

Meine Strick-Fix-Muster

Band 1

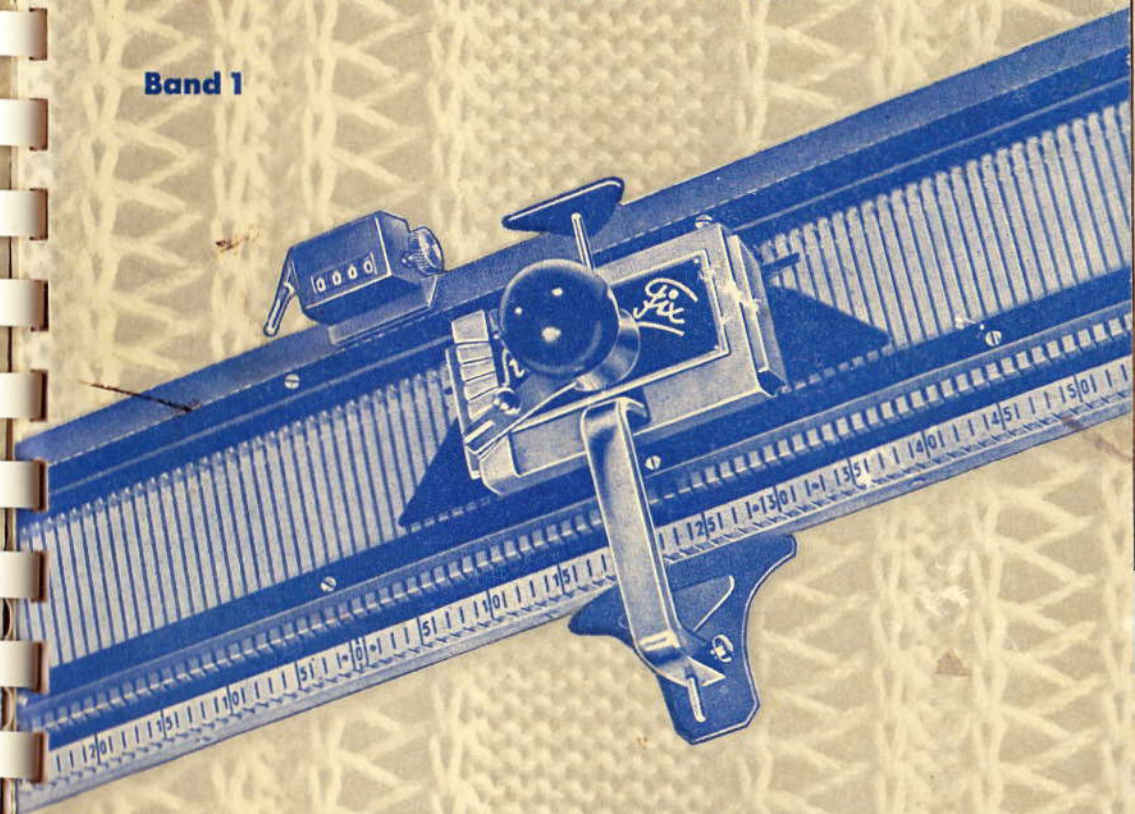

W.W. LENKEIT MARKDORF/BODENSEE

Strick-Fix, by W. W. Lenkeit Markdorf, Bodensee

Basic model shown on cover.

This manual is also relevant to the later model Trico-Fix, below pictured here.

The manual was in German, with an English supplement, and English text pasted over the German on the pattern pages.

First the English supplement with measurements in inches. Then the similar text again in German with measurements in cm and an extra photograph. Then the individual patterns in English.

This page added in 2015. The manual is undated, probably late 1950's.



TRICO-FIX

HAND KNITTING MACHINE



Dear Trico-Fix or Strick-Fix Friend:

The numerous interesting and stimulating letters received from our TRICO-FIX Knitters are the main reason for publishing this TRICO-FIX Patternbook. We hope also to make you, "a creator of fascinating and lovely designs."

For the Beginner this book shall serve as a stimulus. Some dexterity, practice and a little patience is sufficient at the start to succeed.

For the more advanced it shall serve as an inducement to get proficient and expert in handling the TRICO-FIX.

For the expert Masterknitter it will give new ideas and possibilities.

Therefore this little book brings you as a supplement to our instruction books,

Hints on how to knit garments,

Graphs of basic patterns and the calculation of them.

Different methods of Casting-on.

Hints for facilitating the work
and 60 beautiful and tried-out patterns.

You will see for yourself, how your confidence will grow with each finished knitting, and your ambition to knit everything by yourself on your TRICO-FIX; Be it a nice sweater, or a lovely jacket, be it an elegant housecoat, lace curtains of intricate designs, beautiful table-covers or a soft nightie, - - - your neighbors and friends cannot copy it as quickly and nicely.

You either are already or soon will become an expert artist on your TRICO-FIX and you will produce, as if by magic with your own hands, patterns according to your own ideas and the finished work will not differ from handknitted work, neither in the making nor in the value of it.

We wish you all the success possible with your TRICO-FIX.

A. HINTS FOR KNITTING WITH "TRICO-FIX"

1. Fundamental rules for Pattern-knitting.

- The Pattern in inches
- The Sample piece of knitting.
- The Pattern in rows and stitches.
- The writing down of a Knitting-Table.

2. Some Basic Patterns

- Kimono - sweater.
- Sweater or pullover with sleeves.
- Ladies vest.
- Mens vest.
- Mens sweater with sleeves.
- Skirt, 2 gores
- Skirt, 6 gores
- Boys' pants (short).

3. Different Methods of Casting-On.

4. Different Methods of Making:

- Buttonhole borders.
- Small Buttonholes.
- Larger Buttonholes and Pockets.
 - on the machine directly.
 - using a thread.

5. The double seam or hem.

6. Stretching and Blocking of the knitted parts.

7. The knitting of a different colored thread across ONE row only.

8. Unravelling of the knitting.

B. ILLUSTRATIONS AND DESCRIPTIONS OF PATTERNS.

- Changed Stitch Patterns (Purl-,Knit-,Ribbing-,Patent-Stitches) No. 1 - No. 14b.
- Hole Patterns, simple and combined No. 15-28.
- Drop-stitch Patterns. No. 29.
- Raised-stitch Patterns. No. 30-34.
- Long-stitch Patterns. No. 35-41.
- Cable Patterns. No. 42-44.
- Loose-Thread Patterns. No. 45-51.
- Fair Isle, Weaving and other Patterns. No. 52-60.

III HINTS FOR SUCCEEDING IN MAKING GARMENTS ON TRICO-FIX.

1. Fundamental Rules for preparation of Knitting.

a. The Pattern in inches.

We give you here an example of how to change a pattern of any patternbook from the measurements given to your own measurements, and how to translate the measurements given in inches into the correct number of rows and stitches, necessary for your work.

As an example we selected the back part of a sweater, that is represented in the fashionbook as size 40, with the measurements as shown in sketch No. 1. We take now the corresponding measurements of our own figure and write them down into the right places of the pattern, correcting the measurements given. In measuring we do not need to be too exact, as knitted goods stretch and fit themselves. It is not necessary in most circumstances to make a pattern in natural size. Illustration 2 shows, how to correct the measurements.

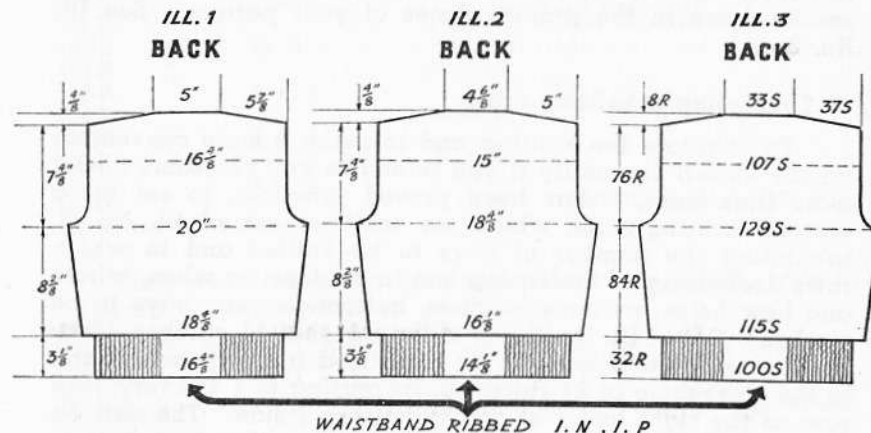

b. The Sample Piece of Knitting.

To be able to translate the measurements taken in inches into rows and stitches, it is necessary to knit a sample piece, using the same wool and tension (stitch-size), that you want to use on your sweater. If you are not certain of your tension, knit a sample, changing the tension each 20 rows. Take it off and select the size of stitches suitable to the material and you. If you want to make a garment with Patterns in it, be sure to include either the pattern in your sample or knit a special sample of the pattern and evaluate both samples separately. For ribbed waistbands or cuffs it is not necessary

to knit a separate sample as they will have the same tension as the plain knitted one.

We suggest you knit a sample piece of about 40 stitches and 60 rows. Cut out of cardboard or plastic an inside square of 3 inches long and wide. Lay this square on top of the sample and count the stitches and rows inside the square. Divide the number by 3 and you will have the number of stitches and rows per 1 inch.

In our example we found
 21.5 stitches equal 3 inches
 31 rows equal 3 inches
 1 inch equals 7.2 stitches
 1 inch equals 10.3 rows

c. The Pattern in rows and stitches.

Now change the measurements in inches into rows and stitches by multiplying all horizontal (width) measurements by 7.2 times the number of inches, and all vertical (height) measurements by 10.3 times number of inches. Write the results down in the proper places of your pattern. See Ill. No. 3.

d. Tabulating a knitting-table.

To facilitate the knitting and to make it more convenient for the knitter, especially if you intend to knit the same model more than once, it has been proved practical, to set up a written knitting-table, which we will get out of Ill. No. 3, tabulating the number of rows to be knitted and in which rows decreasing or increasing has to be done, or when, where and how holes, patterns, pockets, buttonholes etc. have to be worked. Out of Ill. No. 3 you know e.g. that 14 stitches, (7 st. on each side) will have to be increased from the waistband to the sleevehole in 84 rows, i.e. increasing of 1 st every 12th row on the right and 1 st on the left hand side. The cast on is 115 stitches. Starting with the 85th row the sleevehole is to be shaped, i.e. decreasing of 22 stitches, = (11 st on each side) very quickly. You found that 76 rows are to be knitted from the sleevehole to the start of the shoulders and that you have to decrease 37 st on each side in 8 rows, casting off the neck with 33 stitches last. After casting off the neck, you have to turn the work, and transfer the cast-on again to the needles, this time with the **right side** of the knitting facing you. But, as the waistband is narrower, you are obliged to hang 115 stitches onto 100 needles, hanging 2 st on 1 N in uniform intervals of 7 N. All this you would write down in a knitting-table, which would appear as follows:

KNITTING-TABLE

Cast-on		115 Stitches. (L 57-R 58)	
11.R. increase	1 st. L		
12.R. "	"	1 st. R	
23.R. "	1 st. L		
24.R. "	"	1 st. R	
35.R. "	1 st. L		
36.R. "	"	1 st. R	
47.R. "	1 st. L		
48.R. "	"	1 st. R	
59.R. "	1 st. L		
60.R. "	"	1 st. R	
71.R. "	1 st. L		
72.R. "	"	1 st. R	
83.R. "	1 st. L		
84.R. "	"	1 st. R	129 N. working (L64-R65)
85.R. decrease	4 st. L		
86.R. "	"	4 st. R	
87.R. "	3 st. L		
88.R. "	"	3 st. R	
89.R. "	2 st. L		
90.R. "	"	2 st. R	
91.R. "	1 st. L		
92.R. "	"	1 st. R	
93.R. "	1 st. L		
94.R. "	"	1 st. R	107 N. working (L53-R54)
161.R. "	10 st. L		
162.R. "	"	10 st. R	
163.R. "	9 st. L		
164.R. "	"	9 st. R	
165.R. "	9 st. L		
166.R. "	"	9 st. R	
167.R. "	9 st. L		
168.R. "	"	9 st. R	33 N. working (L16-R17)
169.R.	cast off balance of 33 st.		

Turn work. Transfer cast-on of 115 st. to 100 N., side to be worn out facing knitter, as follows:

Start with N. No. L50, hang 2 st. onto N. No. Left 47, 40, 33, 27, 20, 13, 7, Right 1, 8, 14, 21, 28, 34, 41, 47, finishing with N. No. 50. Knit 32 rows in Ribbing: Knit 1, Purl 1. Cast off.

That is a sample of a Knitting-Table, simplifying your knitting, avoiding errors, mistakes and perhaps failures.

2. Some Basic Patterns.

In following the above given instructions it is easy to use the patterns shown in Fashion Magazines as well as the following basic patterns, correcting the measurements given by putting in your own measurements translated in rows and stitches.

a. Sweater, Kimono-style, with Zipper closed slit on back.

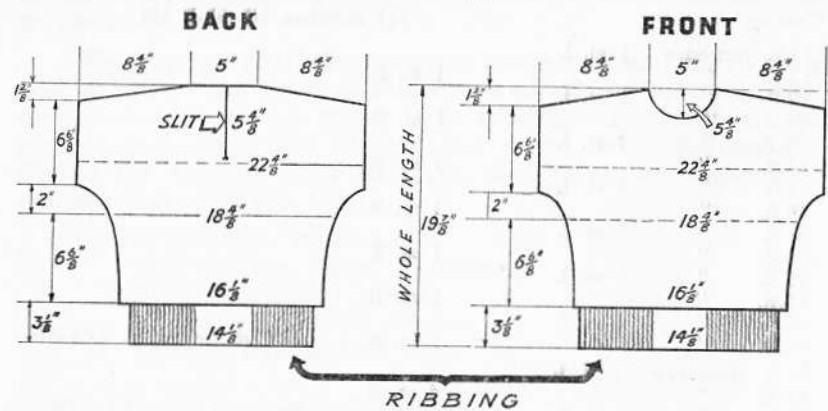

Divide the work on back, where slit starts, transferring one half of the knitting (Part A) to a stitch-holder, finish the knitting of the other half (Part B) and cast off. Transfer Part A from stitchholder to Needles, turn back rowcounter to the number where dividing started, and finish Part A. Work in the same manner, shaping the neck in front part.

b. Sweater with short or long sleeves.

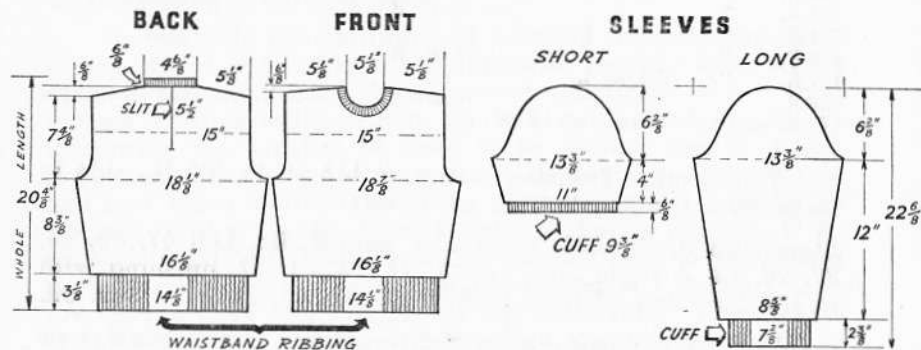

This kind of sleeve, with its cap of 6 1/4. in matches our sweater in example A, 1., with the armhole of 7 1/2 in. To knit the cap of a sleeve of 98 stitches correctly, it is practical to decrease each side in the following manner:

Decrease at the start of each row of each side:

- 1 times 3 st,
- 1 times 2 st,
- 2 times 1 st,
- 4 times 2 st,
- 3 times 3 st, Cast off balance of 10 st. all at once.

c. Ladies vest.

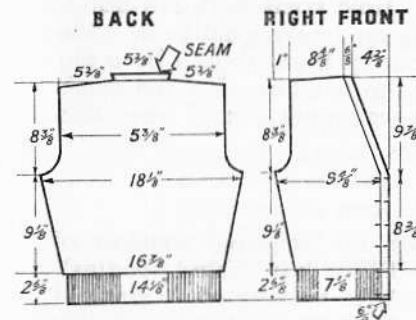

d. Men's vest.

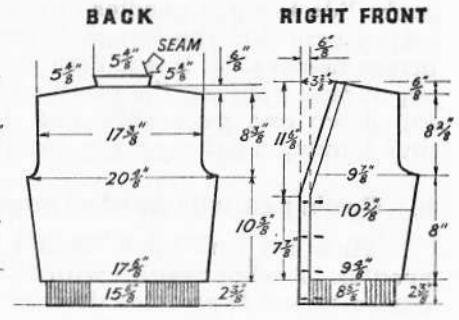

e. Men's sweater

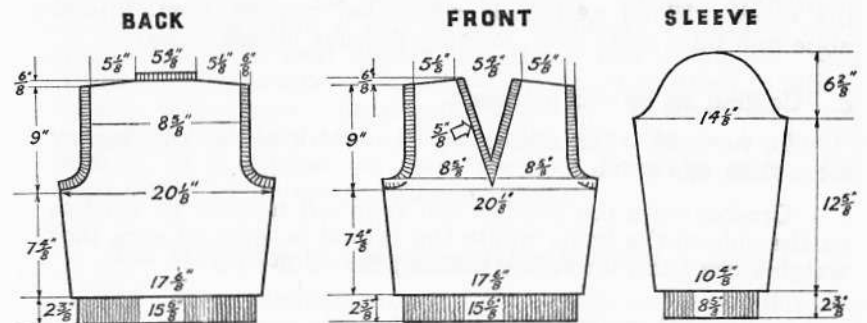

f. Straight Skirt (2 Parts)

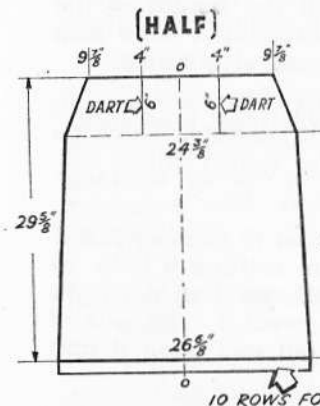

g. Skirt, 6 gores.

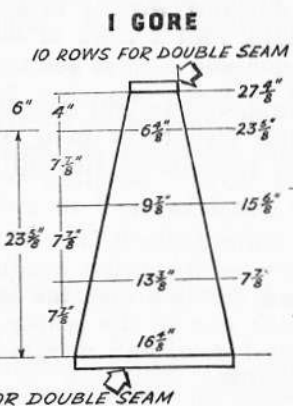

h. Boys' Pants (HALF)

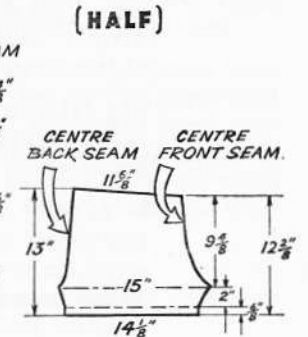

3. Different methods of Casting-On.

a. Fast Cast-on with Open Stitches.

Slip loose end of thread underneath the spring clip on the comb; hold comb at an angle of 45 degrees between the

pushed out needles and teeth of stitch former; thread slide and push slide towards needles in use. Hold comb with left hand, taking care that the thread is running freely, and push slide across needles. If this is done correctly there should be a zig zag thread between the comb and the needles. Let the comb fall down and push slide over to complete second row and thus forming stitches on the needles.

b. Casting on with finished edge.

Push out and open latches on the required number of needles. Anchor needles with bars (Wide bar behind needles). Fasten thread to comb as described in a. holding comb straight up and down below needle hooks, wind thread anti-clockwise around each needle and pass alternately under the hooks on the comb. When cast-on is completed remove bars, thread slide and push slide over, forming stitches immediately.

c. Casting on by crochet hook.

To be used when increasing the width of the knitting by more than one stitch.

Crochet onto the needles the required number of stitches on the side of the work where the thread is, making sure that weights are hung on before passing the slide over.

4. Different methods of making:

a. Buttonhole Borders.

aa. The quickest way is to knit the border of the double width, knit 2 rows of buttonholes, bend half of the border and sew to the inside of garment.

bb. If you intend to knit a single width border, you have to knit the border in a pattern-stitch, such as seed stitch, tuck stitch, ribbing or patent stitch.

b. Small Buttonholes.

For small buttonholes it is sufficient to transfer just 1 stitch to the neighbouring needle, knitting a hole, or to transfer 2 stitches, 1 to the left and 1 to the right needle, push one of the empty needles back out of action, knit 1 row, pull needle out and open it and continue knitting.

c. Larger Buttonholes and Pockets - See Illustration Page X

aa. Cast off the desired number of stitches with the same number right away, hanging a weight into the cast-on.

bb. For using a thread pull out the desired number of needles one after the other by hand, allowing stitch to slide behind the open latch. Lay in thread of a different color by hand and push back each needle, knitting by hand a stitch of a different color. Continue knitting. After finishing the work pull out the special thread and crochet the open stitches. In making pockets do not crochet, but hang open stitches onto needle and knit desired length of inside pocket, transferring at last the second row of open stitches to the needles, knitting 1 row. Cast off.

5. The double Seam or Hem.

Knit 10 rows. Fix needles with bars. Change each stitch of last row (making a row of purl stitches), or transfer each second stitch to next needle (making a row of holes). Knit 10 rows. Fix needles with bars. Push back knitting to stitch-former with finger, opening the needles. Remove comb and weights. Transfer each stitch of the Cast-On to a needle, making it 2 stitches on each needle. Hang in comb and weights and continue knitting as usual.

6. The Stretching and Blocking of the Knitting.

a. After finishing all parts of the garment, it is advisable to stretch the parts into the shape using a measuring tape and fixing them by pins to a blanket. Take wet towels, wring them, and lay the towels on top of the part, leaving them laying there for 1 night. Sew the parts together next day.

b. If you don't have time to wait, fix knitted parts to a blanket as described, lay moist towel on top of the parts and press **only lightly** with a **warm** iron. Do not press hard and do not use a hot iron, as the wool will be damaged. If possible do not press patterns. Never press cotton or wool reinforced with Perlon or Nylon. Treat these parts as described in No. a. Do not stretch or moisten Ribbing.

7. The knitting of a different colored thread across one row only.

Unthread basic color. Thread in other color. Knit one row. Unthread and bring slide to other side of machine. Thread basic color and continue knitting.

8. The Unravelling of the knitting.

a. TRICO-FIX knitted goods may be unravelled quite as

easy as handknitted goods.

b. To unravel a row or part of a row, while the knitting still hangs on the needles in order to correct a mistake, pull the thread, holding with your other hand the needleheads, lift the thread over the needlehook. Thereby the stitch is drawn together, lifting the next lower stitch onto the hook. After practicing it a little, you are able to unravel whole rows, even with patterns in them.

Liebe »Strick-Fix«-Freundin!

Lieber »Strick-Fix«-Freund!

Die Vielzahl freundlicher Anregungen aus Ihrem Kreis und unser ständiges Bemühen, die unbegrenzte Möglichkeit der Verwendung des »Strick-Fix«-Apparates aufzuzeigen, sind der Anlaß zur Herausgabe des vorliegenden »Strick-Fix«-Musterbuches. Wir hoffen, mit diesen Anregungen auch

Sie zum Schöpfer bezaubernder Strickmodelle zu machen.

Dem *Anfänger* zum Ansporn: Es genügt zum Beginn Geschick, Übung und etwas Geduld.

Dem *Fortgeschrittenen* wird dieses Büchlein ein Antrieb zur Verwertung und Weiterentwicklung sein.

Dem *Meister* soll es Vergleichsmöglichkeiten und Anregung zu weiteren Verwendungsmöglichkeiten bieten. So bringt diese vorliegende Schrift als Ergänzung zu unserem Anleitungsbuch Ihnen

Hinweise zur Auswertung der Maschenprobe,
Grundschnitte und deren Errechnung,
verschiedenartige Maschenanschläge,
kleine Tips — und als Hauptteil
60 schöne und erprobte Muster.

Sie werden es selbst erleben, daß mit jedem schöneren Gelingen eines Modells Ihr Vertrauen und Ihr Ehrgeiz wächst, alles selbst auf Ihrem »Strick-Fix« zu arbeiten, sei es ein hübscher Pullover, eine lose Jacke, ein eleganter Morgenrock, schöne Wäsche, prächtige Gardinen, schmutze Tischdecken, passable Strümpfe oder sogar ein apartes molliges Nachthemd, — und Ihre Bekannten und Nachbarn können es Ihnen nie so schnell, billig und schön nachmachen.

Auch Sie sind oder werden ein »fixer« Künstler auf dem »Strick-Fix«, verarbeiten das Material gleich in die gewünschte und passende Form, zaubern eigenwillige Muster nach Ihrer persönlichen Note, und Ihr fertiges Modell unterscheidet sich weder in Art noch im Wert von Handarbeit.

Auf gute »Strick-Fix«-Freundschaft, recht viel Erfolg mit *Ihm* und diesem Musterbuch wünscht Ihnen

INHALTSÜBERSICHT

A. Einige Tips zum Gelingen unserer Stricksachen auf dem Handstrickapparat »Strick-Fix«

- 1.) Grundregeln zur Strickvorbereitung
 - a) Der Schnitt in cm-Maßen
 - b) Die Maschenprobe
 - c) Der Schnitt in Maschen und Reihen
 - d) Aufstellung eines Strickschemas
- 2.) Einige Grundschnitte
 - a) Kimonopullover
 - b) Pullover mit eingesetzten Ärmeln
 - c) Damenweste
 - d) Herrenweste
 - e) Herrenpullover
 - f) Gerader Rock
 - g) Bahnenrock
 - h) Knabenhose (3-4 Jahre)
- 3.) Verschiedene Maschenansläge
- 4.) Knopflochleisten, Knopflöcher und Taschen
 - a) Knopflochleisten
 - b) Kleine Knopflöcher
 - c) Fertigung von Knopflöchern und Taschenschlitzen auf dem Apparat
 - d) Knopflöcher und Taschenschlitze mit Hilfe des Trennfadens
- 5.) Der doppelte Rand
- 6.) Das Spannen und Ausarbeiten
- 7.) Das Arbeiten mit dem Deckerkamm
- 8.) Das Einstricken von andersfarbigen Fäden über nur 1 Reihe
- 9.) Aufziehen, Aufräufeln

B. Musterbeschreibungen in Wort und Bild

- 1.) Muster mit gewendeten bzw. Links-, Rechts- und Patentmaschen von Nr. 1 bis Nr. 14b
- 2.) Lochmuster einfach und kombiniert von Nr. 15 bis Nr. 28
- 3.) Muster mit gezogenen Nadeln Nr. 29
- 4.) Muster mit hochgezogenen Maschen von Nr. 30 bis Nr. 34
- 5.) Muster mit langen Maschen von Nr. 35 bis Nr. 41
- 6.) Zopfmuster von Nr. 42 bis Nr. 44
- 7.) Muster mit losen Fäden von Nr. 45 bis Nr. 51
- 8.) Norweger-, Webstich- und Muster mit Hilfsgeräten von Nr. 52 bis Nr. 60

Alle Rechte vorbehalten. Nachdruck auch auszugsweise nicht gestattet.
 Auslieferung ausschließlich durch den Herausgeber W. W. Lenkeit, Markdorf/Bodensee
 Postscheck-Konto Stuttgart Nr. 480 93
 Druck: Merk-Zanker Markdorf

A. Einige Tips zum Gelingen unserer Stricksachen auf dem Handstrickapparat »Strick-Fix«

1.) Grundregeln zur Strickvorbereitung.

a) Der Schnitt in cm-Maßen.

Wir bringen Ihnen zuerst ein Beispiel dafür, wie man einen aus einer Modezeitschrift herausgesuchten Schnitt in seinen Maßen auf die eigenen Maße abändert und wie man nachher die Maße in die Anzahl Maschen und Reihen, die wir zum Stricken brauchen, übersetzt. Als Beispiel wählen wir das Rückenteil zu einem Pullover, das in unserer Modezeitschrift in Größe 46 mit den Maßen nach Abb. 1 dargestellt ist. Die entsprechenden Maße nehmen wir nun von unserer eigenen Figur ab — dabei brauchen wir nicht ängstlich genau zu sein, denn die Strickware paßt sich der Figur weitgehend selbst an, oder sie darf sogar etwas leger sitzen — und tragen sie in unser Schnittbild an den entsprechenden Stellen ein (Abb. 2). Es ist nicht notwendig, sich einen Schnitt in natürlicher Größe herzustellen, sondern aus unserem Schnittbild nach Abb. 2 können wir uns alles weitere ableiten.



Abb. 1

Abb. 2

Abb. 3

b) Die Maschenprobe.

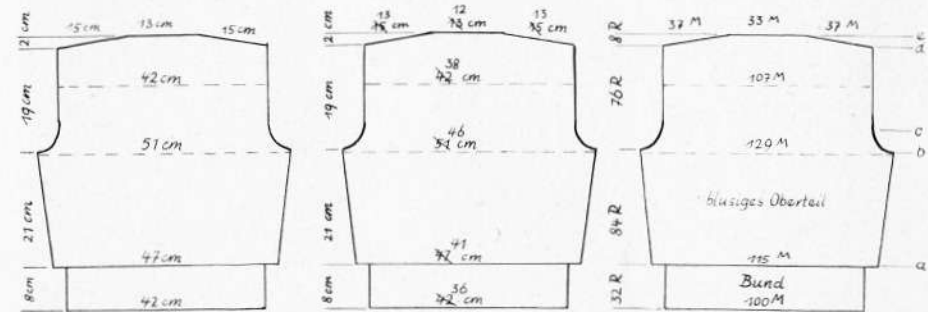
Um die Maße in cm-Angabe in die Anzahl Maschen und die Anzahl Reihen zu übersetzen, müssen wir jetzt die sogen. Maschenprobe machen. Die Maschenprobe muß natürlich aus dem gleichen Material und mit derselben Maschenweite (Skalaeinstellung) hergestellt werden, wie der Pullover später gestrickt werden soll. Als erstes muß man sich also durch kleine Strickproben über die zu wählende Skalaeinstellung (Maschenweite) klar werden. Ebenso ist bei der Maschenprobe zu bedenken, daß eine Bemusterung des Pullovers

sich unter Umständen stark auf die Abmessungen auswirken kann. Ist eine gleichmäßig verteilte Bemusterung vorgesehen, so ist die Maschenprobe ebenso zu bemustern. Ist eine nennenswerte Bemusterung nur für bestimmte Teile vorgesehen, so ist es zweckmäßig, zwei Maschenproben zu machen, eine glatt gestrickte und eine bemusterte, und für die betreffenden Teile getrennt auszuwerten. Für Bündchen und Zugränder, die beispielsweise 1 r, 1 l bemustert werden sollen, lassen wir die glattgestrickte Maschenprobe gelten.

Zur Maschenprobe schlagen wir etwa 40 Maschen an und stricken etwa 60 Reihen hoch. Ohne abzuketten nehmen wir die Maschenprobe vom Gerät, heften sie ohne Spannung mit einigen Stecknadeln auf eine weiche Unterlage und markieren mit 4 Stecknadeln je 10 cm in der Breite und in der Höhe. In der Breitenrichtung zählen wir nun aus, wieviel Maschen zwischen den beiden Stecknadeln liegen, und in der Höhenrichtung zählen wir die Anzahl der Reihen. In unserem Beispiel erhalten wir als Ergebnis:

10 cm in der Breite entsprechen 28 Maschen
 10 cm in der Höhe entsprechen 40 Reihen,
 oder 1 cm Breite entspricht 2,8 Maschen
 1 cm Höhe entspricht 4 Reihen.

c) Der Schnitt in Maschen und Reihen

Nun können wir zunächst in unserem Schnittbild Abb. 2 cm-Angaben in Anzahl Maschen und Reihen umrechnen. Die Oberweite von 46 cm entspricht also $46 \times 2,8$ Maschen = 129 Maschen, die Bündchenhöhe von 8 cm entspricht 8×4 Reihen = 32 Reihen. In gleicher Weise berechnen wir die übrigen eingetragenen Maße und erhalten dann das für uns passende Schnittbild in Anzahl Maschen und Reihen. Siehe Abb. 3.

d) Aufstellung eines Strick-Schemas.

Wenn wir uns das Stricken bequemer machen wollen, besonders aber, wenn wir dasselbe Modell etwa mehrmals stricken wollen, so ist es zweckmäßig, sich zu jedem Schnitt-Teil ein vollständiges Strick-schema herzustellen, das wir aus der Abb. 3 gewinnen, wenn wir tabellenartige Angaben machen, in welcher Reihe Zu- oder Abnahmen erfolgen. Zu diesem Zweck müssen wir uns überlegen, in welchen Teilen Zu- oder Abnahmen gleichmäßig erfolgen und an welchen Stellen das Zu- oder Abnehmen mehr oder minder sprunghaft erfolgen muß. Da es sich in unserem Beispiel um ein blusiges Modell handelt, stricken wir zweckmäßig das blusige Oberteil zuerst fertig und den Bund zum Schluß. Von den Punkten a bis b (84 Reihen) sind 14 Maschen gleichmäßig zuzunehmen, d.h. alle 12 Reihen rechts und links je 1 Masche. Die Abnahme von b bis c für den Armausschnitt

beträgt 22 Maschen und muß ziemlich schnell erfolgen. Wir nehmen also von der 85. Reihe an auf jeder Seite 4, 3, 2, 1, 1 Maschen ab und stricken dann bis d glatt hoch. In den 8 Reihen von d bis e sind 74 Maschen gleichmäßig abzunehmen, d.h. auf jeder Seite 1×10 und 3×9 Maschen. Nach dem Abketten des Halsstückes wird die Arbeit bei a so auf den Apparat gehängt, daß mit den 115 angeschlagenen Maschen nur 100 Nadeln belegt werden. Man muß also in jede 7., 7., 6., 7., 7., 6. Nadel usw. je 2 Maschen einhängen.

Nach diesen vorbereitenden Überlegungen stellen wir unser Strick-schema auf:

		115 Maschen anschlagen (L 57; R 58)	
(L 58)	links 1 Masche zunehmen	11. Reihe	
		12. "	rechts 1 Masche zunehmen (R 59)
(L 59)	" "	23. "	
		24. "	" " " (R 60)
(L 60)	" "	35. "	
		36. "	" " " (R 61)
(L 61)	" "	47. "	
		48. "	" " " (R 62)
(L 62)	" "	59. "	
		60. "	" " " (R 63)
(L 63)	" "	71. "	
		72. "	" " " (R 64)
(L 64)	" "	83. "	
		84. "	" " " (R 65)
(L 60)	" 4 Maschen abketten	85. "	
		86. "	" 4 Maschen abketten (R 61)
(L 57)	" 3 " "	87. "	
		88. "	" 3 " " (R 58)
(L 55)	" 2 " "	89. "	
		90. "	" 2 " " (R 56)
(L 54)	" 1 " umhängen	91. "	
		92. "	" 1 " umhängen (R 55)
(L 53)	" 1 " "	93. "	
		94. "	" 1 " " (R 54)
(L 43)	" 10 Maschen abketten	161. "	
		162. "	" 10 Maschen abketten (R 44)
(L 34)	" 9 " "	163. "	
		164. "	" 9 " " (R 35)
(L 25)	" 9 " "	165. "	
		166. "	" 9 " " (R 26)
(L 16)	" 9 " "	167. "	
		168. "	" 9 " " (R 17)

Nach der 169. Reihe alle Maschen (33) abketten.

Arbeit mit der Anschlagreihe auf den Apparat hängen und zwar so, daß die außen zu tragende Seite nach vorn (zur Strickerin) hängt.

Die 115 Maschen auf 100 Nadeln hängen:

Also L 50 bis R 50, und die Nadeln L 47, L 40, L 33, L 27, L 20, L 13, L 7,

R 1, R 8, R 14, R 21, R 28, R 34, R 41, R 47 mit je 2 Maschen belegen.

Nach der 32. Reihe 1 r, 1 l bemustern. Abketten.

2.) Einige Grundschnitte.

Nach unserem Beispiel im ersten Abschnitt können wir uns nun jeden Schnitt aus einem Modeheft oder die folgenden Grundschnitte auf die erforderlichen Maße umarbeiten und danach die Modelle auf unserem Strick-Fix herstellen.

a) Kimonopullover

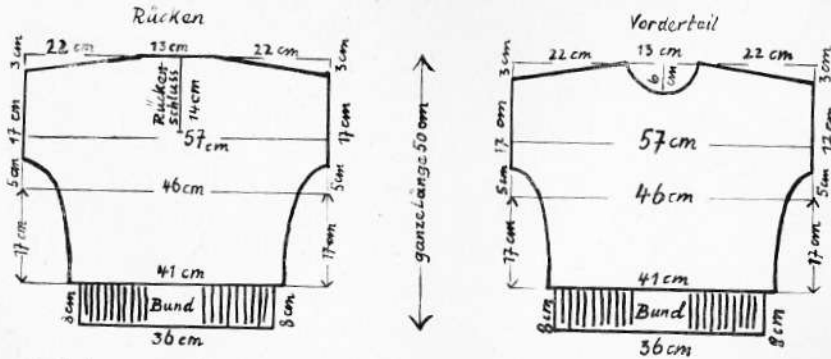

Soll beim Rücken ein Verschluss eingearbeitet werden (Reiß- oder Knopfverschluss), so wird die Strickarbeit in der dafür angegebenen Höhe geteilt. Die eine Hälfte wird auf eine Hilfs- oder Maschenfangnadel abgenommen, und genau wie bei der Handarbeit wird zuerst die andere Hälfte fertig gestrickt und abgekettet. Danach werden die Maschen der zweiten Hälfte wieder in die Nadeln des Apparates eingehängt und gegengleich abgestrickt und abgekettet. In gleicher Weise werden die üblichen Halsausschnitte hergestellt.

b) Grundschnitt für Pullover mit eingesetztem Ärmel

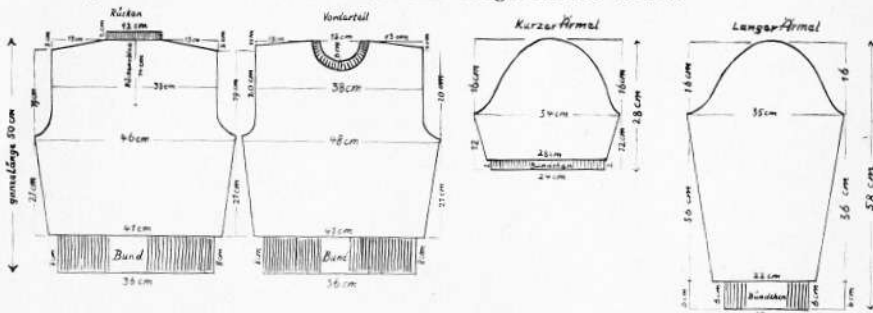

Der Ärmelschnitt paßt mit seiner 16 cm hohen Armkugel zu unserem ausführlich durchgesprochenen Beispiel in A 1, dessen Armausschnitt 19 cm hoch ist. Um in die Armkugel, die beispielsweise 98 Maschen

breit ist, die richtige Rundung hineinzubringen, empfiehlt es sich, nach folgendem Schema abzunehmen: Rechts und links jeweils zu Beginn jeder Reihe 1 x 3, 1 x 2, 22 x 1, 4 x 2, 3 x 3 Maschen; die restlichen 10 Maschen auf einmal abketten.

c) Grundschnitt für Damenweste

d) Grundschnitt für Herrenweste

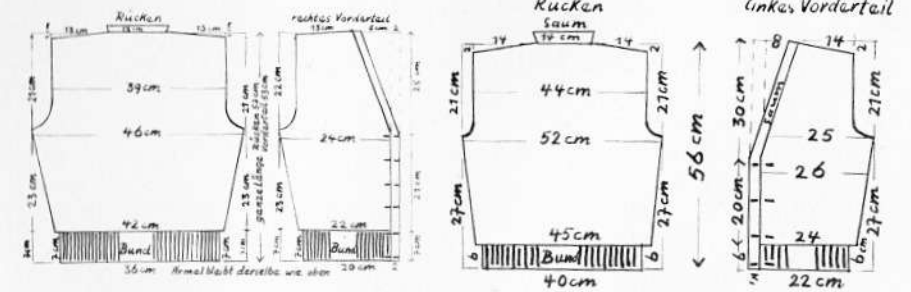

e) Grundschnitt für ärmellosen Herrenpullover mit Schnitt für langen Ärmel zur Ergänzung

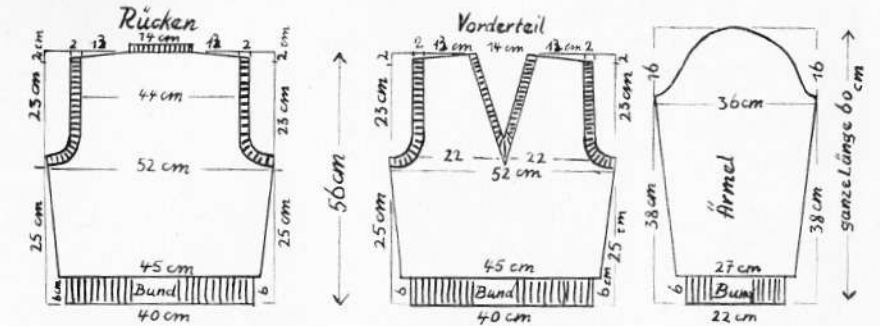

f) Grundschnitt für geraden Rock

g) Grundschnitt für 6 Bahnenrock (Alle 6 Teile gleich stricken.)

h) Knabenhose für 3 - 4 Jahre (1/2 Hose).

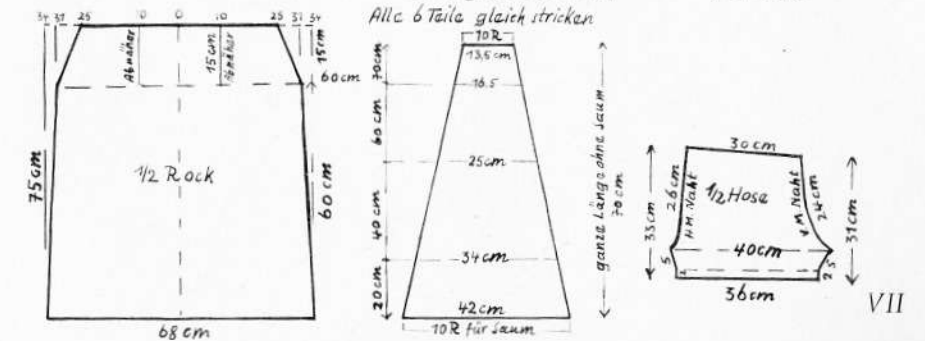

3.) **Verschiedene Maschenansläge.**

Man häkelt eine Luftmaschenkette von Hand (soviel Luftmaschen wie wir als Anschlagmaschen benötigen) und hängt sie in die geöffneten Nadeln ein.

Man häkelt direkt auf dem Apparat von links nach rechts eine Maschenkette auf. (Siehe Anleitungsbuch)

Der Anschlag kann auch auf Stricknadeln erfolgen, wobei man dann die Maschen von der Stricknadel in die geöffneten Nadeln einhängt. Für eine andere Ausführung des Anschlages bedient man sich folgenden Hilfsmittels, das man immer wieder verwenden kann:

Wir stellen uns mit großer Maschenweite aus beliebigem Material ein Strickstück in der ganzen Breite des Apparates und ungefähr 8 bis 10 cm hoch her. Wir ketten oben nicht ab und dämpfen so stark, daß dadurch ein Fallen der Maschen vermieden wird. Zweckmäßig steppt man dicht unterhalb der obersten Maschenreihe einige Male mit der Nähmaschine durch, sodaß die oberste Maschenreihe in der Form lauter kleiner Schlingen stehen bleibt.

Von diesem Strickstück hängen wir nun beim Anschlag so viel Schlingen in die Nadeln ein, wie für unsere Arbeit benötigt werden und beginnen nun gleich mit der endgültigen Skaleneinstellung zu stricken, die wir für unsere Arbeit vorgesehen haben. Als erste Reihe kann man auch einen Trennfaden mit einstricken. (Siehe 4. d)

Dieser Anschlag ist in den Fällen sehr zweckmäßig, wo unser Modell zunächst ohne Bund gestrickt wird. Nach dem Herausziehen des Trennfadens kann man die freien (offenen) Maschen des Modelles wieder auf den Apparat hängen und erhält dabei einen nicht sichtbaren Übergang.

Hat man sich dieses Anschlages bedient, ohne daß man nachträglich an der Anschlagseite noch etwas anstricken will, so müssen die offenen Anschlagmaschen von Hand abgekettet werden.

4.) **Knopflochleisten, Knopflöcher und Taschen.**

a) *Knopflochleisten*

Arbeiten wir eine Damen- oder Herrenweste, so können wir die Knopflochleisten auf verschiedene Arten ausführen. Die einfachste und schnellste Herstellungsart ist, diese doppelt breit zu stricken und die Knopflöcher dabei doppelt einzuarbeiten, die Kante umzulegen und anzunähen. Für die Schrägung wird jeweils innerhalb der Knopflochleiste abgenommen. Also z. B. die 9. Masche auf die 10. Nadel hängen und die 8 Maschen, die als Umschlag gelten, nachhängen. Das Umhängen kann mit der Häkelnadel oder mit einem VIII Deckerkamm erfolgen.

Wollen wir eine einfache Knopflochleiste arbeiten, muß diese bemustert werden, damit sie sich nicht einrollt. Die Musterung kann in verschiedener Ausführung erfolgen; so kann man dafür das Perlmuster, die Rippe, eine Masche links eine Masche rechts oder die Patentmasche anwenden. Das Überhängen bei der Schrägung erfolgt wie bereits beschrieben.

b) *Kleine Knopflöcher.*

Für kleine Knopflöcher genügt es vollkommen, wenn wir je eine Masche nach rechts und nach links auf die Nachbarnadeln überhängen. Bei der zweiten Strickreihe bleibt eine Nadel in Arbeitsstellung, die zweite Nadel wird zurückgestellt. Bei der dritten Reihe wird die zweite Nadel hervorgeholt, und damit schließt sich beim Überstricken das Knopfloch.

c) *Fertigung von Knopflöchern und Taschenschlitzen auf dem Apparat*

Mit einem Stück gleicher Wolle werden beliebig viele Maschen abgekettet, die gleiche Anzahl Maschen wird sofort neu angeschlagen und bei größerer Anzahl beschwert. Die beiden Enden des Hilfsfadens werden zum Schluß vernäht.

d) *Knopflöcher und Taschenschlitze mit Hilfe des Trennfadens.*

Man schiebt die Nadeln, deren Maschen man von der nächstfolgenden Reihe trennen will, so weit nach vorne, daß die Maschen hinter die Zungen gleiten. Dann legt man in die geöffneten Nadelköpfe den zweckmäßig andersfarbigen Trennfaden ein und schiebt die Nadeln mit einer Arbeitsschiene an den Füßen so weit zurück, daß sich die Zungen schließen. Der Trennfaden liegt dann in den geschlossenen Nadelköpfen. Nun strickt man eine Reihe. Dabei bilden die Nadeln, in die der Trennfaden eingelegt ist, einmal eine Maschenreihe mit dem Trennfaden und gleich darauf eine zweite Maschenreihe mit dem Arbeitsfaden. (Hierzu siehe die umseitigen Bilder.)

Über der Trennfadenreihe kann man beliebig weiterstricken. Beim Herausziehen des Trennfadens nach Beendigung der Strickarbeit ergeben sich offene Maschen, die man beim Knopfloch mit der Hand abkettet.

Zur Bildung von Taschenschlitzen arbeitet man in gleicher Weise einen Trennfaden in der gewünschten Breite ein. Wenn er später herausgezogen wird, kann man die offenen Maschen wieder auf den Apparat hängen und die Taschen anstricken.

5.) **Der doppelte Rand.**

Zur Herstellung des doppelten Randes strickt man die doppelte Anzahl Reihen, wie der Umschlag hoch werden soll, beispielsweise also IX

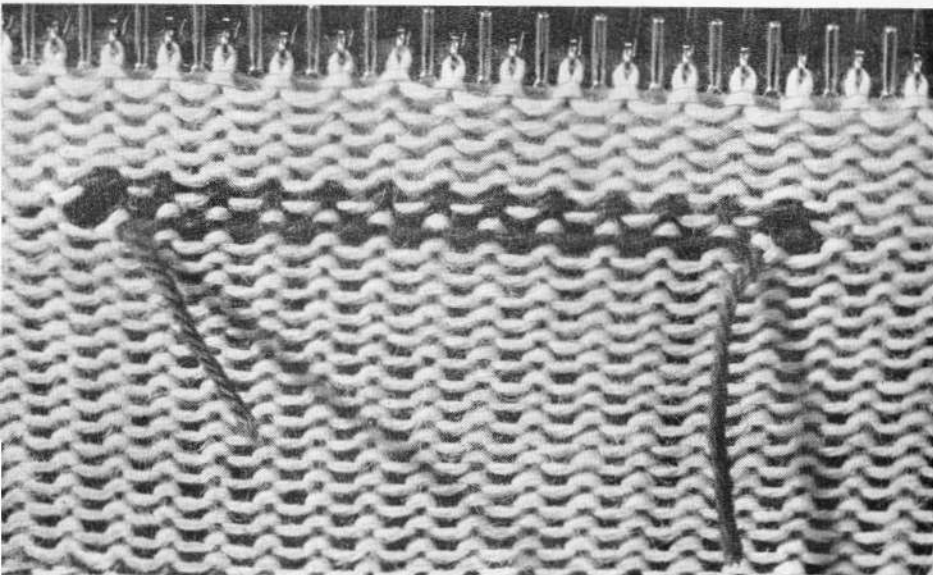
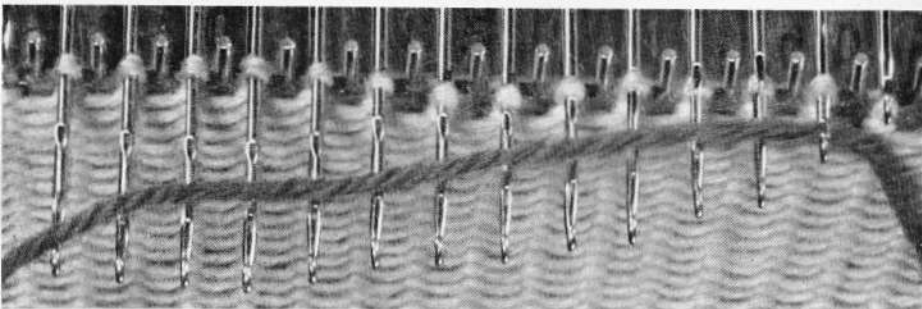

20 Reihen. Dann legt man die Nadeln mit den Arbeitsschienen fest und streift die Strickarbeit bis an den Maschenbildungskamm zurück. Man kann jetzt den Spanner mit den Gewichten gefahrlos aushängen. Mit Hilfe des spitzen Endes der Häkelnadel hängt man nun die Maschen der Anschlagreihe in die offenen Haken der Nadeln, belastet die umgeschlagene Strickarbeit wieder mit Spanner und Gewichten und strickt darüber.

Um ein gutes Umlegen des doppelten Randes zu erreichen, kann man in der Bruchkante entweder eine Linksmaschenreihe einarbeiten

X

ten (eine Reihe gewendeter Maschen) oder auch eine Lochreihe, mit der wir einen Zackenrand (Mäusezähnen) erzielen.

6.) Das Spannen und Ausarbeiten.

Ist unser Modell in den einzelnen Teilen fertiggestellt, so ist es sehr von Vorteil, wenn wir die gestrickten Teile eine Nacht über in den Maßen spannen, die der gewünschten Form entsprechen. Wir benötigen dazu eine Wolldecke, Stecknadeln und ein Metermaß. Man kann mehrere Teile, die dieselbe Form haben, übereinander stecken. Z. B. Vorderteile, Ärmel, Rockbahnen.

Sind die Teile aufgesteckt, feuchten wir ein Tuch an, winden es aus und legen es über die gespannten Stücke. Haben wir genügend Zeit, lassen wir sie über Nacht so liegen. Am nächsten Tage können die Teile sauber und sorgfältig im Steppstich zusammengenäht werden. Die Nähte werden schließlich mit warmem Eisen und aufgelegtem feuchtem Tuch leicht von links überdämpft.

Sind wir aber durch Zeitmangel gezwungen die Teile zu dämpfen, so werden sie auf einer weichen Unterlage in Form gespannt, mit einem feuchten Tuch bedeckt und mit einem warmen Eisen leicht überstrichen. Das Eisen darf auf das Strickstück nicht aufgedrückt werden, da es sonst die Maschen plattdrückt und die Wollfaser leidet. Bemusterte Teile sind möglichst nicht zu dämpfen. Überhaupt nicht gedämpft werden darf Baumwolle, da sie dadurch lappig wird, ebenso Wolle mit Perlon oder Nylon. Diese Qualitäten werden wie oben beschrieben nur gespannt. Elastische Ränder (Bund) sind weder zu dämpfen noch zu spannen.

Über Pflege und Waschen von Wollsachen finden Sie auf jedem Feinwaschpulverpäckchen die genaue Anweisung.

7.) Das Arbeiten mit dem Deckerkamm.

Zum Arbeiten mit dem Deckerkamm öffnet man die Zungen der Nadeln, hängt die Ösen der Deckernadeln in die Nadelköpfe, zieht die Nadeln mit dem Deckerkamm weit vor und drückt die Strickware mit der Hand soweit zurück, daß die Maschen hinter die Zungen gleiten. Dann drückt man genau waagrecht mit dem Deckerkamm die Nadeln wieder zurück, bis sich die Zungen schließen und die Maschen endlich über die Nadelköpfe auf die Deckernadeln gleiten. Nun hebt man den Deckerkamm etwas an, bis sich die Deckernadeln aus den Nadelköpfen lösen. Bei geschickter Handhabung kann man dabei erreichen, daß die Zungen wieder aufgeklappt werden. Dann hängt man die Deckernadeln um eine Nadel versetzt wieder in die

XI

Nadelköpfe ein und läßt die Maschen durch Kippen des Deckerkammes auf die Zungennadeln gleiten.

Der Deckerkamm eignet sich besonders zum Mustern mit versetzten Maschen und zum Abnehmen oder Zunehmen innerhalb des Strickstückes.

8.) Das Einstricken von andersfarbigen Fäden über nur 1 Reihe.

Die eine Möglichkeit zum Einstricken von bunten Fäden ist bereits bei der Herstellung von Knopflöchern und Taschenschlitzen in dem Kapitel A 4d beschrieben. Beachten muß man nur, daß das Knäuel mit der fremden Farbe sich nach dem Einlegen auf der anderen Seite der Strickarbeit befindet als das Schloß.

Eine andere Möglichkeit ist die: Man fädelt die Grundfarbe aus dem Fadenführer aus und die neue Farbe ein, strickt die Reihe mit der neuen Farbe ab und fährt mit dem Schloß leer zum Faden der Grundfarbe auf der anderen Seite zurück. Zu diesem Zweck nimmt man den Abstreifer vom Schloß ab oder man dreht ihn um (bei Modell B), fährt mit dem Schloß ohne Faden in die Strickarbeit hinein und hält mit der Hand von hinten das Gestrickte jeweils unter dem Schloß so weit vor, daß die auf den Nadeln hängenden Maschen nicht hinter die Zungen gleiten können. Bei den neueren Strick-Fix-Modellen, bei denen sich das Schloß nach Lösen der Anschlagschraube leicht aus dem Apparat nehmen läßt, kann man das Schloß auch umsetzen, ohne an der Einstellung des Maschenrückstreifers etwas zu ändern.

9.) Aufziehen, Aufräufeln.

Aus dem Herstellungsgang unserer Stricksachen wissen wir bereits, daß sich unsere Strickware, ob sie nun glattgestrickt oder bemustert ist, wie eine Handarbeit aufziehen läßt.

Das Aufziehen ist auch möglich, wenn die Stricksache noch auf dem Apparat hängt. Man benötigt dies zuweilen, wenn sich ein Fehler eingeschlichen hat oder man nachträglich etwas ändern will. Hierzu werden die Nadeln zweckmäßig geöffnet, der Faden mit der Hand angezogen und über den Nadelköpfen leicht hin und her bewegt. Dadurch wird die auf der Nadel hängende Masche so eng zusammengezogen, daß die Masche der vorhergehenden Reihe zwangsläufig in den Haken der Nadel zurückspringt, wobei sich die gezogene Masche auflöst. Bei einiger Übung läßt sich Glattgestricktes auf diese Weise leicht reihenweise aufziehen; bei bemusterten Stücken sind zusätzliche Handeingriffe erforderlich, die von der Art der Muster abhängen.

B. ILLUSTRATIONS AND DESCRIPTIONS OF PATTERNS

1. PATTERNS WITH CHANGED STITCHES. No. 1-14b.

318
B. Kettchenarbeiten in Wolle und Baumwolle

1. Kettchenarbeiten in Wolle und Baumwolle
von Frau Dr. M. M. M.

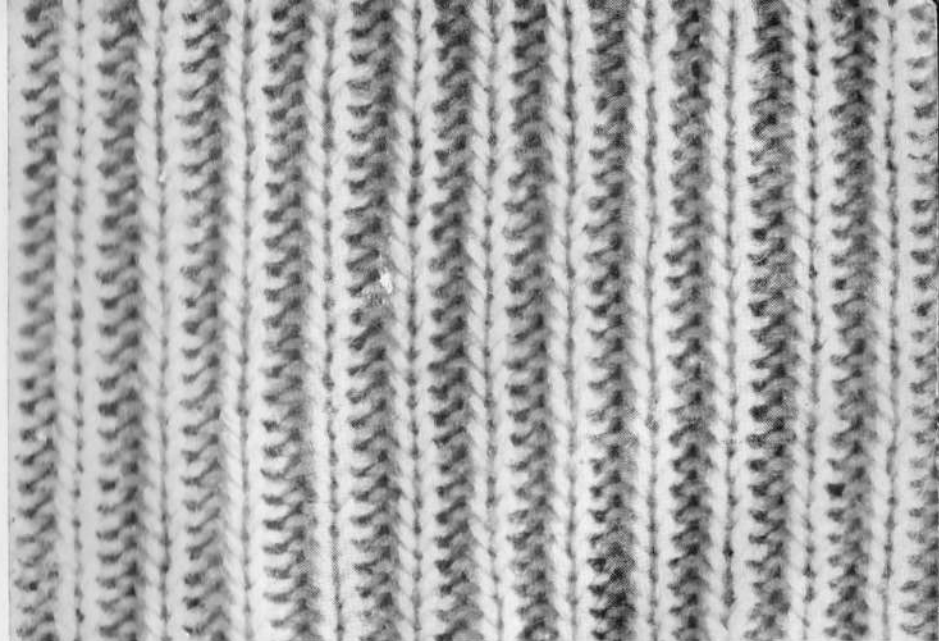

No. 1 Pattern for the Waistband. (Ribbing)

Knit about 3 inches in stocking stitch. Fix needles with bars. Take Latchhook. Leave first 2 st. Drop 3rd, 5th, 7th, 9th, etc. st, prick hook into stitch of first row, and push through knitting allowing st. to slide behind latch. Catch next higher crossbar of yarn with hook and pull yarn through stitch, forming new stitch. Repeat until finished and put st. back on needle in proper position.



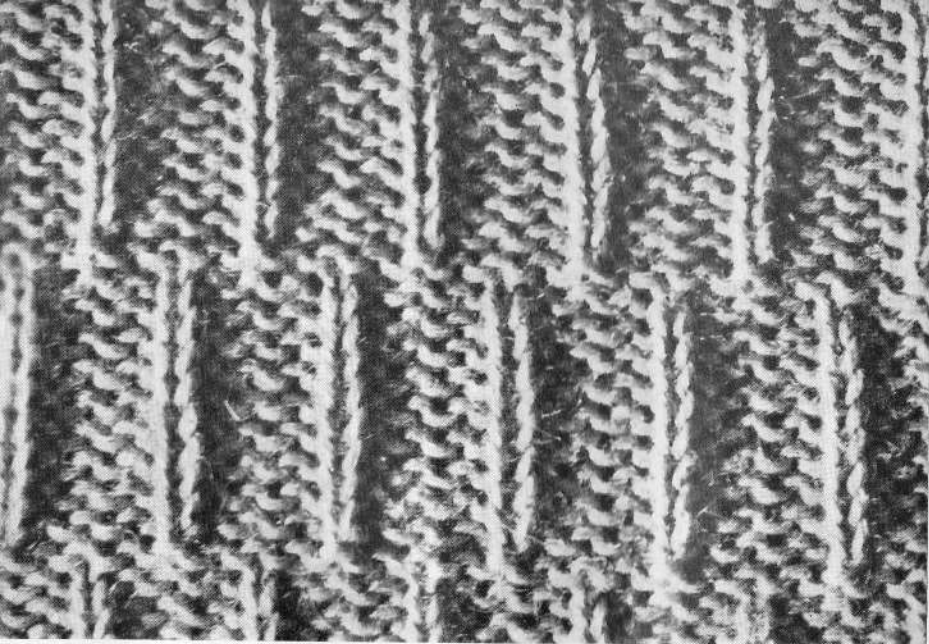

No. 2 Ribbing 1 P; 3 K. alternated after 10 rows.

Pattern may be used either side out.

Set consists of 10 rows, 4 Needles.

Knit 10 rows. Drop every 4th st. and work st. up in manner described in No. 1. Knit 10 rows. Drop 2nd st. Continue knitting, dropping 4th and 2nd st. alternately.

Suitable for Men's and Boys' sportpullovers.

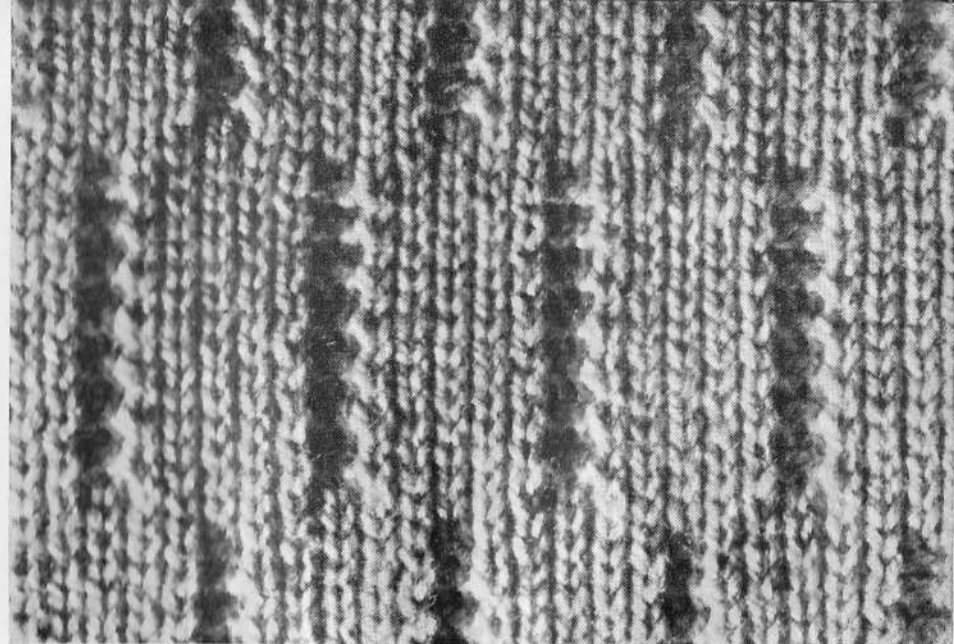

No. 3 Patent stitch.

Same pattern as No. 2, but in intervals of 5 st. and done in Patent stitch. For making of Patent stitch see No. 7.

Suitable for Men's and Boys' garments.



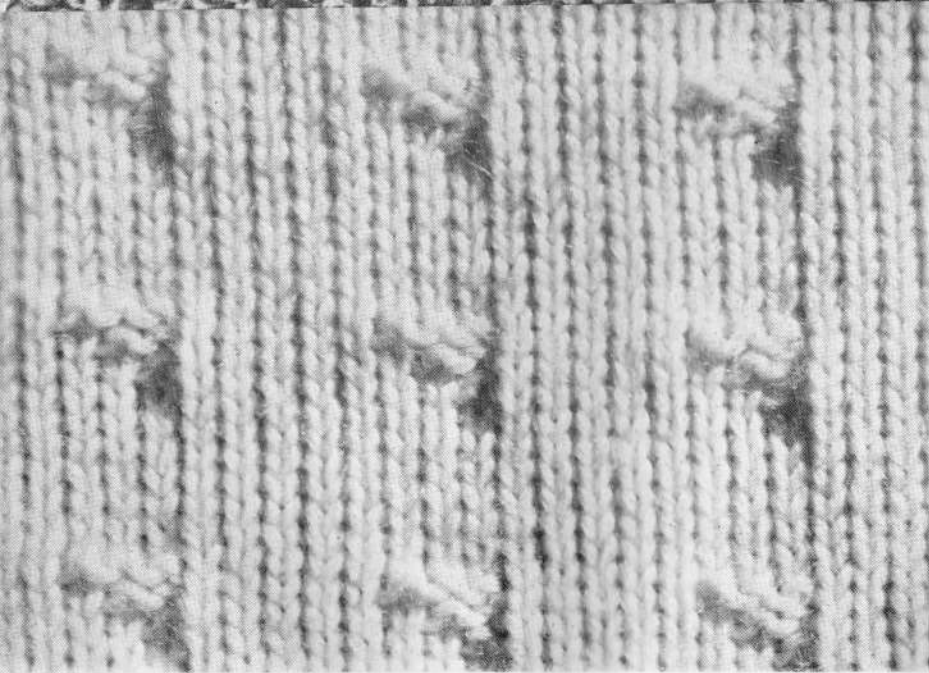

No. 4. Pattern with Purl stitch effect.

Knit 10 rows. Drop 1st st. 3 rows, 2nd st. 2 rows, 3rd st. 1 row. Work up with latchhook. Repeat every 5 st. across row. Knit 10 rows. Repeat pattern.

May be worn either side out.

Suitable for Men's sweaters, jackets, bathing suits etc.

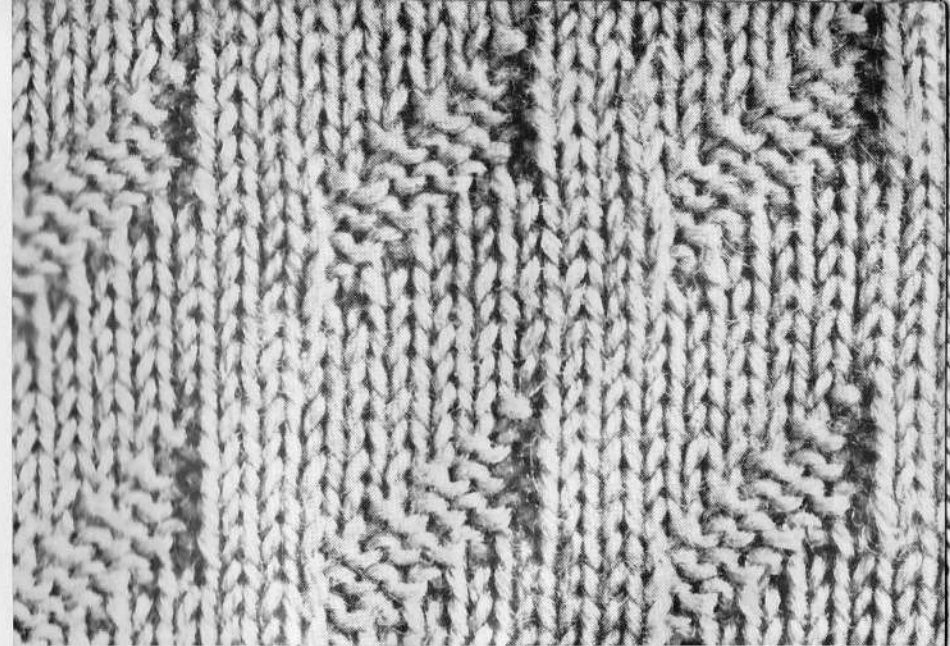

No. 5 Pattern with Purl stitch effect.

Set consists of 12 rows and 8 stitches.

Knit 4 rows. Drop each first St. of the set for 4 rows and work up with Latchhook as Described in No. 1. Knit 5th row and do the same with 2nd st. Knit 6th row, Drop 3rd st; knit 7th row, drop 4th st; knit 8th row, drop 5th st. Knit 12 rows and repeat pattern.

Suitable for Ladies jackets, Men's pullovers, etc.



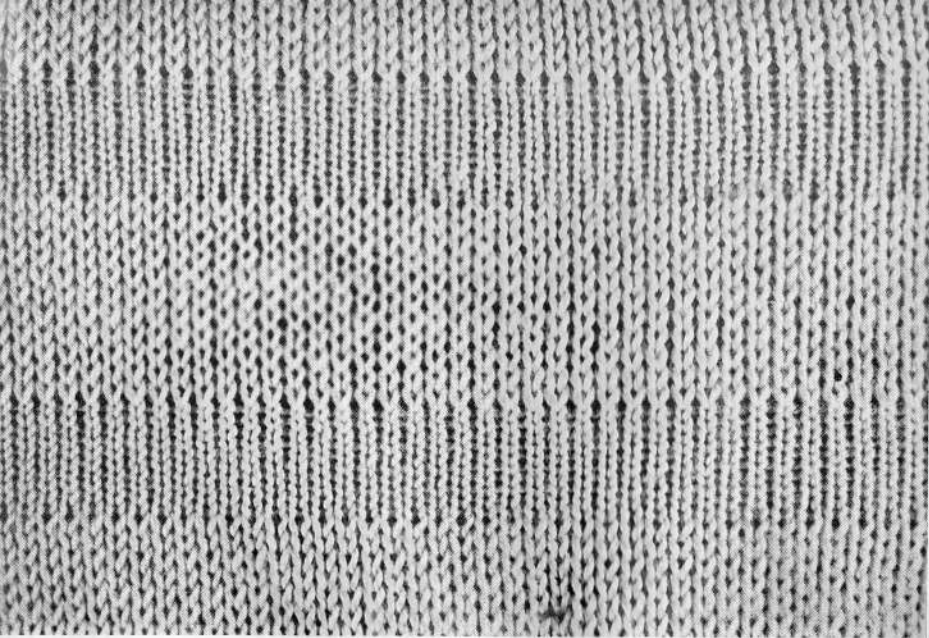

No. 6. Pattern with loose and tight stitches.

Knit 10 rows of tight st., using tension 1-2. Knit 1 row tension 3-4.

Knit 9 rows, tension 5-6. Repeat pattern.

Suitable for Ladies' pullovers and bedjackets.

May be worn either side out.

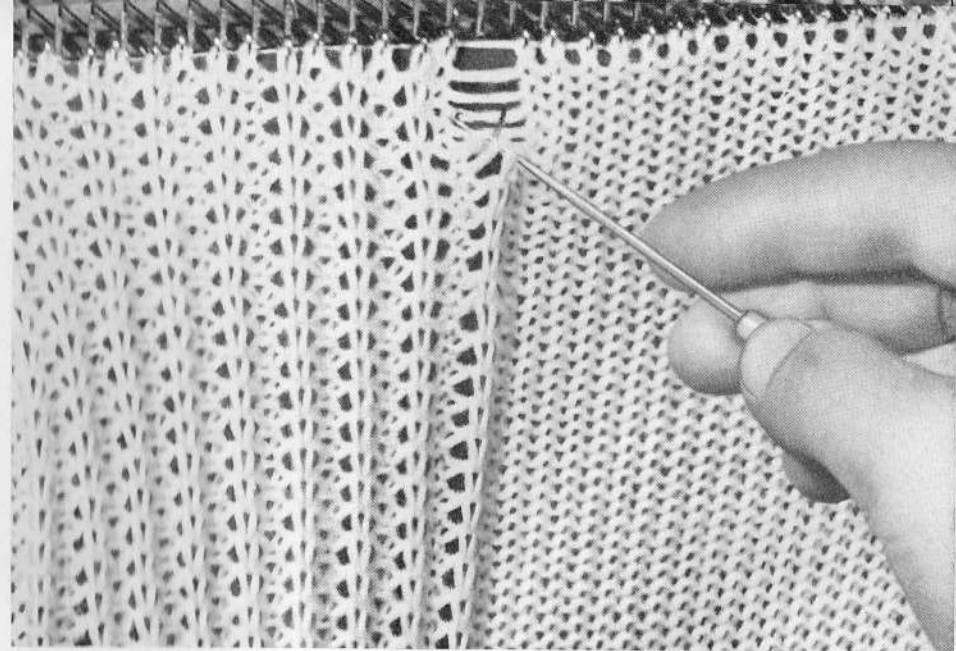
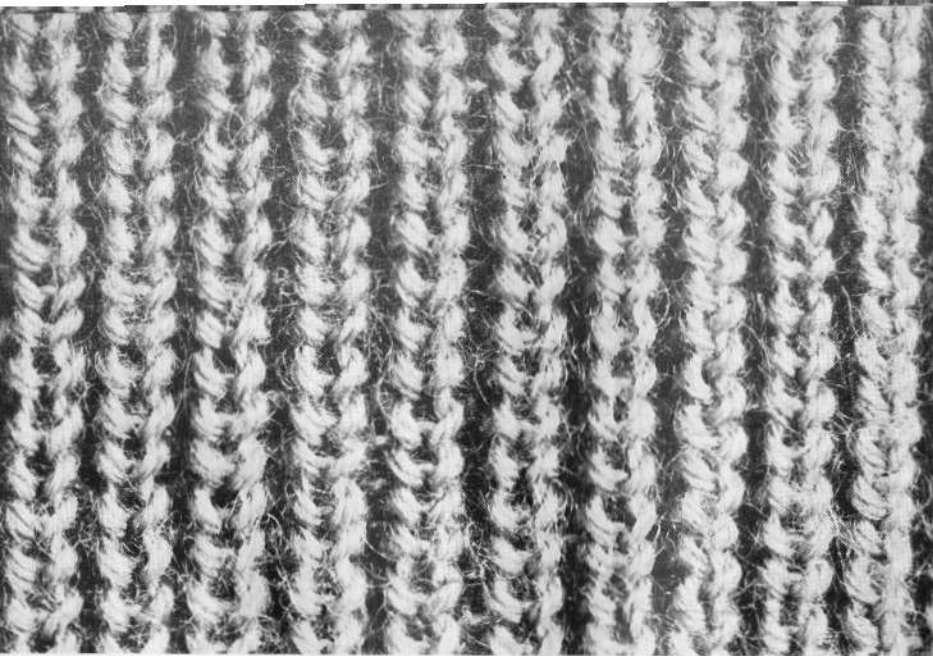

Illustration showing working of the Patent stitch.





No. 7. Patent stitch pattern.

Knit 40 rows. Drop each 2nd st. and work up with latch-hook, leaving 1 crossbar of yarn on top of hook, catching second higher crossbar and pull through stitch. Continue in this manner, until the stitch has been worked up to the needle, then put stitch back on needle.

Suitable for heavy sweaters, Shawls, Ski-caps and Socks.

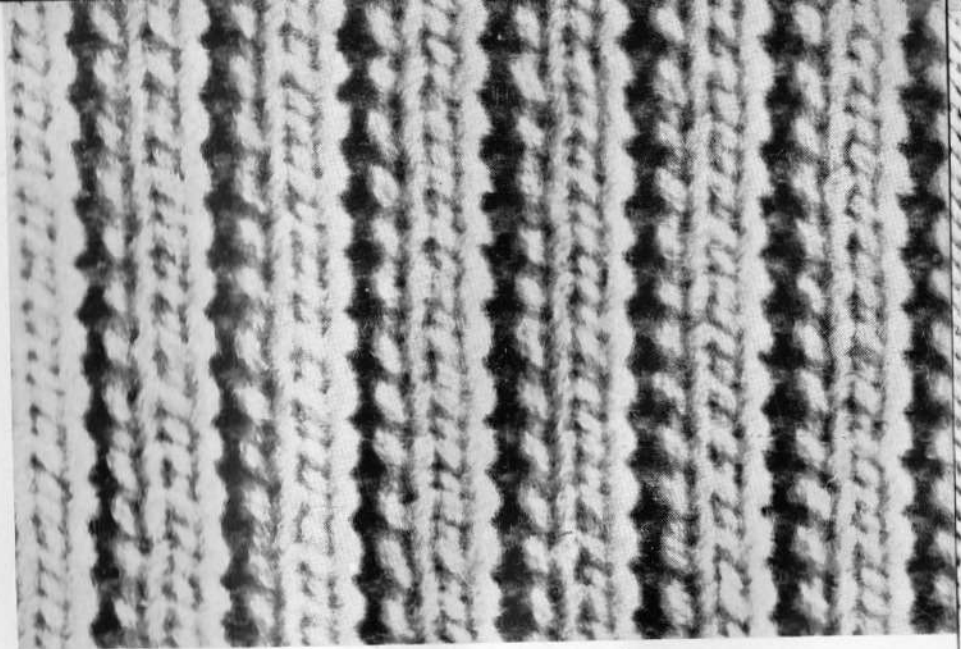

No. 8. Patent stitch pattern.

Work as described in No. 7, but drop each 3rd st. only.

Suitable for Housejackets, Skipullovers and Shawls.



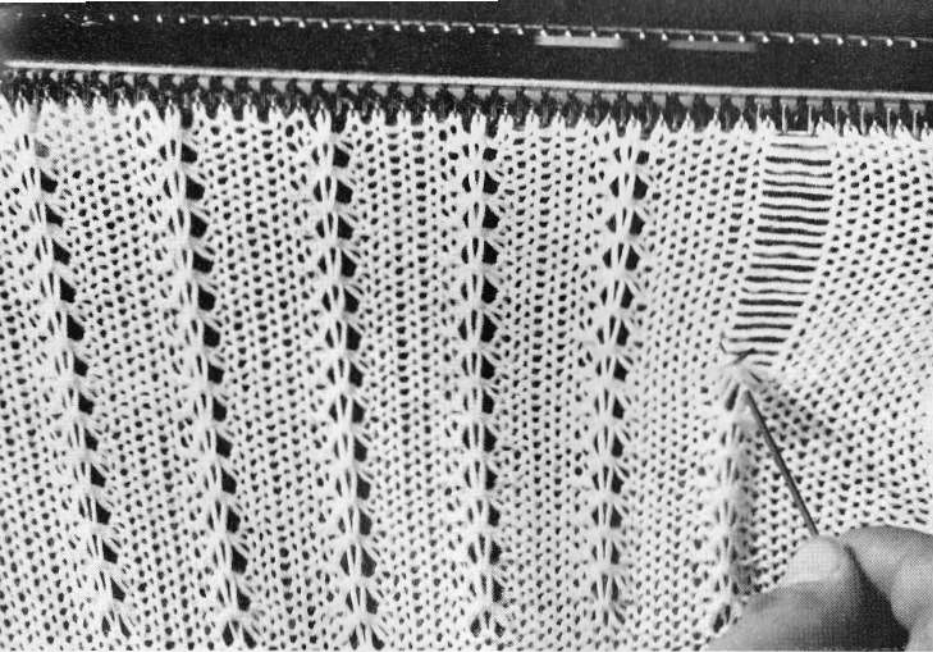

Working of the Patent stitch with 3 or 4 threads carried over.

Illustration shows how to do it. The principle of doing it is the same as described in No. 7. but allow 2 or 3 threads to slide on top of hook.

Suitable for bedjackets, children's wear, Baby garments, cushioncovers.

Please be sure to knit loosely, as pattern draws the knitting together.

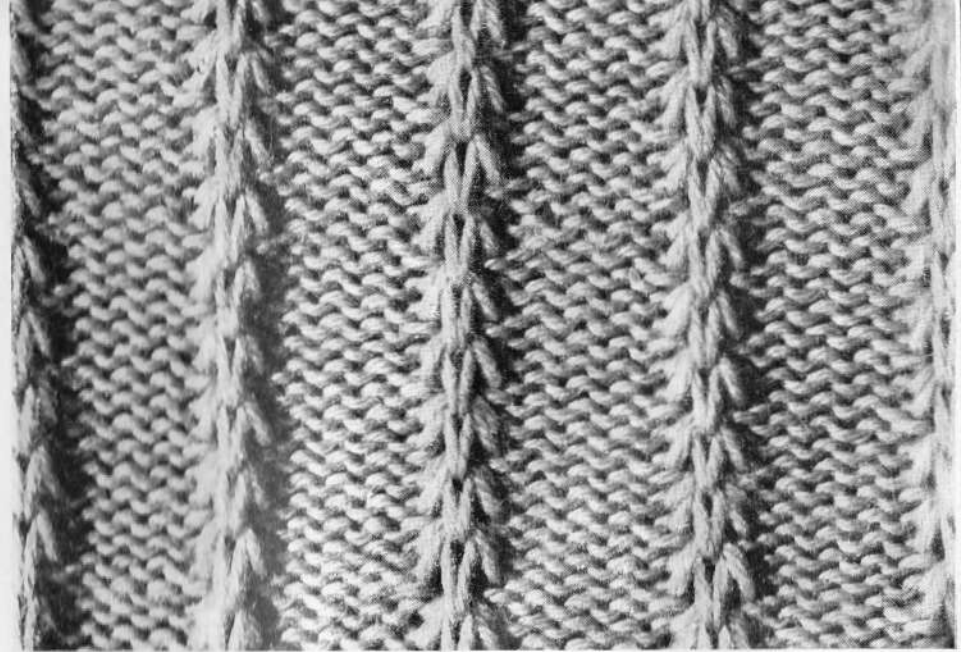

No. 9 Patent stitch pattern.

Wrong side worn outside.

Knit 30 rows. Drop each 6th st. and work it up as described on opposite page. Repeat pattern after knitting 30-40 rows.



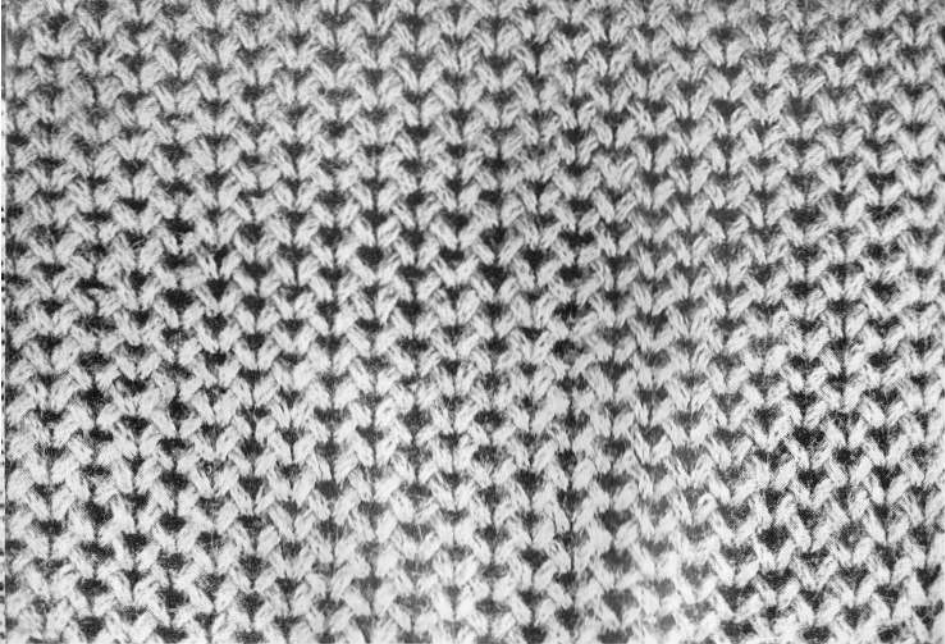

No. 10 Weaving pattern.

Knit 40 rows. Drop each st. one after another, and work up in simple st, leaving out only 1 crossbar. (see No. 7). Drop 1 st. to 1st row, 2nd st to 2nd row, 3rd, 5th, 7th, 9th etc.

st. to 1st row, 4th, 6th, 8th, 10th, etc. st. to 2nd row.

Suitable for heavy winter garments, Use right side out.

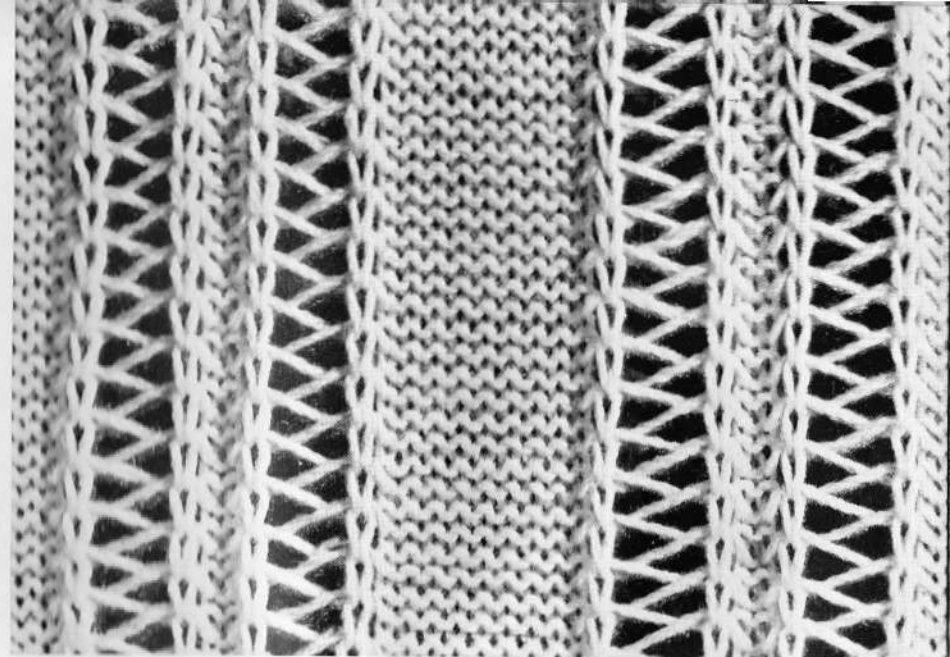

No. 11. Drop stitch pattern. combined.

Set consists of 16 Needles. May be worn either side out. Transfer 6th st. to 7th N, 11th st. to 12th N. (Making holes) Knit 40 rows. Drop 5th and 10th st. to hole and work up in simple patent stitch. Drop 7th and 12th st. to 1 row above hole and work up. Drop 6th and 11th st. and leave them. Knit 40 rows. Repeat pattern.

Suitable for bedjackets, ladies blouses, and children's wear.



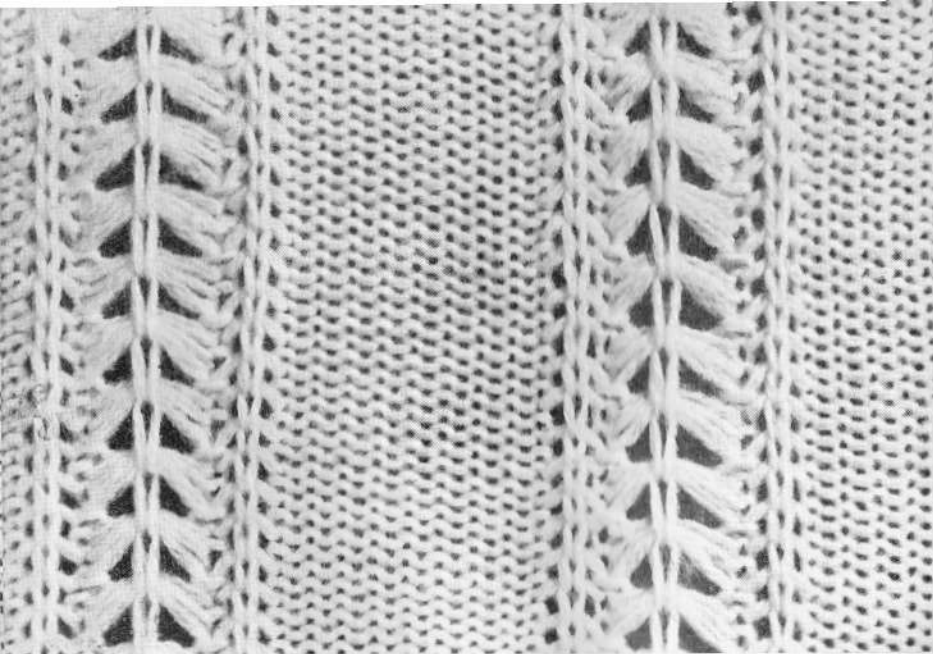

12. Patent stitch pattern combined.

Set consists of 16 Needles. May be worn either side out.
Knit 2 rows. Transfer 8th st. to 7th N, and 10th st to 11th N,
Push N out of action. Knit 40 rows. Drop 6th and 12th st.
to 1st row and work up as patentstitch. Drop 9th st. to 1st row
and work up as triple patentstitch, allowing 3 threads to
slide on top of hook, catching the 4th crossbar of yarn.

Knit 40-50 rows and repeat pattern.

Suitable for baby and children's wear, underwear, Summer-
pullovers.

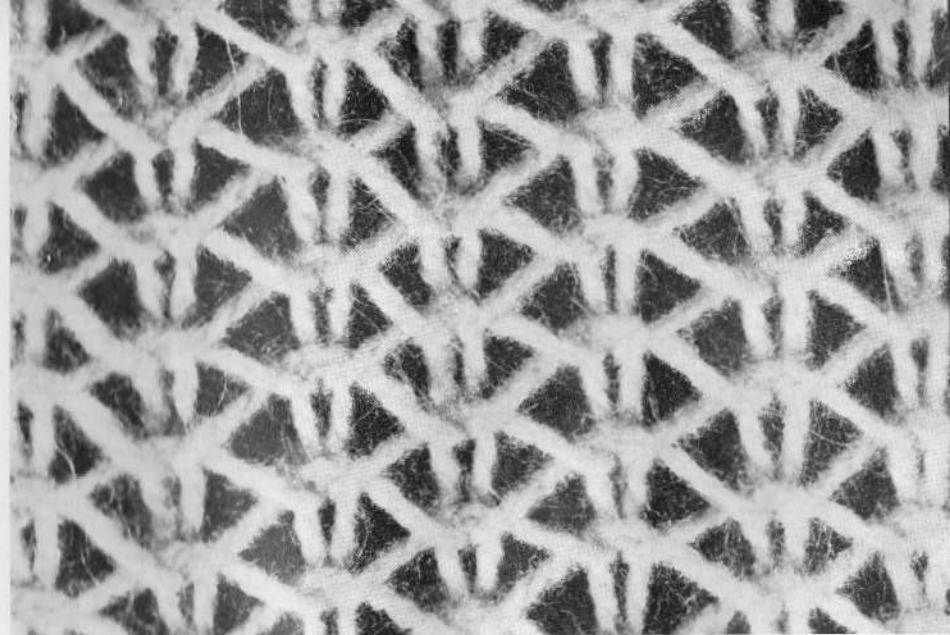

13. Net Patent.

Knit 2 rows. Transfer 4th, 6th, 8th, 10th etc. st. to next st.
on right, making 1 row of holes. Knit 40 rows. Drop 3rd,
7th, 11th, 15th etc. st to 2nd row and work up in Patent
stitch. Drop 5th, 9th, 11th, 13th etc. st. to 3rd row and work
up in patent stitch. Drop 4th, 6th, 10th, 12th, etc. st. and
leave.

Suitable for stoles, and shawls.



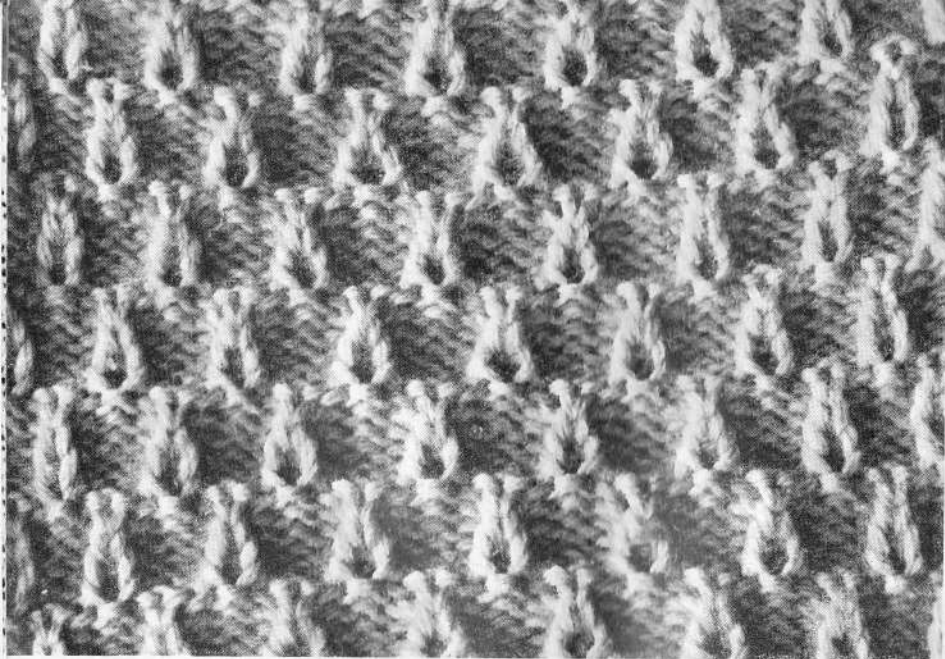

No. 14 a. Raindrop Pattern.

Worn wrong side outside.

Set consists of 6 rows and 4 stitches.

Knit 6 rows. Drop each 4th st. to 1st row and work up with latchhook, catching once 3rd crossbar, once 2nd crossbar, once next crossbar of yarn and putting stitch on N. Work across row, knit 6 rows and repeat pattern, alternately.

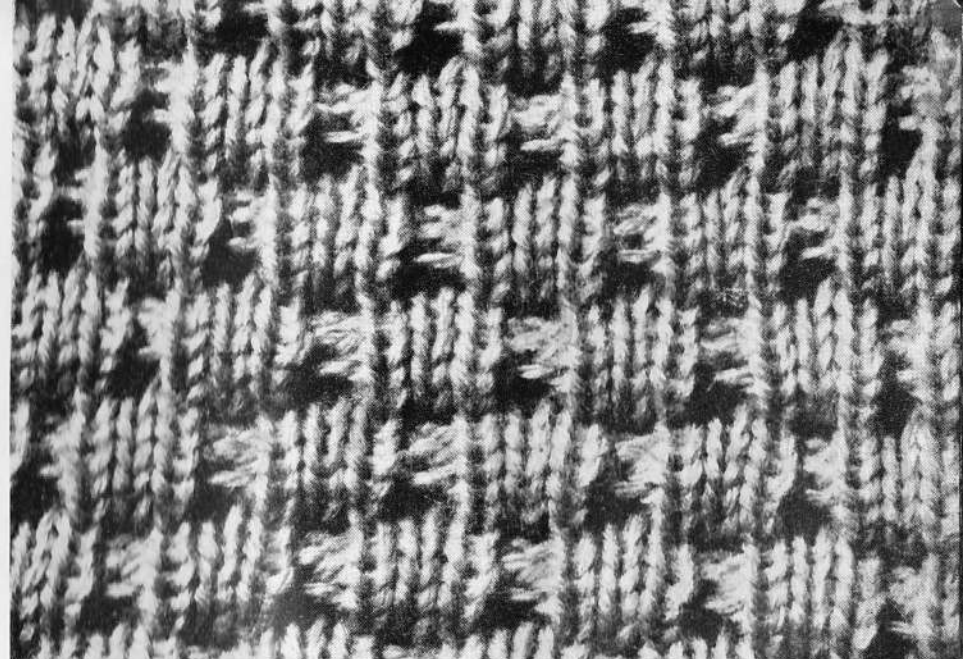

No. 14 b. Waffle pattern.

Right side worn outside.

Same pattern as described in No. 14a.

Suitable for Men's vests and pullovers.



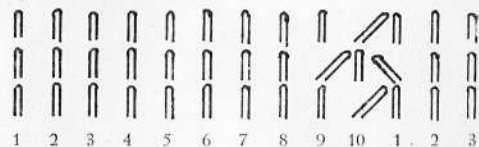
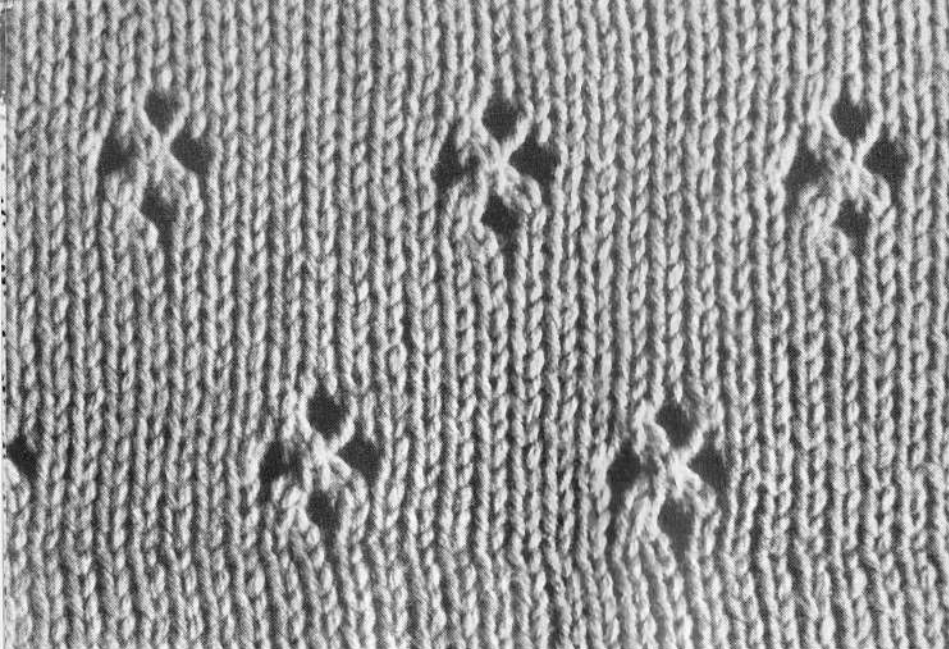

No. 15 «Strickblümchen» Muster

No. 15. Diamond-hole pattern alternated.

Set consists of 10 N and 13 rows.

Transfer 9th st. to 10th N. Knit 2 rows. Transfer 8th and 10th st. to 9th N. Knit 2 rows. Transfer 9th st. to 10th N.

Knit 9 rows and repeat pattern alternately.

Suitable for children's wear and underwear.

garnituren.

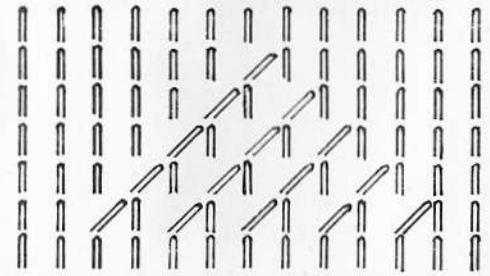
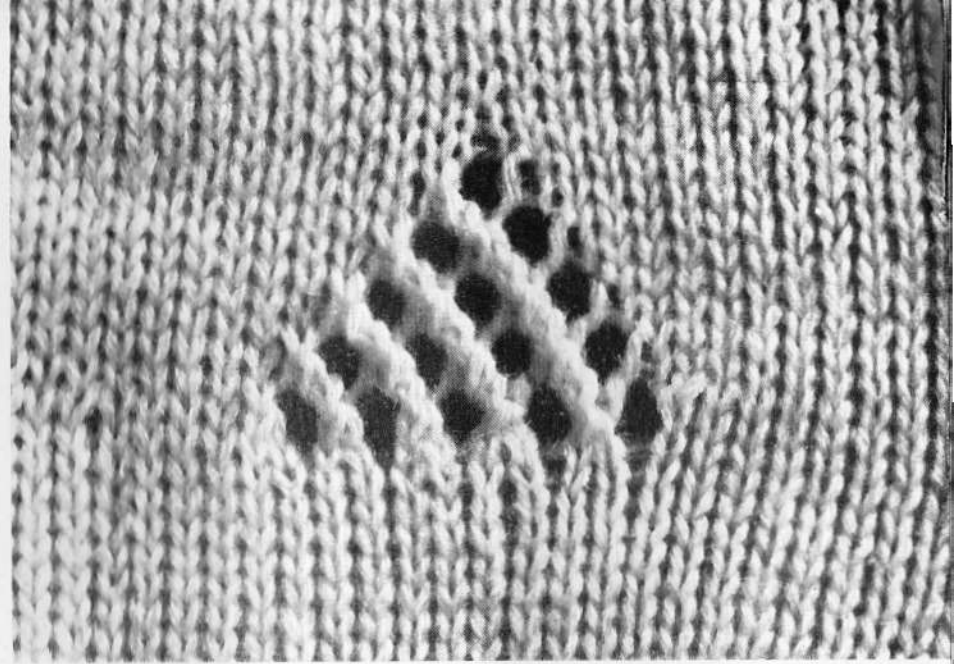

No. 16 Triangle Pattern.

Work according to above sketch, transferring all stitches to next needle in the same direction, and knitting 2 rows after each transfer row. Pattern may be worked in rows or alternated in intervals as you like.

Suitable for ladies' pullovers, shawls, children's wear.

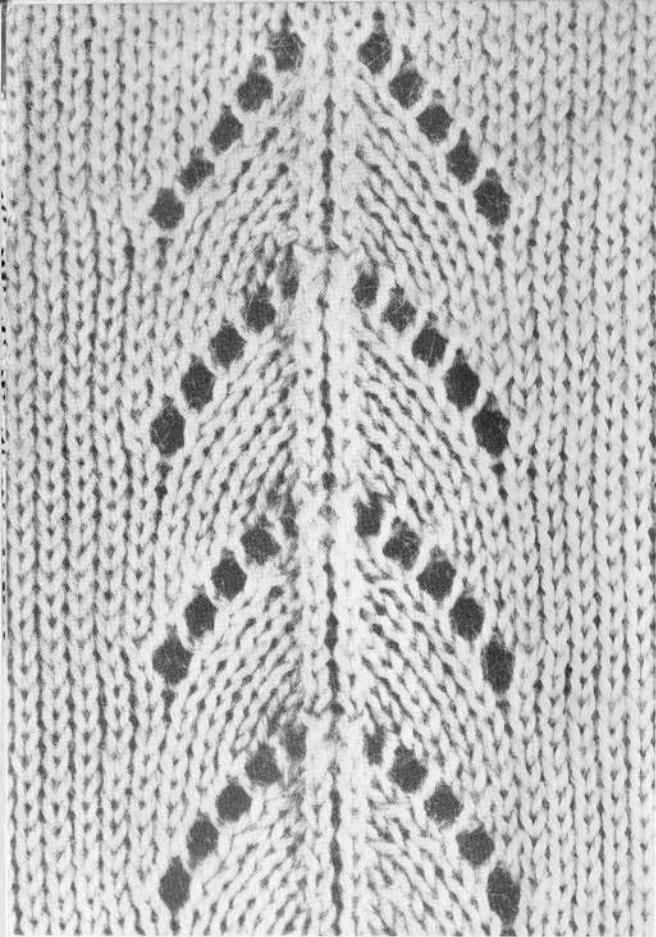

No. 17. Fancy hole pattern.

Set consists of 12 Needles.

Knit 1 row. Transfer st. no 1-5 to next needle at right hand side, leaving hole at 1st N. Transfer st. No. 8-12 to next N. at left hand side, leaving hole at 12th N. Knit 2 rows. Transfer st. no 5-2 to next N. to right hand side, st. No. 8-11 to next N. at left hand side, leaving holes at 2nd and 11th N. Knit 2 rows. Repeat 3 times more, transferring 3, then 2, then 1 st. on each side. Knit 2 rows and repeat pattern.

Suitable for afternoon pullovers.

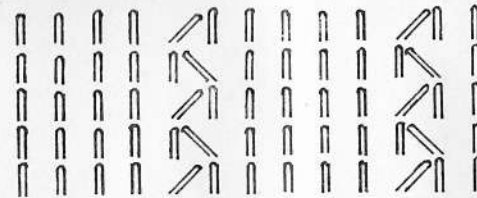
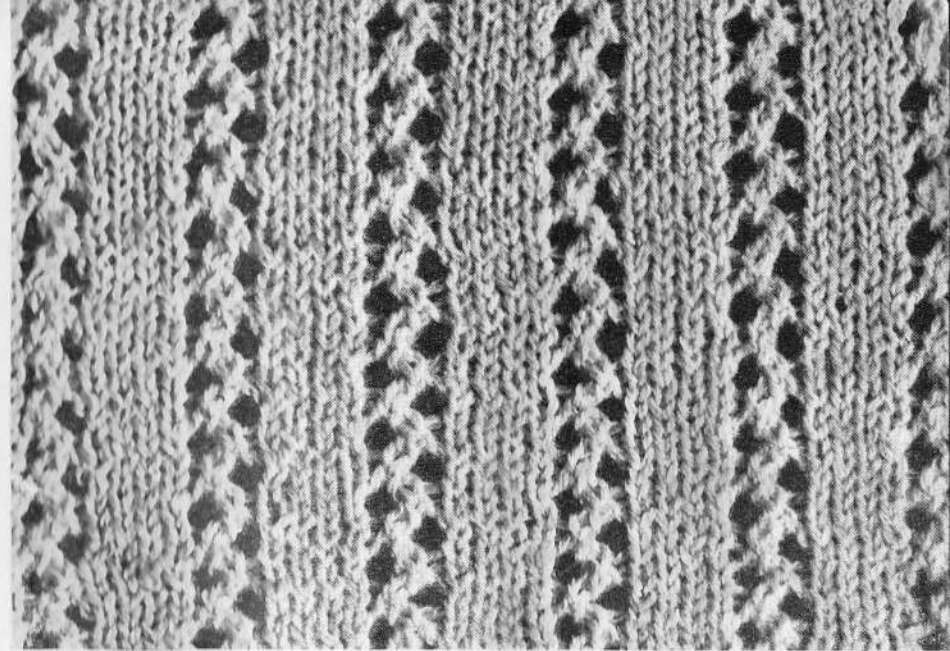

No. 18. Hole pattern in vertical stripes.

Set consists of 6 needles.

Work according to sketch. Transfer in 1st row 5th st. to 6th N, knit 3 rows, Transfer 6th st. to 5th N, knit 3 rows. Repeat pattern regularly.

Very suitable for Ladies' pullovers and underwear and Curtains.

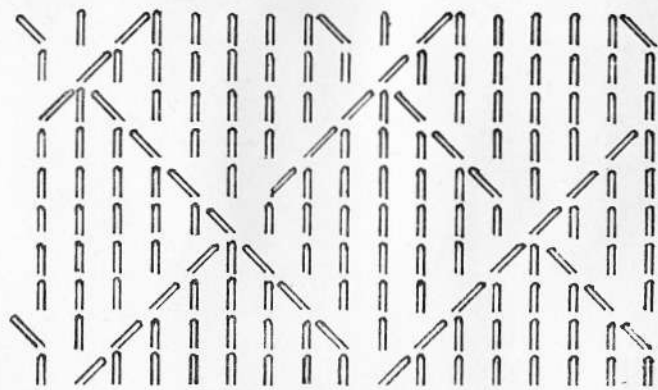
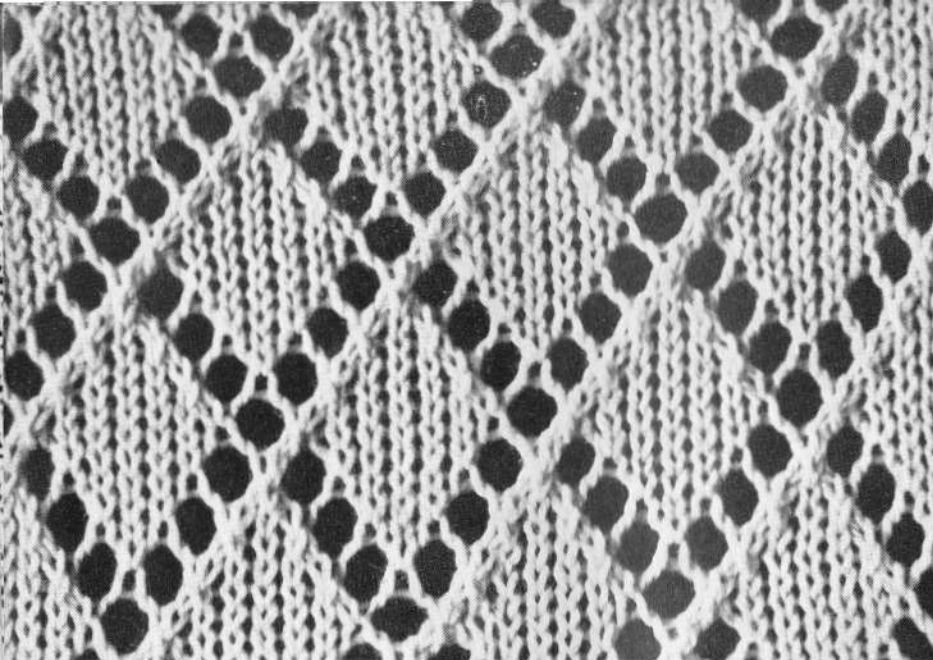

No. 19. Diamond shaped hole pattern.

Work pattern according to sketch, knitting always 2 rows after each transfer. Repeat pattern, working whole pullover that way.

Very suitable for summerpullovers.

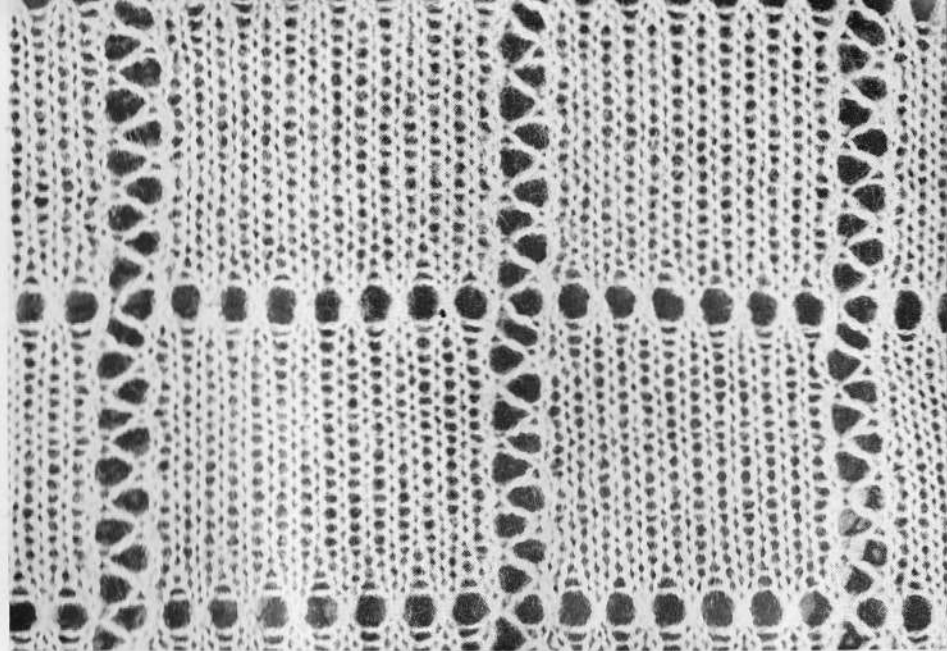

No. 20. Hole pattern in squares.

Set consists of 17 Needles and 22 rows.

Knit 1 row. Transfer every other st. to N. at right hand side across work. Knit 2 rows. For vertical stripe transfer 1st st. to 2nd N. and 16th st. to 17th N. Knit 2 rows. Transfer 2nd st. to 1st N. and 17th st. to 16th N. Knit 2 rows. Repeat vertical hole rows, till pattern is a square. Then work a horizontal hole row and repeat.

Suitable for small tablecovers, curtains etc.



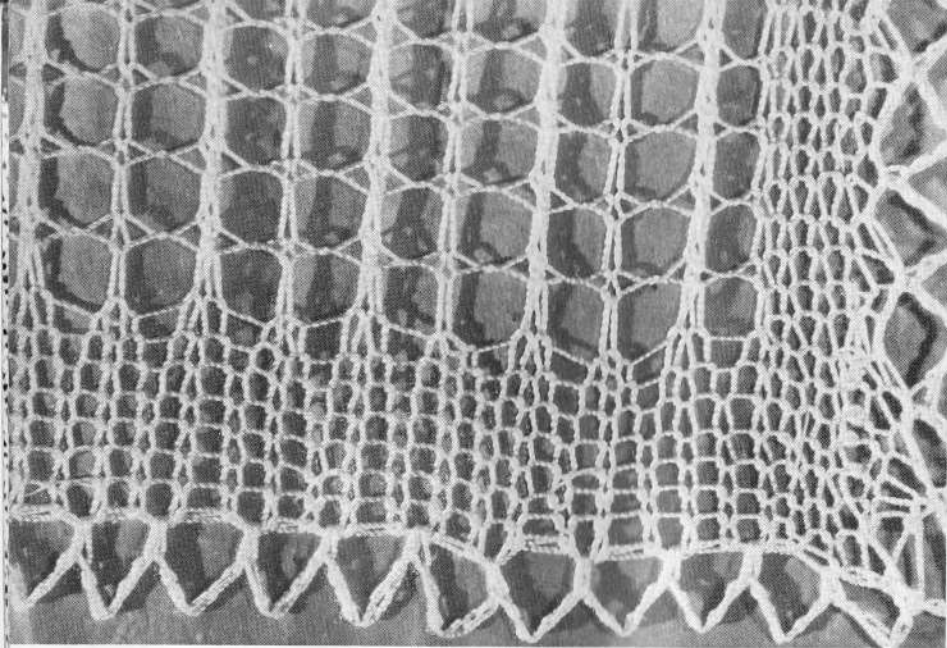

No. 21. Lace pattern.

Pattern extends across knitting width, leaving 4st at each side plain.

Knit 7 rows. Transfer 5th & 7th st. to 6th N, 9th & 11th st to 10th N, 13th & 15th st. to 14th N. etc. across row. Knit 2 rows. Repeat pattern. Before finishing knit 7 rows plain and cast off.

Suitable for small table covers, curtains etc. Crochet edge after knitting.

Das Zuknosen wird zum Schluß eingestrikt

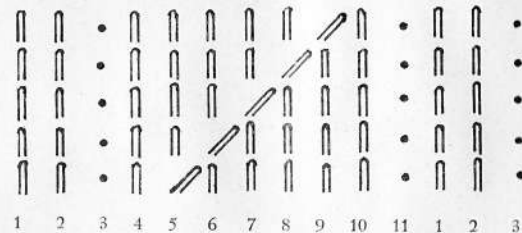

No. 22. Hole pattern combined.

Set consists of 11 Needles. and 10 rows.

Work according to sketch, knitting 2 rows after each transfer. Transfer first 3rd and 11th st. to 4th and 12th N. and push 3rd and 11th N. back out of action. Repeat pattern in stripes or across knitting as you like it.

Suitable for Ladies' pullovers.

Wollnadeln sind bei Lammwollnadeln

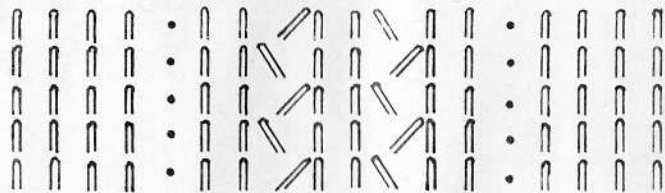
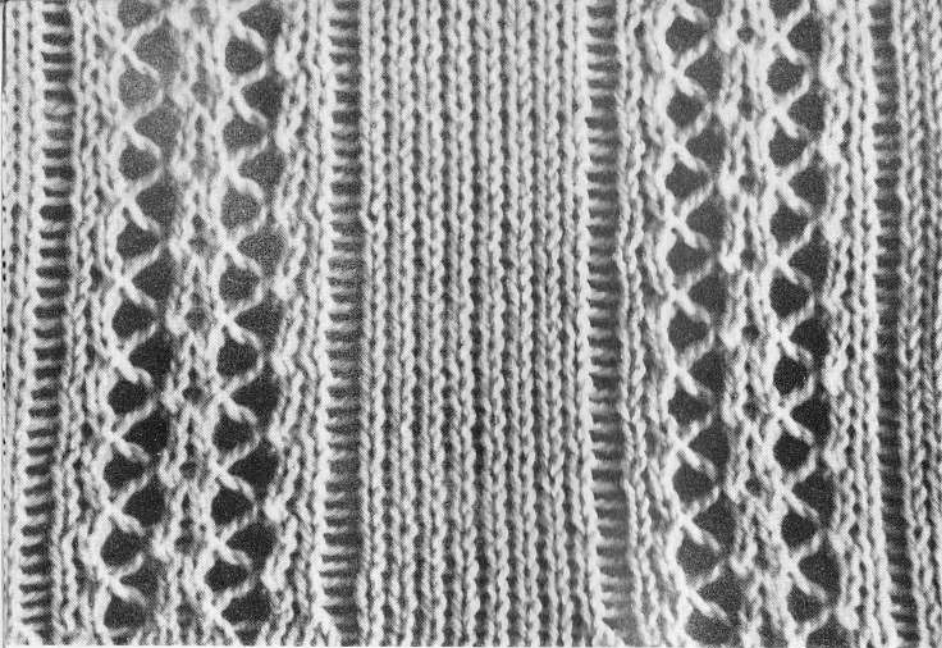

No. 23. Hole pattern combined.

Set consists of 18 needles.

Work pattern according to sketch. Push back 5th and 14th N. out of action, transfer 8th and 11th st. to 9th and 10th N., knit 2 rows, transfer 9th st. to 8th N. and 10th st. to 11th N.

Knit 2 rows. Repeat pattern.

Suitable for Ladies' pullovers, underwear, curtains etc.

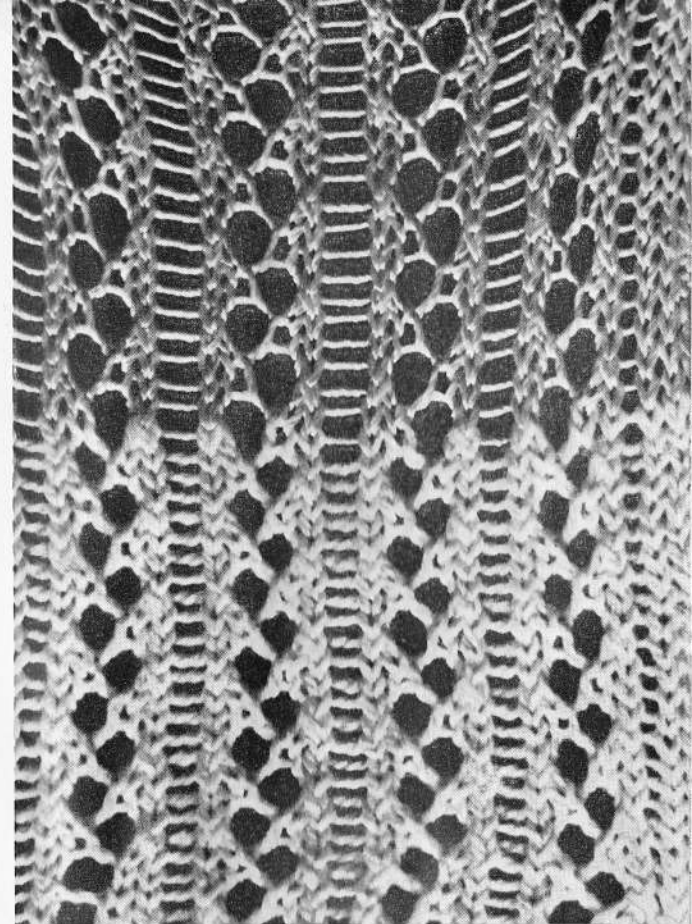

No. 24. Hole pattern combined.

Set consists of 10 needles.

Push back 5th and 10th N. out of action. Transfer 2nd and 8th st. to 1st and 9th N., knit 2 rows. Transfer 3rd and 7th st. to 4th and 6th N., knit 2 rows. Repeat pattern regularly according to sketch.

Suitable for Ladies' pullovers, curtains, tablecovers etc.

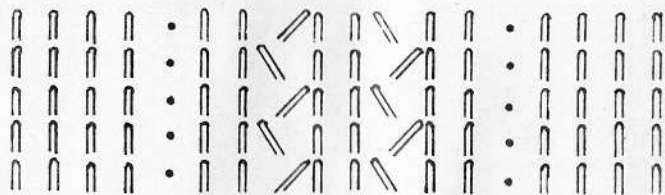
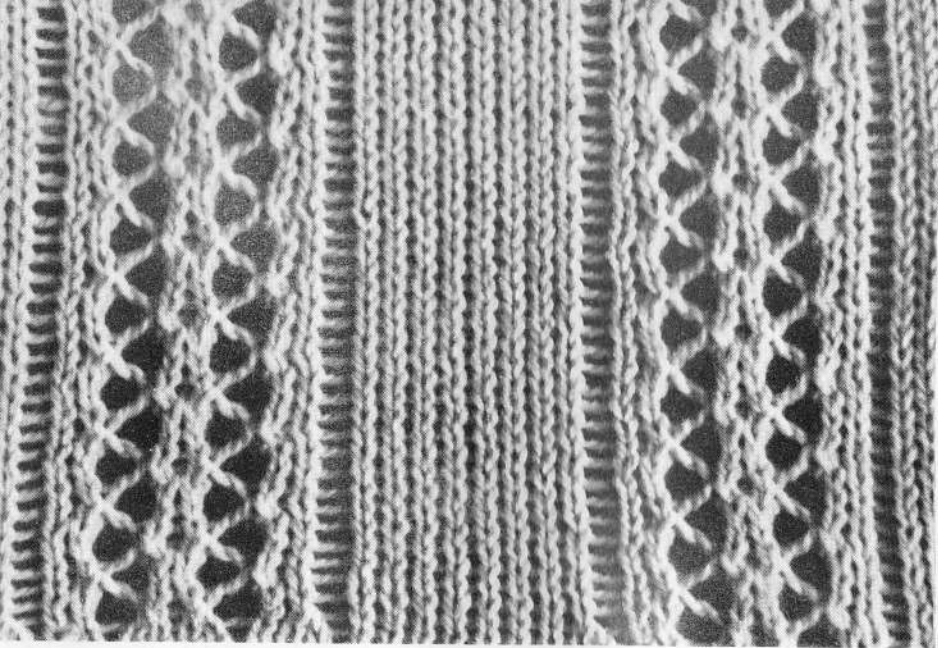

No. 23. Hole pattern combined.

Set consists of 18 needles.

Work pattern according to sketch. Push back 5th and 14th N. out of action, transfer 8th and 11th st. to 9th and 10th N, knit 2 rows, transfer 9th st. to 8th N. and 10th st. to 11th N.

Knit 2 rows. Repeat pattern.

Suitable for Ladies' pullovers, underwear, curtains etc.

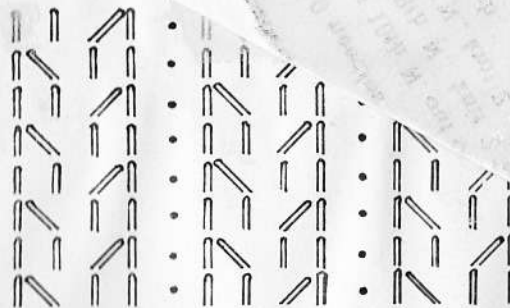

Nr. 24 Lochmuster kombiniert

Musterreihe hängt man die 3. M auf die 4. N und die 7. M auf die 6. N. Darüber werden wiederum 2 R gestrickt. Das Muster wird fortlaufend wiederholt.

die ...
N und ...
auf die 9. N. D ...
über werden 2 R
gestrickt. In der 2.

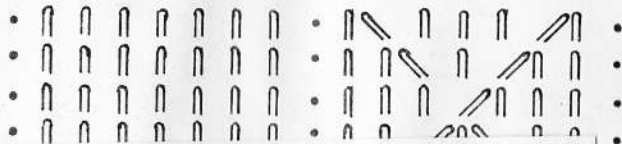
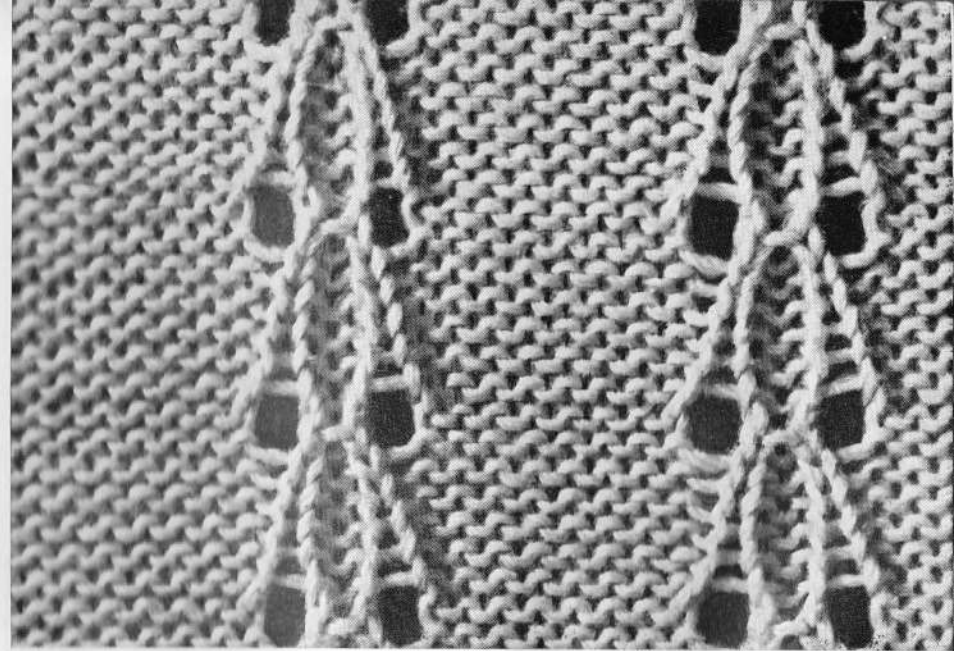
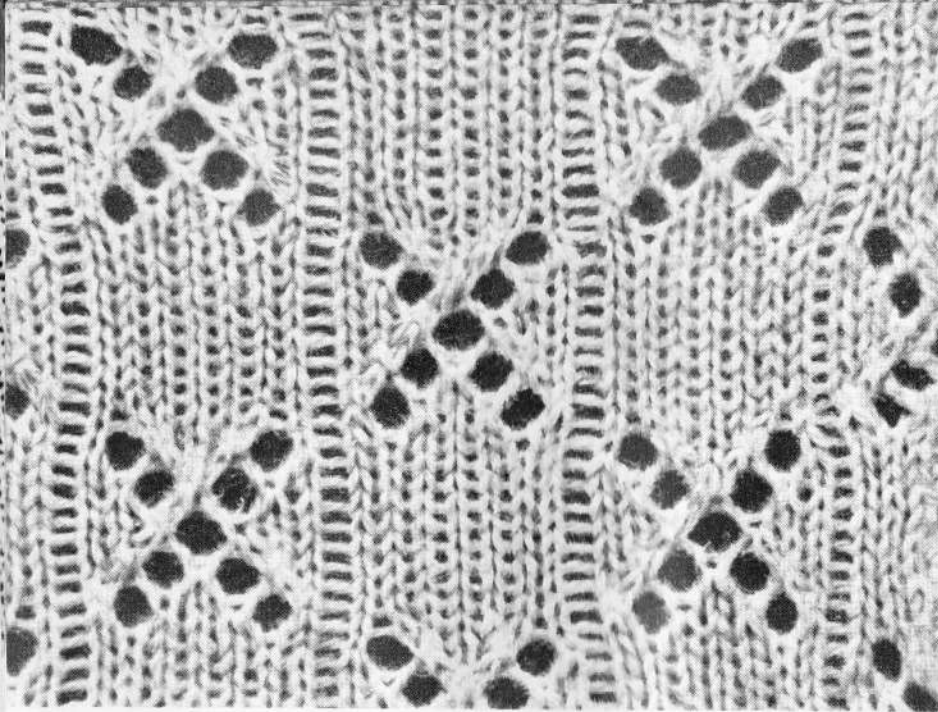

No. 25. Hole pattern combined.

Set consists of 16 needles. (2 halves alternating).

Push 1st and 9th N. back out of action. Transfer 3rd st. to 4th N. and 7th st. to 6th N. knit 2 rows. Transfer 4th and 6th st. to 5th N. Knit 2 rows, Transfer 5th st. to 6th N. Knit 2 rows. Transfer 4th st. to 3rd N. and 6th st. to 7th N., knit 2 rows. Transfer 3rd st. to 2nd N. and 7th st. to 8th N. Knit 2 rows. Repeat pattern in other half according to sketch.

Suitable for Ladies' and Children's wear. Curtains.

No. 26. Bell pattern.

Transfer 1st and 3rd st. to 2nd N., knit 6 rows. Drop 1st and 3rd st. to holes and work up with latchhook. Hang both stitches to 2nd N. Repeat.

Suitable for children's and ladies' Wear.



en
M
gt
kt
en
ch
uf
in
e.

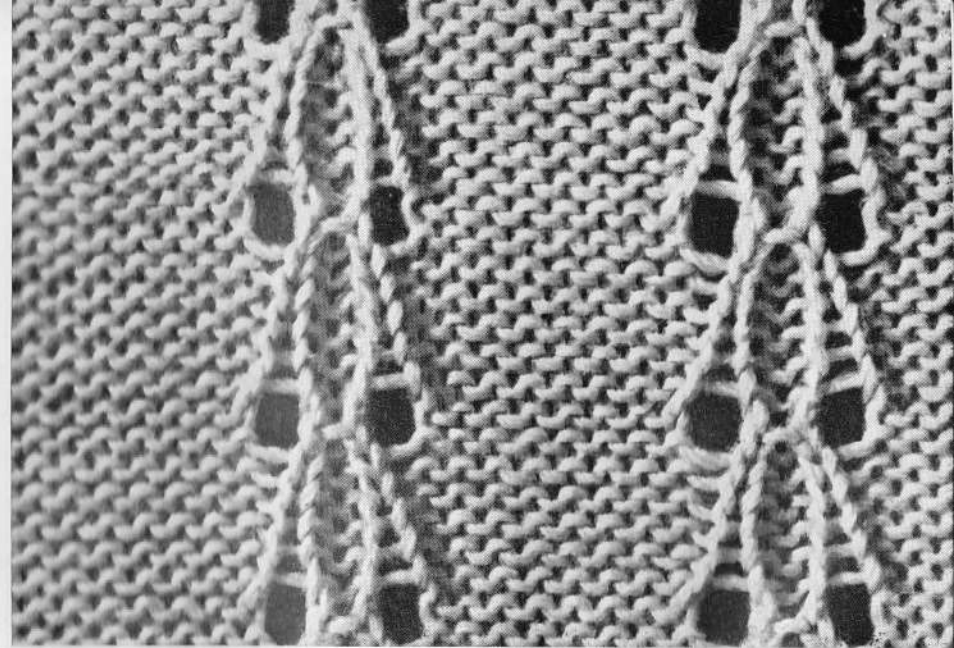
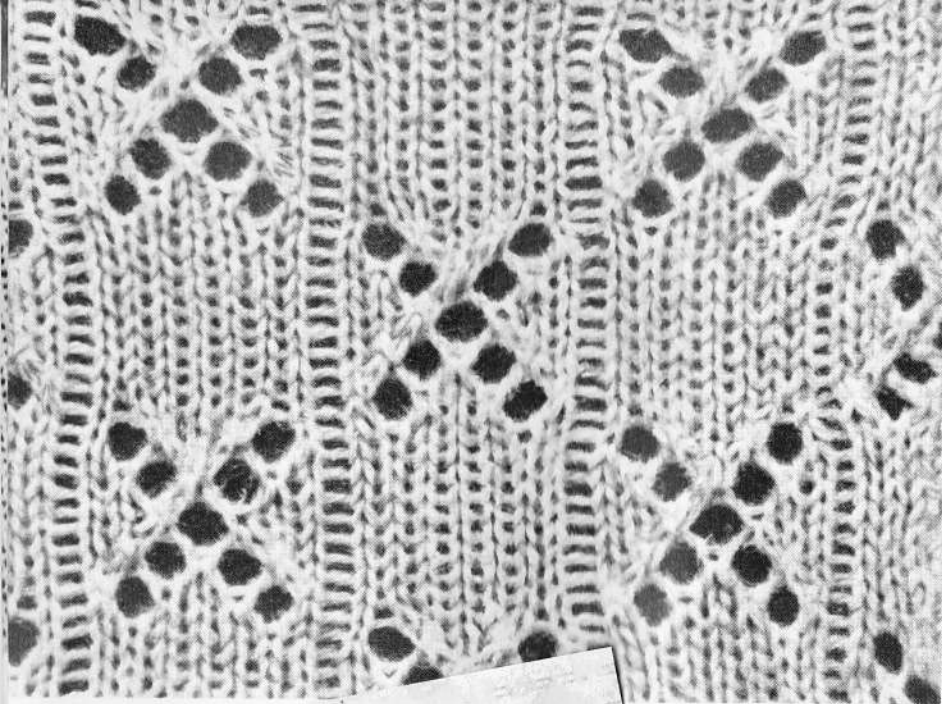

1
S
Pu
to
6th
2 r
knit
N. k
sketc
Suitta

(Faint, mostly illegible text from the reverse side of the page is visible through the paper.)

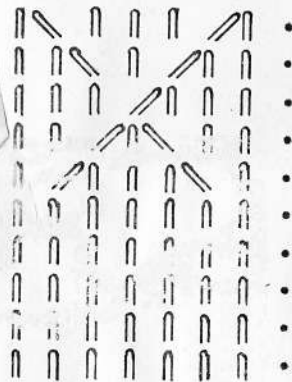

und gezogen. In den beiden so entstehenden
1. Streifen die 2. M auf die 3. N und die 6. M
hängt. Dann strickt man 2R darüber und hängt
auf die 4. N und die 5. M auf die 4. N. Man strickt
und hängt die 4. M auf die 5. N. Nach 2 R Stricken
die 3. M auf die 2. N und die 5. M auf die 6. N. Nach
2 R hängt man die 2. M auf die 1. N und die 6. M auf
N. Jetzt werden wieder 2 R gestrickt und das Muster in
2. Streifen in gleicher Weise wiederholt.
enfalls ein hübsches Muster für Damenpullover und Wäsche.

No. 26. Bell pattern.

Transfer 1st and 3rd st. to 2nd N., knit 6 rows. Drop 1st and 3rd st. to holes and work up with latchhook. Hang both stitches to 2nd N. Repeat.

Suitable for children's and ladies' Wear.



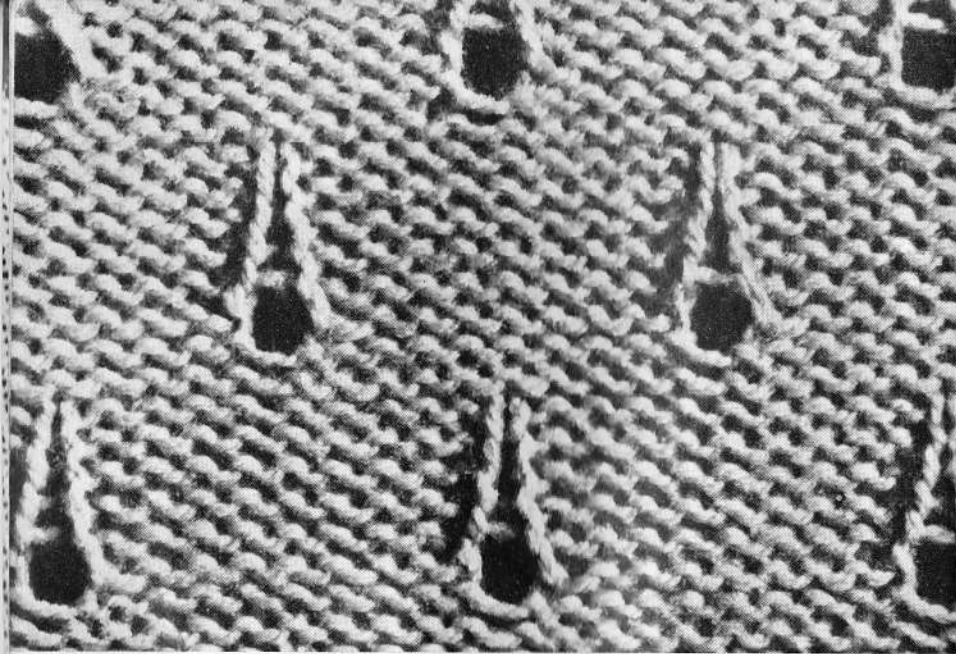

No. 27. Slipper pattern.

Set consists of 10 stitches.

Transfer each 9th st. to 10th N. Knit 5 rows. Drop 9th st. for 5 rows and work up putting st. on empty N. Knit 2 rows. Transfer 4th st. to 5th N. Knit 5 rows. Drop 4th st, work up and hang on empty N. Repeat.

Suitable for Ladies' and Children's pullovers and underwear.

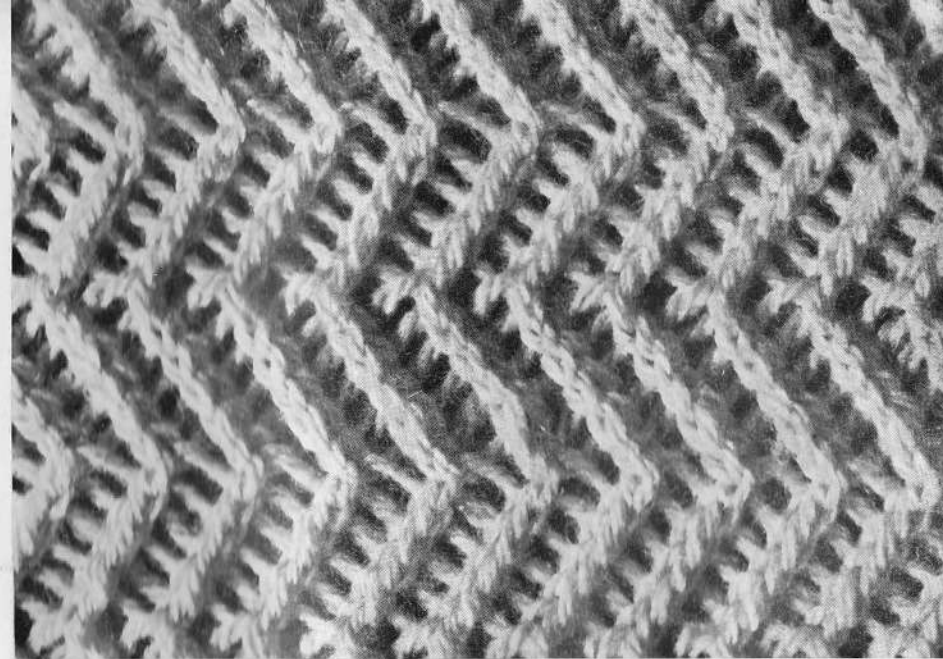

No. 28. Zig-zag pattern.

Knit 2 rows. Transfer each other st. to next needle at right hand side. Knit 1 row. Transfer thread of same needles to next N. at right hand side. Repeat transferring and knitting altogether 6 times to the right, then do the same 6 times to the left hand side. Repeat pattern.

Be sure to start with 2nd needle.

Pullovers can be worn both ways. Suitable for scarves, shawls and as vertical stripes for pullovers.



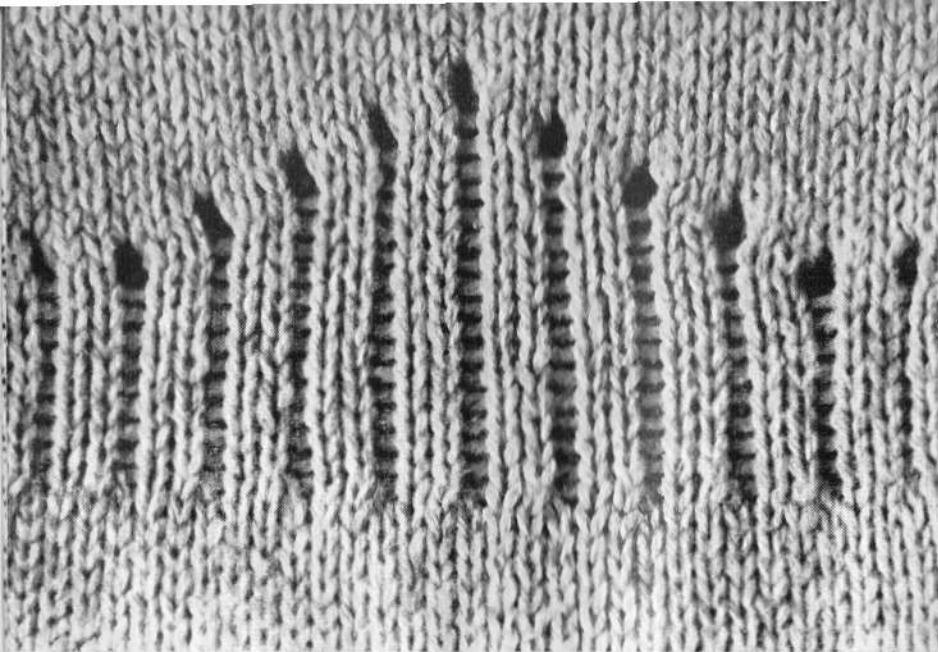

No. 29. Drop stitch pattern. (Needles out of action).

Push each 3rd N. out of action, knit as high as you like and either pull out all needles at once or pull needles one after another, uniform at both sides, and knit 2 rows after pulling out a needle. Be sure to push back an uneven number of needles to get a pointed pattern.

Suitable for waistline in underwear.



3. PATTERNS WITH DROP STITCHES No. 29.

4. PATTERNS WITH RAISED STITCHES No. 30-34.

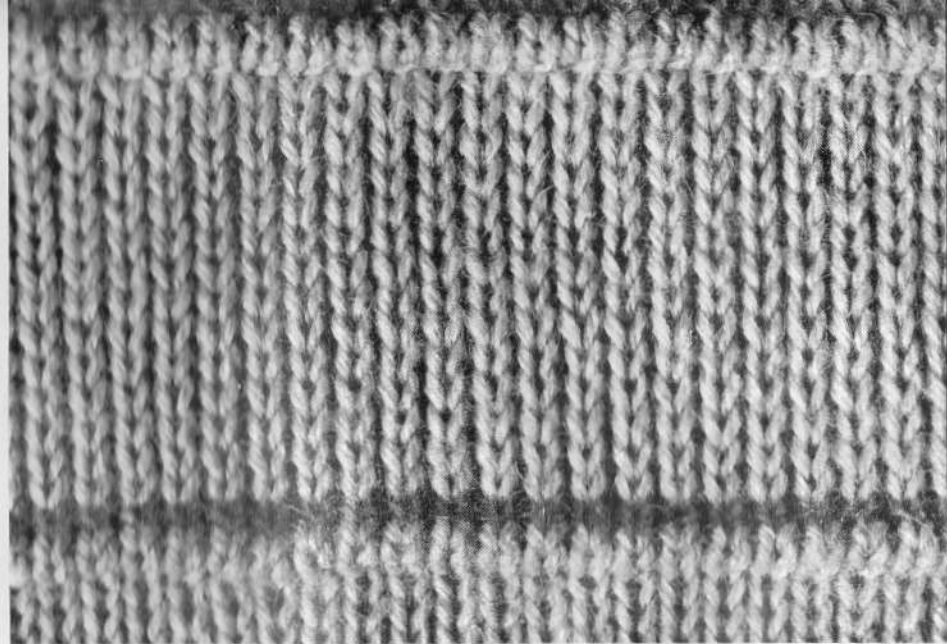

No. 30. Tuck pattern.

Knit 19 rows. Raise every st. of 15th row with pointed end of crochethook and hang on its needle. Knit 19 rows and hang the stitches of the 15th row on the needles. Rows may be transferred in shorter intervals. If you like to make a tuck of a different color, knit 15 rows with basic color, unthread and thread contrasting color, knit 4 rows, transfer 15th row to 19th row, change color, repeat.

Suitable for tuck effect in skirts.



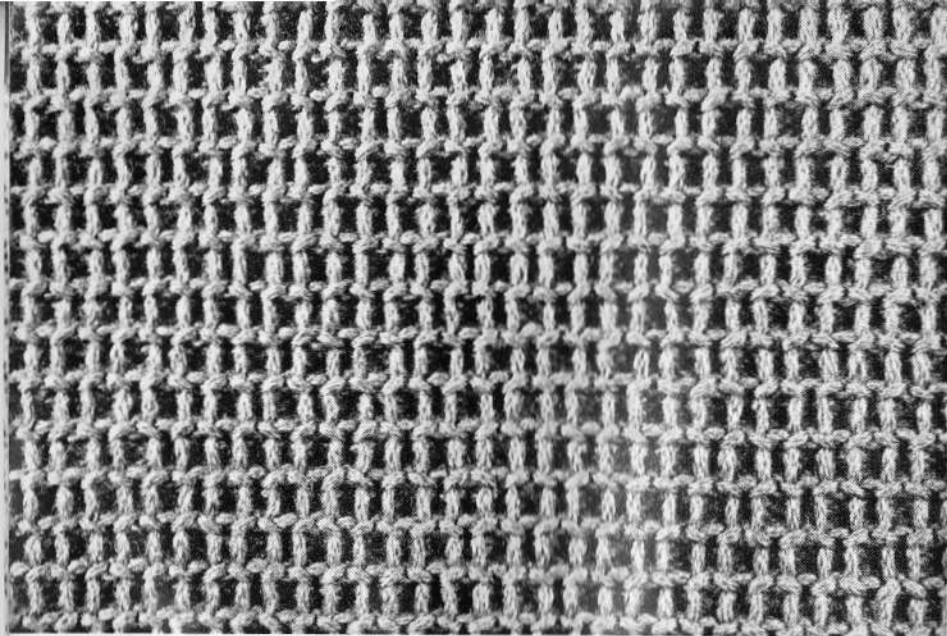

No. 31. Raised stitch pattern.

Knit 4 rows. Transfer every other stitch of the 1st row to the needle of the 4th row, as described in No. 30. Knit 4 rows. Alternate transferring. Repeat.

Pattern may be worn either side out.

Suitable for Men's pullovers and pockets and borders.

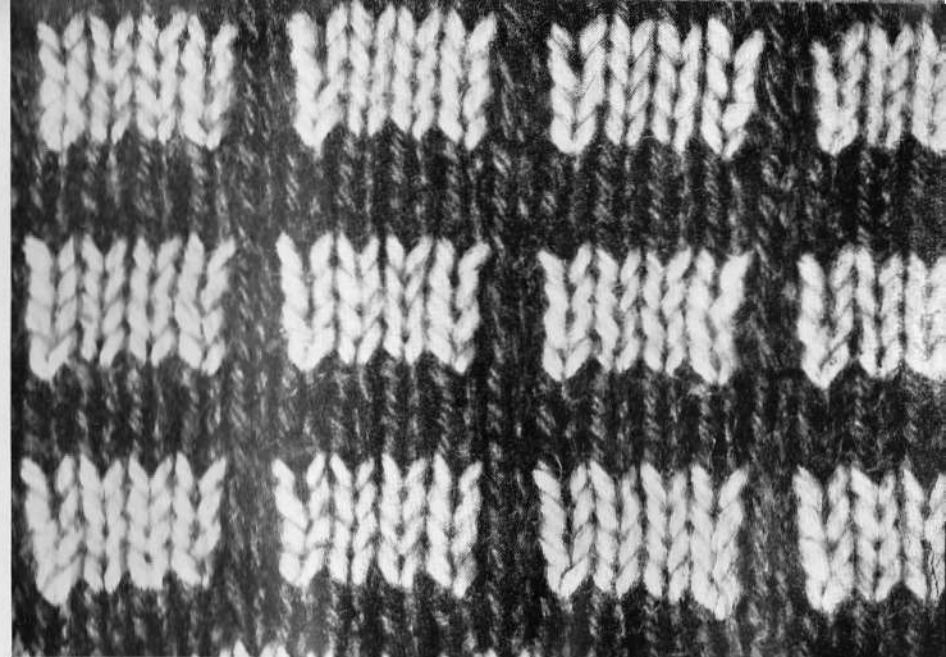

No. 32. Square pattern in 2 colors.

Set consists of 5 needles and 8 rows.

Knit 4 rows. Lift every 5th st. from N. and transfer to tooth of Stitchformer.

Push needles back out of action. Unthread and change color. Knit 4 rows.

Pull out pushed back needles and transfer st. from stitch-former to them.

Change color. Knit 4 rows. Repeat pattern, without alternating.

Very suitable for skirtborders, men's and boys' pullovers. Heavy sweaters.



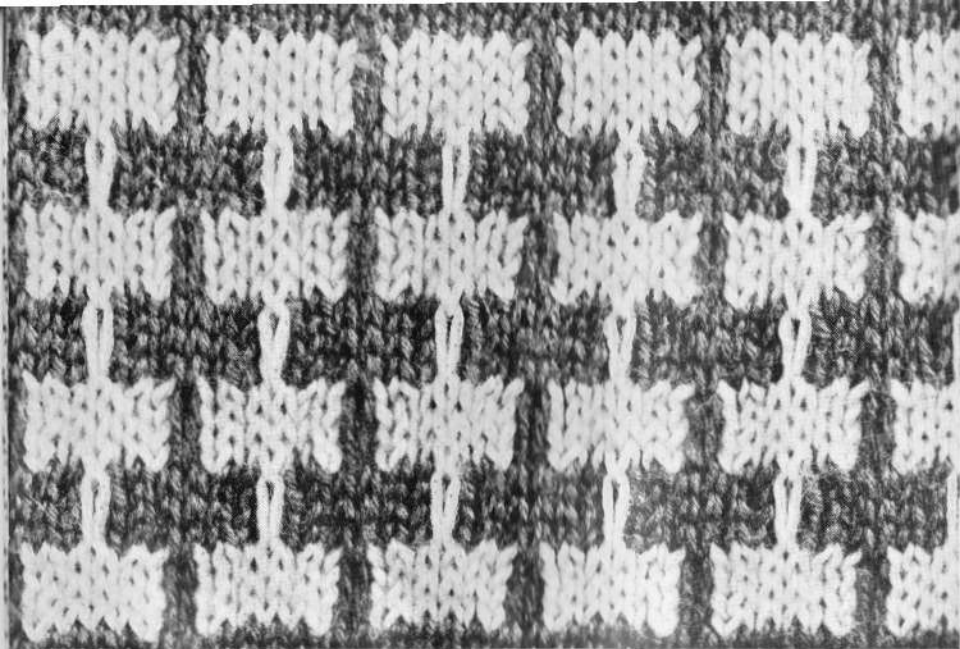

33. Crosspattern.

Done as described in 32, but repeated alternately.
Suitable for Borders of skirts, pullovers and covers.

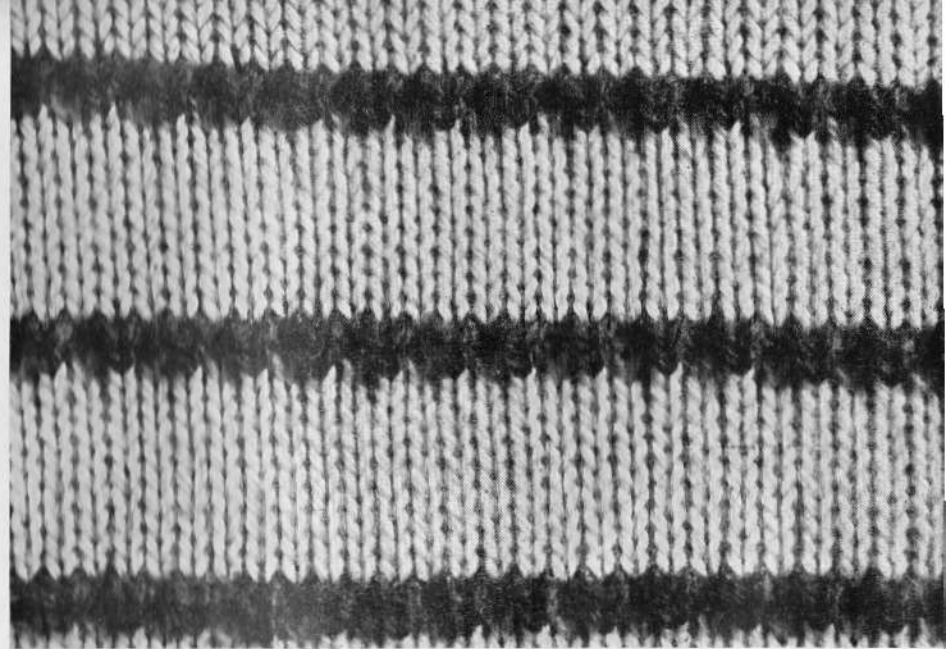

34. Raised stitch pattern with tuck effect.

Knit 10 rows with basic color. Change to contrasting color and knit 3 rows. Drop every other st., starting with no 1, for 3 rows, catch stitch with latchhook, and work up catching crossbar of thread of last row, pull through stitch and put on needle, leaving 2 loose threads slide on top of hook. Change to basic color and repeat.

Suitable for Ladies' skirts, Men's vests and Children's wear.



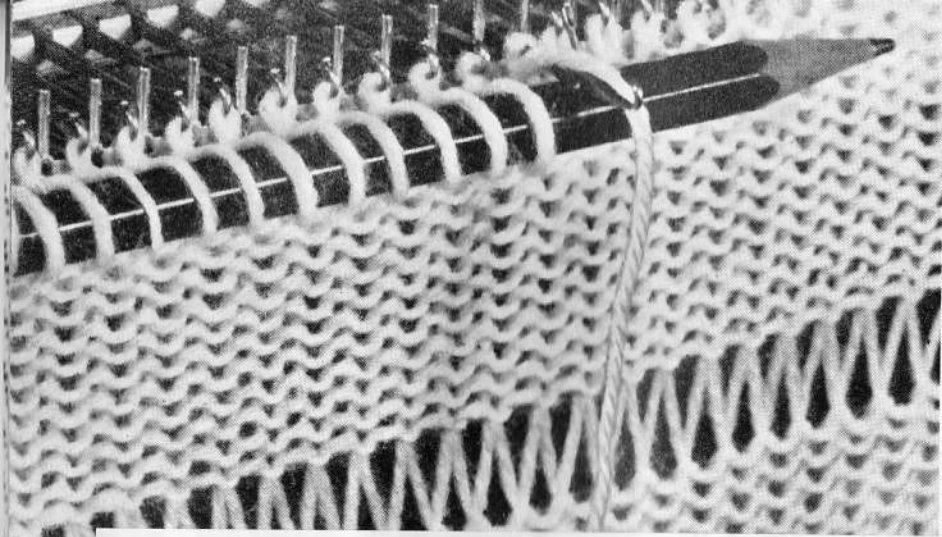

No. 36 Pattern with long stitches (alternated).

Knit 7 rows. Make long stitches as described in No. 35, but only for 5 st. in intervals of 11 st. Knit 7 rows. Work long st. alternately.

Suitable for summer pullovers, curtains and covers.



© 1954 by Knit & Purl, Inc. All rights reserved.

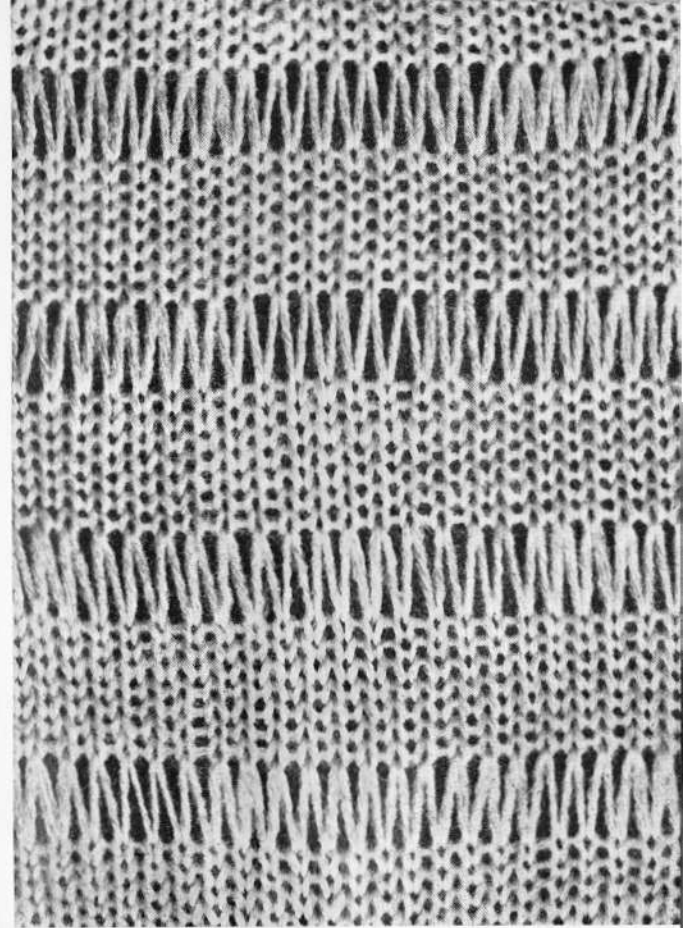

No. 35 Pattern with long stitches. Simple.

Make 1 row of long stitches in intervals of 7 rows, as described before.

Suitable for bedjackets, bedshawls, summer pullovers. Also for curtains.

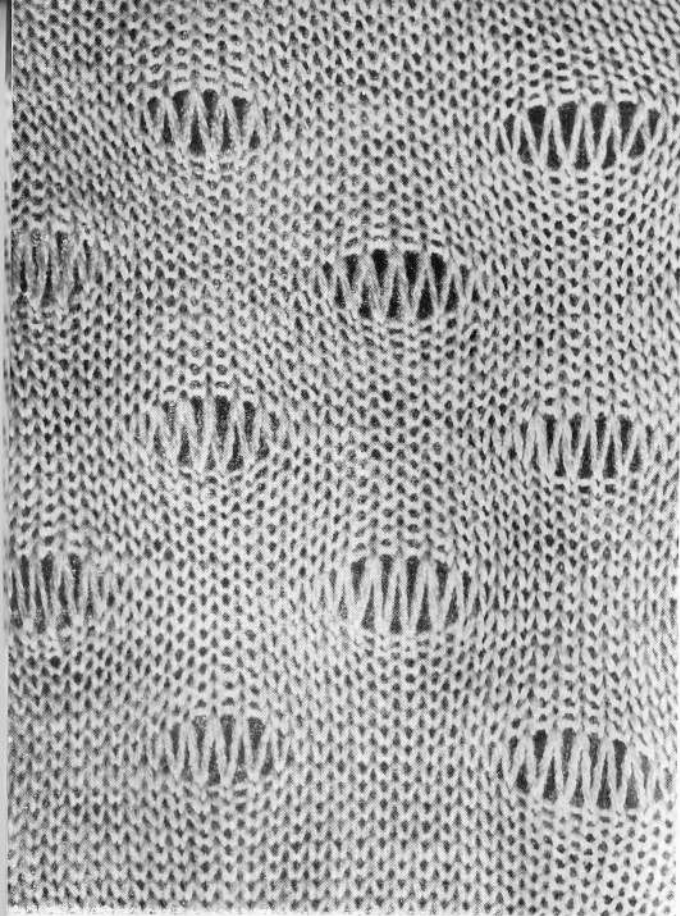

No. 36 Pattern with long stitches (alternated).

Knit 7 rows. Make long stitches as described in No. 35, but only for 5 st. in intervals of 11 st. Knit 7 rows. Work long st. alternately.

Suitable for summer pullovers, curtains and covers.

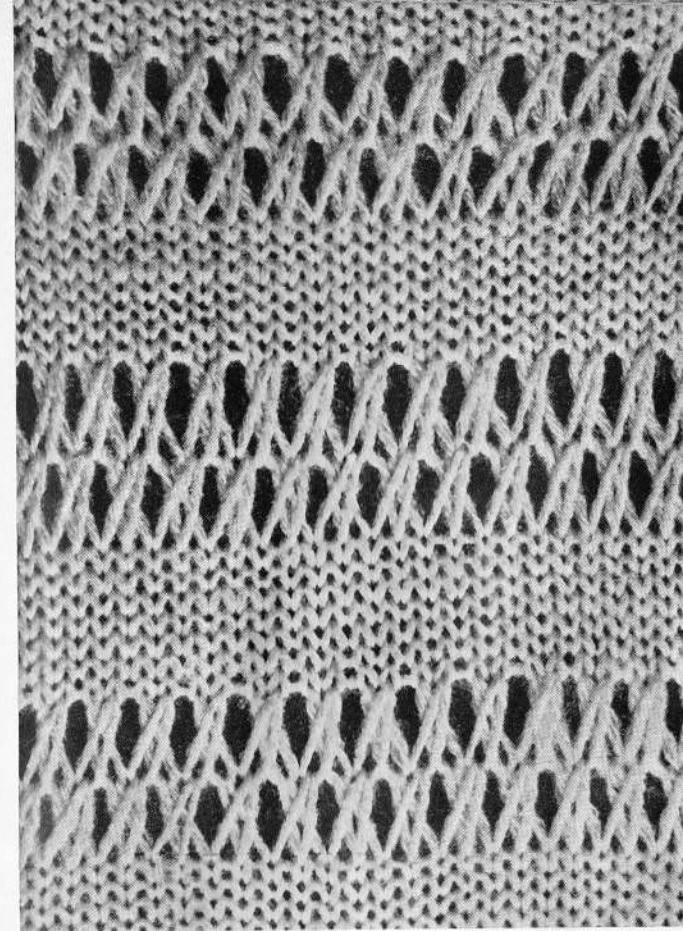

No. 37 Pattern with crossed long stitches. (double row).

Work firstly 1 row of long stitches as described before, then cross 2 st. with each other across row, and work next row of long stitches in the same manner. Knit 7 rows and repeat.

Very suitable for summer pullovers, underwear and children's wear.

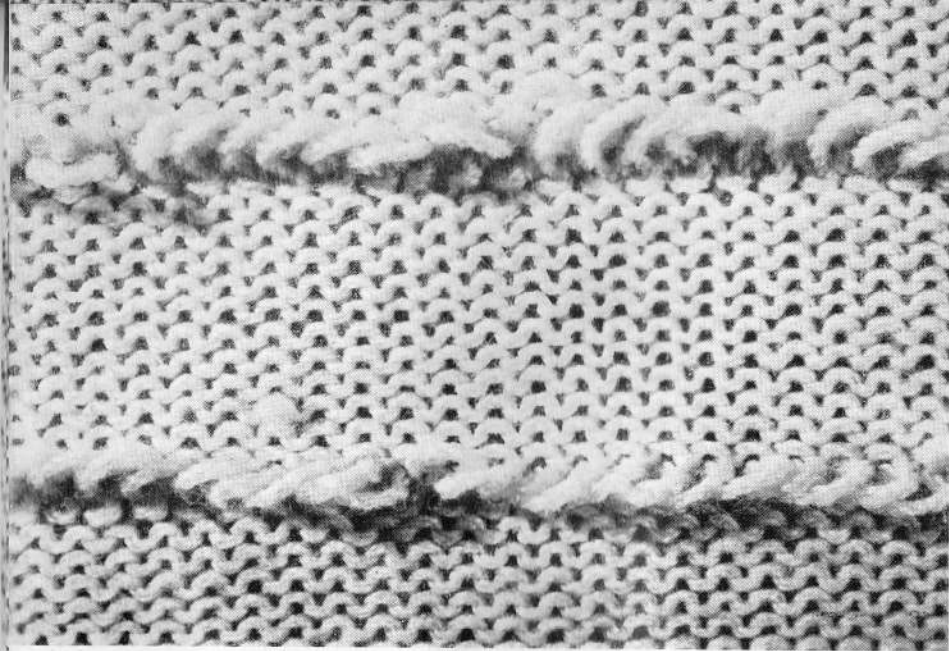

No. 38. Pattern with loops.

Knit 12 rows. Work a row of long stitches in the following manner:

Wind thread around needle from the left and pull through stitch, wind around pencil and needle and pull through stitch, wind around needle from the right and pull through stitch. Therefore there are 3 stitches pulled through on one needle. This is necessary, lest the loops should open. Work this way across row.

Suitable for Ladies' pullovers, covers, necklines etc.

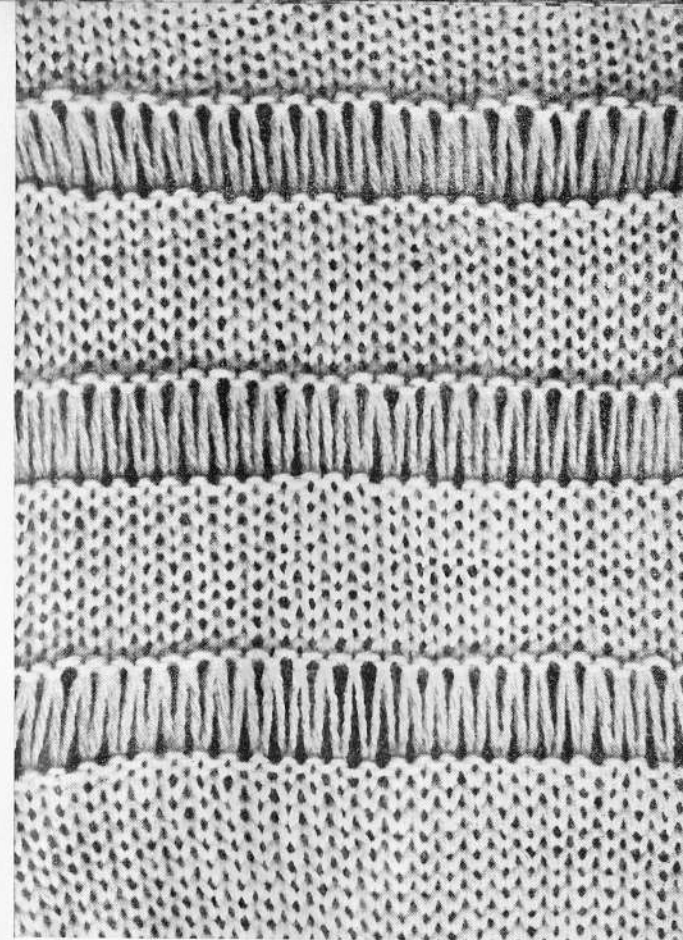

No. 39 Pattern with long stitches combined.

Work a row of long stitches as described before, knit 1 row with slide, drop every stitch 2 rows and work up with latch-needle. Knit 7 rows.

Suitable for bedjackets, summerpullovers, curtains etc.

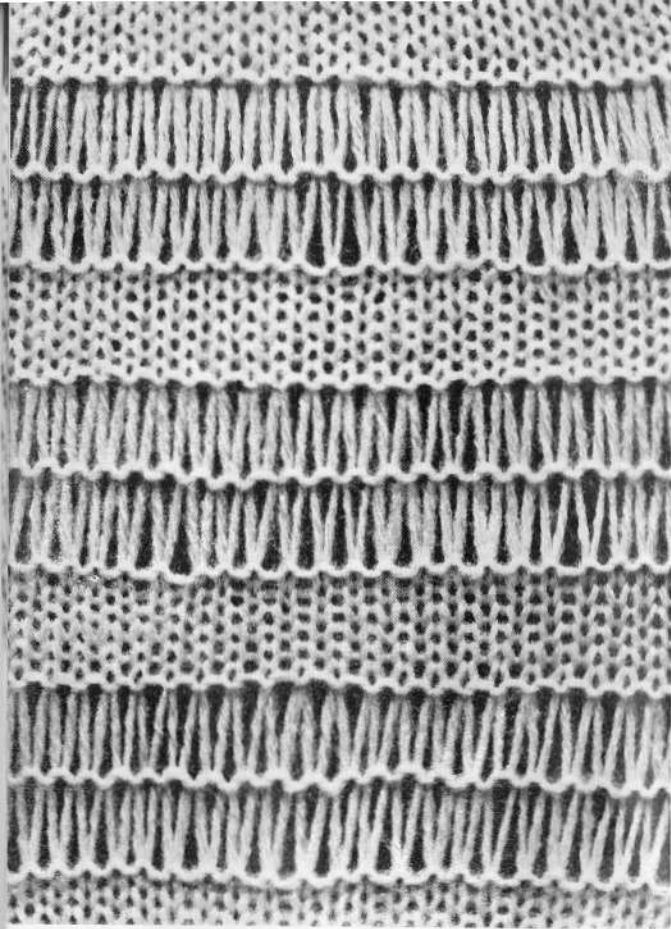

No. 40 Double row of same pattern combined.

Work 2 rows of long stitches, knit 1 row with slide, drop every st. for 3 rows and work up with latchhook. Repeat after knitting 6 rows.

Suitable for children's wear.

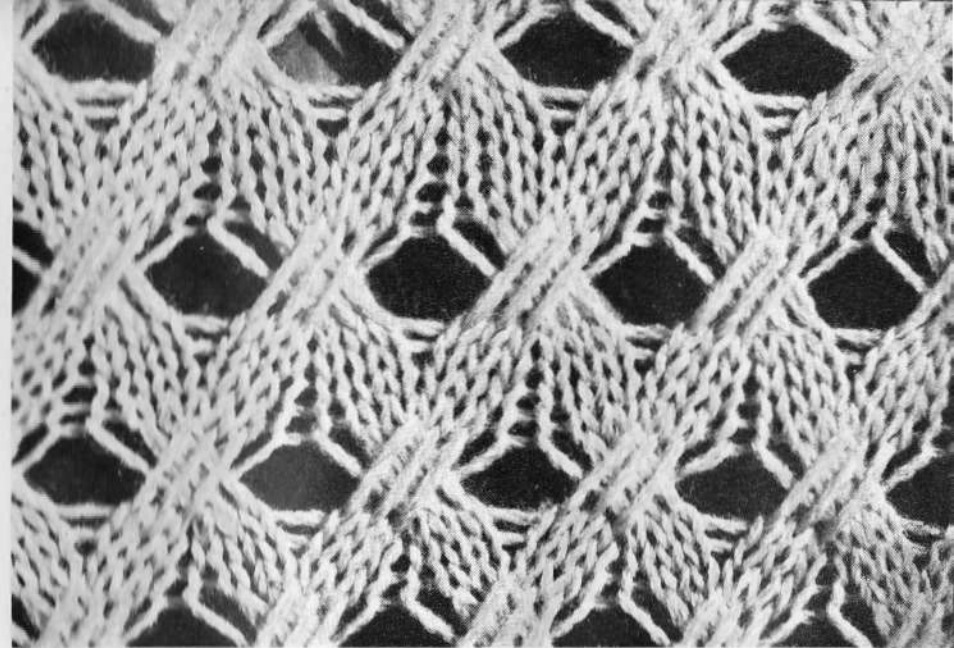

No. 41. Lace pattern with long stitches.

Set consists of 10 rows and 6 stitches.

Knit 5 rows. Work 1 row of long stitches, using a very thick pencil. Transfer 6th, 5th and 4th st. from needles to stitchholder. Lift 3rd st. from N., pull through 4th, 5th and 6th st. and hang on 6th N. Transfer 2nd st. to 5th N., Transfer 1st st. to 4th N. Now transfer from stitchholder 4th st. to 1st N., 5th st. to 2nd N. and 6th st. to 3rd N. Work in that manner across row.

Knit 4 rows and repeat.

Suitable for evening pullovers. Pattern is effective also if repeated in wider intervals.



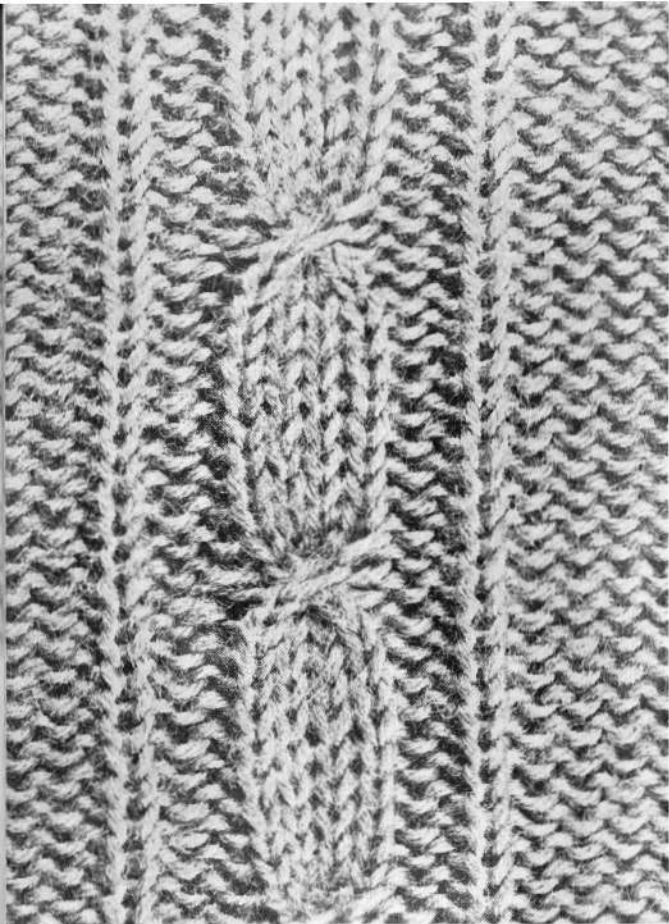

No. 42. Cable pattern.

To be worn wrong side out.

Knit 6-8 in. Drop 8th, 12th, 13th and 17th st. one after another and work up with latchhook. Drop 11th and 14th st. simultaneously and work up one with latchhook and the other with crochethook, for 11 rows. Cross stitches in 12th row. Leave latchhook hanging in stitch that is not worked, to avoid dropping of stitch.

Suitable for sportsocks, men's and boys' pullovers.

Handwritten text at the top of the page, likely bleed-through from the reverse side.

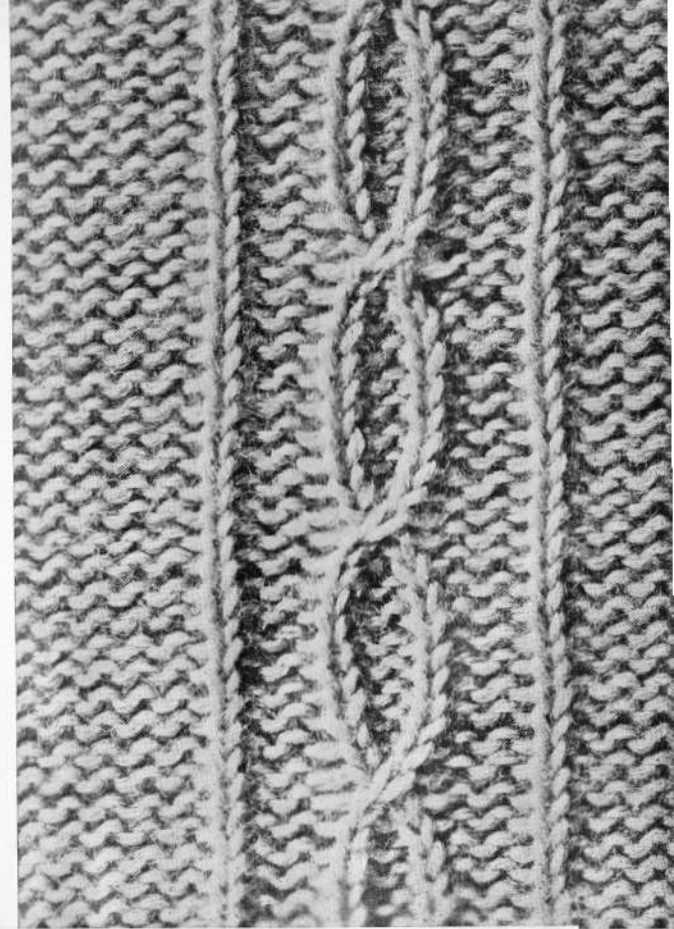

No. 43. Cable pattern.

Work as explained in No. 42, but leave out crocheting of centre st.

Wiederholen Sie das oben beschriebene Muster für die Beschreibung der nächsten Maschenreihe.

Die hier abgebildete Arbeit ist ein Beispiel für die Anwendung des beschriebenen Musters.



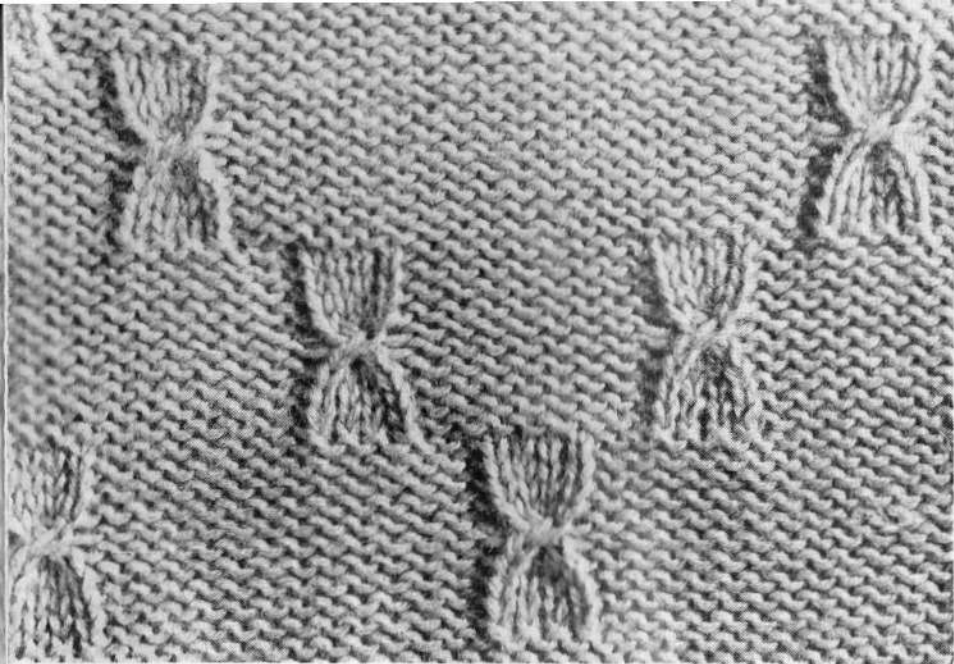

No. 44. Cable pattern (alternated).

Work as described in No. 42. Set consists of 4 stitches and 10 rows. Drop 2nd and 3rd st. one after another and work up with latchhook. Drop 1st and 4th st. simultaneously, work up with latchhook and crochethook, crossing stitches in 5th row. knit 10 rows. Repeat alternating in intervals to your liking.

Suitable for men's and ladies' pullovers.



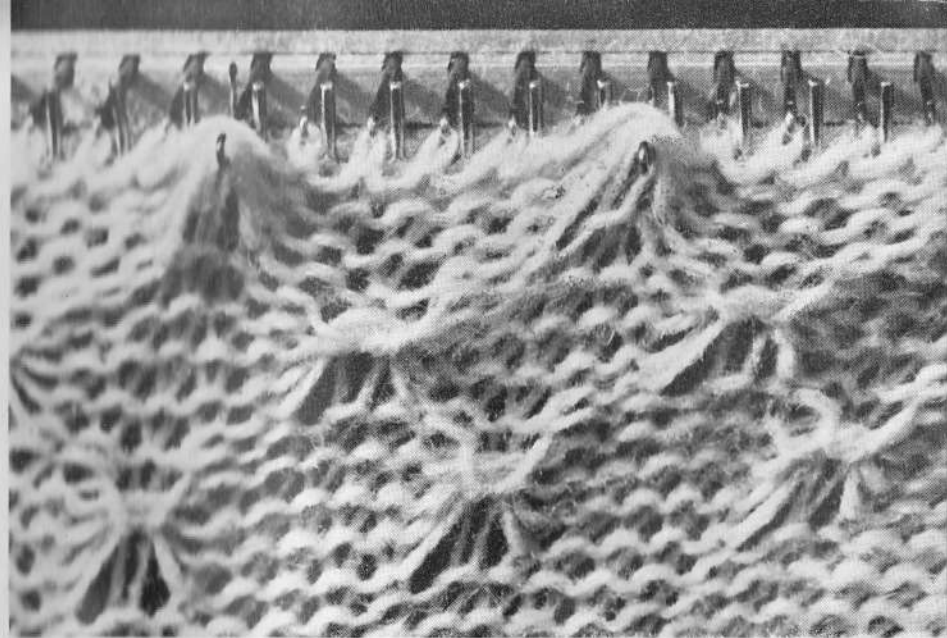
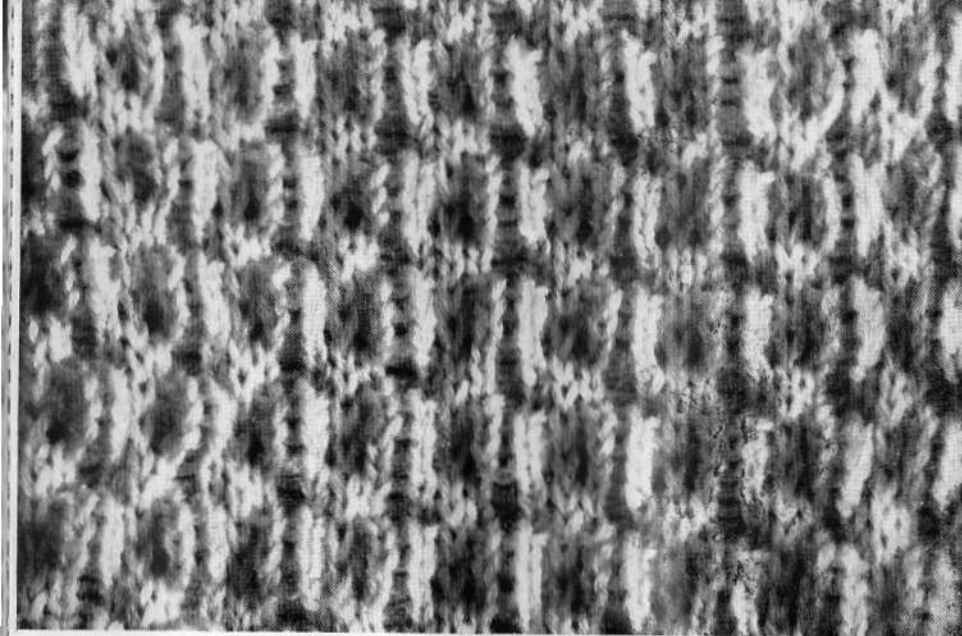

Illustration showing how to work patterns with loose threads.

zur Anweisung mit losem Faden





No. 45. Spider Pattern.

one set is divisible by 4.

Push the 1st st. of each set, i.e. the 1st, 5th, 9th, 13th etc. st. back out of action. Knit 8 rows. Drop 3rd, 7th, 11th, etc. st. for 4 rows, catch st. in 5th row and hang on needle with all loose threads. Repeat regularly.

Suitable for men's, ladies' and children's pullovers and sweaters.

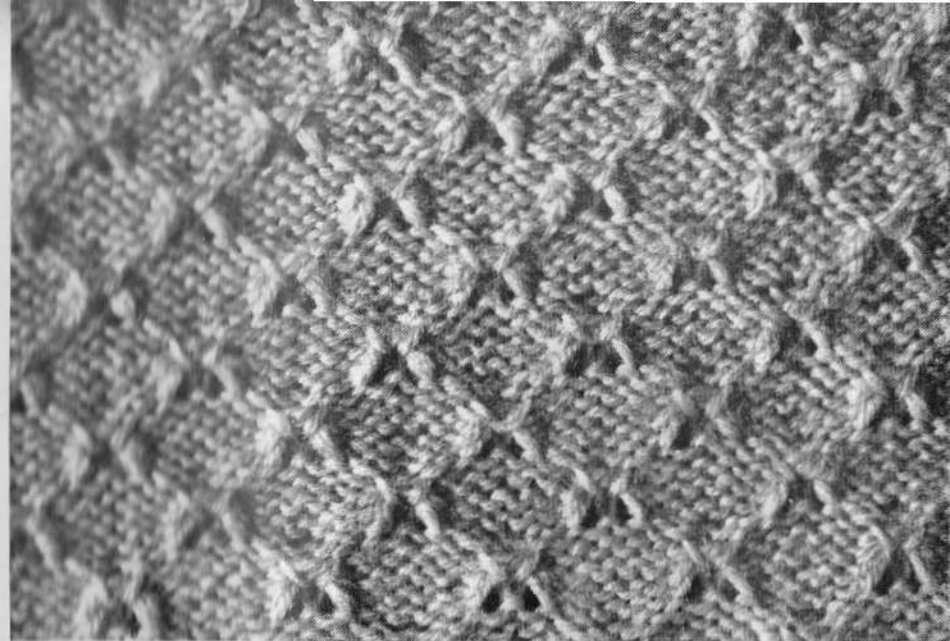

No. 46. Spider pattern (wrong side).

Set consists of 6 needles. Garment is worn wrong side out.

Knit 5 rows. Drop each 3rd st. of set, i.e. the 3rd, 9th, 15th, 21st, etc. st. for 4 rows and hang on needles with all loose threads. Knit 5 rows. Drop each 6th st. of set, i.e. the 6th, 12th, 18th, 24th, etc. st. and hang on needles with all loose threads.

Suitable for children's garments.



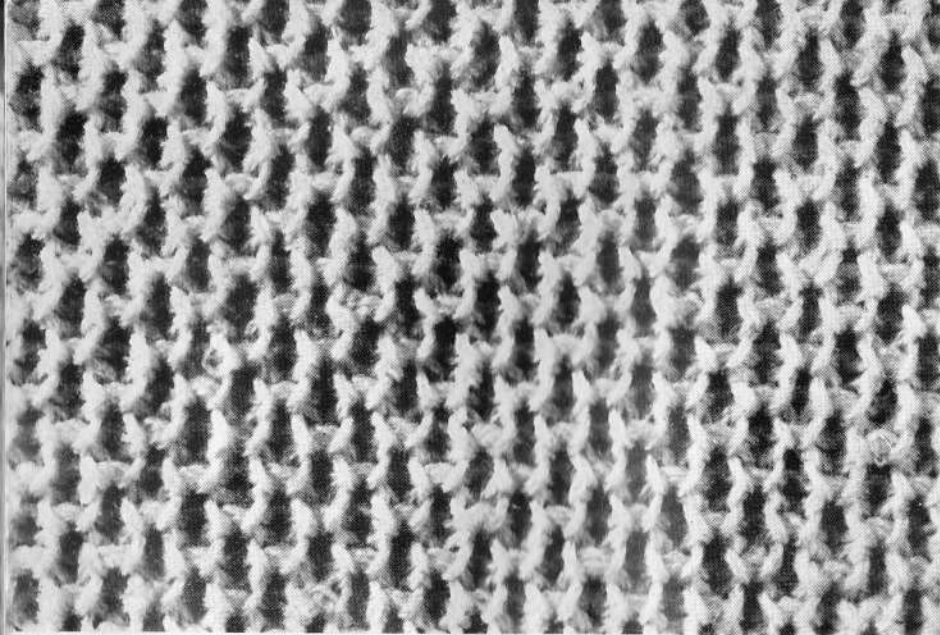

No. 47. Honeycomb pattern.

Knit 3 rows. Insert pointed end of crochethook in the 1st, 3rd, 5th, 7th, 9th and every other st. 3 rows lower and hang the st. on the needles. Knit 3 rows and repeat alternating.

Garment may be worn right or wrong side out.

Suitable Men's, Ladies' and Children's wear.

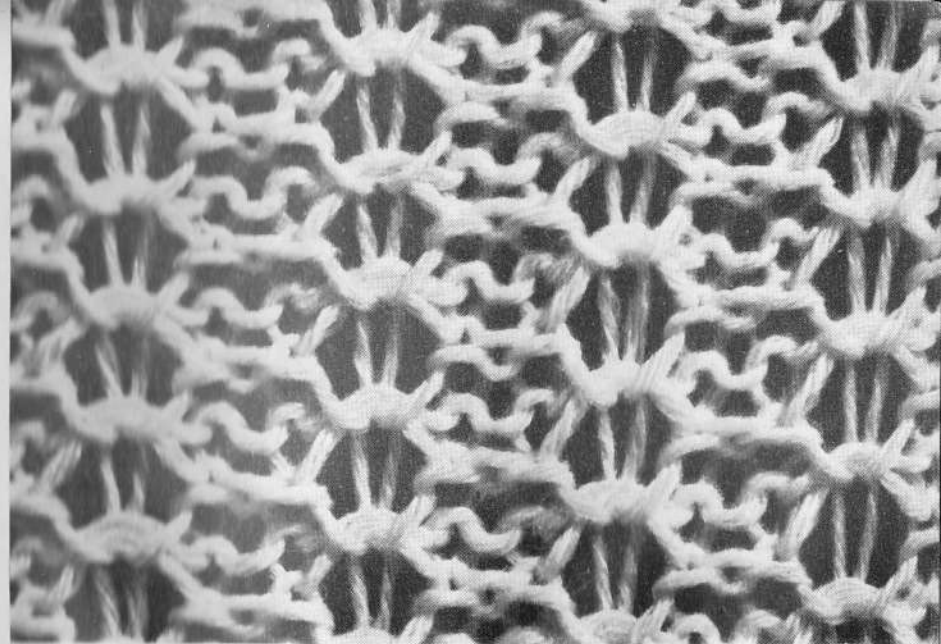

No. 48. Lace pattern.

No. 48. Lace pattern.

Set consists of 3 rows and 6 stitches.

Push back each 2nd N., i.e. 2nd, 4th, 6th, etc. N. back out of action. Knit 30 rows. Drop each 1st st. of set for 30 rows and work up with latchhook in triple patent st. from the RIGHT side, i.e. catching every 3rd crossbar of yarn from below, letting 2 threads slide behind latch of hook.

Suitable for bedjackets, Angora scarves, lacy summer-pullovers.



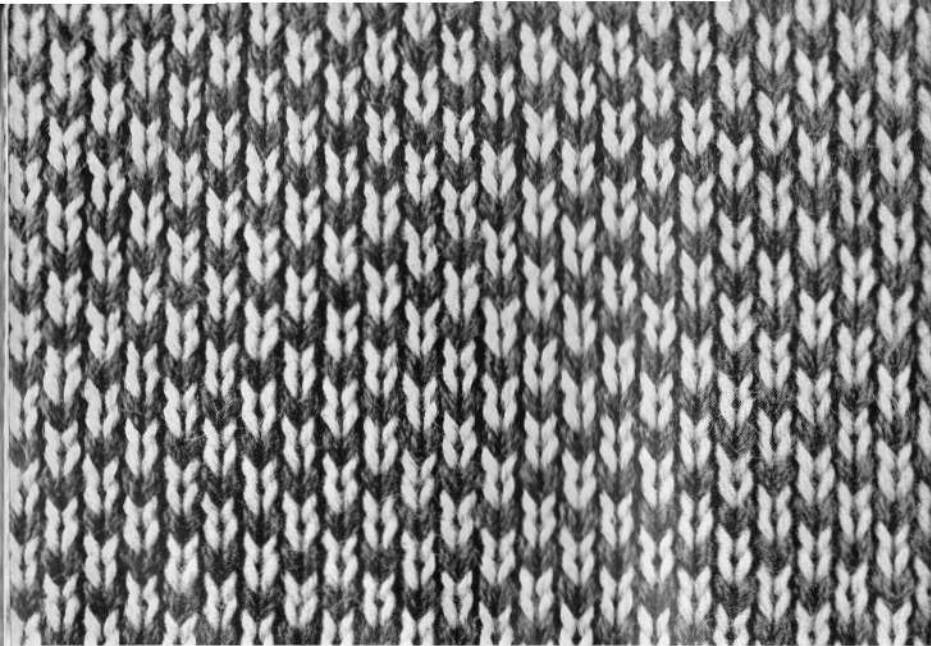

No. 49. Pepita-pattern.

Knit 2 rows with grey thread. Pull out every other N., i.e. 2nd, 4th, 6th, etc. and lay blue thread in needles by hand. Push back needles one after another by hand and knit 2 rows of grey thread. Repeat alternating laying of thread.

Suitable for borders of skirts and jackets and children's wear.

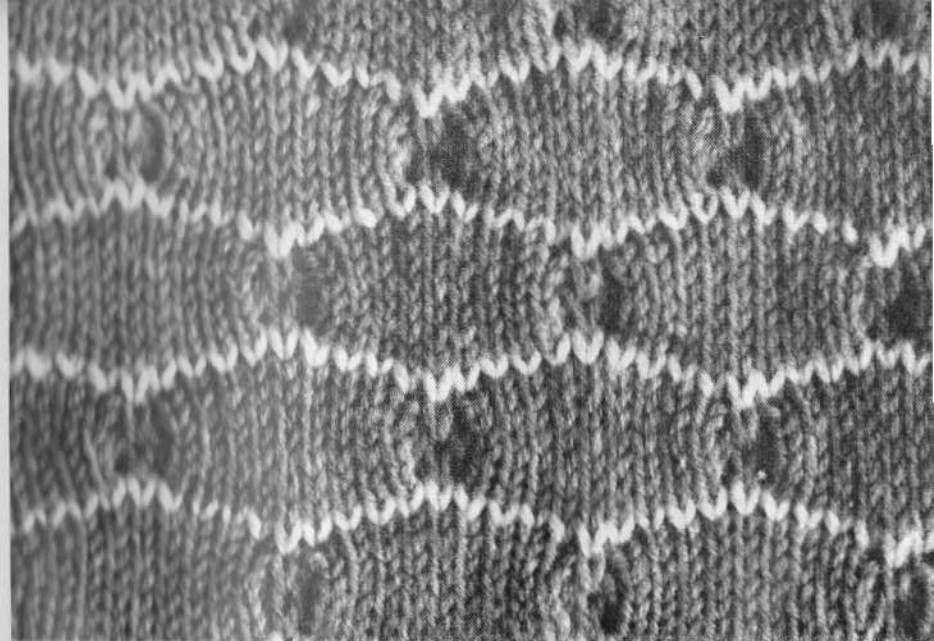

No. 50. Large honeycomb pattern.

Set consists of 8 rows and 10 needles.

Knit 1 row white; change color. Knit 7 rows blue. Drop each 10th st. of set and hang with 5 loose threads on needle. Knit 1 row white, 7 rows blue. Drop 5th st. of set to 6th row and hang to N. with 5 loose threads. Repeat pattern.

Suitable for children's wear, underwear and bedjackets.



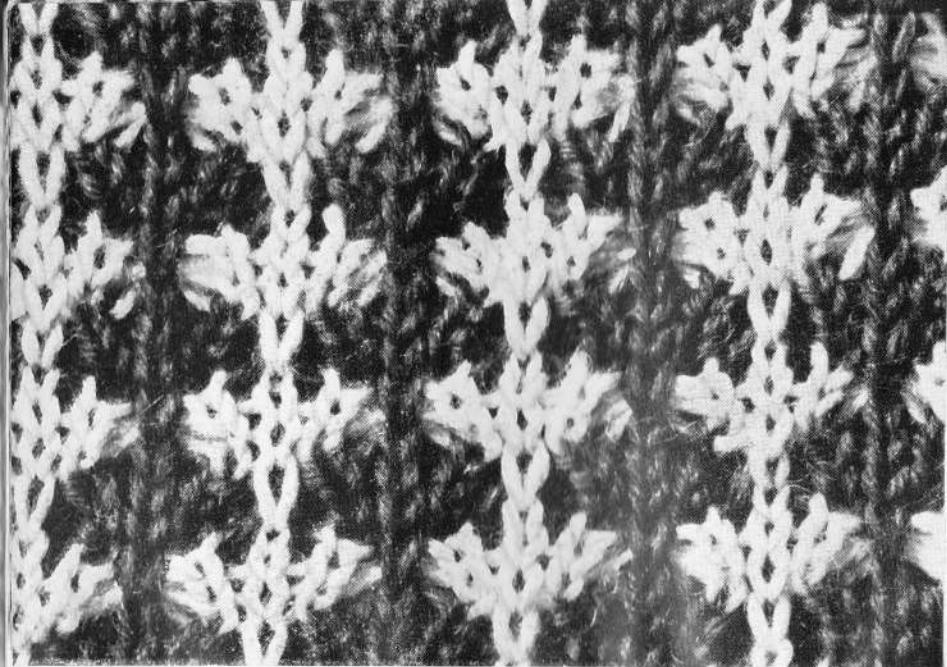

No. 51. Spider patterns in 2 colors.

Knit 4 rows in red. Drop each 4th st. for 4 rows and hang on needle with 3 loose threads. Knit 4 rows in white and work pattern in the same manner alternating, each time hanging last st. of contrasting color on needle before continuing.

Very suitable for men's and children's sweaters, scarves, caps and cushioncovers.



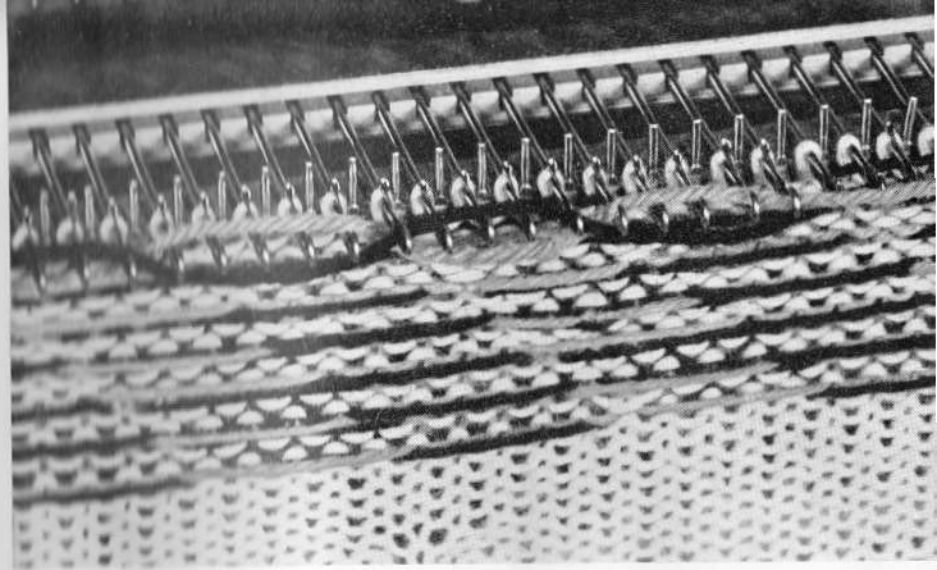

Instructions for working Fair Isle Patterns.

See also illustration.

Push all needles of the row out in front by means of the wide bar, push back knitting with your fingers, allowing stitches to slip behind latches. Lay the different threads into the needles according to your patterns, f.i. 5 N. red, 2 N. blue, 4 N. white etc. Push back N. with bar, closing the latches at the same time. Turn stitch rejector back and move slide over with thread. Repeat action according to your pattern.



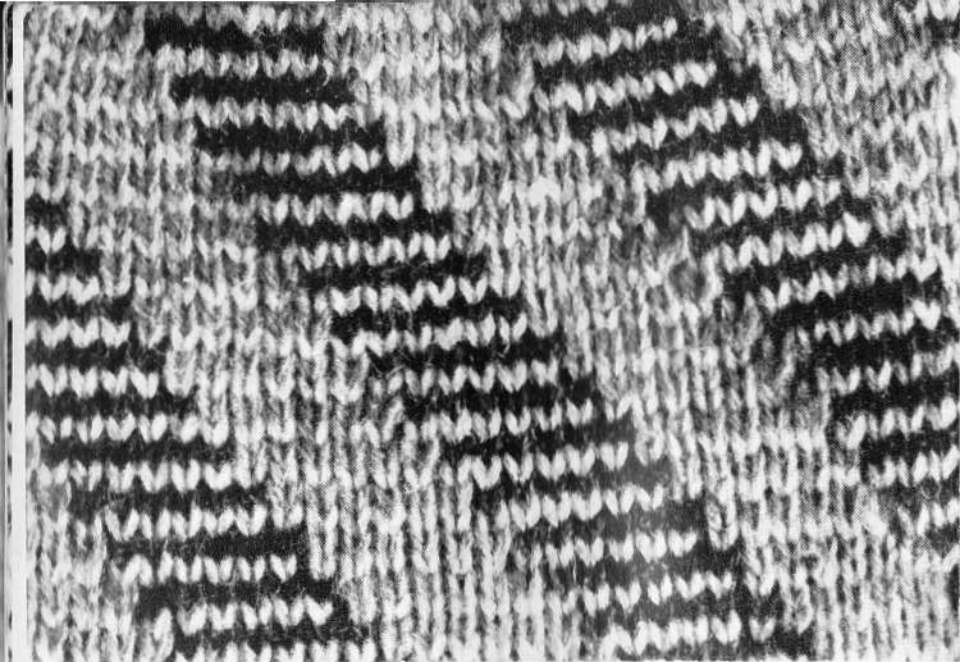

No. 52. Fair Isle Pattern.

Colors: 6 N. blue, 6 N. white. After laying of colored thread on N. push slide over as described before. After each row with slide alternate pattern for 1 N. to the left hand side. Suitable for men's and ladies' pullovers.

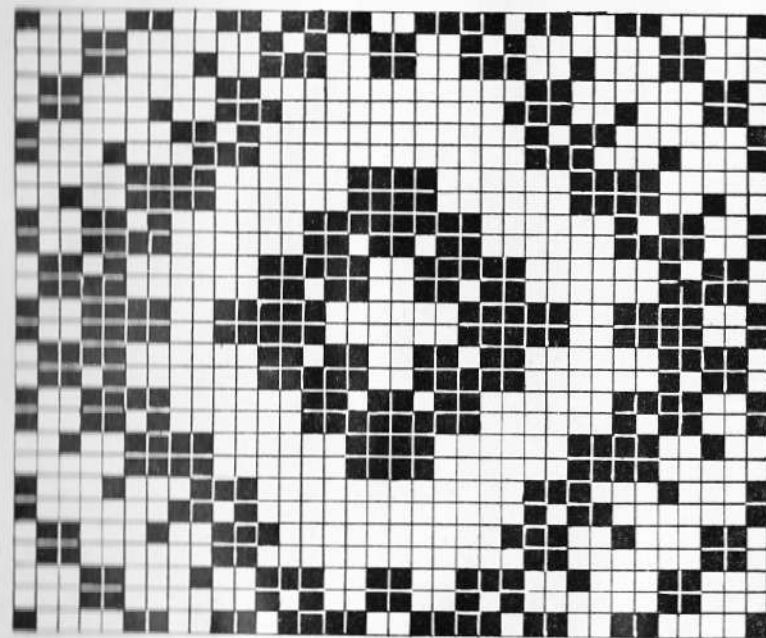

No. 53. Fair Isle Pattern.

Work according to pattern below. Write down Number of needles at lower edge of pattern and number of rows at right hand edge of pattern.

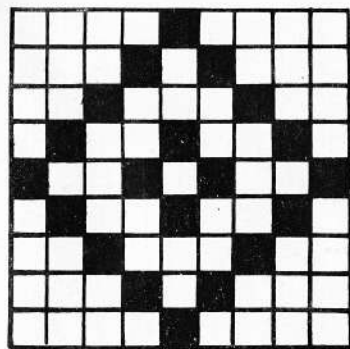
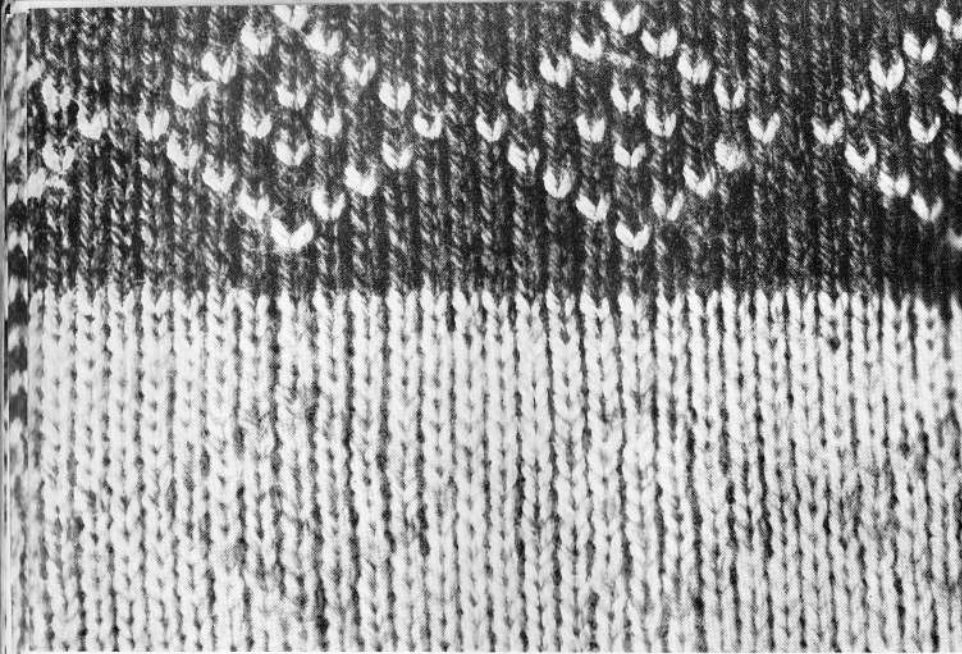

No. 54. Simple Fair Isle Pattern.

Work according to patternbook.

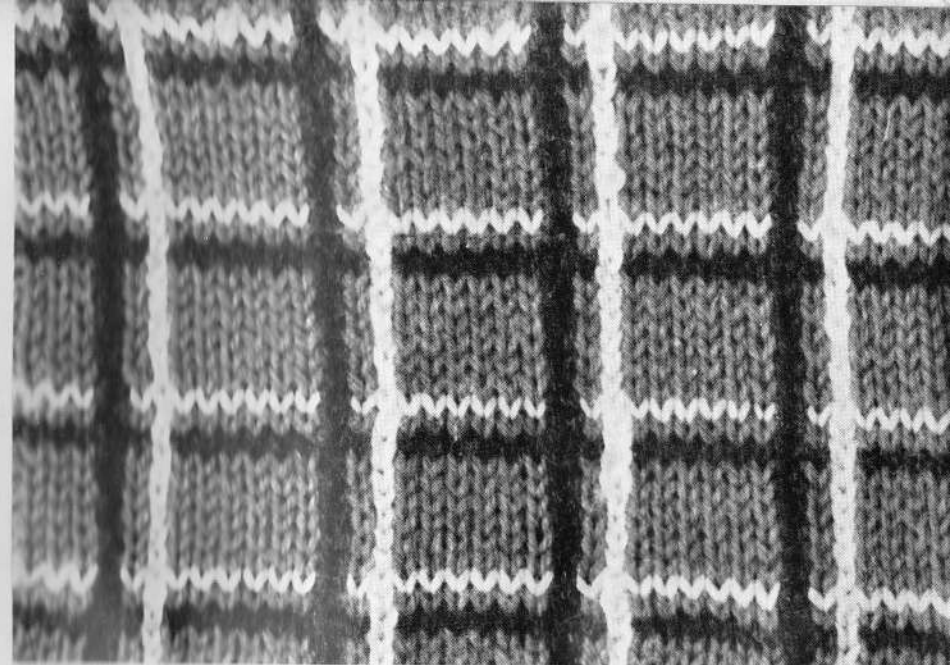

No. 55. Colored double square pattern.

Set consists of 9 needles.

Push 4th and 6th N. back out of action. Knit 6 rows red, 1 row dark blue, 1 row red, 1 row white. Repeat the rows regularly. After work is finished, take knitting off machine and crochet into each 4th st. of the set a blue thread and into each 6th st. a white thread.

Suitable for men's and boys' heavy sweaters. Also for long stockings.



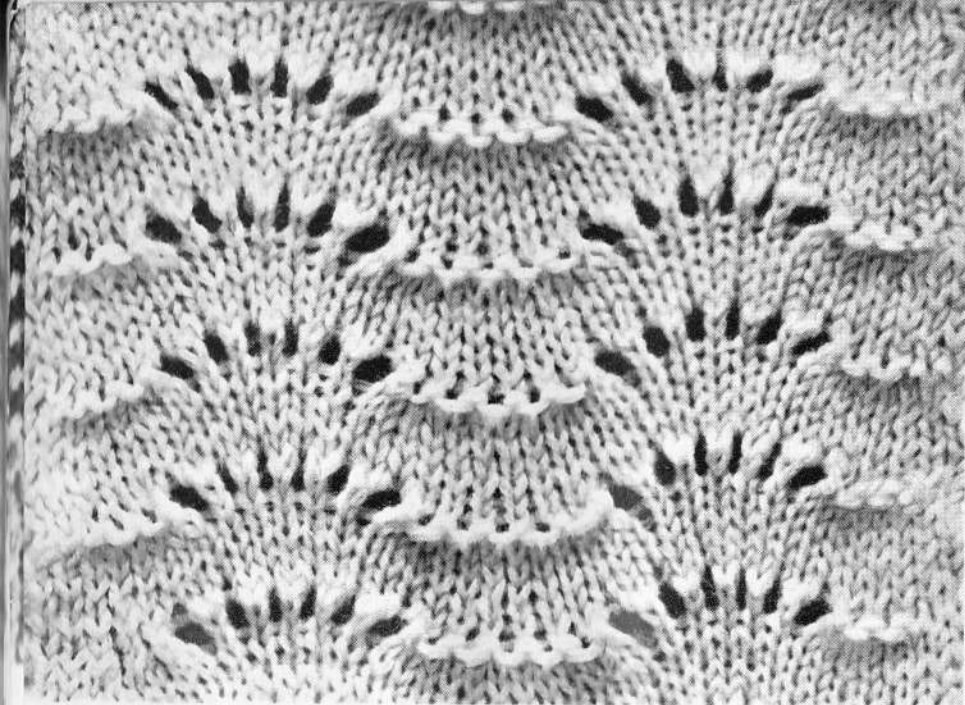

No. 56. Butterfly Pattern.

No. 56. Fan and Feather Pattern.

Leave edge st. uncounted. Leave 2 plain st. at other edge.

Set consists of 16 needles and 7 rows.

Knit 7 rows. Transfer 8th and 10th st. to 9th N., 6th and 7th st. to 8th N, 4th and 5th st. to 7th N., 3rd st. to 5th N., 2nd st. to 3rd N. Leave 1st st. on N. N. No. 2, 4, and 6 are empty. Transfer 11th and 12th st. to 10th N, 13th and 14th st. to 11th N., 15th st. to 13th N., 16th st. to 15th N., N. No. 12, 14, and 16 are empty. Repeat pattern across row, leaving at other edge 2 st. remaining on the needles. Knit 1 row. Take latchhook and change every double and treble hanged st. from wrong side st. to right side st., i.e. st. No. 7,8,9,10,11.

Knit 7 rows. Repeat pattern.

Be sure to knit loosely, using soft wool.

Very nice for underwear and soft summerpullovers.

werden.



No. 57. Butterfly Pattern.

Set consists of 5 st. and 5 rows.

Transfer 1st, 2nd, 4th, and 5th st. of set to stitchholder. Transfer 3rd st. to next tooth of stitchformer. Close all empty needles and push back out of action. Knit 5 rows, pressing the Knitting with the finger to the stitchformer, where needles are out of action. Take care that 6th N. of set catches thread. Pull 1st, 2nd, 4th and 5th N. in front, open them and transfer st. from stitchholder. Pull out 3rd N. and transfer st. from tooth of stitchformer to N. Repeat pattern about every 15th needle. Knit 15 rows. Repeat pattern alternately.

Suitable for ladies' and children's pullovers.



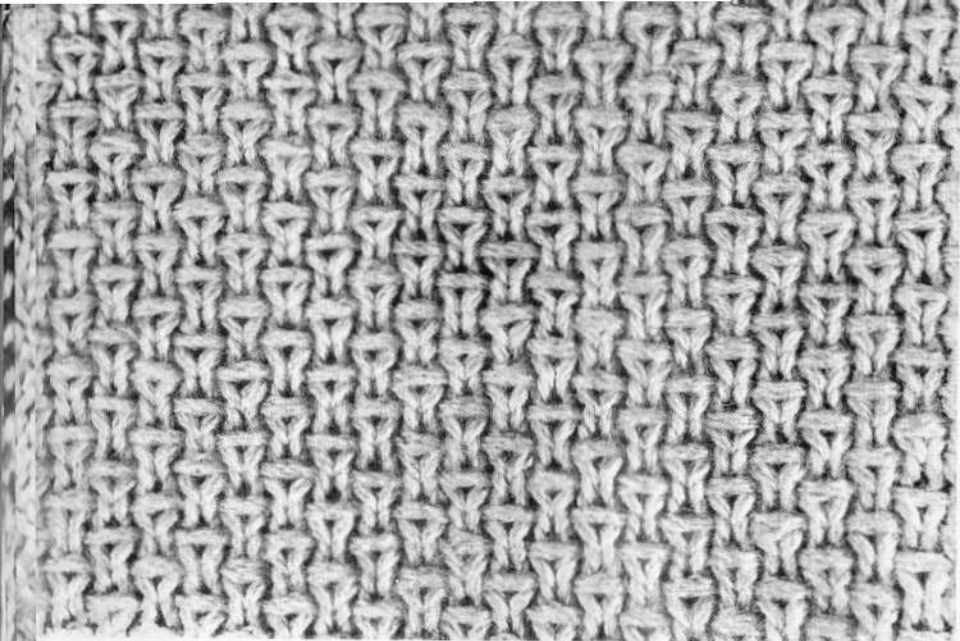

No. 58. Weaving stitch Pattern.

Knit 2 rows, Drop every other st., i.e. the 2nd, 4th, etc. st., for 2 rows. Catch st. with pointed end of crochethook and hang on N., leaving crossbar of yarn hanging at the right side of knitting. Knit 2 rows. Repeat dropping the 1st, 3rd, 5th, etc. st. for 2 rows. Hang st. on N. leaving loose thread at right side of knitting. Knit 2 rows. Repeat pattern alternately.

Be sure to knit very tightly, as the knitting gets loose anyway, by dissolving every other st.

Suitable for Men's and Ladies' jackets and suits.



Nr. 59

Phantasic-Muster

Mustersatz umfaßt 13 Nadeln. Muster wird nach Anleitung ausgeführt. Erste Reihe 6. u. 8. M auf 7. N umhän-



No. 59. Fancy hole Pattern.

Set consists of 13 needles.

Transfer 6th and 8th st. to 7th N. Knit 2 rows.

Transfer 6th st. to 7th N., 5th st. to 6th N., 8th st. to 7th N. 9th st. to 8th N. Knit 2 rows. Repeat transferring as sketch shows. Knit 2 rows after each transfer.

Suitable for Ladies' sweaters and single border and stripes.

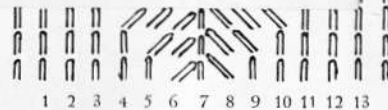

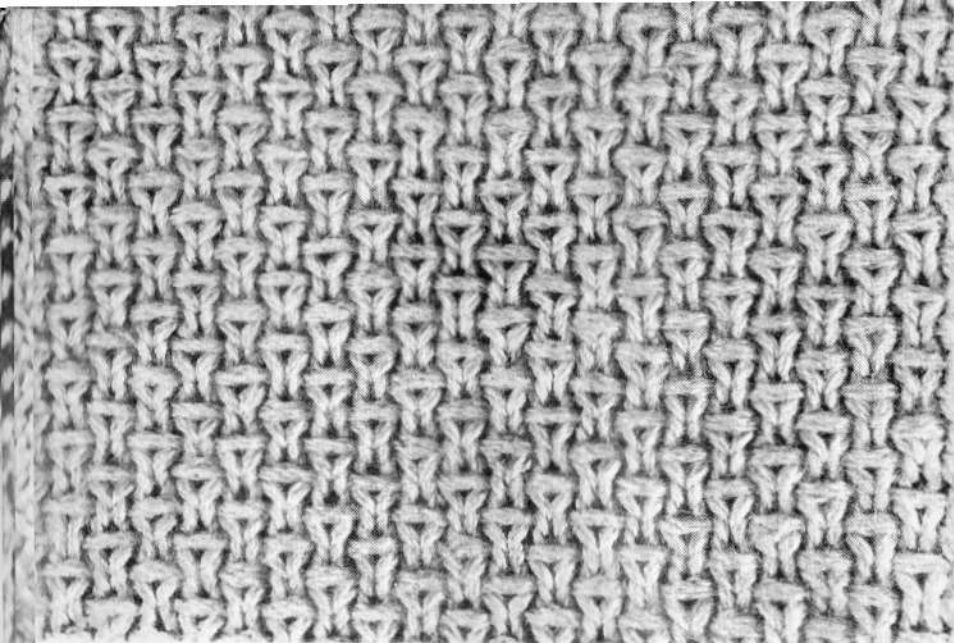

No. 58. Weaving stitch Pattern.

Knit 2 rows, Drop every other st., i.e. the 2nd, 4th, etc. st., for 2 rows. Catch st. with pointed end of crochethook and hang on N., leaving crossbar of ... side of knitting. Knit 3rd, 5th, etc. st. for 2 rows thread at right side of knit alternately.

Be sure to knit very tight way, by dissolving every ... suitable for Men's and La

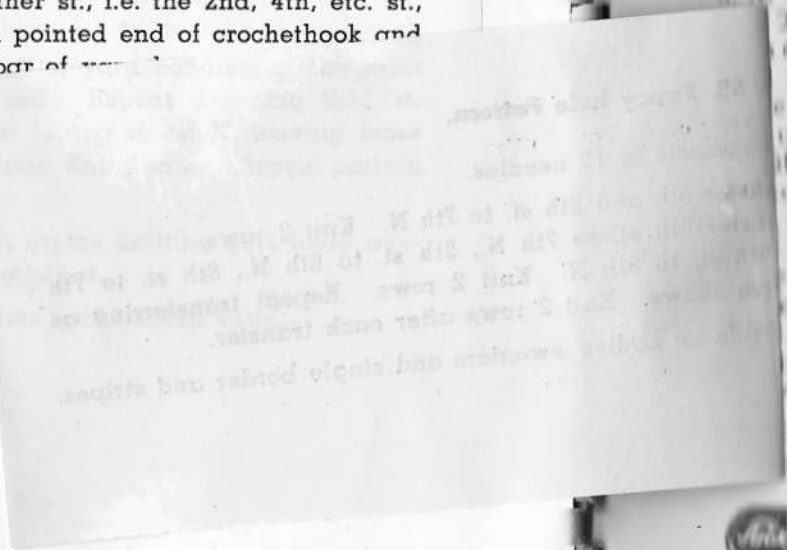

Nr. 59 Phantasie-Muster

Mustersatz umfaßt 13 Nadeln. Muster wird nach Anleitung ausgeführt. Erste Reihe 6. u. 8. M auf 7. N umbän- 2 R übersicken, 6. M auf 7. N und auf 6. N umbän- ebenfalls 8. M auf und 9. M auf 8. N.

überstricken. Jetzt werden mit dem er nach je 2 glatten R rechts und fortlaufend 3, 4, 5 und 6 M nach verhängt, daß die entstehenden er wie eine Raute verlaufen. Um das er zu schließen, verhängt man dann und 2 M nach innen und strickt schen immer 2 R glatt ab. Das Mu- wird übereinander wiederholt.

sich zur Bemusterung von Da- llovern, ebenfalls im Einzelstreifen

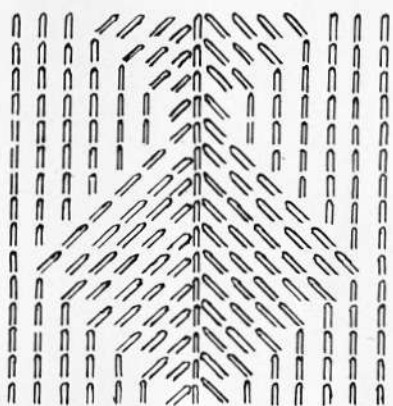
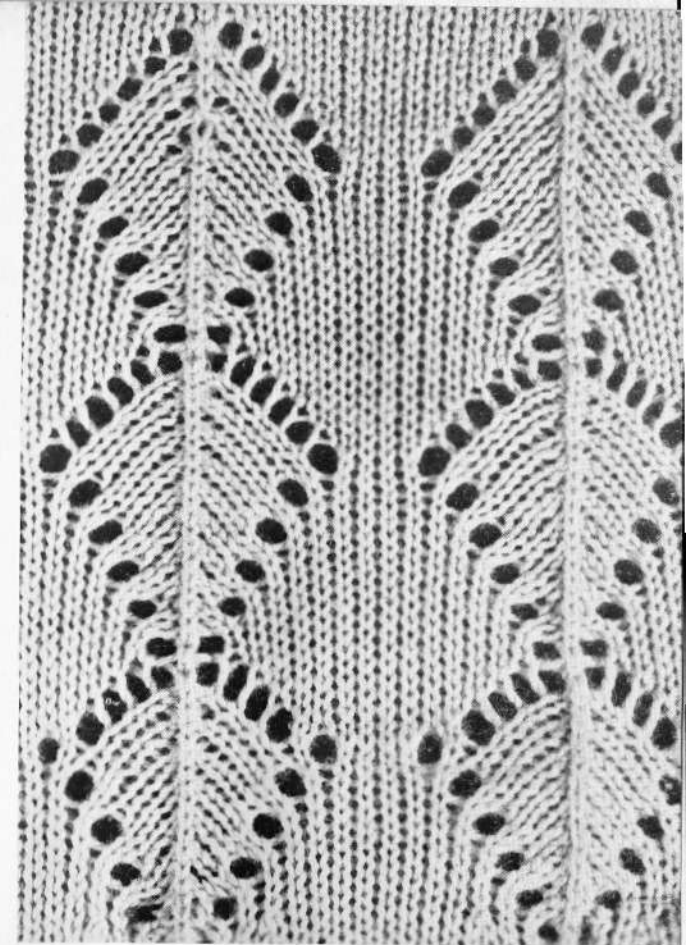

1 2 3 4 5 6 7 8 9 10 11 12 13



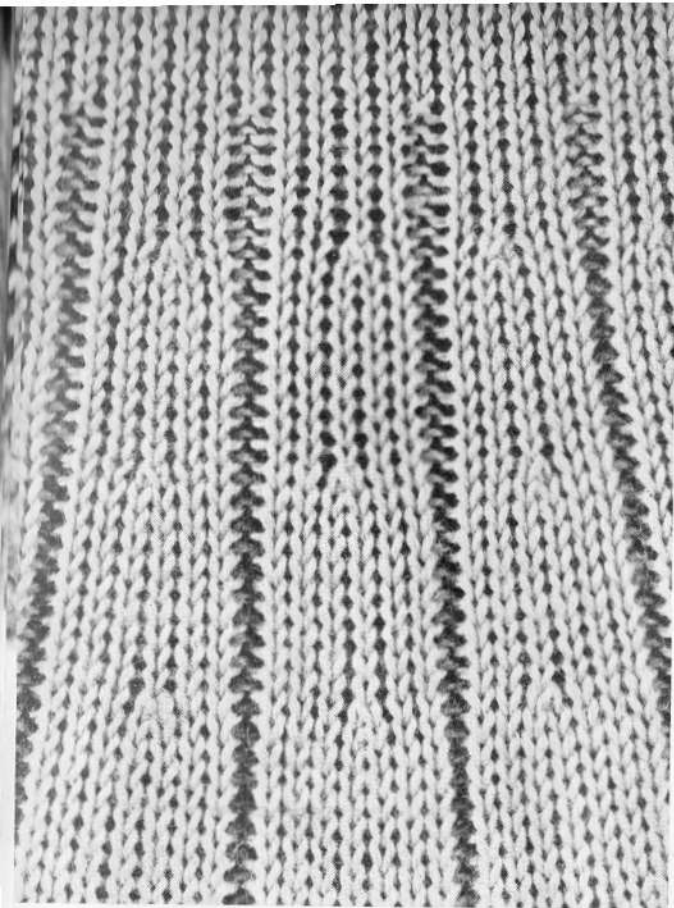

No. 60. Pattern for gored skirts.

This illustration shows, how to decrease inside of gores of skirts.

(Faint, illegible text, likely bleed-through from the reverse side of the page)



für den Handstrickapparat »Strick-Fix«

Beste Qualität

Schönste Farbauswahl

Kundendienst - daher preisgünstig!

»Strick-Fix«-Arbeitsbeschreibungen in

»Erikas Handarbeiten«

mit »Strick-Fix-Wolle« berechnet

daher arbeitserleichternd!

Prompte Lieferung

Muster auf Anfrage

W. W. LENKEIT MARKDORF-BODENSEE



Meine Strick-Fix-Muster

Band 1

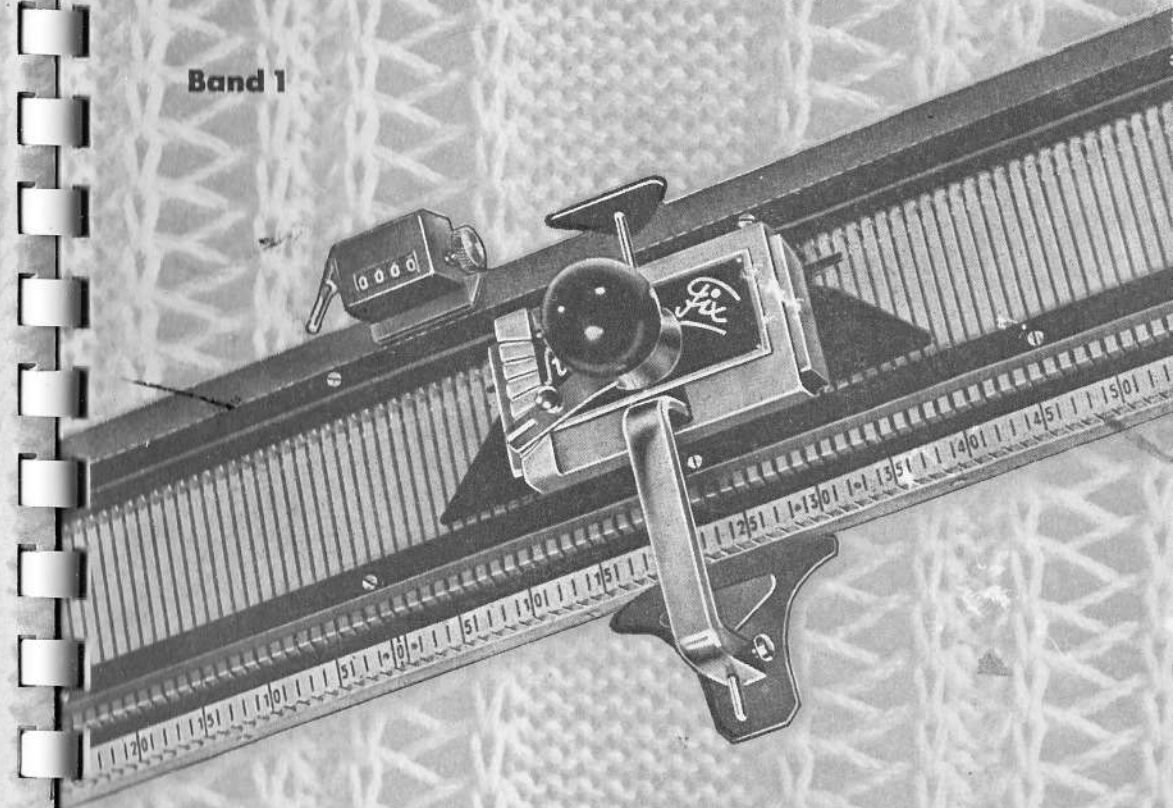

W. W. LENKEIT MARKDORF/BODENSEE