

KX 395

COMMENT VOUS SERVIR DE VOTRE MACHINE A TRICOTER

COMMENT VOUS SERVIR DE VOTRE MACHINE A TRICOTER

1. INSTALLATION DE VOTRE MACHINE	2
2. DESCRIPTION DE LA MACHINE	3
Aiguille	
3. ACCESSOIRES	3
4. AVANT DE COMMENCER A TRICOTER	4
DEGAGEMENT ET INSTALLATION DU CHARIOT	4
POSITION DES AIGUILLES	4
LE CADRAN DE TENSION	5
LEVIER DE CHANGEMENT ET LEVIERS DES CAMES DE MAINTIEN	5
PREPARATION DU FIL	6
PEIGNE DE MONTAGE	6
POUSSOIR	6
ROUES EN CAOUTCHOUC	6
AVANT DE FONTURE	7
5. TRICOTAGE D'UN ECHANTILLON POUR DETERMINER LA TENSION DU FILL	8
Echantillon pour évaluer la tension: deuxième méthode	15

1 PULL-OVER POUR FEMME (COL ROND)	16
2 PULL-OVER POUR FEMME (COL EN V)	28
3 CARDIGAN POUR FEMME (ENCOLURE EN POINTE)	40

MOTIFS DE TRICOT

1. TRICOT DOUBLE FACE	48
2. TRICOT INCRUSTE	49
3. MODELE DE POINT FANTAISIE (POINT TUCK)	51
4. POINT SKIP	52
5. MOTIF SKIP A PLUSIEURS COULEURS	52
6. DENTELLE	53
7. POINT A L'ENDROIT § POINT A L'ENVERS	54
8. POINT TORSADA	55

TECHNIQUES DE BASE POUR REALISER DES VETEMENTS

1. COMMENT UTILISER L'OUTIL DE TRANSFERT	56
2. COMMENT UTILISER LE CROCHET	57
3. DIMINUTION DE MAILLES	58
4. AUGMENTATION DE MAILLES	59
5. TRICOT PARTIEL	60
6. TRICOT PERDU	62
7. POINT ARRIERE	62
8. RETRAIT DE LA PARTIE PERDUE	62
9. ARRETER DES MAILLES	63
10. TERMINAISON	64
11. RATTRAPER DES MAILLES	65
12. RATTRAPER LES MAILLES DU BORD	65
13. ASSEMBLAGE DU TRICOT A LA MACHINE	65
14. COUTURE	66
15. FINITIONS	66

CONSEILS PRATIQUES (PROBLEMES PENDANT L'EXECUTION DU TRICOT)

1. QUE FAIRE LORSQUE VOUS NE TRICOTEZ PAS REGULIEREMENT	67
2. COMMENT RATTRAPER UNE MAILLE PERDUE	67
3. SI VOUS AVEZ FAIT DES FAUTES DANS LE TRICOT (A L'EXCEPTION DU POINT INCRUSTE)	68
■ SI LE CHARIOT SE BLOQUE	68
■ SI VOUS VOULEZ DETRICOTER QUELQUES RANGS	70
4. VOUS AVEZ FAIT DES FAUTES DANS LE TRICOT (POINT INCRUSTE)	71
■ SI LE CHARIOT DE BLOQUE	71
■ SI VOUS VOULEZ DETRICOTER QUELQUES RANGS	71

NETTOYAGE ET ENTRETIEN DE VOTRE MACHINE

1. REMPLACEMENT D'UNE AIGUILLE	72
2. NETTOYAGE ET ENTRETIEN	72

COMMENT RANGER VOTRE MACHINE

COMMENT VOUS SERVIR DE VOTRE MACHINE A TRICOTER

1 INSTALLATION DE VOTRE MACHINE

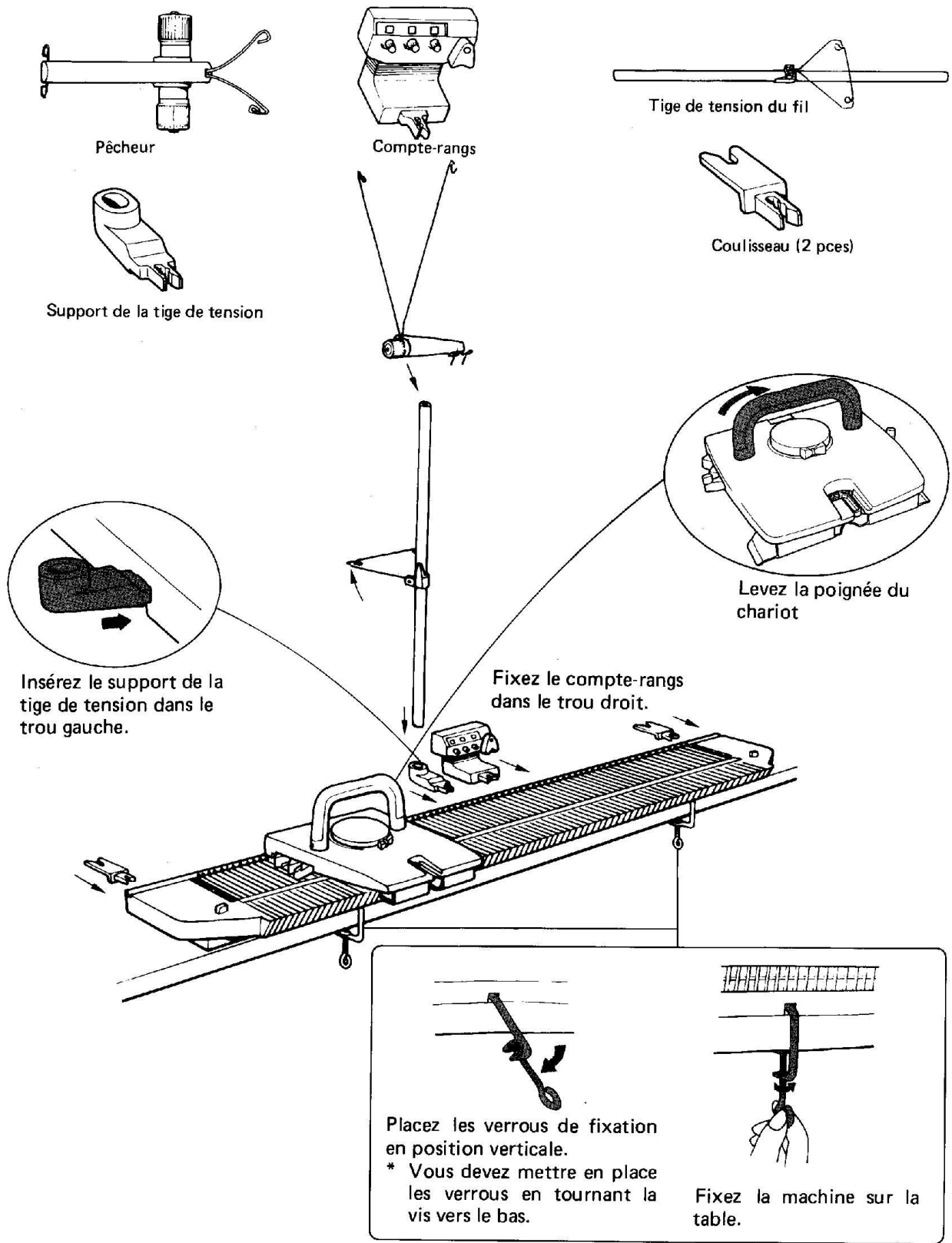

2 DESCRIPTION DE LA MACHINE

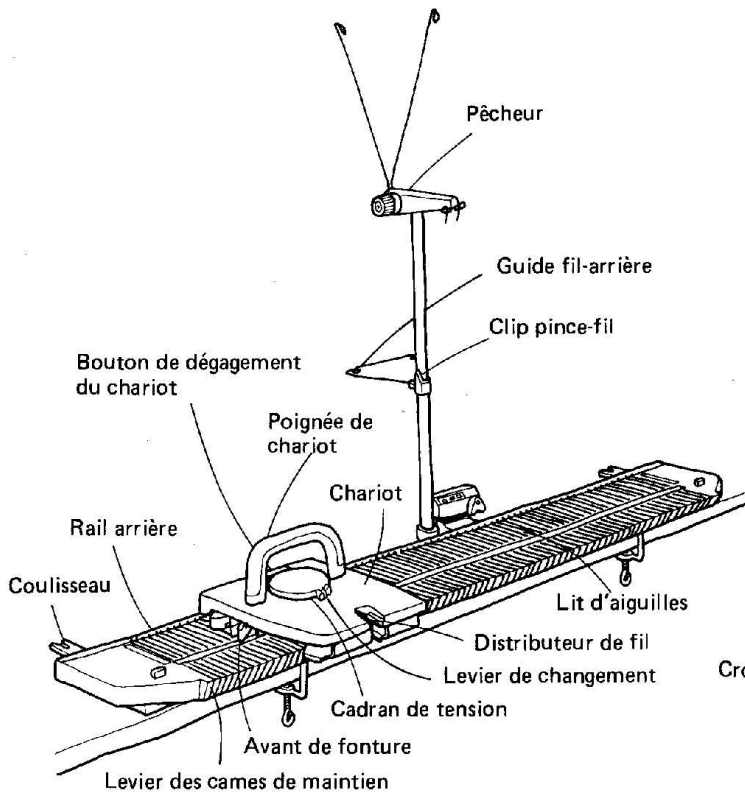

AIGUILLE

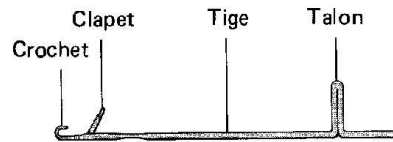

3 ACCESSOIRES

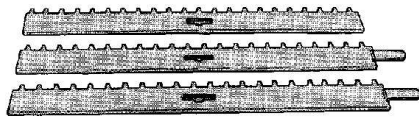

Peignes de montage

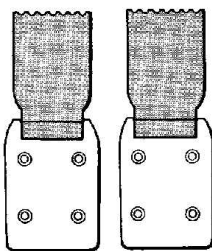

Poids à griffes

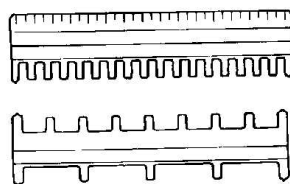

Poussoirs



Aiguille de tapissier

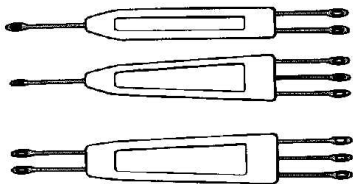

Outils de transfert
(pour tricot lâche)



Outils de transfert
(pour tricot standard)

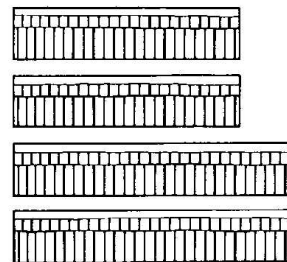

Avant de fonture pour laine fine
(jauge de 4,5 mm)

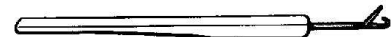

Crochet-aiguille



Lubrifiant



Navette (8 pces)



Aiguille de réserve (2 pces)

4 AVANT DE COMMENCER A TRICOTER

DEGAGEMENT ET INSTALLATION DU CHARIOT

DEGAGEMENT

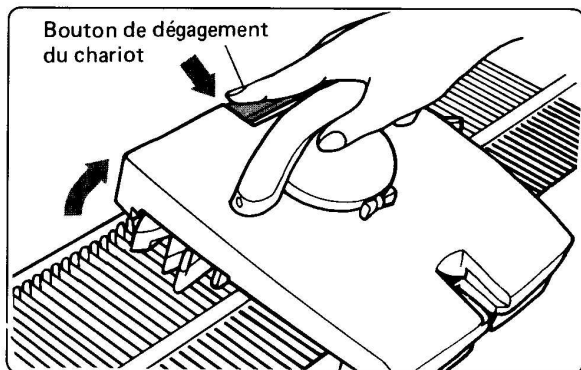

Appuyez sur le bouton de dégagement du chariot et tirez la poignée vers vous.

INSTALLATION

Méthode 1

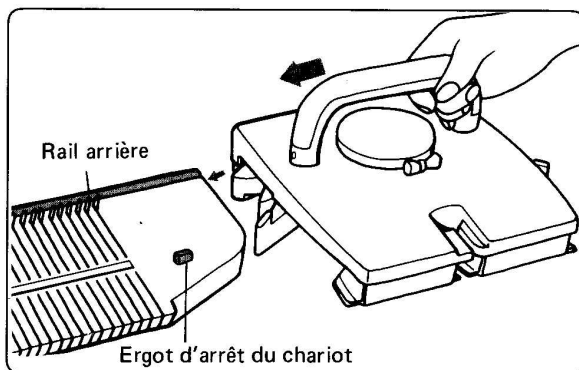

Faites glisser le chariot sur le lit d'aiguilles en vérifiant que le pied arrière est enclenché sur le rail arrière. Lorsque le chariot bute contre l'ergot d'arrêt, soulevez-le légèrement à l'avant pour le dégager.

Méthode 2

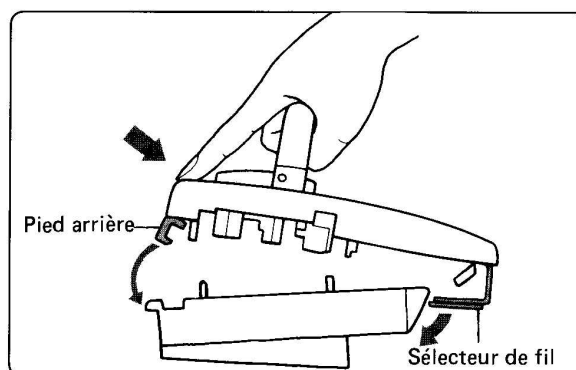

Vérifiez que les aiguilles soient en position A. Appuyez sur le bouton de dégagement du chariot et fixez le sélecteur de fil sur le peigne transporteur, puis enclenchez le pied arrière sur le rail arrière.

POSITION DES AIGUILLES

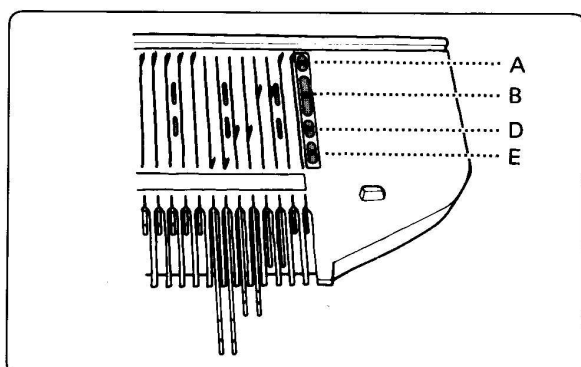

- A Aiguilles au repos, hors travail. Le mouvement du chariot n'a aucun effet.
 - B Position de travail. Utilisée pour la plupart des travaux.
 - D Position pour le tricot fantaisie (jacquard, point skip, etc...)
 - E Position de maintien. Les mailles sont maintenues sur les aiguilles, mais hors travail. Cette position est utilisée pour les encolures, les chaussettes, etc...
- * Lorsque vous placez les aiguilles en position B ou D, référez-vous aux rainures du lit d'aiguilles.

LE CADRAN DE TENSION

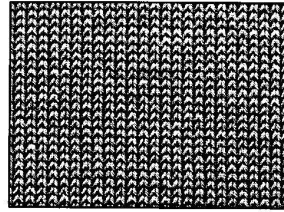
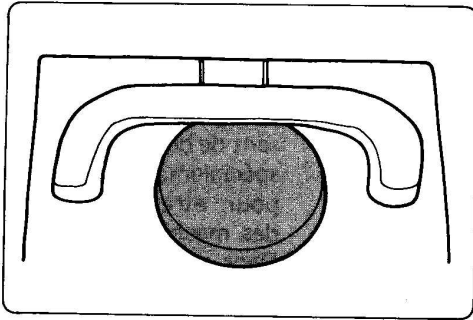

La tension est serrée

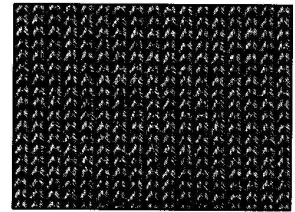

La tension est lâche

Ce cadran, numéroté de 1 à 13, détermine la dimension et la tension de vos mailles. Le numéro 1 correspond à la tension la plus serrée (c'est à dire à la plus petite maille), tandis que le 13 équivaut à la tension la plus lâche (donc à la plus grande maille). Vous réglerez le cadran en fonction de l'épaisseur et du type de fil que vous emploierez.

* Vous devez également choisir le peigne transporteur requis par le fil utilisé.

La gamme des différents types de fils étant très vaste, il est impossible de décrire ici de façon exhaustive les divers réglages de la tension. Vous effectuerez votre choix en travaillant sur les échantillons. Les données rassemblées dans les tableaux ci-dessous ne sont fournies qu'à titre indicatif.

TABLEAU DE CONVERSION DES AIGUILLES A TRICOTER

Tension recommandée	N° des aiguilles à tricoter (mm)
1	2½
2	2½-3
3	3
4	3¼
5	3½
6	4
7	4-4½
8	4½
9	4½-5
10	5
11	5½
12	5½-6
13	6

TABLEAU DE REGLAGE DU CADRAN DE TENSION

Poids du fil	Avant de fonture	Tension recommandée
500-780m/100g	4.5mm pitch	2-3
350-500m/100g	4.5mm pitch	3-5
300-350m/100g	4.5mm pitch	4-5
200-100m/100g	9.0mm pitch	6-8
140-200m/100g	9.0mm pitch	8-12

* Vous pouvez aussi vous référer au diagramme figurant à gauche de la machine.

LEVIER DE CHANGEMENT ET LEVIERS DES CAMES DE MAINTIEN

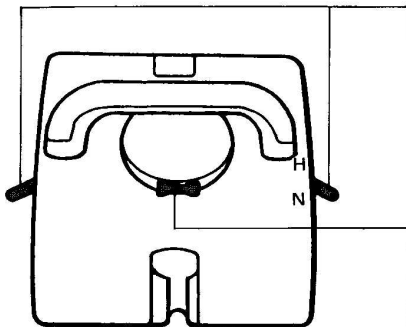

Levier des cames de maintien

N Pour le tricot standard. Lorsque le levier des cames de maintien est réglé sur N, les aiguilles situées en position B, D et E travaillent.

H Pour tricoter certaines parties telles que les encolures. Lorsque le levier des cames de maintien est réglé sur H, les aiguilles situées en position B et D travaillent.

Le levier de droite fonctionne quand le chariot se déplace vers la droite.

Le levier de gauche fonctionne lorsque le chariot se déplace vers la gauche.

Levier de changement

PLAIN ... Pour le tricot ordinaire. Quand le levier de changement est réglé sur PLAIN, les aiguilles situées en position B, D et E travaillent.

PART ... Pour le tricot des points ajourés et des modèles multicolores ajourés. Quand le levier de changement est réglé sur PART, les aiguilles situées en position D et E travaillent.

INTAR ... Pour le tricot au point de jacquard.

PREPARATION DU FIL

Si vous n'avez jamais tricoté à la machine, il est préférable de commencer en utilisant un fil neuf qui soit lisse et d'assez bonne qualité.

* Assurez-vous toujours que la laine se dévide correctement de la pelote.

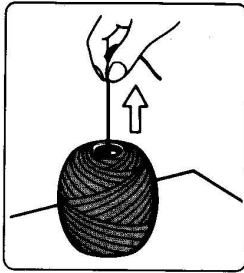

Tirez la laine à partir du centre de la pelote.

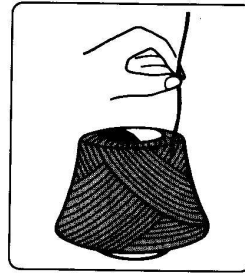

Certains magasins disposent de bobines coniques spécialement conçues pour être utilisées sur des machines à tricoter. Dans ce cas, tirez le fil à partir de l'extérieur de la pelote.

Vous avez ensuite intérêt à rebobiner la laine au moyen d'un bobinoir.

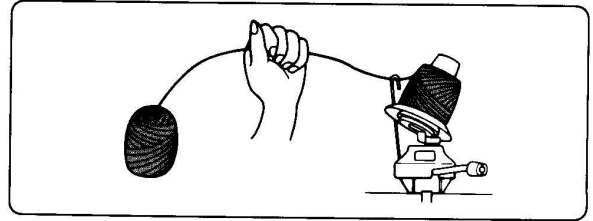

PEIGNE DE MONTAGE

Assemblez les peignes de montage en fonction du nombre de mailles désiré. Insérez-les les uns dans les autres comme l'indique la figure ci-contre.

N° des aiguilles		Peignes de montage
jauge de 9mm	jauge de 4,5mm	
1-37	1-74	Utilisez 1 pièce
38-74	75-148	Utilisez 2 pièces
75-110	149-220	Utilisez 3 pièces

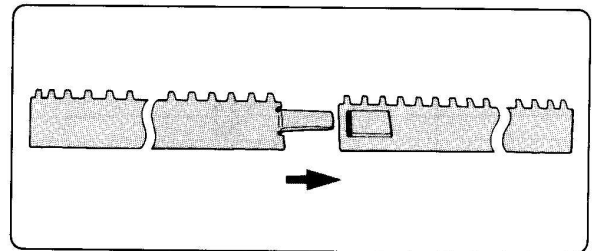

POUSSOIR

Choisissez le poussoir d'aiguilles approprié en fonction des peignes transporteurs utilisés.

jauge de 4,5 mm	jauge de 9 mm
toutes les aiguilles	n'utilisez pas
1/1	toutes les aiguilles
1/3	1/1
1/7	1/3

ROUES EN CAOUTCHOUC

Avant de commencer à tricoter, assurez-vous que les deux roues centrales en caoutchouc se trouvent en position de repos et que les roues extérieures sont en position de travail. Inversez la position des roues en caoutchouc uniquement pour le tricot jacquard (voir page 49).

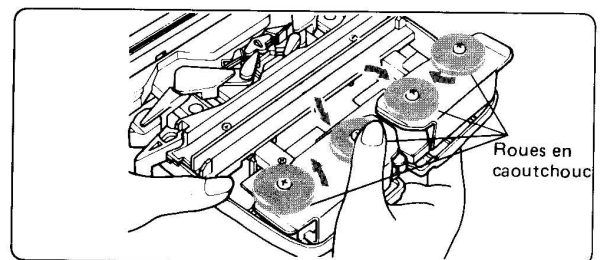

AVANT DE FONTURE

Choisissez les avants de fonture voulus en fonction de votre laine (voir tableau page 5).



jaugé de 4,5 mm



jaugé de 9 mm

Changement des avants de fonture

1

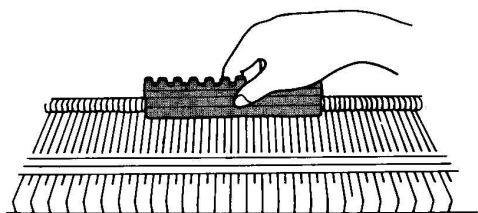

2

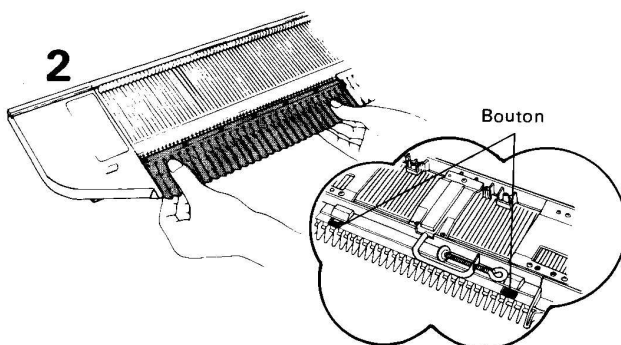

Amenez toutes les aiguilles en position A.

* Il est impossible de changer les avants de fonture lorsque le tricot est sur la machine.

Pour retirer le avant de fonture en place, appuyez sur les boutons situés à l'arrière et tirez-le vers vous.

3

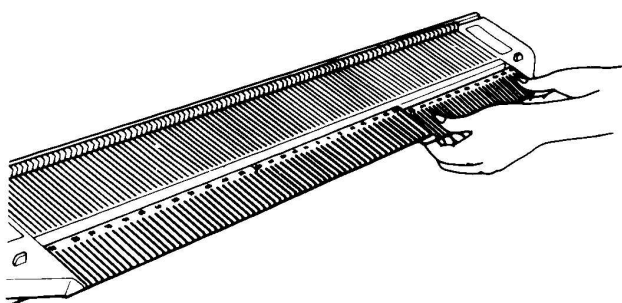
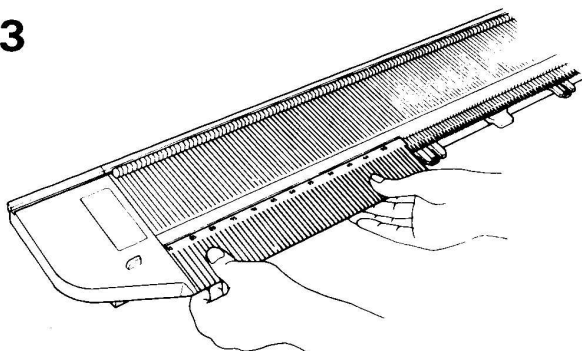

Fixez les avants de fonture appropriés en commençant par la gauche de façon à ce que l'aiguille centrale corresponde au numéro 0 et la dernière aiguille au 110 (jaugé de 4,5 mm) ou au 55 (jaugé de 9 mm).

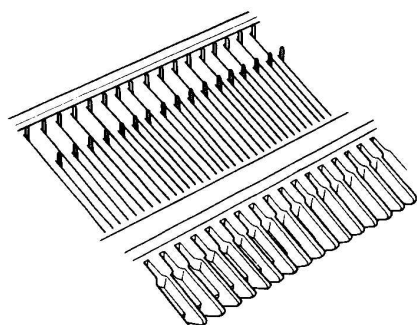

Lorsque vous employez des avants de fonture en jaugé de 9 mm, vous utilisez une aiguille sur deux.

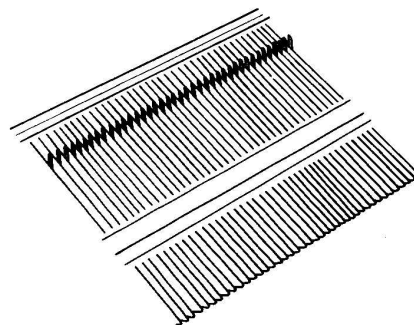

Lorsque vous employez des avants de fonture en jaugé de 4,5 mm, vous utilisez toutes les aiguilles.

5 TRICOTAGE D'UN ECHANTILLON POUR DETERMINER LA TENSION DU FIL

Pour déterminer la tension du fil, vous allez vous exercer à tricoter un échantillon qui vous permettra de calculer le nombre de mailles et de rangs voulus. Cet échantillon sera tricoté exactement de la même façon que le vêtement définitif. L'exemple ci-dessous concerne un PULL-OVER POUR FEMME (voir page 16) tricoté en point de jersey. Vous utiliserez les avants de fonture en jauge de 9 mm. Préparez deux fils.

Fil principal: laine utilisée pour tricoter le vêtement

Fil perdu: laine de couleur différente. Vous pouvez utiliser à cet effet des restes de pelote, si leur poids est équivalent.

* Si vous voulez tricoter un échantillon en utilisant les avants de fonture en jauge de 4,5 mm, la position des aiguilles est différente et vous devez appliquer les chiffres entre parenthèses.

1 Enfilez le fil dans l'ordre décrit ci-dessous:-

- ① Assurez-vous que le fil se dévide correctement. Faites-le passer dans le guide fil arrière de façon à ce qu'il glisse à travers l'oeillet.
- ② Maintenez le fil dans la position indiquée sur la figure et tirez-le vers le bas pour le faire passer sous l'ergot de pêcheur.
- ③ Tendez le fil au-dessus du guide-fil avant et faites-le glisser dans l'oeillet.
- ④ En tenant le fil d'une main, rabattez le ressort passe-fil vers l'arrière et enfitez le fil dans l'oeillet du ressort.
- ⑤ Fixez le fil sous le clip en attendant de tricoter.
- ⑥ Réglez la flèche du disque de pêcheur en fonction de l'épaisseur du fil.

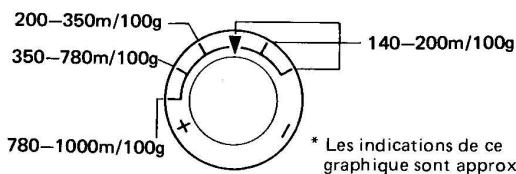

* Les indications de ce graphique sont approximatives.

Enfilez le fil perdu dans l'unité de pêcheur de gauche en procédant de la même façon.

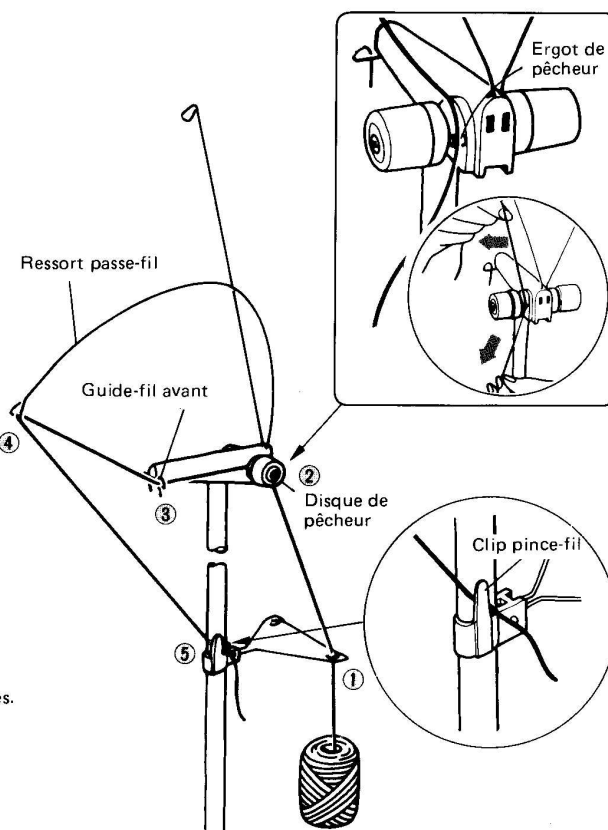

2 Placez les aiguilles dans la position requise:-

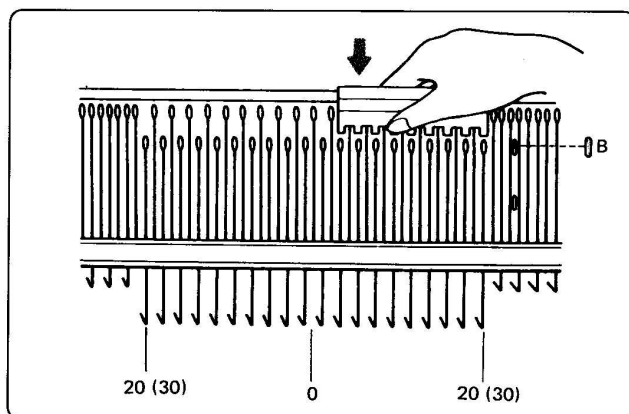

Amenez les aiguilles voulues en position B à l'aide du poussoir 1/1 (plat). Pour tricoter cet échantillon, vous devez disposer 20 (30) aiguilles de chaque côté du centre, soit 40 (60) en tout.

3 Faites glisser le chariot sur le lit d'aiguilles:-

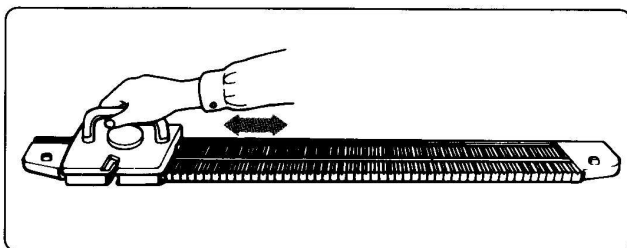

Déplacez le chariot sur le lit d'aiguilles dans les deux sens pour que les aiguilles soient correctement alignées, puis mettez-le du côté gauche de la machine. Veillez à faire passer le chariot sur les aiguilles des extrémités avant de le ramener dans l'autre sens.

4 Placez une aiguille sur deux en position A:-

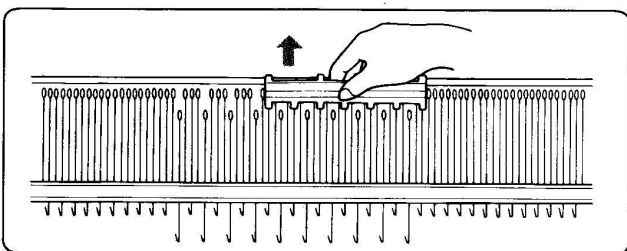

5 Réglez le chariot:-

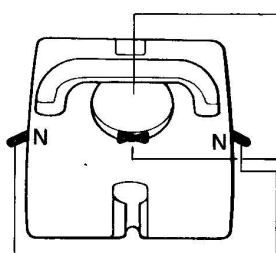

Réglez le cadran de tension en fonction de l'épaisseur de la laine.
* Voir page 5 *. (réglage sur 8 dans cet exemple)

Levier de changement PLAIN (tricot standard)

Levier des cames de maintien N (tricot standard).

Les leviers des cames de maintien situés de chaque côté du chariot doivent être tournés vers vous.

6 Réglez le compte-rangs sur 000 en tournant les boutons suivant les flèches:-

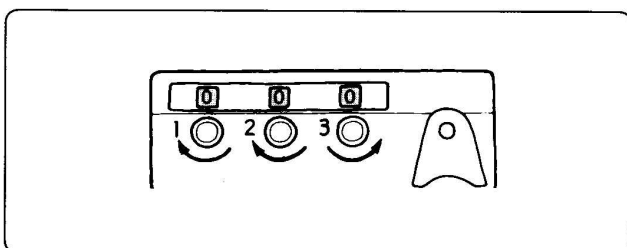

7 Enfilez le fil dans le distributeur:-

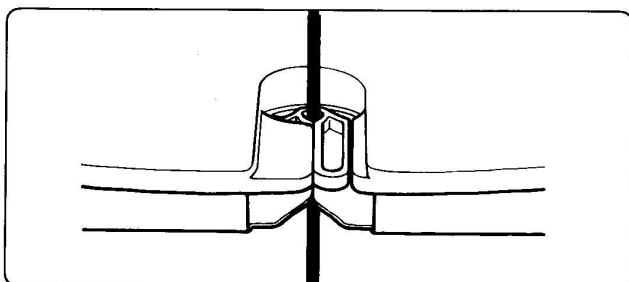

Retirez le fil principal du clip, maintenez-le avec une main à 10 cm de l'extrémité et l'autre main à 30 cm, puis insérez-le dans le distributeur de fil comme l'indique la figure.

8 Passez lentement le chariot sur les aiguilles vers la droite en tenant l'extrémité du fil avec la main gauche:-

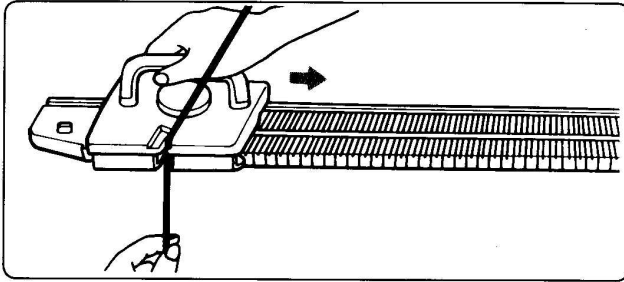

Une fois que le fil est enfilé dans les aiguilles, vous pouvez lâcher l'extrémité.

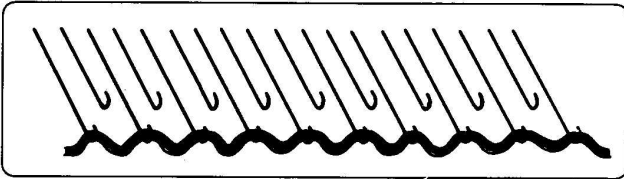

Le fil est accroché aux aiguilles en position B.

9 Accrochez le peigne de montage sur les boucles:-

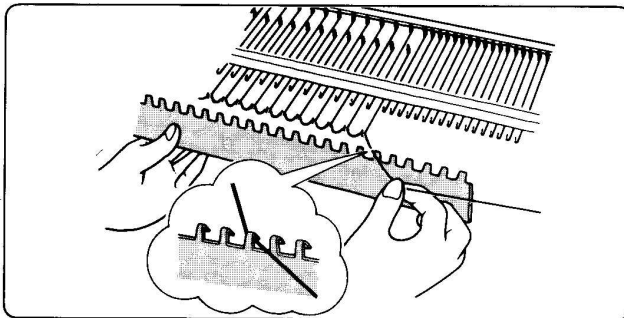

Fixez les crochets du peigne de montage sur les boucles de façon uniforme tout en faisant passer le fil situé entre le chariot et le lit d'aiguilles au-dessus du peigne de montage, comme l'indique la figure.

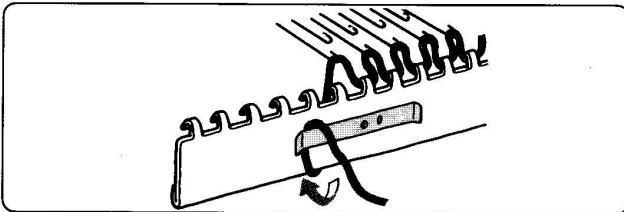

Fixez l'extrémité du fil dans le clip du peigne de montage.

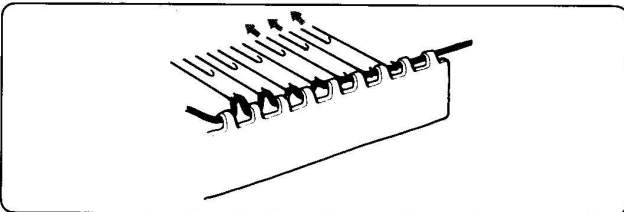

Si les aiguilles ne sont pas restées en position B parce que la tension est trop serrée, ramenez-les en B.

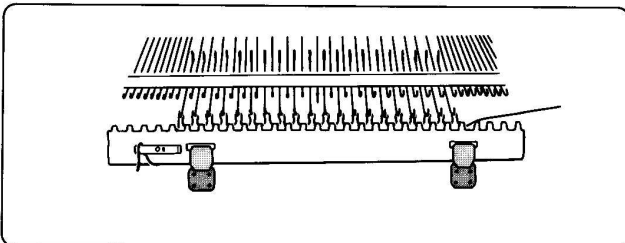

Accrochez les poids à griffes dans les fentes du peigne de montage.

10 Amenez les aiguilles libres en position B à l'aide du poussoir 1/3 (côté plat):-

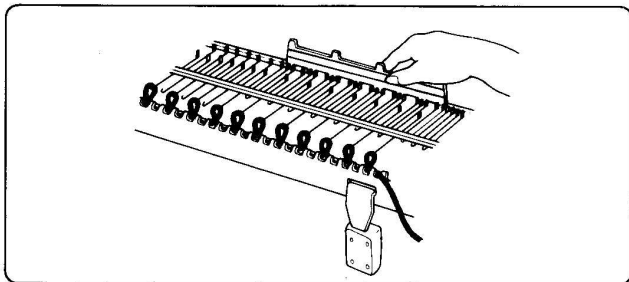

N'oubliez pas de pousser la 20ème (30ème) aiguille du bout en position B.

11 Tricotez jusqu'à ce que le compte-rangs indique 010 (020):-

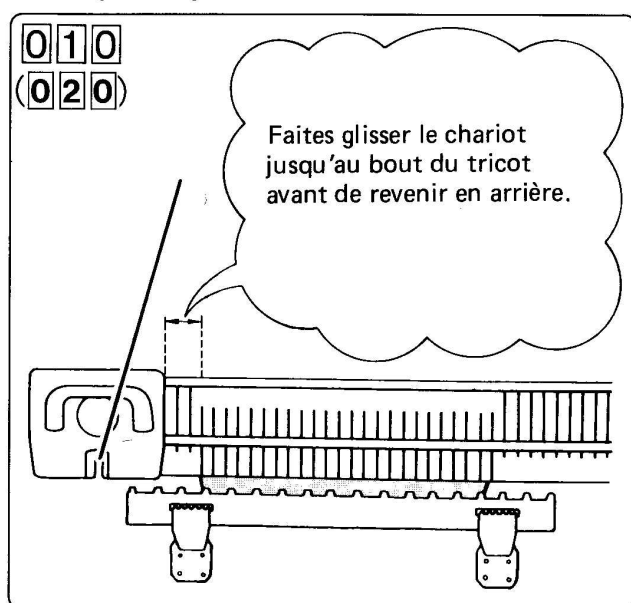

Veillez à tricoter chaque rang à la même vitesse, de façon à ce que la tension soit uniforme.

12 Tricotez deux rangs avec le fil perdu:-

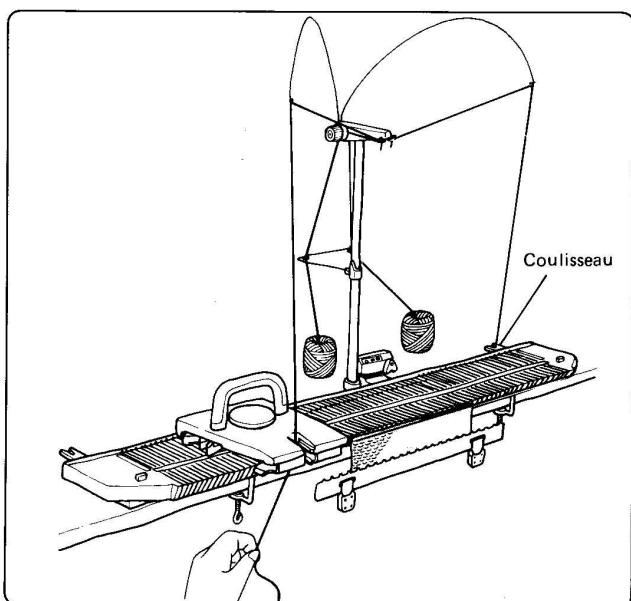

1) Retirez le fil du distributeur de fil et fixez-le dans le coulisseau.

* Si l'unité de tension est à droite, le fil est fixé dans le coulisseau situé sur le côté droit de la machine, tandis que si l'unité de tension est à gauche, le fil est fixé dans le coulisseau situé sur le côté gauche de la machine.

2) Dégagez le fil perdu du clip de la tige de tension et enfitez-le dans le distributeur de fil. Tricotez deux rangs. Le compte-rangs indique à présent 012 (022). Coupez le fil perdu et fixez-le dans le clip de la tige de tension.

13 Réenfilez le fil principal. Pour éviter que les mailles ne se détendent aux bords du travail, retendez le fil en le faisant repasser à travers l'unité de pêcheur. Tricotez 15 (30) rangs. Le compte-rangs indique 027 (052):-

027
(052)

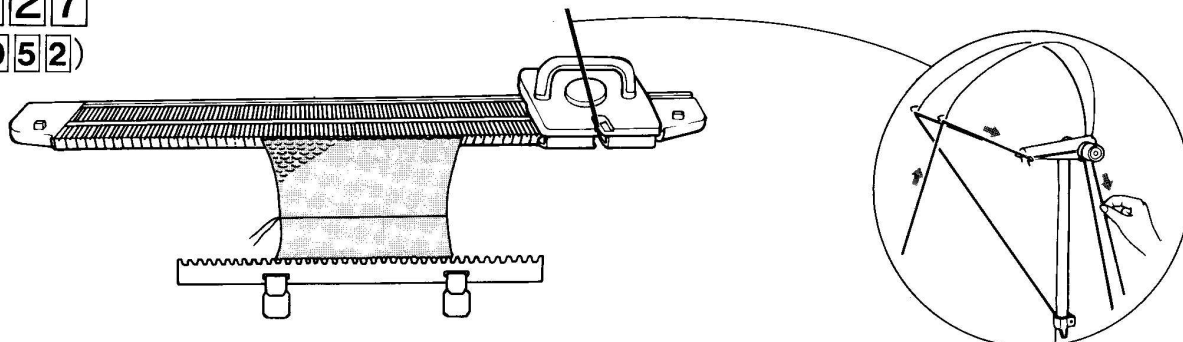

14 Coupez deux morceaux de fil perdu (d'environ 10 cm) pour fabriquer des repères, et placez-les sur les aiguilles:-

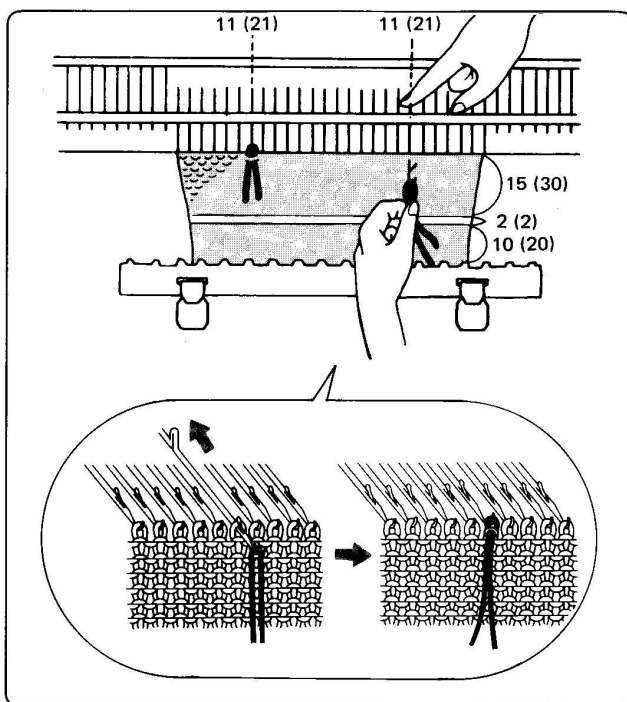

Avancez en position E la 11ème (21ème) aiguille de chaque côté du centre. Accrochez un petit morceau de fil perdu sur les deux aiguilles et formez une maille en ramenant les aiguilles en position B.

042
(082)

Tricoter 15 (30) rangs.
Le compte-rangs indique 042 (082).

15 Tricotez deux rangs en fil perdu (voir 12):-

044 Le compte-rangs indique 044 (084).
(084)

16 Réenfilez le fil principal et tricotez 10 (20) rangs:-

054 Le compte-rangs indique 054 (104).
(104)

17 Retirez le tricot de la machine:-

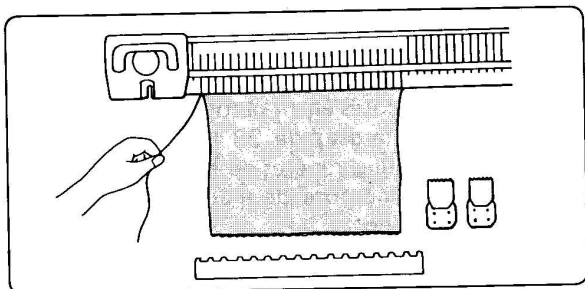

Otez les poids à griffes et le peigne de montage. Enlevez-le fil du distributeur de fil et coupez-le, puis fixez-le dans le clip de la tige de tension.

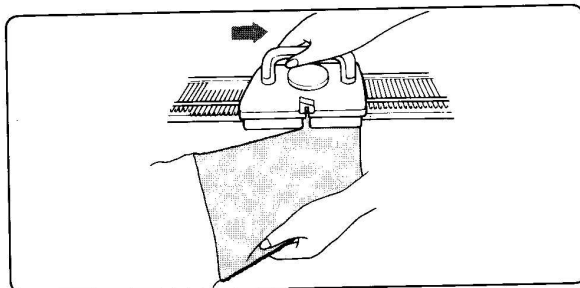

Déplacez lentement le chariot sur les aiguilles en tenant le tricot de l'autre main de façon à le dégager.

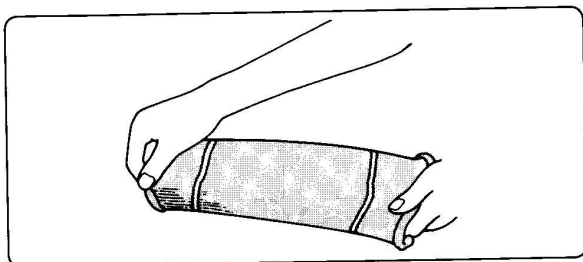

Après avoir été dégagé de la machine, l'échantillon est souvent détendu sur les côtés. Étirez-le 2 ou 3 fois dans le sens de la longueur pour lui redonner sa forme.

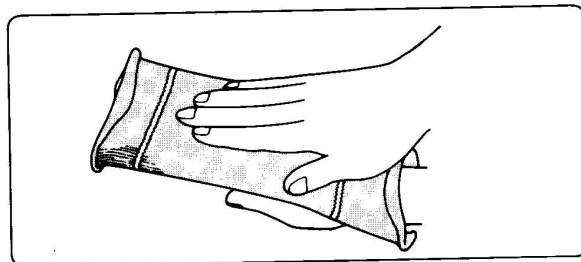

Tapotez légèrement l'échantillon avec la paume de la main pour lui donner un aspect uni.

18 Repassez l'échantillon:-

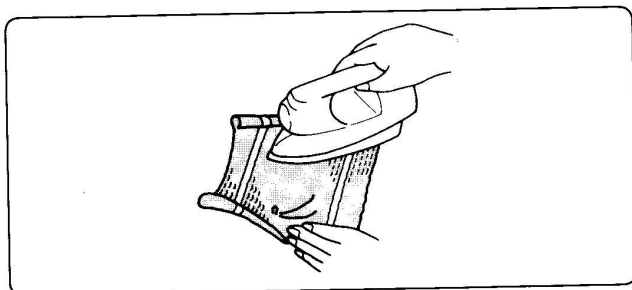

Repassez l'échantillon sur une surface plane en réglant le fer à la température requise par le fil.

NOTE:

Veillez à ne jamais appuyer trop fort sur le fer en repassant l'échantillon. Si les extrémités s'enroulent vers l'intérieur et si vous avez du mal à maintenir le tricot en place, repassez-le sur l'envers en le fixant avec des épingles.

19 Mesurez l'échantillon:-

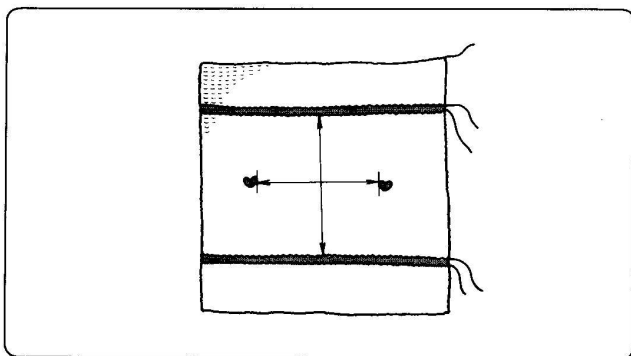

Laissez l'échantillon sur une surface plane pendant 2 ou 3 heures pour que le fil retrouve sa forme.

- 1) Mesurez la longueur de 30 (60) rangs (entre les rangs tricotés en fil perdu).
- 2) Mesurez la largeur de 20 (40) mailles (entre les deux mailles repères de fil perdu).
- 3) Calculez le nombre de mailles et de rangs de 10 cm de tricot.

EXEMPLE: 20 mailles mesurent 11,1 cm
30 rangs mesurent 12,5 cm
 $20 : 11,1 = 1,8$ mailles/cm
 $30 : 12,5 = 2,4$ rangs/cm
 $1,8 \times 10 = 18$ mailles
 $2,4 \times 10 = 24$ rangs
18 mailles, 24 rangs à 10 cm

20 Adaptez la tension en fonction de l'échantillon obtenu:-

Si vous obtenez le nombre de mailles et de rangs prévus pour la tension indiquée dans les modèles de ce manuel, vous pouvez réaliser ceux-ci sans rien modifier. Si vous obtenez plus de mailles et de rangs que n'en prévoit la tension, votre tricot est trop serré et vous devrez recommencer en augmentant d'un point le réglage du cadran de tension. Si vous avez moins de mailles et de rangs que prévu, votre tricot est trop lâche et vous devrez recommencer en diminuant la tension d'un point. Les échantillons carrés indiquent la tension en largeur sur les mailles, et en longueur sur les rangs. Si vous devez choisir entre ces deux valeurs, la tension en largeur est la plus importante. La longueur peut généralement être adaptée à condition, que le modèle n'impose pas un nombre de rangs donné ne pouvant pas être changé (c'est-à-dire un nombre fixe de répétitions).

NOTES UTILES

Vérifiez que vous avez suffisamment de laine pour finir le rang sans devoir vous interrompre au milieu.

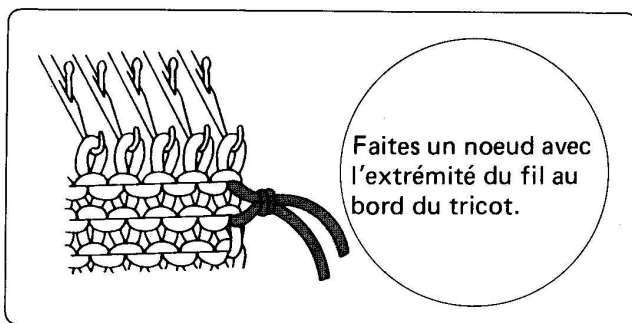

Commencez toujours une pelote neuve au début d'un rang.

Si le peigne de montage n'est plus accroché au tricot ou si celui-ci devient trop long, remettez le peigne dans la position voulue. Si le bord de votre tricot est trop serré ou n'est pas tricoté correctement, accrochez les poids à griffe de chaque côté du tricot même. Déplacez régulièrement les poids, tous les 20 rangs environ.

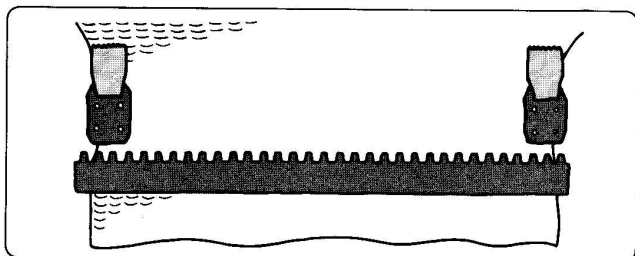

Echantillon pour évaluer la tension: deuxième méthode

Il existe une autre façon d'évaluer la tension au moyen d'un échantillon. Cette méthode ne nécessite pas l'utilisation d'un fil de couleur différente ou fil perdu.

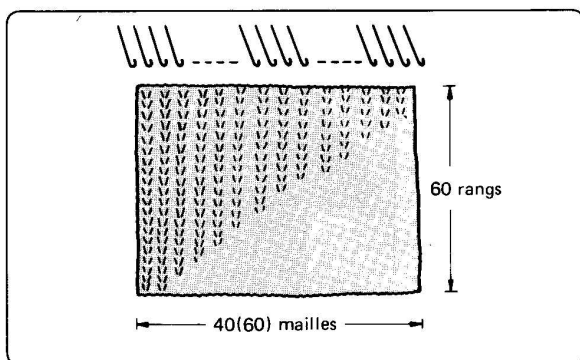

Réalisez un échantillon d'au moins 40 mailles et 60 rangs avec le fil que vous utiliserez pour tricoter le vêtement, en vous servant d'un avant de fonture en jauge de 9 mm. (Si vous employez un avant de fonture en jauge de 4,5 mm, tricotez un échantillon d'au moins 50 mailles et 60 rangs).

Repassez-le en suivant les conseils donnés ci-dessus pour l'échantillon 1. Laissez-le sécher complètement avant de le mesurer.

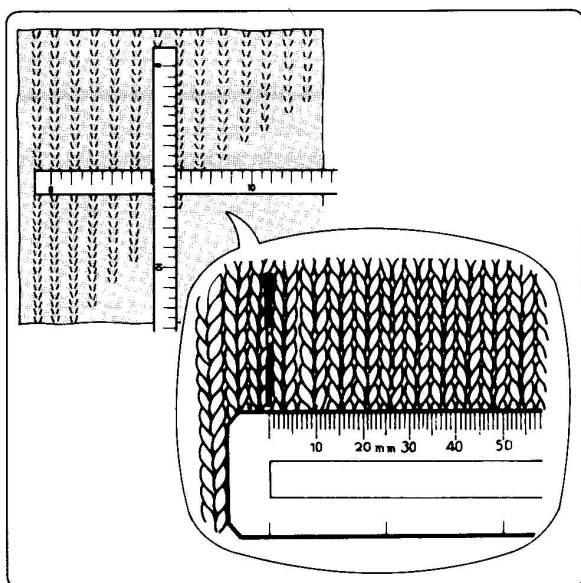

Étalez l'échantillon sur une surface plane.

Délimitez un carré de 10 cm de côté au centre, à l'aide d'une règle et d'épingles, en veillant à ne pas étirer ou aplatir le tricot. Comptez le nombre de mailles et de rangs contenus dans ce carré de 10 cm.

EX:
10 cm de tricot dans le sens horizontal comprennent 18 mailles.
10 cm de tricot dans le sens vertical comprennent 24 rangs.
18 mailles, 24 rangs = 10 cm

COMMENT CALCULER LE NOMBRE DE MAILLES ET DE RANGS

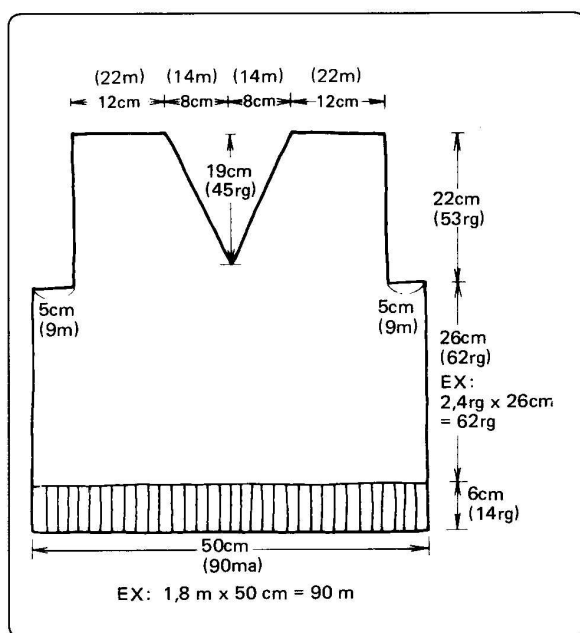

Pour déterminer le nombre de mailles et de rangs par cm, divisez le nombre obtenu à partir de l'échantillon par 10 cm.

EX:
18 mailles : 10 cm = 1,8 mailles/cm
24 rangs : 10 cm = 2,4 rangs/cm

LIGNES HORIZONTALES ET VERTICALES
No de m/cm x No de cm de la ligne horizontale
= No de m de largeur
No de rg/cm x No de cm de la ligne verticale
= No de rg de longueur

LIGNES OBLIQUES
Pour obtenir le nombre voulu d'augmentations et de diminutions, divisez le nombre total de rangs par le nombre total de mailles plus 1. Vous ne pouvez pas pratiquer d'augmentations ou de diminutions des mailles au premier et au dernier rang.

EX: Ligne d'un col en V
Diminution de 14 mailles réparties sur 45 rangs
45 rangs : (14 mailles + 1) = 3 rangs
Diminution d'une maille tous les 3 rangs, 14 fois de suite.

1. PULL-OVER POUR FEMME (COL ROND)

- FOURNITURES** : Laine épaisse
200m, soit 100g
50% acrylique 50% laine
... 550g (600g)
- TENSION** : Jersey
Avants de fonture en jauge de 9mm
Cadran de tension: 8
10cm = 18m, 24rg
- TAILLES** : pour poitrine de 86 (96)cm
- DIMENSIONS** : Largeur poitrine: 96 (106)cm
Longueur 63 (65)cm

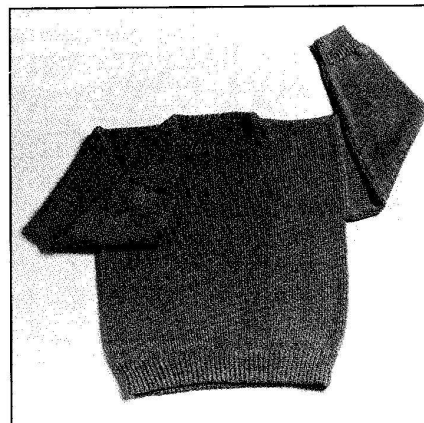

DOS

Le modèle indique deux tailles. Lorsqu'il n'y a qu'un seul chiffre, il se rapporte aux deux tailles. Toutes les dimensions sont en centimètres.

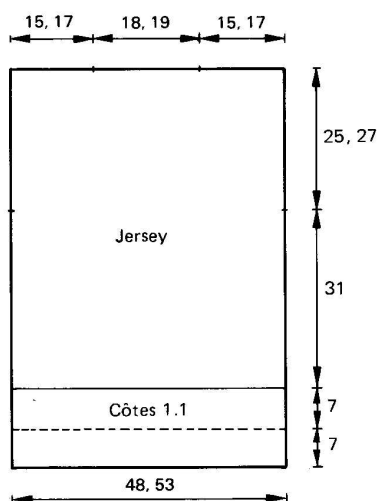

Commencer par tricoter le dos du pull.

Vérifiez que tous les leviers du chariot sont en position normale.

Vous pouvez tricoter.

NOTE

Dans les instructions suivantes, les chiffres situés à l'extérieur des parenthèses se rapportent à la plus petite taille (ceux entre parenthèses à la plus grande taille). Comme ci-dessus, lorsqu'un seul chiffre est indiqué, il correspond aux deux tailles.

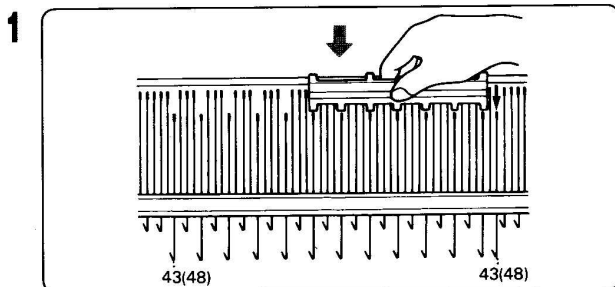

POSITION DES AIGUILLES

Placez le chariot à gauche du lit d'aiguilles. A l'aide du poussoir 1/3, amenez en position B une aiguille sur deux entre l'aiguille 43 (48) de gauche et l'aiguille 42 (47) de droite.

Poussez en position B l'aiguille 43 (48) de droite. Réglez le cadran de tension sur 5.

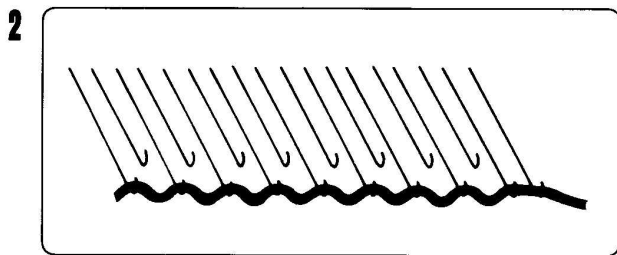

MONTAGE POUR LES COTES 1.1

Commencez par réaliser un tricot perdu afin d'éviter que votre ouvrage ne se détricote. Tricotez 1 rang avec le fil perdu.

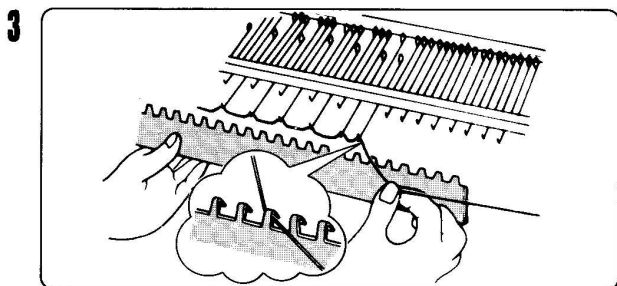

Accrochez le peigne de montage sur les boucles. Suspendez les poids à griffes sur le peigne de montage. Fixez le bout du fil sous le clip.

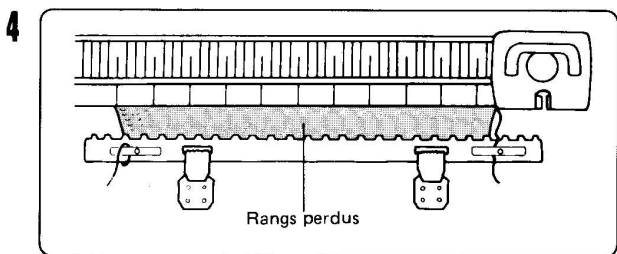

Tricotez quelques rangs en terminant avec le chariot à droite. Coupez le fil perdu. Mettez le compte-rangs à 000.

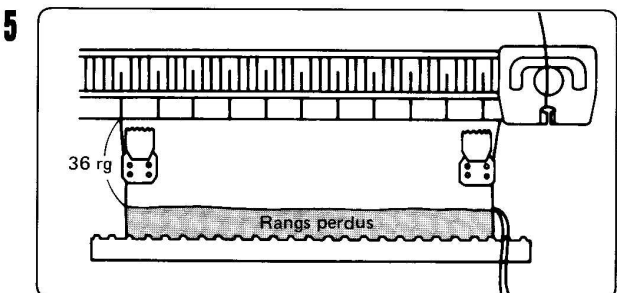

Prenez la laine avec laquelle vous allez réaliser le pull et tricotez 36 rangs (le double de la longueur de l'ourlet) de côtes 1.1.

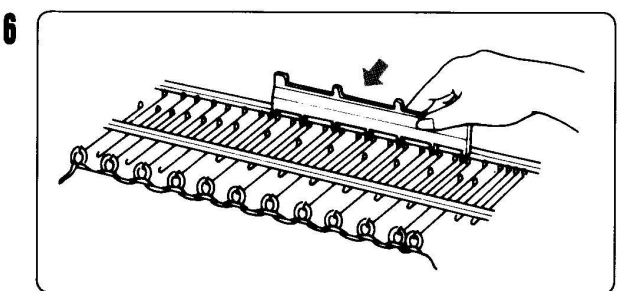

POSITION DES AIGUILLES POUR LES COTES 1.1

Amenez les aiguilles libres en position B à l'aide du poussoir 1/3. Enlevez les poids et le peigne.

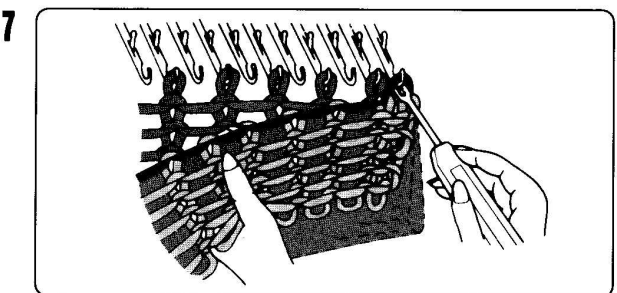

Montez le tricot. Relevez la première maille du premier rang du tricot à l'aide de l'outil de transfert à un oeillet.

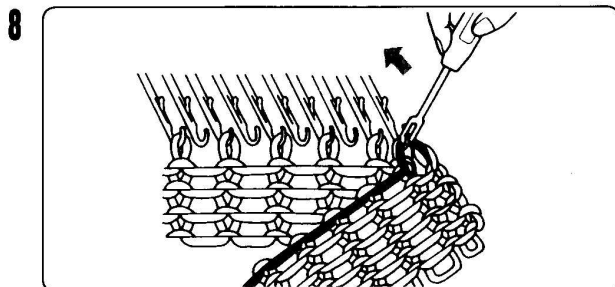

Placez l'outil de transfert sur la première aiguille en position B. Inclinez verticalement l'outil vers l'avant et vers l'arrière de façon à faire glisser la maille sur l'aiguille.

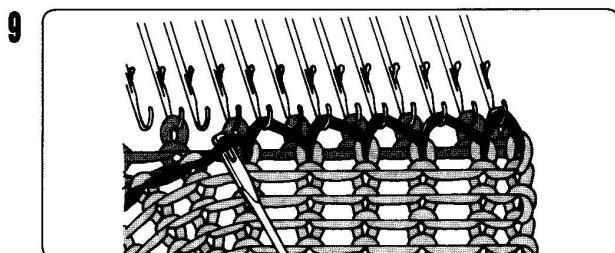

Procédez ainsi pour tout le rang en tirant le tricot vers la gauche. Placez chaque maille sur l'aiguille libre qui la précède.

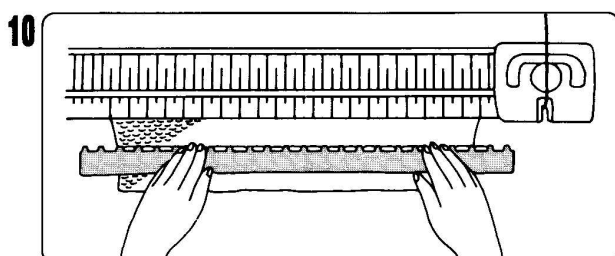

Remettez en place le peigne de montage sur les côtes 1.1. Accrochez les poids à griffes sur le peigne. Amenez toutes les aiguilles en position E à l'aide du poussoir en maintenant le tricot contre le lit d'aiguilles

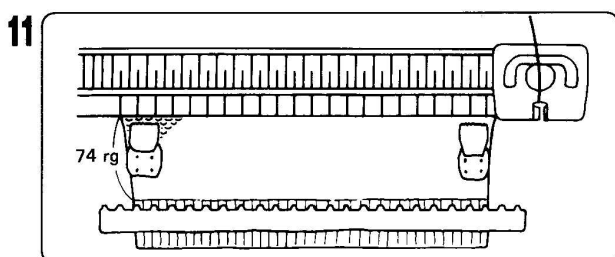

DOS

Réglez le cadran de tension sur 8. Mettez le compte-rangs à 000.

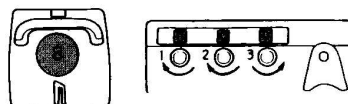

Tricotez 74 rangs jusqu'à l'emmanchure.

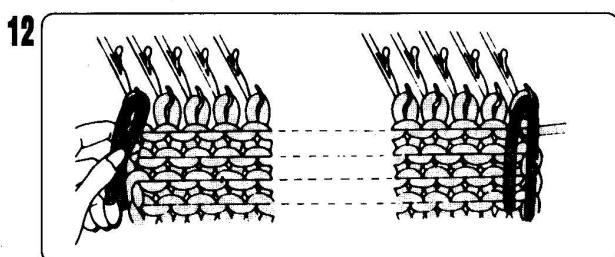

MISE EN PLACE D'UN REPERE EN FIL PERDU A CHAQUE BOUT DE L'OUVRAGE

Disposez deux fils-repères sur le tricot de façon à trouver facilement l'emplacement des manches. Amenez les aiguilles de chaque extrémité de l'ouvrage en position D. Placez deux morceaux de fil perdu sur le crochet de ces aiguilles, puis ramenez-les en position B.

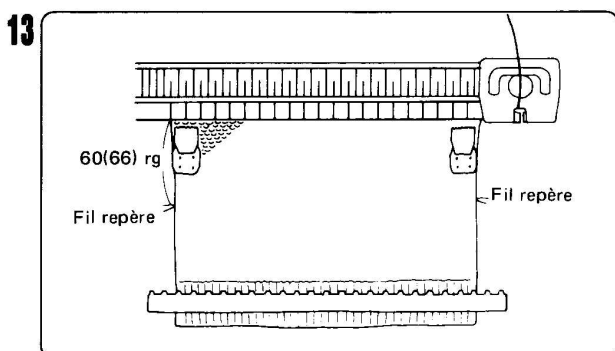

Tricotez 60 (66) rangs jusqu'au bord de l'épaule et du col : le compte-rangs indique 134 (140).

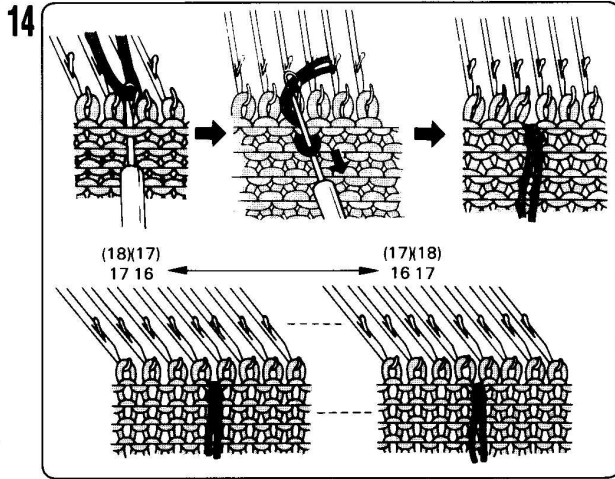

MISE EN PLACE D'UN REPERE EN FIL PERDU A L'AIDE DU CROCHET-AIGUILLE

Disposez un repère en fil perdu sur les mailles situées entre l'aiguille 16 (17) et l'aiguille 17 (18) de chaque côté du centre du tricot pour délimiter l'ouverture du col. Glissez l'aiguille-crochet dans la boucle de la maille et placez-y un morceau de laine perdue. Tirez l'aiguille-crochet vers vous de façon à former une maille avec le fil perdu.

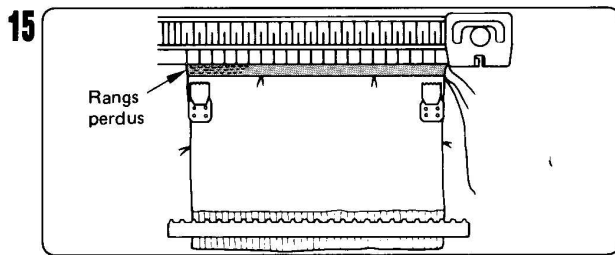

Prenez le fil perdu et tricotez quelques rangs, puis coupez-le.

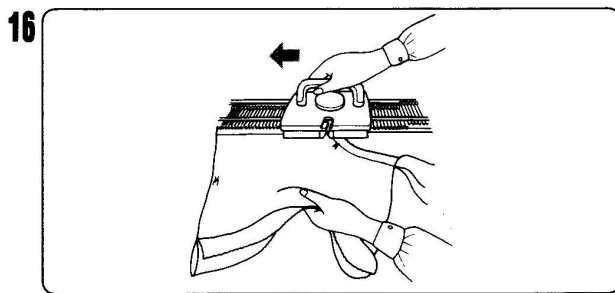

DEGAGEMENT DU DOS DE LA MACHINE

Retirez les poids et le peigne. Faites glisser le chariot sur le lit d'aiguilles en tenant le tricot dans une main pour le libérer.

DEVANT

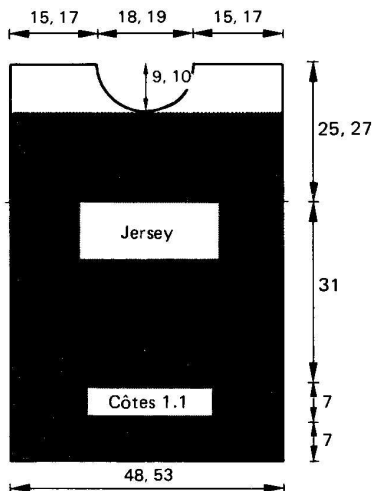

Vous allez maintenant tricoter le devant du pull. La zone hachurée du schéma correspond au dos du pull.

Tricotez le DEVANT de la même façon que le DOS jusqu'à l'ouverture du col – le compte-rangs indique 112 (116).

* Voir étapes 1-13 du DOS *.

Vous formerez en suite le col en diminuant des mailles de chaque côté en deux fois.

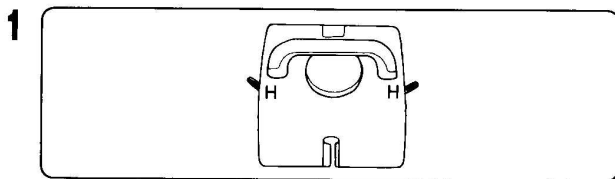

REALISATION DU COL ROND

Réglez les leviers des cames de maintien de chaque côté du chariot.

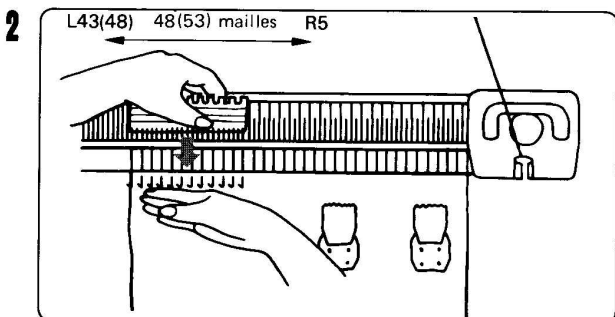

Amenez en position E les 48 (53) aiguilles situées entre l'aiguille 43 (48) de gauche et l'aiguille 5 de droite. Ces mailles resteront sur les aiguilles, mais elles ne seront pas tricotées. Remettez en place les poids à griffes de chaque côté du tricot. Mettez le compte-rangs à 000.

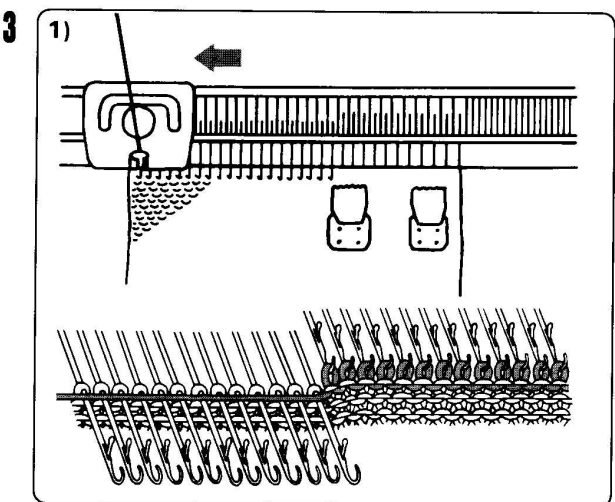

Tricotez l'épaule droite.

1) Tricotez 1 rang. Les aiguilles placées en E ne travaillent pas.

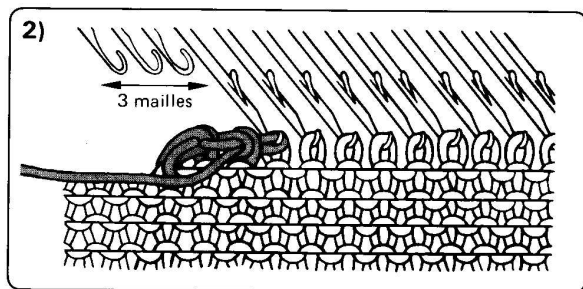

2) Diminuez de 3 mailles du côté du chariot à l'aide de l'outil de transfert à l'oeillet. * Voir comment diminuer plusieurs mailles page 58 *.

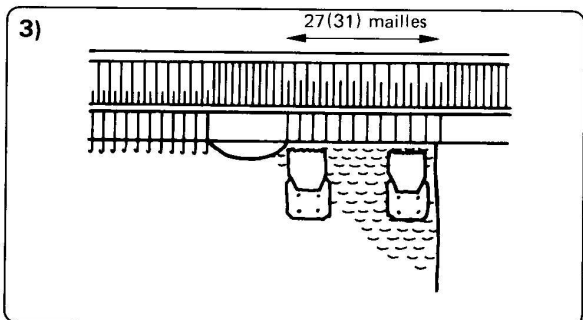

3) Tricotez 2 rangs. A partir du rang suivant, diminuez 2 fois 2 mailles de chaque côté. Diminuez 3 (4) fois d'une maille tous les 2 rangs, puis tricotez 4 rangs et diminuez d'une maille. Il reste 27 (31) mailles. Tricotez 7 rangs : le compte-rangs indique 22 (24).

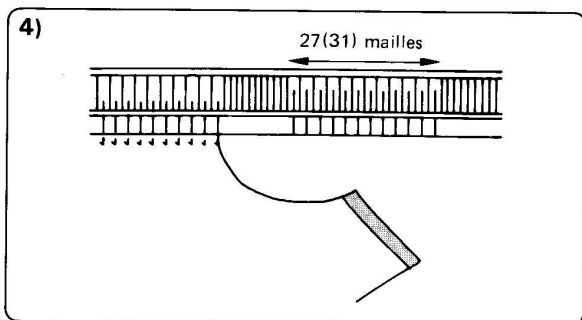

4) Reprenez le fil perdu et tricotez quelques rangs, puis libérez le tricot perdu de la machine.

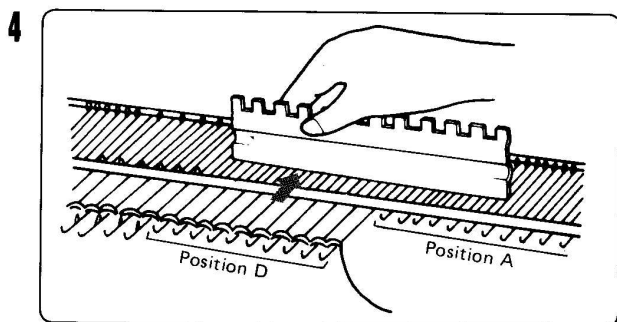

Ramenez les aiguilles libres en position A. Poussez les 10 aiguilles du centre en position D.

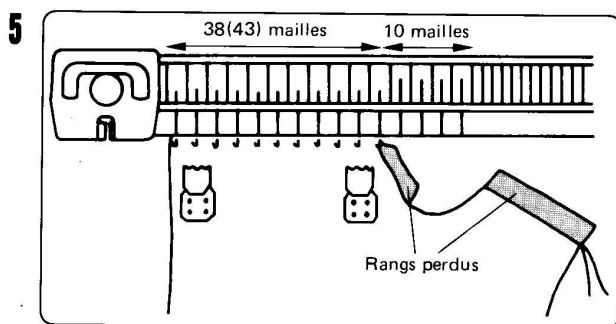

Tricotez quelques rangs avec le fil perdu et retirez-le de la machine. Enlevez le peigne. Ramenez le chariot à gauche. Accrochez les poids.

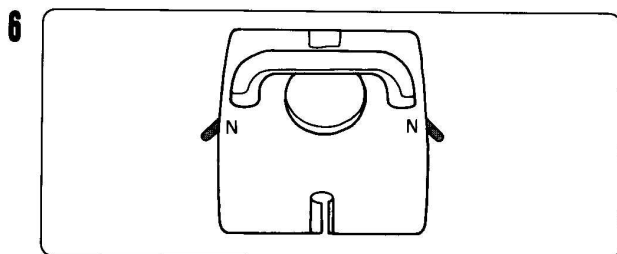

Poussez les aiguilles libres en position A. Réglez les leviers des cames de maintien sur N. Mettez le compte-rangs à 000.

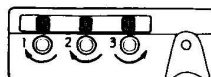

Assurez-vous que le passage du chariot actionne le compte-rangs.

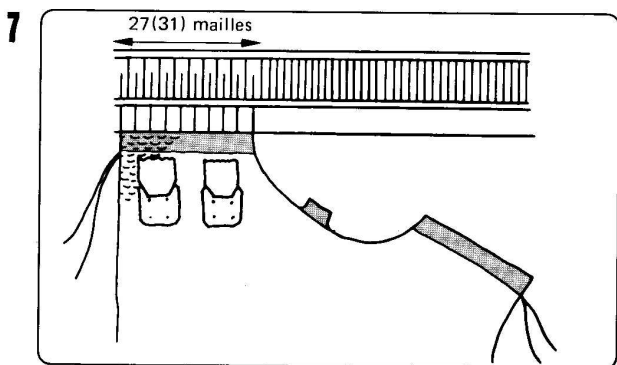

Procédez pour l'épaule gauche comme pour l'épaule droite en inversant les indications.

* Voir étape 3 *. Reprenez le fil perdu et tricotez quelques rangs. Enlevez les poids et libérez le tricot de la machine.

MANCHES

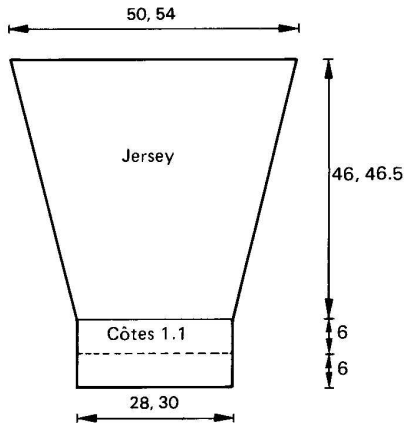

Vous allez maintenant tricoter les manches.

Vous utiliserez la même méthode pour les côtes des manches que pour le devant et le dos du pull.

Après avoir réalisé les côtes, vous tricoterez le reste de la manche en augmentant les mailles jusqu'à ce que celle-ci ait la longueur et la largeur voulues.

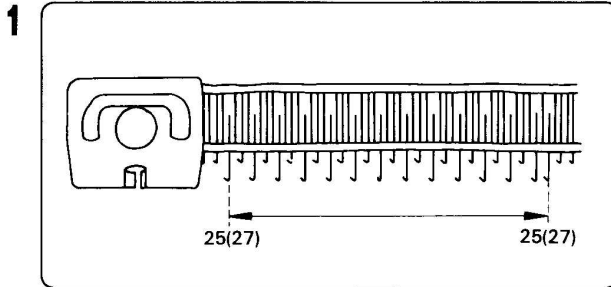

REALISATION DE COTES 1.1 POUR LES POIGNETS

Placez le chariot à gauche du lit d'aiguilles. Réglez le cadran de tension sur 5. Amenez une aiguille sur deux en position B entre l'aiguille 25 (27) de gauche et l'aiguille 24 (26) de droite, en vous aidant du poussoir. Poussez en B l'aiguille 25 (27) du côté droit de façon à ce qu'il y ait un même nombre d'aiguilles en B de chaque côté du lit d'aiguilles.

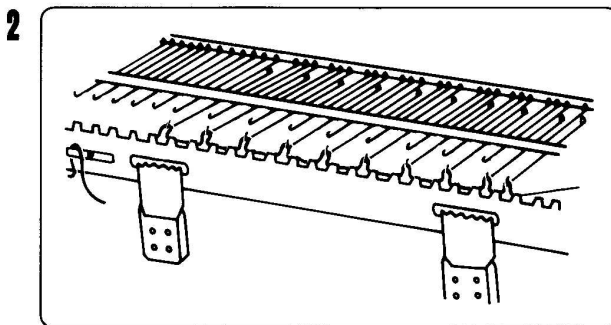

Tricotez un rang avec le fil perdu. Mettez en place le peigne de montage et les poids à griffes. Fixez le bout du fil sous le clip.

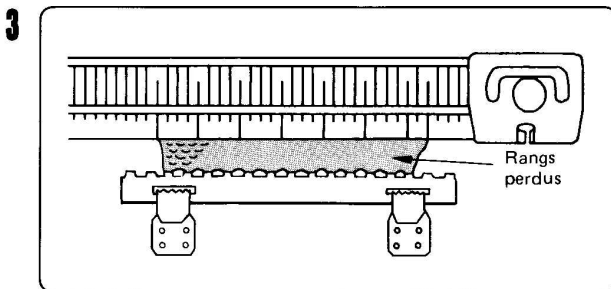

Tricotez quelques rangs. Le chariot doit être à droite lorsque vous avez terminé. Mettez le compte-rangs à 000.

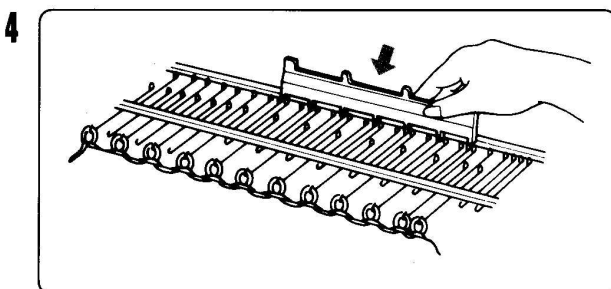
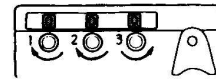

Prenez le fil perdu et tricotez 32 rangs (le double de la longueur de l'ourlet).

Amenez les aiguilles libres en position B à l'aide du poussoir 1/3. Enlevez les poids et le peigne.

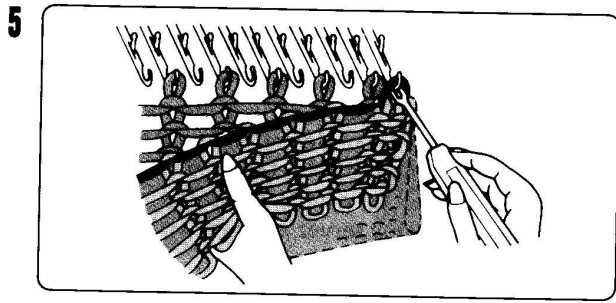

Relevez la première maille du premier rang du tricot à l'aide de l'outil de transfert et accrochez-la sur la dernière aiguille. Procédez ainsi pour tout le rang, en transférant chaque maille sur l'aiguille libre qui la précède.

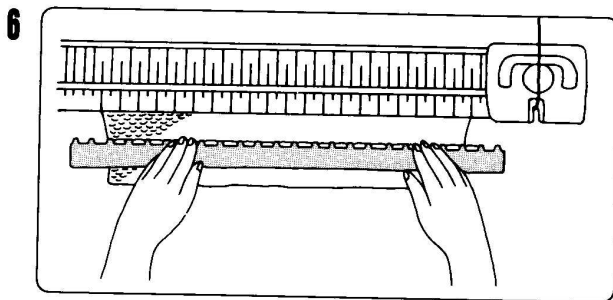

Remettez en place le peigne de montage et les poids. En maintenant le tricot contre le lit d'aiguilles, poussez toutes les aiguilles en position E. Réglez le cadran de tension sur 8. Mettez le compte-rangs à 000.

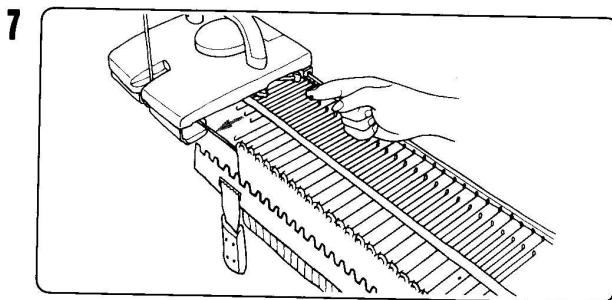
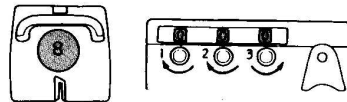

AUGMENTATION D'1 MAILLE SUR LE BORD
Tricotez 3 rangs. Amenez en position B l'aiguille libre adjacente à votre travail du côté du chariot.
* Voir la méthode simple page 59 *.

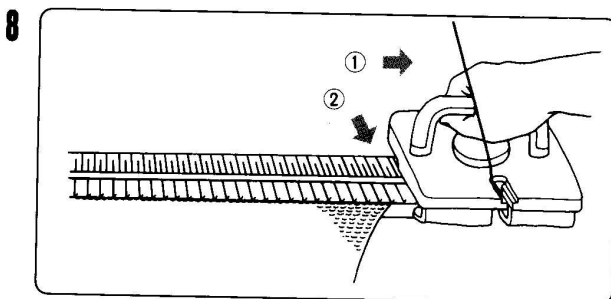

Tricotez 1 rang. Amenez en position B l'aiguille libre adjacente à votre travail du côté du chariot.

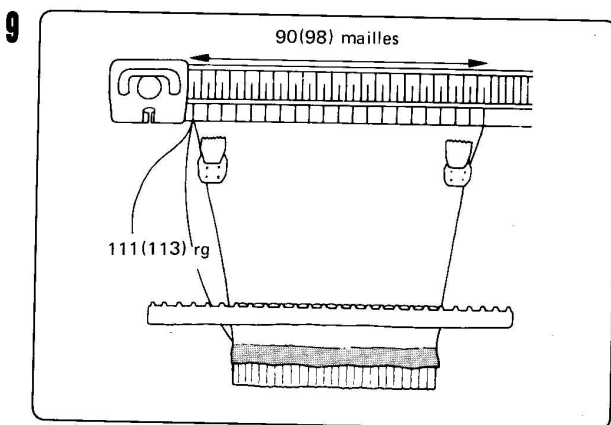

Répétez l'augmentation décrite aux étapes 7 et 8 ci-dessus jusqu'à ce que le compte-rangs indique 28 (48). Tricotez ensuite 5 rangs, puis augmentez d'1 maille du côté du chariot. Tricotez 1 rang et augmentez d'1 maille. Répétez cette opération jusqu'à ce que le compte-rangs indique 106 (108). Il y a à présent 90 (98) mailles. Tricotez 5 rangs de plus sans faire d'augmentation. Le compte-rangs indique 111 (113). Coupez la laine en laissant une extrémité d'environ 3 fois la largeur du tricot pour rabattre les mailles. Reprenez le fil perdu, tricotez quelques rangs, puis libérez le tricot de la machine.

MONTAGE ET FINITIONS

Avant de travailler la bordure du col, retirez le tricot perdu qui vous a servi à monter les mailles et repassez tous les éléments de votre tricot à la température requise. * Voir page 62 *. Utilisez un fer à vapeur ou placez une patte-mouille sur le tricot si vous vous servez d'un fer ordinaire.

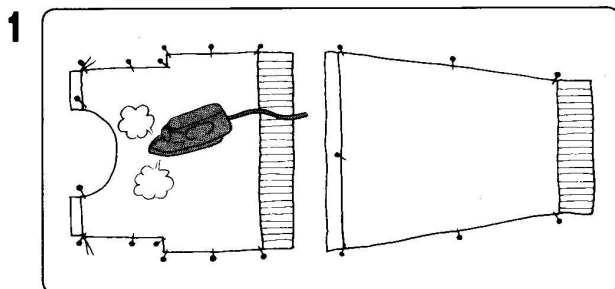

REPASSAGE

Mettez tous les éléments de votre tricot à l'envers sur une surface plane et aplatissez-les doucement. Epinglez le tricot et repassez-le A L'EXCEPTION DES COTES. Mettez le tricot sur l'endroit et repassez légèrement.

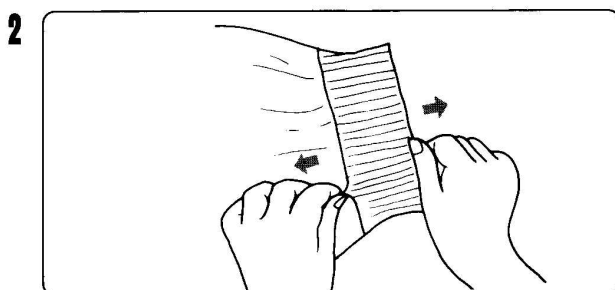

Pour redonner du volume aux côtes, remassez-les en guirlande dans votre main et repassez légèrement.

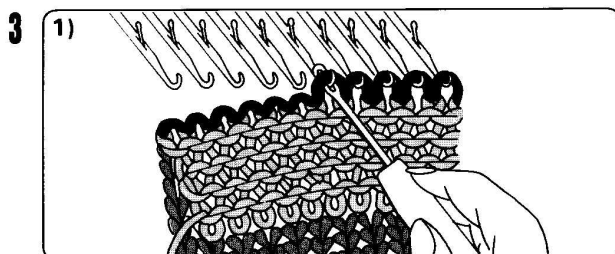

COUTURE DE L'ÉPAULE DROITE

1) Amenez 27 (31) aiguilles en position B. Mettez le DEVANT du tricot sur l'endroit. Repliez les rangs perdus vers l'avant (vers vous), puis enfiler les mailles de l'épaule sur les aiguilles.

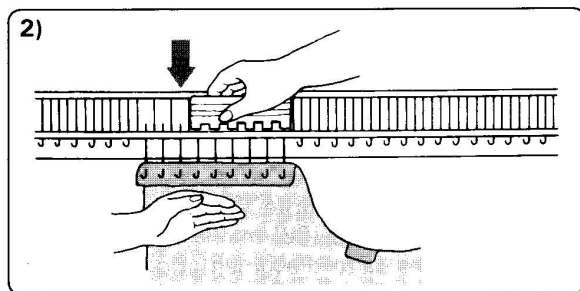

2) Amenez les aiguilles en position E en maintenant le tricot contre le lit d'aiguilles.

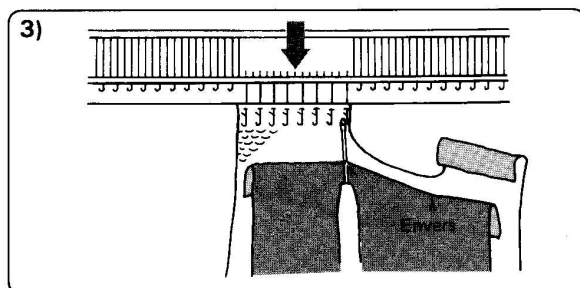

3) Mettez le DOS du tricot sur l'envers. Repliez les rangs perdus vers l'arrière, puis relevez les mailles de l'épaule et enfiler-les sur les crochets des mêmes aiguilles.

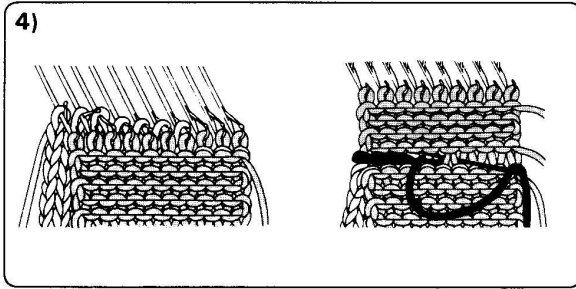

4) Ramenez toutes les aiguilles en position B. Les mailles enfilées sur les crochets seront insérées dans les mailles déjà en place sur les aiguilles de façon à ne former qu'une maille par aiguille. Avec une aiguille tapissier, cousez les deux morceaux du tricot ensemble. * Voir page 65 *. Défaites les rangs perdus de l'épaule.

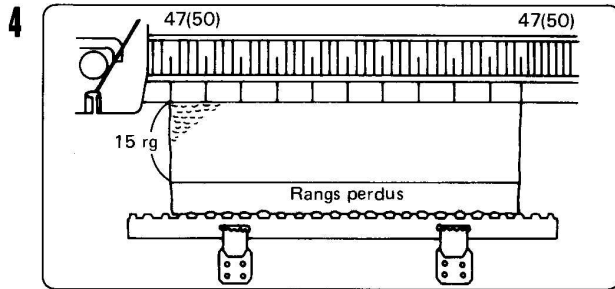

REALISATION DE LA BORDURE DU COL

Tricotez 15 rangs de côtes 1.1 de la même manière que pour le DOS, le DEVANT ou les MANCHES, en utilisant les aiguilles situées entre la 47ème (50) à gauche et la 47ème (50) à droite.

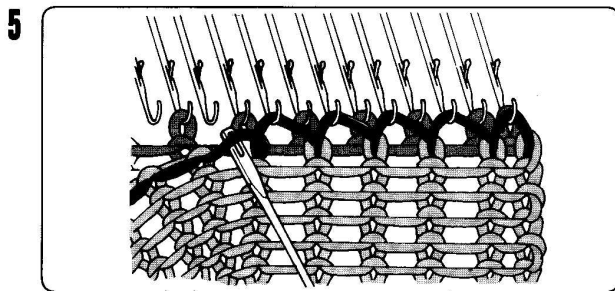

Relevez toutes les mailles du premier rang du tricot pour obtenir une double épaisseur.

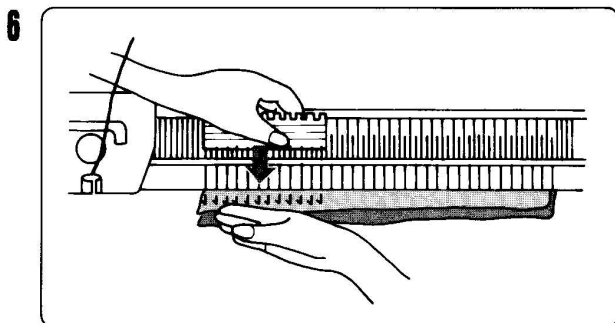

Poussez toutes les aiguilles en position E, réglez le cadran de tension sur 4, puis tricotez 1 rang. Ramenez ensuite toutes les aiguilles en E.

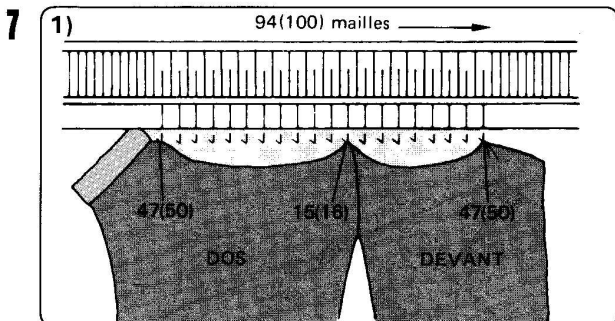

MONTAGE DE LA BORDURE DU COL

1) Mettez le tricot sur l'envers. A l'aide de l'outil de transfert à un œillet enfilez la maille située à gauche du repère en fil perdu (DOS) sur l'aiguille 47 (50) de droite. Placez la maille de jonction du col et de l'épaule (DEVANT) sur l'aiguille 15 (16) de droite. Enfilez la maille du bord gauche du col (DEVANT) sur l'aiguille 47 (50) de gauche.

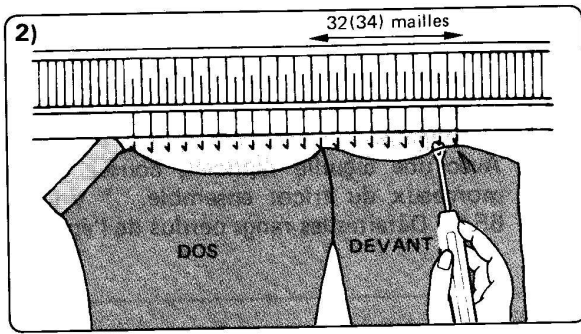

2) Relevez les mailles du dos entre la couture de l'épaule et le fil-repère et enfiler-les sur les aiguilles correspondantes.

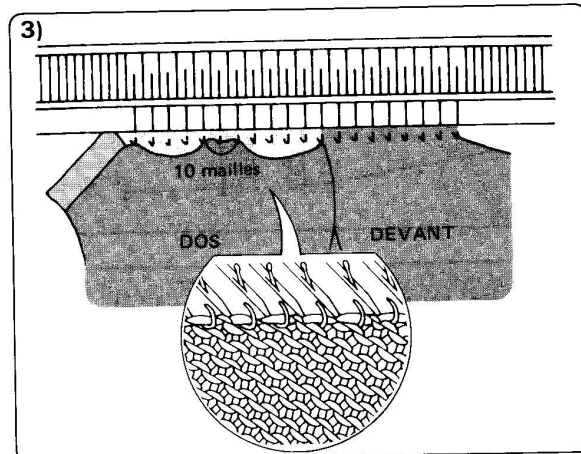

3) Au centre de l'encolure du devant, repliez les rangs perdus vers l'arrière et placez les mailles sur les aiguilles 21 (22) et 12 (13). Relevez uniformément le reste des mailles du col et enfiler-les sur les aiguilles. Poussez toutes les mailles derrière les clapets des aiguilles.

4) Réglez le cadran de tension sur 6, tricotez 1 rang, puis coupez la laine en laissant une extrémité d'environ 3 fois la largeur du tricot. Arrêtez le dernier rang de tricot avec une aiguille tapissier. * Voir page 65 *.

COUTURE DE L'ÉPAULE GAUCHE

Procédez de la même manière que pour l'épaule droite.

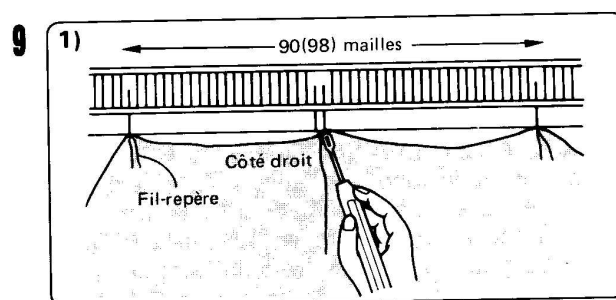
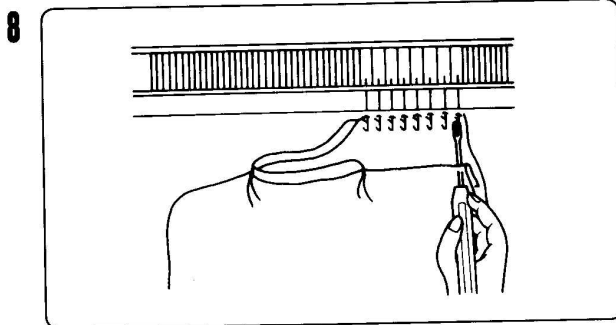

MONTAGE DES MANCHES

1) Amenez 90 (98) aiguilles en position B. Mettez le pull sur l'endroit. Relevez les mailles servant de repères et enfiler-les sur les aiguilles: 45 (49) de chaque côté. Relevez deux mailles de la couture de l'épaule et enfiler-les sur les aiguilles 1 de chaque côté.

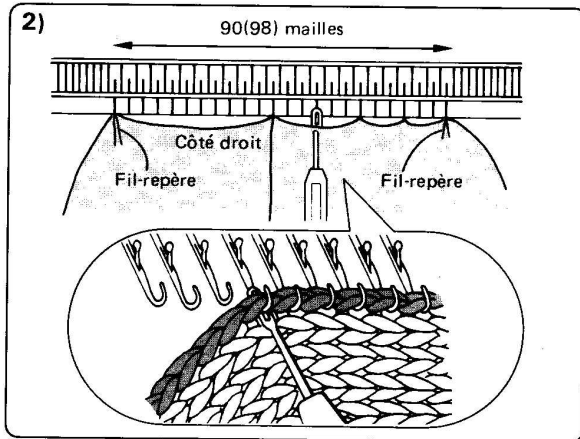

2) Relevez les mailles uniformément tout au long de l'emmanchure et enfiler-les sur les aiguilles.

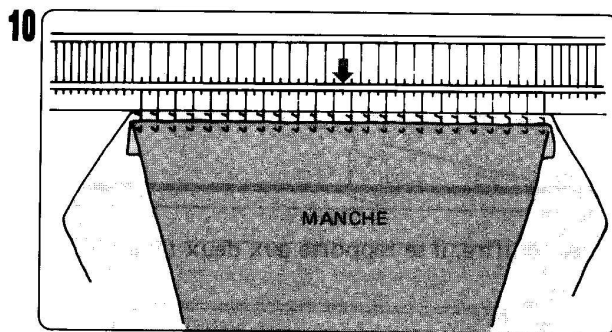

Poussez les aiguilles en position E. Mettez la manche sur l'envers. Relevez les mailles du dernier rang du tricot et enfiler-les sur les crochets des aiguilles. Ramenez les aiguilles en position B afin d'obtenir une seule maille. A l'aide d'une aiguille de tapissier, arrêtez le dernier rang de tricot. * Voir page 65 *. Défaites les rangs perdus de la manche. Assemblez l'autre MANCHE en procédant de la même façon.

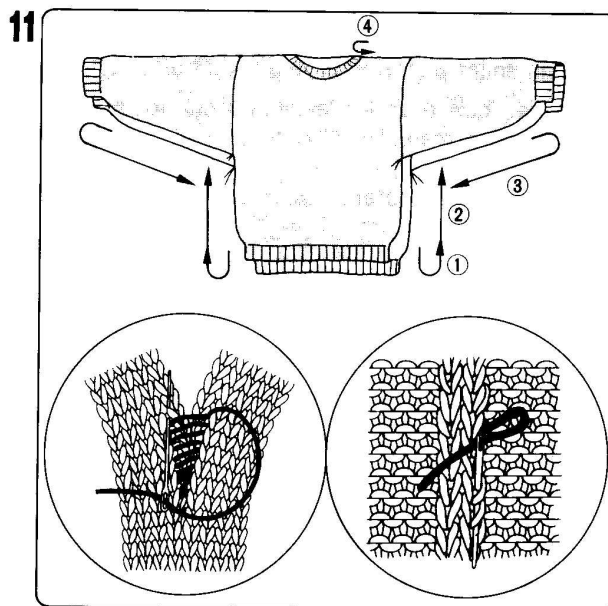

FINITIONS * Voir page 66 *.

- ① Rapprochez deux bords, sur l'envers. Commencez par le premier rang de côtes. Fermez la couture de l'ourlet à plat, à l'intérieur puis à l'extérieur.
- ② Montez l'emmanchure à plat.
- ③ Fermez les manches.
- ④ Montez la bordure du col à l'extérieur, puis l'intérieur.
- ⑤ Arrêtez le fil de laine. * Voir page 66 *.

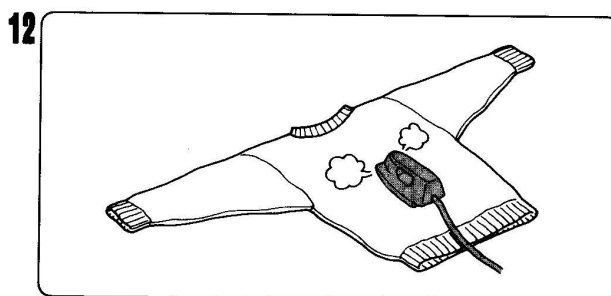

Repassez légèrement le pull sur l'envers, puis mettez-le à l'endroit et donnez un coup de fer final.

2. PULL-OVER POUR FEMME (COL EN V)

- FOURNITURES** : Laine fine
420m, soit 100g
75% laine 25% polyamide
... 400g (500g)
- TENSION** : Jersey
Avant de fonture pour laine fine
(jauge de 4,5mm)
Cadran de tension: 4
10cm = 28m, 39rg
- TAILLE** : pour poitrines de 86 (96)cm
- DIMENSIONS** : Largeur poitrine: 96 (106)cm
Longueur: 63 (65)cm

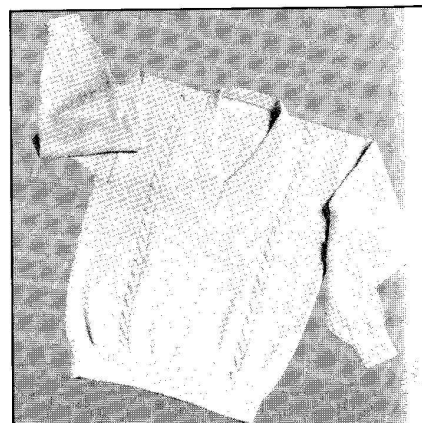
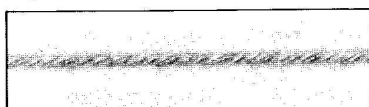

DOS

Le modèle indique deux tailles. Lorsqu'il n'y a qu'un seul chiffre, il se rapporte aux deux tailles. Toutes les dimensions sont en centimètres.

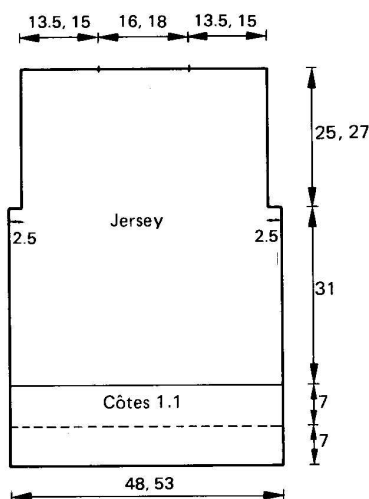

Commencez par tricoter le dos du pull.

Vérifiez que tous les leviers du chariot soient en position normale.

Vous pouvez tricoter.

NOTE

Dans les instructions suivantes, les chiffres situés à l'extérieur des parenthèses se rapportent à la plus petite taille (ceux entre parenthèses, à la plus grande taille). Comme ci-dessus, lorsqu'un seul chiffre est indiqué, il correspond aux deux tailles.

1

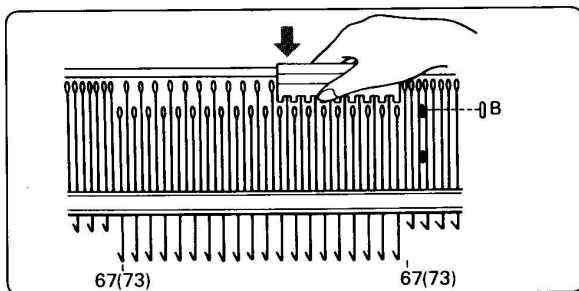

POSITION DES AIGUILLES

Placez le chariot à gauche du lit d'aiguilles.

Amenez une aiguille sur deux en position B entre l'aiguille 67 (73) de gauche et l'aiguille 67 (73) de droite en vous aidant du poussoir, côté peigne. Réglez le cadran de tension sur 4.

Faites glisser le chariot deux fois pour aligner correctement les aiguilles.

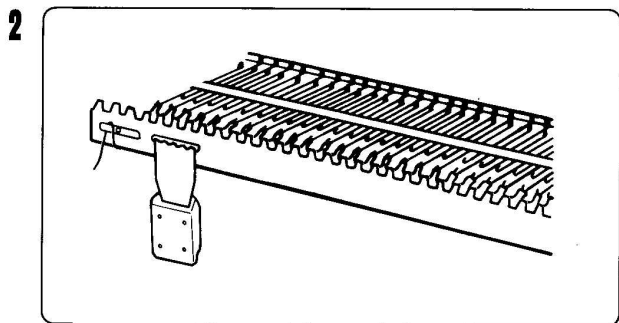

Tricotez un rang avec le fil perdu. Accrochez le peigne de montage et les poids à griffes. Fixez le bout du fil sous le clip.

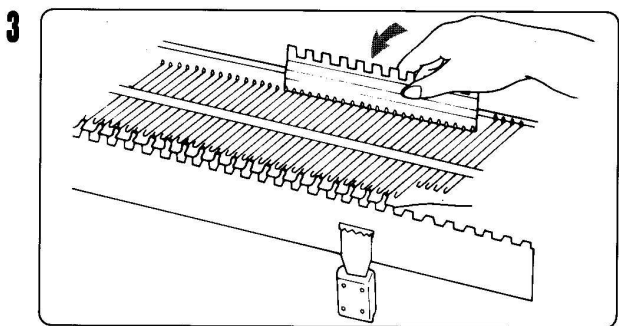

Amenez les aiguilles libres en position B. Vérifiez que l'aiguille 67 (73) de droite est bien en B.

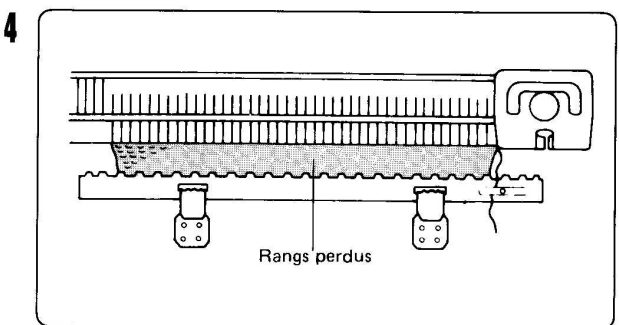

Tricotez 8 rangs. Le chariot doit être à droite lorsque vous avez terminé. Coupez le fil perdu.

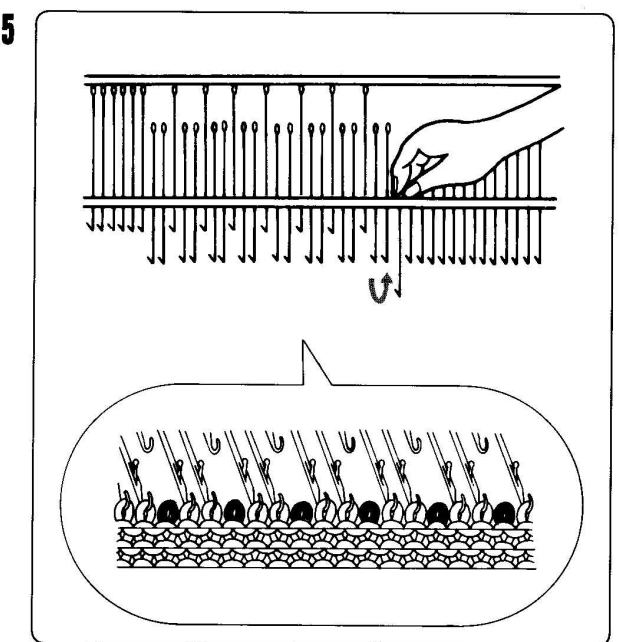

POSITION DES AIGUILLES POUR LES COTES 2.1

Amenez une aiguille sur trois en position E, puis repoussez-les en A; les mailles se détachent de l'aiguille. Procédez ainsi pour tout le rang.

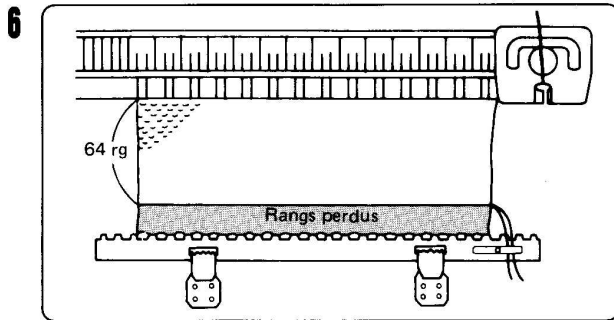

Réglez le cadran de tension sur 2. Mettez le compte-rangs à 000.

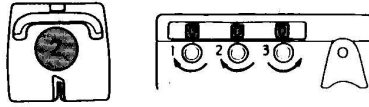

Prenez la laine et tricotez 64 rangs (le double de la longueur de l'ourlet).

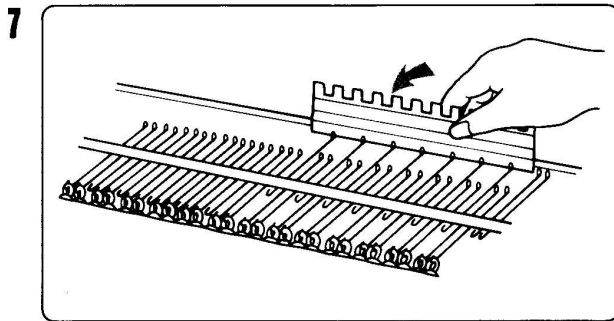

Amenez les aiguilles libres en position B.

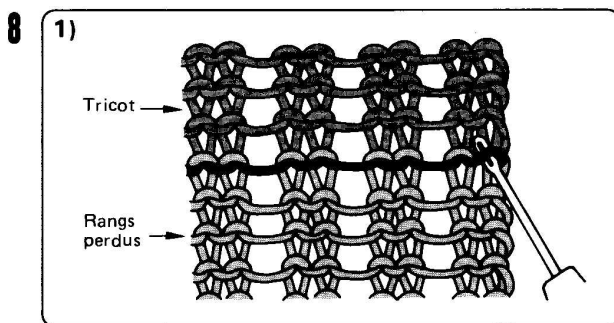

REALISATION DES 2.1

1) Retirez les poids et le peigne. Relevez la première maille du premier rang du tricot à l'aide de l'outil de transfert et accrochez-la sur la dernière aiguille.

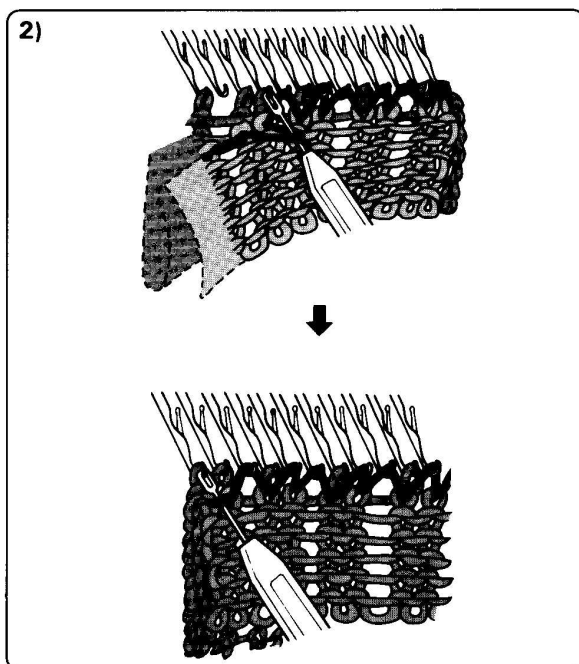

2) Procédez ainsi pour tout le rang en repliant les côtes et en les tenant dans une main pendant que vous accrochez chaque maille à l'aiguille qui la précède (vous travaillez vers la gauche).

Relevez la dernière maille et accrochez-la sur la dernière aiguille.

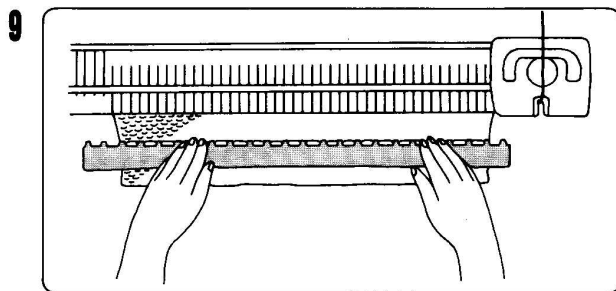

Remettez en place le peigne de montage et les poids. Amenez toutes les aiguilles en position E à l'aide du poussoir en maintenant le tricot contre le lit d'aiguilles. Réglez le cadran de tension sur 4. Mettez le compte-rangs à 000.

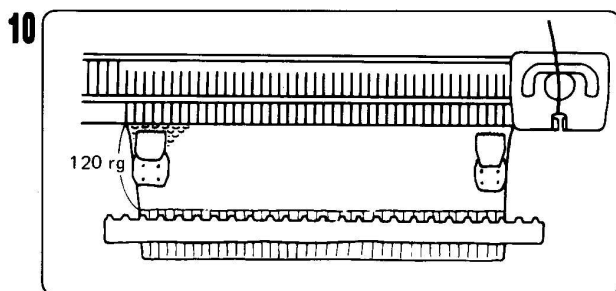
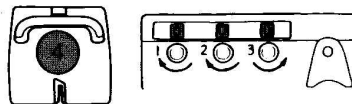

Tricotez 120 rangs jusqu'à l'emmanchure.

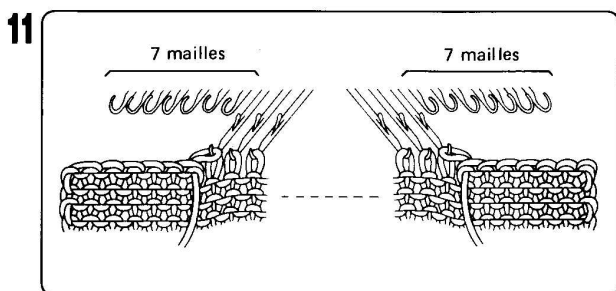

Rabattez 7 mailles à droite, tricotez un rang. De la même manière, rabattez 7 mailles à gauche.
* Voir "Comment diminuer plusieurs mailles" page 58 *.

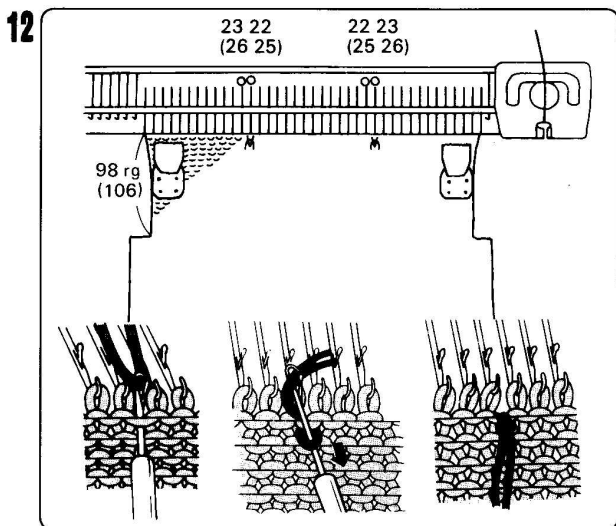

Tricotez 97 (105) rangs jusqu'au col: le compte-rangs indique 218 (226).

Disposez un repère en fil perdu sur les boucles d'entremailles entre l'aiguille 22 (25) et 23 (26) de chaque côté du centre de l'ouvrage pour signaler l'ouverture du col. * Voir page 19 *.

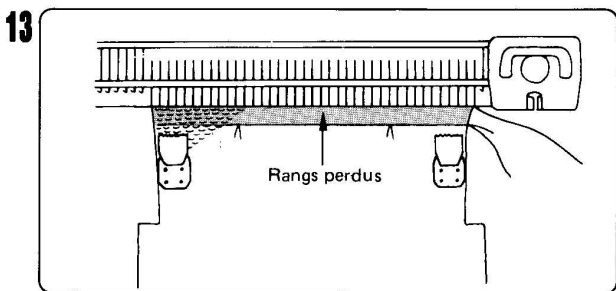

Prenez le fil perdu et tricotez quelques rangs. Coupez le fil et retirez-le du distributeur. Otez les poids et le peigne. Faites glisser le chariot en tenant le tricot dans une main pour le libérer.

DEVANT

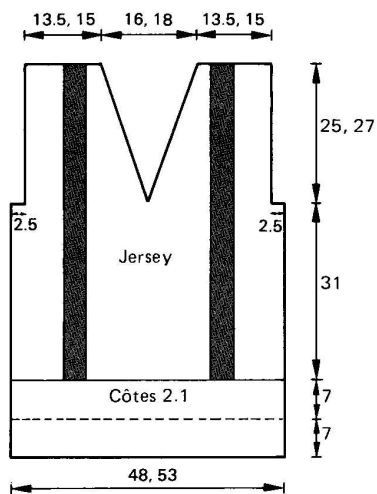

Vous allez maintenant tricoter le devant du pull. Les zones hachurées du schéma correspondent aux torsades. Si vous préférez ne pas tricoter ces torsades, ne tenez pas compte des instructions qui s'y rapportent.

Vous formerez le col en V en diminuant des mailles à partir du centre du tricot.

Tricotez les côtes 2.1 comme pour le DOS.
* Voir étapes 1 à 9 du DOS *.

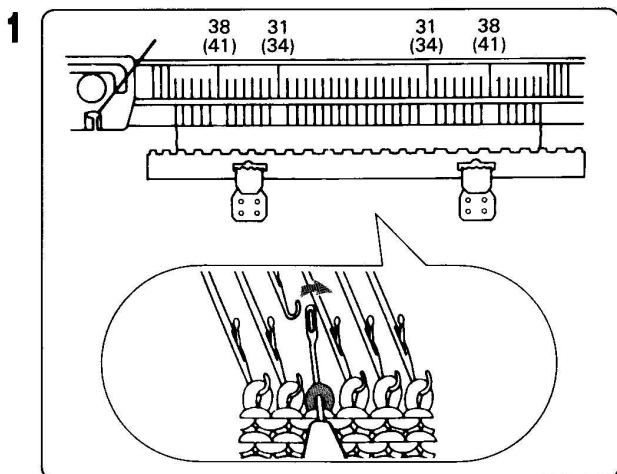

REALISATION DES TORSADES

Tricotez un rang, à l'aide de l'outil de transfert passez les mailles des aiguilles 31 (34) et 38 (41) sur l'aiguille située à droite de chacune d'elle, des deux côtés de l'ouvrage. * Voir page 56 *. Ramenez les aiguilles libres en position A.

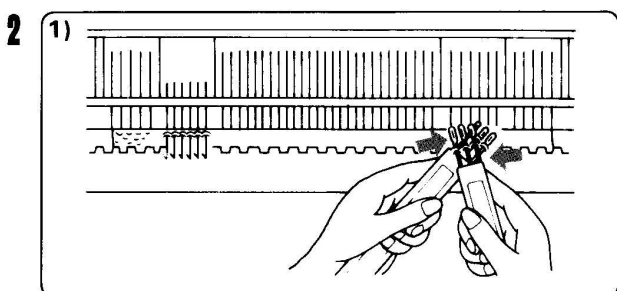

Tricotez 9 rangs, croisez les mailles à l'aide de deux outils de transfert à 3 oeillets.
* Voir page 55 *.

NOTE

A la page 55, on vous dit de relever les mailles glissées derrière la torsade, mais pour ce modèle-ci, ne le faites pas.

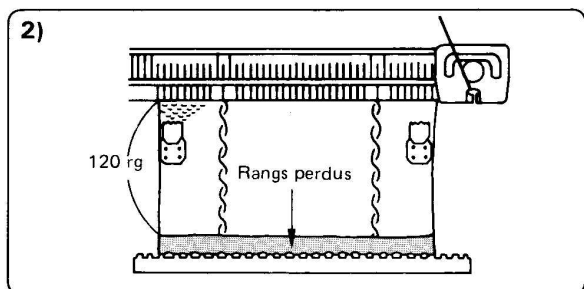

Tricotez 110 rangs jusqu'à l'emmanchure en croisant les mailles tous les 10 rangs. Le compte rangs indique 120.