



Knittax

**BRUKSANVISNING OCH
STICKBESKRIVNING**

INLEDNING, som Ni bör läsa

Det är egentligen egendomligt, att handstickningen, som är en av husmors mest tidsödande arbetsuppgifter, inte för länge sedan underlättats genom tillkomsten av en hjälpapparat i stil med symaskinen. Fina stickmaskiner för industriellt bruk ha ju funnits nästan lika länge som symaskinerna, men den första stickapparaten för hushållsbruk tillverkades för endast några få år sedan.

Utvecklingen inom detta område har emellertid gått mycket snabbt framåt, särskilt tack vare ingenjörerna på firma Karl Steinhof Apparatfabrikt i Berlin. Deras skapelse, Knittax, har nämligen alla de egenskaper en husmor rimligtvis kan begära av en hushållsapparat: den är lätt att lära och lätt att sköta, den är mycket enkel, snabb och mångsidig, den är robust och slitstark och den är billig. Knittax är alltså en mycket okomplicerad och duktig tjänsteande, men för att kunna utnyttja den på rätt sätt, *är det mycket viktigt*, att Ni lär känna den ingående från början. För att underlätta detta för Er, ha vi bemödat oss om att göra denna bruksanvisning så klar och lättfattlig som möjligt. Läs därför igenom

anvisningarna innan Ni sätter igång arbetet. Börja sedan sticka provlappar med ett medelfint ullgarn. Lär Er först förstå apparatens grundläggande arbetssätt: hur nålföraren påverkar nålarna och hur nålarna bildar maskan. Innebörden i ordstäv: »Man måste lära sig krypa, innan man kan gå» gäller även för arbetet med Knittax.

Har Ni väl lärt Er grunderna i arbetet ordentligt, skall Ni finna, att det inte finns några svåra arbetsmoment med Knittax. T. o. m. stickning av till synes mycket invecklade mönster eller hälar, är i själva verket lika enkelt som slätstickning. Stickningen tar endast litet längre tid. Det viktiga är, att Ni inte tror, att det är svårt. Försök bara skall Ni se, hur lätt det är.

Tack vare den geniala konstruktionen på Er Knittax, kan Ni sticka med alla handstickningsgarner, som säljes i handeln. Ni behöver därför inte välja garn efter apparaten utan kan köpa just det garn Ni vill ha i Ert lager. Det spelar ingen roll om garnet är gjort av bomull, nylon, silke eller ull; alla garner ger ett utomordentligt resultat, som blir exakt som handstickat.

Sätt igång och lycka till!

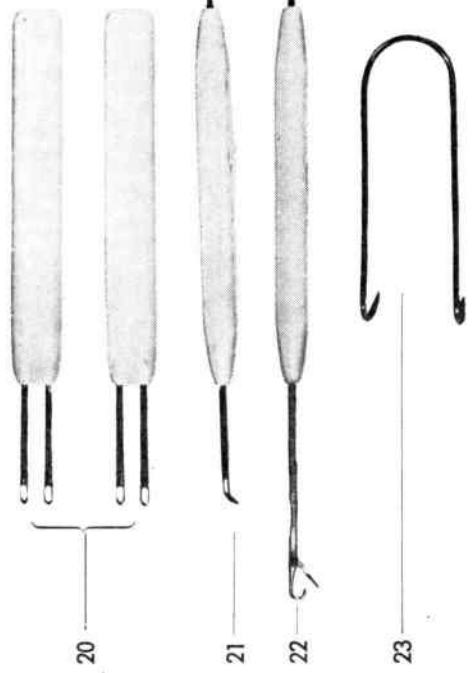
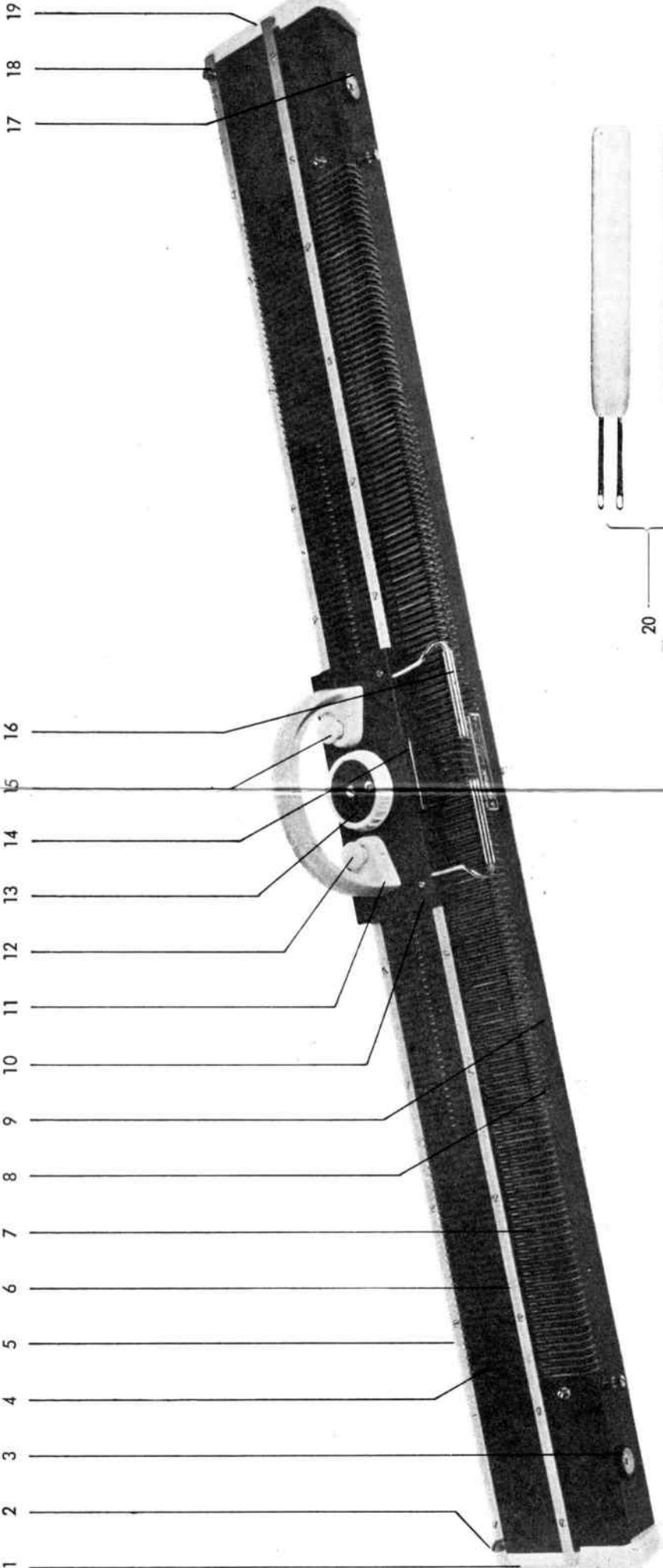

ÖVERSIKT

- 1 Sidostycke, vänster
 - 2 Stoppskruv, vänster
 - 3 Fästplatta, vänster
 - 4 Nålbädd
 - 5 Undre glidskena
 - 6 Räkneskena
 - 7 Platiner
 - 8 Tungnålar
 - 9 Frontpanel
 - 10 Nålförare
 - 11 Handtag
 - 12 Nålhöjarknapp, vänster
 - 13 Väljarvred
 - 14 Kurvplåt
 - 15 Nålhöjarknapp, höger
 - 16 Tungöppnare
 - 17 Fästplatta, höger
 - 18 Stoppskruv, höger
 - 19 Stidostycke, höger
 - 20 Nålhakar
 - 21 Arbetsshake
 - 22 Masknål
 - 23 Spännhake
-

I. TEKNISK BESKRIVNING

Beskrivning över apparaten.

(Hänvisningarna återfinnes på omslagets tredje sida med apparaten avbildad.)

Nålbädden (4) är sammansatt av flera bakelitplattor av högvärdigt material. Dessa plattor jämte glidskenorna 5/6 är fästa i ramen med skruvar och muttrar. För lagring av tungnålarna (8) och platinerna (7) är bakelitplattorna försedda med spår. I höjd med den övre glidskenan 6, hädanefter kallad räknescena, ligger under nålarna en packning av specialull i ett spår. Denna tjänar som broms på nålarna och hindrar dem från att glida ner under arbetets gång. Skalan på räknescenan underlättar givetvis inställningen vid uppläggning, minskning, ökning och mönsterstickning (nålantal — maskantal). Delningen räknas från mitten åt båda håll, och vid var femte nål finns ett delstreck.

Närmare övre kanten på nålbädden finns ett delvis synligt spår, i vilket en ståltråd, som tjänar som lagring för de rörliga platinerna, är inlagd.

Tungnålarna (8) är tillverkade av bästa specialtråd i ett mycket högklassigt utförande. Trots det klena utseendet är dessa nålar så starka, att man inte kan

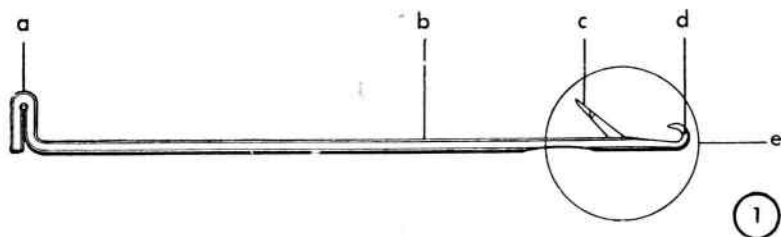

a) Nåklack, b) skaft, c) tunga, d) spets, e) nålhuvud.

bryta av dem utan hjälp av verktyg. Skulle dock av en händelse en nål gå sönder, kanske genom ovarsamhet, finns reservnålar med varje apparat. Eftersom nålarna hålls i sina spår av räknescenan måste man avlägsna denna för att kunna byta en nål (se sid. 9).

Platinerna (7) är tillverkade av härdat stål och arbeta liksom nålarna vid maskbildningen. Medan nålarna under arbete rör sig fram och tillbaka vågrätt i sina spår, så arbetar platinerna, genom en rörelse, lodrätt upp och ner (bild 2).

De dras ner av fjädrar, som ligger osynliga bakom frontpanelen (9). Nålföraren (10) förs vid stickning över nålbädden på glidskenorna och reglerar härvid rörelsen på såväl nålarna som platinerna.

De, för styrningen av nålarna, viktiga delarna finns i nålföraren mellan nålförarramarna, medan kurvplåten (14) på främre kanten av nålföraren ger platinernas rörelse upp och ner.

På bild 3, som visar nålföraren underifrån, är inritad den väg, som nåklacken glider, när nålföraren förs över nålbädden. Heldragen linje = från höger till vänster, och streckad linje = från vänster till höger. Nåklackarna glider efter det de passerat mellan nålhjälsänkaren (25) och nålhöjaren (26) under regeln (27) och förs av nålsänkaren (28) neråt.

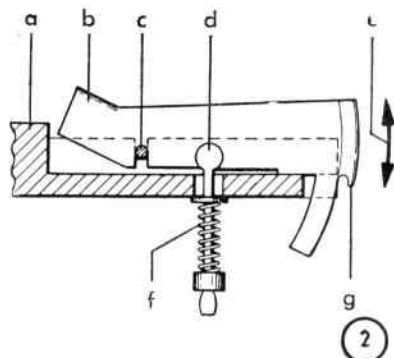

a) Nålbädd, b) platinklack, c) platinlagring, d) dragstång, e) upp- och nedåtgående rörelse, f) fjäder, g) platinhake.

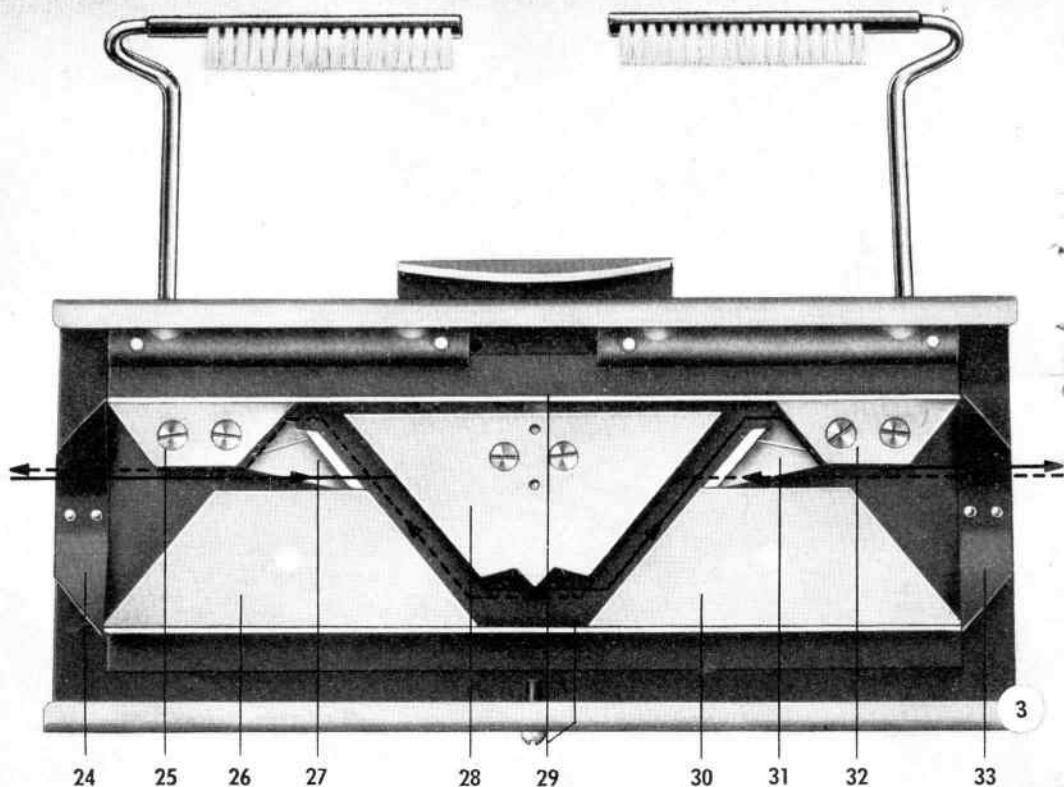

Sedan de passerat den lägsta punkten (avdragsställningen), den taggade delen på nålsänkaren, föras de åter uppåt av den andra nålhöjaren (30), varefter de glider över den andra regeln (3) för att slutligen åter bli förda i utgångsläget av nålhjulsänkaren.

För att även kunna föra nålföraren över apparaten oberoende av nålarna är styrmekanismen begränsad av två lister mitt emellan de båda nålförarramarna. När nåklackarna är i närheten av nålförarramarna, kan de alltså löpa fritt mellan desamma och de övre eller under ramlisterna (övre = viloställning, nedre = ej i arbete) utan att gripas av mekanismen. I båda ändar av nålföraren finns s. k. avbärarfjädrar (24/33) för att förhindra att nåklackarna träffa ändarna på ramlisten. Skulle en nål tillfälligtvis ha råkat i felaktig mellanställning, leds nåklacken av dessa fjädrar antingen in i mekanismen eller utanför denna.

De delar, som kan påverkas från nålförarens översida, är nålsänkaren och de två nålhöjarna. Väljarvredet (13) påverkar nålsänkaren. Genom att vrida vredet till vänster eller höger kan nålsänkaren ställas in högre eller lägre, vilket i sin tur betyder mindre (tätare) eller större (lösare) maskor. Väljarvredet kan ställas in på 10 olika ställningar, varvid olika siffror 1—10 visar sig i det i vredet befintliga fönstret (1 = små maskor, hårt; 10 = stora maskor, löst).

Med hjälp av de båda under handtaget befintliga knapparna (12/15) kan nålhöjarna dras upp enskilt eller samtidigt, så att de inte griper (för) nåklackarna. Nålarna föras alltså icke i arbetsläget.

Tungöppnarna (16) öppnar nåltungorna med sina borstar vid arbetets början och förhindrar att de stängs under stickningens gång.

Två fästplattor (3/17) finns till höger och vänster på apparatens framsida, på vilka garnändan fästs genom att den viras mellan en metall- och gummiplatta.

Som tillbehör levereras med varje apparat en spännhake (23), två enkla nålhakar med antingen en masknål (22) eller en arbetshake (21), dessutom två dubbla nålhakar (20). Användningsområdet för dessa delar beskrivs i det följande vid anvisningar av de olika arbetssätten.

Maskorna bildas.

Då man fört upp ett antal nålar i arbetsläge och fört nålföraren från höger till vänster in bland dem, erhålls den nålställning, som bild 4 visar. Man ser här de olika faserna i maskbildningen, som fortplantar sig som en vågrörelse från ena sidan till den andra på apparaten.

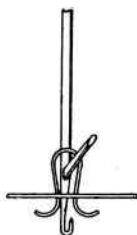
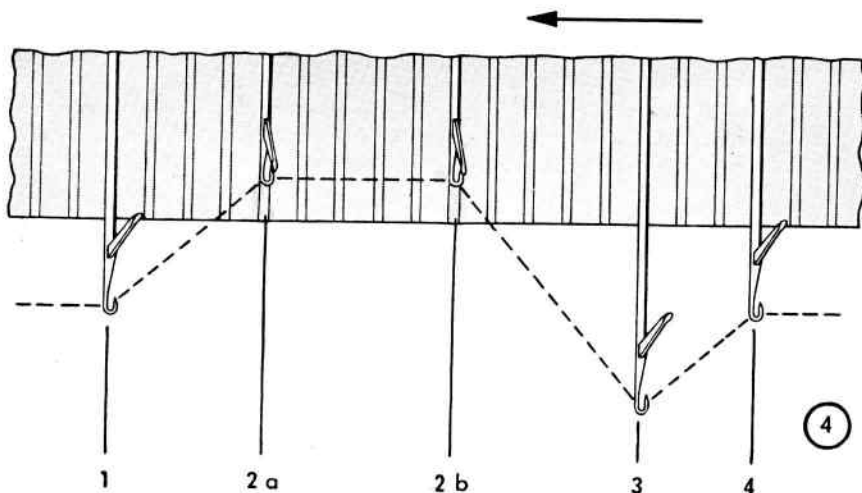

1. Över nålskaftet ligger den senast bildade maskan och garnet som skall stickas ligger över nålen, som är i arbetsställning.



2 a. Nålen har rört sig bakåt och dragit garnet genom maskan från föregående varv. Därvid har en garnögla bildats och nåltungan är stängd.
2 b. Medan nålen ännu befinner sig i samma ställning som vid fas 2 a, har platinerna under tiden höjts och åter sänkts och gript om det nybildade maskvarvet (raden).



3. Nålen har åter förts framåt framför arbetsläget, varvid tungan öppnats och den nybildade maskan glidit upp på nålskaftet.



4. Nålen har förts tillbaka i arbetsläge och maskan ligger under den öppnade tungan, som i utgångsläget, fas 1.

Skötsel av apparaten.

Knittax skall alltid hållas ren. Den bör inte stå någon längre tid utan skydd och utsatt för damm. Dessutom bör den rengöras efter varje användningsdag med hjälp av en pensel.

Nålföraren, nålklackarna och platinlagringen behöver oljas ibland, varvid endast fin symaskinsolja används. Helst begagnas en liten pensel härtill, med vilken man stryker helt lätt över de delar, som skall oljas. Smörjningen får aldrig ske så kraftigt att oljan syns. Alltför mycket olja skulle klibba igen apparaten och hindra dess funktion. Dessutom smutsar oljan ner stickgarnet.

Skulle en storrengöring vara nödvändig, kan nålarna och platinerna demonteras ur apparaten.

Den, som icke har praktiska handlag, gör naturligtvis bäst i att skicka apparaten till oss eller någon återförsäljare. För den, som emellertid vill göra det själv, gäller följande:

För att avlägsna nålföraren från apparaten måste någon av de två stoppskruvarna i båda ändar av undre glidskenan skruvas ur.

Nålarna kan tagas ur först sedan räkneskenan avlägsnats. Härtill använder man en passande skruvmejsel för att skruva ur fästskruvarna, som går genom bakelitplattorna och ramen och är låsta med muttrar. Muttrarna måste hållas fast, då skruvarna lossas. Den undre glidskenan får absolut icke skruvas loss, då bakelitplattorna därigenom går isär. Nålarna kan nu tagas ut ur nålbädden och rengöras med fotogen eller bensin. Sedan även bromsfilten, som ligger under nålarna i höjd med räkneskenan, avlägsnats, kan nålspåren göras rena med en borste eller trästickor. Hopsättningen sker i omvänd ordning, alltså lägg först i bromsfilten, därefter nålarna och sätt så fast räkneskenan. Fastsättandet av räkneskenan sker bäst på så sätt, att man först sätter alla skruvarna i hålen och därefter sätter på muttrarna löst för att sedan skruva till skruvarna med början från mitten ut åt båda sidorna på apparaten. Det är därvid viktigt att räkneskenan ligger an ordentligt mot avsatsen på bakelitplattorna. Efter det nålarna åter är monterade, oljas nålklackarna lätt.

När platinerna skall demonteras, måste nålföraren också tagas av apparaten. Därefter tas ett av sidostyckena av. Härvid måste de tre låsskruvarna på ramens undersida lossas (ej skruvas bort). Sidostycket går nu att draga av åt sidan, varigenom frontplåten lösgörs och kan tas av. Genom den öppning, som nu bildats, kan platinernas draglänkar demonteras. Detta sker på så sätt att man tar draglänken mellan ena handens tumme och pekfinger och trycker den uppåt,

tills platinen har höjts c:a 1 cm. Med den andra handen vickar man helt lätt platinen åt vänster eller höger sida. Härigenom frigörs draglänken från platinen och kan tas ut underifrån, medan platinen tas bort uppfifrån.

Har alla platinerna tagits bort, kan även platinlagringen, en tråd, som ligger i ett långsgående spår i nålbädden, tas ut. Spåren för platinerna såväl som nålspåren kan nu rengöras.

Efter det platinlagringen åter lagts i sitt spår, kan de rengjorda platinerna åter monteras. Draglänkarna sticks en efter en underifrån upp genom hålet i bakelitplattan och trycks uppåt så långt som möjligt. Med den fria handen för man in platinen i dess spår och det runda huvudet på draglänken passas från sidan in i motsvarande urtag på platinen. Då detta är gjort, lagras platinen på tråden, där den hålls i läge av trycket från draglänken.

Sedan platinklacken anoljats lätt, frontplåten åter monterats och sidoplattan fogats in och skruvas fast, kan nålföraren åter sättas på och apparaten är färdig för arbete. Nålföraren måste ovillkorligen arbeta synnerligen lätt över apparaten

II. STICKNINGENS UTFÖRANDE

Inställning av masktäthet.

Vid stickning för hand beror masktätheten i första hand på stickornas grovlek (nummer) och på garnet. Naturligtvis spelar även olika stickningsteknik en stor roll för arbetets slutliga utseende. Den ena stickar under vissa omständigheter hårdare med stickor $2\frac{1}{2}$ än vad den andra gör med stickor 2. Det är därför svårt att ställa upp normer och de följande anvisningarna är därför att betrakta som riktlinjer.

Innan ett stickningsarbete påbörjas, rekommenderas Ni att sticka en liten provbit med det garn, som skall användas, och därav räkna ut mask- och varvantal för de mått Ni önskar på stickningen. (Se anvisningar på sid. 42.)

När medeltjockt garn används, motsvarar följande inställningar på apparaten stickor nr

Inställning	2 =	Nr 2
„	4 =	„ 2½
„	6 =	„ 3
„	8 =	„ 3½
„	10 =	„ 4

Vid de uppgivna inställningarna har vartannat nummer överhoppats, vilket ger möjligheter till ändringar i masktätheten, så att det för varje ändamål lämpligaste och trevligaste mönstret kan erhållas. Naturligtvis kan man icke använda inställning 1 till tjocka garner, däremot kan tunnare garn stickas med vilken inställning som helst. Vid stickning med mycket grovt garn använder man med fördel endast varannan nål. Mellanliggande nålar ställs i friläge.

Förberedelser för stickning.

Apparaten ställs upp på avsett arbetsbord, vilket dock ej bör vara täckt av någon duk, så att apparaten glider. Garnnystanet lägges helst i en skål, som ställs på golvet. Tungnålarna måste, som tidigare sagts, ställas i bestämda lägen (bild 5). Man skiljer på:

Friläge.

I friläget är nålarna tillbakaskjutna så långt som möjligt, så att nålklackarna ligger an mot bakgre glidskenan.

Viloläge.

I viloläget är nålarna framskjutna så långt som möjligt, så att nålklackarna ligger an mot främre glidskenan, den s. k. räkneskenan.

Arbetsläge.

I arbetsläget ligger nålklackarna mellan friläget och viloläget. Nålspetsarna skjuter då fram så långt, att de öppna nåltungarna ligger något innanför platinhakarnas framkant. Om man skjuter upp nålklackarna ungefär mitt emellan de båda skenorna och för nålföraren en gång över bädden, intager nålarna det rätta arbetsläget.

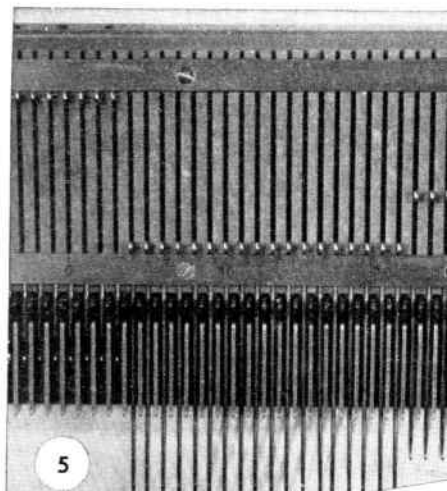

Den lösa uppläggnigen.

Den lösa uppläggnigen användes endast i sådana fall, då man t. ex. vill sticka resären för hand med vridna maskor. De lösa maskorna plockas därvid upp på en sticka och resären stickas åt motsatt håll. Endast resären kan då vid behov repas upp och stickas om.

Den lösa uppläggnigen tillgår på följande sätt:

1. Ställ nålföraren till vänster.
2. Vrid ratten till rätt maska för garnets grovlek.
3. Lägg garnet över nålarna, som stå i arbetsläge (se bild 6).
4. För nålföraren över nålbädden åt höger.
5. Lägg garnet tillbaka över nålarna men se till att garnet först ligger under platinhaken närmast den yttre högra nålen (se bild 8).
6. För nålföraren över bädden åt vänster.
7. Så fortsätter man därefter att sticka varv efter varv. Se alltid till att garnet vid början av varje varv, ligger *under* den närmaste platinhaken. Om inte, finns risk för att tappa kantmaskan eller att få kanten för hård.

Den fasta uppläggnigen.

Den fasta uppläggnigen kan göras på två sätt. Vanligast och bäst är den följande.

1. Ställ nålföraren till höger.
 2. Vrid ratten till rätt maska för garnets grovlek.
 3. Skjut ut önskat antal nålar i viloläge.
 4. Fäst garnet i vänster fästplatta.
 5. Lägg garnet i öglor motsols runt om nålhalsarna med början från vänster. För sedan ner nålarna i arbetsläge.
 6. Lägg garnet över nålarna från höger till vänster och se till att det ligger under den närmaste platinhaken till höger.
 7. För nålföraren från höger till vänster, då första varvet stickas.
- Uppläggnigen är nu klar och man fortsätter sedan att sticka som vanligt.

Den andra fasta uppläggnigen, som särskilt lämpar sig för stumma eller grova garner, göres på följande sätt (se bild 7).

1. Ställ nålföraren till vänster.
 2. Vrid ratten till rätt maska för garnets grovlek.
 3. Skjut ut önskat antal nålar i arbetsläge.
 4. Fäst garnet i vänster fästplatta.
 5. Lägg garnet i öglor motsols runt varje nål och under varje platinhake med början från vänster (se bild 7).
 6. För nålföraren från vänster till höger.
 7. Lägg garnet över nålarna från höger till vänster och se till att det ligger under den närmaste platinhaken till höger.
 8. För nålföraren från höger till vänster, då första varvet stickas.
- Uppläggnigen är nu klar och man fortsätter sedan att sticka som vanligt.

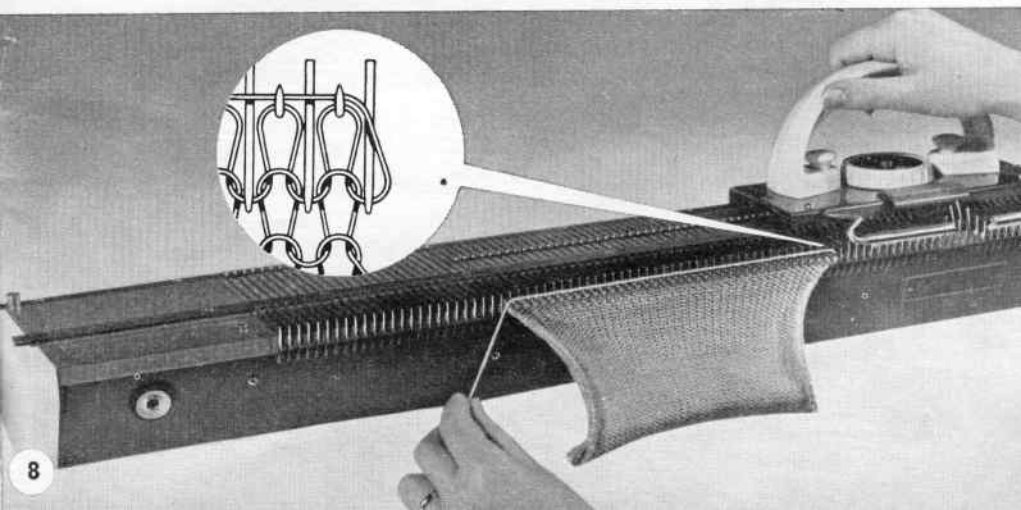
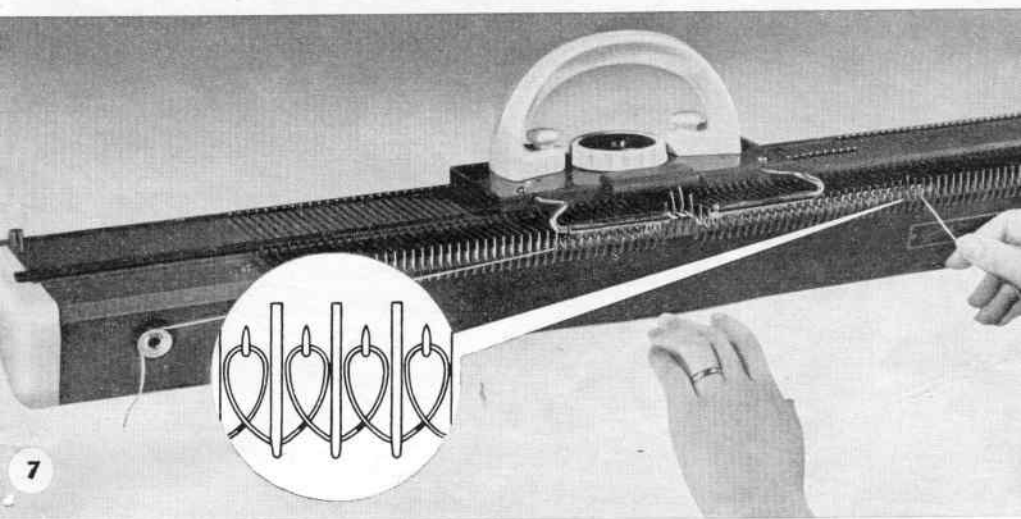
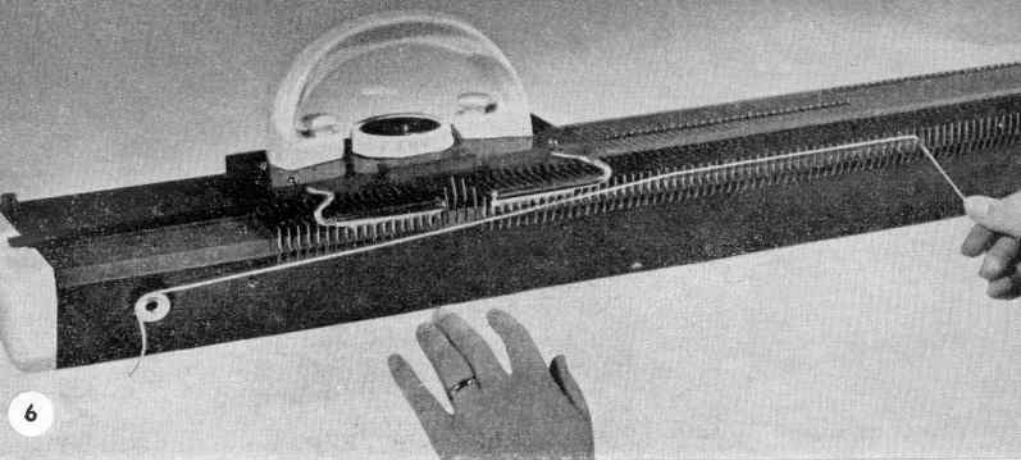

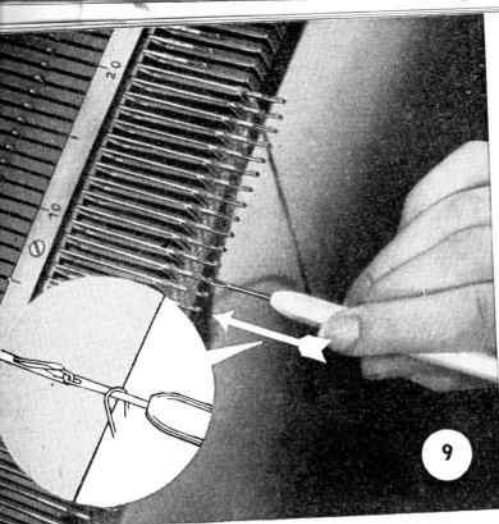

Ökning.

Ökning av maskantalet sker vanligen vid stickningens kanter. Tillvägagångssätt vid *ökning av en maska i sidan*: (se bild 12.)

1. För ut ännu en nål i arbetsläge vid den sida, där garnet finns.
2. Se till att nåltungan ligger bakåt.
3. Lägg garnet som vanligt under platinhaken och över *alla* nålarna i arbetsläge.
4. Sticka varvet.

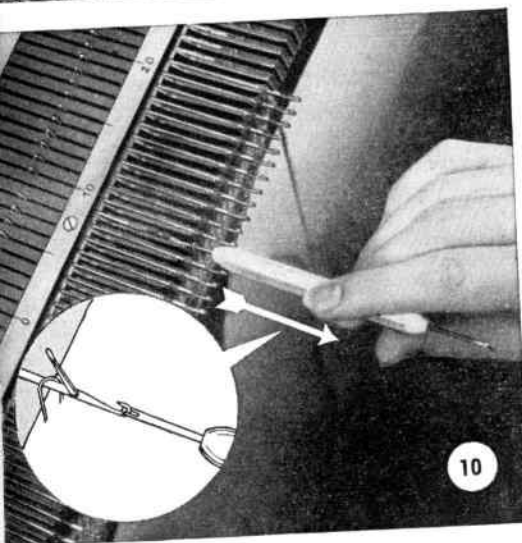

Tillvägagångssätt vid *ökning av flera maskor i sidan*: (se bild 15.)

1. För ut nålarna för de nya maskorna i viloläge vid garnsidan.
2. Lägg garnet i en ögla runt om varje nålhals.
3. För ner nålarna i arbetsläge med nåltungorna bakåt.
4. Lägg garnet under platinhaken och sedan över alla nålarna.
5. Sticka varvet.

Vid ökning av flera maskor i höger sida lägges garnet motsols runt nålhalsarna, i vänster sida medsols.

Vid *ökning av maskantalet inne i stickningen* måste först en nål friställas för att ge plats åt den nya maskan.

Om man t. ex. skall öka varvet med 1 maska efter var 8:e maska tillgår detta på följande sätt:

1. Flytta de 8 yttersta maskorna 1 steg utåt.
2. Lyft upp maskan från näst översta varvet på intilliggande nål och häkta upp den på den friställda nålen.
3. Flytta de yttersta 17 maskorna ett steg utåt. (8+1+8)

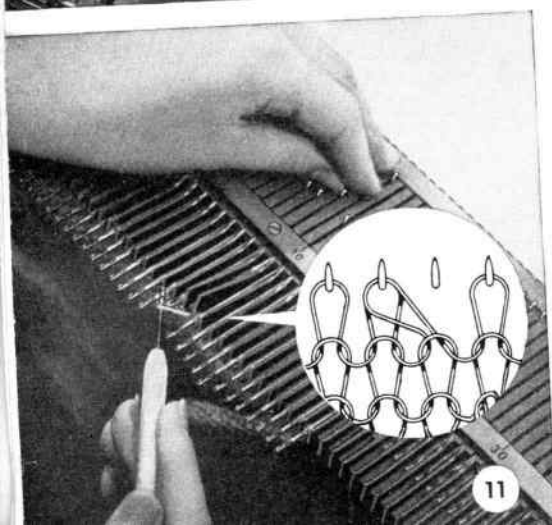

4. Upprepa punkt 2.
5. Flytta de yttersta 26 maskorna ett steg utåt. (8+1+8+1+8)
6. Upprepa punkt 2.
7. Flytta de yttersta 35 maskorna ett steg utåt. (8+1+8+1+8+1+8)
8. Upprepa punkt 2.
O. s. v.

När Ni nått mitten på varvet, bör Ni börja flyttningarna från andra sidan. Man använder vid denna »inre» ökning med fördel nålhakekammen, som är ett extra tillbehör och består av 33 nålhakar. Med hjälp av denna kam kan man flytta 33 maskor på en gång ett steg till höger eller vänster enligt nedanstående.

1. Haka på nålhakekammens öglor på nålarna.
2. Skjut med nålhakekammen i vågrätt läge ner nålarna i friläge. Maskorna kommer då att glida över på nålhakekammen.
3. Lyft av kammen från nålarna med en rörelse snett inåt uppåt, så att nåltungorna faller bakåt.
4. Håll kammen i lodrätt läge, lyft platinhakarna, så att maskorna frigöres och flytta kammen ett steg utåt.
5. Haka nu på kammens öglor på nålarna.
6. Dra ut nålarna i arbetsläge med kammen. Med nålhakekammen fortfarande sammankopplad med nålspetsarna, vik den uppåt och hjälp till med den fria handen att föra över maskorna från kammen tillbaka på nålarna.
7. Lägg maskorna bakom nåltungorna och sätt nålarna i arbetsläge.

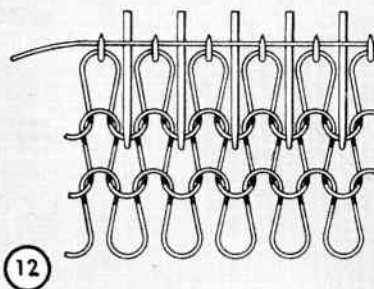

12

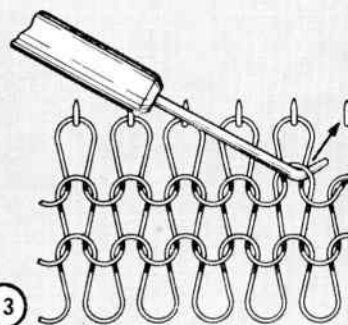

13

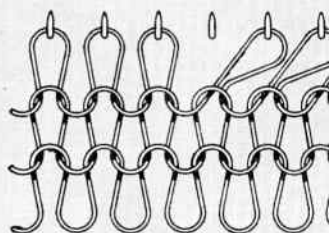

14

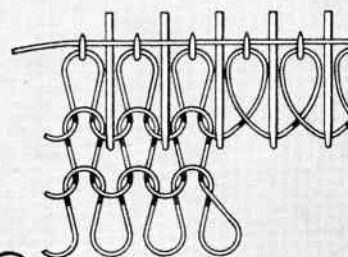

15

Minskning och avmaskning.

Vid minskning användes nålhaken för att flytta över en maska på den innanför liggande nålen (se bild 9, 10 och 11).

Tillvägagångssätt vid *minskning av en maska i sidan*: (se bild 16).

1. Lägg nålhakens ögla om yttersta nålens spets (se bild 9).
2. Skjut med nålhaken nålen inåt, så att maskan glider över från nålen till nålhaken (se bild 9).
3. Haka över maskan på nålen intill.
4. Lägg maskan bakom denna nåls tunga tillsammans med den maska, som redan finns där.
5. För tillbaka den nu tomma nålen i friläge.
6. Lägg garnet över nålarna på vanligt sätt och sticka varvet.
Obs! *En maska kan minskas i båda sidor på samma varv.*

Tillvägagångssätt vid *minskning av flera maskor i sidan*:

1. Upprepa punkt 1—5, då *en* maska minskas i sidan.
2. Lägg nu garnet över den yttersta nålen (som alltså har 2 maskor bakom nåltungan) och fatta med den fria handen om nålens klack.
3. Dra nålen bakåt, så att det nya garnet dras igenom de två maskorna på nålen.
4. För fram nålen i arbetsläge så att den nybildade maskan ligger *bakom* nåltungan.

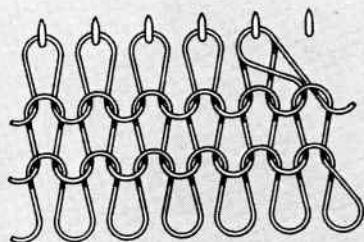

5. Flytta över denna nya maska på den innanför liggande nålan på samma sätt som förut.

O. s. v.

På detta sätt minskar man alltså flera maskor i kanten (se bild 17) och på samma sätt förfar man, då man vill *maska av* för axlar, ärmhål etc. eller då arbetet är färdigt. Vill man ha en lösare *avmaskning* eller *minskning*, kan man, efter det att två maskor stickats ihop enligt ovanstående, ånyo lägga garnet över nålen, dra den bakåt och sålunda sticka en luftmaska.

Vid *minskning av maskantalet inne i arbetet* förfäres enligt följande:

1. Flytta med nålhaken på vanligt sätt över en maska till intilliggande nål (se bild 11).
2. Flytta alla utanför liggande maskor ett steg inåt. Detta utföres lämpligast med nålhakekammen (se »ökning inne i arbetet»).

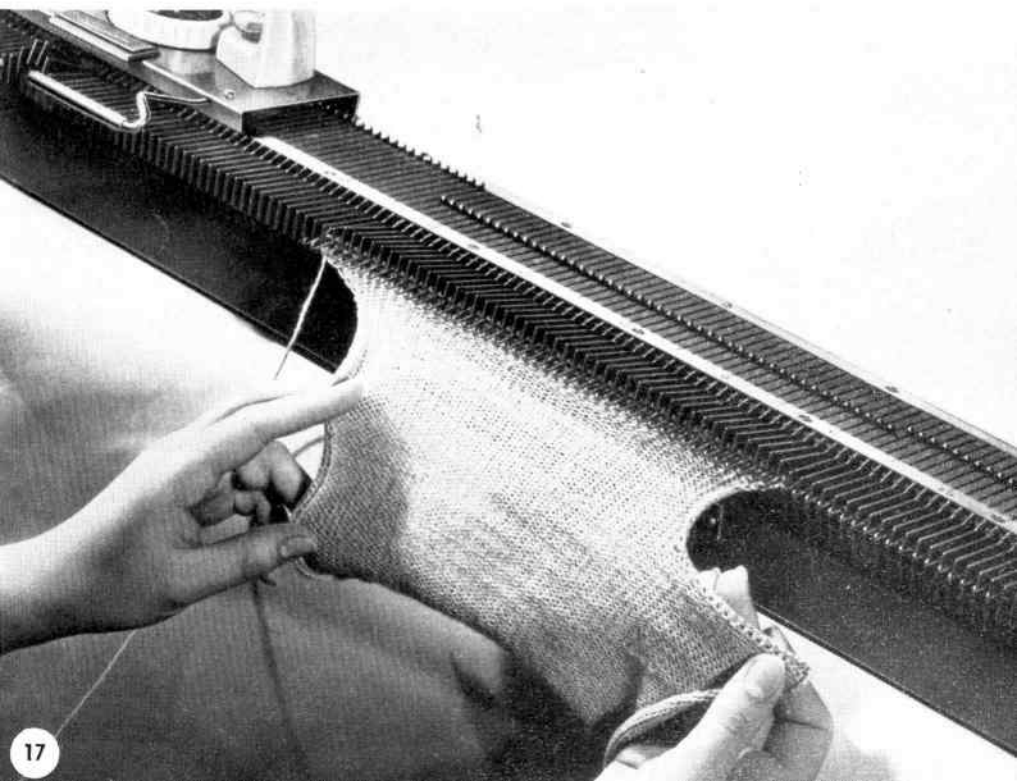

III. SÄRSKILDA STICKANVISNINGAR

Fäll.

Vill man ha en fäll, lika elastisk och tånjbar som den övriga stickningen och smidigare än en uppsydd fäll, går man tillväga på följande sätt:

Vanlig fäll:

1. Gör en fast uppläggning enligt modell 2 (se bild 7).
2. Sticka så många varv som erfordras för fällens bredd.
3. Ändra ratten för maskstorleken till nr. 10 (lösare maska) och sticka *ett* varv.
4. Vrid tillbaka ratten till normal maskstorlek och sticka lika många varv som före det lösa varvet + ytterligare *ett* varv.
5. Lyft med hjälp av arbetshaken därefter upp uppläggningsmaskorna på nålarna.
6. För dessa maskor *bakom* nåltungorna. (Detta sker enklast genom att man först skjuter upp nålarna i viloläge och sedan åter tillbaka i arbetsläge).
7. Lägg garnet över nålarna och sticka försiktigt nästa varv. Fällerna är klar.

Picot-fäll:

Denna fäll, som har en taggig kant, göres på samma sätt som ovanstående men i stället för det lösa varvet med inställning nr. 10, göres här ett hålvarv. Varannan maska flyttas med nålhaken över till intilliggande nål. De tomma nålarna föres upp i arbetsläge och nåltungan skall ligga bakåt, varpå varvet stickas på vanligt sätt.
Fällerna vikes i detta fall just i hålvarvet, varvid en picot-kant erhålles.

Resårstickning.

På grund av att Knittax endast har *en* nålbädd, kan apparaten inte direkt sticka omväxlande aviga och rätta maskor i samma varv.
Stickning av en resår med en avig och en rät maska måste därför göras på följande sätt:

1. Ställ in ratten på 1 eller 2 inställningar mindre än normalt för garnets grovlek.
2. Sticka hela resårens bredd med vanlig slätstickning.
3. Dra tillbaka i friläge nål nr. 3 från kanten och låt maskan löpa nästan ända ner till uppläggningsvarvet.
4. Fatta i underkanten på stickningen, stick in masknålen från avsigsidan i *näst nedersta* varvet, och låt maskan löpa vidare ned till masknålen.

5. Maska upp maskan genom att föra masknålen upp och ned på samma sätt som en löpmaska på en silkestrumpa (se bild 19 och 20).
6. Häkta på maskan på nålen igen.
7. Förfar på samma sätt med varannan maska i hela resären.
8. Vrid om ratten till normal maskstorlek och sticka vidare.

För att kunna sticka resår direkt på en maskin erfordras två nålbäddar, där nålarna i den ena bädden drar garnet i en riktning och bildar de räta maskorna, och nålarna i den andra bädden drar garnet i motsatt riktning och bildar de aviga maskorna. Dylåka stickmaskiner blir emellertid komplicerade och kostar mellan 1.200—2.000:— kronor. Eftersom resårstickningen utgör en så liten del av de flesta plagg går det alldeles utmärkt, att förfara på ovan angivna sätt vid stickning av resår.

En snabb-resår, den s. k. »falska resären», som vi vill rekommendera, stickas på följande sätt:

1. För upp i viloläge önskat antal nålar.
2. Skjut tillbaka i friläge var 3:e eller var 4:e nål.
3. Gör fast uppläggning på de återstående nålarna i viloläge.
4. Ställ in ratten på en eller två inställningar mindre än normalt.
5. Sticka resärens bredd i vanlig slätstickning.
6. För upp de tillbakaskjutna nålarna i arbetsläge.
7. Lyft upp en maska på dessa nålar enligt bild 13.

För att göra denna resår mera elastisk bör en tunn gummitråd instickas vart 3:e eller vart 4:e varv enligt bild 38.

För att ge ökad stadga åt den falska resären kan den göras i form av en fäll.

Uppmaskning av tappad maska.

Skulle Ni av någon anledning tappa en maska, gör Ni på följande sätt:

1. Drag tillbaka nålen i friläge, så att maskan faller.
2. Frigör maskan genom att trycka ner de omgivande platinernas bakre kant.
3. Stick in masknålen från rätsidan i stickningen ett par varv nedanför den tappade maskan.

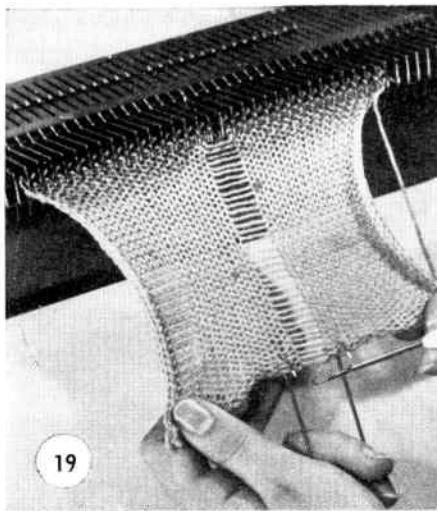

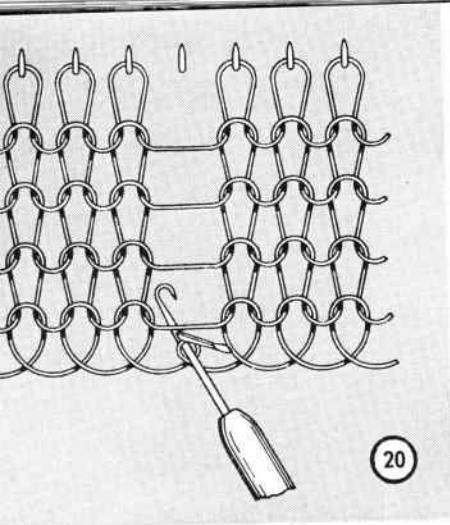

4. Låt maskan löpa ned till masknålen.
5. Maska upp maskan. (Detta går lättast om Ni håller ut stickningen från apparaten, så att masknålen kan föras lodrätt upp och ner.)
6. Koppla ihop *arbetshakens* ögla med masknålens spets och skjut ned dem tillsammans genom maskan, så att denna glider över på arbetshaken.
7. Håll kvar arbetshaken i detta läge och koppla av masknålen.
8. Vänd upp arbetshaken och häkta maskan på nålen igen.

Vändning av stickningen.

Skall kontrastverkan i form av tvärränder uppnås genom aviga och räta varv, måste stickningen vändas vid början av varje rand. Ni förfar då på följande sätt:

1. Sticka några extra varv med ett garn i annan färg.
2. För nålföraren över bädden utan att lägga garnet över nålarna. (Arbetet lossnar därvid från nålarna).
3. Vänd stickningen och se till att nålföraren står på samma sida som det riktiga garnet.
4. Skjut tillbaka nålarna så att nålspetsarna står jämsides med platinernas framkant.

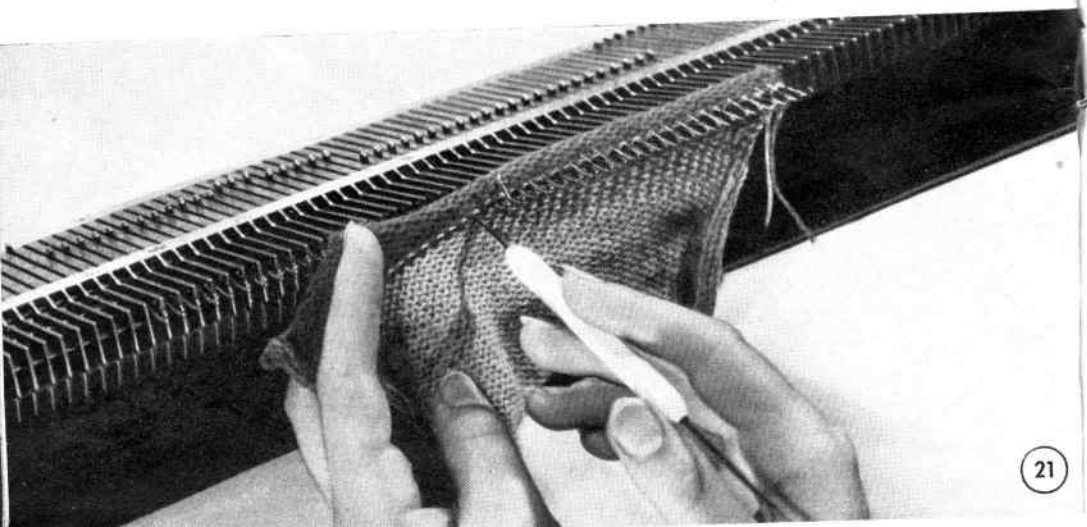

- Maskorna i det översta varvet av det riktiga stickgarnet häktas på nålarna igen. (Detta varv är det tydligt markerade gränsvävet mellan de båda garnsorterna). Detta går lättast, om Ni, efter att ha stuckit in arbetshaken genom maskan, häktar arbetshaken på nålen och drar densamma genom maskan. Fortsätt så tills hela varvet åter finns på nålarna. (Se bild 21).
- Repa upp hjälpgarnet, för nålarna i arbetsläge och sticka vidare.

Repa upp.

Skulle det någon gång hända, att några varv av stickningen måste repas upp, är det inte för den skull nödvändigt att ta bort arbetet från nålarna och därefter göra den tidsödande påhäkningen.

Tillvägagångssätt:

- Lägg garnet över nålarna som vanligt.
- Lyft den bakre (yttre) nålhöjarknappen.
- Sticka varvet. (Nålarna återföres då inte i arbetsläge utan stannar i jämnhöjd med platinkanten.)
- För nu garnet omväxlande uppåt och nedåt.
När Ni drar garnet uppåt, lyftes maskan från varvet inunder upp på nålen. När Ni drar nedåt, frigöres garnet från platinhaken. (Se bilderna 22 och 23).
- Repa upp önskat antal varv.
- Om nålföraren nu befinner sig på motsatt sida om garnet, för Ni nålföraren över bädden till garnsidan. (Nålarna intager då arbetsläge).
- Tryck ner nålhöjarknappen och arbeta vidare.
- Om nålföraren efter upprepningen befinner sig på samma sida som garnet, måste nålarna för hand skjutas ut i arbetsläge. (Se till att maskorna ligger *bakom* nåltungorna). Se punkt 7.

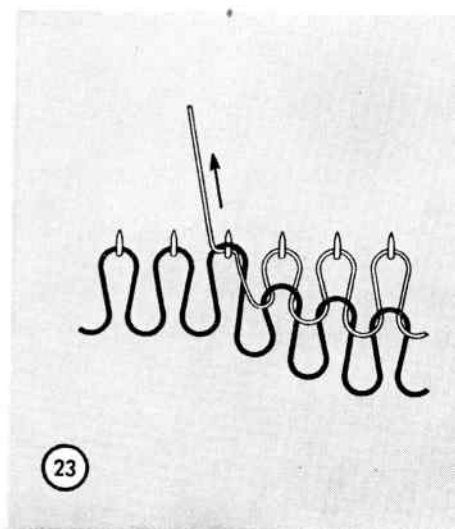
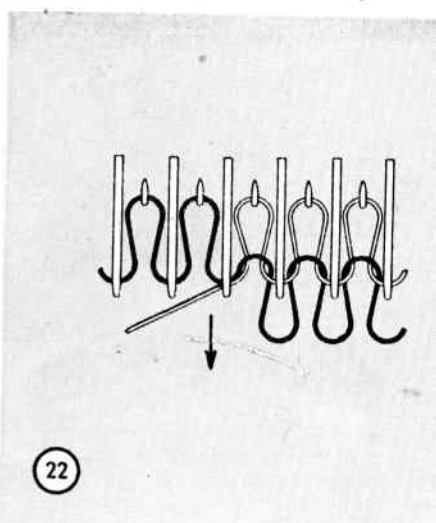

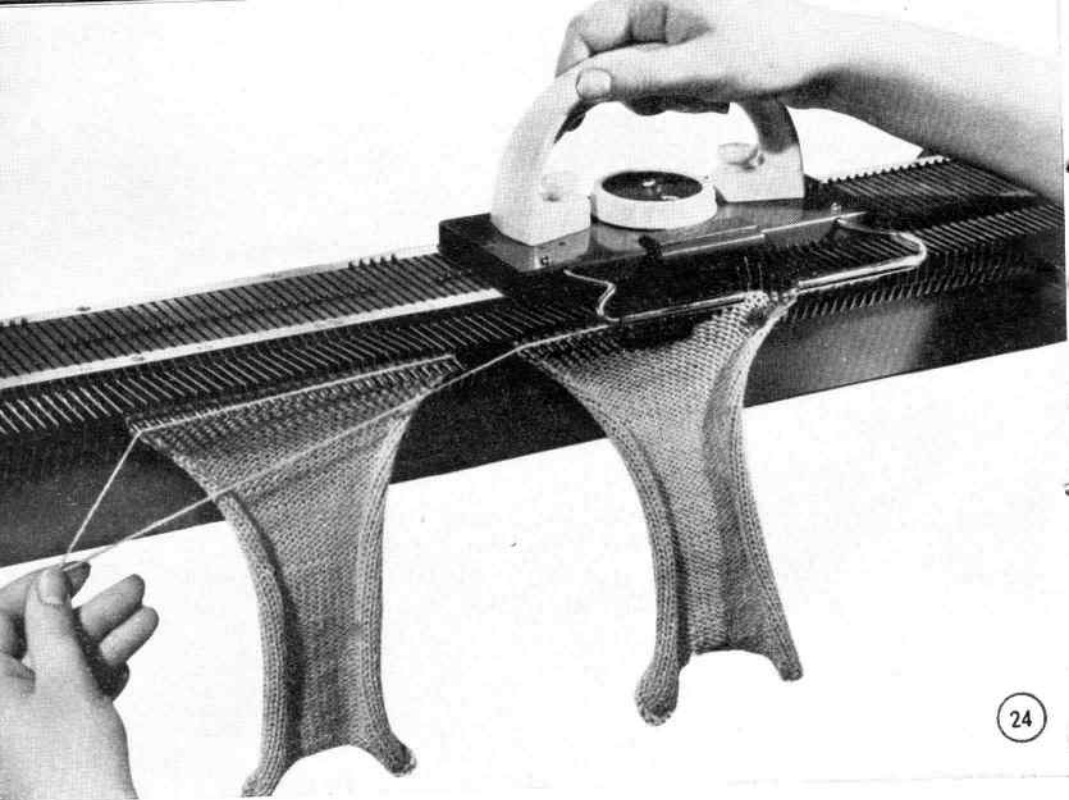

24

Stickning av flera stycken.

Man kan givetvis sticka flera stycken på en gång under förutsättning att nålbäddens maskantal räcker.

Detaljarbeten, såsom ökningar, minskningar etc. utföres i tur och ordning på de olika styckena.

Samma antal garnnystan som stycken måste användas.

Nålföraren föres över hela nålbädden på en gång.

Studera bild 24.

Längsgående slitsar och urringningar.

Stickning av slitsar och urringningar göres enligt samma princip, som då man stickar flera stycken.

Skall en *längsgående slits* göras för t. ex. ett blyxtlås (se bild 25) måste arbetet delas i två delar.

Exempel: Man har 80 nålar i arbetet och skall dela det på mitten. Lägg garnet över de 40 första nålarna och låt det gå ner under de sista 40 nålarna. Fäst så

ytterligare en garnände i den fästplatta, som är på samma sida som det ursprungliga garnet, och låt detta garn gå upp mellan den 40:e och 41:a nålen och ligga över de sista 40 nålarna (se bild 24). Varje hälft stickas sedan med sitt garn.

Skall en *halsurringning* göras användes samma metod, som för slitsen. För att erhålla önskad form måste motsvarande intagningar göras. En V-formad urringning (bild 26) uppstår, om man tar in en maska vartannat eller vart fjärde varv. Vid smala spetsar stickas flera varv mellan intagningarna, vid bredare färre. Även vid runda urringningar (bild 27) delas arbetet i mitten. Maska sedan av åt var sitt håll så snart resp. garnändar finns i mitten. Vid kantig urringning skall delningen göras i ena hörnet och den vågräta kanten maskas av med tilläggsgarnet. Sedan stickas stycket i två delar upp till axeln.

Knapphål och vågräta slitsar.

Stickning av lodräta knapphål (se bild 28, 29) utförs på samma sätt som längsgående slitsar. Arbetet delas först mellan två nålar och stickas därefter i två delar tills knapphålet erhållit önskad längd. Därefter lägges den ena garnändan över *alla* nålarna, och stickningen går vidare på vanligt sätt. Den vid knapphålet kvarblivna garnändan kan användas för att förstärka knapphållets kant. Det bästa knapphålet är det tvärgående. Detta görs enklast på följande sätt:

1. Lägg ett annat garn *över* de nålar, som motsvarar knapphållets bredd.
2. Lägg stickgarnet över de andra nålarna i arbetsläge och *under* knapphållets nålar.
3. Sticka vidare som vanligt.

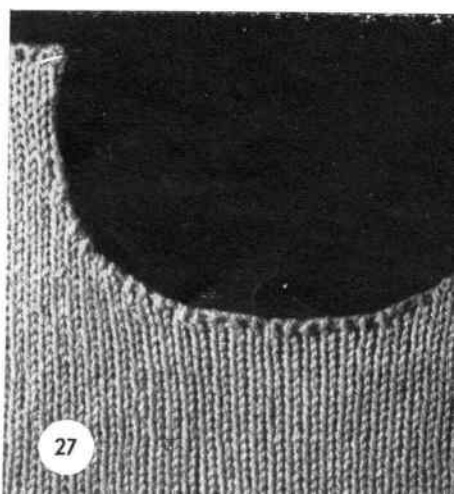
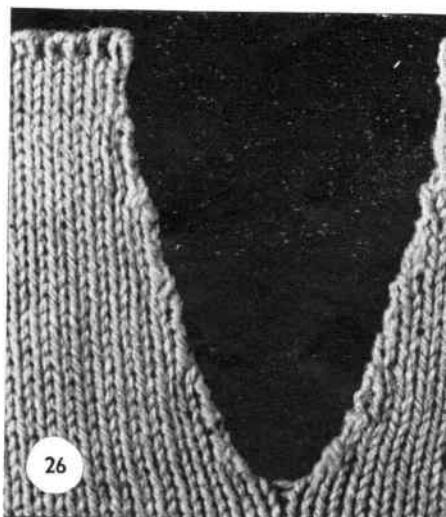

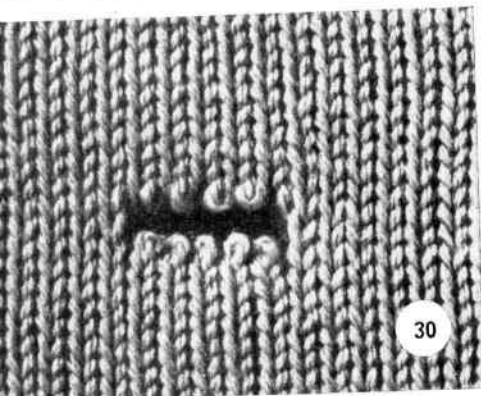
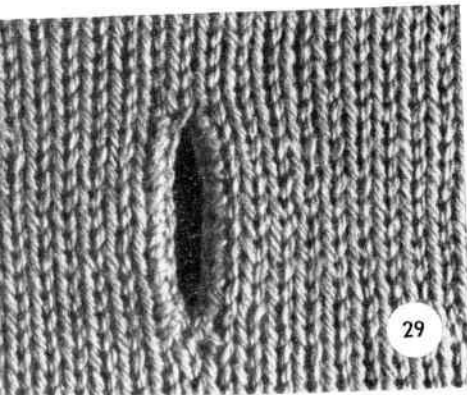
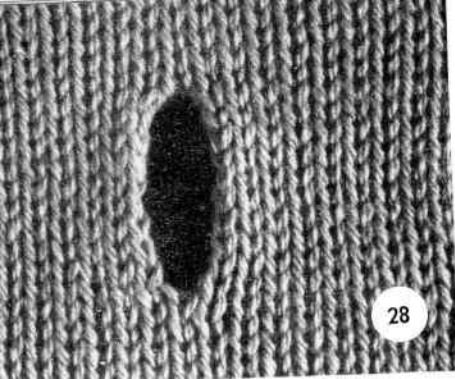

4. När arbetet är färdigt dras hjälpgarnet bort, de lösa maskorna fästes och knapphållets kant förstärkes. (Se bild 30 och 31).

För att sticka en *vågrät slits* med avmaskade kanter gör Ni på följande sätt: I det följande exemplet antages arbetet bestå av 40 maskor (numrerare 1—40 från vänster till höger), varav de 20 mittersta maskorna skall utgöra slitsen.

1. Ställ nålföraren till vänster.
2. För upp nålarna 11—40 i viloställning.
3. Lyft upp vänster nålhöjarknapp, lägg garnet över nålarna 1—10 och sticka varvet.
4. För tillbaka nålföraren från höger till vänster och tryck ner nålhöjarknappen.
5. Maska av på vanligt sätt maskorna 11—30. (Garnet befinner sig nu vid slitens högra kant.)
6. Nålarna 1—30 förs i viloläge och nålarna 31—40 i arbetsläge.
7. Lägg garnet över nålarna i arbetsläge och för nålföraren från vänster till höger.
8. Lyft upp höger nålhöjarknapp, lägg garnet över nålarna 40—31 och för nålföraren från höger till vänster.
9. För tillbaka nålföraren från vänster till höger. (Garnändan är nu vid slitens högra sida.)
10. Gör en fast uppläggning på nålarna 30—11.
11. Tryck ner nålhöjarknappen, för upp nålarna 40—11 i viloläge, för nålarna 10—1 i arbetsläge, lägg garnet över nålarna 10—1 och för nålföraren från höger till vänster.
12. Slitsen är nu fullbordad, varför nålarna 11—40 återförs i arbetsläge. Sticka vidare som vanligt.

Stickning av hälar och utbuktningar.

När man stickar en häl, tåhätta eller tumvante, minskar man en maska i slutet av varje varv fram till mitten av hälen etc. Sedan ökas en maska i slutet av varje varv, tills det ursprungliga maskantalet åter erhållits. Hälen etc. är då färdigstickad. Denna minskning resp. ökning erhålles genom att man successivt för ut nålarna i viloläge (kortare varv) och sedan skjuter tillbaka dem i arbetsläge (längre varv).

Exempel: häl, 33 maskor finns på nålarna, nålförare och garn är till vänster. Nålarna numreras 1—33 från vänster till höger.

1. För upp nål nr 33 i viloläge.
 2. Lägg garnet som vanligt över nålarna i arbetsläge och *under* nål nr 33 och sticka första varvet.
 3. För upp nål nr 1 i viloläge.
 4. Lägg garnet över nål nr 33 och över nålarna i arbetsläge, men *under* nål nr 1. Sticka andra varvet.
 5. För upp nål nr 32 i viloläge, lägg garnet över nålarna 1—31 och *under* nålarna 32 och 33. Sticka 3:e varvet.
 6. För upp nål nr 2 i viloläge, lägg garnet över nålarna 32—3 och *under* nålarna 2 och 1. Sticka 4:e varvet.
 7. Fortsätt på detta sätt tills 11 nålar återstår i mitten.
- Ni har nu kommit till hälens mitt, och varven skall i fortsättningen *ökas* med en maska per varv. Garn och nålförare är till vänster.
1. För ner nål nr 23 i arbetsläge, lägg garnet över nålarna 11—23 och *under* nålarna 24—33. Sticka varvet.
 2. För ner nål nr 11 i arbetsläge, lägg garnet över nålarna 24—11 och *under* nålarna 10—1. Sticka varvet.

Fortsätt på detta sätt tills alla nålarna åter befinner sig i arbetsläge. Kom ihåg, att minskningen och ökningen (d. v. s. när Ni för upp nålen i viloläge resp. för tillbaka den i arbetsläge) *alltid* görs på den sida, där garnet *inte* är, *att alltid* lägga garnet om den innersta nålen i viloläge. Man undviker då hålbildning vid hoptagningarna.

Stickning med förkortade varv kan även användas då man vill sticka tummen på vanten. När man vid stickning av en vante kommit upp till tummens början, för man upp i viloläge alla de nålar, som inte skall användas till stickning av tummen. Efter att ha stickat tummen på nålarna i arbetsläge, föres nålarna från viloläget åter ner i arbetsläge. Man fortsätter så att sticka vanten.

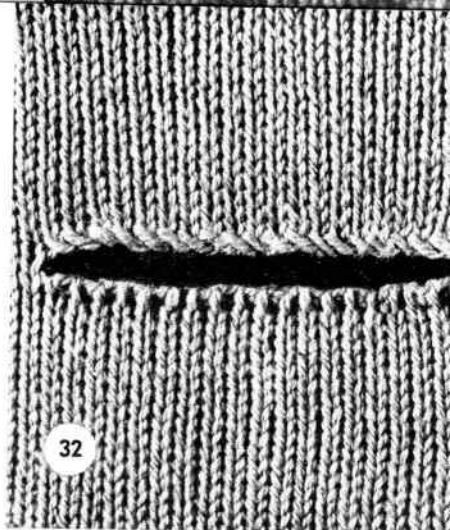

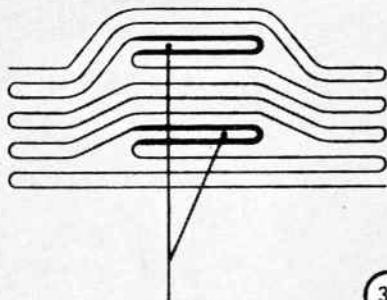

Verkürzte Reihen

33

Vid avmaskning av en axel kan man i stället för att t. ex. maska av 12, 12, 13 maskor vartannat varv, föra upp motsvarande antal nålar i viloläge vartannat varv och sedan maska av samtliga på en gång. Då erhålles en jämn avmaskningskant.

Instickning av gummitråd.

Gummitråden stickas antingen som biträd tillsammans med stickgarnet eller, skilt från stickgarnet, lagd över nålarna på så sätt, att den förbinds med enstaka maskor.

Det första tillvägagångssättet används t. ex. för att öka elasticiteten hos en falsk resår eller som kant på sportstrumpor och sockor. (Se bild 36 och 37).

Ni gör på följande sätt:

Fäst gummitråden i fästplattan på garnsidan och lägg tråden tillsammans med garnet över nålarna. Gummitråden bör vara spänd medan garnet däremot bör hållas så löst som möjligt.

Det andra tillvägagångssättet användes t. ex. för att markera en midjelinje. (Se bild 38 och 39).

Ni gör då på följande sätt:

Fäst gummitråden i fästplattan på garnsidan och lägg den med lämpligt mellanrum endast över *enstaka* nålar. Lägg en ögla runt de yttersta nålarna och låt gummitråden vara ordentligt spänd. (Se bild 38). I allmänhet räcker det att sticka samman gummitråden med vart 3:e eller 4:e varv.

För att få gummitråden så osynlig som möjligt bör man använda samma färg som stickgarnet.



34

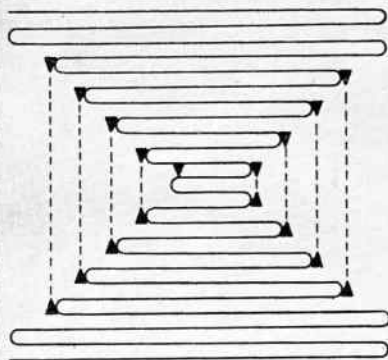

35

Vändpunkterna på varven, som utpräcktats med pilar och förbundits med streckade linjer, äro hopstickade.

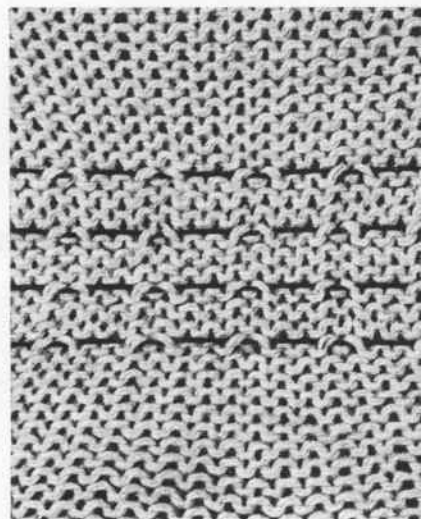
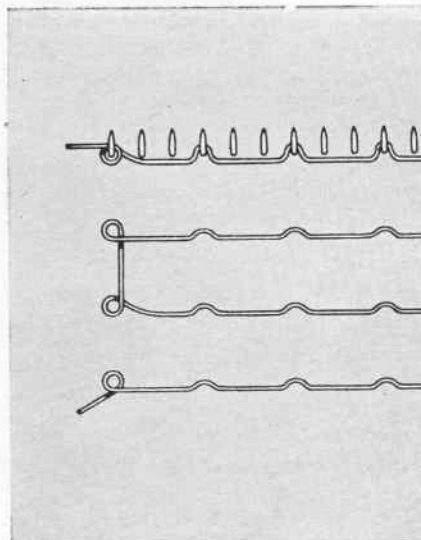
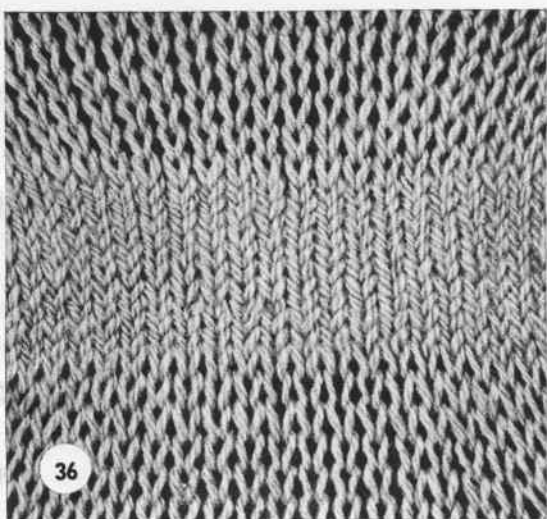

IV. MÖNSTER

En av de stora fördelarna med Knittax M 2, nämligen möjligheten att kunna sätta nålarna i viloställning, utan att behöva taga av maskorna från nålarna, inbjuder till att utföra mönsterstickning.

Ett antal mönster, som tidigare endast kunnat stickas med hjälp av tillbehör, framkommer nu automatiskt.

I här föreliggande stickbeskrivning är de viktigaste grundmönstren, ofta med flera exempel, intagna. Genom kombination eller omvandling av dessa grundmönster erhålles otaliga variationer, så att det rätta valet alltid kan träffas enl. smak och användning.

Den, som har vant sig vid apparatens teknik, kommer alltid själv på nya idéer, som bereder glädje och resultat i originella mönster. För att ge några anvisningar innehåller detta avsnitt en del kombinationsexempel. Genom att sticka med garn i olika färger erhålles ytterligare effekter.

Stickning av s. k. norskt mönster underlättas högst väsentligt med Knittax M 2. Det kan härvid stickas på två olika sätt.

Enligt det första, föres de olikfärgade garnerna efter ett diagram, så att de omväxlande passeras över och under nålarna. När nålföraren föres över nålbädden bildas maskor av de över nålarna liggande garnändarna, medan desamma under nålarna komma att ligga löst på avigsidan av arbetet.

Vid mycket ofta förekommande färgväxling är det bättre att arbeta enligt den andra metoden. Härvid stickas i tur och ordning de olika färgerna med därför avsedda nålar medan de övriga är i viloställning. Nålföraren måste alltså för varje varv föras över nålbädden lika många gånger som antalet färger.

Användes varvräknare, måste hänsyn tagas härtill, så att rätt varvantal till slut erhålles. Varvräknaren indikerar varje gång nålföraren passerar mitten på apparaten, alltså även de gånger då inga maskor erhålles. Räkna därför alltid från sådana varv som göres, när någon av nålhöjarna är uppdragen.

Patentstickning:

1. Lägg upp på varannan nål.
2. Sticka ett varv.
3. För upp nålarna 1, 3, 5 etc. i viloläge och sticka ett varv.
4. För tillbaka dessa nålar i arbetsläge och för upp nålarna 2, 4, 6 etc. i viloläge. Sticka ett varv.
5. För tillbaka dessa nålar i arbetsläge och upprepa från punkt 3.

Man växlar alltså varannan nål varje varv. Fortsätt på detta sätt. Man kan även byta färg efter varje varv, då en randig patent erhålles.

Tweed-stickning i flera färger:

(grått, vitt och blått).

1. Lägg upp på varje nål.
2. Sticka ett varv (grått).
3. För upp nålarna 1, 3, 5 etc. i viloläge och sticka 2 varv (grått).
4. För tillbaka dessa nålar i arbetsläge och för upp nålarna 2, 4, 6 etc. i viloläge.
5. Sticka 2 varv (vitt).
6. För tillbaka dessa nålar i arbetsläge och upprepa punkt 3, men sticka med blått garn.
7. Upprepa punkt 4, men sticka med grått garn.

Man växlar alltså nålar vartannat varv, samtidigt som man byter garnfärg. (2v grått, 2v vitt, 2v blått, 2v grått etc.)

Många mönstervariationer kan erhållas genom att växla färger på olika sätt. Man kan t. ex. använda endast två färger, då ett randmönster erhålles på rätsidan. Stickar man däremot t. ex. 2v grått, 2v vitt, 2v grått, 2v blått, 2v grått etc. får man ett annat trevligt mönster.

Avigsida av föregående mönster.

Tweed-stickning i en färg:

Detta mönster erhålles enligt samma princip som det föregående, men man stickar endast med ett garn hela tiden.

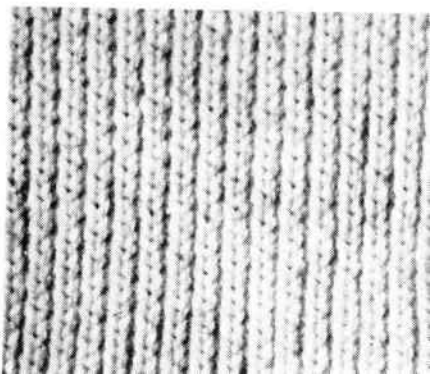
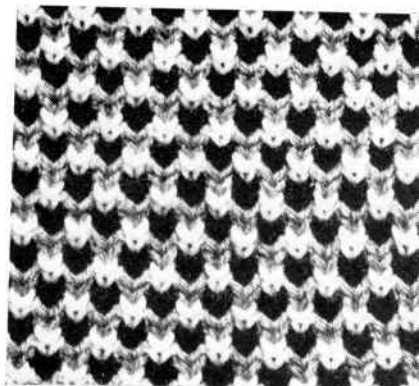
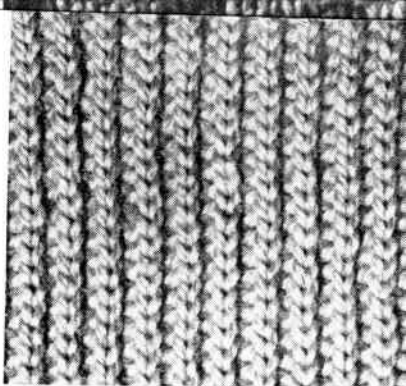

Mönster

bildat av olika maskstorlek

Man stickar växelvis ett antal varv med en grövre och en finare maskinställning. Stickningen erhåller därigenom ett randliknande utseende.

Exempel 1.

1. Sticka slätt 13 varv med inställning 3.
2. Sticka slätt 8 varv med inställning 10.
3. Upprepa arbetssätt 1 och 2.



40

Exempel 2.

1. Sticka slätt 2 varv med inställning 3.
2. Sticka slätt 2 varv med inställning 10.
3. Upprepa arbetssätt 1 och 2.



41

Exempel 3.

1. Sticka slätt ett varv med vardera inställningen 3, 4, 5, 6, o. s. v. till 10.
2. Upprepa arbetssättet, som ovan beskrivits.



42

Mönster

genom utelämnande av maskor

Med på förhand bestämda avstånd skall nålarna sättas i friläge så att på dessa ställen alltid ett bredare mellanrum uppstår mellan 2 maskor.

Exempel 1.

1. Varannan nål skall ställas i arbetsläge.
2. Sticka som vanligt. Denna stickning rekommenderas, när grovt garn användes.

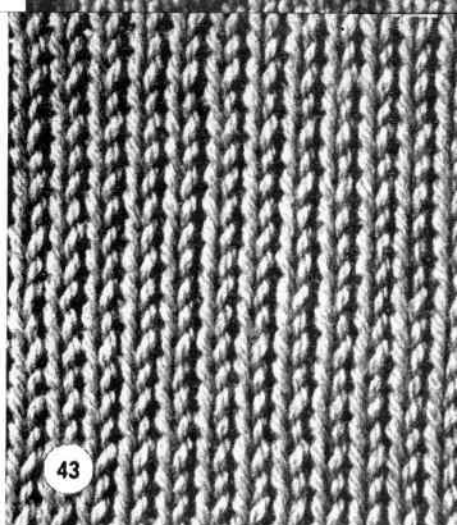

Exempel 2.

1. Varannan nål ställs i arbetsläge. De nålar, som är ställda i arbetsläge, skall vara udda till antalet. Sticka.
2. Ställ den yttersta högra och den yttersta vänstra nålen, som är i friläge i arbetsläge.
3. Sticka 2 varv.
4. Ställ den nästföljande yttersta högra och yttersta vänstra nålen i arbetsläge.
5. Sticka 2 varv.
6. Upprepa arbetssättet 2 till 5 tills alla nålarna äro i arbetsläge.

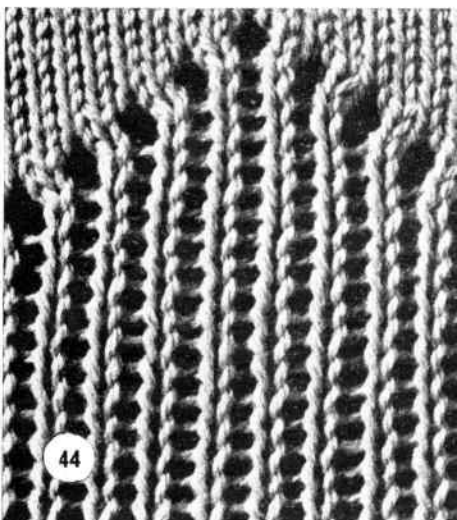

Exempel 3. (falsk resår)

1. Ställ var 4:de nål i friläge.
2. Sticka till slutet av mönstret.
3. De nålar som är i friläge ställs i arbetsläge.
4. Maskan från varvet inunder på den intilliggande nålen lyftes med hjälp av nålhaken på den i arbetsläge förda tomma nålen. (Bild 13).
5. Sticka som vanligt.

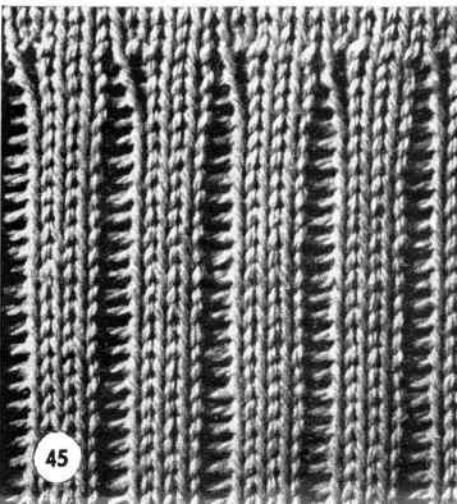

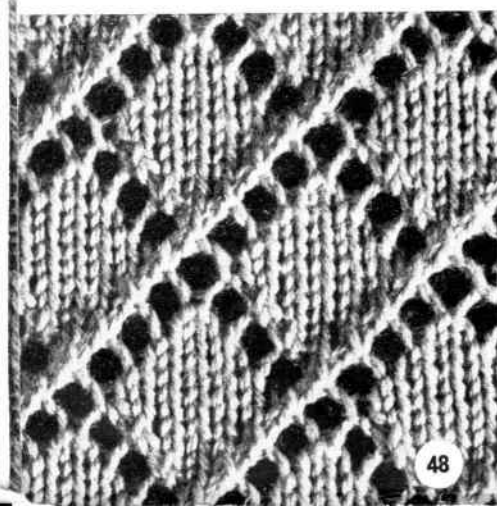
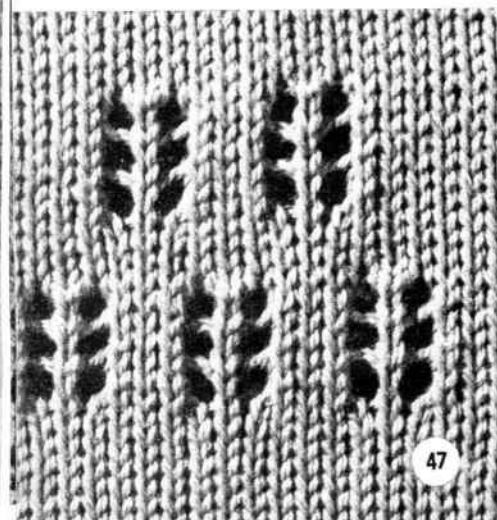
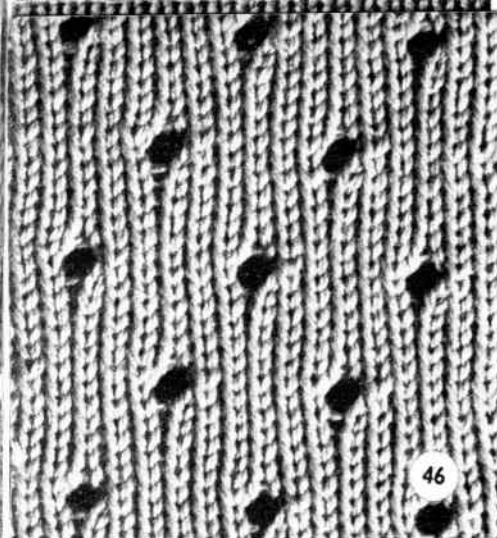

Hålmönster

Med nålhaken sättes en maska på den till höger eller vänster intilliggande nålen. Den tomma nålen skall förbli i arbetsläge. Efter två varv har det blivit ett hål på detta ställe.

Exempel 1.

1. Sätt var 6:te maska på den högra eller vänstra intilliggande nålen.
2. Låt de tomma nålarna vara i arbetsläge.
3. Sticka 7 varv slätt.
4. Upprepa arbetssättet 1 till 3 men förskjut mönstret 3 maskor.

Exempel 2.

1. De 4:de, 10:de, 16:de, 22:a maskorna o. s. v. sättas på de vänstra intilliggande nålarna. De 6:te, 12:te, 18:de och 24:de maskorna sättas på de högre intilliggande nålarna.
2. De tomma nålarna förbli i arbetsläge. Sticka 2 varv.
3. Upprepa arbetssättet 1 och 2, två gånger.
4. Sticka 5 varv slätt och förskjut sedan mönstret.

Exempel 3.

1. Sätt var 8:de maska på den vänstra intilliggande nålen och sticka 2 varv.
2. Sätt den 9:de, 17:de, 25:de och 33:dje maskan o. s. v. på den högra intilliggande nålen, den 7:de, 15:de, 23:de och 31:sta maskan o. s. v. på den vänstra intilliggande nålen. Sticka 2 varv.
3. Sätt den 10:de, 18:de, 26:te, 34:de maskan o. s. v. på den högra intilliggande nålen, den 18:de, 16:de, 24:de, 32:a maskan o. s. v. på den vänstra intilliggande nålen. Sticka 2 varv.
4. Sätt den 11:te, 19:de, 27:de, 35:te maskan o. s. v. på den till höger intilliggande nålen, den 9:de, 17:de, 25:te, 33:e maskan o. s. v. på den vänstra intilliggande nålen. Sticka 2 varv.
5. Upprepa arbetssättet 1 till 4, förskjut emellertid mönstret.

Rutmönster

På önskade avstånd föres enstaka nålar i viloställning. Garnet kommer på dessa nålar att ligga över nålskaftet under enstaka eller flera varv. Efter det nålarna i viloställning återförts i arbetsläge fortsätter stickningen som vanligt.

Exempel 1.

1. Sticka 3 varv slätstickning.
2. För var 6:te nål i viloställning.
3. Sticka 4 varv.
4. Återför nålarna i arbetsläge.
5. Upprepa arbetssättet 1 till 4 men förskjut mönstret 3 maskor.

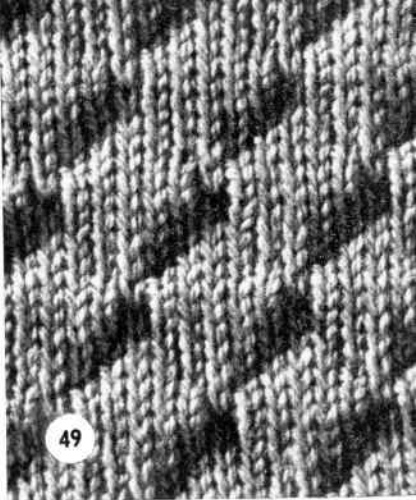

Exempel 2.

1. Sticka 5 varv.
2. För var 4:de, 8:de, 12:te nål o. s. v. i viloställning.
3. Sticka 5 varv.
4. Återför nålarna i arbetsläge och för den 2:dra, 6:te, 10:e nålen o. s. v. i viloställning.
5. Upprepa arbetssättet 1 till 4.

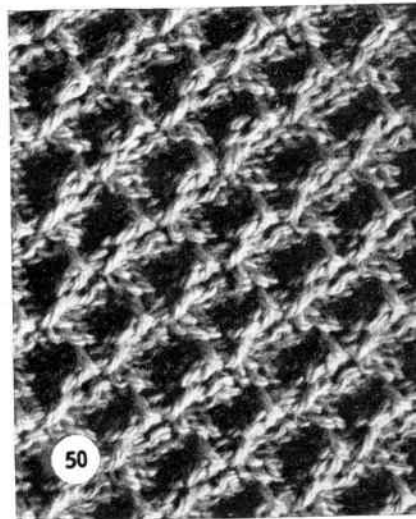

Exempel 3.

1. Sticka 3 varv slätstickning.
2. För var 3:dje nål i viloställning.
3. Sticka 4 varv.
4. För nålarna i arbetsläge.
5. Upprepa arbetssättet 1 till 4 utan att förskjuta mönstret.

Obs! En mycket trevlig variant erhålles om Ni ändrar mönstret enligt nedan.

1. Sticka 2 eller 4 varvs slätstickning.
2. Som ovan.
3. Sticka 4 varv i annan färg.
4. Som ovan.
5. Upprepa arbetssätt 1 till 4.

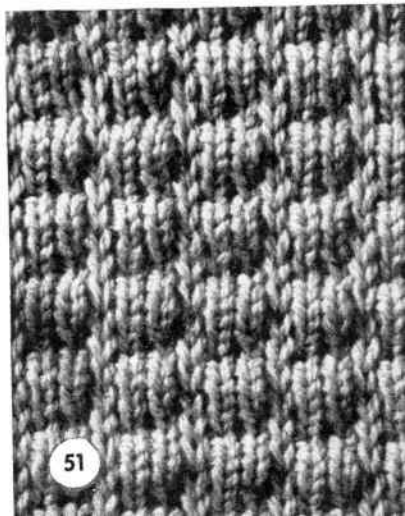



52

Mönster med uppmaskade maskor

Detta mönster uppstår genom att man låter maskorna löpa och därefter maskar upp dem med handmaskningsnål på stickningens avigsida.

Exempel 1 (resårstickning).

1. Sticka önskade antalet varv slätt.
2. Låt var 3:dje och 4:de maska löpa.
3. Virka upp varje löpt maska på avigsidan.

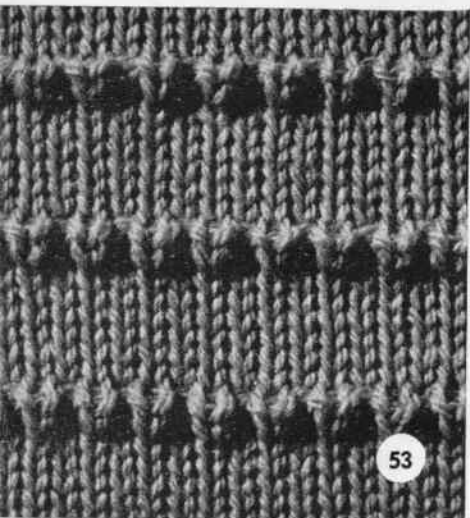

53

Exempel 2.

1. Låt varannan maska löpa 3 varv ner. Fånga upp löpmaskan med handmaskningsnålen och för den bakom maskintrådarna till översta masktråden som den maskas samman med innan den återföres på den tomma nålen.
2. Sticka 8 varv slätt.
3. Upprepa arbetssättet 1 och 2.

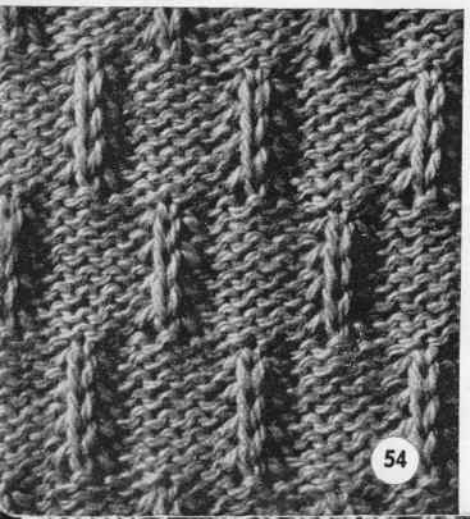

54

Exempel 3.

1. Låt var 6:te maska löpa 8 varv ner.
2. Maska åter upp maskan men bara med varannan masktråd.
3. Sticka 8 varv.
4. Upprepa arbetssättet 1 till 3, men förskjut mönstret.

Mönster med dragna maskor

För att erhålla detta mönster drar man med arbetshaken ut maskor 2 eller 3 varv tidigare och sätter dem tillsammans med de andra maskorna på respektive nålar.

Exempel 1.

1. Drag ut varannan maska från 2 varv tidigare och sätt den samman med nuvarande maskan på nålen.
2. Sticka 2 varv.
3. Upprepa arbetssättet 1 och 2 men förskjut mönstret.

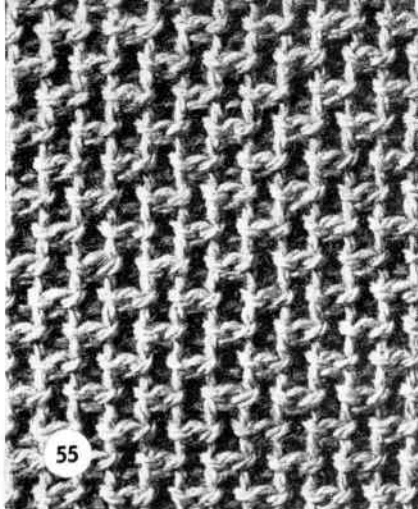

Exempel 2.

1. Varje maska från 3:dje varvet från slutet föres upp till nålen. Man hoppar således över maskorna från nästa sista och det där före stickade varvet.
2. Sticka 9 varv slätt.
3. Upprepa arbetssättet 1 och 2.

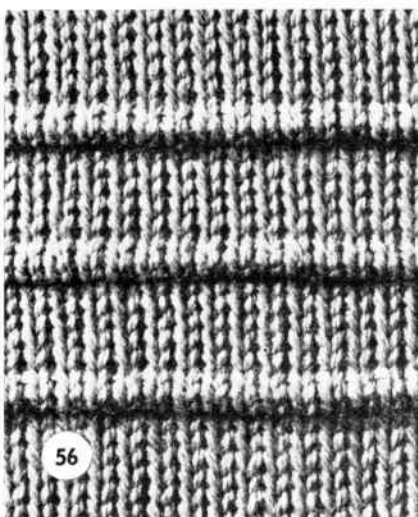

Exempel 3.

1. Räkna mönstret från nål 0.
2. Från det 4:e av de sist stickade varven lyftes följande maskor och uppföres på nålarna:

Maskorna	1	på	nålar	1	men	korsade
»	5	»	»	7	»	vänster och höger
»	11	»	»	13	»	»
»	17	»	»	19	o. s. v.	»
3. Sticka 5 varv rät.
4. Från det 4:de av de sist stickade varven för man de respektive maskorna ytterligare utåt.
5. Sticka 5 varv slätt och upprepa arbetssätt 4.
6. Upprepa arbetssätt 2 till 5.

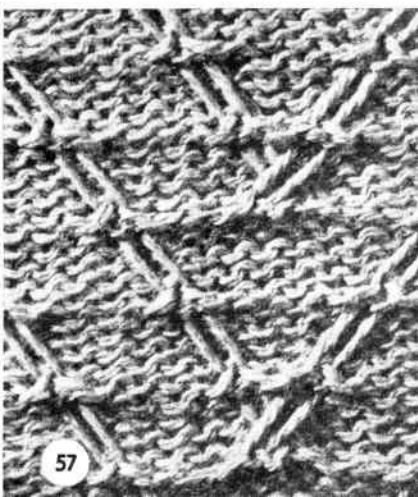



58

Flät- och korsmönster

Med den enkla eller dubbla nålhaken lyftes maskorna från nålarna. Vid korsning är att beakta att man alltid skall korsa i en riktning eller växelvis en gång till höger och en gång till vänster.

Exempel 1.

1. 7:de med 8:de, 13:de med 14:de, 19:de med 20:de, 25:te med 26:te maskorna o. s. v. korsas med hjälp av den enkla nålhaken.
3. Upprepa arbetsätt 1 och 2, men förskjut mönstret.



59

Exempel 2.

1. Låt 9:de, 14:de, 18:de och 23:dje maskorna löpa. De tomma nålarna skall vara kvar i arbetsläge.
2. Med hjälp av dubbla nålhakar korsar man 10:de och 11:te maskorna med 12:te och 13:de maskorna, 19:de och 20:de maskorna med 21:a och 22:dra maskorna.
3. Sticka slätt 6 varv.
4. Upprepa arbetssätt 1 till 3.
5. Maska med handmasknålen på avigsidan upp de löpta maskorna. När flätan göres över 6 maskor, d. v. s. att 3+3 m. korsas, är det lämpligt att släppa 2 maskor på varje sida, vilka sedan maskas upp.

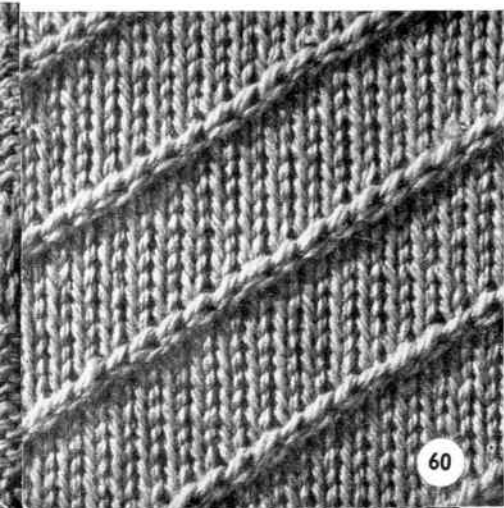

60

Exempel 3.

1. Korsa med enkla nålhaken 7:de maskan med 8:de, 15:de med 16:de, 23:dje med 24:de o. s. v.
2. Sticka ett varv. Förskjut mönstret en nål.
3. Upprepa arbetssätt 2.

Mönster med extragarn

Vid detta mönster användes ett hjälpgarn av samma eller annan färg.

Exempel 1.

1. Tråd upp pärlor på hjälpgarn (använd samma garn(tjocklek)).
2. Lägg hjälpgarnet över nålarna. Lägg pärlorna på önskat avstånd mellan 2 nålar och sticka ett varv.
3. Sticka ytterligare 1 varv med hjälpgarnet, dock utan pärlor.
4. Sticka 8 varv med grundgarnet.
5. Upprepa arbetssättet 2 till 4 men förskjut mönstret.

Exempel 2.

1. För 5:te och 6:te, 11:te och 12:te, 17:de och 18:de, 23:de och 24:de nålarna o. s. v. i viloställning.
2. Vira hjälpgarnet 4 ggr runt 5:te och 6:te nålen.
3. 7:de till 10:de maskorna tages på nålhake och hjälpgarnet föres vidare på det blivande styckets avigsida. 7:de till 10:de maskorna föres åter upp på sina respektive nålar.
4. Vira hjälpgarnet 4 ggr runt 11:te och 12:te nålen. Garnet föres vidare som beskrivits under arbetssätt 3. 17:de och 18:de nålen viras om o. s. v.
5. För samtliga nålar i arbetsläge och sticka 8 varv.
6. Upprepa arbetssättet 1 till 5 men förskjut mönstret.

Exempel 3.

1. Tag handmaskningsnålen genom 16:te lodrätta varvets 6:te maska och för upp den mellan nål 4 och 5.
2. Lägg hjälpgarnet över nålarna och för tillbaka handmaskningsnålen med hjälpgarnet och tråd den nya maskan på nål 5.
3. Tag handmaskningsnålen genom samma maska och för upp den mellan nål 5 och 6. Lägg hjälpgarnet över, drag det genom och för upp maskan på nål 6.
4. Tag återigen handmaskningsnålen genom samma maska och upprepa som förut men mellan nål 6 och 7. Tråd nya maskan på nål 7.
5. Upprepa arbetssätt 1 till 4 vid varv 12, 18, 24, o. s. v.
6. Sticka 12 varv och upprepa arbetssätt 1 till 5, men förskjut mönstret.

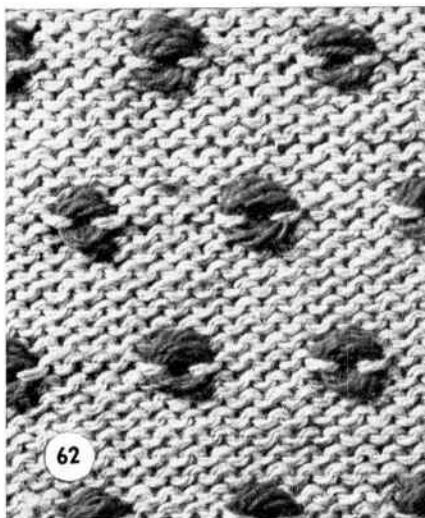
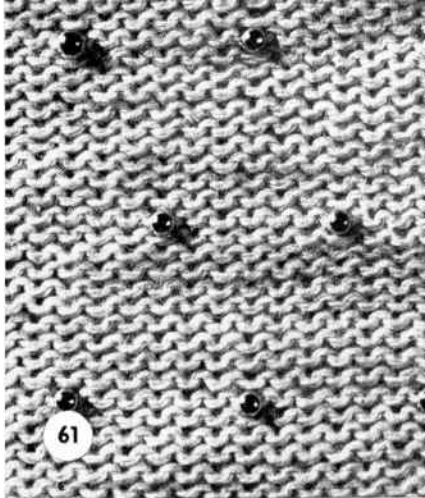

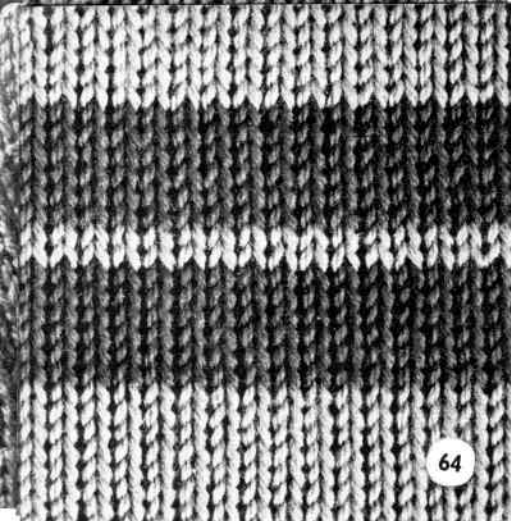

Flerfärgat mönster

Vid slutet av en randning vid tvärrandig stickning måste nålföraren alltid vara på samma sida av apparaten som det andra garnet. När varvantalet i en tvärrandning är ojämnt måste den yttre nålhöjarknappen dras upp innan sista varvet stickas ut och därefter återförs till utgångsställningen utan att garnet lagts över nålarna igen. (Se sid. 29)

64

Exempel 1.

1. Sticka slätt 6 varv med mönstergarnet.
2. Sticka slätt 2 varv med bottengarnet.
3. Sticka 6 varv med mönstergarnet.

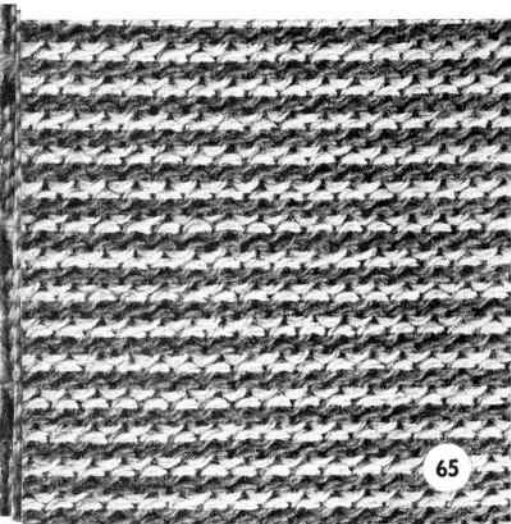

Exempel 2.

1. Sticka ett varv slätt med bottengarnet.
2. Drag upp den yttre nålhöjarknappen, sticka ett varv med mönstergarnet, för nast tillbaka nålföraren, tryck åter ner nålhöjarknappen.
3. Sticka 1 varv slätt med bottengarnet.
4. Drag upp den yttre nålhöjarknappen, sticka ett varv med mönstergarnet, för nast tillbaka nålföraren, tryck åter ner nålhöjarknappen.
5. Upprepa arbetssätt 1 till 4.

65

Exempel 3.

1. Sticka 2 varv med bottengarnet.
2. Lägg bottengarnet över nålarna och för ner det mellan sista och näst sista nålen.
3. För upp mönstergarnet mellan sista och nästa sista nålen och lägg det över sista nålen.
4. Sticka ett varv.
5. Lägg mönstergarnet över sista och näst sista nålen och för ner det, lägg bottengarnet över de övriga nålarna.
6. Sticka ett varv.
7. Upprepa arbetssätt 2 till 6. Förskjut dock färgerna en nål vid varje varv.

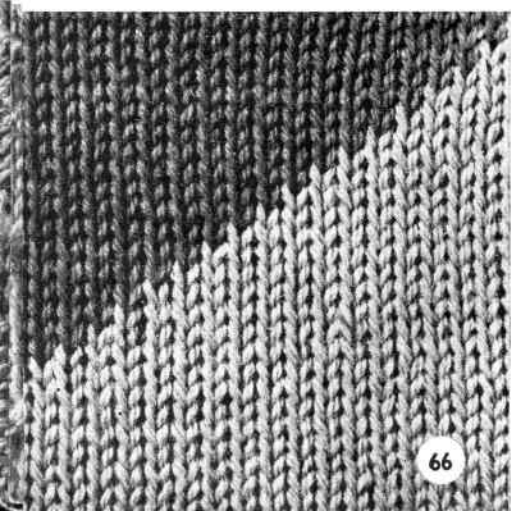

66

Vid lodrät eller diagonal färgskarv måste garnerna korsas vid skarv.

Exempel 4.

Mönster med 3 nystan.

1. Lägg **första garnet** från vänster över nålarna och för ner det mellan nål 4 och 5.
2. För upp **andra garnet** mellan nål 4 och 5 och för det åt höger över de 9 nästa nålarna, för det därefter ner mellan nål 13 och 14.
3. För upp **tredje garnet** mellan nål 13 och 14 och lägg det över resterande nålar åt höger.
4. Sticka en gång.
5. Upprepa arbetssättet i omvänd ordning d. v. s.
tredje garnet föres ned mellan nål 13 och 14,
andra garnet från nål 13 föres ned mellan nål 4 och 5,
första garnet lägges från nål 4 åt vänster.
6. Upprepa arbetssätt 1 till 5.

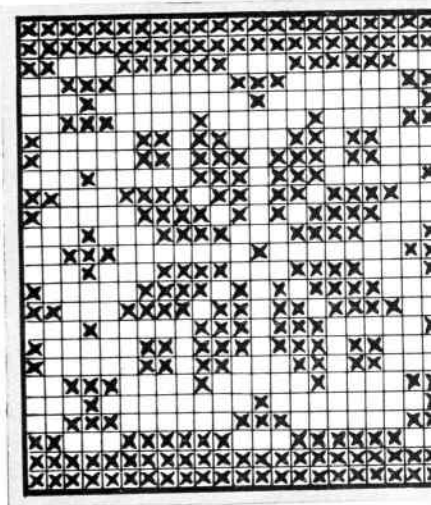
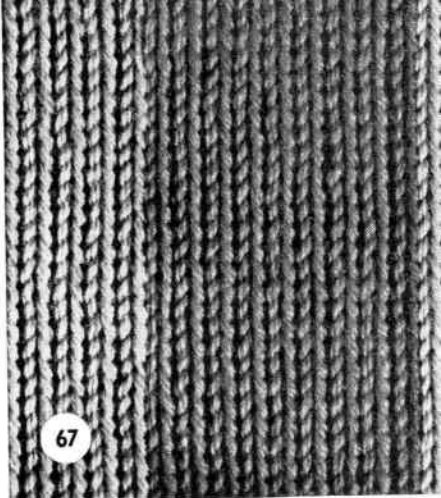

Vid stickning av s. k. norskt mönster kan två olika metoder användas, vilka beskrivits på sidan 29.

Exempel 5.

Arbeta vid norskt mönster alltid efter ett diagram.

1. För upp alla nålar, som skall stickas med garnfärg 2 i viloställning och sticka ett varv med huvudfärgen.
2. Låt stickningens nålar byta plats; nålarna i viloställning till arbetsläge, nålarna i arbetsläge till viloställning.
3. Drag upp den yttre knappen och sticka ett varv med den andra färgen, för tillbaka nålföraren och tryck ner knappen.
4. Växla nålarna på samma sätt enligt diagrammet och gör samtliga varv i mönstret, varefter stickningen fortsätter som vanligt.

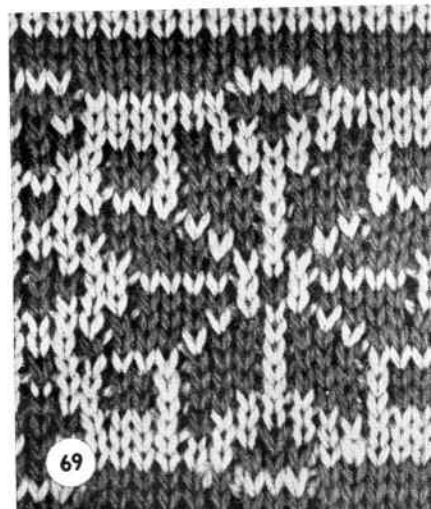

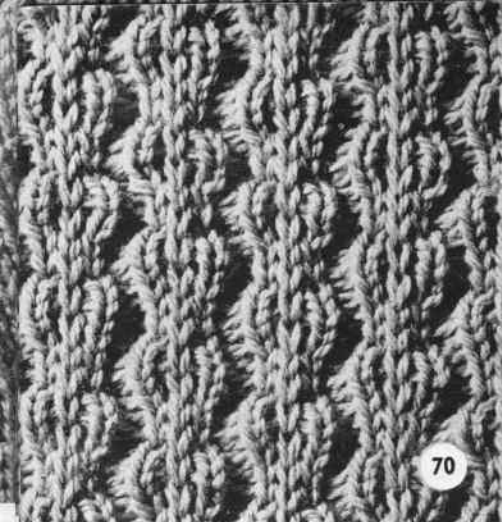

Kombinerade mönster

Genom kombination av olika grundmönster får Ni fram ytterligare trevliga mönster. Några exempel härpå följer nedan.

Exempel 1.

1. Flytta över var fjärde maska (4, 8, 12 o. s. v.) på intilliggande nål och för de tomma nålarna i friläge.
2. För nålarna 2, 10, 18 o. s. v. i viloställning.
3. Sticka 4 varv.
6. Upprepa arbetspunkterna 2 till 5.



Exempel 2.

1. Flytta över varannan maska på intilliggande nål och för de tomma nålarna i friläge.
2. Var 2, 4, 6, o. s. v. nål, som är i arbetsläge förs i viloställning.
3. Sticka 6 varv.
4. Nålarna i viloställning förs i arbetsläge och nålarna 1, 3, 5 o. s. v. förs i viloställning.
5. Sticka 6 varv.
6. Upprepa arbetspunkterna 2 till 4.

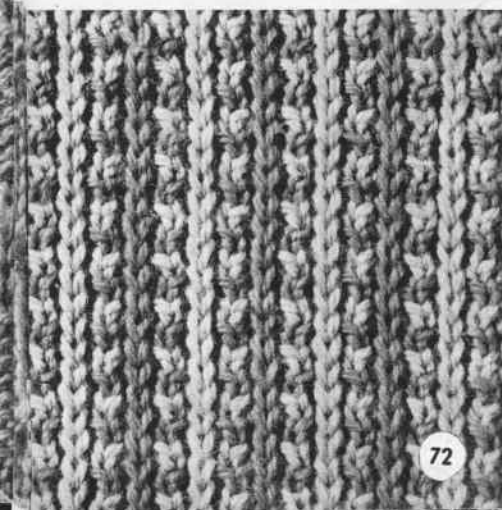

Exempel 3.

1. Nålarna 4, 8, 12, 16 o. s. v. förs i viloställning.
2. Sticka två varv i mönstergarnet och för nålarna åter i arbetsläge.
3. Nålarna 2, 6, 10, 14 o. s. v. förs i viloställning.
4. Sticka två varv med bottengarnet och för nålarna åter i arbetsläge.
5. Upprepa arbetspunkterna 1 till 4.

Exempel 4.

1. Drag upp yttre nålhöjarknappen, sticka ett varv med mönstergarnet, för tillbaka nålföraren i utgångsläget och tryck ner knappen.
2. Sticka ett varv i bottengarnet.
3. Nålar 6, 12, 18, 21 o. s. v. föres i viloställning.
4. Bottengarnet stickas 6 varv och nålarna återföres i arbetsläge.
5. Yttre nålhöjarknappen dras upp och ett varv stickas med mönstergarnet, varefter nålföraren återföres i utgångsläget och knappen tryckes ner.
6. Sticka ett varv i bottengarnet.
7. Upprepa arbetspunkterna 3 till 6, men förskjut mönstret.

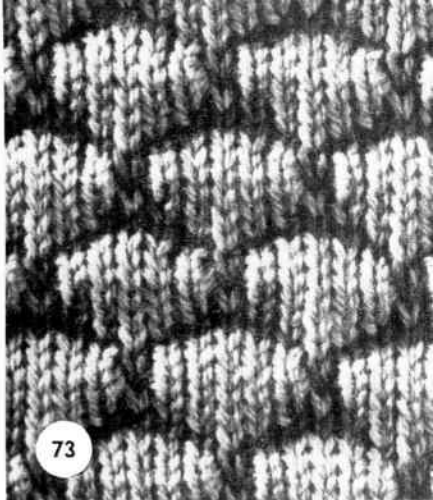

Exempel 5.

1. Sticka ett varv i mönstergarnet, varefter nålarna 4, 8, 12, 16 o. s. v. föres i viloställning.
2. Sticka ytterligare tre varv med mönstergarnet och återför sedan nålarna i arbetsläge.
3. Sticka ett varv i bottengarnet, varefter nålarna 2, 6, 10, 14 o. s. v. föres i viloställning.
4. Ytterligare tre varv i bottenfärgen stickas och nålarna återföres i arbetsläge.
5. Upprepa arbetspunkterna 1 till 4.

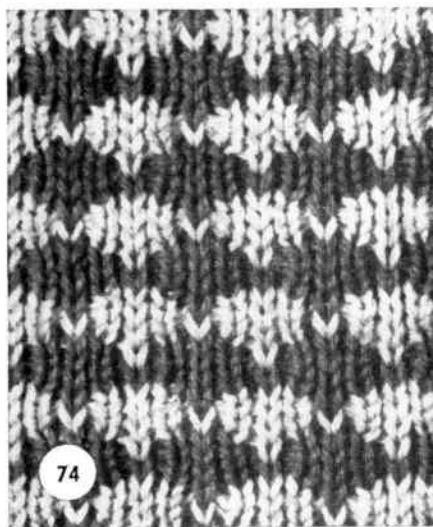

Exempel 6.

1. Låt var 7:de nål vara i friläge.
2. Sticka 9 varv i bottengarnet.
3. Drag upp yttre nålhöjarknappen, sticka ett varv i mönstergarnet, för tillbaka nålföraren i utgångsläget och tryck ner knappen.
4. Upprepa arbetspunkterna 2 och 3.
5. När mönstret är färdigt trådes mönstergarnet i de breda löpmaskorna på så sätt att ribbor uppstår med 1 på rätsidan och 2 på avigsidan o. s. v.

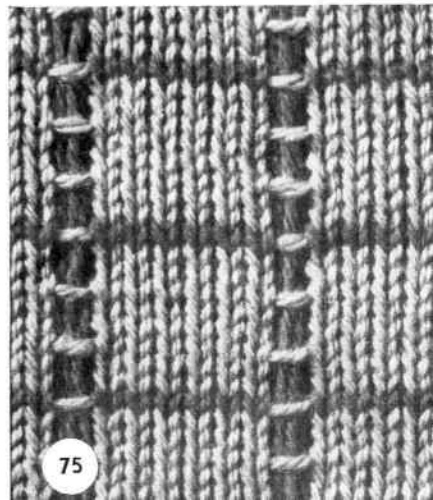

V. STICKNING

Maskantal och varv.

Liksom vid stickning för hand kan man, när handstickningsapparaten användes, inte utan vidare följa anvisningarna i stickhäften och liknande tidsskrifter, eftersom dessa äro gjorda för genomsnittsmått.

Förutom de rätta måtten i cm, behövs framför allt uppgift på antalet maskor och varv per cm för det garn som användes.

Har man jämfört sina egna mått med beskrivningens, så utprovas eller beräknas mask- och varvantalet efter ett stickprov. Stickprovet måste naturligtvis göras i samma garn och med tilltänt mönster och hårdhet, som stickplagget skall erhålla. Provet bör vara 30 maskor brett och 40 varv långt och måste nålas fast på ett plant underlag för att underlätta uträkningen av maskor och varv. Det är viktigt, att provet helt överensstämmer med det plagg, som skall göras. Man drar maskprovet flera gånger omväxlande på längden och bredden och snett över hörnen. Härigenom lägga sig maskorna i den form, som de sedan anta i det färdiga plagget. Så räknar man de maskor och varv, som falla inom var 5 cm's längd och bredd. Vi vilja rekommendera Er, att härtill använda en pappbit ur vilken gjorts en kvadratisk utskärning på exakt 5 cm \times 5 cm. Man lägger pappbiten över provet och räknar maskorna i vågrät riktning och varven i lodrät riktning inom utskärningen.

Omräkning från cm till maskor och varv förklaras med hjälp av följande exempel:

Ett stycke av 31 cm bredd och 48 cm längd skall stickas

Räkningen av medelprovet har visat:

$$5 \text{ cm bredd} = 17 \text{ maskor}$$

$$5 \text{ cm längd} = 21 \text{ varv}$$

a) Huru många maskor skola läggas upp?

$$5 \text{ cm} = 17 \text{ maskor}$$

$$1 \text{ cm} = 17 : 5 = 3,4 \text{ maskor}$$

$$31 \text{ cm} = 3,4 \times 31 = 105,4 \text{ maskor} \quad \underline{\underline{d. v. s. 105 \text{ maskor}}}$$

b) Hur många varv skall stickas?

$$5 \text{ cm} = 21 \text{ varv}$$

$$1 \text{ cm} = 21 : 5 = 4,2 \text{ varv}$$

$$48 \text{ cm} = 4,2 \times 48 = 201,6 \text{ varv} \quad \underline{\underline{d. v. s. 202 \text{ varv}}}$$

Mättagning

De angivna siffrorna vid bröst, rygg- och höftvidd gäller vuxna. För barn måste måtten ändras i motsvarande grad.

1. Övervidd: över ryggens starkaste del, under armen och löst över bröstets största del. För framstycket beräknar man halva övervidden plus 2—4 cm., allt efter bröstets storlek och för bakstycket beräknar man halva övervidden minus 2—4 cm.
2. Midjevidd: runt om midjan.
3. Bröstvidd: 8 cm nedanför halsgropen mäter man från arm till arm.
4. Axelvidd: från halsen till axelns slut.
5. Främre längd: från halsgropen till midjan.
6. Sidolängd: med hjälp av en linjal, som man lägger under armen i vågrät riktning mäter man från linjalens övre kant till midjan.
7. Ryggvidd: från arm till arm 10 cm nedanför halsen.
8. Ryoglängd: från halsen till midjan.
9. Höftvidd: löst runt höfterna 20 cm nedanför midjan.
10. Sitshöjd: från midjan till skrevet.
11. Kjollängd: från midjan till kjolfällen.
12. Inre ärmlängd: från armhålet till handloven.
13. Kuphöjd: mått på överarmen till armhålet till axelspetsen.

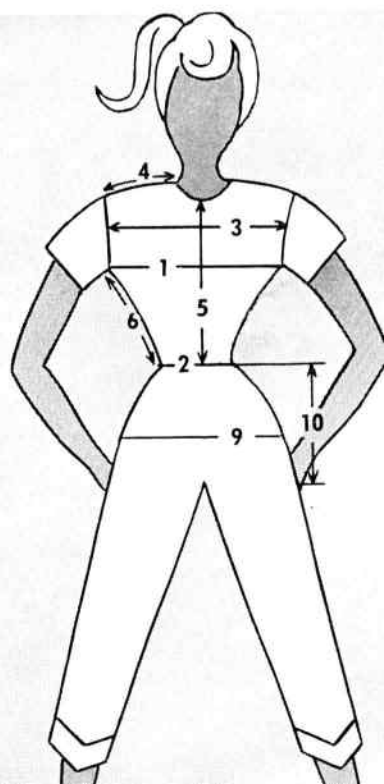
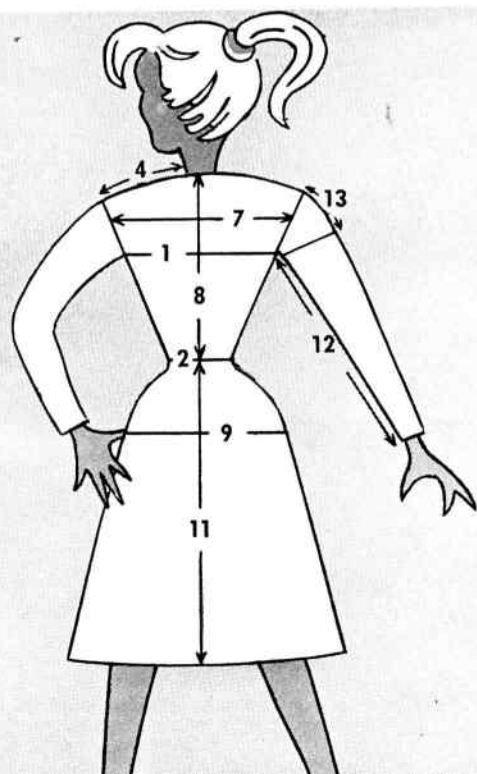

I bruksanvisningen
finns också några
stickebeskrivningar som
inte är med i den
här kopian.

**GENERALAGENT FÖR KNITTAX
I SVERIGE OCH NORGE:**

FRILI FÖRSÄLJNING AB

Vallingatan 11, Stockholm C
Tel. 21 66 60, 21 66 61