

1 E-6000

Massekabel + Batteriewechsel

2 ELECTRONIC 6000

CREATION 6

3 DUOMATIC 80 / S

4 DECO

+ ZUBEHÖR
+ ACCESSOIRES
+ ACCESSORIES
+ ACCESORIOS

5 COLOR / AUTOCOLOR

6 ELECTRA

+ ZUBEHÖR
+ ACCESSOIRES
+ ACCESSORIES
+ ACCESORIOS

7

TISCHE + ZUBEHÖR
TABLES + ACCESSOIRES
STANDS + ACCESSORIES
ESTANTES + ACCESORIOS

SET-Bettverlängerung
SET-Rallonges de fonture
KIT-Bed extension
JUEGO-Prolong. de camas

8 PICTO

U-70, U-100E TRICOFIT

9 VARIO

10

BÜGELEISEN
FER À REPASSER
FLATIRON
PLANCHA PARA PLANCHAR

BÜGELPRESSEN
PRESSES À REPASSER
IRONING PRESS
PRENSA DE PLANCHAR

11

WOLLWINDER
BOBINOIR
WOOLWINDER
BOBINADORA

KETTELGERÄT
REMAILLEUSE
LINKER
MAQUINA REMALLADORA

12

WERKZEUGE + LEHREN
OUTILLAGES + JAUGES
TOOLS + GAUGES
HERRAMIENTAS + CALIBRES

FORMULARE
FORMULAIRES
FORMS
FORMULARIOS

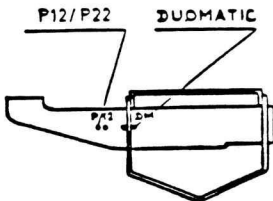
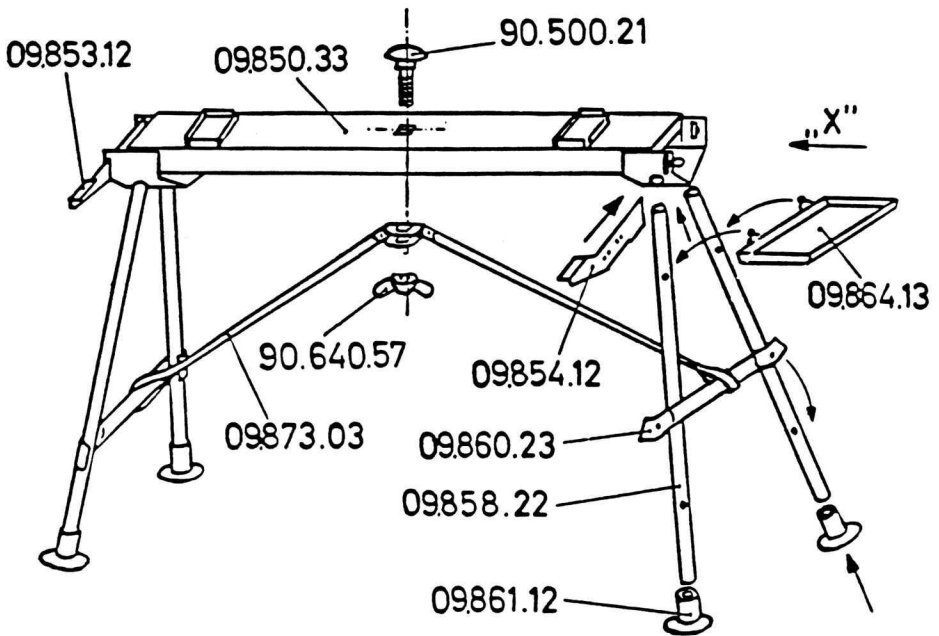

ANSICHT „X“
VUE „X“
VIEW „X“
VISTA „X“

Montageanleitung zu Rohrtisch RT 63 (09.084.00)

1. Schraube (90.500.21) von oben durch das Vierkantloch im Rahmen (09.850.33) stecken.
2. Rahmen (09.850.33) mit den Löchern für die Tischbeine nach oben auf einen Tisch legen und darauf achten, dass die Schraube nicht herausfällt.
3. Vier Tischbeine (09.858.22) mit dem leicht angeschrägten Ende voran einstecken. Die längsseits der Rohre gebohrten Löcher müssen nach aussen zeigen.
4. Mittelteil der beiden aneinander befestigten Schrägstreben (09.873.03) über die Schraube (90.500.21) stecken und die Flügelmutter (90.640.57) ca. 1 Umdrehung anziehen.
5. Die beiden Querstreben (09.860.23) durch die Schlaufen der Schrägstreben (09.873.03) schieben, schmalere Teile nach unten, und die Bolzen der Querstreben in die entsprechenden Löcher der Tischbeine einhängen.
6. Flügelmutter (90.640.57) muss kräftig festgezogen werden.
7. Vier GummifüÙe (09.861.12) auf die Tischbeine stecken, darauf achten, dass der Tisch gerade steht.
8. Tisch auf den Boden stellen und Tablar (09.864.13) in die entsprechenden Löcher der Beine einhängen.
9. Seitenträger links und rechts (09.853.12/09.854.12) in die Schlitsse des Rahmens einschieben und je nach Verwendung bei der Bezeichnung "DM" oder "P12" einhängen.

Montage du support RT 63 (09.084.00)

1. Introduire d'en haut le boulon (90.500.21) à travers le trou carré du cadre (09.850.33).
2. Poser le cadre (09.850.33) sur une table, les trous pour les pieds vers le haut, et veiller à ce que le boulon ne tombe pas.
3. Introduire les 4 extrémités légèrement de biais des pieds (09.858.22) dans les trous du cadre. Les trous des tubes doivent être placés à l'extérieur.
4. Mettre la partie médiane des deux tubes de soutien (09.873.03) sur le boulon (90.500.21) et visser d'env. 1 tour l'écrou à ailette (90.640.57).
5. Passer les deux barres transversales (09.860.23) à travers les boucles des tubes de soutien (09.873.03) la partie étroite contre le bas, et mettre les boulons des barres transversales dans les trous des tubes.
6. Visser fermement l'écrou à ailette (90.640.57).
7. Mettre les 4 gomes aux extrémités des pieds en veillant à ce que le support soit droit.
8. Retourner le support et le poser sur le sol. Placer la tablette (09.864.13) dans les trous des pieds prévus à cet effet.
9. Insérer les supports latéraux gauche et droit (09.853.12/09.854.12) dans les rainures du cadre et, selon le cas, les placer dans la marque "DM" ou "P 12".

Assembly instructions for stand RT 63 (09.084.00)

1. Insert screw (90.500.21) from above through square hole of frame (09.850.33).
2. Place frame upside down on table with holes for legs facing upwards, and ensure that screw does not slip out.
3. Insert the four legs (09.858.22) with the slightly shaped ends first, and the two holes on the sides of the legs facing outwards.
4. Fit the centre part of the two side struts (09.873.03) over the screw (90.500.21) and fasten loosely with wing nut (90.640.57) (approximately one turn).
5. Slide the two cross struts (09.860.23) through the loops of the side struts (09.873.03) with shorter side facing downwards, and fit the bolts of the cross struts into the corresponding holes of the legs.
6. Tighten wing nut (90.640.57) hard.
7. Slip rubber feet (09.861.12) onto legs, and make sure the stand is level.
8. Place stand on the floor and fit tray (09.864.13) into the holes of the legs.
9. Slide left and right hand support (09.853.12/09.854.12) into the slots of the frame, either at the designation "DM" or "P12" depending on your requirement.

Instrucciones para el montaje del soporte RT 63 (09.084.00)

- 1) Insertar el tornillo (90.500.21) desde arriba en el orificio cuadrado de la bancada (09.850.33).
- 2) Colocar la bancada (09.850.33) sobre una mesa, los agujeros para las patas dirigidos hacia arriba, poniendo atención a que el tornillo no se caiga hacia afuera.
- 3) Insertar cuatro patas (09.858.22) con el extremo ligeramente oblicuo delante. Los agujeros, perforados longitudinalmente, deben mostrar hacia afuera.
- 4) Insertar la parte central de ambas traviesas largas (09.873.03), unidas una a la otra, encima del tornillo (90.500.21) y enroscar la tuerca de mariposa (90.640.57) por aprox. 1 vuelta.
- 5) Pasar ambas traviesas cortas (09.860.23) a través de los extremos de las traviesas largas (09.873.03) con parte angosta hacia abajo y enganchar los pernos de las traviesas cortas en los agujeros de las patas.
- 6) Enroscar bien la tuerca de mariposa (90.640.57).
- 7) Colocar cuatro pies de goma (09.861.12) a las patas y comprobar si la mesa queda estable.
- 8) Poner la mesa en el suelo y enganchar la bandeja (09.864.13) en los correspondientes orificios de las patas.
- 9) Insertar los soportes laterales izquierdo y derecho (09.853.12/09.854.12) en las ranuras de la bancada y según uso, engancharlos en la muesca marcada con "DM" o "P12".

Montaggio del cavalletto RT 63 (09.084.00)

1. Introdurre dall'alto il bullone (90.500.21) attraverso il foro quadrato del corpo (09.850.33).
2. Mettere il corpo (09.850.33) su di un tavolo, i fori per le gambe verso l'alto controllando che il bullone non cada.
3. Introdurre le 4 gambe leggermente di sbieco (09.858.22) nei fori della base. I fori delle gambe devono essere rivolti verso l'esterno.
4. Mettere la parte centrale del tirante (09.873.03) sul bullone (90.500.21) e avvitare di circa 1 giro il dado a farfalla (90.640.57).
5. Passare i due traversini (09.860.23) attraverso gli anelli del tirante (09.873.03) la parte stretta verso il basso e introdurre i perni dei traversini nei fori delle gambe.
6. Serrare forte il dado a farfalla (90.640.57).
7. Mettere i 4 piedini in goma (09.861.12) alle estremità delle gambe controllando che il cavalletto sia diritto.
8. Girare il cavalletto e posarlo a terra. Inserire la vaschetta (09.864.13) nei fori previsti.
9. Inserire i supporti laterali sinistro e destro (09.853.12/09.854.12) nelle scanalature del corpo e, a seconda del caso, nella posizioni "DM" o "P 12".

Montagem da mesa RT 63 (09.084.00)

- 1) Introduzir o parafuso (90.500.21) de cima para baixo, no orificio quadrado (09.850.33).
- 2) Colocar o chassi (09.850.33) sobre uma mesa com os orificios para as pernas para cima e ter cuidado para que o parafuso não caia.
- 3) Introduzir as 4 extremidades ligeiramente em viés em relação as pernas (09.858.22) nos orificios do quadrado. Os orificios dos tubos devem ser colocados pela parte de fora.
- 4) Colocar a parte média, travessa triangular (09.873.03) no parafuso (90.500.21) e apertar a porca (90.640.57) com uma volta.
- 5) Enfiar as travessas laterais (09.860.23) nos orificios da travessa triangular (09.873.03), com a parte estreita para baixo e colocar os parafusos nos orificios das travessas.
- 6) Apertar firmemente a porca (90.640.57).
- 7) Colocar os 4 pés de borracha nas extremidades das pernas e verificar se a mesa está direita.
- 8) Virar a mesa e colocá-la no chão. Colocar o tabuleiro (09.864.13) nos orificios correspondentes da perna.
- 9) Introduzir os apoios esquerdo e direito (09.853.12/09.854.12) nas ranhuras do chassi e, segundo o caso, colocá-los na marca "DM" ou "P 12".

- ANLEITUNG FÜR DIE MONTAGE DES
- INSTRUCTION POUR LE MONTAGE DU
- ASSEMBLY INSTRUCTIONS FOR THE
- INSTRUCCIÓN PARA EL MONTAJE DEL
- ISTRUZIONI PER IL MONTAGGIO DEL

A-600/4

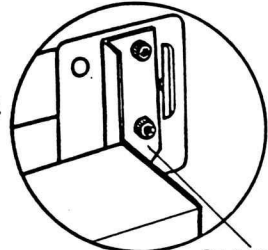

05.643.02

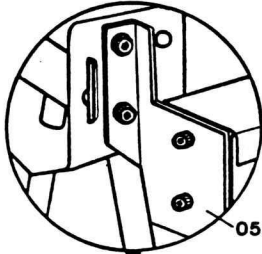

05.644.02

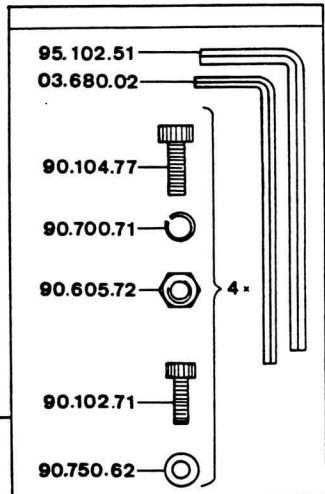
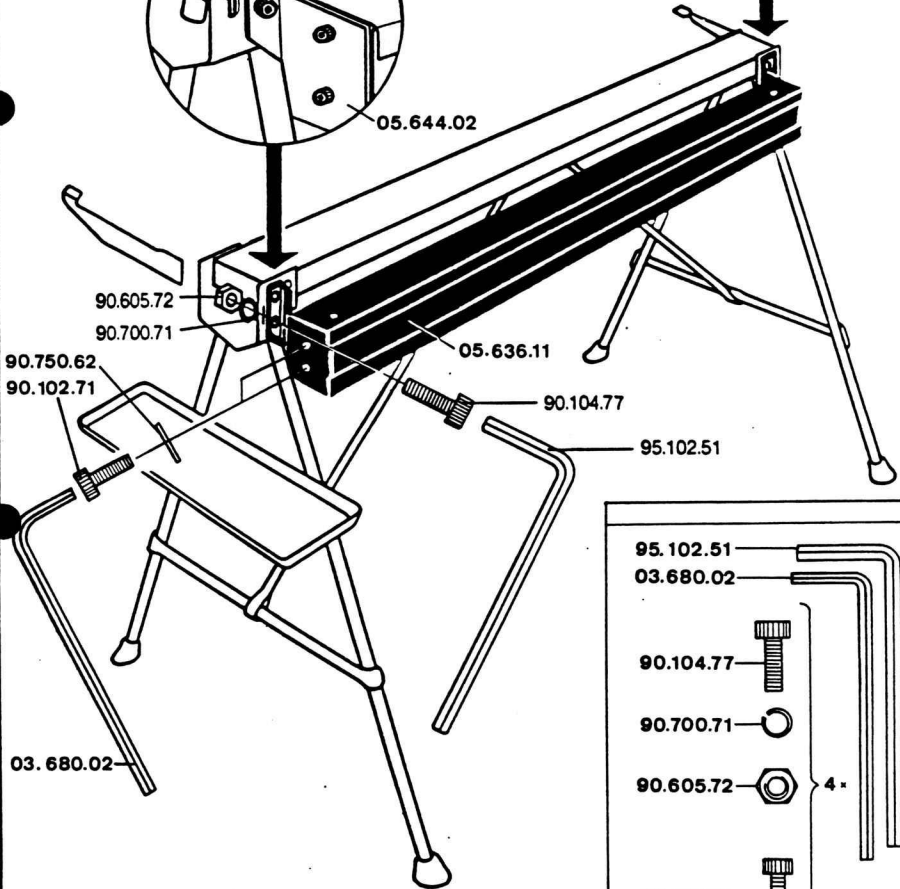

05.648.11

- ANLEITUNG FÜR DIE MONTAGE
- INSTRUCTION POUR LE MONTAGE
- ASSEMBLY INSTRUCTIONS
- INSTRUCCIÓN PARA EL MONTAJE
- ISTRUZIONI PER IL MONTAGGIO

①

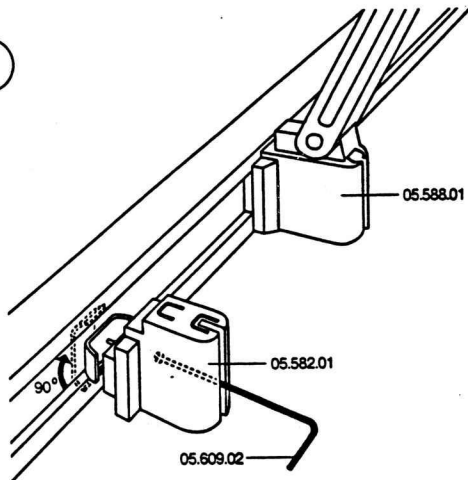

②

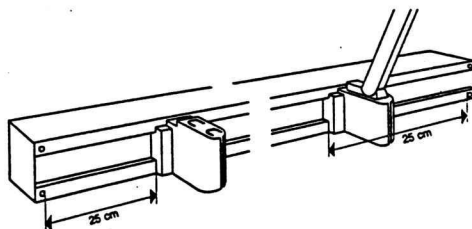

3

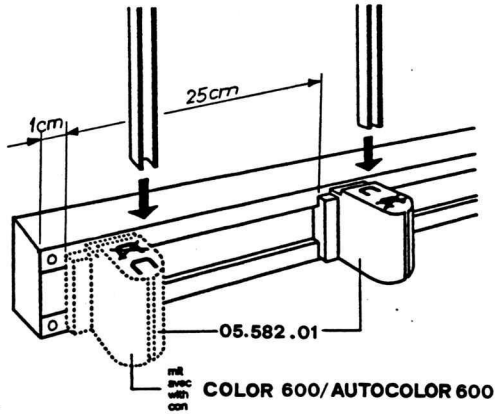

4

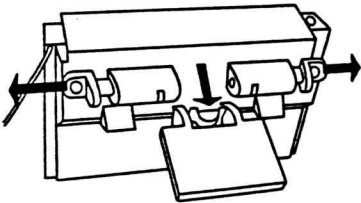

5

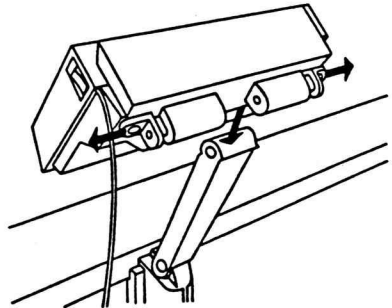

6

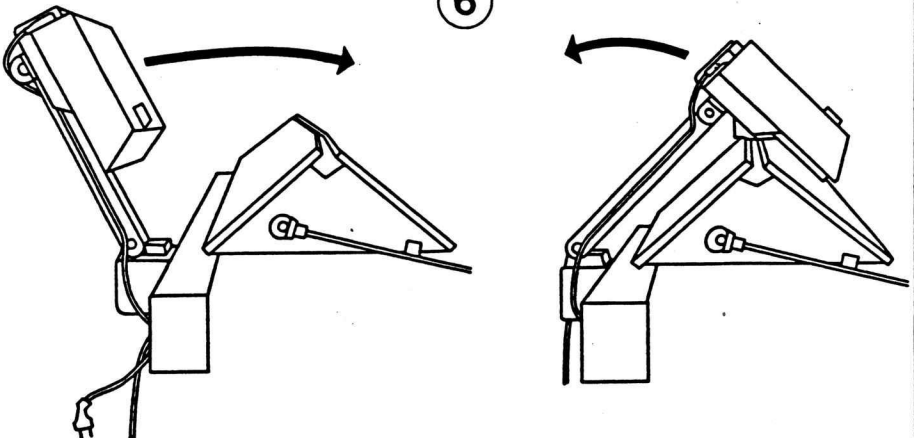

ANLEITUNG

INSTRUCTION

INSTRUCTION

INSTRUCCION

- ANLEITUNG FÜR DIE MONTAGE
- INSTRUCTIONS POUR LE MONTAGE
- ASSEMBLY INSTRUCTIONS
- INSTRUCCIONES PARA EL MONTAJE

05.776.01

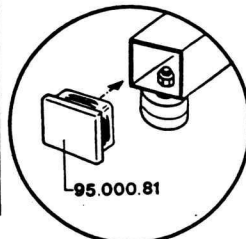
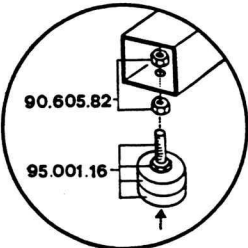
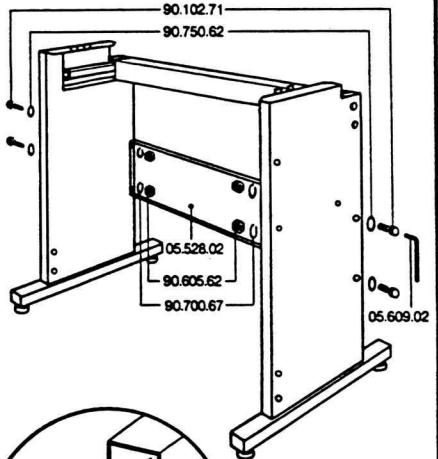
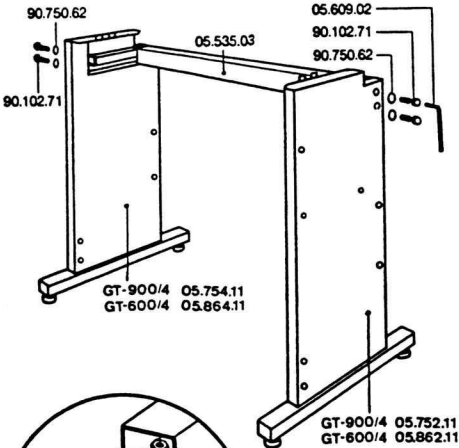
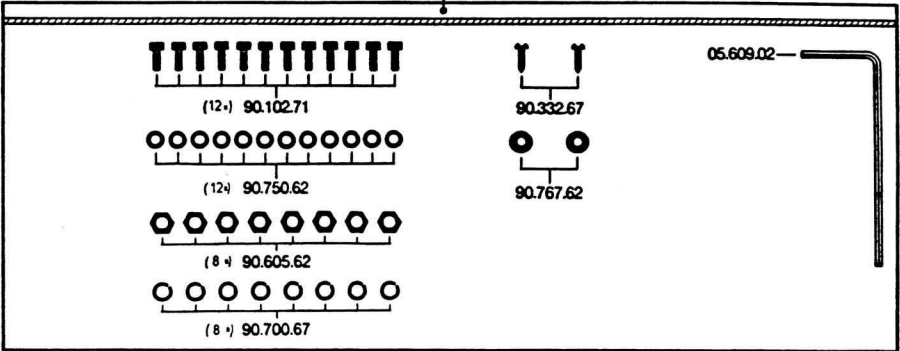

www.rette-strickmaschine.ch

Private Kopie - Verkauf verboten.

Private Kopie - Verkauf verboten.

www.rette-strickmaschine.ch

MADAG

SERVICE

05.750.10

GT-900/4

05.860.10

GT-600/4

ANLEITUNG

INSTRUCTION

INSTRUCTION

INSTRUCCION

Fussauflage
Barre de pied
Foot bar
Barra de pied } **05.778.02**

nur für
seulement pour
only for
solamente para } **GT-900/4**

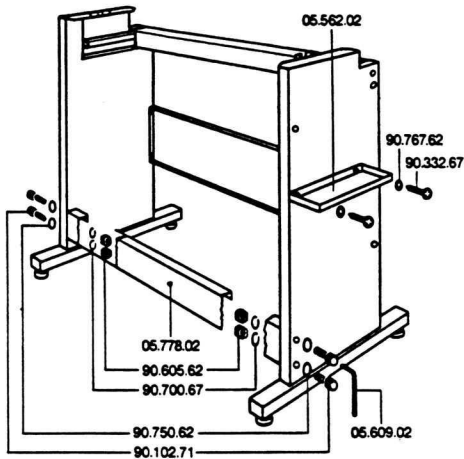

Nur für
Seulement pour
Only for
Solamente para } **E-3000A**

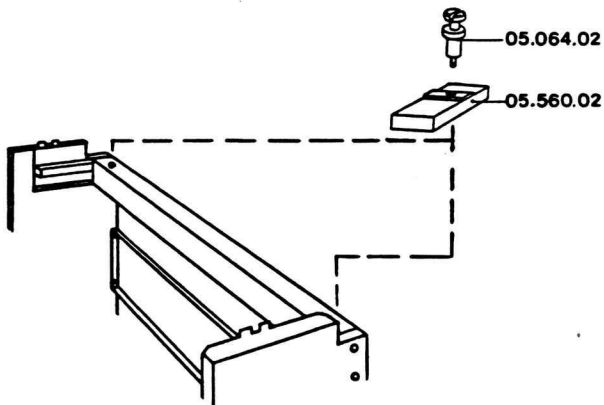

Private Kopie - Verkauf verboten.

www.rette-strickmaschine.ch

ANLEITUNG

INSTRUCTION

INSTRUCTION

INSTRUCCION

- ANLEITUNG FÜR DIE MONTAGE
- INSTRUCTIONS POUR LE MONTAGE
- ASSEMBLY INSTRUCTIONS
- INSTRUCCIONES PARA EL MONTAJE

05.578.21

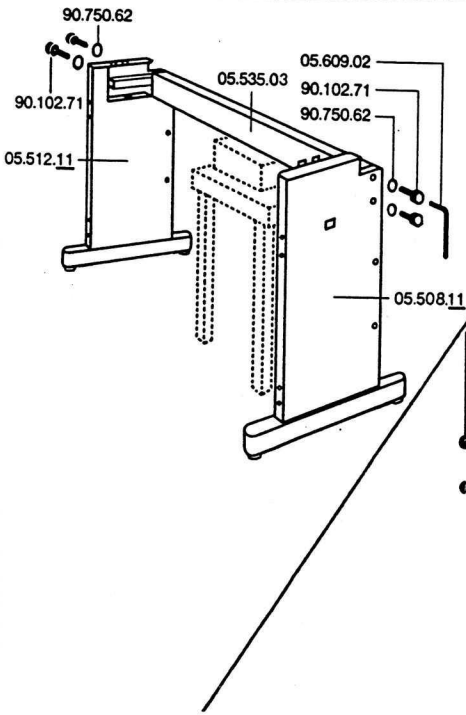
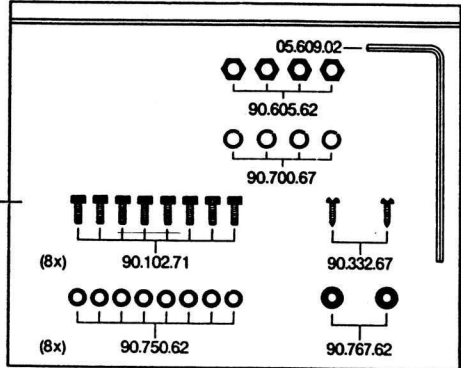

1

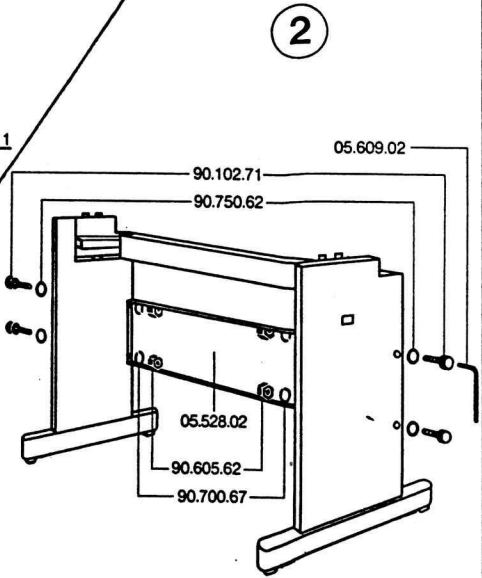

2

www.rette-strickmaschine.ch

Private Kopie - Verkauf verboten.

Private Kopie - Verkauf verboten.

www.rette-strickmaschine.ch

ANLEITUNG

INSTRUCTION

INSTRUCTION

INSTRUCCION

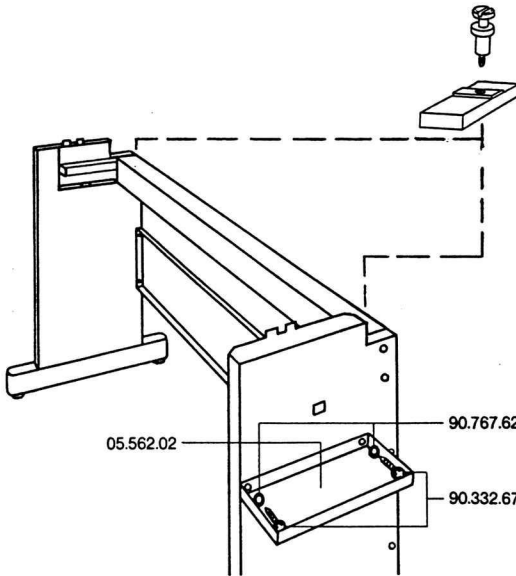

Nur für
 Seulement pour
 Only for
 Solamente para

E-3000A

05.562.02

90.767.62

90.332.67

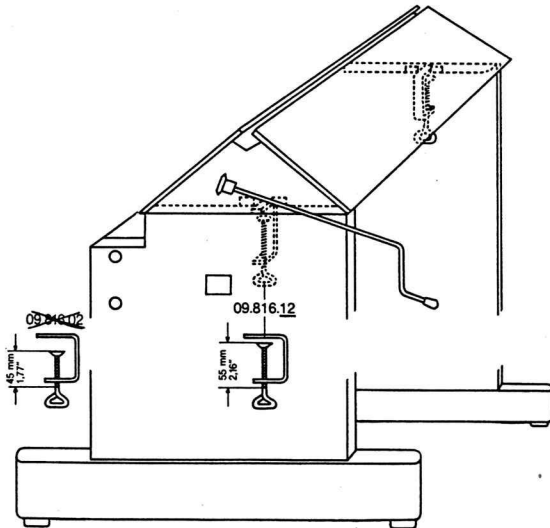

09.248.12

09.816.12

45 mm
1.77"

55 mm
2.16"

www.rette-strickmaschine.ch

Private Kopie - Verkauf verboten.

Private Kopie - Verkauf verboten.

www.rette-strickmaschine.ch

Montage des Motorantriebs
 Montage de l'entraînement moteur
 Mounting the motor drive
 Montaje del accionamiento motriz

Electra 3000A
 Electra 3000A
 Electra 3000A
 Electra 3000A

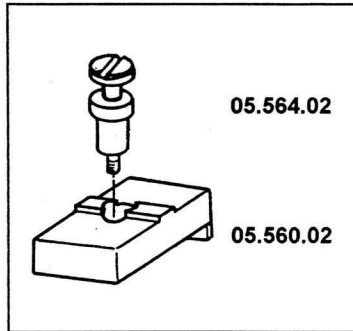

Ab Mitte 1994 werden die **Auflagen 05.560.02** und die **Bolzen 05.564.02** nicht mehr ab Werk jedem Tisch beigelegt.

Für die Montage des Electra 3000A wird zusätzlich das Auflagen-Set 05.649.00 benötigt:

Dès la mi-1994 les **pièces de distance 05.560.02** et les **vis spéciales 05.564.02** ne sont plus livrées avec chaque table.

Pour monter l'Electra 3000A, il faut commander un jeu de supports 05.649.00 à part:

From mid 1994 the **spacers 05.560.02** and the **special screws 05.564.02** are not added to each table anymore.

For mounting the Electra 3000A, the kit of supports 05.649.00 has to be ordered apart:

A partir del medio año 1994 las **piezas de distancia 05.560.02** y los **tornillos especiales 05.564.02** no vienen juntos con cada mesa.

Para montar el Electra 3000A hay que pedir a parte el juego de soportes 05.649.00:

AUFLAGEN-SET
JEU DE SUPPORTS
KIT OF SUPPORTS
JUEGO DE SOPORTES

Art.No. 05.649.00

ANLEITUNG

INSTRUCTION

INSTRUCTION

INSTRUCCION

- ANLEITUNG FÜR DIE MONTAGE
- INSTRUCTIONS POUR LE MONTAGE
- ASSEMBLY INSTRUCTIONS
- INSTRUCCIONES PARA EL MONTAJE

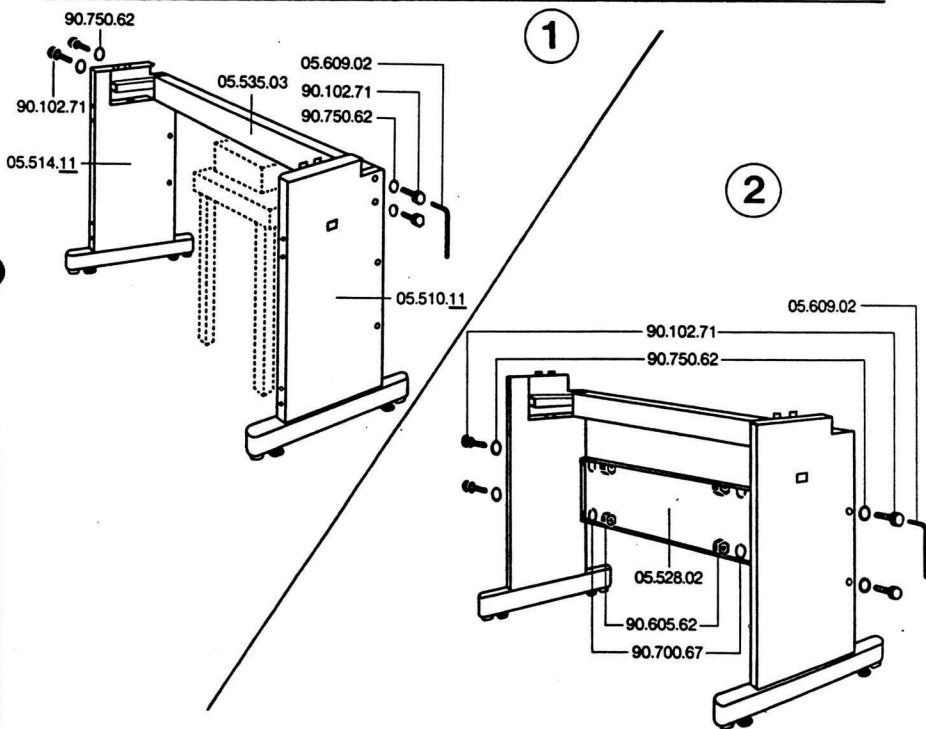
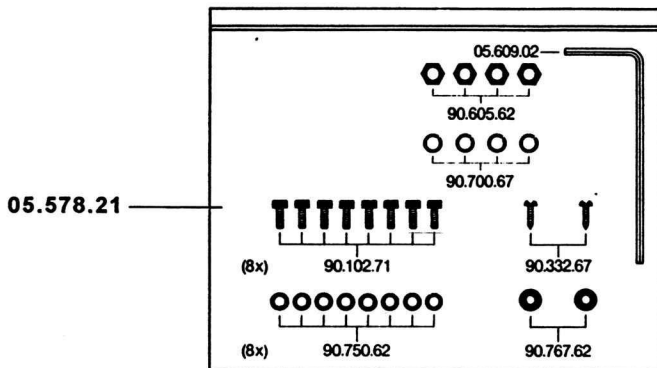

ANLEITUNG

INSTRUCTION

INSTRUCTION

INSTRUCCION

3

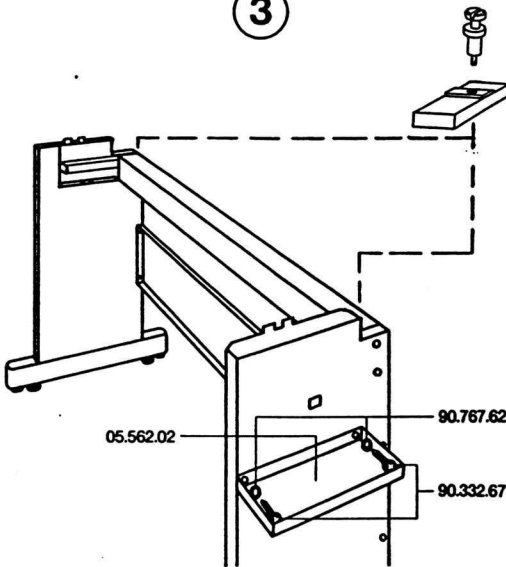

Nur für
Seulement pour
Only for
Solamente para

E-3000A

4

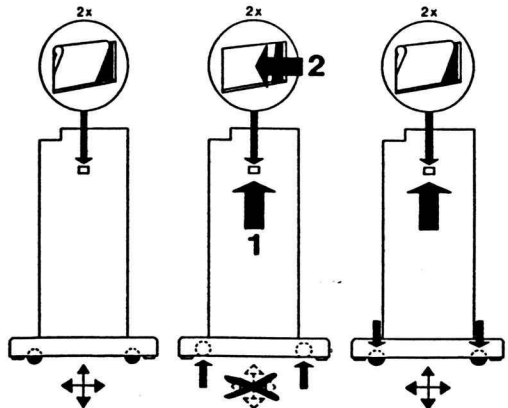
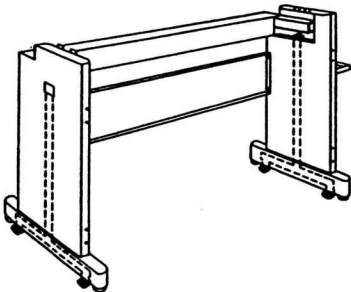

5

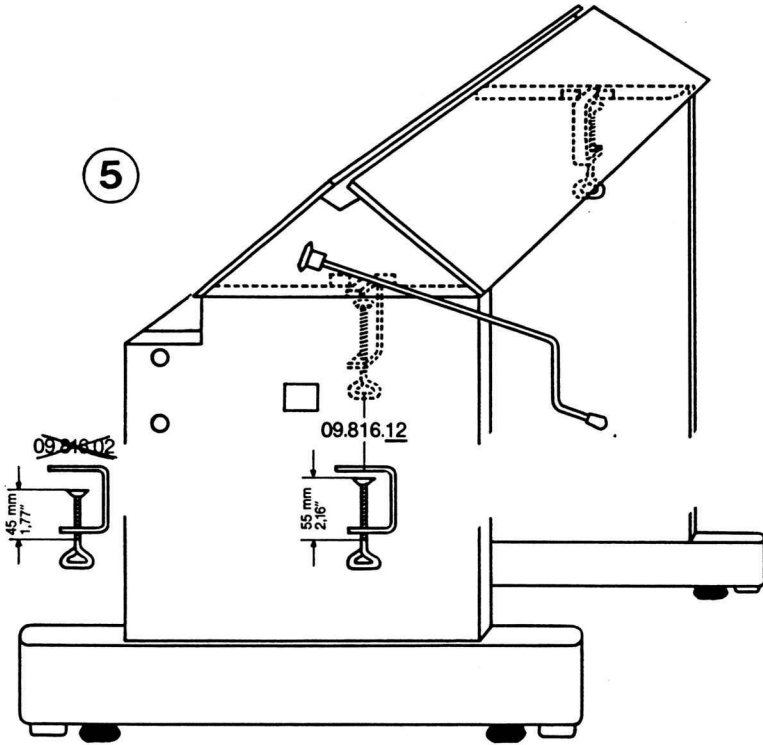

Private Kopie - Verkauf verboten.

Private Kopie - Verkauf verboten.

www.rette-strickmaschine.ch

www.rette-strickmaschine.ch

Montage des Motorantriebs
Montage de l'entraînement moteur
Mounting the motor drive
Montaje del accionamiento motriz

Electra 3000A
Electra 3000A
Electra 3000A
Electra 3000A

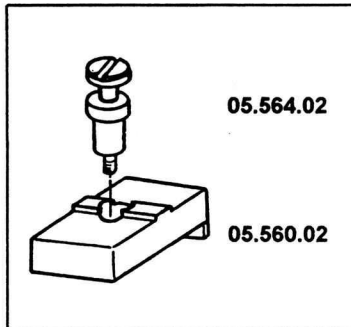

Ab Mitte 1994 werden die **Auflagen 05.560.02** und die **Bolzen 05.564.02** nicht mehr ab Werk jedem Tisch beigelegt.

Für die Montage des Electra 3000A wird zusätzlich das Auflagen-Set 05.649.00 benötigt:

Dès la mi-1994 les **pièces de distance 05.560.02** et les **vis spéciales 05.564.02** ne sont plus livrées avec chaque table.

Pour monter l'Electra 3000A, il faut commander un jeu de supports 05.649.00 à part:

From mid 1994 the **spacers 05.560.02** and the **special screws 05.564.02** are not added to each table anymore.

For mounting the Electra 3000A, the kit of supports 05.649.00 has to be ordered apart:

A partir del medio año 1994 las **piezas de distancia 05.560.02** y los **torillos especiales 05.564.02** no vienen juntos con cada mesa.

Para montar el Electra 3000A hay que pedir a parte el juego de soportes 05.649.00:

AUFLAGEN-SET
JEU DE SUPPORTS
KIT OF SUPPORTS
JUEGO DE SOPORTES

Art.No. 05.649.00

- ANLEITUNG FÜR DIE MONTAGE
- INSTRUCTIONS POUR LE MONTAGE
- ASSEMBLY INSTRUCTIONS
- INSTRUCCIONES PARA EL MONTAJE
- ISTRUZIONI PER IL MONTAGGIO

05.844.01

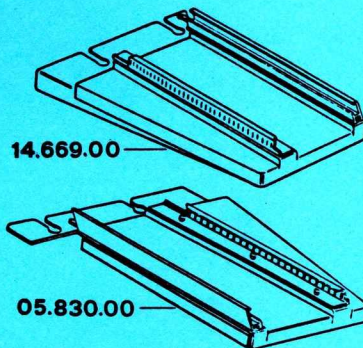
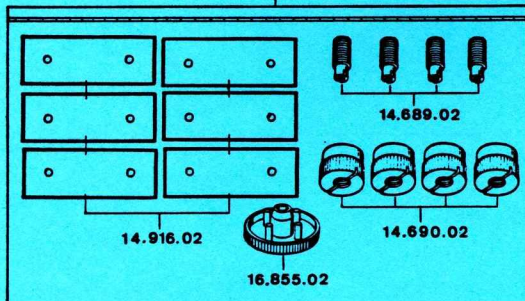
**Achtung :**

Das Set-Bettverlängerung kann nicht zusammen mit dem electra 2000 oder 3000 montiert werden, jedoch mit electra 3000A oder M75B.

Attention :

Le set de rallonges de fonture ne peut pas être monté ensemble avec electra 2000 ou 3000, mais seulement avec electra 3000A ou M75B.

Attention :

The bed extension kit cannot be fitted together with the electra 2000 or 3000, but with the electra 3000A or the M75B.

Atención :

El juego prolongación de camas no puede ser montado junto con el electra 2000 ó 3000, pero sí con el electra 3000A ó M75B.

Attenzione :

Il lotto di prolungamento delle fronture non può essere montato insieme con l'electra 2000 o 3000, ma solamente con l'electra 3000A o M75B.

ANLEITUNG

INSTRUCTION

INSTRUCTION

INSTRUCCION

①

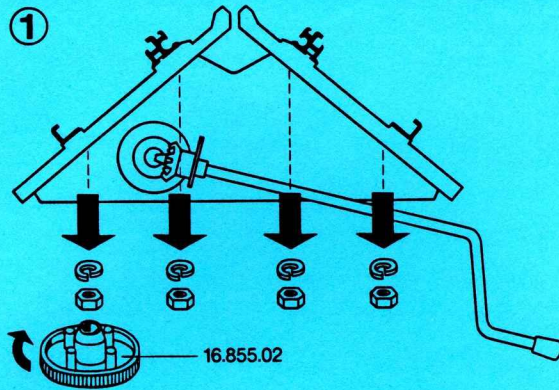

②

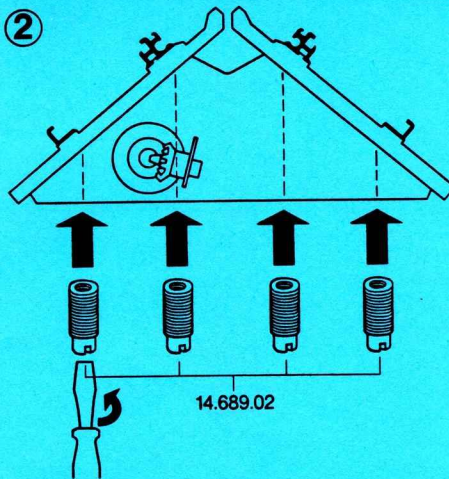

③

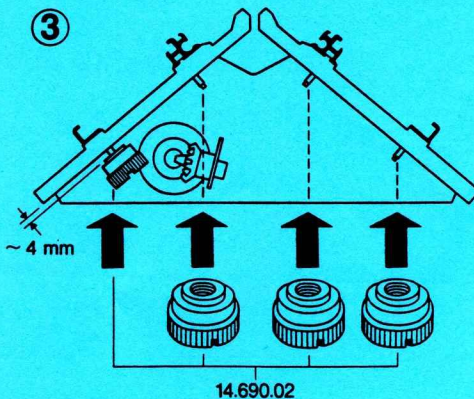

④

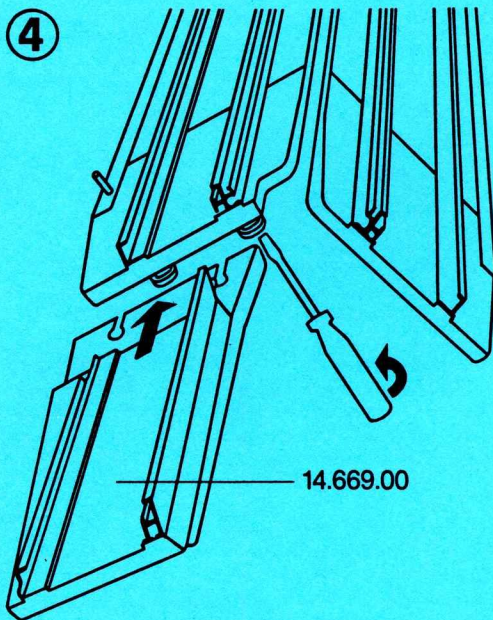

14.669.00

⑤

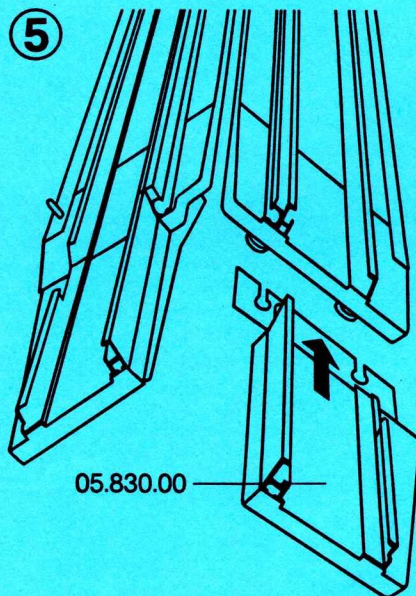

05.830.00

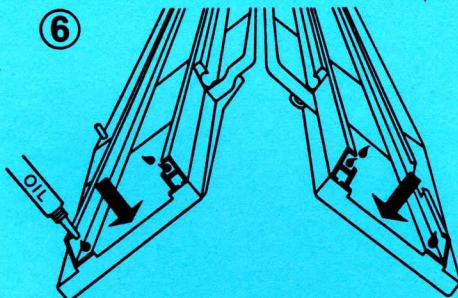
**Deutsch:**

- Oelen Sie die 4 Führungsschienen an den 2 Bettverlängerungen.
- Drücken Sie die 2 Bettverlängerungen stark in Pfeilrichtung gegen unten.
- Fahren Sie einzeln mit dem Schloss vorn und dem Schloss hinten in die Bettverlängerungen. Wenn das Schloss schwer geht, müssen gemäss Fig. 7 von den beiliegenden Selbstklebe-Distanzfolien 14.916.02 aufgeklebt werden. Kleben Sie immer nur 1 Distanzfolie auf einmal auf, dann wiederholen Sie b + c.

Français:

- Huilez les 4 rails de guidage des 2 rallonges de fonture.
- Pressez les 2 rallonges de fonture fort vers le bas en direction de la flèche.
- Conduisez les chariots avant et arrière l'un après l'autre dans les rallonges de fonture. En cas de mouvement dur du chariot, appliquez les plaques intercalaires auto-collantes 14.916.02 ci-jointes, selon fig. 7. Ne collez qu'une seule plaque à la fois, répétez ensuite b + c.

English:

- Oil the 4 guide rails of the 2 bed extensions.
- Press down the 2 bed extensions in arrow direction.
- Push the cam box front and the cam box back individually into the bed extensions. Should the cam box glide heavily, you will have to stick on the enclosed self-adhesive distance foils 14.916.02 according to fig. 7. Only stick 1 distance foil at the same time and repeat points b and c.

Español:

- Aceitar los 4 rieles de guía en las 2 prolongaciones de cama.
- Presione las 2 prolongaciones de cama bien hacia abajo en dirección de la flecha.
- Mover individualmente el carro delantero y el carro trasero en las prolongaciones de cama. Al tener el carro un paso pasado, deberán pegarse hojas de distancia autocolantes 14.916.02, adjuntas, según fig. 7. Pegue siempre sólo 1 hoja de distancia de una vez, luego repita b + c.

Italiano:

- Oliare le 4 aste di guida dei 2 prolungamenti delle fronture.
- Premere fortemente i 2 prolungamenti delle fronture verso il basso in direzione della freccia.
- Infilare individualmente il carrello posteriore e quello anteriore nei prolungamenti delle fronture. Se il movimento del carrello è frenato, bisogna applicare degli spessori intercalari autocollanti 14.916.02 qui annessi secondo la fig. 7. Applicare sempre solo 1 spessore intercalare per volta, poi ripetere b + c.

7

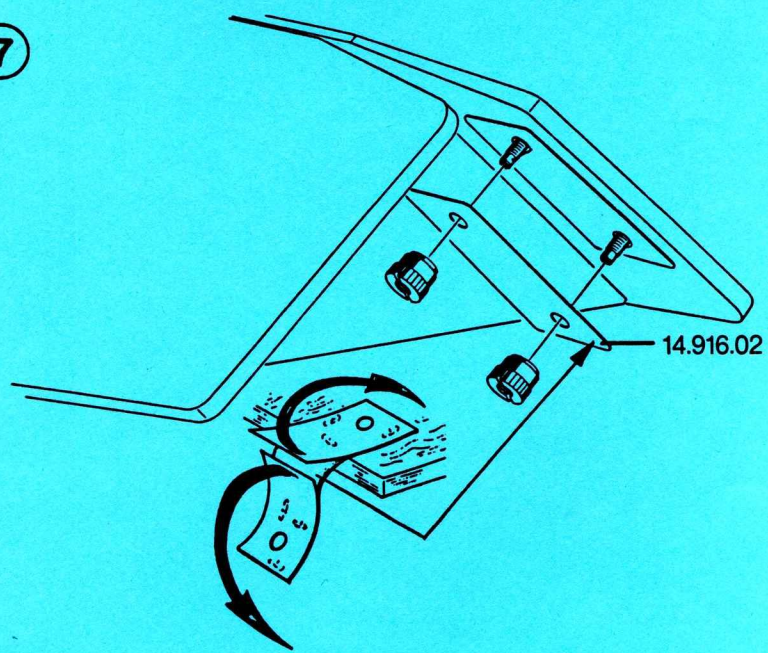

www.rette-strickmaschine.ch

Private Kopie - Verkauf verboten.

Private Kopie - Verkauf verboten.

www.rette-strickmaschine.ch