

# HOW TO USE YOUR KNITTING MACHINE

## SETTING UP YOUR KNITTING MACHINE

①

Поставьте машину на устойчивый стол так, чтобы ручка футляра была обращена в противоположном от вас сторону, и откройте zipper. Подвиньте крышку футляра и, слегка сдвинув ее, потяните крышку к себе.



②

Откройте ящик для принадлежностей.

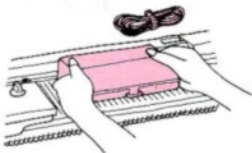

③

Выньте из ящика принадлежностей две струбцины для крепления кавки на столе.



④

Закрепите машину на столе с помощью струбцинок.

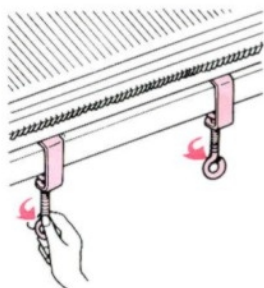

⑤

Спустите крепежный винт и сбейте замок каретки.

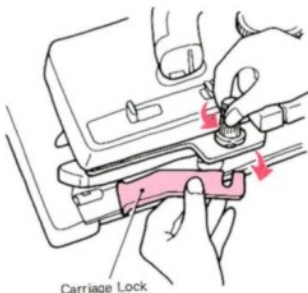

⑥

Отпустите пружину и выньте из крышки футляра крыло для нормальной вязки.

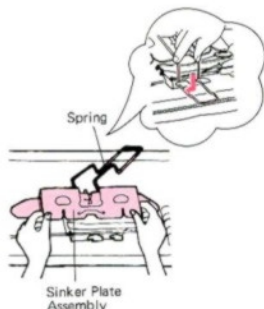

⑦

Закрепите крыло для нормальной вязки на заводской каретке.

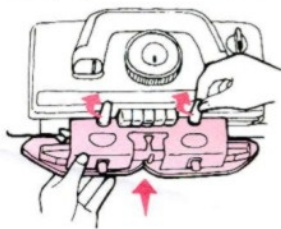

⑧

Подвиньте ручку каретки, потянув ее к себе, и после этого переведите каретку в положение край изнанки.

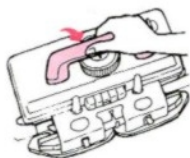

⑨

В обозначениях на рисунке последовательности (1, 2, 3) изложите из крышки футляра ниссонаткигоза.

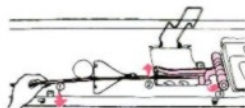

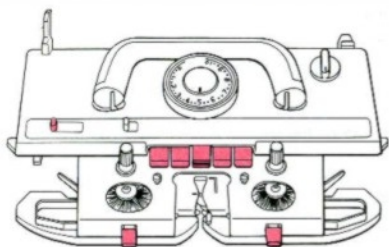

## ■ Подготовка к орнаментной вязке.

- Заправьте основную нить в правосторонний нитенатяжитель →  
 Наберите петли на петленаборной линейке →  
 Свяжите несколько рядов чулочной вязкой и заведите вязальную каретку за левую краевую метку. Подвесьте на петленаборную линейку прицепные грузики. →  
 Запрограммируйте свой рисунок (см. стр. 23.) →

## FAIRISLE PATTERN

## № 19

### FULL PATTERN KNITTING

- This example was knitted using "STITCH WORLD" Pattern No. 19.



#### Ex. PATTERN PROGRAM

- MODE NO. 990



PATTERN NO.

19

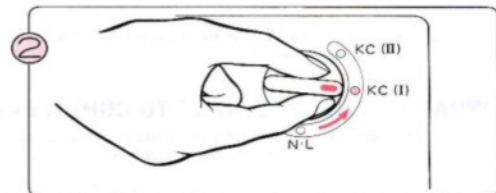
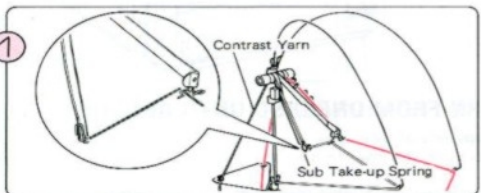
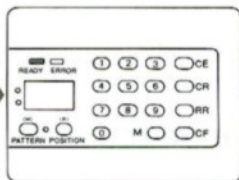
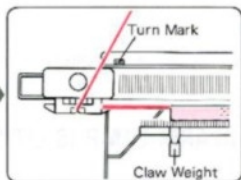
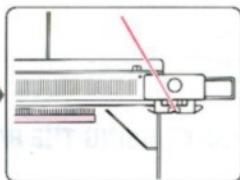
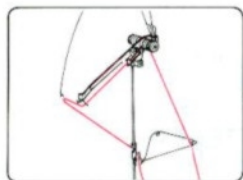

- (1) Заправьте контрастную нить в левосторонний нитенатяжитель, продев ее через поддерживающую нитеводную пружину.

- (2) Установите ручку изменения режимов работы в положение KC(I).

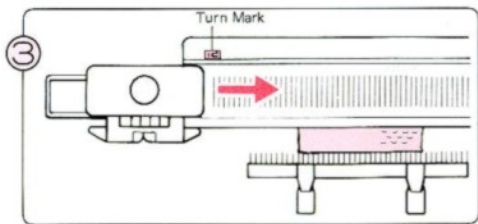

(3) Переведите вязальную каретку слева направо через левую крайнюю метку.

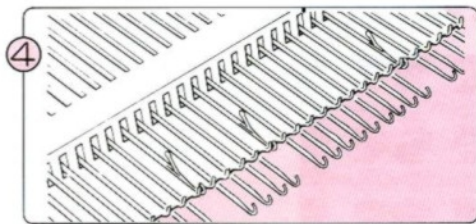

(4) Теперь иглы выбраны. На дисплее мигает цифра 1, и это означает, что Вы будете вязать первый ряд рисунка. Но один раз перевести вязальную каретку через крайнюю метку.

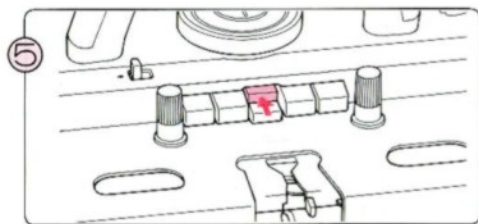

(5) Утопите верхнюю среднюю клавишу выбора видов вязки.

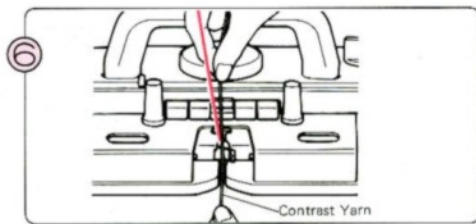

(6) Заправьте контрастную нить в челнок "В". - для этого Вам даже не нужно открывать затвор челнока.

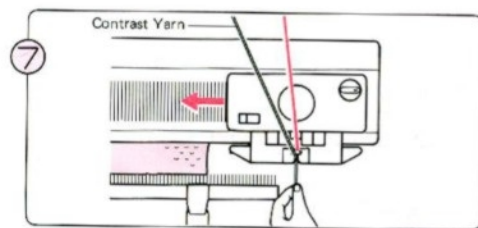

(7) Удерживая конец контрастной нити левой рукой, переведите вязальную каретку справа налево.

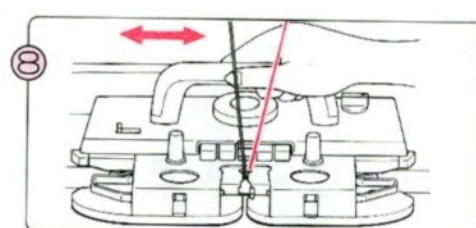

(8) На дисплее мигает цифра 2, и это означает, что Вы вяжете второй ряд рисунка. Переведите вязальную каретку вправо, а потом - влево. Теперь вы вяжете орнаментную вязку.

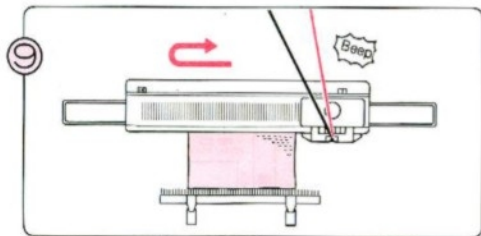

Knit the pattern till you hear the sound "beep".  
Finish the row and knit one more row. You have now knitted one complete pattern length.

- You can either continue ... Repeat Steps 8-9.
- Or finish pattern knitting ...

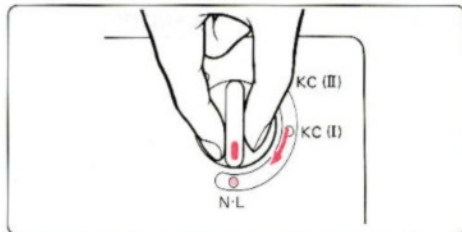

Set the Change Knob to N-L.  
The Cam Button will be released automatically.

- (9) Вяжите рисунок до тех пор, пока не услышите звук "Пи!". Завершите ряд и свяжите еще один ряд. На дисплее мигает цифра 1. Теперь Вы связали в длину один полный рисунок.

- Вы можете либо продолжить... Повторите шаги (8) - (9).
- Либо завершить вязку рисунка...

Установите ручку изменения режимов работы в положение N.L. Клавиша выбора видов вязки будет отпущена автоматически.

- \* Во время вязки рисунка Вы должны в каждом ряду проводить вязальную каретку через центр машины (игла G1).
- \* Если вы используете больше двух различных цветных нитей, ориентируйтесь на дисплей-подсказку и сменяйте нити в соответствии с индикацией.
- Если существуют ряды, где Вы используете только основную нить (т.е. контрастная нить в них не присутствует)...

Только крайние иглы будут выбраны в позицию D. В этом случае Вам нужно сделать следующее...

1. Верните крайние иглы в позицию B.
2. Выньте контрастную нить из челнока "B" и зацепите ее за выемку на краю машины. после этого продолжайте вязать только основной нитью, возвращая в каждом ряду крайние иглы в позицию B.
3. Когда иглы вдоль ряда будут снова выбраны для рисунка, опять заправьте контрастную нить в челнок "B" и свяжите ряд, удерживая контрастную нить, как показано на рисунке, так, чтобы на краях не образовывались петли.

## SELECTOR (2)

Для вязки приведенного примера использовался рисунок N86 из книги рисунков "STITCH WORLD".

Пример: Программа рисунка.

- Подготовка к орнаментной вязке

Заправьте основную нить в правосторонний нитенатяжитель

Наберите петли на петленаборной линейке

Свяжите несколько рядов чулочной вязкой и заведите вязальную

каретку за левую краевую метку. Подвесьте на петленаборную линейку прицепные грузики.

Запрограммируйте свой рисунок (см. стр. 30.)

### PATTERN A

This example was knitted using "STITCH WORLD" Pattern No. 86.



#### Ex. PATTERN PROGRAM

- MODE NO. 990



PATTERN NO.

86

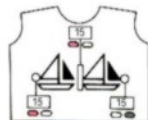

#### • BEFORE STARTING PATTERN KNITTING

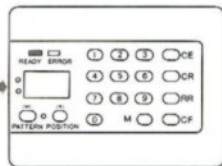
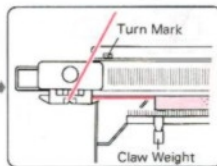
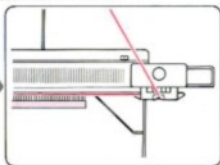
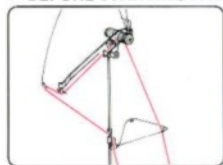

■ Как вязать одиночные мотивы

Разделите основную нить на две нити. Петли на краях одиночных мотивов необходимо соединить с остальной частью вязания, чтобы не образовывались пустоты. Чтобы это сделать, используйте отрезки с крученной основной пряжи, называемой отделочной пряжей.

■ Вязание по образцу

- (1) Заправьте контрастную нить в левосторонний нитенатяжитель, продев ее через поддерживающую нитеводную пружину.

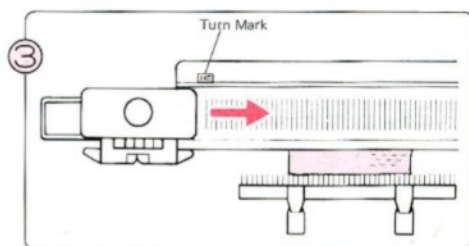
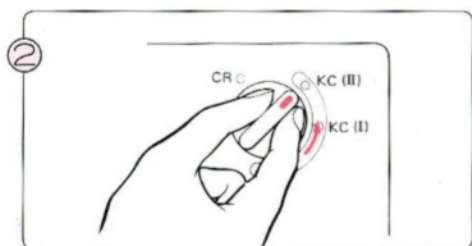
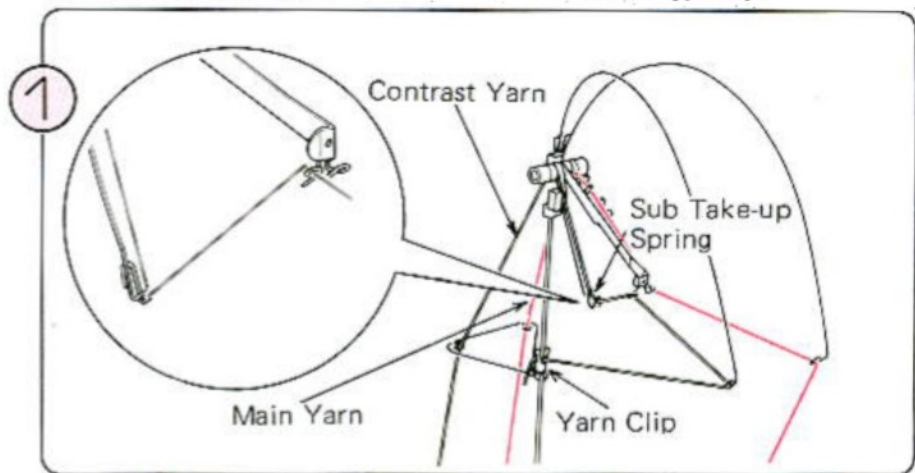

- (2) Установите ручку изменения режимов работы в положение KC(II).

- (3) Сместите вязальную каретку слева направо через краевую метку.

\* Если Вы начинаете вязание по образцу, то Вам достаточно только один раз перевести вязальную каретку через краевую метку.

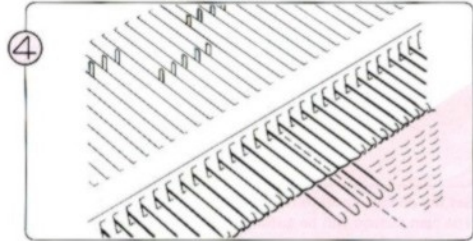

(4). Иглы выбраны.

На дисплее мигает цифра 1, и это означает, что Вы вяжете первый ряд рисунка.

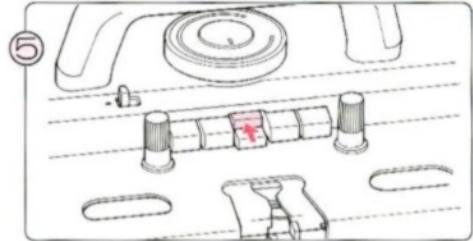

(5). Утопите верхнюю среднюю клавишу выбора видов вязки.

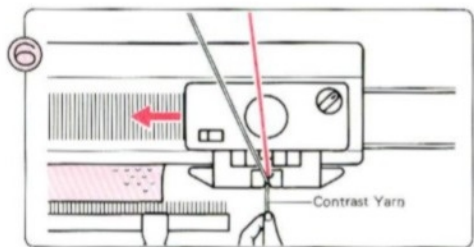

(6) Заправьте контрастную нить в челнок "В", для чего не требуется открывать затвор челнока. Переведите вязальную каретку слева направо.

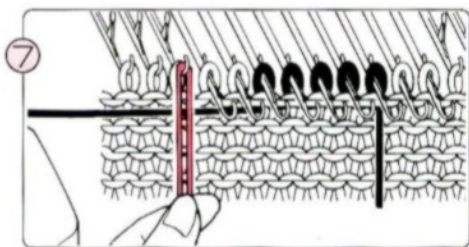

(7) Сложите вдвое отдельный отрезок отделочной нити и наденьте его на иглу, соседствующую слева с последней выбранной иглой.

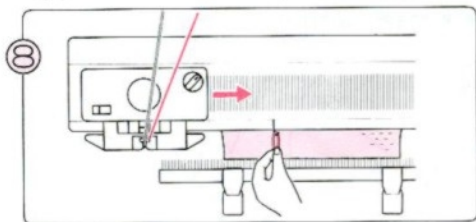

(8) Удерживая конец отделочной нити, переведите вязальную каретку вправо.

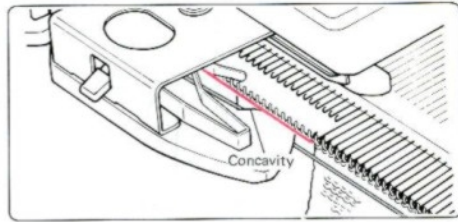

\* Следите за тем, чтобы контрастная нить не проходила ниже вогнутости в крыле для нормальной вязки.

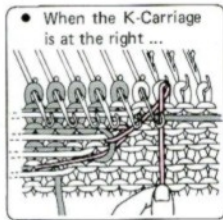
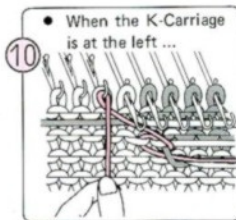
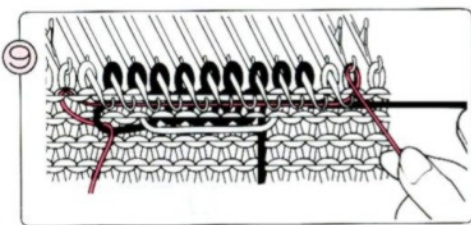

- (9) Проведите один конец отделочной нити под выбранными иглами и оберните его справа налево вокруг иглы, соседствующей справа с последней выбранной иглой. (См. иллюстрацию). Придерживая конец отделочной нити, переведите вязальную каретку справа налево.

- (10) Оберните отделочную нить вокруг крючка иглы, смежной с первой выбранной иглой, и мягко потяните ее вниз.

Рис. слева: - Когда вязальная каретка слева  
Рис. справа: - Когда вязальная каретка справа

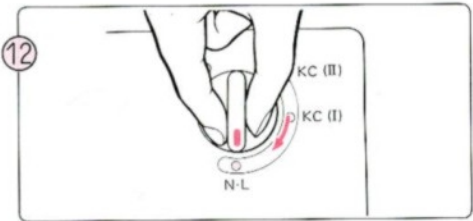
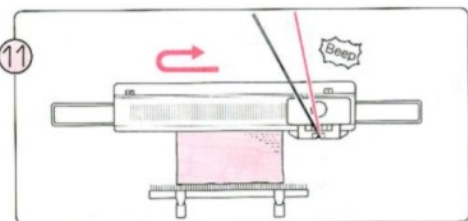

- (11) Вязите рисунок до тех пор, пока не услышите звук "Пи!". Если в тот момент, когда Вы услышали звук, Вы вели вязальную каретку справа налево, то завершите этот ряд и свяжите еще один ряд. На дисплее мигает цифра 1.

- (12) Установите ручку изменения режимов работы в положение N.L. Клавиша выбора видов вязки будет отпущена автоматически.

\* Если вы используете больше двух различных цветных нитей, ориентируйтесь на дисплей-подсказку и сменяйте нити в соответствии с индикацией.

\* Во время вязки рисунка Вы должны в каждом ряду проводить вязальную каретку через центр машины (игла G1).



## ОБРАЗЕЦ ТАКОВОЙ ВЯЗКИ

- Приведенный пример был связан с использованием рисунка N240 и книги рисунков "STITCH WORLD".

### Пример: Программа рисунка

- Подготовка к вязке по образцу

Заправьте основную нить в правосторонний нитенатяжитель

Наберите петли на петленаборной линейке

Свяжите несколько рядов чулочной вязкой и заведите вязальную каретку за левую краевую метку. Равномерно подвесьте прицепные грузики вдоль петленаборной линейки.

Запрограммируйте свой рисунок.

- This example was knitted using "STITCH WORLD" Pattern No. 240.

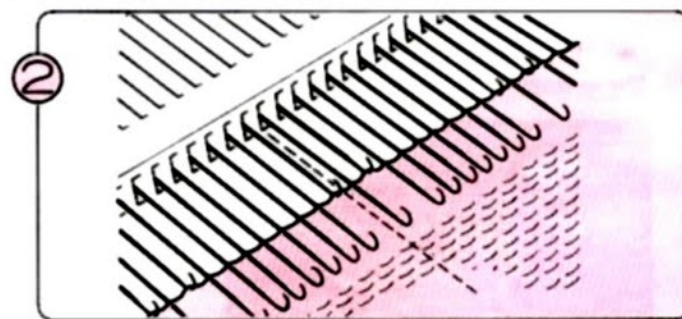
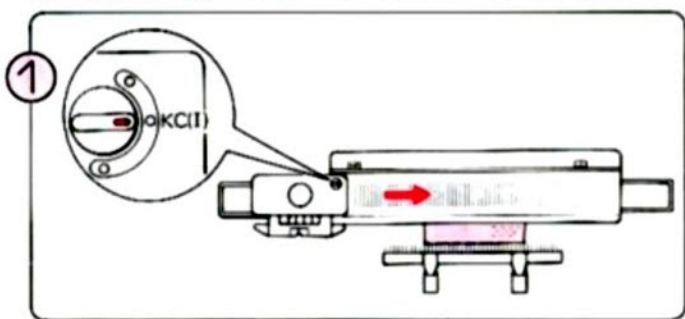
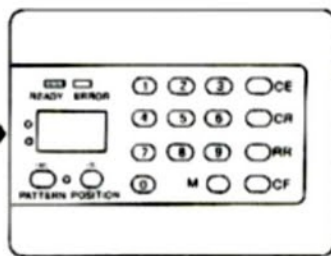
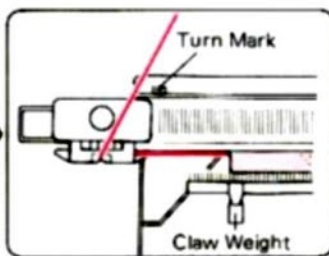
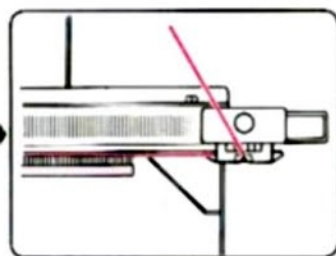
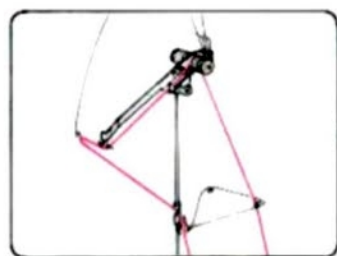
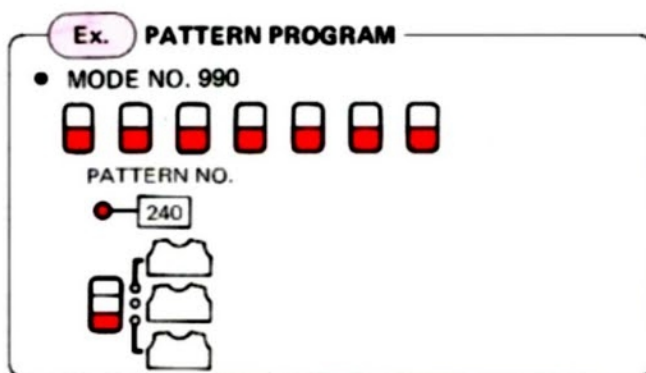

- Вязание по образцу

(1) Установите ручку изменения режимов работы в положение КС(І). Сместите вязальную каретку слева направо через краевую метку.

\* Если Вы начинаете вязание по образцу, то Вам достаточно

(2) - иглы выбраны, на дисплее цифра 1, это означает, что Вы вяжете 1-й ряд

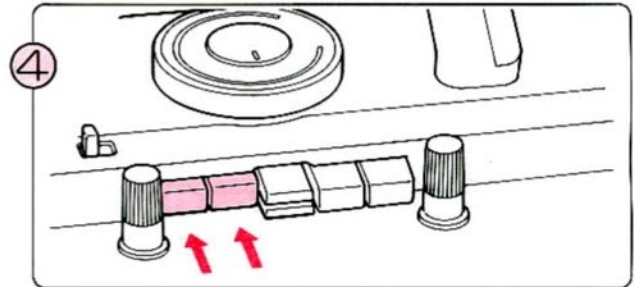
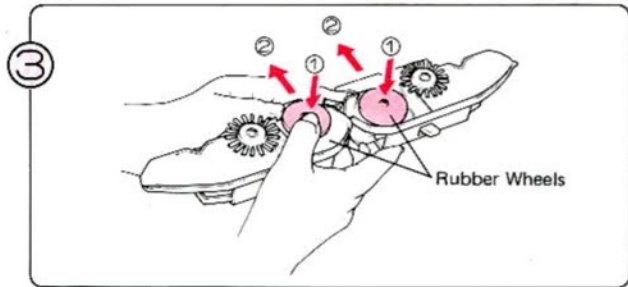

- 3) Снимите крыло, переверните его и переведите резиновые ролики в др. Положение (см. Рис) Установите крыло обратно
- 4) Одновременно утопите обе клавиши для такой вязки.

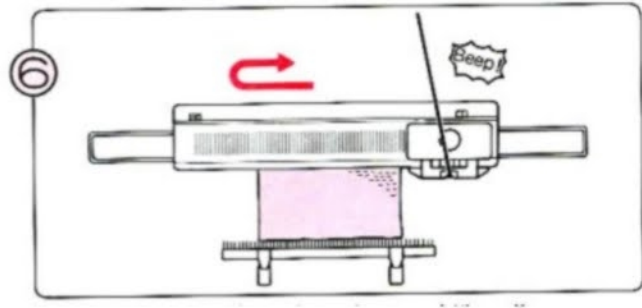
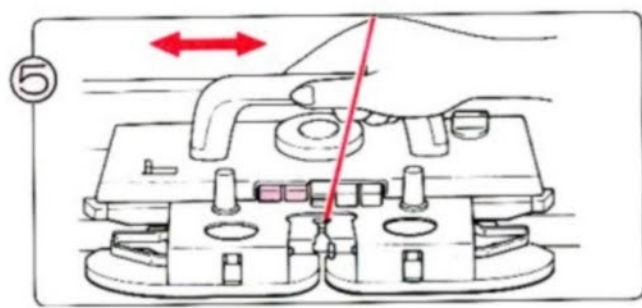

- (5) Перемещайте вязальную каретку вперед и назад. Теперь Вы выполняете такую (рельефную) вязку. Цифра на дисплее обозначает номер следующего ряда, который Вы будете вязать.
- (6) Вязите рисунок до тех пор, пока не услышите звук "Пи!". Если в тот момент, когда Вы услышали звук, Вы вели вязальную каретку справа налево, то завершите этот ряд и свяжите еще один ряд. На дисплее мигает цифра 1. Теперь Вы связали в длину один полный рисунок.

- Вы можете либо продолжить ...  
Повторите шаги (5) - (6).
- Либо завершить вязание по образцу ...

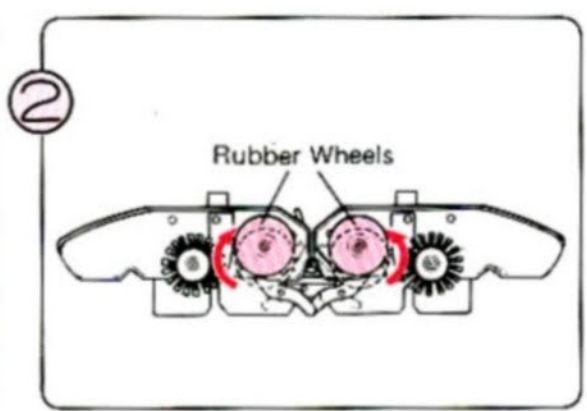
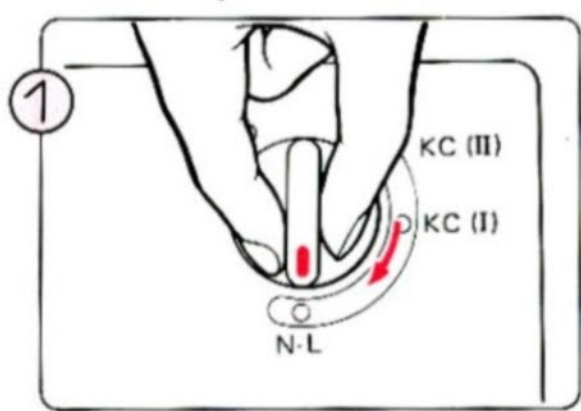

- (1) Установите ручку изменения режимов работы в положение N.L. Клавиши выбора вида вязки будут отпущены автоматически.
- (2) Установите обрешиненные ролики в нерабочее положение.

\* Во время вязки рисунка Вы должны в каждом ряду проводить вязальную каретку через центр машины (игла G1). 115-2 и 116

## ОБРАЗЕЦ ОТКРЫТОЙ ТАКОВОЙ ВЯЗКИ

- Приведенный пример был связан с использованием рисунка №292 из книги рисунков "STITCH WORLD".

Пример: Программа рисунка

- Подготовка к вязке по образцу

Заправьте основную нить в правосторонний нитенатяжитель →  
 Наберите петли на петленаборной линейке →  
 Свяжите несколько рядов чулочной вязкой и заведите вязальную каретку за левую краевую метку. Равномерно подвесьте прицепные грузики вдоль петленаборной линейки.  
 Запрограммируйте свой рисунок (см стр. 23).

- This example was knitted using "STITCH WORLD" Pattern No. 292.

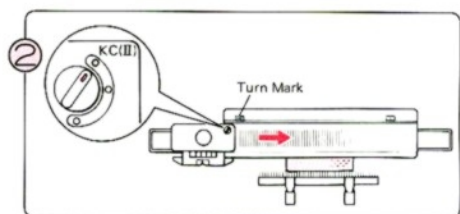
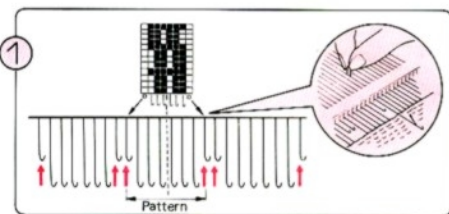
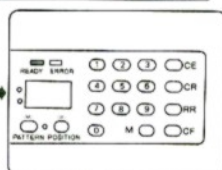
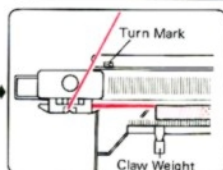
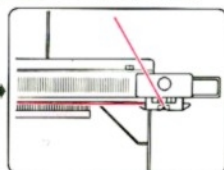
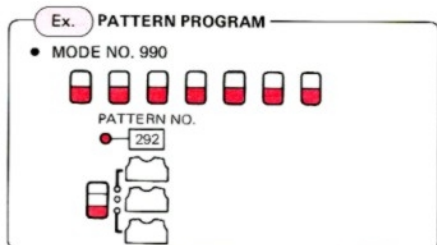

- Вязание по образцу

- (1) Иглы, помеченные на диаграмме в "STITCH WORLD" как 0, переведите вперед в позицию E, а потом обратно в позицию A.
- (2) Установите ручку выбора режимов работы в положение KC(II). Сдвиньте вязальную каретку слева направо через левую краевую метку.

\* Если Вы начинаете вязание по образцу, то Вам достаточно только один раз перевести вязальную каретку через краевую метку.

## ОБРАЗЕЦ МНОГОЦВЕТНОЙ ТАКОВОЙ ВЯЗКИ

- Приведенный пример был связан с использованием рисунка N296 из книги рисунков "STITCH WORLD".

**Пример: Программа рисунка**

- Этот образец вяжется точно так же, как и образец таковой вязки; отличие в том, что менять нить в соответствии с номером, отображаемым на дисплее-подсказке. Для рисунка N296 требуется пряжа двух цветов (цвет 1 и цвет 2), которые представлены на дисплее-подсказке в виде цифр 1 и 2. Таким образом, прежде чем начать, решите, какая нить будет соответствовать каждому из номеров.

### ■ Подготовка к вязке по образцу

Заправьте основную нить в правосторонний нитенатяжитель  
 Наберите петли на петленаборной линейке  
 Свяжите несколько рядов чулочной вязкой и заведите вязальную каретку за левую краевую метку. Равномерно подвесьте прицепные грузики вдоль петленаборной линейки.

Запрограммируйте свой рисунок (см стр. 29 ). И нажмите **ЖЁЛТУЮ кнопку**

## MULTI-COLOUR TUCK STITCH PATTERN

- This example was knitted using "STITCH WORLD" Pattern No. 296.



**Ex. PATTERN PROGRAM**

- MODE NO. 990

PATTERN NO.

● 296
 

296

- This pattern is worked the same as tuck stitch pattern, except the yarn is changed according to indication of memo data. Pattern No. 296 requires yarn in two colours (colour 1 and colour 2) and these are represented by Number 1 and 2 in the Display. So, to start, decide which yarn corresponds to which number.

### • BEFORE STARTING PATTERN KNITTING

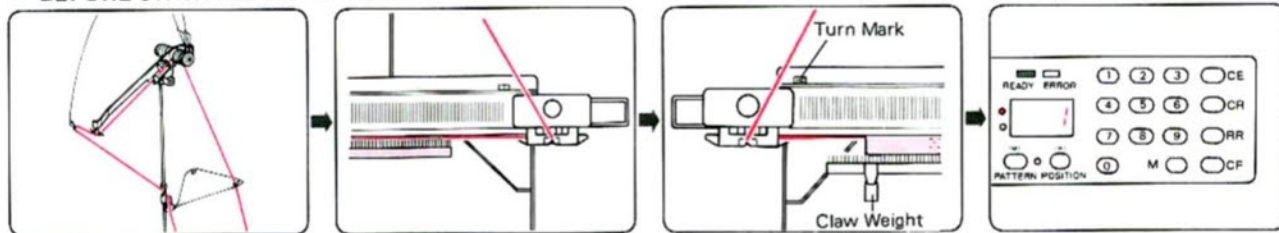

**И нажмите ЖЁЛТУЮ кнопку**

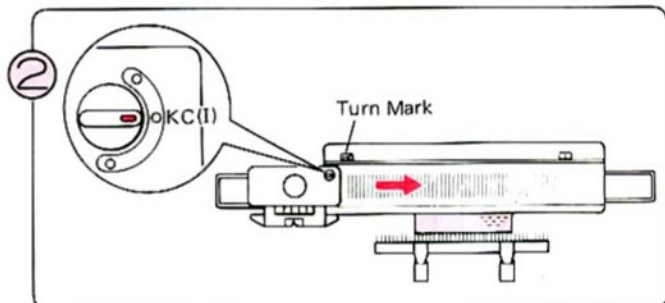
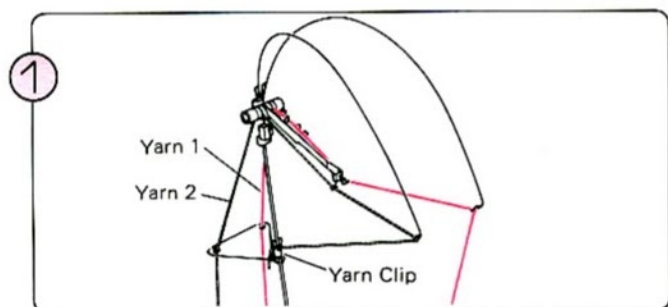

### ■ Вязание по образцу

- (1) Заправьте пряжу 2 в левосторонний нитенатяжитель.
- (2) Установите ручку изменения режимов работы в положение KC(I). Сдвиньте вязальную каретку слева направо через левую краевую метку.

\* Если Вы начинаете вязание по образцу, то Вам достаточно только один раз перевести вязальную каретку через краевую метку.

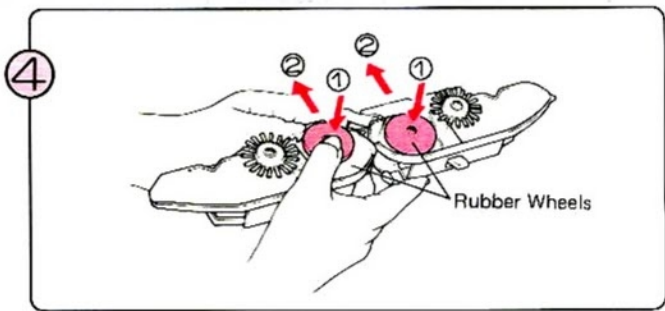
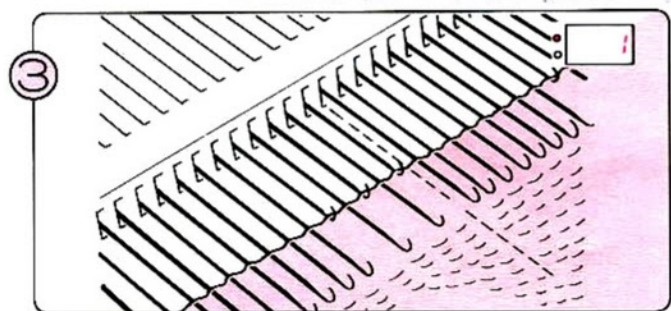

- (3) Иглы выбраны.  
На дисплее мигает цифра 1, и это означает, что Вы будете вязать первый ряд рисунка.
- (4) Снимите с вязальной каретки крыло для нормальной вязки и переверните его. Установите обрешиненные ролики в рабочее положение (2), как показано на иллюстрации. Вновь установите крыло для нормальной вязки на вязальную каретку.

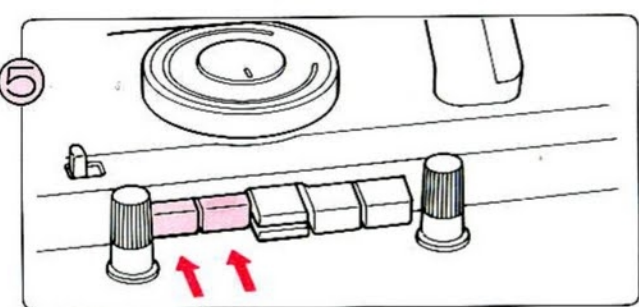

(5) Одновременно утопите обе клавиши для таковой вязки.

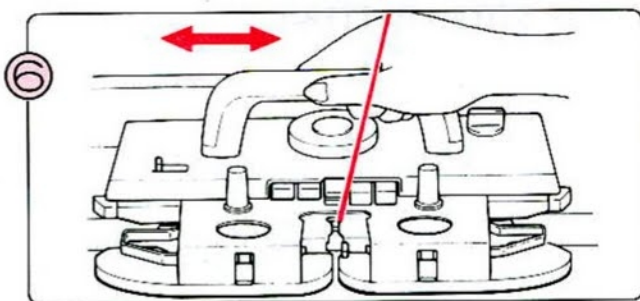

(6) Перемещайте вязальную каретку вперед и назад, пока на дисплее-подсказке не появится цифра 2. Цифра 3 на дисплее и цифра 2 на дисплее-подсказке означают, что Вы должны вязать третий ряд с использованием пряжи 2.

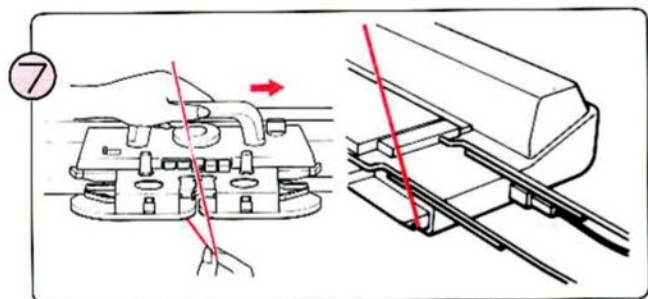

(7) Возьмите нить 1 из челнока "А". Если немного сдвинуть вязальную каретку вправо, пряжу можно легко извлечь. Зацепите нить 1 за выемке на боковой кромке машины.

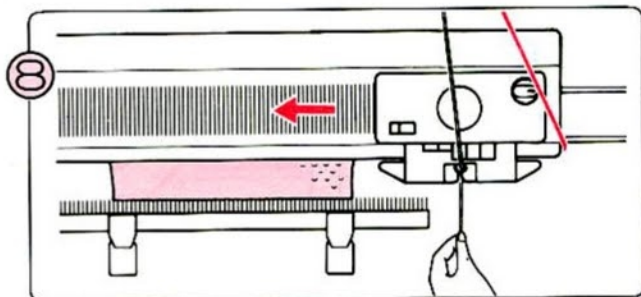

(8) Заправьте нить 2 в челнок "А" и продолжайте вязать до тех пор, пока на дисплее-подсказке не появится цифра 1.

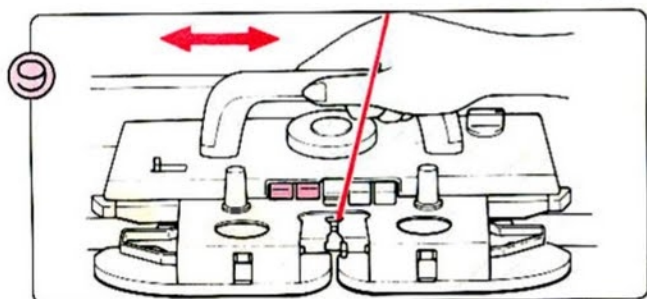

(9) Продолжайте вязать, меняя нити в соответствии с номерами, отображаемыми на дисплее-подсказке. (При смене нитей будьте аккуратны, чтобы не запутать их.)

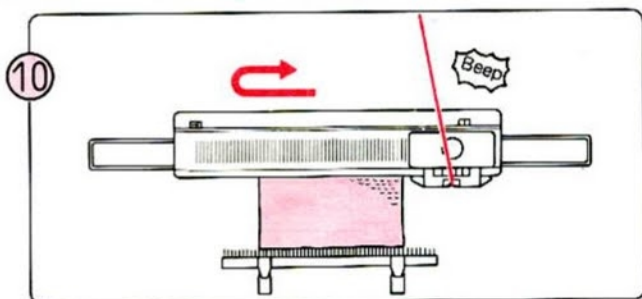

(10) Вяжите рисунок до тех пор, пока не услышите звук "Пи!". Если в тот момент, когда Вы услышали звук, Вы вели вязальную каретку справа налево, то завершите этот ряд и свяжите еще один ряд. На дисплее мигает цифра 1. Теперь Вы связали в длину один полный рисунок.

- Вы можете либо продолжить ...  
Повторите шаги (5) - (6).
- Либо завершить вязание по образцу ...

(1) Установите ручку изменения режимов работы в положение N.L. Клавиши выбора вида вязки будут отпущены автоматически.

(2) Установите обрешиненные ролики в нерабочее положение.

\* Во время вязки рисунка Вы должны в каждом ряду проводить вязальную каретку через центр машины (игла G1).

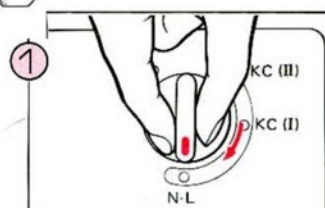
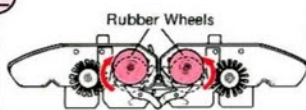

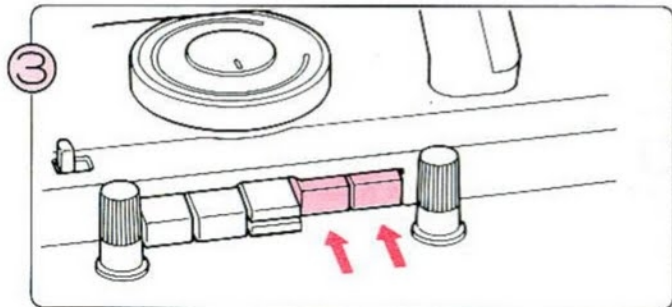

(3) Одновременно утопите обе клавиши для скип-вязки.

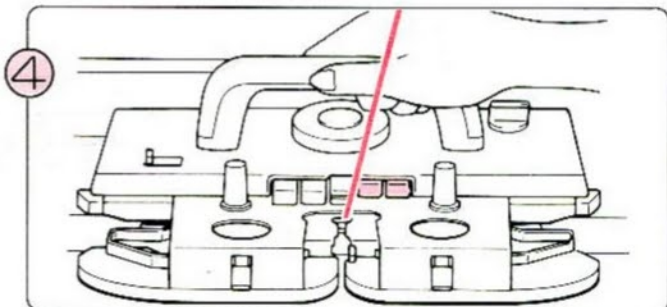

(4) Перемещайте вязальную каретку вперед и назад. Вы выполняете вязку скип-узора. Цифра на дисплее означает номер следующего ряда, который Вы будете вязать

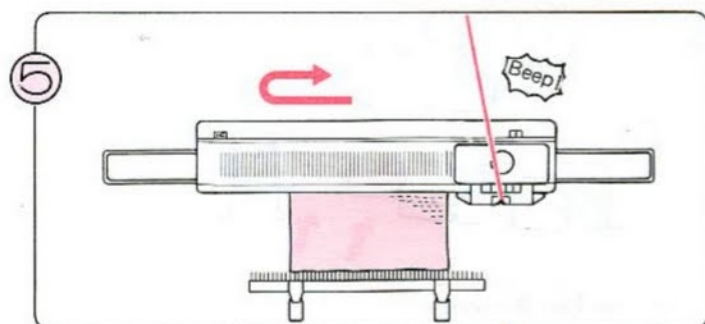

Knit in pattern until you hear the sound "beep".

- You can either continue ... Repeat Steps ④ - ⑤ .
- Or finish pattern knitting ...

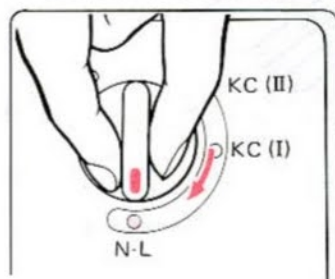

(5) Вязите рисунок до тех пор, пока не услышите звук "Пи!". Если в тот момент, когда Вы услышали звук, Вы вели вязальную каретку справа налево, то завершите этот ряд и свяжите еще один ряд. На дисплее мигает цифра 1. Теперь Вы связали в длину один полный рисунок.

- Вы можете либо продолжить ... Повторите шаги (5) - (6).
- Либо завершить вязание по образцу ...

Установите ручку изменения режимов работы в положение N.L. Клавиши выбора вида вязки будут отпущены автоматически.

\* Во время вязки рисунка Вы должны в каждом ряду проводить вязальную каретку через центр машины (игла ⑥1).

## ОБРАЗЕЦ МНОГОЦВЕТНОГО СКИП-УЗОРА

- Приведенный пример был связан с использованием рисунка N363 из книги рисунков "STITCH WORLD".

Пример: Программа рисунка

### ■ Подготовка к вязке по образцу

Заправьте основную нить в правосторонний нитенатяжитель ->

Наберите петли на петленаборной линейке ->

Свяжите несколько рядов чулочной вязкой и заведите вязальную каретку за левую краевую метку. Равномерно подвесьте прицепные грузики вдоль петленаборной линейки.

Запрограммируйте свой рисунок (см стр. 29). ->

- This example was knitted using "STITCH WORLD" Pattern No. 363.



**Ex. PATTERN PROGRAM**

- MODE NO. 990

PATTERN NO.

363

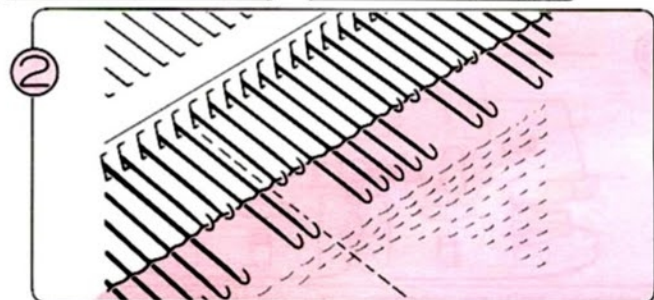
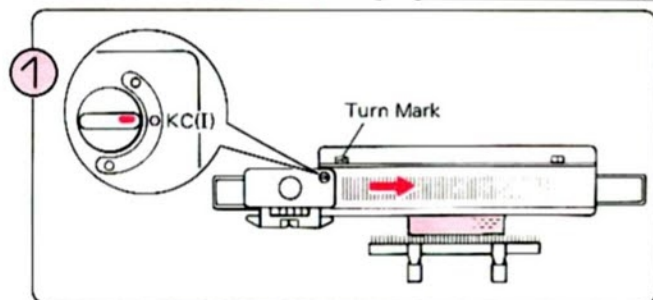
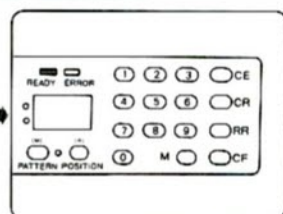
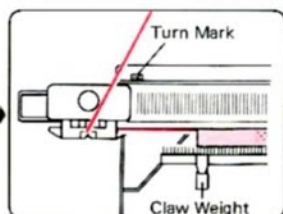
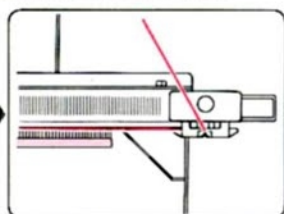
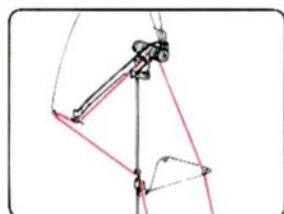

### ■ Вязание по образцу

- 1) Установите ручку изменения режимов работы в положение KC(I). Сдвиньте вязальную каретку слева направо через левую краевую метку.

\* Если Вы начинаете вязание по образцу, то Вам достаточно только один раз перевести вязальную каретку через краевую метку.

- 2) Иглы выбраны, Горит цифра 1 на дисплее, значит Вы будете вязать 1й ряд.



## ОБРАЗЕЦ МНОГОЦВЕТНОГО СКИП-УЗОРА

- Приведенный пример был связан с использованием рисунка №383 из книги рисунков "STITCH WORLD".

Пример: Программа рисунка

### ■ Подготовка к вязке по образцу

Заправьте основную нить в правосторонний нитенатяжитель →  
 Наберите петли на петленаборной линейке →

Свяжите несколько рядов чулочной вязкой и заведите вязальную каретку за левую краевую метку. Равномерно подвесьте прицепные грузики вдоль петленаборной линейки. →  
 Запрограммируйте свой рисунок (см стр. 29 ). И нажмите **ЖЁЛТУЮ КНОПКУ**

Этот образец вяжется точно так же, как и образец скийп-узора; отличие в том, что нужно менять нить в соответствии с номером, отображаемым на дисплее-подсказке. Для рисунка № 383 требуется пряжа двух цветов (цвет 1 и цвет 2), которые представлены на дисплее-подсказке в виде цифр 1 и 2. Таким образом, прежде чем начать, решите, какая нить будет соответствовать каждому из номеров.

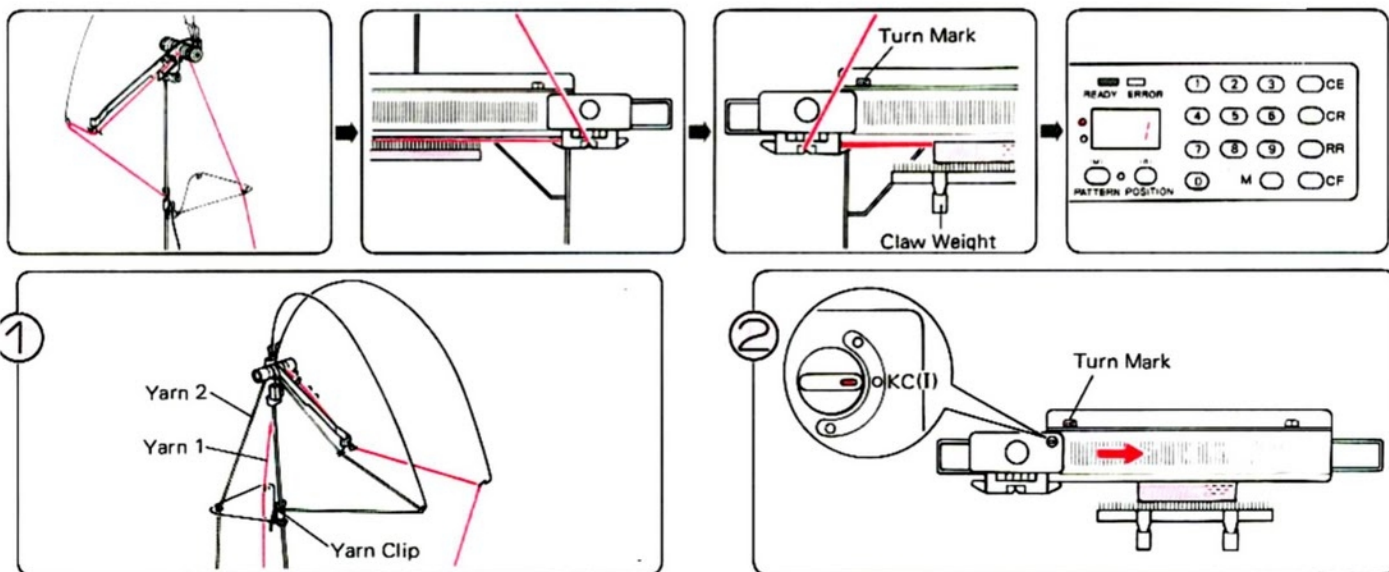

### ■ Вязание по образцу

- (1) Заправьте пряжу 2 в левосторонний нитенатяжитель.
- (2) Установите ручку изменения режимов работы в положение KC(I). Сдвиньте вязальную каретку слева направо через левую краевую метку.

\* Если Вы начинаете вязание по образцу, то Вам достаточно только один раз перевести вязальную каретку через краевую метку.

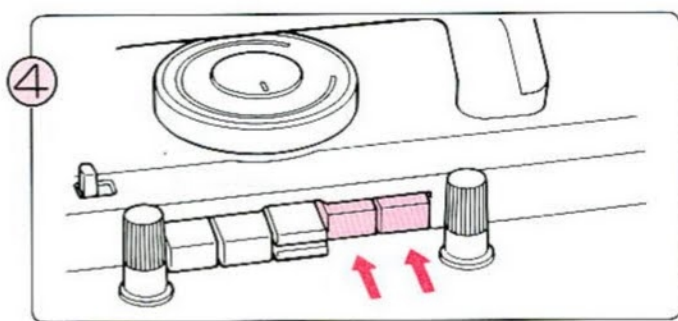
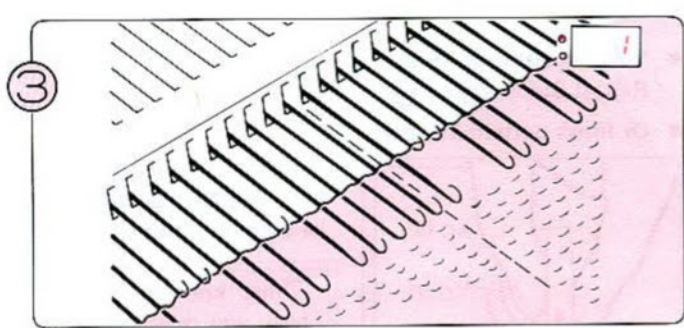

(3) Иглы выбраны.

На дисплее мигает цифра 1, и это означает, что Вы будете вязать первый ряд рисунка. Цифра 1 на дисплее-подсказке означает, что следует использовать пряжу 1.

(4) Одновременно утопите обе клавиши для частичной вязки.

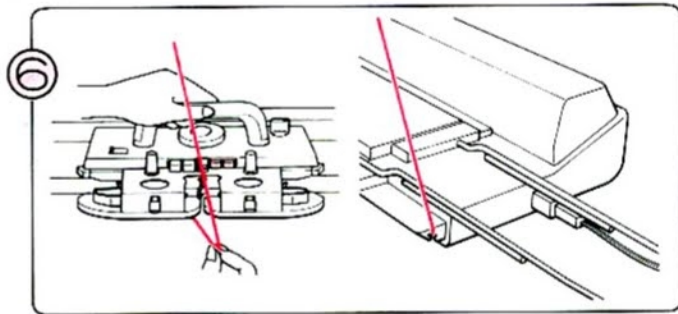
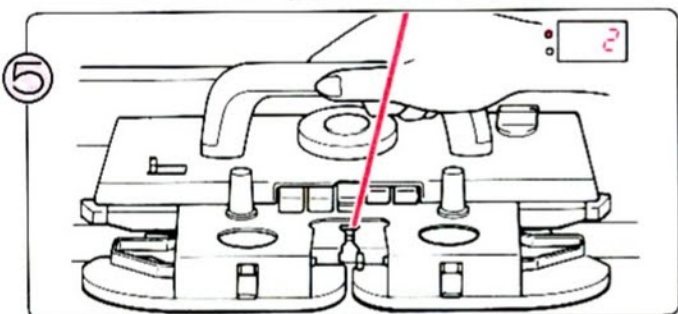

(5) Перемещайте вязальную каретку вперед и назад, пока на дисплее-подсказке не появится цифра 2. Цифра 3 на дисплее и цифра 2 на дисплее-подсказке означают, что Вы должны вязать третий ряд с использованием пряжи 2.

(6) Возьмите нить 1 из челнока "А". Если немного сдвинуть вязальную каретку вправо, пряжу можно легко извлечь. Зацепите нить 1 за выемку на боковой кромке машины.

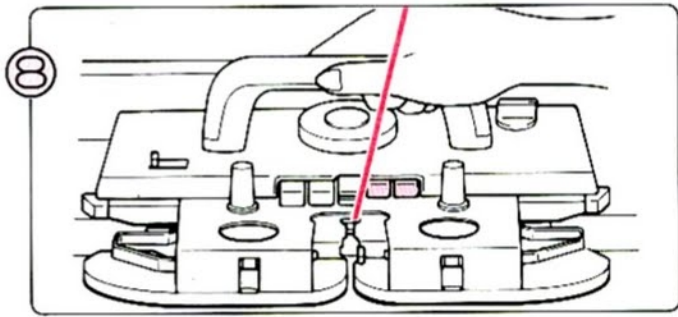
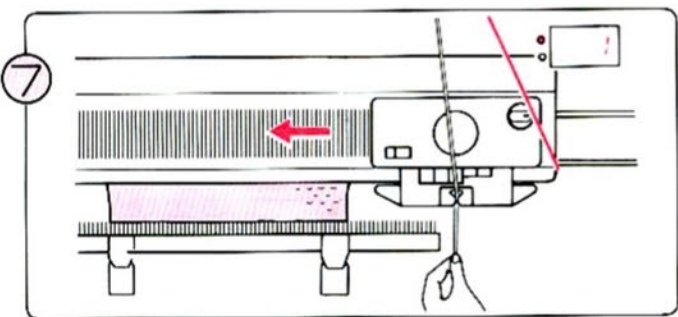

(7) Заправьте нить 2 в челнок "А" и продолжайте вязать до тех пор, пока на дисплее-подсказке не появится цифра 1.

(8) Продолжайте вязать, меняя нити в соответствии с номерами, отображаемыми на дисплее-подсказке. (При смене нитей будьте аккуратны, чтобы не запутать их.)

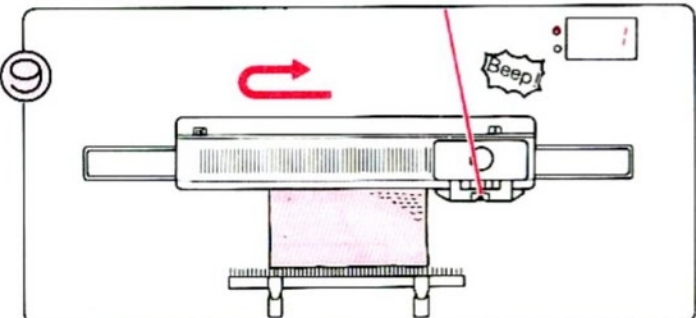

Knit in pattern until you hear the sound "beep".  
 Finish the row you are knitting and knit one more row.  
 You have now completed one pattern length.

- You can either continue ...  
 Repeat Steps ⑧ - ⑨ .
- Or finish pattern knitting ...

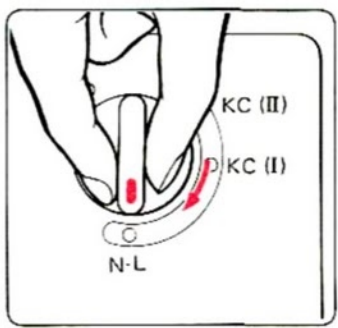

Set the Change Knob to N-L.  
 The Cam Buttons will be released automatically.

(9) Вяжите рисунок до тех пор, пока не услышите звук "Пи!". Если в тот момент, когда Вы услышали звук, Вы вели вязальную каретку справа налево, то завершите этот ряд и свяжите еще один ряд. На дисплее мигает цифра 1. Теперь Вы связали в длину один полный рисунок.

- Вы можете либо продолжить ...  
 Повторите шаги (8) - (9).
- Либо завершить вязание по образцу ...

Установите ручку изменения режимов работы в положение N.L. Клавиши выбора вида вязки будут отпущены автоматически.

\* Во время вязки рисунка Вы должны в каждом ряду проводить вязальную каретку через центр машины (игла G1).

## ОБРАЗЕЦ ВИВИНГОВОЙ ВЯЗКИ

- Приведенный пример был связан с использованием рисунка N435 из книги рисунков "STITCH WORLD".

Пример: Программа рисунка

### ■ Подготовка к вязке по образцу

Заправьте основную нить в правосторонний нитенатяжитель  
 Наберите петли на петленаборной линейке  
 Свяжите несколько рядов чулочной вязкой и заведите вязальную каретку за левую краевую метку. Равномерно подвесьте прицепные грузики вдоль петленаборной линейки.  
 Запрограммируйте свой рисунок (см стр. 23).

Для рисунка N435 требуется пряжа двух типов - основная и вивинговая пряжа. Наилучший эффект будет достигнут, если Вы выберете вивинговую нить более толстую, чем основная.

## WEAVING PATTERN

- This example was knitted using "STITCH WORLD" Pattern No. 435.

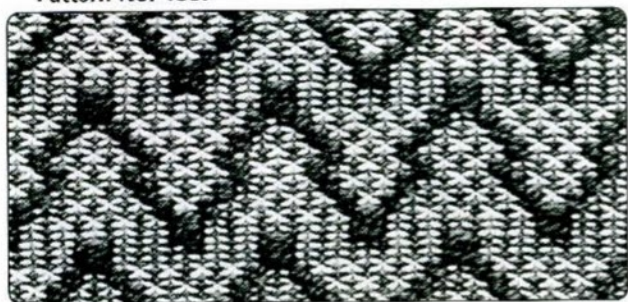

### Ex. PATTERN PROGRAM

- MODE NO. 990



PATTERN NO.

435

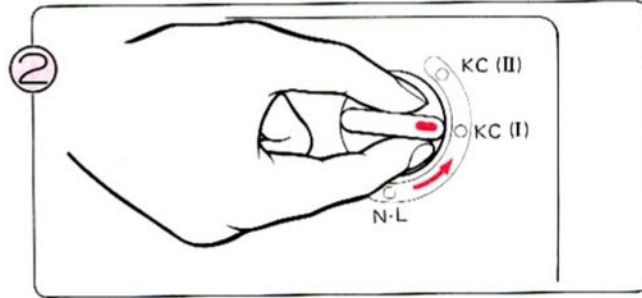
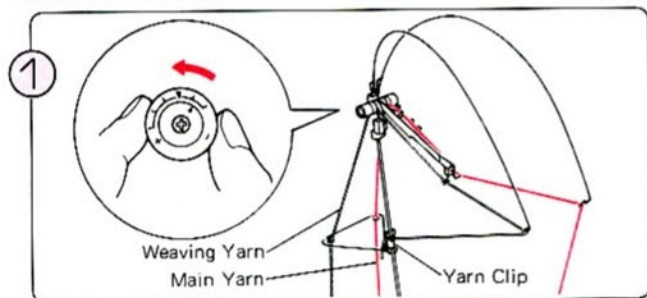
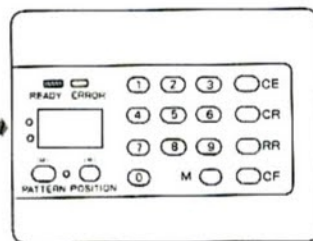
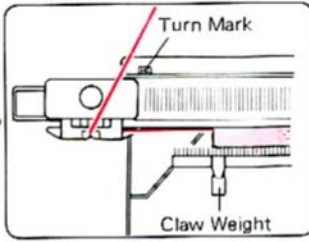
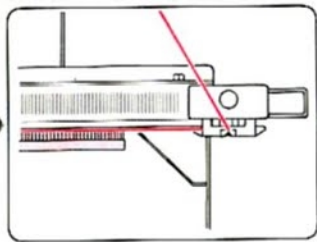
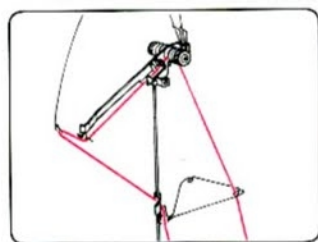
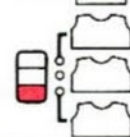

### ■ Вязание по образцу

(1) Заправьте вивинговую нить в левосторонний нитенатяжитель. Установите диск плотности на нитенатяжителе в положение, соответствующее толщине вивинговой нити, как показано на иллюстрации.

(2) Установите ручку изменения режимов работы в положение KC(I).

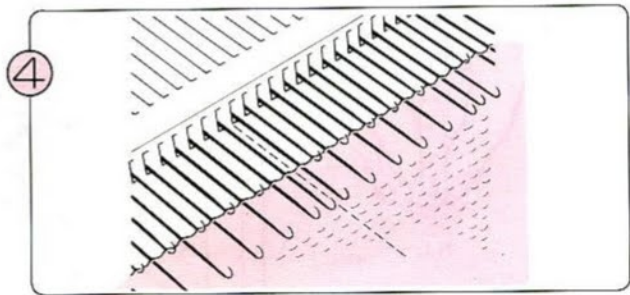
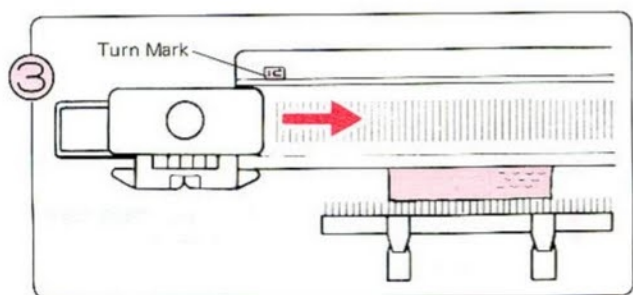

(3) Переведите вязальную каретку слева направо через левую крайнюю метку.

\* Если Вы начинаете вязание по образцу, то Вам достаточно только один раз перевести вязальную каретку через крайнюю метку.

(4) Теперь иглы выбраны. На дисплее мигает цифра 1, и это означает, что Вы вяжете первый ряд рисунка.

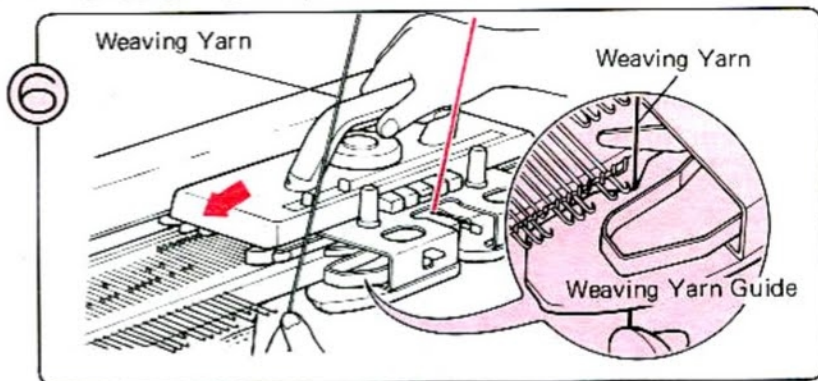
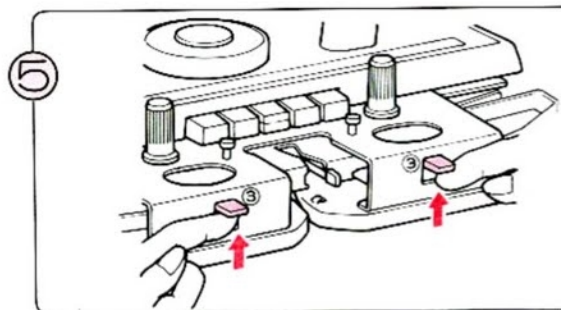

(5) Установите рычажки для включения щеток вивинга в положение W.T.

(6) Удерживая левой рукой конец вивинговой нити, заправьте ее в направляющую для вивинговой нити на левой стороне вязальной каретки. Затем проведите вязальную каретку через игольницу.

\* После провязки одного ряда отпустите конец нити.

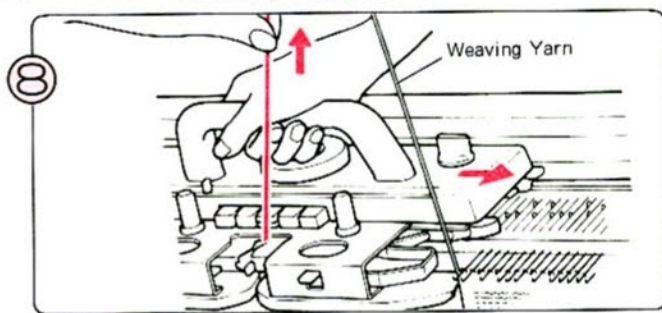
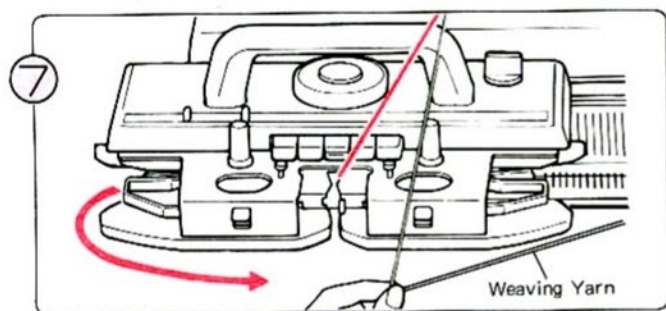

(7) Снимите вивинговую нить с левой направляющей, немного сдвинув вязальную каретку влево. Пропустите вивинговую нить под вязальной кареткой в правую сторону. На дисплее отображается цифра 2, и это означает, что вы будете вязать второй ряд рисунка.

(8) Сдвиньте вязальную каретку вправо, легко оттягивая основную нить вверх; убедитесь, что вивинговая нить находится в правой направляющей.

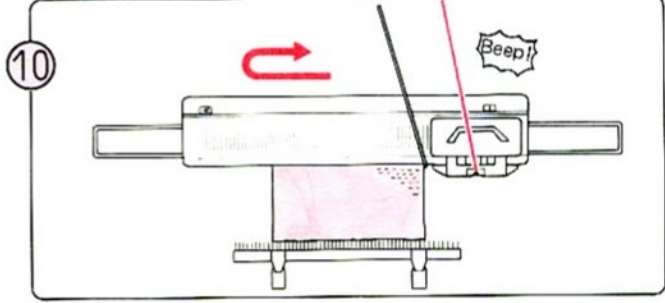
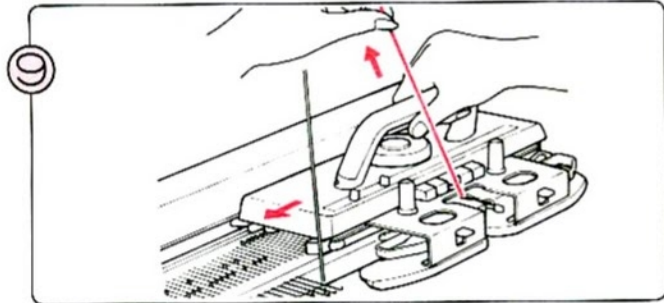

(9) Продолжайте вязать, одновременно перенося вивинговую нить на левую или правую направляющую - в соответствии с направлением движения вязальной каретки - и легко оттягивая основную нить вверх.

(10) Вязите рисунок до тех пор, пока не услышите звук "Пи!". Если в тот момент, когда Вы услышали звук, Вы вели вязальную каретку справа налево, то завершите этот ряд и свяжите еще один ряд. На дисплее мигает цифра 1.

- Вы можете либо продолжить ...  
Повторите шаги (9) - (10).
- Либо завершить вязание по образцу ...

(1) Установите ручку изменения режимов работы в положение N.L.

(2) Установите рычажки для включения щеток вивинга в положение N.

\* Во время вязки рисунка Вы должны в каждом ряду проводить вязальную каретку через центр машины (игла G1).

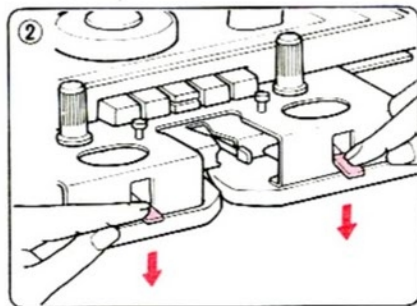
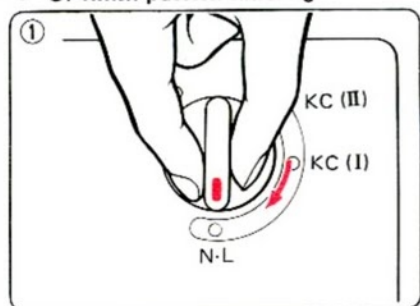

Меняйте вивинговые нити в соответствии с номером, отображаемым на дисплее-подсказке.

Имеется два способа выполнения вивинговой вязки: первый заключается в смене пряжи в нитенатяжителе, второй требует ручной проводки вивинговой нити через иглы.

Второй способ:...

Проведите вивинговую нить через выбранные иглы, начиная с той стороны, где находится вязальная каретка, как показано на иллюстрации.

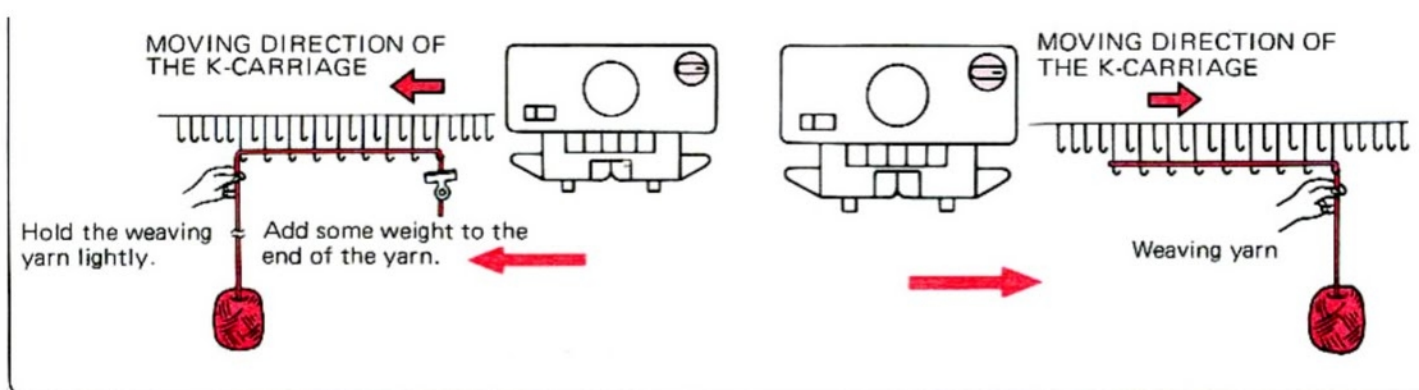

направление движения  
вязальной каретки



слегка придерживайте  
вिवинговую нить

подвесьте небольшой  
груз к концу нити

направление движения  
вязальной каретки



ВИВИНГОВАЯ НИТЬ

## ОБРАЗЕЦ ТКАЦКОЙ ВЯЗКИ С ВЫТЯГИВАНИЕМ

Представляет собой особый способ вивинговой вязки. Вязите способом вытягивания рисунки N458, 460, 462 из книги "STITCH WORLD".

- Приведенный пример показывает, как связать способом вытягивания рисунок N460 из книги "STITCH WORLD".

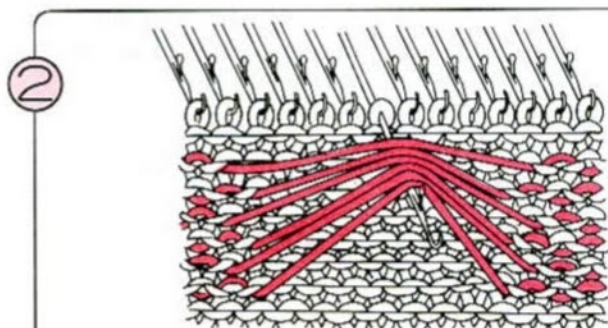
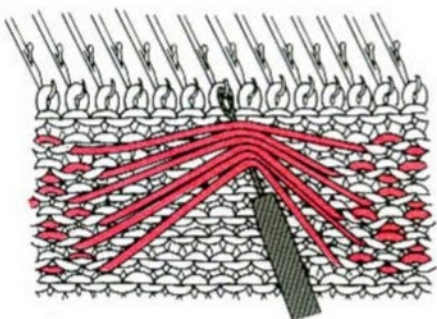
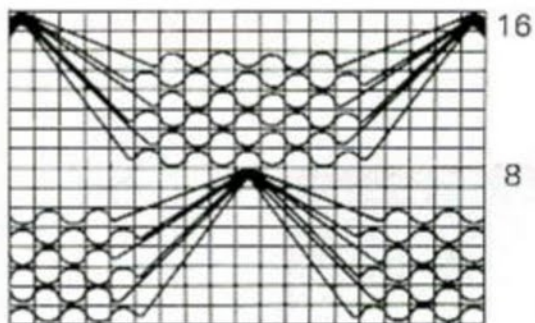

- (1) Вязите до тех пор, пока на дисплее не появится номер, содержащийся с правой стороны диаграммы в книге "STITCH WORLD". С помощью деккера подхватите длинные вивинговые нити, лежащие поперек фронтальной поверхности вязания, и положите их на указанную иглу. на иллюстрации показано, как это сделать.
- (2) Переведите иглы вперед в позицию Е и продолжайте вязать.



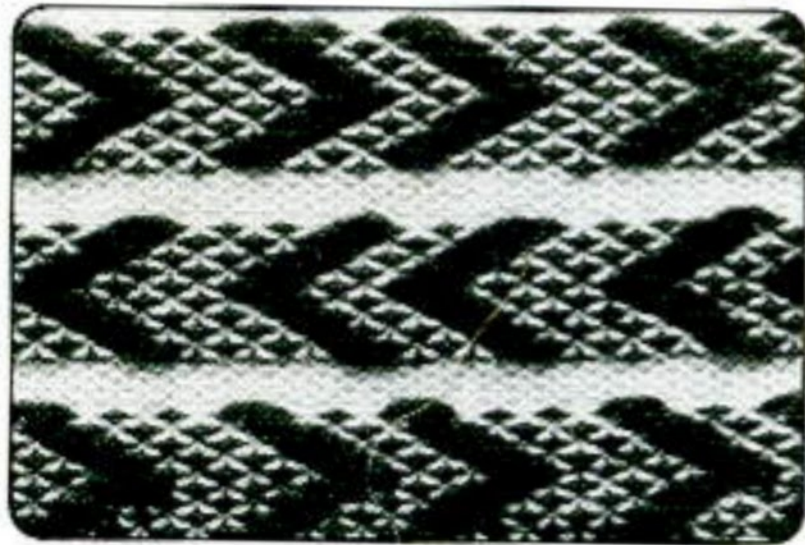

### КАК СВЯЗАТЬ НЕСКОЛЬКО РЯДОВ ТОЛЬКО ОСНОВНОЙ НИТЬЮ

- Приведенный пример был связан с использованием рисунка №439 из книги рисунков "STITCH WORLD".

Когда на дисплее-подсказке отображается номер, Вы должны вязать с использованием вивинговой нити.

Когда на дисплее-подсказке не отображается никакой номер, вяжите без вивинговой нити.

## ОБРАЗЕЦ ПРИМЕНЕНИЯ МЕТОДА ОБОРАЧИВАНИЯ

Представляет собой особый способ вивинговой вязки.

- Приведенный пример показывает, как связать рисунок №163 из книги "STITCH WORLD", оборачивая нить вокруг выбранных игл.

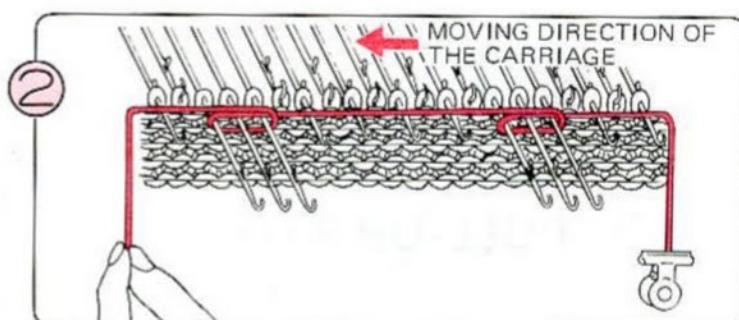
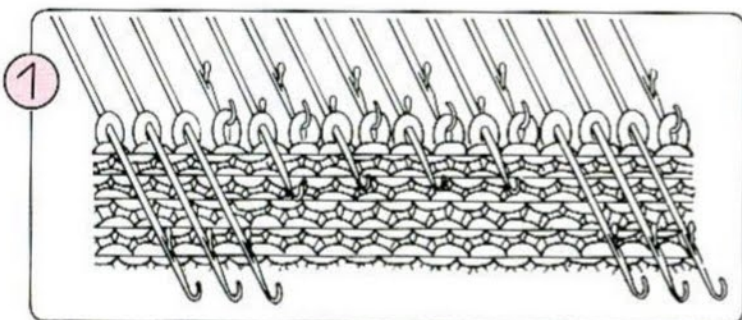
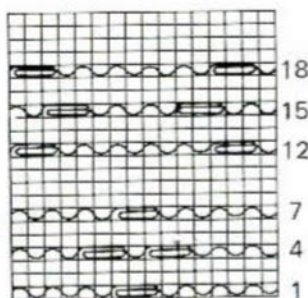
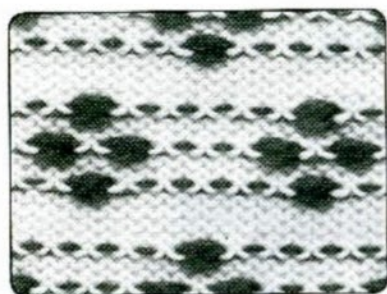

- (1) Когда иглы выбраны, переведите три соседние между собой выбранные иглы из позиции D в позицию E.
- (2) Оберните вивинговую нить вокруг стеблей игл, установленных в позицию E. Ведите вязальную каретку до тех пор, пока иглы снова не будут выбраны.

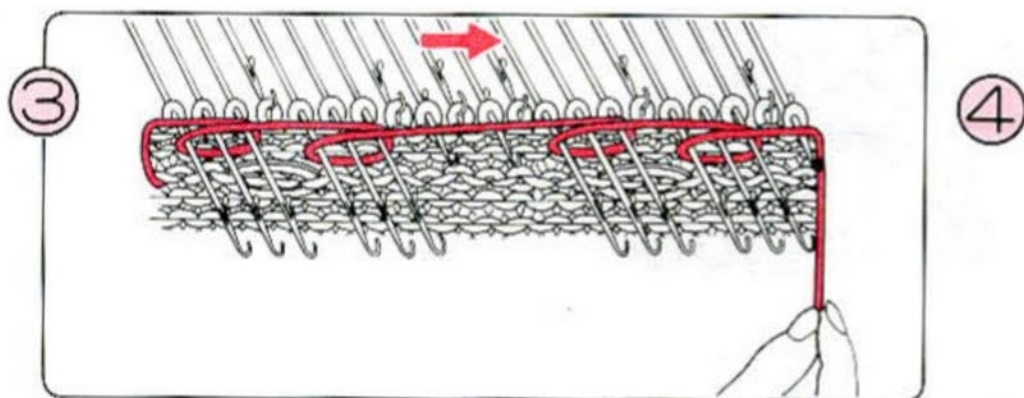

- (3) Переведите три соседние между собой выбранные иглы вперед в позицию E, и оберните вивинговую нить вокруг стеблей игл, установленных в позицию E. Ведите вязальную каретку до тех пор, пока иглы снова не будут выбраны.
- (4) Повторяйте шаги (1) - (3).

## ИНТАРСИЯ

При интарсии на обратной стороне изделия не образуются длинные протяжки, и в одном ряду можно вязать несколько цветов. приготовьте достаточные отдельные мотки пряжи в соответствии с изменениями в образце, и поместите их на полу у ног. Нарисуйте диаграмму своей модели.

Когда Вы производите интарсию, натяжение нити может отличаться на 1 и даже может изменяться в зависимости от того, как жестко Вы удерживаете нить рукой. Помните об этом возможном отличии при вязании образчиков с разным нитенатяжением.

### ■ Подготовка к вязке

Заправьте основную нить в правосторонний нитенатяжитель ->  
Наберите петли на петленаборной линейке ->

Свяжите несколько рядов чулочной вязкой до того места, откуда Вы хотите начать интарсию; вязальная каретка должна остаться справа.

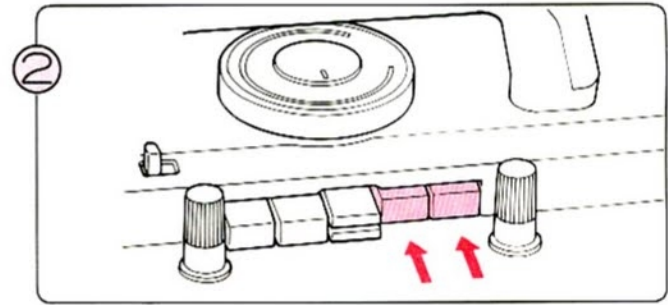
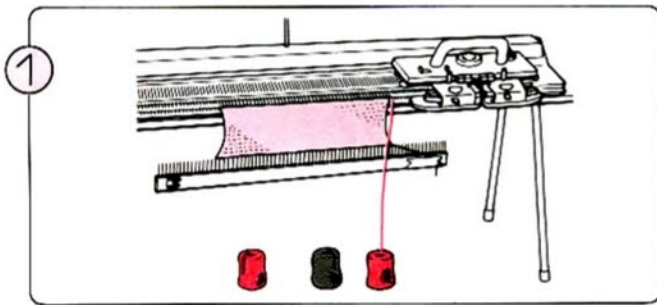
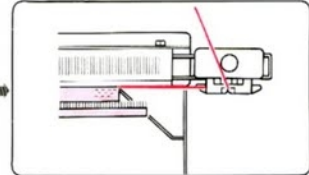
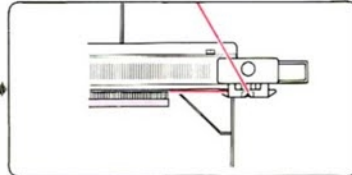
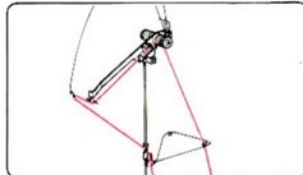

(1) Выньте нить из челнока и нитенатяжителя. Подготовьте другие мотки пряжи и разместите их на полу у ног.

(2) Одновременно утопите обе клавиши для частичной вязки.

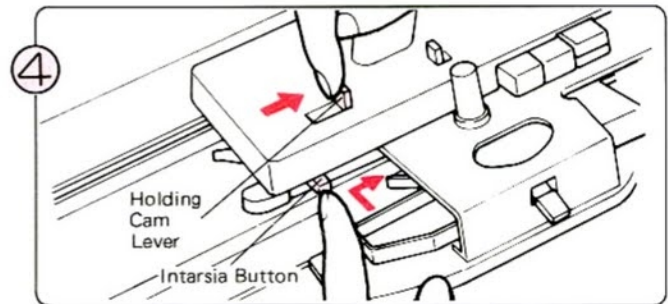
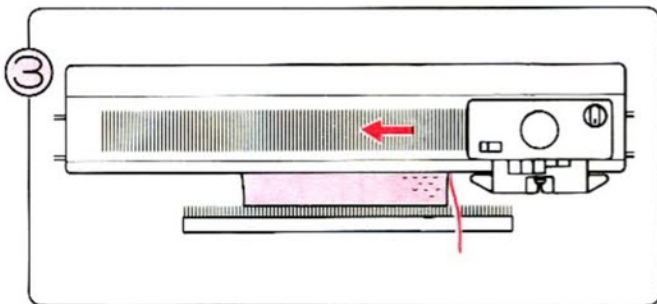

(3) Переведите вязальную каретку один раз справа налево.

(4) Установите рычажок для частичной вязки в положение I. Для этого сдвиньте рычажок для частичной вязки вправо и одновременно с этим нажмите клавишу для интарсии.

10

11

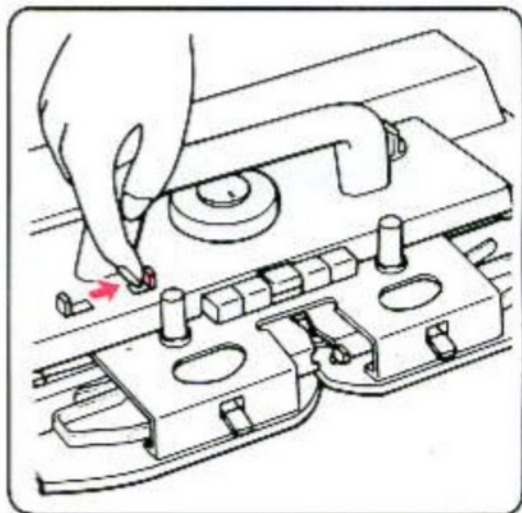
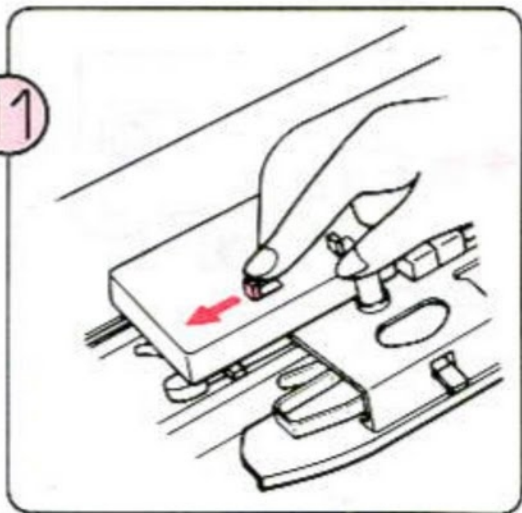

- (10) Продолжайте вязать таким способом, укладывая нити в соответствии с диаграммой Вашего образца. (Повторяйте шаги (8) - (9)).
- (11) Когда Вы решите завершить интарсию, установите рычажок для частичной вязки в положение N и освободите клавиши выбора вида вязки с помощью рычажка для выключения клавиш.

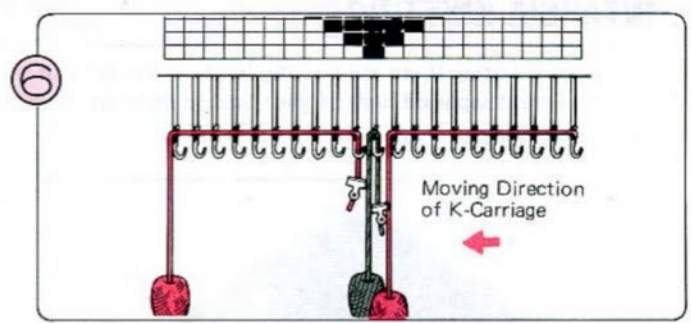
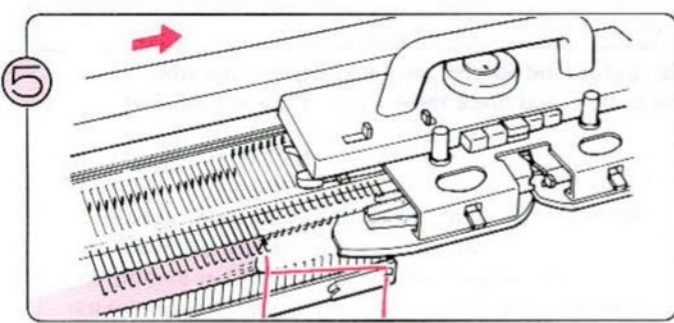

(5) Не провязывая, переведите вязальную каретку слева направо, чтобы выровнять иглы в позиции D. Убедитесь, что язычки игл открыты. Если нет, откройте их. Перемотайте счетчик рядов и поводок для нити назад на два ряда.

(6) Начиная со стороны, ближайшей к вязальной каретке, и двигаясь от вязальной каретки, уложите нити в открытые крючки игл, как показано на иллюстрации.

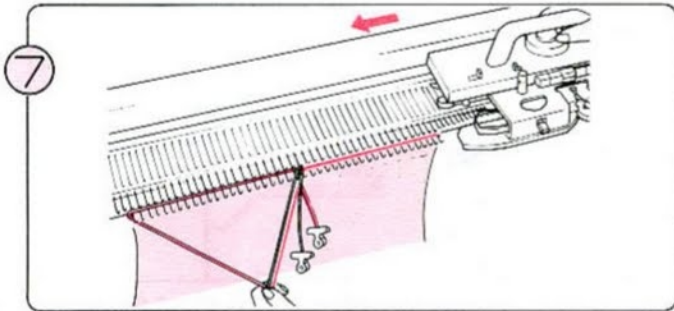

(7) Медленно проведите вязальную каретку через игольницу, одновременно легко подтягивая свободной рукой нити вниз, чтобы устранить провисы.

\* Во время интарсии все время проверяйте, что язычки игл открыты, иначе будут спущенные петли.

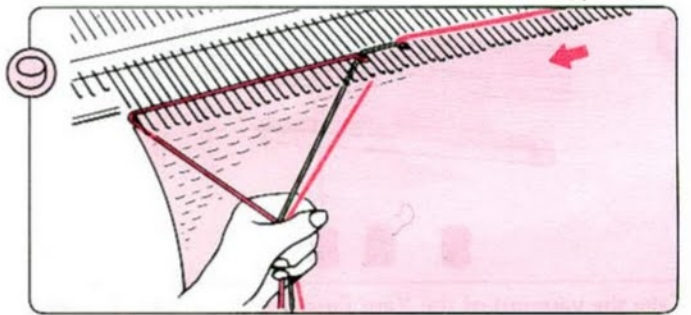
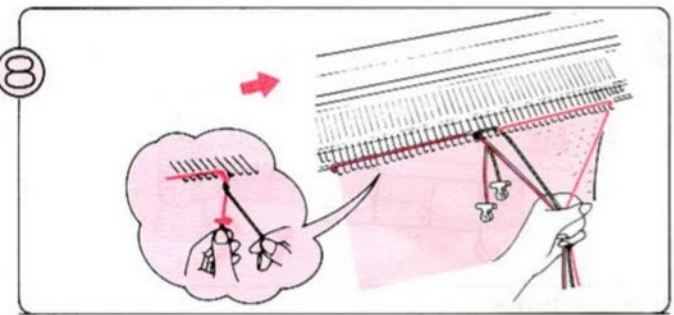

(8) Двигаясь в противоположном направлении (снова от вязальной каретки), уложите нити для следующего ряда в открытые крючки игл. Чтобы устранить промежуток в том месте, где встречаются нити, заведите одну за другую так, как показано на иллюстрации. Теперь медленно проведите вязальную каретку через игольницу.

(9) Уложите нити и свяжите третий ряд.

## ПЛАТИНГОВАЯ ВЯЗКА

С челноком для платинговой вязки Вы можете использовать две пряжи, чтобы вязать двусторонний материал: одного цвета с лицевой стороны и другого с обратной. Основная нить окажется на лицевой (гладкой) стороне вязания, а платинговая – на изнаночной (зернистой) стороне.

Наладочные операции для вязальной каретки те же, что и при чулочной вязке. Подготовьте пряжу двух видов: тонкую или очень тонкую.

Рис.: Лицо (гладкая сторона)  
Изнанка (зернистая сторона)

Таблица приближенных значений натяжения

Основная пряжа	Платинговая пряжа	Диск плотности
Очень тонкая	Очень тонкая	4 - 5
Тонкая	Очень тонкая	6 - 7
Тонкая	Тонкая	8 - 9

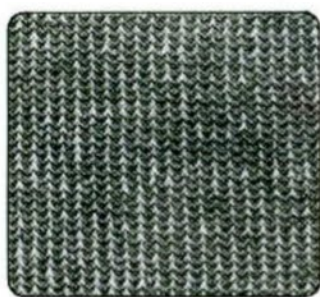

Reverse (Purl)

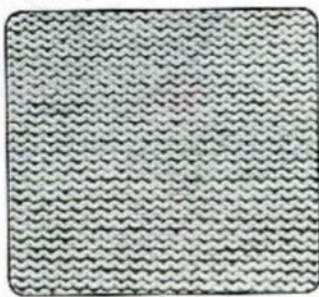

Front (Plain)

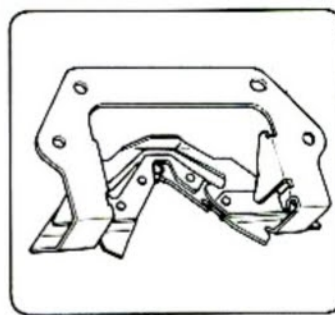

Plating Yarn Feeder

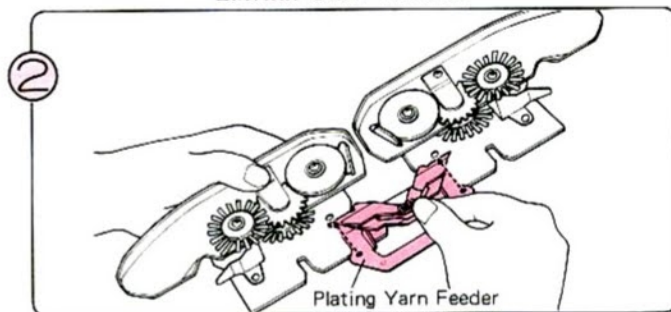
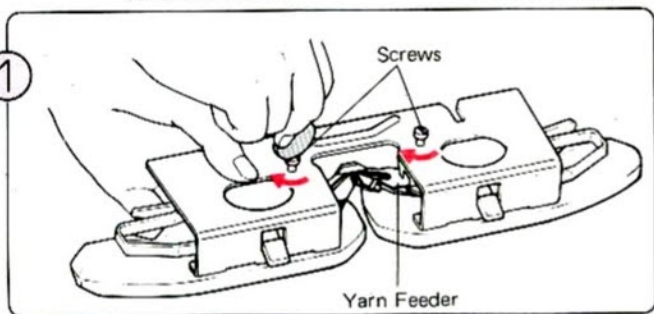

(1) Отверните два винта и снимите челнок с крыла для нормальной вязки.

\* Обязательно сохраните винты!

(2) Выньте из ящика с принадлежностями челнок для платинговой вязки и установите его на крыло для нормальной вязки, как показано выше.

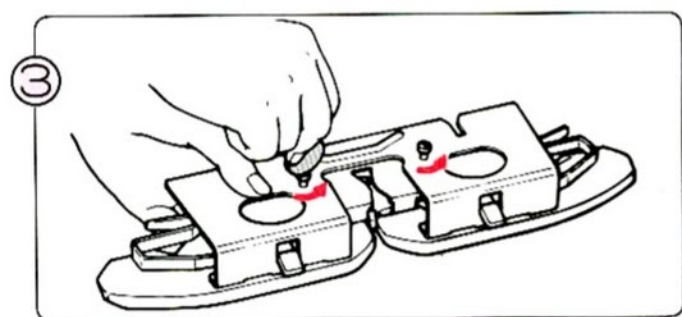

(3) Затяните оба винта.

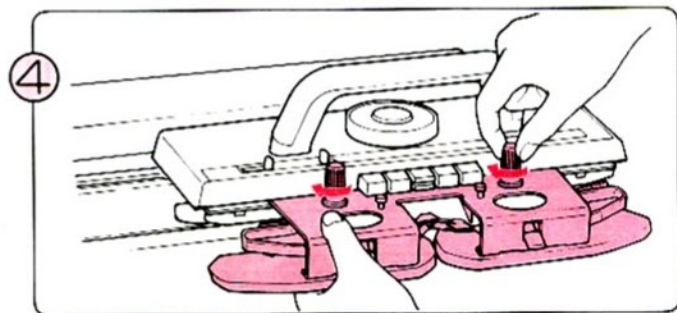

(4) После смены челнока поверните крыло для нормальной вязки обратно на вязальную каретку.

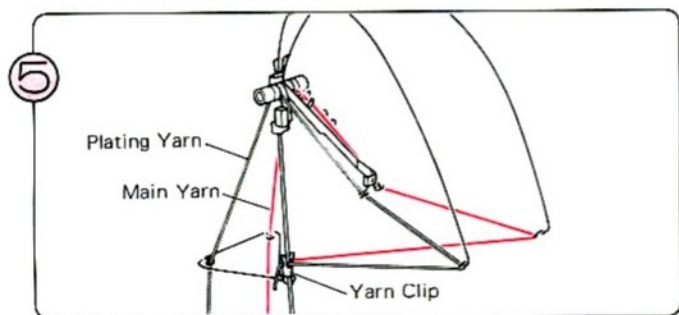

(4) После смены челнока поверните крыло для нормальной вязки обратно на вязальную каретку.

(5) Проведите нити через нитенатяжитель, как показано на иллюстрации.

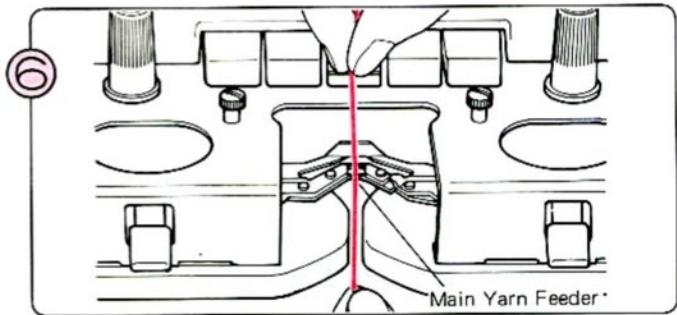

(6) Проведите основную нить в прорезь для основной нити.

Рис.: Платинговая нить  
 Основная нить  
 Зажим для нити

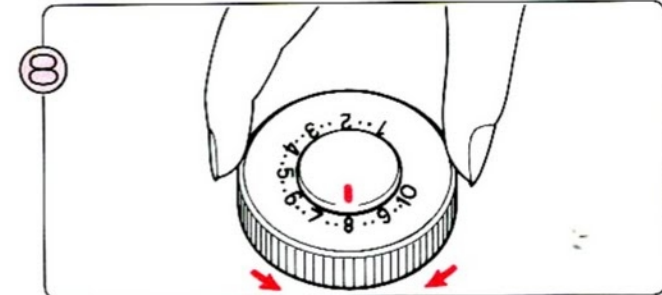
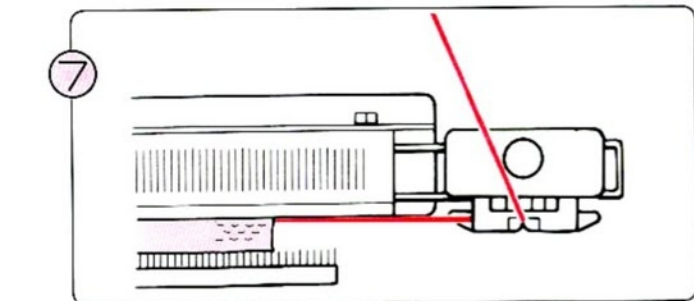

(7) Провяжите несколько рядов чулочной вязкой, завершив работу с вязальной кареткой на правой стороне машины.

(8) Установите диск плотности в соответствии с применяемой вами пряжей.

## СМЕНА ОСНОВНОЙ ПРЯЖИ И ПЛАТИНГОВОЙ ПРЯЖИ

Этот узор вяжется так же, как и обычная платинговая вязка, за исключением того, что производится смена видов пряжи.

Рис.: Лицо (гладкая сторона)  
Изнанка (зернистая сторона)

\* Установите диск плотности, руководствуясь таблицей приближенных значений натяжения на стр.104.

(1) Выполните операции, необходимые для платинговой вязки, и продолжайте вязать, пока не захотите сменить пряжу.

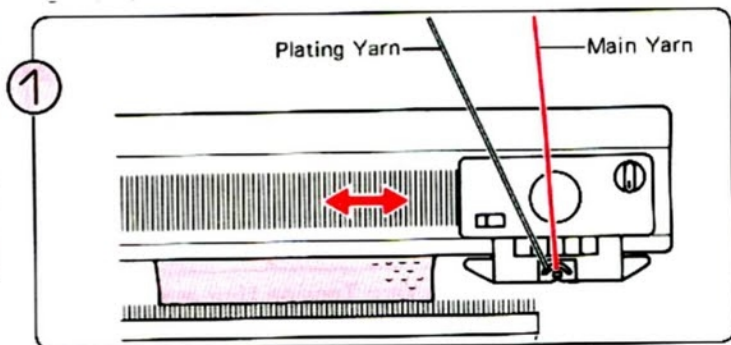
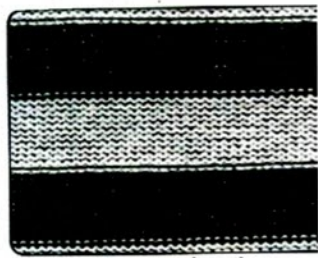
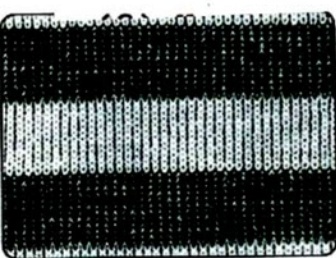

② To change the yarn, do as follows:—

(1) When the K-Carriage is on the left of the needlebed.

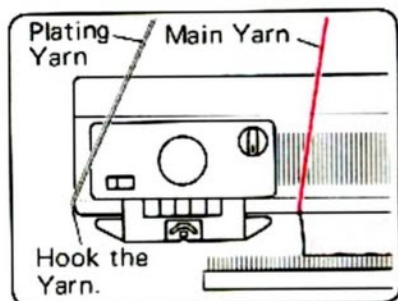

When the K-Carriage is on the right of the needlebed.

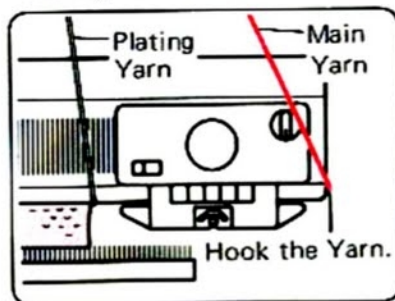

(2) Чтобы сменить пряжу, сделайте следующее:

1) 1. Возьмите нить из паза для основной нити.

2. Возьмите нить из паза для платинговой нити.

\* Закрепите нить из правой части нитенатяжителя в правосторонней щели

\* Закрепите нить из левой части нитенатяжителя в левосторонней щели

- Когда вязальная каретка находится на левой стороне игольницы
- Когда вязальная каретка находится на правой стороне игольницы

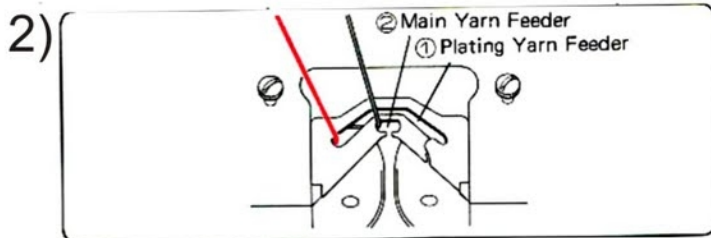

- 2) 1. Заправьте нить в выемку для платинговой нити.
2. Заправьте нить в паз для основной нити.

(3) Продолжайте вязать, меняя пряжу по своему желанию.



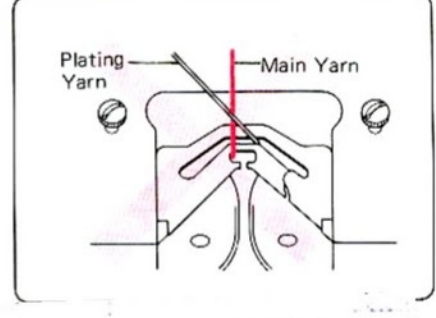
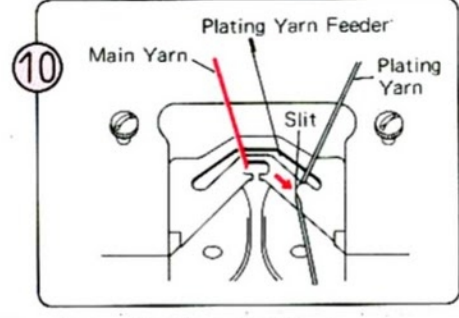
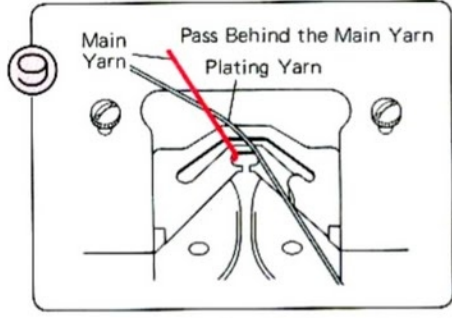

(9) Пропустите конец платинговой нити за основную нить.

(10) Теперь протяните платинговую нить в прорезь для платинговой нити. Сбоку имеется специальная щель, через которую можно пропустить нить.

Убедитесь, что обе нити не перехлестываются.

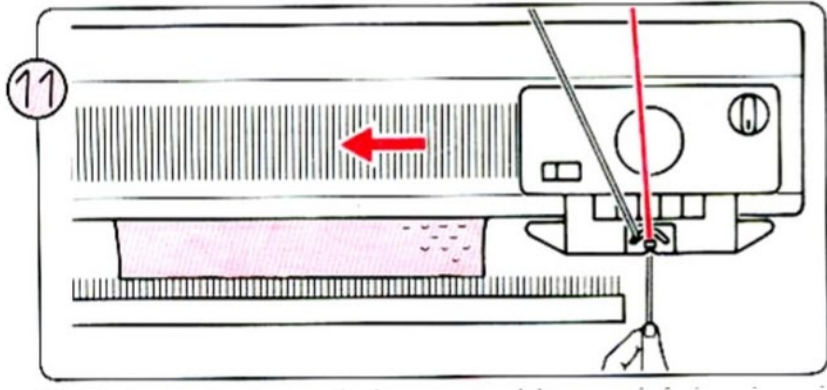

(11) Держите конец платинговой нити левой рукой и передвигайте вязальную каретку влево. Когда иглы захватят пряжу, Вы можете отпустить конец нити. Продолжайте вязать таким способом. При этом Вы выполняете платинговую вязку.

SELECTOR 1

■ **Нормальная ажурная вязка**

Пример: Программа рисунка

Этот пример был связан с использованием рисунка N106 из книги рисунков "STITCH WORLD".

• **LACE PATTERN**

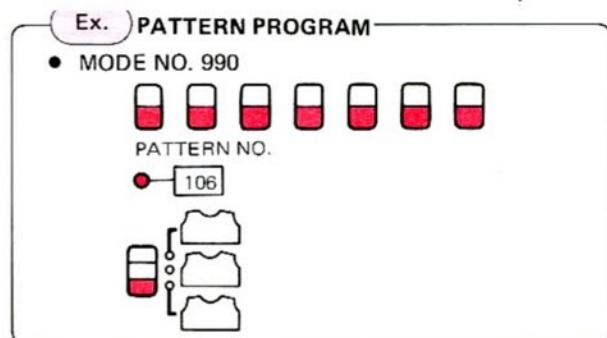

■ **Частичная ажурная вязка**

Пример: Программа рисунка

Этот пример был связан с использованием рисунка N206 из книги рисунков "STITCH WORLD".

• **FINE LACE PATTERN**

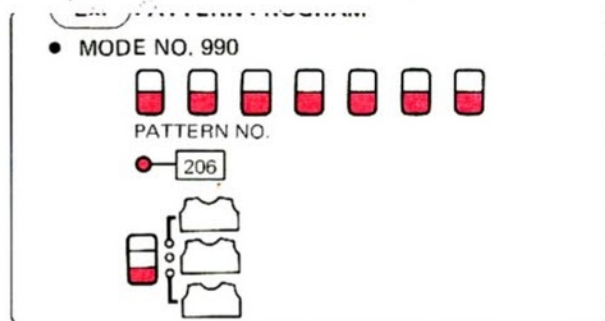

При нормальной или частичной ажурной вязке вы должны использовать каретку для ажурной вязки.

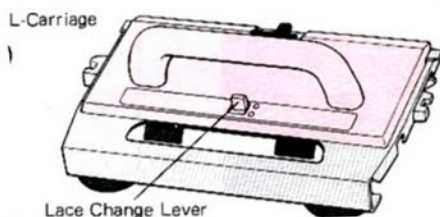

Способы вязания нормального и частичного ажурных узоров идентичны, за исключением различий в положении рычажка для выбора вида ажурной вязки.

Таблица приближенных значений натяжения	
Очень тонкая пряжа	4-5
Тонкая пряжа	4-5
Пряжа средней толщины	5-6

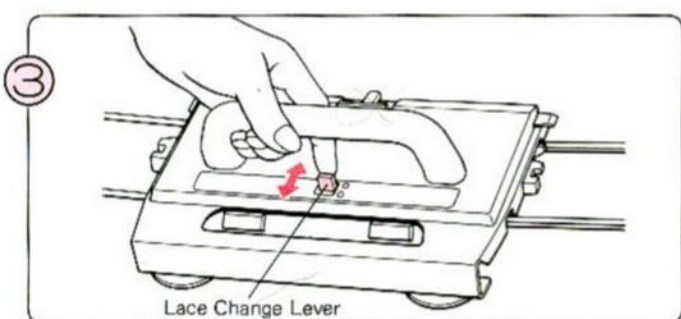

(3) Установите рычажок выбора вида ажурной вязки в положение N или F в зависимости от узора, который хотите связать.

N - нормальная ажурная вязка.

F - частичная ажурная вязка.

(4) Переведите каретку для ажурной вязки из-за левой краевой метки вправо. Передвигайте каретку для ажурной вязки вперед и назад поперек изделия до тех пор, пока на дисплее-подсказке не появится цифра 2.

\* Вы только один раз проводите каретку для ажурной вязки через краевую метку - когда Вы начинаете вязание по образцу.

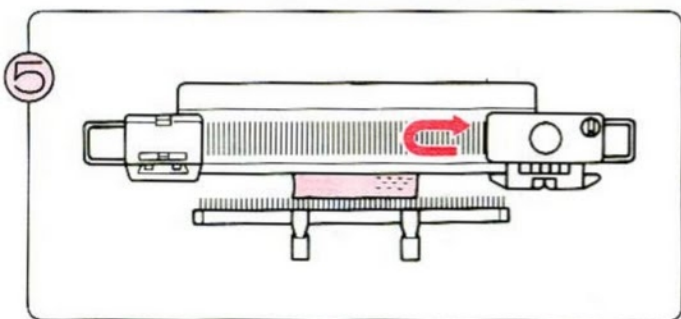
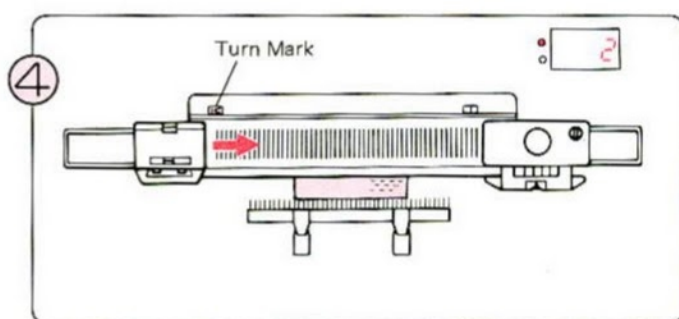

(5) Свяжите два ряда при помощи вязальной каретки.

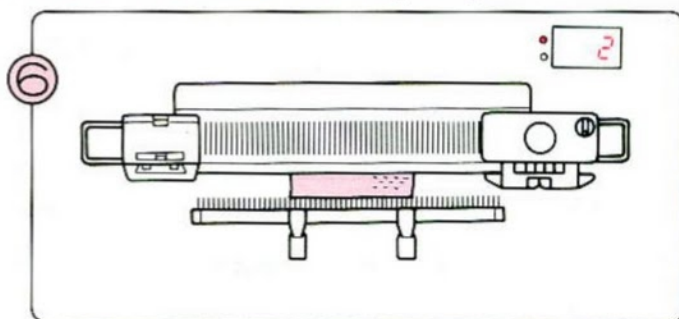

(6) Работайте кареткой для ажурной вязки до тех пор, пока на дисплее-подсказке не появится номер.

Работайте поочередно вязальной кареткой и кареткой для ажурной вязки в соответствии с информацией, отображаемой на дисплее-подсказке.

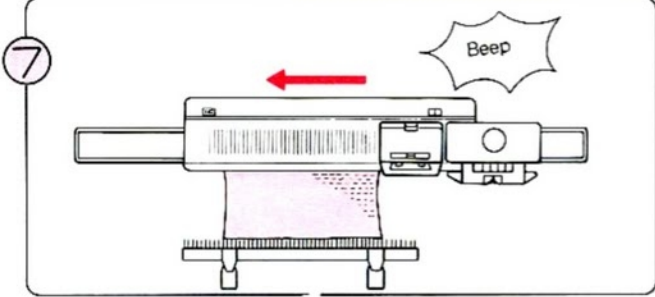

Knit in pattern until you hear the sound "Beep". If you are operating the L-Carriage when you hear the sound, finish that row.

- You can either continue ... Repeat Steps ⑥ - ⑦ .
- Or finish pattern knitting ...

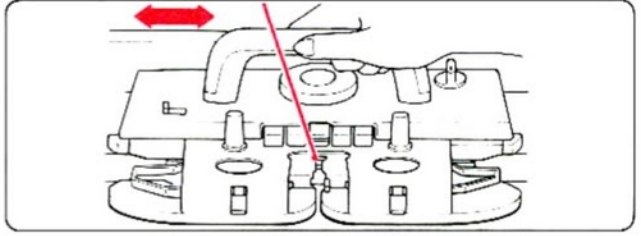

(7) Вяжите рисунок до тех пор, пока не услышите звук "Пи!". Если в этот момент Вы вязали с помощью каретки для ажурной вязки, то завершите этот ряд.

■ Вы можете либо продолжить...  
Повторите шаги (6) - (7).

■ Или завершить вязание по образцу...

Свяжите чулочной вязкой столько рядов, сколько считаете нужным.

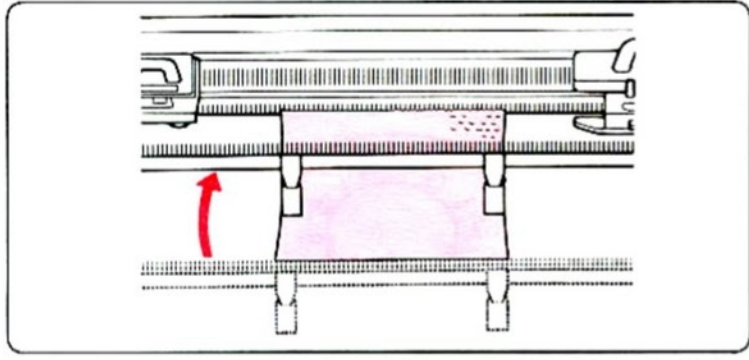

Перевешивайте петленаборную линейку и прицепные грузики, если вязание становится слишком длинным.

\* В случае подъема вязания потяните его вниз во время вязки свободной рукой.

Когда Вы довяжете образец N104 из книги "STITCH WORLD", сделайте следующее:

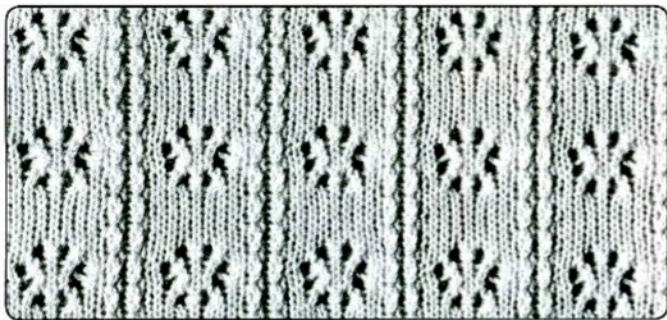

- 1) Свяжите два ряда при помощи вязальной каретки.
- 2) Установите рычажок выбора вида ажурной вязки в положение F.
- 3) Четыре раза проведите каретку для ажурной вязки.
- 4) Свяжите нужное Вам число рядов чулочной вязкой.

Во время вязки по образцу Вы должны в каждом ряду проводить каретку для ажурной вязки через центр машины (игла G1).



• PATTERN KNITTING

Operate the K- and L-Carriages according to the memo data in the display in Lace or Fine lace pattern knitting. Before to start knitting, change the indication in the display to the memo data by pushing the yellow key.

-  When the number "0" flashes on and off in the display, set the Lace Change Lever to N and operate the L-Carriage until the number "0" in the display changed.
-  When the number "1" flashes on and off in the display, set the Lace Change Lever to F and operate the L-Carriage until the number "1" in the display changed.
-  When the even number is indicated in the display, knit as many rows with the K-Carriage as the number indicates, and then move the L-Carriage from left to right.

Ex. PATTERN PROGRAM

- MODE NO. 990



PATTERN NO.

222

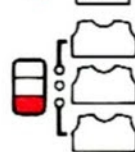

■ Вязание по образцу

Пользуйтесь кареткой для ажурной вязки и вязальной кареткой в соответствии с информацией на дисплее-подсказке.

- Установите рычажок выбора вида ажурной вязки в положение N и вяжите кареткой для ажурной вязки до тех пор, пока символ на дисплее-подсказке не сменится.
  - Установите рычажок выбора вида ажурной вязки в положение F и вяжите кареткой для ажурной вязки до тех пор, пока символ на дисплее-подсказке не сменится.
- 2 Когда на дисплее-подсказке появится номер... Свяжите вязальной кареткой столько рядов, какой номер отображается на дисплее-подсказке, и после этого сдвиньте каретку для ажурной вязки слева направо.

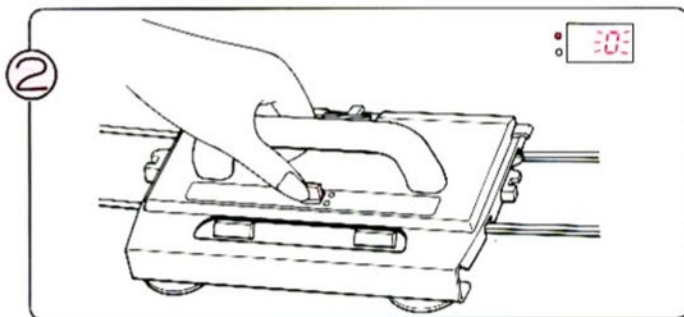
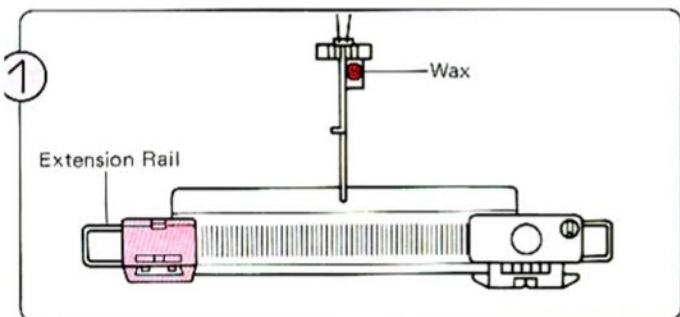

(1) Установите каретку для ажурной вязки, как показано на стр.100 и выполните действия, описанные на стр.100, а также шаги (1)-(2) на стр.101.

(2) Установите рычажок выбора вида ажурной вязки в положение N, что соответствует символу "0" на дисплее-подсказке.

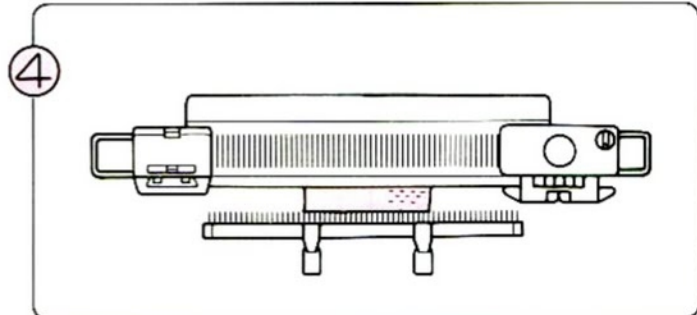
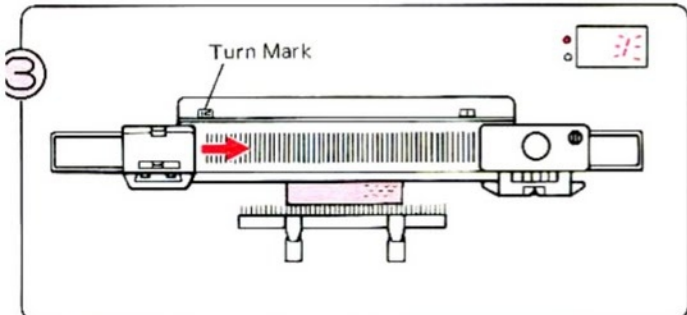

(3) Сдвиньте каретку для ажурной вязки из-за левой краевой метки вправо. Водите каретку для ажурной вязки вперед и назад попеременно изделия до тех пор, пока символ на дисплее-подсказке не изменится.

\* Вы только один раз проводите каретку для ажурной вязки через краевую метку - когда Вы начинаете вязание по образцу.

(4) Работайте при помощи вязальной каретки и каретки для ажурной вязки в соответствии с информацией на дисплее-подсказке.

(5) Продолжайте вязать по образцу, пока не услышите звук "Пи!". Если в этот момент Вы используете каретку для ажурной вязки, то завершите этот ряд.

- Вы можете либо продолжить:  
Повторите шаги (4) - (5).
- Или завершить вязание по образцу...

Свяжите нужное Вам число рядов чулочной вязкой.

## SELECTOR 2

Приведенный пример представляет собой одиночный мотив ажурной вязки, связанной с использованием рисунка N112 из книги "STITCH WORLD". (Точно так же Вы можете вязать частичный ажур.)

Пример: Программа рисунка

Действия те же самые, как для SELECTOR (1), поэтому см. стр.133 (При программировании рисунка см. стр.39)

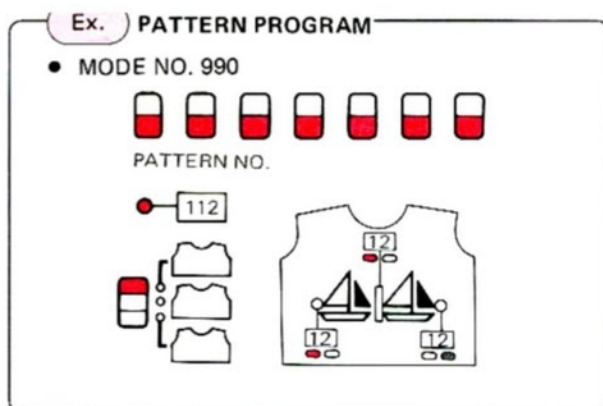



## СМЕШИВАНИЕ НОРМАЛЬНОЙ И ЧАСТИЧНОЙ АЖУРНОЙ ВЯЗОК

- Приведенный пример был связан с использованием рисунка N222 из Книги рисунков

### • PATTERN KNITTING

Operate the K- and L-Carriages according to the memo data in the display in Lace or Fine lace pattern knitting. Before to start knitting, change the indication in the display to the memo data by pushing the yellow key.

-  When the number "0" flashes on and off in the display, set the Lace Change Lever to N and operate the L-Carriage until the number "0" in the display changed.
-  When the number "1" flashes on and off in the display, set the Lace Change Lever to F and operate the L-Carriage until the number "1" in the display changed.
-  When the even number is indicated in the display, knit as many rows with the K-Carriage as the number indicates, and then move the L-Carriage from left to right.
-

## Что делать, если Вы допустите ошибку при вязании по образцу

1. При застревании вязальной (К) каретки
  - \* не пытайтесь сдвинуть вязальную каретку силой!

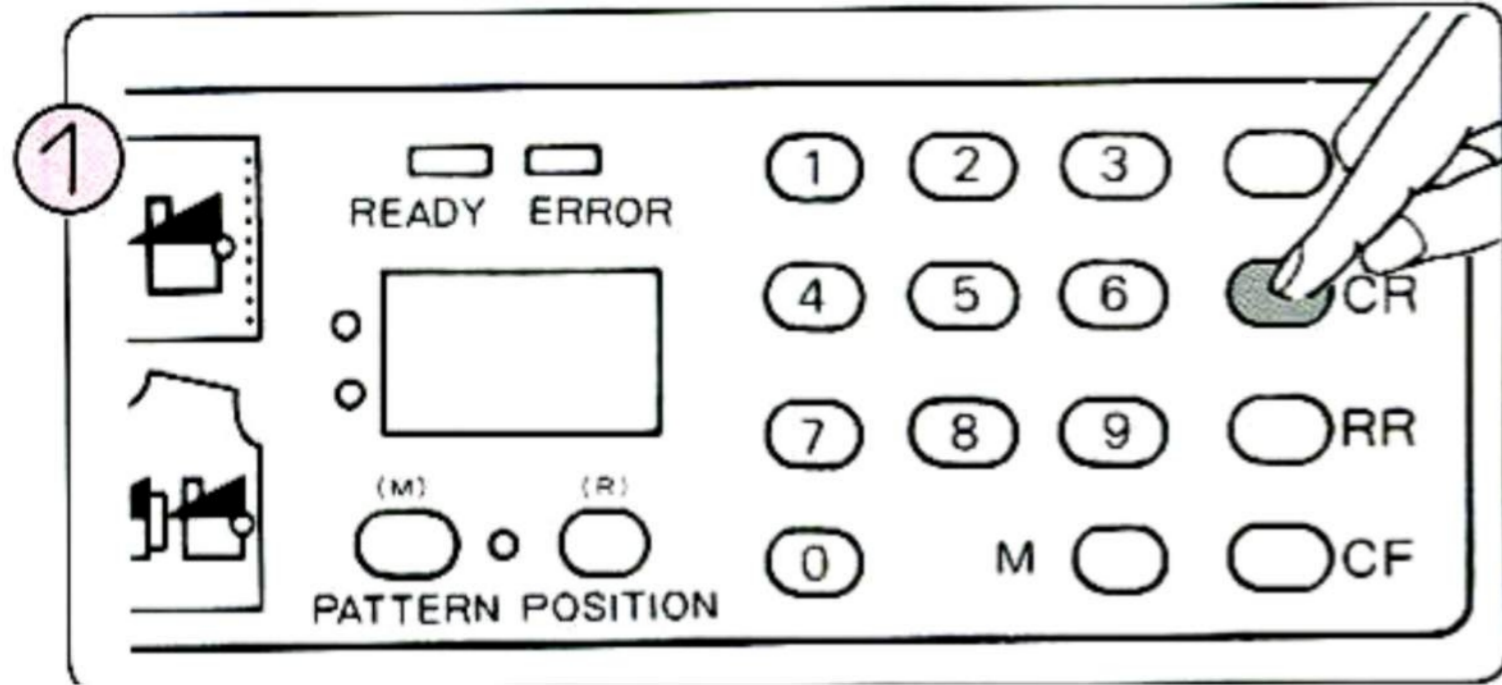

1. Нажмите клавишу CR. Индикатор Ready будет мигать

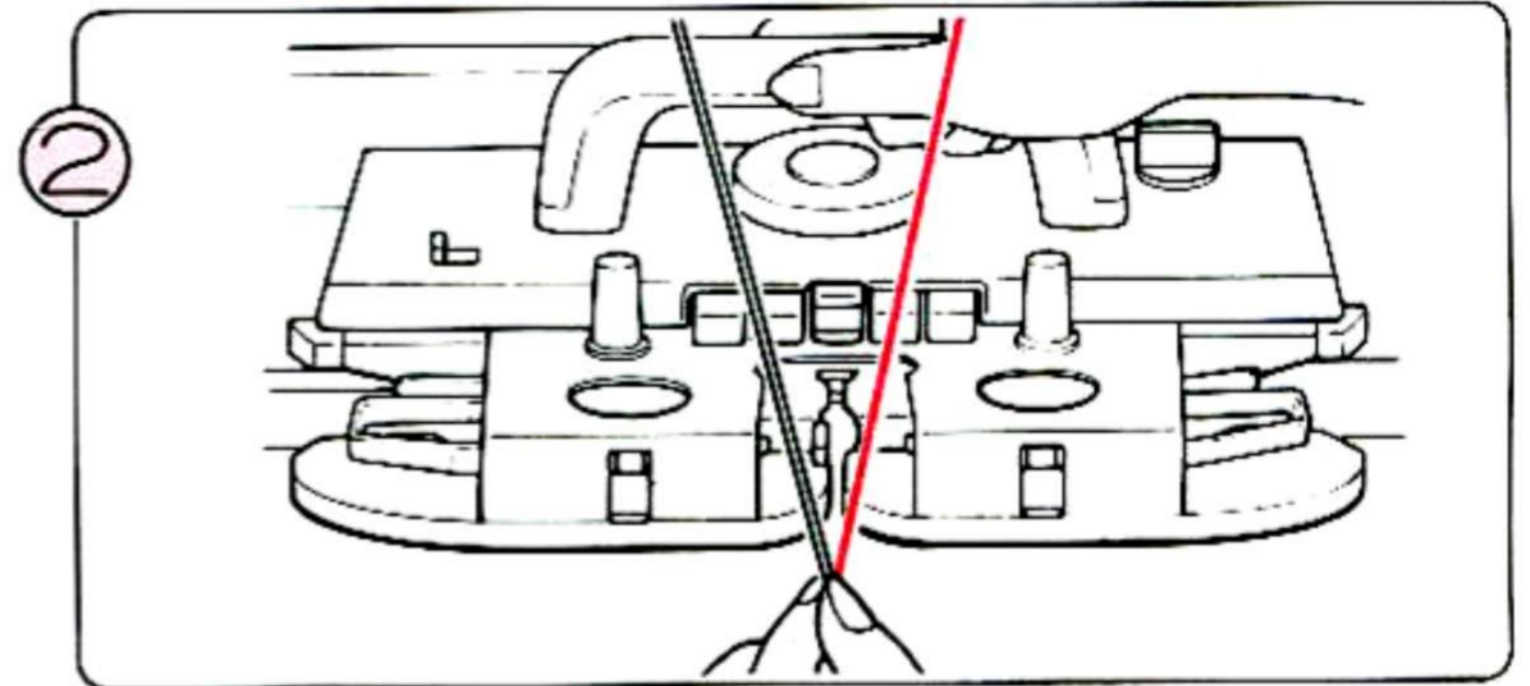

2. Извлеките пряжу из челнока

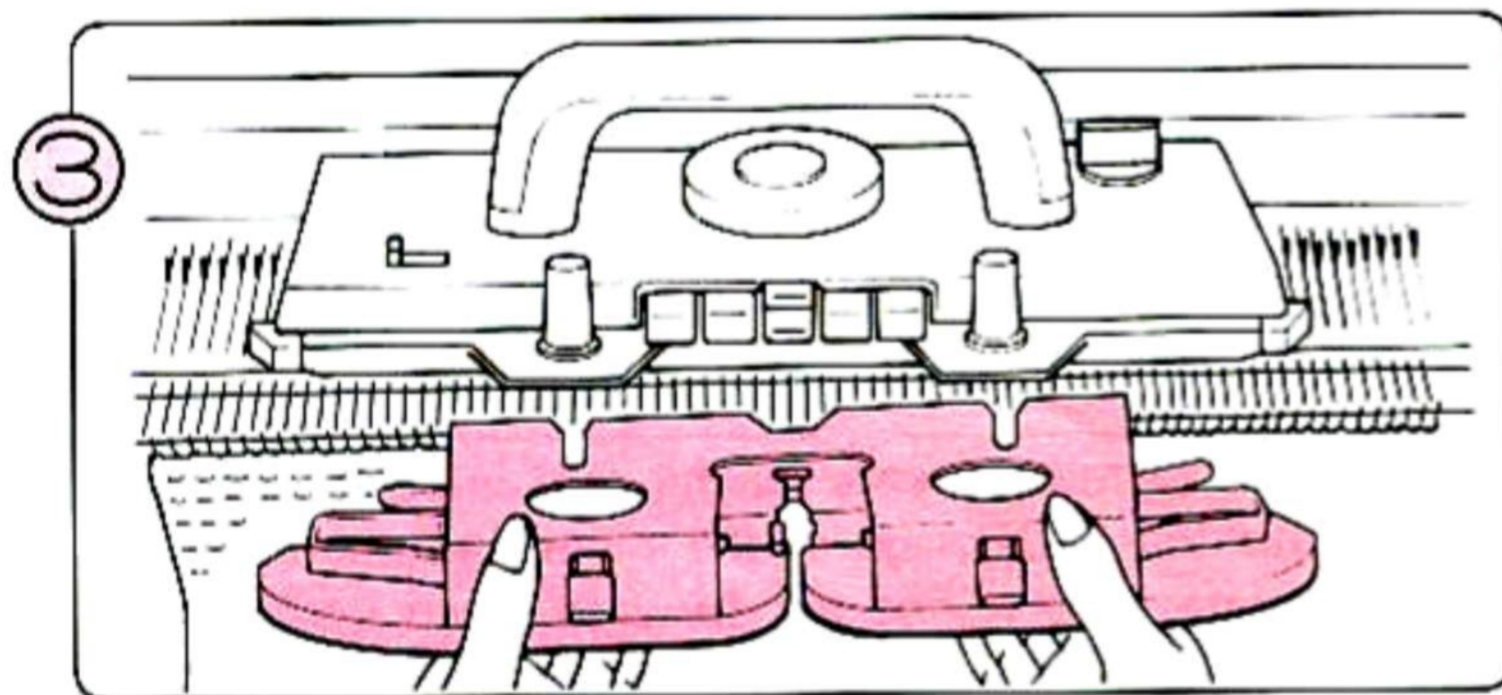

3. Отверните винты и снимите крыло для нормальной вязки

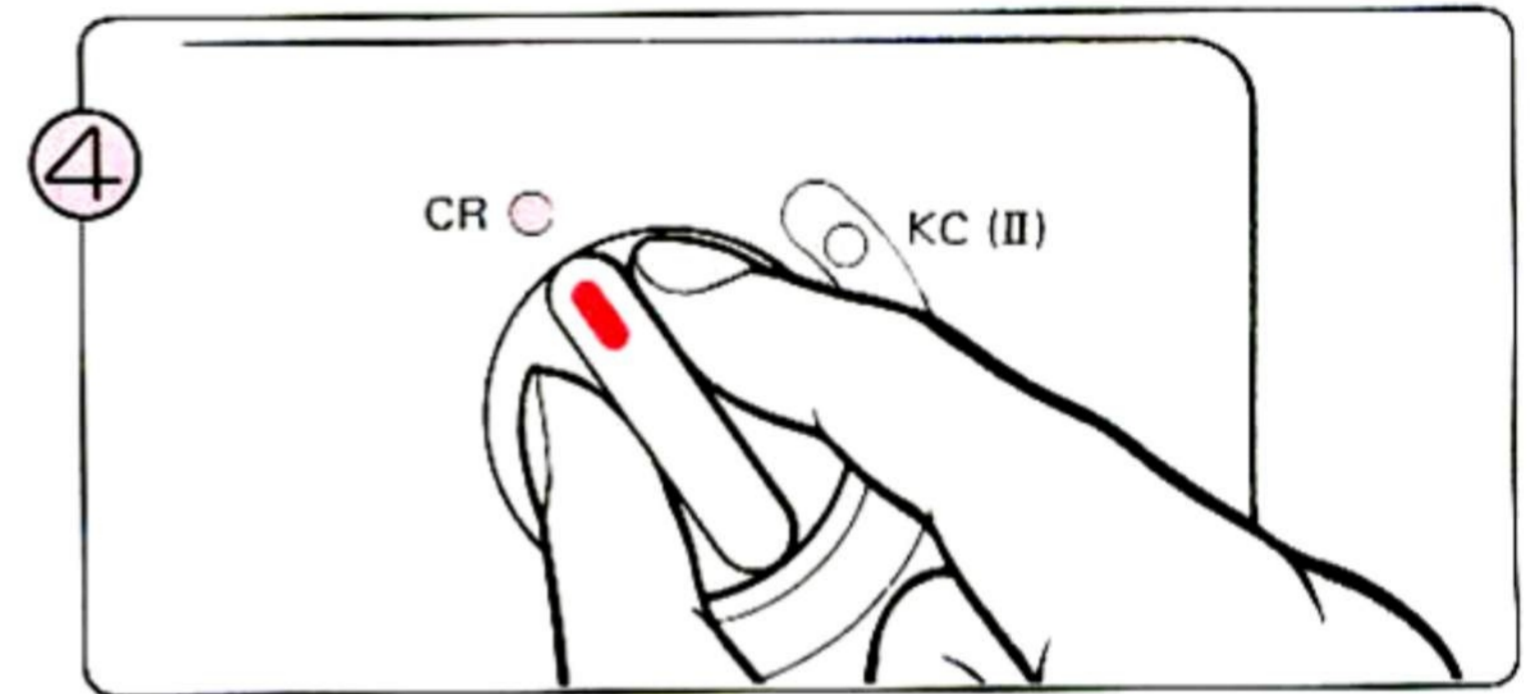

(4) Установите ручку изменения режимов работы в положение CR, чтобы снять вязальную каретку с машины.

\* При вязании имитации ажюра не освобождайте клавиши выбора вида вязки до снятия вязальной каретки. Если Вы их освободили, то после снятия вязальной каретки без сдвига снова нажмите эти клавиши.

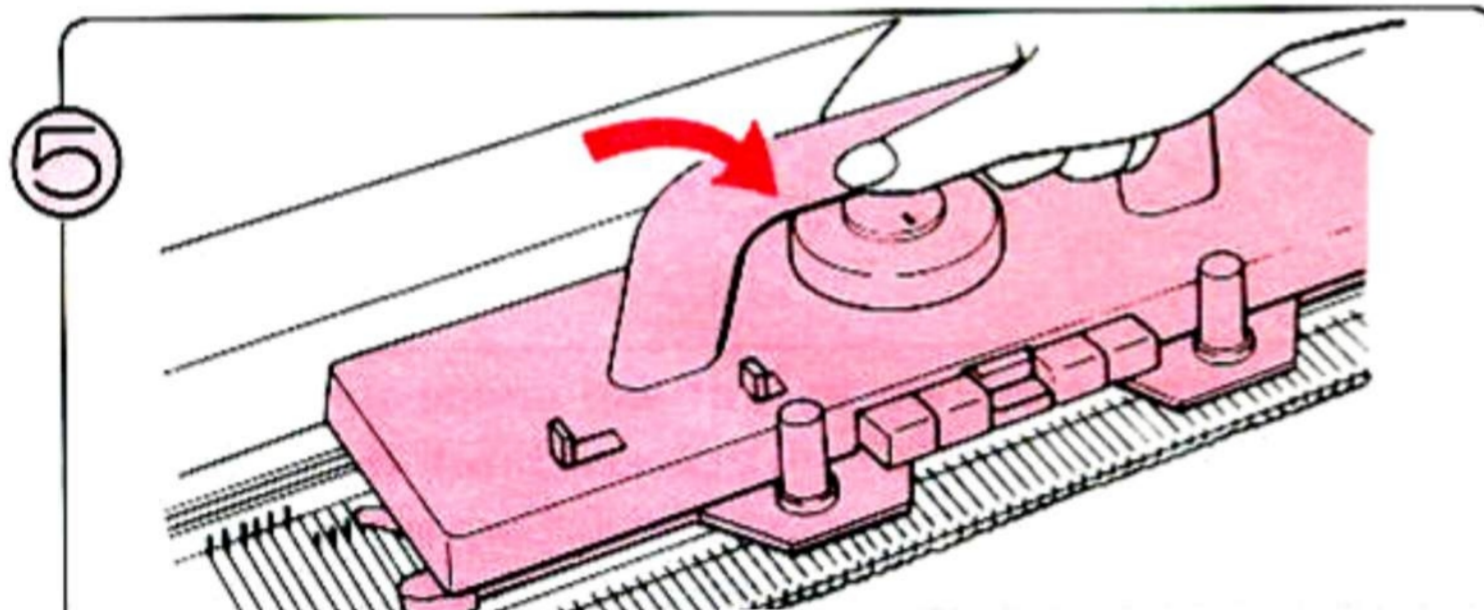

(5) Поставьте вязальную каретку на одно из удлинительных крыльев. Установите ручку изменения режимов работы в положение N.L.

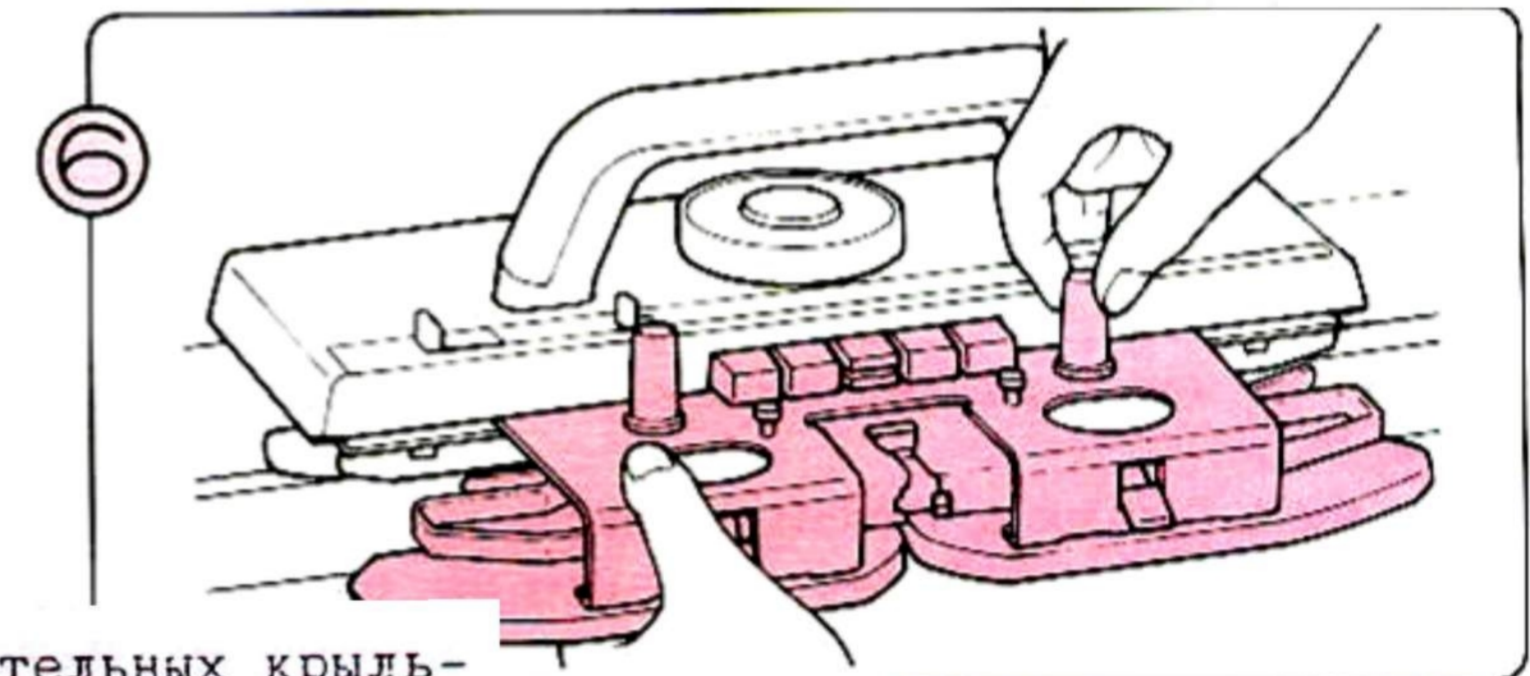

6) Вновь приверните крыло для нормальной вязки к вязальной каретке.

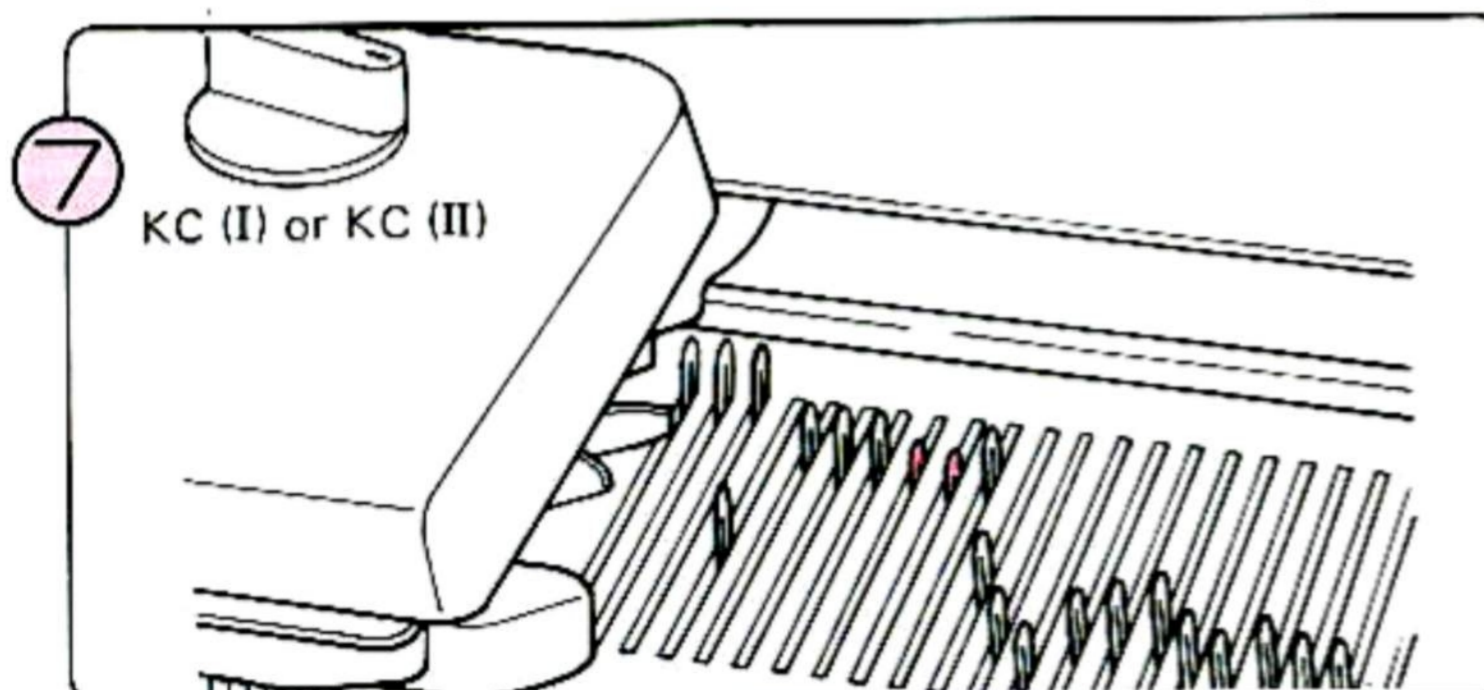

(7) Если некоторые петли соскользнули обратно на игольницу, установите ручку изменения режимов работы на KC (I) или KC (II) и двигайте вязальную каретку вперед и назад вдоль игольницы, не провязывая, чтобы поднять иглы.

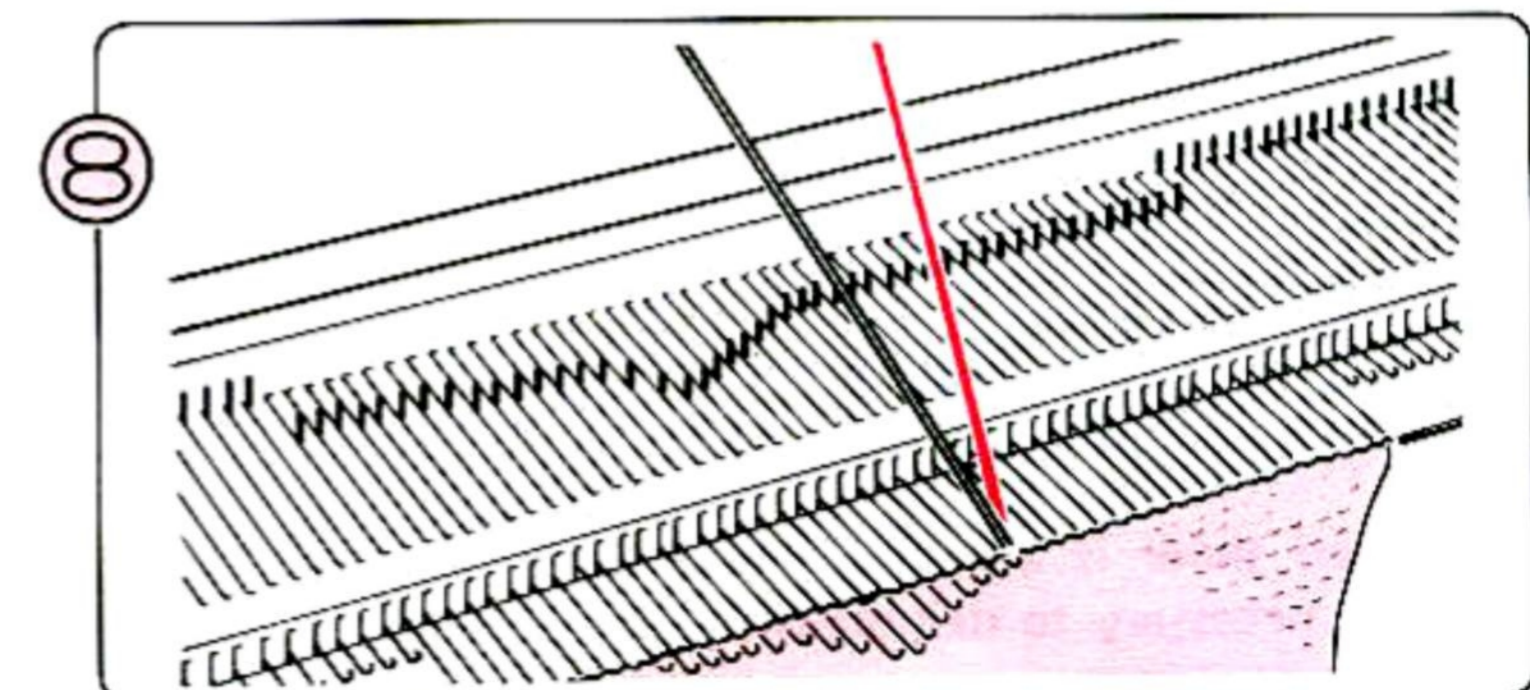

(8) Пользуясь деккером, верните обратно на крючки петли, оказавшиеся на стеблях игл, чтобы эти петли не спадали (см. описанные операции (9) с шагами 1)-5) на стр. 20).





11) Разместите вязальную каретку на стороне игольницы, лежащей напротив пряжи. (Если нить находится на той же стороне, что и вязальная каретка, см. \* НИЖЕ указания по проводке каретки по иглам без провязывания). Нажмите обе клавиши для частичной вязки и установите ручку изменения режимов работы в положении КС(I) или КС(II).

- \* 1. Убедитесь, что все иглы стоят в положении В.
- 2. Если Вы используете счетчик рядов или поводок для нити, установите включающие рычаги в нерабочее положение.
- 3. Нажмите обе клавиши частичной вязки (PART):
- 4. Передвиньте вязальную каретку на другую сторону игольницы.
- 5. Отпустите обе клавиши частичной вязки, сдвинув рычажок для включения клавиш.

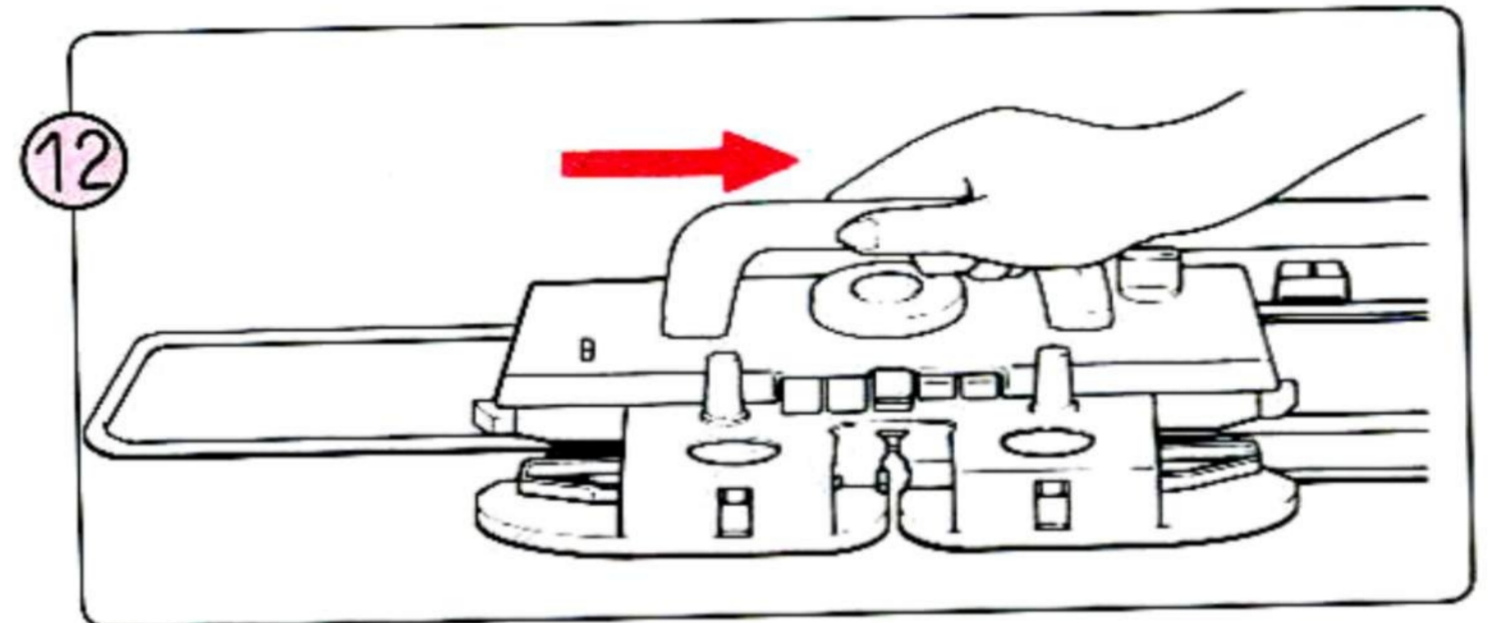
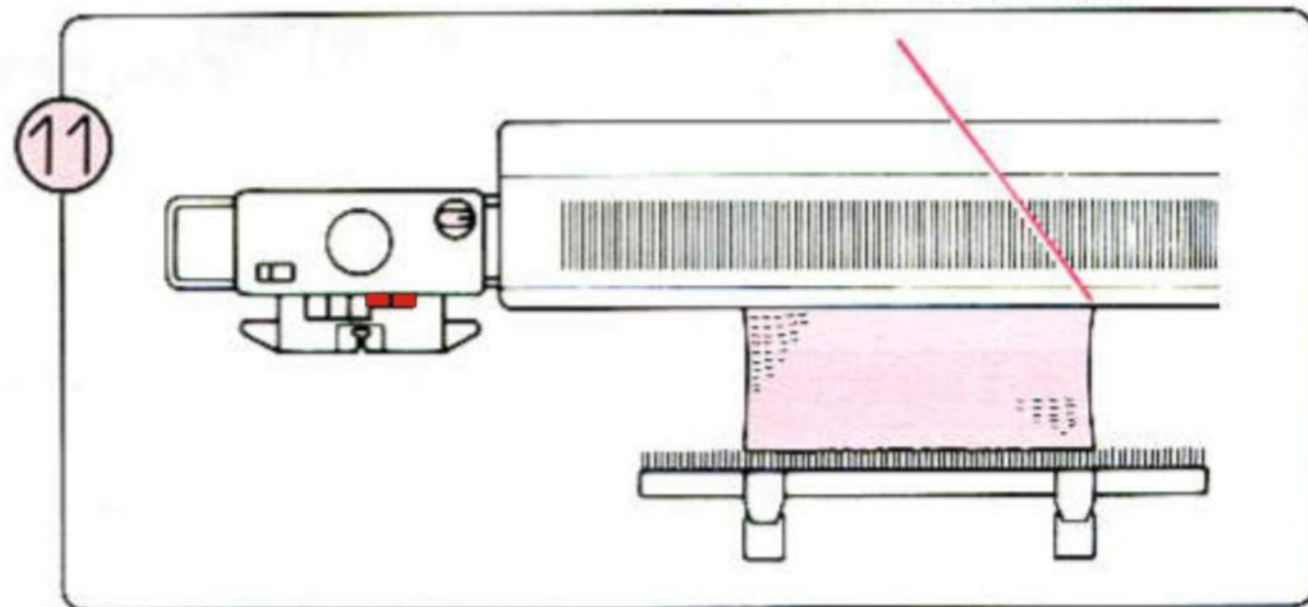

12) Передвиньте вязальную каретку по игольнице на ту же сторону, где находится пряжа. при этом происходит выборочная установка игл в соответствии с образцом узора.

Если Вы пользуетесь счетчиком рядов или поводком для нити, установите включающий рычаг в нерабочее положение.

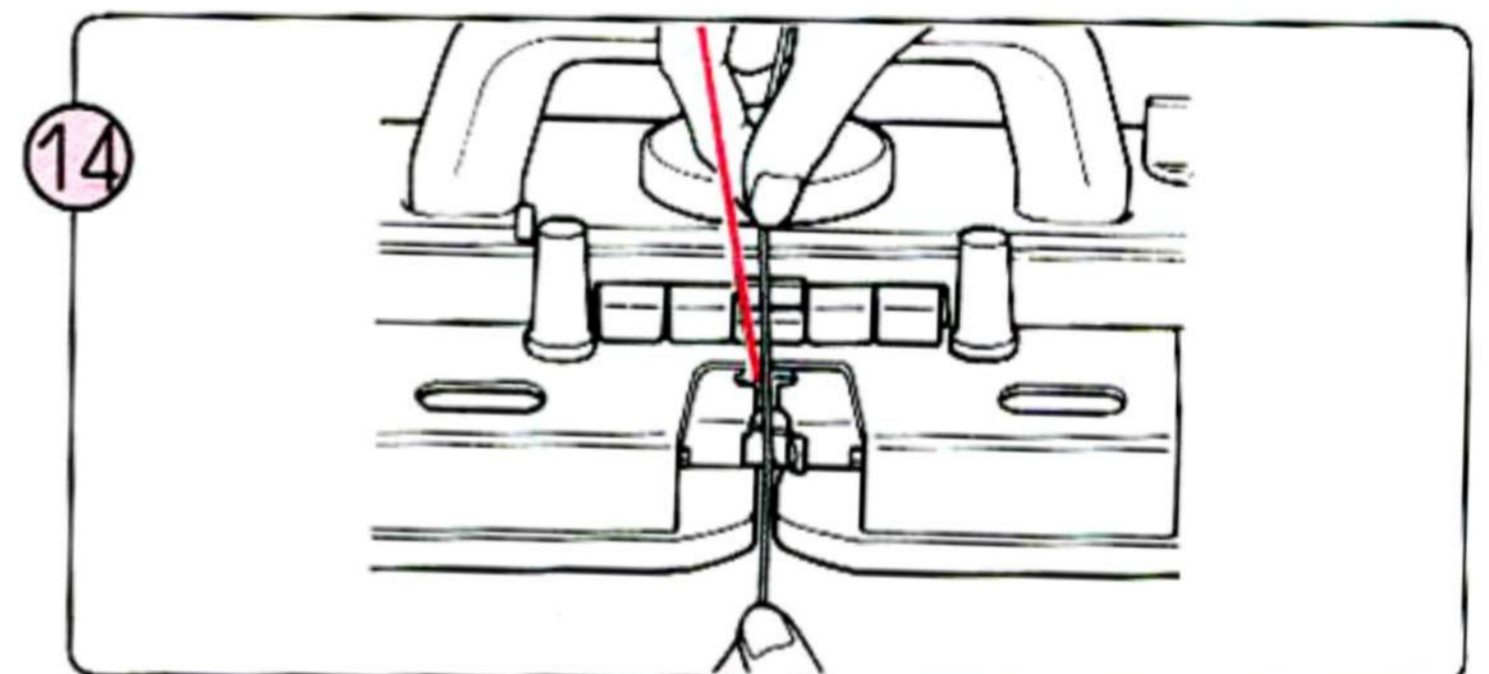
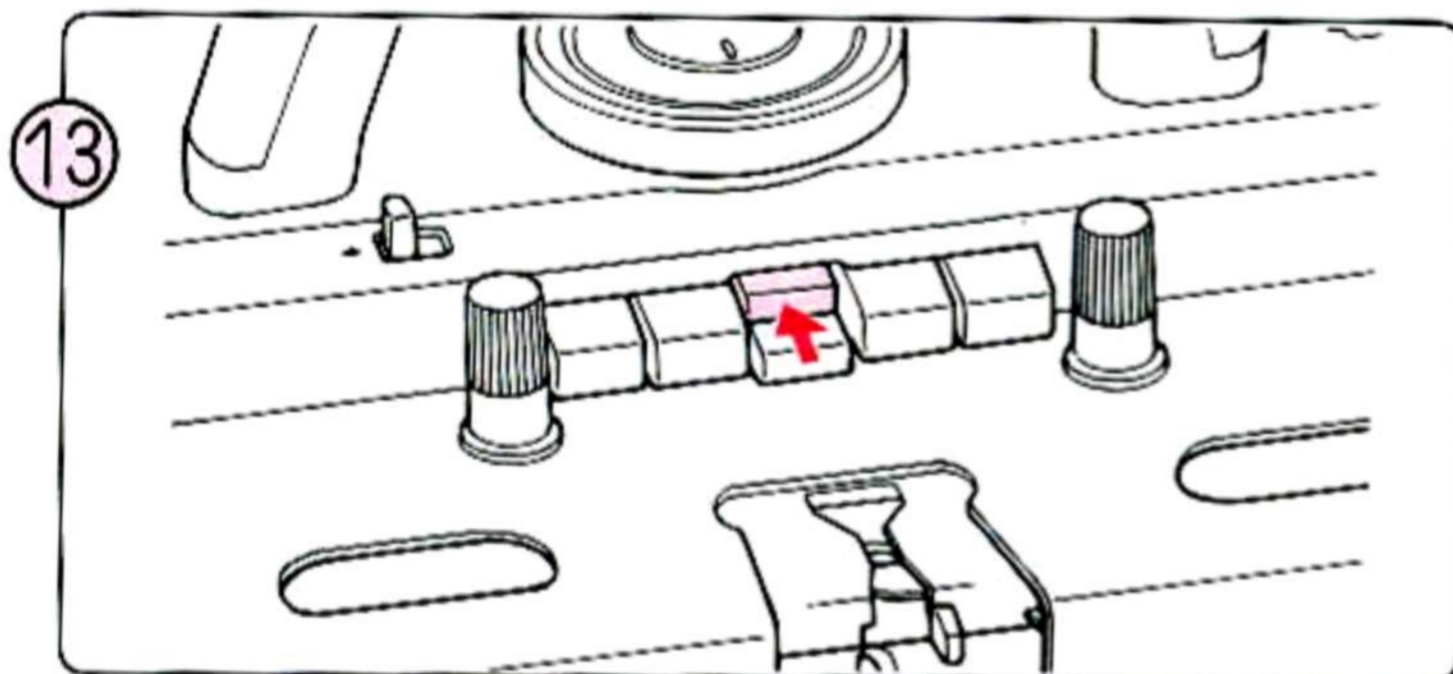

13) Нажмите клавиши выбора вида вязки в соответствии с образцом вязки.

14) Заправьте нить в челнок "А".

Продолжайте вязать с помощью вязальной каретки, легко под-

15) тягивая нить в первом ряду, чтобы устранить слаbinу.

Восстановите рабочее положение включающих рычагов счетчика рядов и поводка для нити.

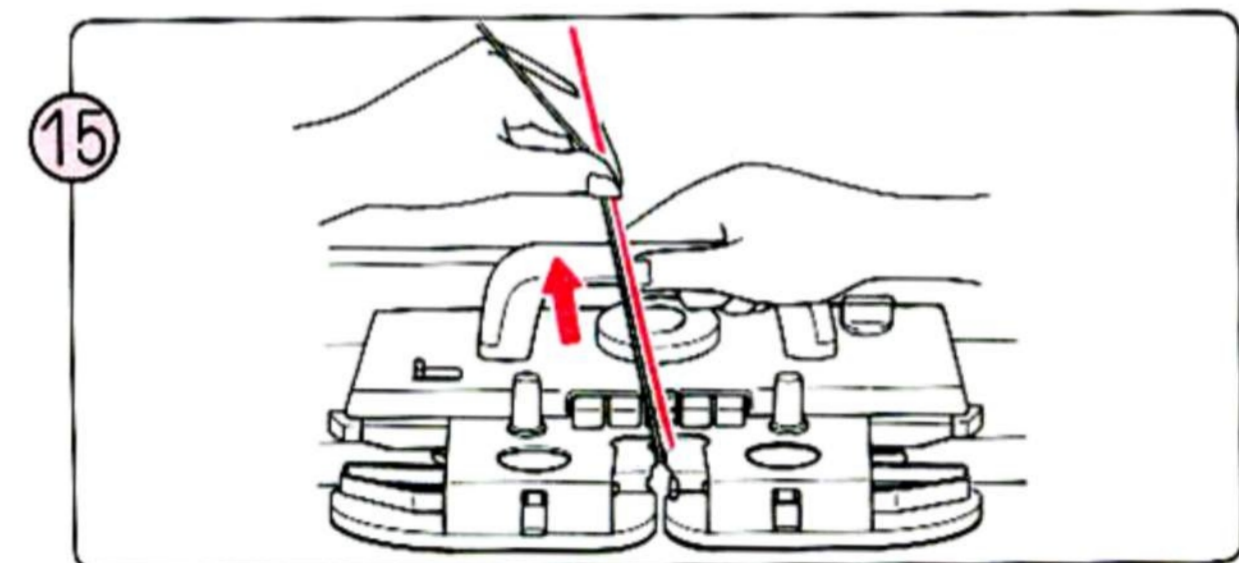

2. Если Вы хотите распустить часть вязания (когда каретка прошла мимо края вязания)

Выполните действия 9 - 15 на стр. № 140....141

3. Если выбранные иглы ошибочно вернулись в прежнее положение

(1) Верните иглы обратно в положение В и выньте нить из челнока.

(2) Введите 0 и нажмите клавишу CR.

(3) Выполните шаги (11) - (15) на стр.140

## ЧТО НАДО ДЕЛАТЬ, ЕСЛИ ВЫ ЗАБЫЛИ, СКОЛЬКО РЯДОВ ВЫ РАСПУСТИЛИ

- 1 Если мигает лампочка ошибки, нажмите кнопку «СЕ» (она отключится).
- 2 Нажмите кнопку «RR», когда используете карту узора (перфокарту), чтобы вернуть её на установочную линию.
- 3 Установите ручку в позицию «N-L» и одновременно нажмите кнопки «PART».
- 4 Изучите образец, чтобы узнать, какой ряд надо провязать следующим, используя диаграмму или карту узора (перфокарту) (исключая те случаи, когда Вы используете переключатель «KRC»).
- 5 Теперь следуйте инструкции по установке переключателей.
  - (1) Когда переключатели двойной длины, зеркального отражения и «KRC» находятся в нижней позиции,

Переместите К-кадетку на противоположную концу нити сторону игольницы и поместите её снаружи поворотной метки.  
Введите номер следующего ряда вязки и нажмите кнопку «CF».
  - (2) Когда переключатель двойной длины находится в верхней позиции,
    - Когда Вы вяжете узор двойной длины, каждый ряд провязан дважды.
    - Проверьте, каким является следующий ряд в двойной длине: первым или вторым.
    - A. Если следующий ряд является первым в двойной длине,  
Переместите К-кадетку на противоположную концу нити сторону игольницы и поместите её снаружи поворотной метки.  
Введите номер следующего ряда и нажмите кнопку «CF».
    - B. Если следующий ряд является вторым в двойной длине,  
Переместите К-кадетку на ту же сторону игольницы к концу нити и поместите её снаружи поворотной метки.  
Введите номер следующего ряда и нажмите кнопку «CF».  
Введите «0» и нажмите кнопку «CR».
  - (3) Когда переключатель зеркального отражения находится в верхней позиции,
    - Проверьте направление вязки.
    - Переместите К-кадетку на противоположную концу нити сторону игольницы и поместите её снаружи поворотной метки.
    - A. Если Вы вяжете узор снизу вверх,  
Введите номер следующего ряда и нажмите кнопку «CF».
    - B. Если Вы вяжете узор сверху вниз,  
Введите последний ряд узора и нажмите кнопку «CF».  
Введите номер следующего ряда и нажмите кнопку «CF».

(4) Когда переключатели двойной длины и зеркального отражения находятся в верхней позиции,

- Проверьте направление вязки узора, и каким является следующий ряд в двойной длине: первым или вторым.
- A. Если Вы вяжете узор снизу вверх, и следующий ряд первый в двойной длине, Введите номер следующего ряда и нажмите кнопку «CF».
- B. Если Вы вяжете узор сверху вниз, и следующий ряд первый в двойной длине, Введите последний (верхний) ряд узора и нажмите кнопку «CF». Введите номер следующего ряда вязки и нажмите кнопку «CF».
- C. Если Вы вяжете узор снизу вверх, и следующий ряд второй в двойной длине, Нажмите кнопку «CF». Введите номер следующего ряда и нажмите кнопку «CF». Введите «0» и нажмите кнопку «CR».
- D. Если Вы вяжете узор сверху вниз, и следующий ряд второй в двойной длине, Введите последний (верхний) ряд узора и нажмите кнопку «CF». Введите номер следующего ряда вязки и нажмите кнопку «CF». Введите «0» и нажмите кнопку «CR».

В этом случае следующим рядом вязки считается ряд ниже соответствующего ряда.

(5) Когда переключатель «KRC», или переключатели «KRC» и двойной длины находятся в верхней позиции,

Распускайте изделие до того, как основная нить не перейдет на правую сторону изделия.

Поставьте «К»-карытку снаружи левой поворотной метки.

Проверьте петли контрастного цвета, чтобы узнать, какое количество рядов должно быть провязано дальше, используя диаграмму или перфокарту (карту узора).

Введите номер следующего ряда и нажмите кнопку «CF».

(6) Когда переключатель «KRC» и переключатель зеркального отражения, или переключатели KRC, двойной длины и зеркального отражения находятся в верхней позиции,

Распускайте изделие до того, как основная нить не перейдет на правую сторону изделия.

Поставьте «К»-карытку снаружи левой поворотной метки.

Проверьте петли контрастного цвета, чтобы узнать, какое количество рядов должно быть провязано дальше, используя диаграмму.

- Если на образце Вы нашли соответствующий ряд, и он является первым (нижним) рядом узора, следующий ряд будет на узоре вторым снизу. Если же он является последним (верхним) на узоре, то следующий ряд будет на узоре вторым сверху.
- Если Вы вяжете узор снизу вверх, Нажмите кнопку «CF» и введите номер следующего ряда вязки. Нажмите кнопку «CF».
- Если Вы вяжете узор сверху вниз, Нажмите кнопку «CF». Введите последний (верхний) ряд узора и нажмите кнопку «CF». Введите номер следующего ряда и нажмите кнопку «CF».

# ДЕЙСТВИЯ ПРИ СОВЕРШЕНИИ ОШИБОК В ПРОЦЕССЕ ВЫПОЛНЕНИЯ НОРМАЛЬНОЙ ИЛИ ЧАСТИЧНОЙ АЖУРНОЙ ВЯЗКОЙ

## 1. При застревании каретки для ажурной вязки

- Не пытайтесь сдвинуть каретку для ажурной вязки силой. Действуйте следующим образом:

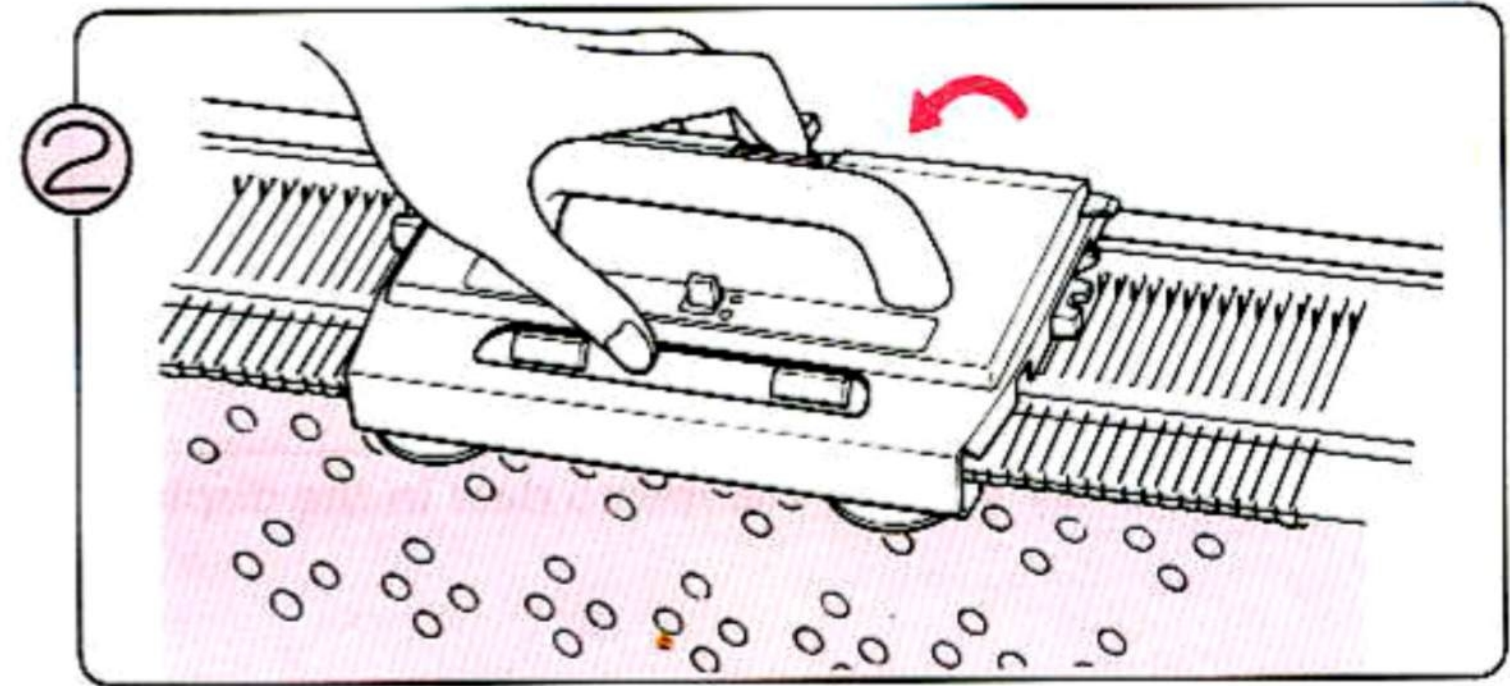
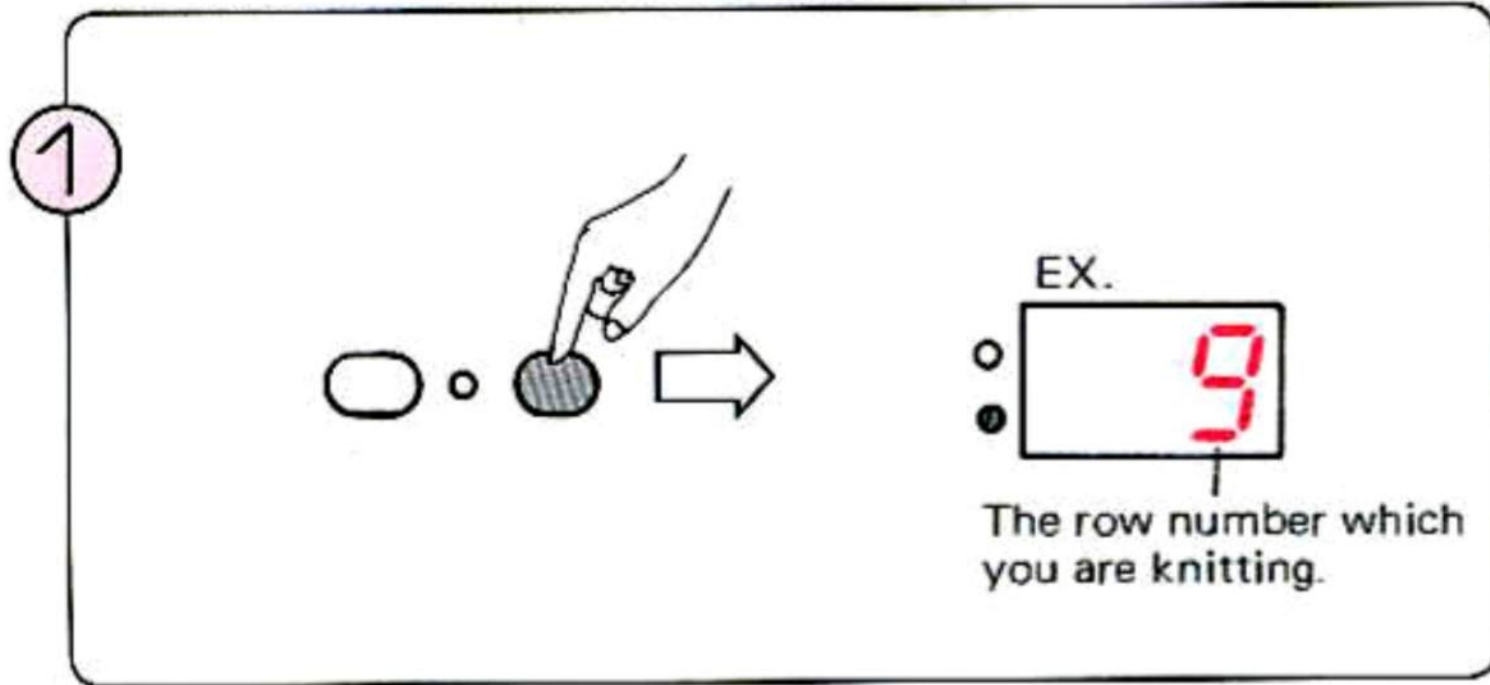

- 1) Нажмите зеленую кнопку, чтобы показать номер строки на дисплее. Проверьте номер Строки, которую Вы вяжете

- 2) Снимите каретку для ажурной вязки, нажав освобождающую клавишу. Если каретка для ажурной вязки застряла на иглах, будьте осторожны, снимая ее.

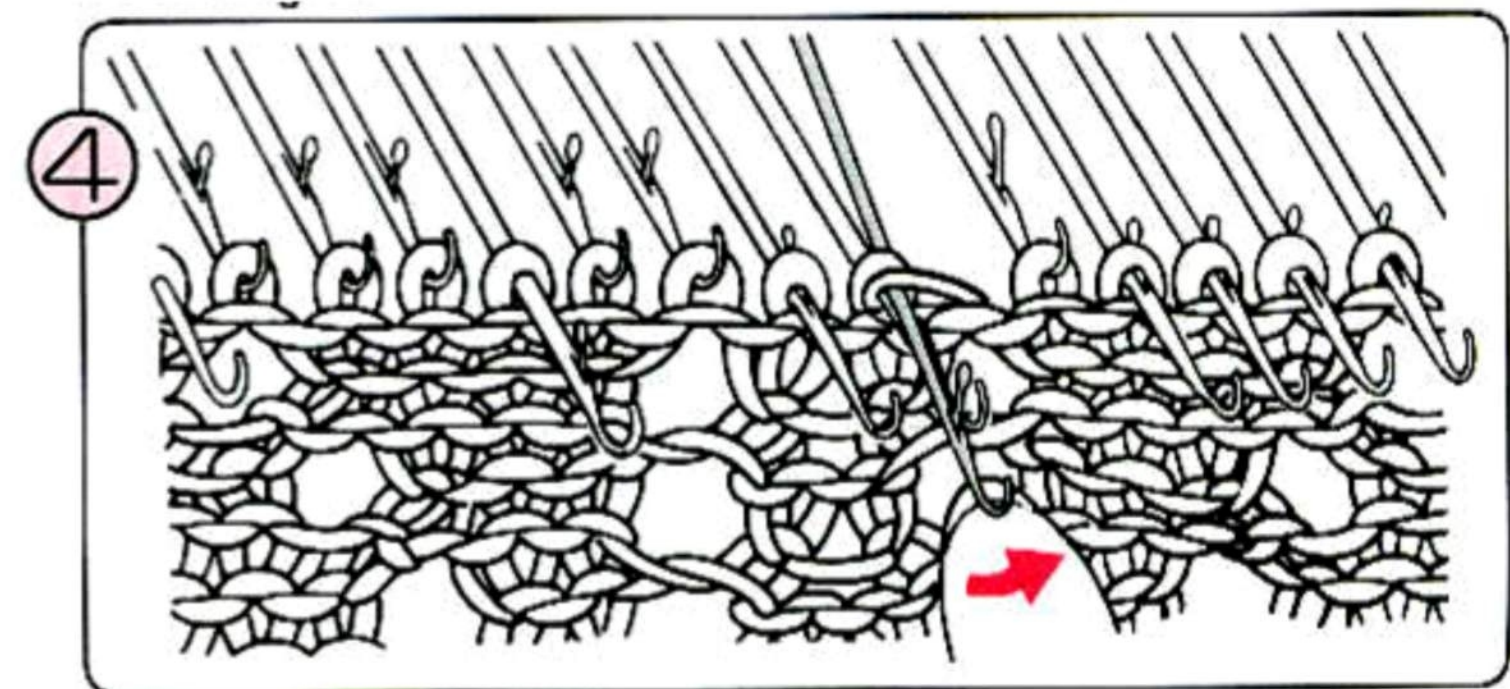
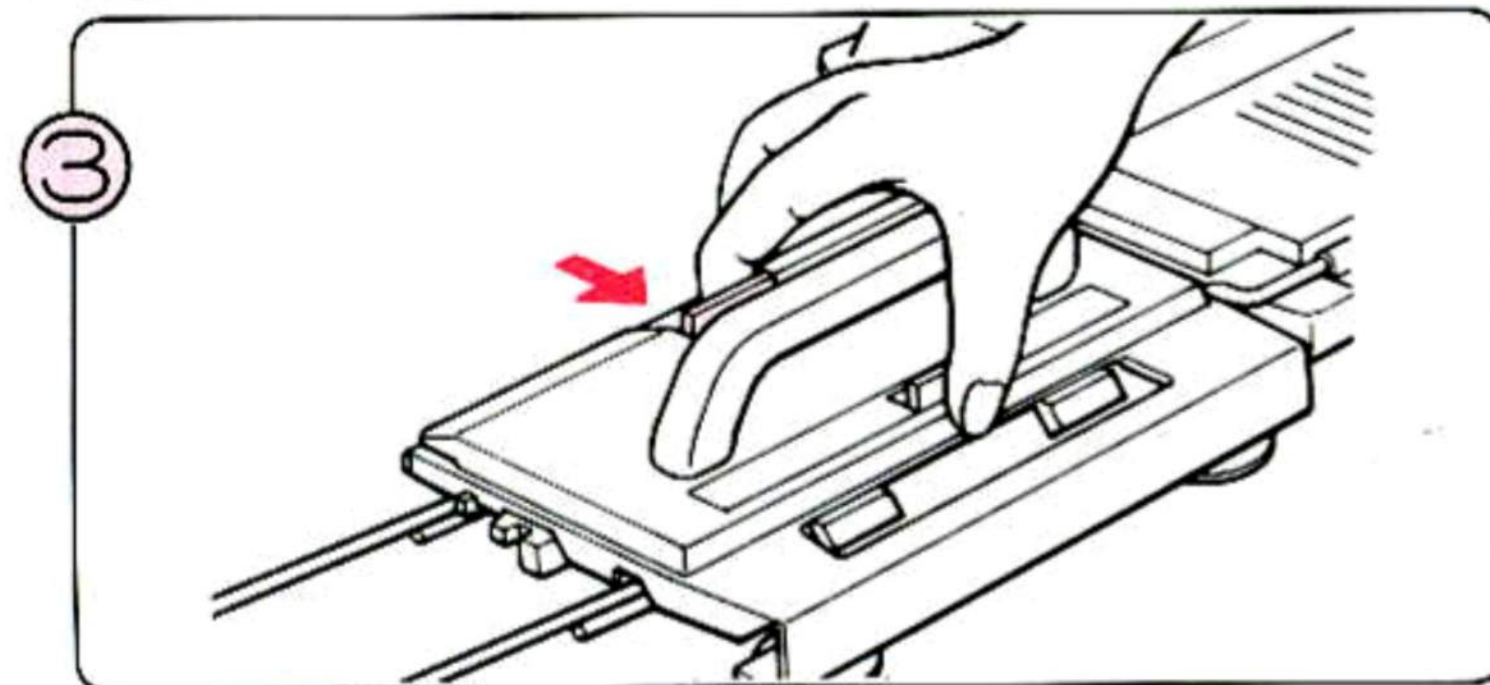

- 3) Надежно установите каретку для ажурной вязки на левое удлинительное крыло, пользуясь освобождающей клавишей.
- 4) Если иглы сцепились одна с другой, разделите их, подняв концы как показано на иллюстрации.

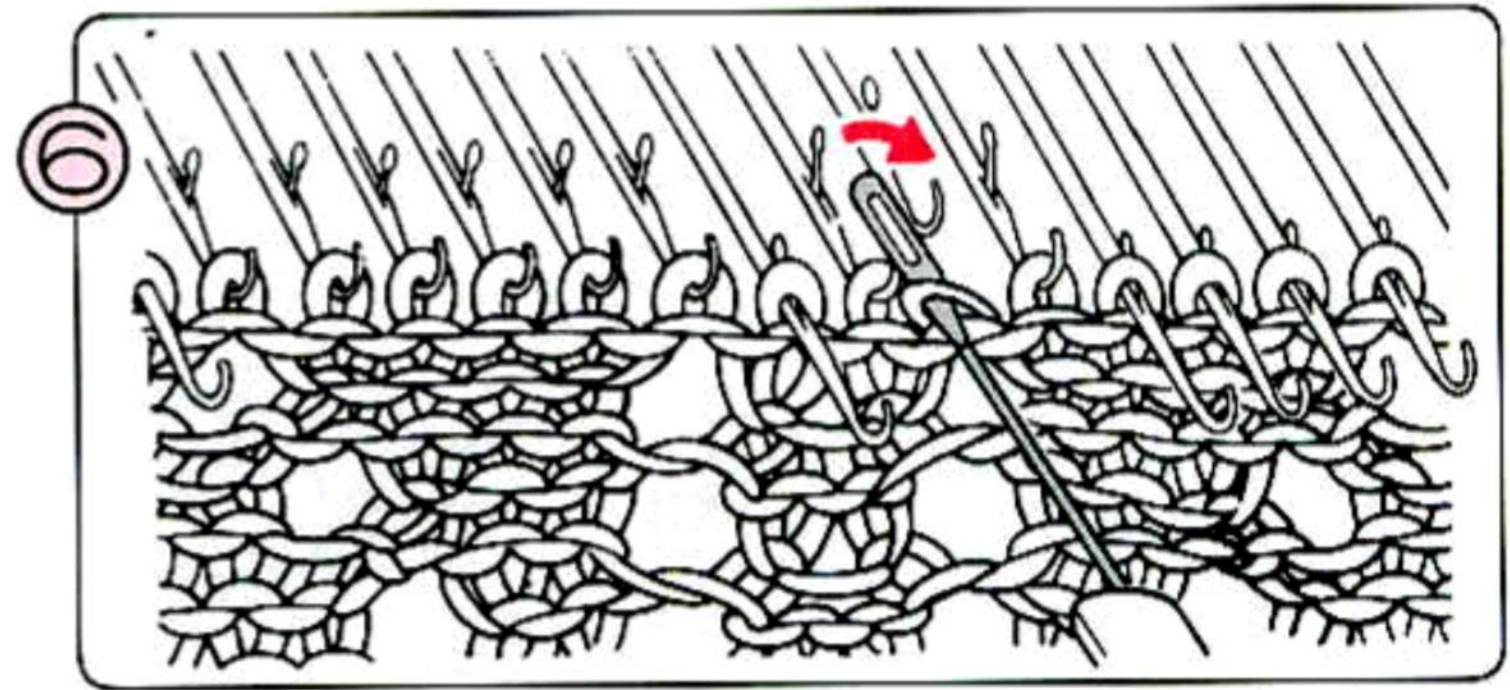
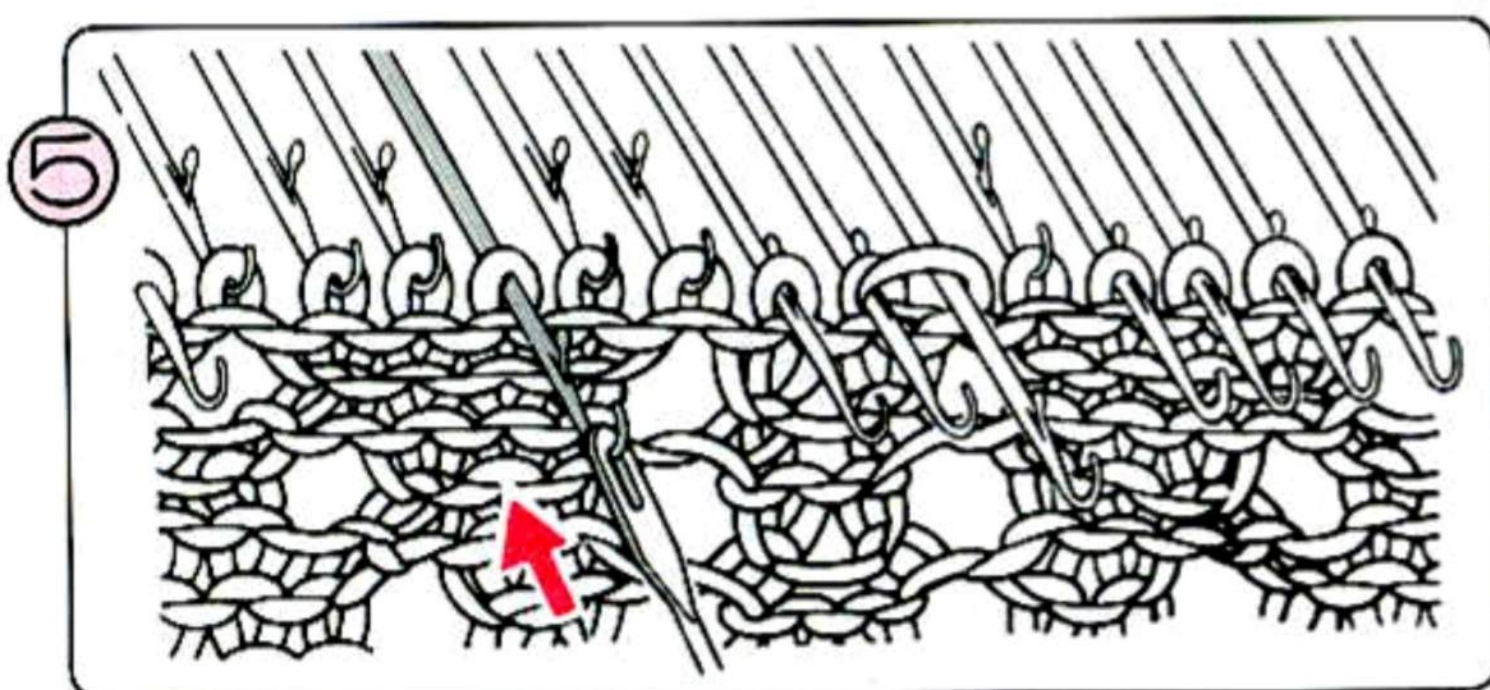

- 5) Воспользуйтесь деккером для возвращения петель со стеблей игл на крючки.
- 6) Верните петли, которые были перенесены, назад на смежные иглы, используя для этого деккер.

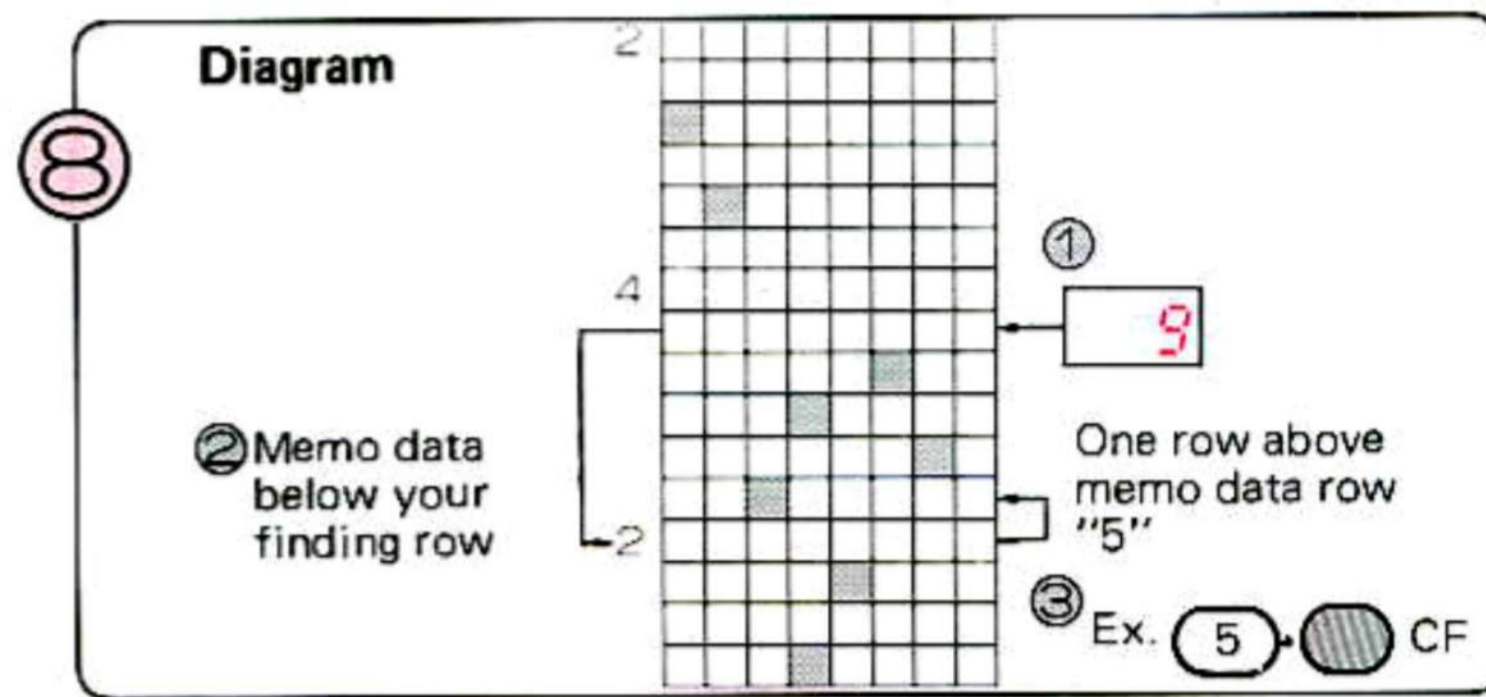
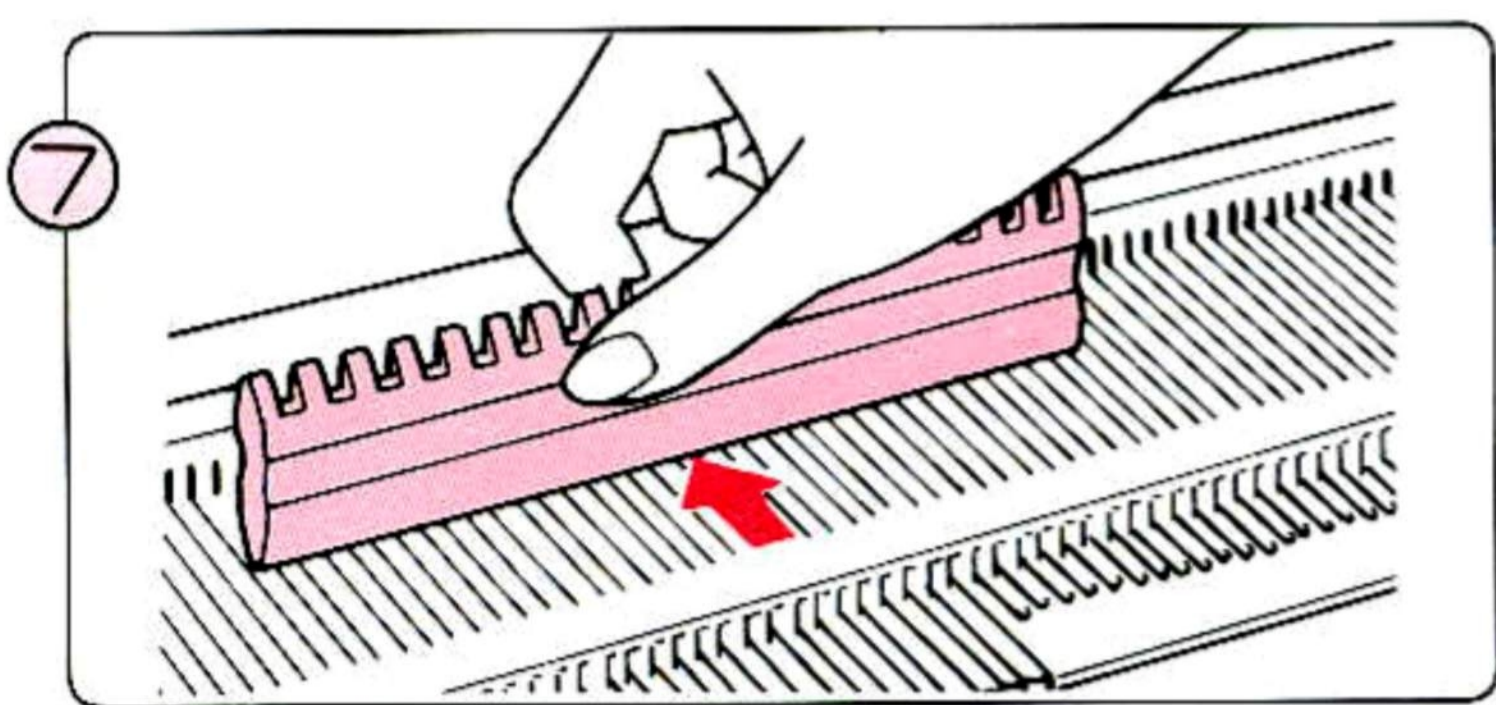

7) Верните все иглы в положение В.

8) 1) Посмотрите схему узора в "STITCH WORLD" и найти соответствующую строку, которая отображается на дисплее

2) Найти номер строки памяти данных ниже вашего поиска строку выше 1

3) введите номер строки памяти которая является одной строки над строкой

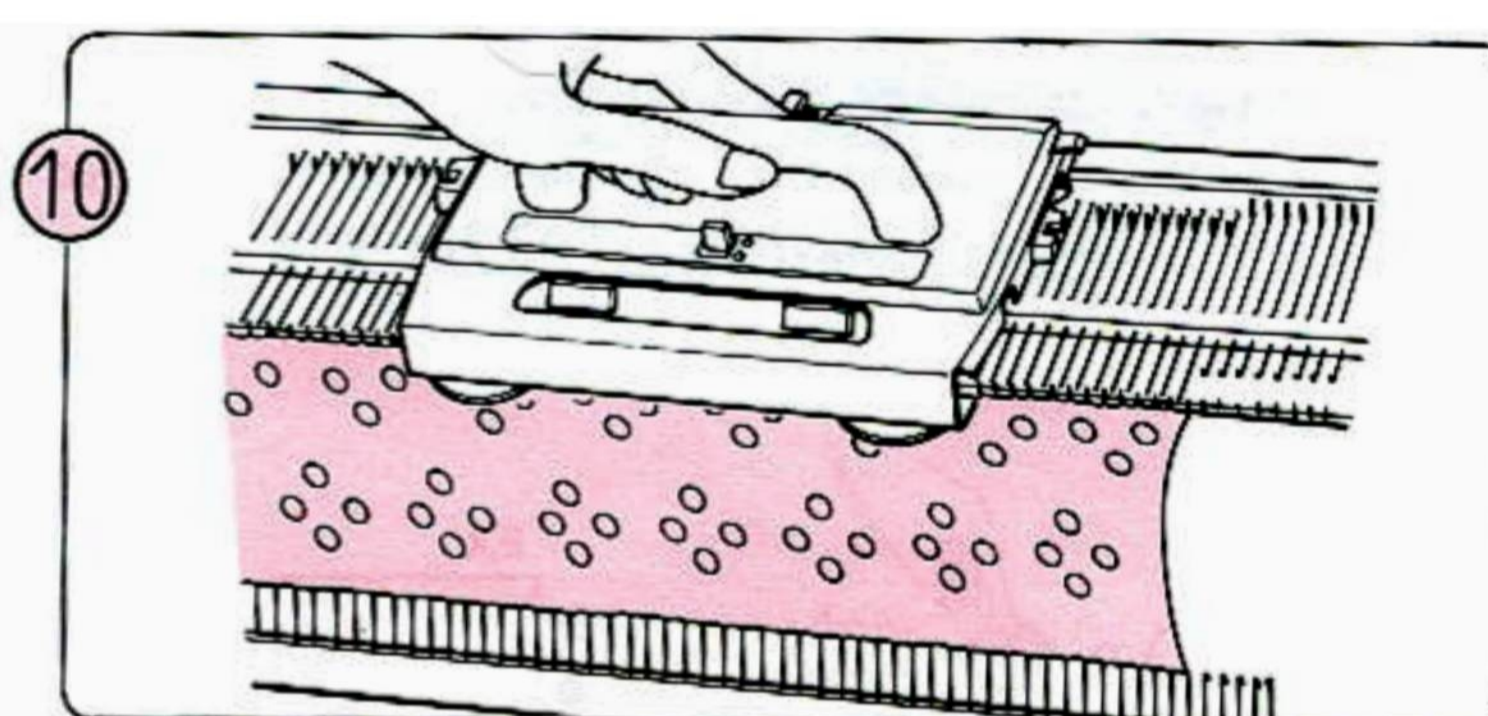
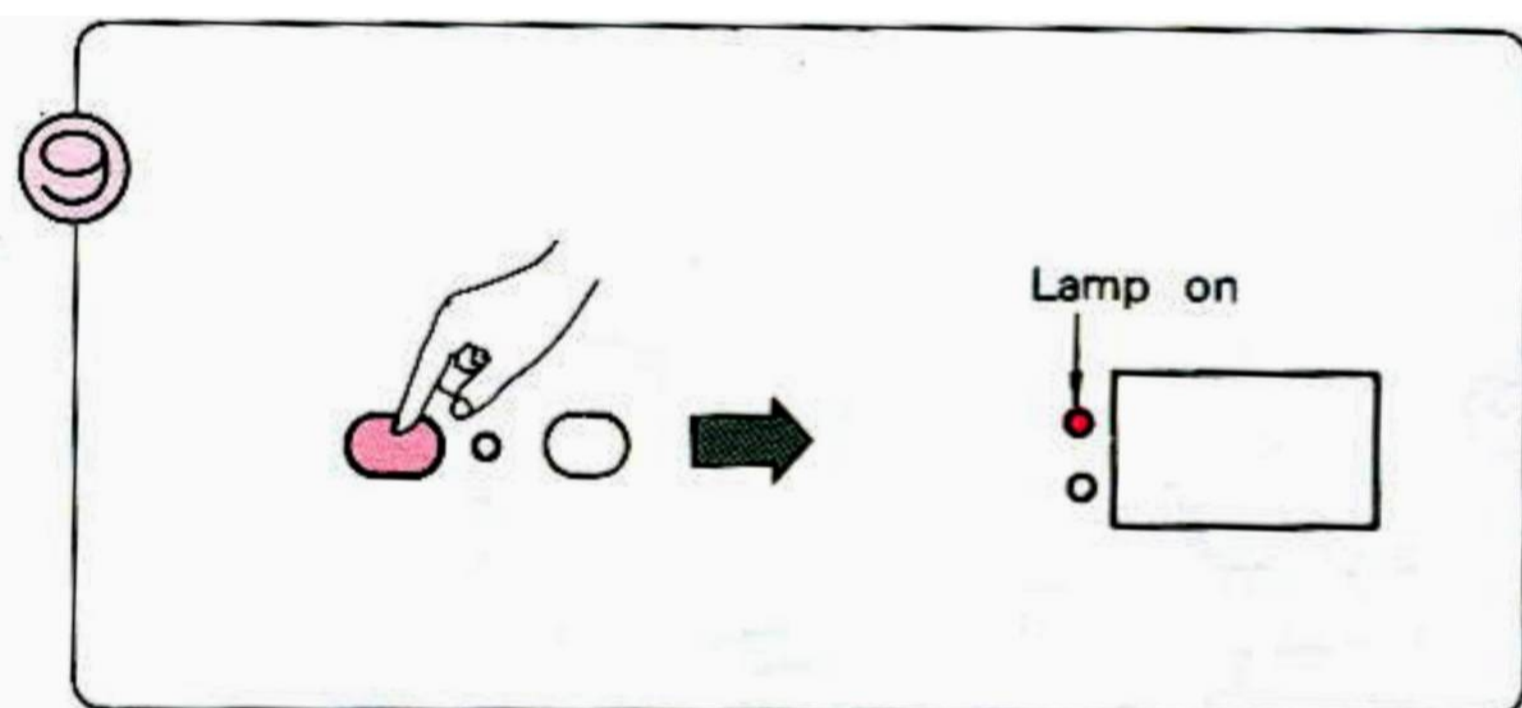

9) Нажмите желтую кнопку, чтобы увидеть сохраненные данные на дисплее.

10) Продолжайте вязать, пользуясь кареткой для ажурной вязки и вязальной кареткой в соответствии с информацией на дисплее-подсказке.

1. При застревании вязальной каретки

■ Не пытайтесь сдвинуть вязальную каретку силой. Действуйте следующим образом:

(1) Выполните шаги (2) - (12) на стр. 146.

\* Переставьте счетчик рядов и поводок для нити (если используется) на число распущенных Вами рядов.

\* Вы не должны учитывать последний ряд, если рычажок счетчика рядов или рычажок поводка для нити еще не были вовлечены в действие, например, если вы ошиблись до того, как вязальная каретка прошла мимо рычажков.

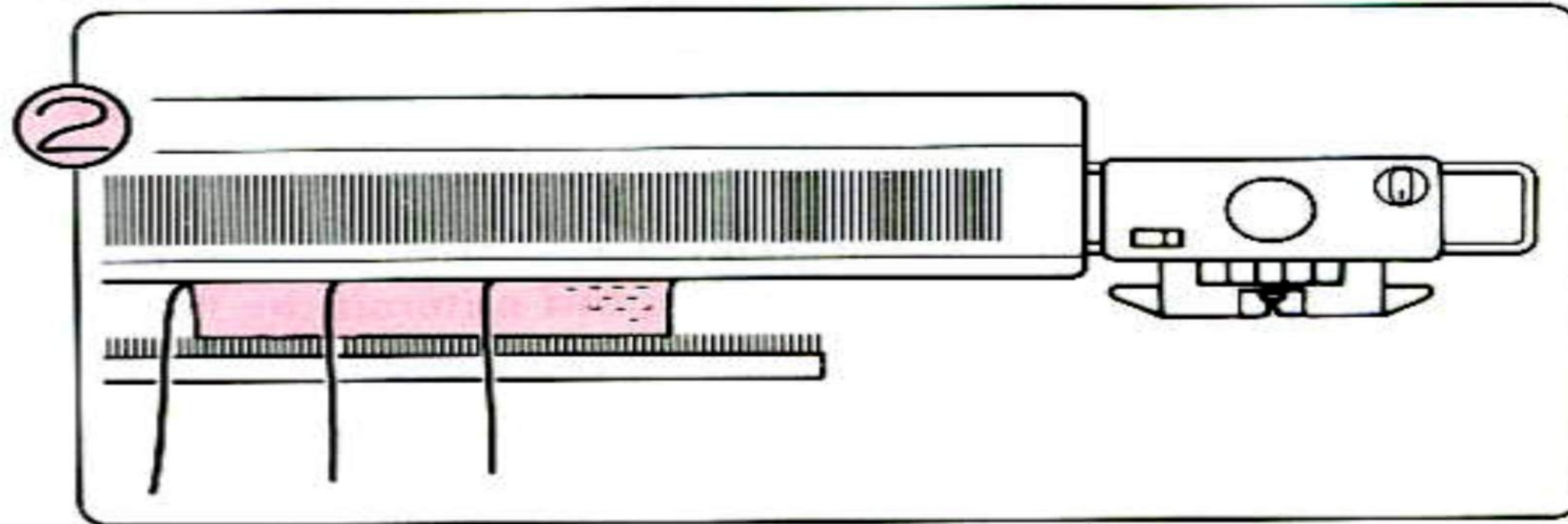

(2) Если вязальная каретка находится с той же стороны игольницы, где и нить, снимите вязальную каретку с игольницы и установите ее на противоположную сторону.

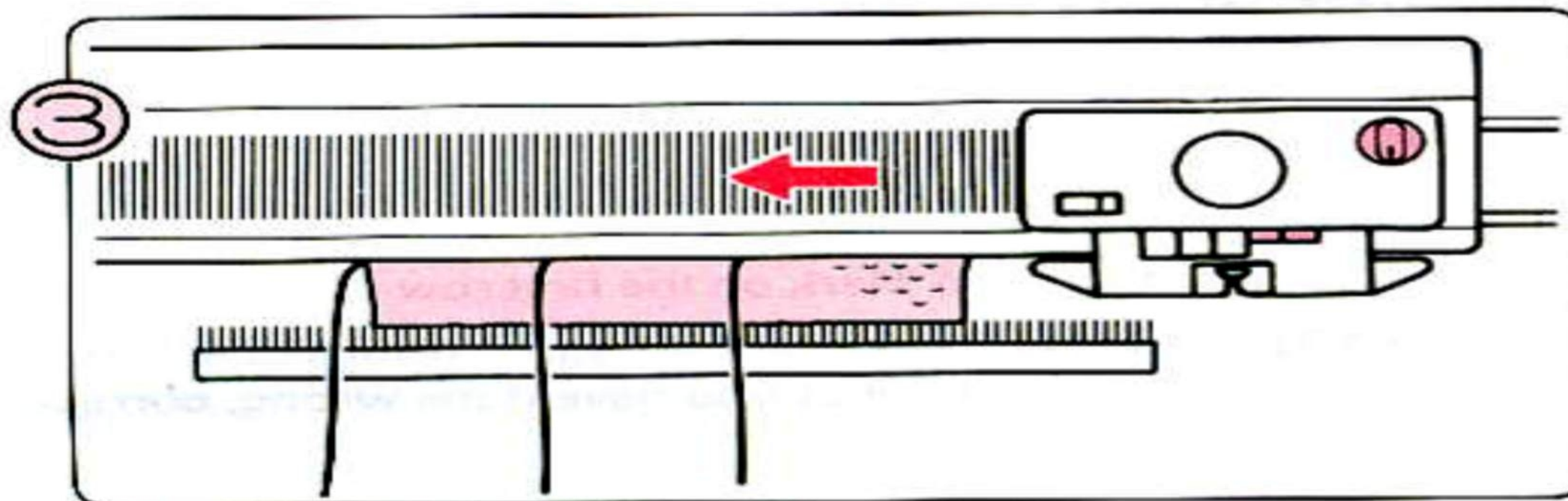

(3) Одновременно утопите обе клавиши для частичной вязки и передвиньте вязальную каретку на другую сторону игольницы.

\* Если пользуетесь счетчиком рядов или поводком для нити, установите их рычажки в нерабочее положение.

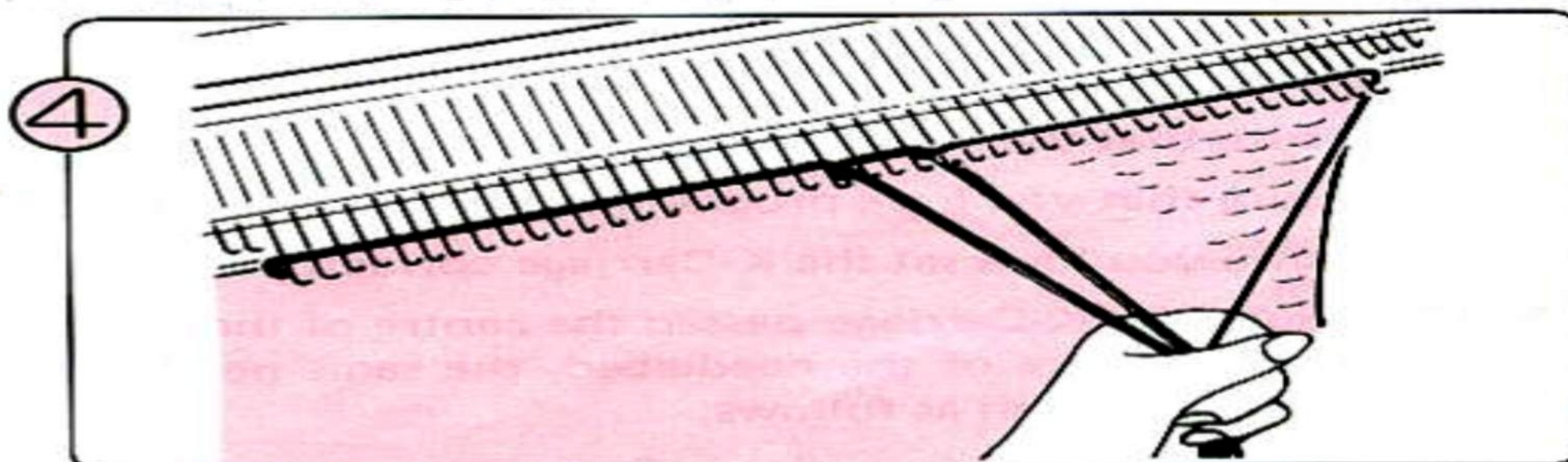

(4) Уложите нить в соответствии с образцом и продолжайте вязку интарсии.

\* Не забудьте установить рычажки счетчика рядов и поводка для нити обратно в рабочее положение.

2. Если Вы хотите распустить часть вязания

(1) Выполните шаги (9) 1) - (12) на стр. 20 и после этого выполните шаги (2) - (4) на этой странице.

# Вязание жгута

- Жгуты изготавливаются посредством переплетения двух групп петель с помощью двух деккеров. В последующем примере используются два 3-ушковых деккера.

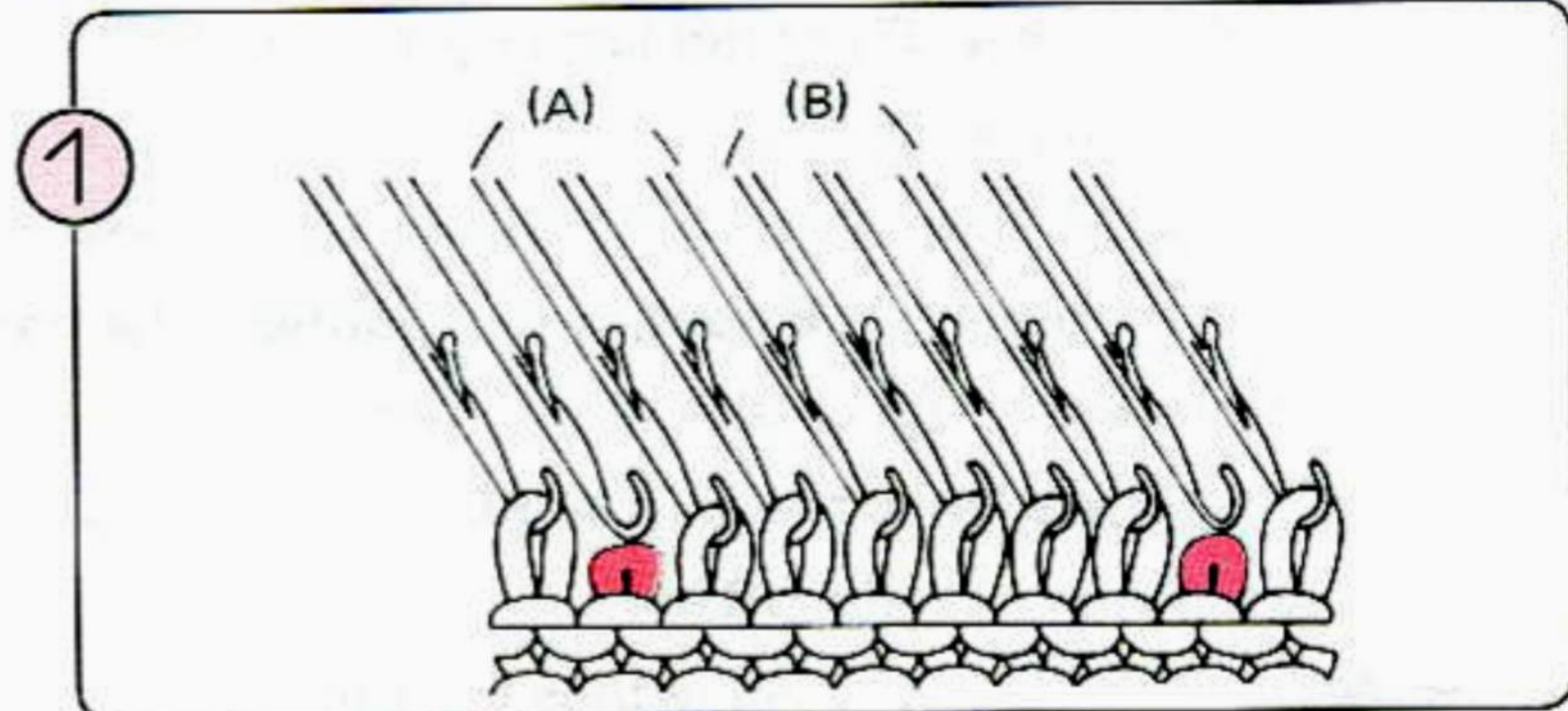
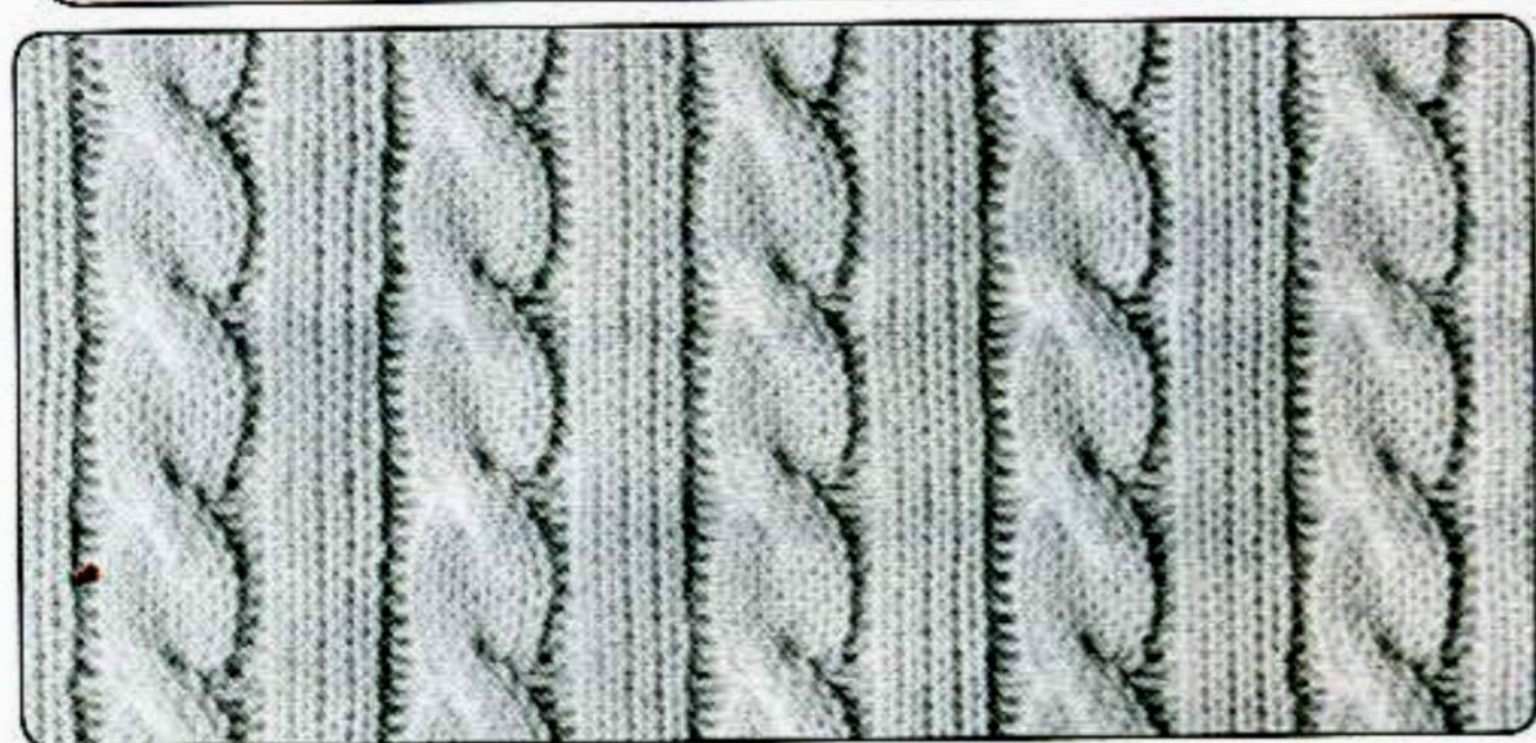

(1) Вязите, пока не достигнете точки первого жгутового переплетения. Снимите по одной петле с каждой стороны жгутового узора.

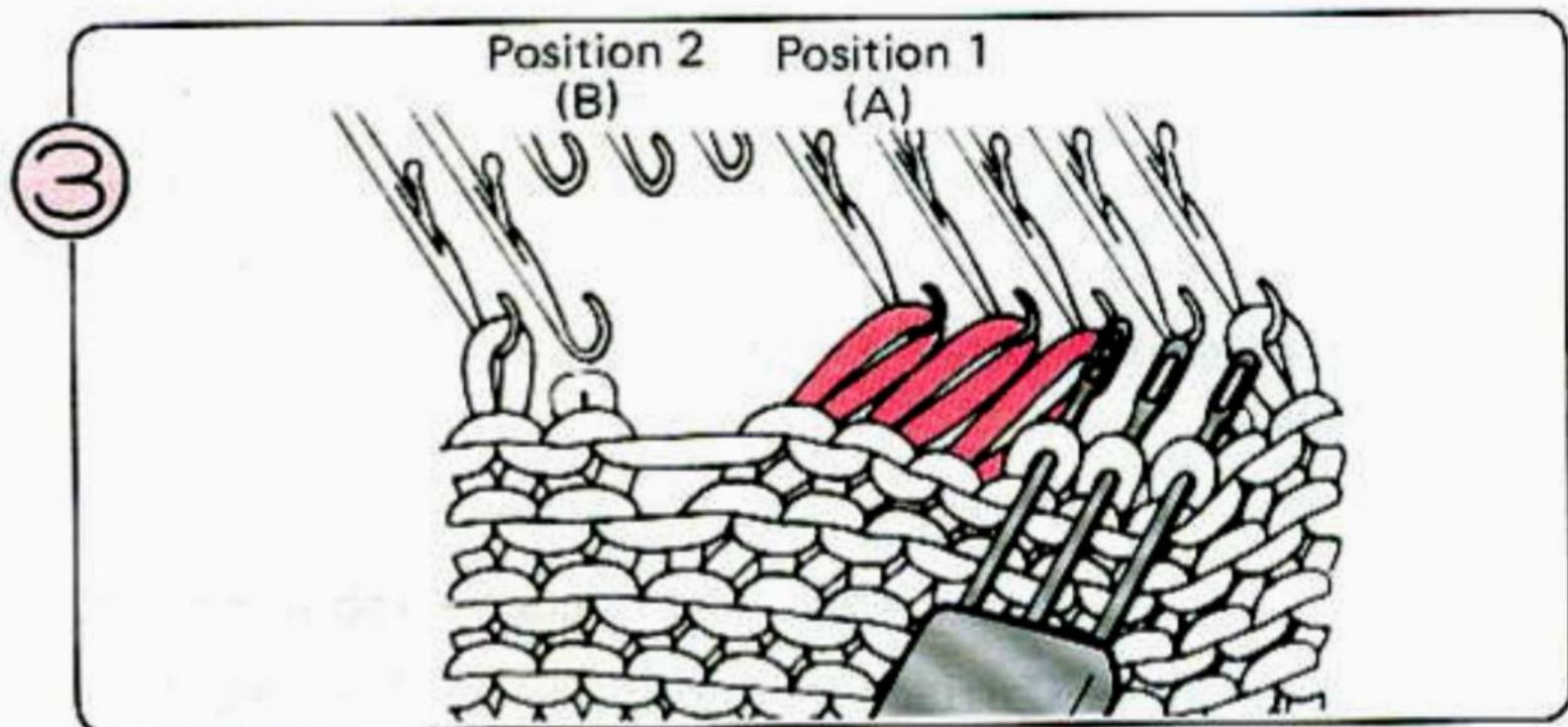
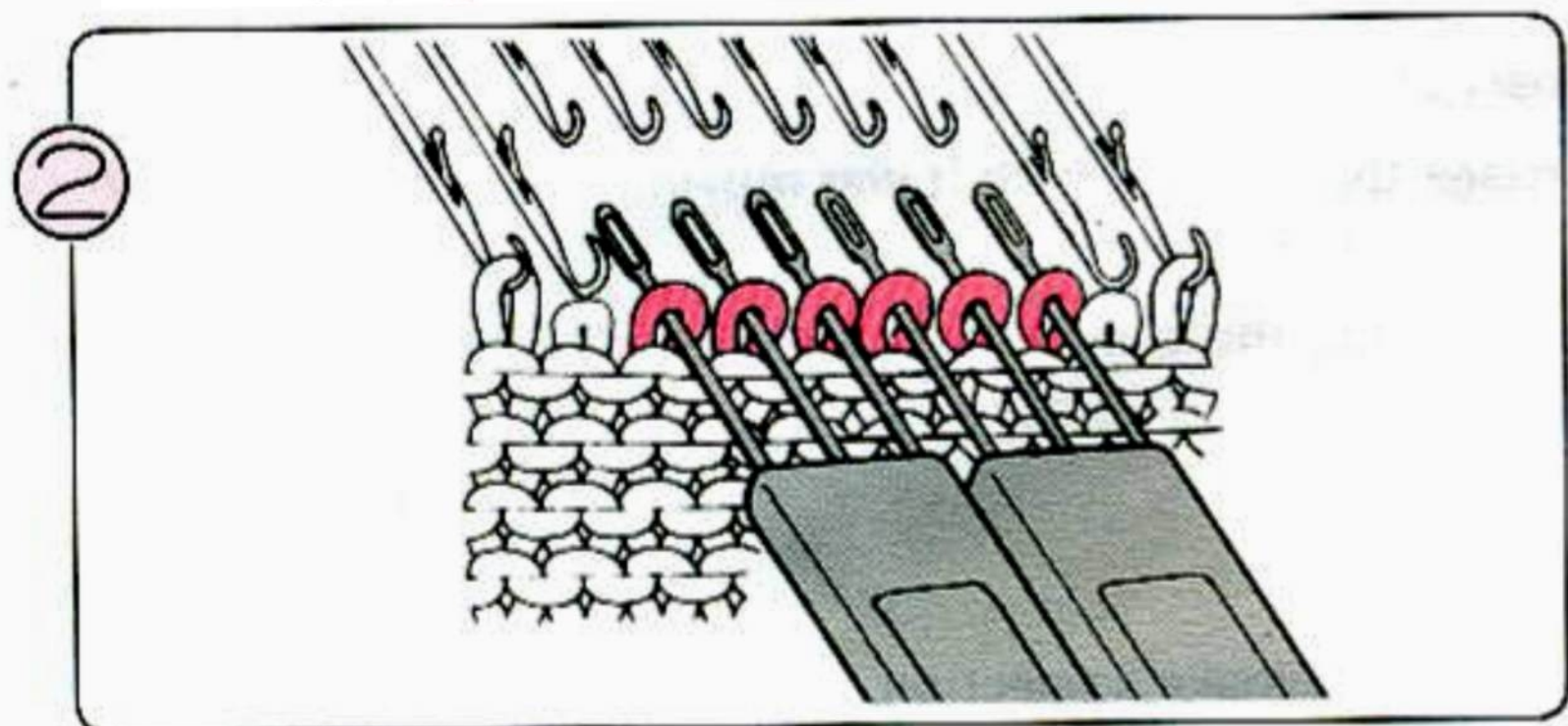

(2) Перенесите три петли на оба 3-ушковых деккера, как показано на иллюстрации.

(3) Перенесите на позицию 1 выделенные петли (A).

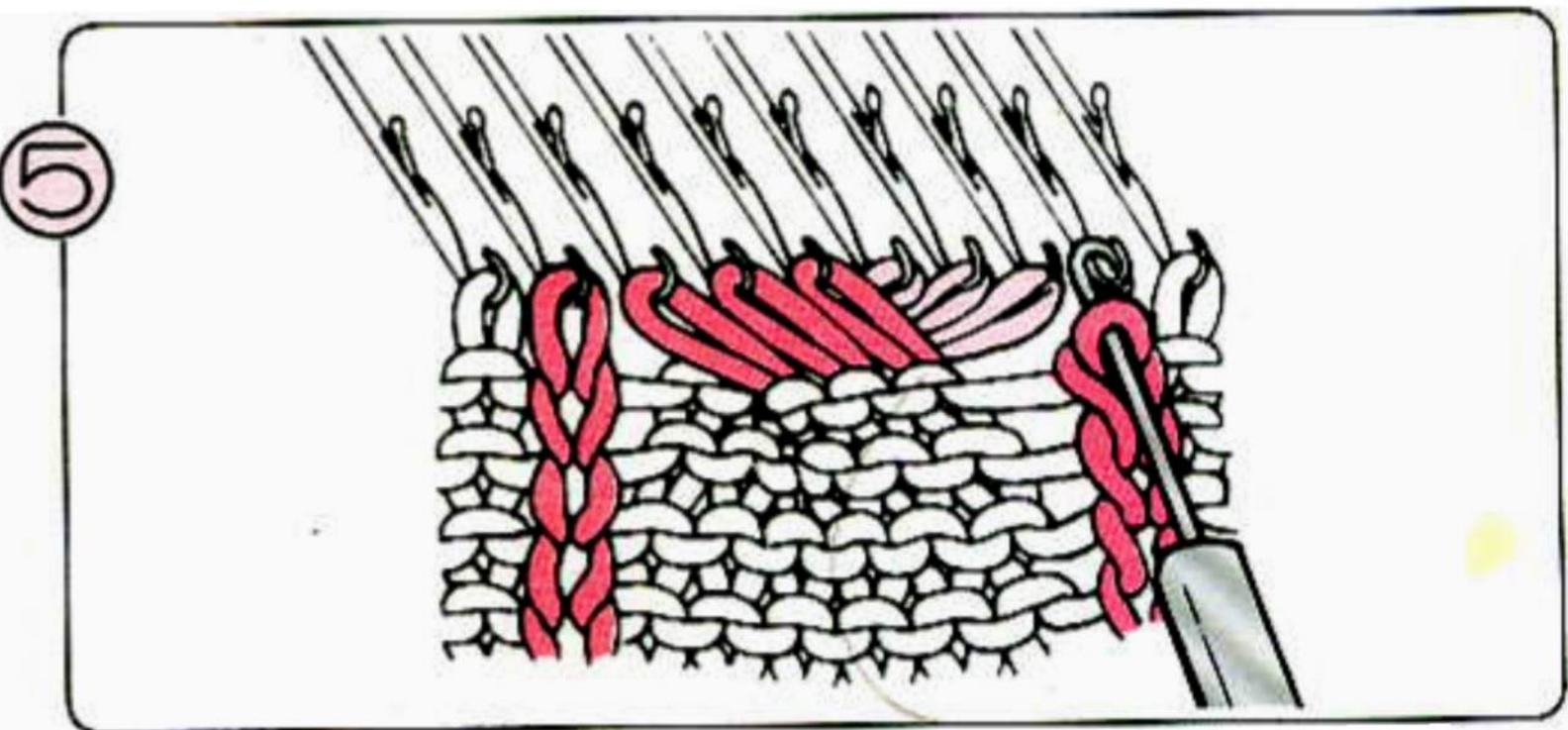
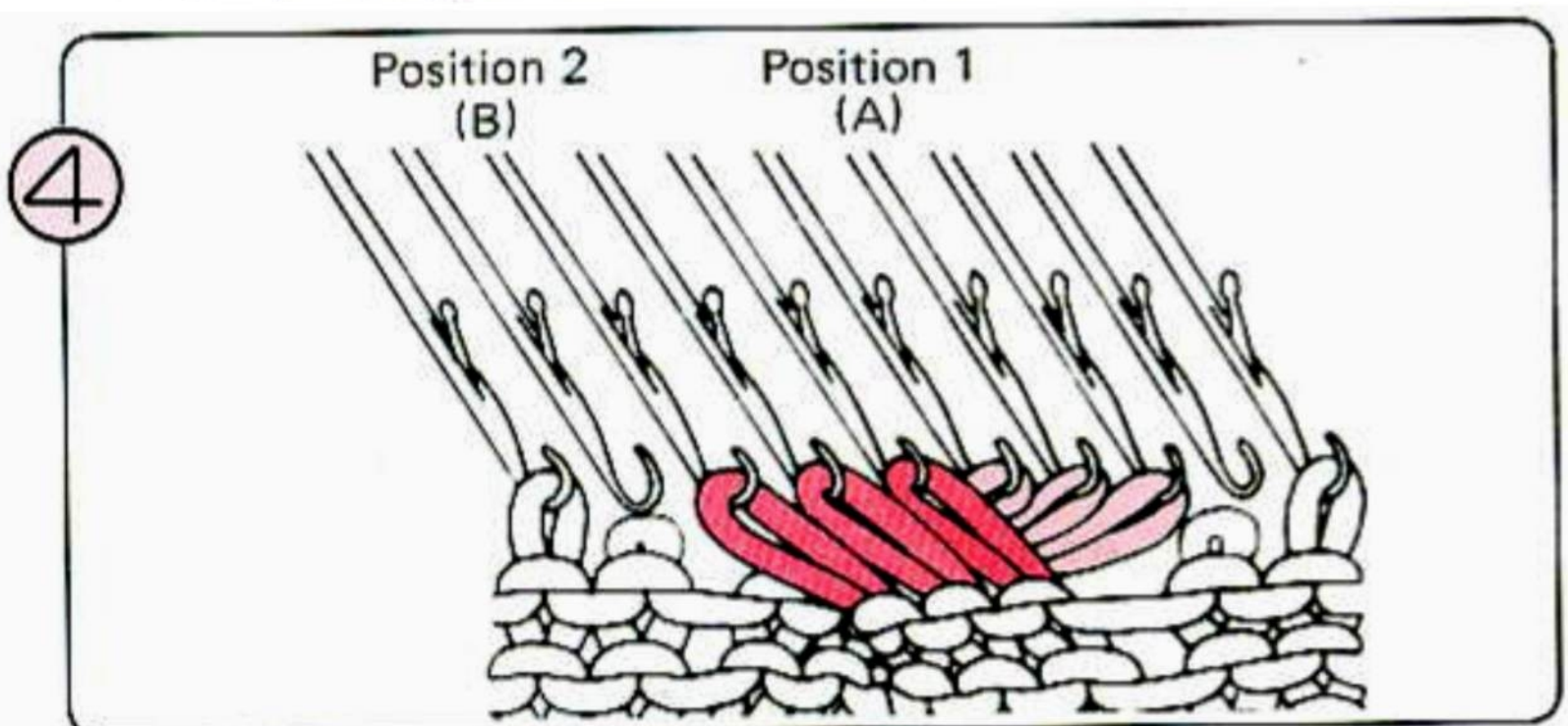

(4) Перенесите выделенные петли (B) на позицию 2.

(5) Дайте спуститься по обе стороны жгута петлям, снятым на шаге (1), и, пользуясь петлеуловительной иглой, превратите их в оборотные петли.

# Вязание шнура

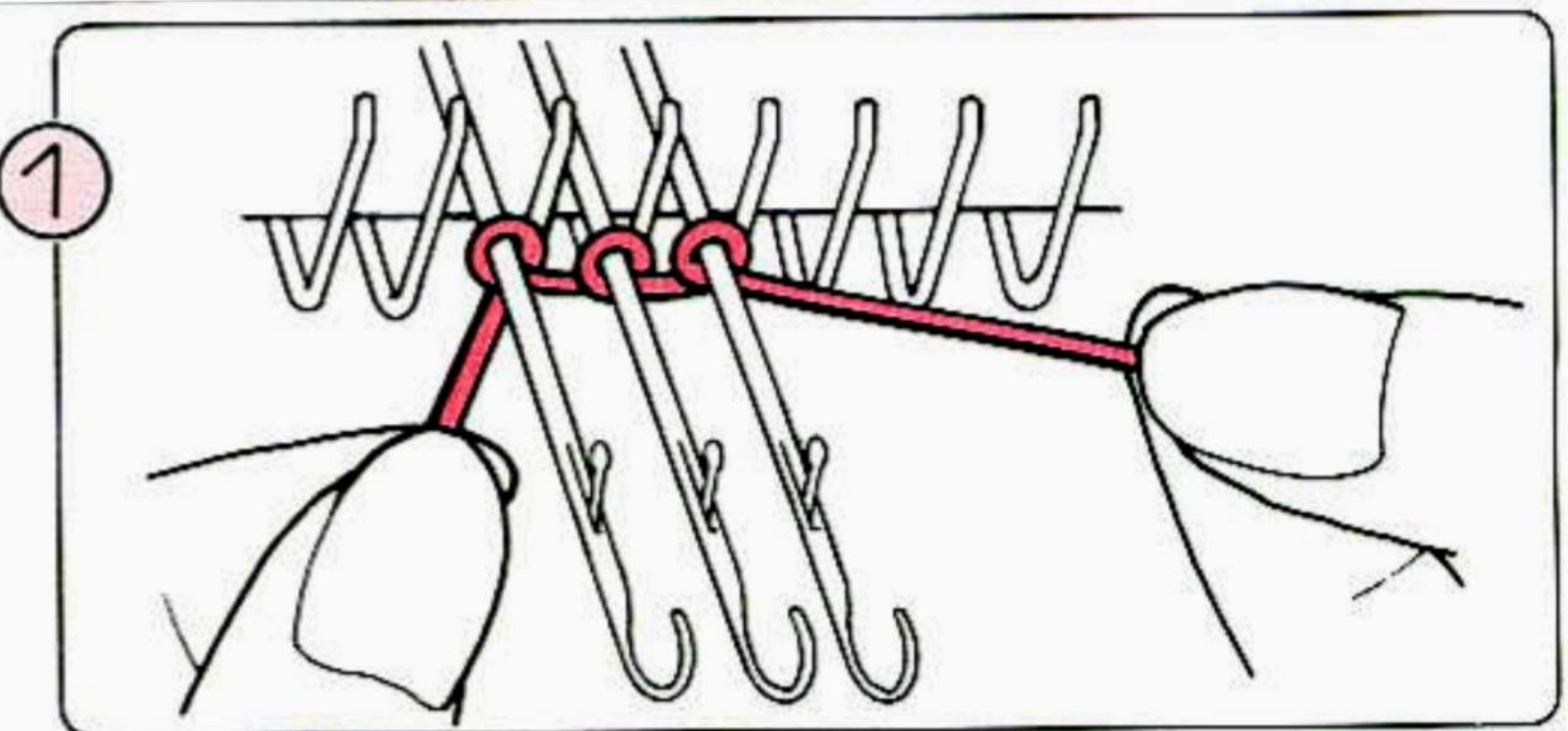
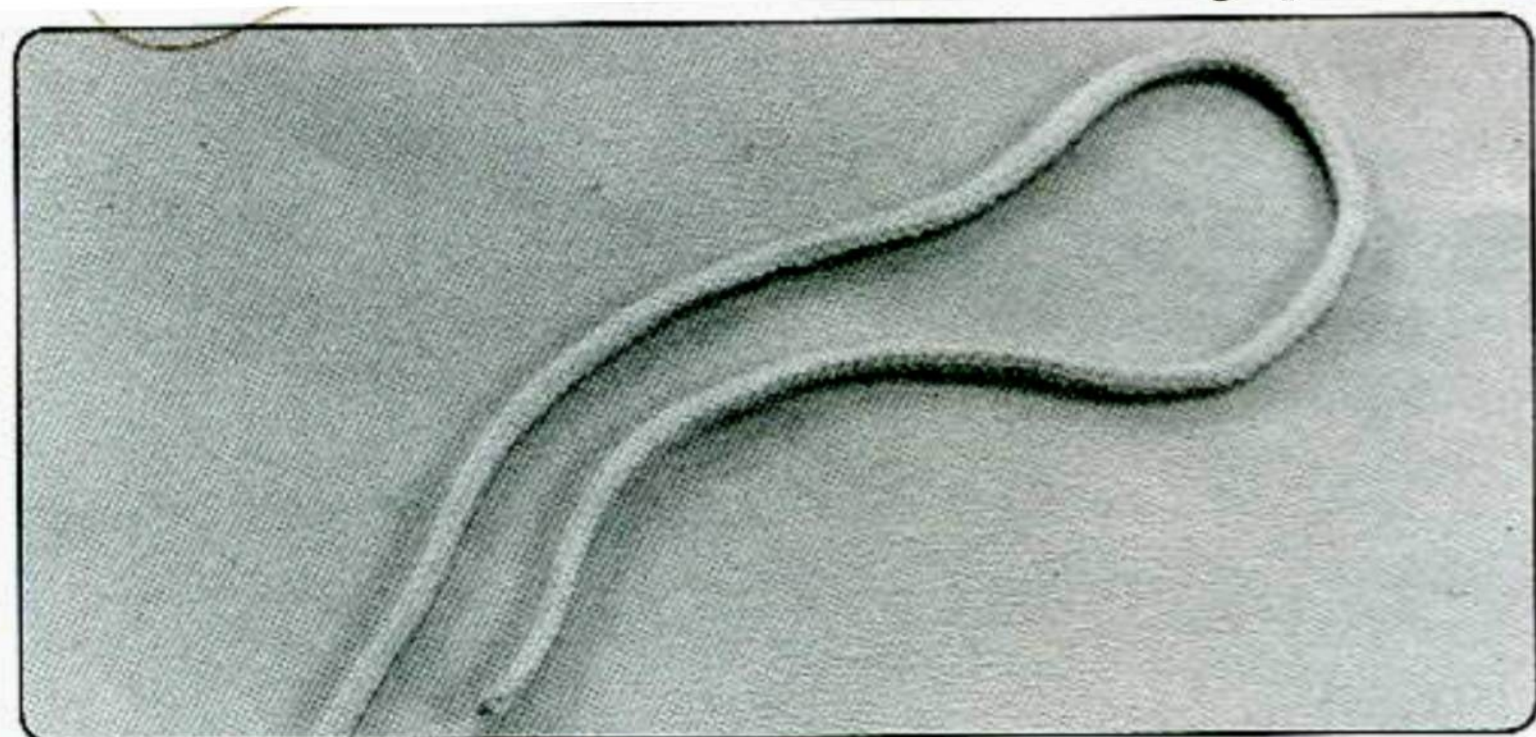

■ Применяя способ вязания скуп-узора, Вы можете сделать бесшовный шнур. Установите диск плотности примерно на единицу меньше того, которое Вы брали для той же пряжи при чулочной вязке (т.е. натяжение увеличивается).

(1) Применяя способ обметывания, набросьте 3 или 4 петли.

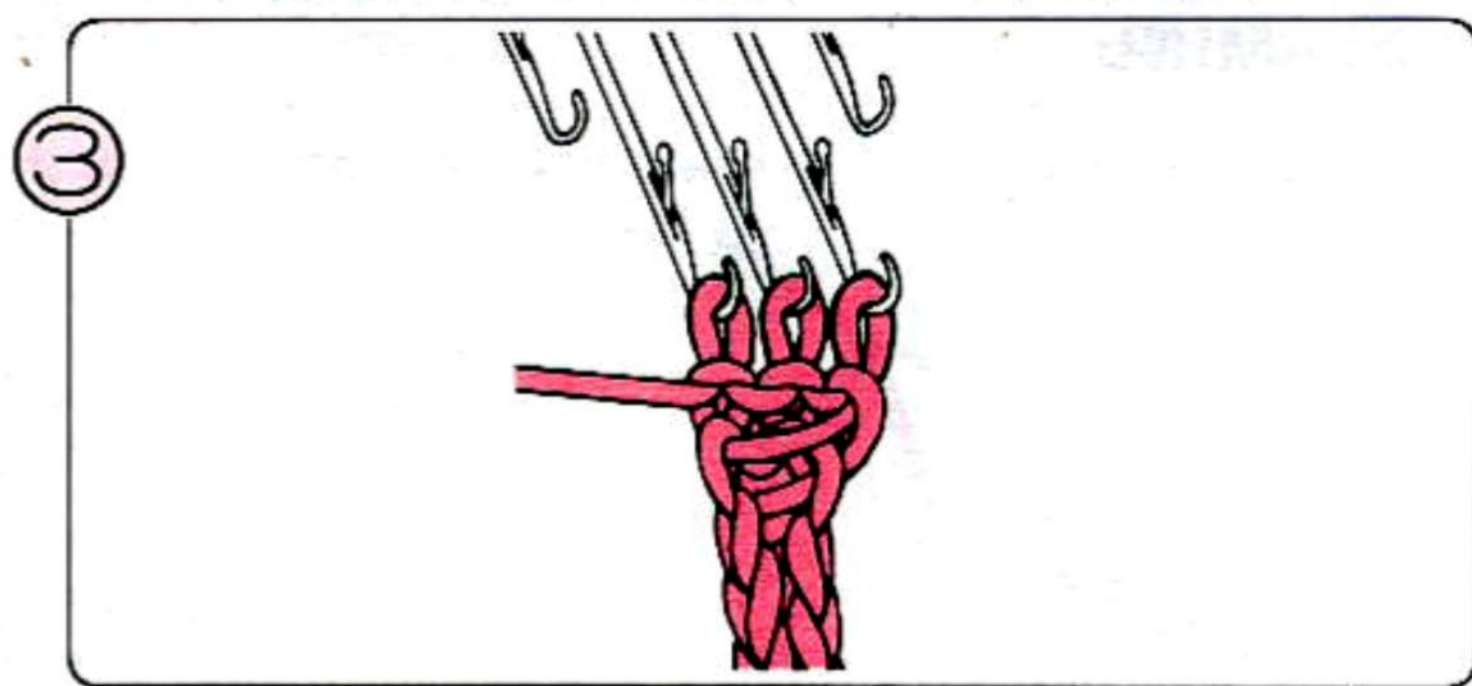
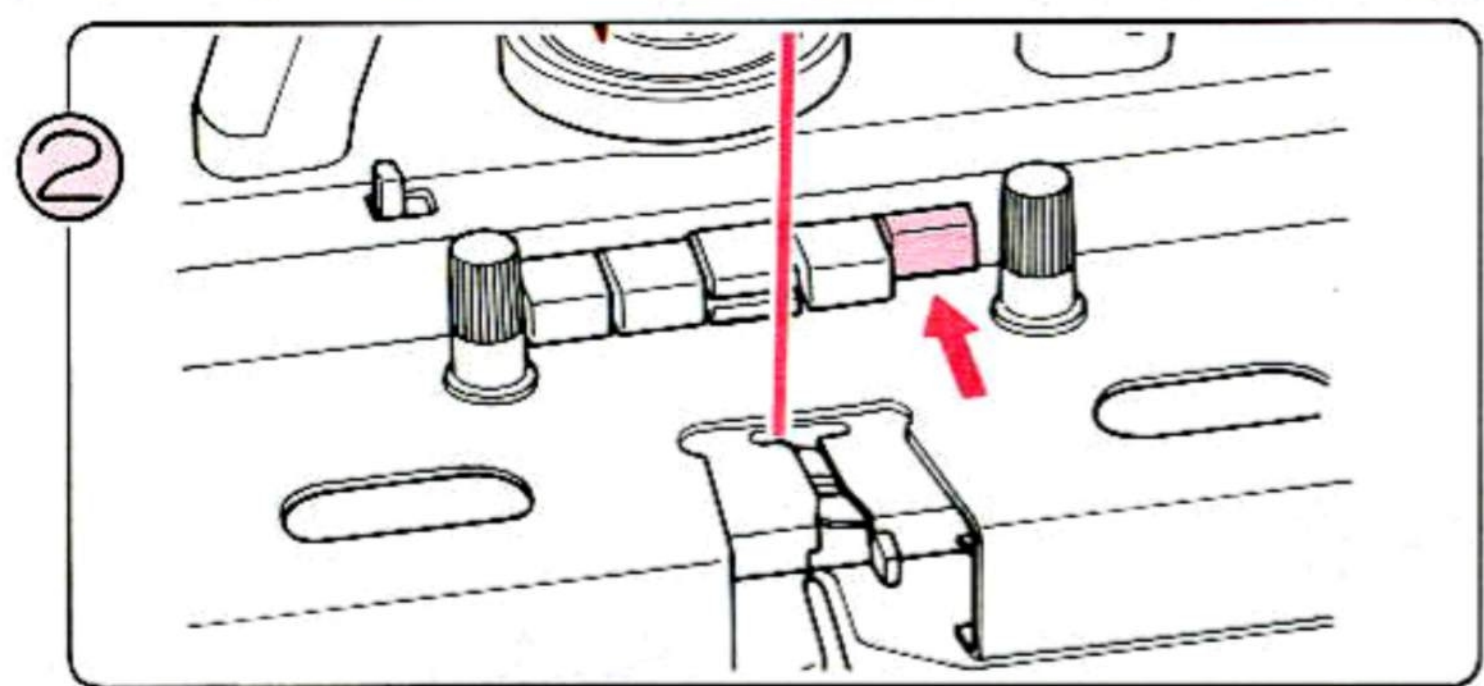

(2) Установите вязальную каретку на правой стороне машины и нажмите правую клавишу для частичной вязки.

(3) Работайте с вязальной кареткой, то же самое время, оттягивая вязание вниз другой рукой.

## Оформление петли для пуговиц

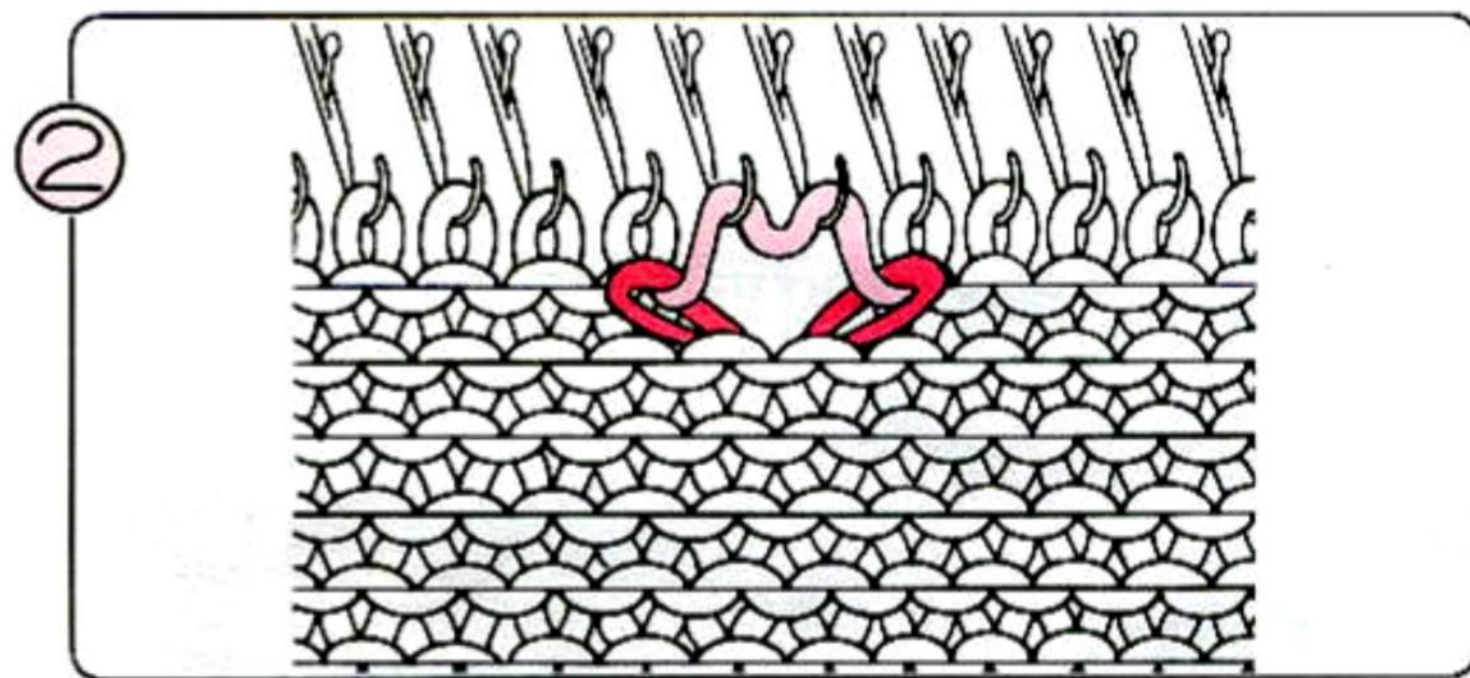
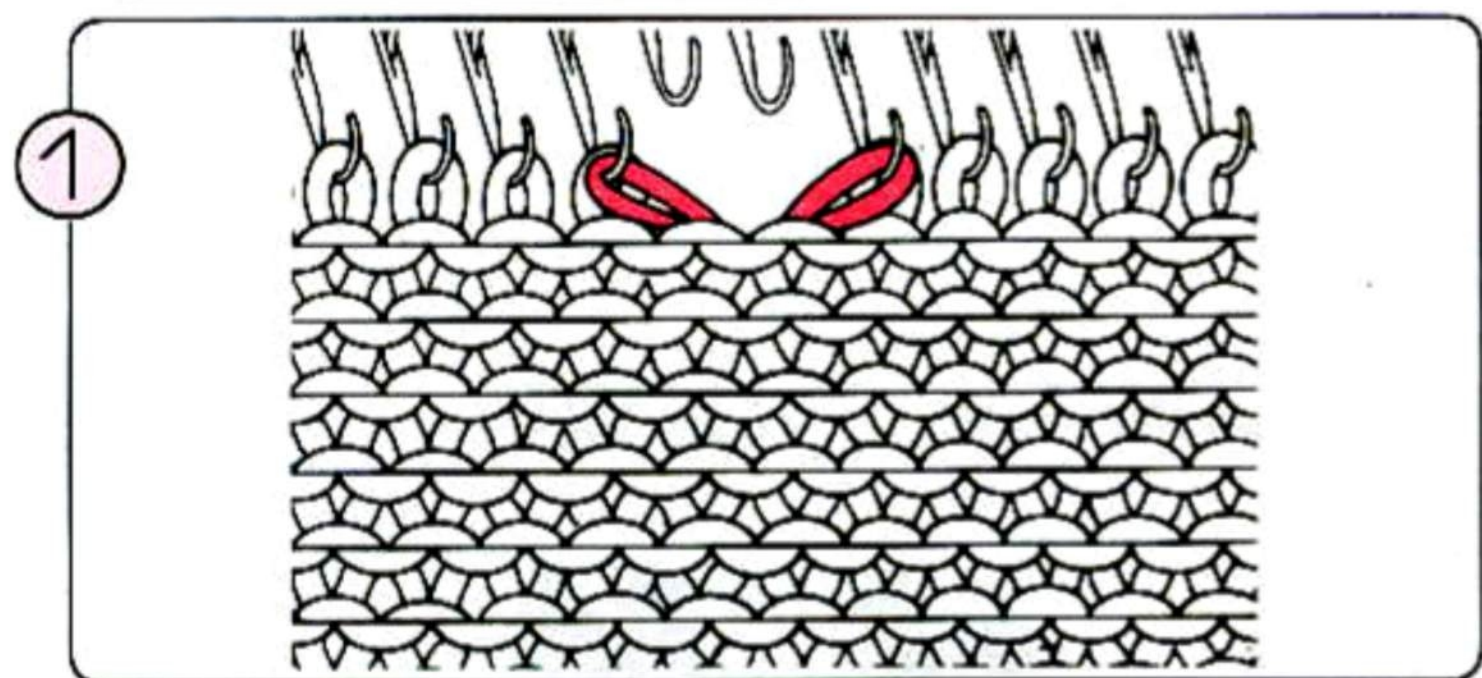

(1) Пользуясь деккером 1x2, перенесите две петли на соседние иглы, как показано на иллюстрации.

(2) Установите свободные от пряжи иглы в положение II и свяжите один ряд. При этом нить оказывается надетой на эти две иглы.

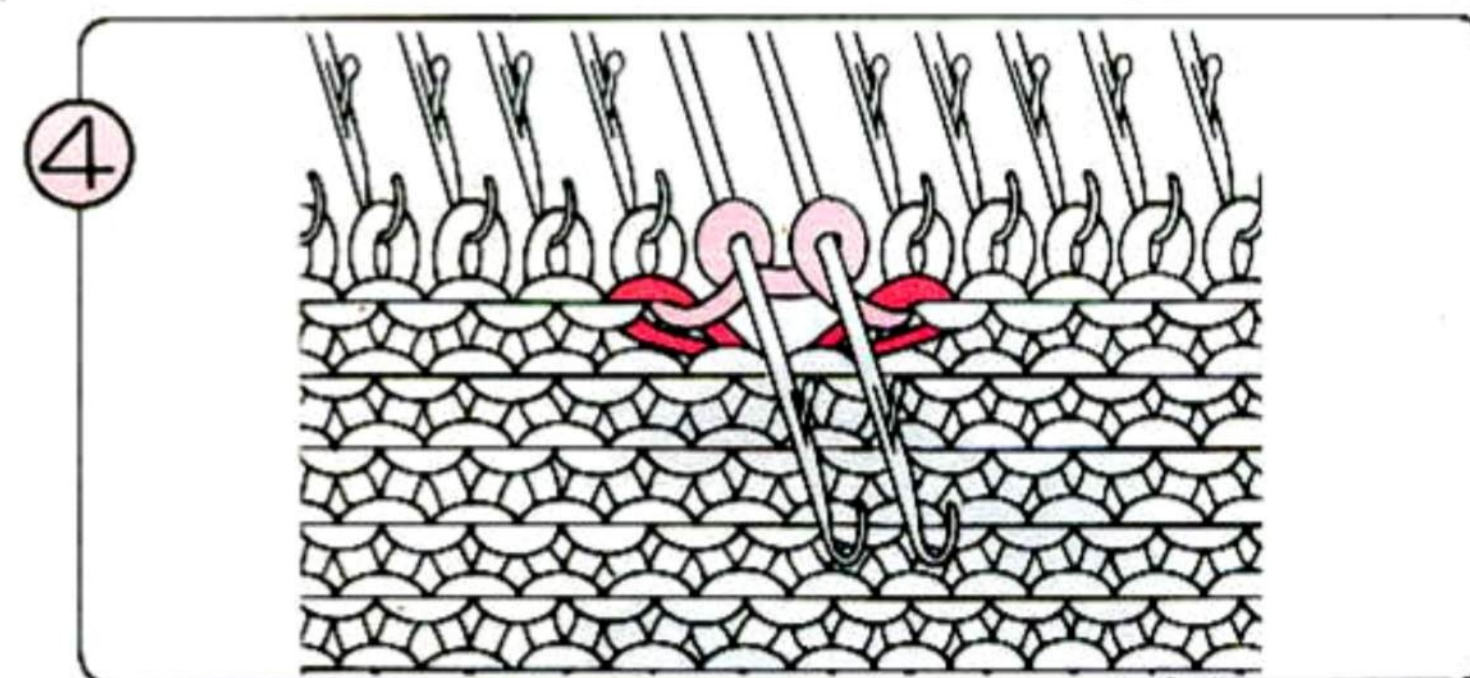
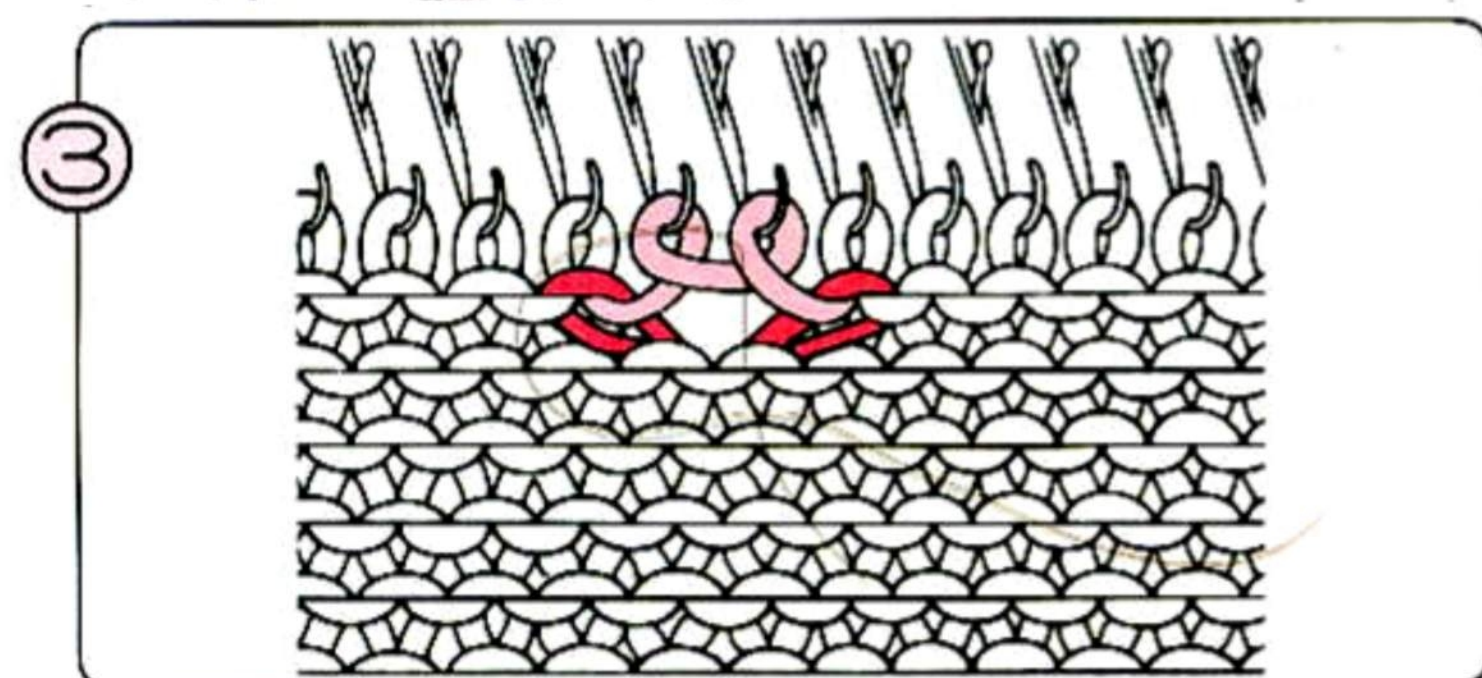

(3) Оберните нить вокруг двух игл рукой, как показано выше.

(4) Выдвиньте эти две иглы вперед в положение E и свяжите один ряд.

(5) Теперь Вы сделали петлю для пуговицы

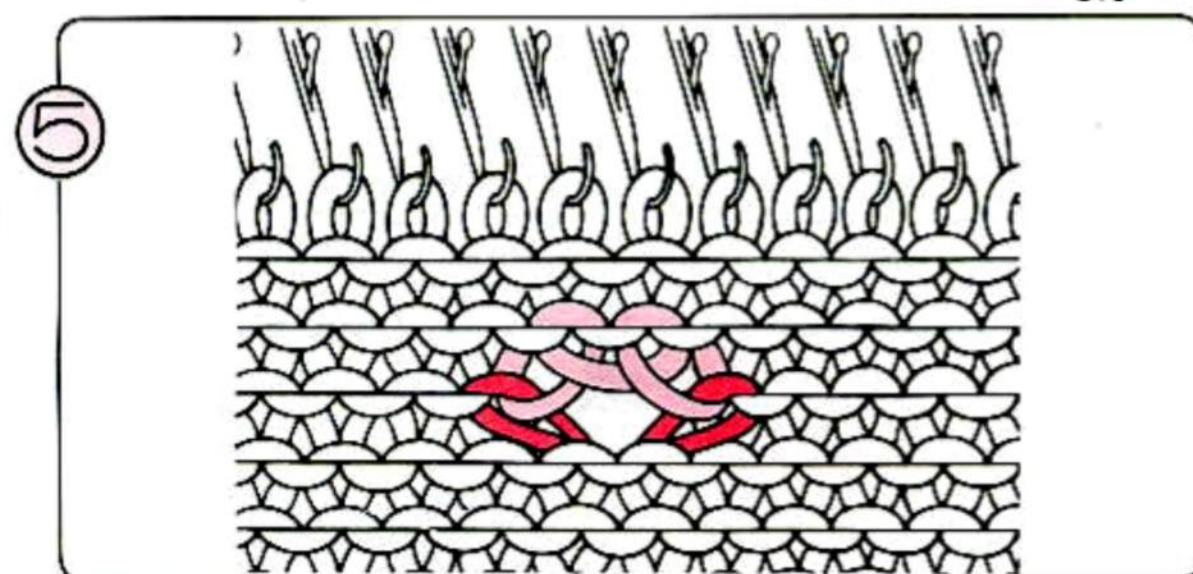



10

Размотайте нитеводные пружины с прутка.

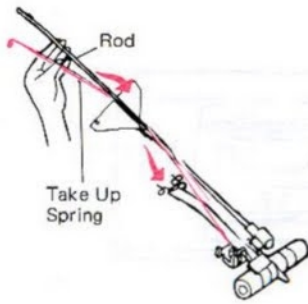

11

Поднимите передний направляющий рычаг в обозначенном стрелкой направлении до упора.

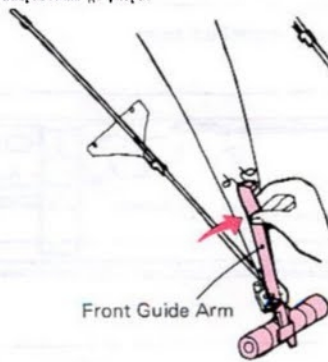

12

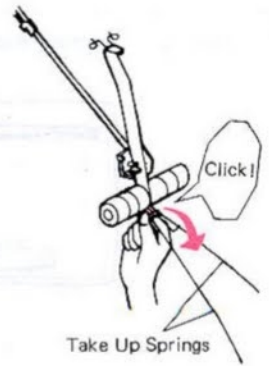

13

Поднимите заднюю направляющую рамку пряжи.

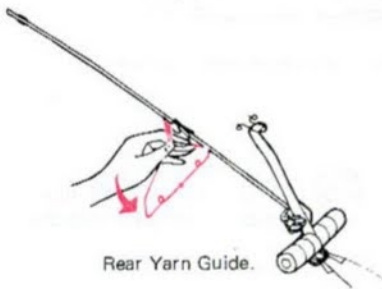

14

Вставьте конец прутка в специальное отверстие тыльной части машины.

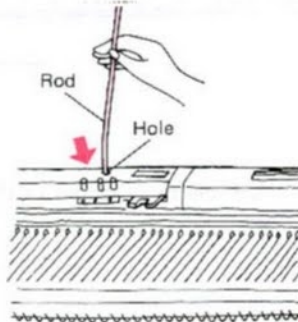

15

Выньте из футлара удлинительные крылья.

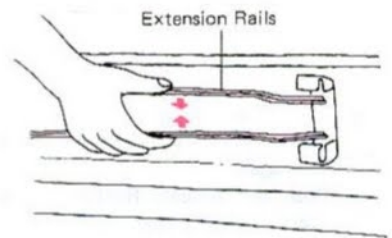

16

Вставьте удлинительные крылья в отверстия с обеих сторон машины.

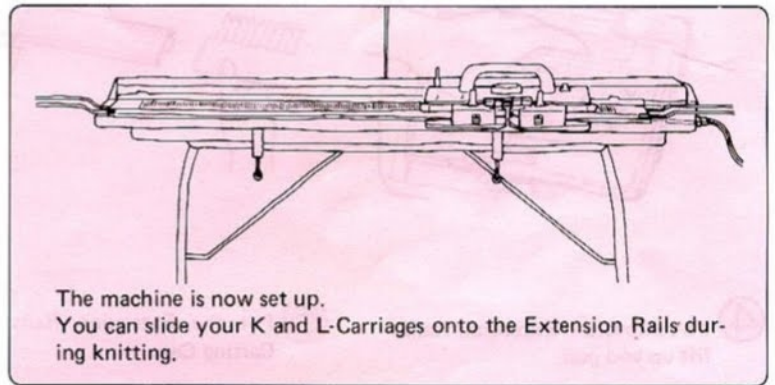
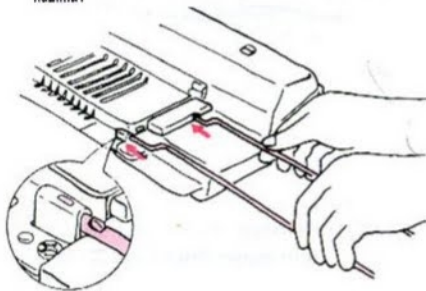

Выключив тумблер включения питания, вставьте один конец электрического кабеля в машину, а другой - в розетку электропитания, после этого включите машину.

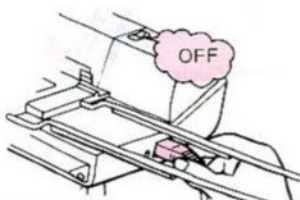

Если в данный момент Вы не программируете или собираетесь вязать рисунок (например, Вы вяжете только чулочной вязкой), то Вам совсем не обязательно включать машину.

### CAUTION

Do not use or leave the machine in the following conditions.

- In direct or strong sunlight.
- Close to a hot object such as a heater.
- In humid or dusty places.

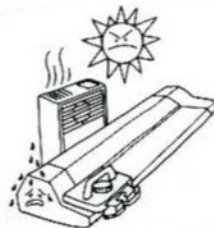

It is normal for the illustrated coloured portions of the machine to heat after long use. There is no cause for concern as long as the machine is operating normally.

