

Instruktionsbog

for

brother

STRIKKEMASKINE

Model KH-860

Model KH-881

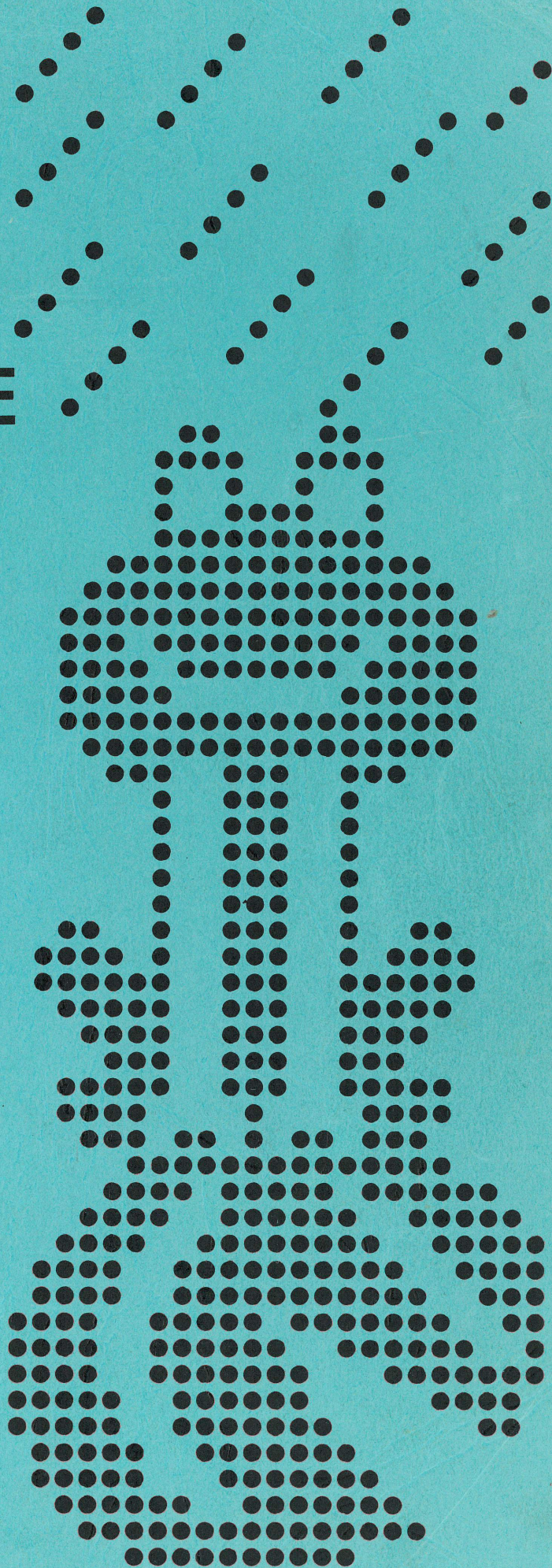

INDHOLDSFORTEGNELSE

Maskinens navne	3
Opstilling af maskinen	5
Opspoling af garn	9
Maskestørrelse – Nålestilling	10
Strikkeslædens funktioner	12
Vedligeholdelse – Smøring	15
Begynd at strikke	16
Slæden sikker fast	21
Tab af masker	22
Udskift af nål	23
Lukket opslagning – 2/1 ribbort	24
Automatisk lukker opslagning u/opslagskam	25
Hurtig aflukning	26
Lynopslagning – Dobbelt bort	27
Udtagninger	28
Indtagninger	29
Lukning af flere masker	29
Spids og rund udskæring	30
Snoning	31
Lille knaphul – Snor	32
Stort knaphul	33
Strikkeprøven	34
Forkortede rækker – Babytrusser	35
Barnebluse	36
Formstrik af hulmønstre m/nylonsnor	37
Strømpe	38
Mønsterstriking	39
Tuckmønstre	40
Skipmønstre	41
Farvestrik	42
Vævemønstre	44
Hulmønstre	45
Hulmønstre – Fin-strik	45
Hulkort	47
Endenåle – Endenålvælgere	48
Farvestrik med punktkamme	49
Samling af punktkamme	50
Forberedelse til farvestrik	51
Strikning af Norske mønstre m/enkeltmotiv	51
Strikning af Norske mønstre m/dobb. motiv	54
Strikning af Platinstrik	55
Brugen af hulkortet	57
Isætning af hulkortet	58
Sådan begyndes mønsterstriking	60
Strikning af Tuckmønstre	62
Strikning af Skipmønstre	63
Strikning af Farvestrik	64
Strikning af mønstre, forlænget til dobb. rækker	65
Strikning af Vævestrik	66
Brug af hulslæden	67
Strikning af hulmønstre	70
Strikning af hulstriking m/punktkamme	71
Placering af punktkamme	72
Strikning af hulstriking og fin-strik sammen	73
Rettelser af fejl i mønsterstriking	74
Opslagingsbesvær	77
Hulslæden sidder fast	78
Optrævling af hulstriking	78
Praktiske råd	80
Ekstra udstyr	81

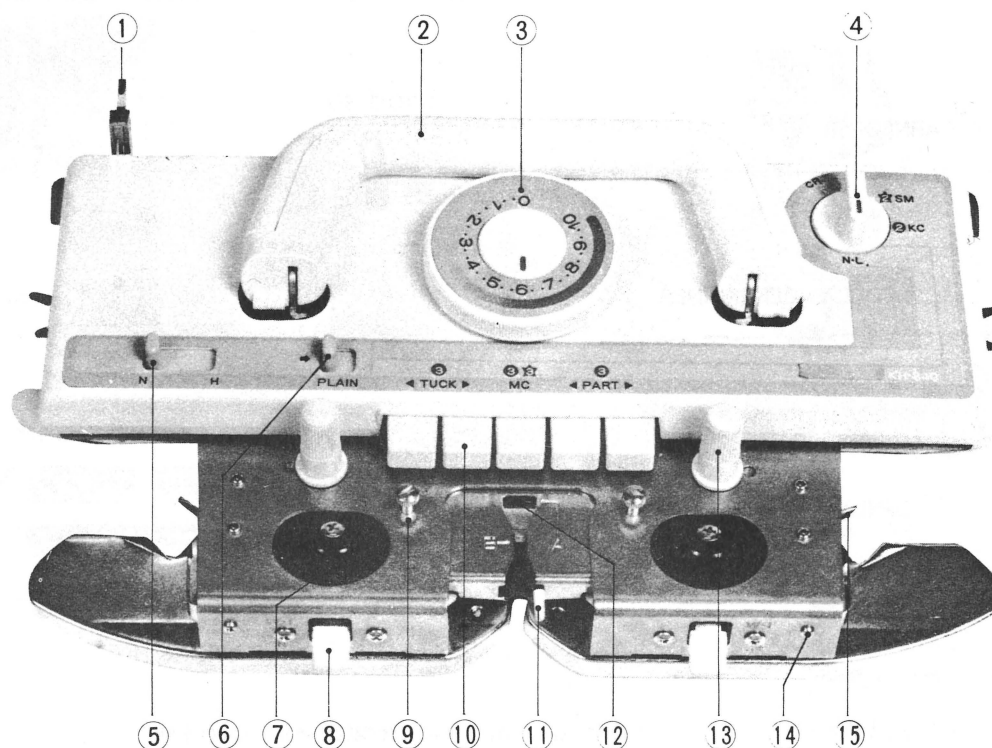

- | | |
|-------------------------------|-------------------------|
| 1. Udløser til rækketæller | 9. Garnførerskrue |
| 2. Håndtag | 10. Mønsterknapper |
| 3. Maskestørrelse | 11. Garnlås |
| 4. Vekselknop | 12. Garnfører |
| 5. Hvileknop | 13. Fastspændingsskruer |
| 6. Plainknop – mønsterudløser | 14. Forsats |
| 7. Vævebørster | 15. Fører til vævegarn |
| 8. Væveknapper | |

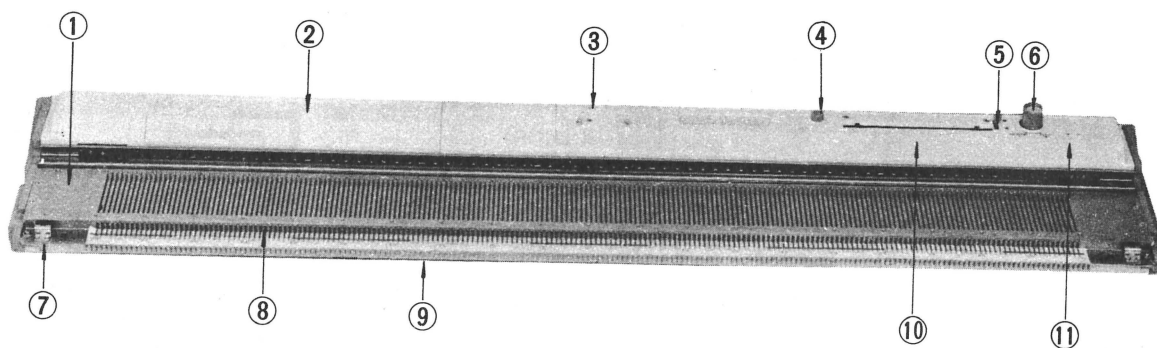

- | | |
|-----------------------|--------------------------------|
| 1. Nåleseng | 7. Holder til forlængerskinner |
| 2. Værktøjsæske | 8. Nåle |
| 3. Hul til garnholder | 9. Gitter |
| 4. Trykknop | 10. Åbning til hulkort |
| 5. Kortlås | 11. Retningspile |
| 6. Førerknop | |

AUTOMATISK GARNFØRER

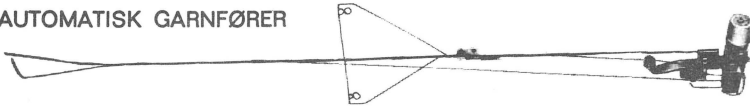

FORLÆNGERSKINNER



OPSLAGSKAM, LILLE



OPSLAGSKAM, STOR

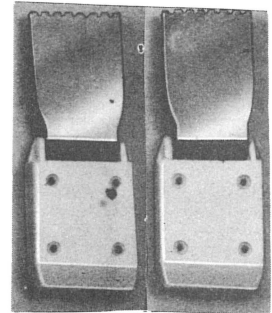

NEDTRÆKSLODDER

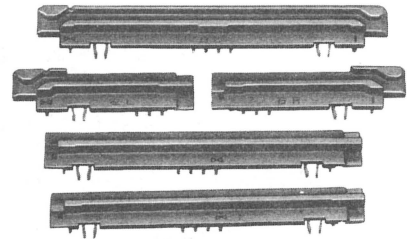

PUNKTKAMME



HÆKLENAL



2x3 DÆKNAL

1x3 DÆKNAL



SPIDSKROG

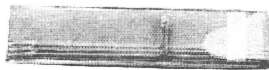

RESERVENALE



SLÆDELAS

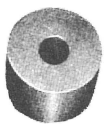

PARAFIN



BØRSTE

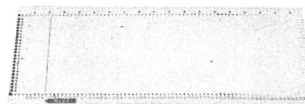

HULKORT



SKRUETVINGERE



OLIE

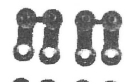

CLIPS

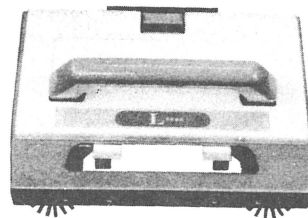

HULSLÆDE

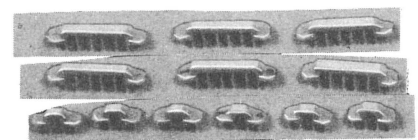

PUNKTKAM FOR HULSTRIK

ÆSKE TIL PARAFIN



KORTSTØTTE



NALEVÆLGER



NYLONTRÅD



PLATINGARNFØRER

KROG TUNGE



SKAFT

FOD

ENDE

1. Læg maskinen på et solidt bord med håndtaget vendt bort fra Dem. Luk begge låsene op.

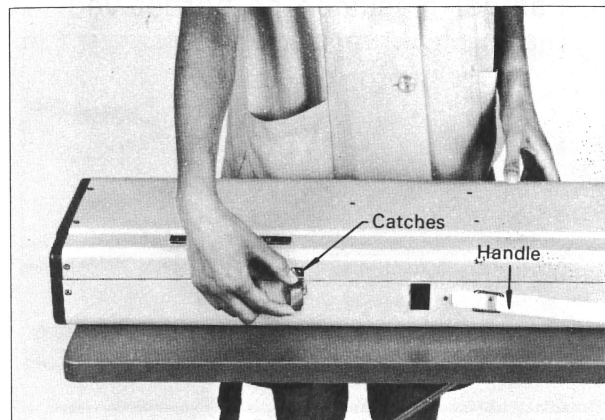

2. Løft låget en lille smule i den bageste kant og træk det mod Dem selv, væk fra maskinen.

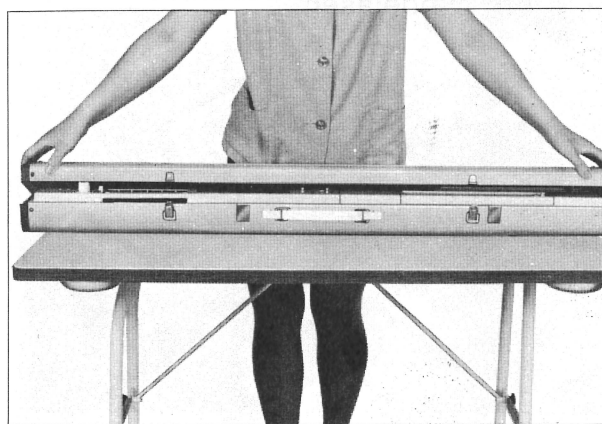

3. Tag låget til værktøjsæsken af.

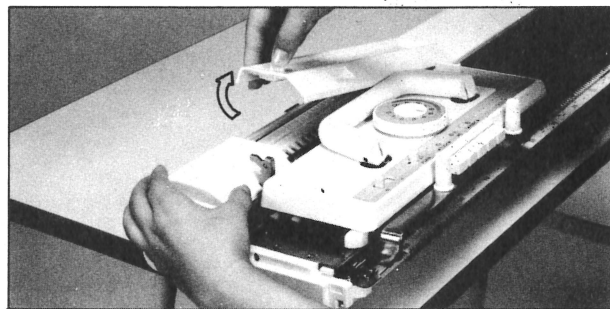

4. Tag de to skruetvinger op.

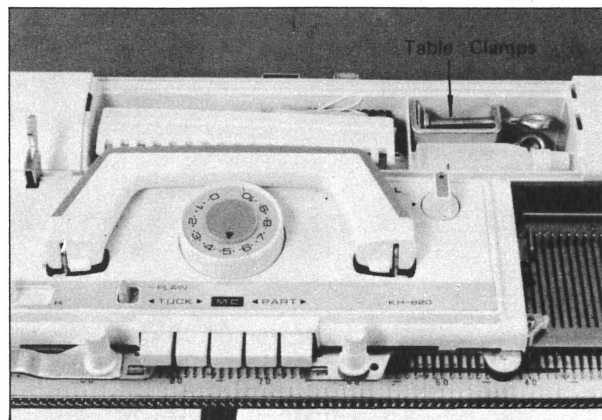

5. Fastgør maskinen på bordet ved hjælp af skruetvingerne.

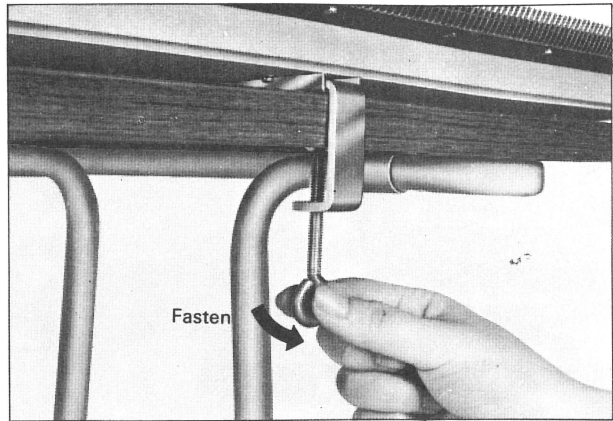

6. Fjern slædelåsen.

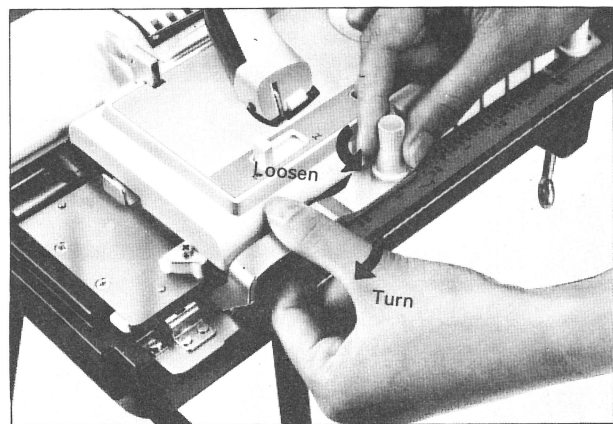

7. Fjern rækkefølgeren fra låget.

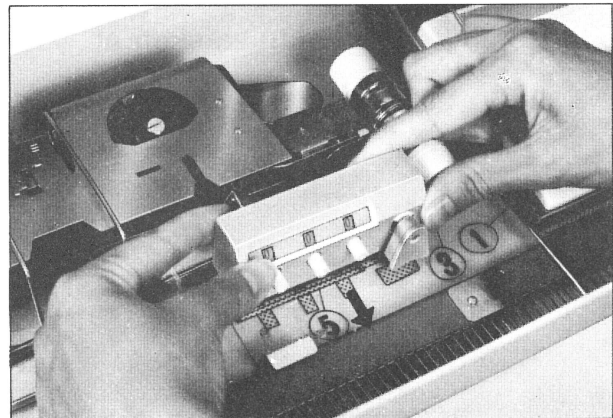

8. Sæt rækkefølgeren på.
Se billede 8

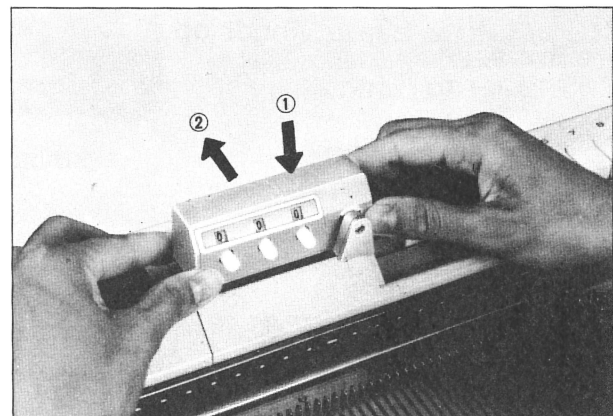

9. Frigør forsatsen.

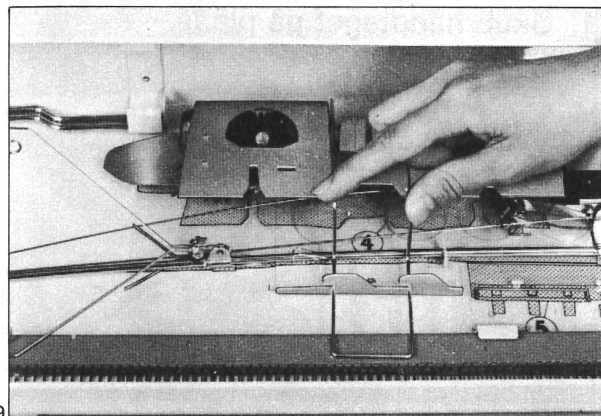

9

10. SAMLING AF SLÆDEN.

Skub slæden ind på midten af maskinen. (Før dette gøres, skubbes alle nålene så langt tilbage som muligt). De hvide fastspændingsskruer på slæden løsnes, og forsatsen skubbes ind, således at de små tapper på slæden passer i hullerne på forsatsen. Derefter spændes skruerne fast.

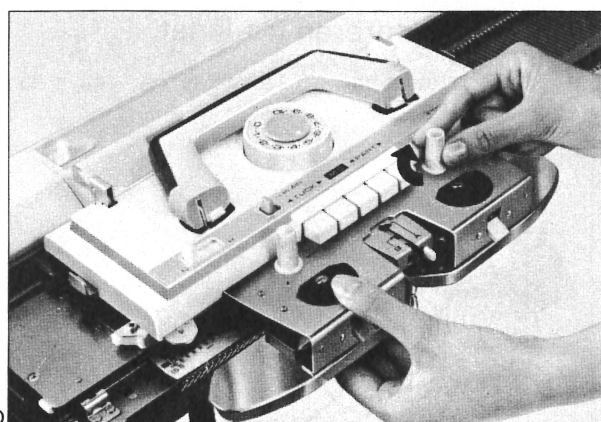

10

11. Skub håndtaget på plads.

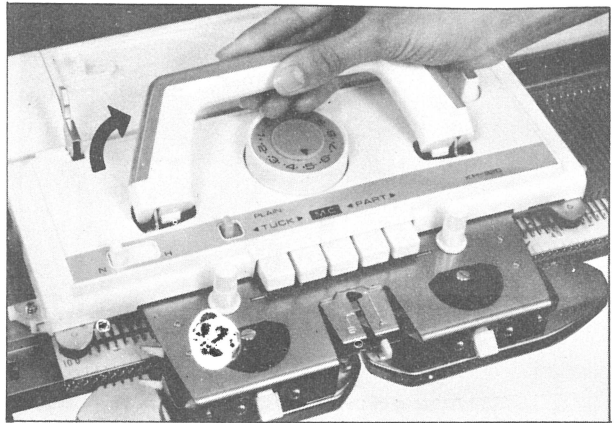

12. Fjern garnføreren fra låget.

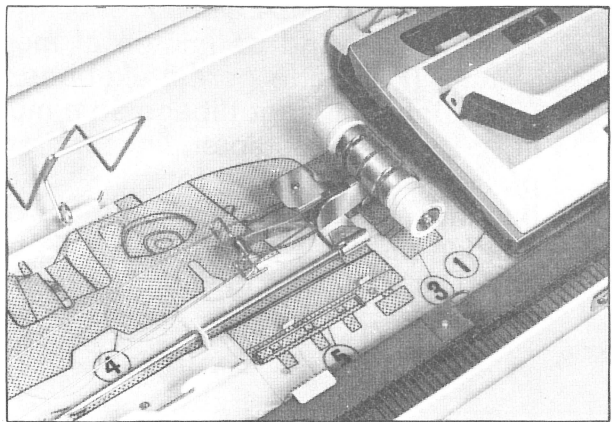

13. Drej føringsarmen opetter i pilens retning.

14. Skub spændingsfjedrenes holdere så langt tilbage, at de går i hak.

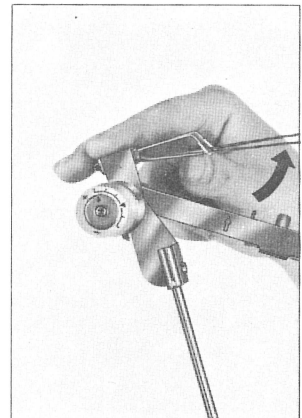
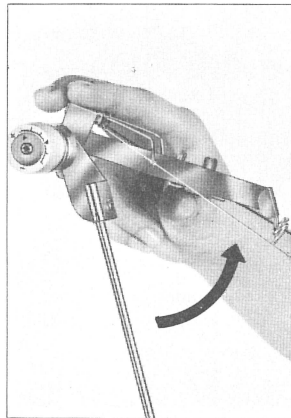

15. Drej garnbøjlen opetter som vist på billedet.

16. Anbring garnføreren i åbningen midt på maskinens bageste kant, så garnbøjlen peger bagud.

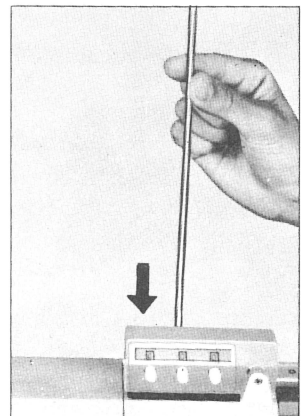
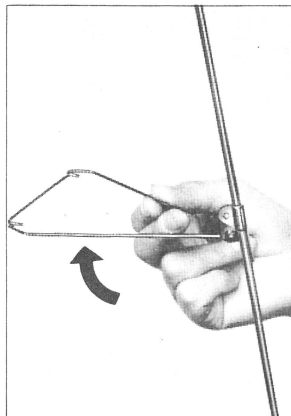

GARN.

Der kan bruges mange forskellige typer garn på en strikkesmaskine. Til lære- og øvebrug er det bedst at bruge almindeligt tre-trådet garn. Vælg en god kvalitet, som kan bruges igen og igen. (Vent med totrådet maskingarn til lidt senere).

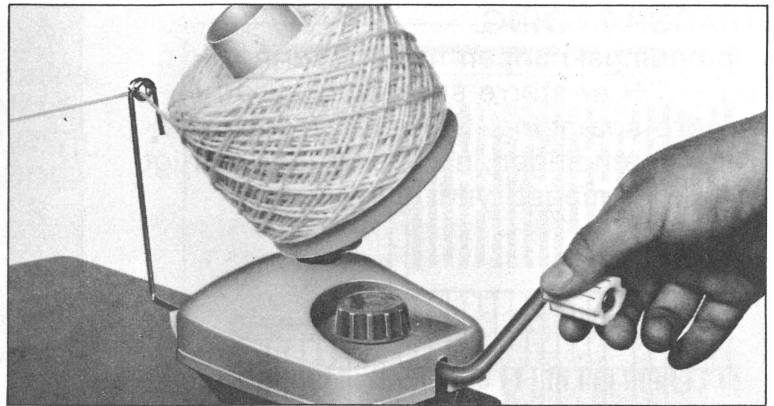

GARNVINDEN.

Kun et regelmæssigt vundet og letløbende garn kan garantere en let og fejlfri strikning. Undgå unødvendig ærgelse med håndvundne nøgler. Ikke engang de garnnøgler, der kan købes, løber altid fejlfrit ud.

Specielt til dette formål har BROTHER en garnvinde. Den sikreste metode: Tag et stykke parafin i venstre hånd og lad tråden løbe over det, mens De vinder. De vil blive behageligt overrasket, hvor let og hurtigt De nu kan arbejde. Parafinen som følger med maskinen bruges fortrinsvis, når man strikker med totrådet garn og ved strikning af hulmønstre.

Brug parafinen til 2-trådet garn og hulstriik.

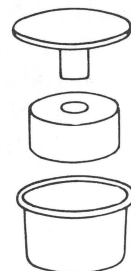
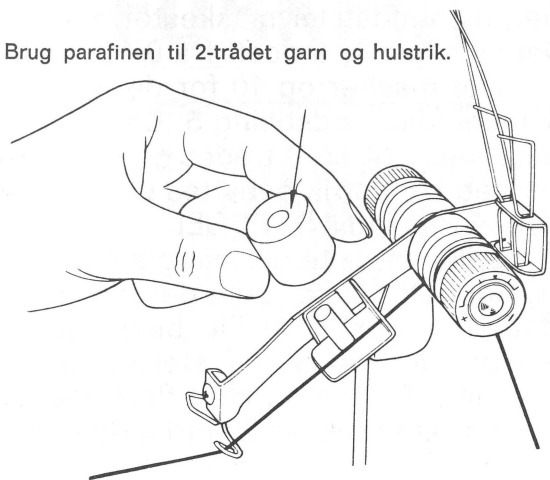

TRÅDSPÆNDING.

Spændingsknappen har markering + og ÷. + er større spænding, ÷ er mindre spænding. De behøver kun at rette spændingen, når De bruger særligt tykt eller meget tyndt garn.

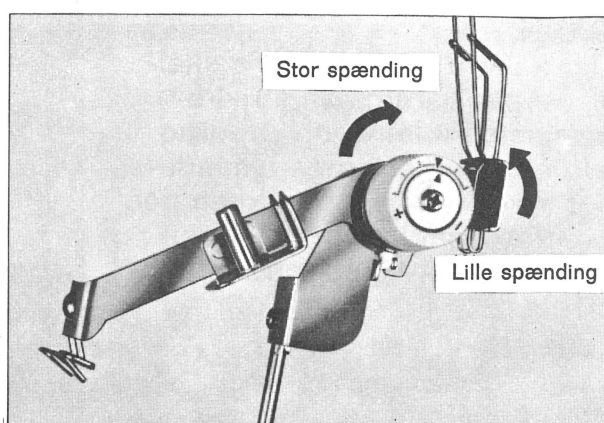

MASKESTØRRELSEN.

Masketørrelsen bestemmes af det nummer, man indstiller masketørrelsen på. Denne skala er inddelt fra 0-10. 0 for de mindste masker og 10 for de største. Billedet viser indstilling 5. Denne indstilling svarer til en 3-trådet garn, hvortil der ved håndstriik benyttes pinde nr. 2½. **BEMÆRK DENNE REGEL.** Indstilling af maskinen er til normal glatstriking ca. dobbelt så stor som det tilsvarende pinde-nummer. Men De bestemmer jo selv om De ønsker en fastere eller løsere striking. Prøv altid med flere indstillinger, når De strikker en strikkeprøve.



NÅLESTILLINGER.

På hver side af nålesengen er mærkerne A, B, D & E. Dette er de fire nålestillinger. A-Nålene er ude af arbejde - helt tilbage. B-Arbejdsstilling (Brugsstilling). D-Mønsterstilling. Nålene dirigeres frem i denne stilling af slæden. E-Hvilestilling.

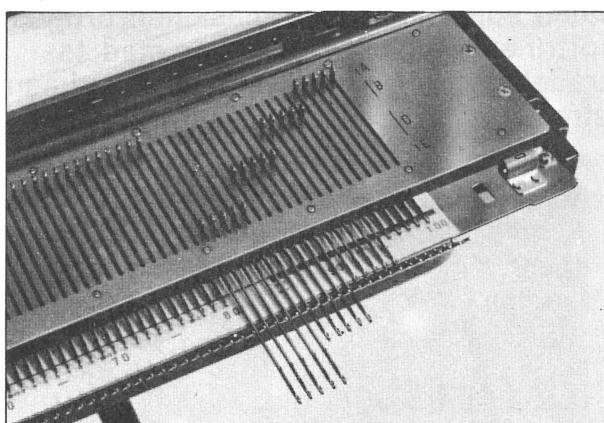

SKÅN DERES MASKINE.

Nålene skal være indstillet i én række.
DE MÅ ALDRIG KØRE OVER NÅLE,
DER STÅR FORKERT I FORHOLD TIL
HINANDEN. DE KAN DERVED ØDE-
LÆGGE DERES MASKINE ELLER
BRÆKKE NÅLENE.

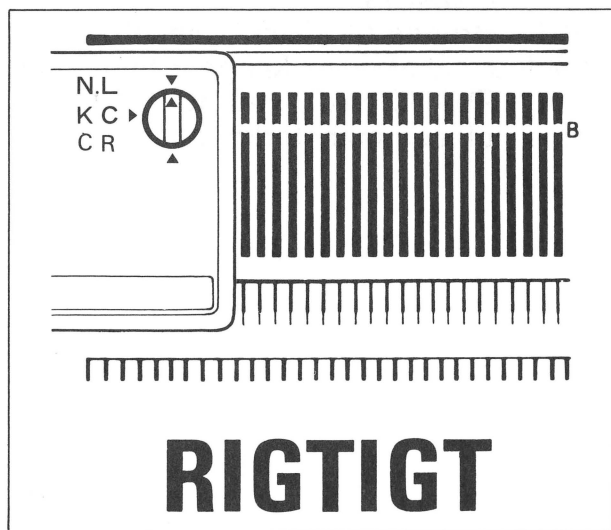
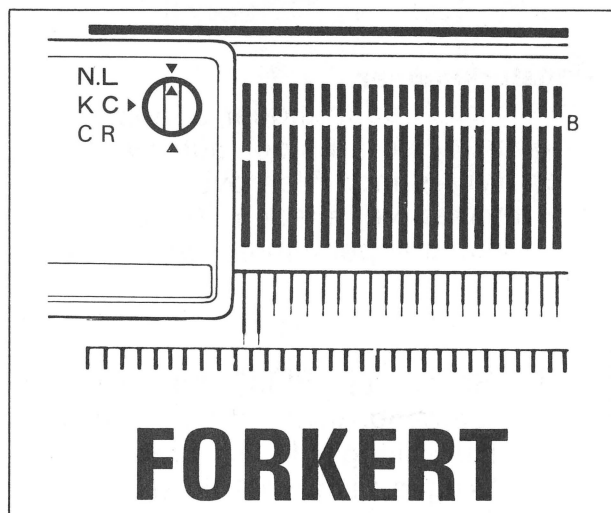
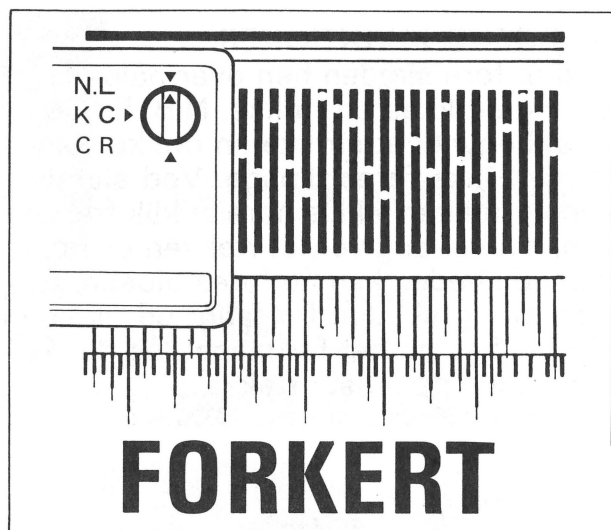

SLÆDENS FUNKTIONER

Ved at føre slæden hen over nåle i B-stilling strikkes en række. N.B. Er De først begyndt at strikke en række, kan slæden ikke føres tilbage. Ved slutningen af rækken vil De høre et klik fra slæden, hvilket angiver, at rækken er færdig, og slæden kan nu føres tilbage. Bevæg aldrig slæden for langt ud til siden så slækkes garnet for meget, og det kan drille Dem på næste række.

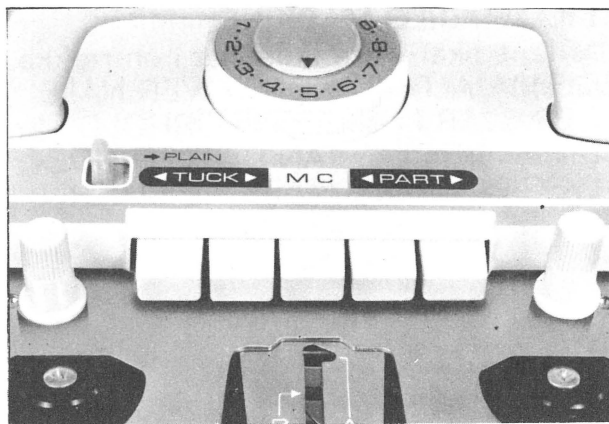

Mønsterknapper.

Forrest på slæden sidder 5 mønsterknapper, disse arbejder automatisk, når de er trykket ind. Pilen over hver knap viser hvilken vej slæden strikker mønster. M.C. knappen virker i begge retninger.

PART : Bruges til „Skip“ mønstre og til tomgang, d.v.s. at nåle der står i B-stilling ikke strikkes.

M.C. : Bruges til farvestrik. (Norske mønstre)

TUCK: Bruges til „Tuck“ mønstre. (Patent)
Til udløsning af disse knapper findes den brune PLAINKNAP, ved at skubbe til denne udløses mønsterknapperne.

HVILEKNAPPEN.

N: Til normal strik. Strikker nåle i alle arbejdsstillinger.

H: Til hvilestilling. Strikker ikke nålene i E stilling, men i B & D stilling.

Bruges ved strikning af halsudskæringer, strømper og brystindsnit.

VEKSELKNAPPEN.

N.L.: Til glatstrik og hulstrik.

K.C.: Til mønsterstrik.

S.M.: Til punktstrik.

C.R.: Denne indstilling vil udløse slæden, således at den kan frigøres, hvis den skulle være kørt fast.

N.B.! Vær opmærksom på pilene. Stil aldrig vekslenappen mellem to pile, altid ud for en pil.

Til hulstrikning SKAL vekslenappen stå på N.L.

Ved at dreje vekslenappen fra KC eller SM til N.L. position, udløses mønsterknapperne automatisk.

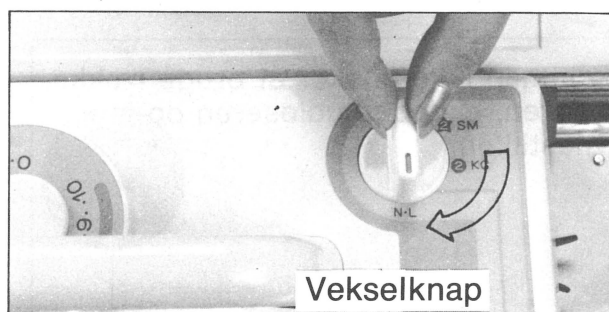
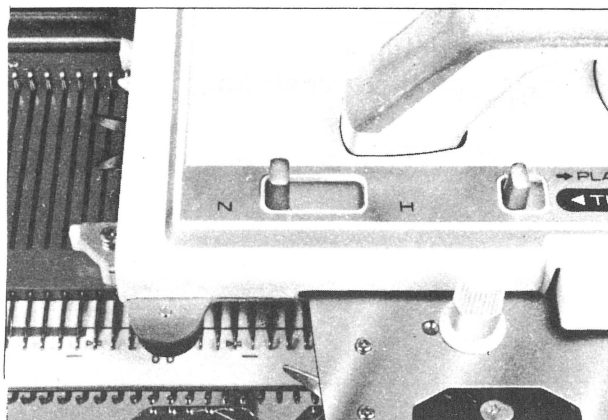

VÆVEBØRSTER.

N : Normalstilling.

W.T: Bruges til vævestrikning.

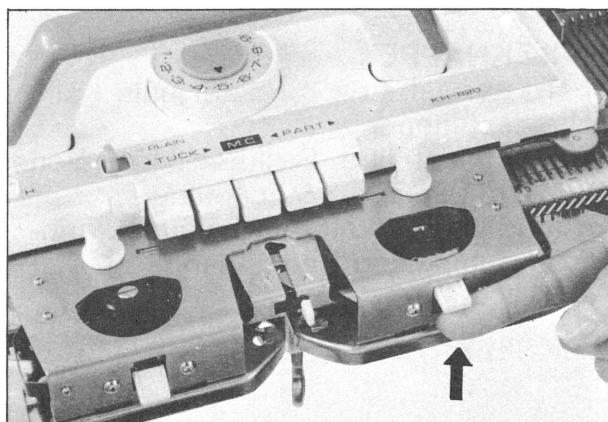
**RÆKKETÆLLER.**

Tallene på rækketælleren kan stilles tilbage på nul. (se pilene)

Når rækketælleren bruges, skal udløseren vær i arbejdsstilling.

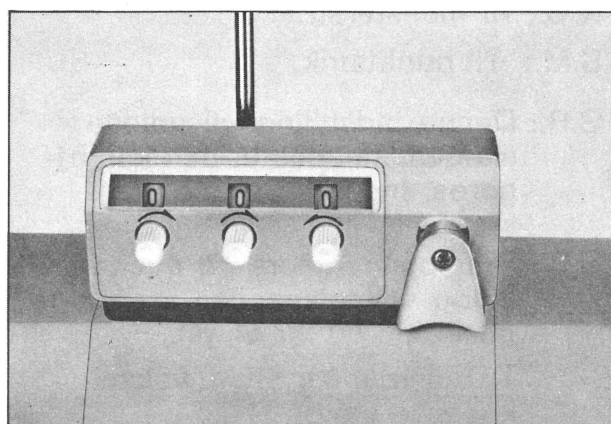

Hvis man ikke ønsker at bruge rækketælleren, skubbes udløseren op i hvilestilling.

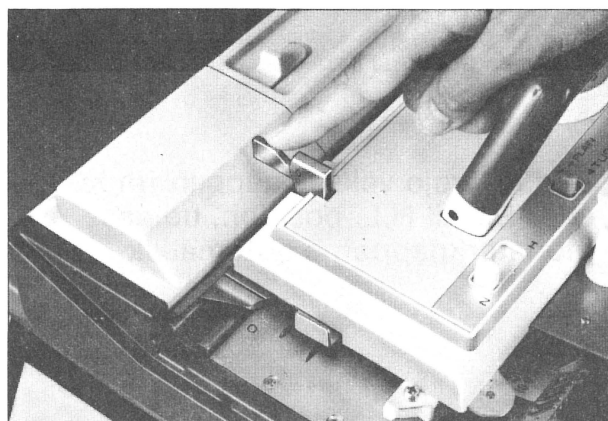

STRIKKEFORBEREDELSE.

For altid at nå et godt resultat af Deres arbejde, må maskinen renses og smøres regelmæssigt.

1. Slæden tages af nålesengen.
2. Gammel olie og garnstøv fjernes fra slædens underside med en blød klud. Undersøg samtidig om alle hjul drejer frit. Eventuelle garnrester under hjul fjernes.
3. Kom lidt olie på slædens forreste og bageste glideskinner, samt i leddene for alle bevægelige dele under slæden. Disse dele skal smøres påny, hvis De under et arbejde føler, at slæden begynder at gå tungt.
4. Rens maskinen for gammel olie og støv, når De har afsluttet et arbejde. Smør, før De påbegynder et nyt.

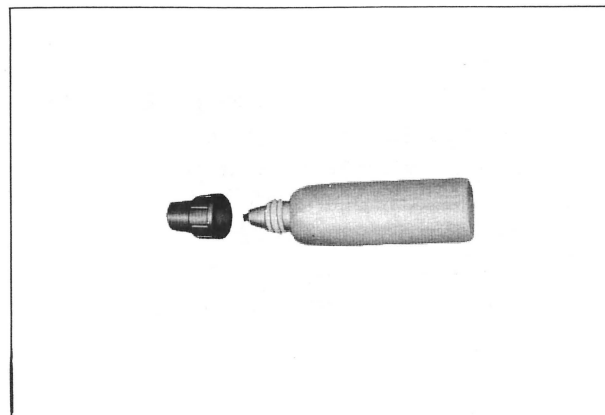
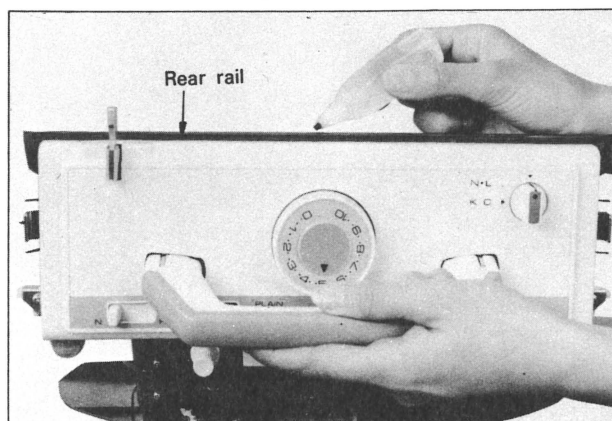
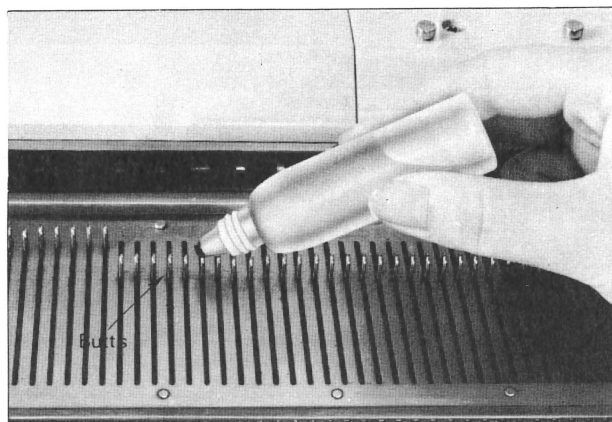

5. Hold maskinen tildækket, når den ikke bruges.
6. Skulle slæden sætte sig fast, brug aldrig vold. Ikke alene vil det føre til beskadigelse af nåle, men vil ligeledes kunne ødelægge nålenes førergange under nålesengen.
7. Udskift straks en beskadiget nål. Ligeledes nåle, hvor tungen ikke ligger fladt tilbage mod nåleskaftet.

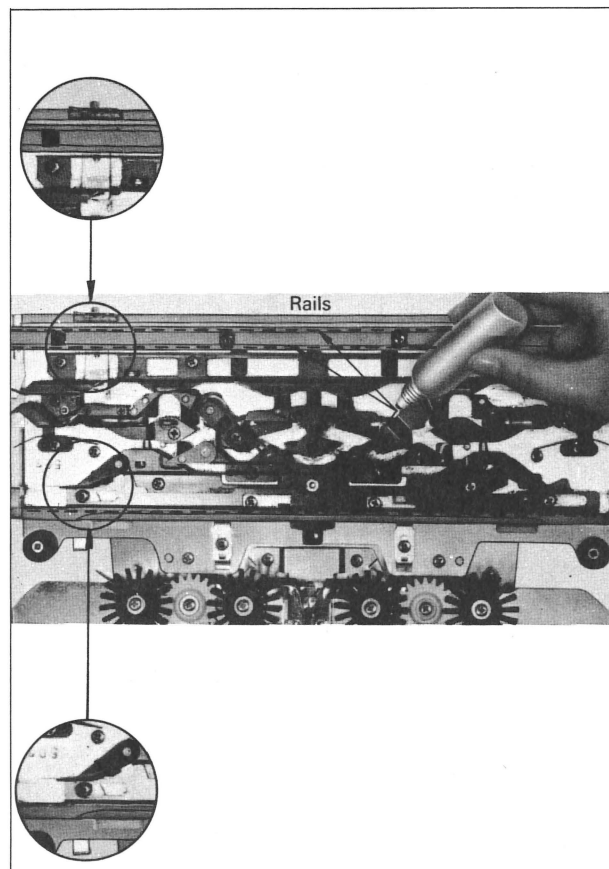

1. Trin

Slæden:

Indstil slæden som vist på billedet.

1. Maskestørrelsen på 6.
2. Begge væveknapper på N
3. Vekselskappen på N L.
4. Hvileknappen på N.
5. Skub plainknappen, for evt. at ud-løse mønsterknapperne.

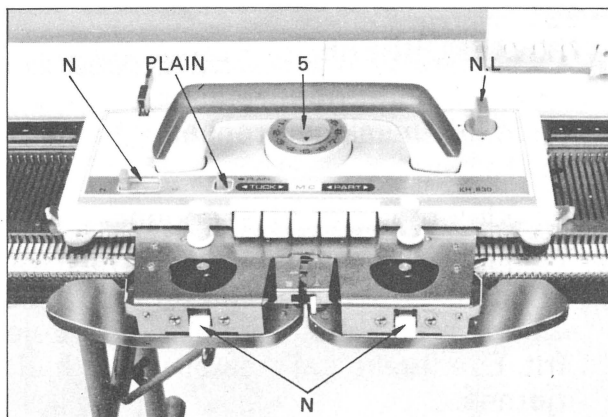

2. Trin

Nålesengen:

1. Skub 40 nåle frem. 20 nåle på hver side af 0.
2. Før slæden frem og tilbage over nålene, så disse står i B-stilling.
3. Slæden skal være til højre på maskinen.

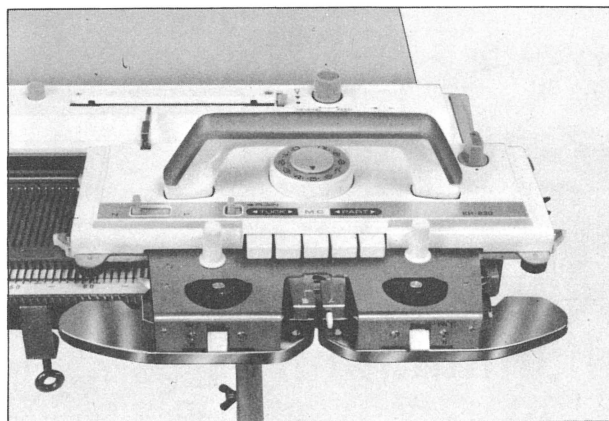
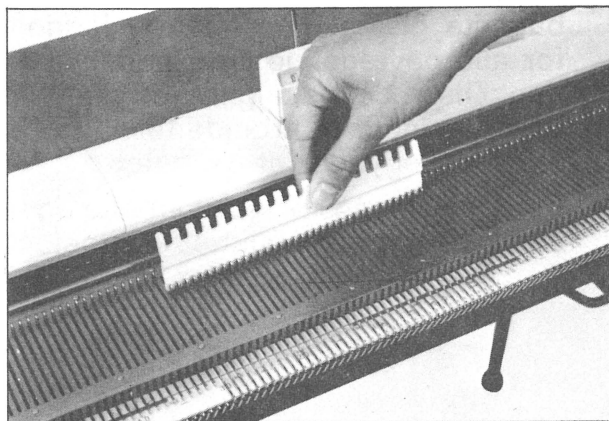

3. Trin

Sæt garn i den automatiske trådfører.
(Se billederne).

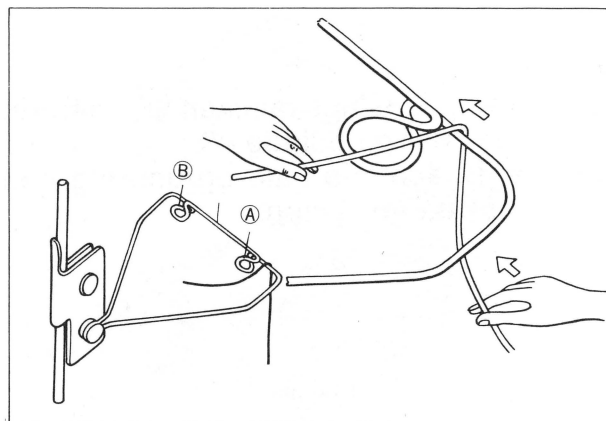

4. Trin

Pas på, at garnet kommer bag den lille „tap“ i trådføreren.
(Se billedet)

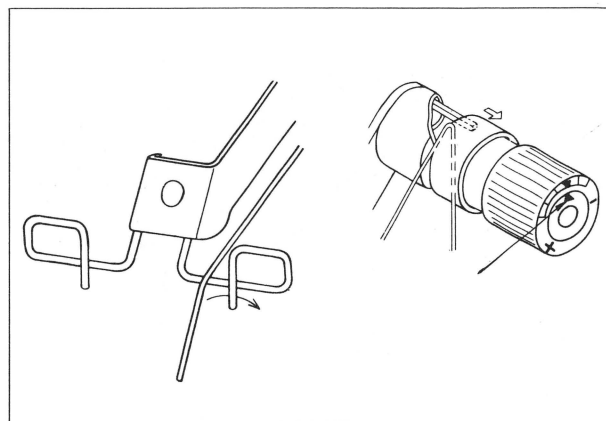

5. Trin

Til sidst gennem øjet i spændingsfjederen og kan nu fastholdes i clippen, indtil det skal i brug.

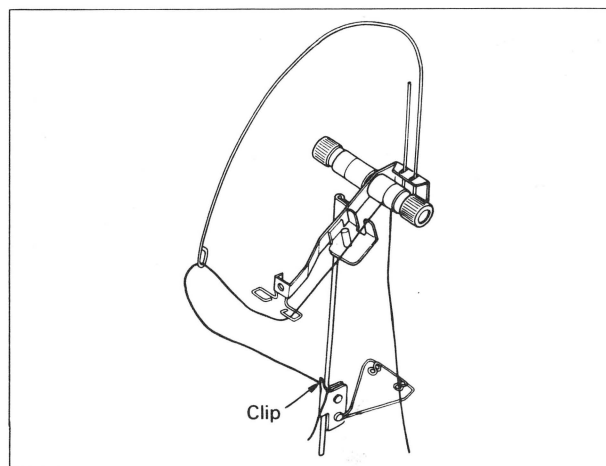

4. Trin

1. Hæng opslagskammen på gitteret som vist på billede 40.
Brug den lille kam og anbring den midt på maskinen.

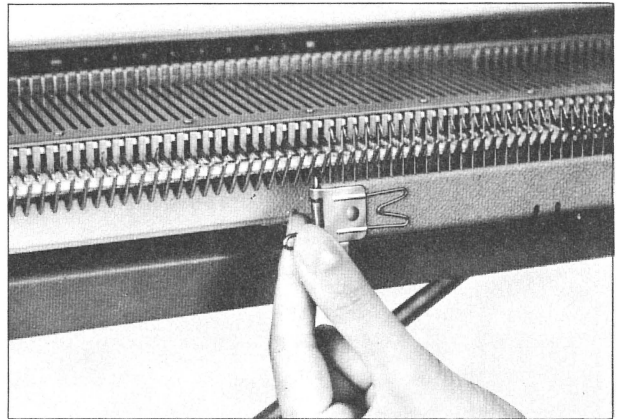
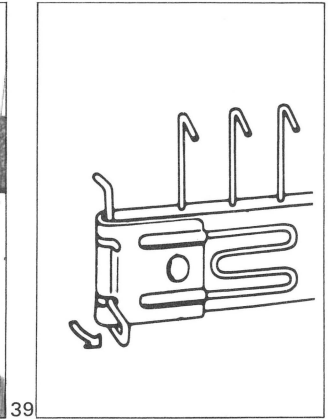
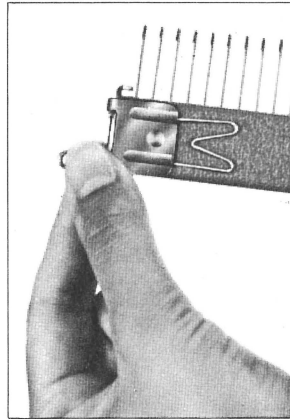

2. Drej garnlåsen til venstre og før garnet ind i garnøjet A.
Garnøjet B bruges kun til norske mønstre, som forklares senere.

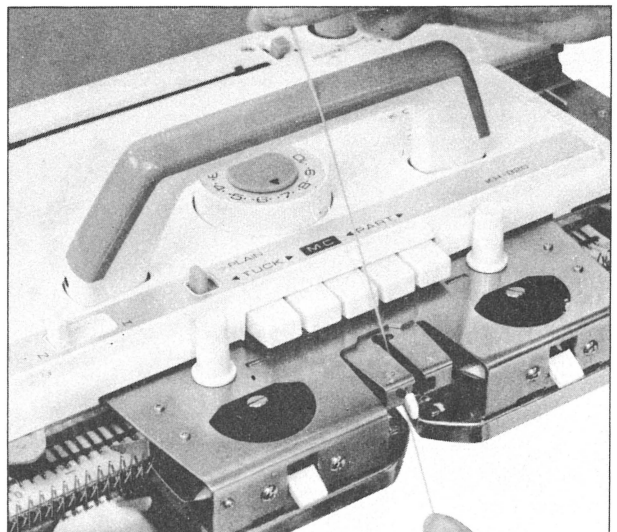
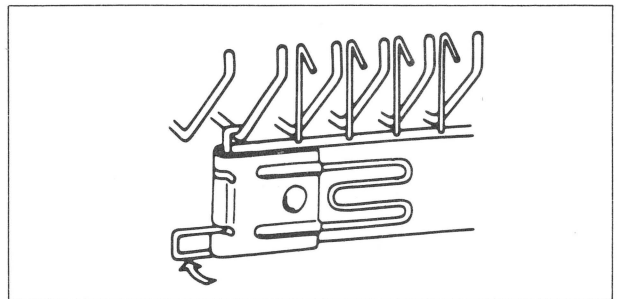

3. Sæt garnenden fast i clipsen på kammen, (pas på garnspændingen).

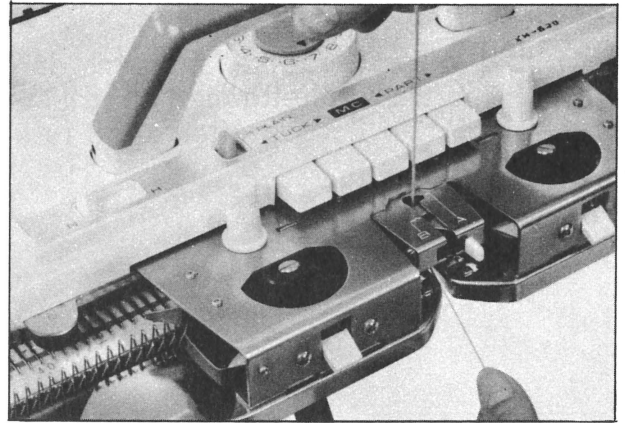

4. Før slæden til venstre til De hører „klikket“, der er nu løkker om hver nål og i hver kamtand. Er de sidste nåle trukket lidt længere frem end B-stilling, skubbes de tilbage med fingeren.

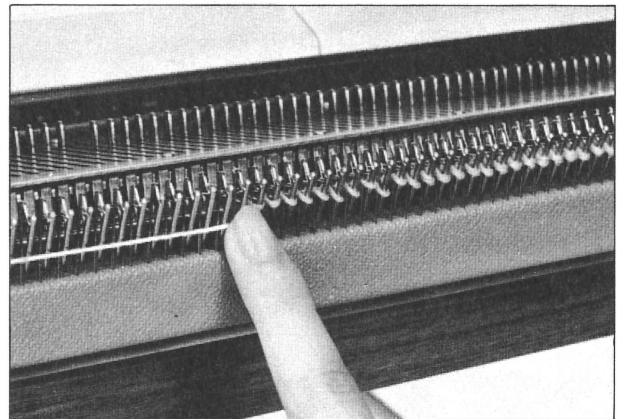

5. Frigør kammen.

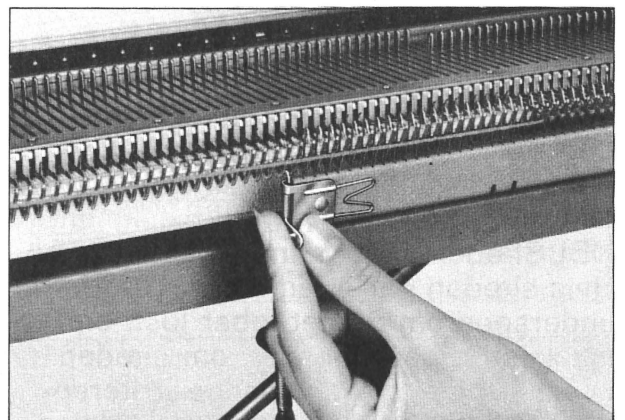

6. Tag garnet ud af de tomme kamtænder.

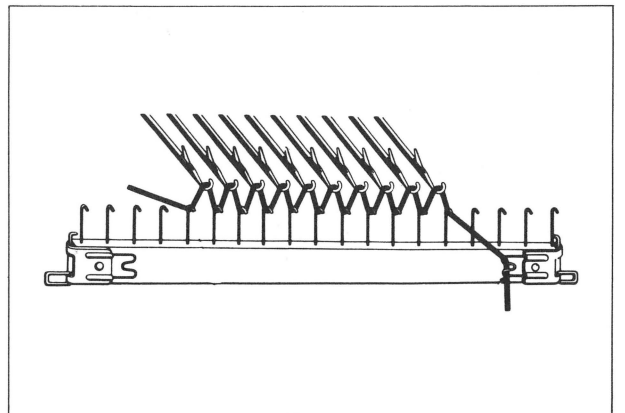

7. Strik den næste række langsomt, derefter kan De fortsætte med at strikke. Kammen kan fjernes efter ca. 8 rækker.

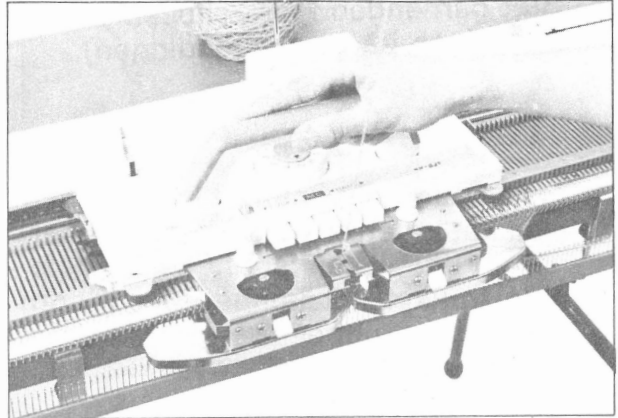

8. Tag garnet ud af slæden. Hold det strikkede stykke nedefter med hånden, før slæden over nålene. Det strikkede falder af med åbne masker. De kan igen vinde garnet op og øve videre med det. I Deres egen interesse: Spring ingen lektioner over, men arbejd punkt for punkt.

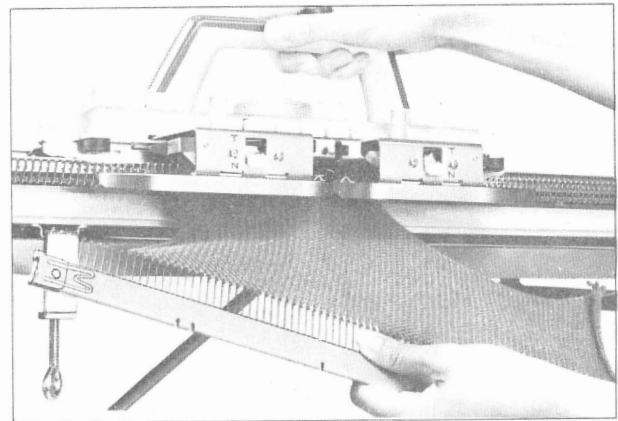

Ved denne enkle frem- og tilbageføring udfører maskinen glatstrikk med vrangsidens udad mod Dem selv og med den glatte side indad mod maskinen. NB! Slæden skal kunne føres let. Hvis slæden går stramt, skal De først undersøge om garnet løber løst, om maskestørrelsen passer, om slæden er smurt. De undgår mange irriterende fejl, hvis De i begyndelsen strikker jævnt og støt. Det går jo hurtigt alligevel.

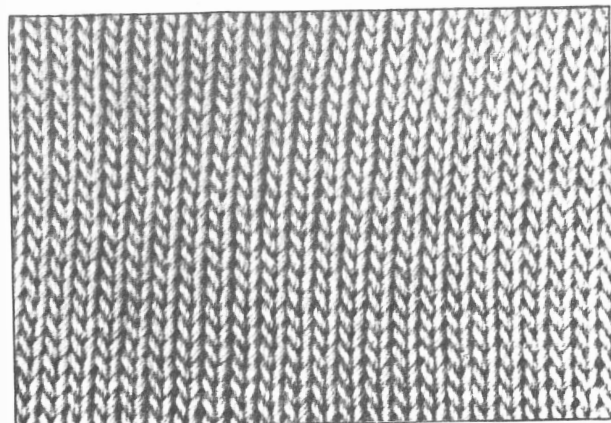
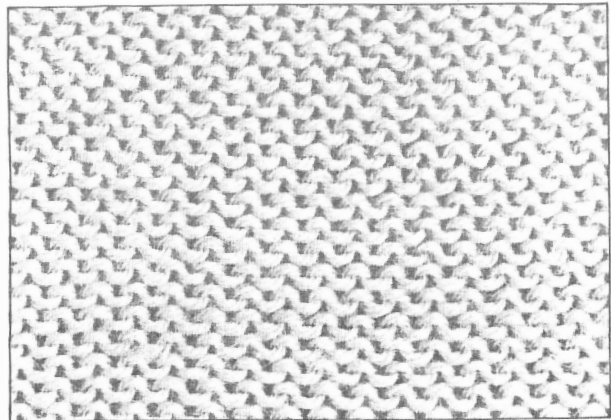

HVIS SLÆDEN SIDDER FAST.

1. Forsatsen fjernes ved at løsne de to fastspændingsskruer. Vekselsknappen stilles på CR. Slæden løftes op i håndtaget og flyttes tilbage til den side, hvor rækken begynder. Vekselsknappen stilles tilbage til den stilling, den stod i.

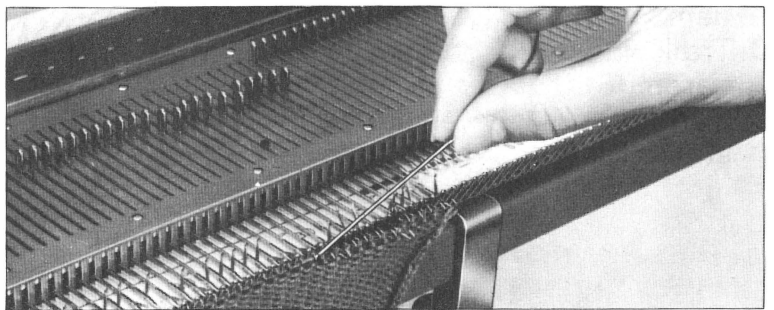
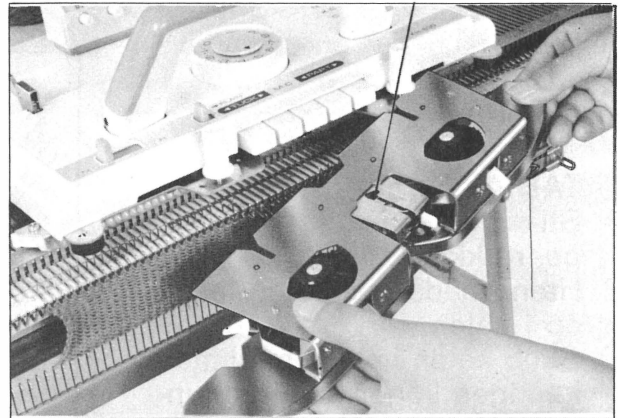

2. Så trævles de allerede strikkede masker op. Skub alle nålene frem i E-stilling. Træk det optrævlede garn stramt tilbage, til spændingsarmen af garnføreren bøjes nedad, og kontroller om garnet er rigtigt indsat. Stil rækketælleren tilbage, strik videre

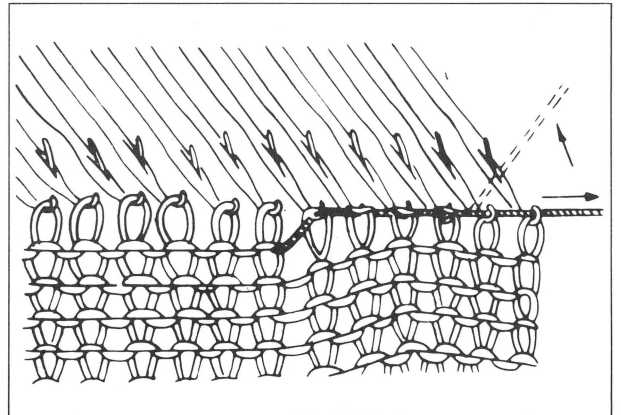

EN HEL RÆKKE ER IKKE BLEVET STRIKKET.

Slæden er ikke - på forrige række - blevet kørt langt nok ud over nålene. Tryk begge PART ind og kør tilbage. Ved at skubbe PLAIN ophæves tomgangen, og der kan strikkes videre. PAS HELE TIDEN PÅ DET LILLE „KLIK“ I SLUTNINGEN AF HVER STRIKKET RÆKKE.

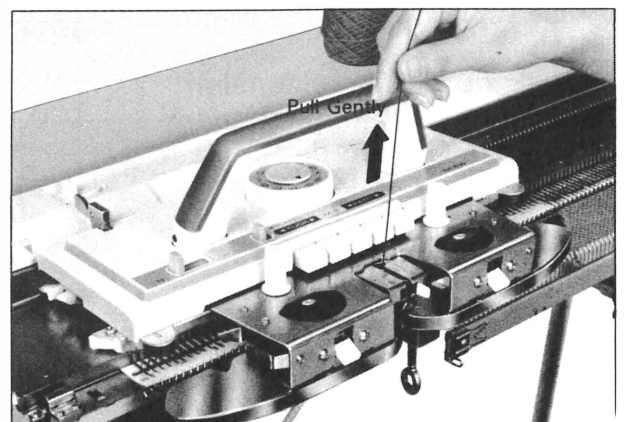

TAB AF EN MASKE.

- Stik ind i masken fra forrige række.
- Hæng både maske og løkke op i nålen.
- Skub nålen helt frem til masken igen ligger bag ved tungen, - løkken ligger på tungen.
- Træk nålen tilbage med fingeren.
- Den tabte maske er pænt strikket igen.

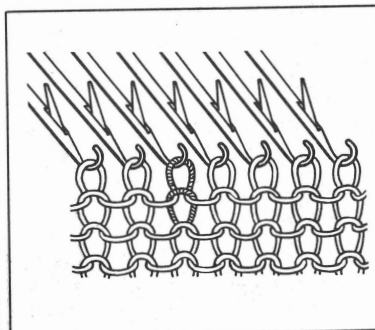
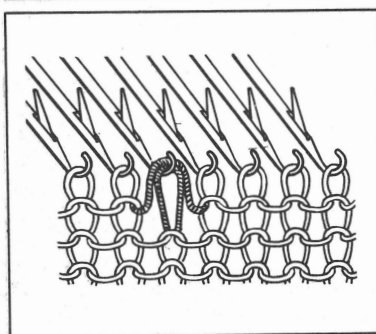
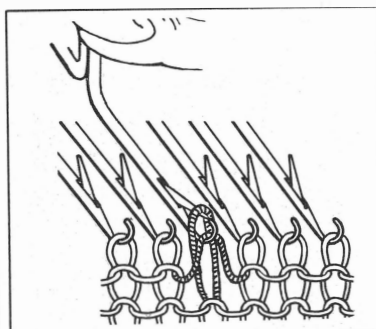
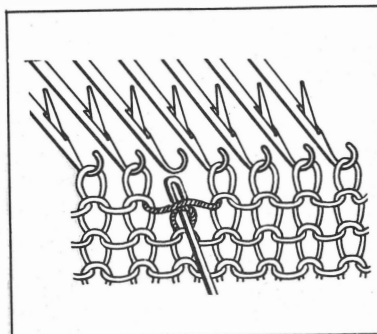

OPHÆKLING AF TABTE MASKER.

- Stik hæklenålen ind i den nederste maske fra bagsiden. Nålen bevæges lidt op-efter, og masken sidder bag ved tungen og tværtråden ligger på tungen.
- Træk derefter hæklenålen ned og tværtråden igennem masken. Gentag dette til alle masker er hæklet op.
- Tag fat med spidskrogen i den øverste maske.
- Hæng denne maske op igen i den tomme nål.

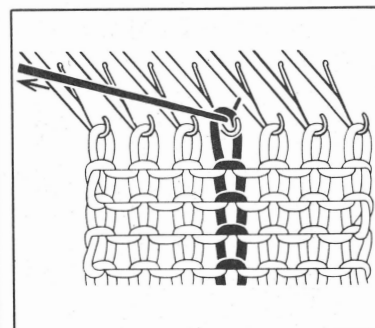
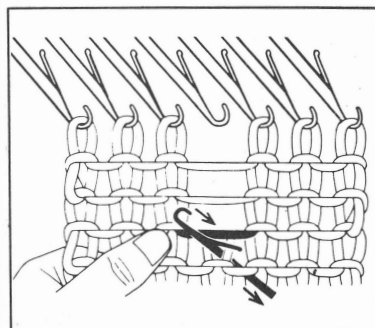
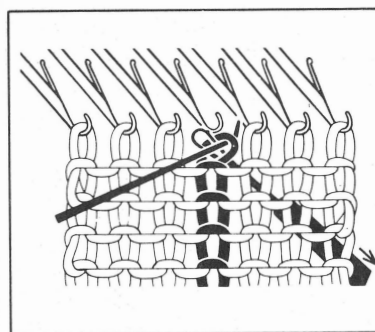
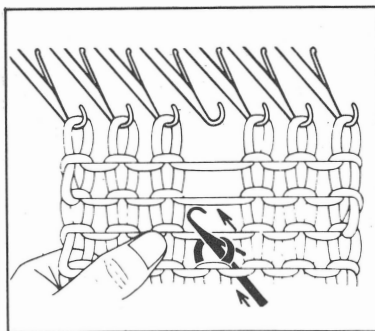

EN NÅL STRIKKER UREGELMÆSSIGT.

Nålen er bøjet. Prøv om nåletungen let lader sig bevæge. Hvis ikke må nålen skiftes ud.

UDSKIFTNING AF BØJET ELLER KNÆKKET NÅL.

1. Nåleholderskinnen presses ud med skaftet af hæklenålen.
2. Træk den med hånden så langt ud, at den beskadigede nål er fri.
3. Skub nålen helt fremefter og tryk nåle hovedet nedefter til enden af nålen er fri.
4. Træk nålen bagud og op.
5. Sæt den nye nål på plads, nåletungen skal være åben. Skub skinnen på plads igen.

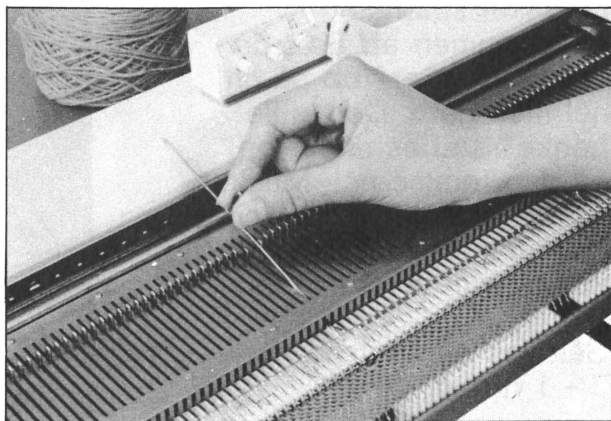
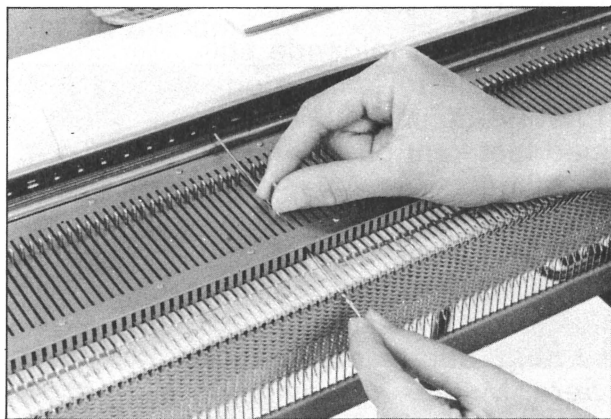
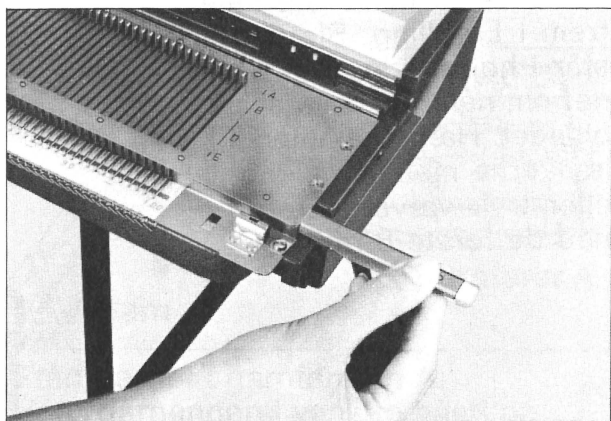
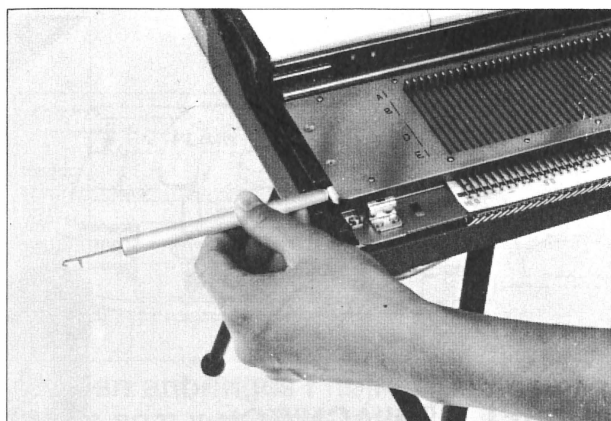

LUKKET OPSLAGNING.

Skub de 40 midterste nåle frem i E-stilling. Slæden står i højre side. Sno garnet om nålene som vist på billedet. Hæng kammen i lænkerne mellem nålene eller tryk vævebørsterne ned de første 8 rækker.

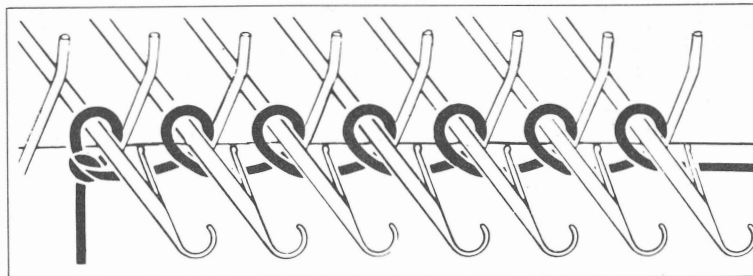
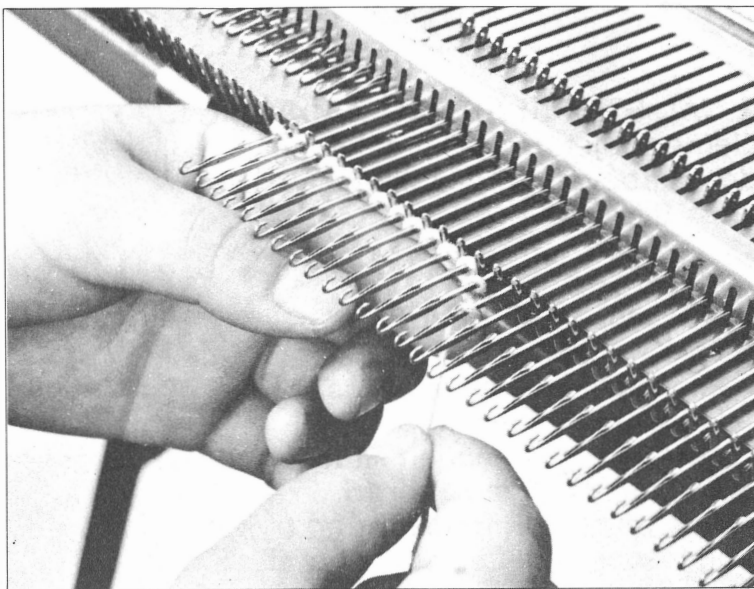

DEN DOBBELTE 2 - 1 RIBBORT.

Sæt nålene i følgende stilling: 2 nåle i E-stilling og 1 nål i A-stilling. Slå op med fast kant på nålene i E-stilling.

Hæng kammen i lænkerne mellem nålene, eller brug vævebørsterne og strik med lille maskestørrelse så langt som kanten skal være. Markér evt. ombukningskanten med en række med stor spænding.

Tag kammen af. Sæt de „store Lænker“ op på en nål med garn. Den „lille lænke“ sættes snoet op på den tomme nål. Maskestørrelsen sættes op til normal størrelse og der strikkes nu videre på alle nålene.

Således ser den færdige 2 - 1 rib ud.

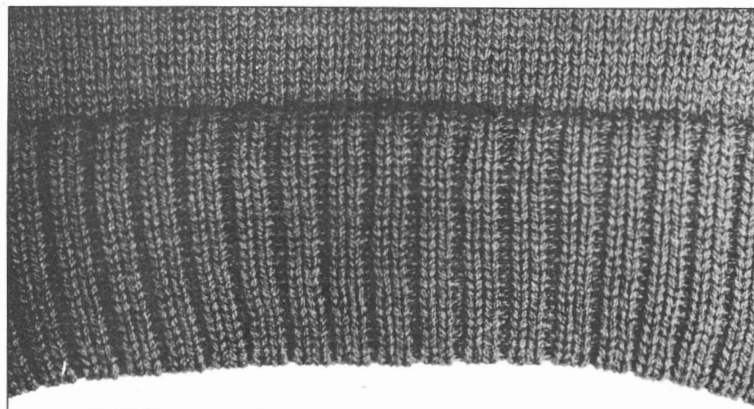
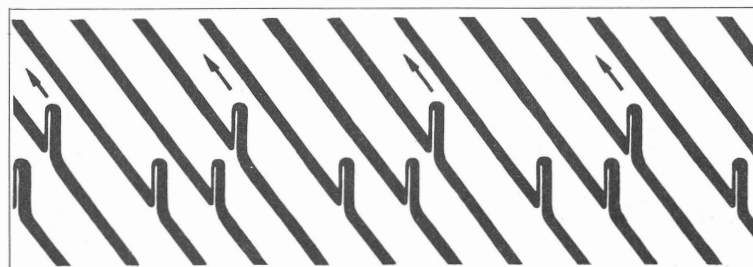

Brug væveknapper og 1/1 nålevælger.

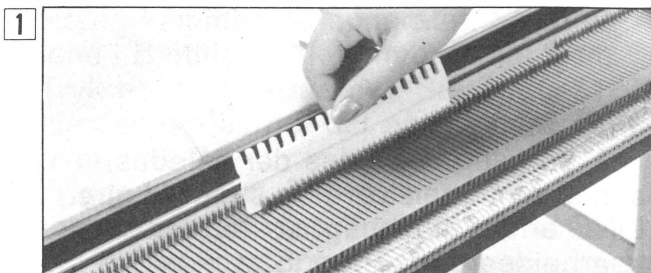

1 De nødvendige nåle bringes frem i B position.

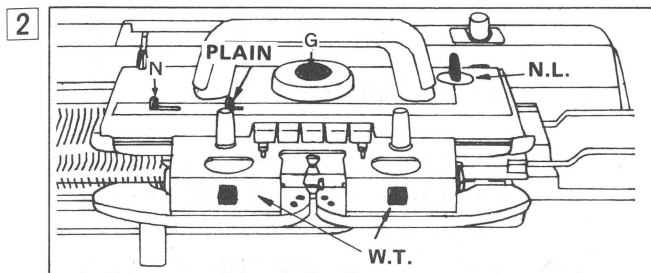

2 Slæden anbringes i højre side og indstilles som vist på billedet.

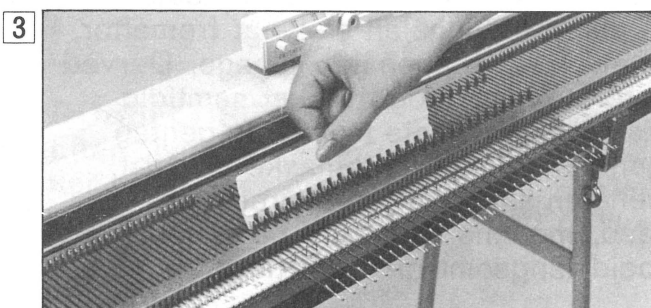

3 Brug 1/1 nålevælgeren og skub hveranden nål frem i D position.

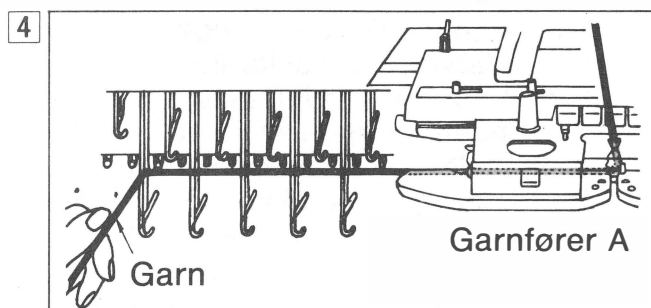

4 Tråd garnet i garnføreren A. Hold garnenden i venstre hånd og læg garnet over de udvalgte nåle som vist på billedet.

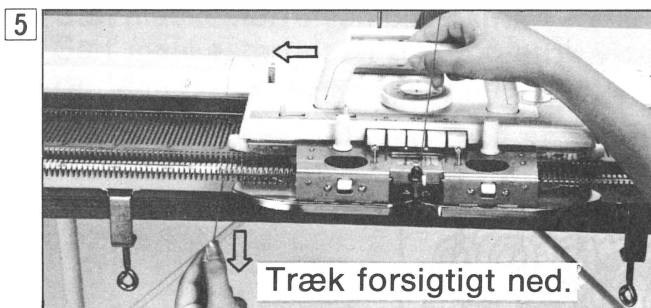

5 Idet man trækker garnet forsigtigt ned med venstre hånd, føres slæden langsomt til venstre. Forsæt med at holde i garnenden nogle få rækker.

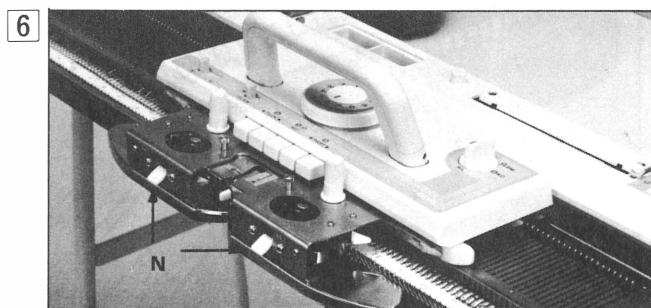

6 Sæt væveknapperne tilbage i N-position.

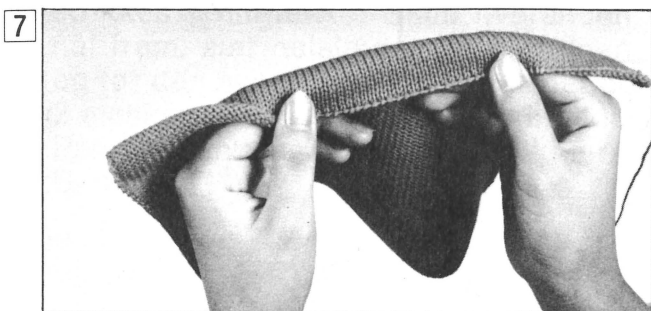

7 Glatstriking med færdig kant.

HURTIG AFLUKNING

Hvis der skal lukkes af over hele rækken på én gang, arbejdes der således: Slæden står til venstre. Sæt maskestørrelsen fire numre større og strik til højre. VED TYKT GARN MED HØJERE INDSTILLING er det tit umuligt at sætte maskestørrelsen fire numre større. I dette tilfælde arbejdes der sådan: Sæt maskestørrelsen på 10, tag tråden ud af garnføreren, og lad den løbe løst igennem hånden, når De strikker den sidste række. Skub nu alle nåle helt fremefter. I nålene sidder der store masker. Med tungehæklenålen tages den venstre kantmaske af nålen, og hæklenålen stikkes derefter straks ind i den næste maske (begge masker ligger PÅ tungen). Bevæg tungenålen så langt fremefter, indtil den første maske ligger på nåleskaftet. Træk tungenålen tilbage. Derved hækler De den anden maske igennem den første maske og trækker samtidig den anden maske ned fra nålen. Stik straks ind i den næste maske og gentag dette hele tiden. Træk den afrevne tråd igennem den sidste maske til sidst. Pas endelig på håndstillingen. Tungehæklenålen skal holdes vandret. Den venstre hånd trækker det strikkede let nedad, medens den højre hånd bevæger tungenålen ganske let frem og tilbage. Arbejd langsomt med det til at begynde med, hastigheden kommer med rutinen.

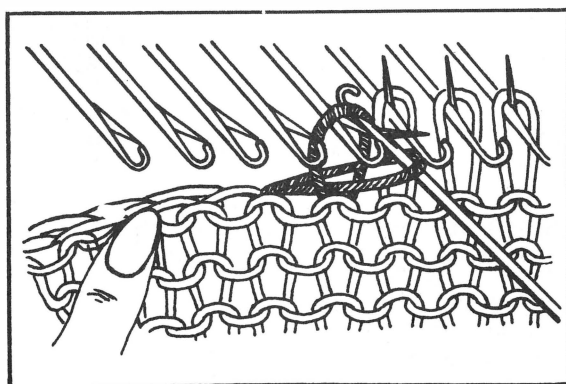

„LYNOPSLAGNING“

Hæng kammen på apparatet. Skub nålene i B-stilling. Skub hver 2. nål frem. Tryk partknapperne ind. Sæt garnet i slæden og fastgør det på kammen. Strik over.

Frigør kammen. Tag garnet ud af de tomme kamtænder. Tryk plainknappen ind (udløserknappen). Pas på at garnet ikke går ned i kamtænderne. Strik over.

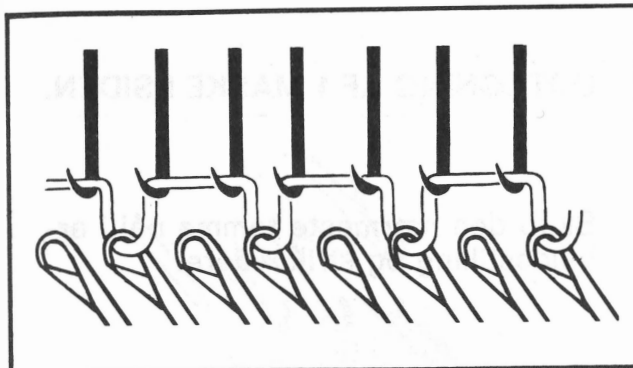

DOBBELT SØM.

Efter „lynopslagning“ strikkes 10 rækker på maskestørrelse 4, strik 1 række på maskestørrelse 8, derefter 12 rækker på maskestørrelse 5.

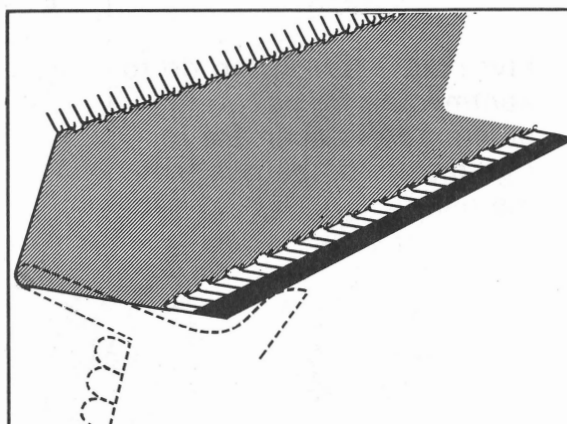

Skub alle nålene frem i E-stilling. Lænkerne fra kammen hænges op på nålene. Sæt maskestørrelsen på 8, strik 1 række. Sæt maskestørrelsen på 6 og strik videre. Maskestørrelsen skal variere efter garntykkelsen.

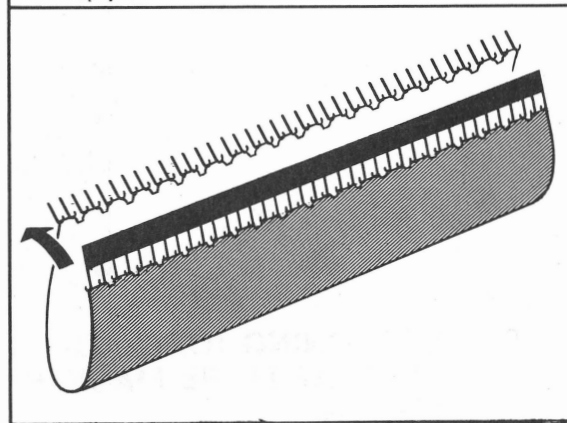

Søm med „musetakker“:

Søm til dobbelt søm. I stedet for ombuksrækken på stor maskestørrelse, strikkes 1 hulrække: Skub hveranden nål frem, sæt hulslæden på maskinen og før den over, fjern den, nu sidder der 2 masker på hveranden nål, strik videre. Pas på; kantmaskerne skal altid være i B-stilling.



UDTAGNING AF 1 MASKE I SIDEN.

Skub den nærmeste tomme nål i arbejdsstilling og strik videre.

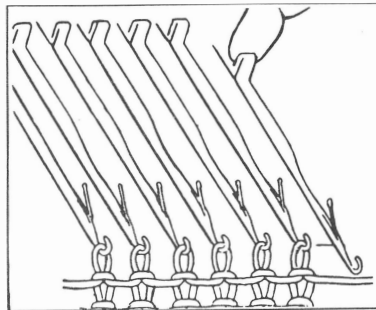

Flyt med 2-dækkeren de to kantmasker én nål ud til siden. Tag lænken fra forrige maske op på den tomme nål.

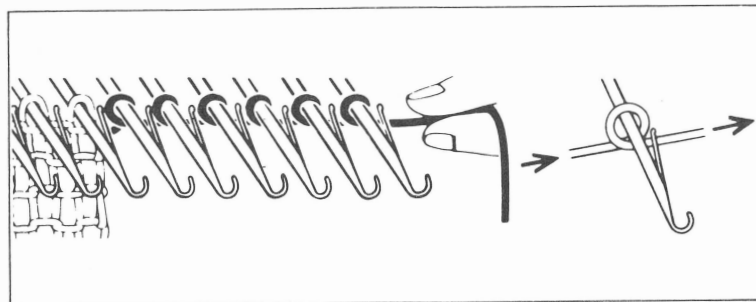
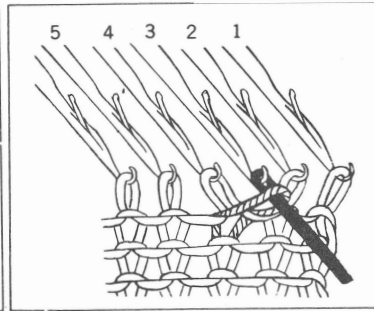
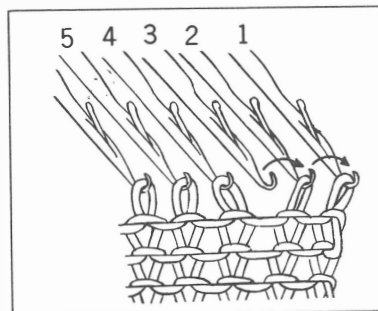

UDTAGNING (OPSLAGNING) AF FLERE MASKER I SIDEN.

Skub det ønskede antal nåle helt frem i højre side, når slæden står til højre. Sno garnet som løkker om nåleskaftet i pilens retning. Løkkerne skal ligge bag tungerne.

Når der skal slås flere masker op i venstre side, arbejdes der på samme måde - dog skal garnet snos modsat.

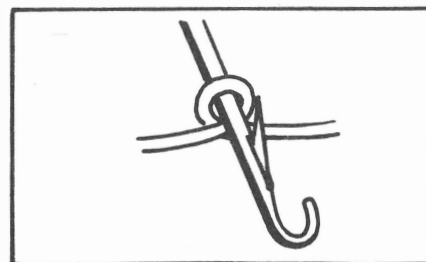

INDTAGNING AF 1 MASKE.

1. Tag 1 maske ind i siden:
Anbring en 1-dækker på kantnålen og træk nålen fremefter til masken sidder bag nåletungen. Skyd derefter nålen tilbage, til masken er gledet over på dæknålen.
2. Anbring nu dæknålen på nabonålen, og lad masken glide over på nålen.

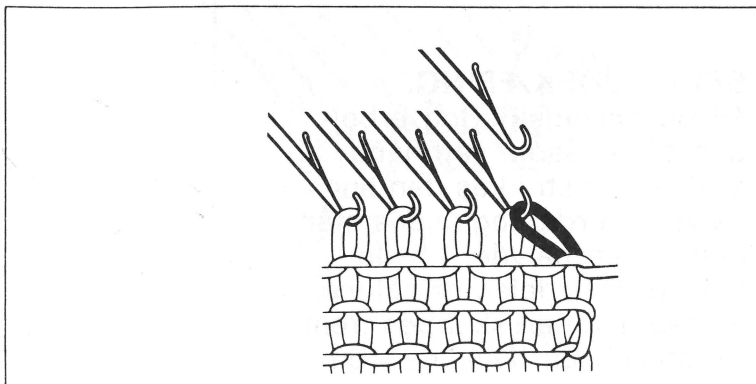

INDTAGNING AF 1 MASKE TIL RAGLAN OG LIGN.

Flyt med 2 el. 3 dækkeren kantmaskerne 1 nål længere ind. Se billedet. Tommelfingerregel til raglanindtagninger:

- 1 maske ind i begge sider på hver 2. række.
- 2 masker ind i begge sider på hver 4. række.
- 3 masker ind i begge sider på hver 6. række.

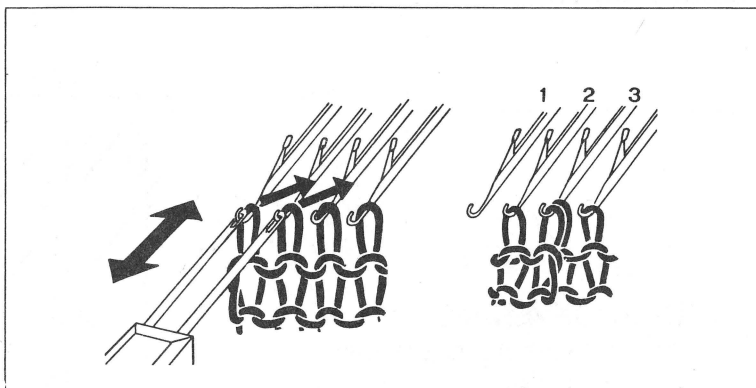

LUKNING AF FLERE MASKER I SIDEN.

1. På slædesiden hænges kantmasken over på nr. 2 nål.
2. Skub den anden nål så langt fremefter, at begge masker sidder bag nåletungen. Læg garnet i nålehovedet.
3. Med hånden trækkes nålen tilbage til begge masker glider af nålen. Der er med hånden strikket en maske.
4. Denne maske hænges over på den tredje nål, og det gentages fra 2-4 til det ønskede antal masker er lukket af. De tomme nåle skubbes derefter helt tilbage.

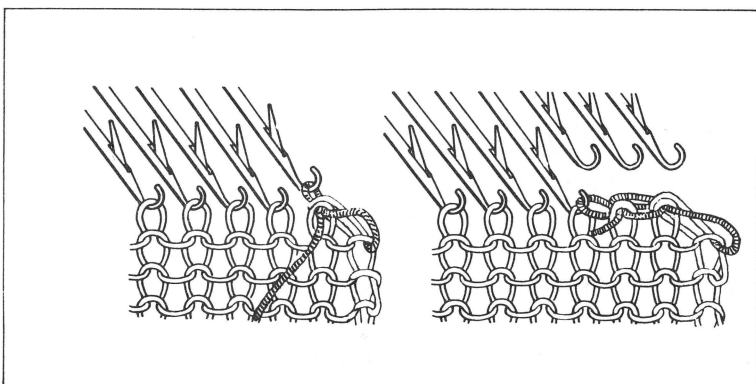
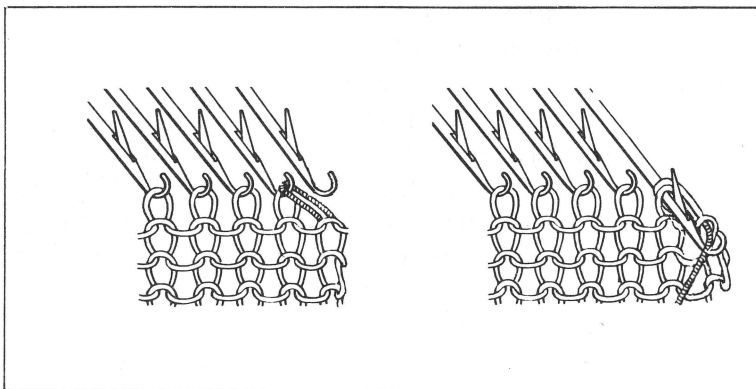

SPIDS UDSKÆRING.

Til en halsudskæring arbejdes der ligesom ved håndstriik. Først strikkes den ene halvdel færdig, og imens står den anden halvdel i hvilestilling: Halvdelen af nålene modsat slæden skubbes frem i E-stilling og hvileknappen sættes på H.

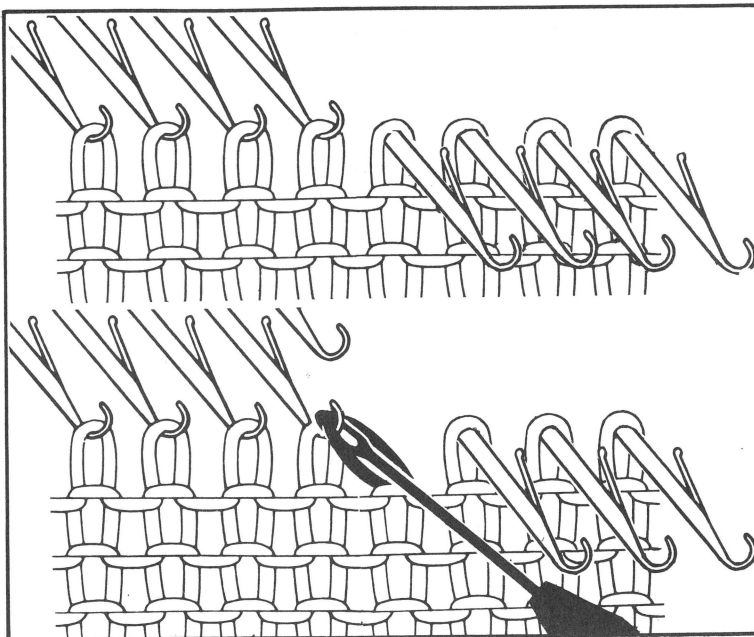
**RUND UDSKÆRING.**

Til rund udskæring skubbes ligeledes halvdelen af nålene modsat slæden frem i E-stilling, og hvileknappen på H. Der strikkes nu en række over den halvdel nåle som står i B-stilling. Garnet sidder nu på midten. Luk 6 masker af, strik 2 rækker. Luk 4 masker af, strik 2 rækker. Fortsæt denne aflukning til den ønskede runde udskæring er opnået.

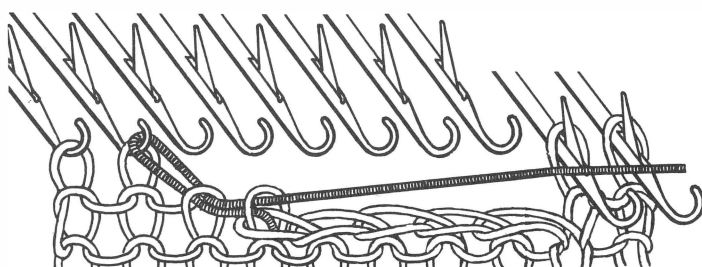
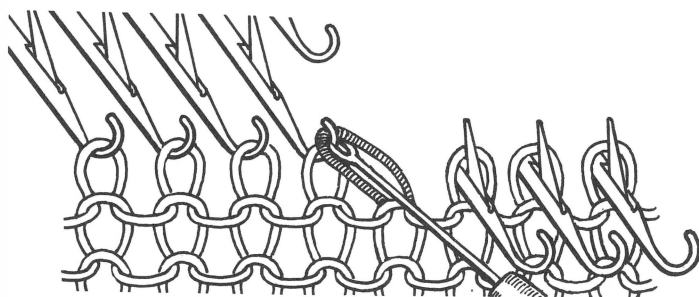
**HURTIG AFLUKNING.**

Hvis der skal lukkes af over hele rækken på én gang, arbejdes der således: Slæden står til venstre. Sæt maskestørrelsen fire numre op og strik til højre. Tag hæklenålen og hæk maskerne som vist på billedet.

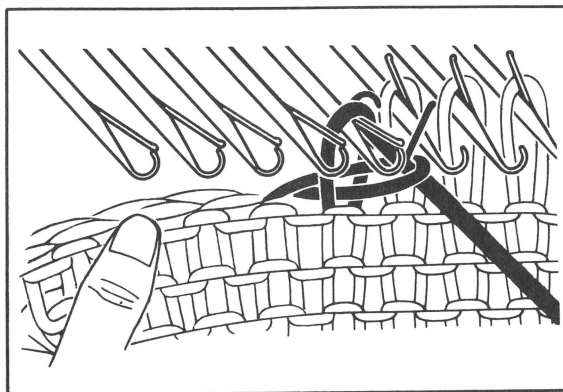

ENKELT SNONING.

Til snoning over 6 masker bruges begge 3-dækkernålene, og der arbejdes således: Lad på begge sider af de seks masker én maske glide af nålene, og lad de tomme nåle blive i B-position.

Tag nu med venstre hånd de tre venstre masker op på 3-dækkeren og med højre hånd de 3 højre masker på den anden 3-dækker.

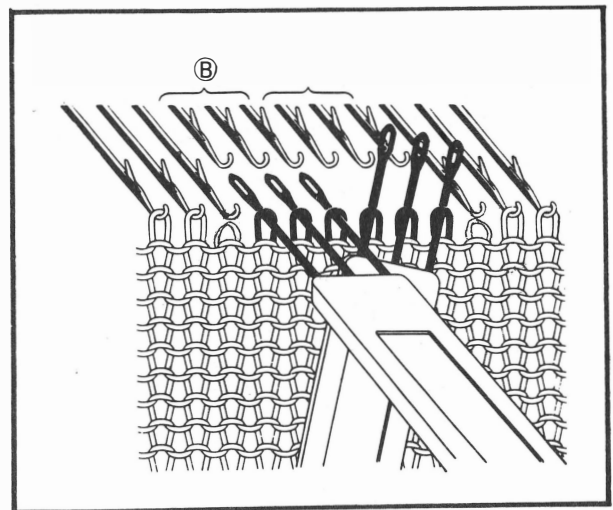

Kryds nu de 6 masker med hinanden, idet maskerne i højre hånd hænges op på de tre venstre nåle. Bemærk: Ingen masker på den tomme nål i begge sider af de 6 masker, (dem der først blev taget af nålene).

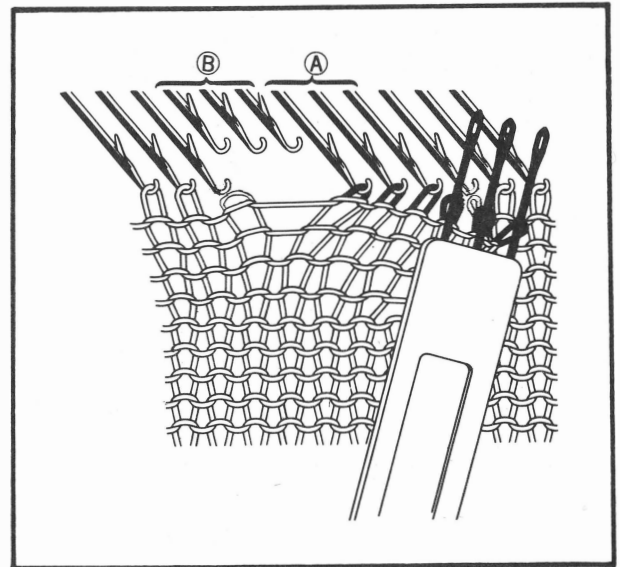

Tag nu den anden 3-dækkernål i højre hånd og hæng maskerne op i de 3 højre nåle. Skub de 6 mønsternåle i E-position og strik 12 rækker normalt. Gentag snoningen. De aftagne masker i begge sider hækles fra tid til anden op – som vrangmasker.

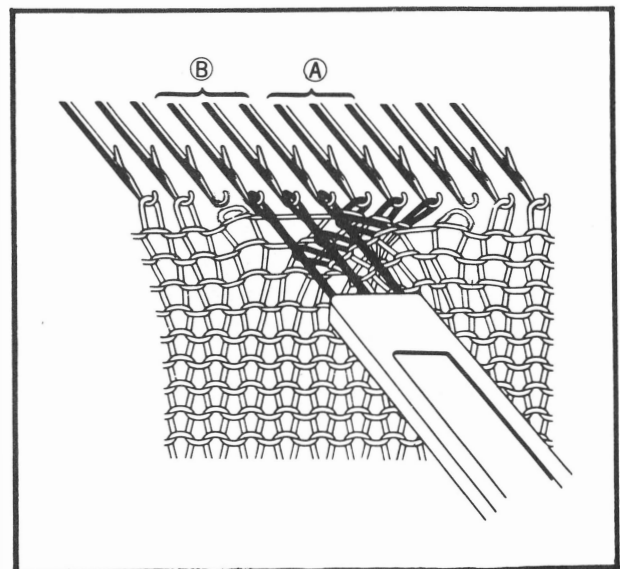

LILLE KNAPHUL.

Bestem stedet til knaphullet og hæng 1 maske henholdsvis til højre og venstre på naborålene.

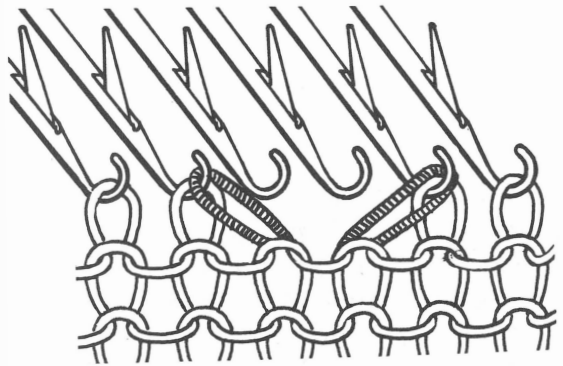

Strik en række. På de tomme nåle er der nu en løs tråd.

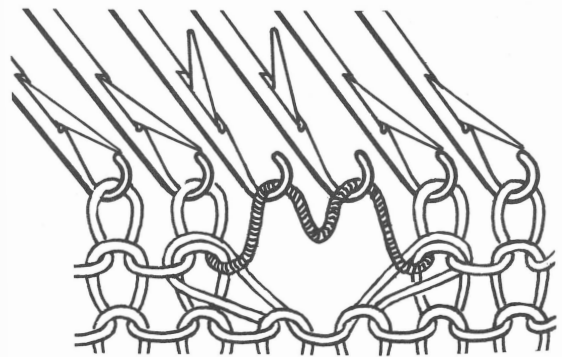

Tag denne løse tråd og sno tråden om de tomme nåle. Skub de ny-opslagne helt frem og strik videre.

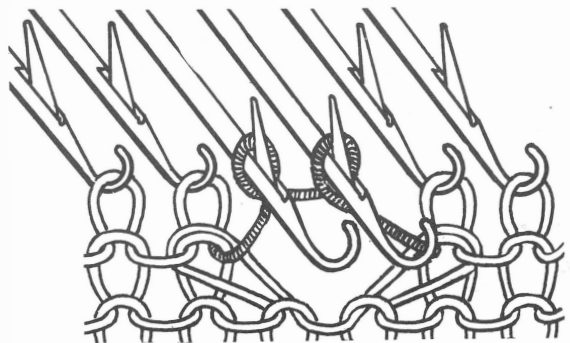
**SÅDAN STRIKKES EN SNOR.**

Indstil maskestørrelsen noget mindre end normalt. Slå 3 eller 4 masker op med lukket opslagning. Slæden til højre. Tryk den venstre partknap ind. Hold garnenden over nogle rækker og strik til den ønskede længde.

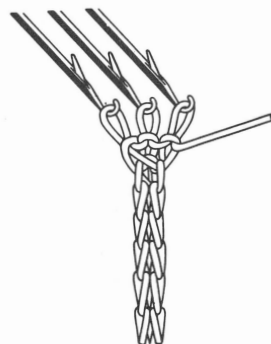

STORE KNAPHULLER.

Bestem stedet for knaphullet og skub det tilsvarende antal nåle helt frem. Tag den forrige maske af den højre naborål på hæklenålen. Stik hæklenålen ind i næste maske til venstre og hæk maskerne sammen.

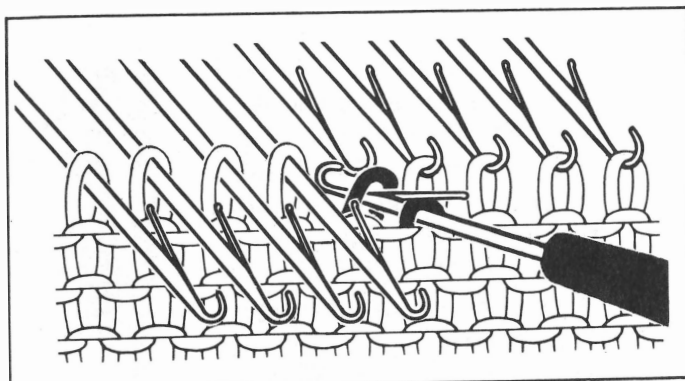

Gentag denne fremgangsmåde over f.eks. de næste 4 nåle. Hæng den sidste maske over på naborålen.

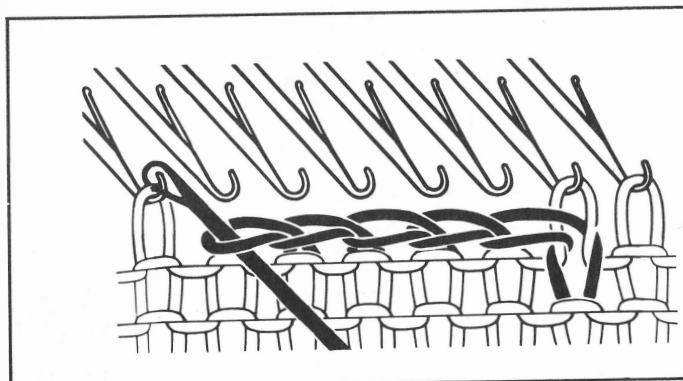

Strik en række. (Tomme nåle bliver i arbejdsstilling). På de 5 tomme nåle ligger der nu en løs tråd.

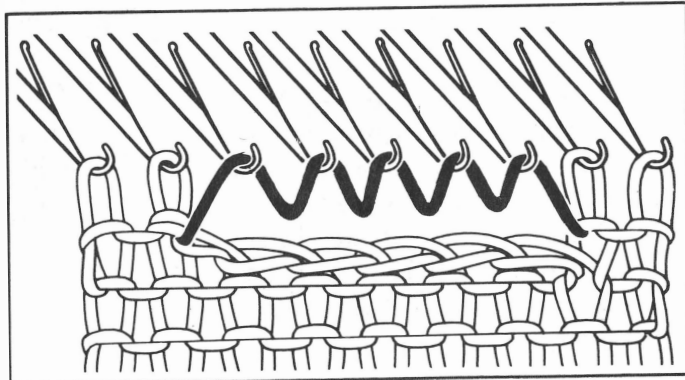

Tag tråden ud af de tomme nåle og sno den om nålene, som til lukket opslagning. Skub de nyopslagne nåle helt frem og strik videre.

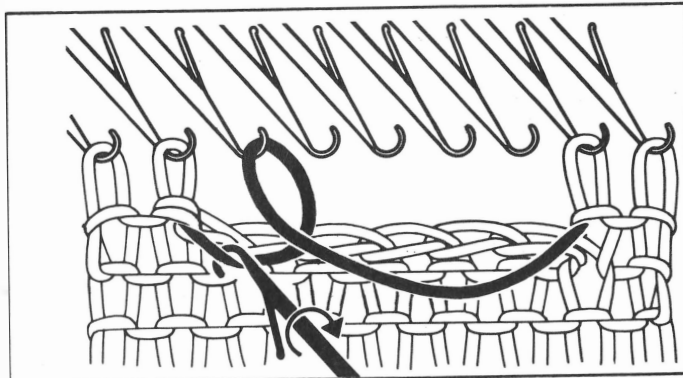

I stedet kan man tage en kontrasttråd og strikke ind på knaphulsmaskerne, denne kan fjernes og knaphullet kantes.

Lige som ved håndstrikk skal der først laves en strikkeprøve. Slå 50 masker op og strik 50 rækker. Overbevis Dem om, at strikkefastheden er til Deres tilfredshed, og tag prøven af maskinen. Vask prøven og lad den tørre. Læg prøven glat på bordet, uden at trække den. Ved hjælp af en linjal tælles nu på midten af prøven, hvor mange masker der er på 5 cm bredde, samt hvor mange rækker der er på 5 cm højde. Notér Dem de fundne tal og notér ligeledes, hvilken maskestørrelse strikkeprøven er strikket med.

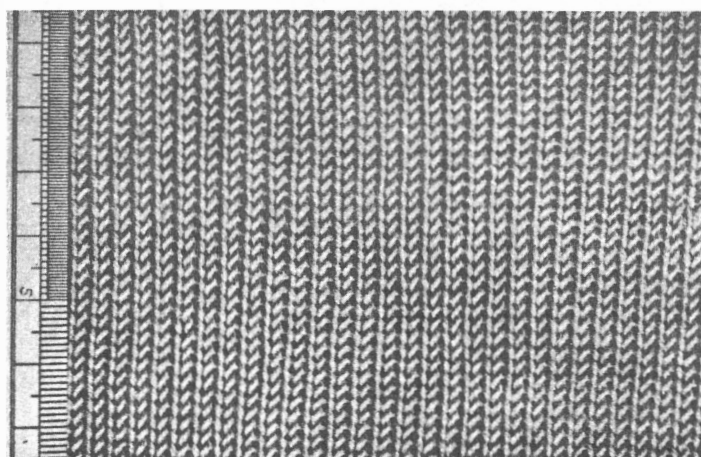
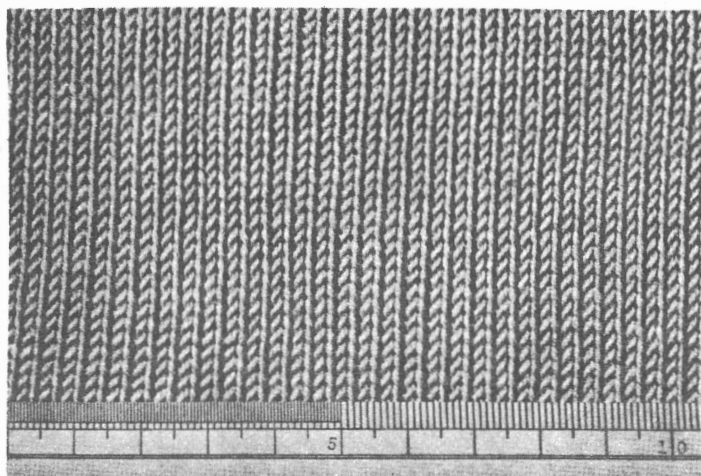

EKSEMPEL: Der er 15 masker på 5 cm bredde og 22 rækker på 5 cm højde. Deres strikkearbejde skal være 40 cm bredt. De behøver altså $8 \times 5 \text{ cm} = 8 \times 15 \text{ masker} = 120 \text{ masker}$. Til en højde på 35 cm behøver De $7 \times 5 \text{ cm} = 7 \times 22 \text{ rækker} = 154 \text{ rækker}$.

En masketæller kan gøre regnestykket for Dem. Spørg hos Deres forhandler.

Mange håndstrikkeopskrifter kan anvendes direkte på strikkemaskinen, men strikkeprøven skal passe.

FORKORTEDE RÆKKER.

Til skråning af skuldre – ved halsudskæring og brystindsnit, arbejdes hurtigere og pænere med forkortede rækker. På de følgende modeller prøves nogle af mulighederne.

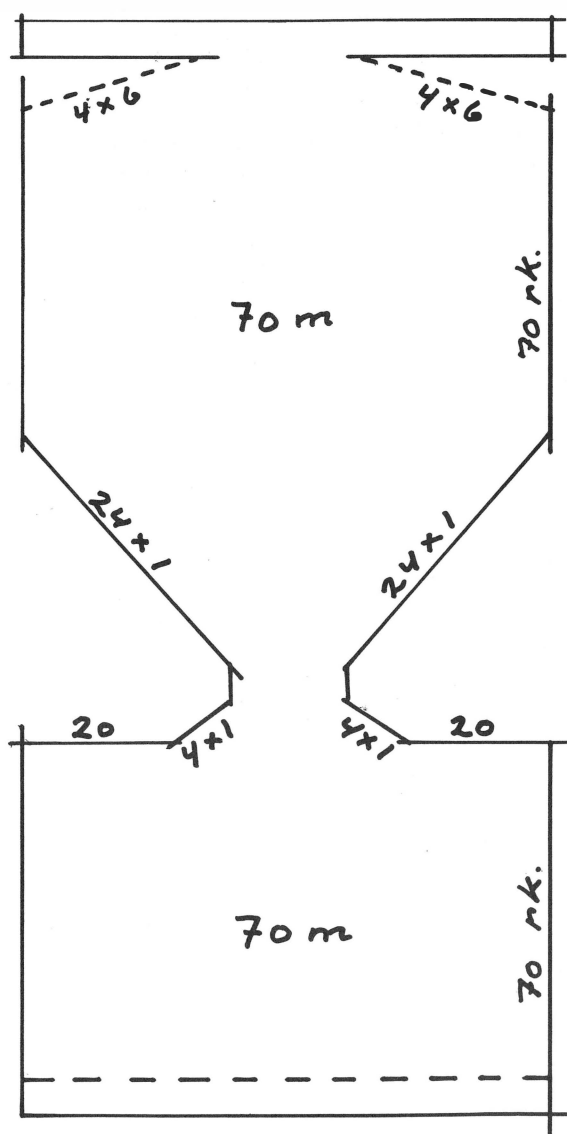

BABYTRUSSER.

Slå 70 m op og strik dobbelt søm, 8 rk. Strik lige op 70 rk. Luk i begge sider for 20 m og tag derefter 4×1 m ind i hver side med 3-dækkeren på hver 2. rk.

Strik 6 rk lige op.

Nu tages med 3-dækkeren 1 m ud i begge sider på hver anden række til der er 70 m.

Strik 70 rk lige op.

Nu gøres trusserne højere bagpå: Sæt hvileknappen på H, slæden i højre side.

1. 5 m modsat slæden skubbes i E-stilling, strik over.
2. Skub den 6. m i E-stilling og desuden 5 m modsat slæden i E-stilling, strik over. Gentages 6 gange til. Slut med slæden i højre side. Skub den 24. m nærmest slæden i E-stilling. De 24 nåle i E-stilling modsat slæden skubbes tilbage i D-stilling.

Sæt hvileknappen på N og strik tilbage i B-stilling. Nu strikkes dobbelt søm 8 rk høj, slut med 6 rk strikket med kontrastgarn.

Sy sammen i siden og hækl om benene. Buk sømmen om og sy bundfarvens lænker til, trævl kontrastgarnet op.

BARNEBLUSE STR. 6 ÅR

Strikkefasthed 15 m - 20 rk = 5 cm
 Maskestørrelse ca. 6 (kanten fastere)

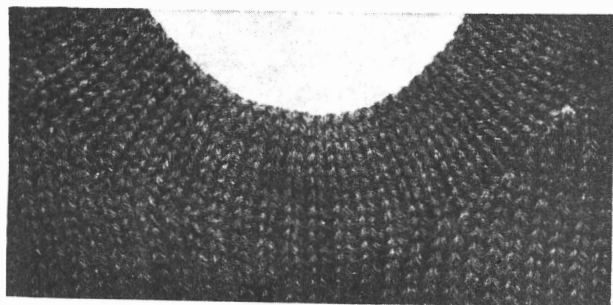
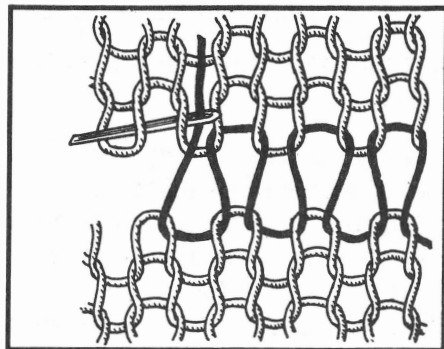
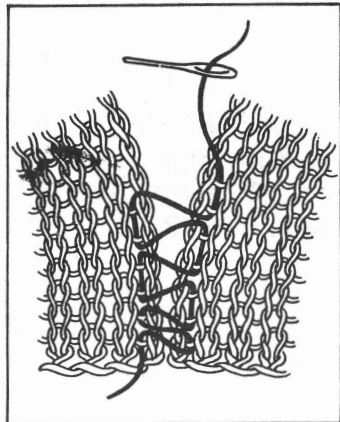

Ryg - Forstykke

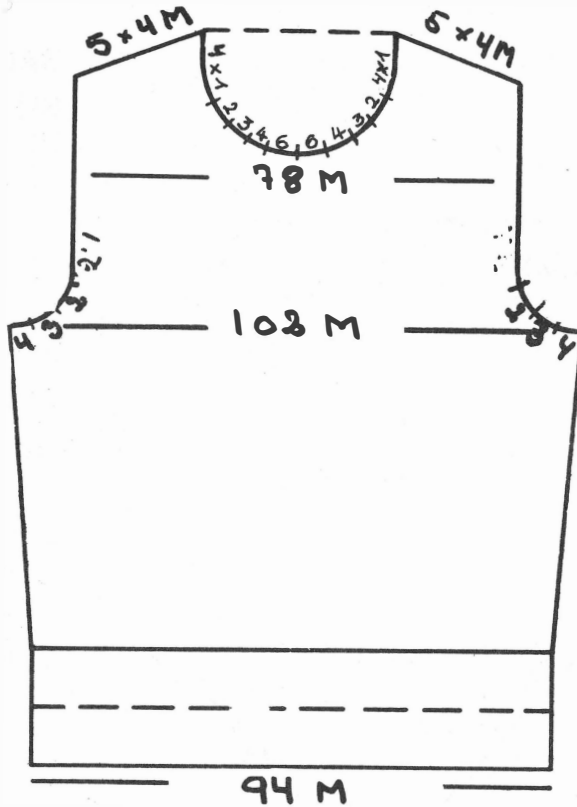

Ærme

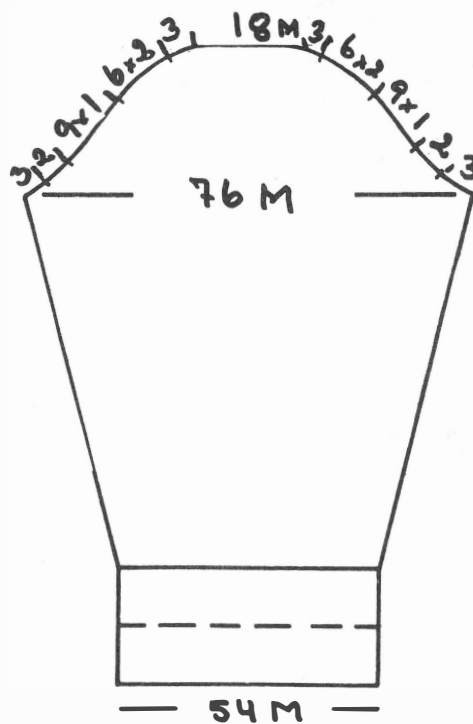

Begynd med

ÆRMET.

Slå 54 m op og strik dobbelt søm 14 rk høj. Strik videre idet der tages 1 m ud i begge sider på hver 8. rk til der er 76 m. Når der er strikket 104 rk lukkes der for 1×3 – 1×2 – 9×1 6×2 – 1×3 m. De resterende masker lukkes på én gang.

RYG.

Slå 94 m op, strik dobbelt søm 14 rk høj. Strik 96 rk idet der tages 1 m ud i begge sider på 16. – 32. – 48. – 64. rk. Så lukkes til ærmegab i begge sider 4-3-2-2-1 m. Når ærmegabet er 48 rk højt skrås skuldrene, 4×5 m i begge sider. På de resterende 38 m strikkes med det samme halskant således: 2 rk på masketørrelse 6, 2 rk på 5,2, 2 rk på 5,1, 2 rk på 5 og 2 rk på 4,2, så 1 rk på 9 og derefter på den inderste del sættes masketørrelsen op igen, slut med 6 rk kontrastgarn. Hver skulder strikkes tilbage i B-stilling med bundfarven og der strikkes ligeledes 6 rk kontrastgarn på hver.

FORSTYKKE..

Strikkes som ryggen til ærmegabet er 32 rk højt. Så rundes til hals: Hvileknappen sættes på H. Slæden står til højre, halvdelen af nålene modsat slæden skubbes i hvil (E-stilling) +5 nåle til, strik over, skub den 6. nål i hvilestilling, strik tilbage. Fortsæt med at skubbe 3+1, 2+1, 1+1, 1+1, og til sidst 1 nål 4 gange i hvil, husk det skal være nærmest slæden. Strik videre på skuldermaskerne til samme højde som ryggen. Skrå skulderen og sæt kontrastgarn på. 2. halvdel: begynd med slæden i venstre side og strik modsat.

HALSKANT: Saml lænkerne langs begge sider op på nålene, og strik halskant som på ryggen.

MONTERING: Skuldørsømmene maskesys og kontrastgarnett fjernes. Halskanten sys ned og sømmene sys sammen.

FORMSTRIKNING AF HULMØNSTRE MED NYLONSNOREN.

De masker, der skal i hvil, strikkes over på nylon snoren, én ad gangen, idet hver nål trækkes tilbage i A-stilling.

Denne del af arbejdet sættes på ny i arbejde ved forsigtigt at trævle nylon snoren af og stille nålene i B-stilling.

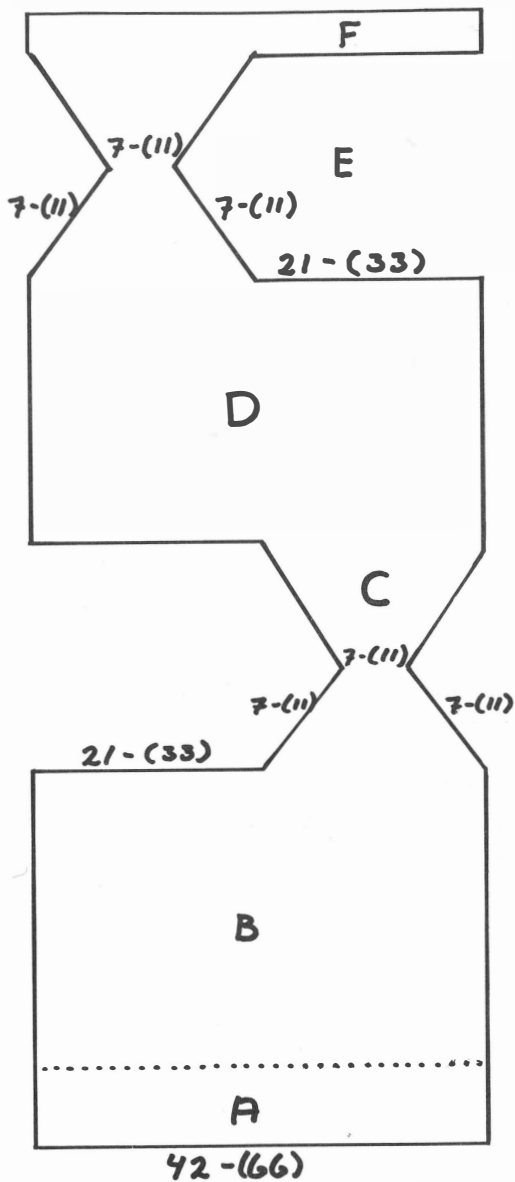

SÅDAN STRIKKES EN STRØMPE.

(venstre)

str. 1-1 ½ år og herrestrømpe.

Afsnit A: Bort.

Over 42-(66) nåle strikkes bort.

Afsnit B: Skaft.

Strik 20 (50) rk. glat.

Afsnit C: Hæl.

Slæden står til højre. Hvileknappen stilles på H. 21 (33) m modsat slæden skubbes frem i E-stilling (vrismaskerne).

På de resterende nåle strikkes hæl, idet der i begyndelsen af hver række skubbes 1 nål frem i E-stilling til der er 7 (11) nåle i begge sider. Skub derefter 1 nål tilbage i D-stilling i begyndelsen af hver række til der er 1 nål tilbage i højre side, sæt hvileknappen på N og strik over.

Afsnit D.

Strik foden 20 (50) rk.

Afsnit E: Tå.

Slæden står til venstre. Hvileknappen stilles på H. 21 (33) m sættes i hvil modsat slæden og der stikkes med forkortede rækker som afsnit C.

Afsnit F.

Strik 6-8 rk. med kontrastgarn, og kør strømpen af maskinen.

Montering.

Sy strømpen sammen med maskesting under foden og trævl kontrastgarnet op.

Sy sidesømmen sammen med madrassting, og strik den højre strømpe modsat.

Der følger 20 færdige hulkort med maskinen. Det er muligt at strikke 60 forskellige mønstre ved hjælp af disse. På de følgende sider er der billeder af mønstre med nærmere forklaring af kortnumre og slædeindstilling. På skemaet ses hvilke hulkort der kan bruges til de forskellige slags mønstre.

Mønster art	1J	2J	3J	4J	5J	6J	7J	8J	9J	10J	11J	12J	13J	14J	15J	16J	17J	18J	19J	20J	
Tuck mønster	●	●	●		●		●	●		●	●										
To farvet Tuck	●	●	●		●		●				●										
Skip mønster	●	●	●		●		●	●		●	●										
To farvet Skip		●	●		●		●				●										
Farvestrik Norsk mønster	●	●	●	●	●	●	●	●	●	●	●	●	●	●	●						
Vævemønster	●	●	●		●		●	●		●	●										
Platinstrik	●		●					●													
Hulmønster																	●	●	●	●	●
Hulmønster: Finstrik																	●	●	●	●	●

NB!

Kortene 16-20 er kun beregnet til strikning af hulmønstre.

Tuck mønstre: begge Tuckknapper trykket ind

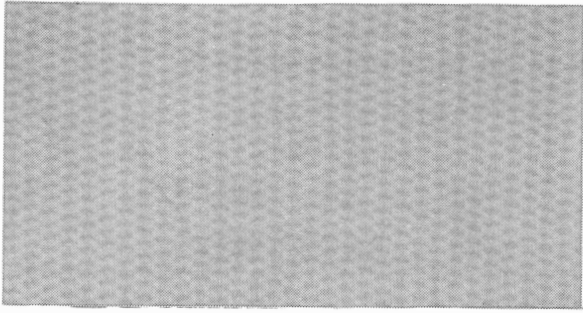

Kort nr. 1

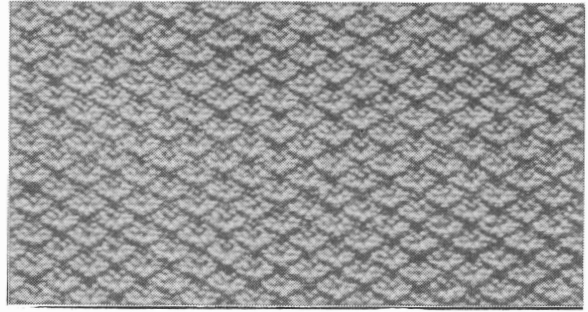

Kort nr. 2

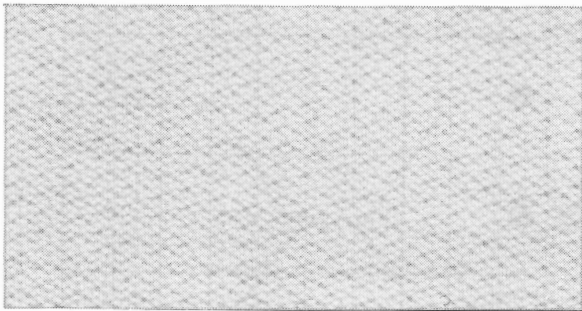

Kort nr. 3

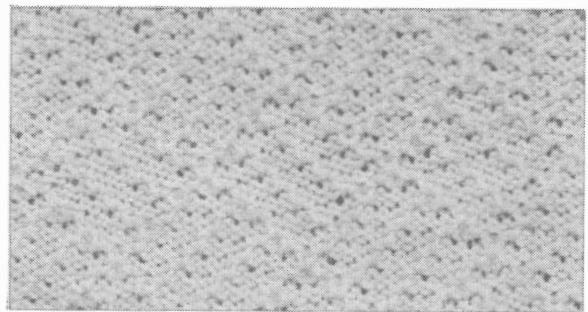

Kort nr. 5

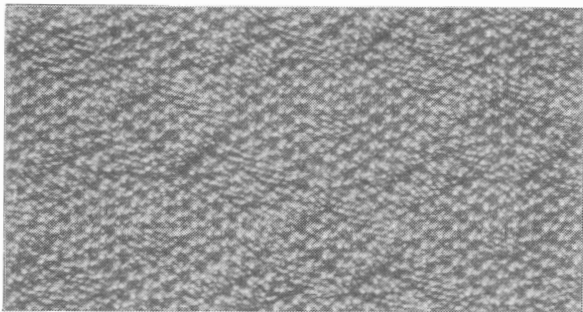

Kort nr. 7

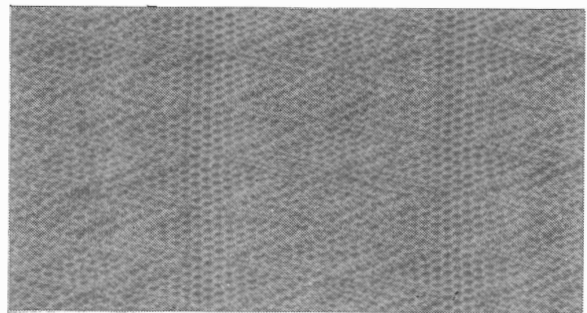

Kort nr. 8

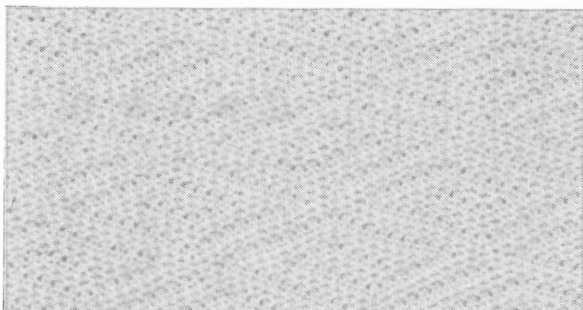

Kort nr. 10

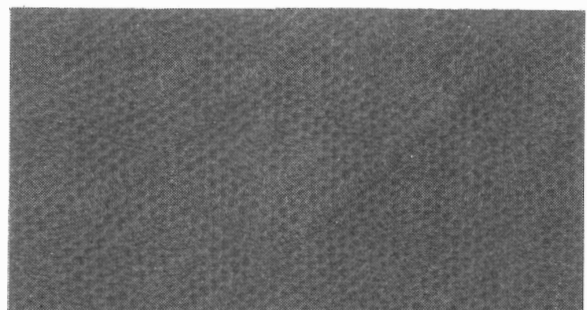

Kort nr. 11

TO-FARVET TUCK: Skift garnfarve (garnfører A) efter hver 2 rk.

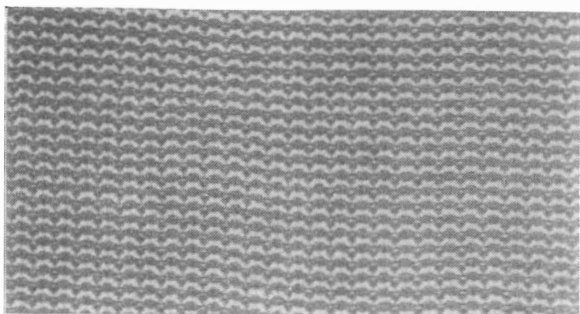

Kort nr. 1

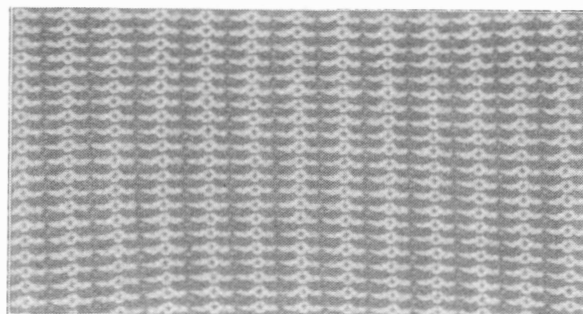

Kort nr. 3

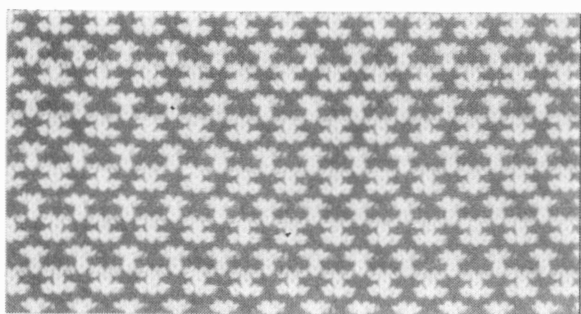

Kort nr. 2

RET

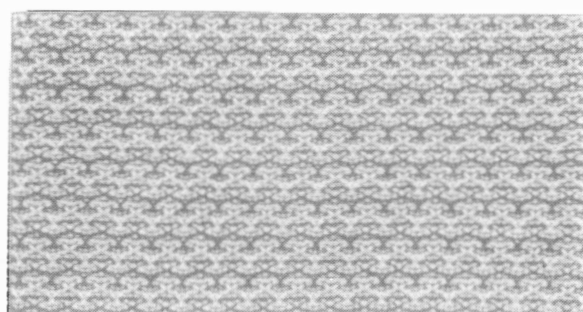

Kort nr. 2

VRANG

Skipmønstre: begge partknapper trykket ind.

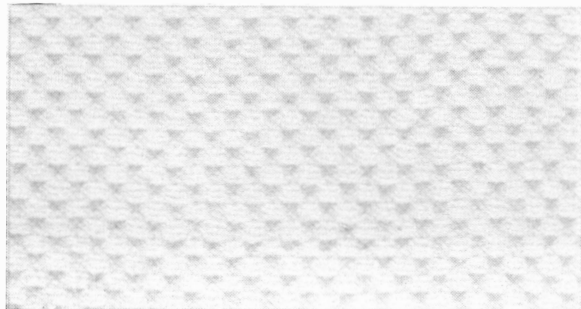

Kort nr. 2



Kort nr. 3



Kort nr. 5

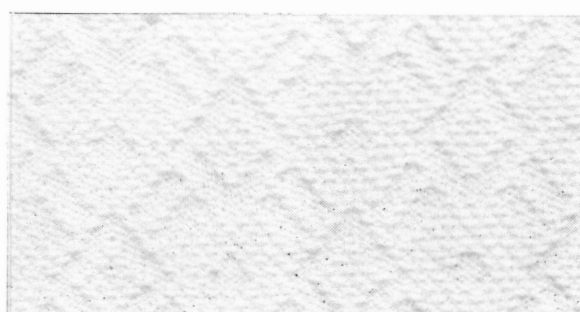

Kort nr. 7



Kort nr. 10

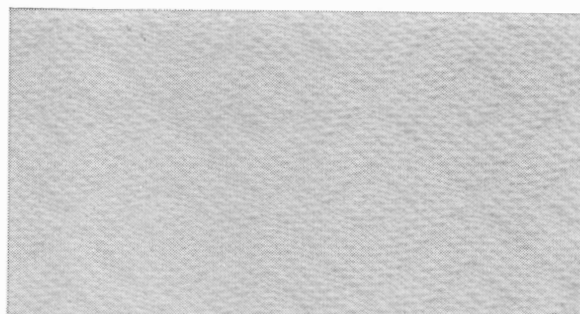

Kort nr. 9

Skipmønstre med to farver:
skift garn i slæden hver 2. række.

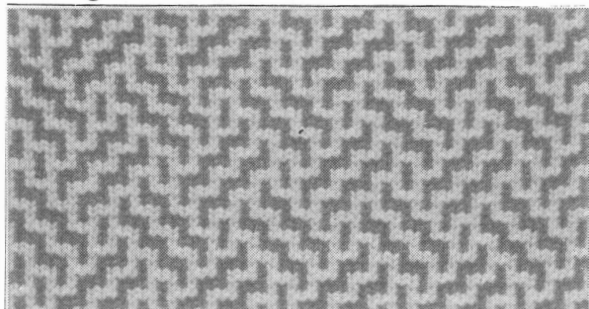

Kort nr. 5

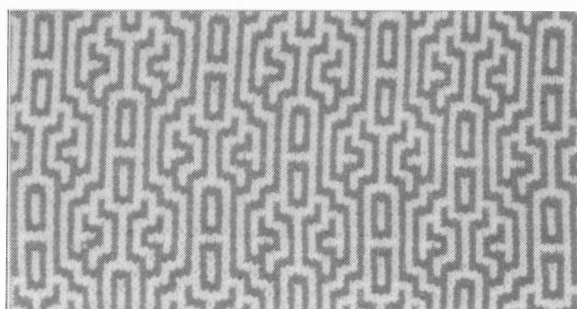

Kort nr. 7

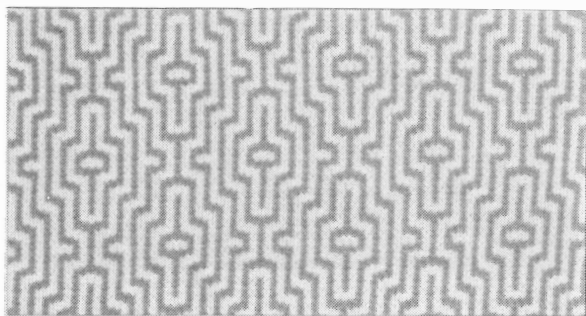

Kort nr. 11

Farvestrik: M-C knappen trykket ind.

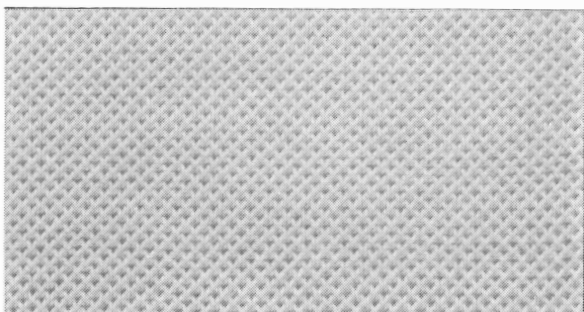

Kort nr. 1

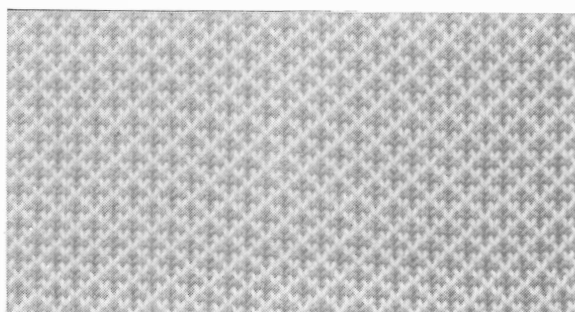

Kort nr. 3



Kort nr. 4



Kort nr. 5

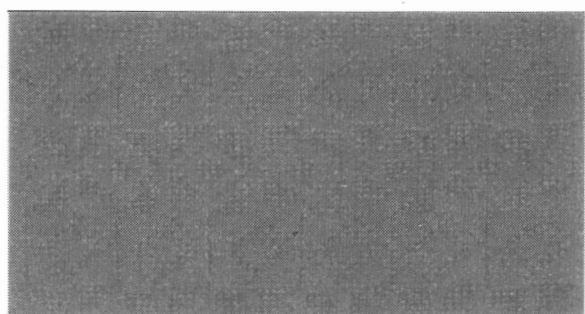

Kort nr. 6



Kort nr. 7

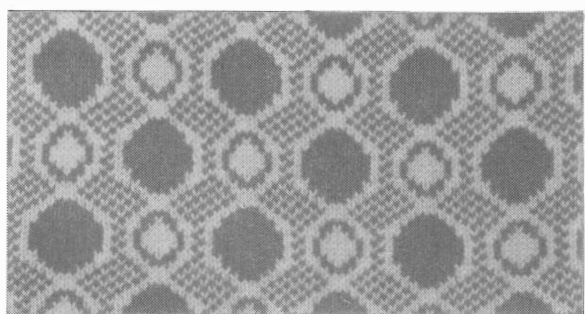

Kort nr. 9

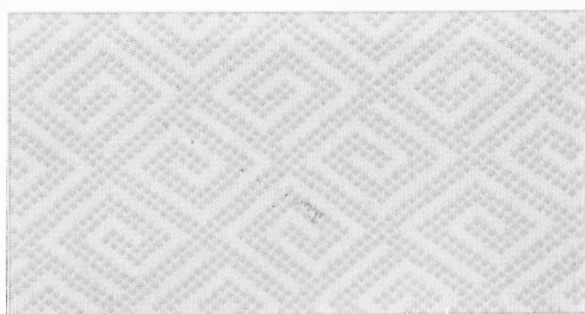

Kort nr. 10



Kort nr. 11



Kort nr. 12



Kort nr. 13

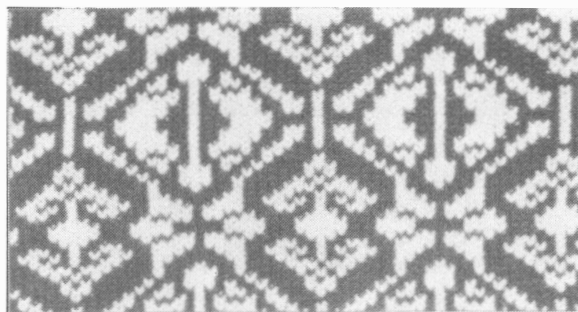

Kort nr. 14

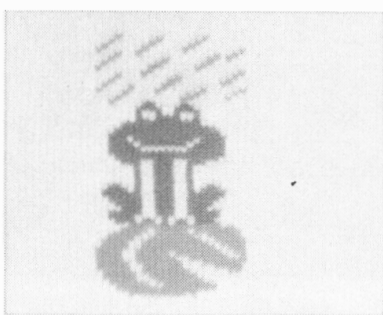

Kort nr. 15

Vævemønstre: væveknapper på W.T.

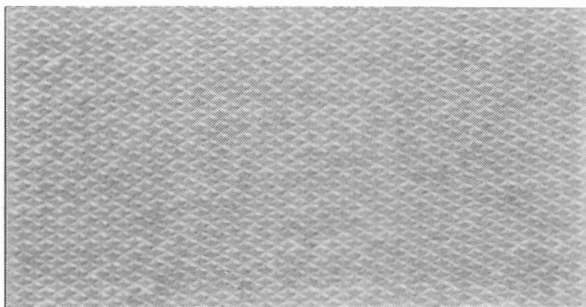

Kort nr. 1

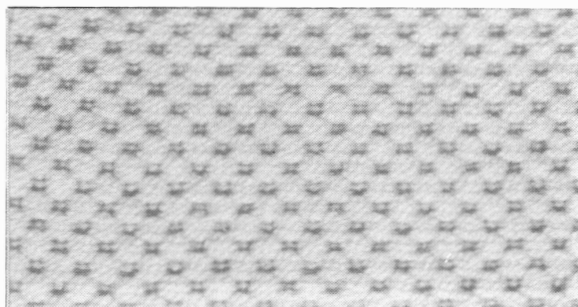

Kort nr. 2

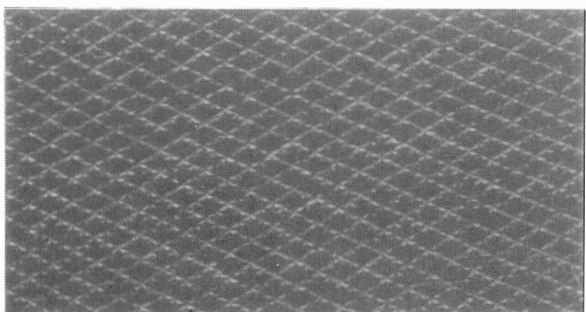

Kort nr. 3

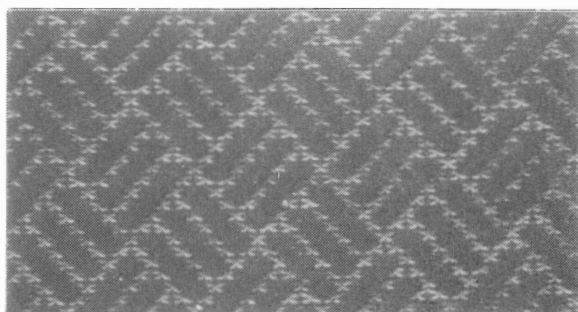

Kort nr. 4

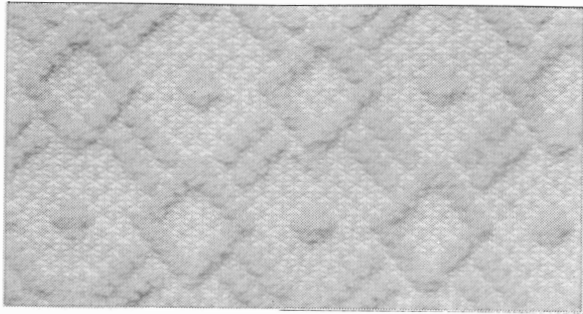

Kort nr. 7

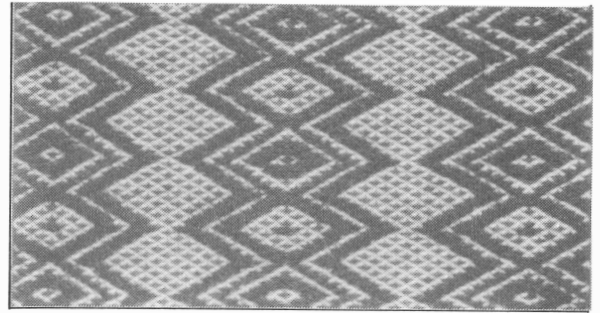

Kort nr. 8

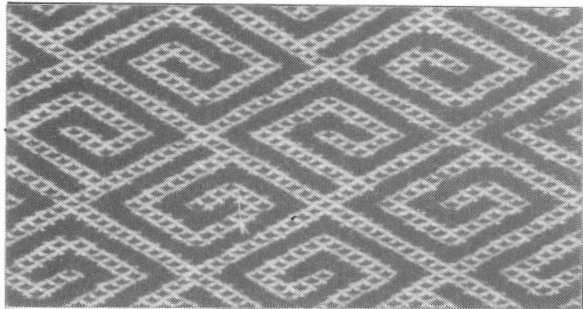

Kort nr. 10

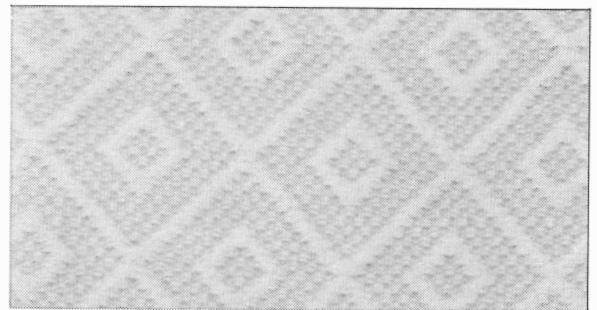

Kort nr. 11

Hulslæden fører hulkortet
HULMØNSTRE: Vekselknappen på N.L.

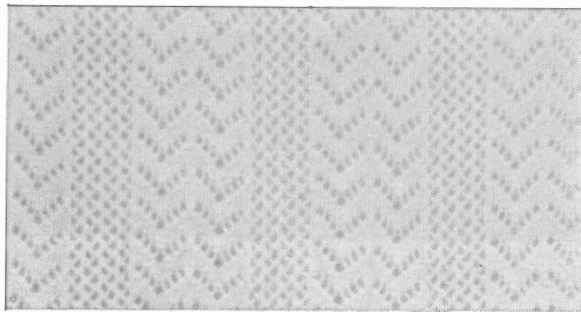

Kort nr. 16

HULMØNSTRE: Fin-strik.

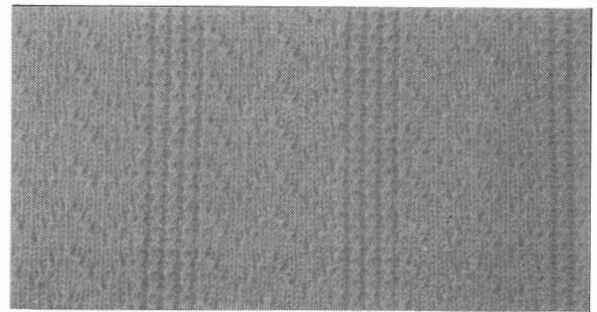

Kort nr. 16

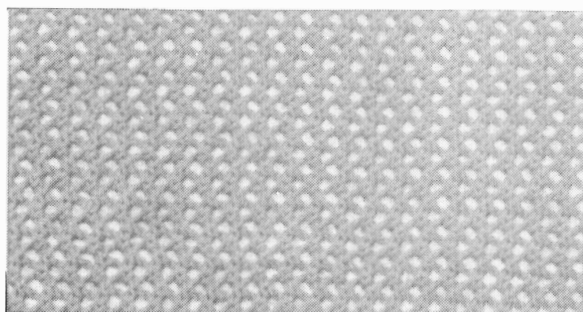

Kort nr. 17

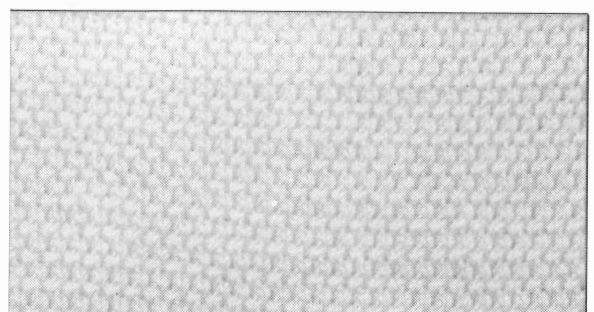

Kort nr. 17

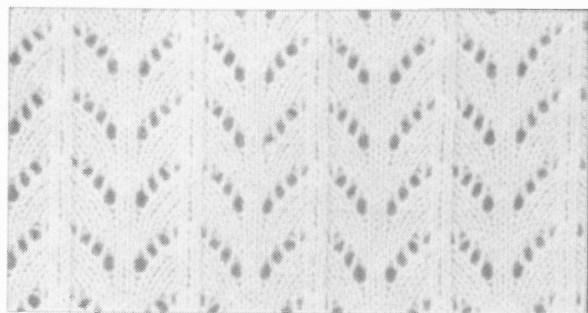

Kort nr.18

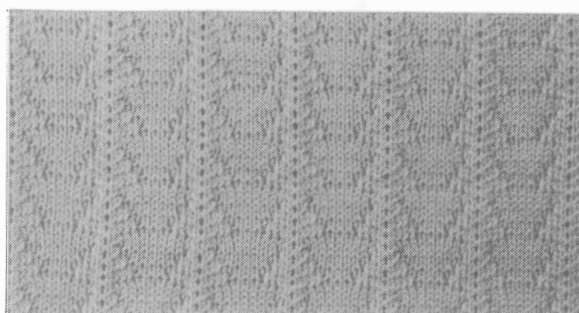

Kort nr.18

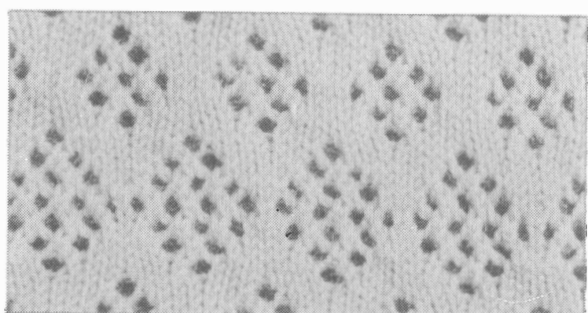

Kort nr. 19

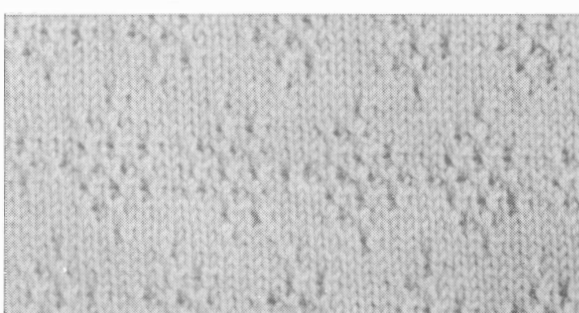

Kort nr. 19

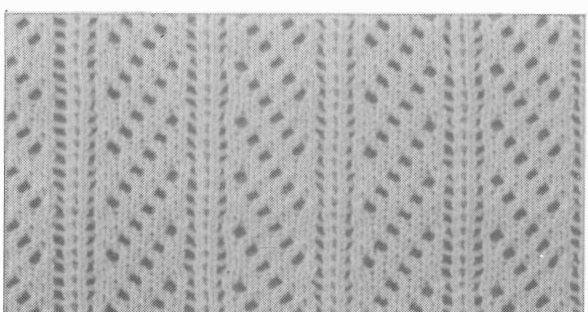

Kort nr. 20

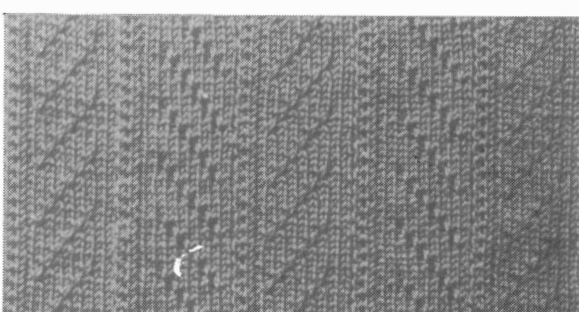

Kort nr. 20

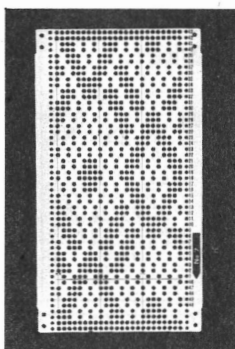

Kort nr. 7J
Tuckmønster.

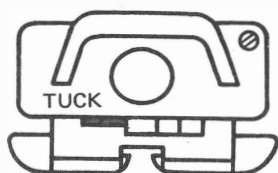

Skipmønster.

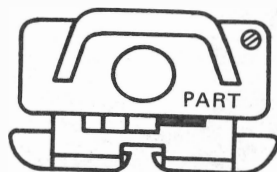

Norsk mønster.

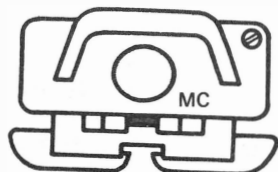

Vævemønster.

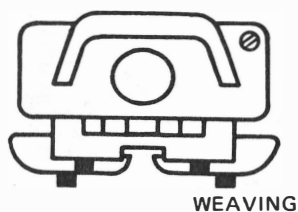

Der følger 20 forskellige hulkort med maskinen.

Ved brug af et hulkort er det muligt at strikke forskellige mønstre.

Brug kort nr. 7J og De kan lave disse 4 mønstre.

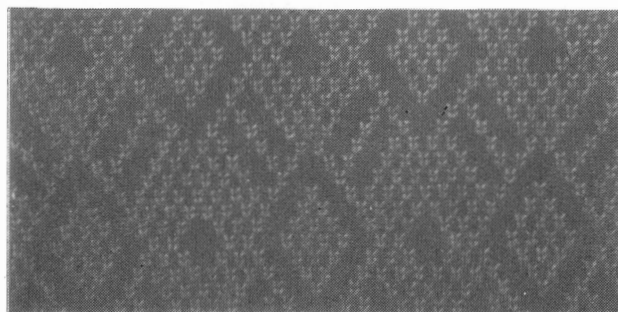
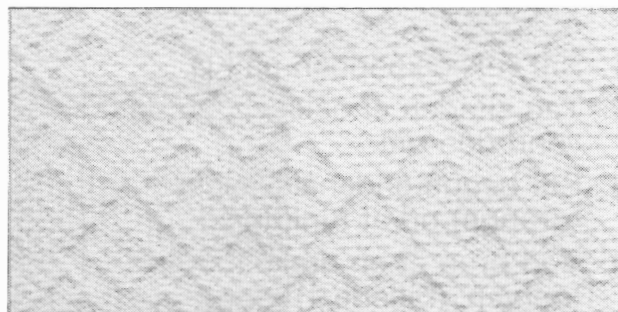
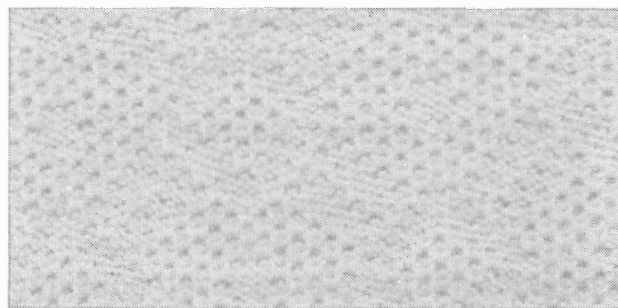

Ved mønsterstriik (KC) skubbes endenålene automatisk frem i D position uden hensyn til hulkortet. Derved opnås en pæn kant, og De undgår tab af masker.

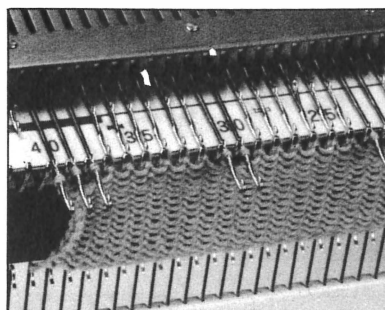

Card No. 4J

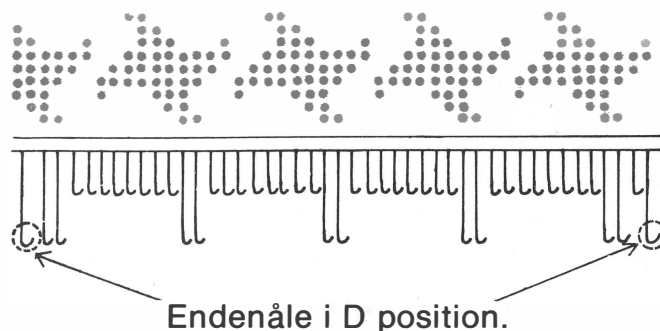

Endenålsvælgerne bruges ved enkeltmotiver.

1. Stil vekselknappen på KC.
2. Tag slæden af nålesengen og vend den om.
3. Stil begge endenålsvælgerne (orange) ud af funktion.
4. Ved brug af en dæknål drejes kærven. (billede 1)
5. Ved normalt mønsterstriik drejes kærven tilbage. (billede 2)

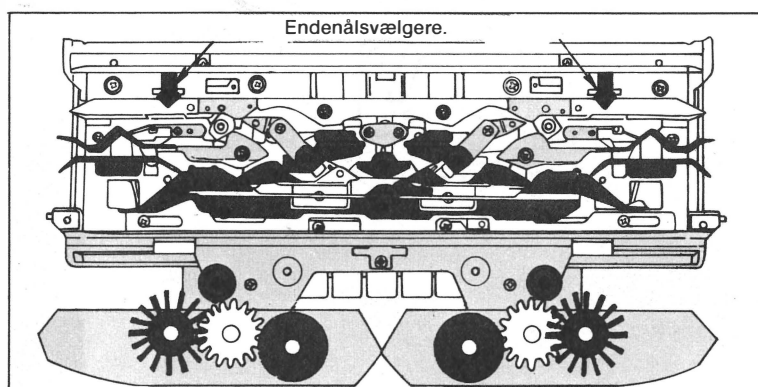

• Endenålsvælgerne ud af funktion.

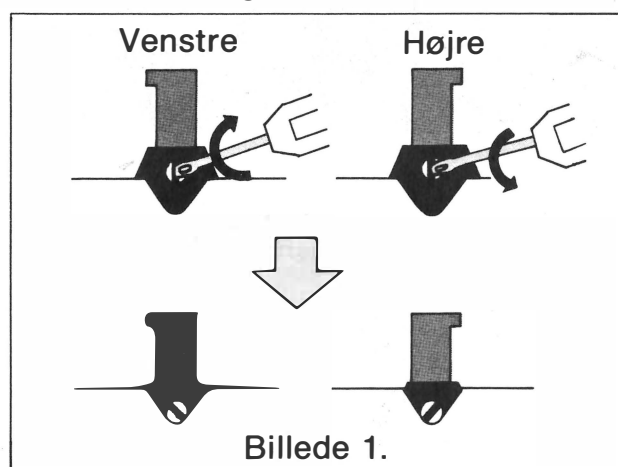

• Endenålsvælgerne i funktion.

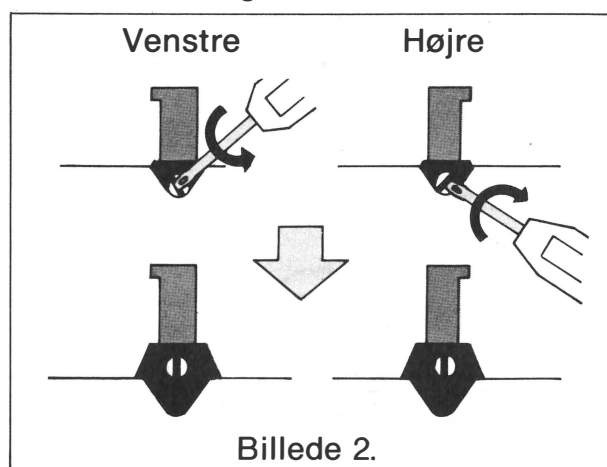

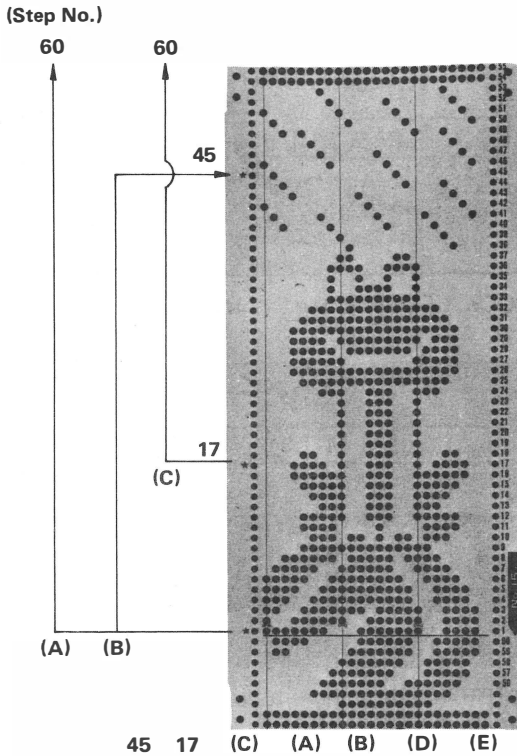

- ★ Der medfølger 5 punktkamme.
- ★ Et-punkt-kammen bruges kun til et motiv. (24 nåle)
- ★ De 4 andre punktkamme kan sættes sammen til mønstre over 48 eller 72 nåle.

Mønstret kan varieres ved' som f.eks. A-B-C.

Eks. A. Er et komplet mønster fra hulkort nr. 15J.

Eks. B Er strikket indtil trin nr. 45 på samme kort som A.

Eks. C Er strikket fra trin nr. 17 til 60 på samme kort som A.

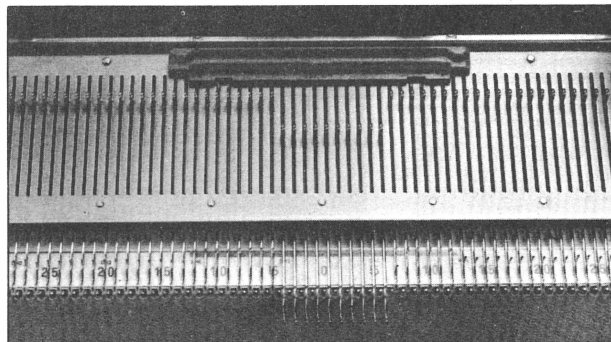

24 nåle

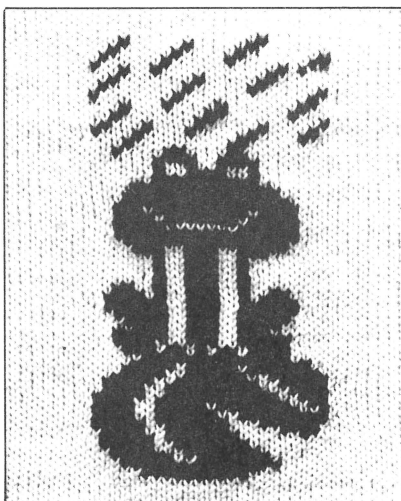

(A)

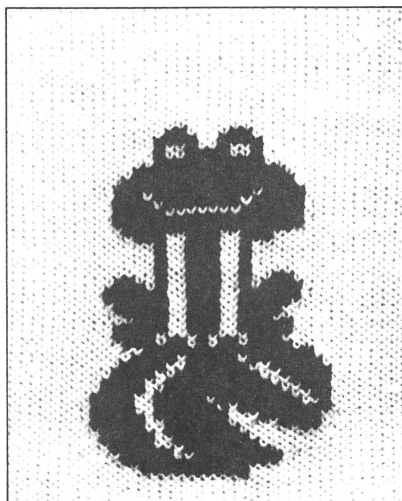

(B)

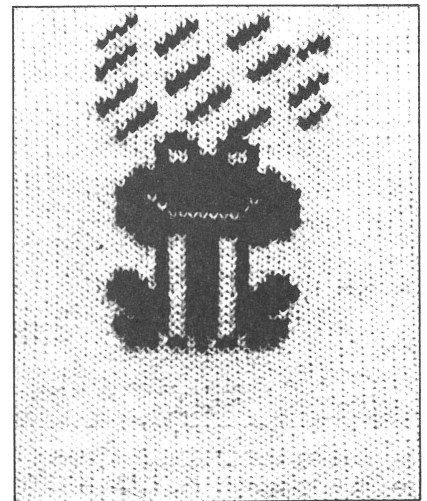

(C)

SAMLING AF PUNKTKAMME.

50

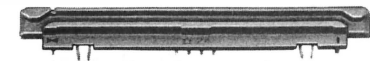

One-point Cam

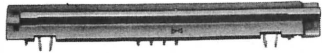

Motif Knitting Cam M

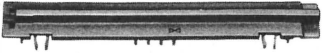

Motif Knitting Cam M



Motif Knitting Cam L

Motif Knitting Cam R

Kombination af kamme.

For 24 nåles bredde

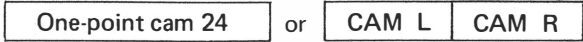

For 48 nåles bredde

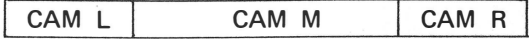

For 72 nåles bredde

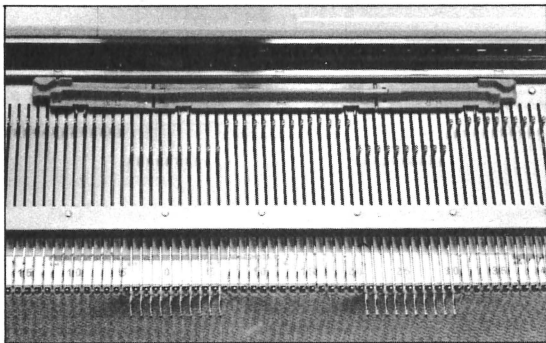
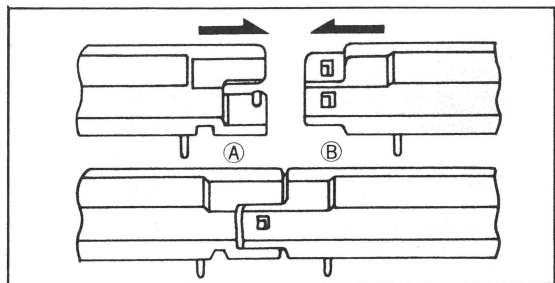
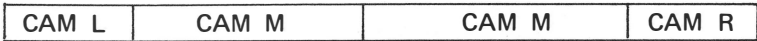

48 Nåle

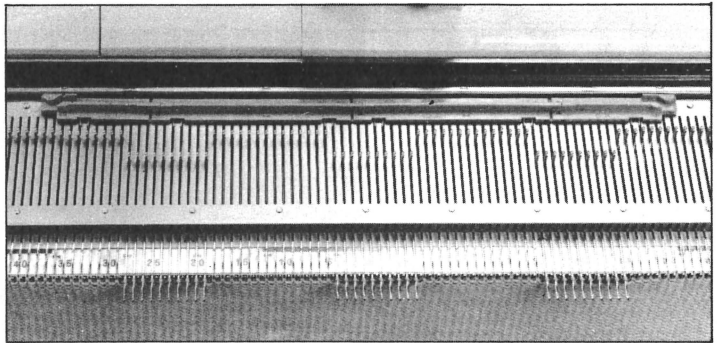

72 Nåle

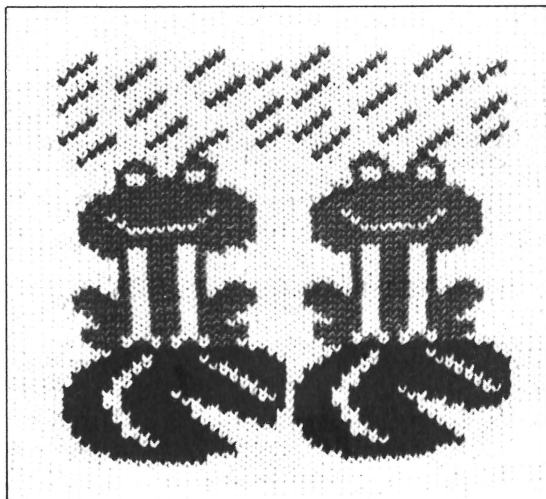

(D)

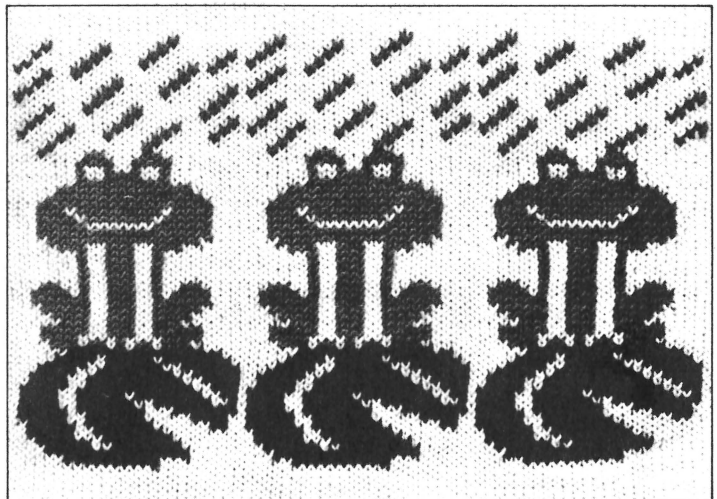

(E)

**FORBEREDELSE TIL FARVESTRIK MED ENKELTMOTIV
OG HVORDAN DET SKAL STRIKKES.**

Tråd garnfarve 2 gennem garnholderen
og sæt garnet i clipsen.

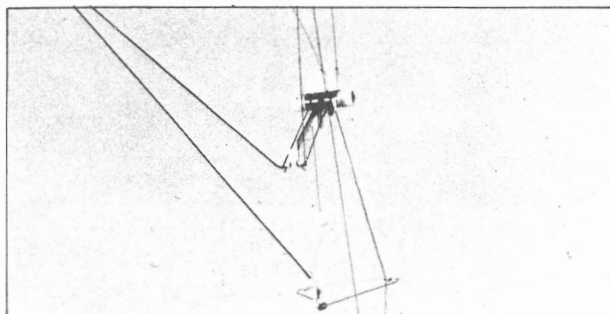

Strik nogle rækker glatstriking og
stop slæden i venstre side.

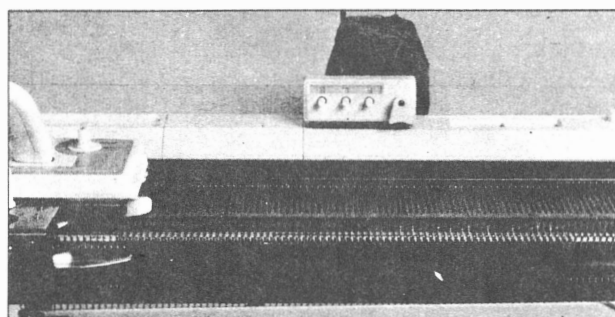

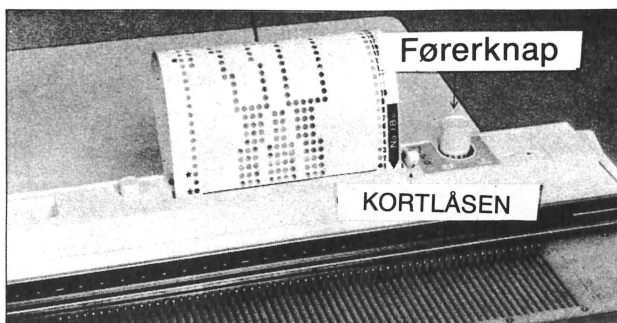

Anbring hulkortet ved startlinien (nr. 1) og kortlåsen på mærket ●

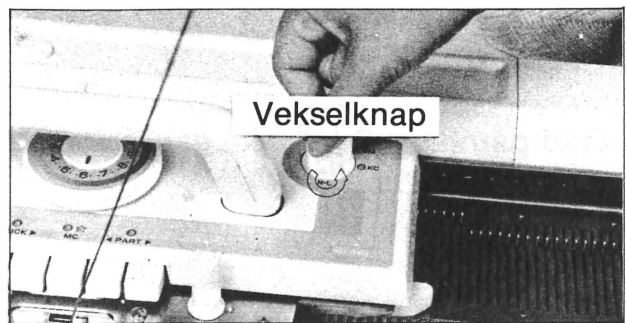

Sæt vekselknappen på SM

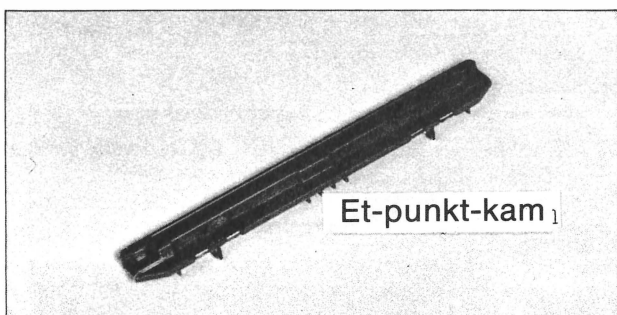

Brug et-punkt-kammen

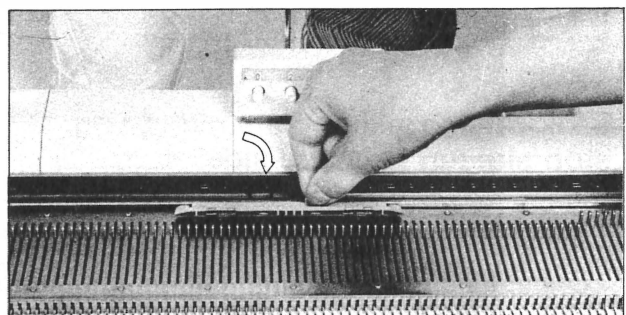

Sæt et-punkt-kammen som vist på billedet.

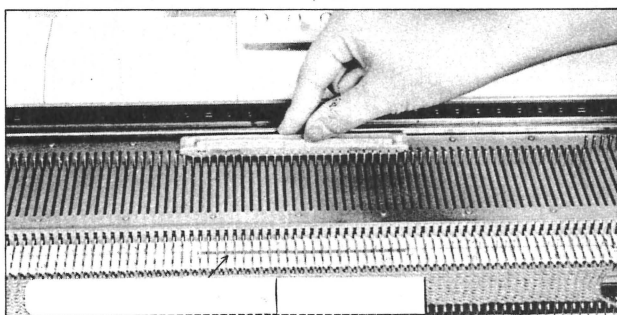

Et-punkt-kammen anbringes over de 24 nåle, hvor De ønsker motivet skal være.

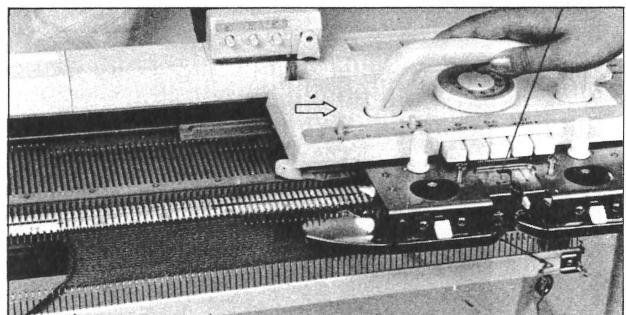

Strik fra venstre til højre.

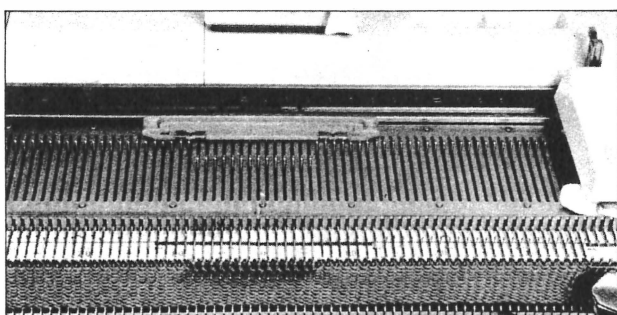

Nålene sættes i B position. Hvor et-punkt-kammen er anbragt bliver de sat i B og D position af slæden.

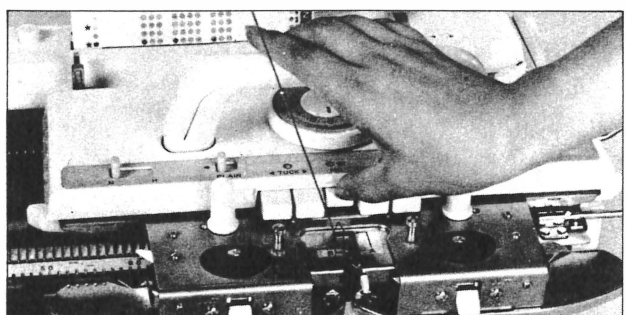

Tryk MC-knappen ind.



Sæt kortlåsen på mærket ▼

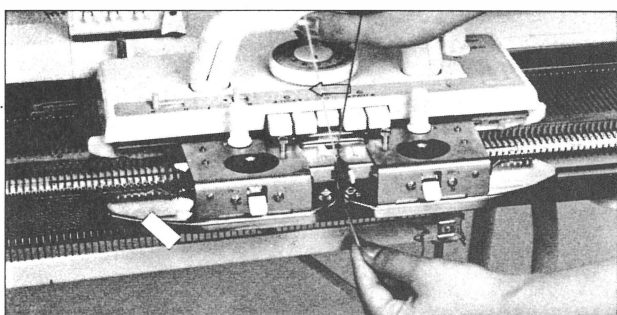

Strik en række og sæt slæden i venstre side af arbejdet.

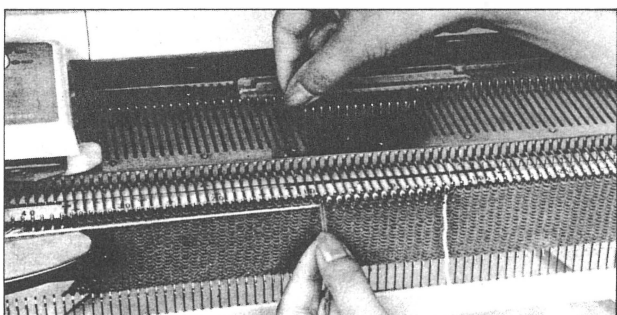

For at sikre en god afslutning af mønsterfarven uden huller ved overgang til bundfarven, bruges en lille stump hjælpetråd i samme farve som bundgarnet i hver side af motivet på følgende måde: I den side af arbejdet hvor slæden er, anbringes hjælpetråden som en løkke oven på masken i krogen på den nål i B-stilling, som er nærmest motivets første nål i D-stilling. Stram hjælpetråden let til, og strik en række. Mønstergarnet er nu fanget i en lille sidelæns løkke ind under 1. maske af bundgarnet, og der bliver ikke rende mellem motiv og bundfarve.

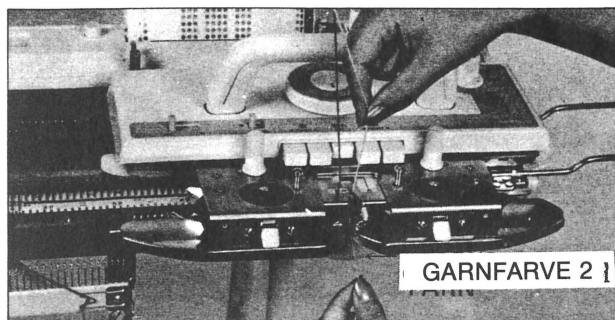

Tråd garnfarve nr. 2 i garnføreren B, så det siger »klik« uden at åbne låsen, hold garnet under garnføreren med venstre hånd.

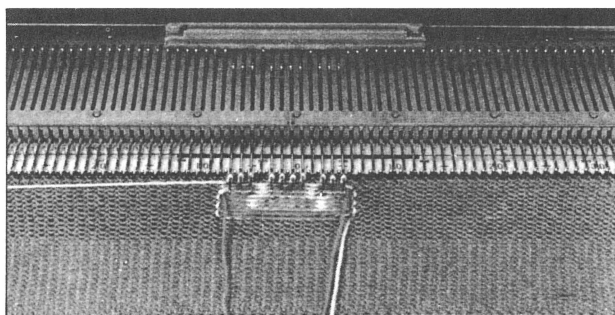

Arbejd på samme måde med en ny stump hjælpetråd i den anden side af motivet, hver gang slæden befinder sig der.

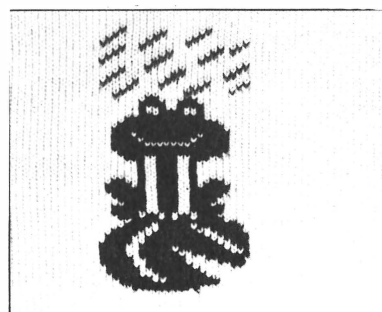

**FARVESTRIK
(NORSKE MØNSTRE MED DOBBELT MOTIV)**

54

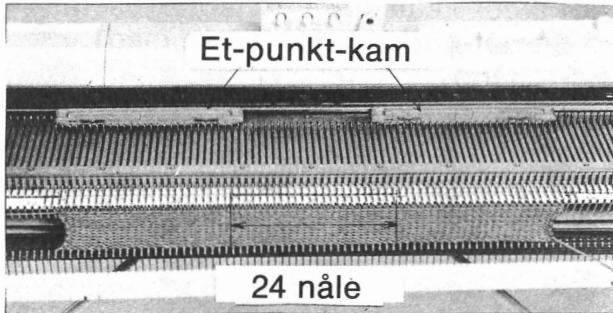
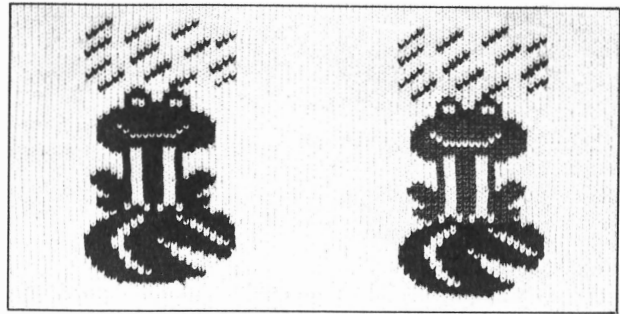

Sæt de to et-punkt-kamme på nålesengen som vist på billedet.

Lav et ophold for et mønster (24 nåle) mellem de to kamme.

Metoden er den samme som for enkelt-motiv.

Anbring farve 2 på gulvet.

Skift garnnøgle når første mønster er passeret, derved undgås tværliggende garn på bagsiden af arbejdet. Gentag dette for hver række.

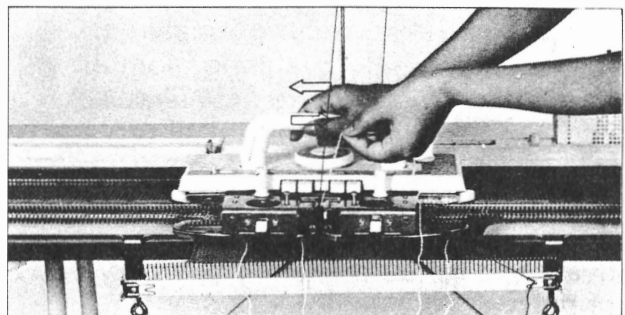
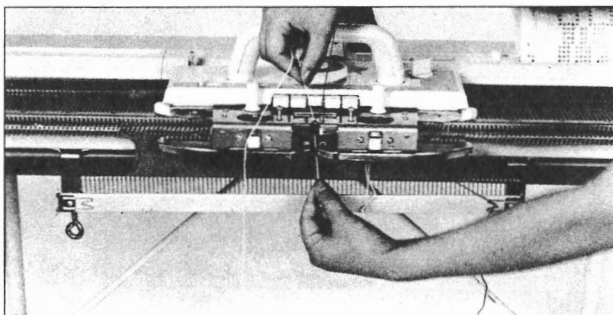
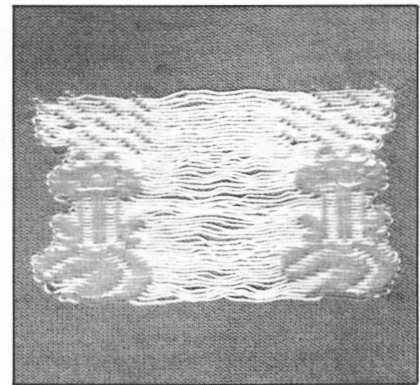
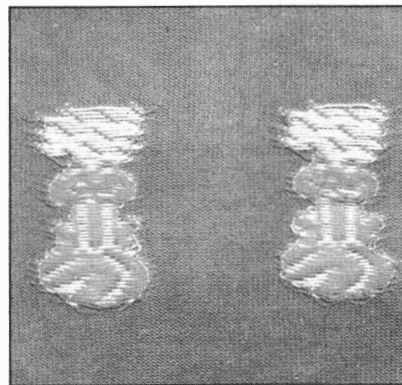
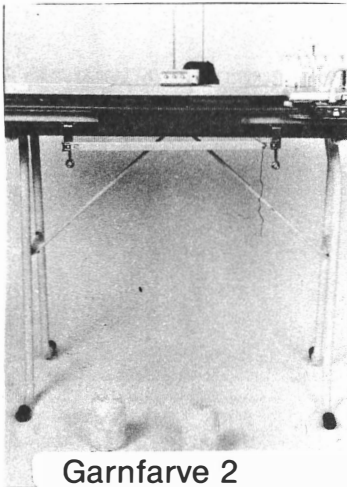

PLATINSTRIK

Med platin-garnføreren er det muligt at bruge 2 slags garn til at strikke således, at arbejdet kan vendes med forskellig farve på for- og bagside.

Bundgarnet vil vise sig på retsiden og garn nr. 2 vil vise sig på vrangsiden.

Forberedelse til platinstriik og hvordan man strikker det.

Skift garnføreren til platin-garnføreren.

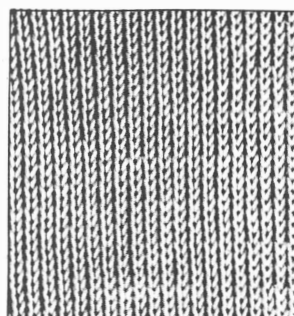

Ret

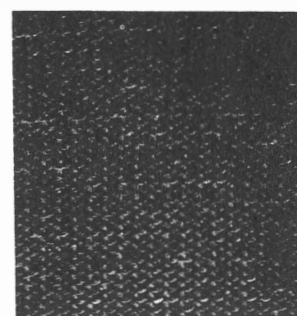

Vrang

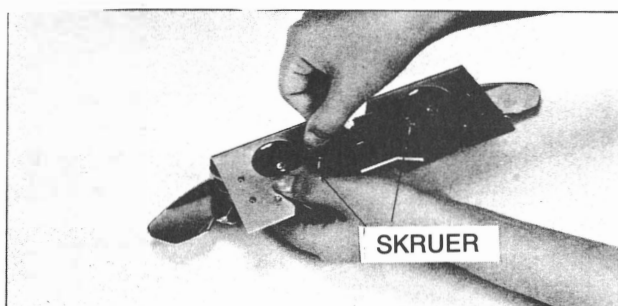

Løsn de to skruer og fjern garnføreren fra forsatsen.

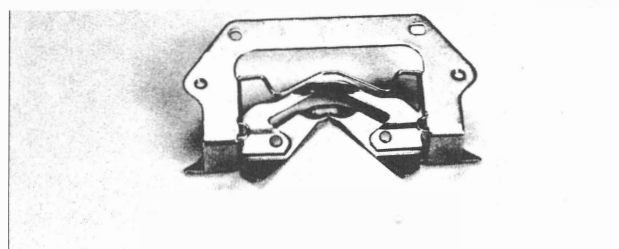

Platin - Garnfører.

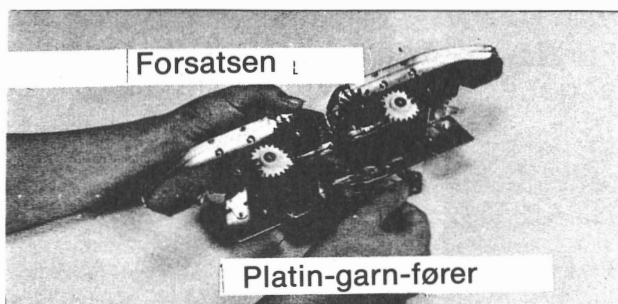

Sæt platin-garnføreren på forsatsen som vist på billedet.

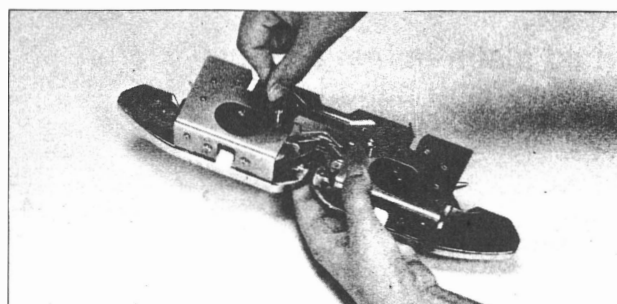

Skru de to skruer fast.

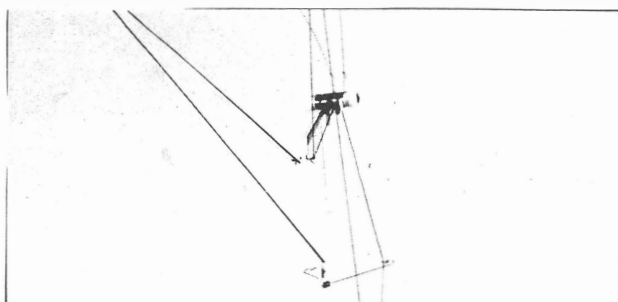

Tråd bund- og platin-garn gennem garnholderen og sæt dem fast i clipsen.

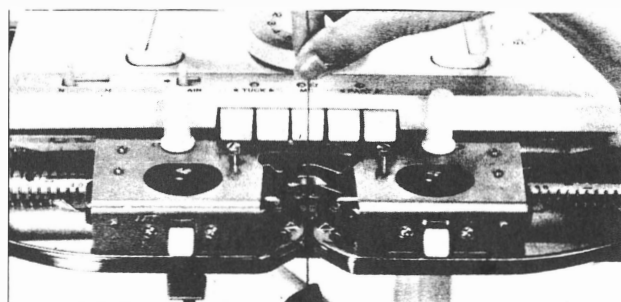

Tråd bundfarven i platin-garn-føreren. Strik nogle rækker glatstriking og ~~sæt~~ sæt slæden i højre side.

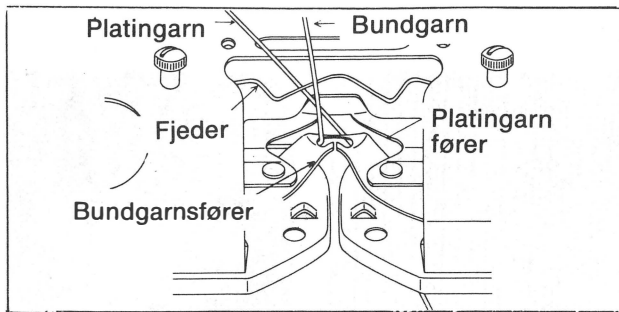

Tråd platin-garn i platin-garn-føreren.
Sæt garnet bag fjederen og tråd den
i garnføreren.

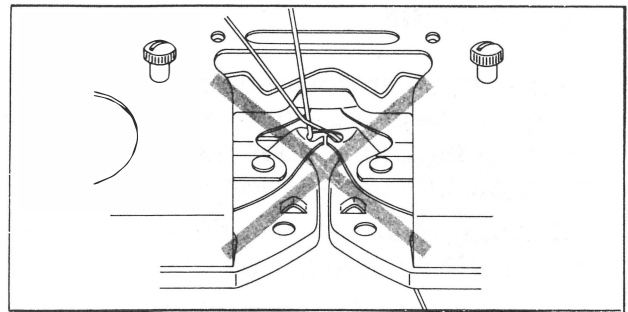

Pas på garnet ikke krydser hinanden.



Hold platin-garnet under garnføreren
med venstre hånd.

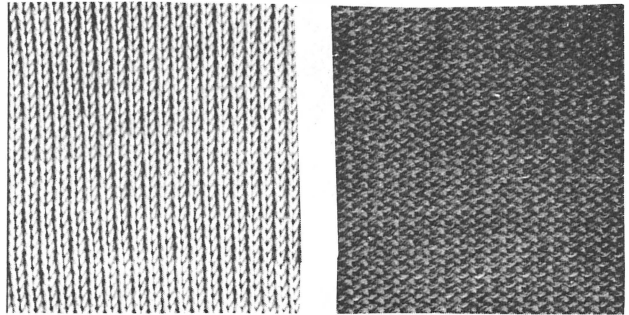

Fortsæt et stykke og De vil opdage,
at det er en sjov form for strikning.

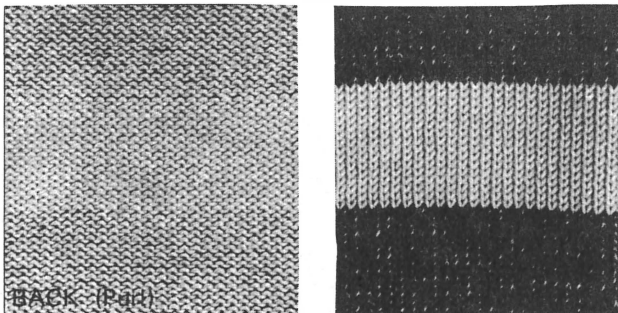

Ved at skifte bundgarnet, ændrer man
arbejdets farve.

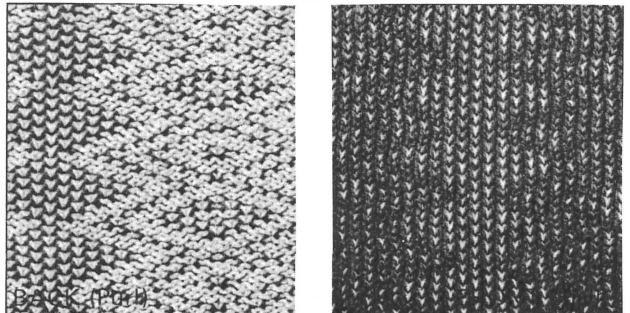

Ved at bruge hulkortet til tuckmønstre
(1g - 3g og 13g) med platinstrik, kan
De også lave tuck-platin-strik.
(Forberedelse og arbejdsmetode er den
samme som ved tuckmønstre og platin-
strik.)

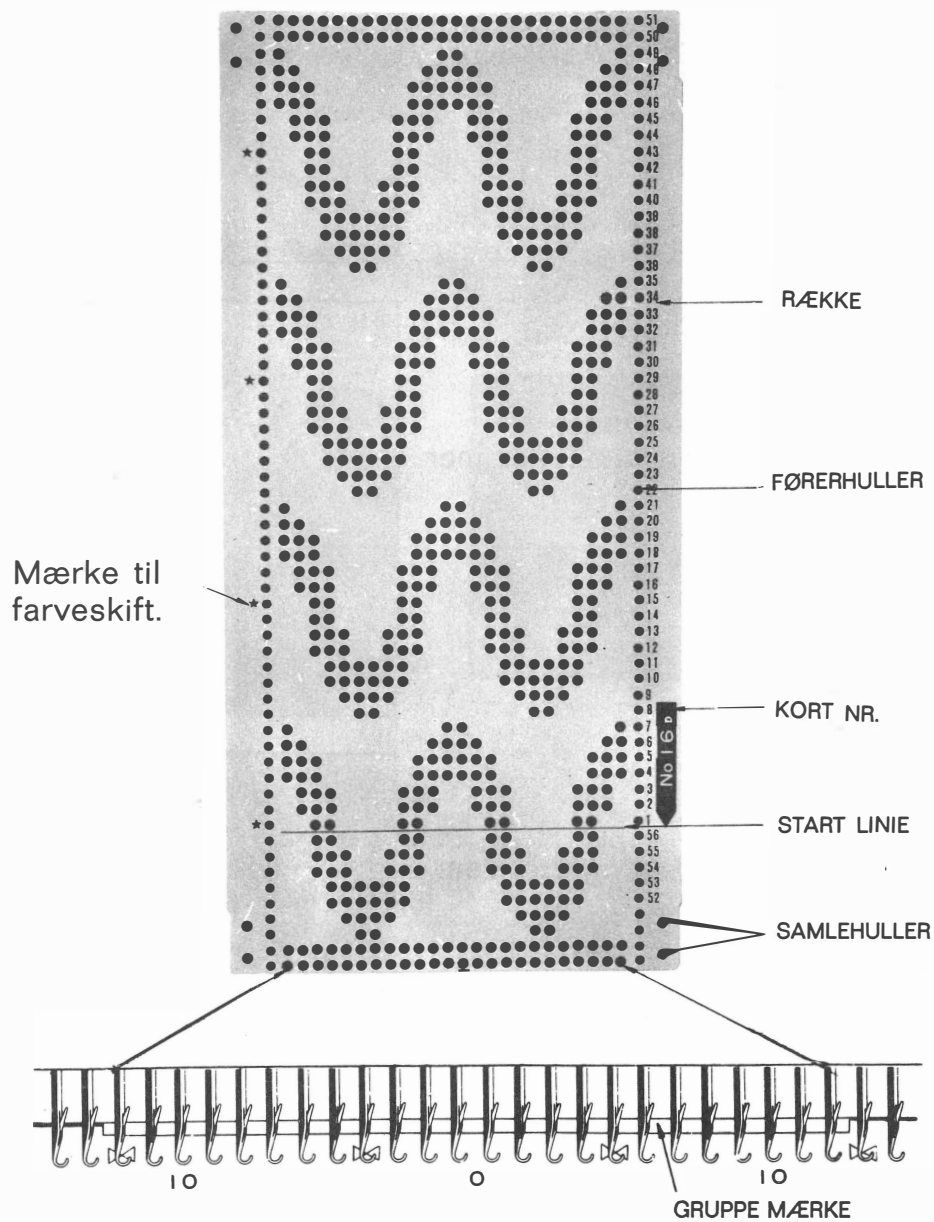

Hver række på hulkortet svarer til en mønstergruppe (24 nåle) på maskinen. Ved at føre slæden over nåle i B-stilling vælges nålesvarende til hullerne på kortet frem til den næsterække.

* Mærke til farveskift.

Når kortet er drejet frem til dette mærke i venstre side, skiftes der farve i forbindelse med mønsterstriking, f.eks. norske mønstre med flere end to farver.

SÅDAN SÆTTES HULKORTET PÅ PLADS.

1. Sæt kortstøtten ned i hullet (se billedet).

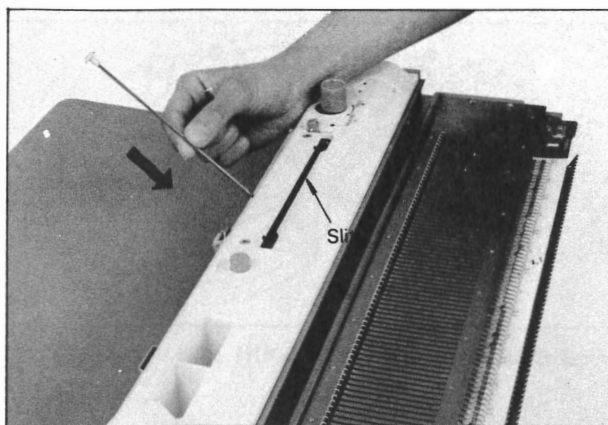

2. Før hulkortet ned i åbningen med numrene fremad. Pas på det kommer til at sidde lige.

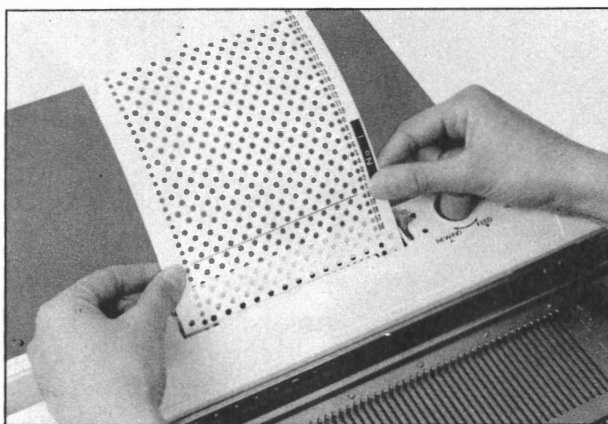

3. Pres førerknappen ned og drej den til venstre (feed).

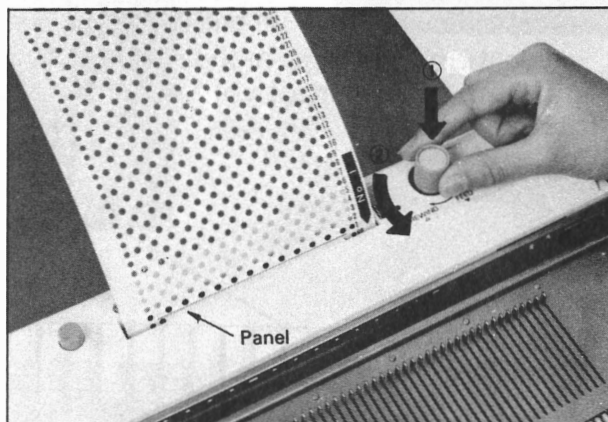

4. Førerknappen drejes lettere, hvis man samtidig holder trykknappen nede.

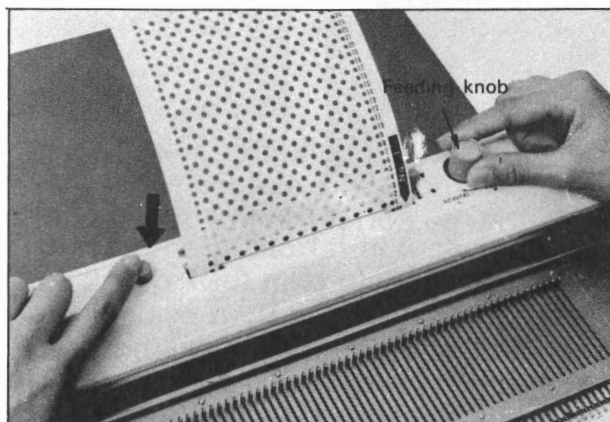

5. Når kortet er på plads, samles det med clipsene (se billedet), så numrene bliver fortløbende. Drej kortet frem til startlinien. Når kortlåsen står på „●“ mærket, er kortet låst fast.

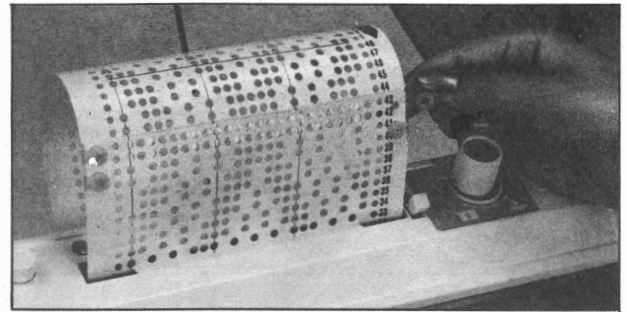

6. KORTLÅSEN:

Denne knap har 3 stillinger:

- : Hulkortet er låst.
- ▼ : Hulkortet drejer 1 række frem, hver gang slæden skifter retning, (det normale).
- ▽ : Hulkortet går 1 række frem, hver gang slæden ændrer retning fra højre til venstre. (Altså kun 1 række frem, når der er strikket 2 rækker.)

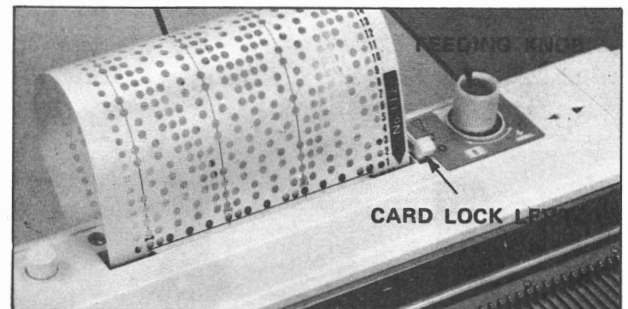

SÅDAN BEGYNDES PÅ MØNSTER-STRIK.

1. Når dobbelt søm eller ribbort er strik-
ket begyndes med slæden stående i
venstre side.

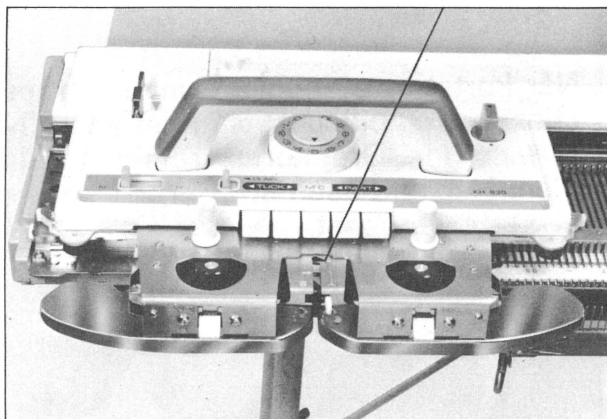

2. Kortet drejes til startlinien.

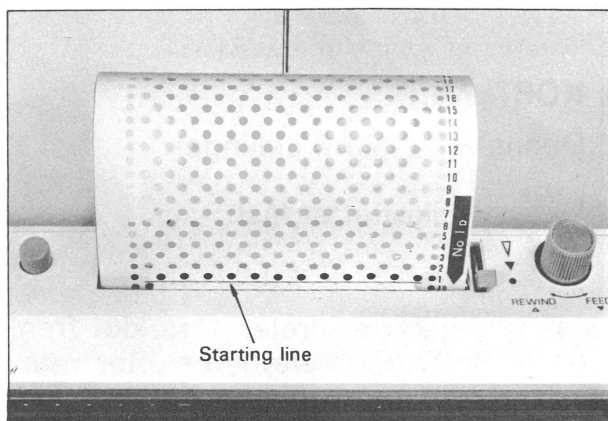

3. Kortlåsen sættes på „●“

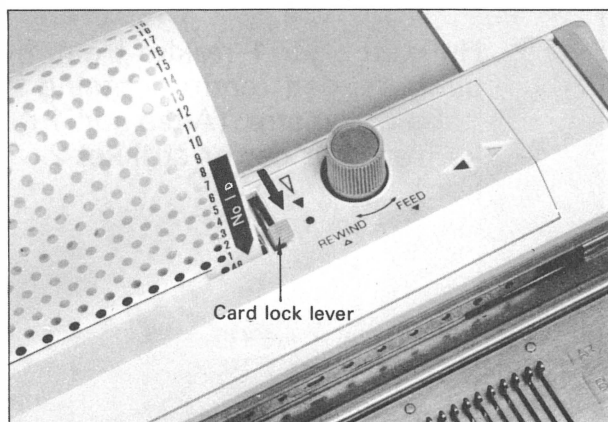

4. Vekselknappen på K.C.
Strikkeslæden fører nu hulkortet.

NB!
Når vekselknappen står på N.L. fører
hulslæden kortet.
Bruges til hulmønstre.

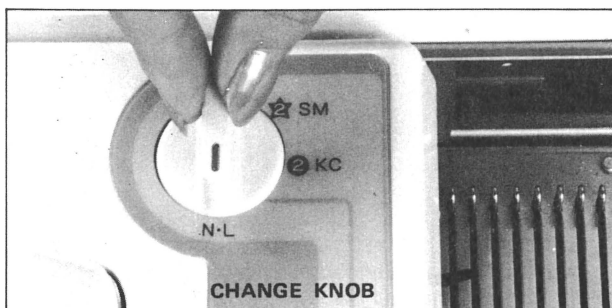

5. Væveknapperne sættes på N.

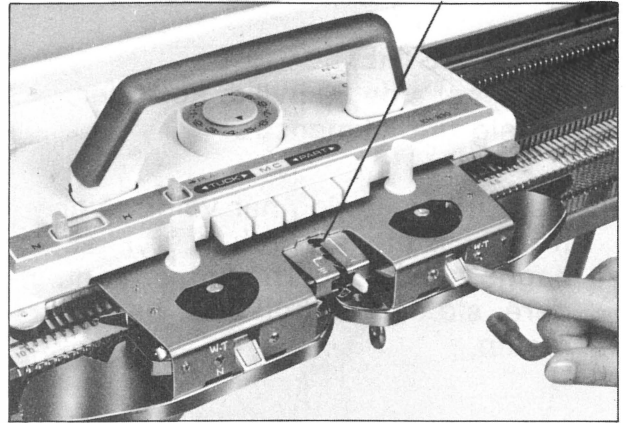

6. Vælg en passende maskestørrelse (5-6 passer til en 3-trådet garn) husk strikkeprøven.

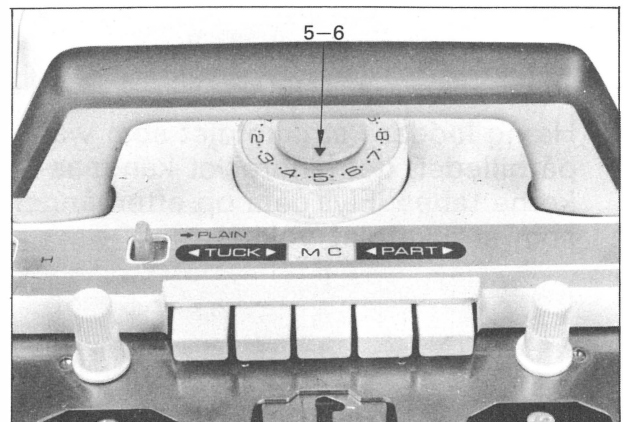

7. Samtidig med at slæden føres til højre vælges nålene automatisk frem til næste rækkes mønster. Bemærk retningsspilene til højre, der viser hvilken vej slæden er ført.

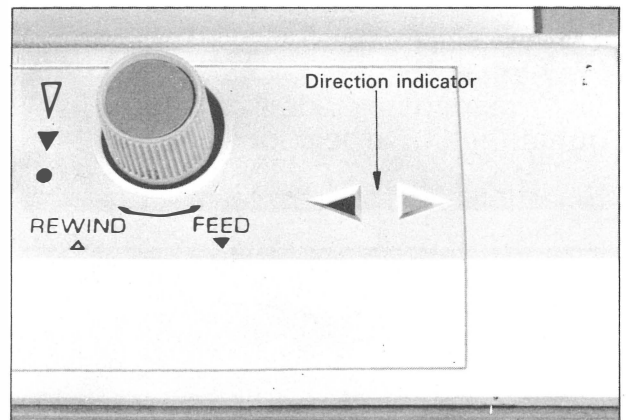

8. Kortlåsen sættes på „▼“.

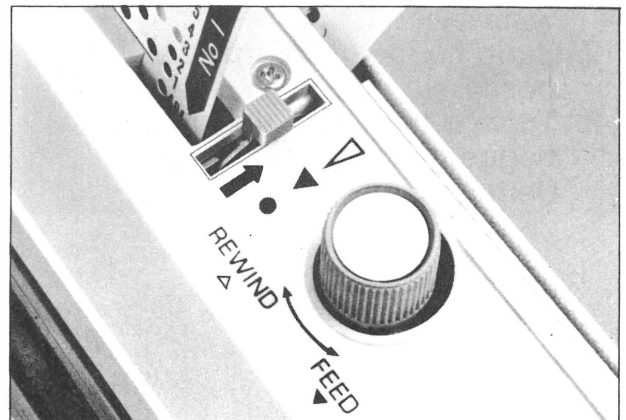

TUCKMØNSTRE.

Se skemaet side 39 hvilke kort, der egner sig til tuckmønstre.

1. Når strikkeslæden har valgt nålene frem til 1. mønsterrække, trykkes begge tuckknapperne ind, strik nu videre, slæden og hulkortet besørger resten.
2. Hæng lodder i strikketøjet som vist på billedet, det hindrer at kantmaskerne tabes. Flyt dem op efterhånden som strikketøjet vokser.

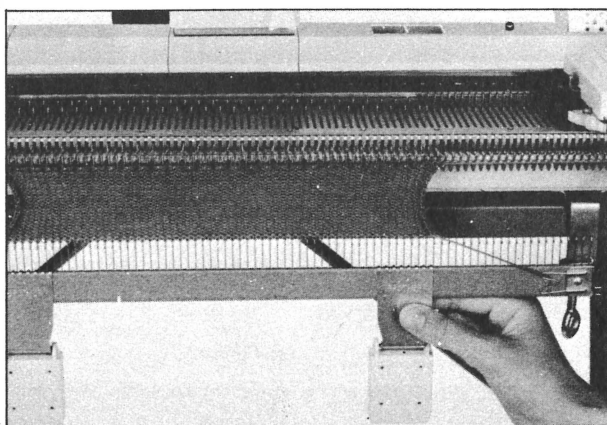
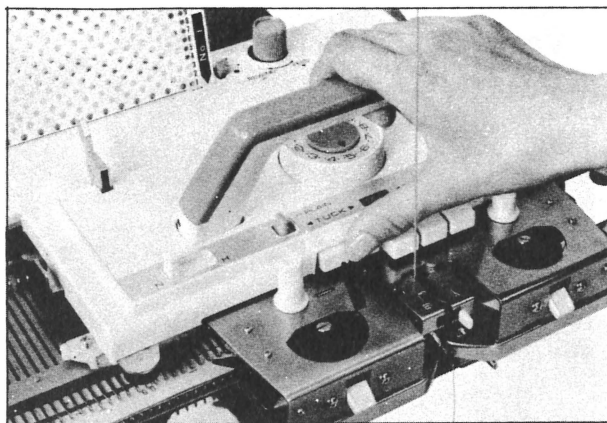
**GUMMIHJUL.**

Til Tuckmønstre indstilles begge gummihjul til arbejdsposition.

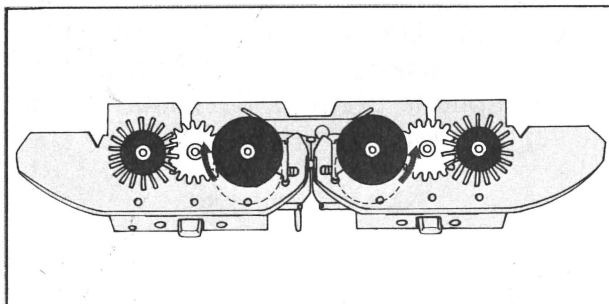

1. Tag forsatsen af slæden og vend den.
2. Skub begge hjul i arbejdsposition.
3. Tilbage til normal position; skub begge hjul og træk ind imod Dem selv.

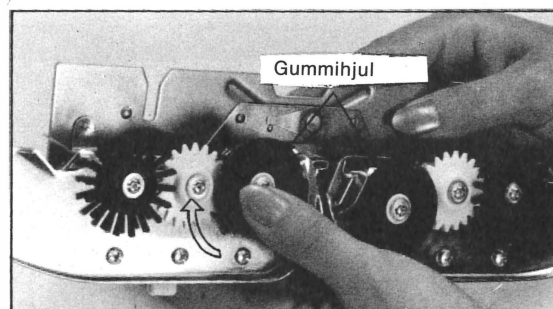

TUCKMØNSTRE MED TO FARVER GARN.

1. Når strikkeslæden har valgt nåle frem tryk tuckknappen ind.
2. Skift garn i slæden hver 2. række.

SÅLEDES SKIFTES GARN.

- A. Sæt garn i som vist på billedet.
- B. På begge sider af maskinen er en lille krog til at holde garnet fri af maskinen (se billedet).

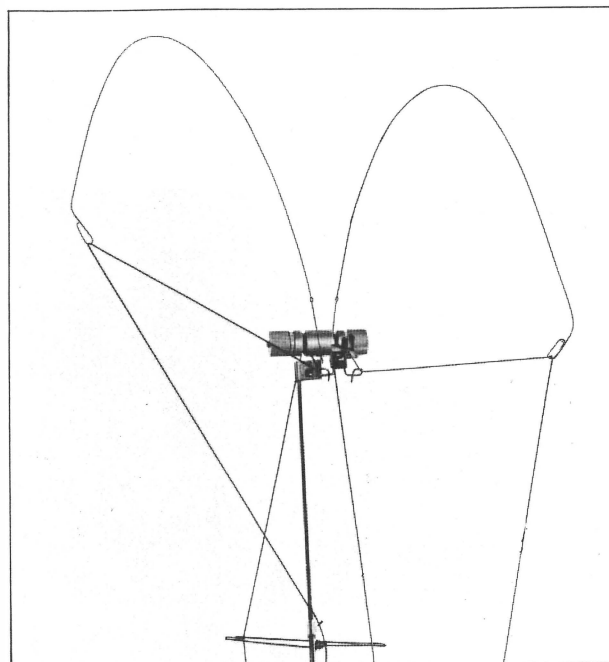

SKIP MØNSTRE.

1. Når strikkeslæden har valgt nåle frem, trykkes partknapperne ind.
2. Er kantmaskerne ikke fremme i D-stilling, skub dem selv frem.

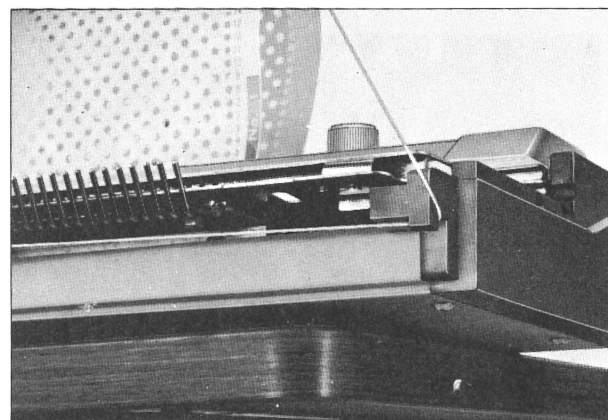

SKIPMØNSTRE MED TO FARVER GARN.

Skift garnet i slæden på hver 2. række, som til tuckmønstre.

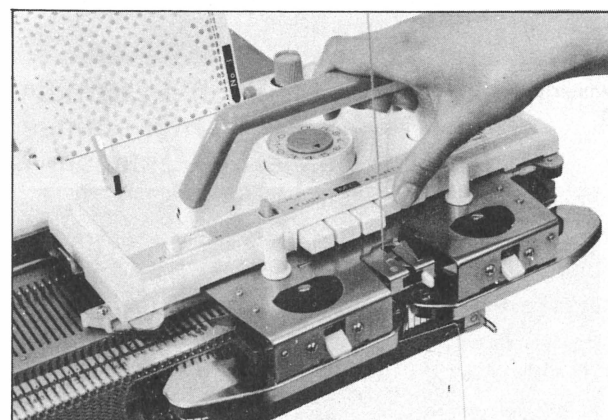

FARVESTRIK (NORSKE MØNSTRE).

1. Når strikkeslæden har valgt nålene frem til 1. mønsterrække, trykkes M.C. ind.
Sæt garnet i trådføreren som vist på billedet.
Se efter at mønsterfarven også er sat ind i den ekstra trådfører.

2. Sæt mønsterfarven i garnøjet „B“.
Hvis der på hulkortets venstre side forekommer et stjernemærke ★ skal der skiftes til ny mønsterfarve i garnfører B, når hulkortet er drejet frem til denne række.

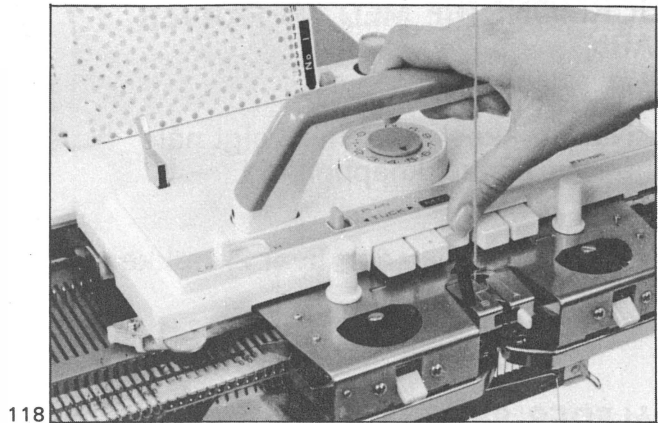

118

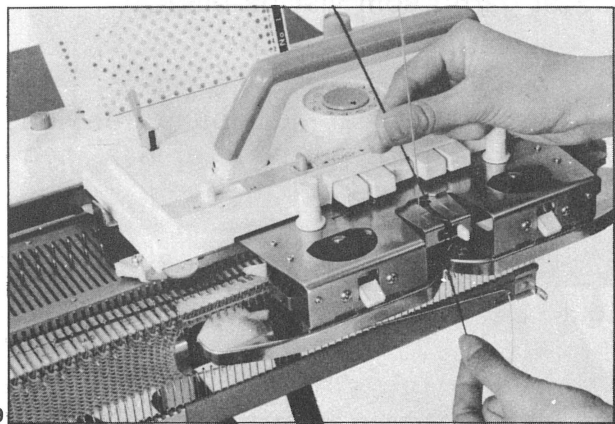

119

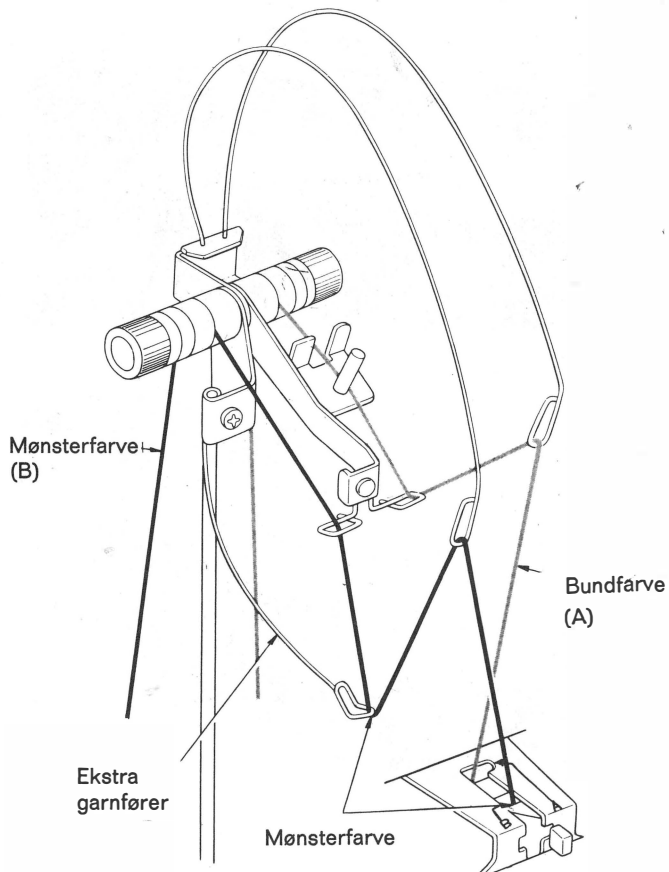

120

HALS (NORSKE MØNSTRE).

1. Når halsen er nået, noteres række på tæller og hulkort.
2. Stil venstre halvdel af arbejdet i E-stilling. Stil hvileknappen på H.
3. Strik højre hals og skulderparti færdig.
4. Bring med en dæknål nålene til venstre for midten i B-stilling.
5. Sæt tæller og hulkort tilbage på det opnoterede nr.
6. Stil vekslen på K.C.
7. Tryk „Part“-knapperne ind. *og A med*
8. Før slæden over nålene fra højre mod venstre (uden garn).
9. Møsternålene er nu igen bragt frem.
10. Start kortet „▼“. Tryk M.C. knappen ind. Halsen strikkes nu færdig fra venstre side.