PASSAP®

selecta

français



PASSAP[®] selecta

Directives pour le déballage et l'emballage

En premier lieu vérifiez si la boîte et le coffre sont intacts

Si, contre toute attente, votre machine devait être endommagée lors du transport, vous devez immédiatement annoncer les dégâts à la Poste ou aux Chemins de Fer.

Veillez bien conserver cet emballage spécial, afin de pouvoir emballer correctement votre PASSAP SELECTA à n'importe quelle occasion. La Poste ou les Chemins de Fer ne répondent d'aucun dommage qui serait provoqué par suite d'un emballage non approprié.

Veillez, lors du déballage, bien suivre ces directives.

En même temps, référez-vous au mode d'emploi ci-joint, afin d'apprendre à connaître dès le début votre PASSAP SELECTA et ses accessoires.

Les „Fig...” mentionnées dans ces directives se réfèrent aux numéros des illustrations du mode d'emploi.

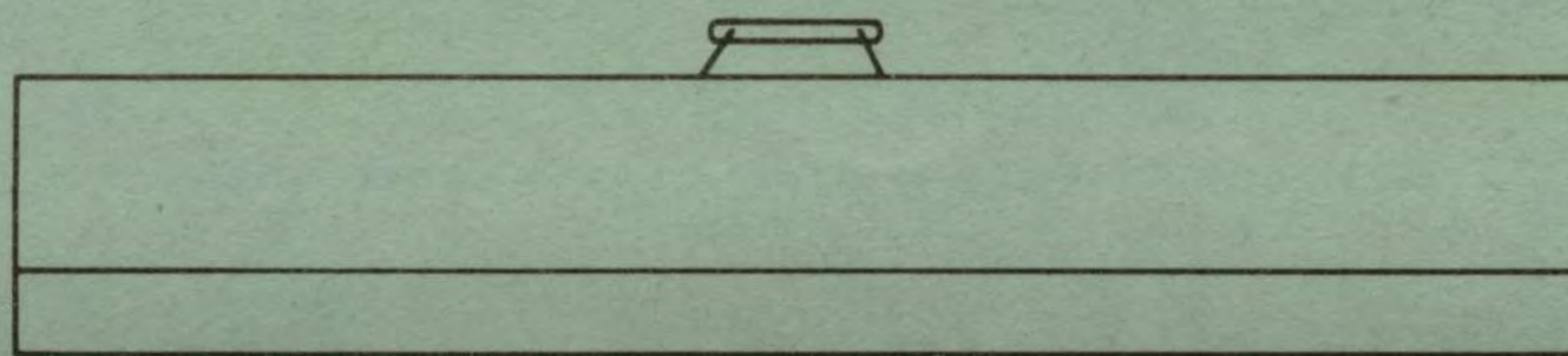

1. Saisir la machine par la poignée, la sortir de la boîte et la poser sur les plaques d'assise en caoutchouc (larges), de telle manière que la poignée soit dirigée vers l'arrière.
(Les plaques d'assise serviront plus tard à la fixation des serre-joints, Fig. 1 et 2).

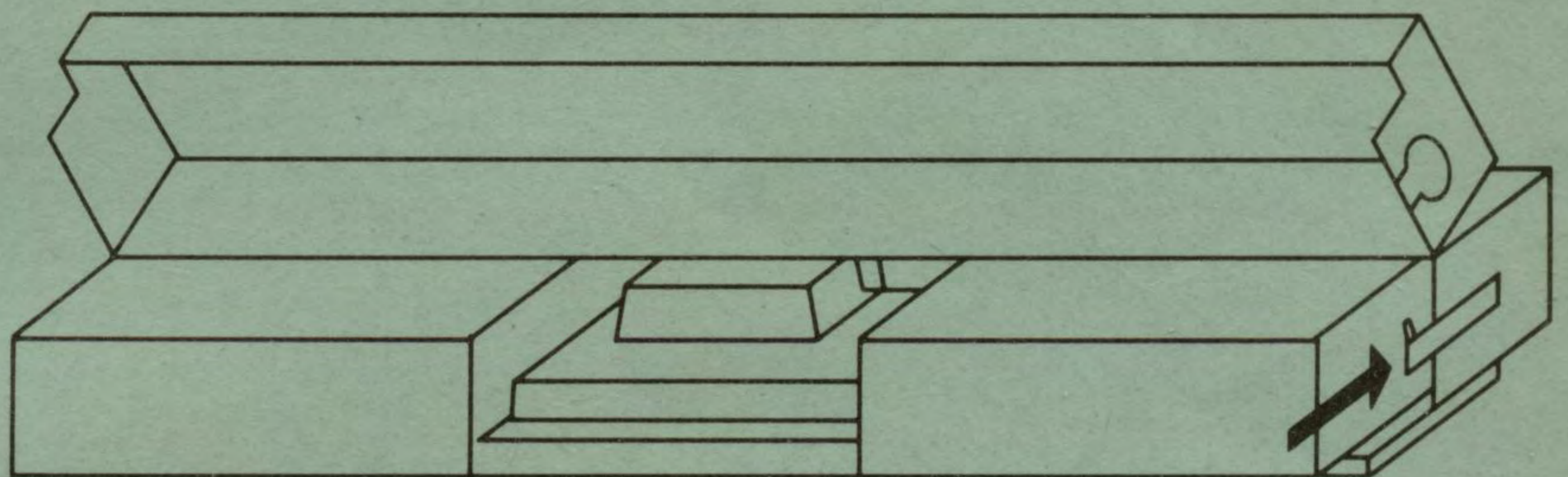
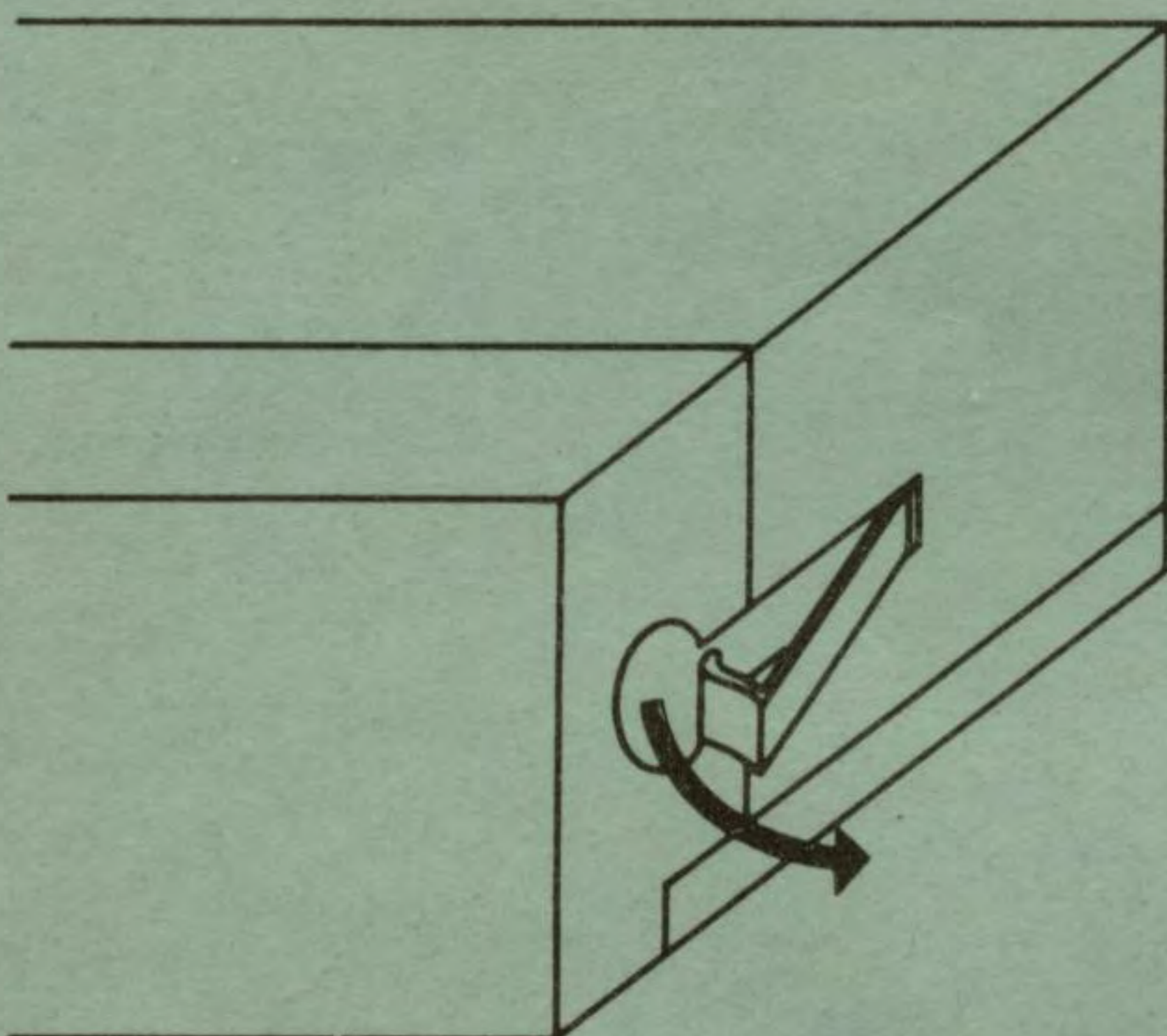

2. Ouvrir les serrures de côté, relever le couvercle du coffre et l'enlever en arrière.
3. Fermer les serrures et mettre le couvercle de côté.
Sortir toutes les pièces des rembourrages et les contrôler en suivant le mode d'emploi.

Rembourrage gauche

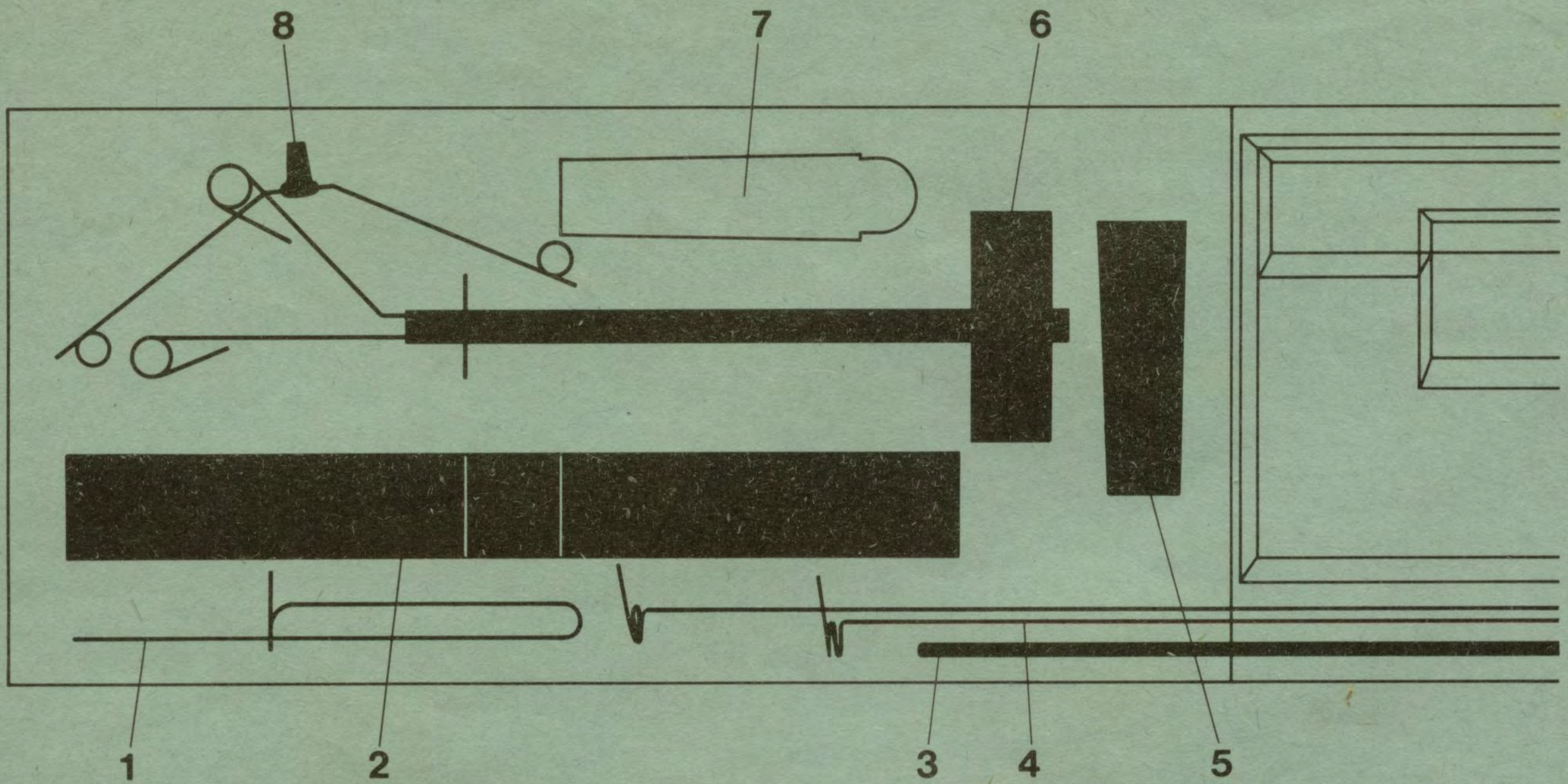

- | | |
|---|---|
| <p>1. Guide-laine, Fig. 17, pour autant que la bobineuse soit livrée avec la machine.</p> <p>2. Abaisseur, Fig. 5</p> <p>3. Mât des guides-fils, Fig. 6/1</p> <p>4. Fixation portant deux ressorts de rappel pour les guides-fils, Fig. 6/3</p> | <p>5. Poignée, Fig. 3 et 4</p> <p>6. Support des guides-fils, portant deux disques de freinage, Fig. 6/2 et 22.</p> <p>7. Vide pour seconde poignée, Fig. 4 (facultatif)</p> <p>8. Pince avec deux oeillets pour les guides-fils, Fig. 6/4.</p> |
|---|---|

Enlever l'embourrage gauche

Embouillage droit

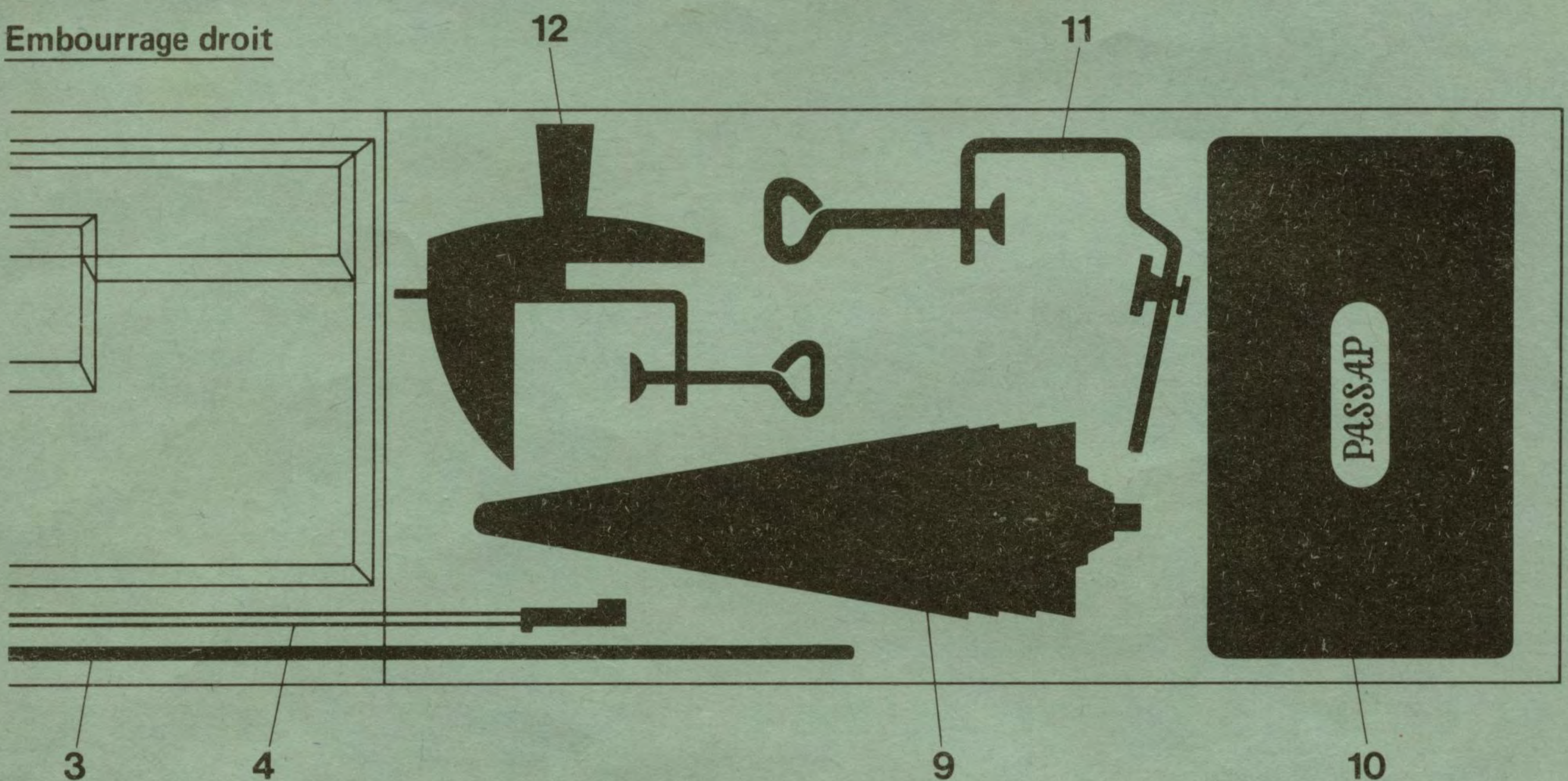

- | | |
|--|--|
| <p>4. Fixation portant deux ressorts de rappel (déjà enlevée)</p> <p>3. Mât des guides-fils (déjà enlevé)</p> <p>9. Porte-bobine, Fig. 17, avec trois cônes, pour autant que la bobineuse soit livrée avec la machine.</p> | <p>10. Boîte contenant divers accessoires normaux, voir dernière page des directives.</p> <p>11. Deux serre-joints, Fig. 1 et 2</p> <p>12. Bobineuse, Fig. 16 à 19, pour autant qu'elle soit livrée avec la machine.</p> |
|--|--|

Enlever l'embouillage droit.

Le chariot, Fig. 15/1 à 23

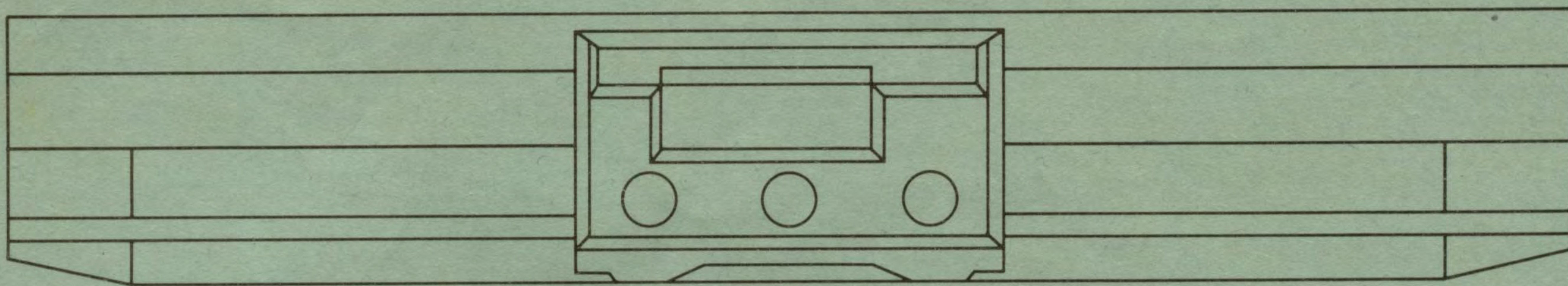

Il ne reste que le chariot sur le corps de la machine. Enlever le fixation et laisser le chariot en place.

La boîte contient les accessoires normaux suivants:

No	Exem- plaires	Désignation
03.003.01	1	Flacon d'huile PASSAP BELLODOR
07.306.22	1	Pinceau
09.801.03	1	Poinçon vert (1 aiguille à clapet, 1 aiguille à chas)
09.802.03	1	Poinçon rouge (1 pointe, 1 aiguille à chas)
09.803.03	1	Poinçon noir (1 déplace-aiguille, 3 aiguilles à chas)
09.809.02	1	Règle dentée (1 côté lisse, 1 côté écartement 1:1)

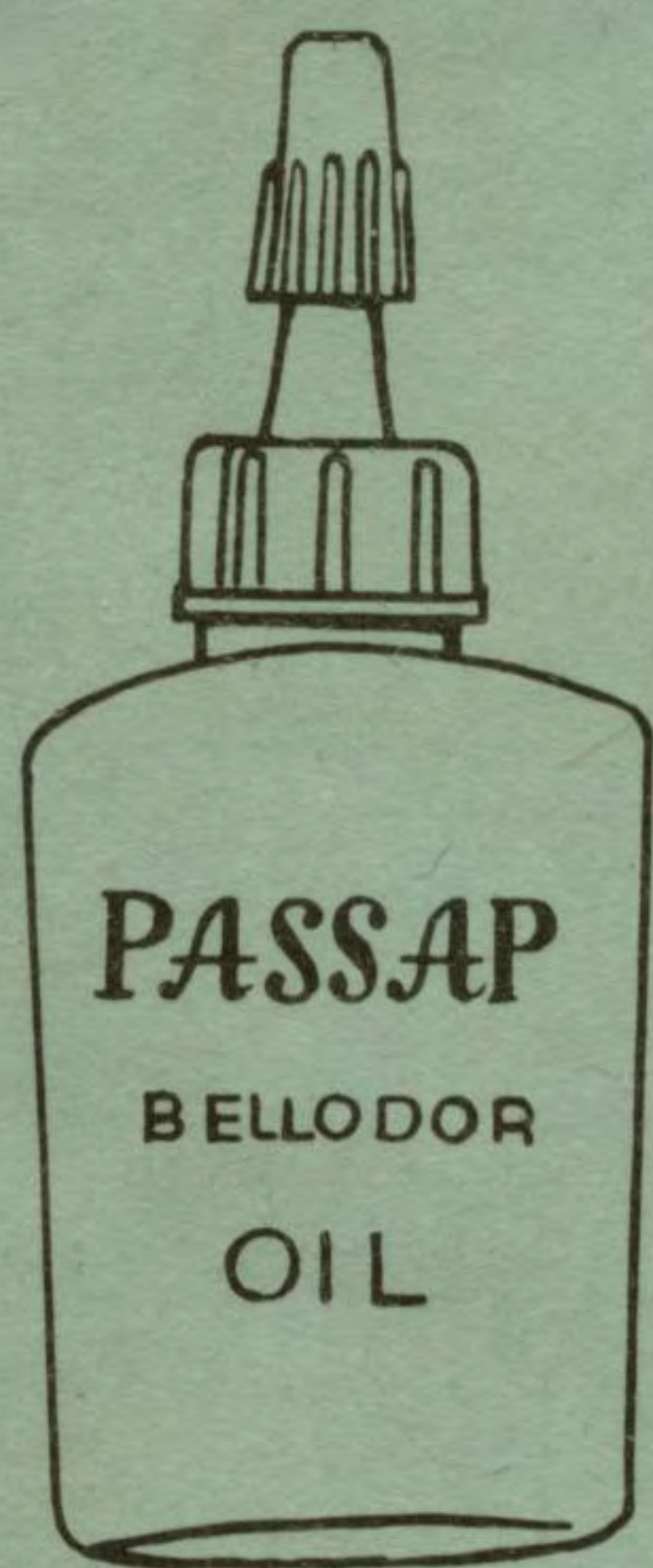

03.003.01

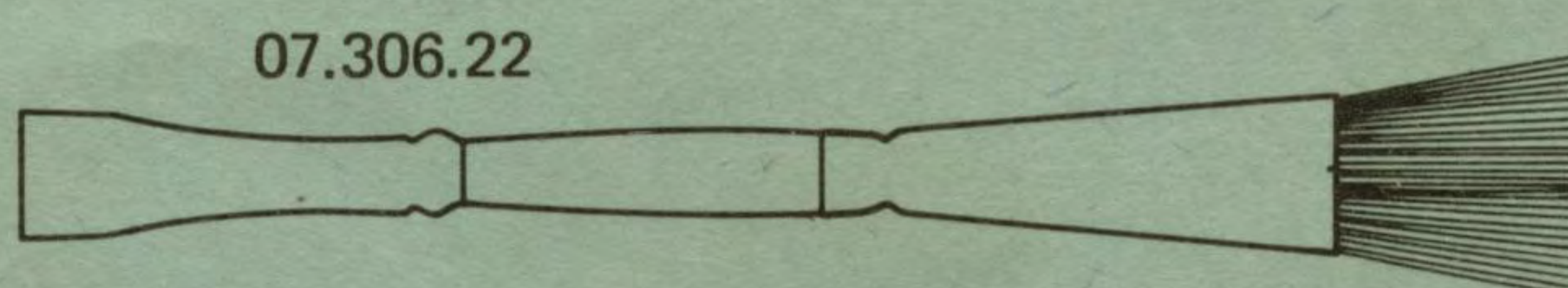

07.306.22



09.803.03

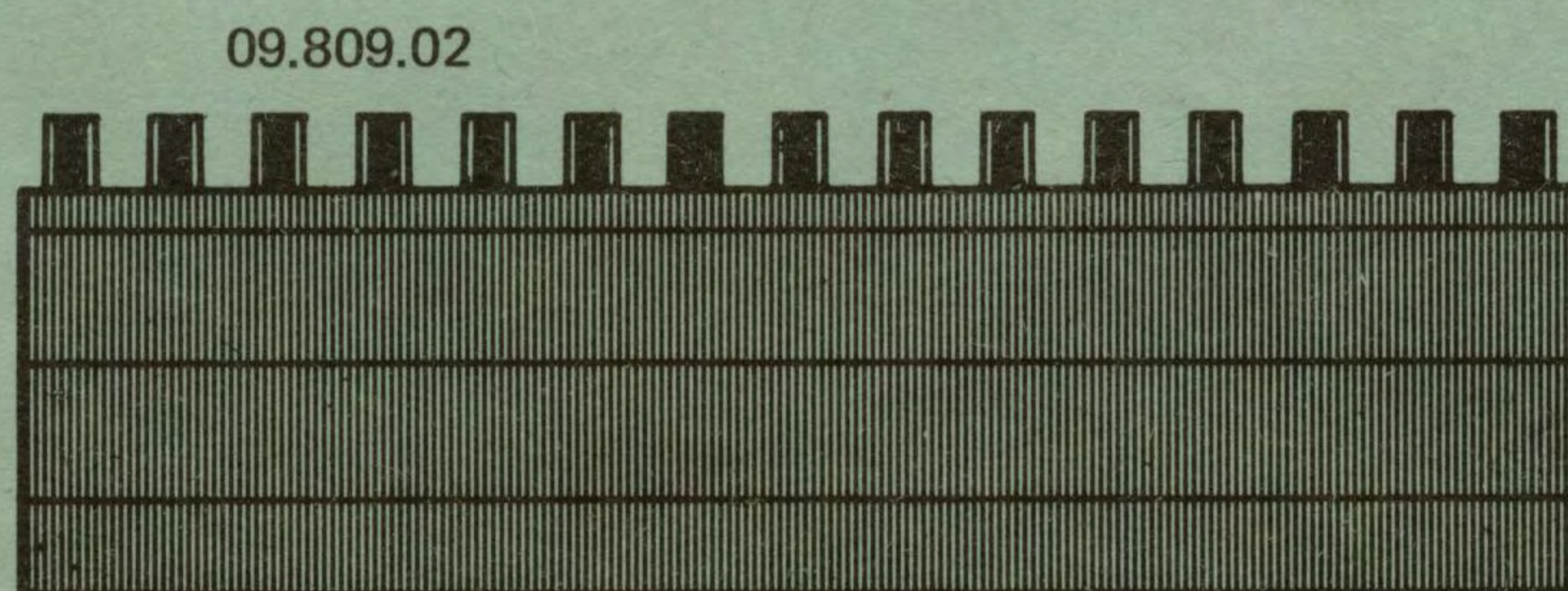

09.809.02

09.801.03



09.802.03



No	Exem- plaires	Désignation
09.823.02	1	Peigne reporteur (24 aiguilles à chas)
09.941.02	1	Aiguille de transfert à deux chas
09.963.05	1	Pain de paraffine
13.675.03	1	Poinçon gris pour repousser la réglette
15.080.02	10	Aiguilles à clapet
15.787.03	5	Goupilles sélectrices pour positionnement du dessin
15.792.03	1	Crochet gris

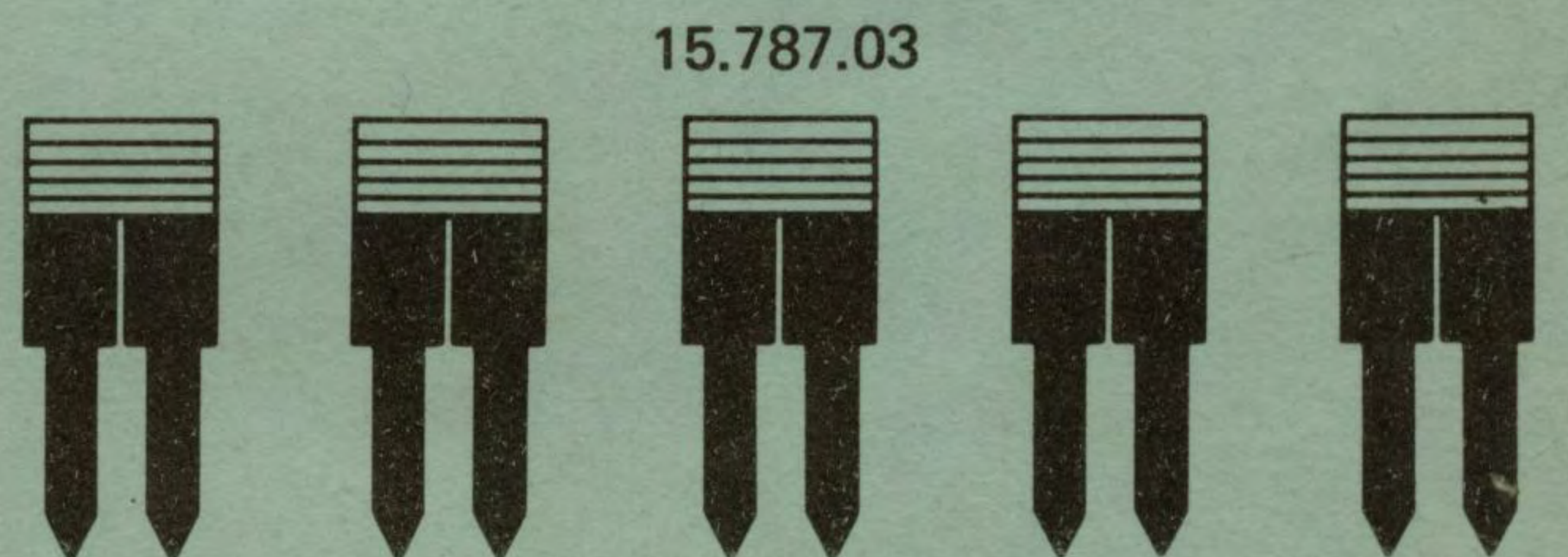
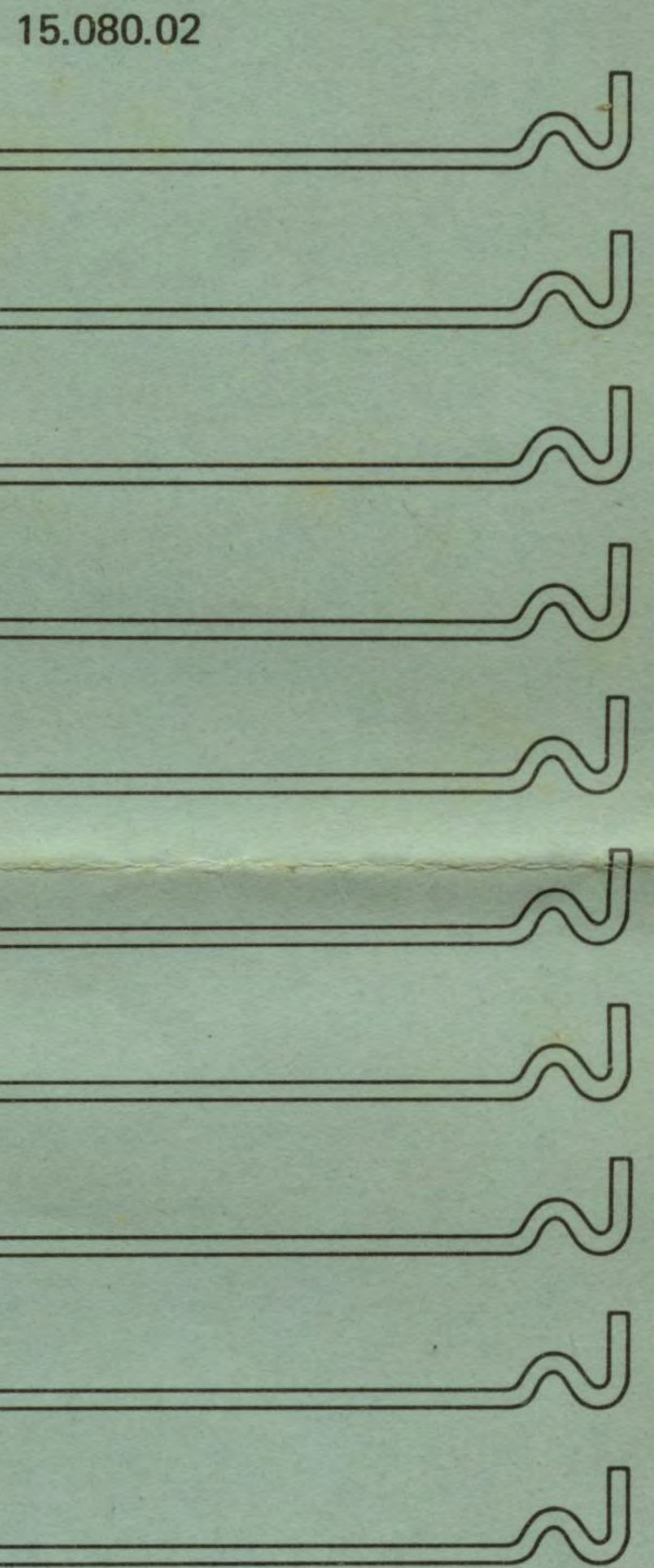
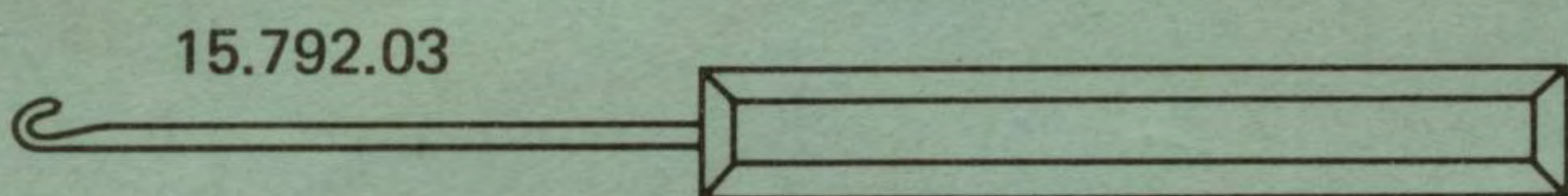
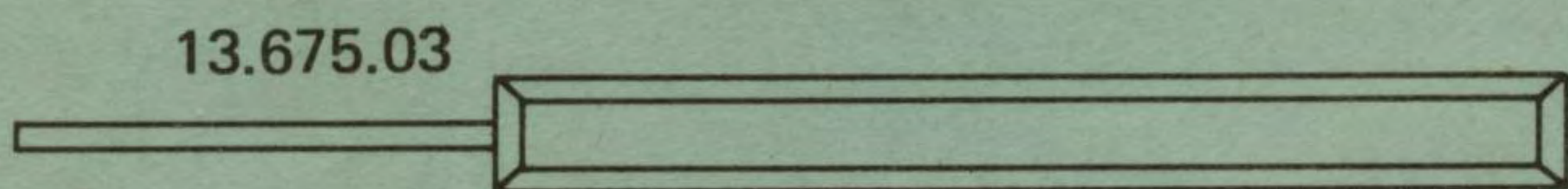
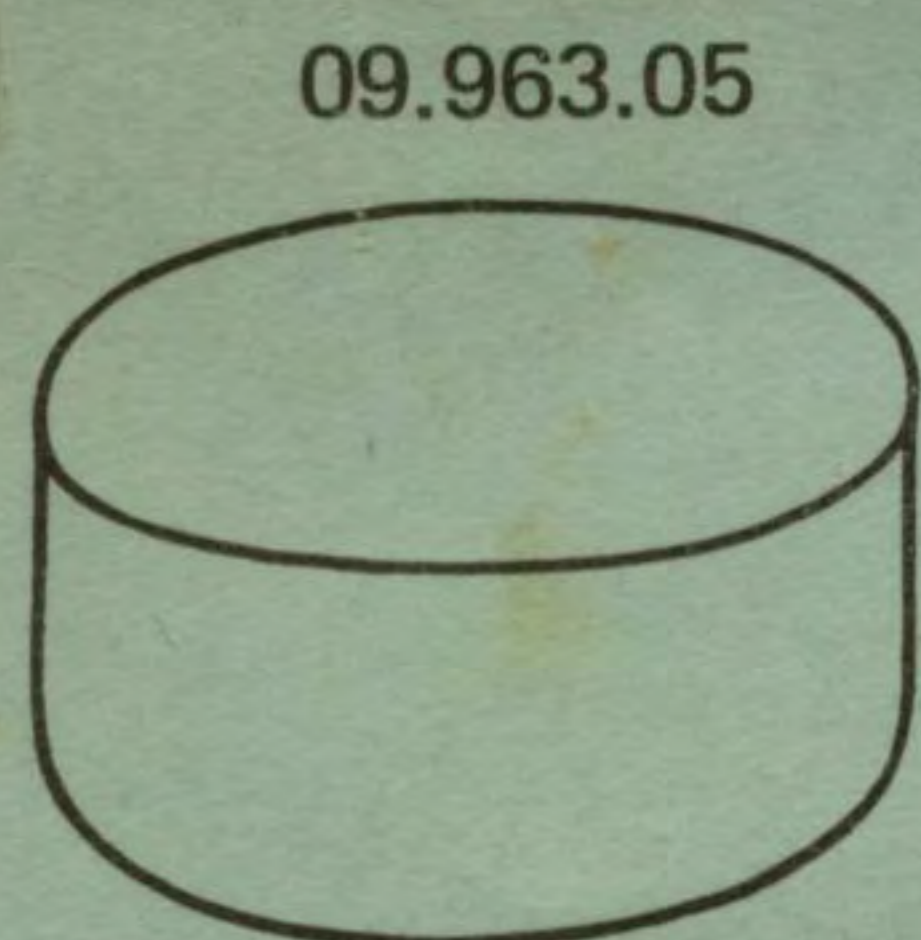
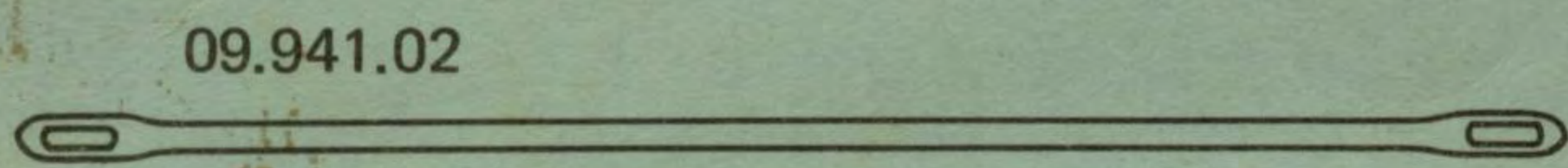
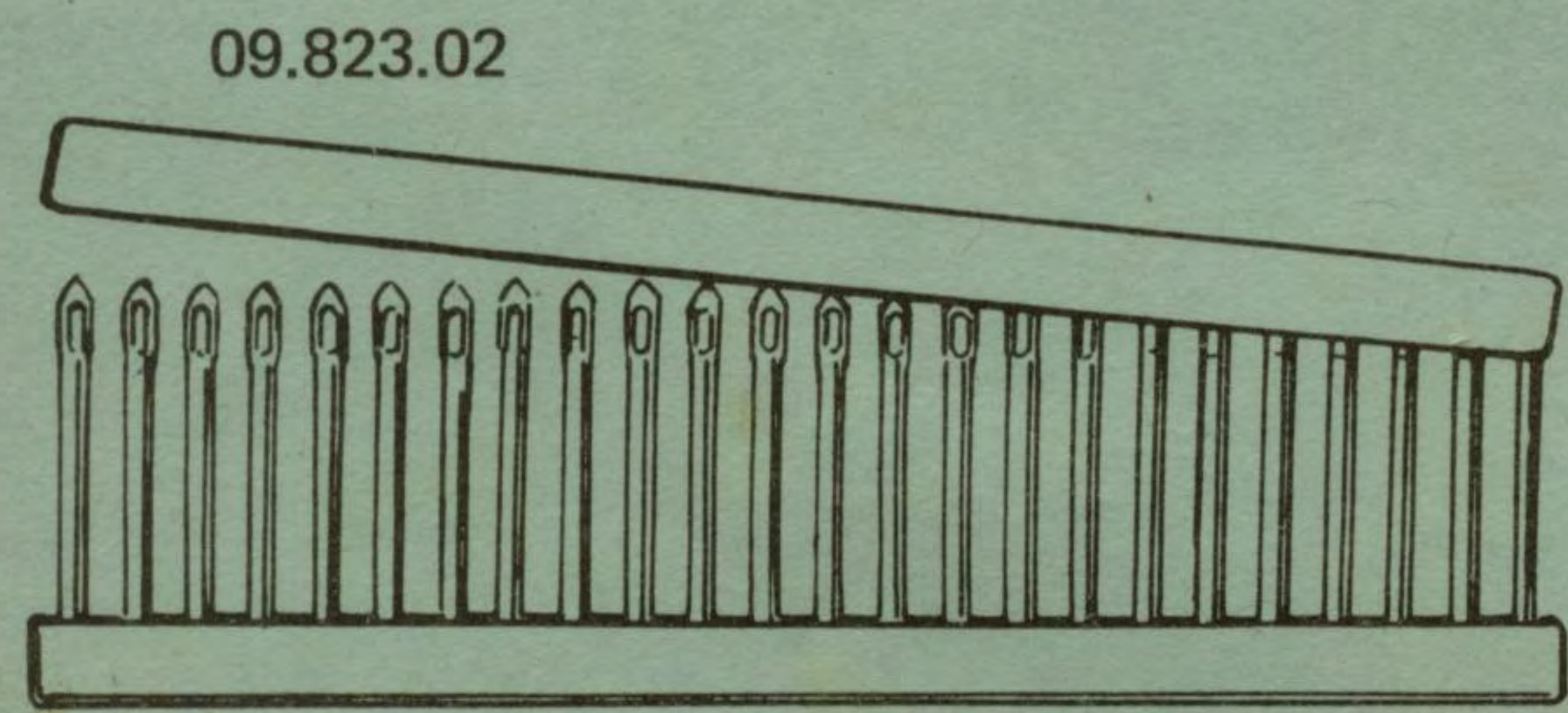

Dans les cases, Fig. 7 B et 9 B, sont placés 20 rubans perforés, soit les numéros 1 à 20, voir chapitres 3 et 7 du mode d'emploi.

Pour l'emballage, ranger les pièces dans les places indiquées ci-dessus.

PASSAP®

selecta

français

Chapitre 1 page 9	Déballage et première mise en contact Forquet - Charnier
Chapitre 2 page 20	Le ballage et l'ontlage Composition du dossier complet
Chapitre 3 page 26	Montage automatique de ballage avec ruban T A Préparation du tissu - Entretien de la bobine - Jersey - Tricotage Tissage - Jersey - Tricotage - Tricotage normal - Entretien de la machine pannage dans les deux sens - Tricotage à brides - Tricotage à quatre brides - Jersey à quatre - Jersey ajouré - Maille à quatre - Jersey
Chapitre 4 page 40	Le tissage d'un mail d'entrelac et d'une chaussette Ouvrir - Augmenter - Diminuer - Abbréviations - Les chiffres du comptage rang et en maille - Tricotage à quatre - Tricotage - Pointage
Chapitre 5 page 53	Concernant le tissage de jersey Serrage - Pliage de la machine unicolore et bicouleur - Maille serrée avec rivets - Tricotage - Tricotage de Jersey des deux sens - Chaussette à quatre - Tricotage à quatre - Pointage des rangs - Crochetage des mailles - Degrés - Tricotage de Jersey de diminution et augmentation - Jersey à quatre - Tricotage à quatre - Tricotage à quatre points pour cardiganer - Echan- cure de Jersey - Tricotage - Table de calcul
Chapitre 6 page 71	Concernant le tissage de jersey Composition de la machine et les moyens d'y travailler - Montage de la machine de Jersey - Tricotage
Chapitre 7 page 77	Le tissage de Jersey Tricotage de Jersey - Tricotage de Jersey - 34 illustrations des machines tricotant Jersey - Tricotage - Tricotage

Sommaire

Fil coincé dans l'obaisseur	71, 72 et 74, 75
Fil de garniture	32, 33, 45, 50
Fil sautoir	33, 72
Fixation droite de la poignée	15
Fixation gauche de la poignée	16
Fonture	13
Guidage du ruban	19
Guides-lin	11, 22 à 24
Guide-laine pour bobineuse	20
Support de maille	17

Point arrière	55
Point de maille	34
Point jacquard, bicolore	55
Point matelas	49
Point d'une chaussette	78, 80
Points, divers genres	20
Pointe-butane pour bobineuse	14, 54, 55, 59
Position attente	14, 53, 54
Position de reprise	14, 54
Position des aiguilles à chapel	14, 35
Position travail	14, 35
Support zéro	17

Chapitre 1 **Déballage et première prise de contact**
page 9 Fonture — Chariot

Chapitre 2 **Le bobinage et l'enfilage**
page 20 Commencer un nouveau cône

Chapitre 3 **Montage automatique et tricotage avec ruban 1 A**
page 26 Placer un ruban — Enfiler le fil dans le bec-fil central — Jersey — Tissage à l'envers — Jersey côtelé — Tissage normal bicolore — Enfiler la couleur de garniture dans les becs-fils auxiliaires — Tissage à brides bicolore — Jacquard bicolore — Jacquard chiné — Jacquard ajouré — Mille raies — Arrêter

Chapitre 4 **Le tricotage d'un pull d'enfant et d'une chaussette**
page 40 Ourlet — Augmenter — Diminuer — Abréviations — Les chiffres du compte-rangs et du ruban — Diminuer un tricot bicolore — Encolure — Pointe et talon

Chapitre 5 **Concerne la tricoteuse avertie**
page 49 Vanisage — Positionnement du dessin unicolore et bicolore — Mille raies avec rayures intercalées — Variateur de position des aiguilles — Divers ourlets — Boutonnière — Torsade — Defaire des rangs — Crocheter des mailles — Dégradés — D'autres genres de diminutions et augmentations — Arrêter sans fil — Lavage et repassage — Divers points pour confectionner — Echantillon de tricotage et calcul — Table de calcul

Chapitre 6 **Conseils utiles et techniques**
page 71 Constatations des irrégularités et les moyens d'y remédier — Nettoyage et huilage de la PASSAP SELECTA

Chapitre 7 **Le tricotage des dessins**
page 77 Emploi des rubans — Schémas du chariot — 84 illustrations des dessins à exécuter avec les rubans 1 à 20

Répertoire alphabétique

5121102

	Pages		Pages
Abaisseur	10, 15, 72	Compte-rangs	12, 42
Abbréviations	42	Cône nouveau, comment commencer	25
Aiguille à clapet	13, 14, 73	Côtes simples, fausse	31, 45
Aiguille à trois chas	61	Couleur de garniture	32, 33, 49, 50
Aiguille défectueuse	73	Coutures	64, 65
Arrêt droit	12	Couvercle de la cassette	19, 71
Arrêt gauche	12	Crochetage des mailles	57
Arrêter	39		
Arrêter sans fil	62	Défaire des rangs	57
Arrêter un tricot bicolore	43	Dégagement du ruban	18, 27
Augmentation avec poinçon		Dégradés	58 à 60
à trois chas	61	Dégradés en jacquard	60
Augmenter 1 maille	42	Dégradés en jersey	58, 59
Augmenter plusieurs mailles	62, 63	Dégradés en dessins	60
		Dessin à brides	31, 50
Bande d'encolure	45, 47	Dessin à jours	37
Becs-fils auxiliaires	15, 32	Dessins, explications générales	77 à 80
Bec-fil central	15, 28	Dessin, incorrecte	71, 72 et 74, 75
Bec-fil pour dessin vanisé	16, 49, 50	Dessin jacquard	34, 36, 43
Bicolore, dessin avec positionnement	52	Dessin, voyant de repérage	18
Bicolore, diminuer et arrêter	43	Dessin vanisé	49, 50
Bicolore, jacquard	34	Dessin, variateur	18
Bicolore, jacquard chiné	35	Deux rangs par un seul passage	37, 38
Bicolore, tissage à brides	34	Diminuer 1 maille	43
Bicolore, tissage normal	31 à 33	Diminuer plusieurs mailles	42
Bobinage	20, 21	Diminution avec poinçon	
Bobineuse	20, 21	à trois chas	61
Bord d'encolure	45, 47	Disque latéral droit	18
Boutonnière	56	Disque latéral gauche	16
Brides, dessin	31, 63	Disque de réglage de la grandeur	
		de maille	17
Calcul des mailles et rangs	66 à 70	Double chute	37, 38
Calcul, table	68, 69		
Case droite	12	Echanger une aiguille	73
Case gauche	12	Echantillon de tricotage	45, 66, 67
Cassette pour le ruban	19, 27	Echelle des mailles	13
Chariot, Fig. 15	15 à 19	Encolure, bande ou bord	45, 47
Chariot bloqué	75	Encolure, partager l'ouvrage	44, 47
Chaussette	48	Enfilage	22 à 24, 28, 32, 50
Chiffres du compte-rangs et du ruban	42	Enfilage dans le bec-fil auxiliaire	32
Commande du sélecteur	16	Enfilage dans le bec-fil pour vanisage	50

Pages	Pages
Faute dans le tricot 71, 72 et 74, 75	Point arrière 65
Fil coincé dans l'abaisseur 72	Point de maille 65
Fil de garniture 32, 33, 49, 50	Point jacquard, bicolore 34
Fil sauteur 33, 72	Point matelas 65
Fixation droite de la poignée 18	Pointe d'une chaussette 48
Fixation gauche de la poignée 16	Points, divers genres 79, 80
Fonture 13	Porte-bobine pour bobineuse 20
 	Position attente 14, 54, 58, 59
Guidage du ruban 19	Position de reprise 14, 38, 54
Guides-fils 11, 22 à 24	Position des aiguilles à clapet 14, 54
Guide-laine pour bobineuse 20	Position travail 14, 38
Grandeur de maille 17	Position zéro 14, 39
 	Positionnement du dessin . 18, 50, 51 et 52
Huilage de la PASSAP SELECTA 76	Pull d'enfant 45 à 47
Indicateur blanc, droit . . . 17, 50 à 52, 71	Rangs raccourcis 58 à 60
Indicateur blanc, gauche 17, 27	Réglage de la grandeur de maille 17
 	Réglage du ruban 18, 27
Jacquard ajouré 37, 63	Remplacer un cône 25
Jacquard bicolore 34, 63	Repassage et lavage 64
Jacquard bicolore, positionné 52	Repérage du dessin, voyant 18
Jacquard chiné, bicolore 35, 63	Reprendre une maille 41, 57
Jacquard, préparation 43, 63	Ruban 1 A 26 à 35
Jersey 30	Ruban, chiffres 42
Jersey côtelé 31	Ruban, dégagement 18, 27
 	Ruban, explications des lettres A à D . . . 78
Lavage et repassage 64	Ruban, guidage 19
Levier W-X 16	Ruban, placement 27
Lisière 74	Ruban, réglage 18, 27
Maille, augmenter 42, 62, 63	Serre-joints 9
Maille coulée 74	Significations des chiffres du compte-
Maille, diminuer 42, 43, 61	rangs et du ruban 42
Maille de lisière 74	
Maille non tricotée 74	Table de calcul 68, 69
Maille, reprendre 41, 57	Talon d'une chaussette 48
Mille raies 37, 38, 53	Technique, conseils 71 à 75
Montage automatique 26 à 29, 40	Tissage à brides, bicolore 34, 63
 	Tissage à l'envers 30, 63
Nettoyage de la PASSAP SELECTA 75, 76	Tissage normal bicolore 31 à 33
Nouveau cône, comment commencer . 25	Torsade 56
 	Touche hors travail 16, 75
Ourlets 41, 55, 64	Tricotage des dessins 77 à 80
Ourlet, comment accrocher 41	Tricotage jersey 30
 	Tricotage avec ruban 1 A 26 à 35
Partager l'ouvrage pour encolure . . 44, 47	
Passage de la position reprise à	Vanisage 49
la position travail 38	Variateur de dessins 18
Peigne fixe 13	Variateur de position des aiguilles . 16, 54
Placer un ruban 27	Voyant grossissant de repérage
Placer une aiguille 73	du dessin 18
Plaque d'appui 19	Voyant pour placement du ruban,
Poignée, fixation 10, 16, 18	gauche 17, 27
Poinçon à trois chas 61	Voyant de positionnement, droit . . 17, 51

Chère Utilisatrice de PASSAP SELECTA!

PASSAP SELECTA – déballage

Avec la PASSAP SELECTA, vous avez acquis non seulement une nouveauté de premier ordre, mais aussi quelque chose de très spécial, à savoir une machine à cassette.

Vous placez le ruban dans la cassette, vous réglez le chariot et c'est tout. Dès maintenant vous pouvez tricoter le dessin désiré, avec deux couleurs automatiquement.

C'est si simple et si rapide – c'est une vraie merveille!

Il va de soi que le montage est automatique, que vous pouvez augmenter, diminuer, tricoter par dégradés – bref, vous faites tout ce qui est nécessaire pour la réalisation des ouvrages les plus élégants.

Les prochaines pages vous expliqueront le «know-how», donc tout ce qu'il faut savoir. Suivez ces explications consciencieusement et progressivement. Vous serez sous peu une tricoteuse PASSAP avertie, possédant une parfaite maîtrise de sa PASSAP SELECTA.

Commencez tout de suite – vous serez ravie!

Votre PASSAP-EXPORT



Chapitre 1

PASSAP SELECTA – déballage et première prise de contact

Chaque machine PASSAP est un produit suisse de précision et la PASSAP SELECTA avec son système à cassette peut sélectionner 199 aiguilles par la tête de lecture selon la perforation du ruban. Une performance absolument inégalable. Un tel produit, en tête du progrès, mérite d'être « bien traité ». Si vous traitez votre PASSAP SELECTA avec soin elle vous récompensera par un fonctionnement irréprochable pendant de longues années.

Après avoir déballé la PASSAP SELECTA et ses accessoires selon les directives jointes à la machine, vous la mettez en place comme suit:

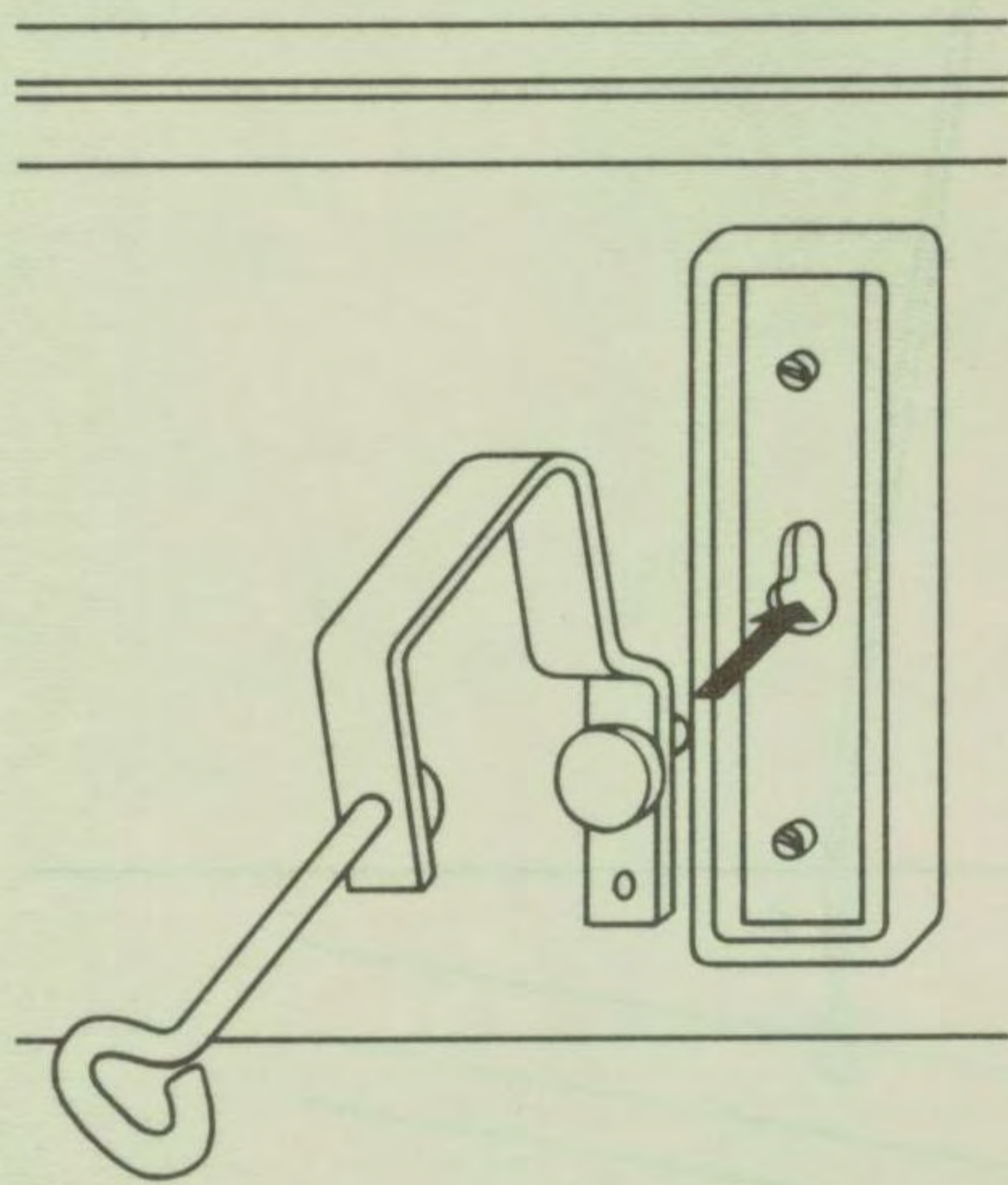

Fig. 1

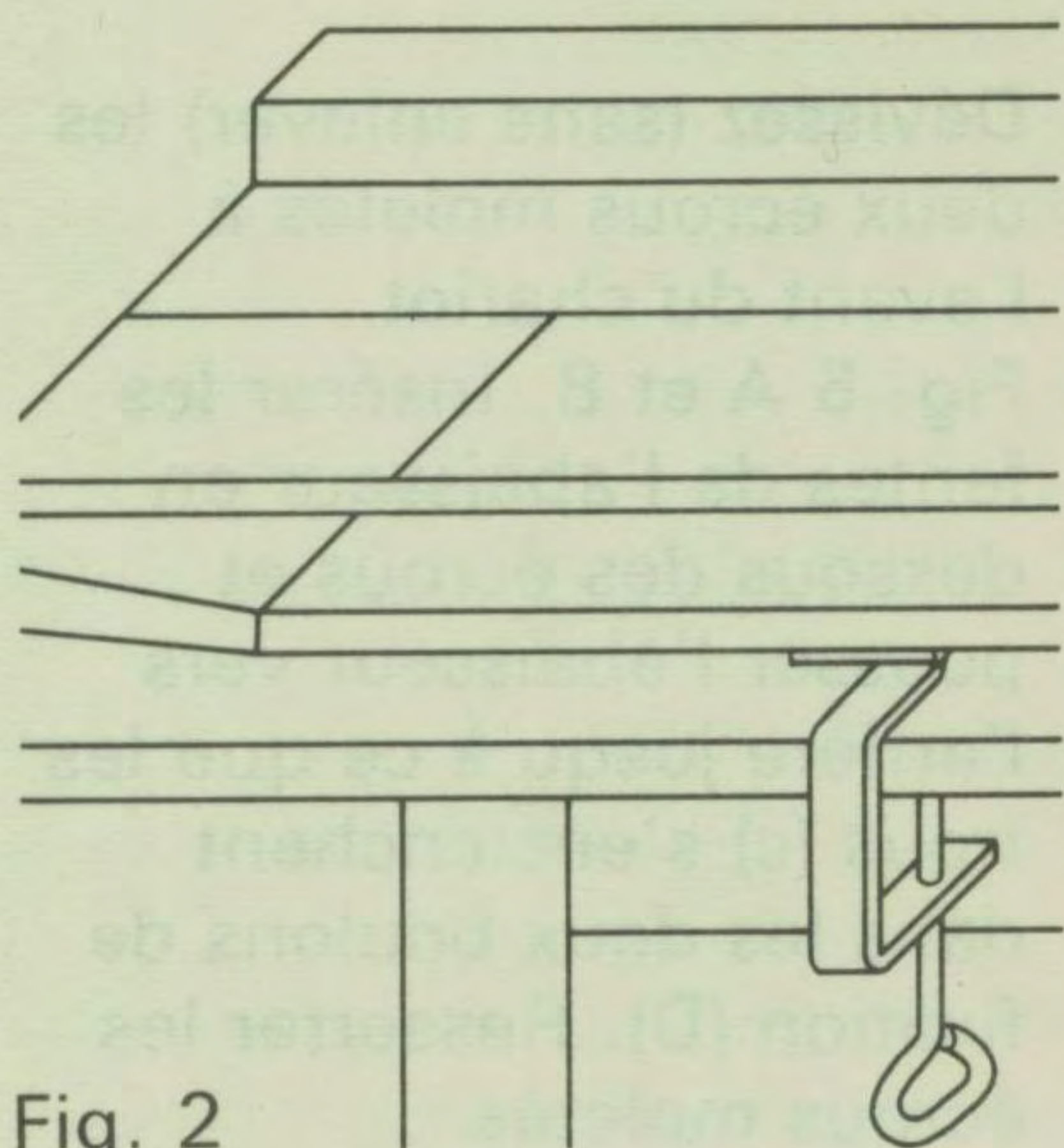
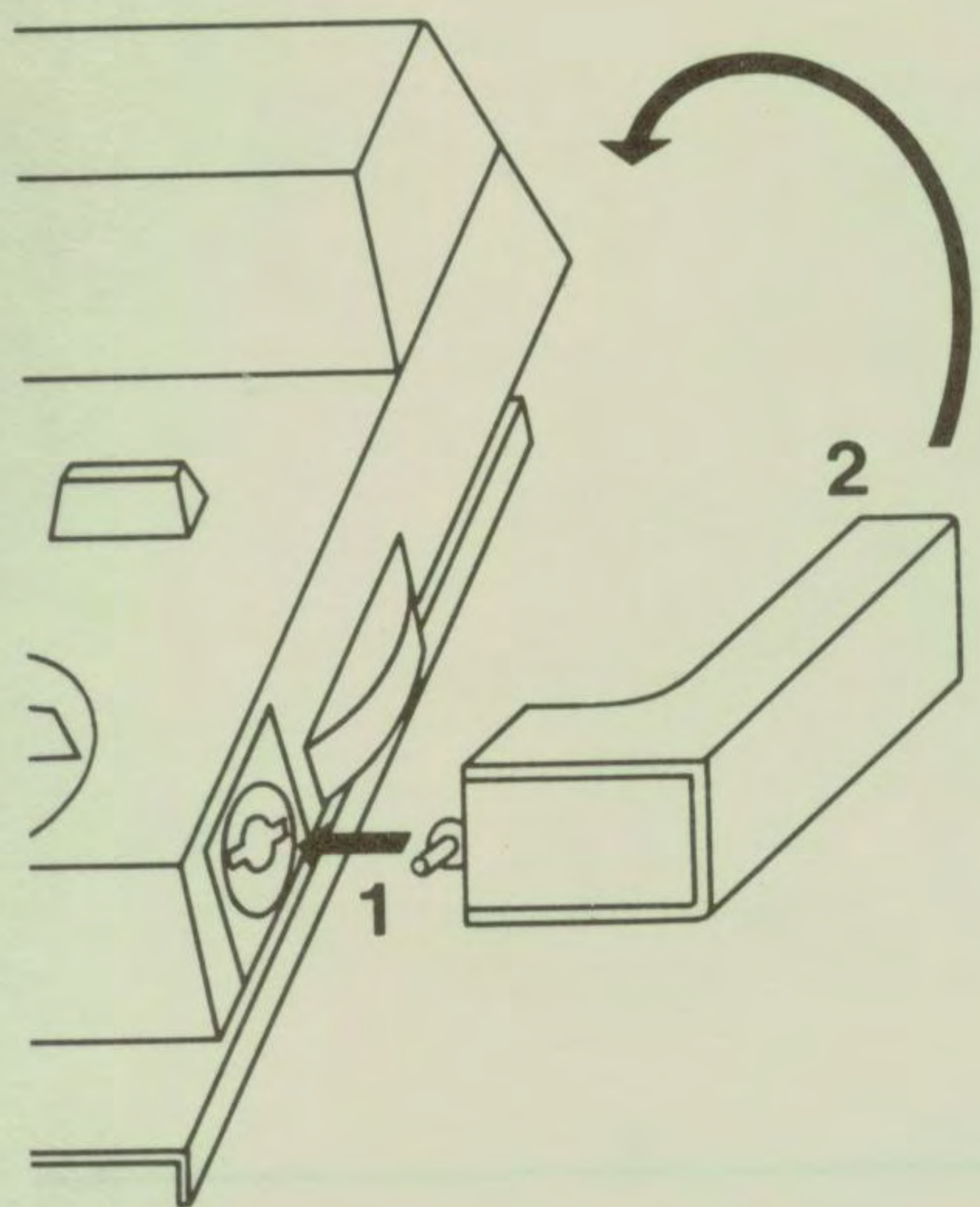

Fig. 2

Fixation des serre-joints, Fig. 1, 2

Placez la machine devant vous, l'inscription PASSAP SELECTA vers l'avant, le devant au niveau du bord de table. Fixer les serre-joints sous la fonture, Fig. 1, et les serrer à la table, Fig. 2.



Mettre la poignée, Fig. 3 et 4

Maintenant glissez le chariot (voir Fig. 15) à droite jusqu'à l'arrêt et montez la poignée dans la fermeture à bayonnette de droite comme suit: diriger la poignée vers l'arrière et l'insérer, Fig. 3/1, puis la tourner vers le haut jusqu'à ce qu'elle s'emboîte, Fig. 3/2 et 4.

Si vous êtes gaucher vous pouvez fixer la poignée de la même façon à gauche. Dans le cas où vous préféreriez guider votre chariot des deux mains une seconde poignée est adaptable.

Fig. 3

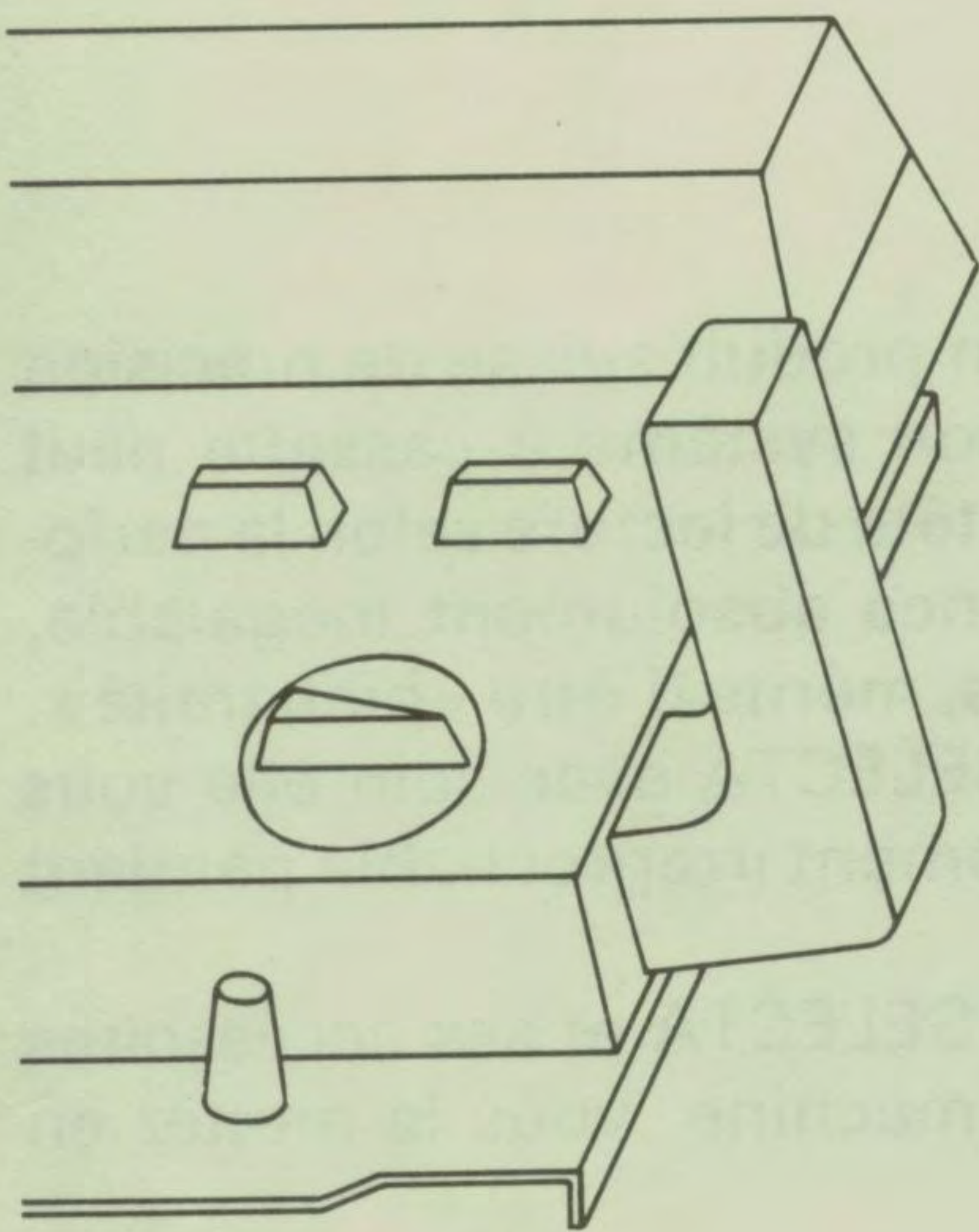

Fig. 4

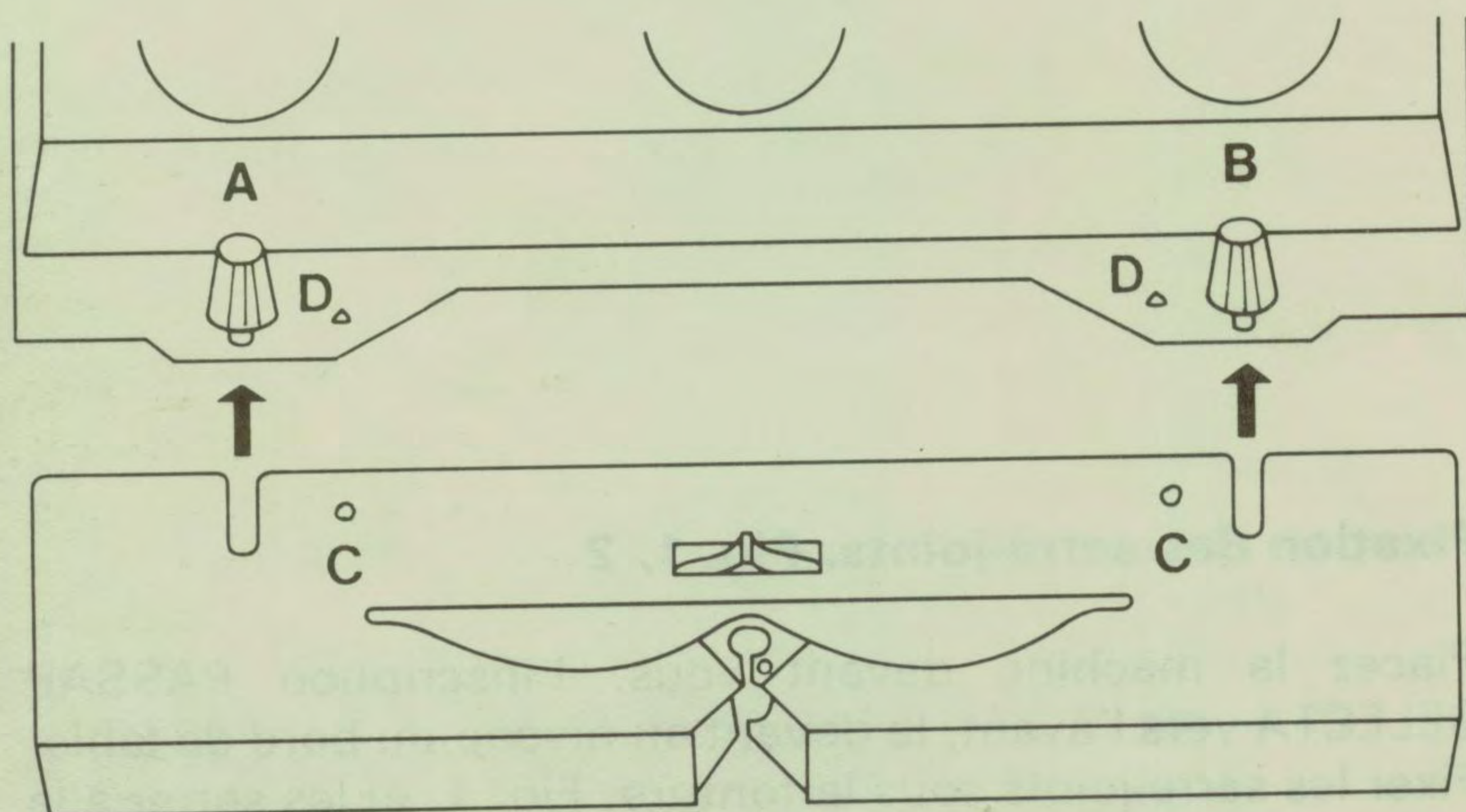

Fig. 5

Montage de l'abaisseur, Fig. 5

Dévissez (sans enlever) les deux écrous moletés à l'avant du chariot, Fig. 5 A et B. Insérer les fentes de l'abaisseur en dessous des écrous et pousser l'abaisseur vers l'arrière jusqu'à ce que les trous (c) s'enclenchent dans les deux boulons de fixation (D). Resserrer les écrous moletés.

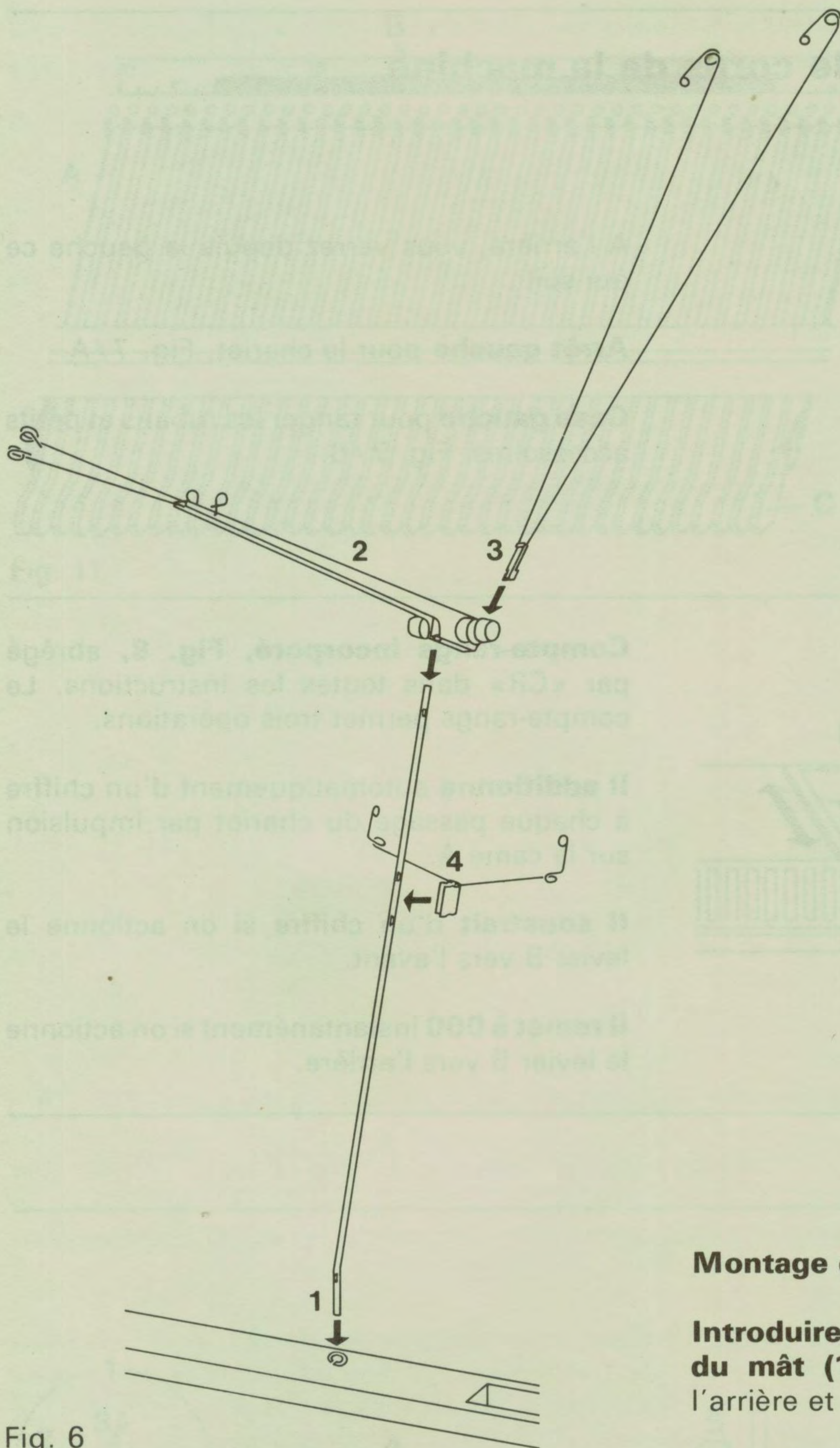

Fig. 6

Montage des guides-fils, Fig. 6

Introduire la partie légèrement incurvée du mât (1) dans son logement situé sur l'arrière et vers le milieu de la machine.

Fixer le support des guides-fils (2) sur le haut du mât, les 4 œillets vers l'avant, jusqu'à ce que le mât soit enclenché dans la pièce plastique du support.

Insérer la fixation plastique (3) portant les deux ressorts de rappel de haut en bas dans la rainure située à l'arrière du support des guides-fils. Le ressort le plus long doit être à droite.

Mettre la pince (4) en place dans l'intervalle prévu au mât, les deux œillets dirigés vers l'arrière.

Regardons maintenant le corps de la machine

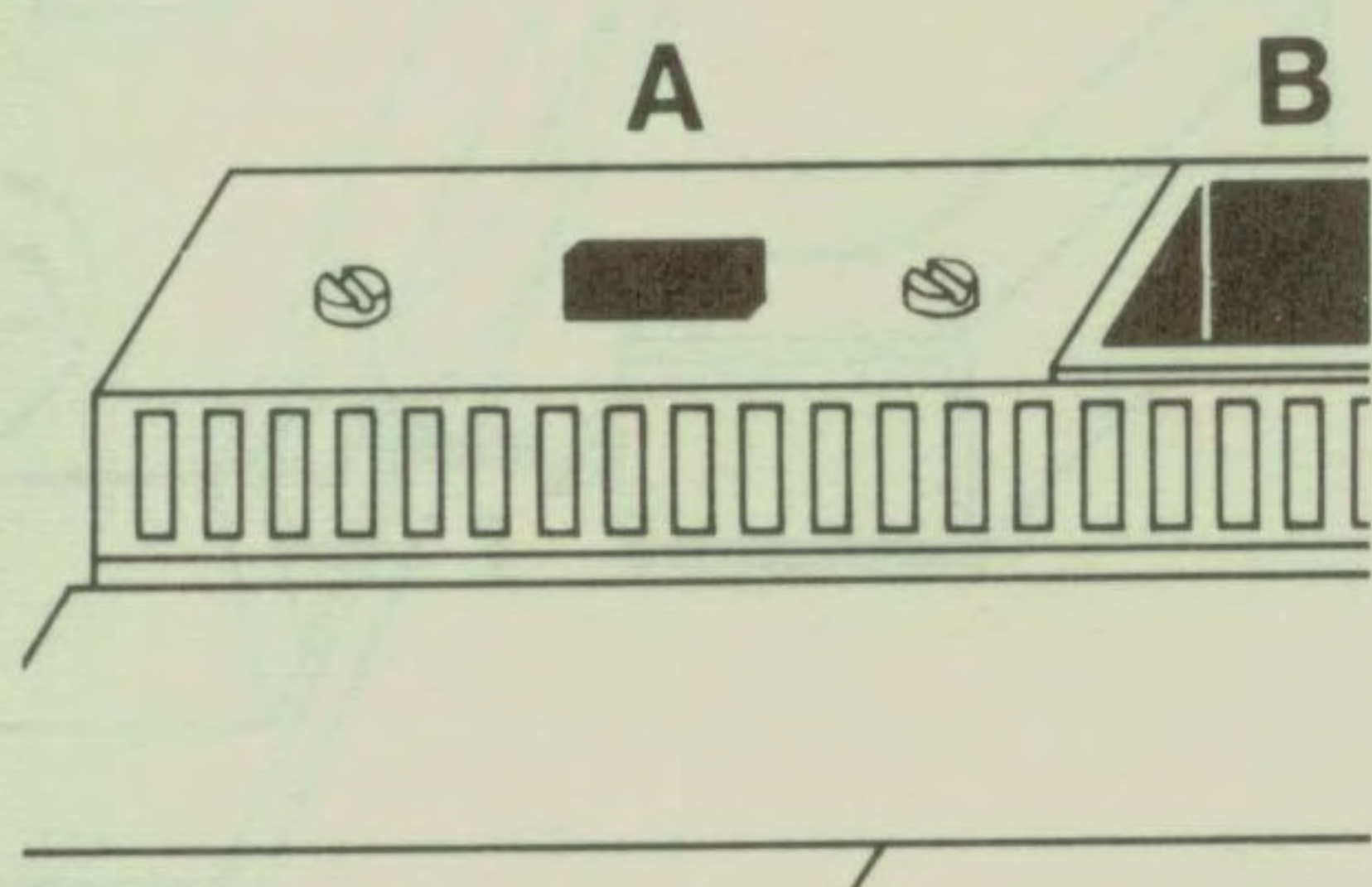

Fig. 7

A l'arrière, vous verrez depuis la gauche ce qui suit:

Arrêt gauche pour le chariot, Fig. 7/A.

Case gauche pour ranger les rubans et petits accessoires, Fig. 7/B.

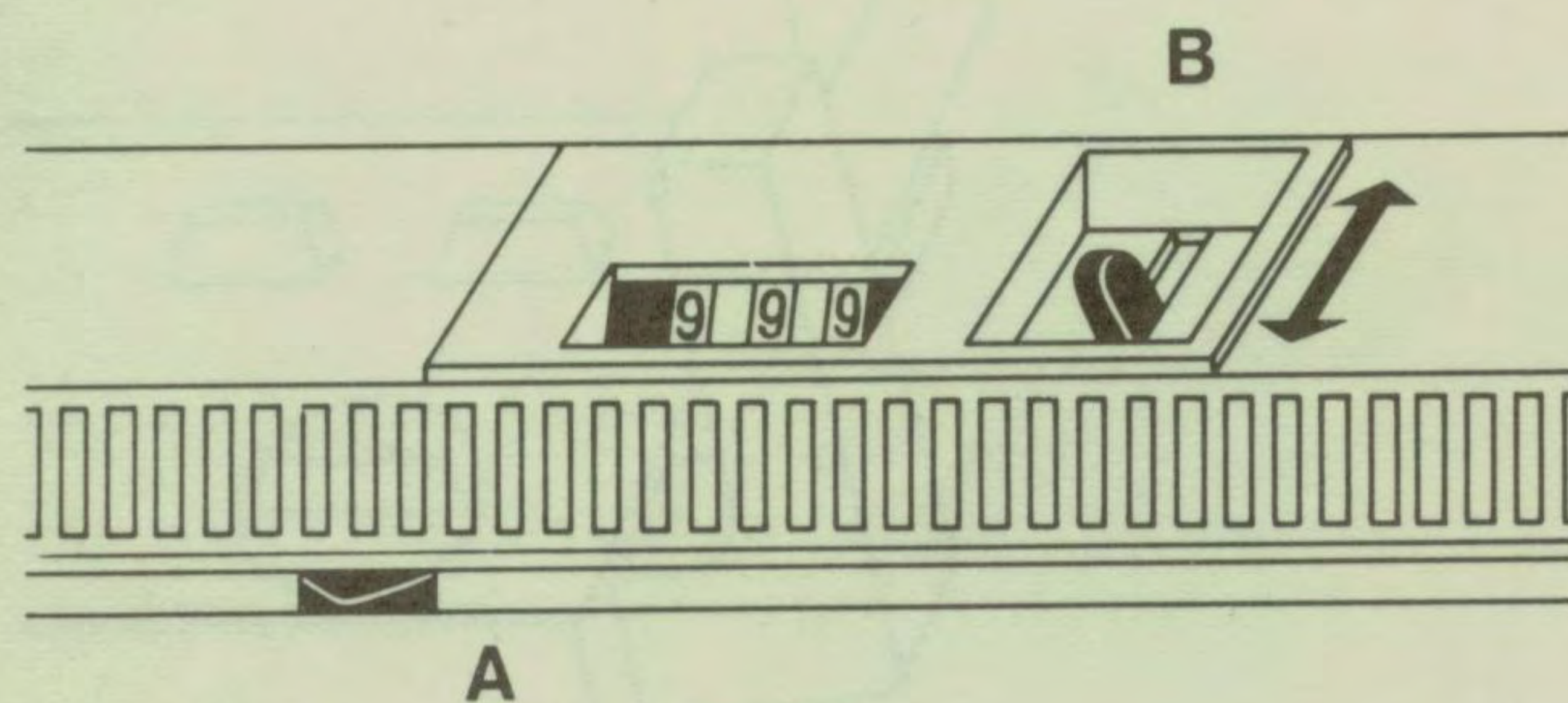

Fig. 8

Compte-rangs incorporé, Fig. 8, abrégé par «CR» dans toutes les instructions. Le compte-rangs permet trois opérations.

Il additionne automatiquement d'un chiffre à chaque passage du chariot par impulsion sur la came A.

Il soustrait d'un chiffre si on actionne le levier B vers l'avant.

Il remet à 000 instantanément si on actionne le levier B vers l'arrière.

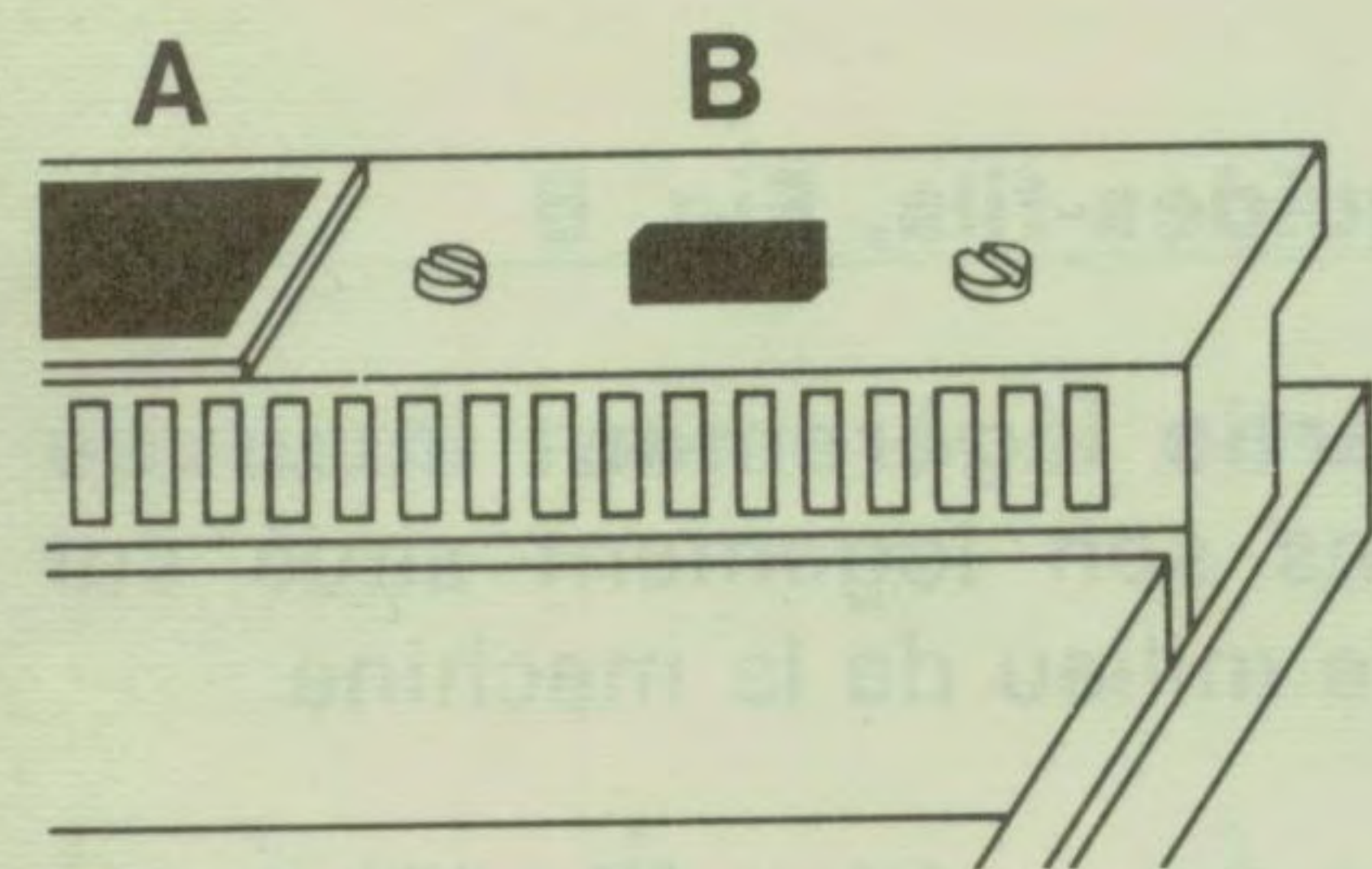

Fig. 9

Case droite pour le rangement de rubans et petits accessoires, Fig. 9/A.

Arrêt droit pour le chariot, Fig. 9/B et 10.

Pour enlever le chariot de la machine, cet arrêt peut être desserré comme suit:

Desserrer les deux vis jusqu'à ce que l'arrêt s'abaisse, Fig. 10, puis sortir le chariot vers la droite.

Une fois le chariot de nouveau introduit, resserrer les vis pour remettre l'arrêt en place.

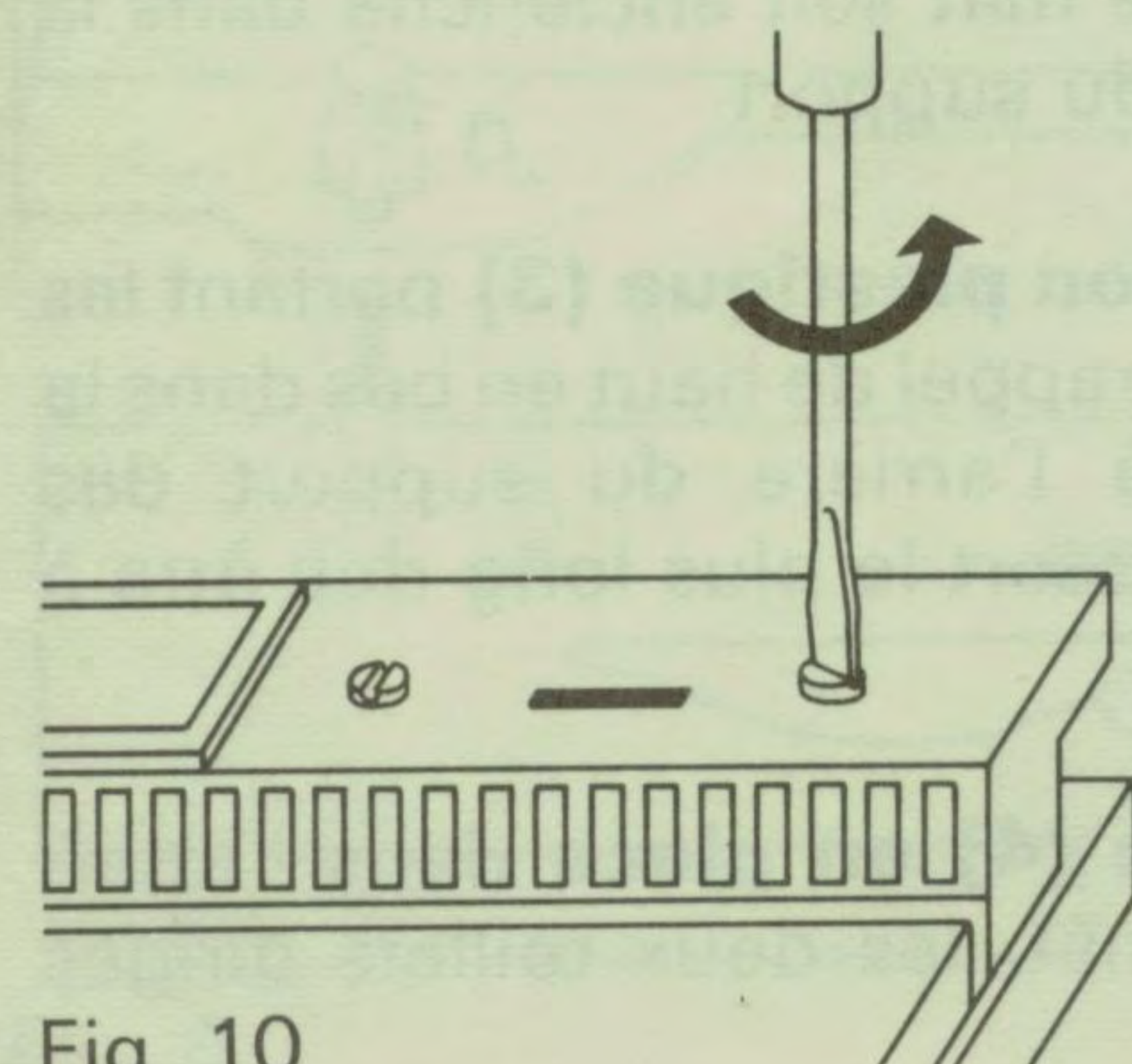

Fig. 10

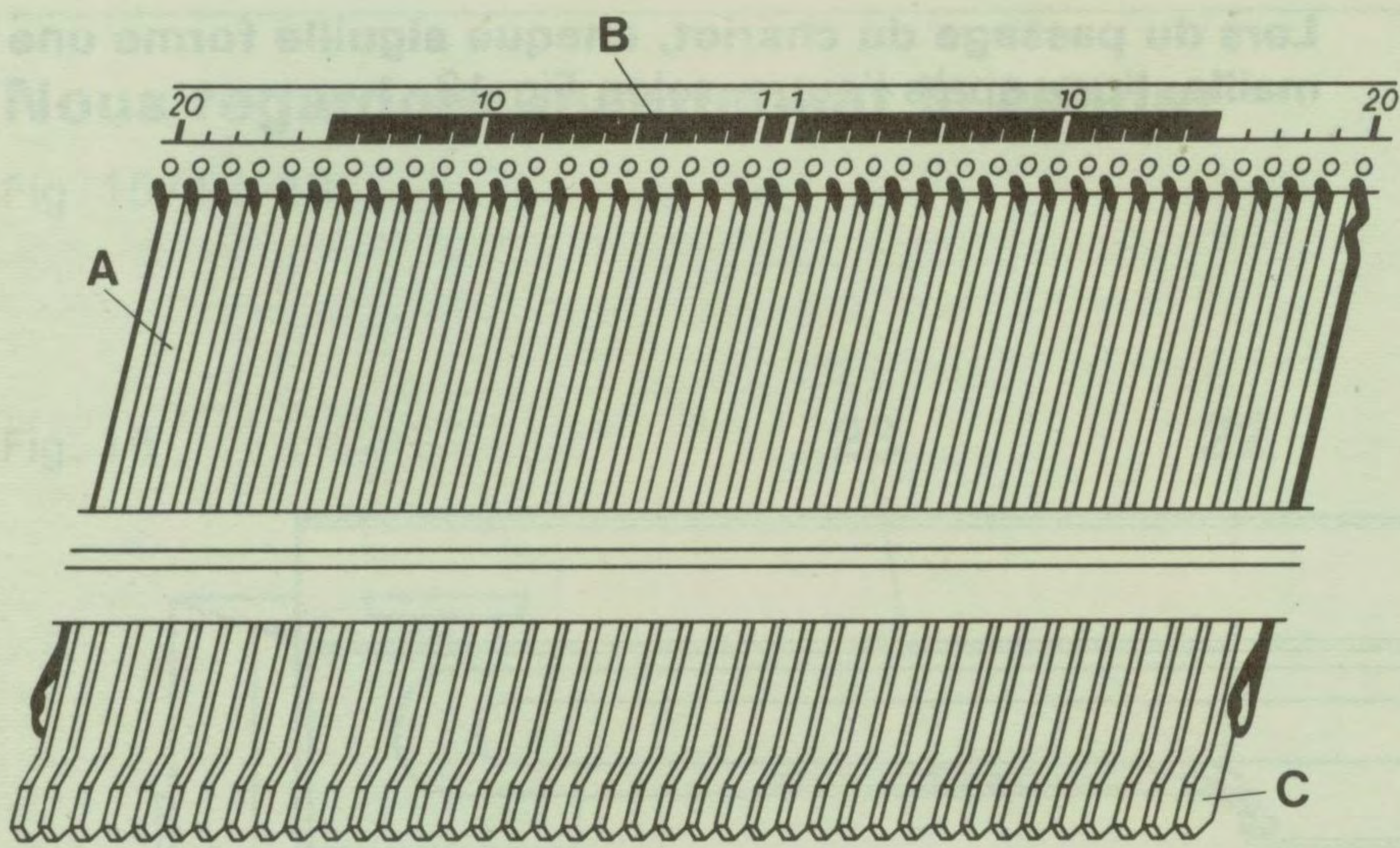

Fig. 11

Fonture Fig. 11/A, comportant 199 aiguilles à clapet dont chacune est placée dans une glissière en acier trempé.

Echelle des mailles, pour compter les aiguilles, Fig. 11/B: elle est numérotée à partir du milieu vers la droite de « 1 à 100 » et vers la gauche de « 1 à 99 ».

La PASSAP SELECTA n'a pas d'aiguille « 0 ». De cette façon il ne peut se produire d'erreurs: 10 à 1 et 1 à 10 donnent vraiment 20 aiguilles et non pas 21 comme dans certaines machines à tricoter qui possèdent une « aiguille 0 ».

Peigne fixe, Fig. 11/C, devant le rail avant. Il a 200 dents en acier trempé, c'est là où se forment les mailles lors du tricotage.

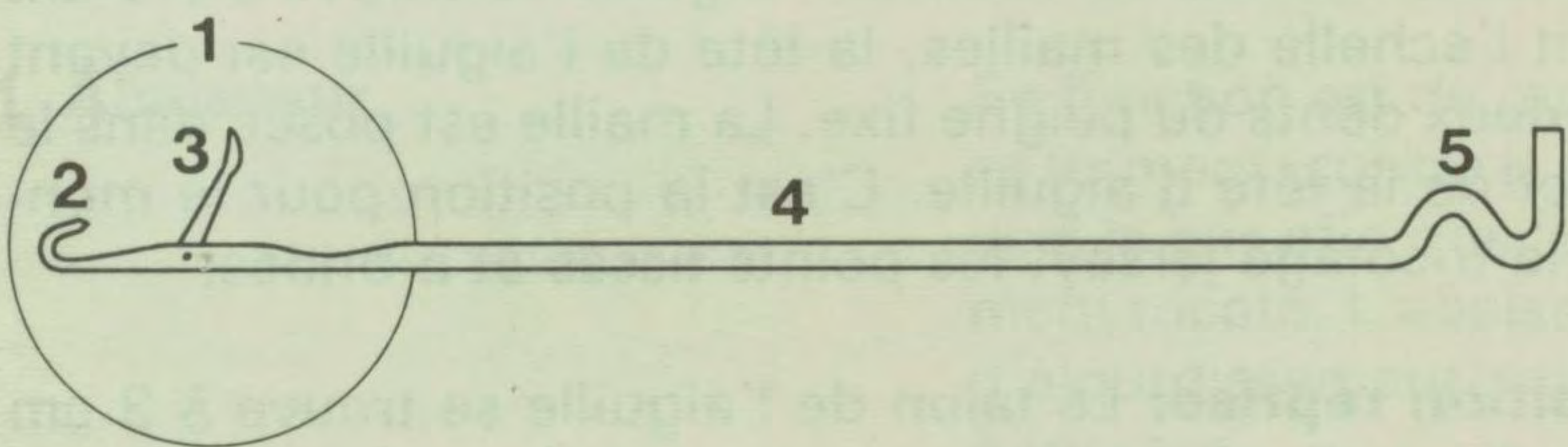

Fig. 12

Voici une aiguille à clapet, Fig. 12

- 1 Tête d'aiguille
- 2 crochet
- 3 Clapet mobile
- 4 Corps d'aiguille
- 5 Talon d'aiguille

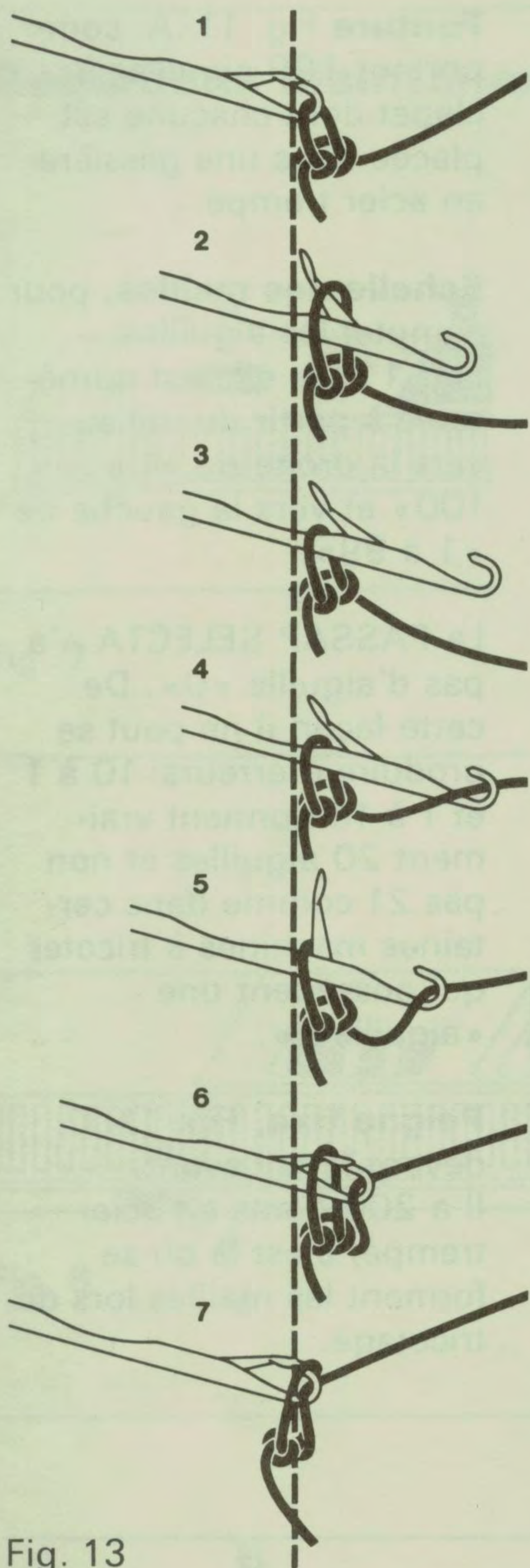

Fig. 13

Lors du passage du chariot, chaque aiguille forme une maille, l'une après l'autre, selon Fig. 13.

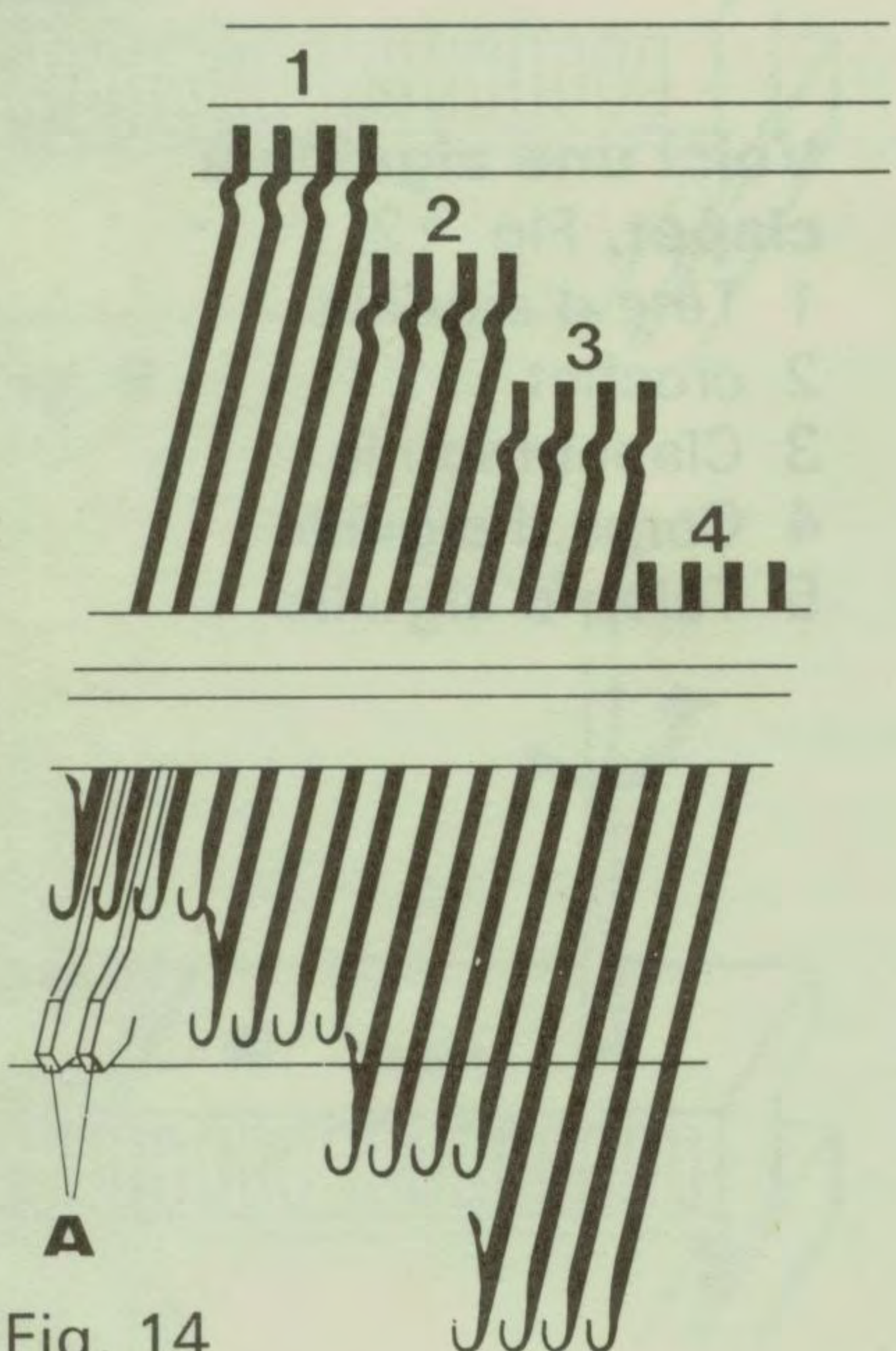

Fig. 14

L'aiguille à clapet a quatre positions de base, Fig. 14

1 Position zéro: Le talon se trouve contre l'échelle des mailles et l'aiguille est complètement hors travail. Lors de la livraison de machines neuves, toutes les aiguilles à clapet se trouvent dans la position zéro.

2 Position travail: Le talon de l'aiguille se trouve à 1,5 cm devant l'échelle des mailles, la tête de l'aiguille est devant entre deux dents du peigne fixe. La maille est posée dans le crochet de la tête d'aiguille. C'est la position pour le montage, le tricotage jersey, les points tissés et à brides.

3 Position reprise: Le talon de l'aiguille se trouve à 3 cm devant l'échelle des mailles, toutes les têtes d'aiguille avec clapets ouverts se trouvent devant le peigne fixe, les bouts des clapets entre les dents (A) du peigne fixe. La maille est posée sur le corps de l'aiguille sous le clapet ouvert; c'est la position pour le point jacquard.

4 Position attente: Le talon de l'aiguille est placé contre le rail avant. La tête d'aiguille se trouve loin devant le peigne fixe. L'aiguille est pour l'instant hors travail. La maille est posée sur le corps de l'aiguille. C'est la position pour l'exécution des dégradés, encolures et dessins spéciaux.

Nous regardons maintenant le chariot

Fig. 15/1 à 23

Fig. 15

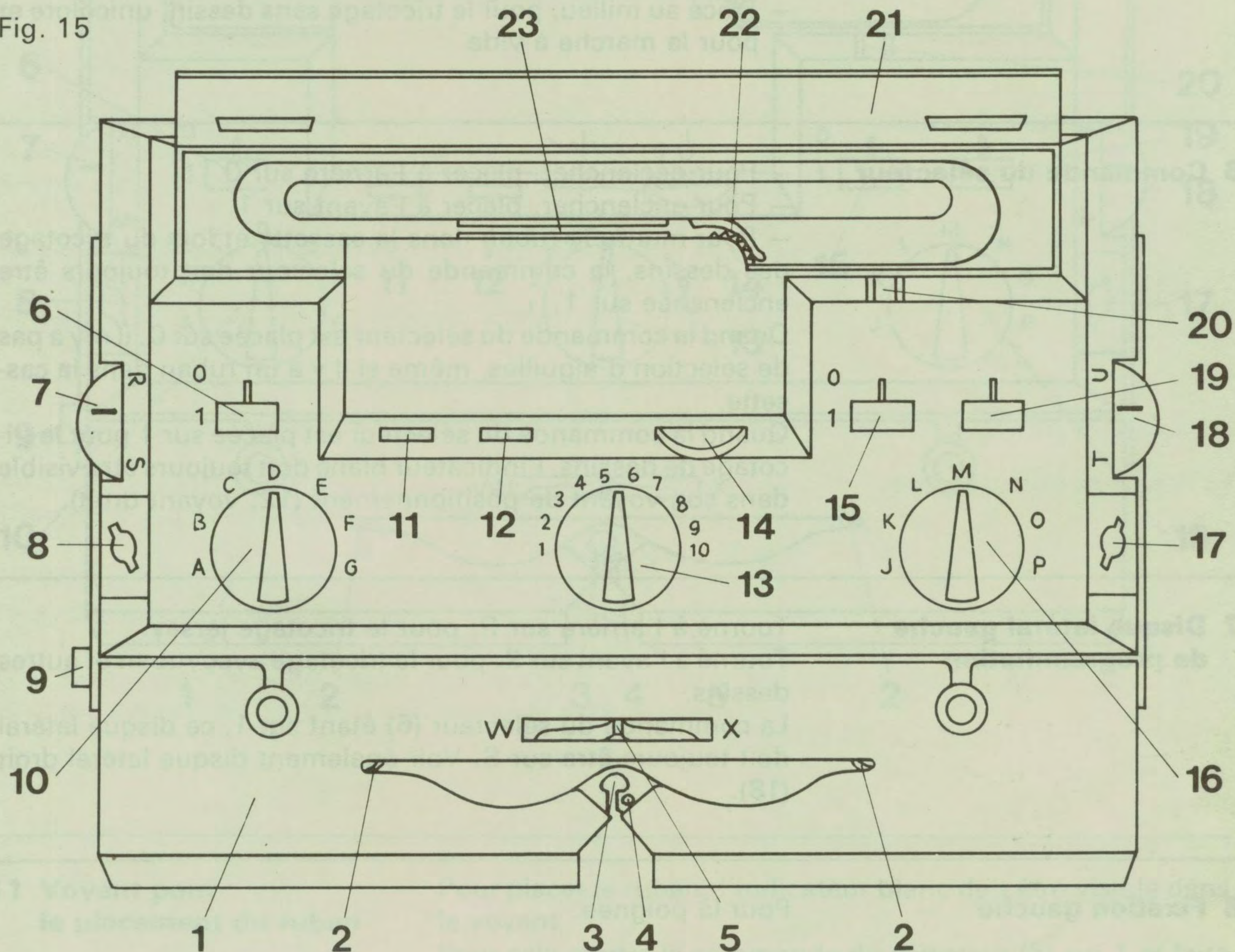

1 Abaisseur

Sa fonction est de maintenir les mailles, au moment où elles se forment, contre le peigne fixe (v. Fig. 11 / C) et légèrement vers le bas afin que le nouveau rang de mailles soit correctement tricoté. L'abaisseur supprime alors les poids et peignes d'alourdissement employés dans certaines autres machines à tricoter.

2 Becs-fils auxiliaires

A droite et gauche pour « fil sauteur », comme nous l'appelons, qui est généralement la couleur de garniture.

3 Bec-fil central fixe

Normalement utilisé pour la couleur de base et bien entendu pour le tricotage à une seule couleur.

-
- 4 Bec-fil pour dessin vanisé,** fixe, prévu uniquement pour fil de vanisage.
-
- 5 Levier W-X**
- Déplacé vers la gauche sur W: pour dessin tissé bicolore.
 - Déplacé vers la droite sur X: pour dessin jacquard bicolore et autres dessins spéciaux.
 - Placé au milieu, pour le tricotage sans dessin, unicolore et pour la marche à vide.
-
- 6 Commande du sélecteur**
- Pour ^{annuler} déclencher, placer à l'arrière sur 0.
 - Pour enclencher, placer à l'avant sur 1.
 - Pour mettre le ruban dans la cassette et lors du tricotage des dessins, la commande du sélecteur doit toujours être enclenchée sur 1.
- Quand la commande du sélecteur est placée sur 0, il n'y a pas de sélection d'aiguilles, même si il y a un ruban dans la cassette.
- Quand la commande du sélecteur est placée sur 1 pour le tricotage de dessins, l'indicateur blanc doit toujours être visible dans son voyant de positionnement (12, voyant droit).
-
- 7 Disque latéral gauche de programmation**
- Tourné à l'arrière sur R: pour le tricotage jersey.
- Tourné à l'avant sur S: pour le tricotage avec ruban et autres dessins.
- La commande du sélecteur (6) étant sur 1, ce disque latéral doit toujours être sur S. Voir également disque latéral droit (18).
-
- 8 Fixation gauche** Pour la poignée.
-
- 9 Touche hors travail**
- Ne jamais forcer si par hasard le chariot se bloque au milieu du tricot. Par contre:
- Levier W-X au milieu, presser la touche métallique située sur le côté gauche du chariot vers la droite, soulever légèrement le boîtier par la poignée et amener le chariot soit à droite, soit à gauche au bout de la machine. Il n'y a pas de risque de coulage de mailles car la PASSAP SELECTA a une marche à vide totale.
-
- 10 Variateur de position des aiguilles**
- Il sert:
- A mettre les aiguilles automatiquement en position attente selon la sélection du ruban.
 - A reculer automatiquement les aiguilles de la position attente en travail.
 - Pour les dégradés et le tricotage des dessins sans ruban. Normalement ce variateur doit être placé sur G.

Fig. 15

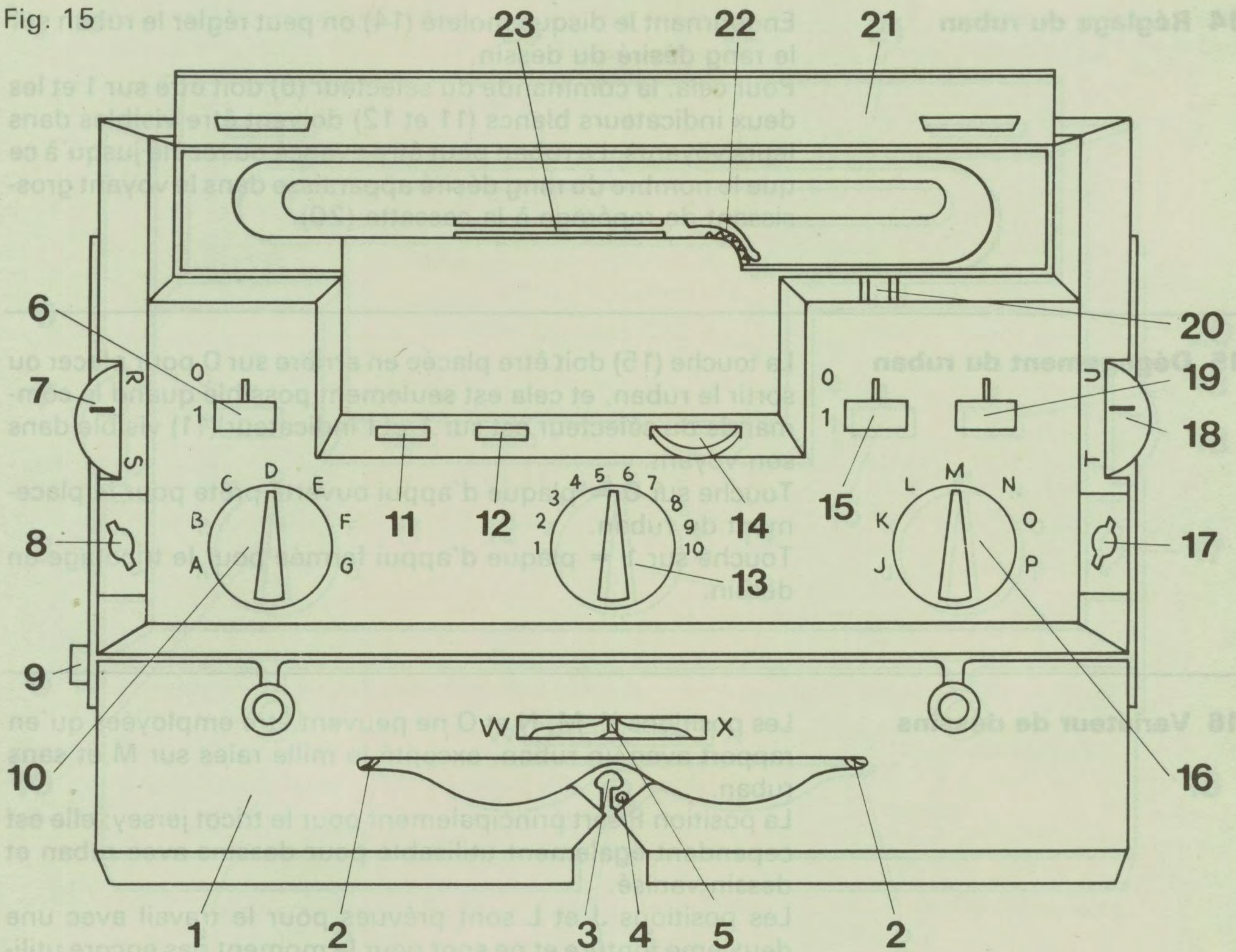

11 Voyant pour le placement du ruban

Pour placer le ruban, l'indicateur blanc doit être visible dans le voyant.
 Pour cela mettre la commande du sélecteur (6) sur 1 et faire un bref mouvement de va et vient avec le chariot à droite.

12 Voyant de positionnement

Il sert pour le contrôle du positionnement des dessins et est actionné par la touche pour positionnement du dessin (19).
 – Indicateur blanc dans le voyant – on tricote en dessin.
 – Indicateur blanc disparu – le dessin est interrompu et on tricote en jersey. L'indicateur est également invisible dans le voyant, si la commande du sélecteur est sur 0.

13 Disque de réglage de la grandeur de maille

Permettant 19 positions marquées de 1 à 10 avec subdivisions.
 Grands chiffres: pour grandes mailles (laines moyennes).
 Petits chiffres: pour petites mailles (laines fines).
 Les chiffres ne correspondent pas aux numéros des aiguilles à tricoter main.

14 Réglage du ruban

En tournant le disque moleté (14) on peut régler le ruban sur le rang désiré du dessin.

Pour cela, la commande du sélecteur (6) doit être sur 1 et les deux indicateurs blancs (11 et 12) doivent être visibles dans leurs voyants. Le ruban peut être avancé ou reculé jusqu'à ce que le nombre du rang désiré apparaisse dans le voyant grossissant de repérage à la cassette (20).

15 Dégagement du ruban

La touche (15) doit être placée en arrière sur 0 pour placer ou sortir le ruban, et cela est seulement possible quand la commande du sélecteur est sur 1 et l'indicateur (11) visible dans son voyant.

Touche sur 0 = plaque d'appui ouverte prête pour le placement du ruban.

Touche sur 1 = plaque d'appui fermée pour le tricotage en dessin.

16 Variateur de dessins

Les positions K, M, N et O ne peuvent être employées qu'en rapport avec un ruban, excepté le mille raies sur M et sans ruban.

La position P sert principalement pour le tricot jersey; elle est cependant également utilisable pour dessins avec ruban et dessin vanisé.

Les positions J et L sont prévues pour le travail avec une deuxième fonture et ne sont pour le moment pas encore utilisables.

17 Fixation droite

Pour la poignée.

18 Disque latéral droit de programmation

Comme celui de gauche (7). Repère du disque sur U pour le tricotage jersey.

Repère sur T pour le tricotage avec ruban et autres dessins.

19 Positionnement du dessin

Cette touche sert uniquement pour le positionnement du dessin. Par pression vers l'arrière, le dessin se déplace d'un motif, le point jersey sera remplacé par le dessin et vice versa. Le voyant de positionnement sert de contrôle (12).

La touche (à ressort) retourne toujours à sa position de base.

20 Voyant grossissant de repérage du dessin

Fig. 15

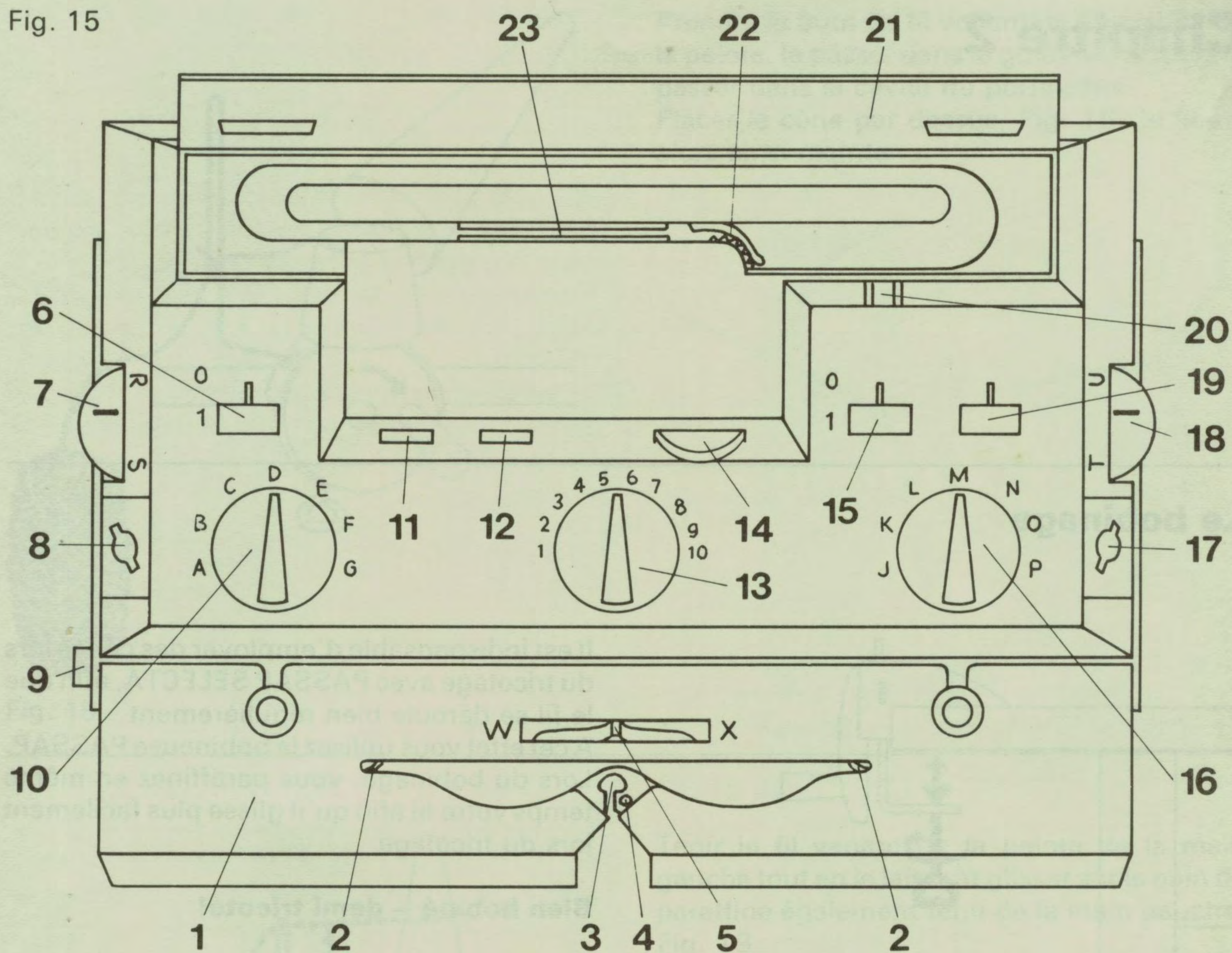

21 Couvercle de la cassette

Ce couvercle ne doit être ouvert que pour le placement du ruban. Lors du tricotage il doit être fermé, pour tenir le ruban en place.

22 Plaque d'appui

Pour l'ouvrir: mettre la touche de dégagement du ruban (15) sur 0. Pour le fermer: mettre cette même touche (15) sur 1. Toujours en rapport avec la commande du sélecteur (6) et l'indicateur blanc du voyant de placement du ruban (11).

23 Guidage du ruban

Chapitre 2

Le bobinage

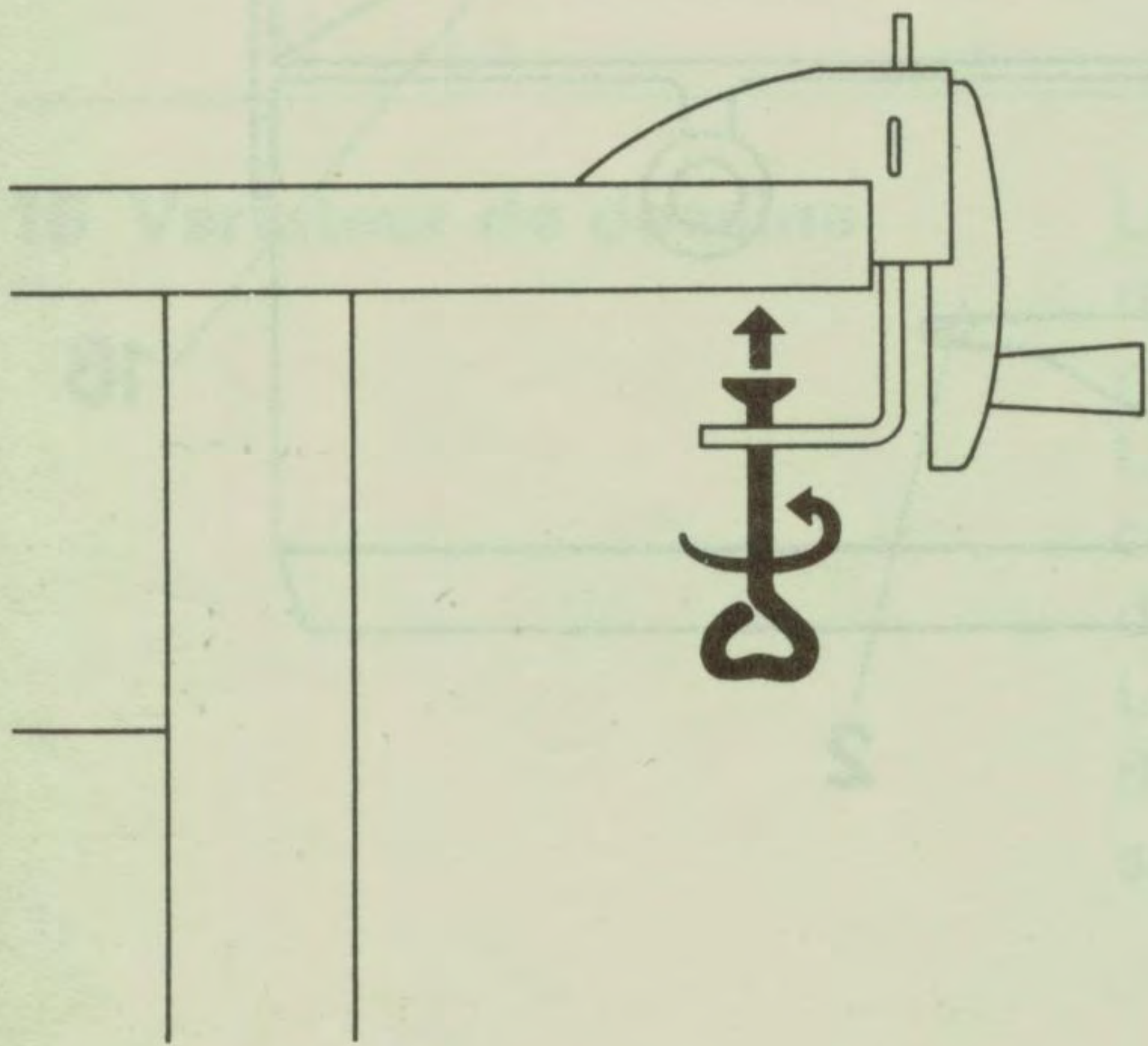

Fig. 16

Il est indispensable d'employer des cônes lors du tricotage avec PASSAP SELECTA, afin que le fil se déroule bien régulièrement. A cet effet vous utilisez la bobineuse PASSAP. Lors du bobinage, vous paraffinez en même temps votre fil afin qu'il glisse plus facilement lors du tricotage.

Bien bobiné – demi tricoté!

Fixer la bobineuse au rebord d'une table, Fig. 16.

Pour votre tout premier exercice, choisissez une laine moyenne d'environ 450 m par 100 g.

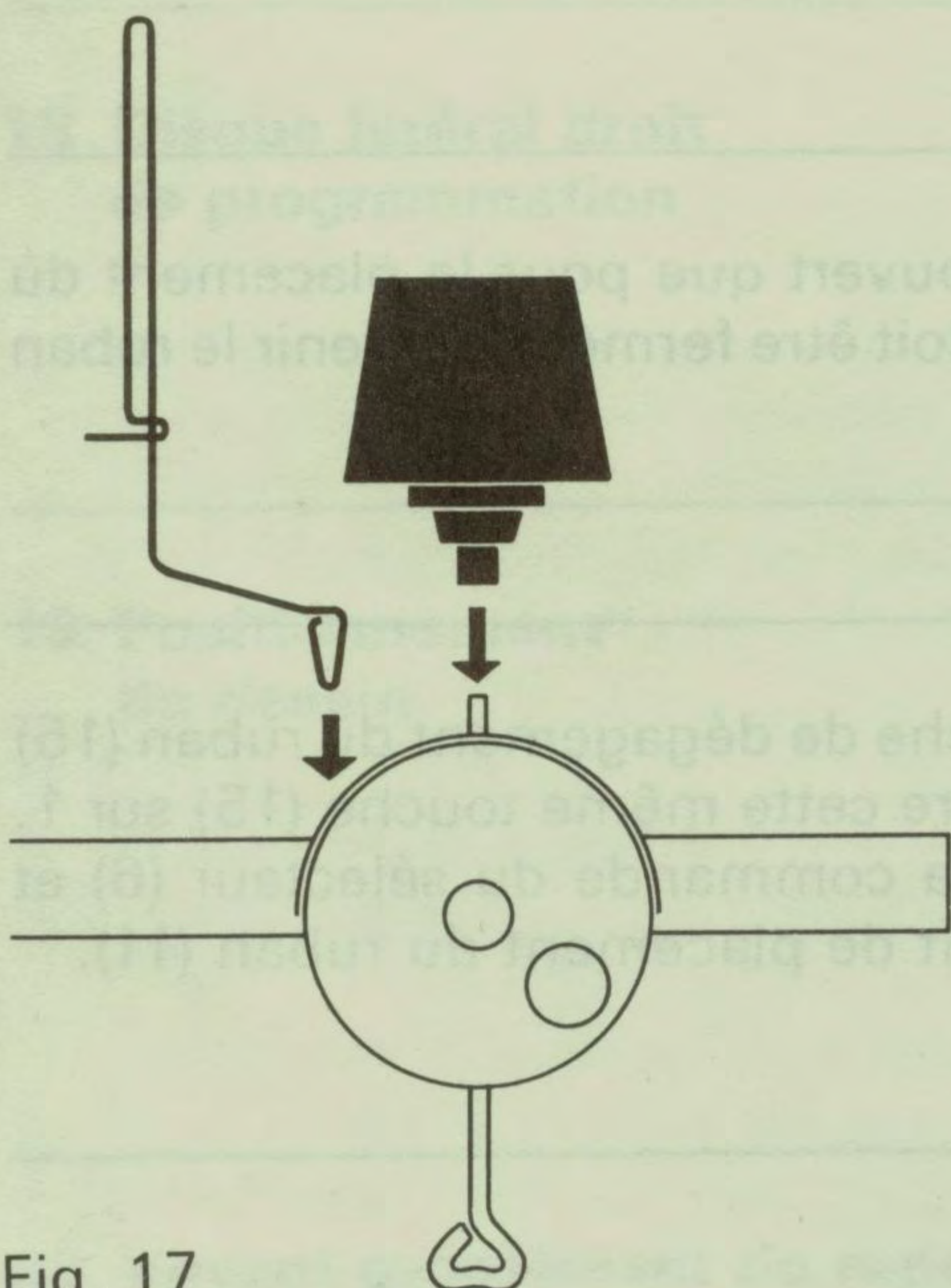

Fig. 17

Insérer le guide-laine et le porte-bobine, Fig. 17.

Poser la pelote de laine par terre (ou écheveau sur un dévidoir).

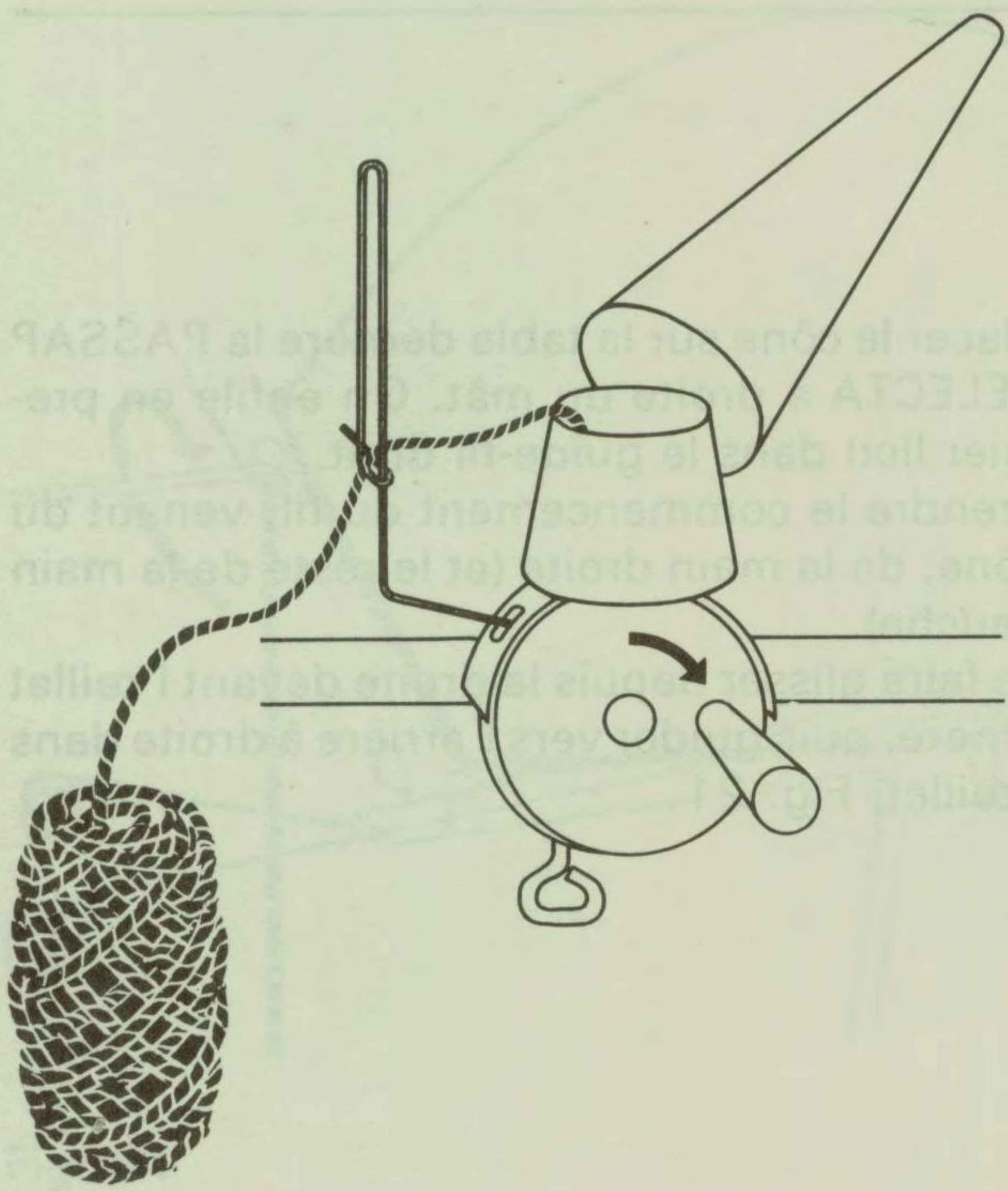

Fig. 18

Prendre le bout de fil venant de l'intérieur de la pelote, le passer dans le guide-laine, puis le passer dans la cavité du porte-cône.
Placer le cône par dessus, Fig. 18, le fil est alors ainsi maintenu.

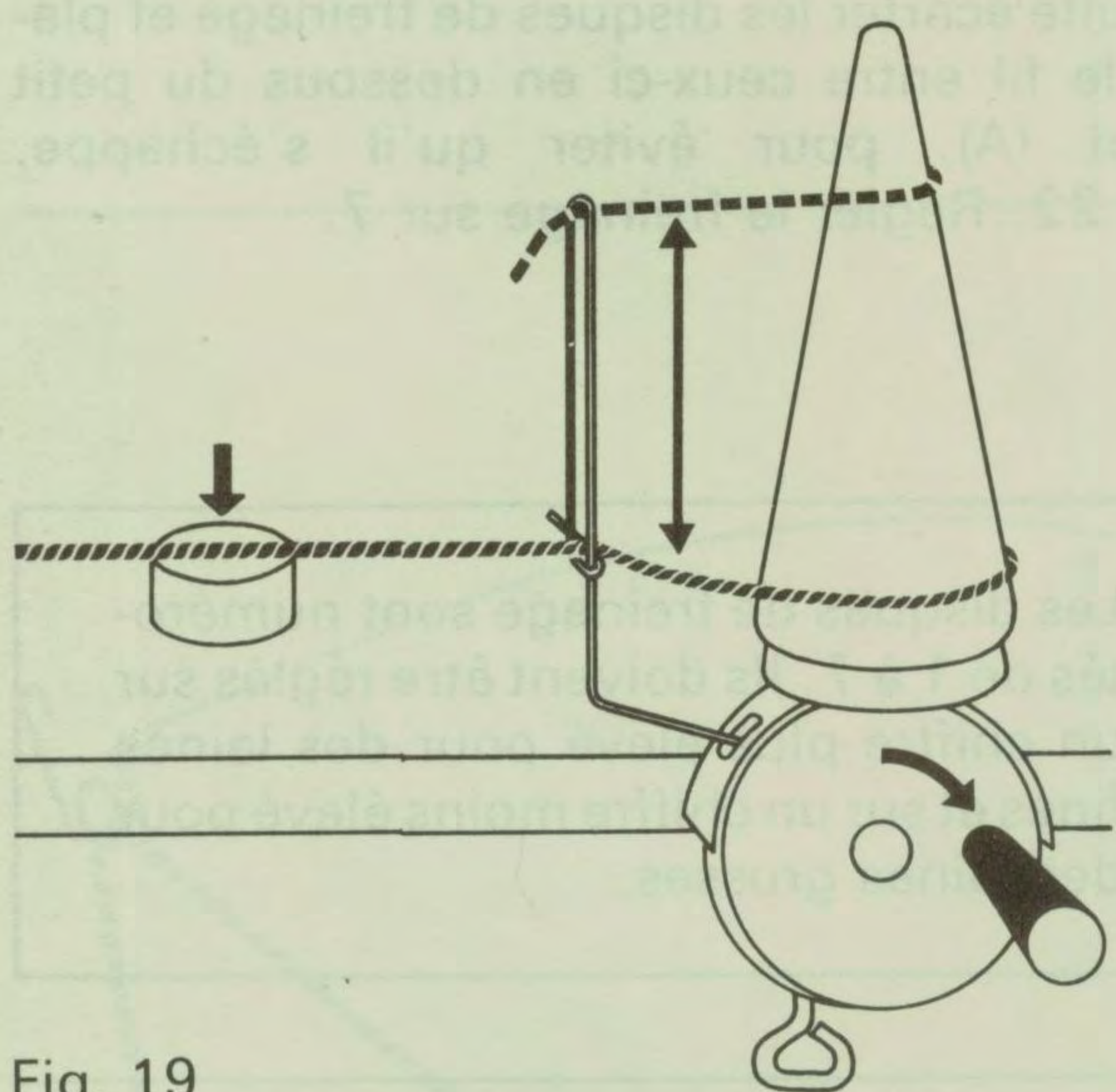

Fig. 19

Tenir le fil venant de la pelote de la main gauche tout en le laissant glisser sur le pain de paraffine également tenu de la main gauche, Fig. 19.

De la main droite, tourner la manivelle de la bobineuse régulièrement dans la direction de la flèche. En même temps, de la main gauche faire un mouvement alternatif de montée et descente, de façon à garnir la bobine régulièrement sur toute sa hauteur. La course est limitée par le guide-laine, Fig. 19.

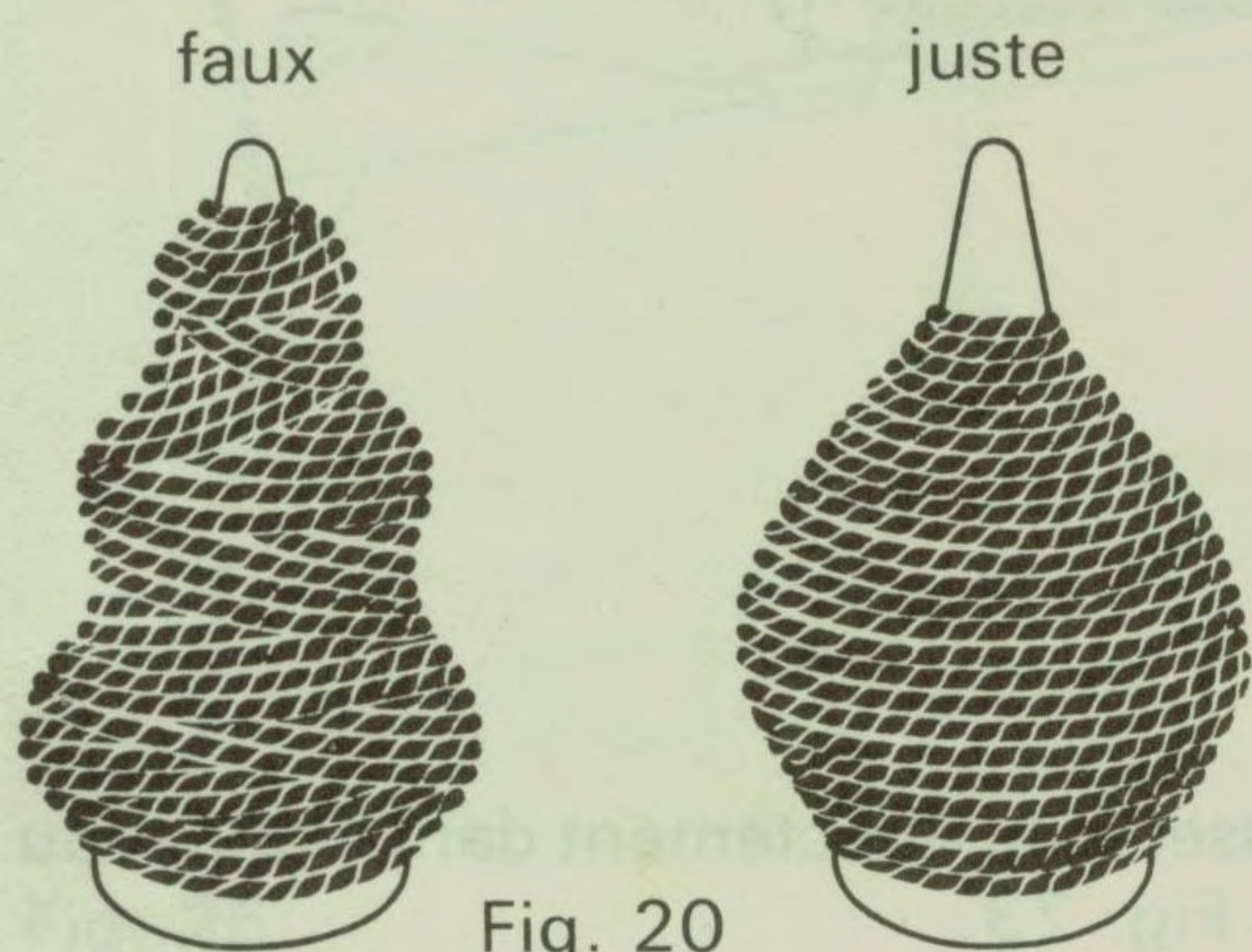

Fig. 20

La tension du fil ne doit pas être trop forte mais suffisante, Fig. 20.

Un cône peut contenir environ 50 g de laine moyenne et jusqu'à 100 g de laine fine.

L'enfilage

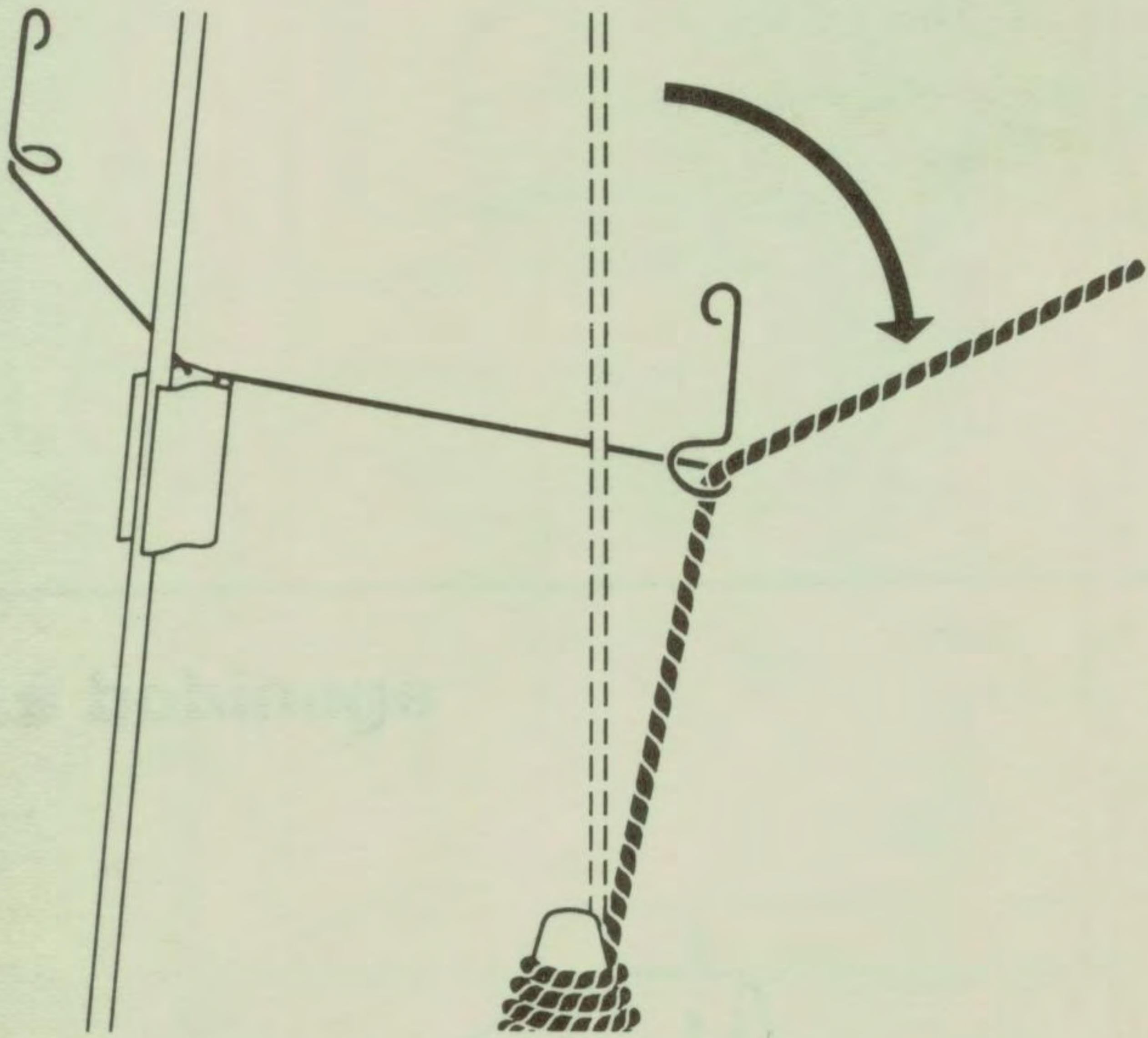

Fig. 21

Placer le cône sur la table derrière la PASSAP SELECTA à droite du mât. On enfile en premier lieu dans le guide-fil droit.

Prendre le commencement du fil, venant du cône, de la main droite (et le reste de la main gauche).

Le faire glisser depuis la droite devant l'œillet arrière, puis guider vers l'arrière à droite dans l'œillet, Fig. 21.

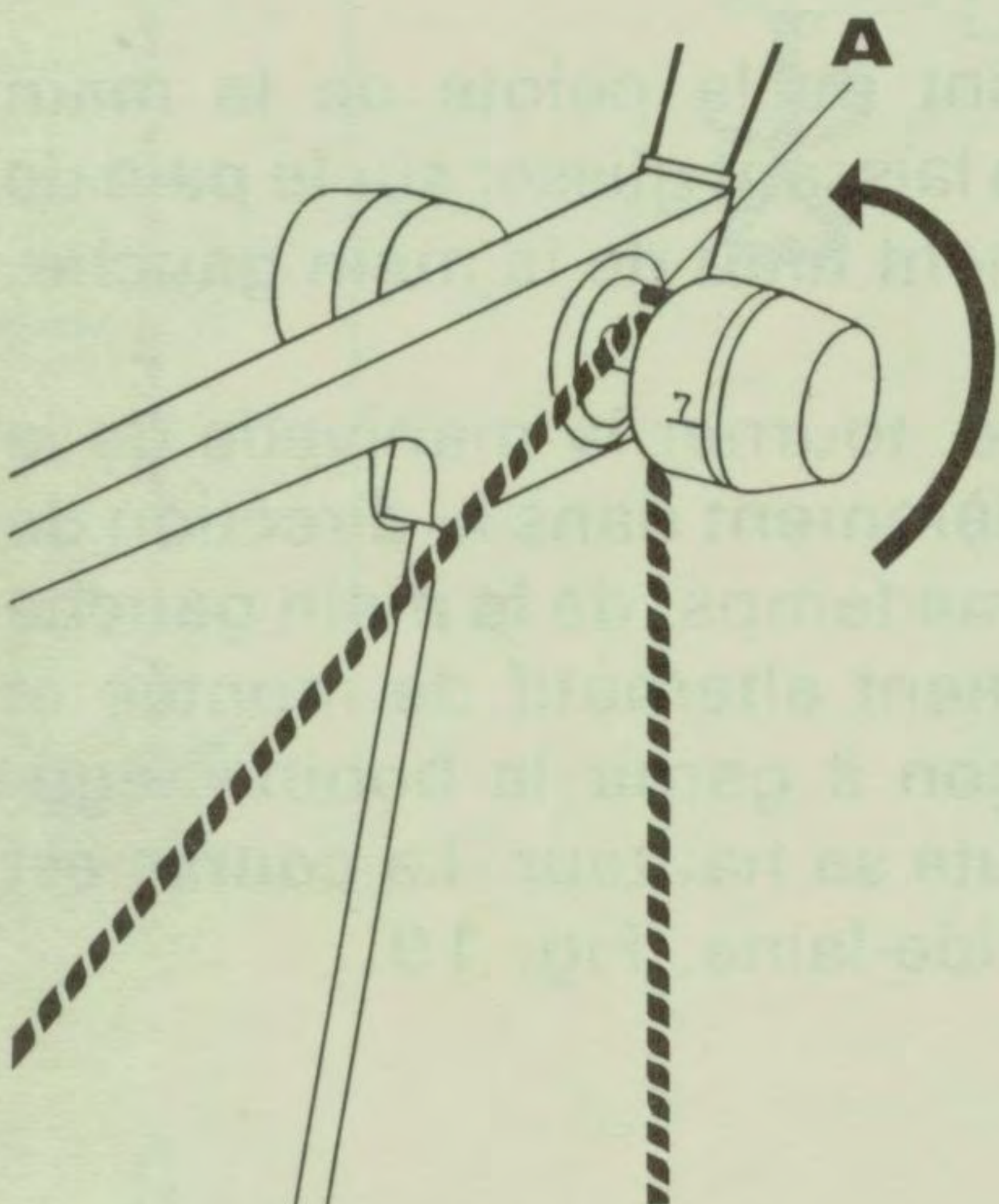

Fig. 22

Ensuite écarter les disques de freinage et placer le fil entre ceux-ci en dessous du petit ergot (A), pour éviter qu'il s'échappe, Fig. 22. Régler le freinage sur 7.

Les disques de freinage sont numérotés de 1 à 7. Ils doivent être réglés sur un chiffre plus élevé pour des laines fines et sur un chiffre moins élevé pour des laines grosses.

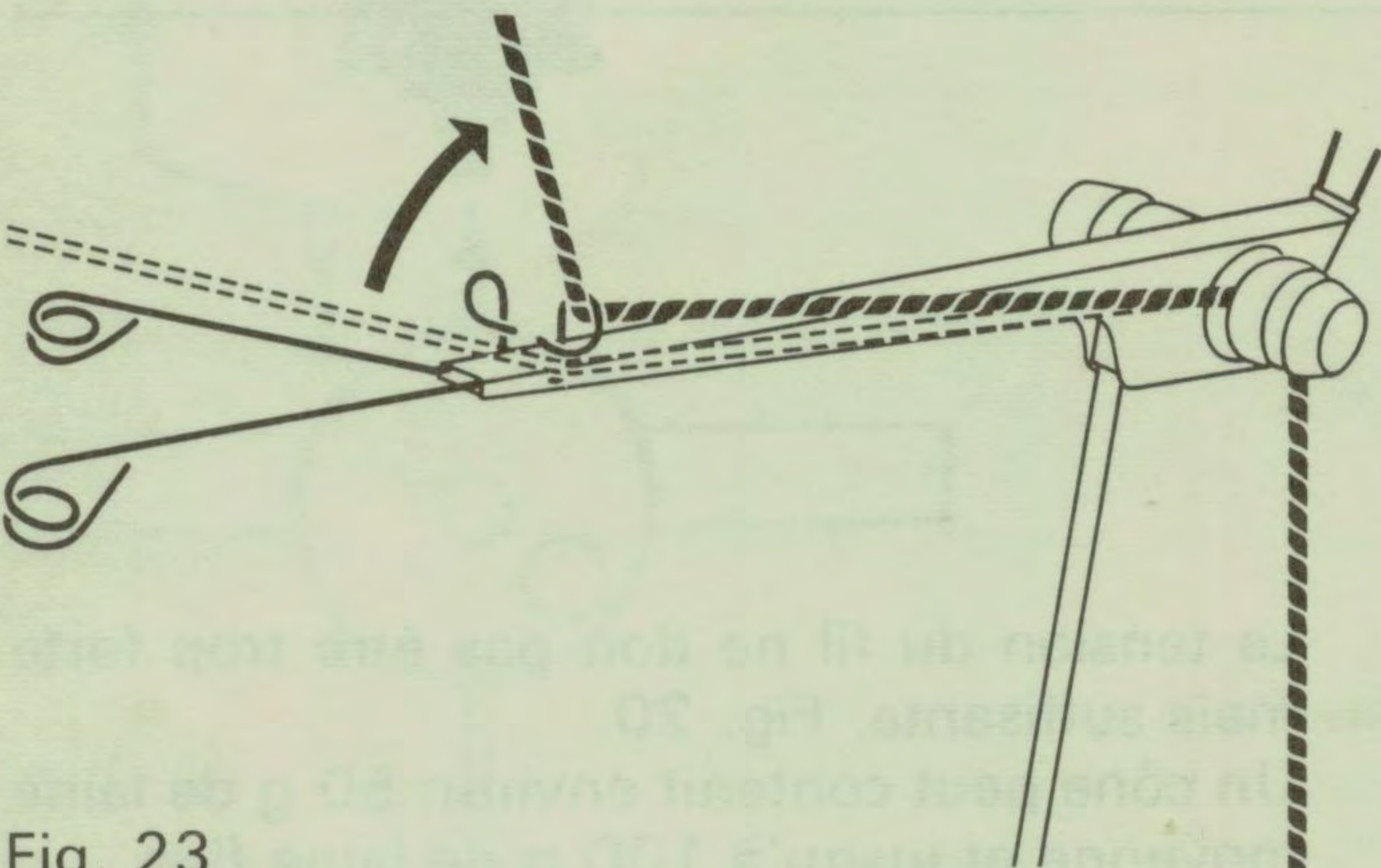

Fig. 23

Faire glisser le fil directement dans l'œillet du support, Fig. 23.

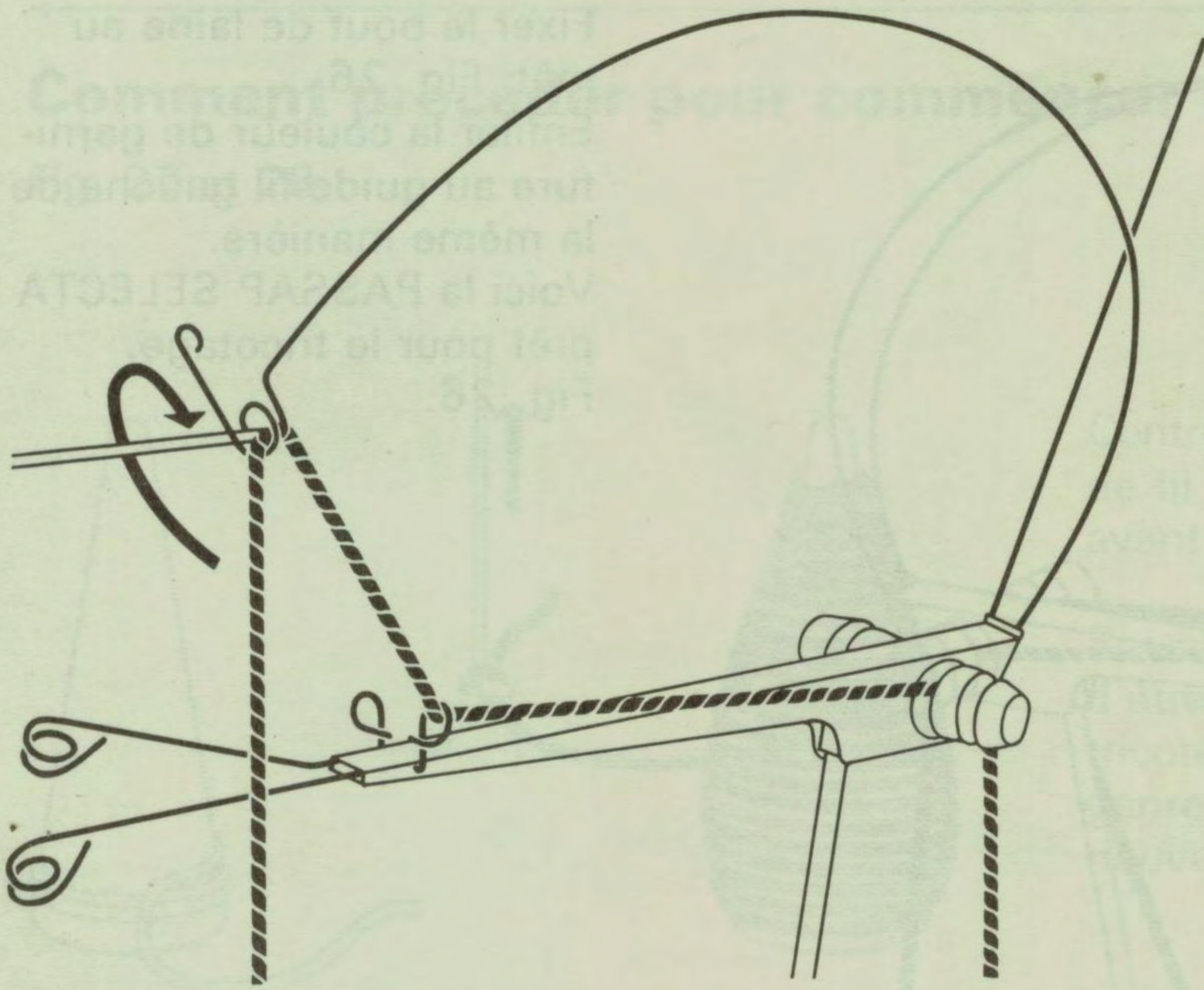

Fig. 24.

Incliner le ressort de rappel droit (le plus long) vers l'avant et glisser le fil par deux mouvements de l'arrière vers la droite à l'intérieur de l'œillet situé à son extrémité, Fig. 24.

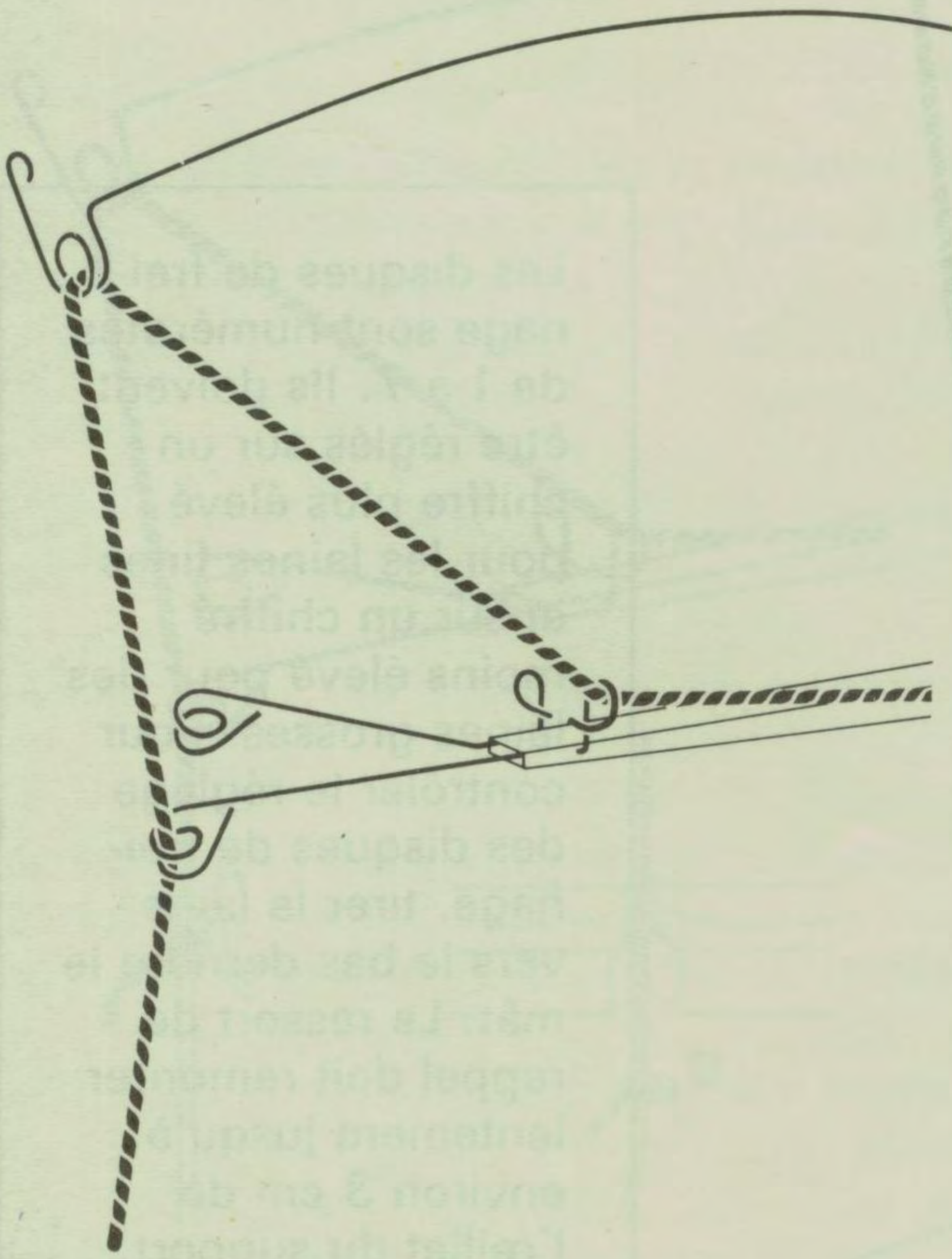
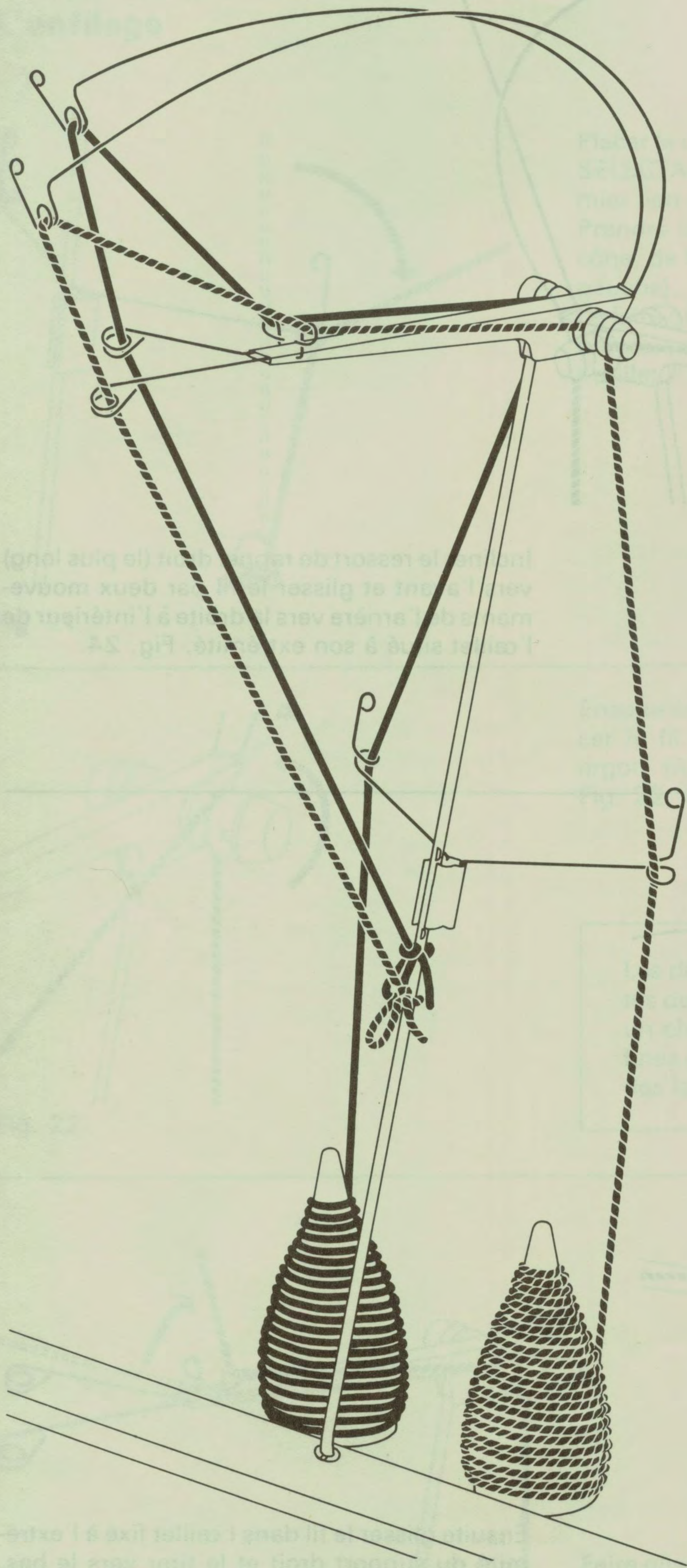

Fig. 25

Ensuite glisser le fil dans l'œillet fixé à l'extrémité du support droit et le tirer vers le bas, Fig. 25.



Fixer le bout de laine au mât, Fig. 26.
 Enfiler la couleur de garniture au guide-fil gauche de la même manière.
 Voici la PASSAP SELECTA prêt pour le tricotage, Fig. 26.

Les disques de freinage sont numérotés de 1 à 7. Ils doivent être réglés sur un chiffre plus élevé pour les laines fines et sur un chiffre moins élevé pour des laines grosses. Pour contrôler le réglage des disques de freinage, tirer la laine vers le bas derrière le mât. Le ressort de rappel doit remonter lentement jusqu'à environ 3 cm de l'œillet du support.

Fig. 26

Comment procéder pour commencer un nouveau cône?

Fig. 27 et 28

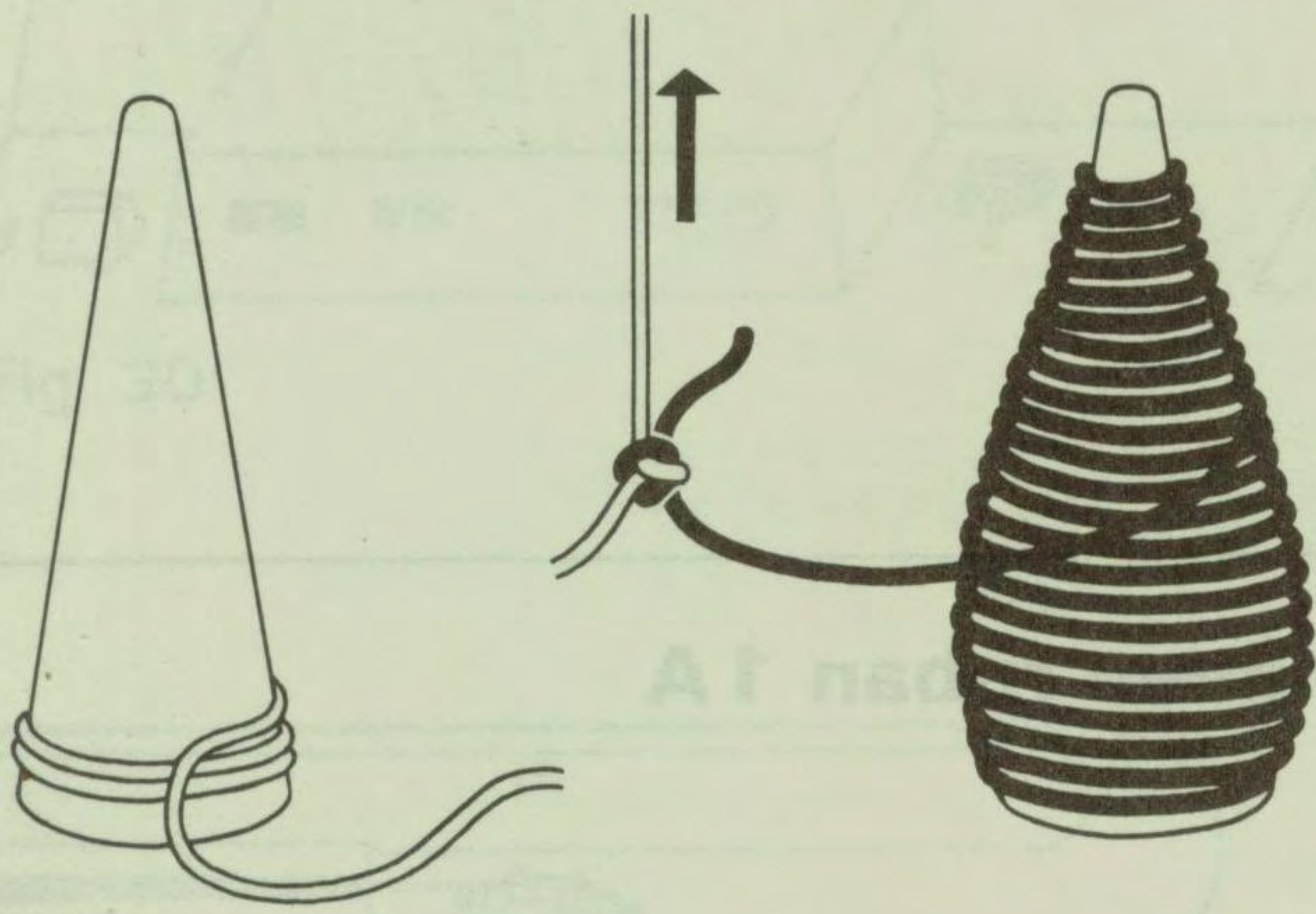

Fig. 27

Contrôler de temps à autre s'il y a encore assez de fil sur les cônes. Tricoter encore un rang avant que l'ancien cône soit terminé.

Si vous voyez qu'un cône est sur le point d'être terminé ou si vous désirez continuer à tricoter avec une autre couleur (ou un autre genre de fil), il n'est pas nécessaire de faire un nouvel enfilage du guide-fil.

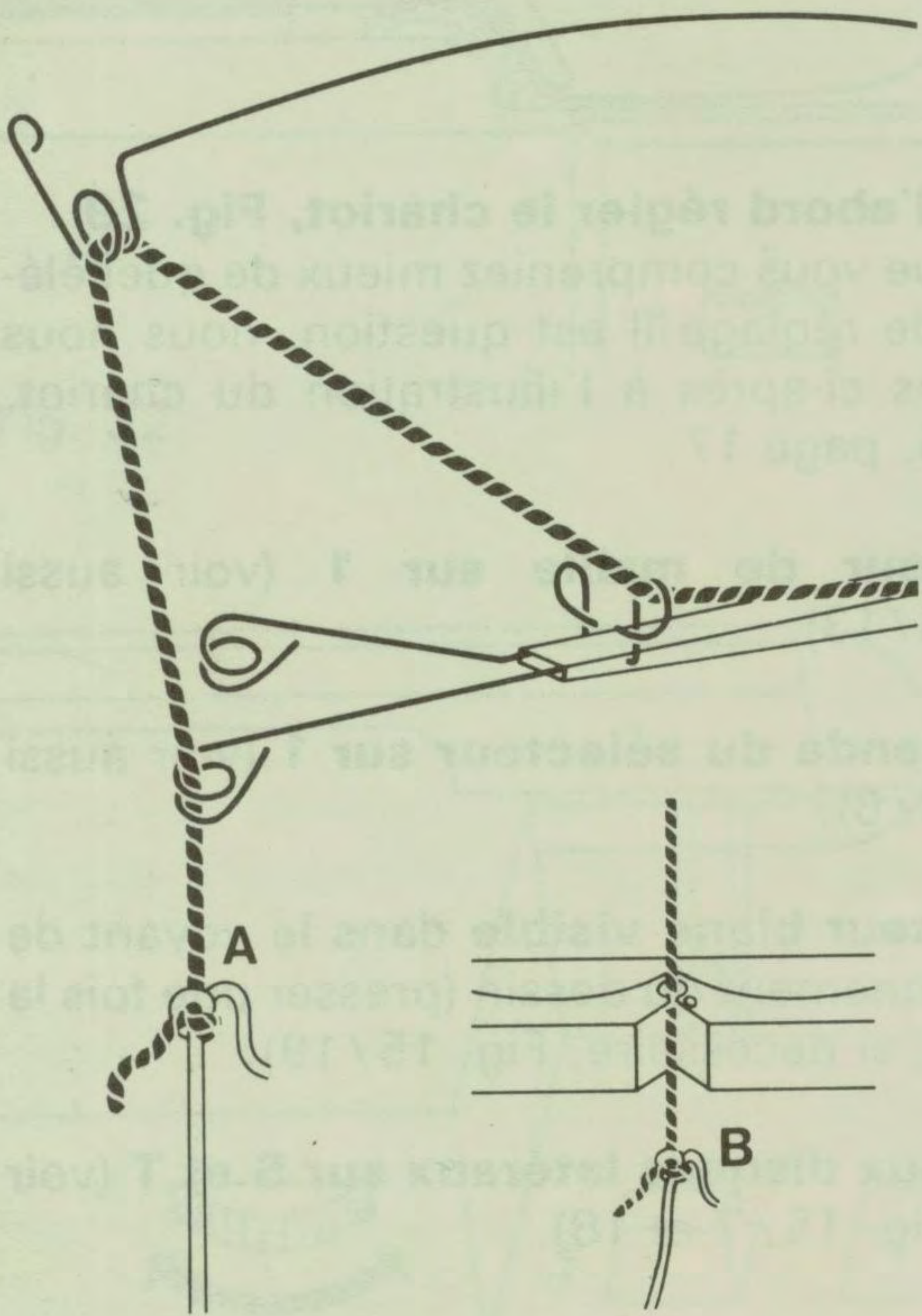

Fig. 28

Couper l'ancien fil en dessous de l'œillet arrière, nouer les deux bouts de l'ancien et nouveau fil, Fig. 27 (venant du cône), puis tirer l'ancien fil vers l'avant jusqu'à ce que le nouveau fil apparaisse sous le bec-fil principal, Fig. 28. Tout en tenant le nouveau fil en dessous de la première aiguille en travail, continuer à tricoter. (La grande boucle formée par l'ancien fil sera coupée et cousue plus tard.)

Chapitre 3

Montage automatique et tricotage avec ruban 1 A

La perforation du ruban 1 A est en écartement 1 : 1 et sert pour le montage automatique en mailles fermées.

Ce ruban peut en outre être utilisé avec divers réglages du chariot, c'est-à-dire pour tous les genres de tricotages. Ainsi nous faisons connaissance avec les diverses sortes de dessins grâce au ruban 1 A.

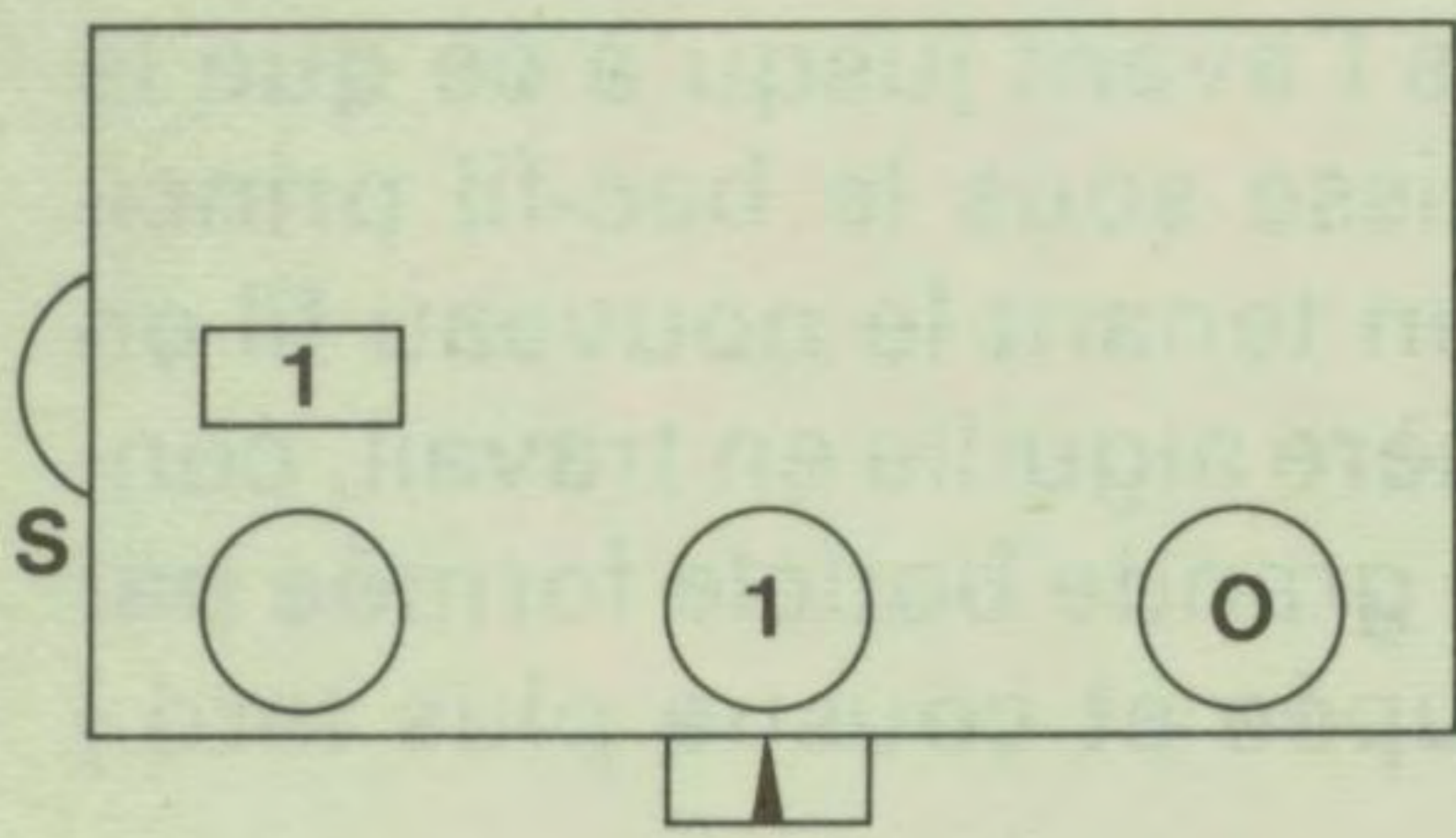

Fig. 29

Tout d'abord régler le chariot, Fig. 29

Afin que vous compreniez mieux de quel élément de réglage il est question, nous nous référons ci-après à l'illustration du chariot, Fig. 15, page 17.

Grandeur de maille sur 1 (voir aussi Fig. 15/13).

Commande du sélecteur sur 1 (voir aussi Fig. 15/6).

Indicateur blanc visible dans le voyant de positionnement du dessin (presser une fois la touche, si nécessaire, Fig. 15/19).

Les deux disques latéraux sur S et T (voir aussi Fig. 15/7 et 18).

Variateur de dessins sur O, (voir aussi Fig. 15/16).

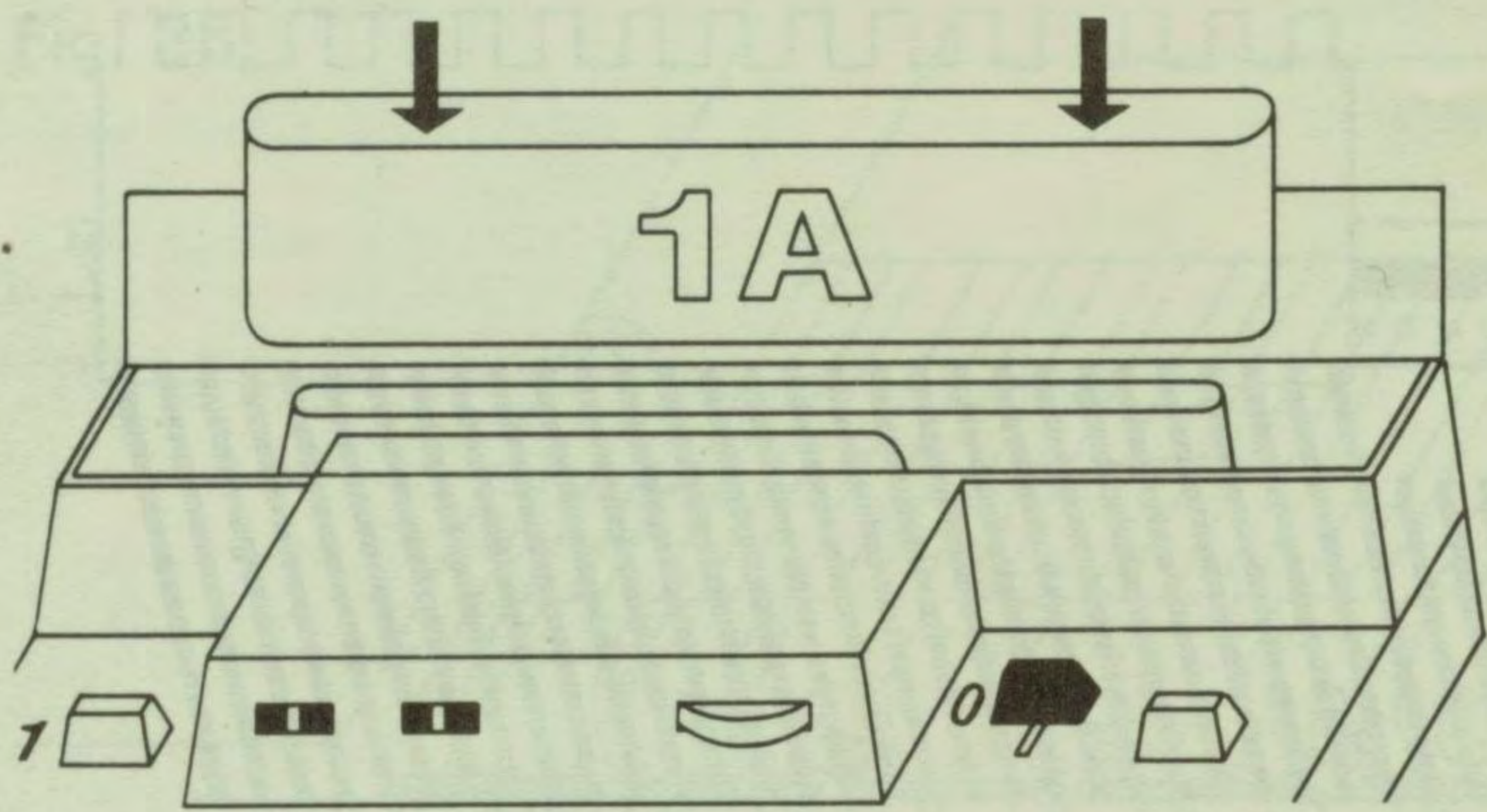

Fig. 30

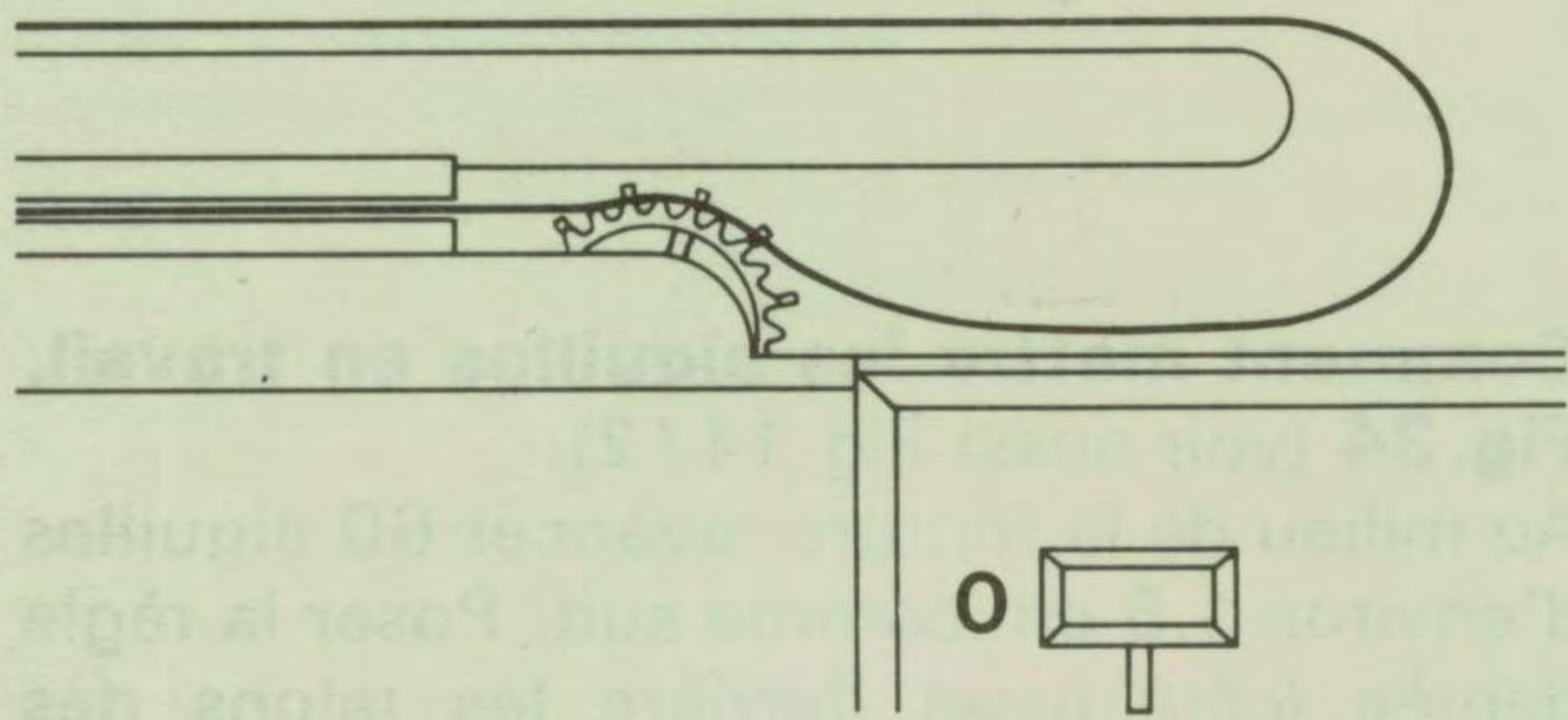

Fig. 31

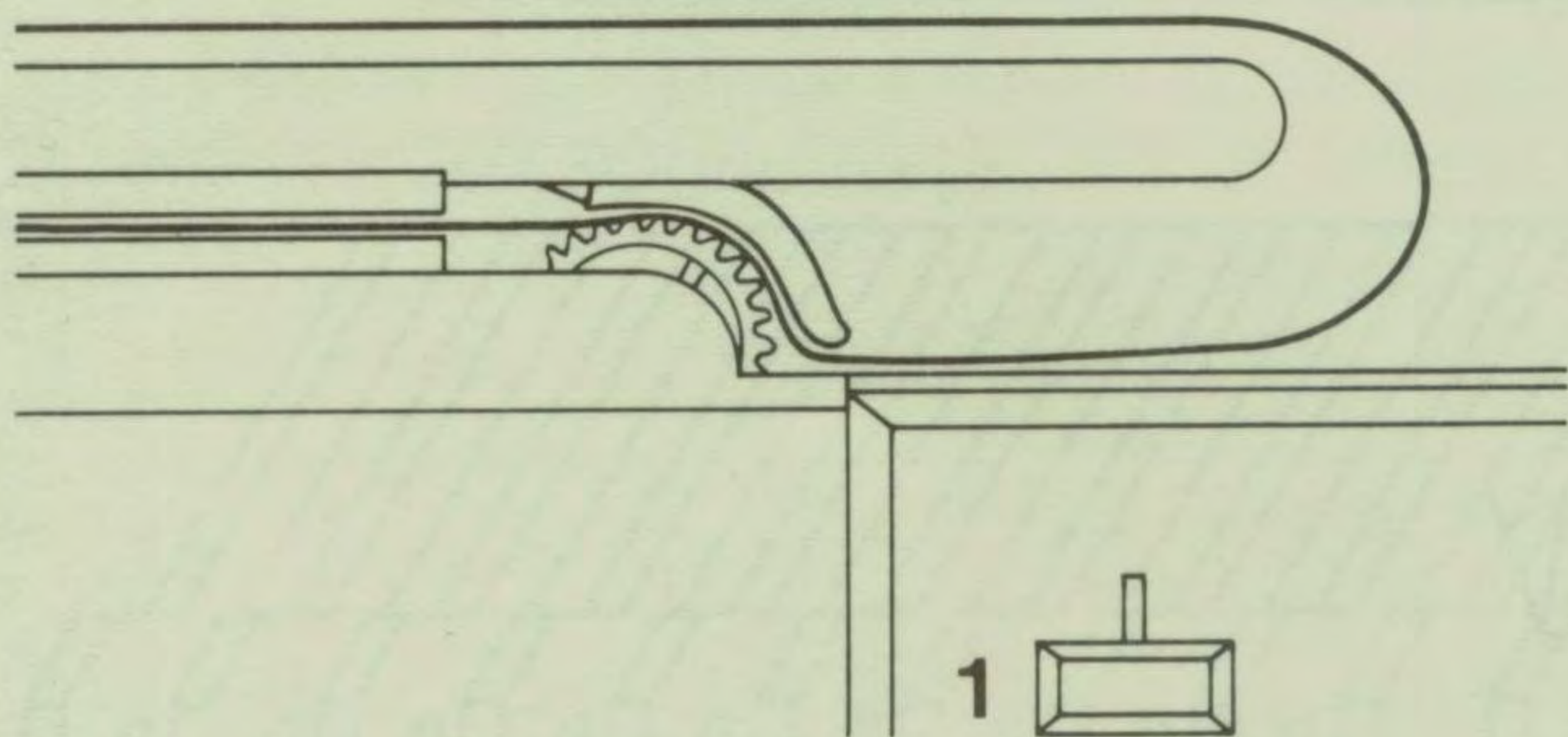

Fig. 32

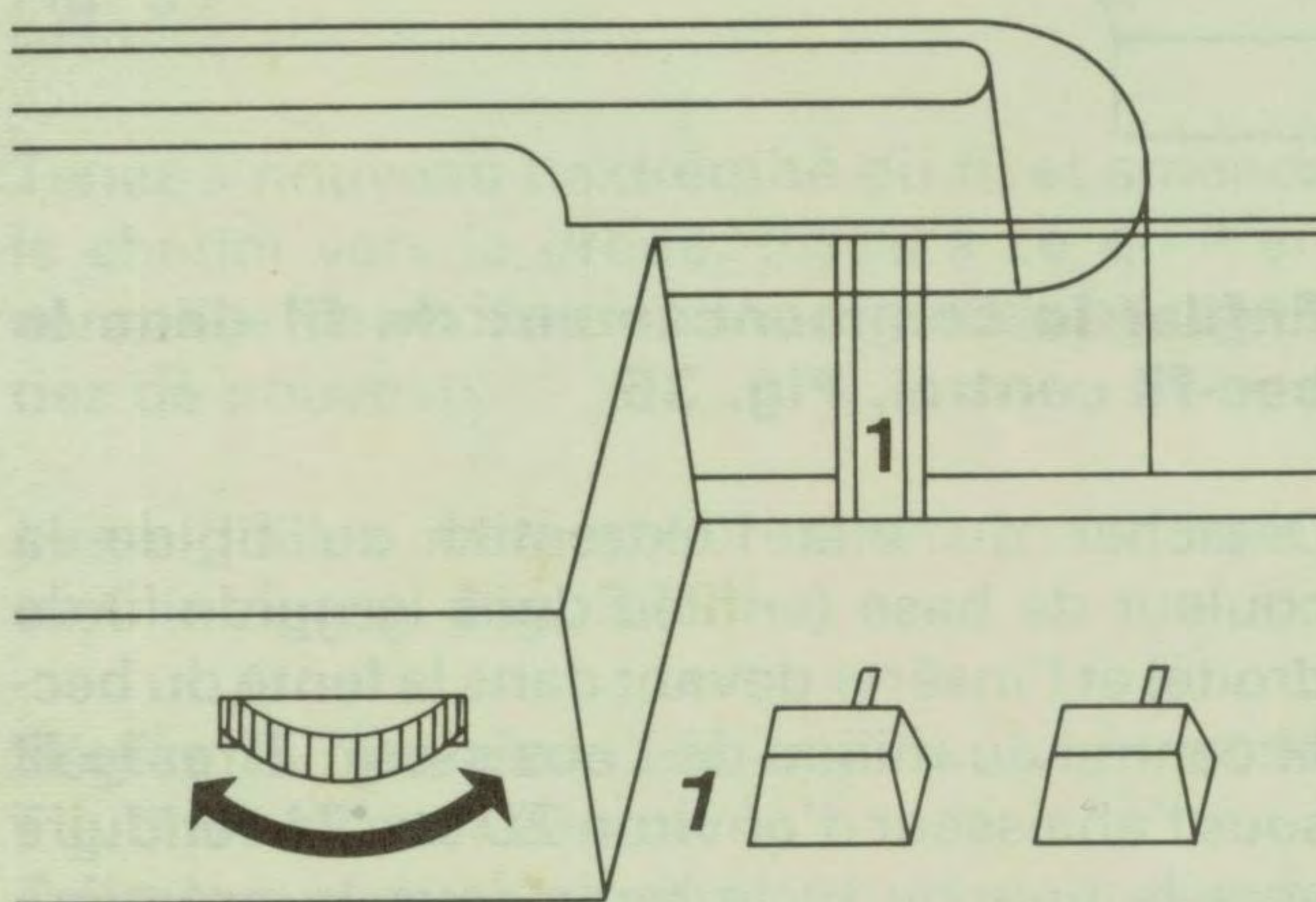

Fig. 33

Comment placer un ruban, Fig. 30 à 33.

Position de départ: toujours chariot à droite.

Au voyant de placement du ruban l'indicateur blanc doit toujours être visible (voir aussi Fig. 15/11).

Chariot à droite. Faites d'abord des mouvements de va et vient avec le chariot. Observez le passage de l'indicateur blanc dans son voyant. Ensuite tâchez de l'arrêter dans son voyant en faisant quelques brefs mouvements avec le chariot, Fig. 30.

Ouvrir la cassette (voir aussi Fig. 15/21).

Régler le dégagement du ruban sur 0 (voir aussi Fig. 15/15) pour ouvrir la plaque d'appui dans la cassette, Fig. 30.

Placer le ruban dans l'entraînement (voir aussi Fig. 15/22 et 23).

L'impression «1 A» devant, Fig. 30. Le ruban doit glisser dans le guidage et doit toucher le fond de la cassette, Fig. 31. Contrôler avec l'index si les dents de l'entraînement s'engagent correctement dans la perforation de guidage au milieu du ruban, Fig. 31.

Fermer la cassette (voir aussi Fig. 15/21).

Avancer le dégagement du ruban sur 1 (voir aussi Fig. 15/15) pour fermer la plaque d'appui dans la cassette; le ruban est maintenant prêt pour le tricotage, Fig. 32.

Tourner le réglage du ruban (voir aussi Fig. 15/14) à droite ou à gauche, jusqu'à ce que le chiffre «1» pour le premier rang soit visible dans le voyant grossissant à la cassette, Fig. 33.

Votre chariot est maintenant prêt pour le tricotage.

Fig. 34

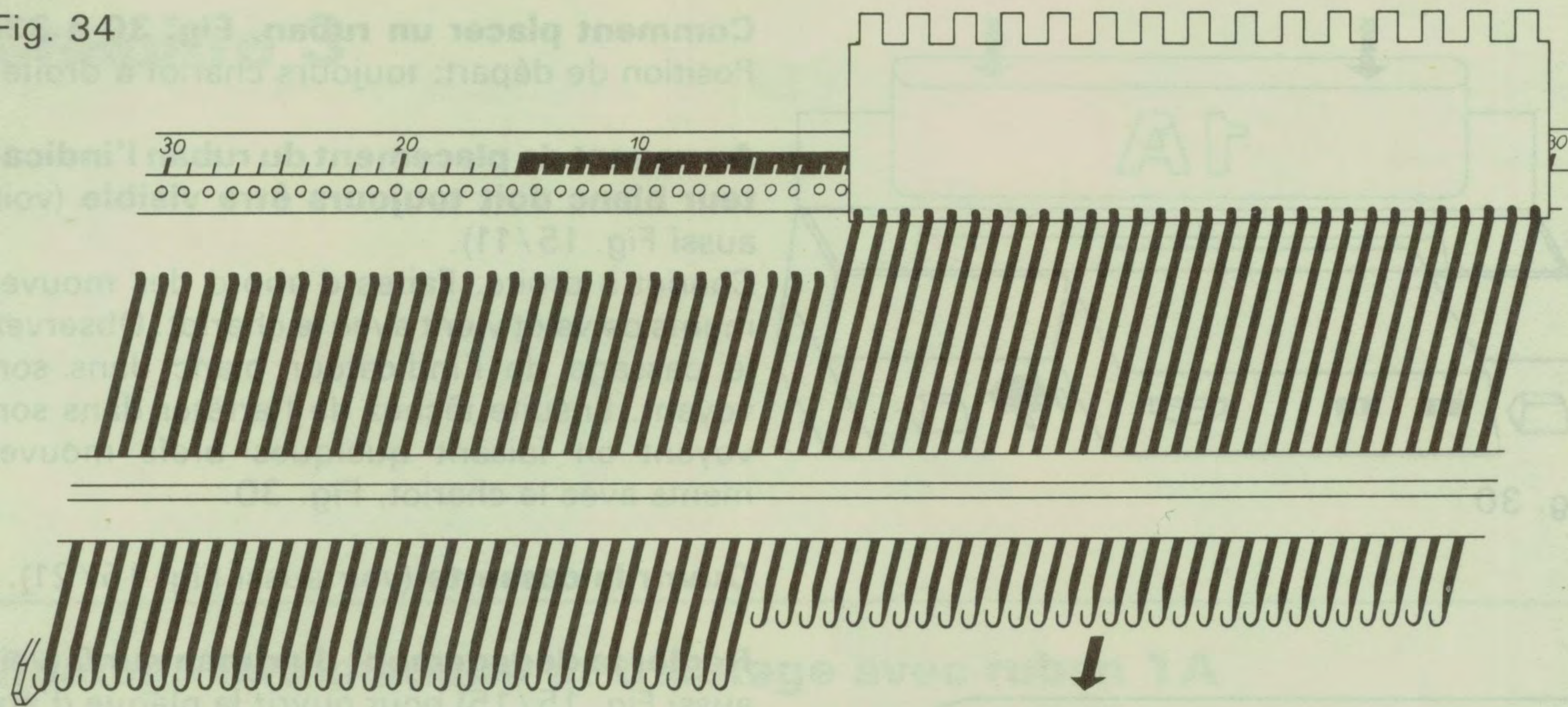

Comment mettre les aiguilles en travail, Fig. 34 (voir aussi Fig. 14 / 2).

Au milieu de la fonture, avancer 60 aiguilles d'environ 1,5 cm comme suit: Poser la règle dentée (côté lisse) derrière les talons des aiguilles 30 à 1 à gauche du centre et avancer; poser la règle derrière les talons des aiguilles 1 à 30 à droite du centre et avancer, Fig. 34.

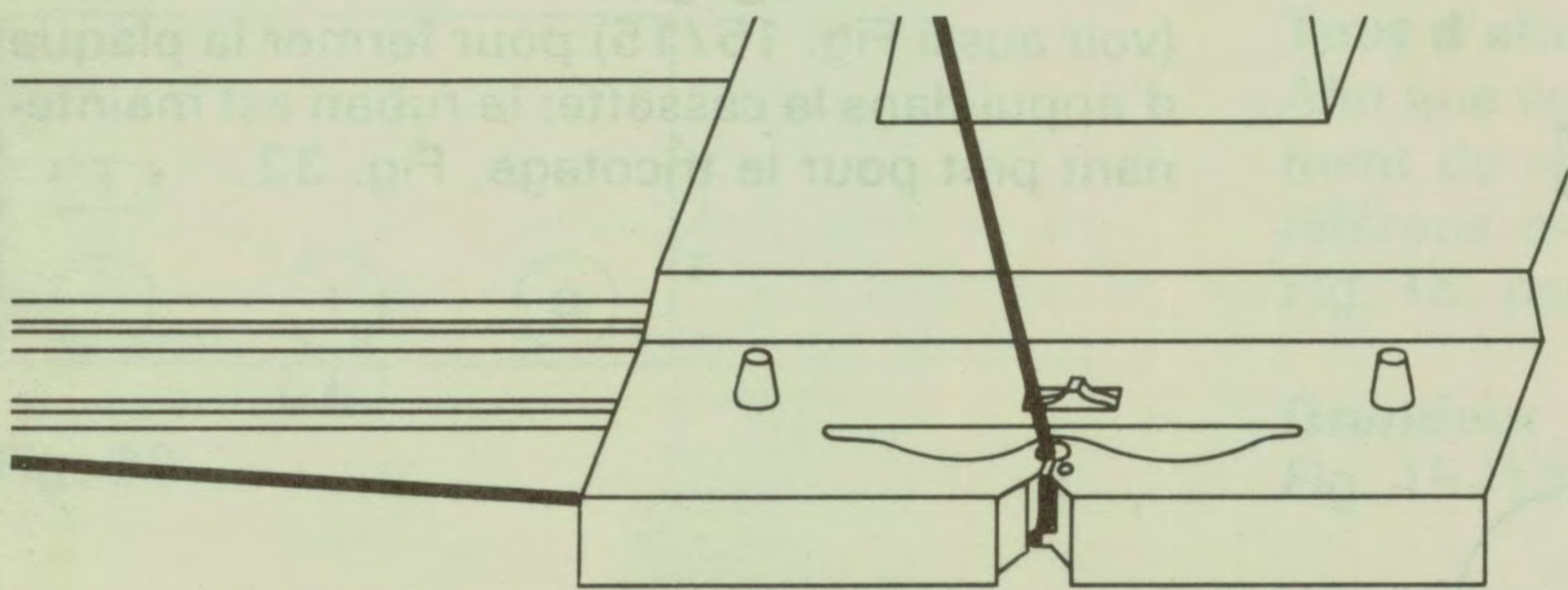
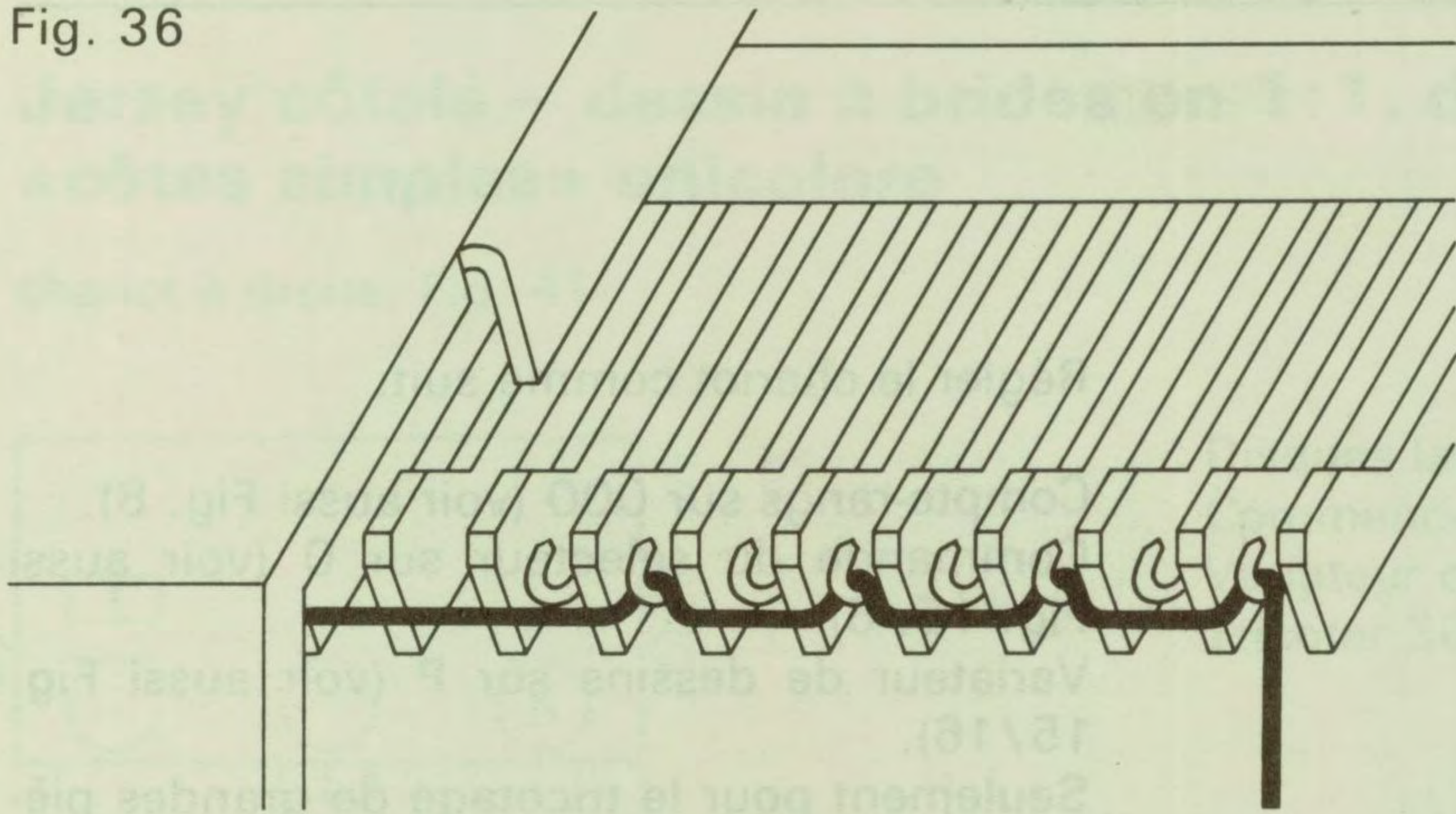

Fig. 35

Enfiler le commencement du fil dans le bec-fil central, Fig. 35

Détacher du mât l'extrémité du fil de la couleur de base (enfilée dans le guide-fil de droite) et l'insérer devant dans la fente du bec-fil central au milieu de l'abaisseur. Tirer le fil sous l'abaisseur d'environ 20 cm, le conduire vers la gauche et le tenir sous la première aiguille en travail, Fig. 35.

Fig. 36



Effectuer maintenant le montage automatique des mailles, Fig. 36 et 37.

En tenant l'extrémité du fil de la main gauche, sous l'aiguille de lisière, conduire le chariot de la main droite vers la gauche, jusqu'à ce qu'il ait complètement dépassé les aiguilles en travail.

Regardez maintenant ce qui s'est passé: Chaque deuxième aiguille a pris le fil et placé le zigzag, Fig. 36.

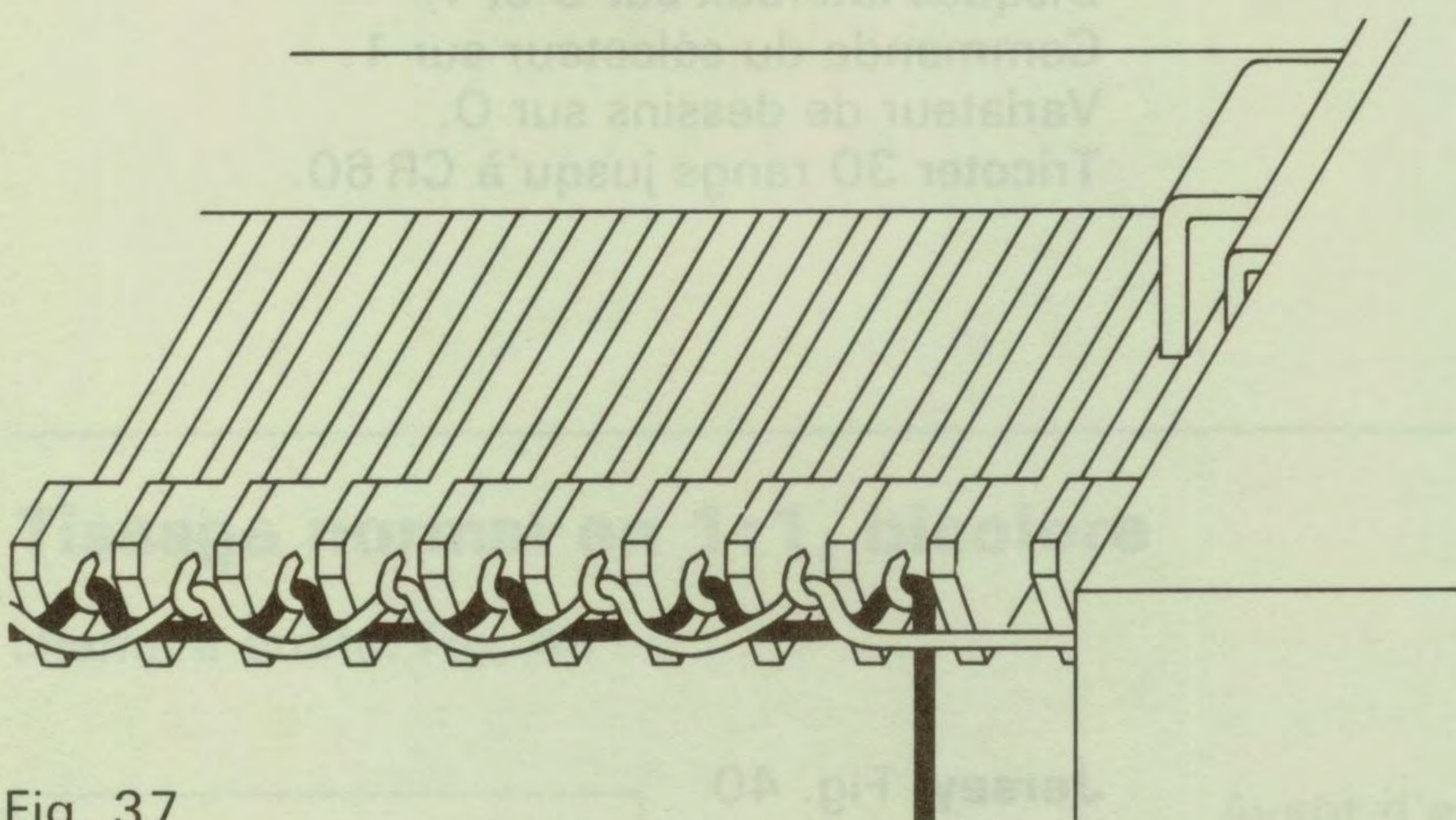

Fig. 37

Tenez à nouveau l'extrémité du fil et amenez le chariot vers la droite, jusqu'à ce qu'il ait complètement dépassé les aiguilles et regardez de nouveau:

Les aiguilles restées libres ont maintenant reçu le zigzag, Fig. 37.

Régler la grandeur de maille (voir aussi Fig. 15/13) sur $3\frac{1}{2}$ ou 4.

Tenir à nouveau l'extrémité du fil et amener le chariot encore une fois à gauche et à droite.

Maintenant laisser le fil, le montage est terminé.

Chariot à droite.

Par la suite nous joindrons à chaque description de dessin un schéma du chariot y relatif. Sur chaque schéma seront marquées les lettres correspondant au réglage des disques latéraux, de la commande du sélecteur, du variateur de dessins et du levier W-X.

Le tricotage jersey

Fig. 38

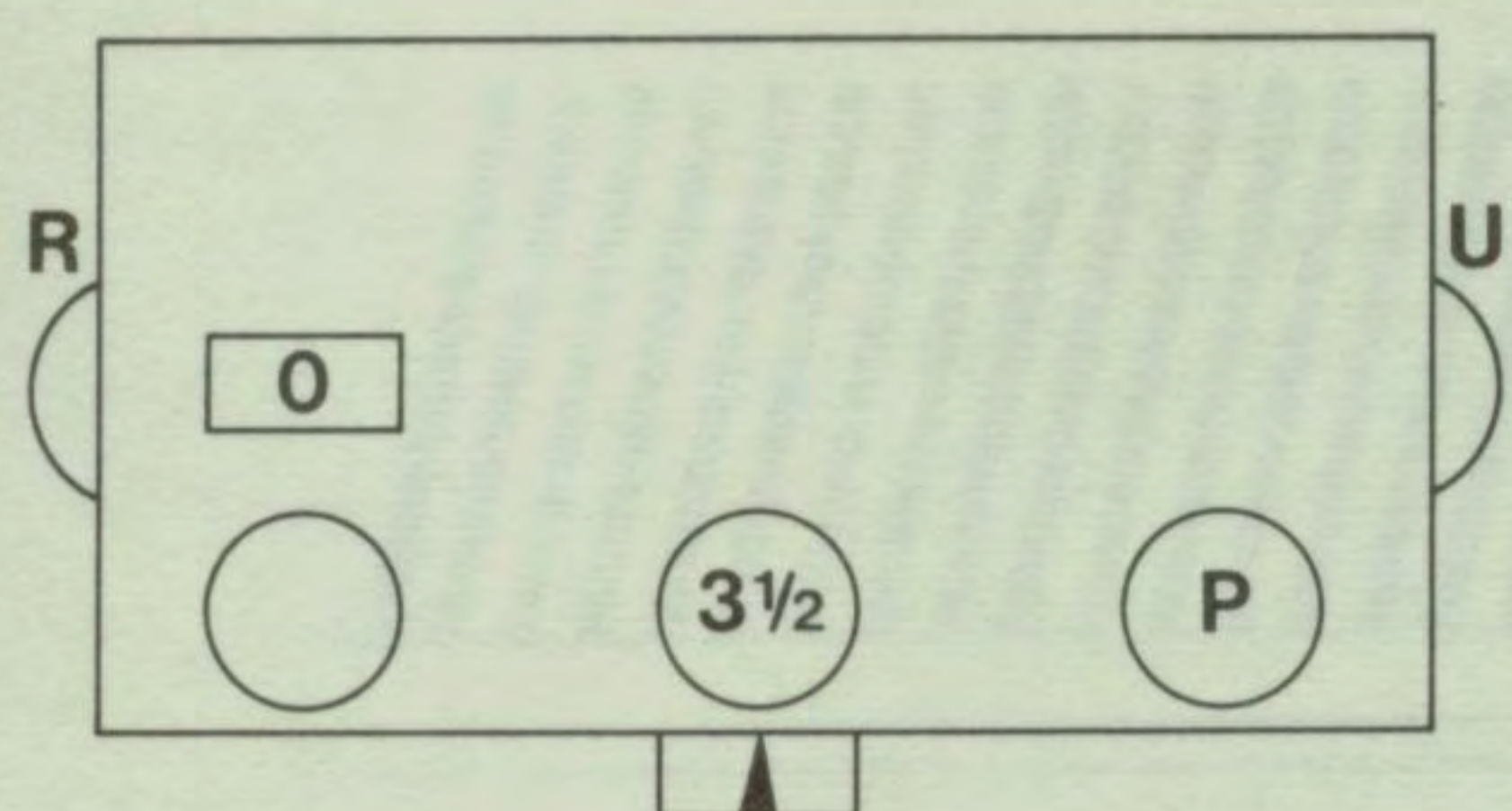

Fig. 38

Régler le chariot comme suit:

Compte-rangs sur 000 (voir aussi Fig. 8).

Commande du sélecteur sur 0 (voir aussi Fig. 15/6).

Variateur de dessins sur P (voir aussi Fig. 15/16).

Seulement pour le tricotage de grandes pièces comme par exemple 30 rangs maintenant, on doit régler les disques latéraux sur R et U (voir aussi Fig. 15/7 et 18).

Continuer à tricoter en amenant le chariot par un mouvement régulier de va et vient, jusqu'à ce que le compte-rangs (CR) indique 30.

Tissage à l'envers en 1:1, unicolore

chariot à droite, Fig. 39



Fig. 39

Disques latéraux sur S et T.

Commande du sélecteur sur 1.

Variateur de dessins sur O.

Tricoter 30 rangs jusqu'à CR 60.

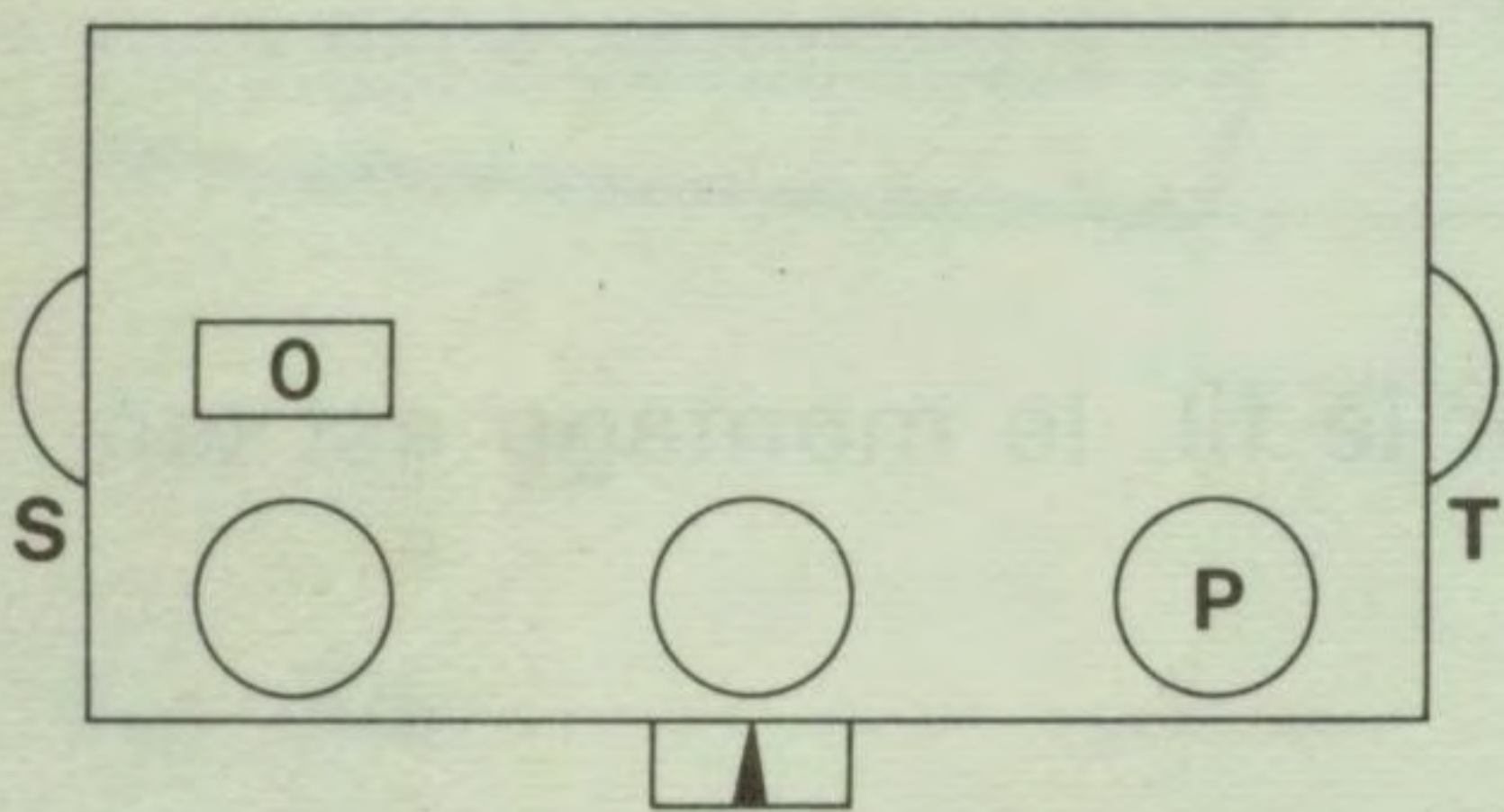

Fig. 40

Jersey, Fig. 40

Etant donné que l'on ne tricote que peu de rangs en jersey, les disques latéraux peuvent rester sur S et T.

Commande du sélecteur sur 0.

Variateur de dessins sur P.

Tricoter 10 rangs jusqu'à CR 70.

Jersey côtelé – dessin à brides en 1:1, dénommé également «côtes simples» unicolore

chariot à droite, Fig. 41

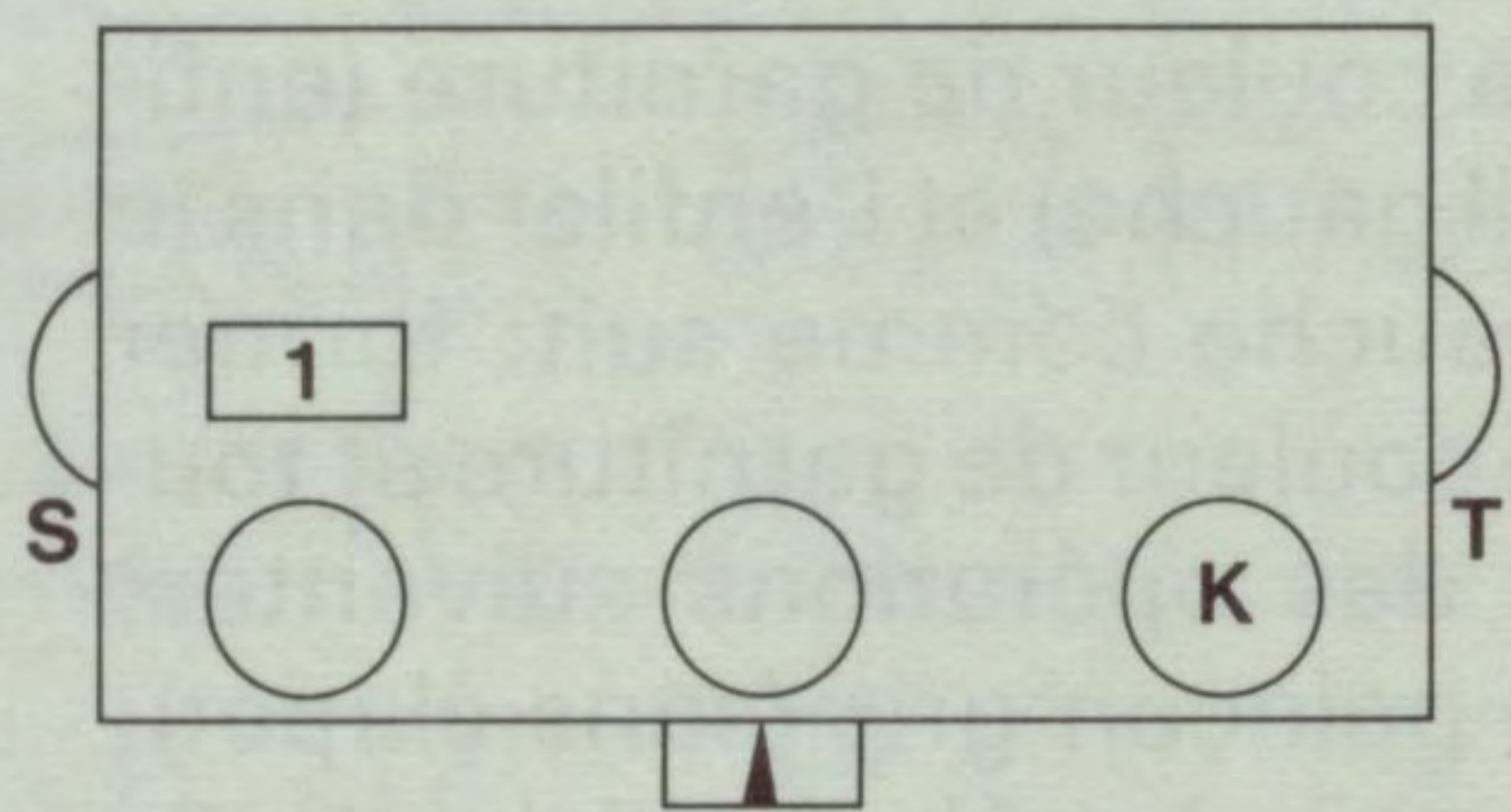

Fig. 41

Disques latéraux restent sur S et T.
Commande du sélecteur sur 1.
Variateur de dessins sur K.
Tricoter 30 rangs jusqu'à CR 100.

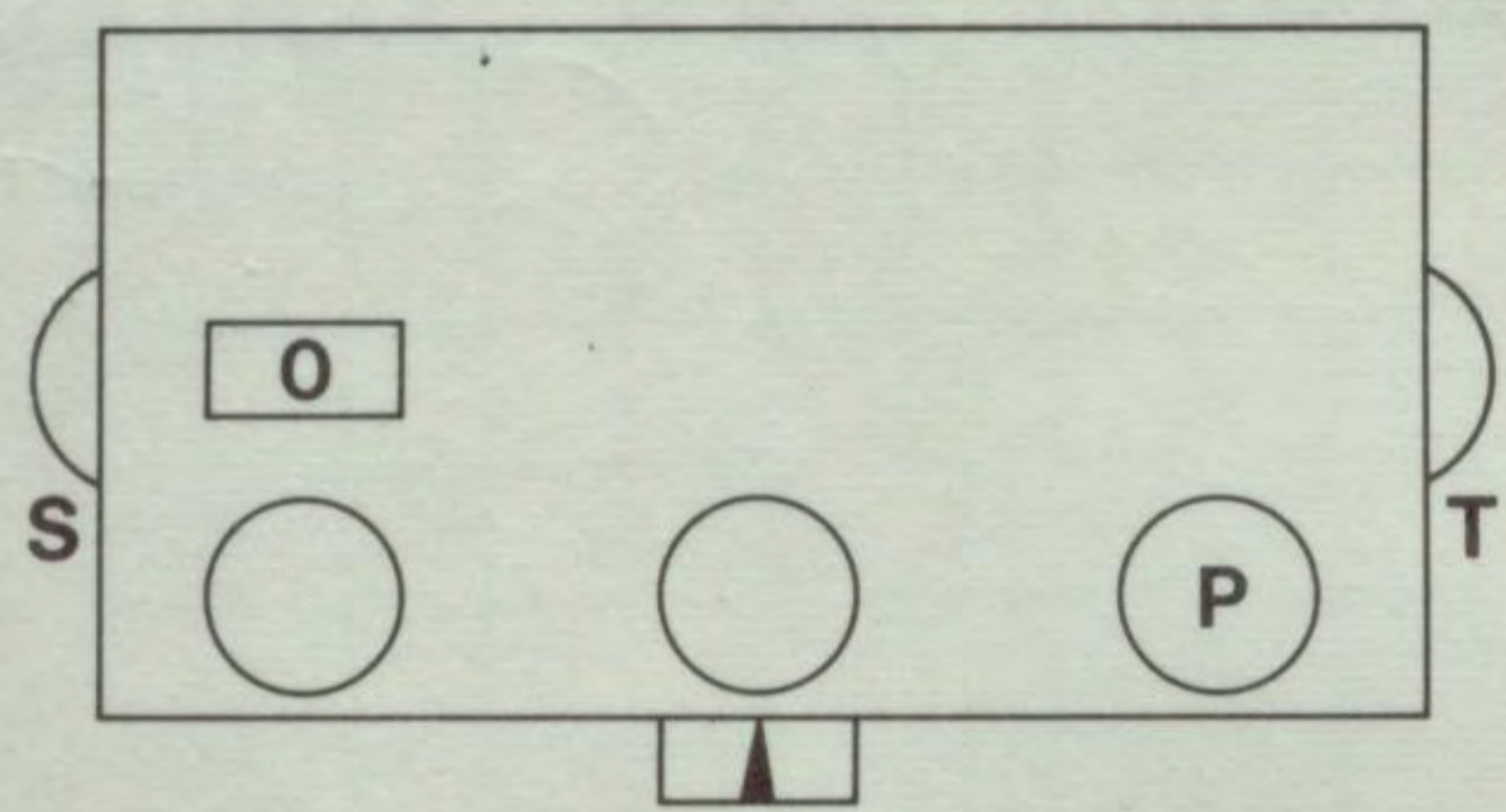

Fig. 42

Jersey, Fig. 42

Disques latéraux restent sur S et T.
Commande du sélecteur sur 0.
Variateur de dessins sur P.
Tricoter 10 rangs jusqu'à CR 110.

Tissage normal en 1:1, bicolore

chariot à droite, Fig. 43

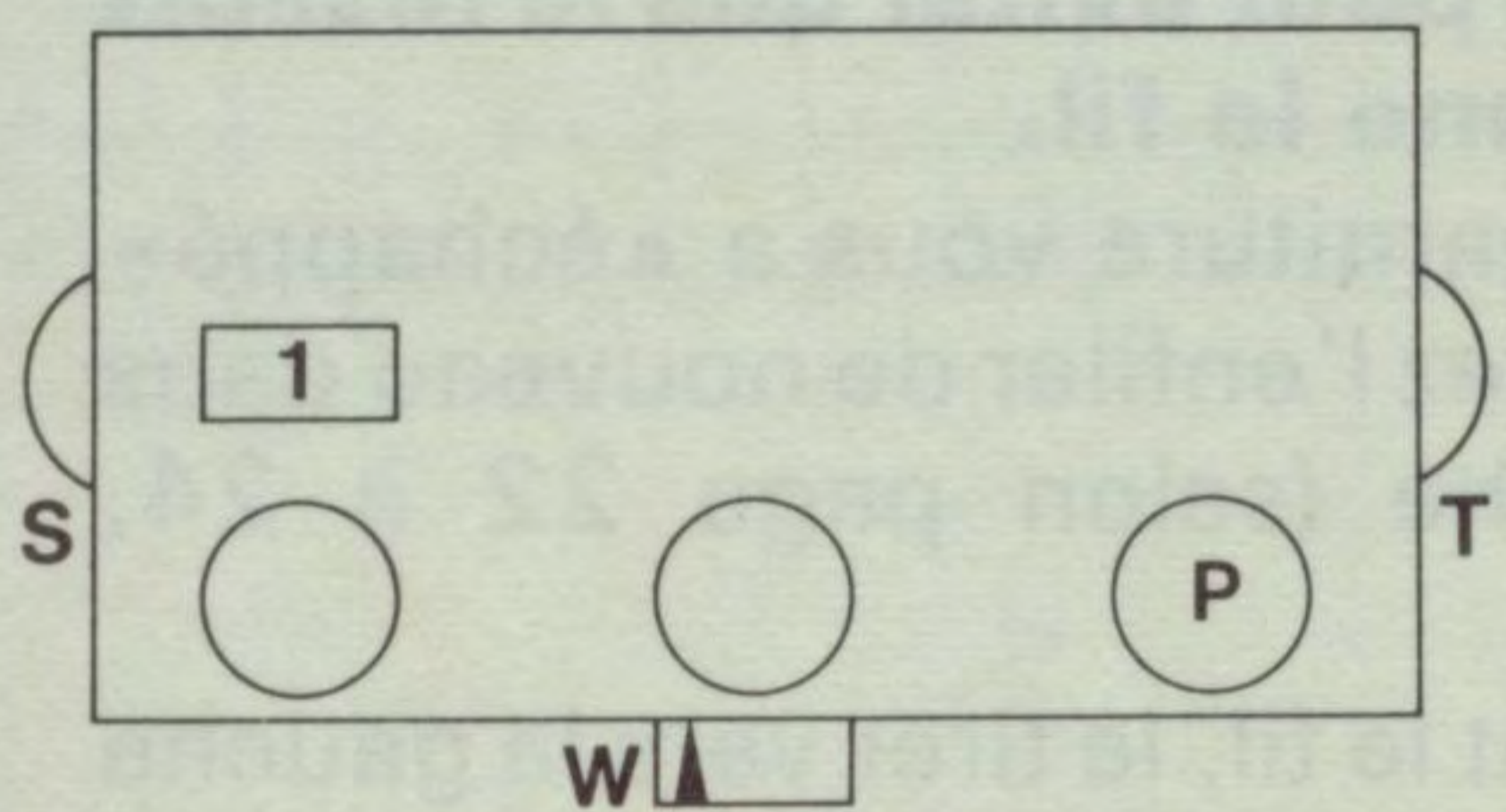

Fig. 43

Avant d'enfiler la couleur de garniture dans les becs-fils auxiliaires, nous préparons d'abord le chariot:

Disques latéraux restent sur S et T.
Commande du sélecteur sur 1.
Variateur de dessins reste sur P.
Lever W-X de l'abaisseur (voir aussi Fig. 15/5) déplacé à gauche sur W.

Comment enfiler la couleur de garniture dans le bec-fil auxiliaire gauche de l'abaisseur?

(voir aussi Fig. 15/2)

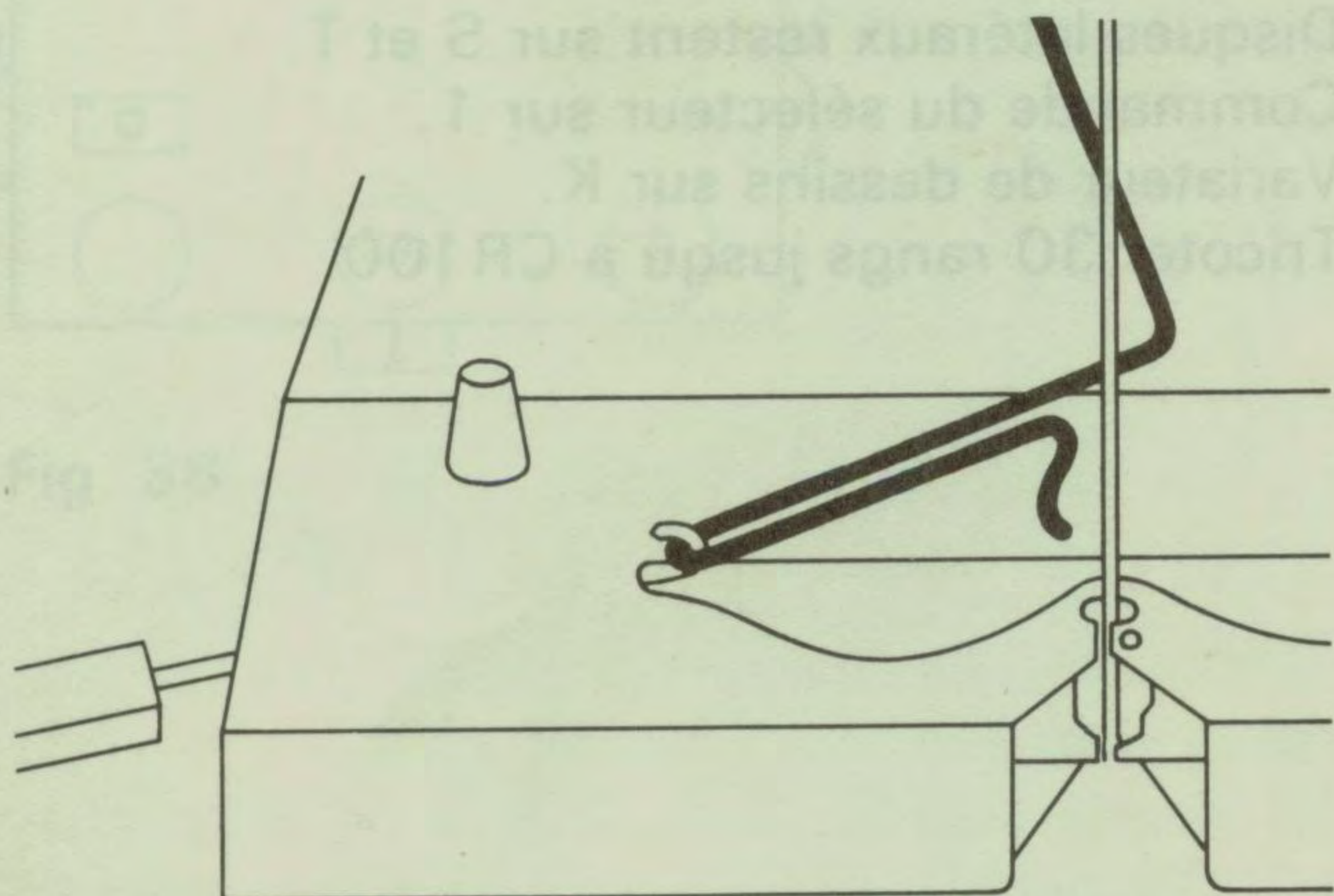

Fig. 44

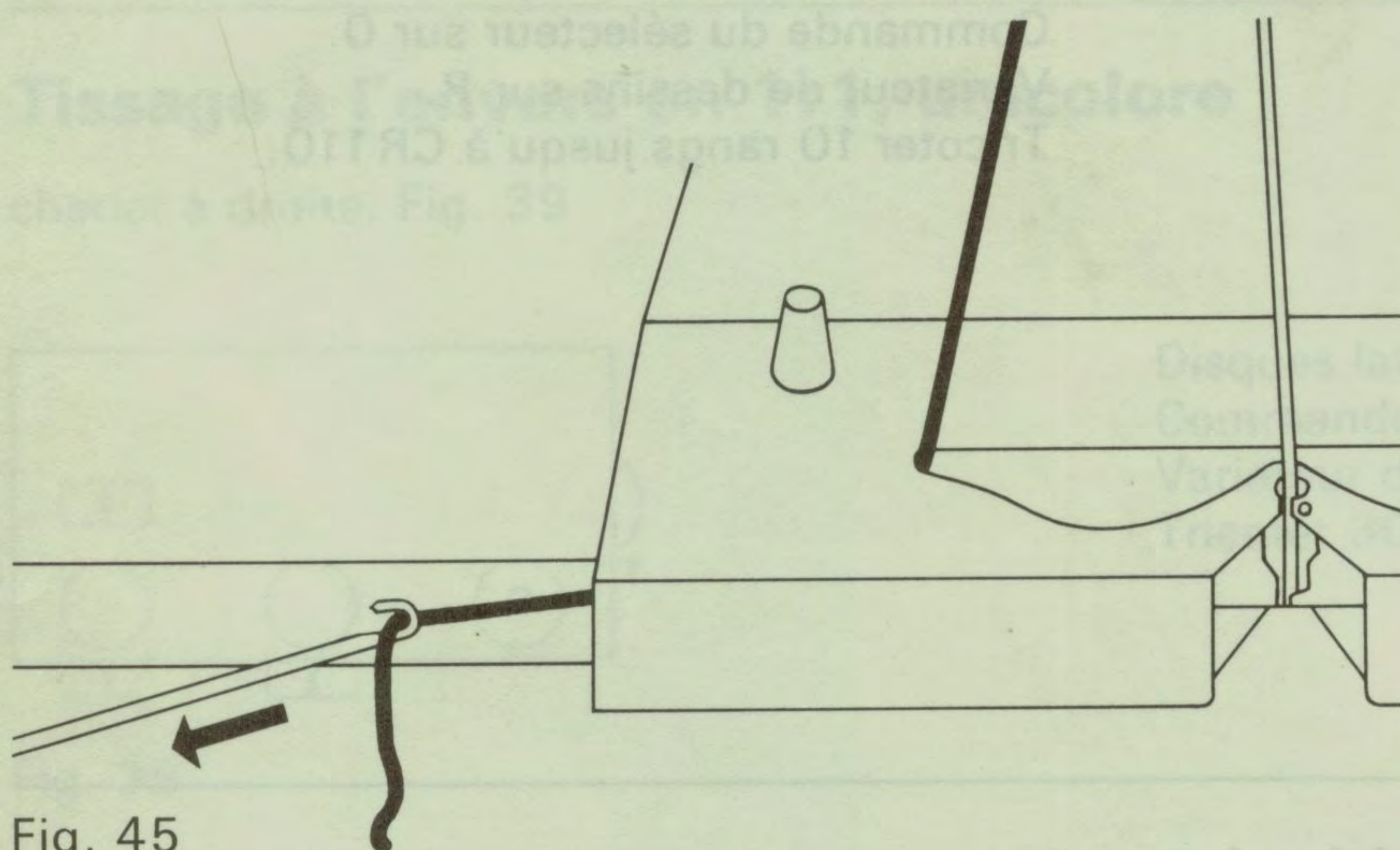

Fig. 45

Toujours en la tenant, placer la boucle dans le crochet, Fig. 44, et retirer le poinçon à gauche, Fig. 45.

Détacher du mât la couleur de garniture (enfilé dans le guide-fil gauche) et l'enfiler dans le bec-fil auxiliaire gauche comme suit: former une boucle avec la couleur de garniture et toujours la tenir lors des opérations suivantes, Fig. 44. Glisser le poinçon gris (sans clapet), depuis la gauche sous la tôle supérieure de l'abaisseur, jusqu'à ce que le crochet apparaisse dans l'ouverture, Fig. 44.

Attention! Vous devez toujours tenir de la main droite la couleur de garniture par dessus la boucle pour éviter que le ressort de rappel reprenne le fil.

Si la couleur de garniture vous a «échappé» une fois, vous devez l'enfiler de nouveau dans le guide-fil gauche (selon page 22 à 24, Fig. 21 à 26).

Toujours en tenant le fil, le tirer vers la gauche de la main gauche sous l'abaisseur à environ 20 cm et le tenir sous la première aiguille en travail. Maintenant seulement vous pouvez retirer la main droite.

Amener le chariot doucement vers la gauche pour le premier rang en tenant l'extrémité du fil de garniture vers le bas pendant quelques rangs.

La couleur de garniture, dès maintenant dénommée « fil sauteur », travaille toujours en avançant, c'est-à-dire:

Fig. 46

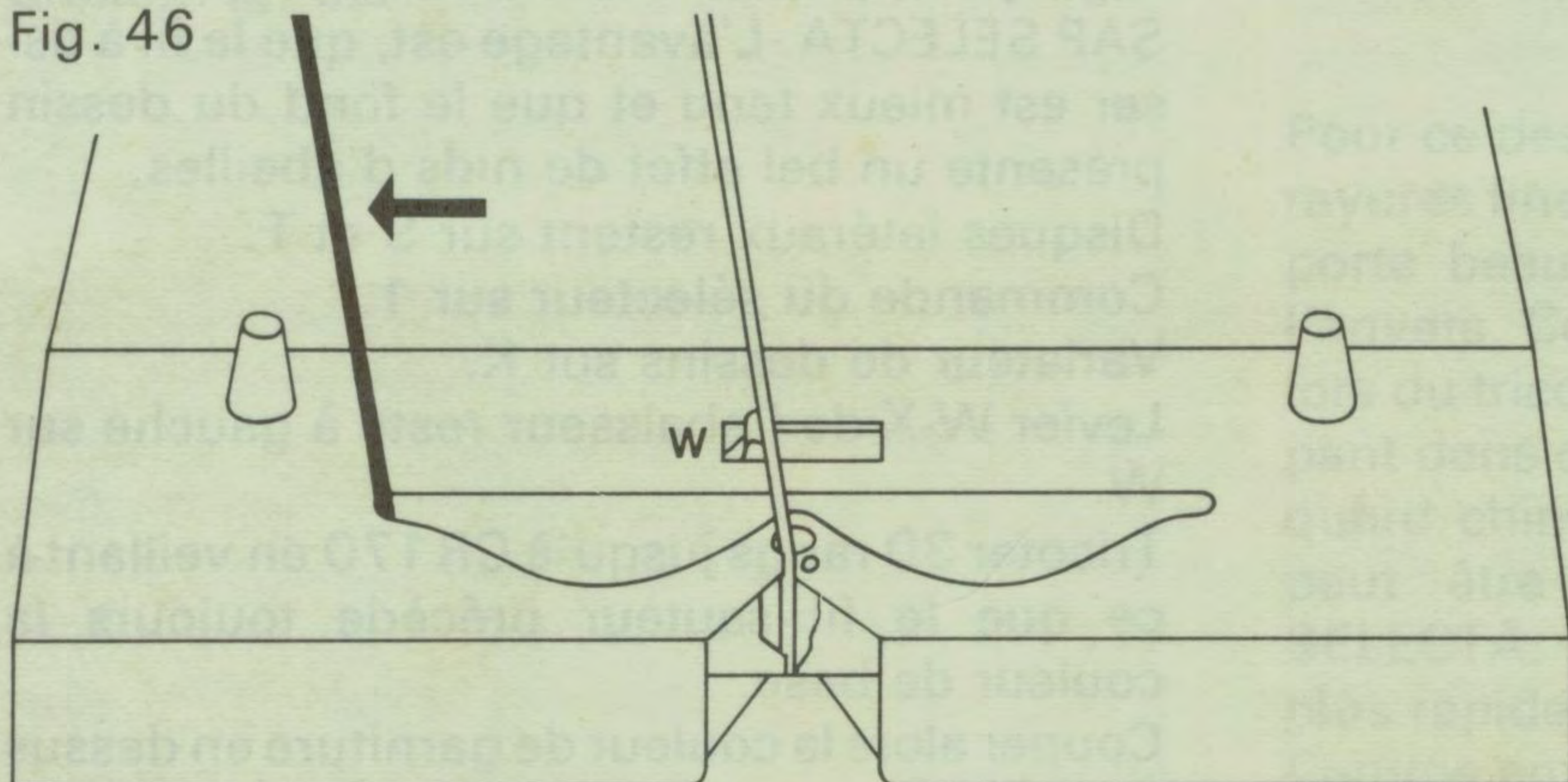

dans le bec-fil auxiliaire gauche: quand le chariot est amené de droite à gauche, Fig. 46;

Fig. 47

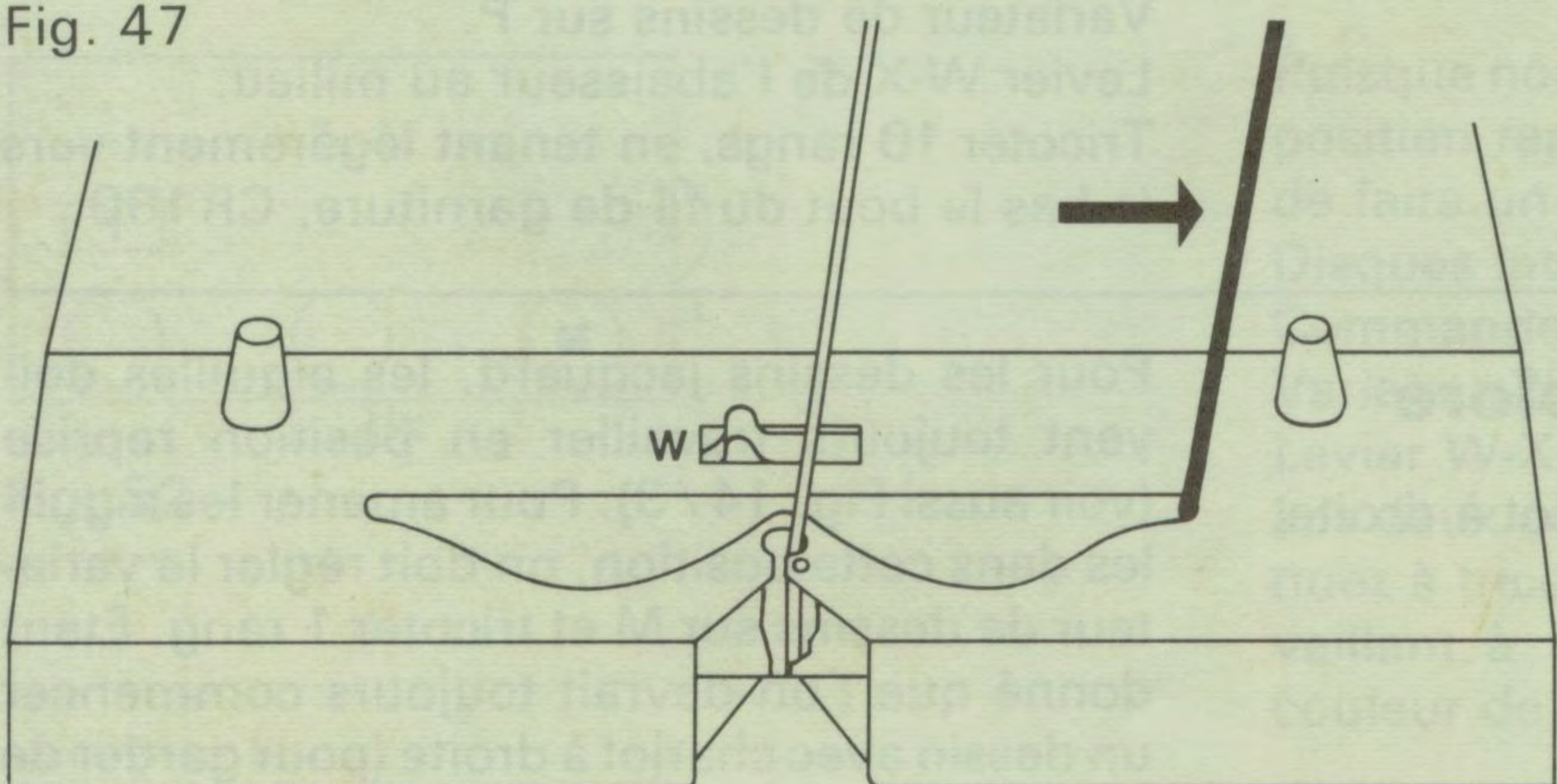

dans le bec-fil auxiliaire droit: quand le chariot est amené de gauche à droite, Fig. 47.

Le « fil sauteur » doit toujours sauter de l'autre côté, avant le commencement du nouveau rang.

Tant que vous n'aurez pas acquis une certaine expérience, veillez à ce que le « fil sauteur » précède toujours la couleur de base avant que vous commenciez le rang suivant. Nous vous conseillons de procéder de la façon suivante: Une fois un rang terminé, faites un bref mouvement avec le chariot dans la « prochaine direction » et veillez si le fil a sauté. Ensuite seulement continuez à tricoter.

Tricoter 30 rangs au total en tissage normal bicolore, jusqu'à CR140.

Tissage à brides en 1:1, bicolore

chariot à droite, Fig. 48

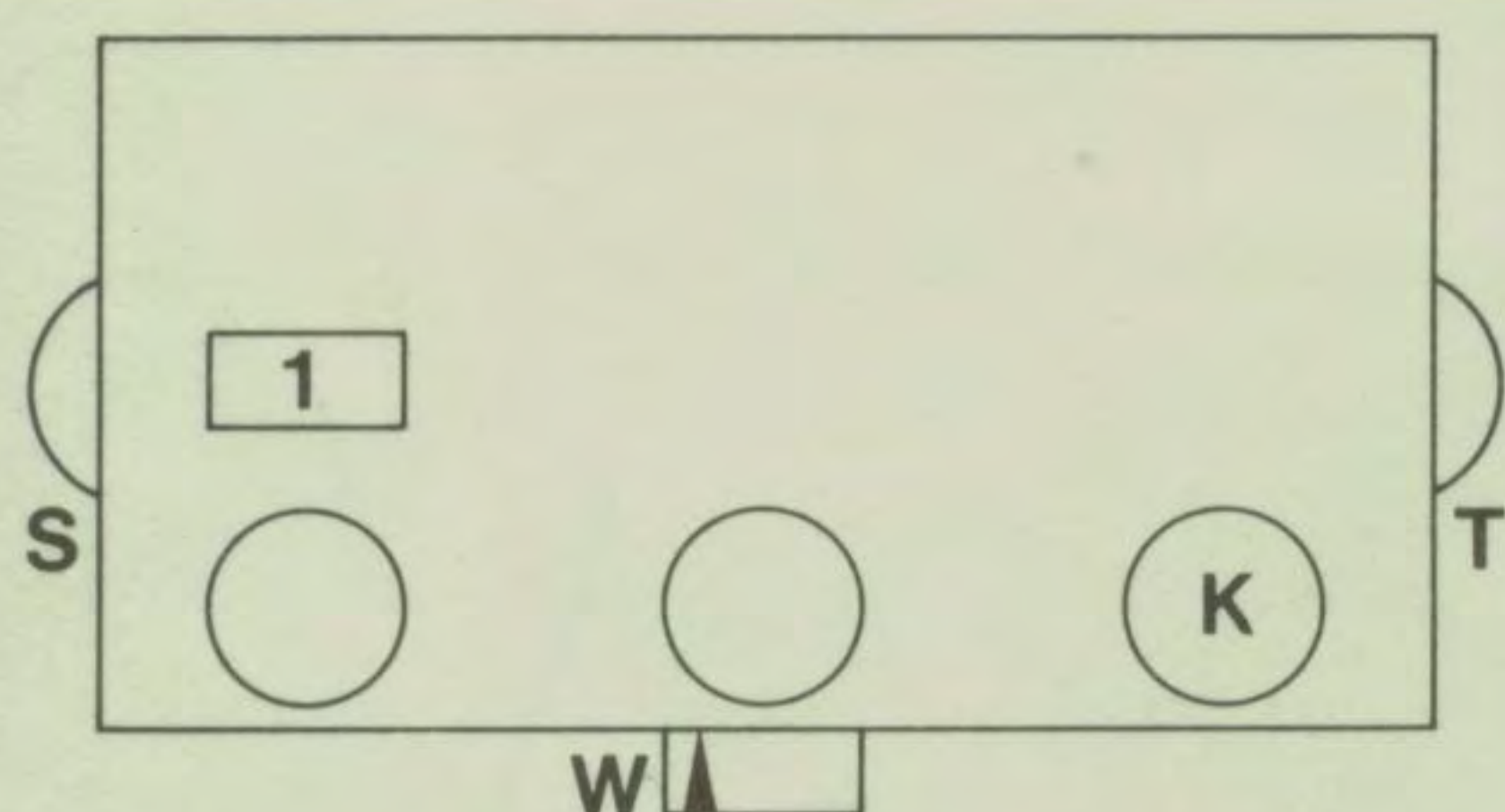

Fig. 48

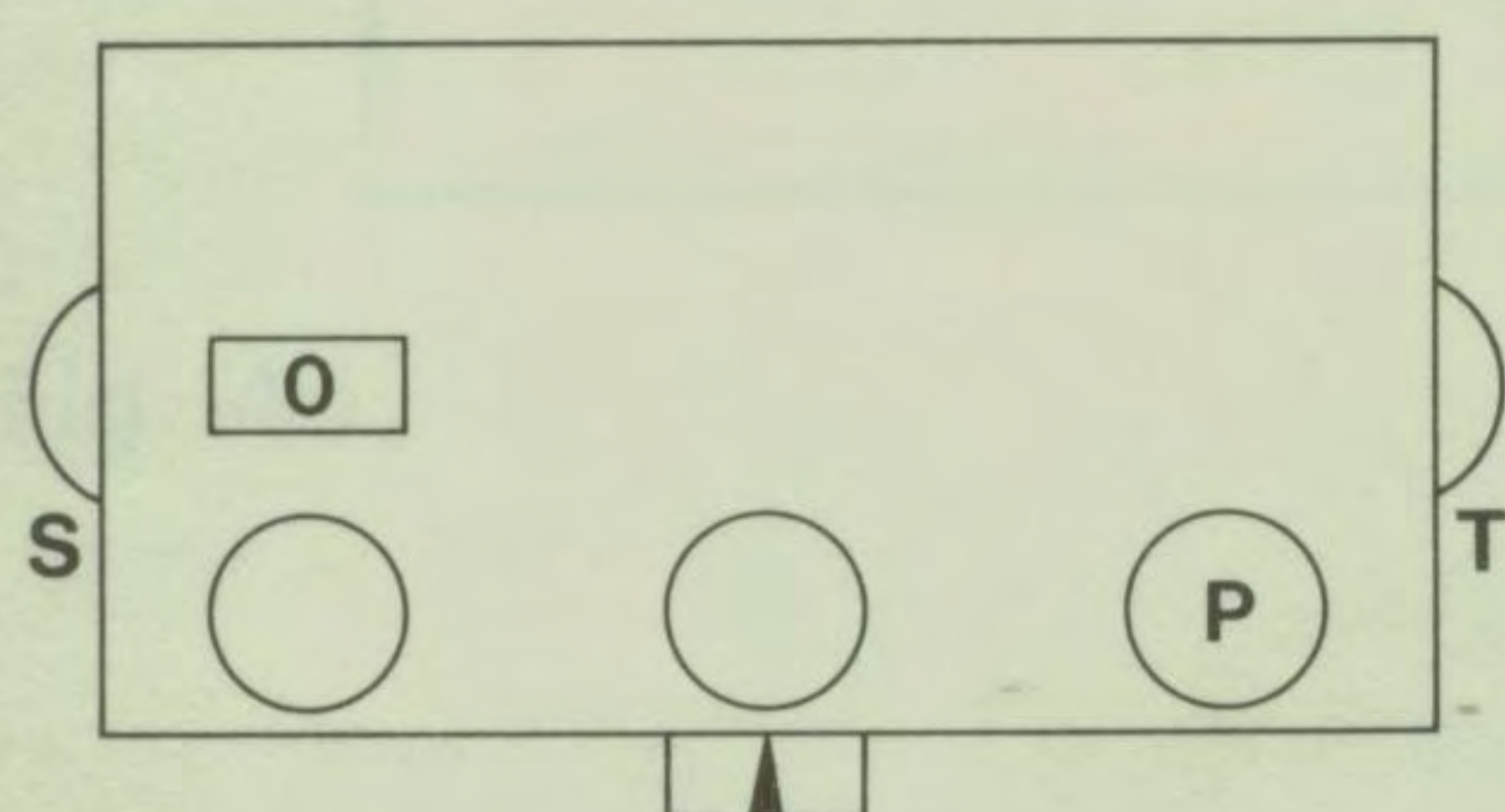

Fig. 49

Point jacquard 1:1, bicolore

aiguilles en position reprise, chariot à droite, Fig. 50 et 51

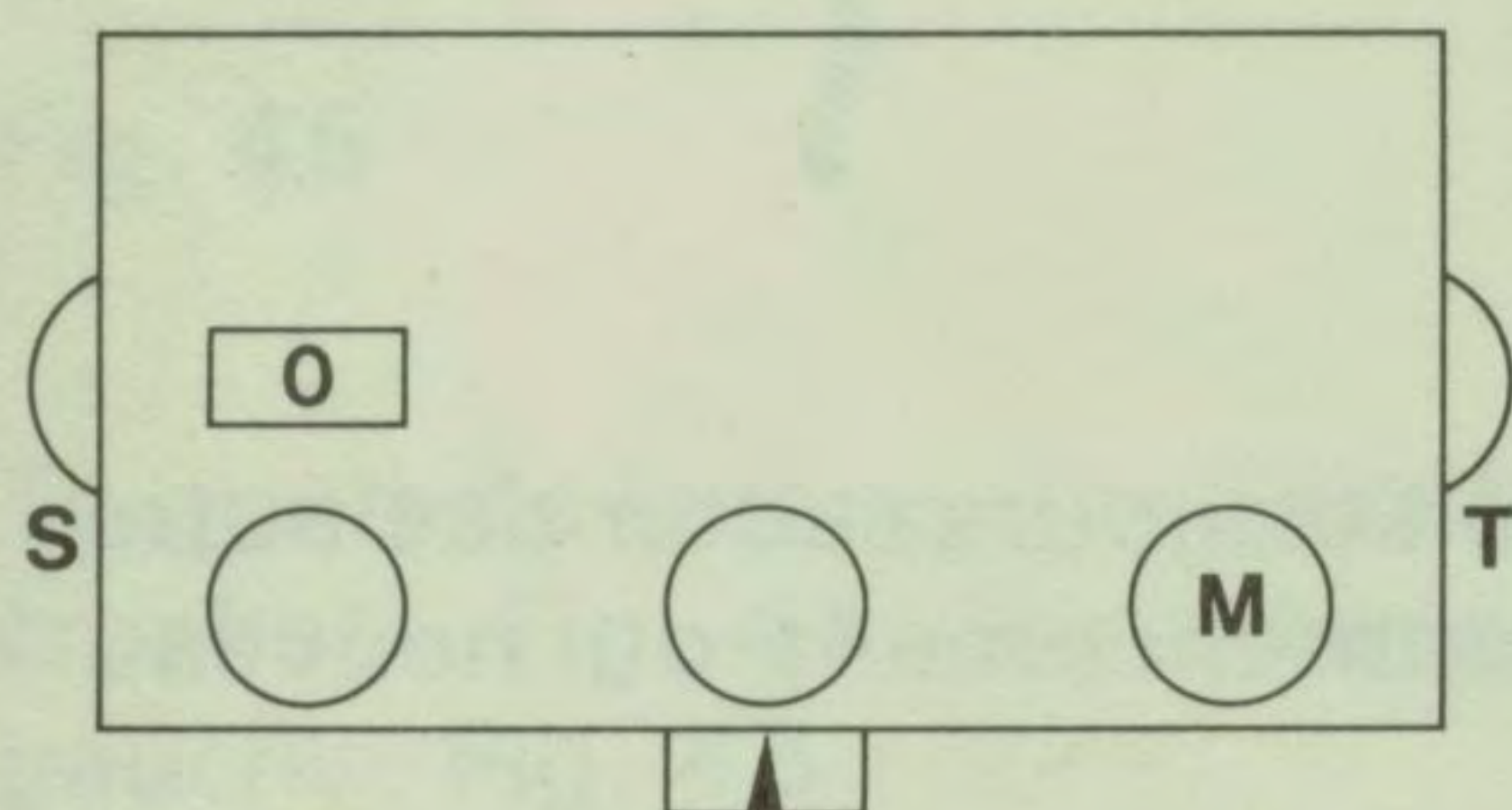

Fig. 50

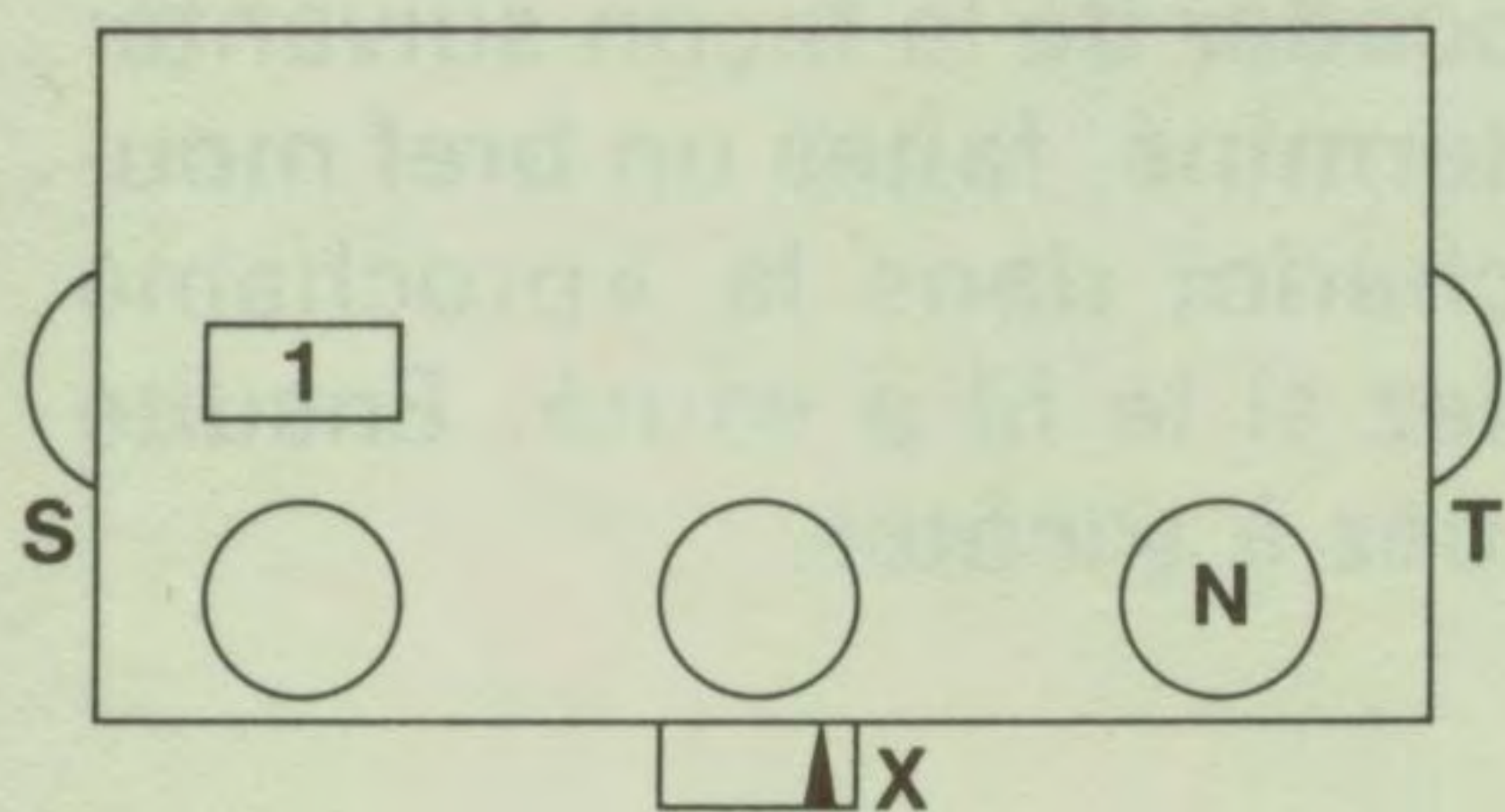

Fig. 51

Le tissage à brides est un genre spécial de tissage qui ne peut être effectué qu'avec la PAS-SAP SELECTA. L'avantage est, que le fil à tisser est mieux tenu et que le fond du dessin présente un bel effet de nids d'abeilles.

Disques latéraux restent sur S et T.

Commande du sélecteur sur 1.

Variateur de dessins sur K.

Levier W-X de l'abaisseur reste à gauche sur W.

Tricoter 30 rangs jusqu'à CR 170 en veillant à ce que le fil sauteur précède toujours la couleur de base.

Couper alors la couleur de garniture en dessus de l'abaisseur et la fixer au mât. Retirer le bout du fil de l'abaisseur et le laisser pendre à droite de l'ouvrage.

Jersey, chariot à droite, Fig. 49.

Disques latéraux restent sur S et T.

Commande du sélecteur sur 0.

Variateur de dessins sur P.

Levier W-X de l'abaisseur au milieu.

Tricoter 10 rangs, en tenant légèrement vers le bas le bout du fil de garniture, CR 180.

Pour les dessins jacquard, les aiguilles doivent toujours travailler en position reprise (voir aussi Fig. 14/3). Pour amener les aiguilles dans cette position, on doit régler le variateur de dessins sur M et tricoter 1 rang. Etant donné que l'on devrait toujours commencer un dessin avec chariot à droite (pour garder de la conformité lors des descriptions de modèles), on doit tricoter ce rang M depuis la gauche.

Tricoter tout d'abord 1 rang jersey selon Fig. 49, jusqu'à CR 181.

Maintenant le chariot se trouve à gauche.

Variateur de dessins sur M, Fig. 50.

Tricoter 1 rang jusqu'à CR 182, chariot à droite, les aiguilles sont en position reprise.

Commande du sélecteur sur 1.

Variateur de dessins sur N.

Levier W-X de l'abaisseur à droite sur X, Fig. 51.

Enfiler maintenant à nouveau la couleur de garniture dans le bec-fil auxiliaire gauche (selon Fig. 44 et 45).

Tricoter 30 rangs jusqu'à CR 212 en veillant à ce que le fil sauteur précède toujours la couleur de base.

Jacquard chiné en 1:1, bicolore

aiguilles en position de reprise, chariot à droite, Fig. 52

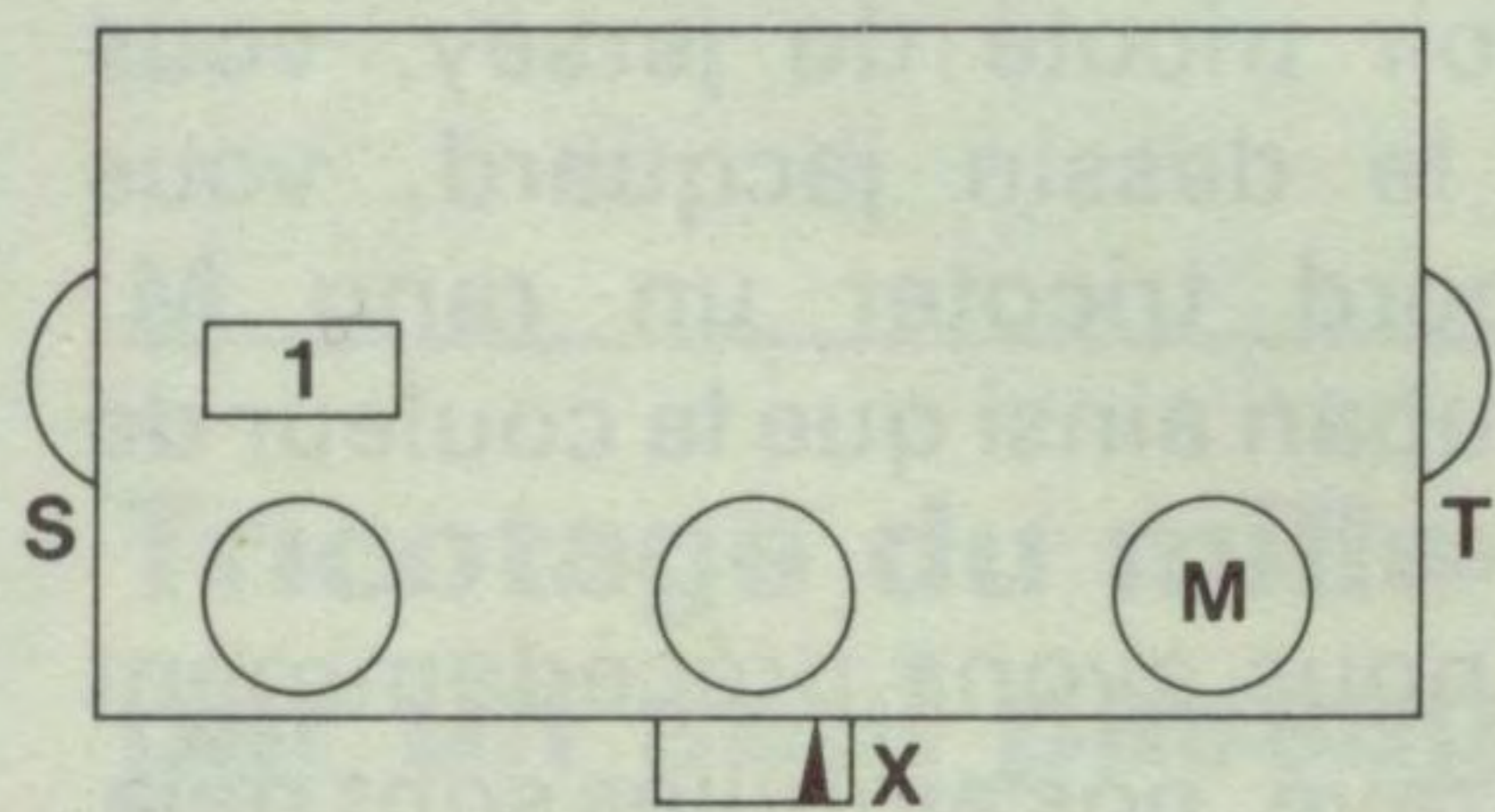

Fig. 52

Pour ce dessin jacquard, le motif consiste en rayures fines et il en résulte que le tricot comporte beaucoup moins de fils flottants sur l'envers. Ceci est, cependant, moins évident lors du tricotage avec ruban 1, mais très frappant dans des tricots à grands motifs. Le jacquard chiné est aussi une spécialité qui ne peut être exécutée qu'avec la PASSAP SELECTA. L'avantage est que l'on travaille plus rapidement et le motif est plus haut. Comme en jacquard normal, les aiguilles doivent être également en position reprise pour le jacquard chiné, ce qui exigerait 1 rang M comme préparation (selon Fig. 49 et 50).

Puisque nous avons tricoté précédemment en position reprise, il n'est donc pas nécessaire de faire un rang M.

Disques latéraux restent sur S et T.

Commande du sélecteur reste sur 1.

Variateur de dessins sur M.

Levier W-X reste à droite sur X, Fig. 52.

Les deux couleurs étant enfilées, vous continuez à tricoter 30 rangs jusqu'à CR 242, en veillant à ce que le fil sauteur précède la couleur de base.

Autres dessins

Jusqu'à maintenant, avec le ruban 1 A, nous avons tricoté toutes les sortes de dessins à exécuter sur une fonture; c'est-à-dire tous les réglages du variateur de dessins possibles.

Nous vous montrons encore quelques autres dessins de la PASSAP SELECTA.

Presque chaque ruban de la PASSAP SELECTA se prête au tricotage avec divers réglages du chariot.

Dans notre recueil de dessins en couleur (à la fin de cette brochure), il y a pour presque tous les rubans plusieurs illustrations et indications pour le réglage du chariot.

Seuls les rubans perforés pour l'exécution des dessins à brides uniquement, comme par exemple le ruban 12 A, ne peuvent être utilisés que sur la position K et ne donnent qu'un seul genre de dessin.

Afin de vous permettre de comprendre la diversité des dessins réalisables avec un seul ruban, nous tricotons maintenant avec le ruban 9 A tout d'abord un jacquard classique et ensuite avec le même réglage mais un autre fil, un dessin à jours dénommé «jacquard ajouré». Vous verrez toutefois, que dans notre recueil de points, il y a au total sept divers dessins réalisables avec le ruban 9 A.

Dessin jacquard avec ruban 9 A, bicolore

aiguilles en position reprise, Fig. 53.

Quand, après avoir tricoté du jersey, vous désirez exécuter le dessin jacquard, vous devrez tout d'abord tricoté un rang M. Ensuite placer le ruban ainsi que la couleur de garniture (fil sauteur).

Etant donné que nous avons précédemment tricoté le jacquard rayé, nos aiguilles sont déjà dans la position reprise et les couleurs enfilées dans les guides-fils.

Tout d'abord il faut changer le ruban, chariot à droite (voir Fig. 30 à 33).

Indicateur blanc au voyant pour le placement du ruban (voir Fig. 30).

Ouvrir la cassette (voir Fig. 30).

Dégagement du ruban vers l'arrière sur 0 (voir Fig. 30).

Enlever le ruban 1 A et le poser dans une case de la machine (voir Fig. 7 B et 9 A).

Placer le ruban 9 A dans l'entraînement (voir Fig. 30).

Fermer la cassette (voir Fig. 15/21).

Dégagement du ruban vers l'avant sur 1 (voir Fig. 32) pour fermer l'entraînement.

Régler le ruban sur le chiffre 1 (voir Fig. 33).

Maintenant régler le chariot

Disques latéraux restent sur S et T.

Commande du sélecteur reste sur 1.

Variateur de dessins sur N.

Levier W-X reste sur X, Fig. 53.

Tricoter jusqu'à CR 272.

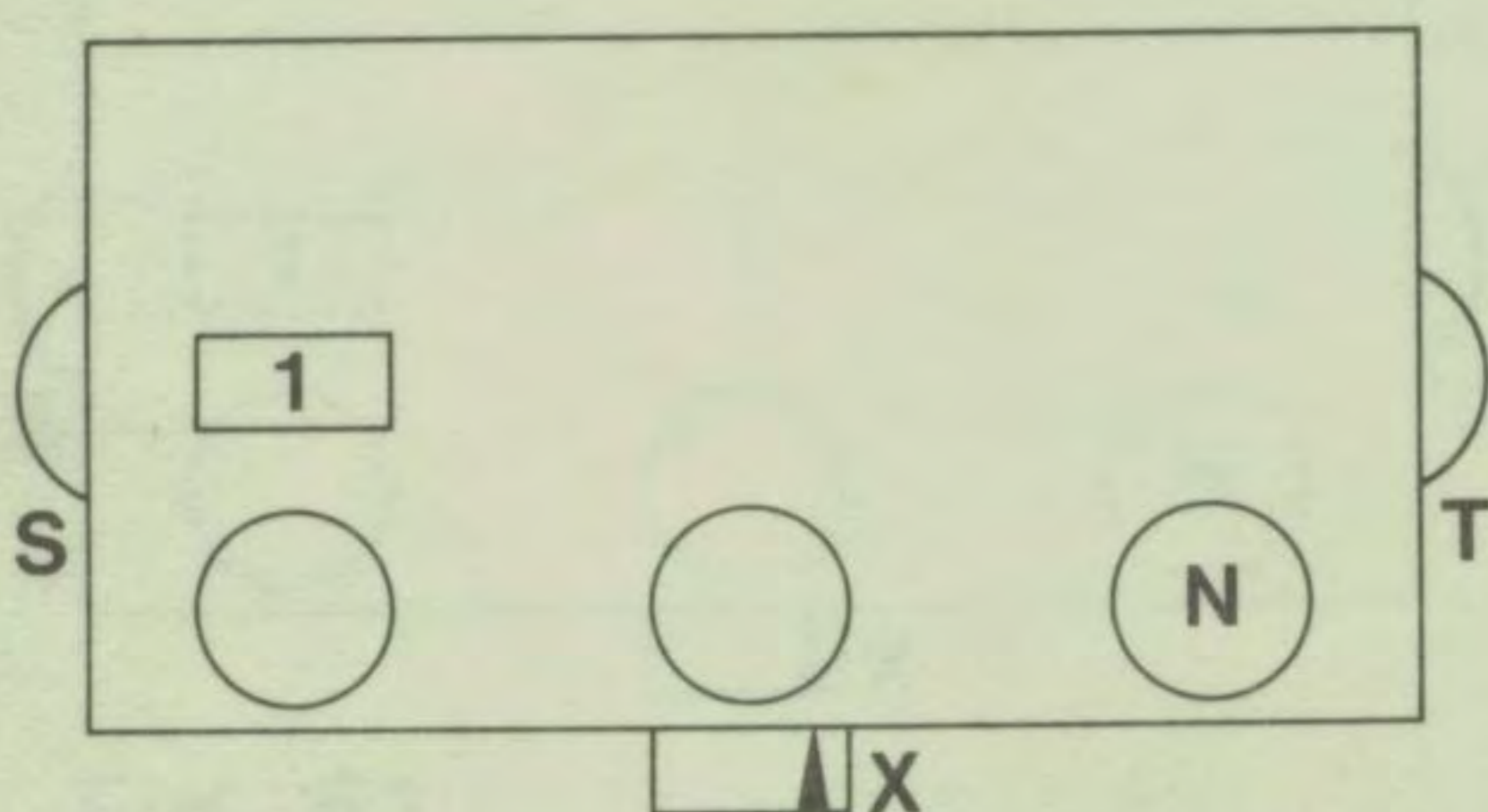

Fig. 53

Jacquard ajouré, ou dessin à jours

avec laine et fil à coudre (ou Nylon); ton sur ton, chariot à droite

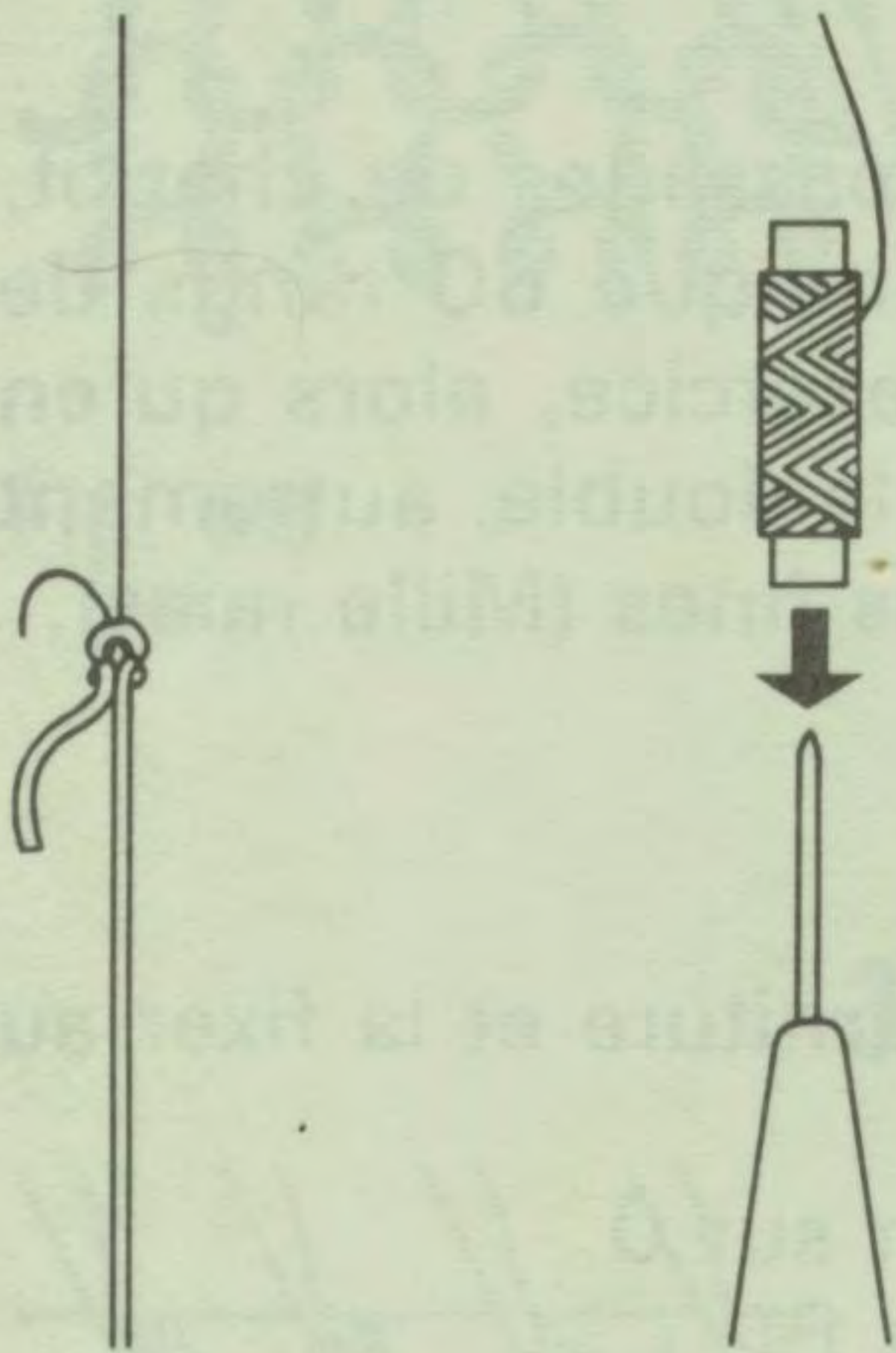

Fig. 54

Changer la couleur de base contre un fil à coudre adéquat au bec-fil central (selon Fig. 27 et 28) comme suit: derrière, couper la couleur de base, nouer le fil à coudre et le tirer à travers le guide-fil vers l'avant et sous le bec-fil central.

Dès maintenant le fil à coudre forme le fond du dessin et le fil sauteur sert comme garniture de relief.

Poser la bobine de fil à coudre derrière le mât, dans une petite boîte ou sur un cône à l'aide d'une aiguille à tricoter, Fig. 54, de façon à obtenir un dévidage régulier de ce fil.

Réglage du chariot comme précédemment, c'est-à-dire:

Disques latéraux restent sur S et T.

Commande du sélecteur reste sur 1.

Variateur de dessins reste sur N.

Levier W-X reste sur X, Fig. 53.

Tricoter 30 rangs jusqu'à CR 302, en veillant à ce que le fil sauteur précède toujours la couleur de base.

Tricotage du mille raies en «double chute», c'est-à-dire 2 rangs par un seul passage de chariot

Fig. 55

On tricote sans ruban mais avec commande du sélecteur sur 1. Les aiguilles doivent être en position reprise. Tricoter avec deux couleurs de laine de même grosseur.

Ce genre de tricot est également une spécialité de la PASSAP SELECTA. On avance deux fois plus rapidement, parce que l'on tricote deux rangs par le même passage du chariot.

Utilisable également pour le jersey unicolore en employant deux cônes avec laine de la même couleur.

Enlever tout d'abord le ruban de la cassette, chariot à droite.

Exécution:

Indicateur blanc du voyant pour le placement du ruban visible (voir Fig. 30).

Ouvrir la cassette.

Dégagement du ruban sur 0 (voir Fig. 31).

Enlever le ruban et le poser dans une case de la machine (voir Fig. 7B et 9A).

Fermer la cassette.

Dégagement du ruban vers l'avant sur 1 (voir Fig. 32).

Réglage du chariot

Disques latéraux restent sur S et T.

Commande du sélecteur reste sur 1.

Variateur de dessins sur M.

Levier W-X reste sur X, Fig. 55.

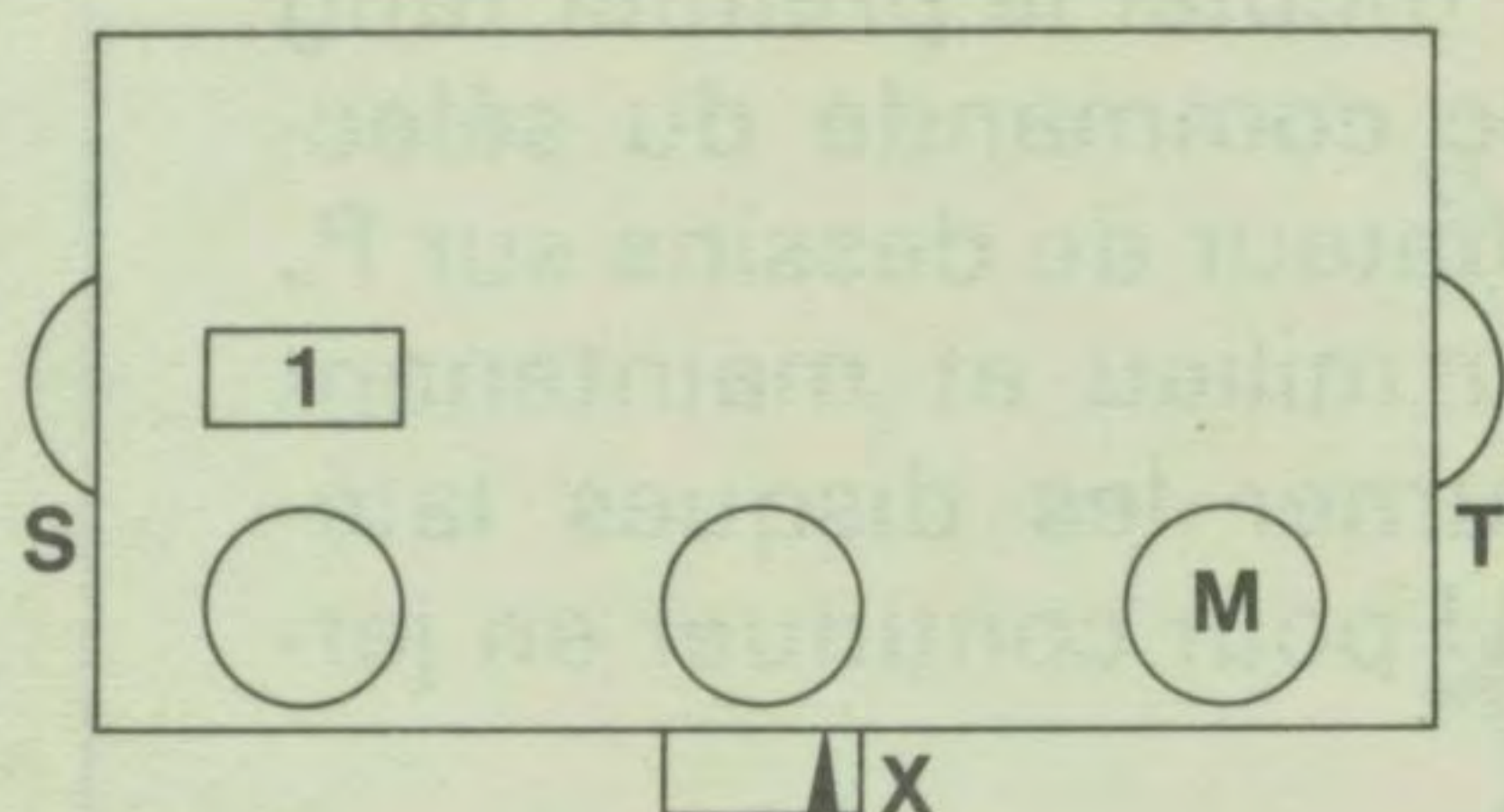

Fig. 55

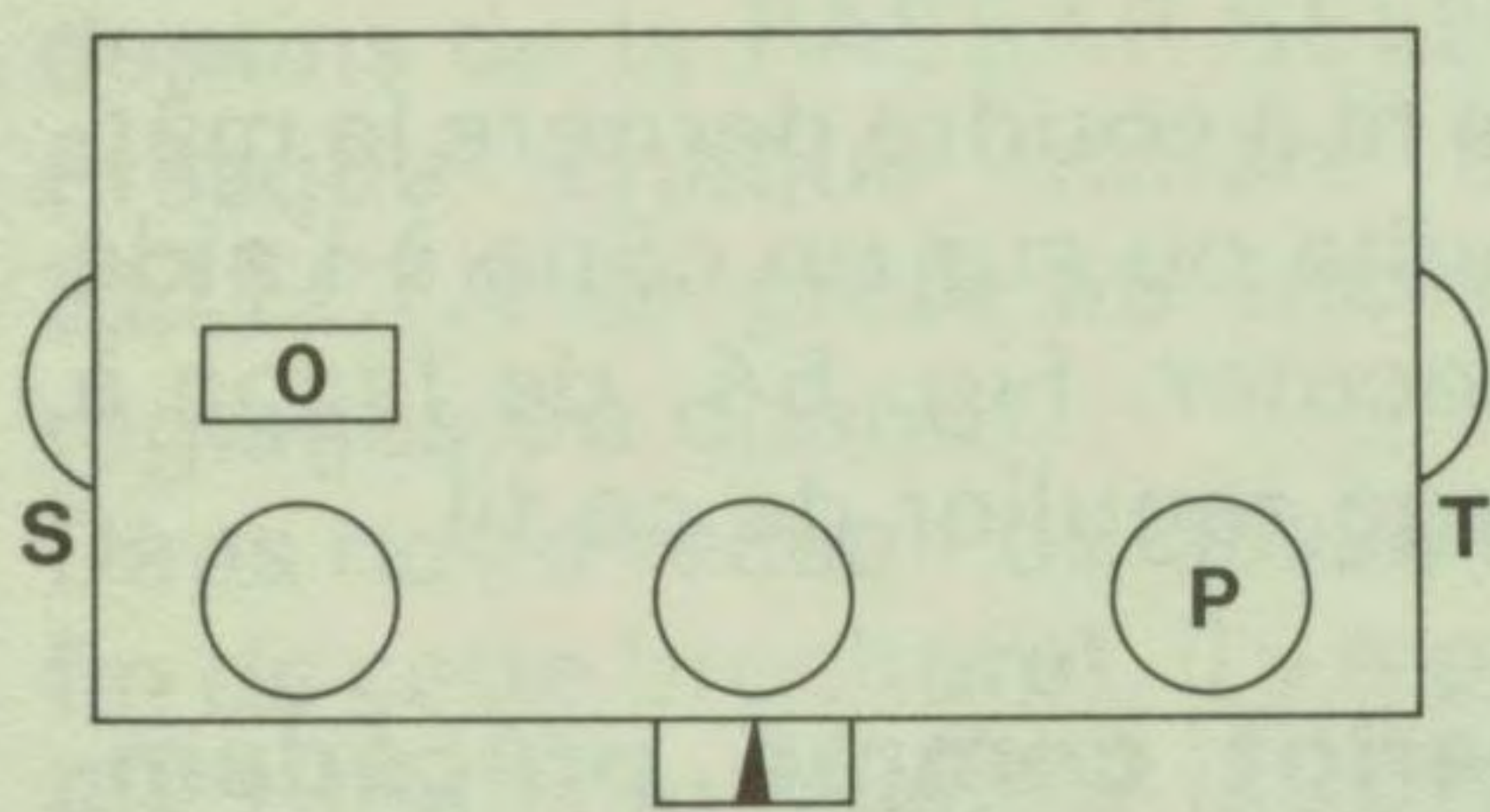

Fig. 56

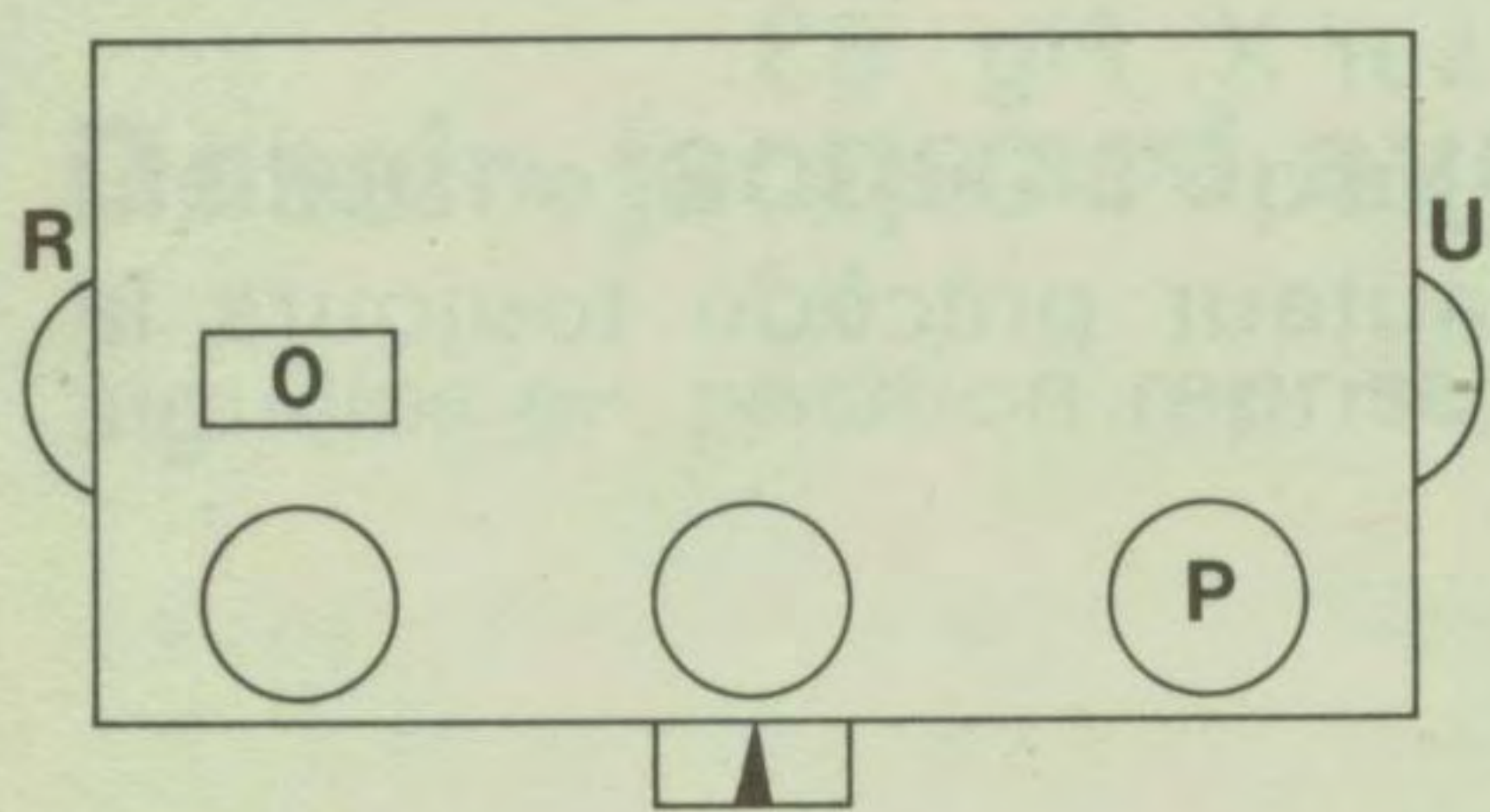

Fig. 57

Maintenant échanger le fil à coudre contre la couleur de base (selon Fig. 27 et 28) comme suit: Derrière, couper le fil à coudre, nouer la couleur de base et la tirer vers l'avant sous le bec-fil central. Puisque les aiguilles sont déjà en position reprise, vous pouvez simplement continuer à tricoter jusqu'à CR362, en veillant à ce que le fil sauteur précède toujours la couleur de base.

Remarque:

Vous avez effectué 60 passages de chariot, c'est-à-dire que le CR indique 60 rangs de plus depuis le dernier exercice, alors qu'en réalité vous avez tricoté le double, autrement dit 120 rangs en rayures fines (Mille raies).

Jersey, Fig. 56, 57

Couper la couleur de garniture et la fixer au mât.

Commande du sélecteur sur O.

Variateur de dessins sur P.

Levier W-X de l'abaisseur au milieu, Fig. 56.

Tricoter 1 rang, chariot est à gauche, CR 363.

Maintenant seulement disques latéraux sur R et U, Fig. 57.

Tricoter 29 rangs jersey jusqu'à CR 392.

Remarque:

Passage de la position reprise à la position travail

Après avoir tricoté point jacquard ou double chute, tricoter le premier rang en jersey avec commande du sélecteur sur O, variateur de dessins sur P, levier W-X au milieu et maintenant seulement tourner les disques latéraux sur R et U pour continuer en jersey.

Arrêter

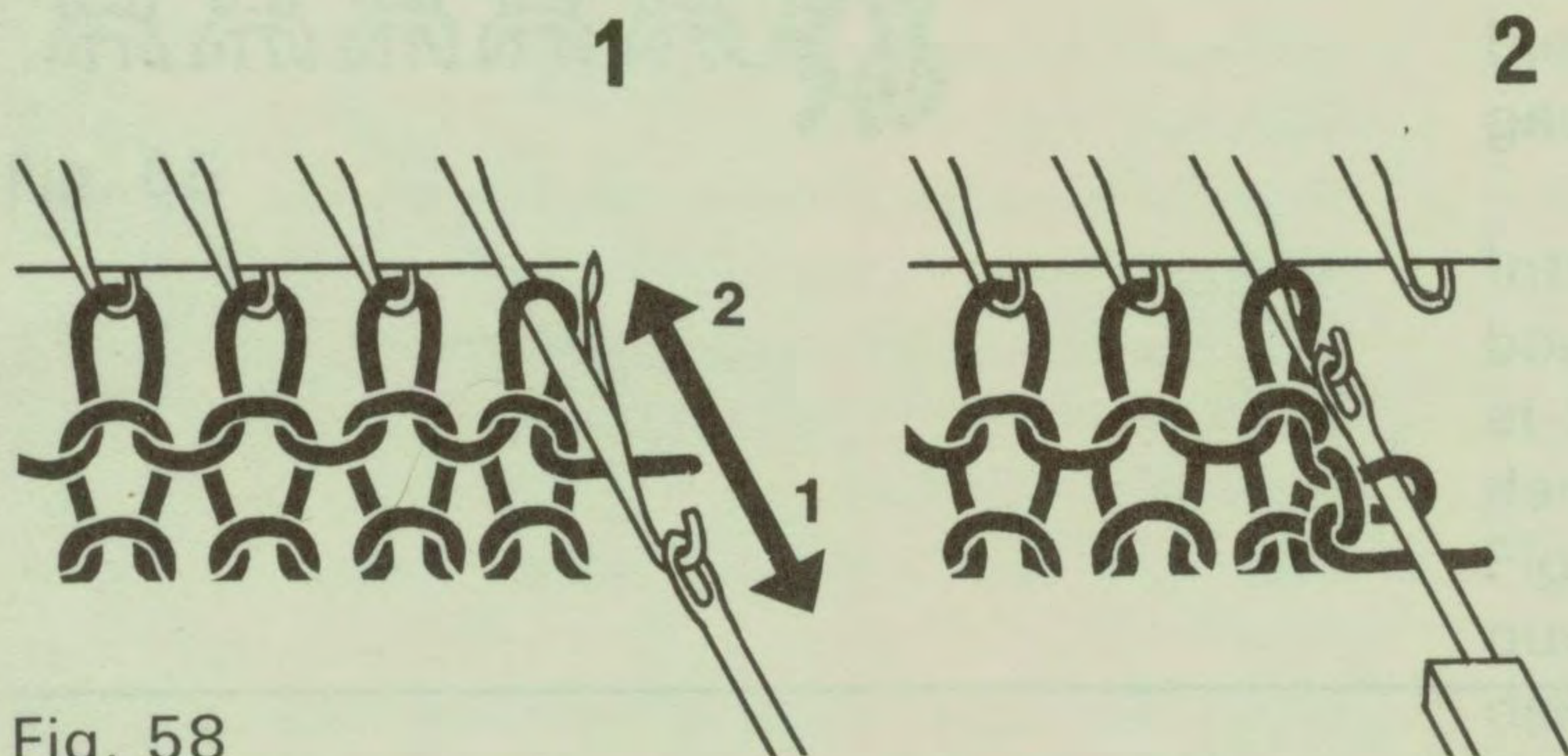

Fig. 58

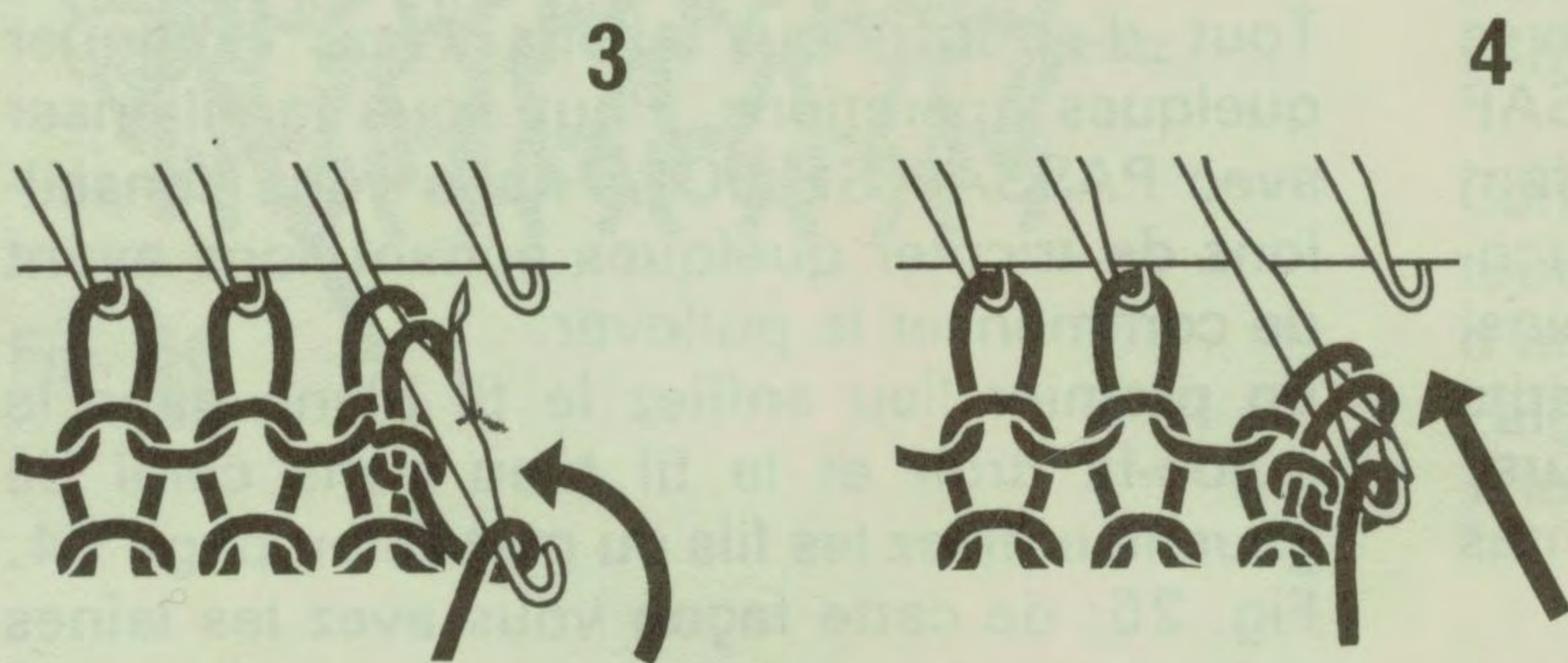

Fig. 59

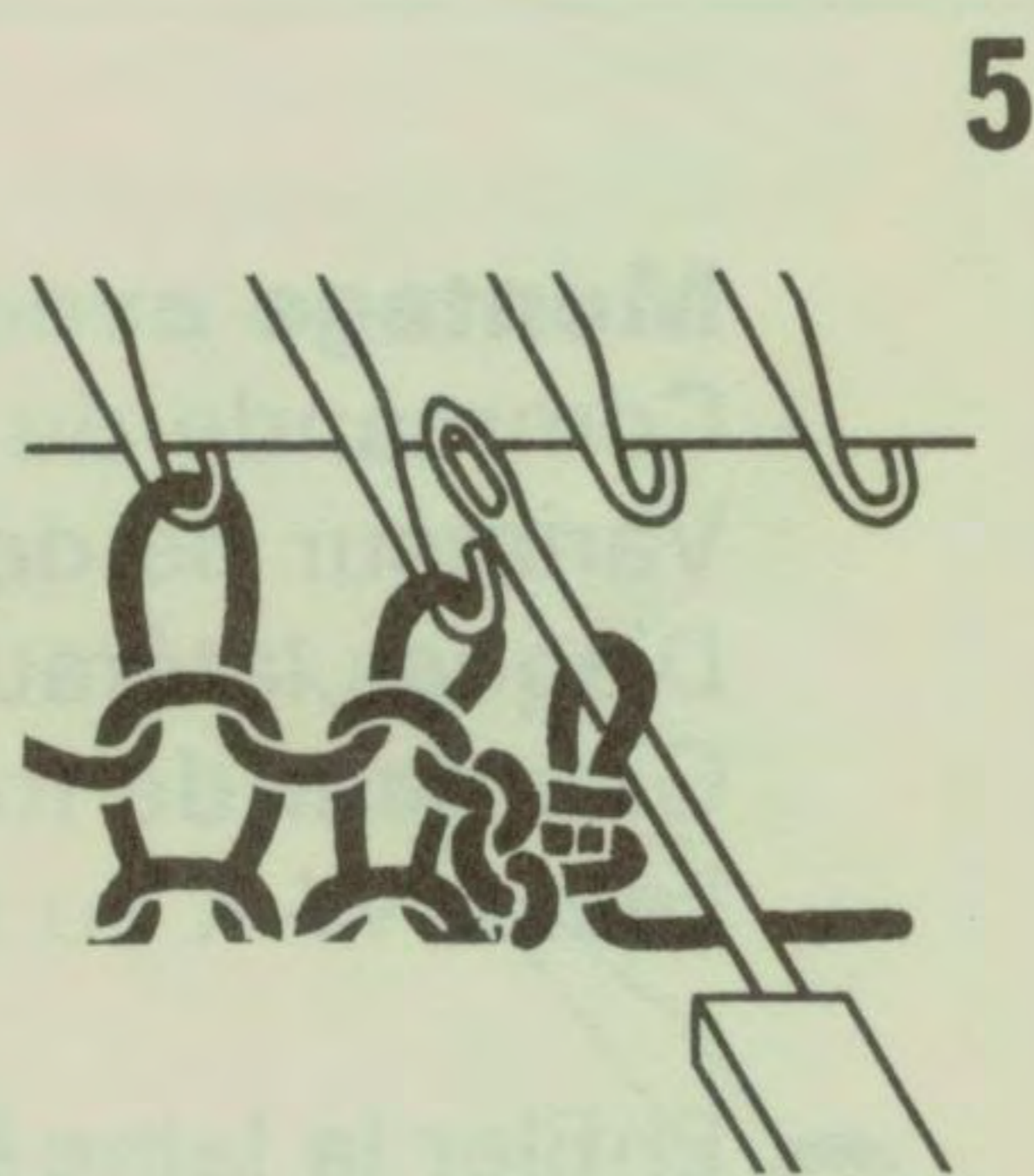

Fig. 60

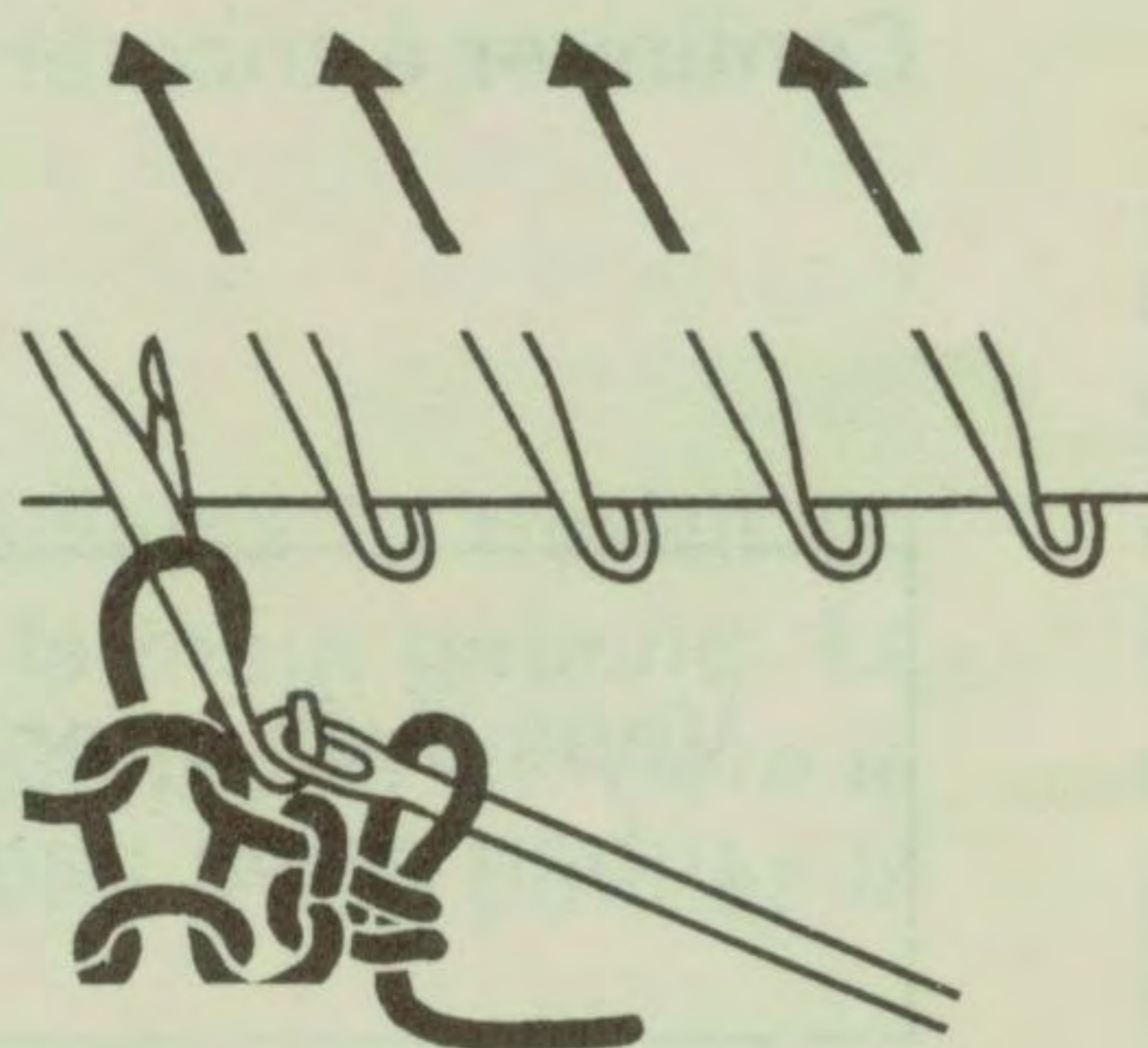

Fig. 61

2 Chariot à droite

Avec le poinçon rouge, enlever la maille de lisière droite et la placer sur l'aiguille suivante à gauche, Fig. 58/1, 2.

Tirer l'aiguille vers l'avant jusqu'à ce que les deux mailles glissent derrière le clapet ouvert, Fig. 59/3.

Placer le fil venant de la lisière, de droite à gauche dans cette aiguille, Fig. 59/3.

Repousser l'aiguille jusqu'à la position travail. Les deux mailles glissent vers l'avant par dessus le clapet qui se ferme, et le fil est emprisonné par la tête d'aiguille fermée, ce qui forme une nouvelle maille, Fig. 59/4.

Reculer l'aiguille assez loin, afin que la nouvelle maille soit très grande pour assurer une lisière souple.

Placer cette nouvelle maille dans la prochaine aiguille, Fig. 60/5.

Puis les deux mailles derrière le clapet ouvert en avançant l'aiguille.

Placer le fil de droite à gauche dans le crochet de l'aiguille et reculer celle-ci en position travail.

Continuer à travailler ainsi jusqu'à ce qu'il ne reste qu'une maille sur le poinçon.

Couper le fil et le tirer à travers cette maille.

Reculer toutes les aiguilles en position zéro, Fig. 61.

Chapitre 4

Quelques opérations concernant le tricotage d'un pull d'enfant

Dans ce chapitre, nous allons tricoter avec vous le premier pullover sur PASSAP SELECTA. Il s'agit d'un pull pour enfant d'environ 6 ans, dont les manches sont tricotées en une seule couleur alors que le dos ainsi que le devant sont en dessin jacquard « Petits canards », avec ruban 6A en deux couleurs. Le patron et les descriptions correspondantes se trouvent à la fin de ce chapitre.

Tout d'abord nous allons vous expliquer quelques opérations. Pour vous familiariser avec PASSAP SELECTA nous vous conseillons de tricoter quelques échantillons avant de commencer le pullover.

En premier lieu enfiler le fil blanc dans le guide-fil droit et le fil bleu dans celui de gauche et fixez les fils au mât selon page 24, Fig. 26; de cette façon vous avez les laines prêtes pour le tricotage.

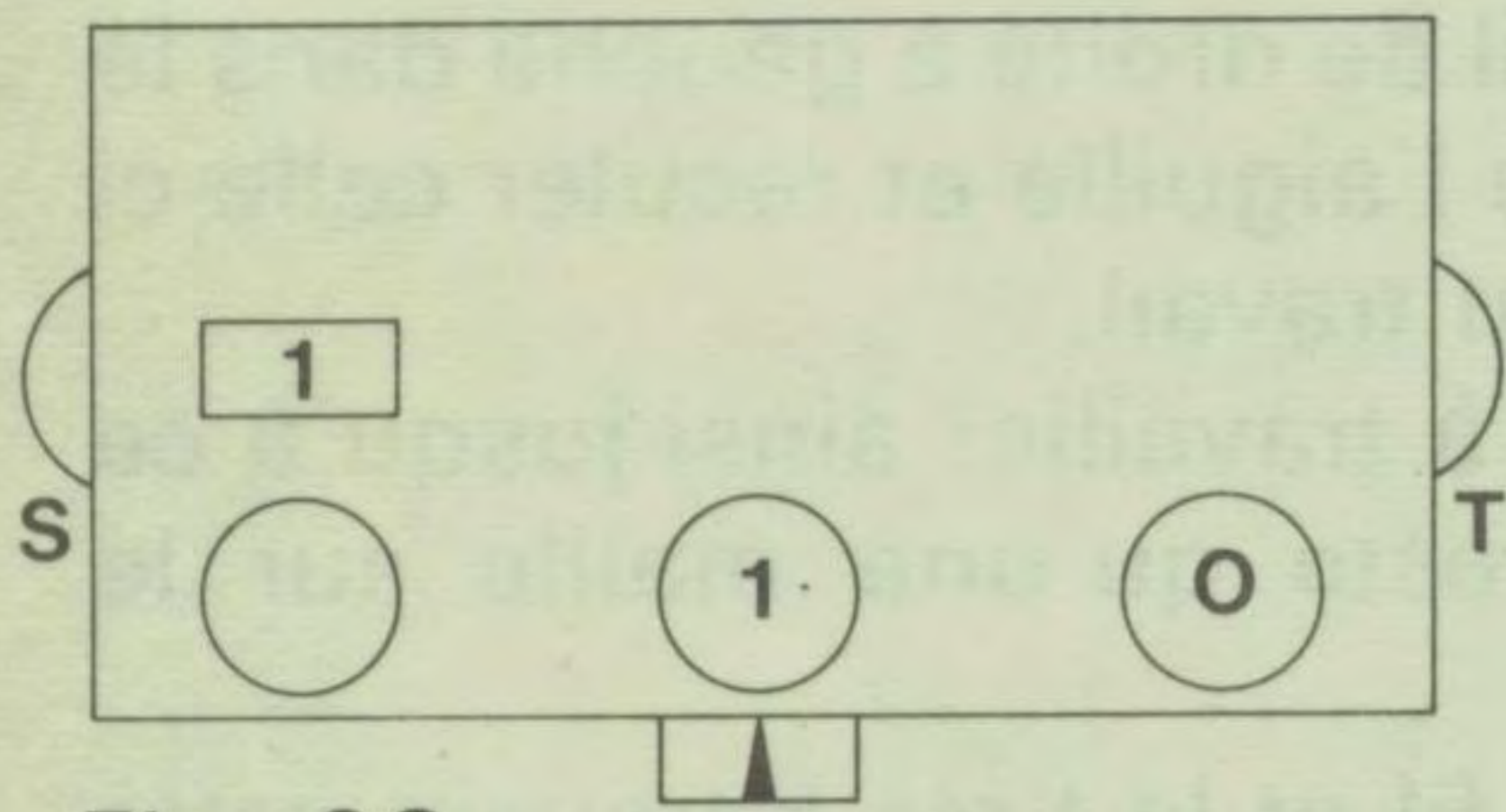

Fig. 62

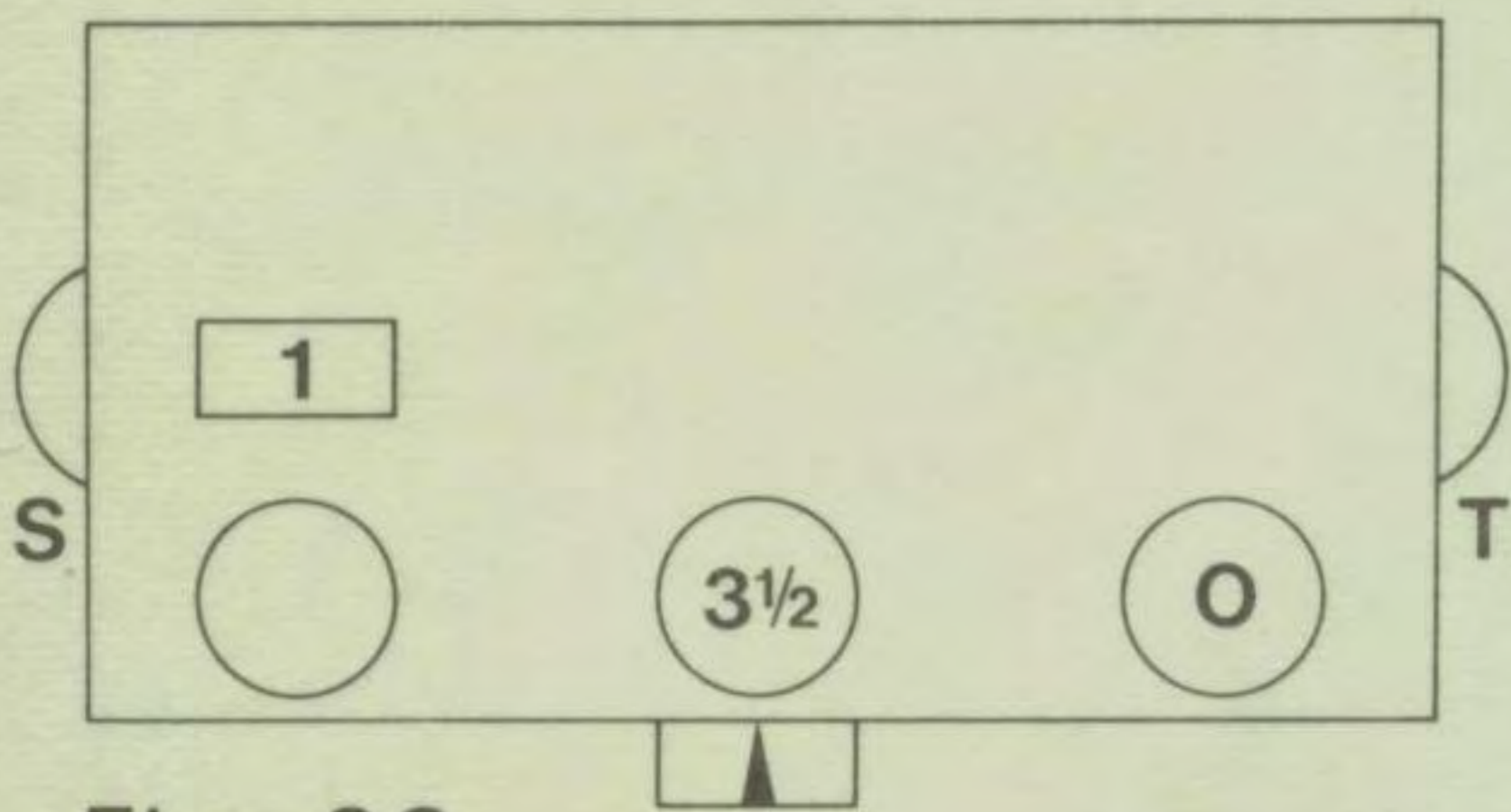

Fig. 63

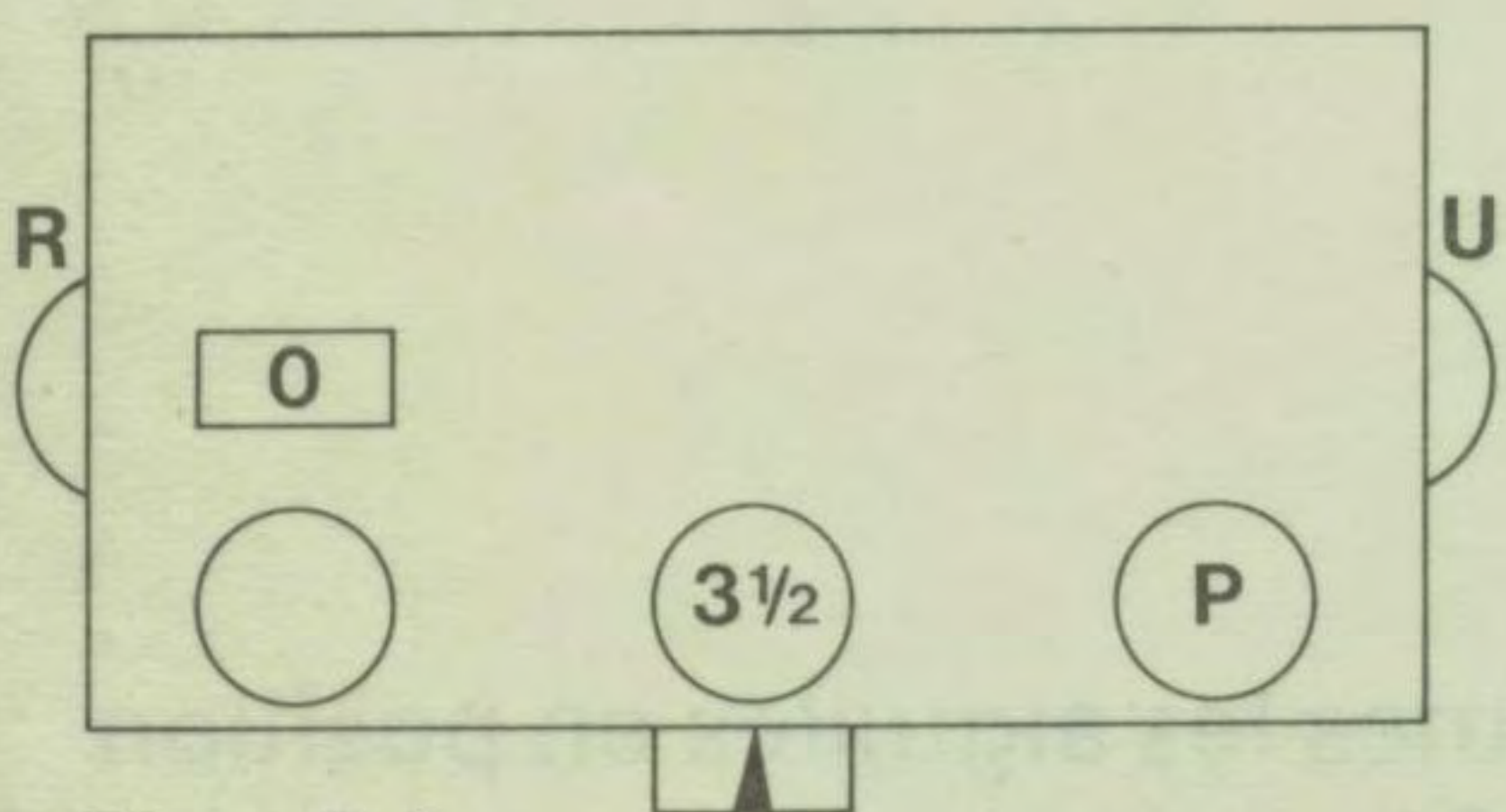

Fig. 64

Montage avec ruban 1 A

- Commande du sélecteur sur 1.
- Variateur de dessins sur 0.
- Disques latéraux sur S et T.
- Grandeur de maille sur 1.
- Levier W-X au milieu, Fig. 62,

Enfiler la laine blanche dans le bec-fil central et tricoter 2 rangs.

Grandeur de maille sur $3\frac{1}{2}$ et tricoter 2 rangs, Fig. 63.

- Commande du sélecteur sur 0.
- Variateur de dessins sur P.
- Disques latéraux sur R et U, Fig. 64.
- Continuer à tricoter en jersey.

Vous avez appris comment placer un ruban selon page 27, Fig. 30 à 33.

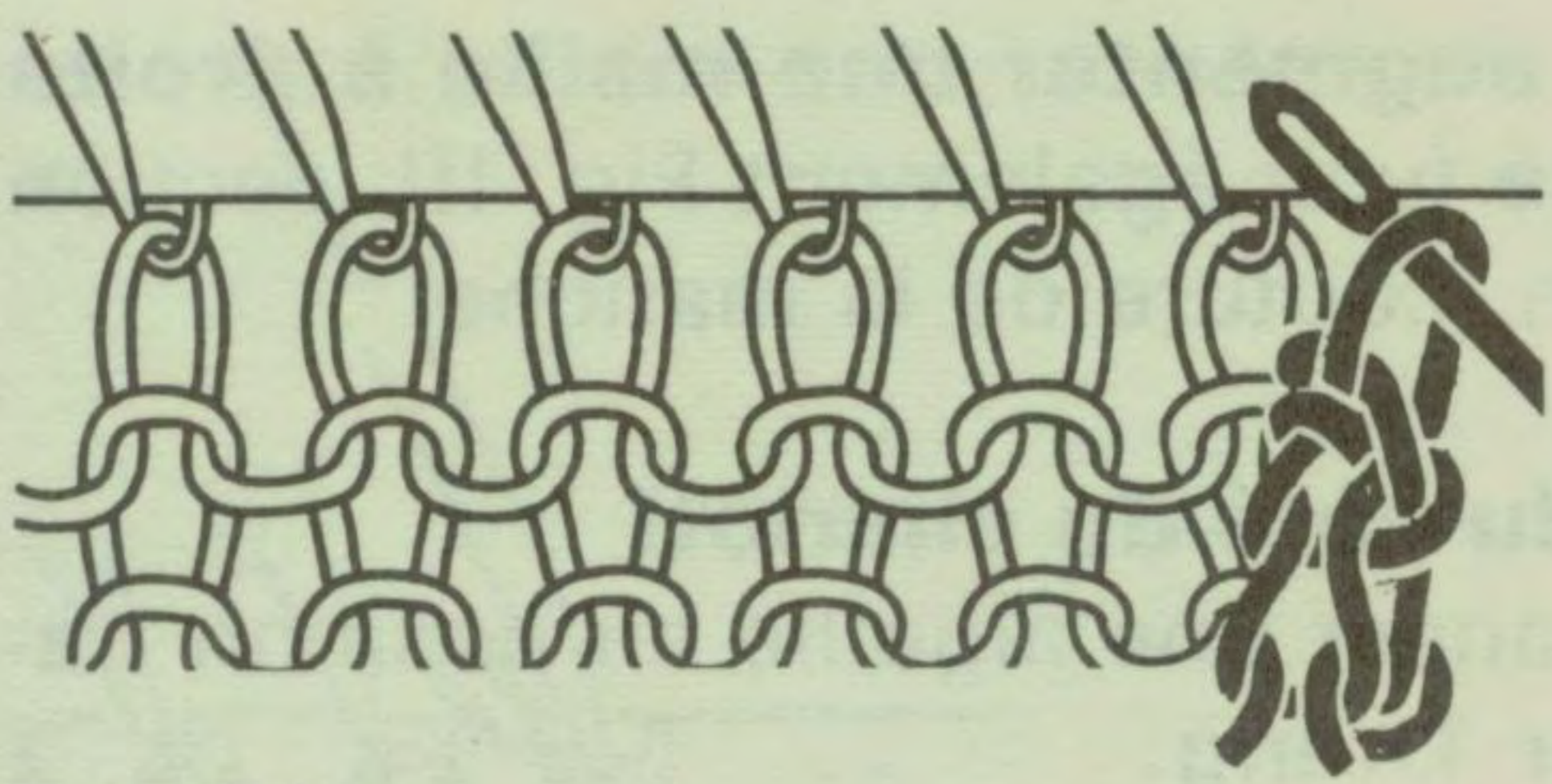

Fig. 65

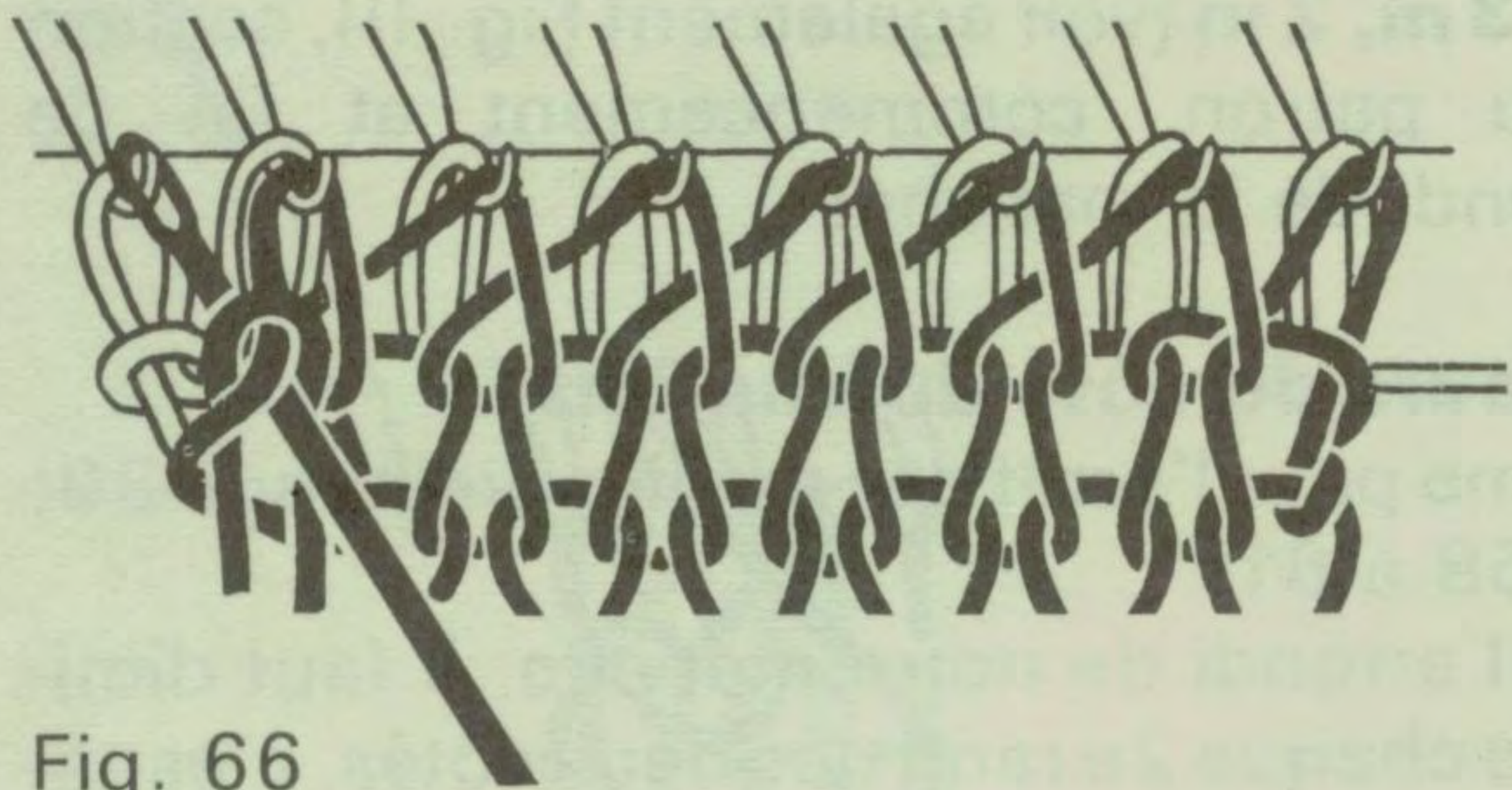

Fig. 66

Comment accrocher un ourlet (voir également Fig. I, II et III, section A du patron). Après avoir tricoté 24 rangs, accrocher l'ourlet comme suit:

Commencez à droite, afin que vous puissiez bien replier et retenir le tricot de la main gauche.

Introduire le chas du poinçon rouge dans la boucle de la première maille de lisière à droite et l'accrocher à la tête d'aiguille correspondante, en soulevant légèrement le clapet, Fig. 65. Tirer l'aiguille vers l'avant jusqu'à ce que le clapet s'ouvre et la maille se trouvant dans la tête d'aiguille se place sur le clapet ouvert (et non derrière le clapet).

Basculer le poinçon rouge pour faire glisser la boucle dans la tête d'aiguille où elle joindra la maille de lisière.

Faites de même avec la prochaine boucle.

Continuez à travailler ainsi jusqu'à ce que toutes les boucles soient accrochées aux têtes d'aiguilles, en accrochant la dernière dans l'aiguille de lisière gauche, Fig. 66.

Tricotez quelques rangs en jersey.

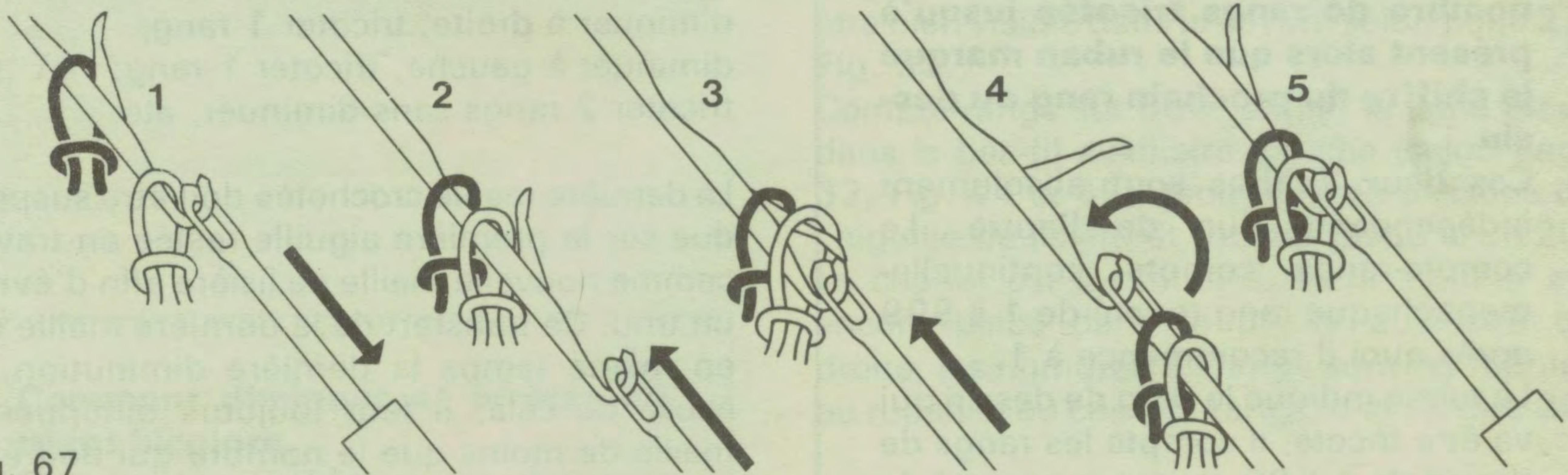

Fig. 67

Conseil pratique

Attention! Vous vous facilitez le travail en retenant bien le tricot de la main gauche. La maille ne doit en aucun cas glisser derrière le clapet ouvert. Si cela arrive, vous pouvez la reprendre selon Fig. 67.

A l'aide d'un poinçon à un chas, tirer l'aiguille vers l'avant jusqu'à ce que la boucle et la maille glissent derrière le clapet ouvert. Repousser l'aiguille pour faire glisser boucle et maille sur le poinçon. Basculer le poinçon pour soulever légèrement le clapet et placer boucle et maille dans la tête d'aiguille.

Abréviations

m	=	maille
GM	=	grandeur de maille
aig.	=	aiguille(s)
rg	=	rang(s)
CR	=	compte-rangs
dim.	=	diminuer
augm.	=	augmenter
tric.	=	tricoter
×	=	fois
+	=	augmenter
-	=	diminuer
●	=	chaque (à chaque rang)

Exemple

- 5×4 ● 2e rg, cela veut dire:
dim. 4 m à chaque 2e rang et ceci
cinq fois.

+ 13×1 ● 10e rg, cela veut dire:
augm. 1 maille à chaque 10e rang et
ceci treize fois.

Remarque

Lorsque le fil sauteur se déplace, **le compte-rangs indique toujours le nombre de rangs tricotés jusqu'à présent alors que le ruban marque le chiffre du prochain rang du dessin.**

Ces deux chiffres sont absolument indépendants l'un de l'autre. Le compte-rangs compte continuellement chaque rang tricoté de 1 à 999 après quoi il recommence à 1.

Le ruban indique le rang de dessin qui va être tricoté, il compte les rangs de dessin de 1 à 90 et recommence à 1. Il se peut alors que le compte-rangs indique par exemple CR 146, pendant que le ruban marque 57 (90 plus 57 = 147) quand le fil sauteur a sauté. La signification de ces deux chiffres est très importante, quand on doit partager un ouvrage pour l'encolure par exemple.

Comment augmenter une maille à droite et à gauche (voir également Fig. III, section B du patron, couture de la manche)

Toujours du côté du chariot!

A droite avancer une aiguille en position travail, tricoter 1 rang.

A gauche avancer une aiguille en position travail, tricoter 1 rang.

Tricoter 8 rangs sans augmenter.

Pour la manche, nous devons répéter cette opération 12 fois.

Pour l'échantillon il suffira de le répéter 2 fois.

Comment diminuer plusieurs mailles, soit 4 m, 3 m, 2 m (voir également Fig. III, section C du patron, commencement et fin de l'arrondi de la manche)

Toujours du côté du chariot!

Comme pour l'arrêt des mailles (voir page 39, Fig. 58 à 61).

Pour l'arrondi de notre manche, il faut diminuer à chaque 2e rang des deux côtés, c'est-à-dire:

diminuer à droite, aiguilles vides en position zéro, tricoter 1 rang;

diminuer à gauche, aiguilles vides en position zéro, tricoter 1 rang;

diminuer à droite, aiguilles vides en position zéro, tricoter 1 rang;

diminuer à gauche, aiguilles vides en position zéro, tricoter 1 rang, etc.

Si on doit diminuer à chaque 4e rang, on travaille comme suit:

diminuer à droite, tricoter 1 rang;

diminuer à gauche, tricoter 1 rang;

tricoter 2 rangs sans diminuer, etc.

La dernière maille crochetée doit être suspendue sur la première aiguille restée en travail comme nouvelle maille de lisière afin d'éviter un trou. Ce transfert de la dernière maille est en même temps la dernière diminution. A cause de cela, il faut toujours diminuer 1 maille de moins que le nombre qui doit être diminué. Ne pas oublier de reculer les aiguilles vides en position zéro. Etant donné que le tricot a tendance à s'enrouler aux lisières, il faut le maintenir de la main gauche contre la machine pendant le tricotage des deux ou trois premiers rangs.

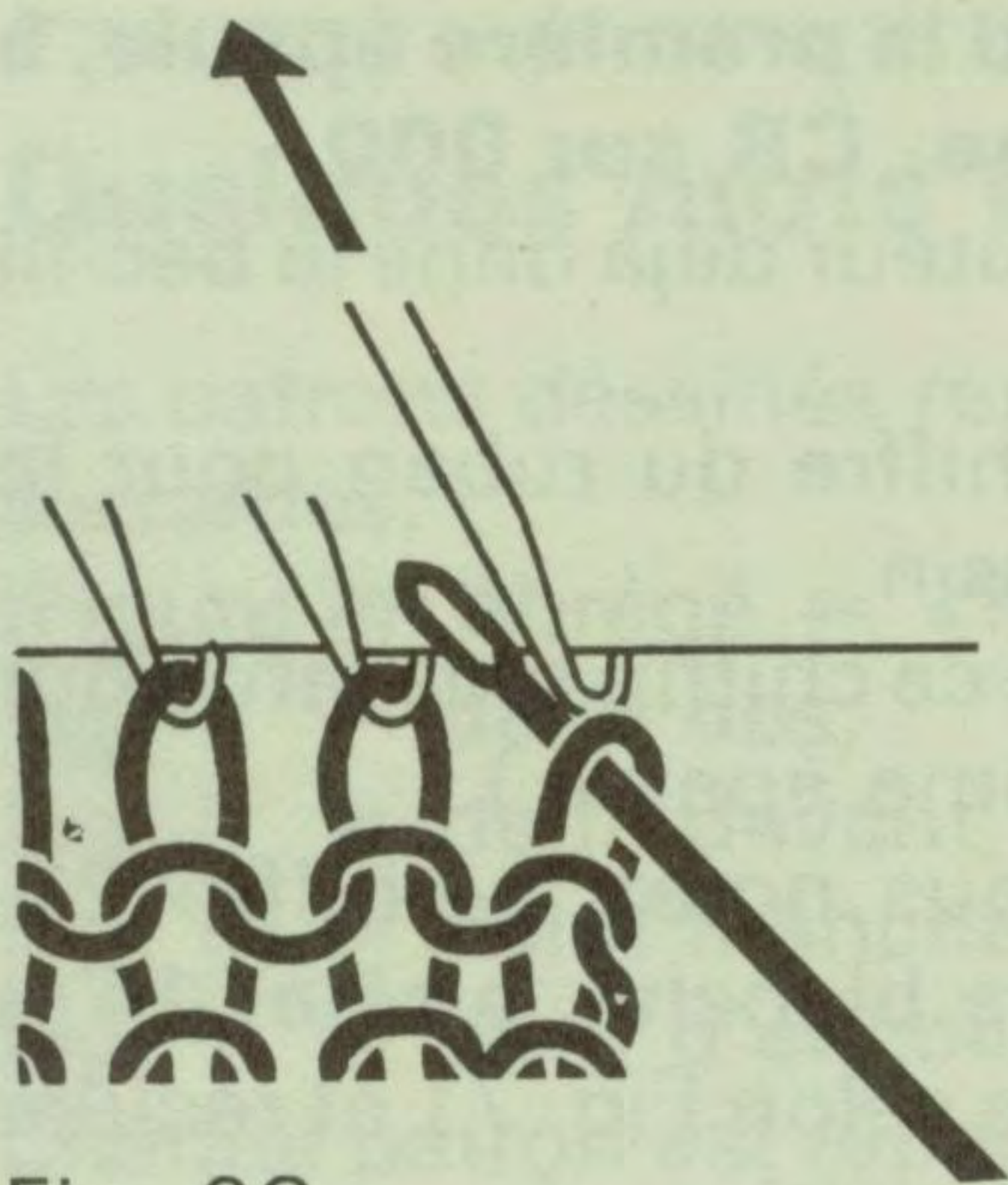

Fig. 68

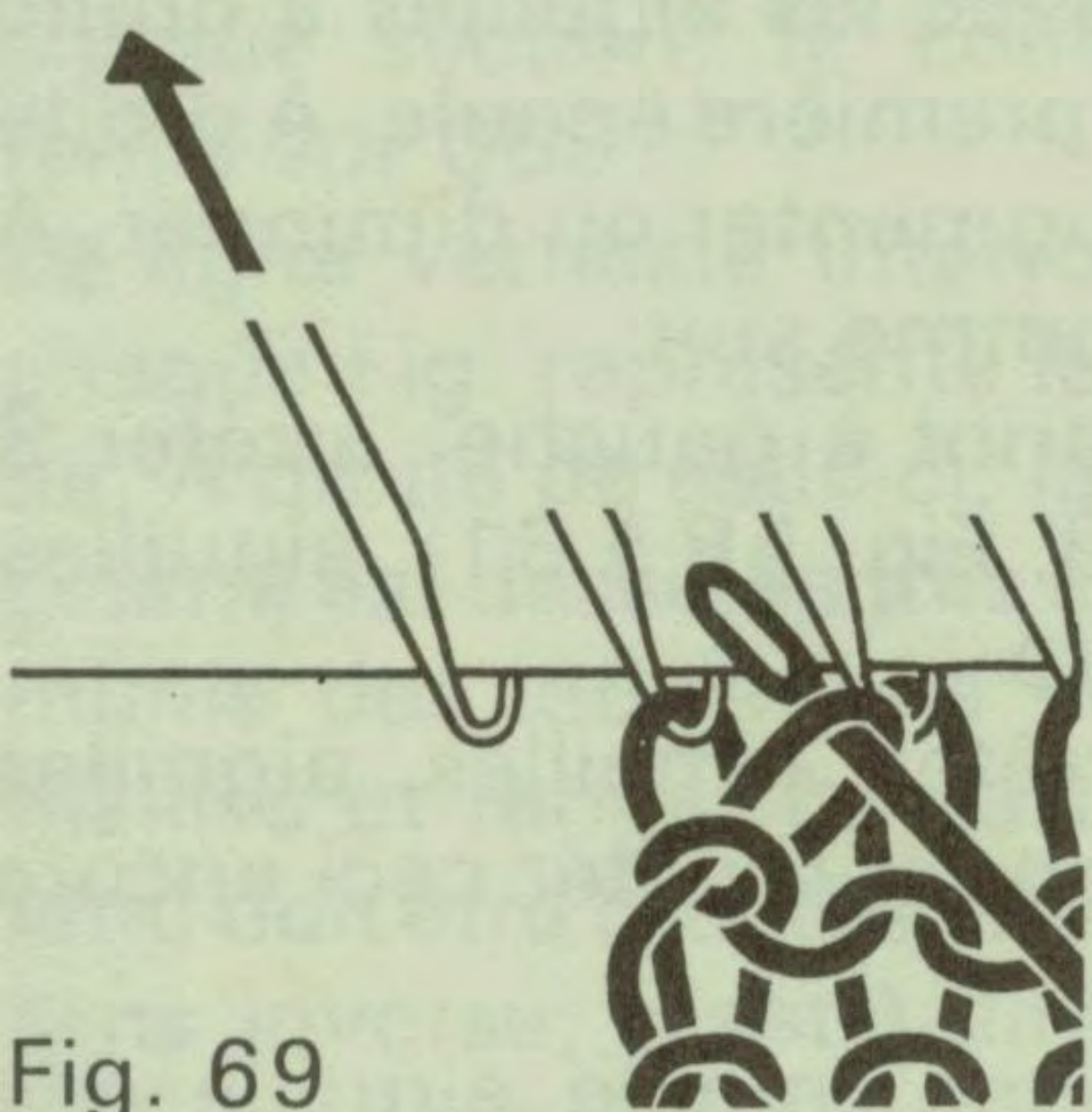

Fig. 69

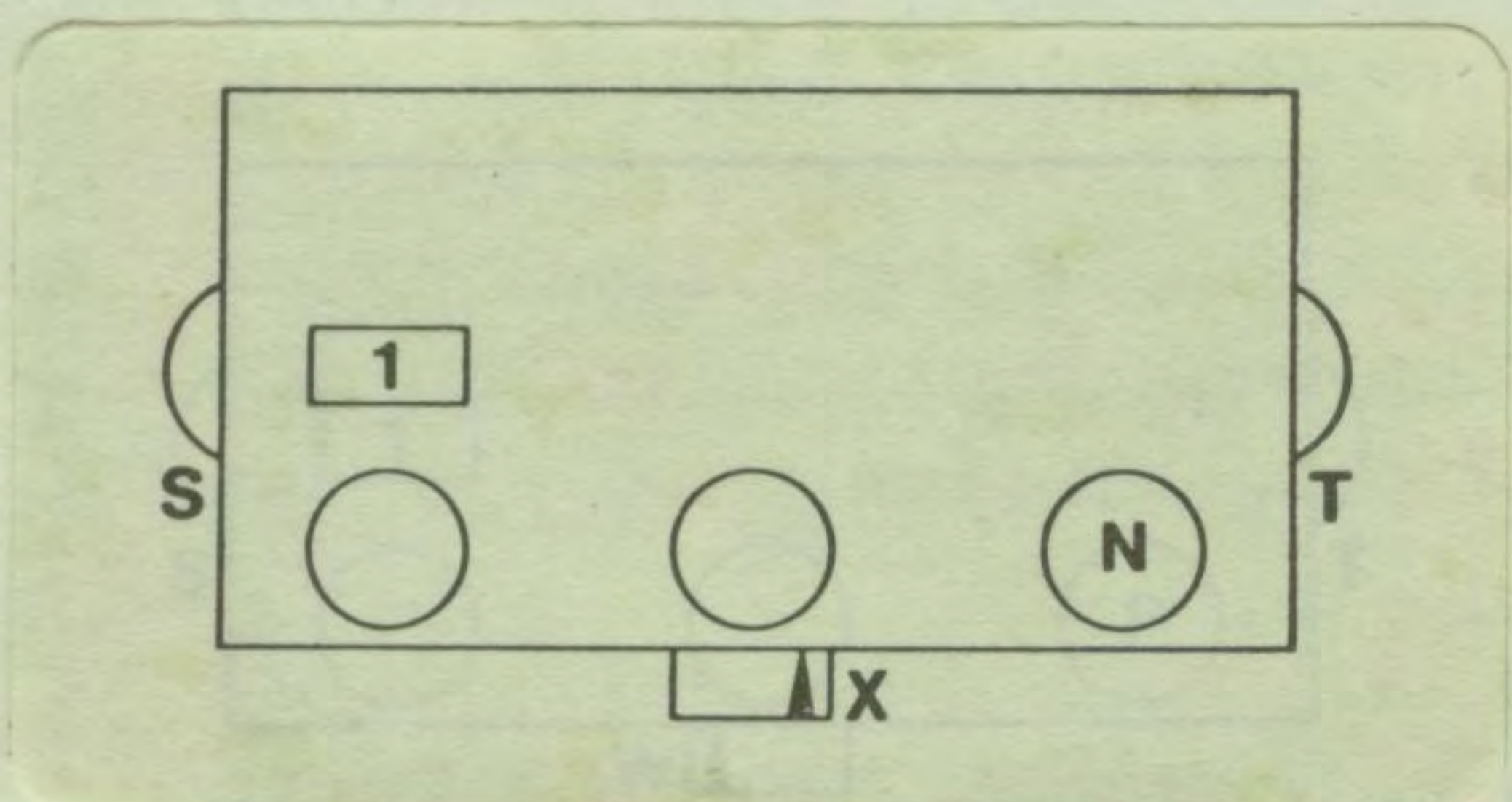

Fig. 70

Comment diminuer et arrêter un tricot bicolore.

En principe procéder comme pour un arrêt normal des mailles, décrit à la page 39, Fig. 58 à 61.

La seule différence: Arrêter en alternant une maille avec couleur de garniture et une maille avec couleur de base.

Attention: les deux fils ne doivent jamais se croiser à la lisière.

Comment diminuer une maille (voir Fig. III, section C du patron, milieu de l'arrondi de la manche)

Diminuer dans le même rang une fois du côté du chariot, une fois du côté opposé au chariot. Pour l'arrondi, nous devons diminuer 1 maille de chaque côté à chaque 2e rang, comme suit:

a droite suspendre la maille de lisière sur l'aiguille voisine, Fig. 68;

a gauche suspendre la maille de lisière sur l'aiguille voisine, Fig. 69;

reculer les aiguilles vides en position zéro et tricoter 2 rangs, etc.

Pour la manche, il faut répéter cette opération 14 fois.

Pour l'échantillon, il suffira de la répéter deux fois.

Préparation pour le dessin jacquard (voir Fig. I et II, sections B du patron, dos et devant)

Après avoir accroché l'ourlet (ou après avoir tricoté du jersey), tricotez encore 1 rang jersey, le chariot est maintenant à gauche.

Variateur de dessins sur M, tricoter 1 rang. Le chariot est maintenant à droite et les aiguilles en position reprise.

Commande du sélecteur sur 1.

Variateur de dessins sur N.

Disques latéraux sur S et T.

Levier W-X sur X, Fig. 70.

Enlever le ruban 1 A de la cassette et placer le ruban 6A selon page 27, Fig. 30 à 33.

Régler le ruban sur le 1er rang, le chiffre 1 doit être bien visible dans le voyant selon page 27, Fig. 33.

Compte-rangs sur 000, enfiler la laine bleue dans le bec-fil auxiliaire gauche (selon page 32, Fig. 44 et 45), tenir le fil en dessous de l'aiguille de lisière et tricoter jusqu'à CR 20.

Le chariot est à droite. Si le fil sauteur est encore placé dans le bec-fil auxiliaire de droite, les nombres de rangs sont les mêmes au ruban et au compte-rangs, c'est-à-dire 20.

Faites alors avec le chariot un bref mouvement à gauche afin que le fil sauteur se déplace dans le bec-fil auxiliaire de gauche de façon à ce que le fil sauteur précède la couleur de base. Par ce bref mouvement du chariot, le ruban avance d'un chiffre pour la sélection des aiguilles du rang suivant, c'est-à-dire du rang 21.

Comment partager l'ouvrage lors du tricotage jacquard?

(voir Fig. II, section D du patron).

Comment arrêter un tricot bicolore, voir l'explication sur page 43.

Dans le cas où il ne resterait pas assez de fil sur le cône, le remplacer par un autre nouvellement bobiné, selon page 25, Fig. 27 et 28.

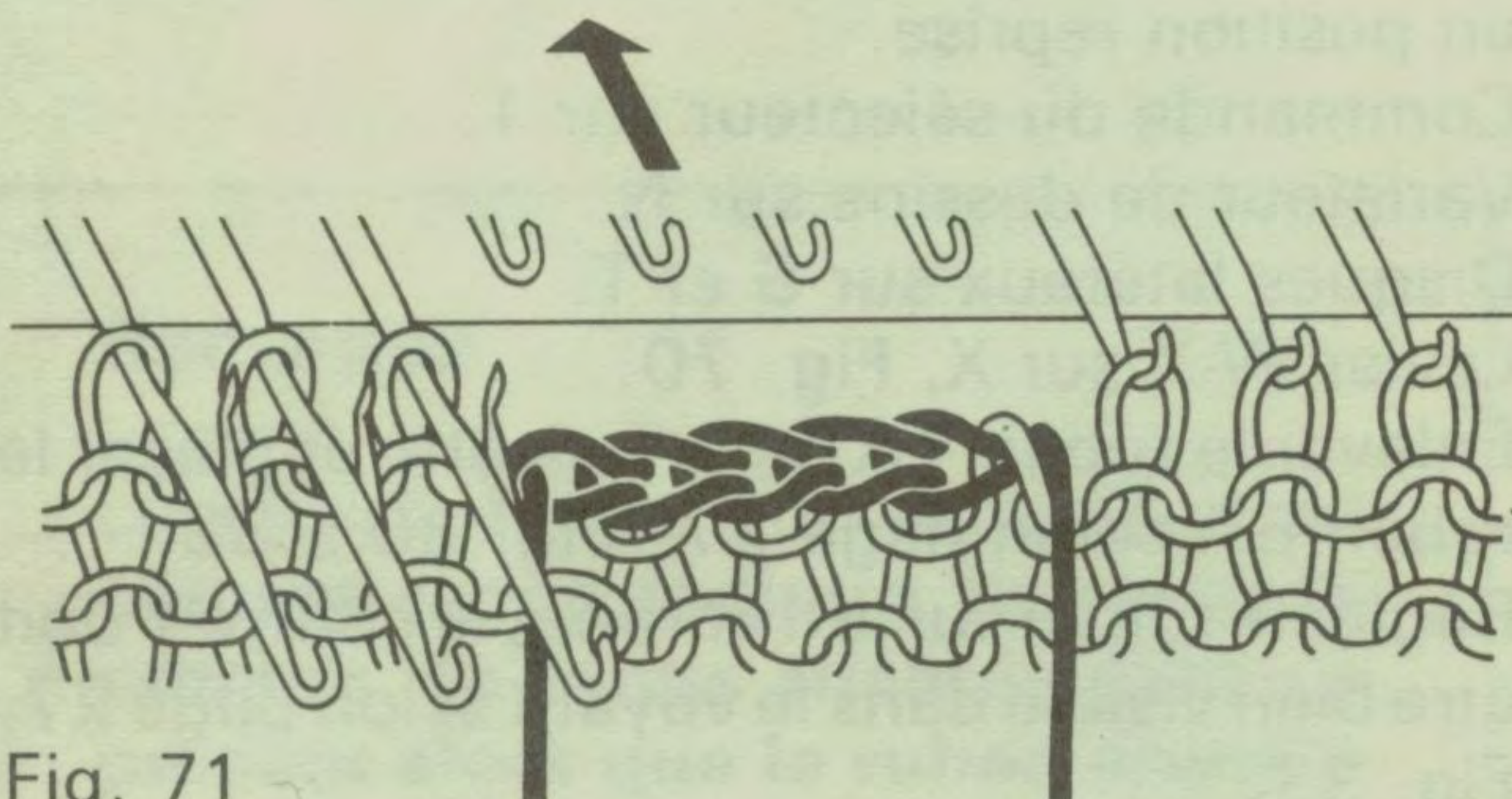

Fig. 71

Tricoter alors la seconde épaule à gauche sur la machine en sens inverse, CR sur 000.

A gauche, reculer les aiguilles de la position attente en position reprise (avec règle dentée côté lisse).

Chariot à droite, régler le ruban sur le chiffre relevé (21).

Enfiler la laine bleue, en tant que fil sauteur, dans le bec-fil gauche et la laine blanche, en tant que fil de couleur de base, dans le bec-fil central, puis commencer à tricoter en retenant les deux laines sous la première aiguille.

Tricoter 2 rangs, arrêter 3 mailles, aiguilles vides en position zéro.

Tricoter 2 rangs, arrêter 2 mailles, aiguilles

Tricoter tout d'abord la première épaule, à droite sur la machine, CR sur 000.

Chariot à droite, fil sauteur déjà dans le bec-fil auxiliaire gauche.

Relever et noter le chiffre du ruban pour le prochain rang de dessin.

(Vous devez connaître ce chiffre plus tard pour commencer la deuxième épaule.)

Pour l'échantillon, vous notez le chiffre 21. Avec un bout de laine blanche, arrêter 14 m au milieu de l'ouvrage selon Fig. 71 et reculer les aiguilles vides en position zéro.

Avec la règle dentée (côté lisse), avancer les aiguilles à gauche du milieu en position attente, Fig. 71, et avec les aiguilles à droite du milieu, tricoter la première épaule. A droite tricoter droit sans augmenter ou diminuer. A gauche, travailler comme suit:

Tricoter 1 rang, chariot à gauche, arrêter 3 mailles (voir page 39, Fig. 58 à 61), aiguilles vides en position zéro.

Tricoter 2 rangs, arrêter 2 mailles, aiguilles vides en position zéro, et répéter ceci encore deux fois.

Tricoter 2 rangs, arrêter 1 maille, aiguille vide en position zéro et répéter ceci encore cinq fois.

Maintenant tricoter tout droit des deux côtés jusqu'à CR 30, le chariot est à droite.

Diminuer maintenant à droite pour le biais de l'épaule (à gauche tricoter droit), comme suit: Arrêter 4 mailles, aiguilles vides en position zéro, tricoter 2 rangs et répéter cela encore quatre fois.

Casser la laine, la fixer au mât et glisser le fil à travers la dernière maille, aiguille vide en position zéro.

vides en position zéro et répéter cela encore deux fois.

Tricoter 2 rangs, arrêter 1 maille, aiguille vide en position zéro.

Répéter cette opération cinq fois.

Tricoter droit des deux côtés jusqu'à CR 30.

Maintenant diminuer à gauche pour biais de l'épaule (à droite tricoter droit) comme suit:

Tricoter 1 rang, chariot est à gauche, arrêter 4 mailles, aiguilles vides en position zéro.

Tricoter 2 rangs, arrêter 4 mailles, aiguilles vides en position zéro et répéter cela encore trois fois.

Casser la laine, la fixer au mât et glisser le fil à travers la dernière maille, aiguille vide en position zéro.

Quelques mots concernant le patron du pull d'enfant, voir Fig. 73

Les patrons dessinés représentent les parties suivantes:

(Figure en abrégé = «Fig.»)

Fig. I = demi dos,

Fig. II = demi devant,

Fig. III = demi manche,

Fig. V = bord d'encolure

Chaque patron est réparti par des lignes horizontales en sections A, B, C, etc. On commence une nouvelle section chaque fois que la forme change. Avant de commencer chaque section, le compte-rangs doit être remis sur 000.

La ligne verticale interrompue à gauche de chaque Fig. représente le milieu de cette partie. A droite de celle-ci, la partie droite (en tricotant) est dessinée très exactement et elle est munie des indications pour les nombres de mailles et rangs. La partie gauche (en tricotant) doit être tricotée en même temps mais en sens inverse, c'est-à-dire qu'au même rang vous devez augmenter et diminuer à droite et à gauche. Référence en est faite par des flèches à gauche des lignes horizontales qui recommandent de disposer les aiguilles à partir du milieu de chaque côté vers la droite et la gauche.

Les chiffres près des lignes horizontales sont valables pour le nombre de mailles et centimètres correspondants pour toute la largeur du tricot. Les chiffres près des lignes verticales indiquent le nombre de rangs à tricoter et les centimètres y relatifs.

Echantillon de tricot

La description de notre pull pour enfant est basée sur un échantillon de tricot de 31 cm pour 100 mailles et 21 cm pour 100 rangs fait avec une laine ayant un métrage de 310 m par 100 g. Si les mesures de votre échantillon sont presque les mêmes, vous pouvez suivre ces indications.

Pour de plus amples détails concernant l'importance d'un échantillon de tricotage et le calcul de l'ouvrage, veuillez vous référer à la fin du chapitre cinq.

Bande d'encolure en jersey – montage avec fil contrastant

Les bandes d'encolure les plus belles sont celles qui ne sont pas ajoutées en tricotant, mais travaillées séparément, soit en deux parties (encolure ronde) soit en trois parties

(encolure en forme de V). Pour chaque bande on tricote la première moitié en diminuant et la deuxième moitié en augmentant des deux côtés.

Lors de l'assemblage les bords en biais se joignent l'un sur l'autre ce qui donne une coupe impeccable, aussi bien pour les épaules que pour l'encolure. L'encolure de votre pull sera ronde et nous la tricoterons donc en deux parties.

Pour avoir des belles coutures, il est nécessaire d'avoir des mailles libres au commencement et à la fin des bandes. A cet effet on fait le montage avec fil contrastant puis on tricote la bande avec la laine de base et pour terminer quelques rangs encore avec fil contrastant. Lors du montage on défait peu à peu le fil contrastant en cousant les mailles libres les unes après les autres à points arrières. Pour l'exécution du point arrière, veuillez vous reporter à la page 65, Fig. 127.

Le fil de couleur de garniture (bleu) qui est déjà enfilée dans le guide-fil gauche sert de fil contrastant. Nous l'enfilons dans le bec-fil central. Montage avec ruban 1A, tricoter quelques rangs, casser le fil et le fixer au mât. Remettre la commande du sélecteur sur 0. Variateur de dessins sur P.

Levier W-X au milieu,

Compte-rangs sur 000. Fig. 72.

Couleur de base blanche dans le bec-fil central.

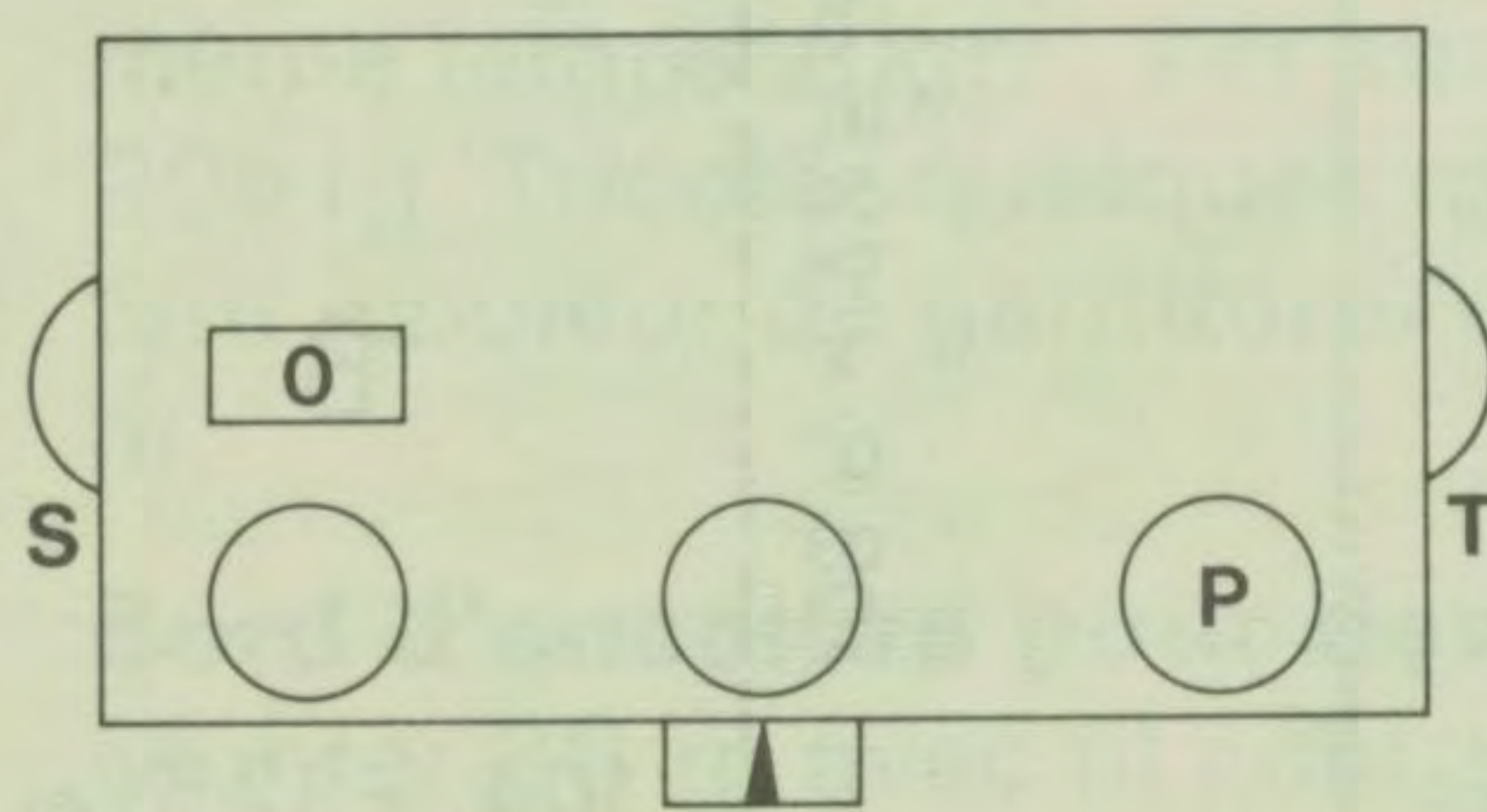

Fig. 72

Puis nous tricotons comme suit:

Grandeur de maille 4

Tricoter 4 rangs (CR 4), puis à gauche et à droite **diminuer** 1 maille, aiguilles vides en position zéro.

Grandeur de maille 3½

Tricoter 2 rangs (CR 6), puis des deux côtés diminuer comme auparavant.

Tricoter 2 rangs (CR 8), puis des deux côtés diminuer comme auparavant.

Grandeur de maille 3

Tricoter 2 rangs (CR 10), puis des deux côtés diminuer comme auparavant.

Tricoter 4 rangs (CR 14), puis à droite **augmenter** 1 maille (aiguille de lisière en position travail).

Tricoter 1 rang (CR 15), puis à gauche augmenter 1 maille (aiguille de lisière en position travail).

Tricoter 1 rang (CR 16), à droite augmenter 1 maille comme auparavant.

Grandeur de maille 3 1/2

Tricoter 1 rang (CR 17), à gauche augmenter 1 maille comme auparavant.

Tricoter 1 rang (CR 18), à droite augmenter 1 maille comme auparavant.

Tricoter 1 rang (CR 19), à gauche augmenter 1 maille comme auparavant.

Tricoter 1 rang (CR 20), à droite augmenter 1 maille comme auparavant.

Grandeur de maille 4

Tricoter 1 rang (CR 21), à gauche augmenter 1 maille comme auparavant.

Tricoter 3 rangs (CR 24), sans augmenter.

Comment laisser tomber les mailles

Casser la laine de base et la fixer au mât.

Enfiler la laine de garniture comme fil contrastant dans le bec-fil central et tricoter quelques rangs.

Casser la couleur de garniture et la fixer au mât.

Conduire le chariot à vide, c'est-à-dire sans fil à gauche et à droite, ce qui enlève le travail; ce procédé est appelé «faire tomber les mailles».

6001 PASSAP SELECTA

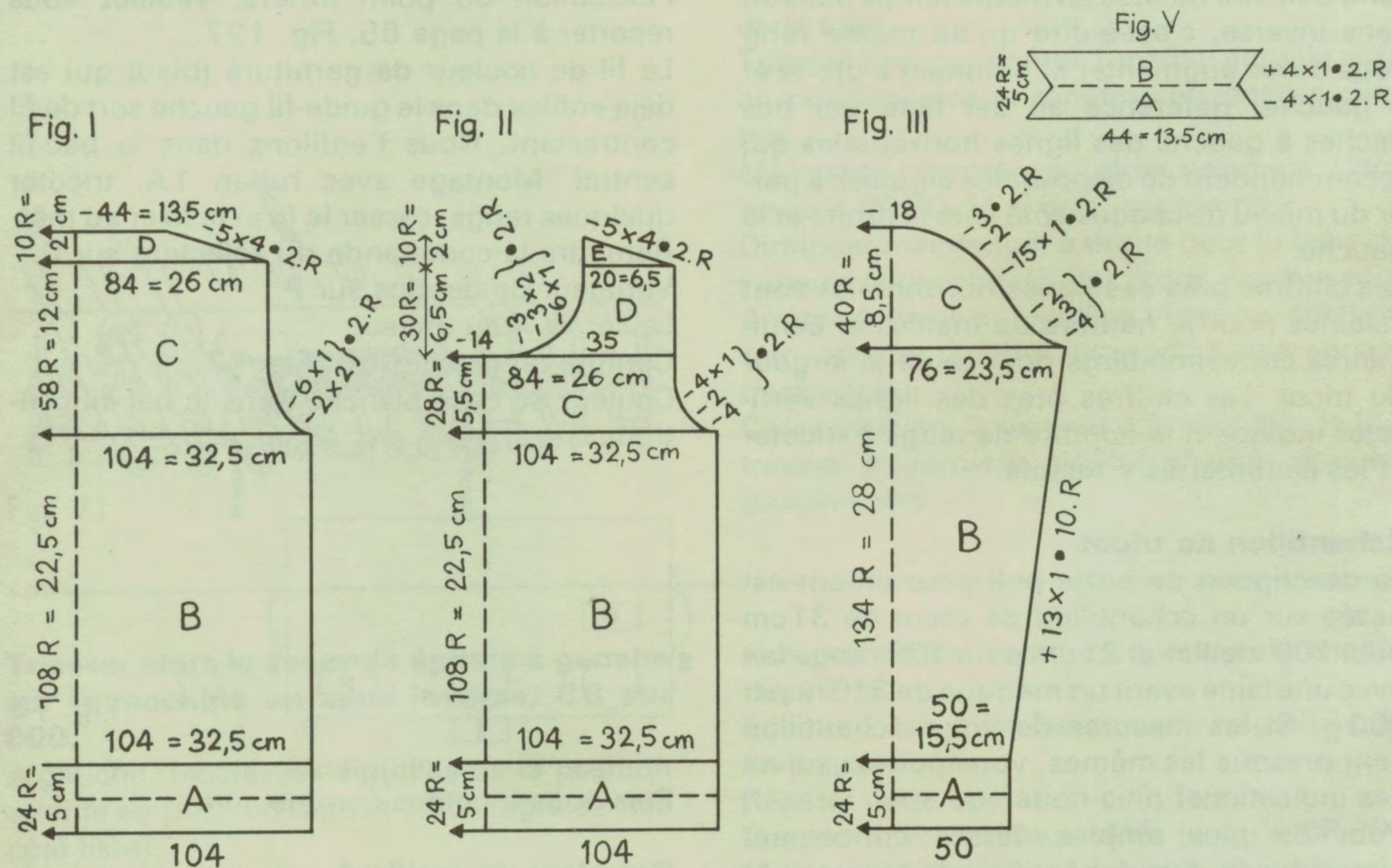

Fig. 73

Métrage: 100 g = 310 m

Pullover pour enfant, dessin jacquard avec ruban 6 A (petits canards), Fig. 73

Taille: Pour 6 ans environ, stature 116 cm

Fournitures: 250 g laine sport souple: 170 g blanc, 80 g bleu

Grandeur de maille: Jersey en dessin jacquard 3 1/2, bord d'encolure 3-4

Echantillon: 100 m = 31 cm,

100 rangs = 21 cm

Dessin: Manches, ourlet et bord d'encolure en jersey blanc, dos et devant en dessin jacquard ruban 6 A.

Puisque vous avez déjà appris au début de ce chapitre diverses opérations, nous avons établi ci-après la description de ce pull d'enfant, telle que nous la faisons généralement pour nos albums de modèles. Nous n'entrerons donc plus dans les détails des diverses opérations.

Nous vous recommandons de commencer par les manches (Fig. III), puisque celles-ci sont tricotées en jersey unicolore, qui se prête très bien pour s'habituer au tricotage PASSAP SELECTA.

Fig. I, dos: A = Ourlet blanc. Montage automatique avec ruban 1 A, tric. 24 rgs jersey et suspendre l'ourlet, remettre CR sur 000. B = dessin jacquard avec ruban 6 A. Laine blanche dans le bec-fil central, bleue comme fil sauteur. Réglage du chariot selon Fig. 70, tric. 108 rgs, remettre CR sur 000. C = dim. des deux côtés pour emmanchures, puis tric. droit, jusqu'à CR 58, remettre CR sur 000. D = dim. en dégradés de chaque côté pour biais d'épaule, arrêter ensemble les 44 m restantes.

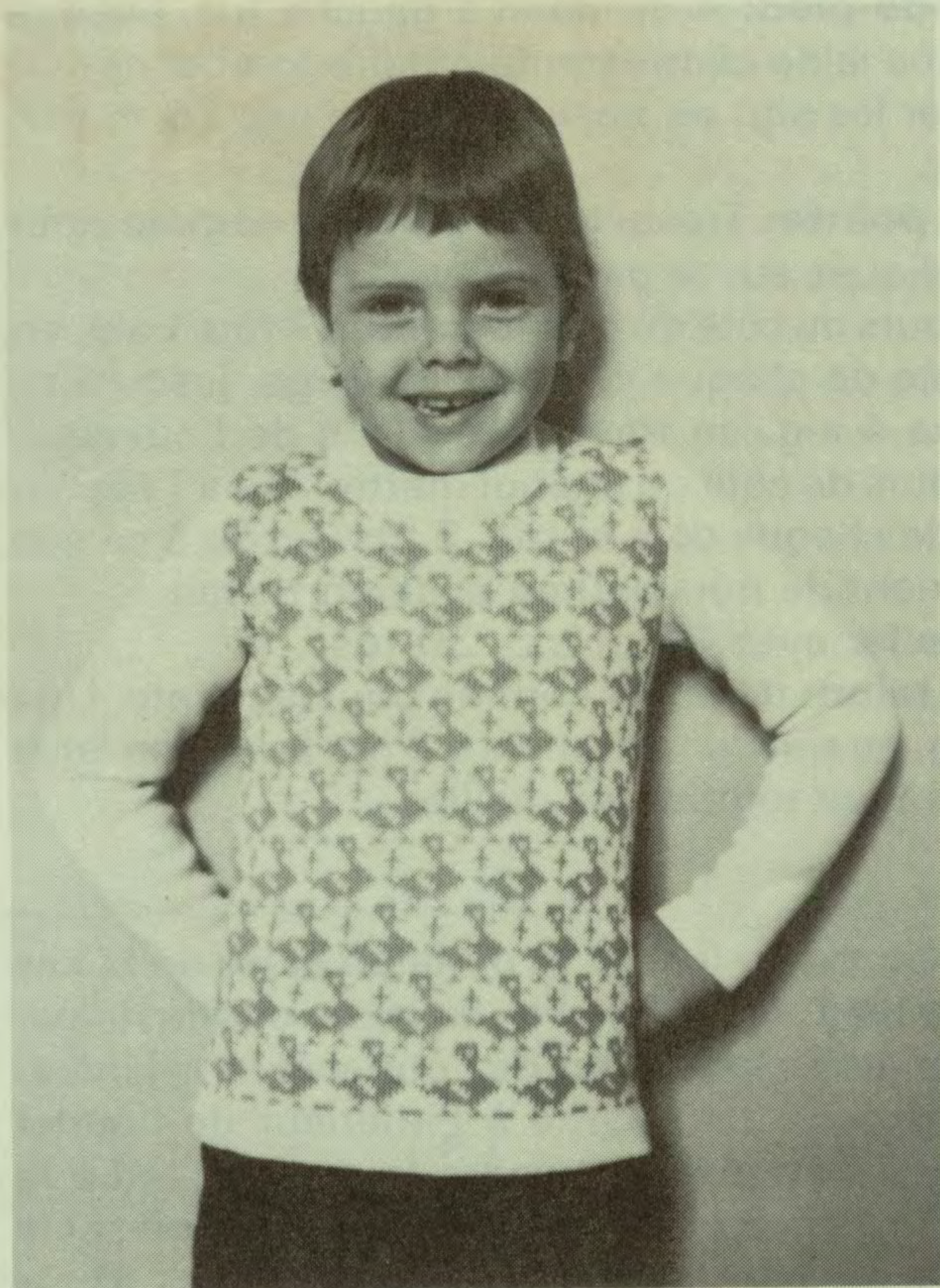

Fig. II, devant: A et B = comme pour le dos (Fig. I). C = comme le dos, mais tric. seulement jusqu'à CR 28, remettre CR sur 000. D = partager l'ouvrage pour encolure. Au milieu arrêter 14 m avec laine blanche. Relever le rang du ruban (après s'être assuré que la couleur de garniture précède la couleur de base), continuer à tric. la partie droite selon patron jusqu'à CR 30, remettre CR sur 000. E = arrêter en dégradés pour l'épaule. Remettre CR sur 000.

Maintenant, pour la partie gauche, répéter les sections D et E en sens inverse, c'est-à-dire aig. en position reprise, ruban réglé sur le chiffre relevé, dim. à droite pour encolure et arrêter à gauche pour le biais d'épaule.

Fig. III, manches: A = Ourlet blanc. Montage automatique avec ruban 1 A. Tric. 24 rgs jersey, suspendre l'ourlet, remettre CR sur 000. B = jersey blanc, tric. 134 rgs en augmentant des deux côtés selon le patron, remettre CR sur 000. C = dim. des deux côtés pour l'arrondi selon patron, après 40 rgs, arrêter les 18 m restantes.

Fig. V, Bord d'encolure pour dos, jersey blanc. Montage automatique sur 44 m avec fil contrastant (couleur de garniture) tric. quelques rgs, remettre CR sur 000. La laine blanche dans le bec-fil central se tricote comme suit: 4 rgs avec GM 4, 4 rgs avec GM 3½, 4 rgs avec GM 3, en même temps dim 1 m de chaque côté aux 4e, 6e, 8e et 10e rg, maintenant tric. de nouveau 4 rgs avec GM 3, 4 rgs avec GM 3½ et 4 rgs avec GM 4, en même temps augm. 1 m aux 14e, 16e, 18e et 20e rg. Tricoter quelques rgs avec fil contrastant (couleur de garniture) et faire tomber les m.

Bord d'encolure pour devant, jersey blanc. Monter 80 m avec fil contrastant et travailler comme pour le bord d'encolure du dos.

Montage

Epingler les parties selon mesures et les repasser à la pattemouille du côté envers, fermer les coutures latérales des épaules et des manches et poser les manches. Fermer les bandes d'encolure aux côtés étroits (en biais), puis coudre la bande d'abord à l'extérieur m par m à points arrières (voir page 65, Fig. 127) autour de l'encolure, puis ourler à l'intérieur en défaisant le fil contrastant. Repasser encore une fois à la pattemouille.

Pour terminer ce chapitre nous tricotons encore une chaussette de bébé

Fig. 74 et 75

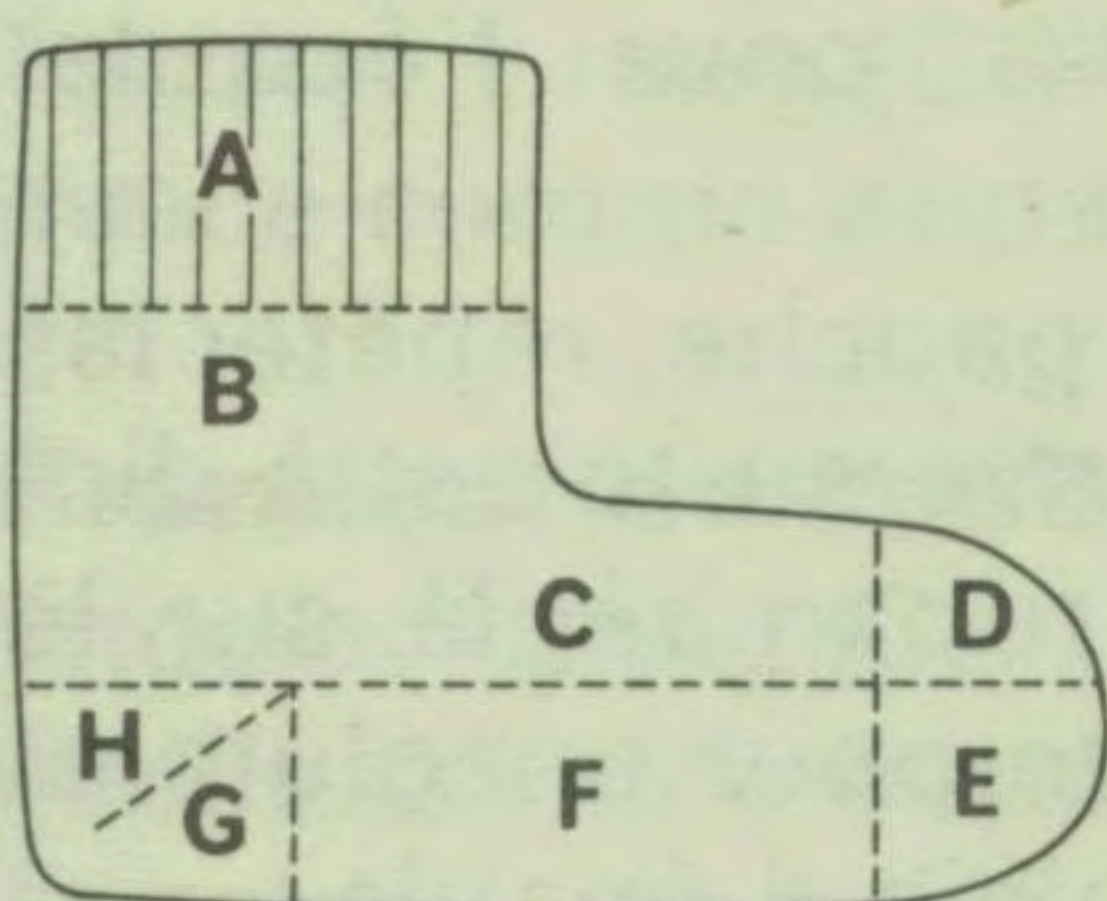

Fig. 74

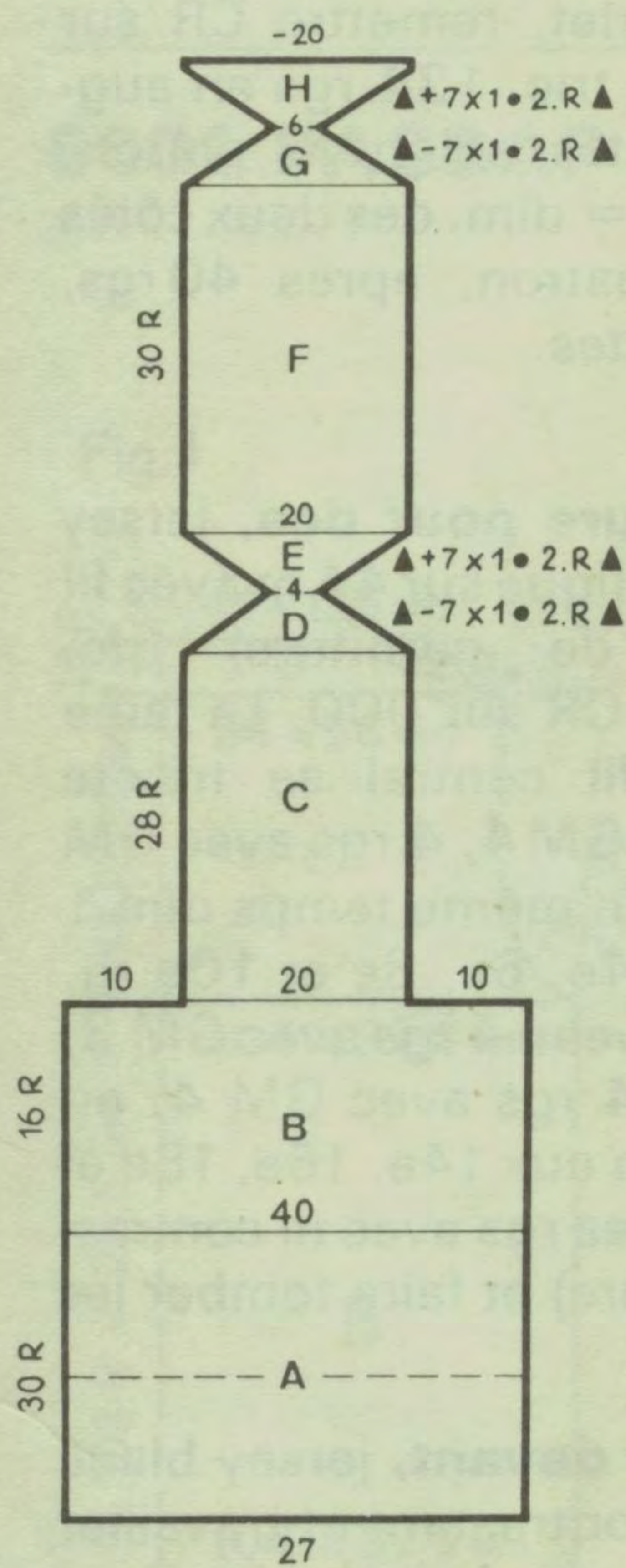

Fig. 75

Tricotée en une pièce.

De même que pour le pullover d'enfant, vous suivez un patron avec de courtes explications.

Grandeur: longueur du pied 10 à 12 cm

Fourniture: pour 1 paire, env. 20 g de laine moyenne

Grandeur de maille: 4½. Ce réglage est simplement recommandé, il faut faire un essai préalable sur la machine pour chaque sorte de fil.

Echantillon: 100 m = 33 cm, 100 rgs = 25 cm

Pour une si petite chaussette, il suffit de faire un échantillon de 10 m = 3,3 cm et 10 rgs = 2,5 cm et de le comparer à une vieille chaussette. Cependant, la table de calcul à la fin du chapitre 5 se base sur 100 m et 100 rgs. Afin de pouvoir l'utiliser pour votre échantillon de 10 m et 10 rgs, vous devez alors multiplier par dix les mesures de votre échantillon.

Dessin: jersey

Section A, ourlet: Monter 27 m en côté 2:1 et tric. 30 rgs en GM 3½, ensuite suspendre le rg de montage.

Section B, jambe: Mettre en travail les aig. intermédiaires vides plus 1 aig. de lisière et suspendre, en les tordant, les fils intermédiaires sur les aig. vides, pour former une rangée complète. Avec 40 m et GM 4½, tricoter 16 rgs jersey.

Section C, cou-de-pied: A droite et à gauche tric. chaque fois 10 m avec une laine contrastante et faire tomber ces m. Avancer et reculer les aig. en position zéro. Avec 20 m tric. 28 rgs.

Section D et E, pointe: Travailler en principe comme pour les dégradés expliqués sur le page 59.

Section D: Toujours du côté du chariot mettre 7 fois 1 aig. en en position attente de chaque côté et tric. 2 rgs, jusqu'à ce qu'il ne reste que 4 aig. en travail au milieu de l'ouvrage.

Section E: Toujours de côté du chariot mettre 7 fois 1 aig. en position reprise de chaque côté et tric. 2 rgs, jusqu'à ce que toutes les aig. soient de nouveau en position travail.

Section F, semelle: avec 20 m tric. 30 rgs.

Section G et H, talon: travailler comme pour la pointe. Une fois toutes les aig. en travail tric. encore 2 rgs avec une laine contrastante puis faire tomber les mailles.

Montage

Joindre au point de maille les 20 m du talon et les deux fois 10 m du cou-de-pied en défaisant la laine contrastante. Joindre au point matelas les lisières de l'ourlet et de la jambe, tout en laissant ouverte une partie à l'intérieur de l'ourlet pour le passage de l'élastique. Joindre le cou-de-pied à la semelle, des deux côtés. Passer l'élastique dans l'ourlet et le coudre.

Chapitre 5

En premier lieu, nous voulons vous familiariser avec 3 sortes de dessins que vous n'avez pas encore exécutés jusqu'à présent

Ce chapitre concerne la tricoteuse avertie. On y explique d'autres possibilités de la PASSAP SELECTA pour l'exécution de dessins et on y donne en outre des conseils utiles concernant le façonnage, le montage propre de modèles, comment laver et repasser les tricots ainsi que la calculation des patrons pour le tricotage sur mesure en utilisant la table de calcul PASSAP.

1. Le vanisage, sans ruban dans la cassette, Fig. 76 à 78.

Si on désire exécuter un tricot particulièrement ferme, on tricote avec deux fils en même temps dont un sert comme couleur de garniture et se tricote dans le bec-fil principal et l'autre comme couleur de base qui se tricote dans le bec-fil pour dessin vanisé (voir également page 16 et 17, Fig. 15/4).

A cet effet on peut employer deux fils de même couleur ou deux fils de couleurs différentes. La couleur de base, qui se tricote dans le bec-fil pour dessin vanisé, doit être plus fine que la couleur de garniture, qui est dans le bec-fil central.

Chariot à droite.

Disques latéraux sur R et U.

Commande du sélecteur sur O.

Variateur de dessins sur P.

Levier W-X au milieu, Fig. 76.

Régler la grandeur de maille 2 à 4 numéros de plus que pour le tricotage en jersey.

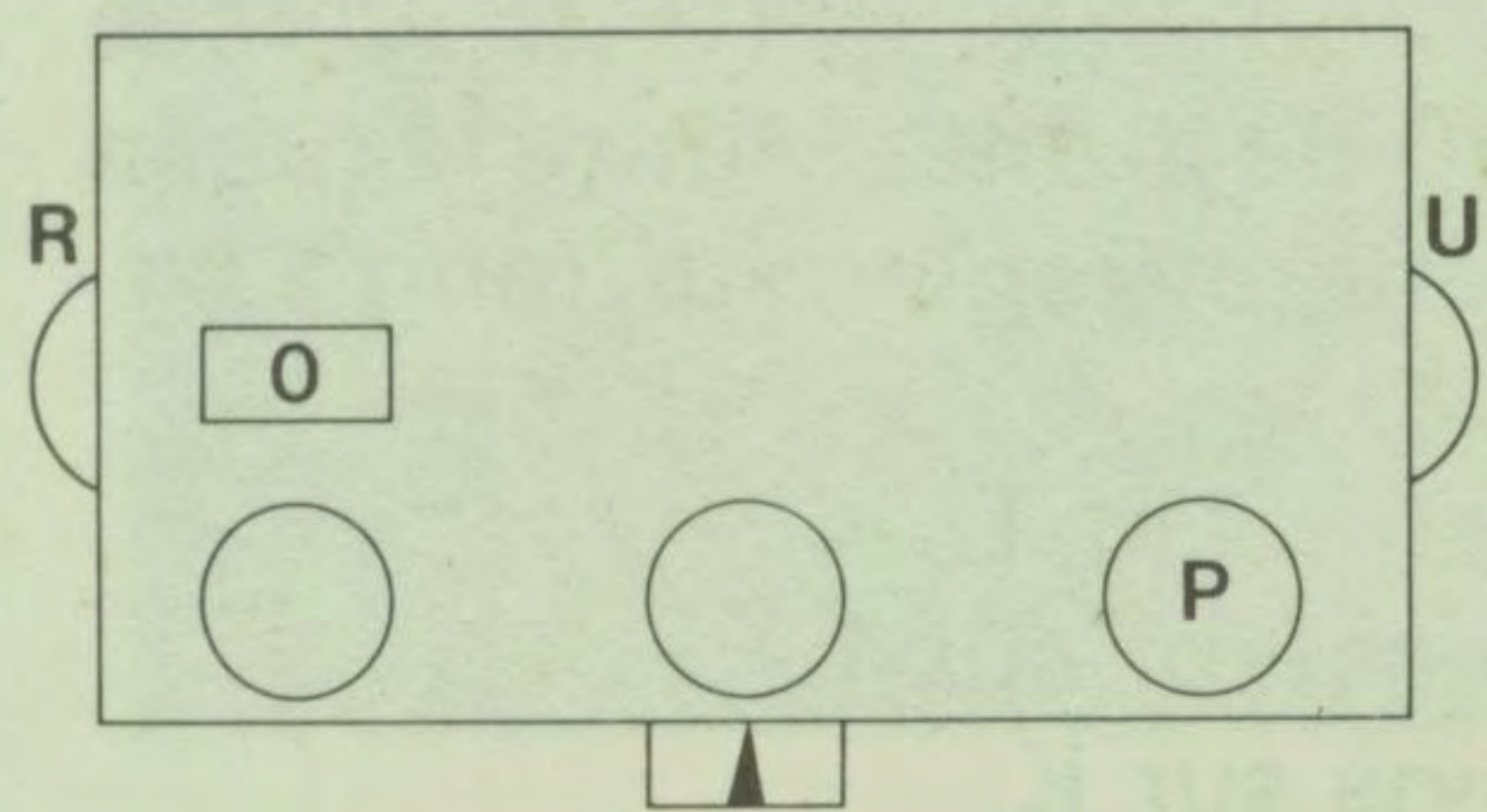

Fig. 76

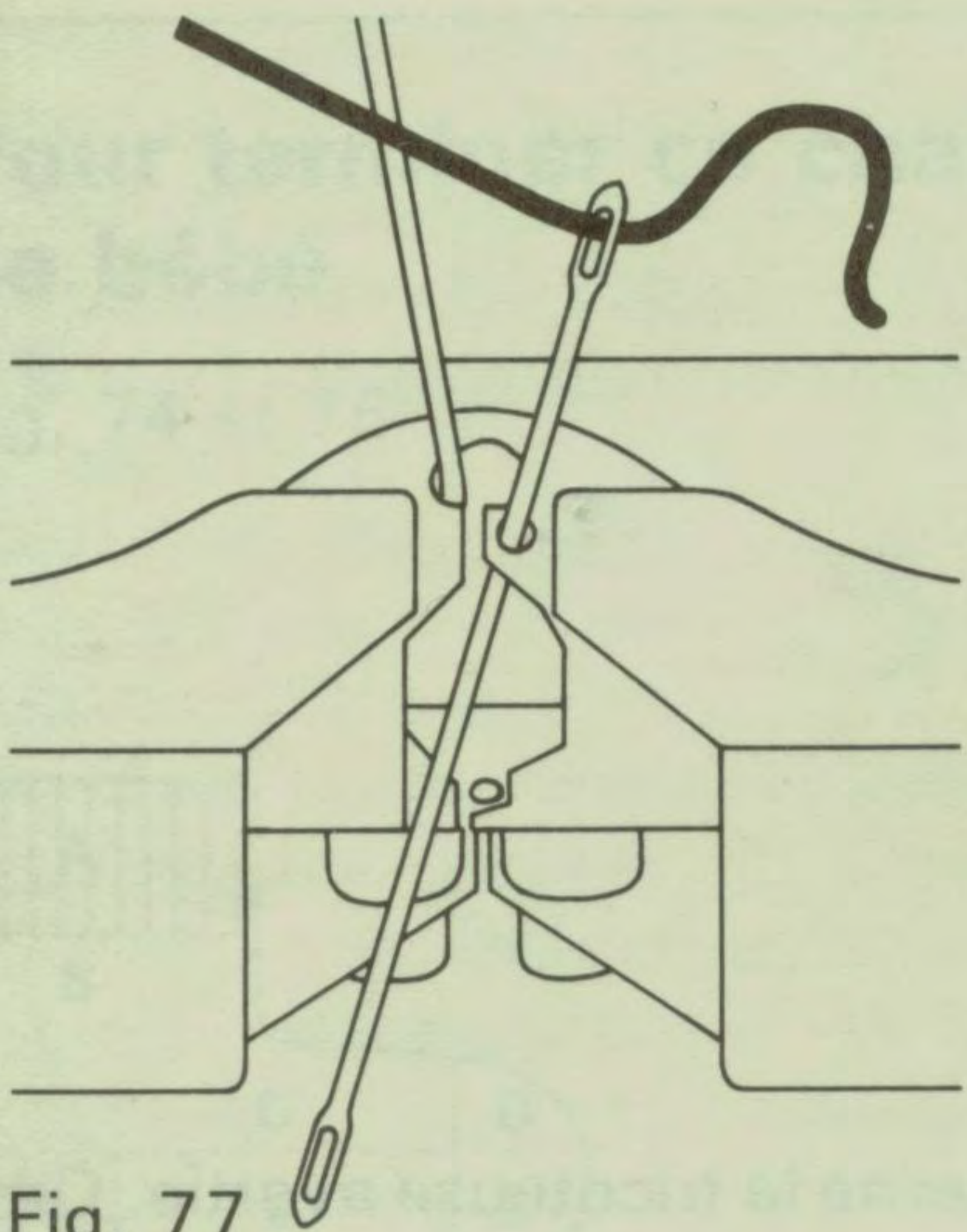

Fig. 77

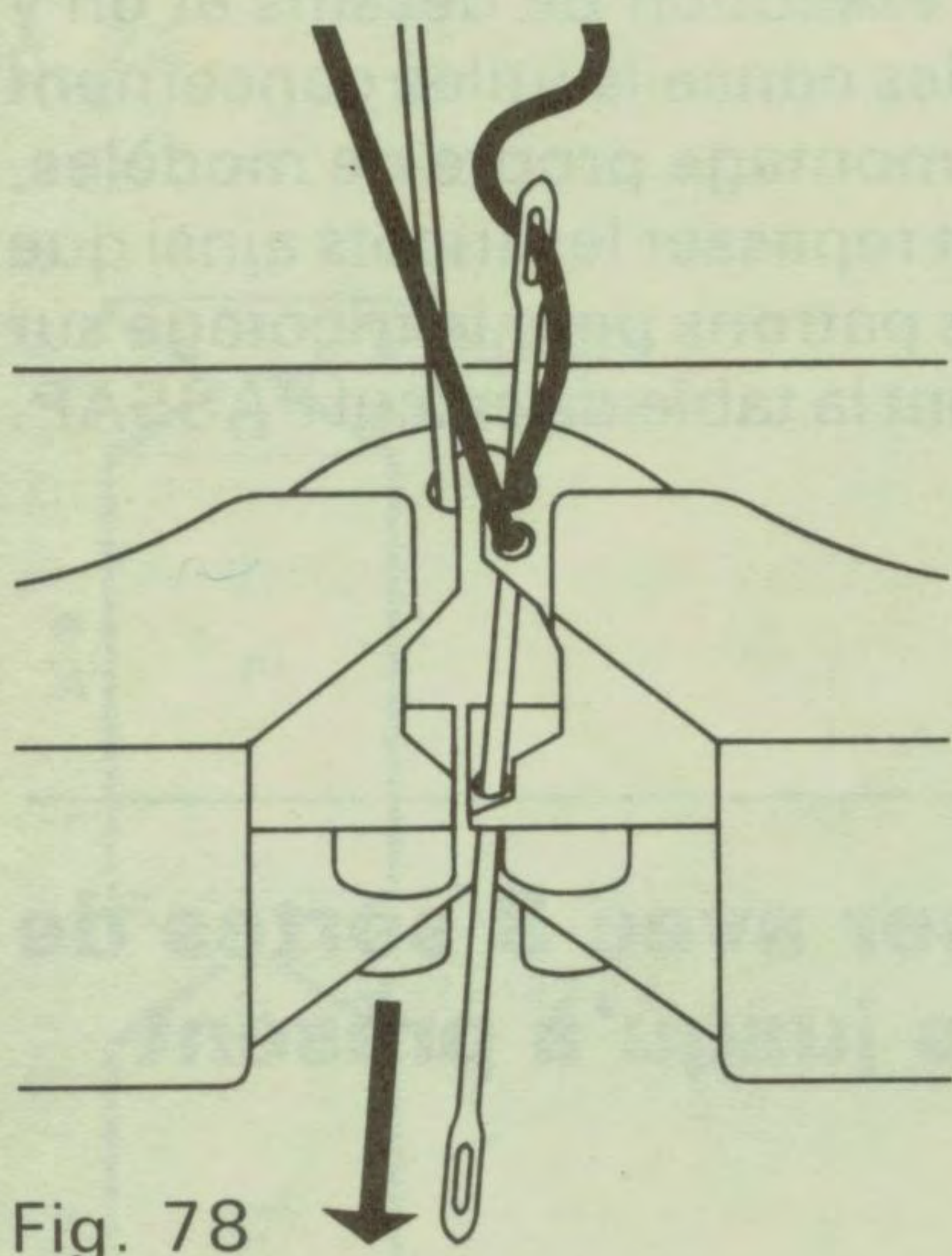

Fig. 78

Enfiler la couleur de garniture dans le bec-fil central et la fixer au serre-joint droit.

Enfiler la couleur de base dans le bec-fil pour dessin vanisé comme suit:

A l'aide de l'aiguille à deux chas enfiler la couleur de base d'abord dans le trou supérieur, ensuite dans le trou inférieur et ceci devant la couleur de garniture, Fig. 77 et 78.

Tenir le fil en dessous de l'aiguille de lisière. Libérer la couleur de garniture du serre-joint et la tenir également en dessous de l'aiguille de lisière. Tricoter alors avec les deux fils.

2. Le positionnement du dessin, c'est-à-dire tricoter avec interruption du dessin.

On travaille avec un ruban dans la cassette. Avec PASSAP SELECTA, chaque dessin peut être employé comme motif isolé, sans travailler en dessin sur toute la largeur.

Pour passer du jersey en dessin et inversement, nous avons au total 5 goupilles sélectrices, que nous plaçons là où le dessin doit être interrompu ou recommencé.

Exemple: Dessin à brides unicolore avec ruban 12A, Fig. 79 à 81.

Tricoter sur les 20 mailles du milieu seulement, c'est-à-dire de l'aiguille 10 de gauche jusqu'à l'aiguille 10 de droite. Mettre le ruban 12A dans la cassette et régler sur rang 1.

Chariot à droite.

Disques latéraux sur S et T.

Commande du sélecteur sur 1.

Variateur de dessins sur K.

Levier W-X au milieu, Fig. 79.

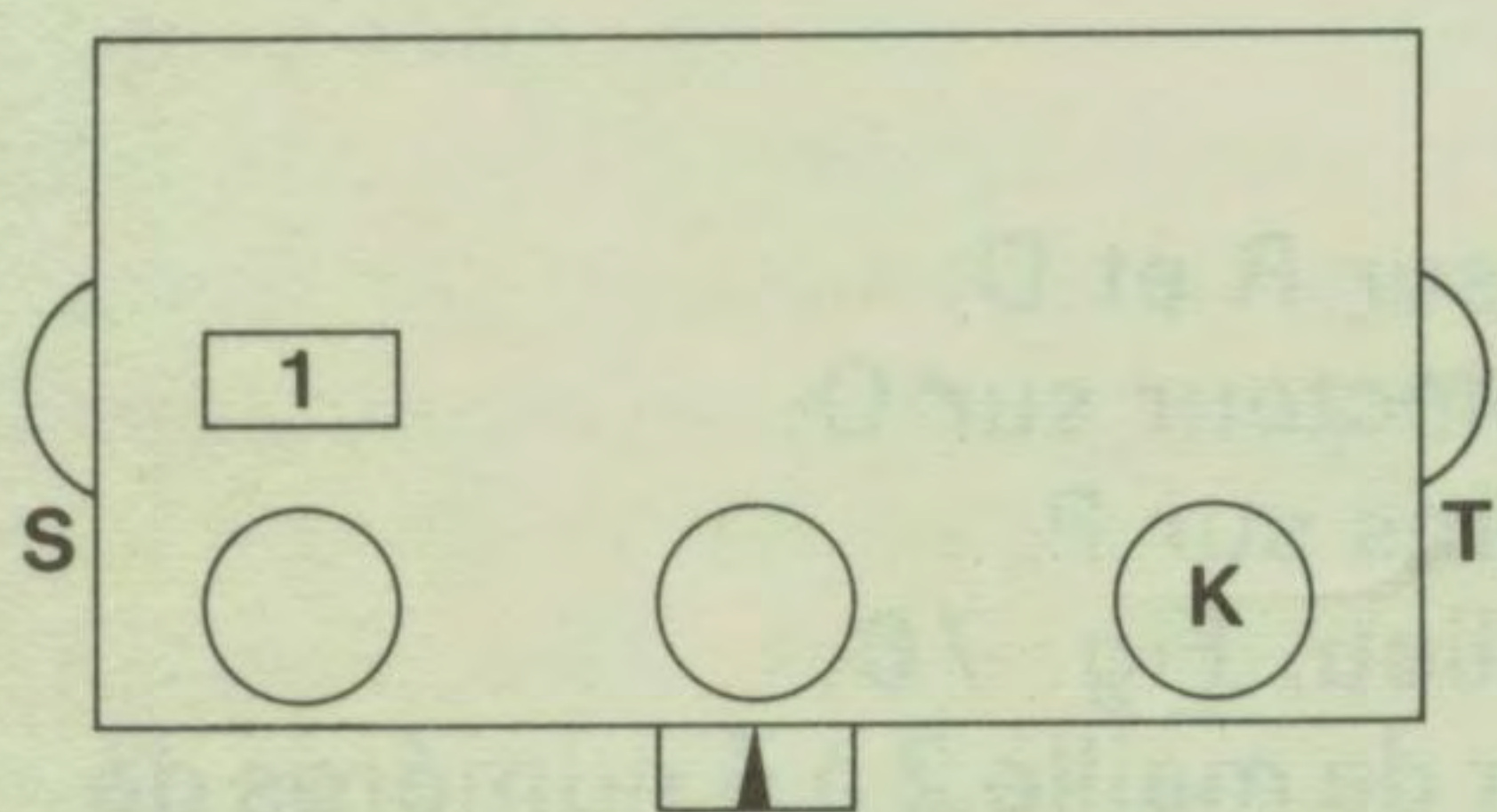

Fig. 79

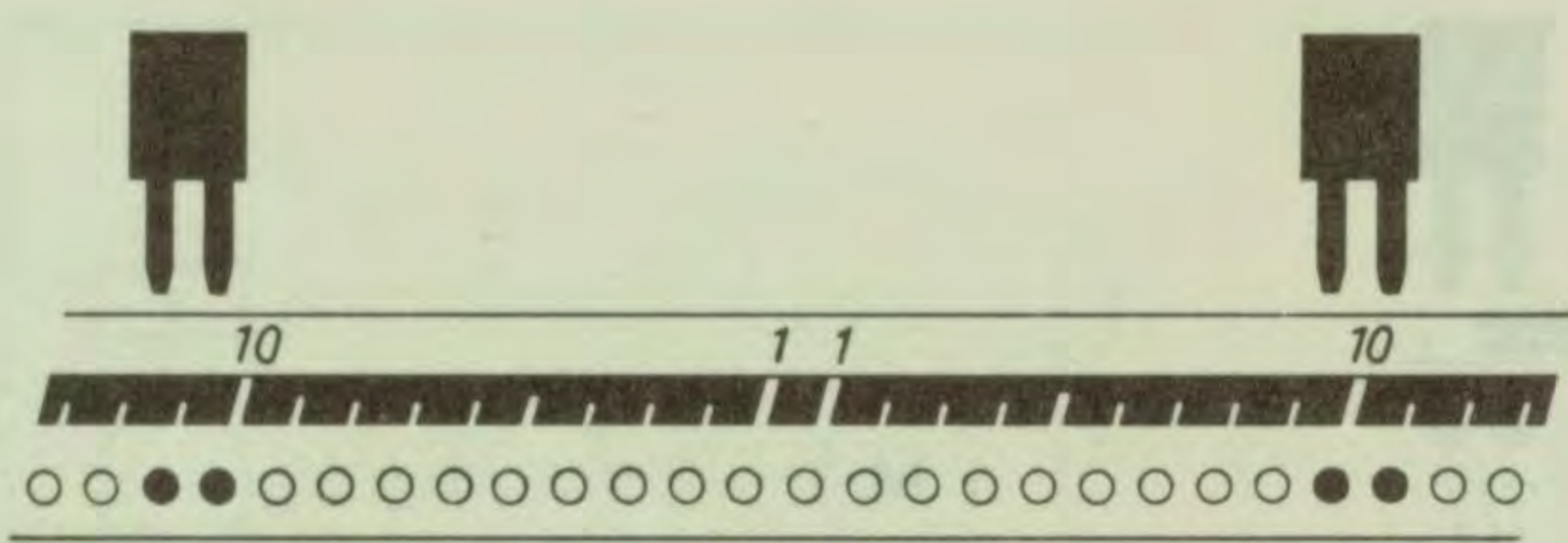

Fig. 80

A droite, placer une goupille sélectrice dans les trous derrière les aiguilles 10 et 11, Fig. 80.

A gauche, placer une goupille sélectrice dans les trous derrière les aiguilles 10 et 11, Fig. 80.

Pousser la touche de positionnement une fois afin que l'indicateur blanc disparaisse du voyant droit (de positionnement du dessin). En amenant le chariot lentement à gauche, vous pouvez observer ce qui suit:

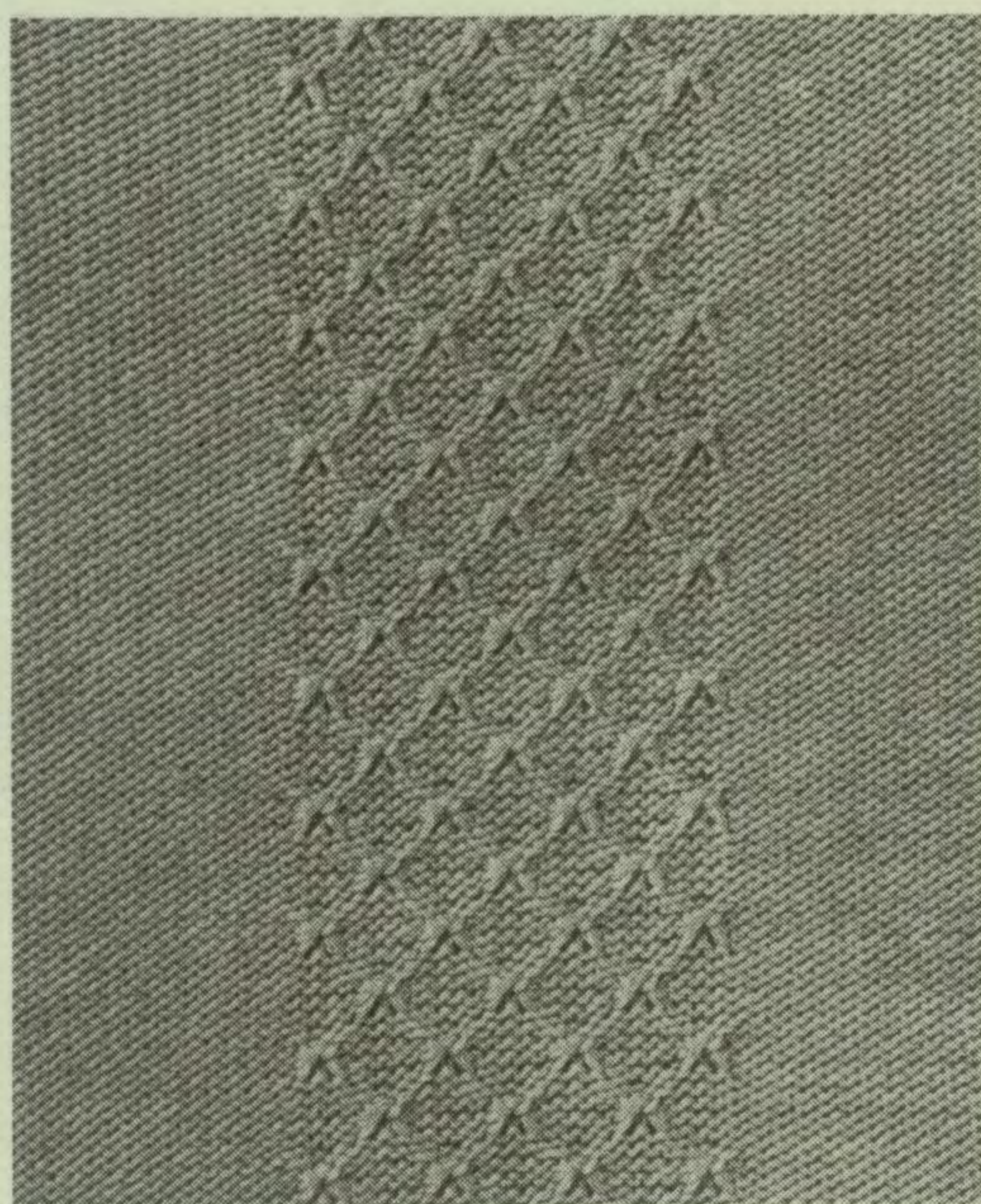

Fig. 81

On tricote jersey jusqu'à la goupille de droite. Dès que le chariot passe au-dessus de la goupille droite, l'indicateur blanc apparaît dans le voyant droit – on tricote en dessin.

Dès que le chariot passe au-dessus de la goupille gauche, l'indicateur blanc disparaît du voyant droit – on tricote de nouveau sans dessin, c'est-à-dire en jersey. La même opération se passe quand vous amenez le chariot de gauche à droite. En tricotant de cette manière, vous obtenez dans le milieu du tricot une bande de dessin élégant, Fig. 81.

Vous pouvez aussi placer les goupilles de telle manière que vous ayez plusieurs bandes de dessins.

Attention: il faut toujours laisser libre au moins trois trous entre deux goupilles.

A cet égard, nous vous donnons ci-après deux exemples avec ruban 1A et variateur de dessins sur K.



Fig. 82

Mettez les goupilles à intervalles réguliers. Pour obtenir dans l'ordre jersey et dessin intercalés, pour commencer l'indicateur blanc doit avoir disparu du voyant droit.

Pour obtenir dans l'ordre dessin et jersey intercalés, pour commencer l'indicateur blanc doit être visible dans le voyant droit.

Vous pouvez tricoter en alternant ces deux sortes de dessins, c'est-à-dire 20 rangs en commençant en jersey et ensuite 20 rangs en commençant en dessin, etc. De cette manière vous obtenez de jolis carrés en quinconce, Fig. 82.

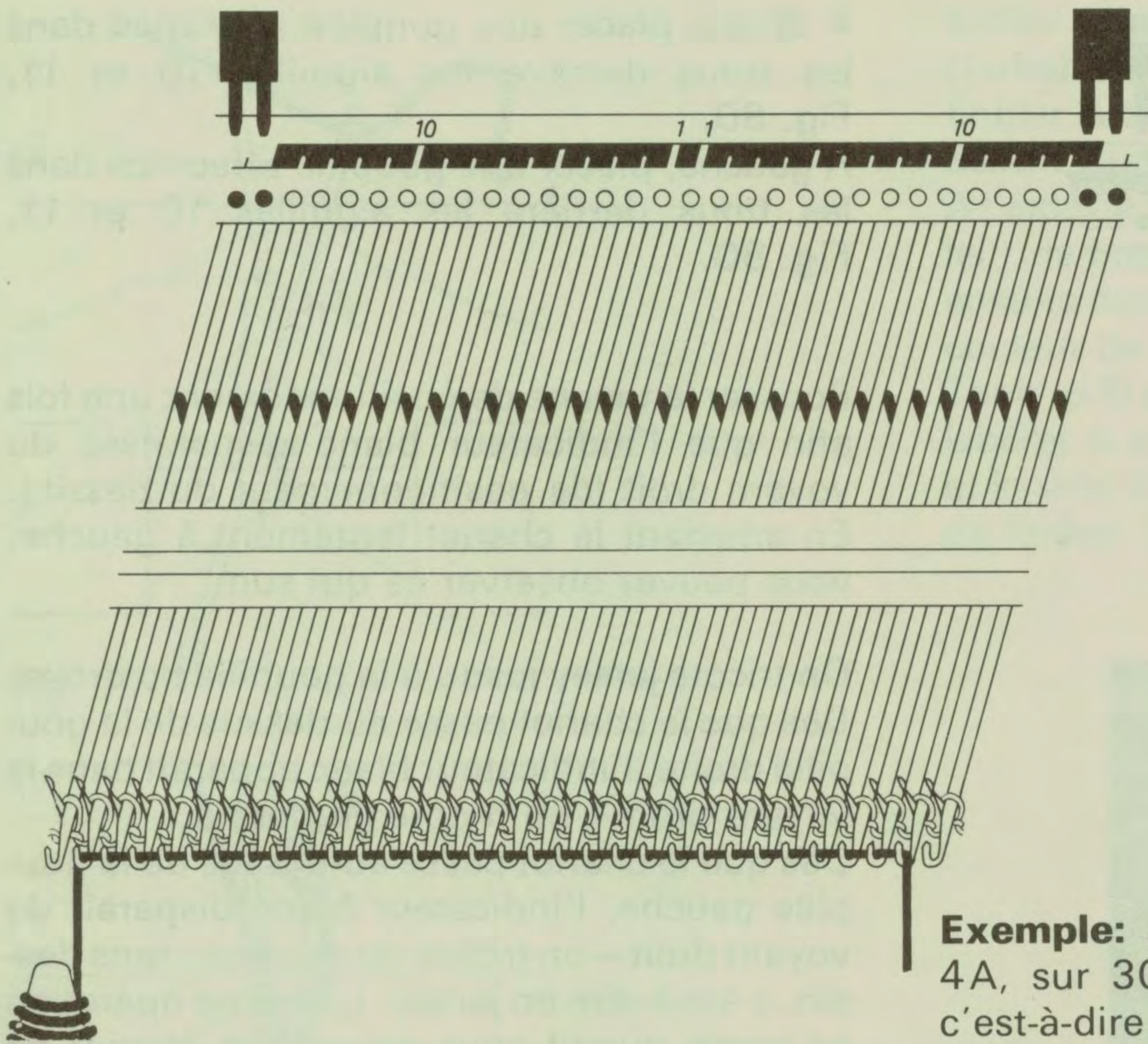

Fig. 83

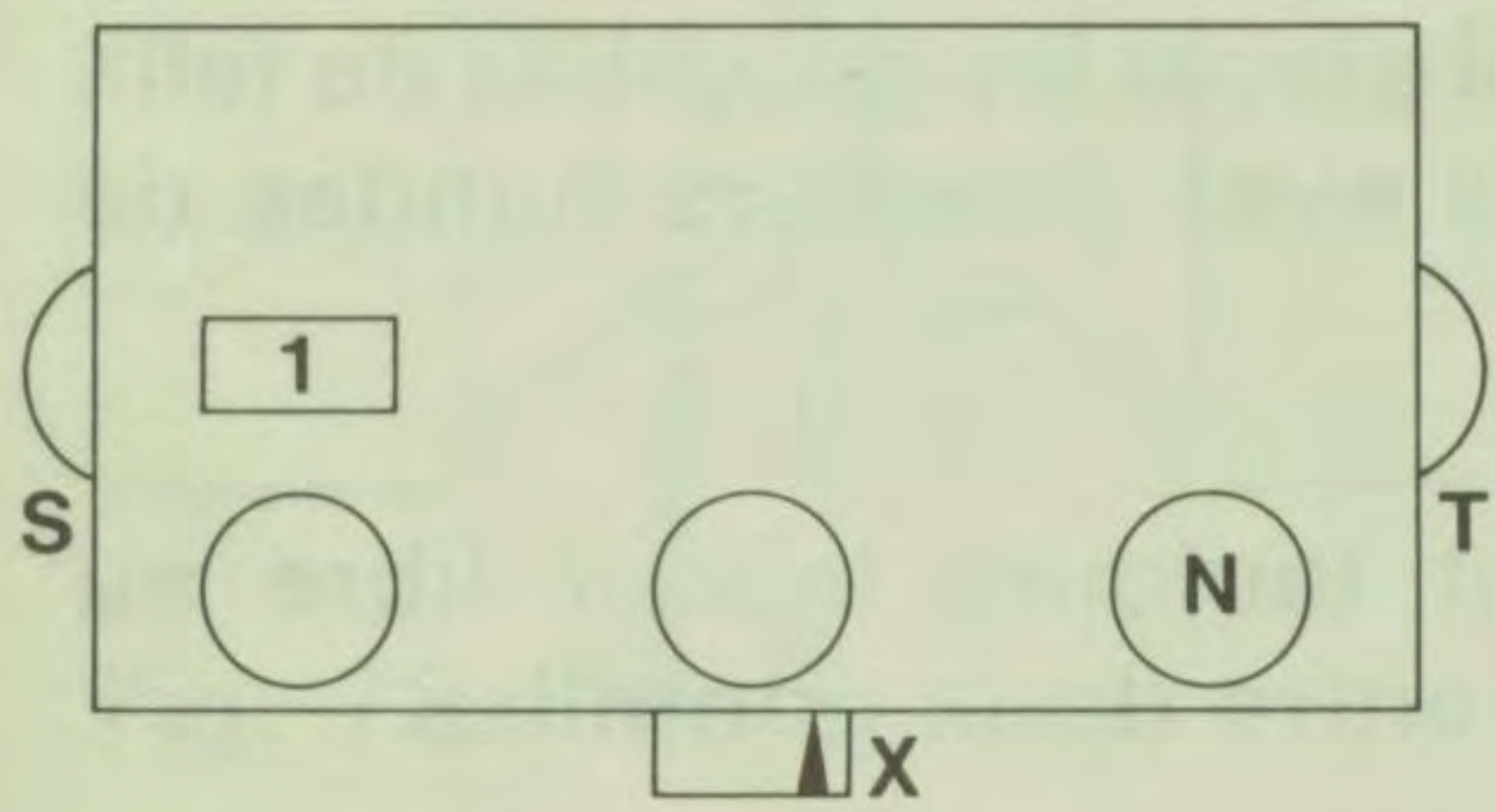

Fig. 84

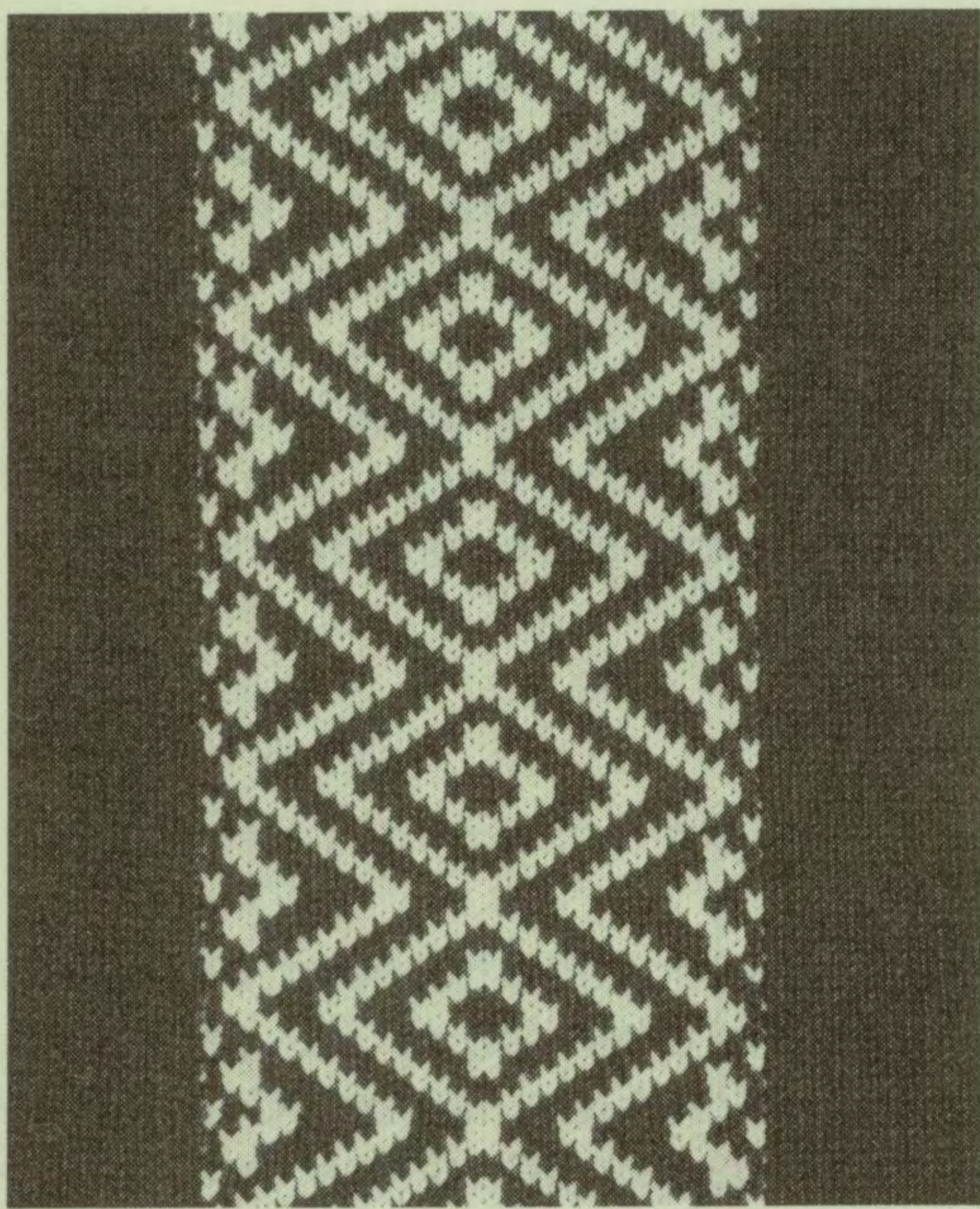

Fig. 85

Exemple: Jacquard bicolore, avec ruban 4A, sur 30 aiguilles du milieu seulement, c'est-à-dire de l'aiguille 15 de gauche jusqu'à l'aiguille 15 de droite, Fig. 83 à 85.

Effectuer le montage, tricoter un rang avec M. Placer le ruban 4A dans la cassette, puis régler le ruban sur rang 1.

Disques latéraux sur S et T.

Commande du sélecteur sur 1.

Variateur de dessins sur N.

Levier W-X sur X, Fig. 84.

A droite, placer une goupille dans les trous derrière les aiguilles 15 et 16, Fig. 83.

A gauche, placer une goupille dans les trous derrière les aiguilles 15 et 16, Fig. 83.

Pousser la touche de positionnement, afin que l'indicateur blanc disparaisse du voyant droit.

Enfiler seulement la couleur de base dans le bec-fil central et mettre le cône de la couleur de garniture sur les genoux. Placer la couleur de garniture de droite à gauche sur les 30 aiguilles du milieu, c'est-à-dire entre les aiguilles 15 et 16 en partant de droite et entre les aiguilles 15 et 16 en terminant à gauche, Fig. 83.

Tenir le bout de la couleur de garniture à droite en dessous de l'aiguille de lisière et tricoter 1 rang.

Placer la couleur de garniture depuis la gauche sur les mêmes aiguilles, tricoter 1 rang et ainsi de suite.

En continuant à tricoter, laisser glisser librement dans votre main la laine qui vient du cône, Fig. 85.

3. Tricotage en « mille raies » bicolore (double chute) avec rayures intercalées, Fig. 86 à 90.

On tricote sans ruban dans la cassette.

Pour ce dessin, la couleur de base travaille comme fil-sauteur et la couleur de garniture est enfilée dans le bec-fil central.

Disques latéraux sur S et T.

Commande du sélecteur sur 1.

Variateur de dessins sur M.

Levier W-X sur X, Fig. 86.

Après avoir tricoté le nombre désiré de rangs, mettre le variateur de dessins sur N, Fig. 87.

Sortir le fil du bec-fil central et le placer en attente au bout droit de la fonture, Fig. 88.

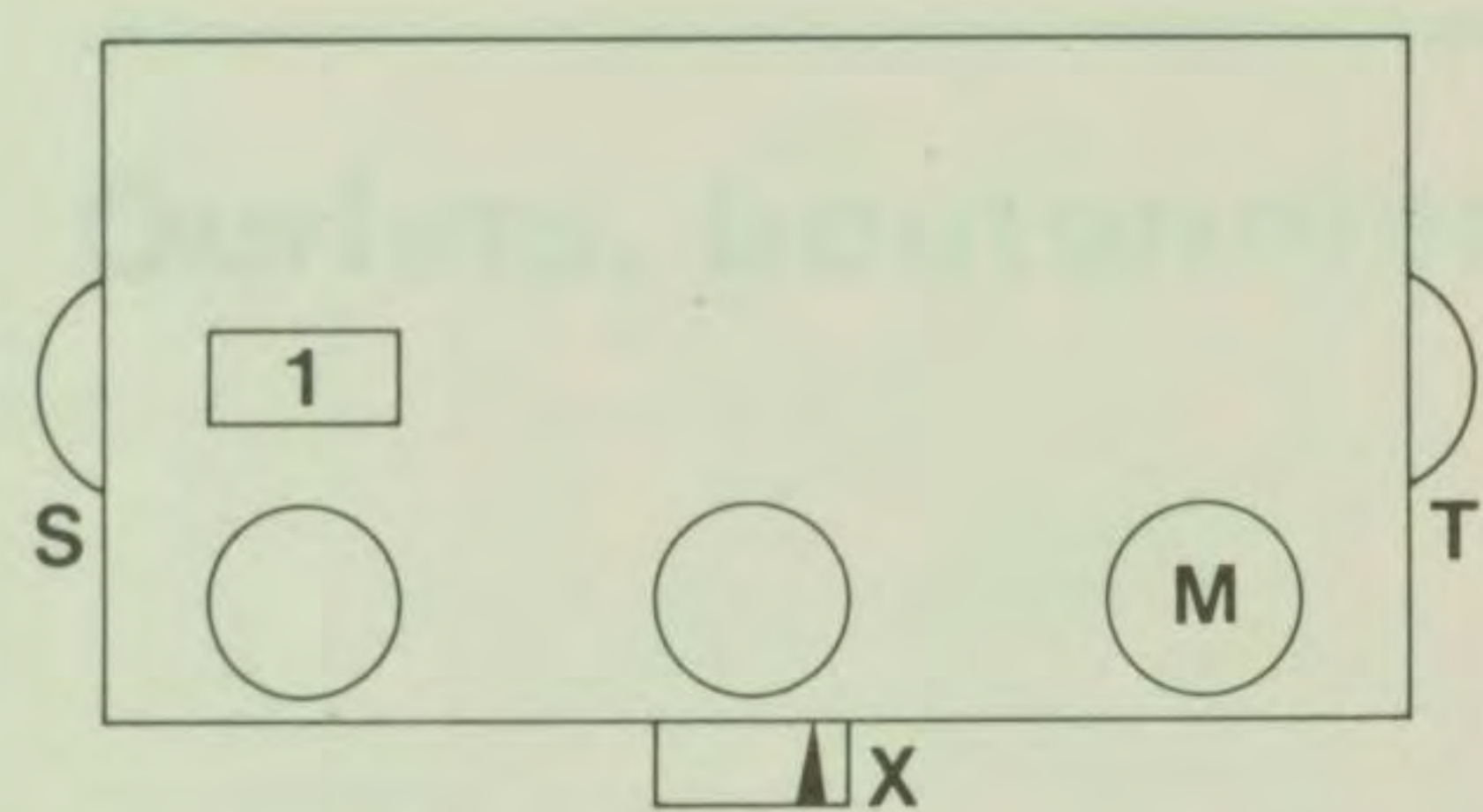

Fig. 86

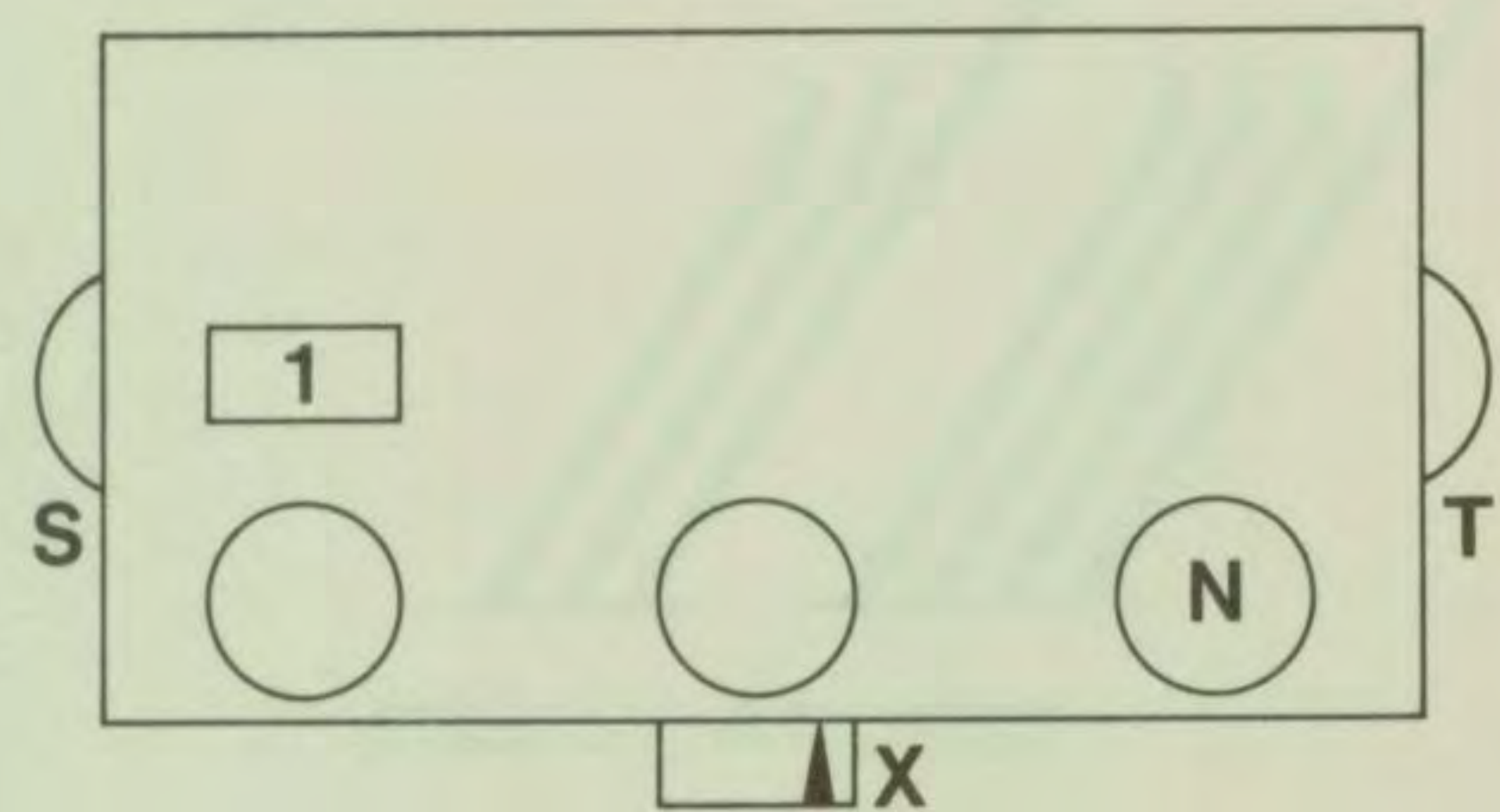

Fig. 87

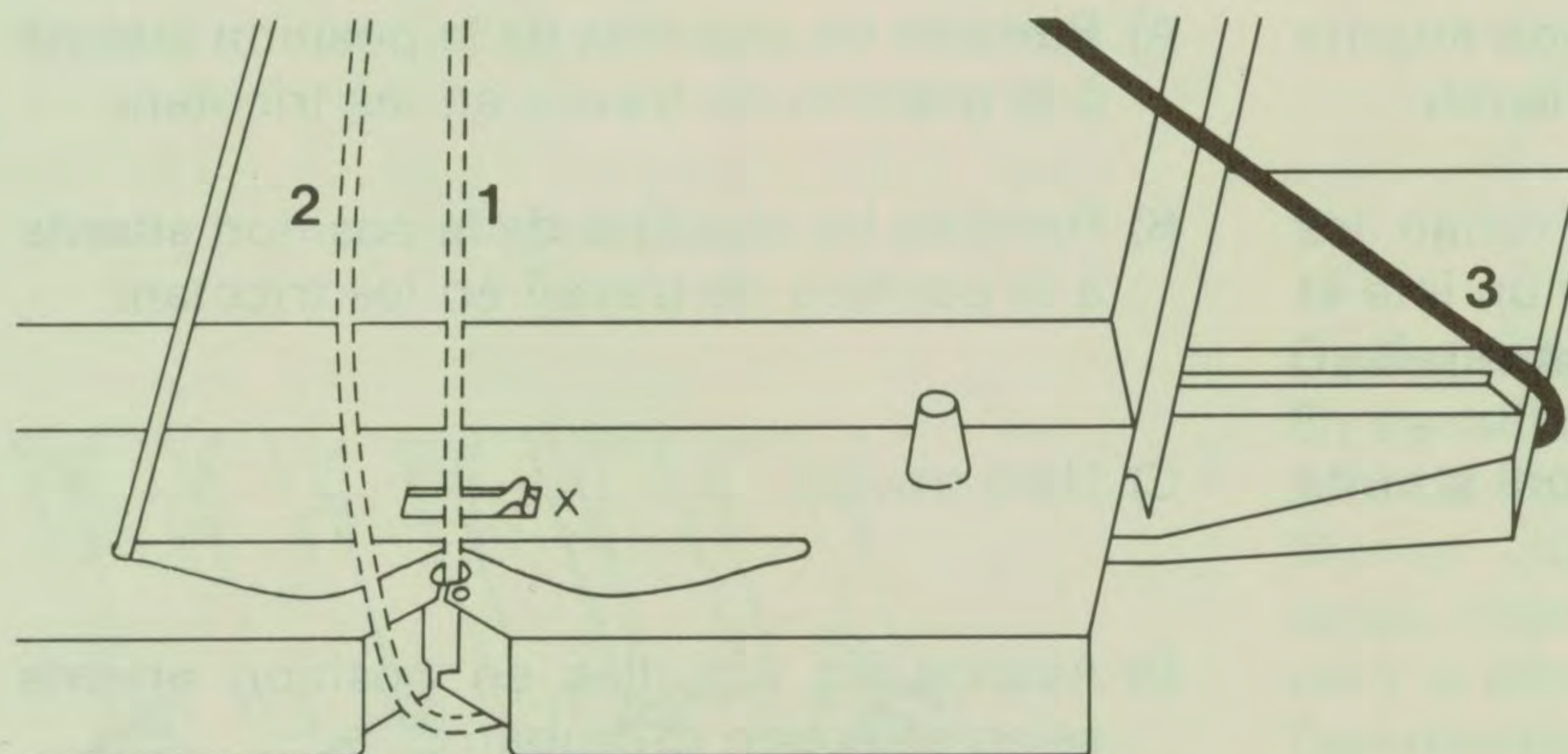

Fig. 88

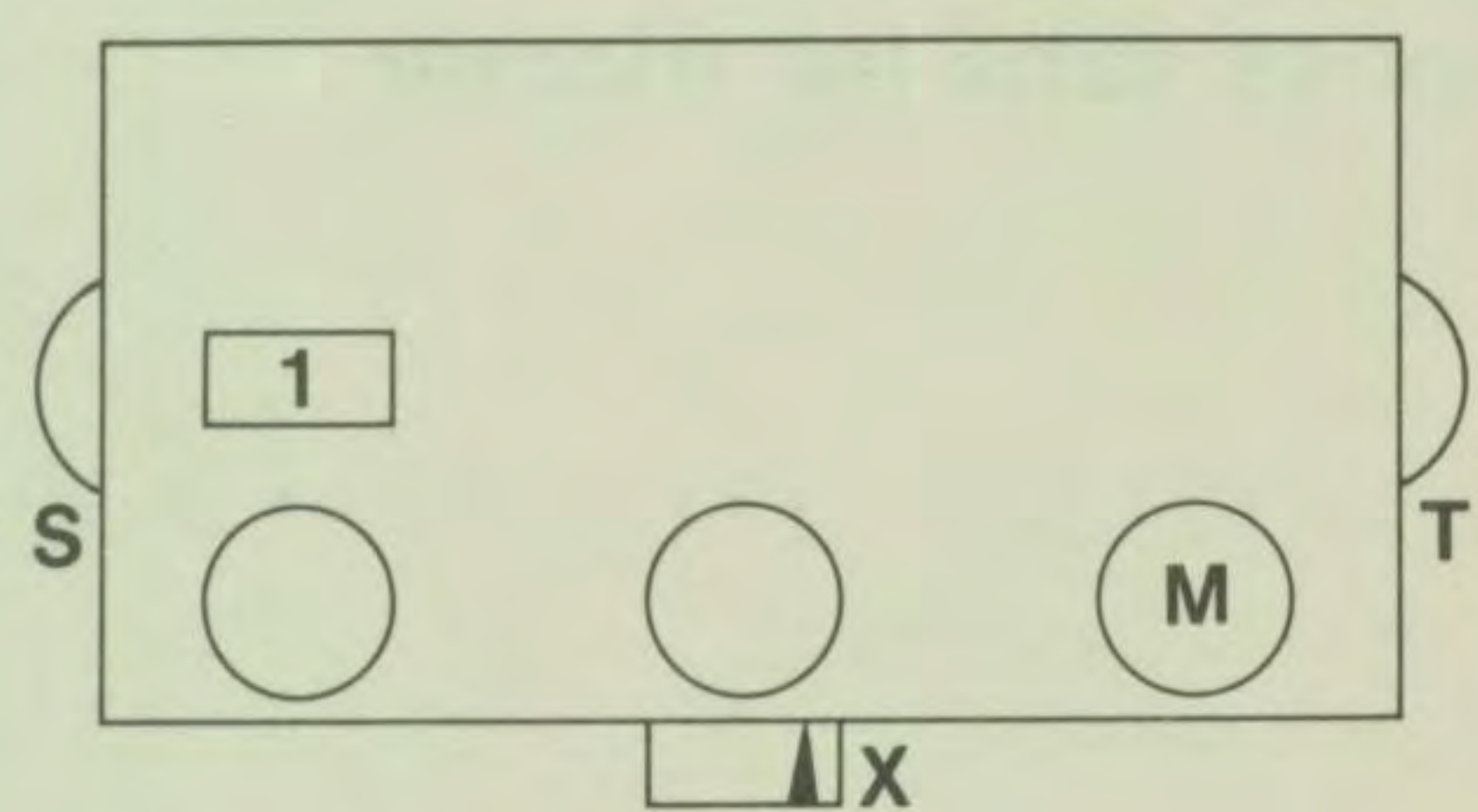

Fig. 89

Tricoter le nombre désiré de rangs uniquement avec le fil-sauteur.

Ensuite, chariot à droite, enfiler à nouveau le fil resté en attente dans le bec-fil central, régler le variateur de dessins sur M, Fig. 89.

Tirer la laine vers le bas derrière le mât et continuer à tricoter les mille raies bicolore, etc., Fig. 90.



Fig. 90

Variateur de position des aiguilles

voir aussi page 17, Fig. 15/10.

Le disque, muni des lettres A à G, sert à mettre les aiguilles automatiquement dans la position désirée, ce qui peut être nécessaire dans certains cas (dégradés, encolures, etc.). Vous trouverez ci-après l'explication du fonctionnement des divers réglages.

Mouvement du chariot de droite à gauche

- A) Ramène les aiguilles de la position attente à la position reprise, sans les tricoter.
- B) Combiné avec la sélection du ruban les aiguilles avancent pour recevoir un jeté et ensuite reculent dans la position reprise.
- C) Avance les aiguilles en position attente selon sélection du ruban.
- D) Hors travail.
- E) Ramène les aiguilles de la position attente à la position de travail en les tricotant.
- F) Ramène les aiguilles de la position attente à la position de travail en les tricotant.
- G) Hors travail.

Mouvement du chariot de gauche à droite

- A) Ramène les aiguilles de la position attente à la position de travail en les tricotant.
- B) Ramène les aiguilles de la position attente à la position de travail en les tricotant.
- C) Hors travail.
- D) Avance les aiguilles en position attente selon sélection du ruban.
- E) Combiné avec la sélection du ruban les aiguilles avancent pour recevoir un jeté et ensuite reculent dans la position reprise.
- F) Ramène les aiguilles de la position attente à la position reprise sans les tricoter.
- G) Hors travail.

L'utilisation du variateur de position des aiguilles est indiquée suivant les cas.

Ourlets, boutonnière, torsade et autres opérations pratiques

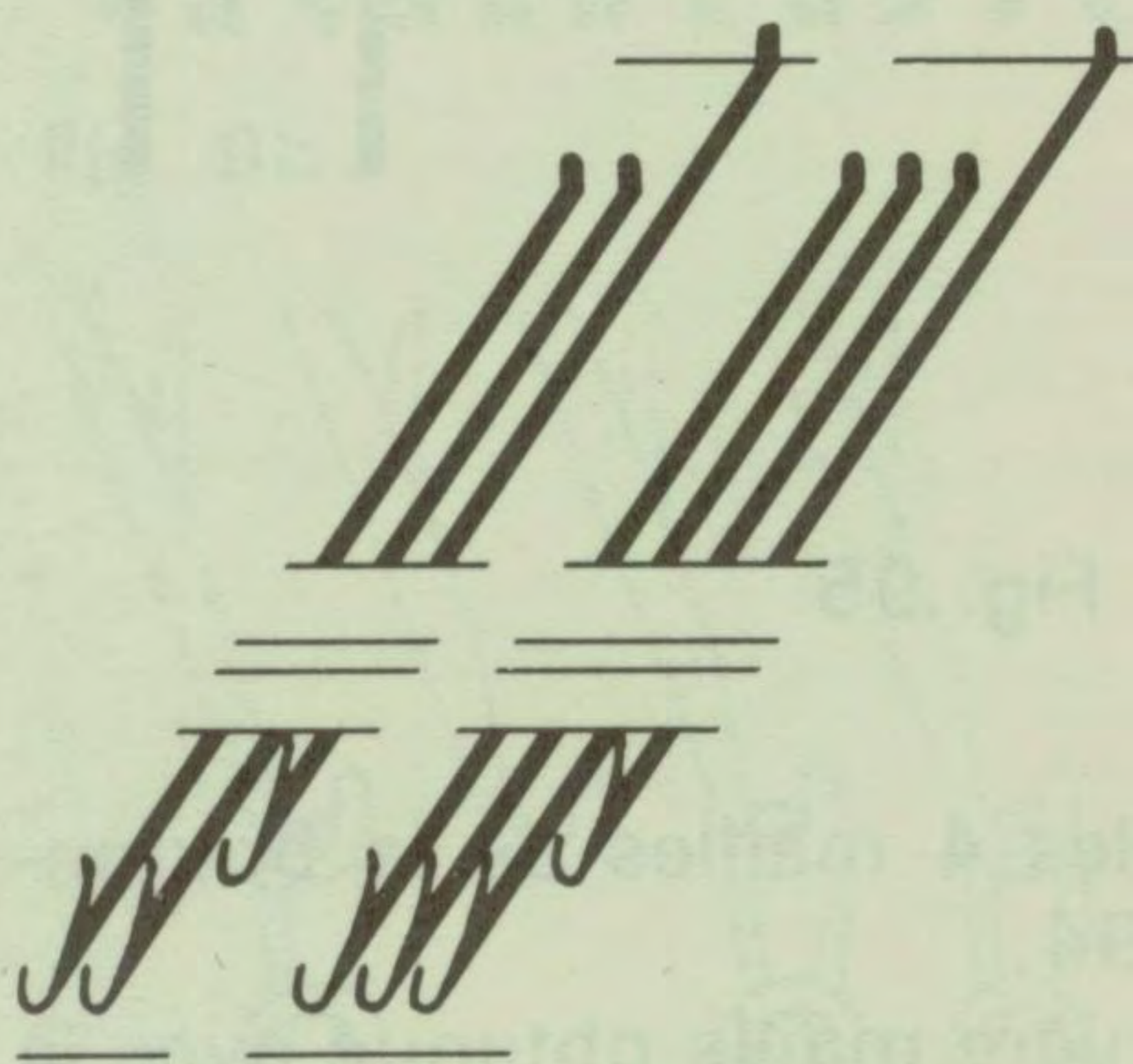

Fig. 91

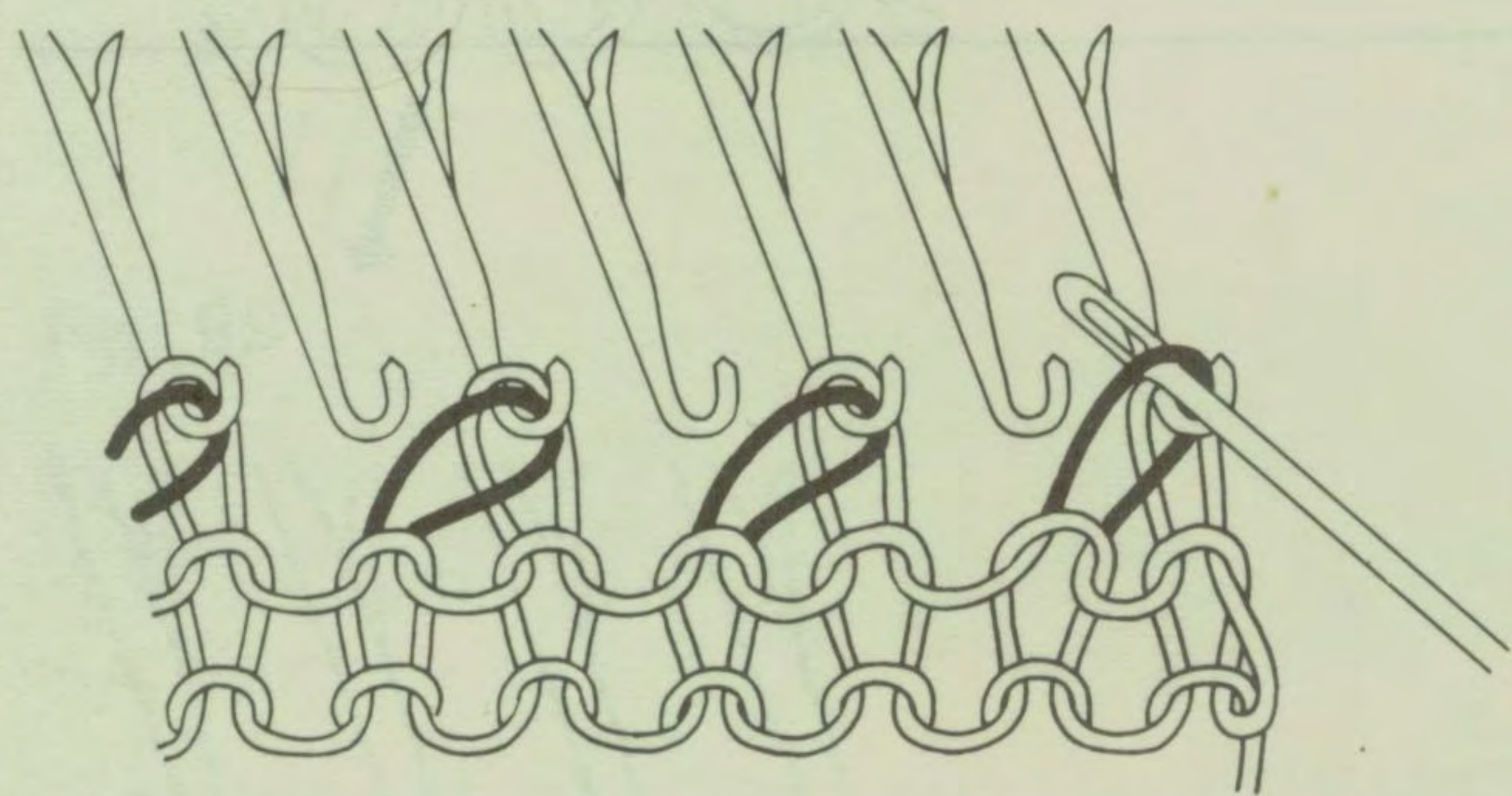

Fig. 92

La fausse côte

Faire le montage avec le ruban 1A, ensuite transférer les mailles pour la disposition suivante des aiguilles.

2 en travail — 1 en position zéro, Fig. 91 à gauche

ou

3 en travail — 1 en position zéro, Fig. 91 à droite.

Tricoter le double de la hauteur désirée du bord. Avancer les aiguilles vides en travail et suspendre le rang de montage aux aiguilles vides (voir page 41, Fig. 65 et 66), tout en croisant les fils intermédiaires.

Ourlet avec picot

En travaillant un rang avec jours dans la cassure de l'ourlet, on obtient un très joli effet. Monter 30 mailles en jersey, tricoter 15 rangs, chariot est à gauche. Travailler maintenant le picot comme suit:

Commencer à gauche, laisser la première maille et suspendre la 2^e maille sur la 3^e aiguille, ensuite suspendre toujours la prochaine maille sur l'aiguille suivante, Fig. 92. Laisser les aiguilles vides en travail.

Continuer à tricoter jusqu'à CR 31, le chariot est de nouveau à gauche.

Suspendre l'ourlet (voir page 41, Fig. 65 et 66) et tricoter 1 rang.

Maintenant le chariot est prêt pour tricoter en jersey ou en dessin.

Ourlet avec fil contrastant

Pour obtenir un passage souple de l'ourlet dans l'ouvrage on effectue le montage avec un fil contrastant. Tricoter le double de la hauteur désirée du bord avec la laine originale et pour finir suspendre le 1^{er} rang de cette laine en défaisant en même temps le fil contrastant.

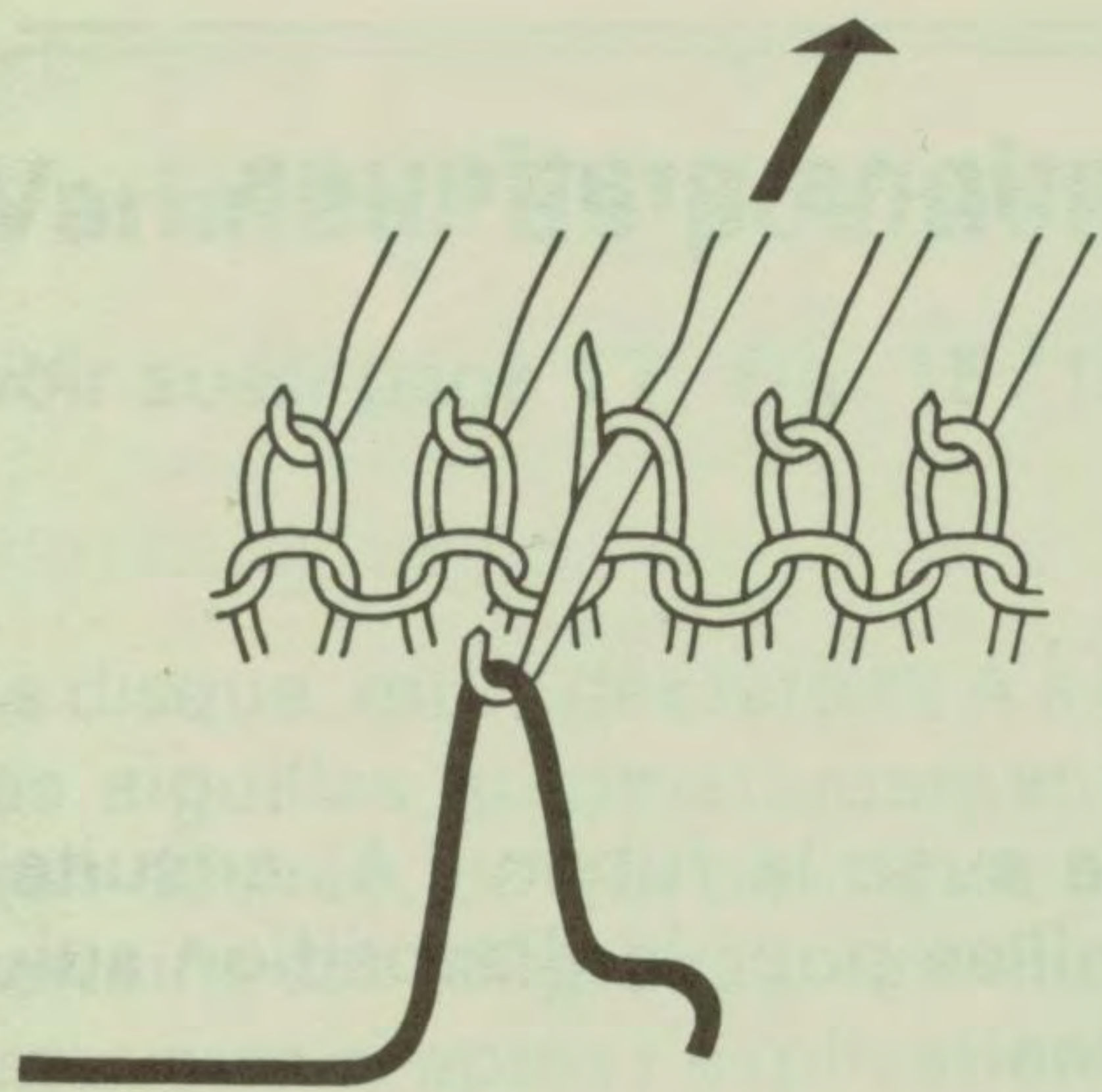

Fig. 93

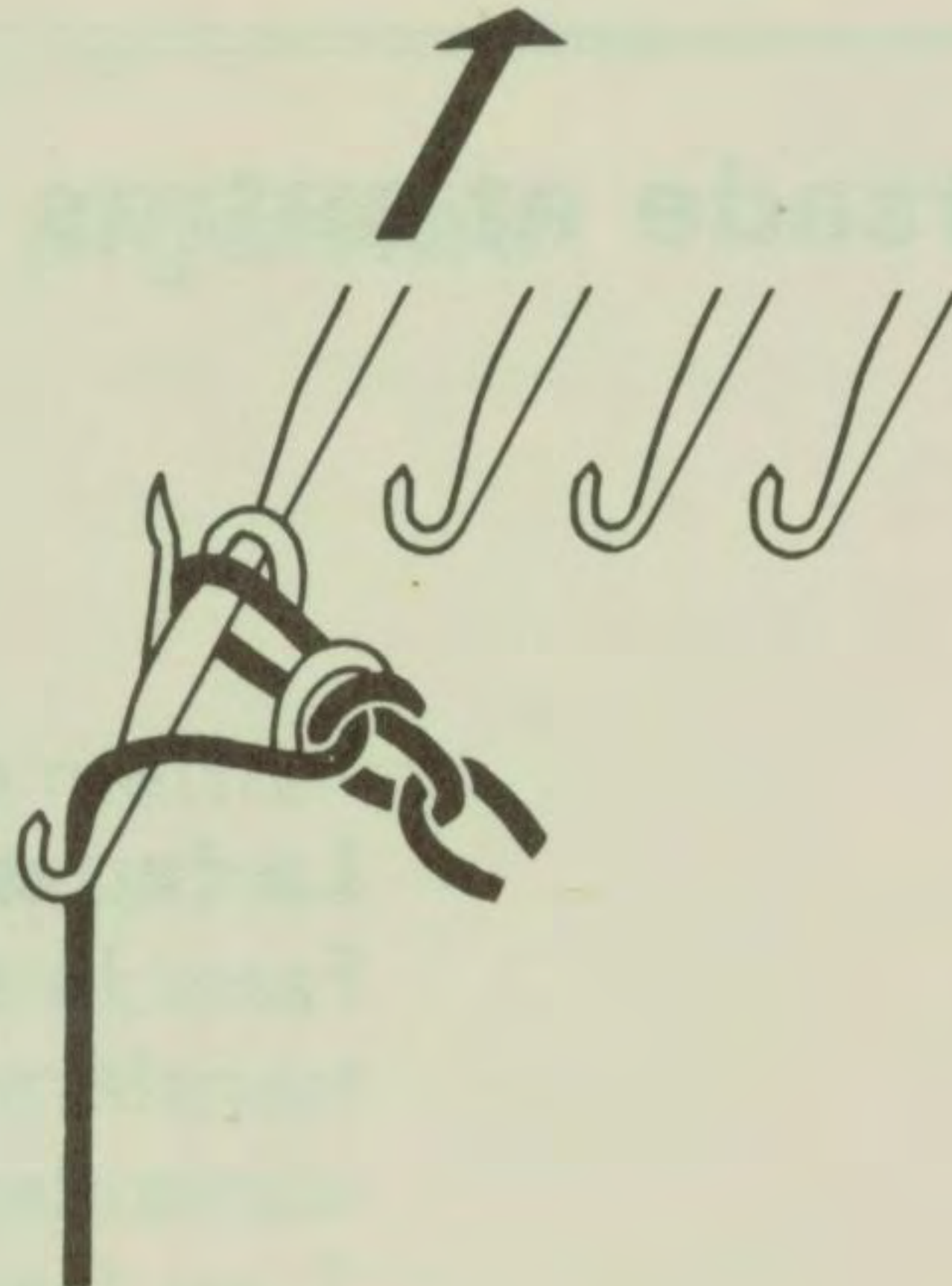

Fig. 94

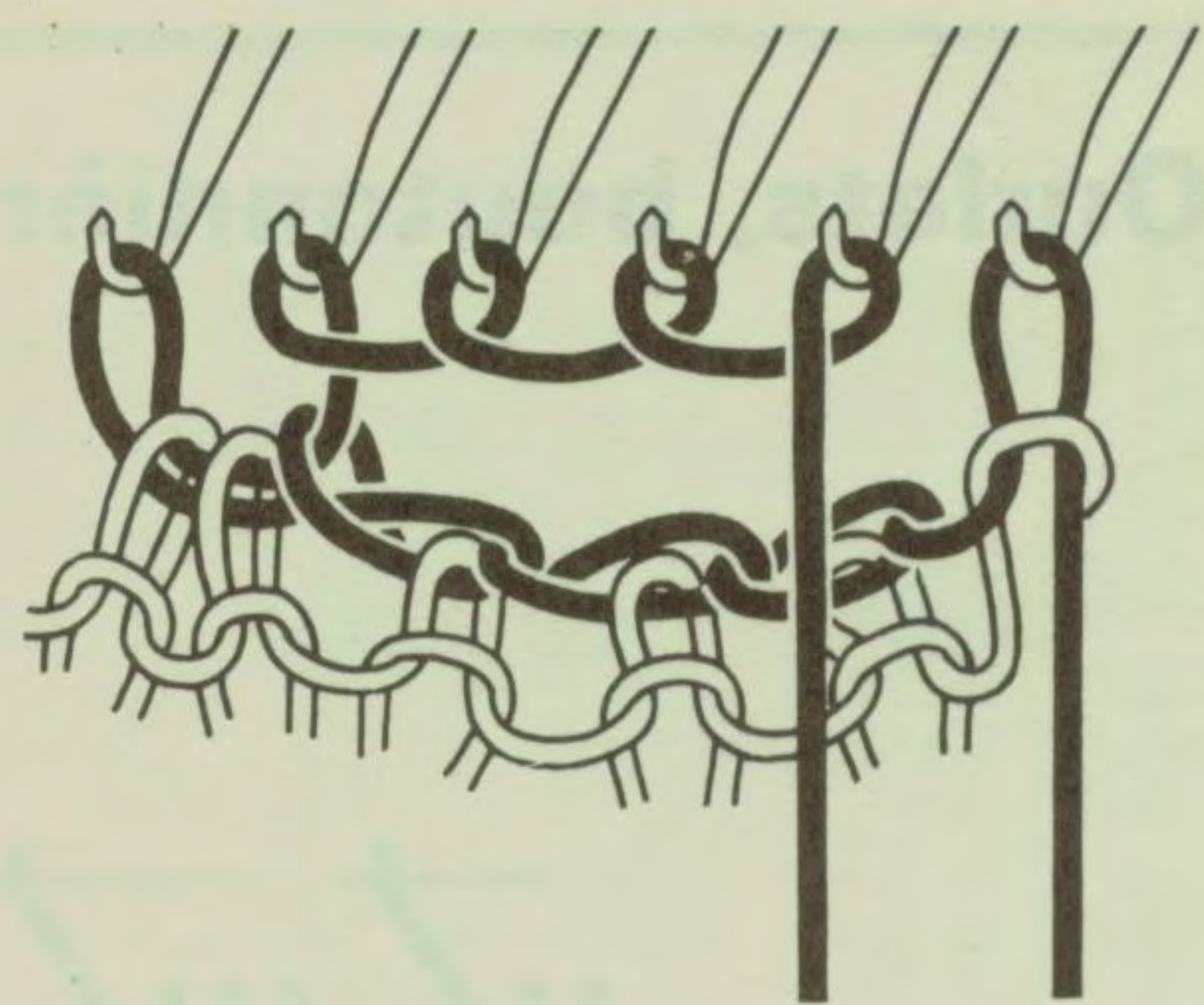

Fig. 95

La boutonnière

Prendre un bout du même fil que celui de l'ouvrage, arrêter les mailles, puis les remonter à la main.

Exemple: une boutonnière de 4 mailles

Crocheter le fil à travers la maille située à droite de la première maille de la boutonnière, tout en laissant cette maille suspendue à son aiguille, Fig. 93.

Ensuite, arrêter les 4 mailles de la boutonnière selon Fig. 94.

Crocheter la dernière maille obtenue avec la maille à gauche de la boutonnière.

Ensuite enrouler le fil de gauche à droite autour des aiguilles vides dans le sens contraire des aiguilles d'une montre, Fig. 95. Tricoter 1 rang et, si nécessaire, corriger les nouvelles mailles montées. Continuer à tricoter.

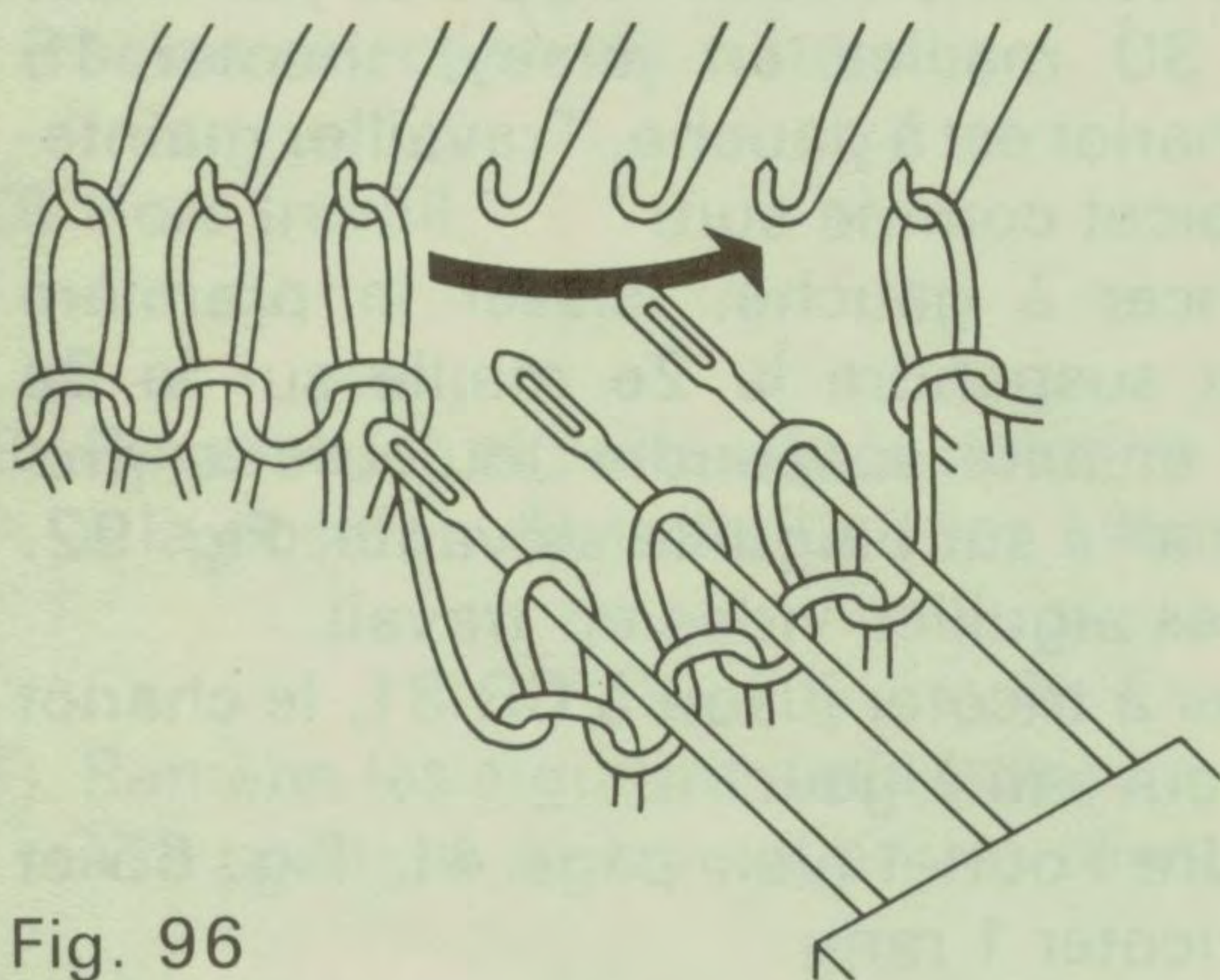

Fig. 96

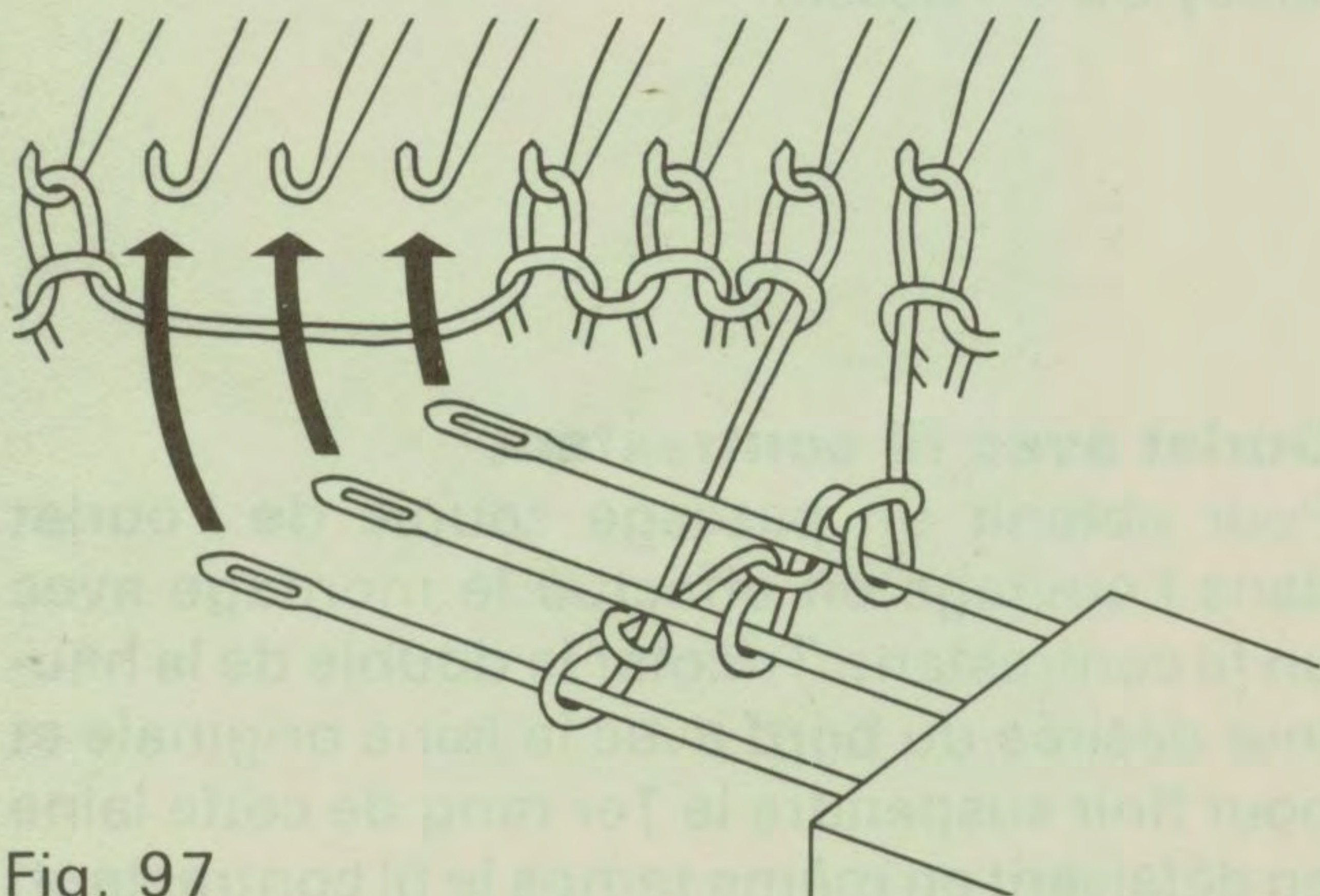

Fig. 97

La torsade

Tricoter 6 rangs jersey.

Avec le poinçon noir (3 chas), enlever 3 mailles, Fig. 96, et piquer le poinçon dans le tricot.

Avec le poinçon rouge (1 chas), transférer les 3 mailles situées à gauche des aiguilles vides, l'une après l'autre dans ces aiguilles, Fig. 96. Transférer alors les 3 mailles du poinçon noir dans les aiguilles maintenant devenues vides tout en aidant quelque peu avec le poinçon rouge, Fig. 97.

Tricoter 6 rangs et répéter.

Pour encadrer la torsade laisser, avant l'arrêt des mailles, tomber les mailles de droite et de gauche de la torsade et les crocheter à nouveau comme mailles endroites, Fig. 100, ou mailles anglaises, Fig. 101.

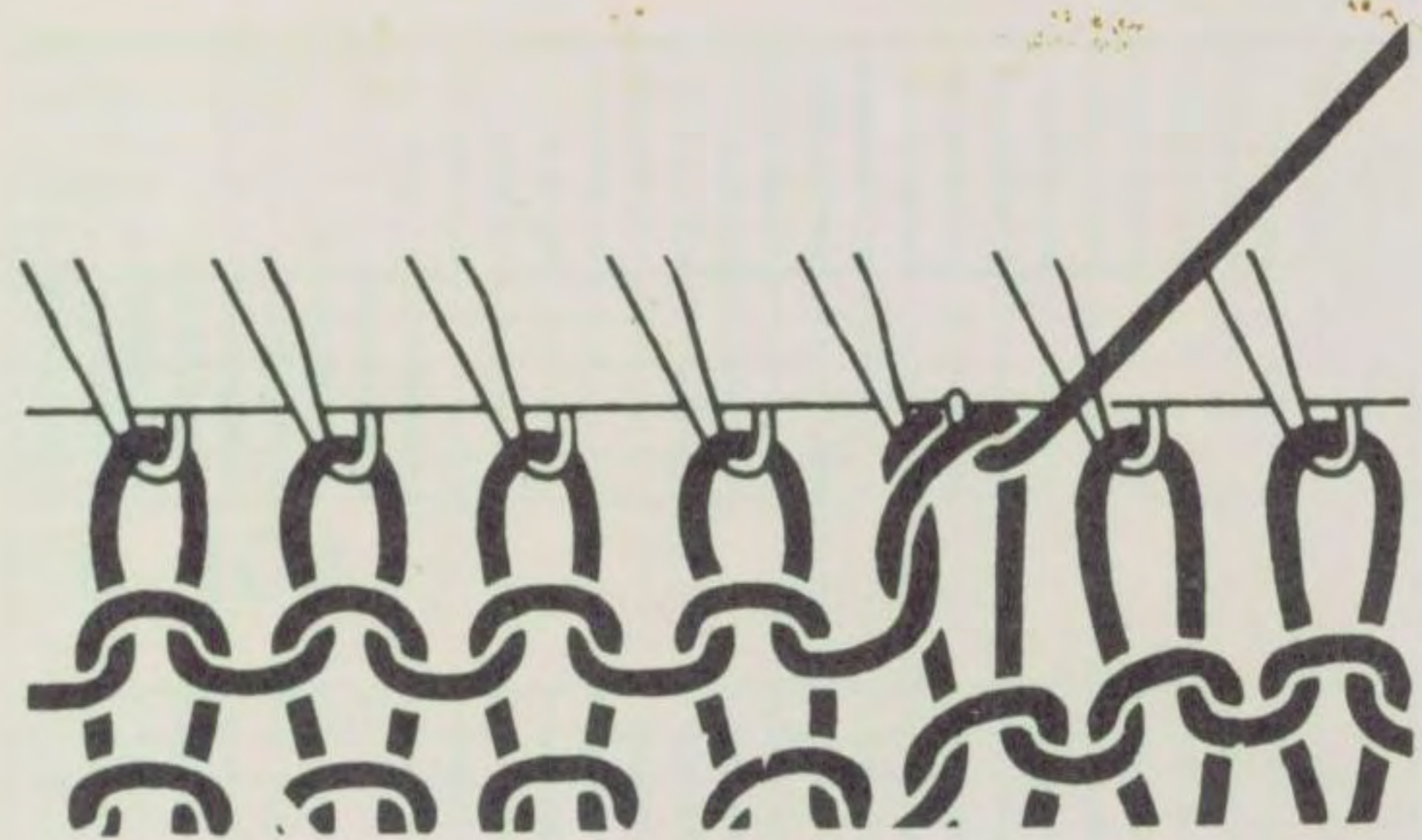

Fig. 98

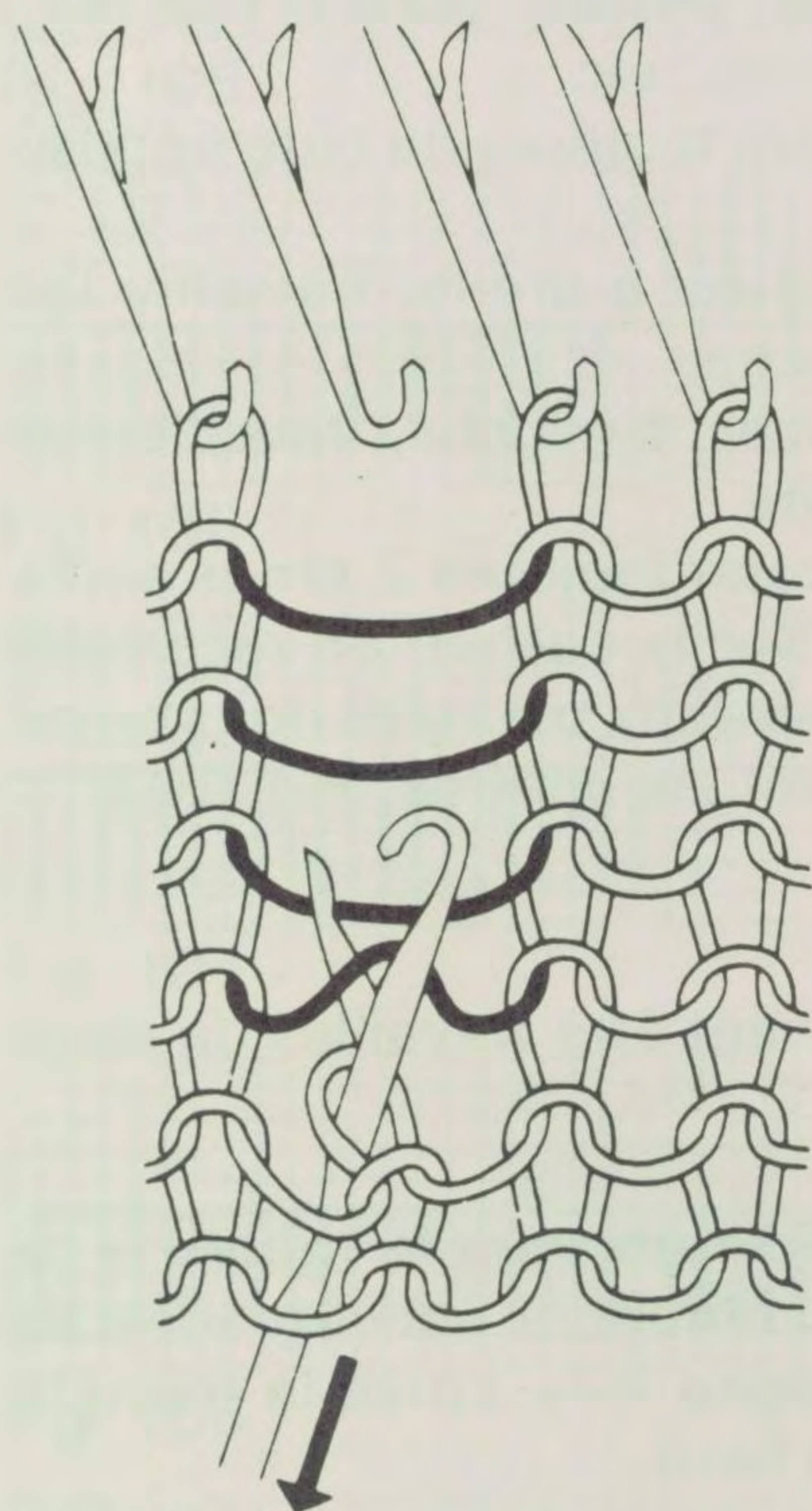

Fig. 99

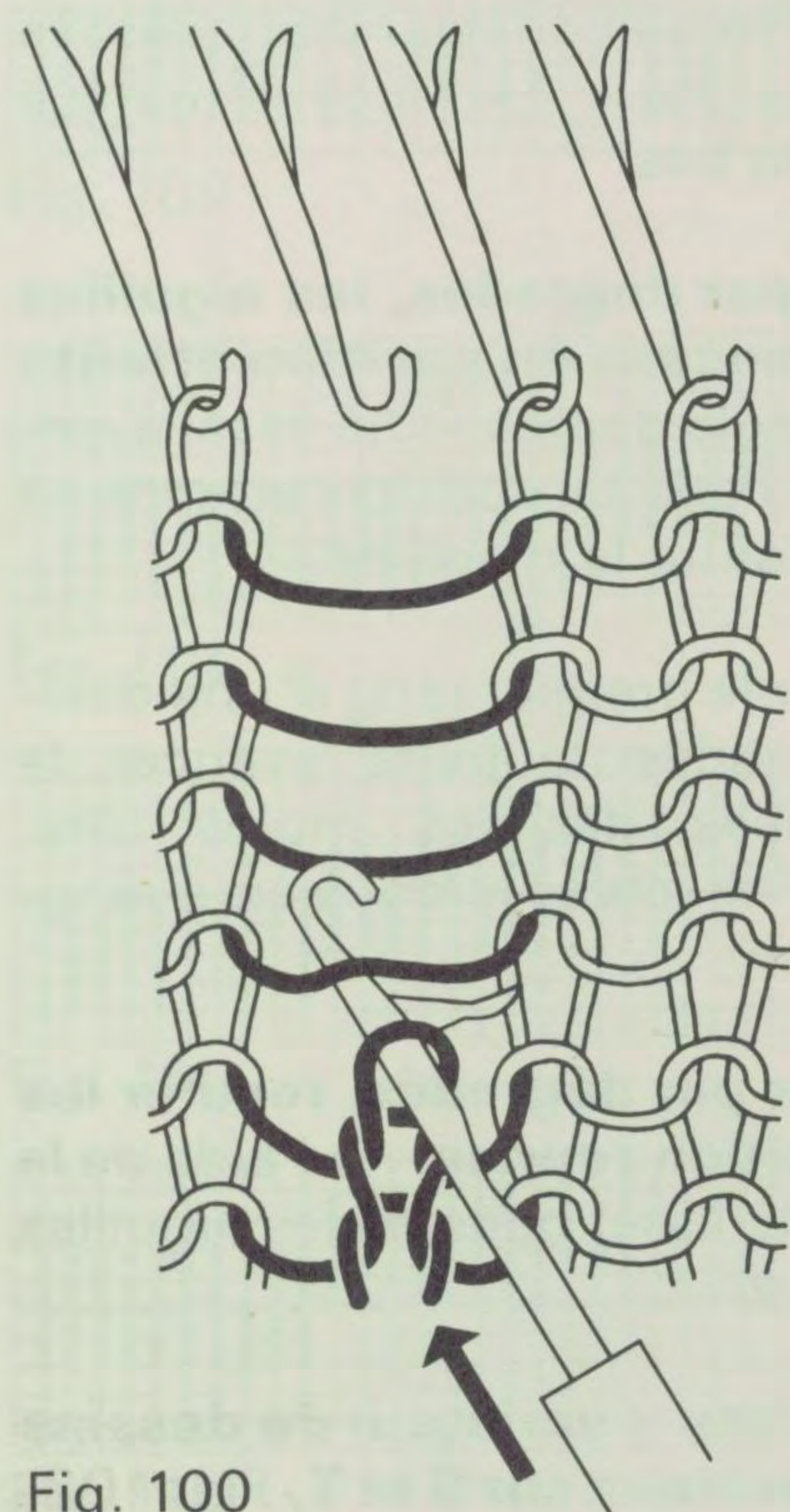

Fig. 100

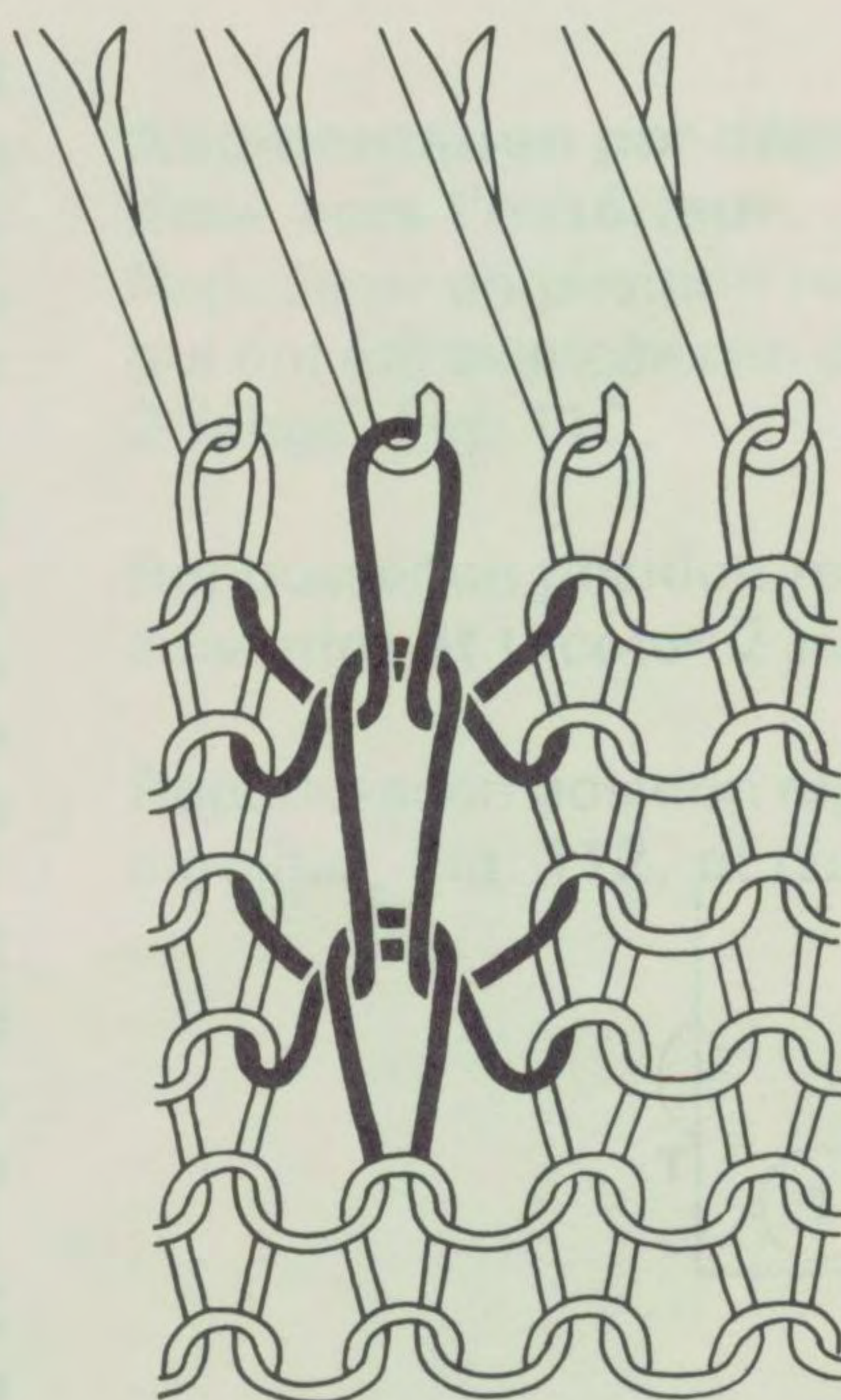

Fig. 101

Comment défaire des rangs de mailles?

Tout d'abord, noter les chiffres du compte-rangs et du ruban dans la cassette et tirer en haut le fil venant du chariot, tout en tenant de l'autre main le tricot vers le bas.

Tirer le fil, Fig. 98, par un mouvement de la main de haut en bas. De cette façon le dernier rang de mailles sera défait et les mailles de l'avant dernier rang reprennent automatiquement leur place dans les crochets des aiguilles.

Après avoir défait les rangs, reculer le compte-rangs et le ruban suivant le nombre de rangs défaits.

Comment crocheter des mailles — à l'aide du poinçon vert.

Pour corrections éventuelles d'une maille coulée crocheter maille par maille sur l'endroit du tricot (par l'arrière), Fig. 99.

Pour une garniture (par ex. encadrement d'une torsade, bord élastique, bords, etc.). Avant d'arrêter ou bien avant de suspendre l'ourlet, enlever la maille et la laisser tomber, puis sur le côté envers du tricot (par l'avant), crocheter maille par maille, Fig. 100 ou, comme maille anglaise, crocheter chaque deuxième maille, Fig. 101.

Comment exécuter les dégradés

Fig. 102

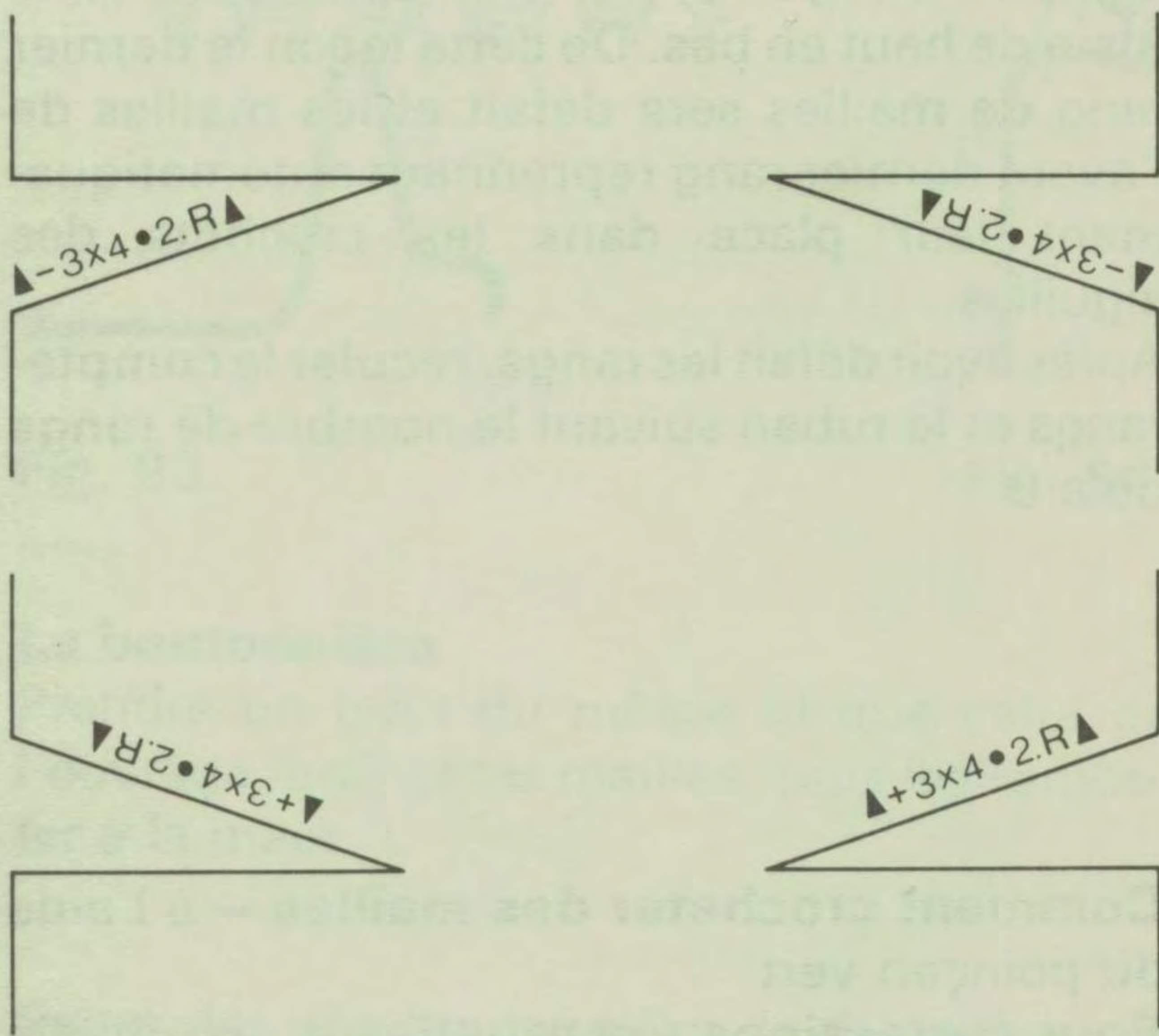

Fig. 102

Dégrader veut dire: Tricoter des rangs raccourcis pour former des biais sans arrêter les mailles. Utilisation: pinces, biais d'épaules, talons, jupes évasées, etc.

Les dégradés se font toujours du côté opposé au chariot:

- quand le chariot est à droite, travailler les dégradés à gauche.
- quand le chariot est à gauche, travailler les dégradés à droite.

Normalement, tricoter toujours 2 rangs après chaque dégradé. Sur le patron, on reconnaît les dégradés par les deux triangles noirs entre lesquels se trouvent les chiffres, Fig. 102.

Les dégradés peuvent être travaillés de deux façons, soit:

De la lisière extérieure vers le milieu — ce que l'on nomme diminutions par dégradés, se reconnaît par le signe «—» après le triangle noir, Fig. 102, en haut.

Du milieu vers la lisière extérieure — ce que l'on nomme augmentations par dégradés, se reconnaît par le signe «+» après le triangle noir, Fig. 102, en bas.

Pour diminuer par dégradés, les aiguilles doivent être avancées en position attente — à l'aide de la règle dentée (côté lisse) avancer les aiguilles dans la position attente en tenant le tricot contre la machine.

Remarque: Pour le premier rang d'une diminution par dégradés toujours avancer le nombre d'aiguilles désirées moins une, ensuite, avant d'effectuer le deuxième rang, avancer celle-ci.

Pour augmenter par dégradés, reculer les aiguilles en position reprise — à l'aide de la règle dentée (côté lisse) pousser les aiguilles en position reprise.

Dégradés en jersey — variateur de dessins sur P, disques latéraux sur S et T, Fig. 103.

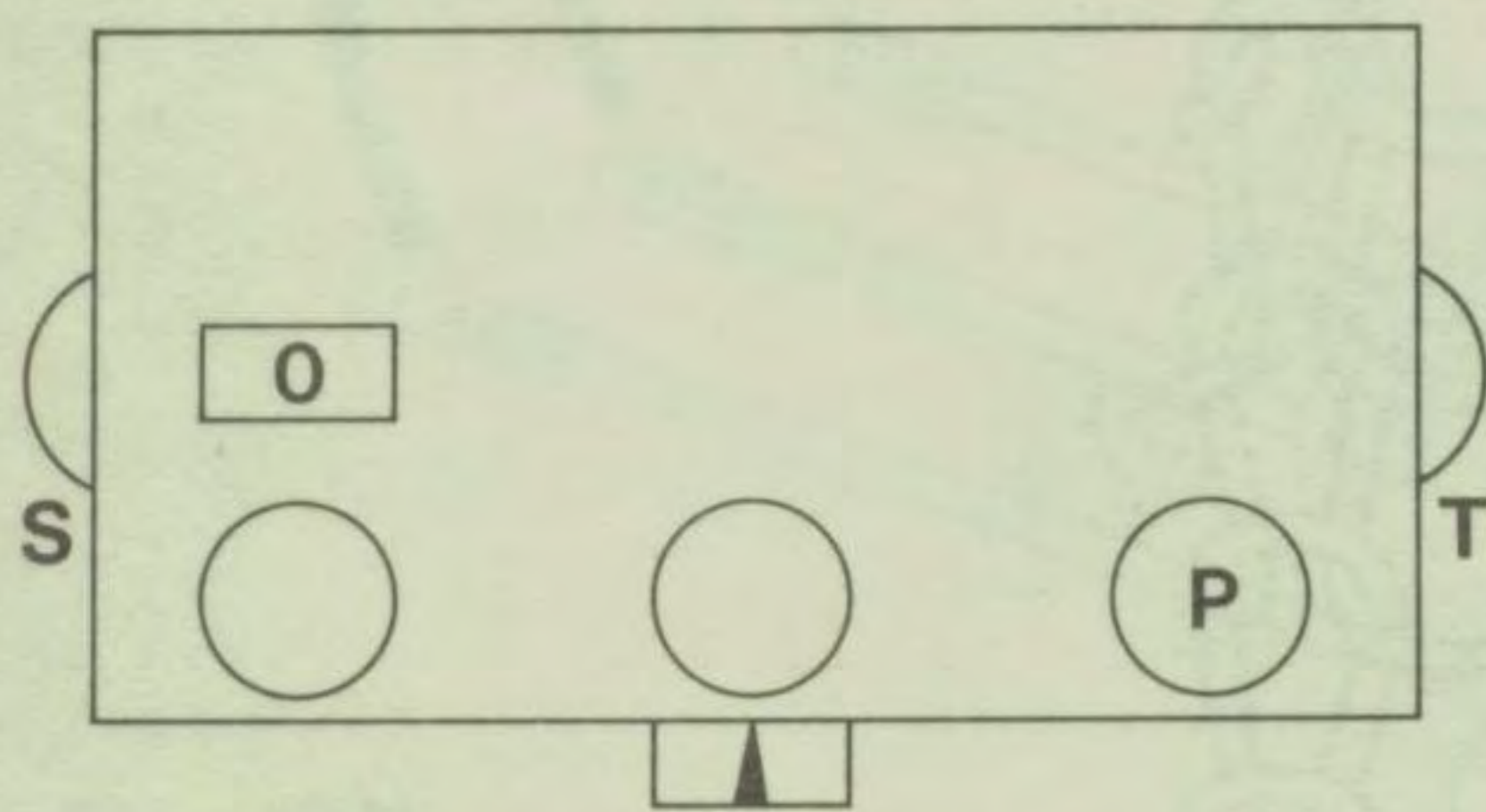

Fig. 103

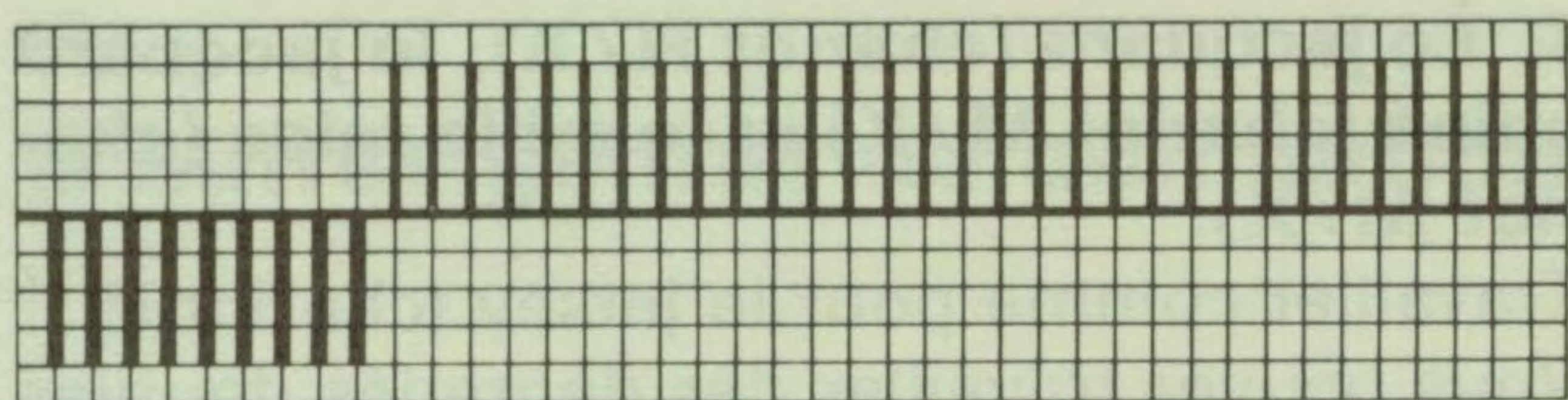

Fig. 104

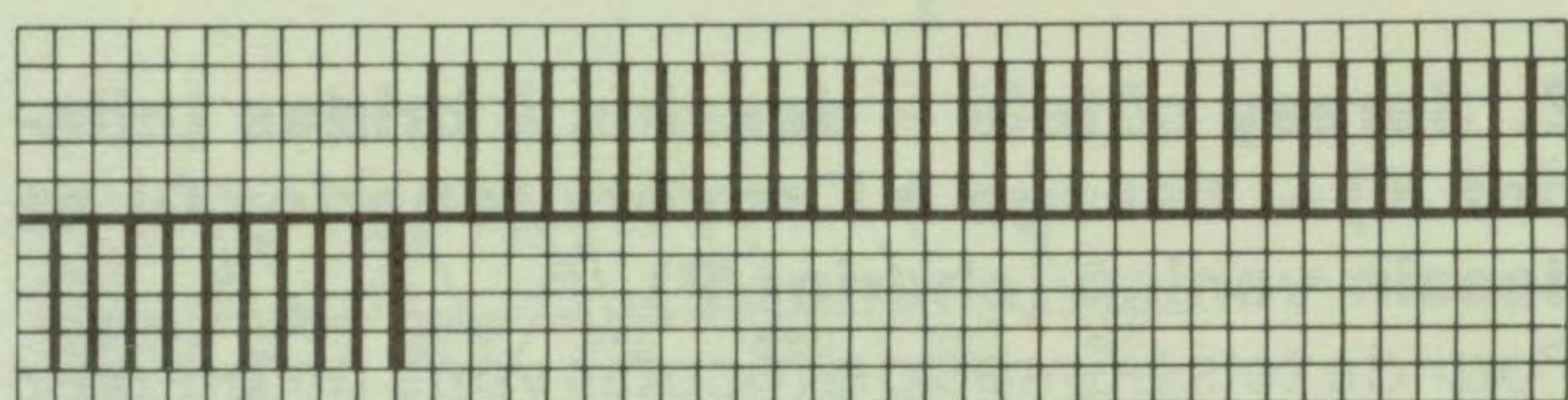

Fig. 105

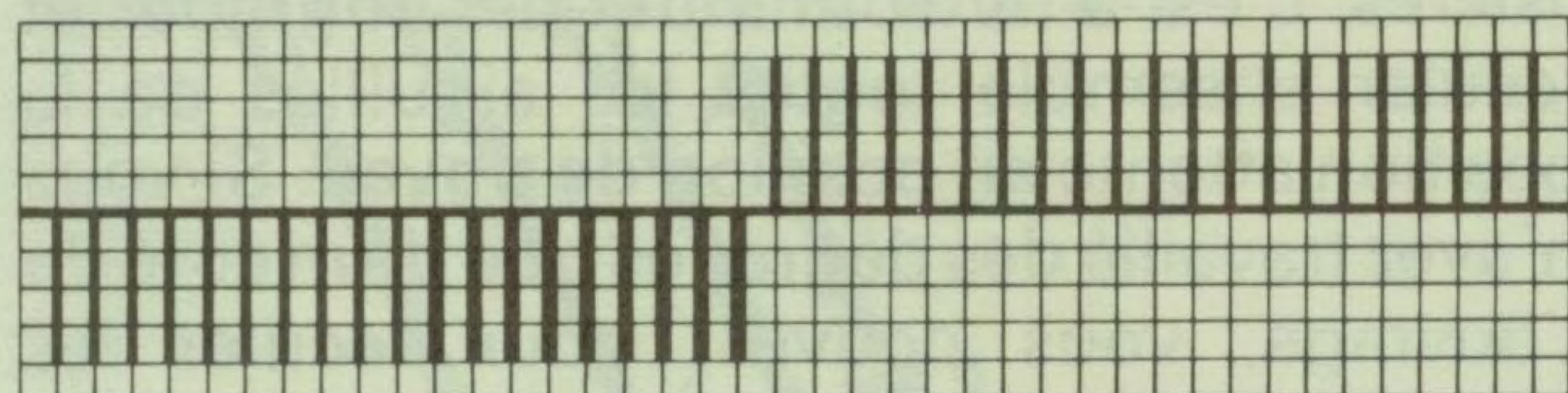

Fig. 106

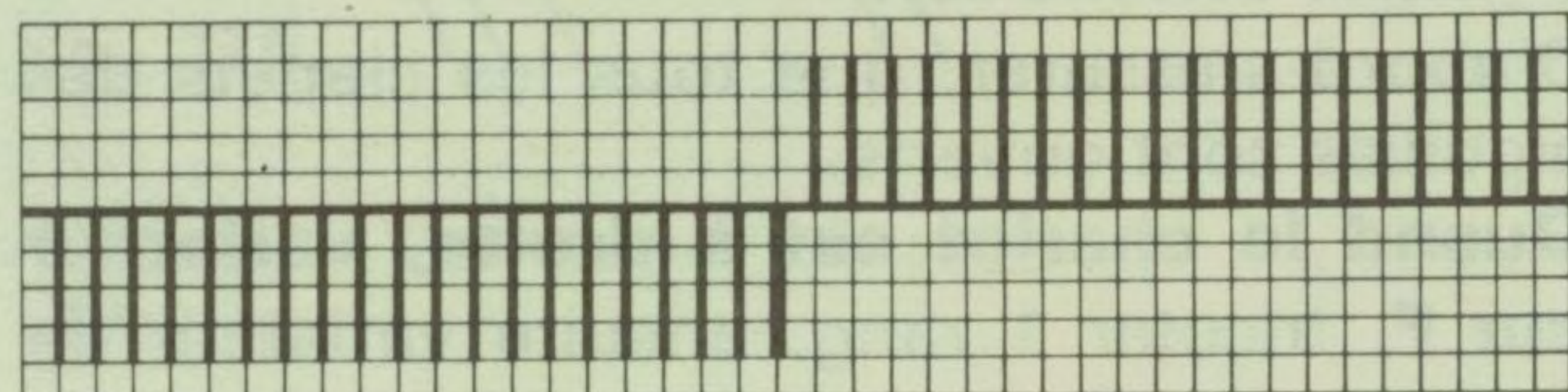

Fig. 107

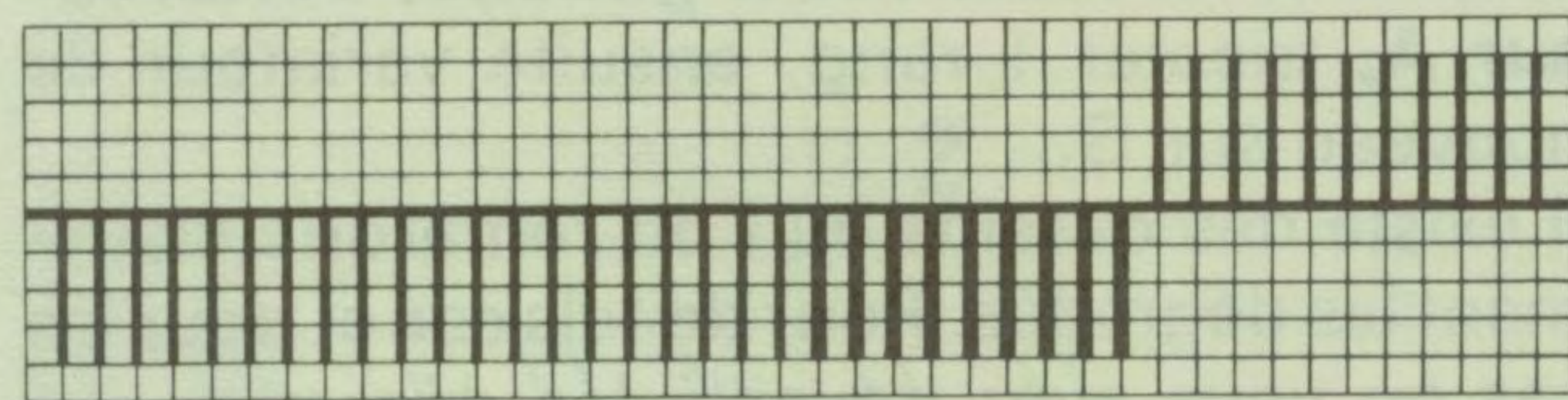

Fig. 108

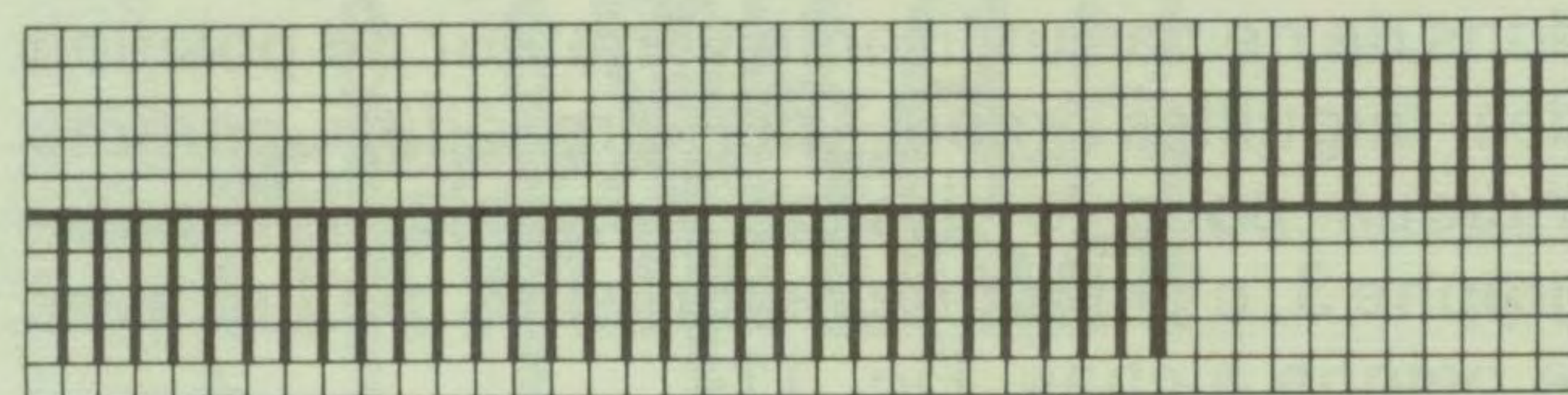

Fig. 109

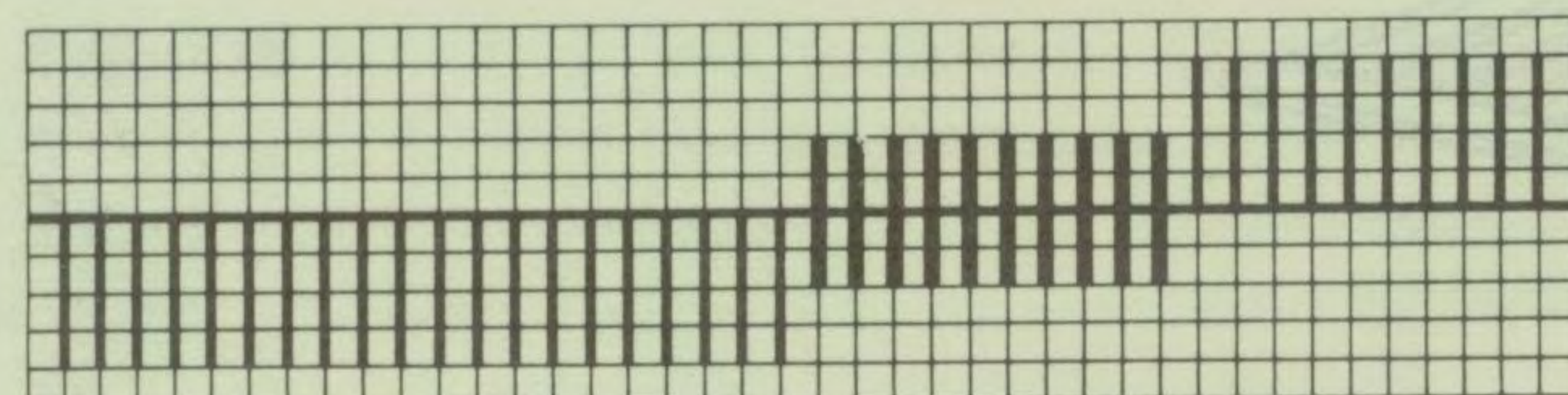

Fig. 110

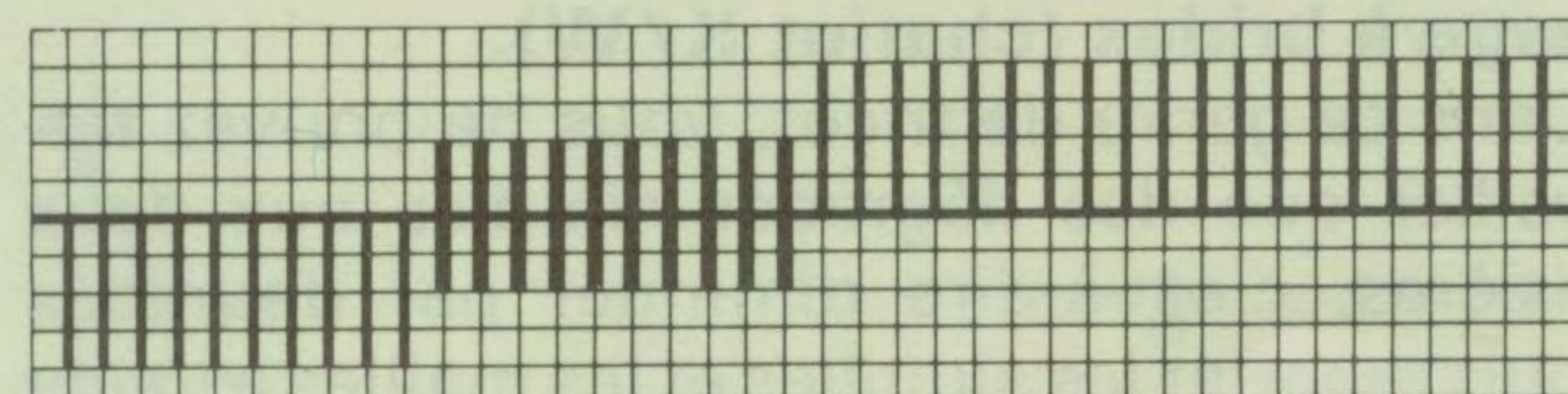

Fig. 111

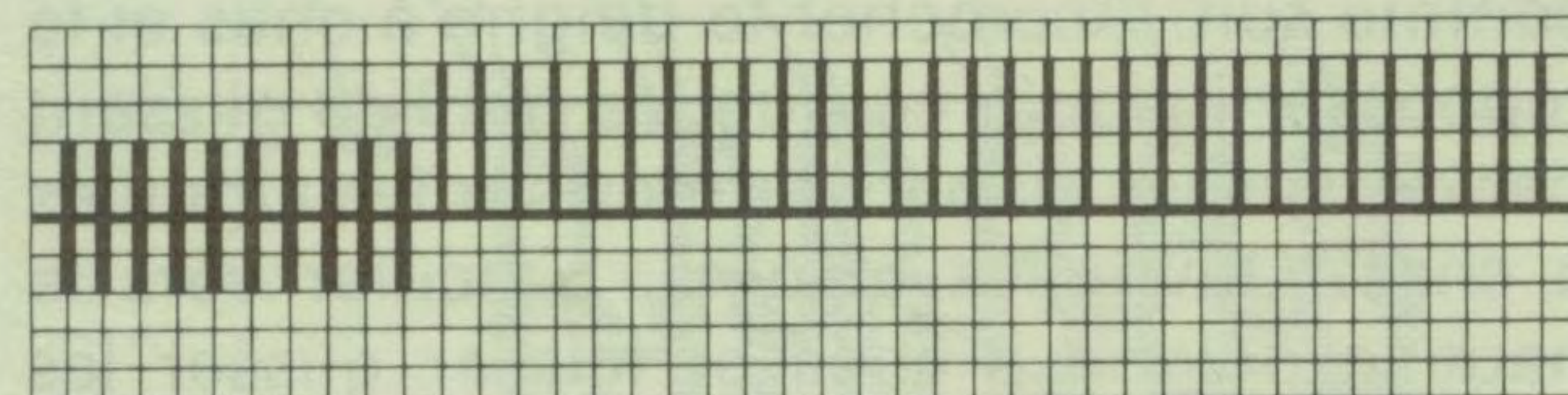

Fig. 112

Exemple: Tricoter des dégradés à gauche avec 3 fois 10 mailles, chariot à droite.

En premier lieu diminuer par dégradés, de l'extérieur vers l'intérieur. A gauche avancer 9 aiguilles en position attente, tricoter 1 rang, Fig. 104.

A gauche avancer maintenant en position attente la 10e aiguille (en tirant le tricot vers le bas et contre la machine pour éviter que cette maille se défasse) tricoter 1 rang, Fig. 105.

A gauche avancer 9 aiguilles en position attente, tricoter 1 rang, Fig. 106.

A gauche avancer la 10e aiguille en position attente, tricoter 1 rang, Fig. 107.

A gauche avancer 9 aiguilles en position attente, tricoter 1 rang, Fig. 108.

A gauche avancer la 10e aiguille en position attente, tricoter 1 rang, chariot est à droite, Fig. 109.

Les diminutions par dégradés sont ainsi terminées. Vous pouvez alors repousser simplement toutes les aiguilles de la position attente en position reprise et continuer à tricoter. En travaillant ainsi vous avez exécuté des dégradés simples. Si vous désirez exécuter des dégradés doubles, vous devez continuer comme suit:

Augmentation par dégradés depuis l'intérieur vers l'extérieur.

Repousser en position reprise les 10 aiguilles qui ont été avancées en dernier lieu et tricoter 2 rangs, Fig. 110.

Repousser en position reprise les 10 aiguilles suivantes et tricoter 2 rangs, Fig. 111.

Repousser en position reprise les 10 dernières aiguilles, Fig. 112, et continuer à tricoter.

Le tricotage des dégradés lors d'autres genres de tricots.

1. Le jacquard (chariot N/X), le jacquard chiné (chariot M/X) et le mille raies (chariot M/X).

Travailler comme pour le jersey (chariot P). Vous pouvez travailler des dégradés doubles aux deux lisières du tricot.

2. Jersey côtelé – dessins à brides (chariot K) – tissage à l'envers (chariot O) et dessin vanisé (chariot P).

Pour de tels genres de tricots, vous ne pouvez que travailler des dégradés simples aux deux lisières, c'est-à-dire diminuer par dégradés et reculer ensemble toutes les aiguilles de la position attente en position de travail. Si vous n'avez travaillé des dégradés que d'un côté de l'ouvrage, vous pouvez, pour reculer les aiguilles, utiliser le variateur de position des aiguilles comme suit:

D'abord s'assurer, que tous les clapets des aiguilles sont ouverts.

Quand le chariot est à droite, variateur sur F, tricoter 1 rang, ensuite variateur de nouveau sur G.

Quand le chariot est à gauche, variateur sur A, tricoter 1 rang, ensuite variateur de nouveau sur G.

Il existe des dessins où l'on remarque clairement les dégradés. Pour de tels cas et pour les cas où vous avez travaillé les dégradés des deux côtés de l'ouvrage, nous recommandons de ne pas utiliser le variateur de position des aiguilles mais de procéder comme indiqué pour le tissage normal, voir paragraphe 3, c'est-à-dire reporter les mailles avec le peigne à chas, Fig. 114.

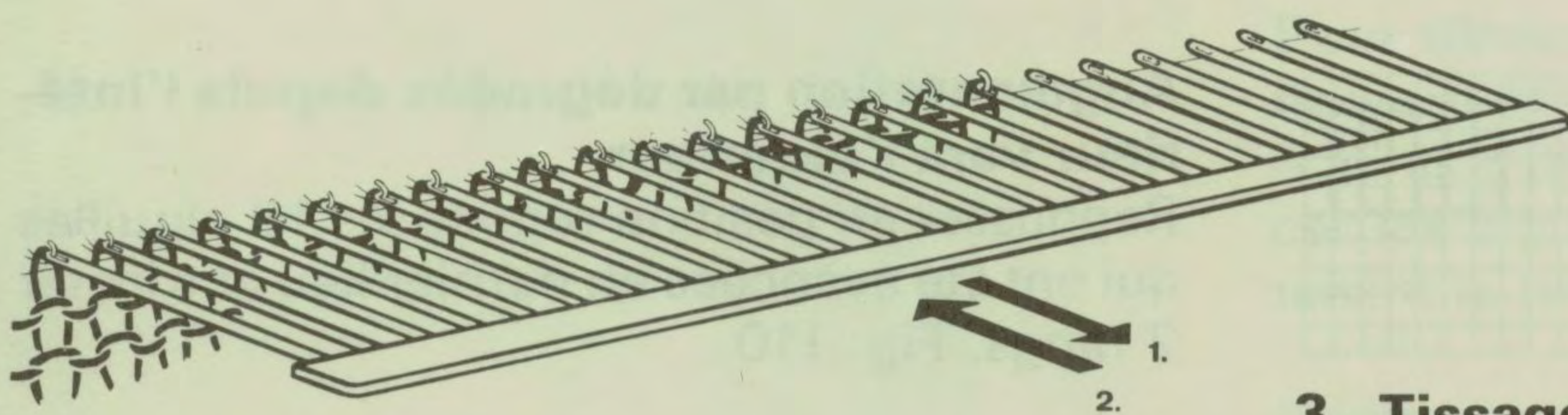

Fig. 114

3. Tissage normal (chariot P/W) et tissage à brides (chariot K/W).

Dans ce genre de tricot, vous ne pouvez travailler que des dégradés simples aux deux lisières, c'est-à-dire diminuer par dégradés puis reporter les aiguilles et les mailles à l'aide du peigne à chas dans la position de travail comme suit: Accrocher le peigne à chas et le repousser jusqu'à ce que les mailles glissent par-dessus les clapets fermés sur les aiguilles à chas. Ouvrir les clapets, basculer vers le haut le peigne à chas et laisser glisser les mailles dans les têtes des aiguilles, Fig. 114.

D'autres genres de diminutions et augmentations

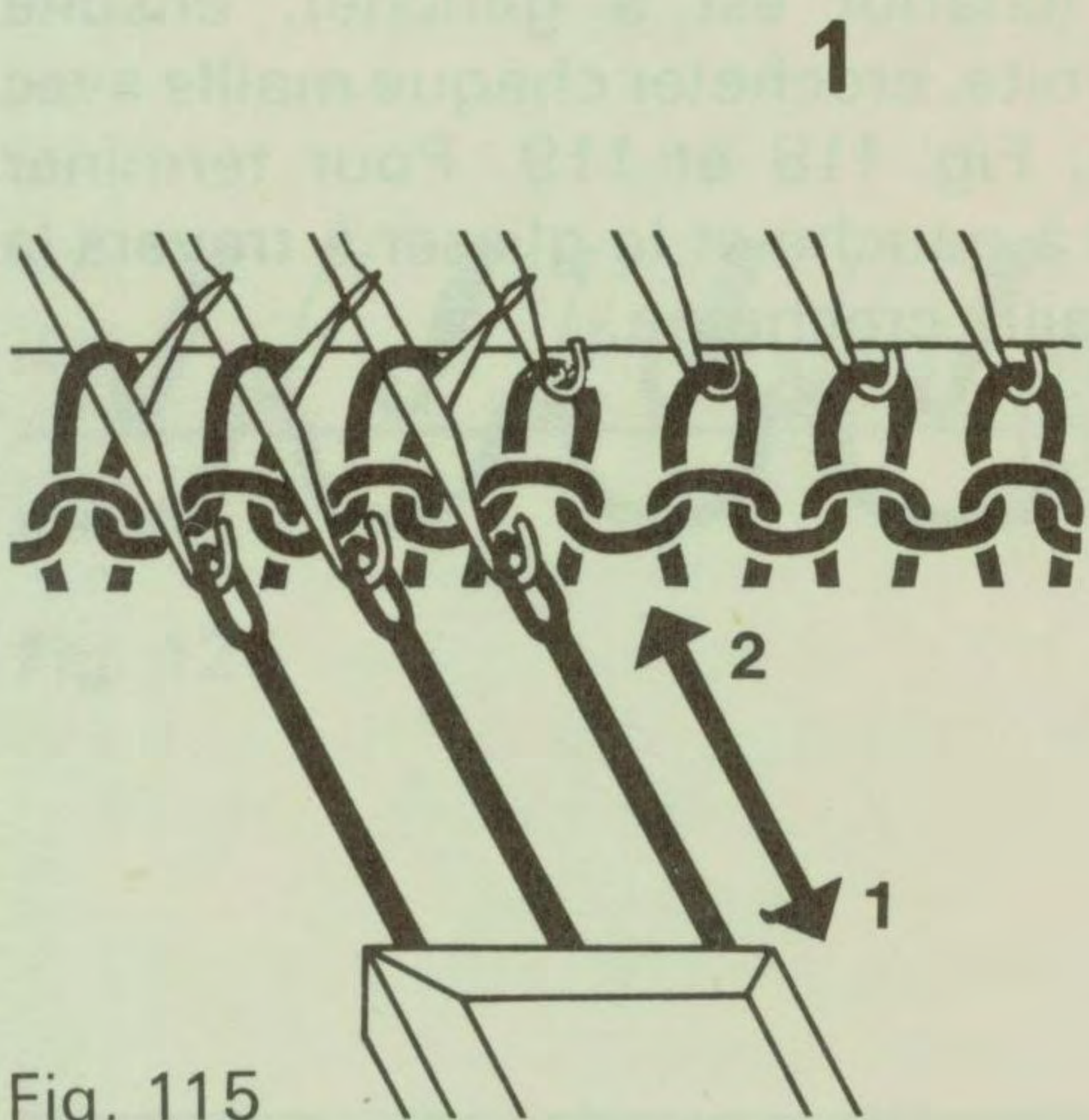

Fig. 115

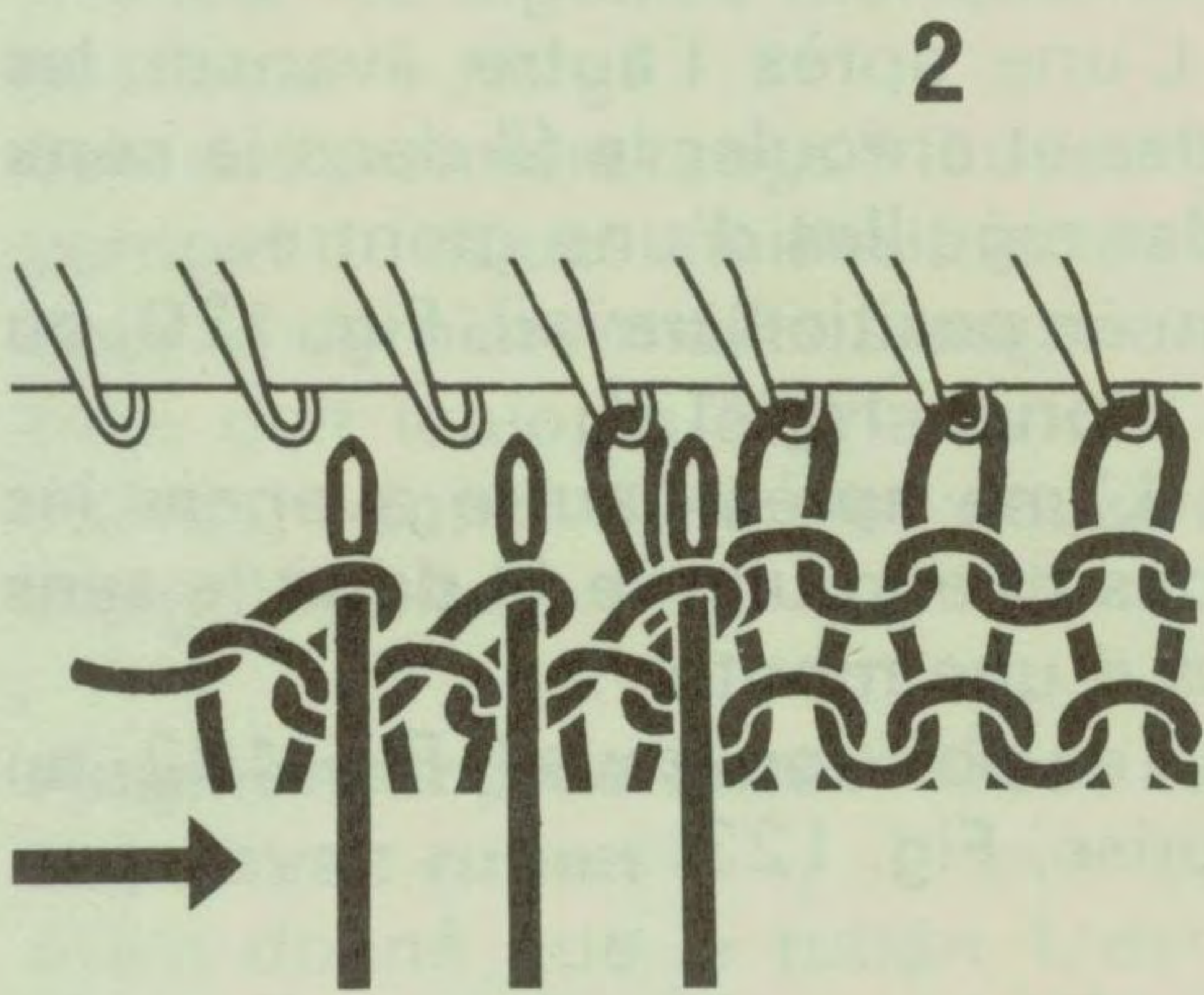

Fig. 116

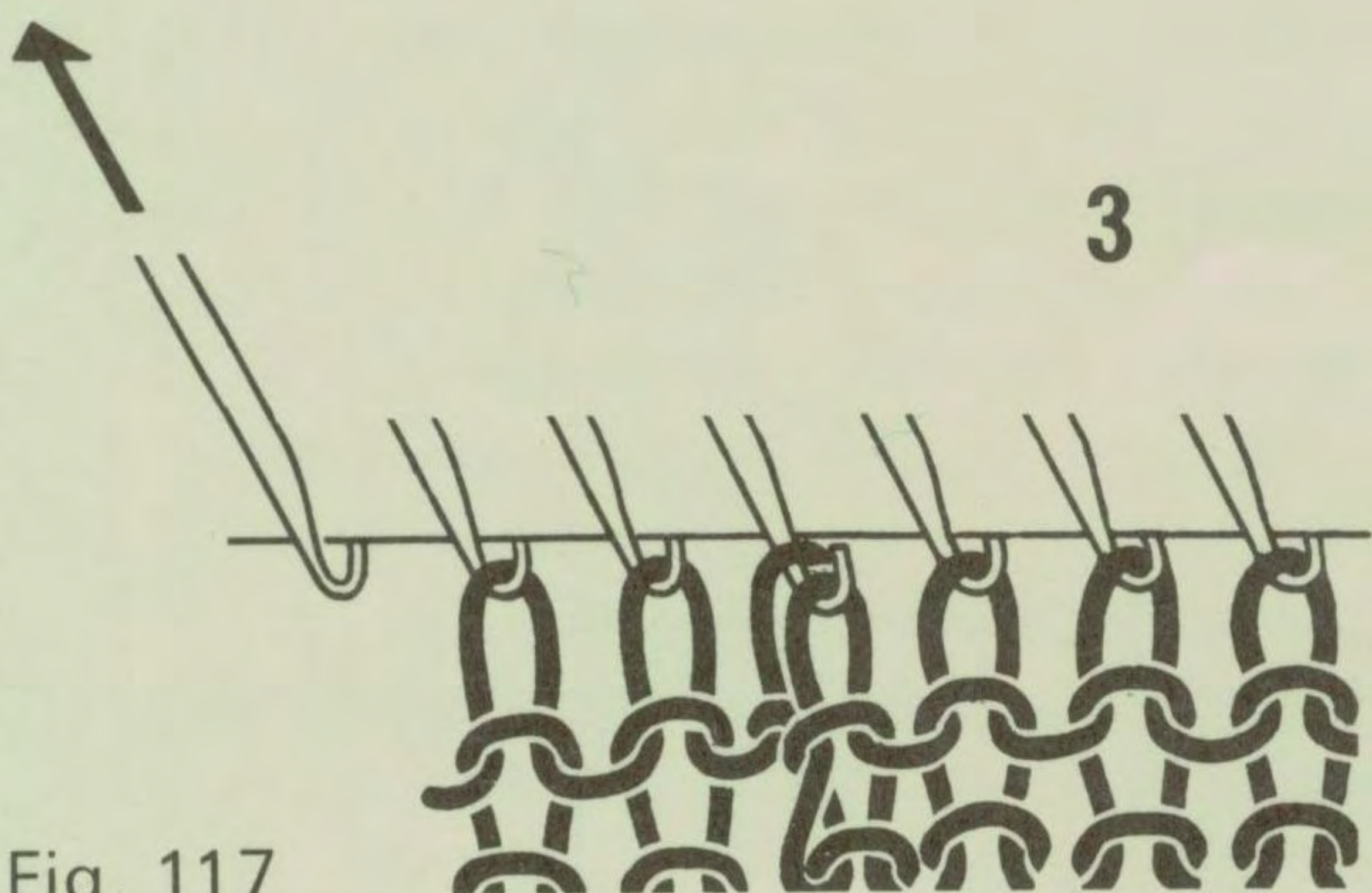

Fig. 117

Sur la page 39 et 42, nous avons expliqué comment arrêter un tricot, comment diminuer plusieurs mailles et comment augmenter et diminuer 1 maille. Maintenant nous allons vous expliquer d'autres procédés qui vous seront certainement utiles lors du tricotage de vos ouvrages avec PASSAP SELECTA.

Diminuer avec le poinçon à trois chas, Fig. 115, 116 et 117.

Usage pour manches raglan.

Augmenter avec le poinçon à trois chas.

Transférer les trois mailles de lisière d'une aiguille à l'extérieur et suspendre le fil intermédiaire sur l'aiguille vide en le croisant.

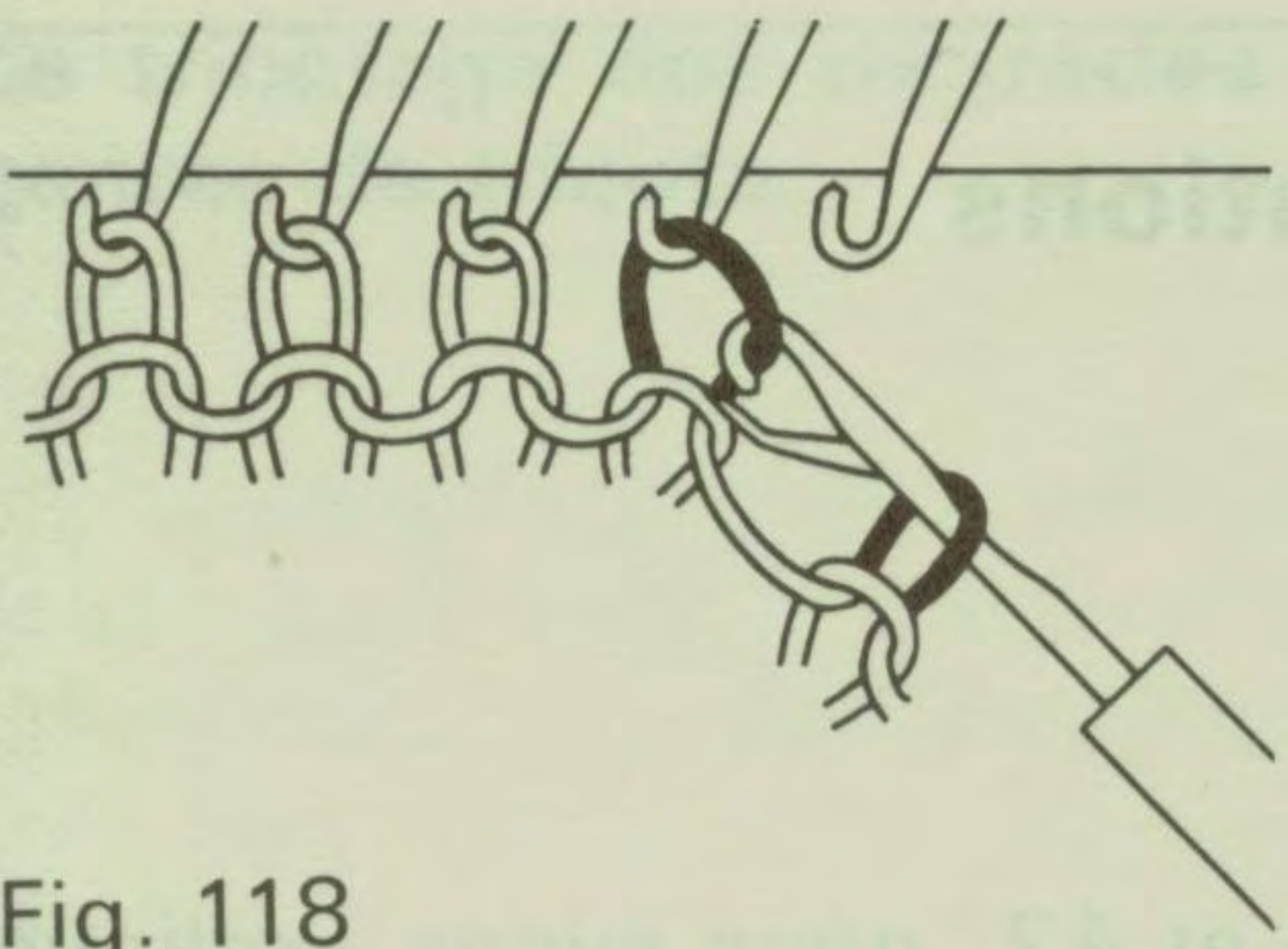

Fig. 118

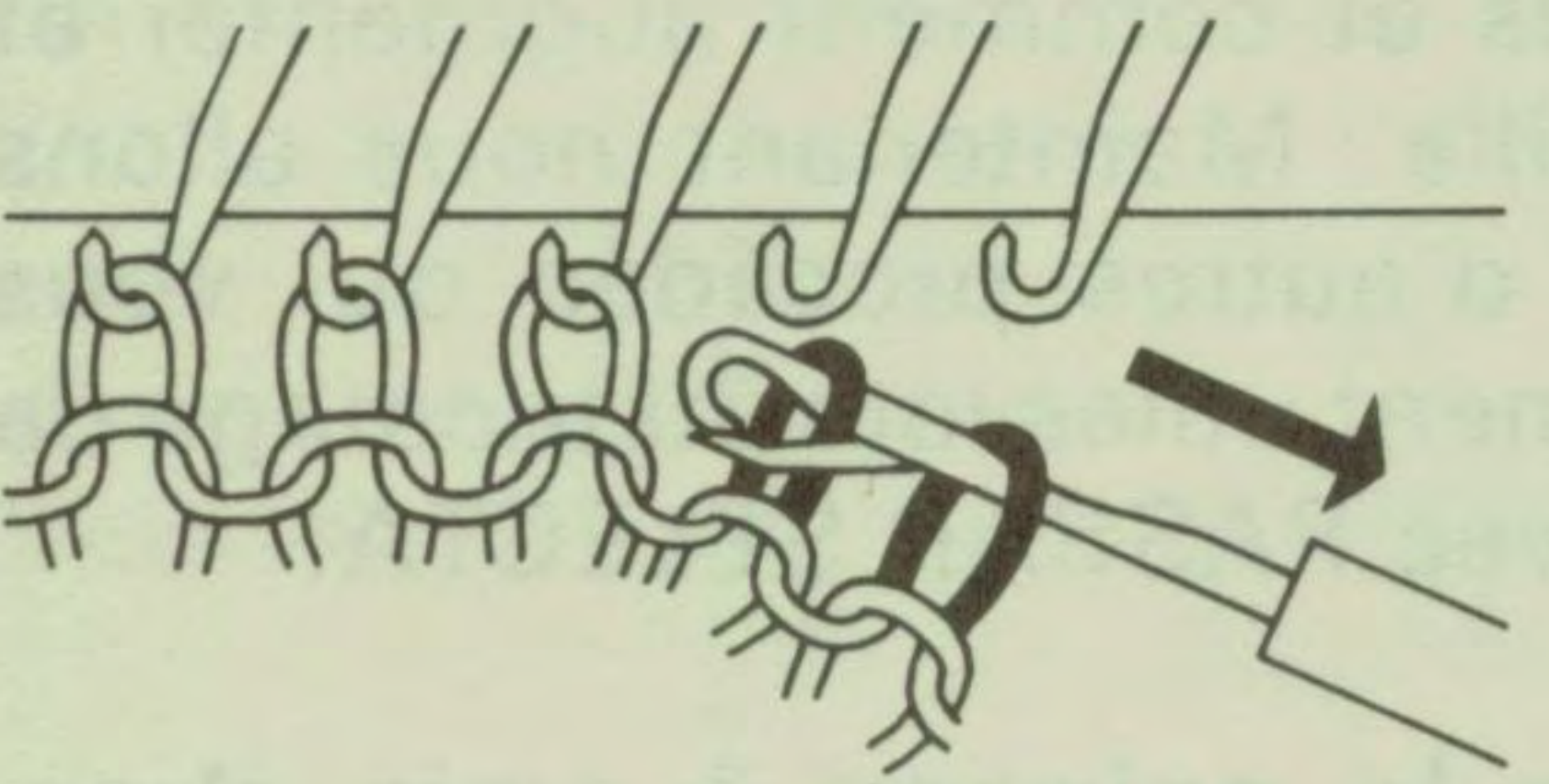

Fig. 119

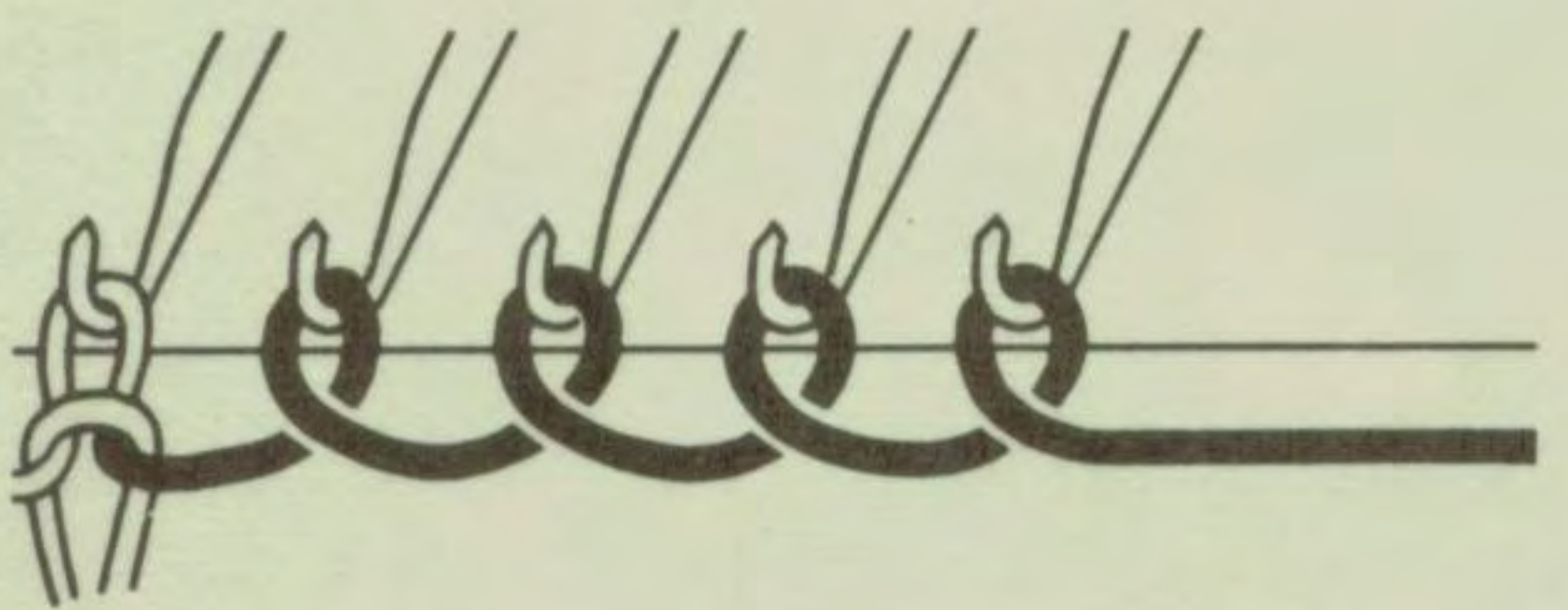

Fig. 120



Fig. 121

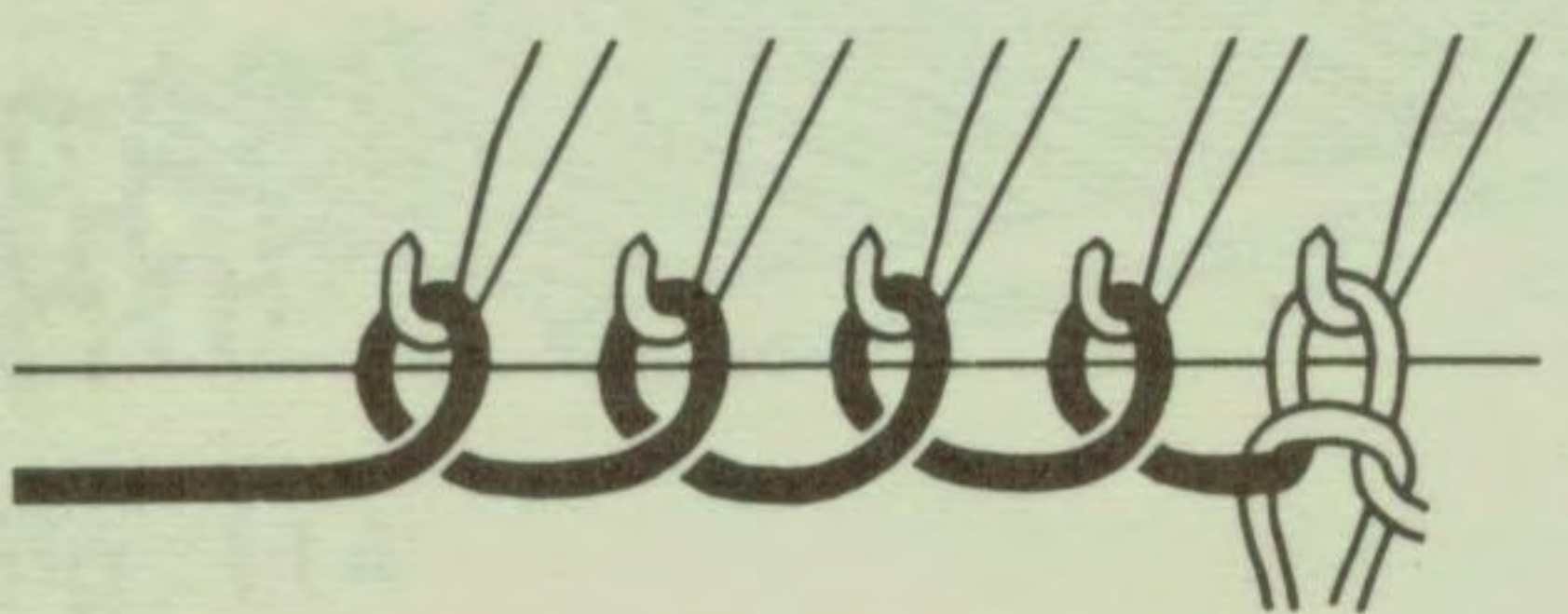

Fig. 122

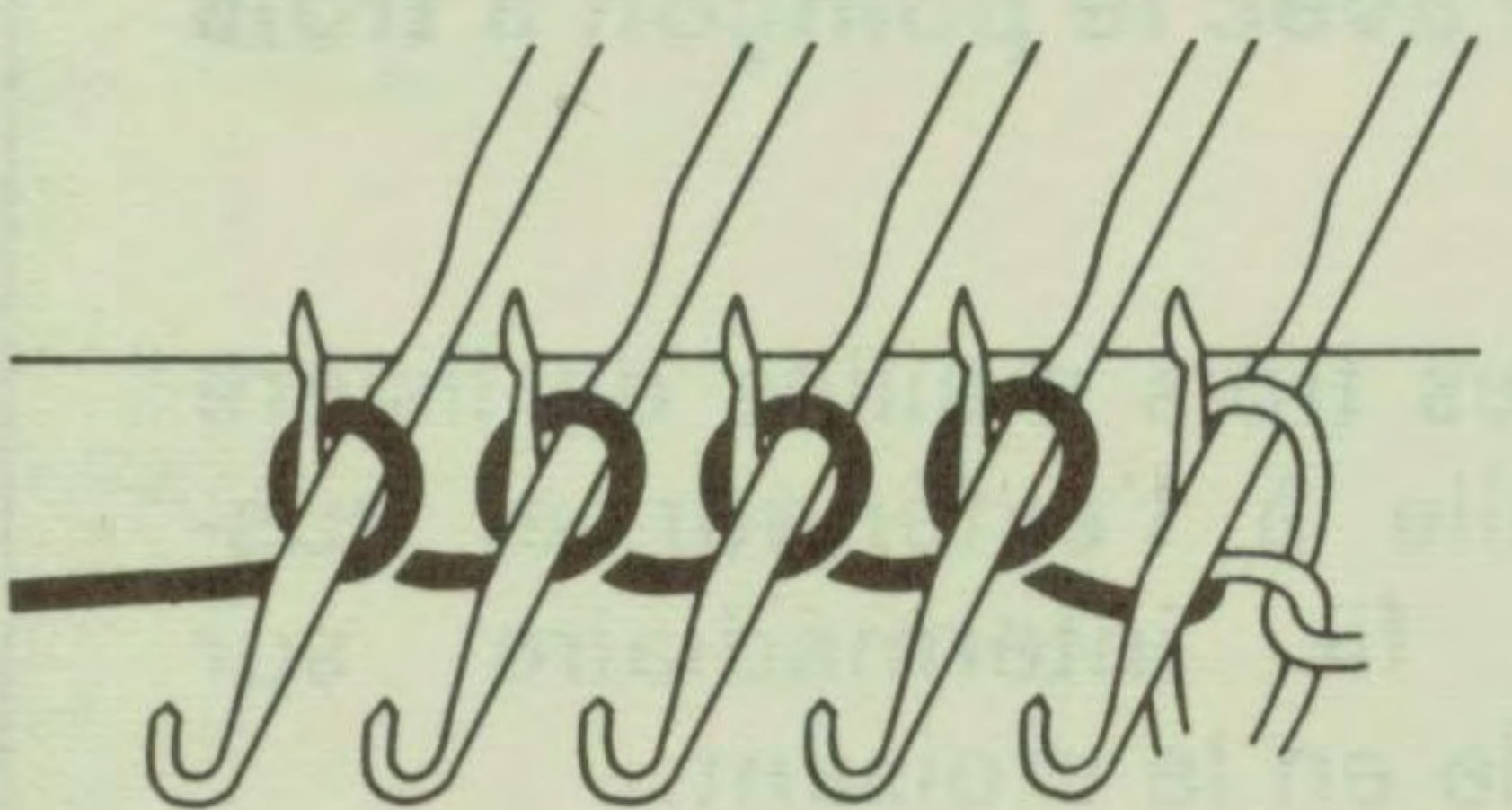

Fig. 123

Arrêter sans fil

Le procédé suivant pour arrêter donne un très joli effet de chaînette. Après avoir terminé le tricot (chariot est à droite), tricoter encore 1 rang en jersey (chariot P) avec grandeur de maille 10 (chariot est à gauche), ensuite depuis la droite, crocheter chaque maille avec la suivante, Fig. 118 et 119. Pour terminer casser le fil à gauche et le glisser à travers la dernière maille crochetée.

Augmenter plusieurs mailles, lors du tricotage avec un ruban dans la cassette, toujours du côté du chariot.

A droite: L'une après l'autre avancer les aiguilles vides et enrouler le fil dans le **sens contraire** des aiguilles d'une monte.

Selon dessin en position travail, Fig. 120, ou en position reprise, Fig. 121.

A gauche: L'une après l'autre avancer les aiguilles vides et enrouler le fil **dans** le sens des aiguilles d'une monte.

Selon dessin en position travail, Fig. 122, ou position reprise, Fig. 123.

Lors du tricotage bicolore. Enrouler d'abord la couleur de garniture et ensuite, sur les mêmes aiguilles, l'une après l'autre, la couleur de base.

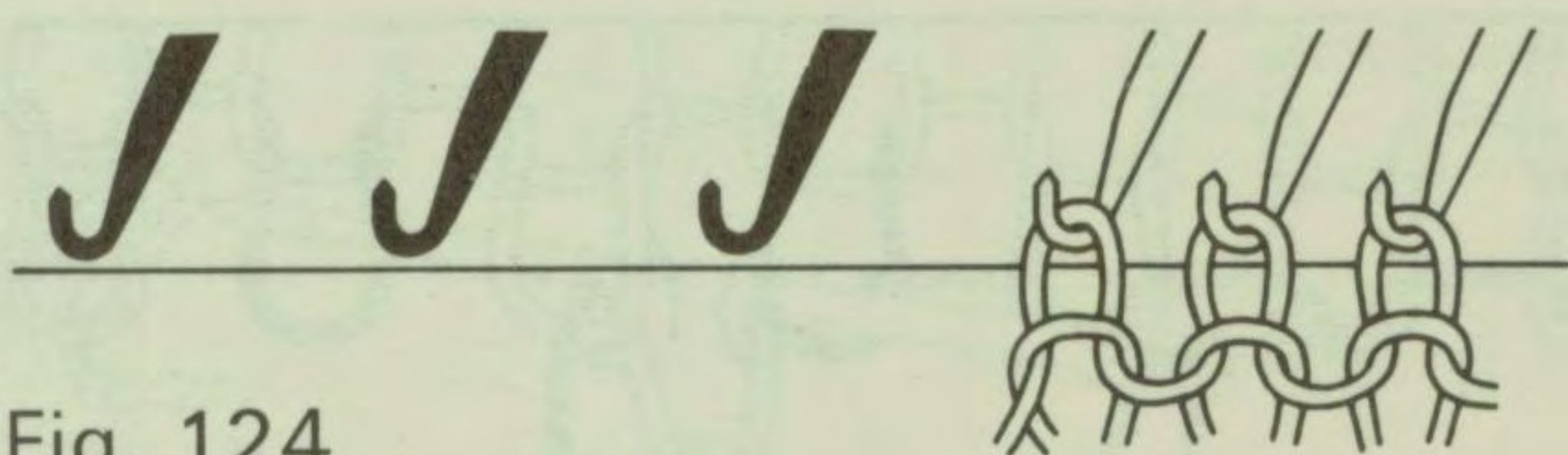

Fig. 124

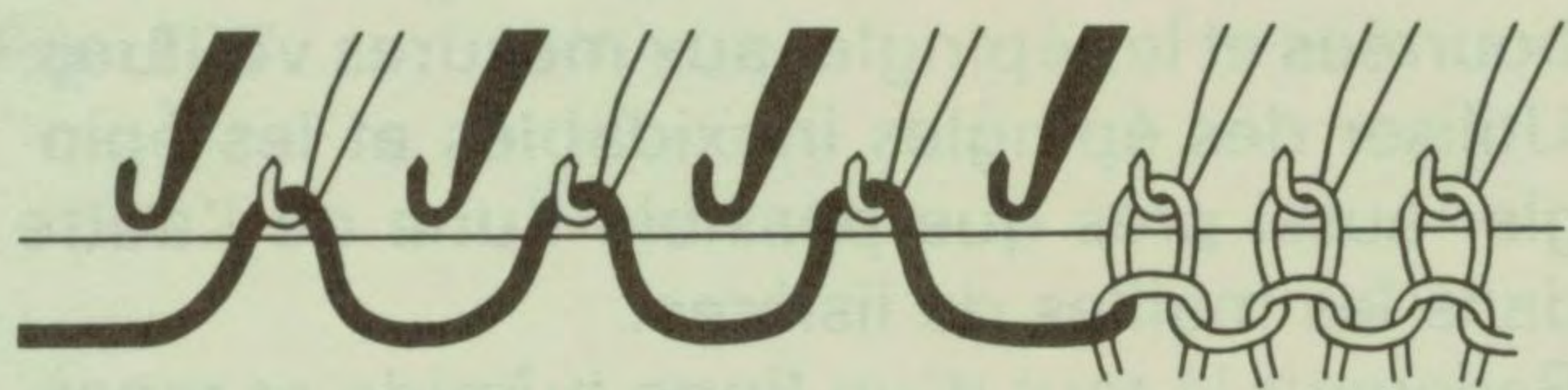

Fig. 125

Augmenter plusieurs mailles lors du tricotage sans ruban dans la cassette.

Pour jersey (chariot P), dessin vanisé (chariot P) et double chute (chariot M/X), avancer du côté opposé au chariot les aiguilles en écartement 1:1, Fig. 124, et tricoter 1 rang, ensuite avancer les aiguilles manquantes, Fig. 125, et tricoter 1 rang.

Lors des premiers rangs il faut éventuellement corriger quelques mailles à la main. L'aiguille pour la dernière maille à augmenter à l'extérieur doit toujours être avancée du côté du chariot, donc avec le deuxième groupe d'aiguilles.

Augmenter plusieurs mailles lors du tricotage avec ruban 1.

Etant donné que le ruban 1 est perforé en écartement 1:1, on peut, lors des réglages du chariot sur O et P/W, simplement avancer en position travail, toutes les aiguilles nécessaires sauf une du côté opposé au chariot, tricoter un rang, avancer la dernière aiguille, et continuer à tricoter. Le montage des nouvelles mailles se fera automatiquement.

Tricotage sur toute la largeur de la machine

Attention, si, en tricotant sur toute la largeur de la machine, vous voulez passer du jersey à un dessin avec ruban, il faut procéder de la façon suivante:

Pour un dessin unicolore avec 0 ou K,

avant le dernier rang en jersey:

Chariot à gauche.

Commande du sélecteur sur 1.

Variateur de dessins reste sur P.

Tricoter 1 rang, puis insérer le ruban.

Pour un dessin de tissage bicolore avec P ou K,

avant le dernier rang en jersey:

Chariot à gauche.

Commande du sélecteur sur 1.

Levier W-X sur W.

Variateur de dessins reste sur P.

Tricoter 1 rang, puis insérer le ruban et enfiler le fil de tissage.

Pour un dessin bicolore avec M ou N,

avant le dernier rang en jersey:

Chariot à gauche.

Commande du sélecteur sur 1.

Variateur de dessins sur M.

Levier W-X sur X.

Tricoter 1 rang.

Insérer le ruban perforé et enfiler le fil de garniture.

Le montage et les finitions

Quelques mots sur le lavage

Si vous suivez les bons conseils mentionnés ci-dessous, vos tricots PASSAP seront après de nombreux lavages encore aussi beaux que le premier jour:

1. N'utilisez que des produits de lessive très doux.
2. N'employez que de l'eau tiède entre 20 ° à 25 °C.
3. Ne jamais froter, mais presser.
4. Toujours bien rincer, d'abord à l'eau tiède, puis à l'eau froide en ajoutant à la dernière eau de rinçage un petit peu de vinaigre afin de raviver les couleurs.
5. Bien presser entre deux serviettes-éponge jusqu'à ce que la laine soit presque sèche.
6. Pour sécher, étendre en forme sur un linge clair et propre et couvrir d'un linge plus mince. Tenir à l'écart du soleil et du chauffage.
7. Aussitôt sec, repasser à la pattemouille comme décrit ci-après.

Quelques mots sur le repassage

Etendre les différentes pièces tricotées sur une table ou planche de repassage bien rembourrées et les épinglez aux mesures voulues. Utiliser des épingles inoxydables et les épinglez aussi près que possible l'une de l'autre dans les mailles de lisières.

Recouvrir le tout d'un linge humide et repasser légèrement à la pattemouille. Le fer à repasser doit glisser juste au-dessus du linge humide, mais ne doit jamais presser l'ouvrage.

Tous les tricots, même le jersey, lorsqu'ils doivent être repassés, ne peuvent l'être que très **légèrement**, à la pattemouille et au fer chaud.

Deux pièces de forme semblable peuvent être repassées en même temps. Avant le montage il faut les poser endroit contre endroit, les épinglez, poser un linge humide et repasser à la pattemouille.

Fils synthétiques (Acryl, Dralon, Orlon, etc.) doivent être repassés très soigneusement ou même pas du tout. Le mieux est de les épinglez et de les laisser sécher sous un linge humide.

Les côtes anglaises, dessins à relief, bords-côtes, etc. ne doivent **jamais** être repassés. On epingle ces parties aux mesures voulues, on pose un linge humide et on laisse reposer le tout jusqu'à ce que le linge et la laine soient secs.

Pour obtenir de belles coutures

Il est vain de vouloir confectionner un bel ouvrage si ce dernier est ensuite mal cousu. Nous vous donnons ci-après cinq exemples pour obtenir une belle couture.

Comment coudre un ourlet?

M par m coudre le rang ouvert tout en piquant chaque fois 2 mailles et en défaisant le fil contrastant m par m, Fig. 126.

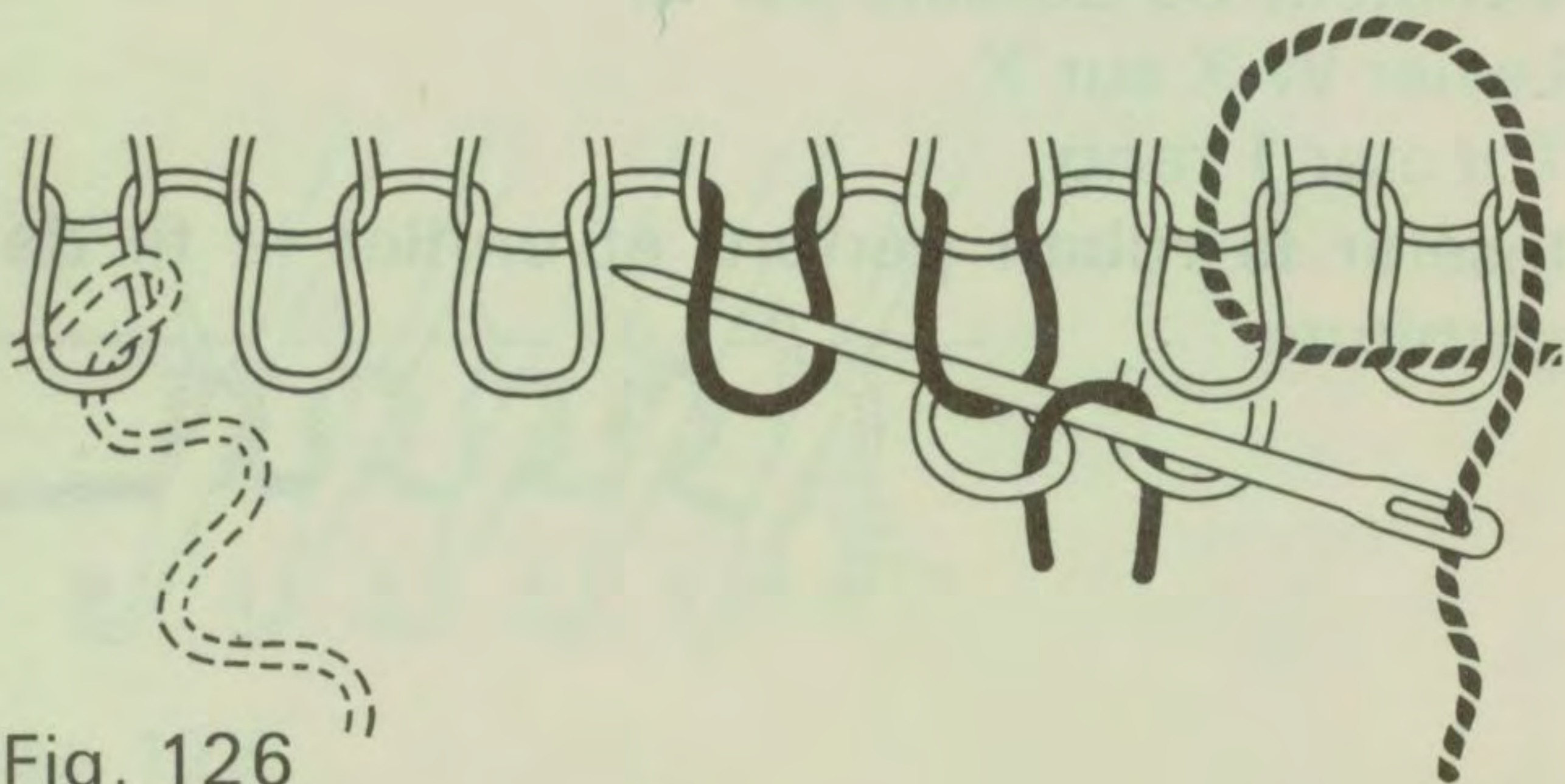

Fig. 126

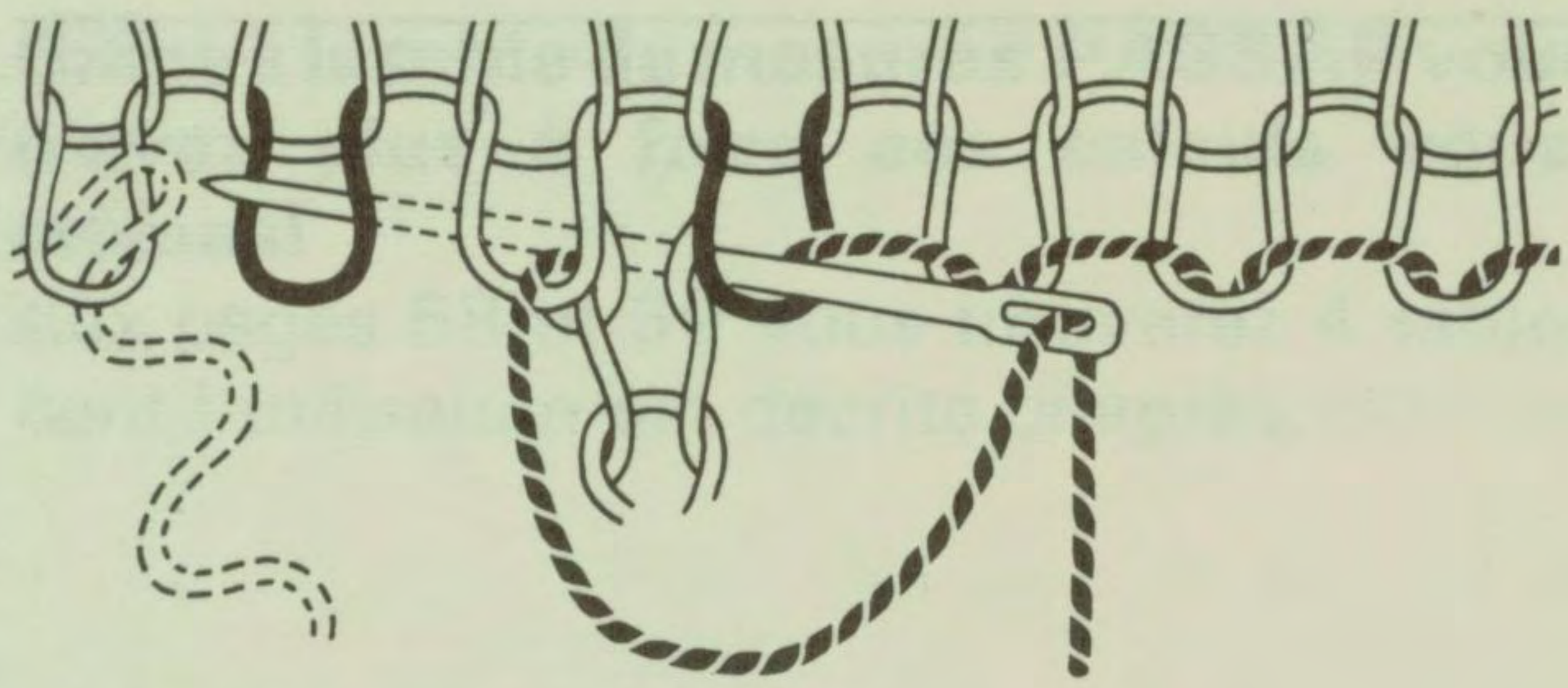

Fig. 127

Le point arrière

Piquer dans la maille, à droite de celle qui a été cousue auparavant et sortir l'aiguille vers la maille ouverte à gauche de celle-ci. En même temps défaire le fil contrastant m par m, Fig. 127.

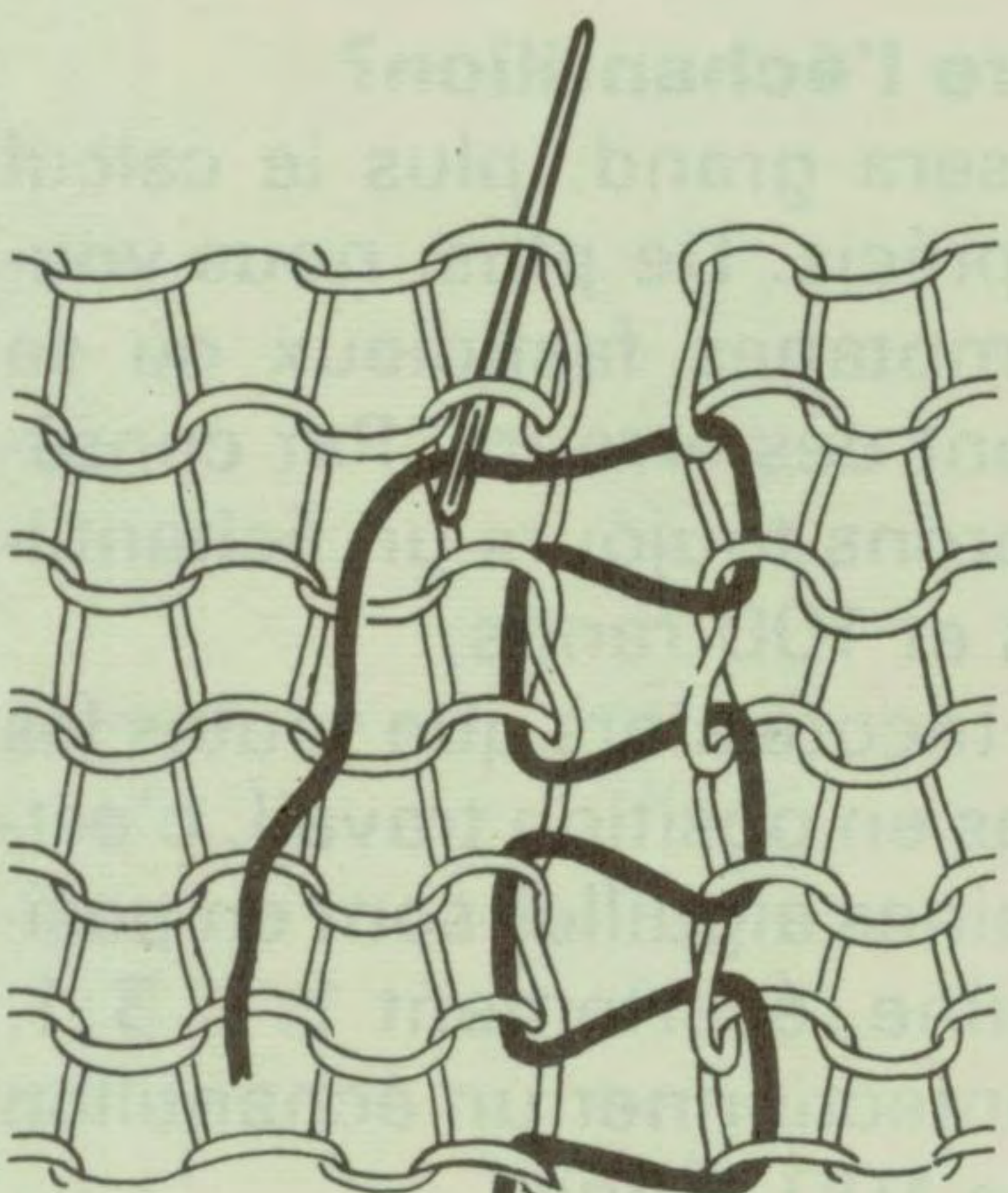

Fig. 128

Le point matelas sur l'envers de l'ouvrage

Avec l'aiguille à repriser coudre sur l'envers du tricot, Fig. 128.

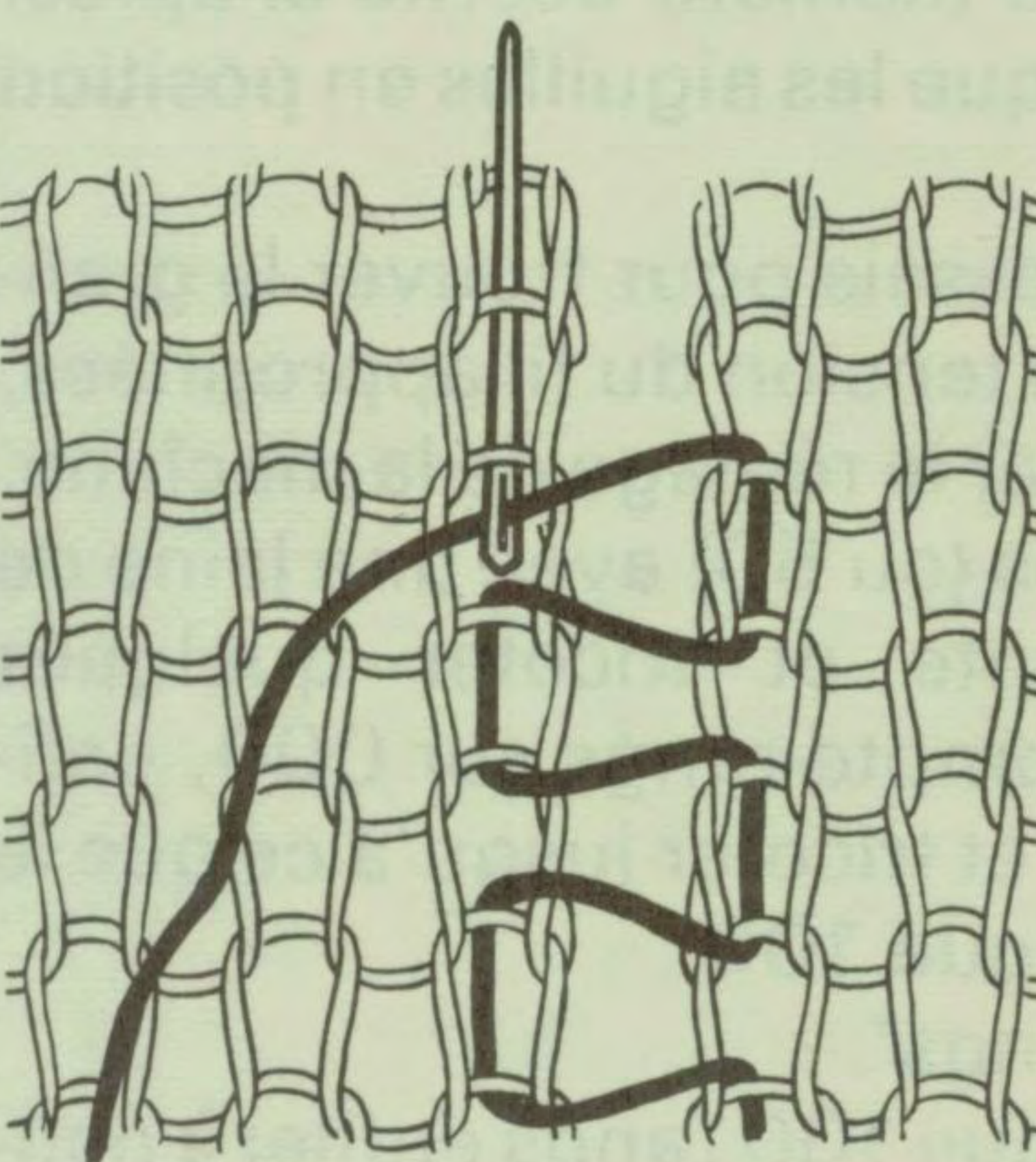

Fig. 129

Le point matelas sur l'endroit de l'ouvrage

Très indiqué pour les coutures invisibles le long des côtés de l'ouvrage.

Coudre sur l'endroit du tricot, Fig. 129.

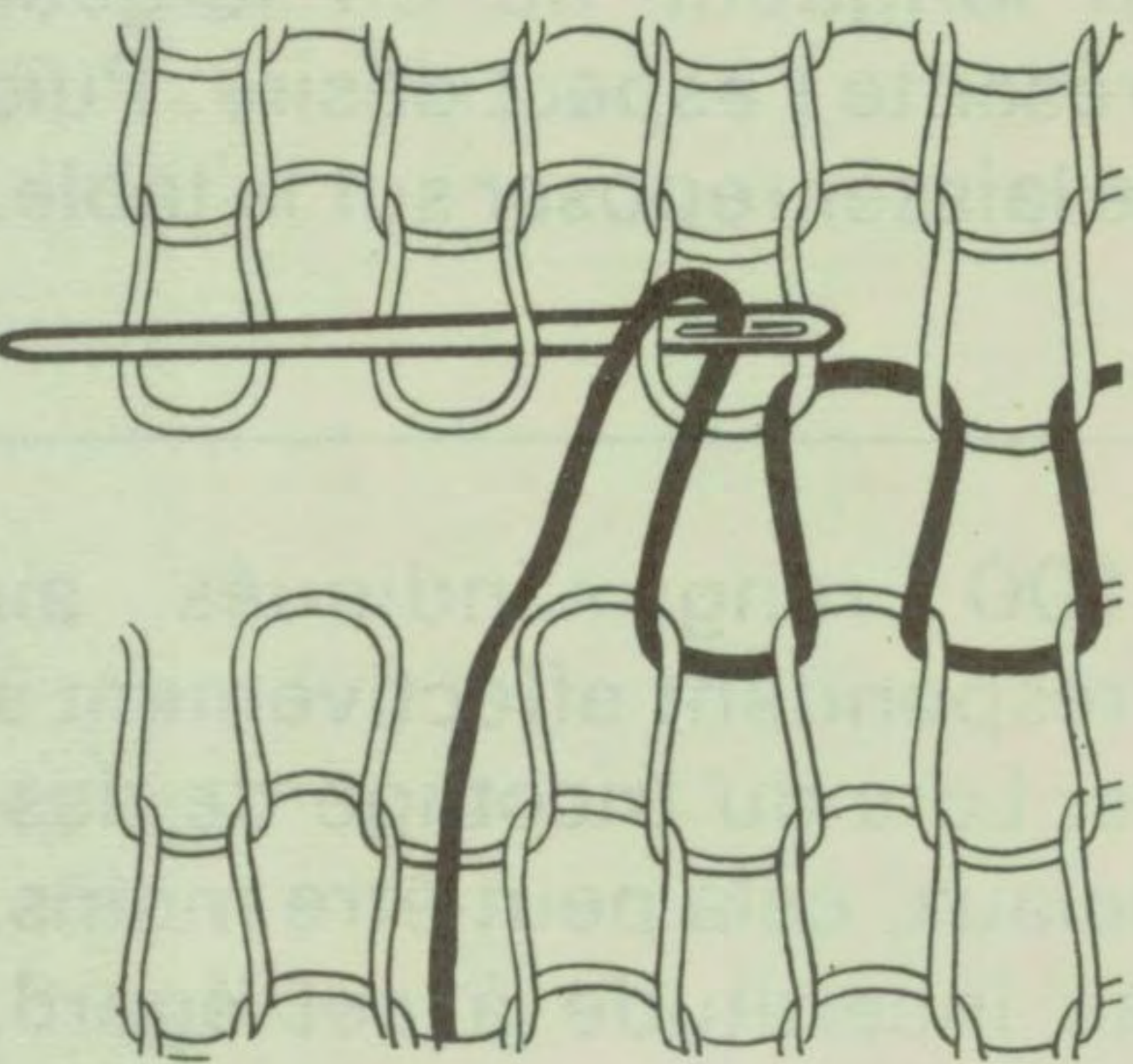

Fig. 130

Point de maille

Sur l'endroit du tricot, imiter la rangée de mailles manquante, Fig. 130.

Echantillon de tricotage et calcul

Avant chaque ouvrage, l'on devrait confectionner un échantillon. Ceci ne constitue vraiment pas une perte de laine, car l'échantillon peut être défait ultérieurement et utilisé pour le col, les bords, les coutures, etc.

Pourquoi un échantillon?

1. Pour faire un essai de la laine et du dessin.
2. Pour vérifier le gonflant (grandeur de maille) du tricot.
3. Pour calculer le nombre de mailles et de rangs.

Chaque laine donne un nombre différent de mailles et de rangs; de même, le résultat varie pour une même laine selon le réglage de la grandeur de maille et de la tension du fil.

Pour obtenir un vêtement parfait il est indispensable de faire un calcul correcte du nombre de mailles et de rangs nécessaires.

Pour vous aider dans vos calculs nous mettons à votre disposition une table de calcul PASSAP. Voilà précisément l'agrément du tricot PASSAP; il permet d'ajouter une note personnelle.

Comment doit être l'échantillon?

Plus l'échantillon sera grand, plus le calcul des mesures sera précis. De plus, nous voulons éviter les comptages fastidieux où se glissent si facilement des erreurs. Par conséquent, nous tricoterons toujours un échantillon de 100 mailles et 100 rangs.

Cependant, si l'on tricote alors que toutes les aiguilles ne sont pas en position travail, c'est-à-dire lorsque certaines aiguilles sont en position zéro (grosse laine, écartement 1:1, 3:1, etc.), il suffit de confectionner un échantillon de 50 mailles et de 100 rangs.

Dans ce cas, il faut multiplier par 2 le nombre de centimètres correspondant à 50 mailles, puis procéder de la manière décrite ci-après: Ne sont comptées que les aiguilles en position travail.

Faire d'abord des essais pour trouver la grandeur de maille et la tension du fil appropriées, puis ne plus changer le réglage de la machine. Monter 100 mailles (ou 50) avec une laine de couleur contrastante et tricoter quelques rangs. Mettre le compte-rangs sur 000, enfiler la laine de base et tricoter jusqu'à ce que le compte-rangs indique 100.

$CR\ 100 = 100\ rangs^*$

Lorsque le CR indique 100 rangs enfiler à nouveau la laine de couleur contrastante, tricoter encore quelques rangs, puis faire tomber l'échantillon. Selon le dessin, l'échantillon doit être étiré en longueur ou en largeur jusqu'à ce qu'il présente l'aspect désiré. Puis sans le repasser, le laisser reposer sur la table.

*Normalement, 100 rangs indiqués au compte-rangs correspondent effectivement à 100 rangs tricotés. Lors du tricotage de dessins ou points spéciaux, cela peut-être moins. Afin d'éviter toute incertitude à cet égard, nous ne compterons que les rangs indiqués par le compte-rangs.

Grâce à la table de mesures PASSAP vous n'avez plus à faire ces calculs vous-mêmes!

Aux pages 68 et 69 vous trouverez 4 tables dont l'utilisation est décrite ci-après:

Colonne horizontale: Mesures de l'échantillon

Sur la ligne horizontale supérieure, vous trouvez les données en cm pour un échantillon de 100 mailles et 100 rangs au CR. Allant de 10 à 50 cm, ces mesures sont réparties sur 4 tables.

Colonne verticale: Mesures désirées

Dans les deux colonnes extérieures, vous trouvez de haut en bas le nombre de centimètres nécessaire à vos mesures. Ces nombres vont de 0,5 à 90 cm sur chaque table.

Exemple:

100 mailles de l'échantillon donnent 23 cm. Vous désirez obtenir une largeur de 20 cm. Dans la colonne de l'échantillon vous lisez 23; dans la colonne des mesures désirées vous lisez 20. A l'intersection des 2 colonnes, vous trouvez le chiffre 87. Vous devez donc monter 87 mailles.

Vous trouverez de la même manière le nombre de rangs nécessaires.

Pour les mesures que vous ne trouvez pas sur la table, une simple addition vous permet de trouver le nombre de mailles, resp. de rangs nécessaires.

Exemple:

100 mailles de l'échantillon mesurent 23 cm

Largeur désirée	25 $\frac{1}{2}$ cm
20 cm	= 87 mailles
5 cm	= 22 mailles
$\frac{1}{2}$ cm	= 2 mailles
<hr/>	
25 $\frac{1}{2}$ cm	= 111 mailles

Inscrivez immédiatement chaque nombre de mailles et de rangs relevé sur la table de mesures PASSAP à côté du nombre correspondant de centimètres sur votre patron.

Table de calcul

Mesures désirées cm	Mesures de l'échantillon de 10 à 19,5 cm, 100 mailles ou 100 rangs																Mesures désirées cm				
	10	10,5	11	11,5	12	12,5	13	13,5	14	14,5	15	15,5	16	16,5	17	17,5		18	18,5	19	19,5
0,5	5	4-5	4-5	4-5	4-5	4	3-4	3-4	3-4	3-4	3-4	3-4	3	3	3	2-3	2-3	2-3	2-3	2-3	0,5
1	10	10	9	8-9	8	8	7-8	7-8	7	7	6-7	6-7	6-7	6	6	5-6	5-6	5-6	5-6	5	1
2	20	19	18	17	16	16	15	15	14	14	13	13	13	12	12	11	11	11	11	10	2
3	30	29	27	26	25	24	23	22	21	21	20	19	19	18	18	17	17	16	16	15	3
4	40	38	36	35	33	32	31	30	28	28	27	26	25	24	24	23	22	22	21	21	4
5	50	48	45	43	42	40	38	37	36	34	33	32	31	30	29	29	28	27	26	26	5
6	60	57	55	52	50	48	46	44	43	41	40	39	38	36	35	34	33	32	32	31	6
7	70	67	64	61	58	56	54	52	50	48	47	45	44	42	41	40	39	38	37	36	7
8	80	76	73	70	67	64	62	59	57	55	53	52	50	48	47	46	44	43	42	41	8
9	90	86	82	78	75	72	69	67	64	62	60	58	56	55	53	51	50	49	47	46	9
10	100	95	91	87	83	80	77	74	71	69	67	65	63	61	59	57	56	54	53	51	10
20	200	190	182	174	167	160	154	148	143	138	133	129	125	121	118	114	111	108	105	103	20
30	300	286	273	261	250	240	231	222	214	207	200	194	188	182	176	171	167	162	158	154	30
40			348	333	320	308	296	285	276	267	258	250	242	235	229	222	216	211	205	40	40
50								357	345	333	323	313	303	294	286	278	270	263	256	50	50
60														353	343	333	324	316	308	60	60
70																				358	70
80																					80
90																					90

Mesures désirées cm	Mesures de l'échantillon de 20 à 29,5 cm, 100 mailles ou 100 rangs																Mesures désirées cm				
	20	20,5	21	21,5	22	22,5	23	23,5	24	24,5	25	25,5	26	26,5	27	27,5		28	28,5	29	29,5
0,5	2-3	2-3	2-3	2-3	2-3	2	2	2	2	2	2	1-2	1-2	1-2	1-2	1-2	1-2	1-2	1-2	1-2	0,5
1	5	4-5	4-5	4-5	4-5	4-5	4-5	4-5	4	4	4	4	3-4	3-4	3-4	3-4	3-4	3-4	3-4	3-4	1
2	10	10	10	9	9	9	9	9	8	8	8	8	8	8	7	7	7	7	7	7	2
3	15	15	14	14	14	13	13	13	13	12	12	12	12	11	11	11	11	11	10	10	3
4	20	20	19	19	18	18	17	17	17	16	16	16	15	15	15	15	14	14	14	14	4
5	25	24	24	23	23	22	22	21	21	20	20	20	19	19	19	18	18	18	17	17	5
6	30	29	29	28	27	27	26	26	25	24	24	24	23	23	22	22	21	21	21	20	6
7	35	34	33	33	32	31	30	30	29	29	28	27	27	26	26	25	25	25	24	24	7
8	40	39	38	37	36	36	35	34	33	33	32	31	31	30	30	29	29	28	28	27	8
9	45	44	43	42	41	40	39	38	38	37	36	35	35	34	33	33	32	32	31	31	9
10	50	49	48	47	45	44	43	43	42	41	40	39	38	38	37	36	36	35	34	34	10
20	100	98	95	93	91	89	87	85	83	82	80	78	77	75	74	73	71	70	69	68	20
30	150	146	143	140	136	133	130	128	125	122	120	118	115	113	111	109	107	105	103	102	30
40	200	195	190	186	182	178	174	170	167	163	160	157	154	151	148	145	143	140	138	136	40
50	250	244	238	233	227	222	217	213	208	204	200	196	192	189	185	182	179	175	172	169	50
60	300	293	286	279	273	267	261	255	250	245	240	235	231	226	222	218	214	211	207	203	60
70	350	341	333	326	318	311	304	298	292	286	280	274	269	264	259	255	250	246	241	237	70
80					356	348	340	333	327	320	313	308	302	296	291	286	281	276	271	80	80
90												353	346	340	333	327	321	316	310	305	90

Table de calcul

Mesures désirées cm	Mesures de l'échantillon de 30 à 39,5 cm, 100 mailles ou 100 rangs																		Mesures désirées cm		
	30	30,5	31	31,5	32	32,5	33	33,5	34	34,5	35	35,5	36	36,5	37	37,5	38	38,5		39	39,5
0,5	1-2	1-2	1-2	1-2	1-2	1-2	1-2	1-2	1-2	1-2	1-2	1-2	1-2	1-2	1-2	1-2	1-2	1-2	1-2	1-2	0,5
1	3-4	3-4	3-4	3-4	3	3	3	3	2-3	2-3	2-3	2-3	2-3	2-3	2-3	2-3	2-3	2-3	2-3	2-3	1
2	7	7	6	6	6	6	6	6	6	6	6	6	6	5	5	5	5	5	5	5	2
3	10	10	10	10	9	9	9	9	9	9	9	8	8	8	8	8	8	8	8	8	3
4	13	13	13	13	13	12	12	12	12	12	11	11	11	11	11	11	11	10	10	10	4
5	17	16	16	16	16	15	15	15	14	14	14	14	14	14	13	13	13	13	13	13	5
6	20	20	19	19	19	18	18	18	17	17	17	17	16	16	16	16	16	16	15	15	6
7	23	23	23	22	22	22	21	21	21	20	20	20	19	19	19	19	18	18	18	18	7
8	27	26	26	25	25	25	24	24	24	23	23	23	22	22	22	21	21	21	21	20	8
9	30	30	29	29	28	28	27	27	26	26	26	25	25	25	24	24	24	23	23	23	9
10	33	33	32	32	31	31	30	30	29	29	29	28	28	27	27	27	26	26	26	25	10
20	67	66	65	64	63	62	61	60	59	58	57	56	56	55	54	53	53	52	51	51	20
30	100	98	97	95	94	92	91	90	88	87	86	85	83	82	81	80	79	78	77	76	30
40	133	131	129	127	125	123	121	119	118	116	114	113	111	110	108	107	105	104	103	101	40
50	167	164	161	159	156	154	151	149	147	145	143	141	139	137	135	133	132	130	128	127	50
60	200	197	194	191	188	185	181	179	176	174	171	169	167	164	162	160	158	156	154	152	60
70	233	230	226	222	219	215	212	209	206	203	200	197	194	192	189	187	184	182	179	177	70
80	267	262	258	254	250	246	242	239	235	232	229	225	222	219	216	213	211	208	205	203	80
90	300	295	290	286	281	277	273	269	265	261	257	254	250	247	243	240	237	234	231	228	90

Mesures désirées cm	Mesures de l'échantillon de 40 à 50 cm, 100 mailles ou 100 rangs																		Mesures désirées cm		
	40	40,5	41	41,5	42	42,5	43	43,5	44	44,5	45	45,5	46	46,5	47	47,5	48	48,5		49	49,5
0,5	1-2	1-2	1-2	1-2	1-2	1-2	1-2	1-2	1-2	1-2	1-2	1	1	1	1	1	1	1	1	1	0,5
1	2-3	2-3	2-3	2-3	2-3	2-3	2-3	2-3	2-3	2-3	2-3	2	2	2	2	2	2	2	2	2	1
2	5	5	5	5	5	5	5	5	5	4	4	4	4	4	4	4	4	4	4	4	2
3	8	7	7	7	7	7	7	7	7	7	7	7	7	6	6	6	6	6	6	6	3
4	10	10	10	10	10	9	9	9	9	9	9	9	9	9	9	8	8	8	8	8	4
5	13	12	12	12	12	12	12	11	11	11	11	11	11	11	11	11	10	10	10	10	5
6	15	15	15	14	14	14	14	14	14	13	13	13	13	13	13	13	12	12	12	12	6
7	18	17	17	17	17	16	16	16	16	16	15	15	15	15	15	15	14	14	14	14	7
8	20	20	20	19	19	19	19	18	18	18	18	18	17	17	17	17	17	16	16	16	8
9	23	22	22	22	21	21	21	21	20	20	20	20	20	19	19	19	19	19	18	18	9
10	25	25	25	24	24	24	23	23	23	22	22	22	22	22	21	21	21	21	20	20	10
20	50	49	49	48	48	47	47	46	45	45	44	44	43	43	43	42	42	41	41	40	20
30	75	74	73	72	71	71	70	69	68	67	67	66	65	65	64	63	62	62	61	61	30
40	100	99	98	96	95	94	93	92	91	90	89	88	87	86	85	84	83	82	82	81	40
50	125	123	122	121	119	118	116	115	114	112	111	110	109	108	106	105	104	103	102	101	50
60	150	148	146	145	143	141	140	138	136	135	133	132	130	129	128	126	125	124	122	121	60
70	175	173	171	169	167	165	163	161	159	157	156	154	152	151	149	147	146	144	143	141	70
80	200	198	195	193	190	188	186	184	181	180	178	176	174	172	170	168	167	165	163	162	80
90	225	222	220	217	214	212	209	207	205	202	200	198	196	194	192	189	187	186	184	182	90

Afin de déterminer où vous devez augmenter ou diminuer.

Considérez maintenant les chiffres inscrits.

Exemple:

Le bord de taille est large de 140 mailles;
la poitrine est large de 160 mailles, soit 20 mailles de plus;

la couture de côté est haute de 150 rangs.

Sur 150 rangs, vous devez donc augmenter au total 20 mailles, c'est-à-dire de chaque côté 10 fois 1 maille. Ces 10 augmentations doivent se répartir régulièrement sur 150 rangs.

Diviser 150 (nombre de rangs) par 10 (nombre d'augmentations) et vous obtenez le chiffre 15.

$$150:10 = 15$$

Vous devez faire les 10 augmentations chaque fois à un intervalle de 15 rangs.

Pour pouvoir tricoter quelques rangs droits avant le commencement et après la fin des augmentations, faites la première augmentation au 5e rang et la dernière au 140e rang. Sur votre papier vous notez le long des lignes indiquant les coutures de côté:

Au 5e rang et tous les 15 rangs, augmenter de chaque côté 10 fois une maille. Vous calculez les diminutions de la même façon.

Augmentations au

- 5e rang
- 20e rang
- 35e rang
- 50e rang
- 65e rang
- 80e rang
- 95e rang
- 110e rang
- 125e rang
- 140e rang

Une fois les nombres de mailles et de rangs inscrits, vous pouvez commencer à tricoter sans autre souci: Votre vêtement sera bien proportionné et vous en serez certainement fière.

Chapitre 6

Conseils utiles et techniques

Avant d'appliquer les conseils indiqués ci-après, toujours noter les chiffres du compte-rangs ainsi que du ruban.

Constataction

Pas de dessin dans le tricot.

Moyen d'y remédier

a) Vérifier si la commande du sélecteur est correctement réglée sur 1.

b) Vérifier si les disques latéraux sont bien sur S et T, étant donné que U et R ne sont valables que pour le jersey.

c) Vérifier si l'indicateur blanc est visible dans le voyant droit de positionnement.

Dans le cas contraire, pousser la touche de positionnement vers l'arrière; avant de continuer à tricoter, ne pas oublier de reculer le ruban sur le chiffre noté et de contrôler également le compte-rangs.

d) Vérifier si le ruban est correctement placé.

Pousser la touche de dégagement sur 0 et contrôler de l'index si les dents de l'entraînement s'engagent correctement dans la perforation de guidage au milieu du ruban. Si nécessaire, déplacer légèrement le ruban de côté ou vers le bas.

Replacer la touche sur 1.

e) Vérifier si le couvercle de la cassette est bien fermé.

Le couvercle sert à maintenir le ruban vers le bas, c'est-à-dire dans sa position correcte.

f) Vérifier si le levier W-X se trouve dans la position nécessaire selon le dessin.

Constatacion

Le fil est coincé dans l'abaisseur

Exemples

Le but de l'opération est de faire passer le fil dans le trou de la petite roue blanche. Si le fil est coincé dans la petite roue blanche, dévisser la vis et enlever le fil, puis monter à nouveau la roue et les deux rondelles de sûreté, la plus grande en premier, ensuite la plus petite.

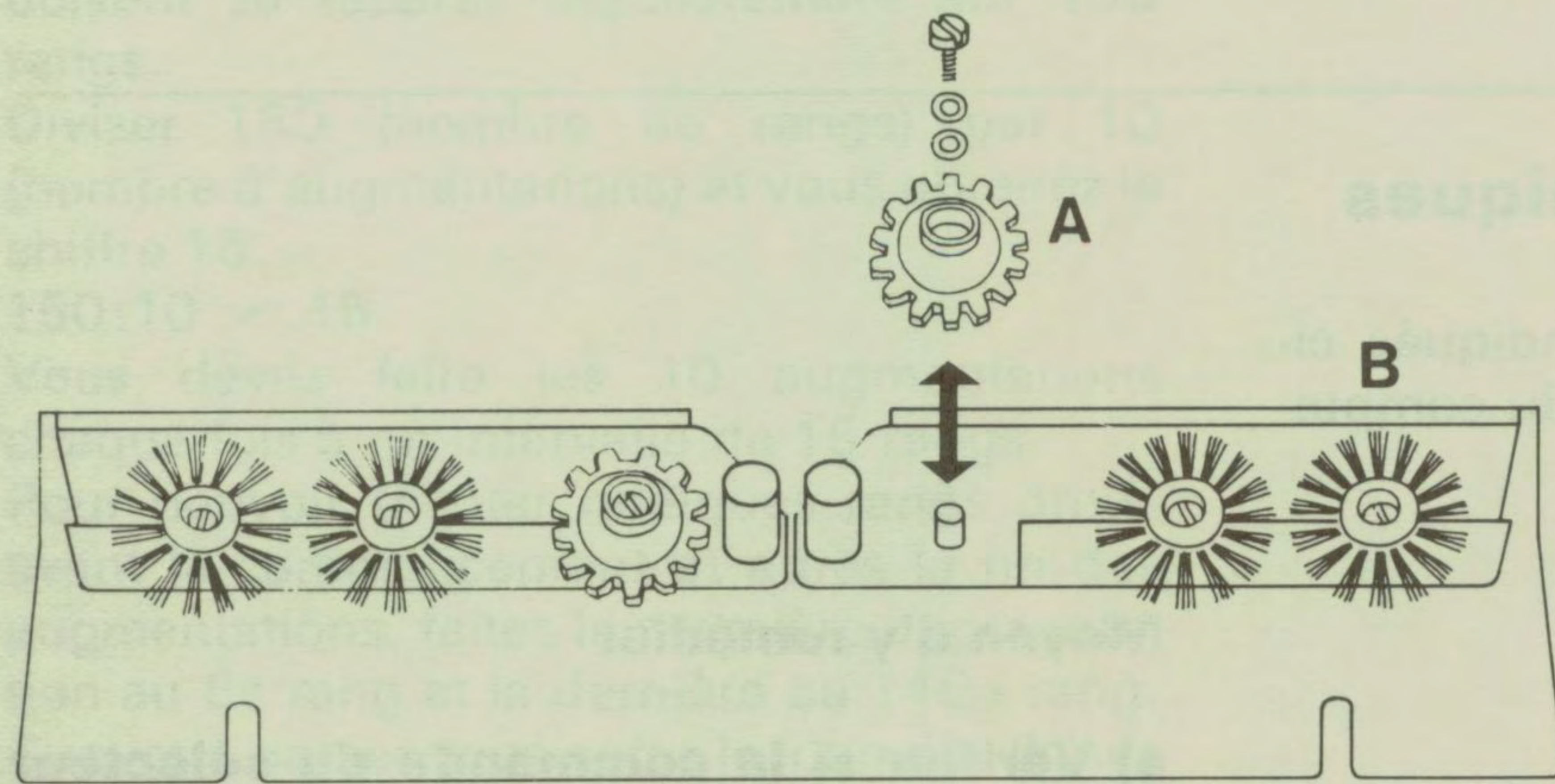

Fig. 131

est correctement réglé. Si le fil est coincé dans la petite roue blanche, dévisser la vis et enlever le fil, puis monter à nouveau la roue et les deux rondelles de sûreté, la plus grande en premier, ensuite la plus petite.

Vériquer si l'indicateur blanc est visible dans le voyant droit de positionnement. Dans le cas contraire, pousser la touche de positionnement vers l'arrière, avant de continuer à tricoter, ne pas oublier de reculer le ruban sur le chiffre noir et de contrôler également le compte-tours.

Vériquer si le ruban est correctement placé. Pousser la touche de dérapement sur 0 et contrôler si l'indicateur est dans la position de positionnement correcte. Si le ruban n'est pas correctement engagé, pousser la touche de dérapement sur 0 et contrôler si le ruban est correctement placé.

Faute dans le tricôt

Vériquer si le couvercle de la cassette est bien fermé. Le couvercle est à maintenir en position vers le bas. Si le couvercle n'est pas correctement fermé, le tricôtage sera interrompu.

Vériquer si le levier W-X se trouve dans la position nécessaire selon le dessin.

Moyen d'y remédier

Enlever et retourner l'abaisseur.

a) Si le fil est coincé dans la petite roue blanche, dévisser la vis et enlever le fil, puis monter à nouveau la roue et les deux rondelles de sûreté, la plus grande en premier, ensuite la plus petite.

b) Si le fil est coincé dans les brosses noires, procéder comme pour a). Les roues doivent être à plat sur l'abaisseur et les brosses dirigées légèrement vers le haut.

Avancer toutes les aiguilles et fermer les clapets puis vérifier si un clapet ou un talon est déformé.

Constatacion

Aiguille à clapet défectueuse

Moyen d'y remédier

Si une aiguille présente un de ces deux défauts, on doit l'échanger comme suit:

Pour la retirer

Sous le rail supérieur se trouve une réglette servant à maintenir les aiguilles. A l'aide du poinçon gris repousser la réglette par un côté du rail, Fig. 132/1, jusqu'à ce qu'elle apparaisse de l'autre côté, Fig. 132/2 et la tirer jusqu'à ce que l'aiguille défectueuse puisse être levée librement par sa tête. Enlever maintenant l'aiguille en la saisissant par son talon et la retirer de la glissière vers l'arrière, Fig. 133/1 à gauche.

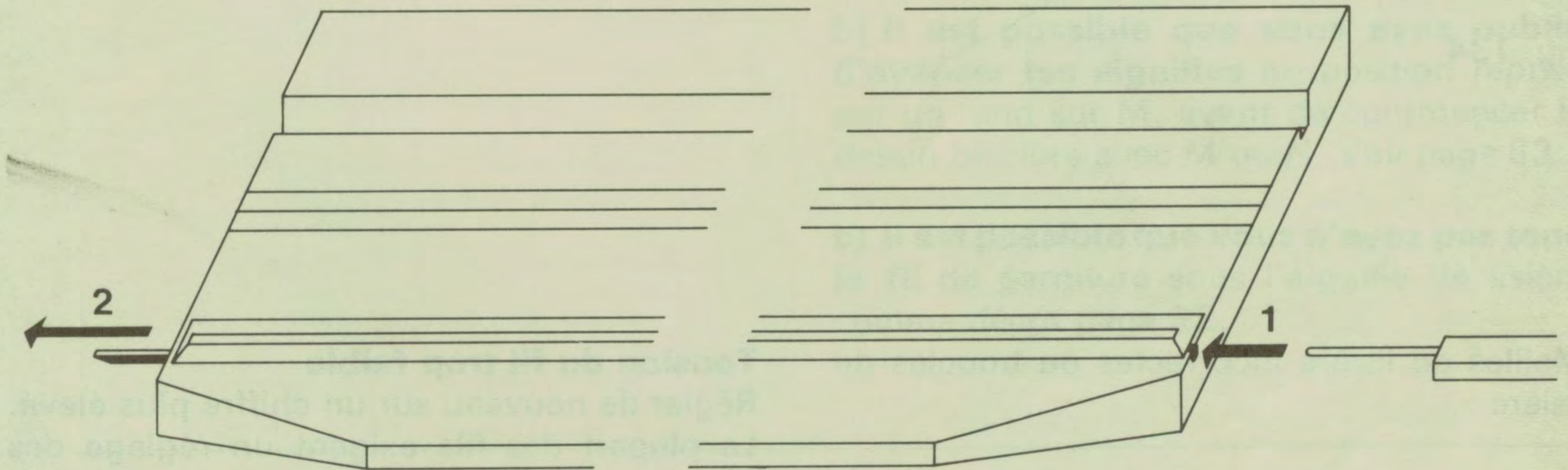
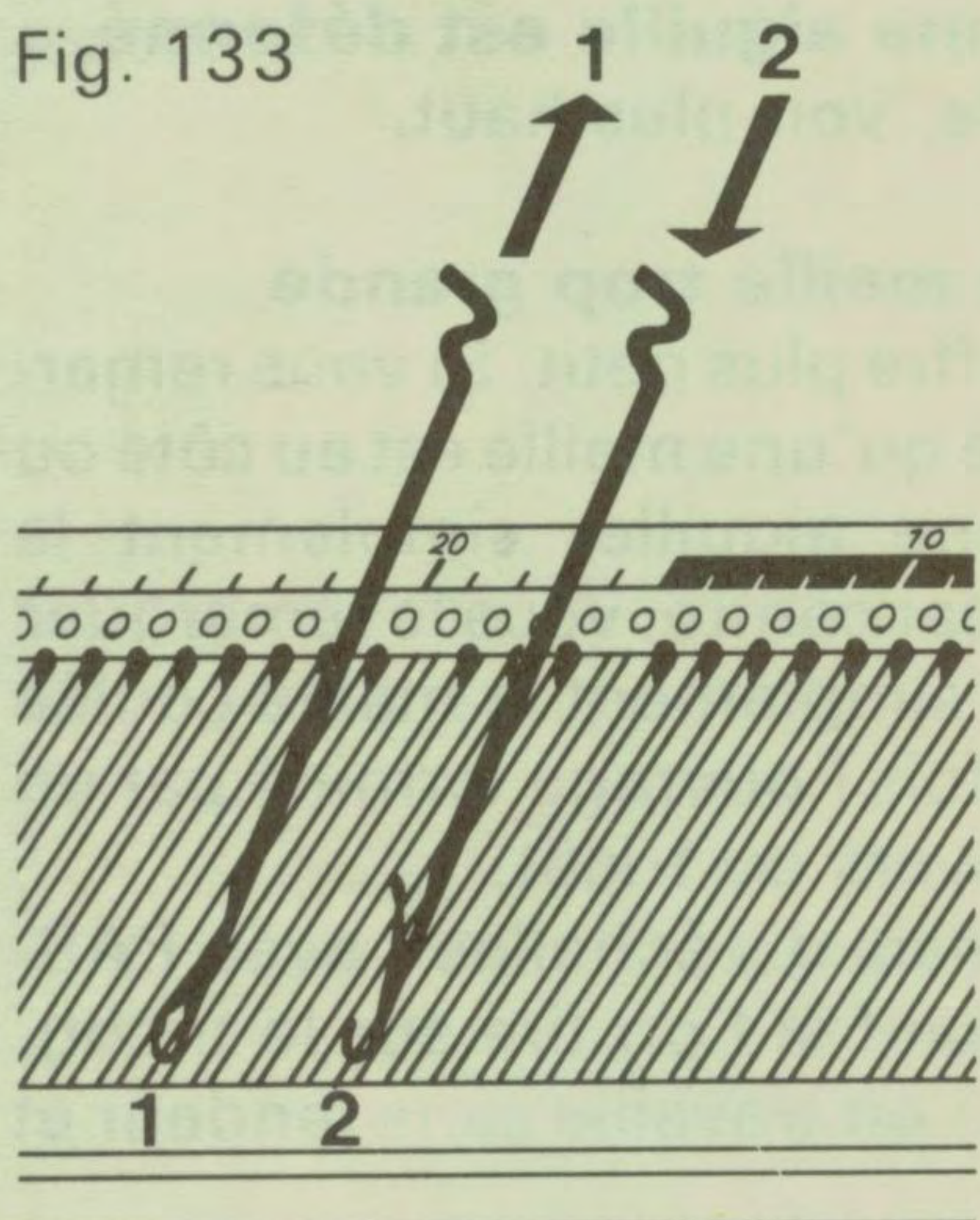

Fig. 132

Fig. 133



Pour placer une aiguille, ouvrir le clapet.

Saisir l'aiguille par son talon et l'introduire dans la glissière, Fig. 133/2 à droite. Remettre ensuite la réglette en place. Si vous avez enlevé complètement la réglette, vous devez l'insérer de nouveau, le biais dirigé vers le bas. De plus, ne pas la saisir tout au bout, mais à peu près à 20 cm de la machine et la reprendre au fur et à mesure afin qu'elle ne se déforme pas.

Constatacion

Le milieu du dessin ne correspond pas au milieu de tricot

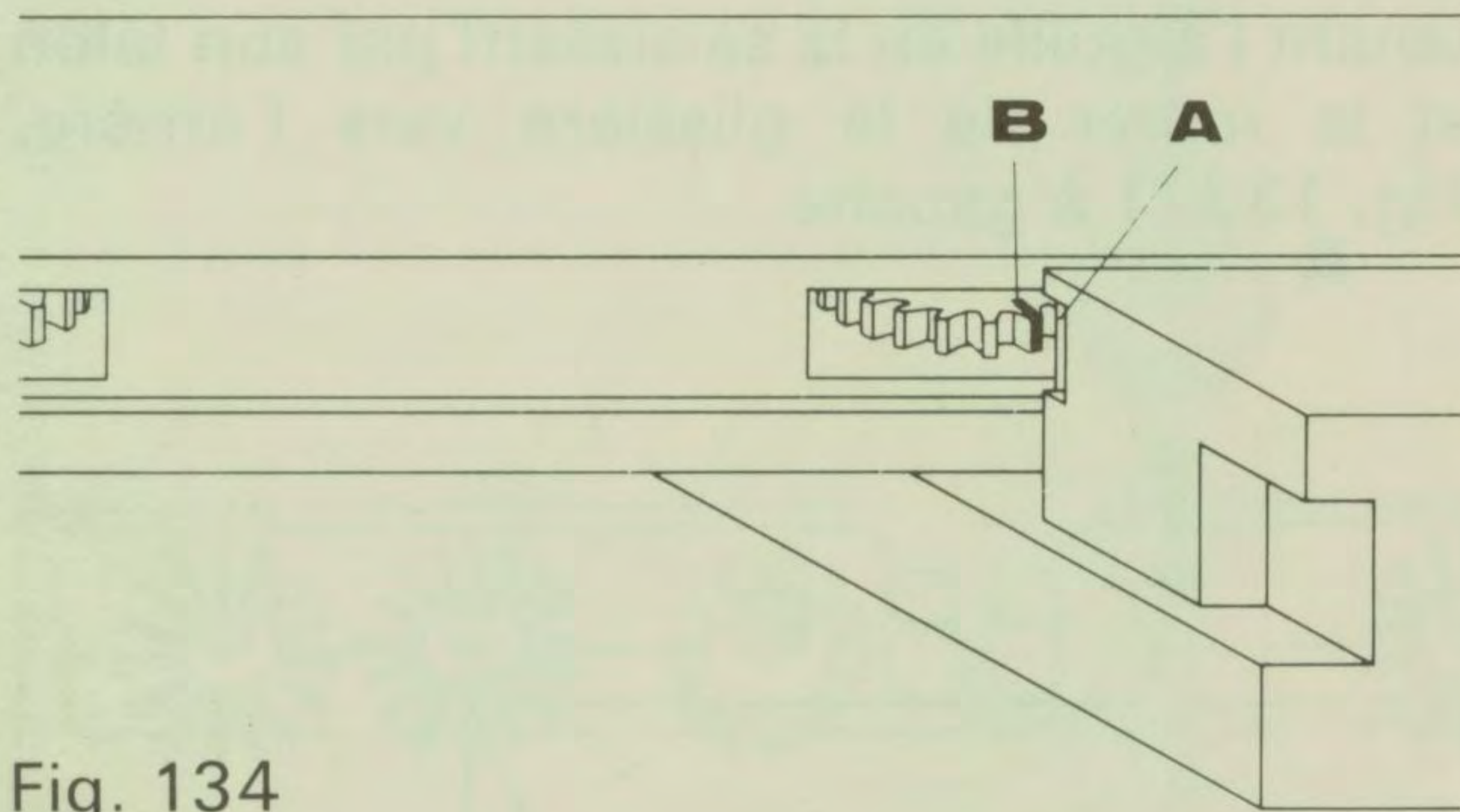

Fig. 134

Mailles de lisière incorrectes ou boucles de lisière

Mailles non tricotées

Mailles coulées

Moyen d'y remédier

a) Vérifier si le ruban est placé selon la lettre A, B, C ou D indiquée dans l'explication du dessin. Voir page 78.

b) Il est possible que la roue motrice soit déplacée.

Cet inconvénient ne peut se produire que si vous avez retiré le chariot. Vous pouvez y remédier facilement de la façon suivante: Abaisser l'arrêt droit.

Glisser le chariot à droite jusqu'à ce que l'on puisse voir, de l'arrière à côté de la paroi verte, la roue de droite. Tourner la roue jusqu'à ce que la dent verte (A) de la paroi s'engage entre les deux dents (B) de la roue motrice qui sont marquées en couleur, Fig. 134.

Tension du fil trop faible

Régler de nouveau sur un chiffre plus élevé. La plupart des fils exigent un réglage des disques de freinage sur 6 ou 7.

Grandeur de maille trop petite

Régler sur un chiffre plus élevé.

a) Le clapet d'une aiguille est déformé

Changer l'aiguille, voir plus haut.

b) Grandeur de maille trop grande

Régler sur un chiffre plus petit. Si vous remarquez tout de suite qu'une maille est au côté ou en dessous d'une aiguille, simplement la resuspendre. Si par contre, vous le remarquez plus tard, laisser simplement la maille coulée et la coudre une fois l'ouvrage terminé par un petit point à l'envers du tricot.

Vous n'aurez jamais d'«échelles» avec PAS-SAP SELECTA (sauf si l'on tire sur le tricot), étant donné que l'on travaille sans tendeur et sans poids.

Constatacion

Le chariot est bloqué

Le premier rang d'un dessin bicolore n'est pas tricoté correctement

Moyen d'y remédier

a) Essayez en premier lieu de libérer le chariot en poussant deux ou quatre fois sur la touche de positionnement. Si cela ne donne aucun résultat:

b) Levier W-X au milieu, appuyer sur la touche hors travail, soulever le boîtier du chariot par la poignée et le glisser de côté. Défaire le rang, contrôler le compte-rangs et le ruban, éventuellement les régler selon les rangs défaits et remettre le levier W-X en position, continuer à tricoter.

a) Vérifier si le levier W-X se trouve dans la position nécessaire selon le dessin et si les disques latéraux sont sur S et T. Voir page 63.

b) Il est possible que vous ayez oublié d'avancer les aiguilles en position reprise par un rang sur M, avant de commencer le dessin bicolore avec M ou N. Voir page 63.

c) Il est possible que vous n'ayez pas tenu le fil de garniture sous l'aiguille de lisière comme décrit page 32.

Nettoyage de la PASSAP SELECTA

Nettoyer et huiler seulement quand il n'y a pas d'ouvrage sur la machine.

Une machine qui n'est pas en service doit toujours être protégée contre la poussière, donc remettre toujours le couvercle de la machine.

Nettoyage

Après chaque travail, ou chaque jour d'un usage constant, vous devez nettoyer votre machine comme suit:

1. Essuyer toute huile excessive ou devenue noire du chariot et fonture.
2. A l'aide d'un pinceau, enlever toutes les poussières ou fibres de laines pouvant s'être introduites dans la fonture et à l'intérieur du chariot.
3. Nettoyer très soigneusement l'intérieur des rails de la fonture. Une couche de crasse provenant de la poussière et du résidu d'huile peut provoquer une dureté de manœuvre du chariot.

De temps en temps et en tout cas si la machine est fortement encrassée ou recouverte d'une couche résineuse (mouvement difficile du chariot), en plus des points 1 à 3, procéder comme suit:

Procédé de nettoyage

A la maison. Laver avec un pinceau les aiguilles, les glissières et pièces du chariot; puis frotter avec un chiffon légèrement imbibé du liquide.

N'utiliser que le liquide de nettoyage prescrit.

A l'atelier. Avec un pinceau et le liquide de nettoyage, laver les glissières du chariot et les cames. Ensuite les frotter avec un chiffon imbibé du liquide de nettoyage.

Enlever les aiguilles de la fonture et les laver dans le liquide de nettoyage, ensuite les frotter avec un chiffon imbibé du liquide.

Avec un chiffon sec, frotter les rails et ensuite les laver avec un pinceau et le liquide de nettoyage.

A l'aide d'un pinceau humide, laver les rainures. Avec un pinceau sec, enlever les fibres de laine du peigne fixe.

Nettoyer encore une fois avec un pinceau sec et frotter la machine avec un chiffon sec.

Replacer les aiguilles dans la fonture.

Attention!

N'employez jamais de la benzine ou liquide semblable par ce qu'ils sont nuisibles à la matière plastique. De l'eau de savon est la plus appropriée.

Ne jamais frotter les lettres du chariot et des recouvrements avec un chiffon humide ou avec un pinceau.

Huiler la machine après le nettoyage

Liquide de nettoyage

Nos dernières recherches ont démontré que le meilleur nettoyage est obtenu avec un pétrole pur (pétrole inodore), qui peut être acheté dans toutes les drogueries.

Avec ce produit, les pièces de la machine ne sont pas attaquées. Pour le nettoyage, il est à conseiller d'ajouter au pétrole pur de l'huile PASSAP-Bellodor, car de ce fait, les pièces de la machine sont en même temps quelque peu huilées et ne peuvent pas trop se dessécher. De même par cette adjonction d'huile PASSAP-Bellodor, vous protégez en quelque sorte les pièces nettoyées contre la rouille. Bien observer la préparation du mélange. Pour 1 litre de pétrole pur, ajouter $\frac{1}{2}$ décilitre d'huile PASSAP-Bellodor.

1. Chariot

Répartir 3 à 4 gouttes d'huile PASSAP-Bellodor tout autour des glissières. Huiler avec un pinceau ou un chiffon imbibé d'huile les pièces du chariot le long desquelles glissent les aiguilles.

2. Rails

Répartir 2 à 3 gouttes d'huile PASSAP-Bellodor par rail aux places de glissement au centre de la machine.

3. Aiguilles

Passer un pinceau ou un chiffon imbibé d'huile sur tous les talons des aiguilles.

Attention!

Employer seulement de l'huile PASSAP-Bellodor. Les autres huiles peuvent contenir des éléments qui sont nuisibles aux pièces en matières plastiques.

Chapitre 7

PASSAP SELECTA – le tricotage des dessins

Avec votre PASSAP SELECTA vous avez reçu 20 rubans. Ci-après, dans la partie illustrée de ce mode d'emploi, vous trouverez les photos en couleurs de 83 dessins, qui ont été tricotés avec ces rubans. Près de chaque illustration se trouvent le schéma pour le réglage du chariot et un numéro. Le chiffre avant le point correspond au numéro du ruban, le chiffre après le point correspond au numéro du dessin. Vous verrez par exemple qu'avec le ruban 4 ont été tricotés huit dessins numérotés de 4.1 à 4.8 et avec le ruban 11 deux dessins, c'est-à-dire 11.1 et 11.2. Il n'y a qu'un dessin, le mille raies, dont le numéro comporte un zéro avant le point, c'est par ce qu'il a été tricoté sans ruban.

Généralement vous devez insérer les rubans dans la cassette de telle façon à ce que la lettre «A» soit dirigée vers l'avant et vers vous. Sur le ruban se trouvent encore d'autres lettres, B, C et D. Selon la lettre à laquelle vous insérez le ruban, vous pouvez réaliser un dessin en inversant le haut et le bas ou la gauche et la droite. Ci-dessous nous voulons vous expliquer cela avec le ruban 11, l'éléphant. A l'avance il faut dire que le dessin de l'éléphant n'occupe que 44 rangs, les 46 rangs restants sont remplis par un dessin bicolore en écartement 1:1. Au cas où vous seriez intéressé à réaliser notre exemple vous même, nous vous indiquons le nombre de rangs tricotés pour chaque motif.

Veillez suivre l'illustration de bas en haut.

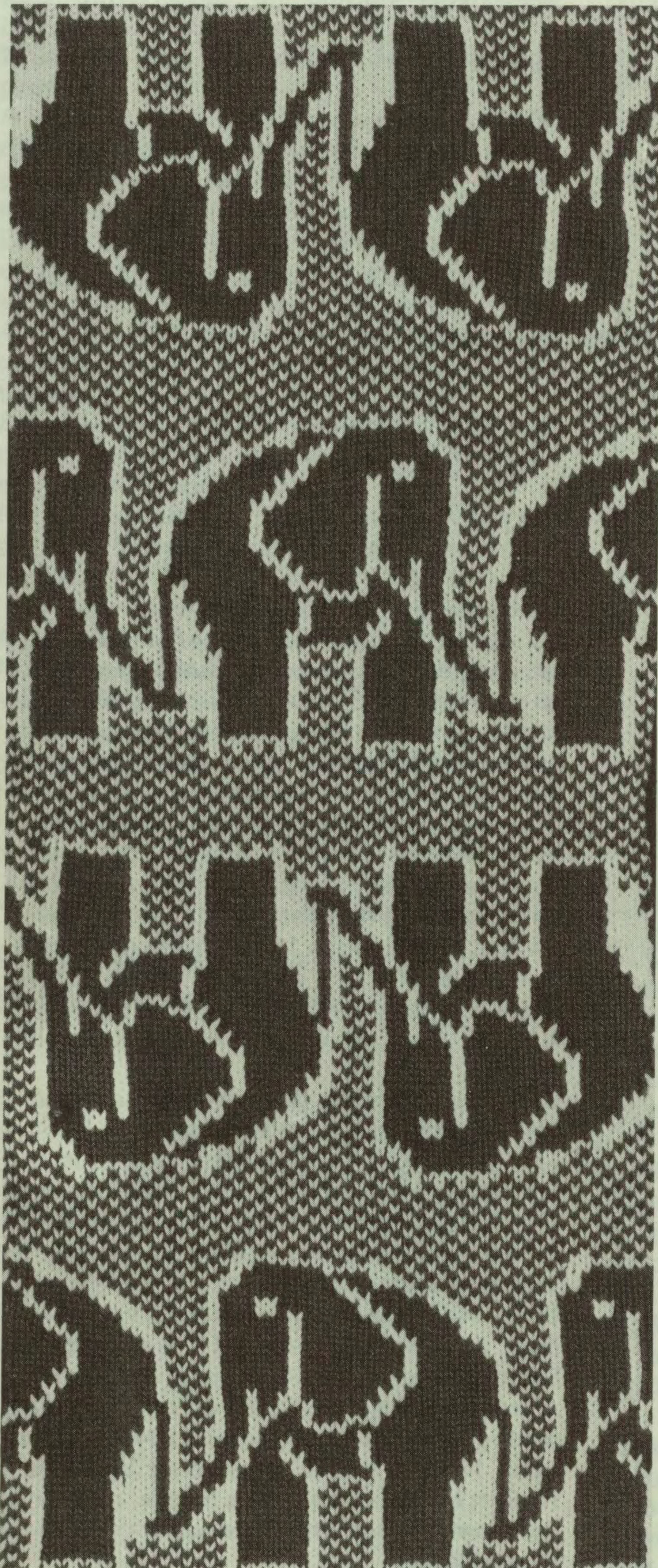

La possibilité d'insérer le ruban avec A ou C vous sera utile, si vous voulez tricoter le devant d'une jaquette où les motifs des deux moitiés se font face.

La possibilité d'insérer le ruban avec B ou D est utile, quand on veut tricoter une robe ou un pullover de haut en bas.

Sortir le ruban, le retourner et l'insérer avec D, le régler sur le 40e rang et tricoter jusqu'au 90e rang. Vous avez une rangée d'éléphants, la tête en bas et la trompe tournée à droite. Au milieu du tricotage il y a **deux** motifs.

Sortir le ruban, le retourner à l'envers et l'insérer avec C, le régler sur le 1er rang et tricoter jusqu'au 50e rang. Vous avez une rangée d'éléphants normaux, mais la trompe tournée à droite. Au milieu du tricotage il y a à nouveau **un** motif.

Sortir le ruban, le retourner et l'insérer avec B, le régler sur le 40e rang et tricoter jusqu'au 90e rang. Vous avez une rangée d'éléphants, la tête en bas et la trompe tournée à gauche. Au milieu du tricotage il y a **deux** motifs.

Insérer le ruban avec A, le régler sur le 1er rang et tricoter jusqu'au 50e rang. Vous avez une rangée d'éléphants, la trompe tournée à gauche. Au milieu du tricotage il y a **un** motif.

La désignation des divers genres de points.

Comme mentionné ci-dessus, se trouve près de chaque illustration un schéma concernant le réglage du chariot. Au troisième chapitre vous avez déjà appris les noms des dessins correspondants à ces schémas. Comme aide-mémoire pour les dessins illustrés vous trouvez ci-dessous un court résumé des explications.

Les genres de point sont marqués par des lettres de A à H. Dans la partie illustré, dans chaque schéma, vous retrouverez les mêmes lettres indiquant de quel genre de point il s'agit.

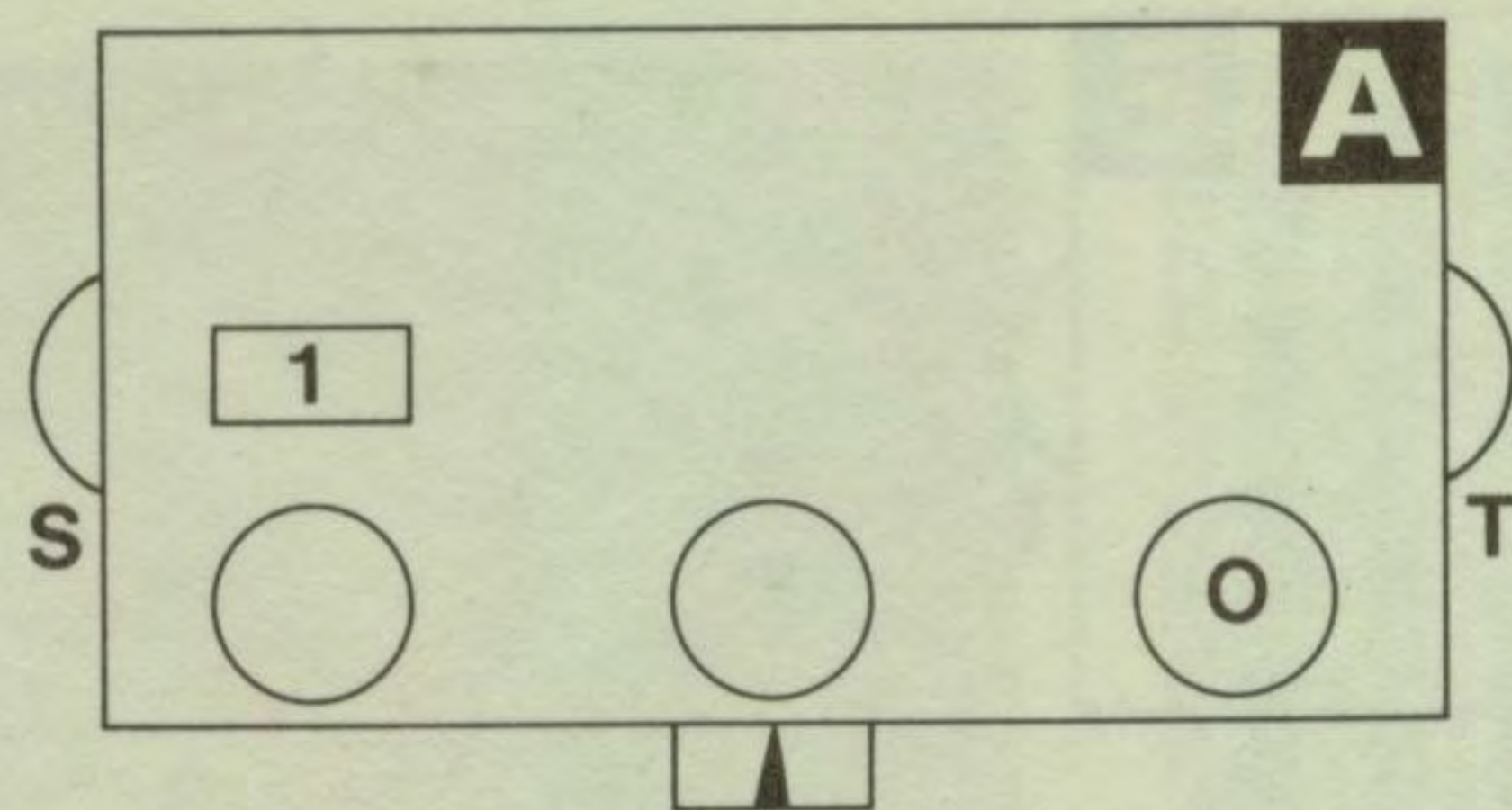

Tissage à l'envers, unicolore.
Voir page 30.

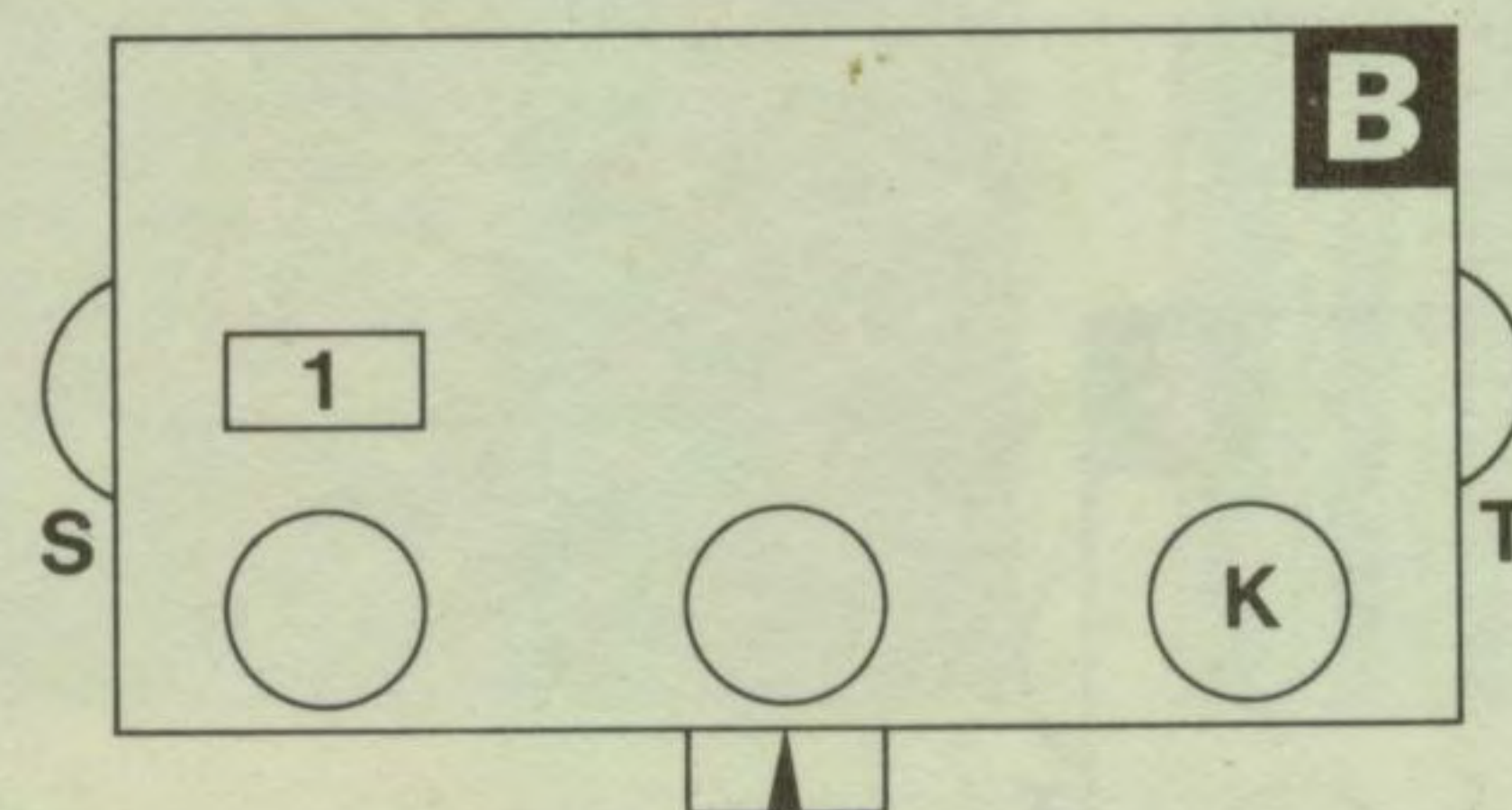

Dessin à brides (jetés), unicolore
Avec ruban 1 aussi dénommé jersey côtelé ou côte simple.
GM $\frac{1}{2}$ numéro plus petit que pour le jersey.
Voir page 31.

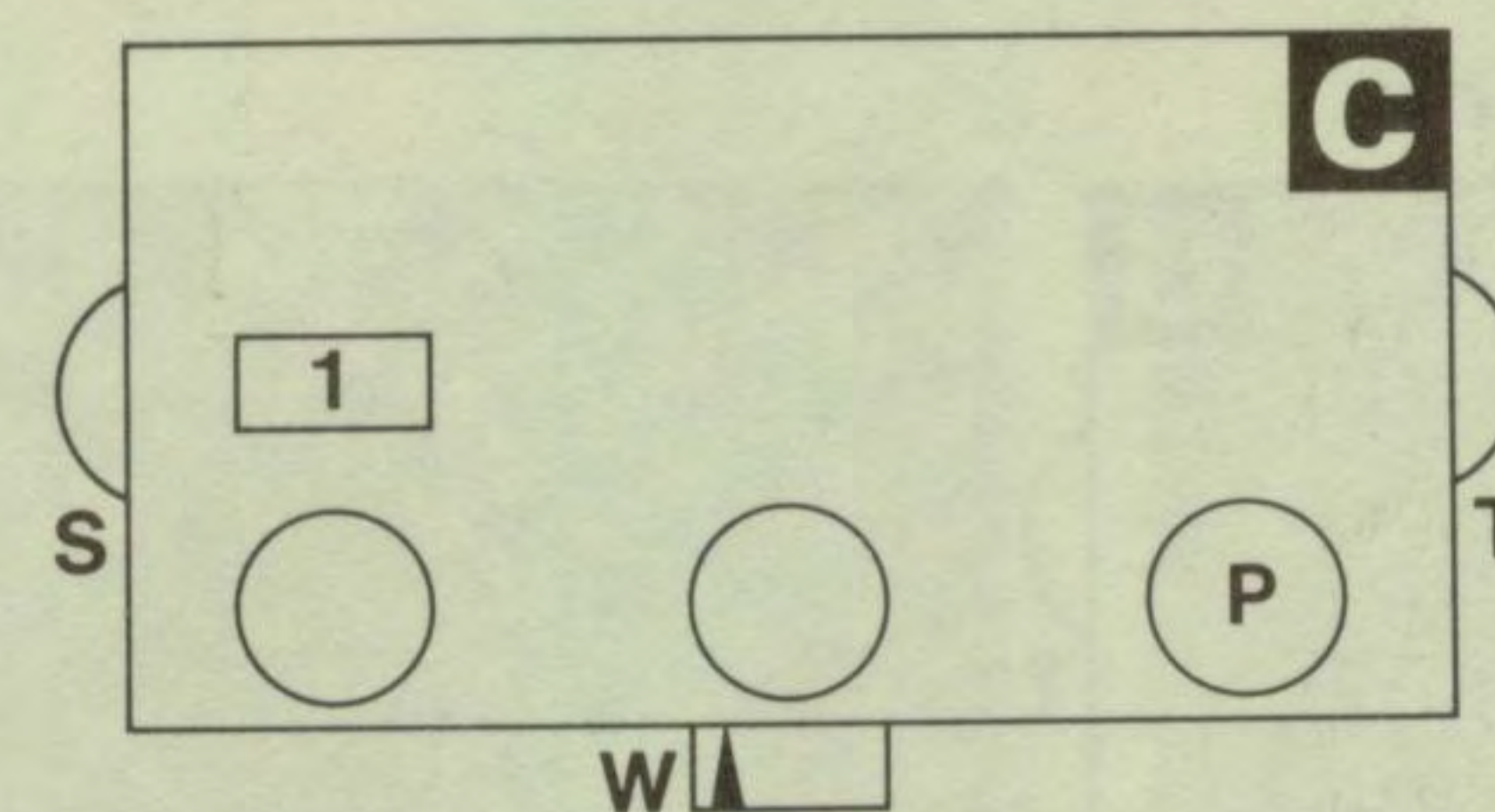

Tissage normal, bicolore
Fil de tissage = fil sauteur, toujours plus gros que la couleur de base dans le bec-fil central.
Voir page 31.

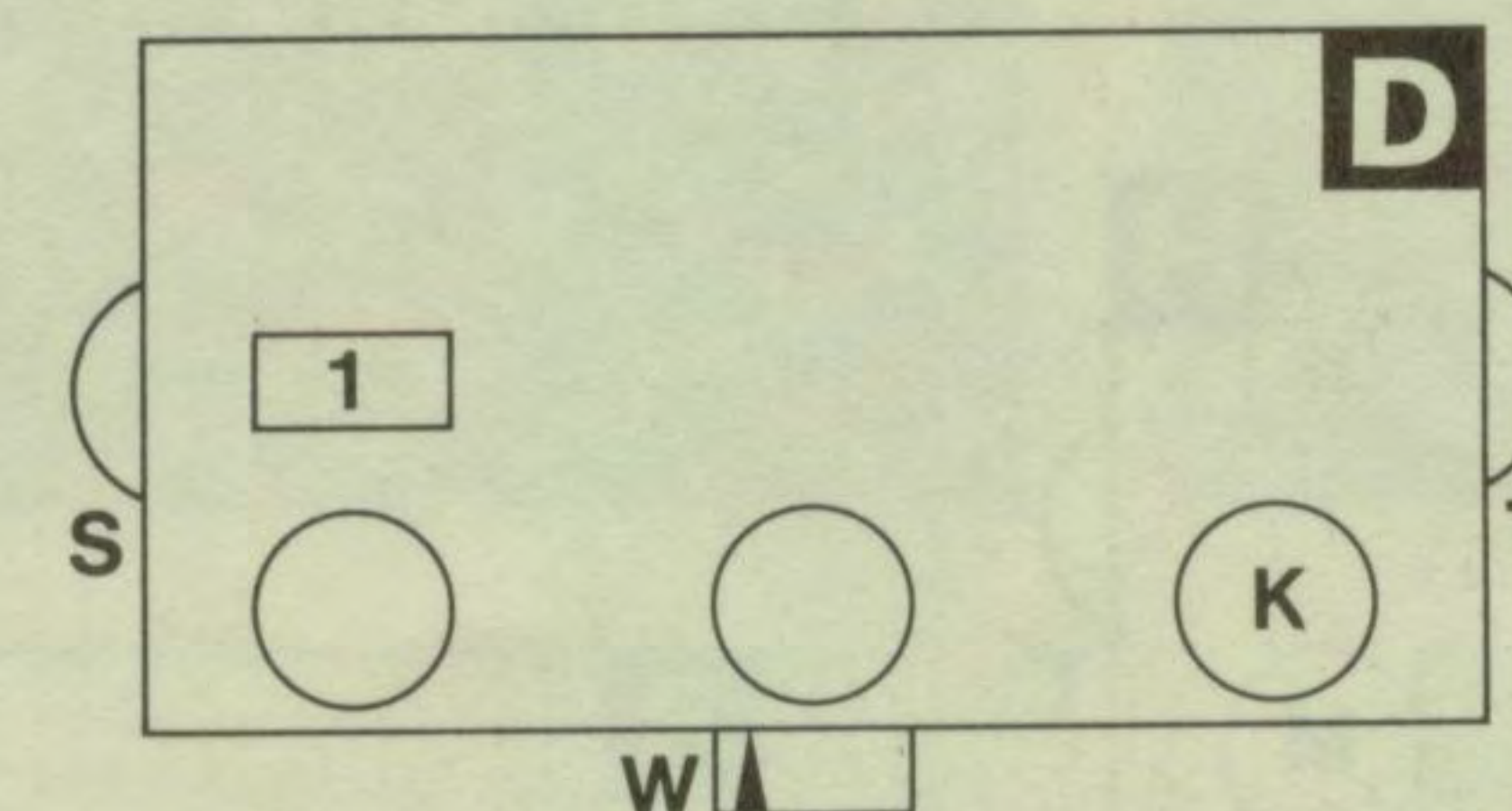

Tissage à brides (jetés), bicolore
De préférence avec ruban 1. Fil de tissage = fil sauteur, toujours plus gros que la couleur de base dans le bec-fil central.
Voir page 34.

Pour chaque ruban vous recevez un schéma du motif. Les carreaux noirs du schéma correspondent aux mailles tricotées avec le fil sauteur. Les chiffres pour les mailles (horizontales) et les rangs (verticales) vous aideront de régler le ruban de tel façon, que le motif soit placé à l'endroit désiré.

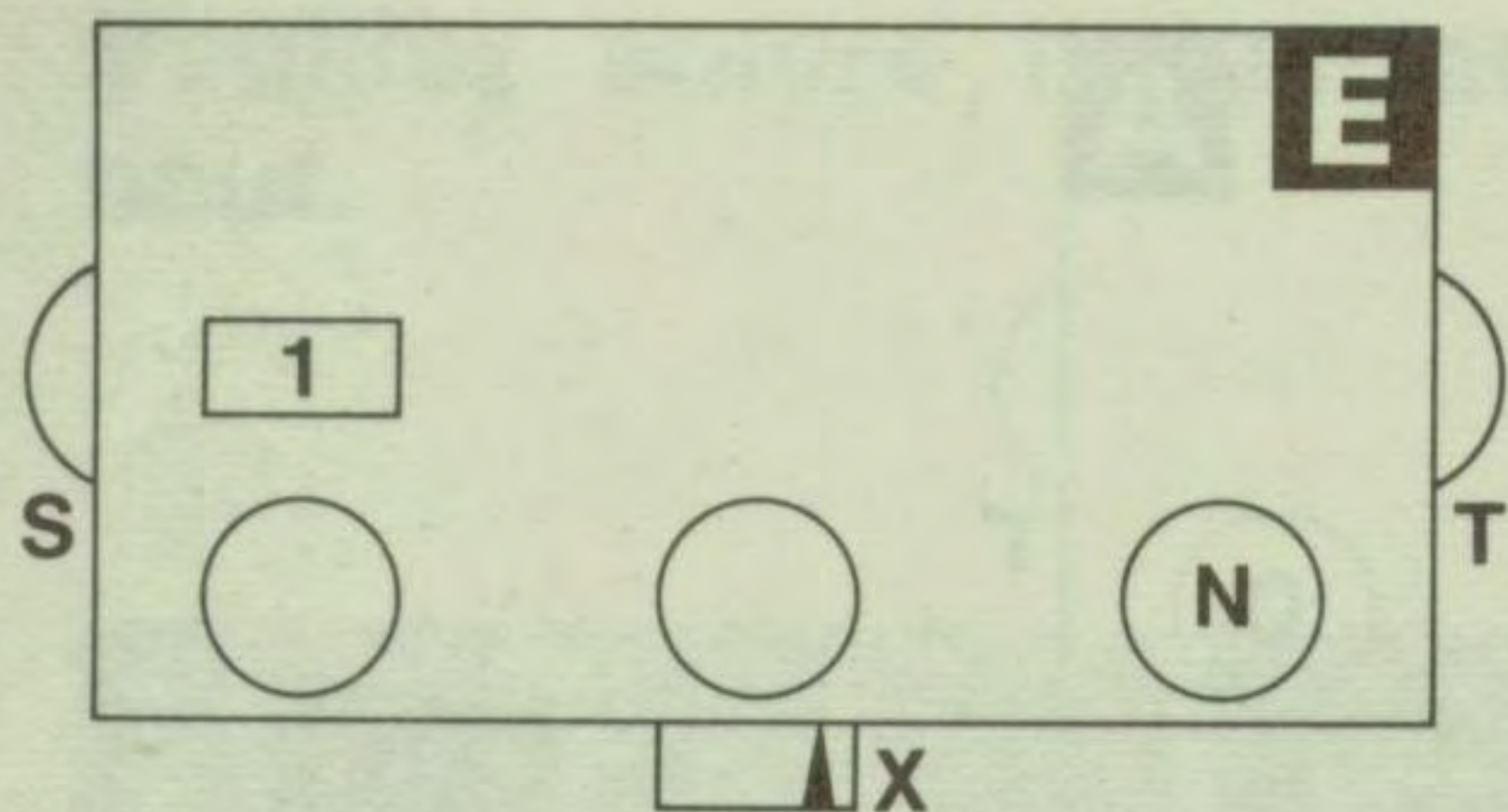

Jacquard, bicolore

Exige toujours 1 rang M pour avancer les aiguilles en position reprise.

Les fils toujours de la même épaisseur.

Voir page 34.

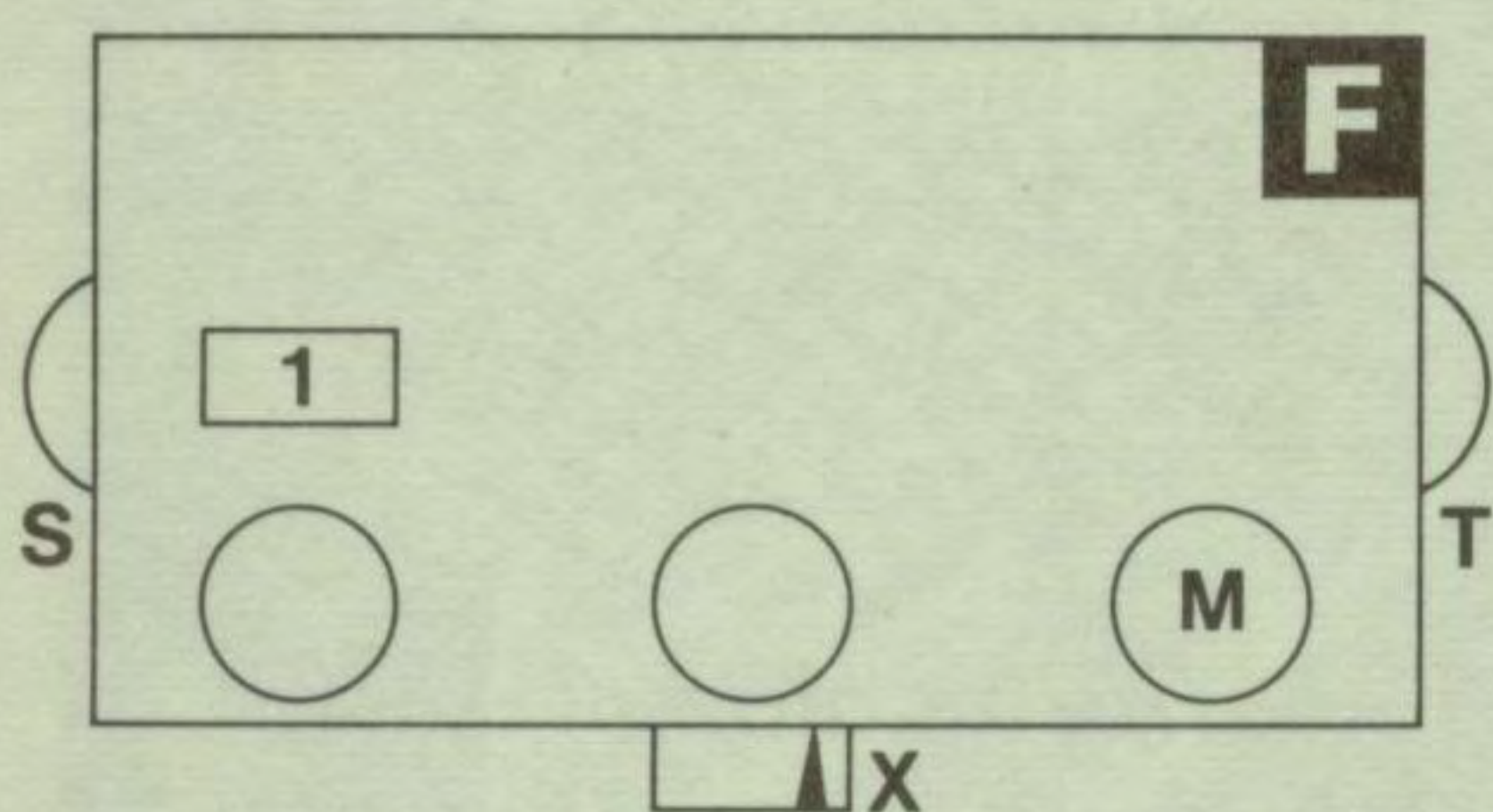

Jacquard chiné, bicolore

Pour préparation voir jacquard. Les deux fils toujours de la même épaisseur. GM 1/2 numéro plus grand que le jersey.

Voir page 35.

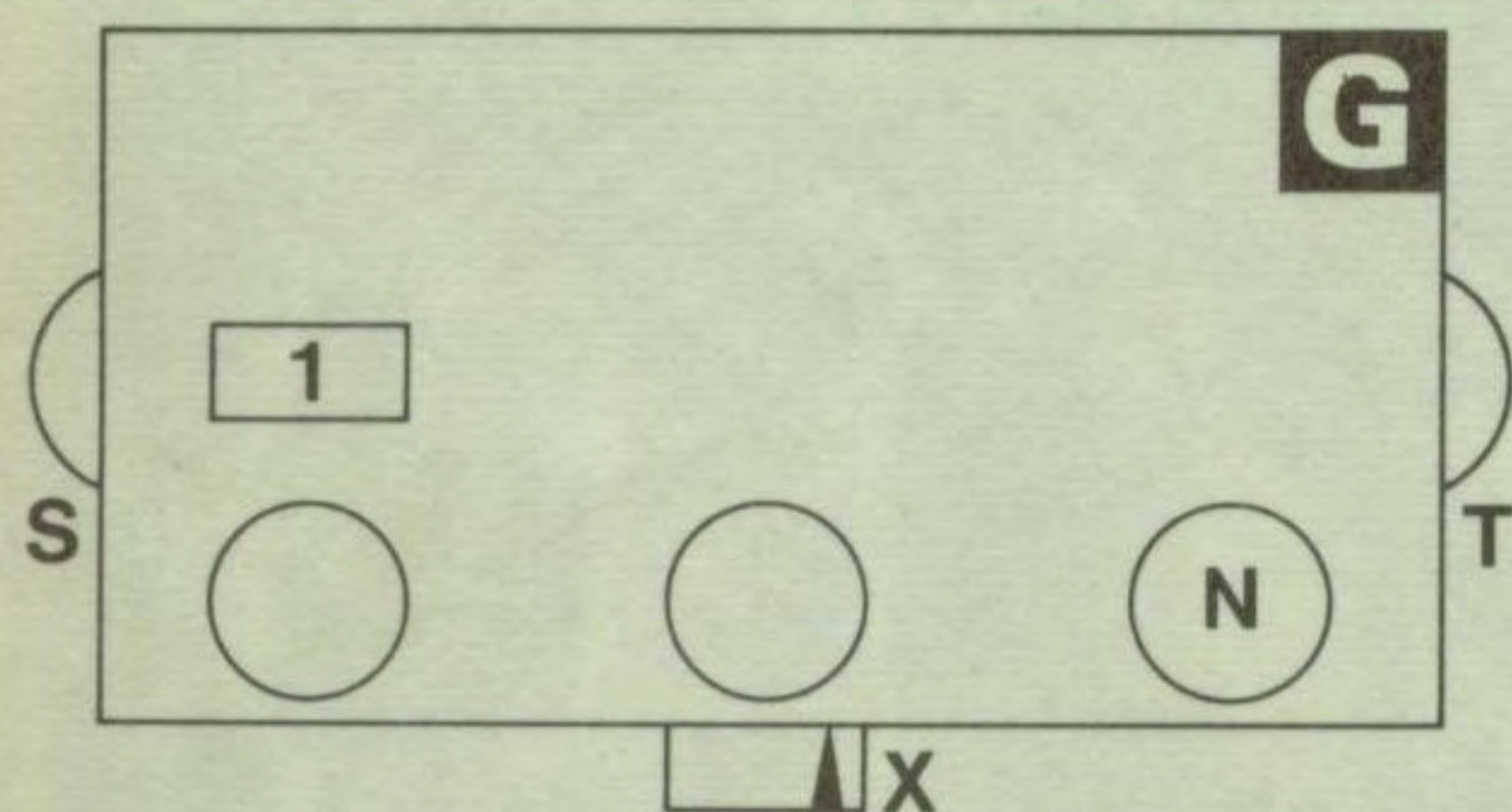

Jacquard ajouré, ton sur ton

Pour préparation voir jacquard.

Fil de soie (ou Nylon) dans le bec-fil central, laine = fil-sauteur.

Voir page 37.

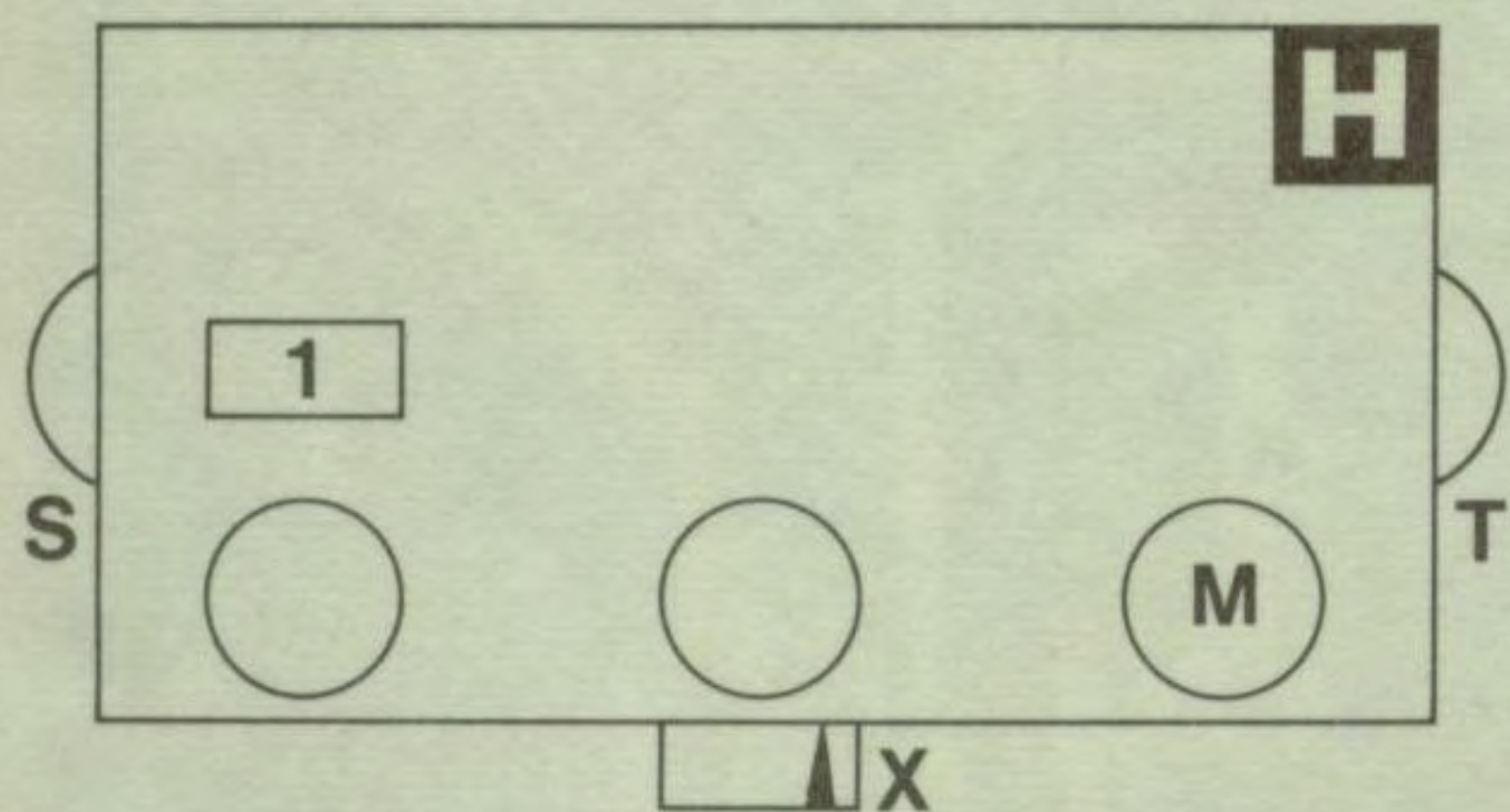

Mille raies ou double chute, bicolore

Soit deux fils de la même épaisseur, soit deux fils différents.

Voir page 37.

[Faint, illegible text from the reverse side of the page.]

Le choix des laines appropriées

L'effet d'un dessin dépend souvent du choix de la laine. Selon votre goût, vous arrivez à faire ressortir des aspects différents d'un même dessin avec des fils de caractéristiques variées. Surtout la grosseur de la laine joue un rôle. Certains dessins se prêtent mieux au tricotage avec des laines fines ou moyennes (p.ex. le jacquard chiné, le jacquard ajouré). D'autres exigent des laines moins fines pour présenter leur meilleur aspect. L'expérience vous apprendra bientôt, comment choisir vos laines.

1.1

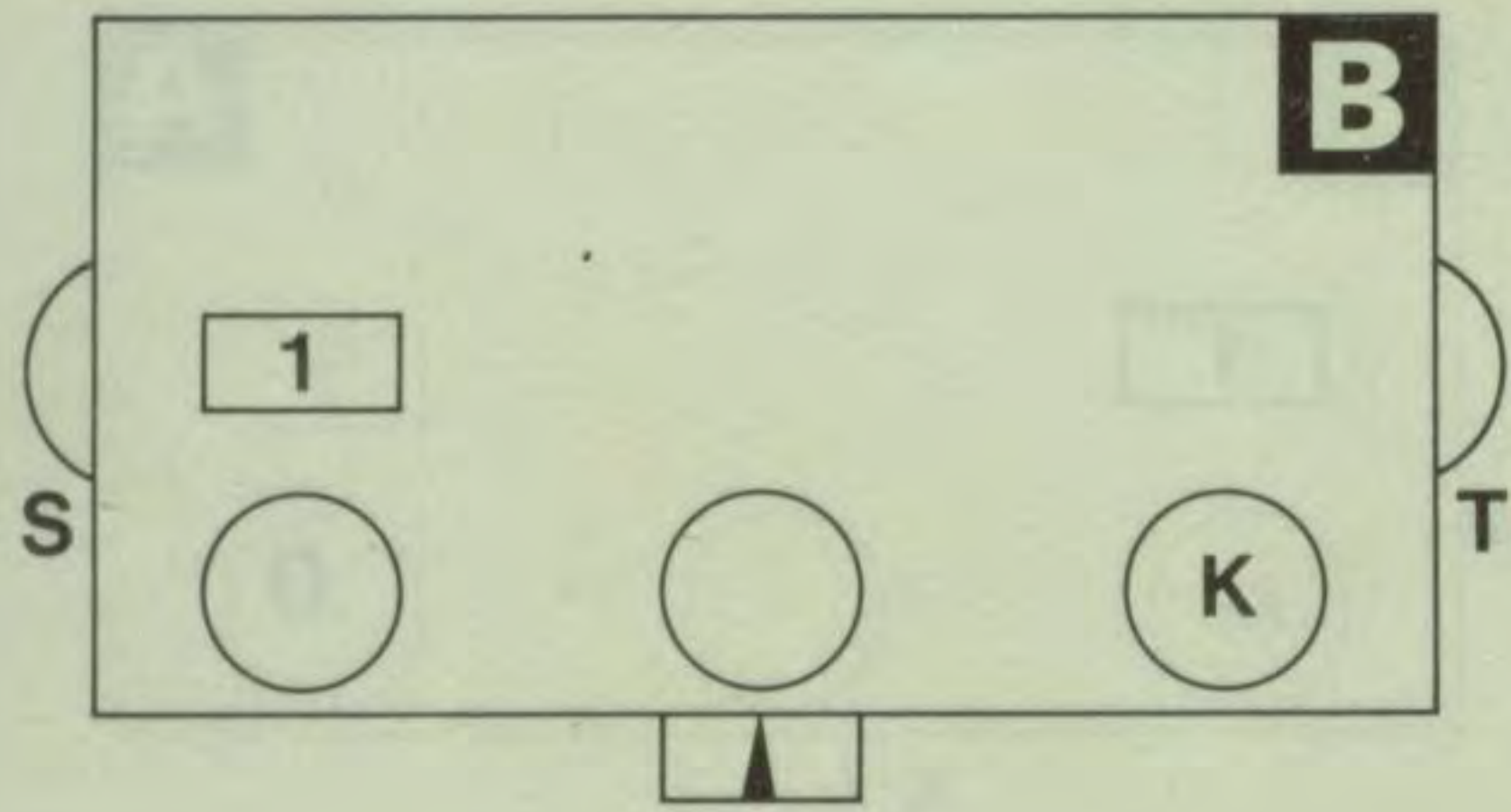

1.2

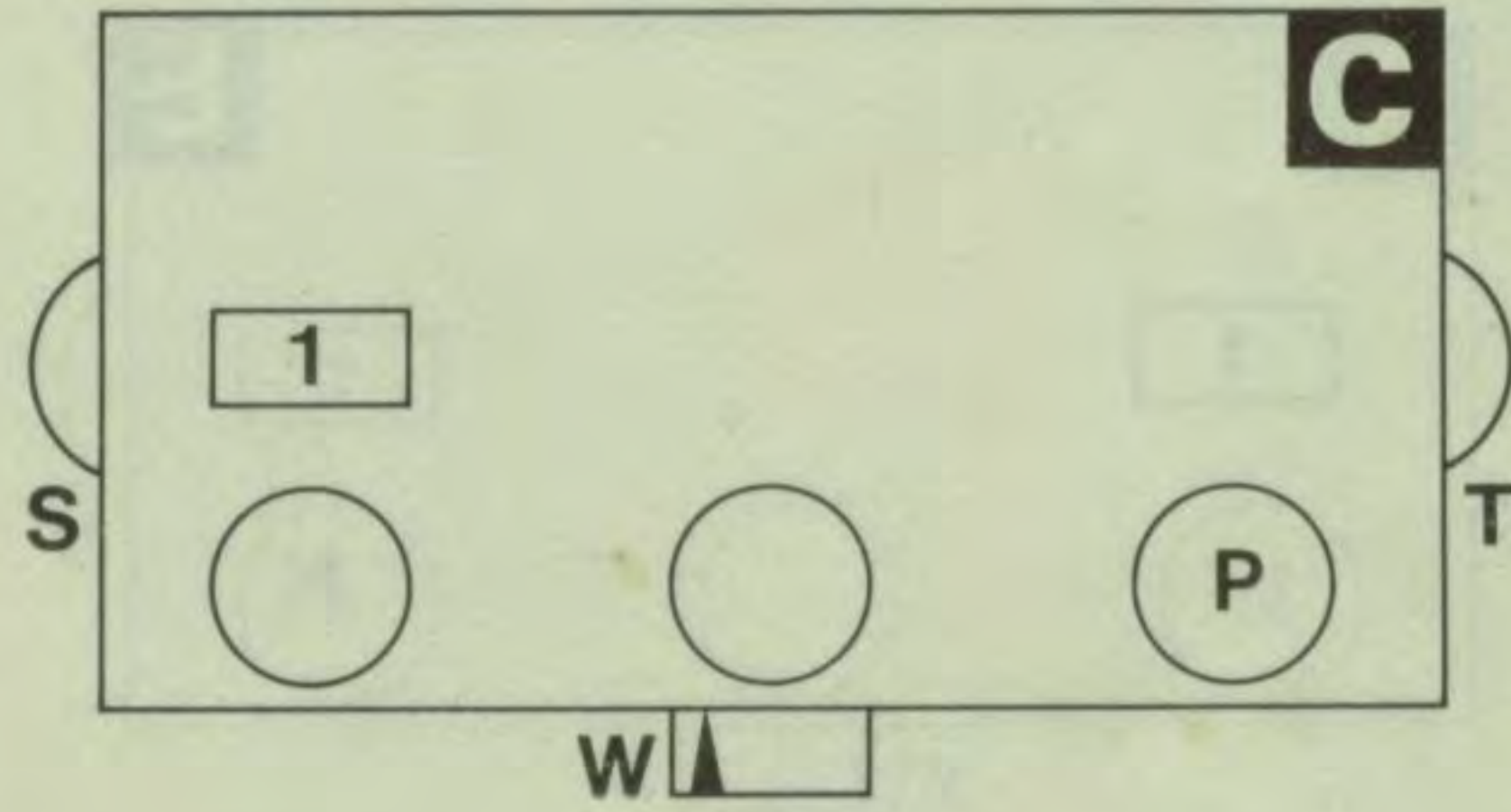
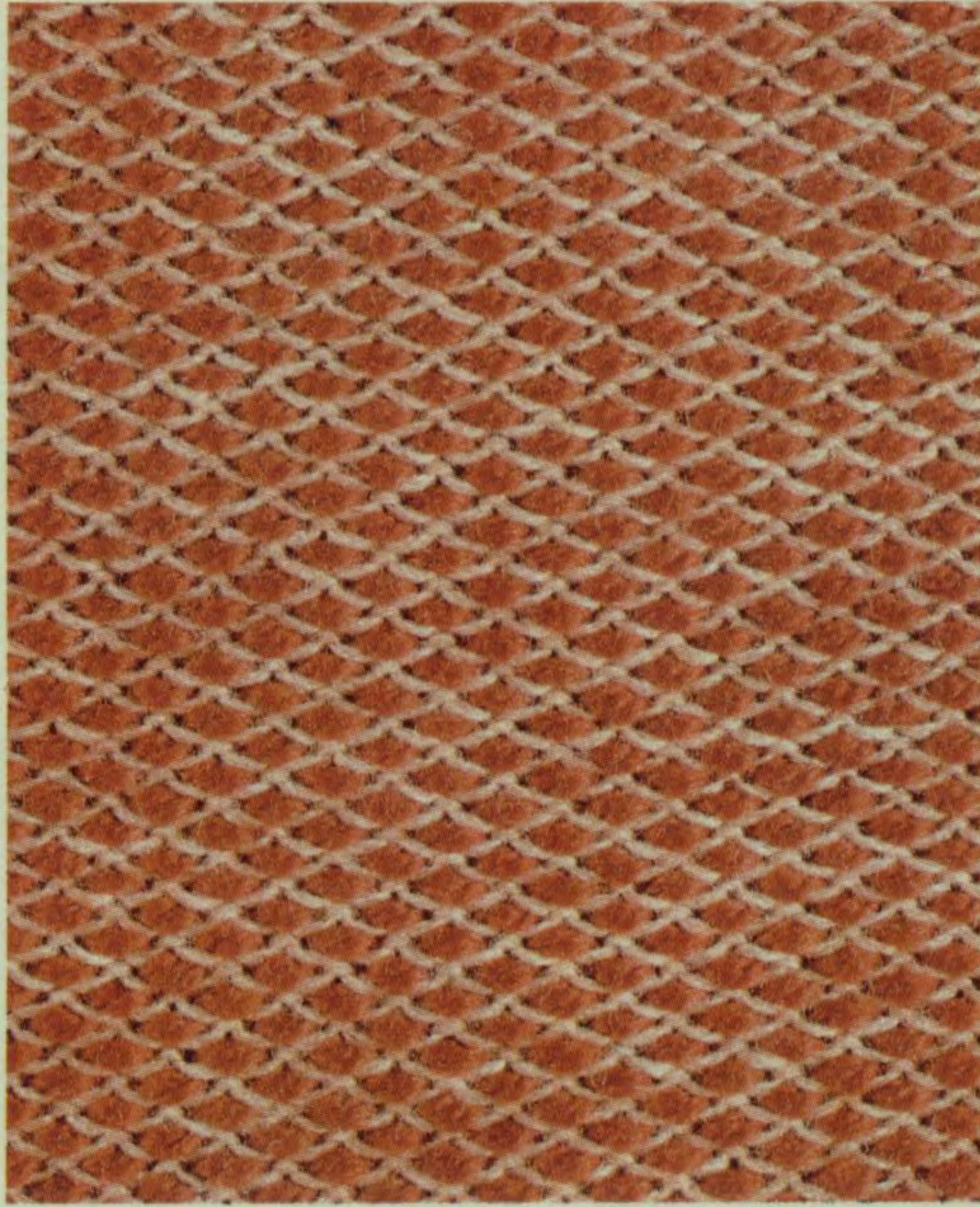

1.3

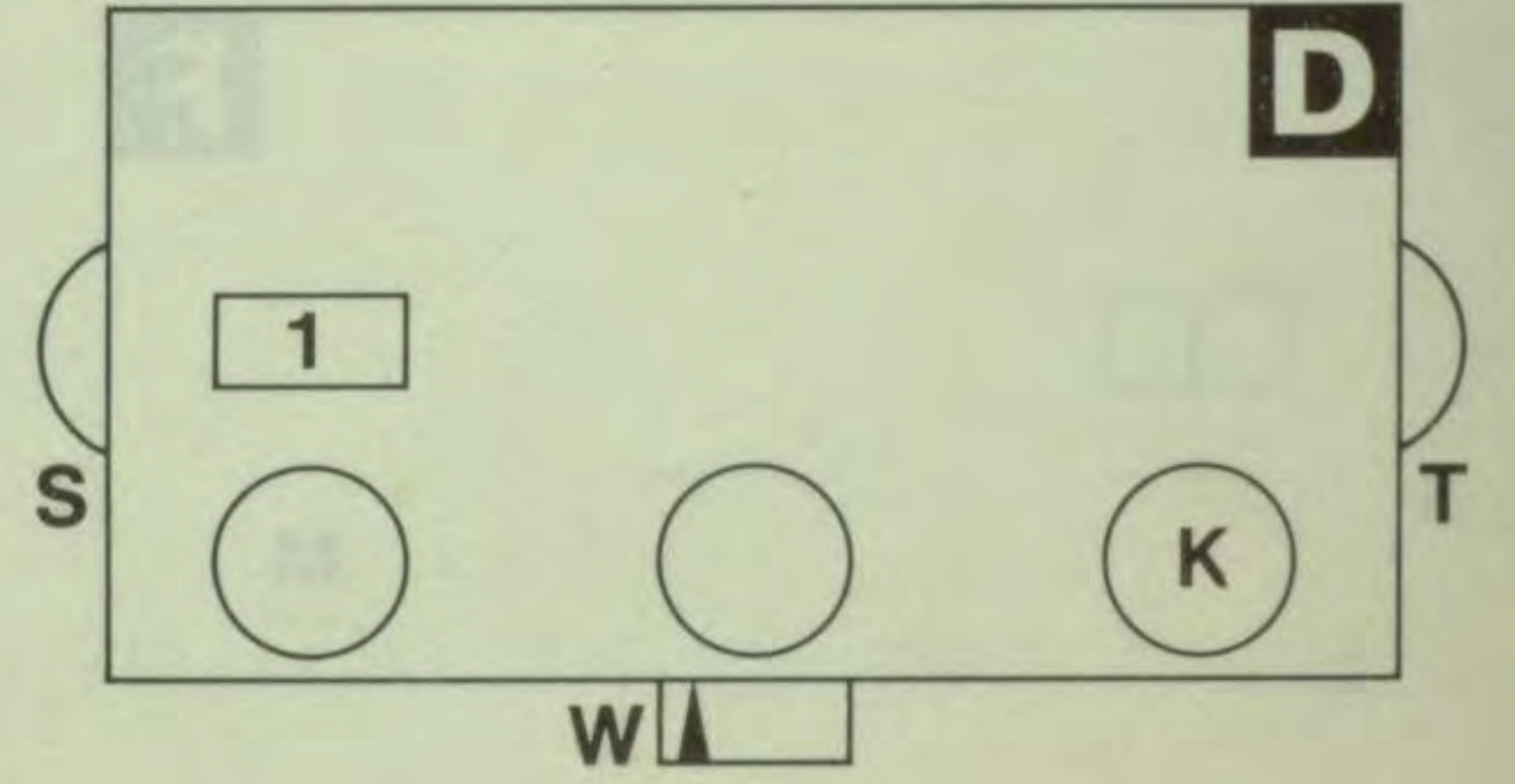

1.4

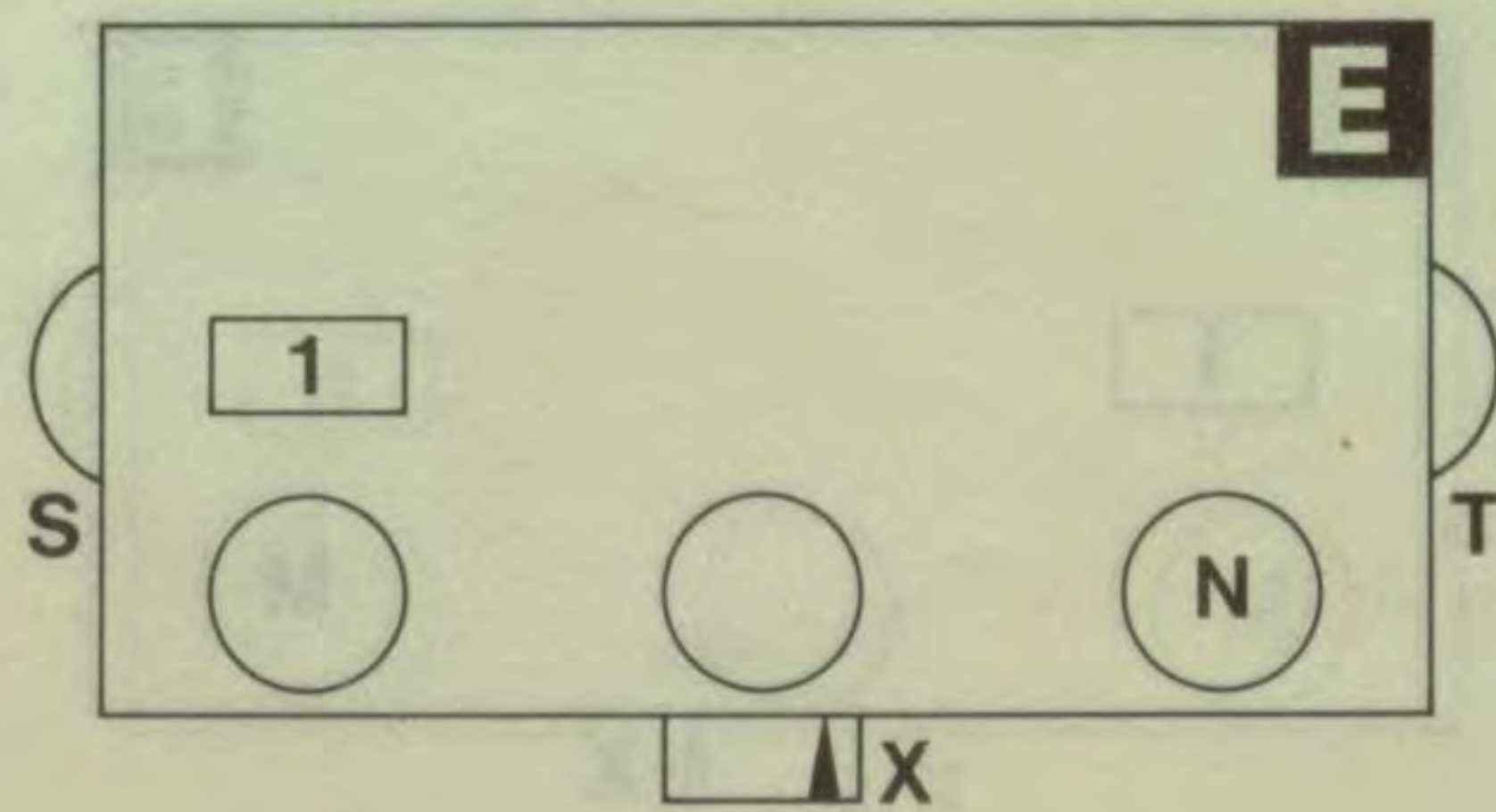

1.5

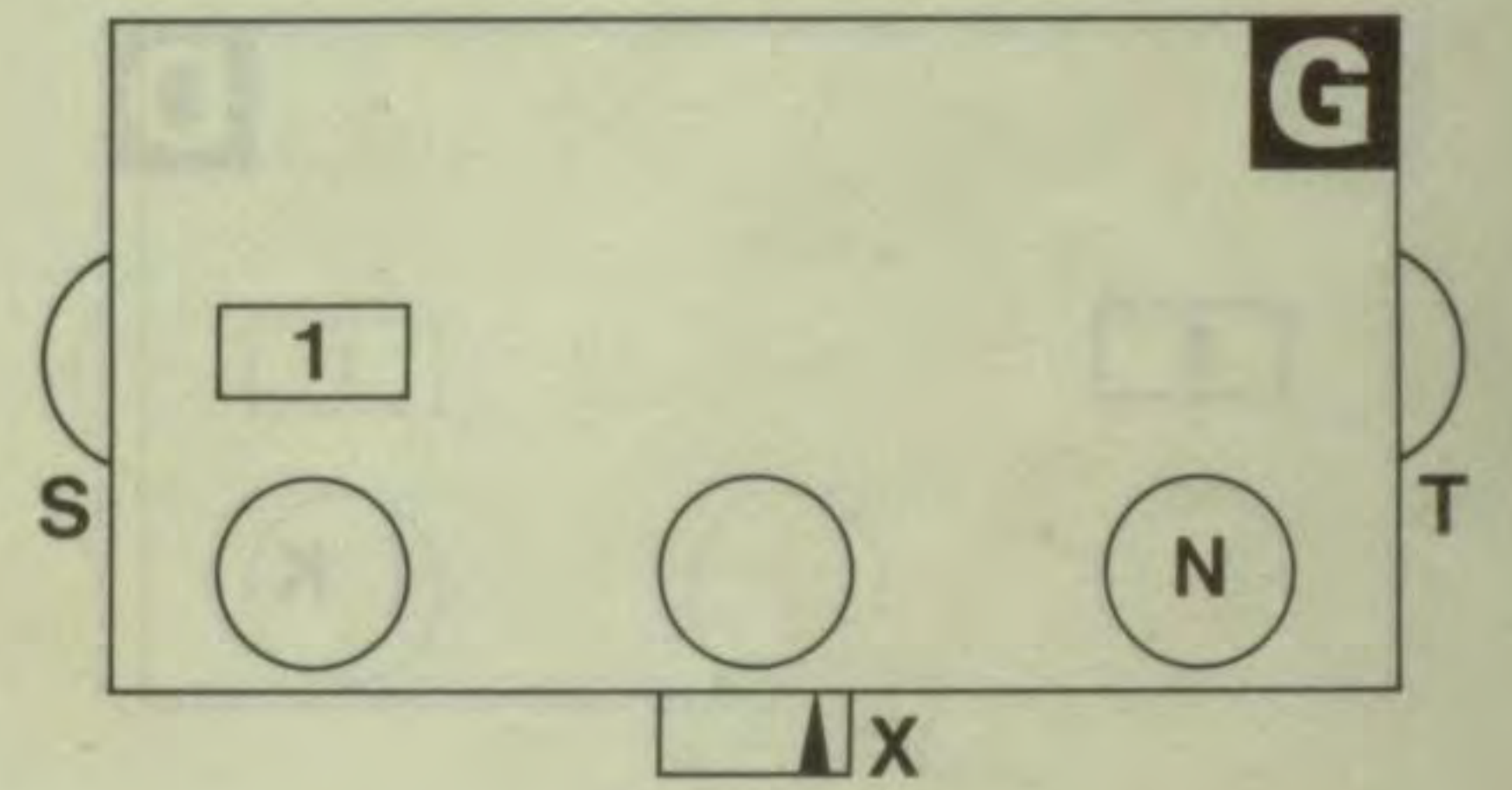

PASSAP®
selecta

1.6



1.7



1.8

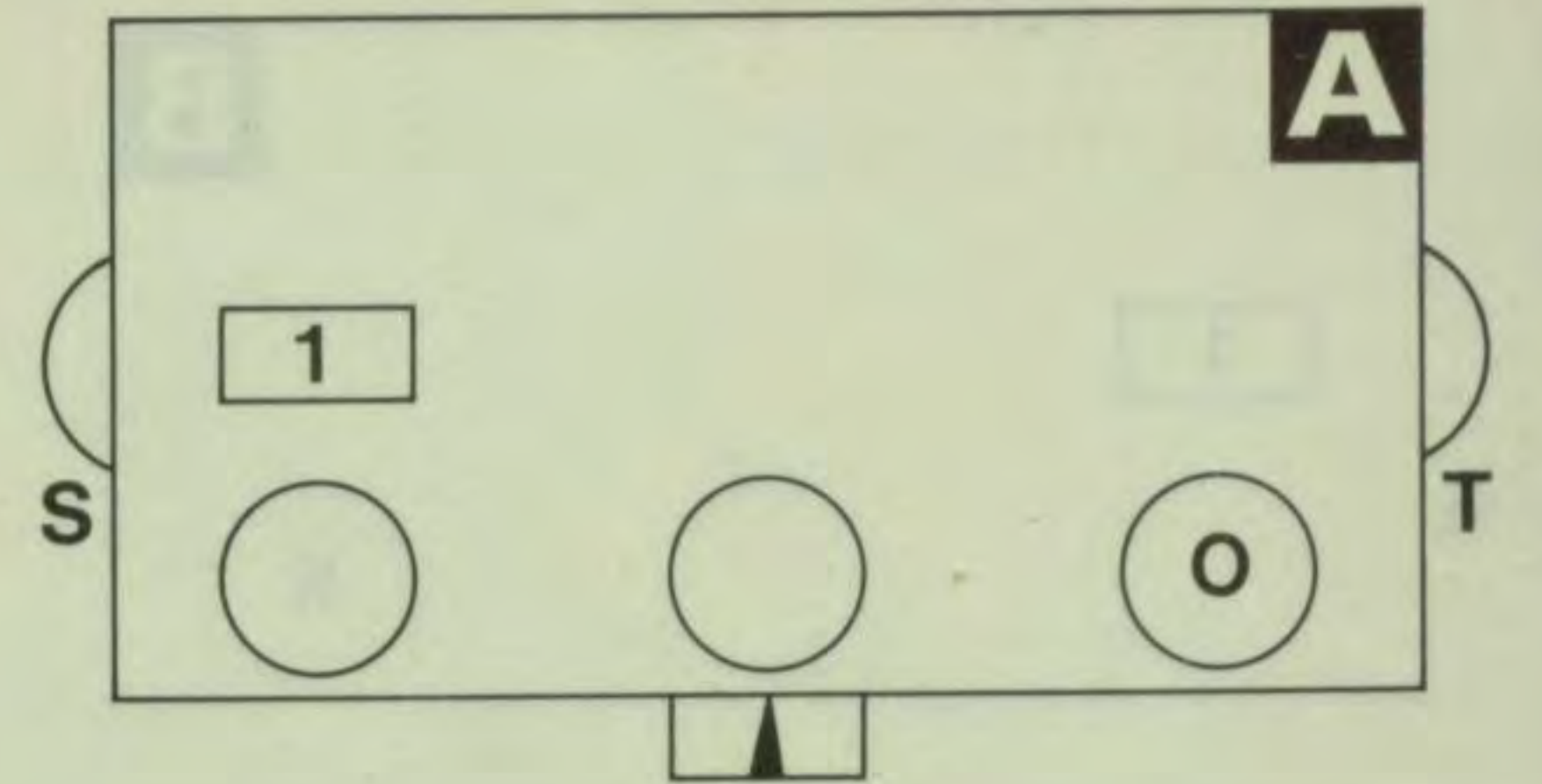
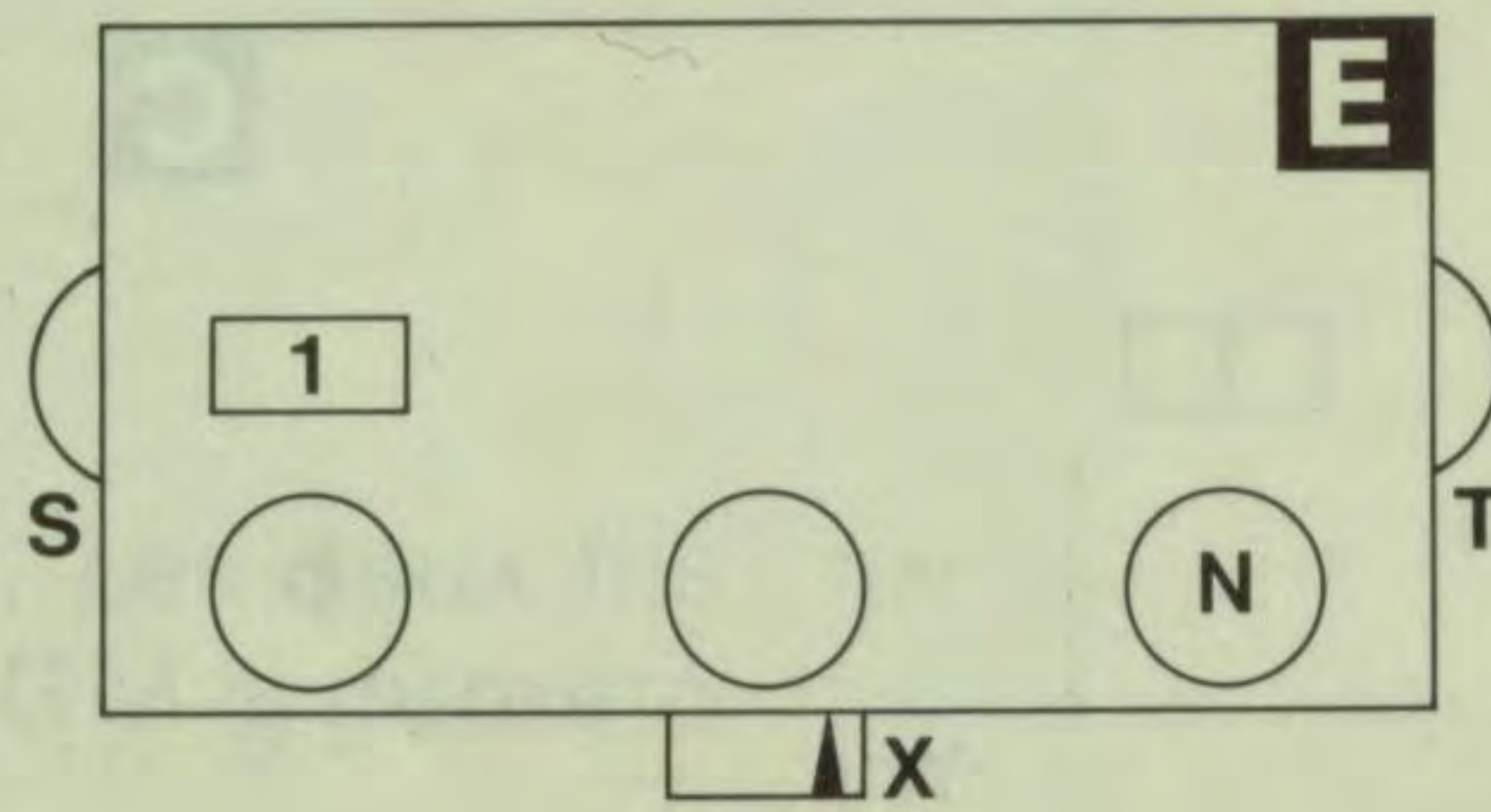
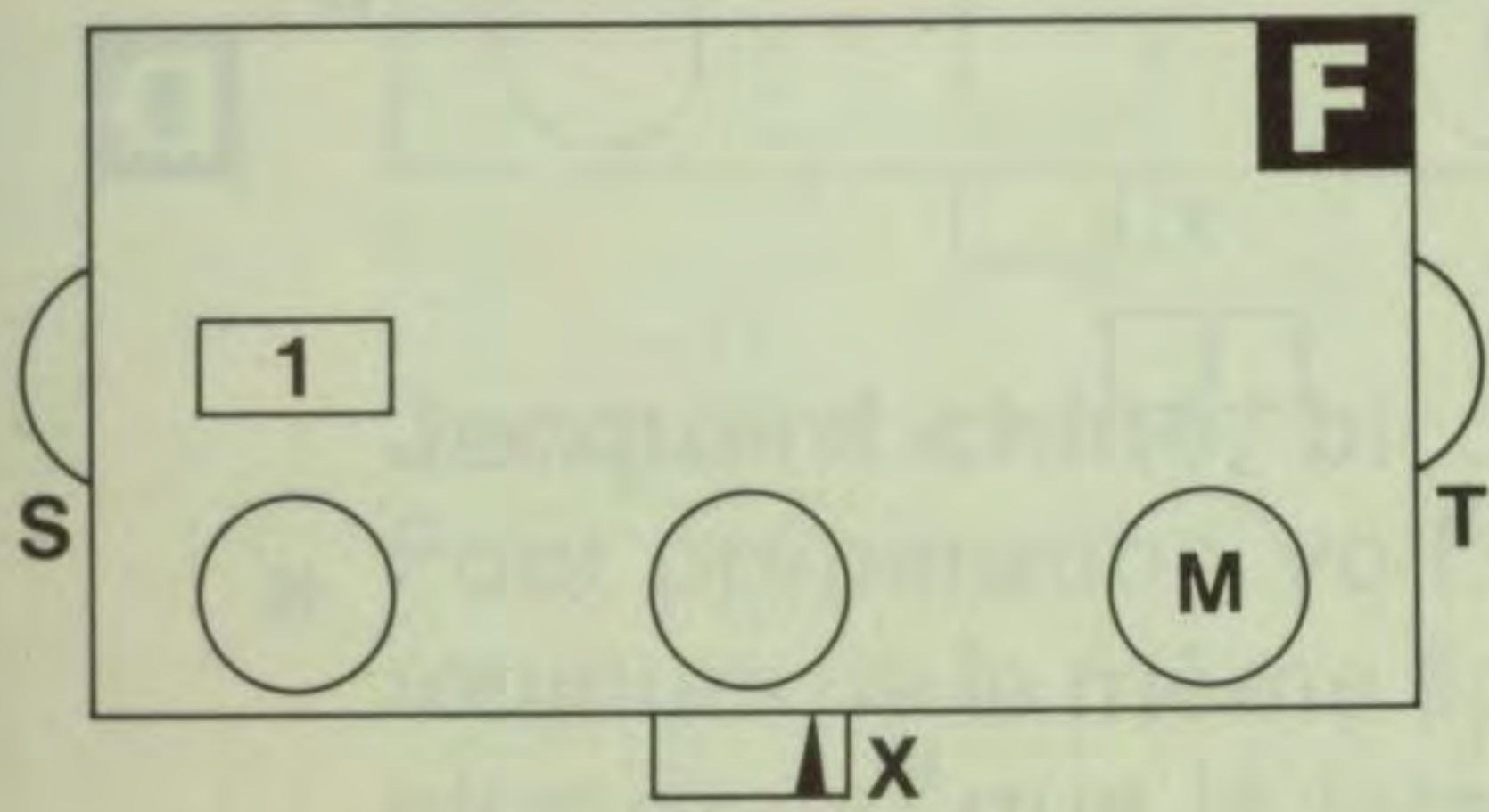
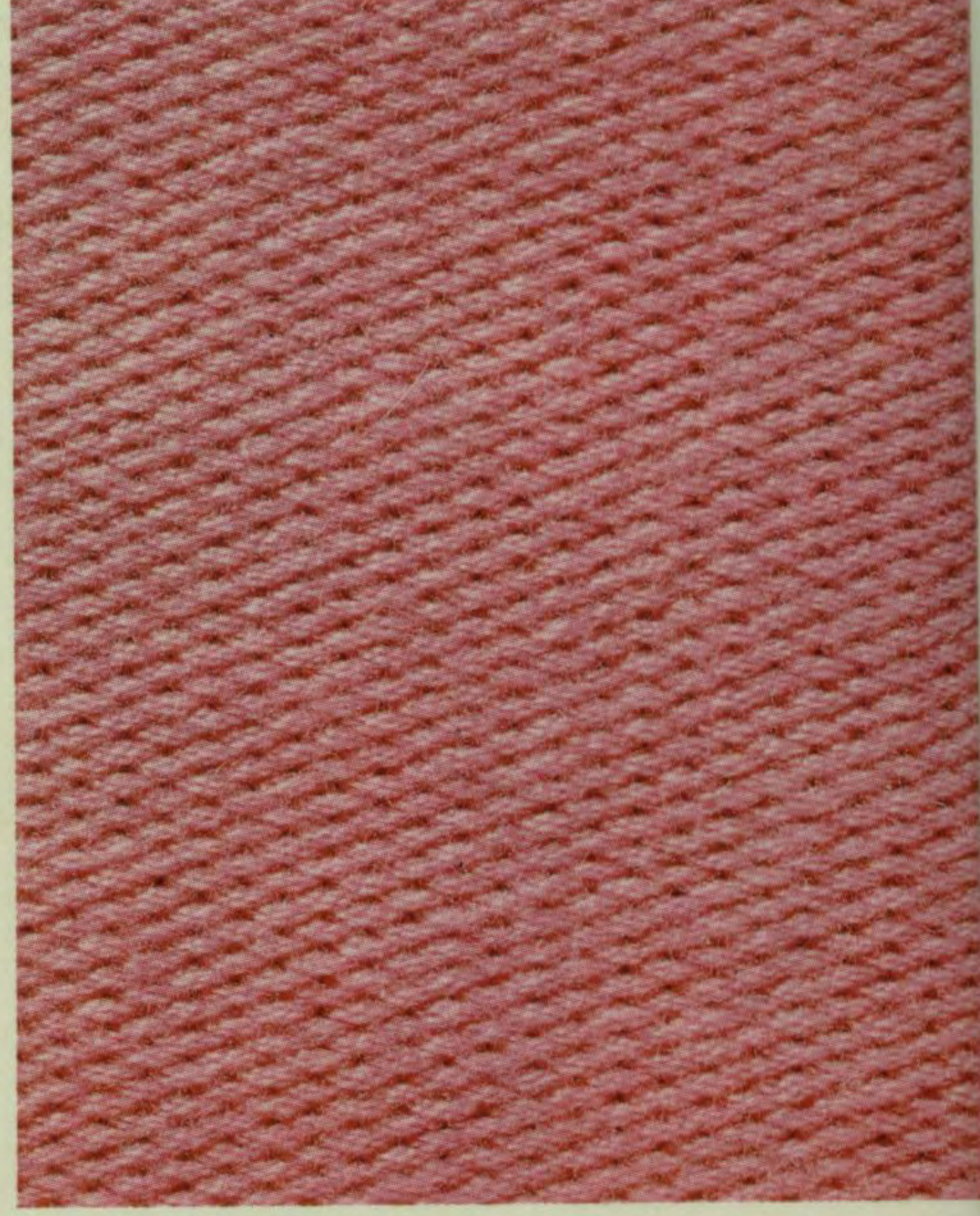

1.9



1.10



PASSAP®
selecta

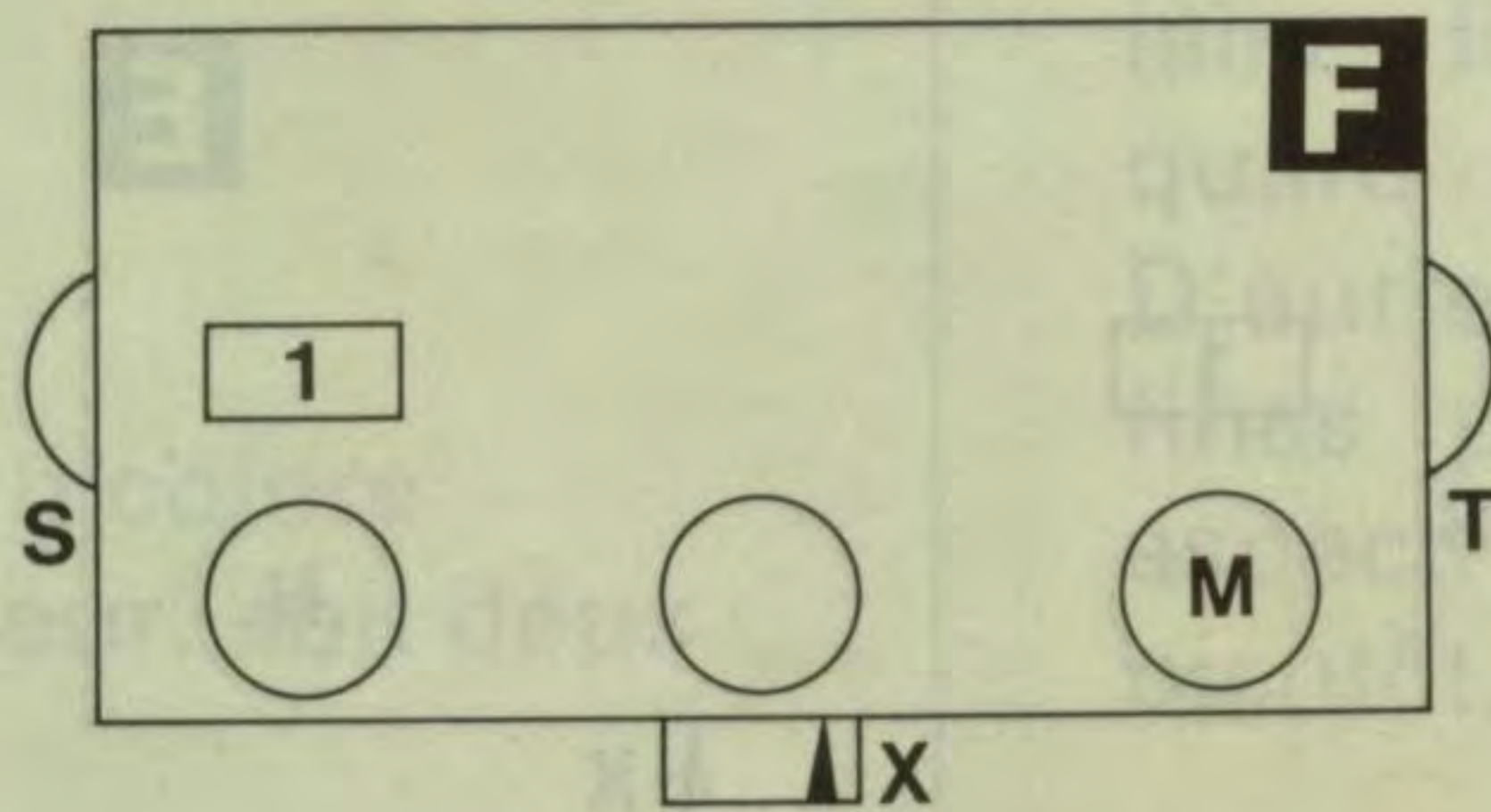
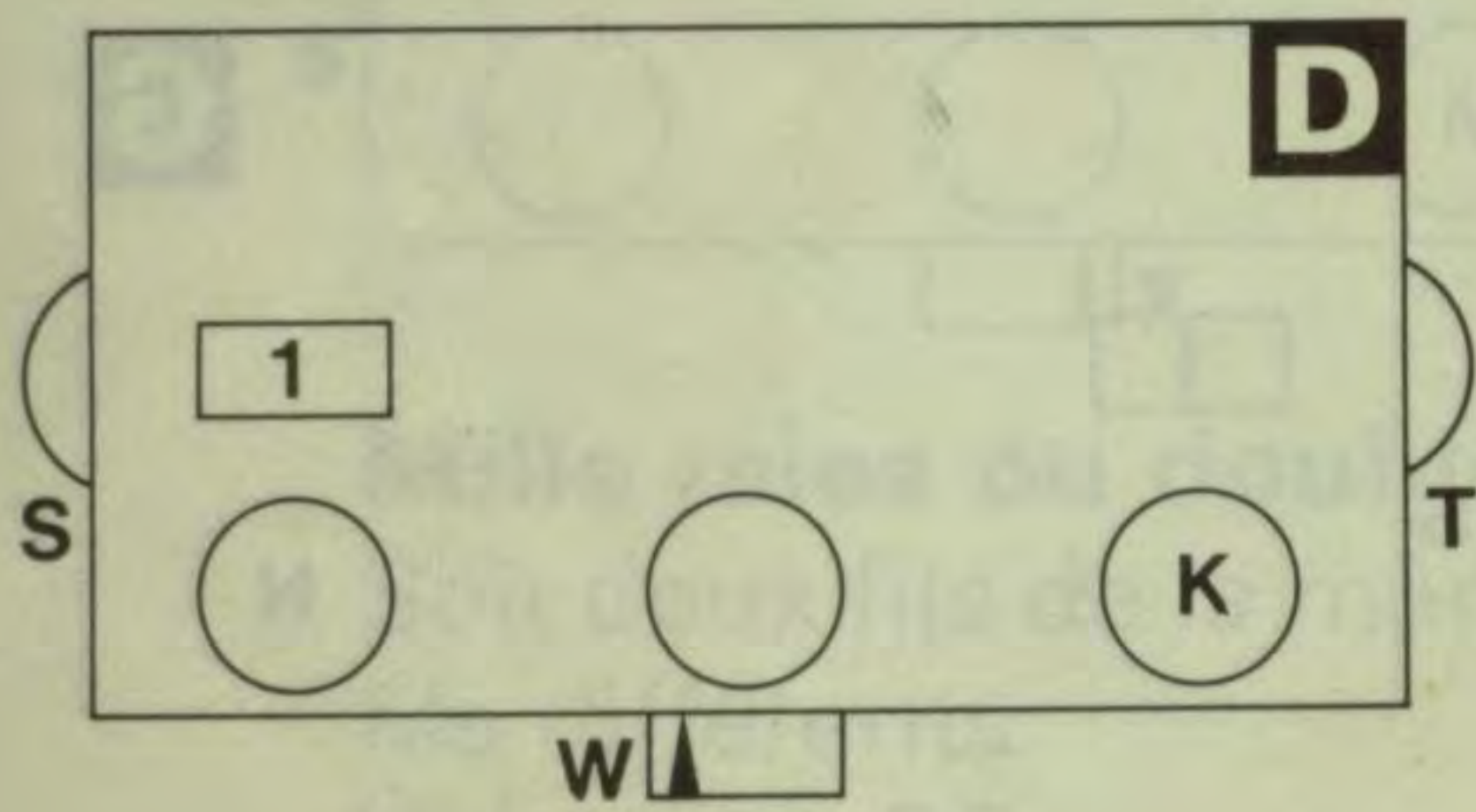

2.1



2.2

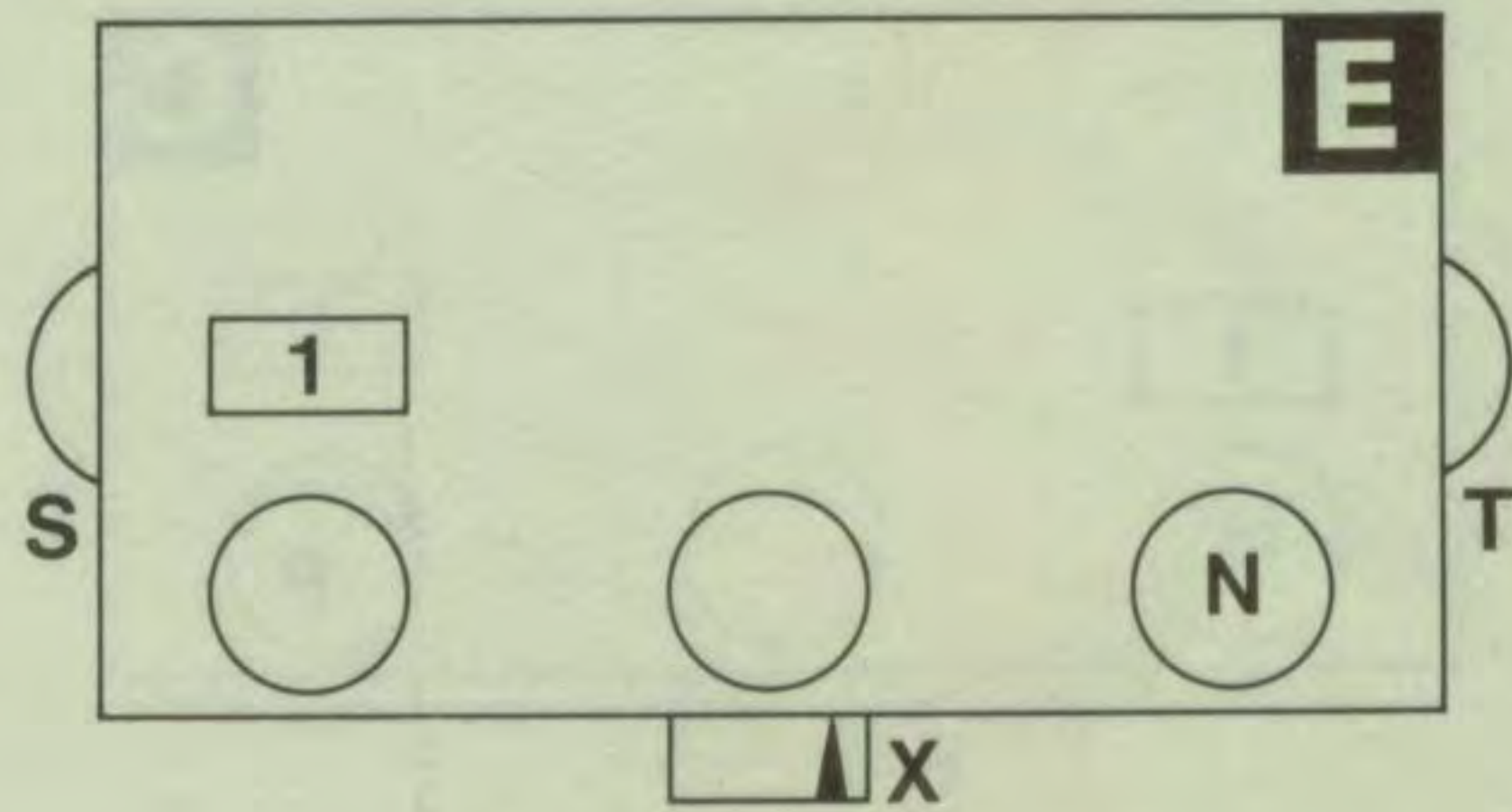
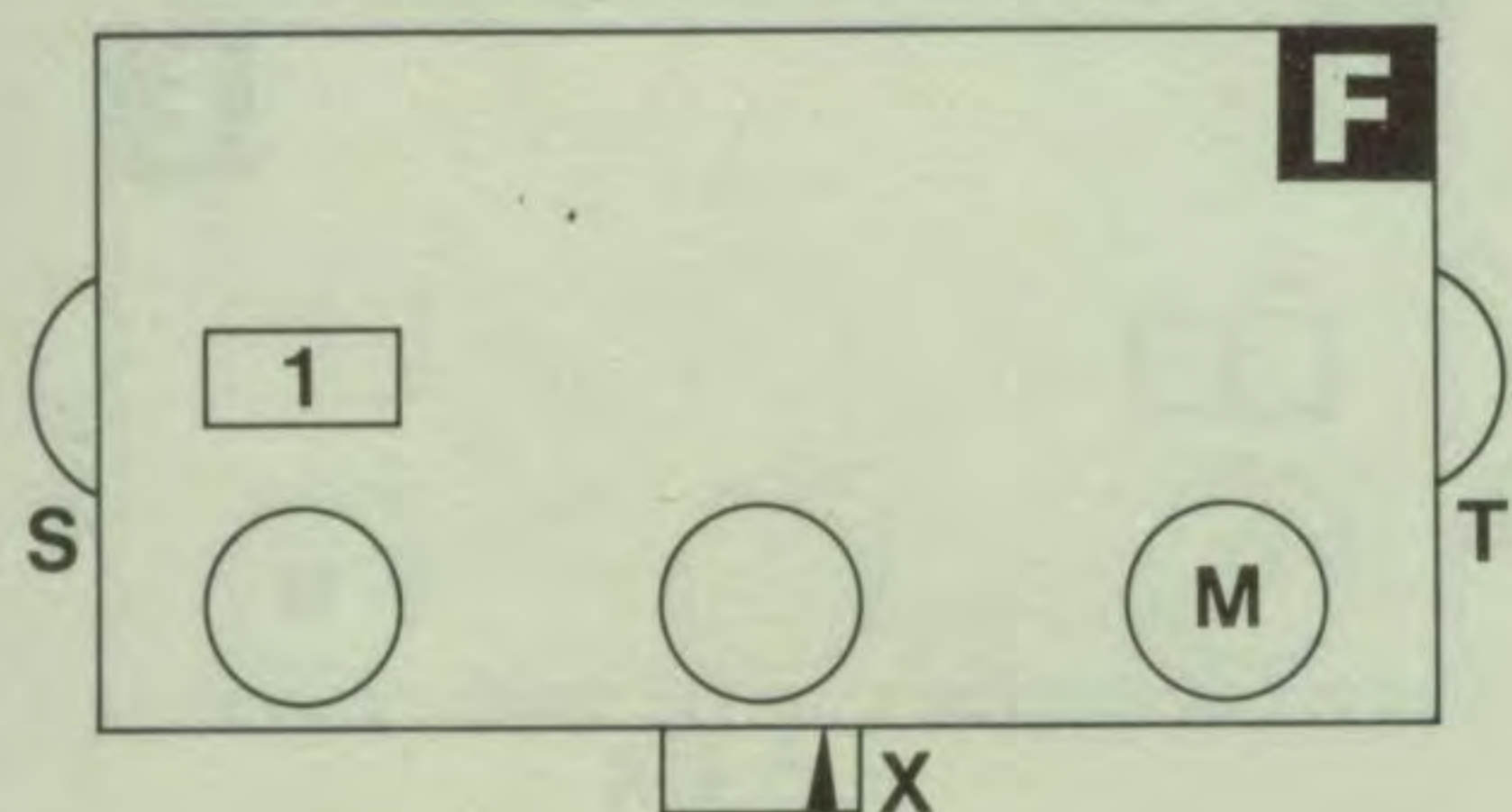
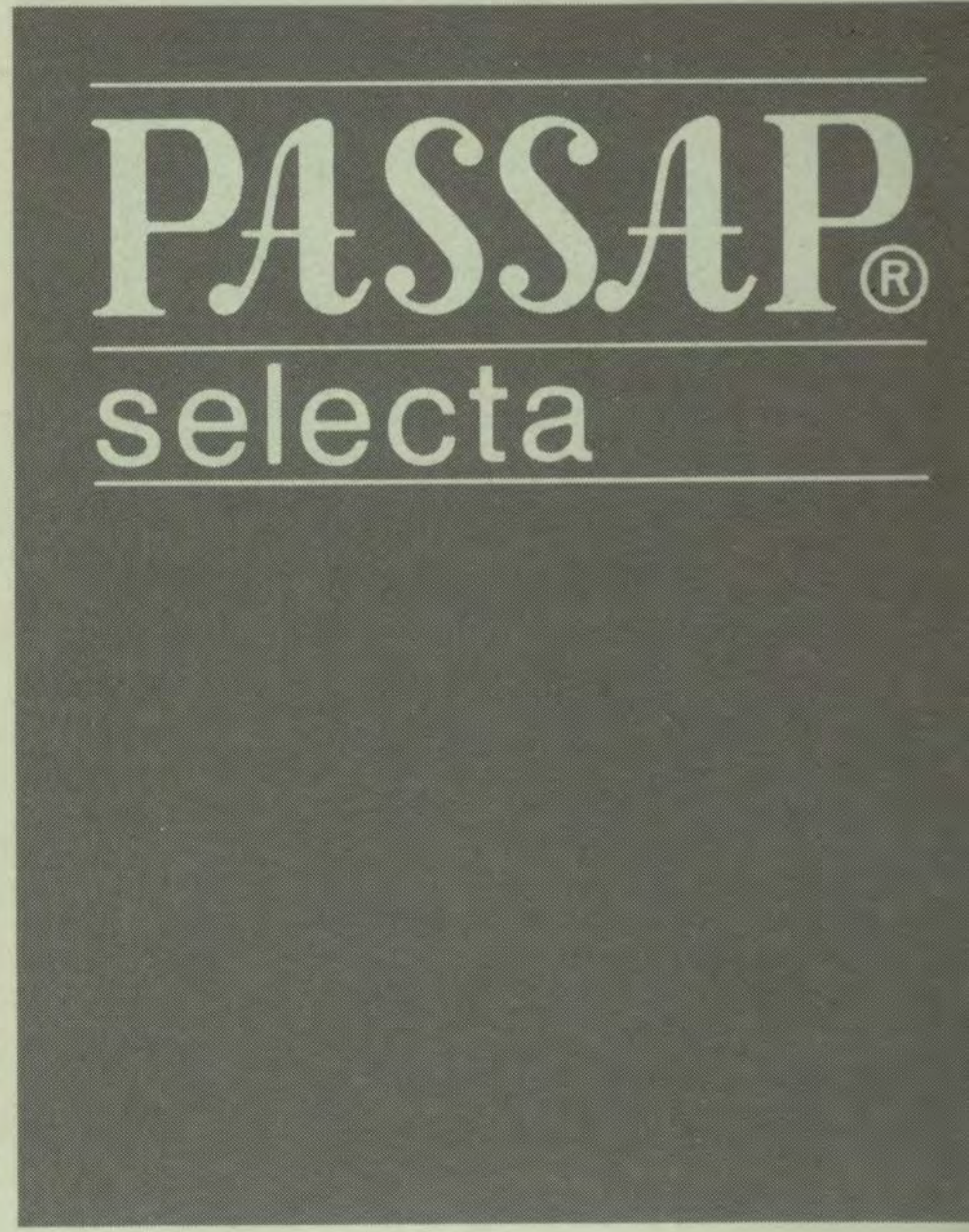

3.1



3.2



3.3

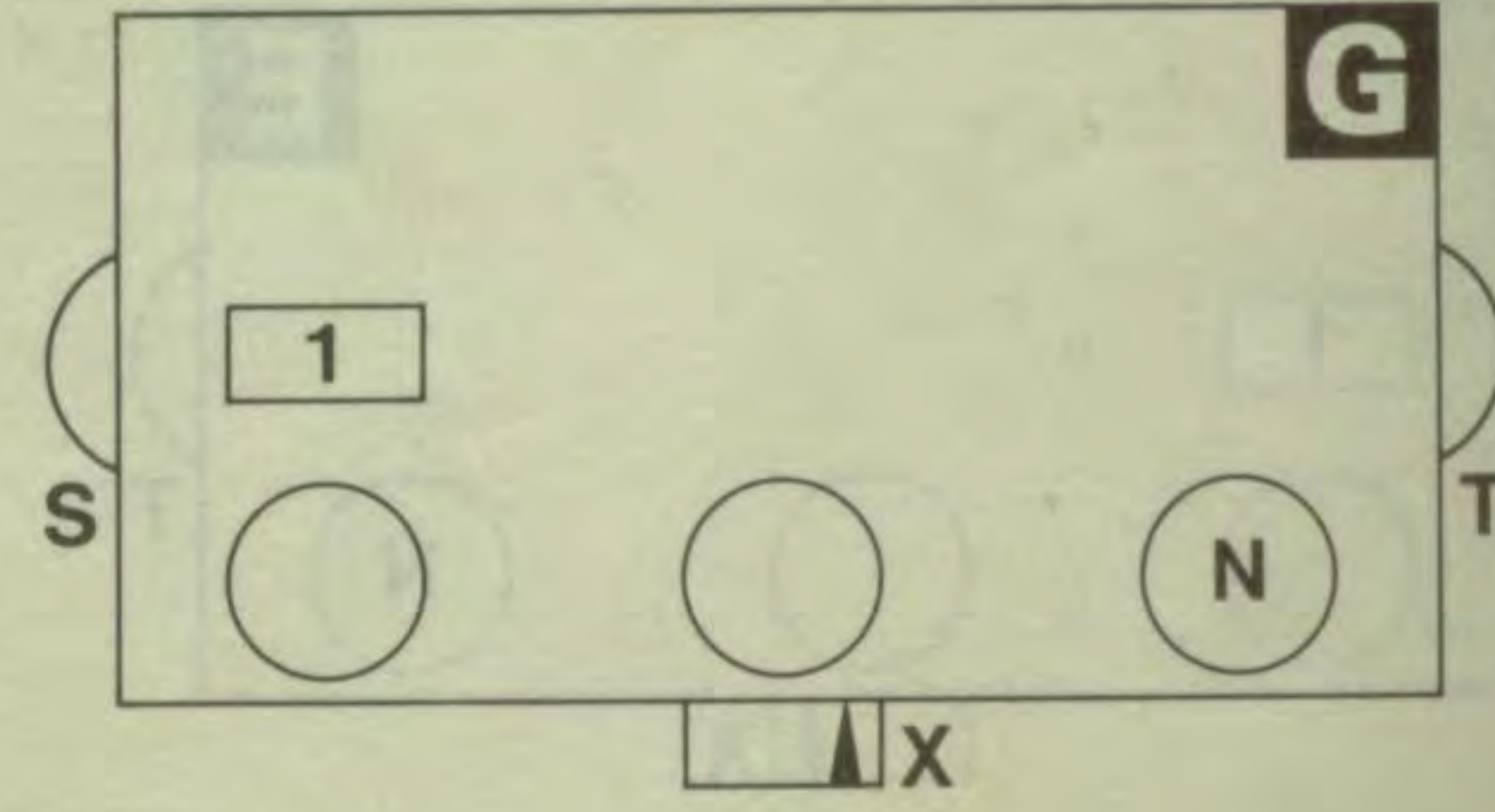
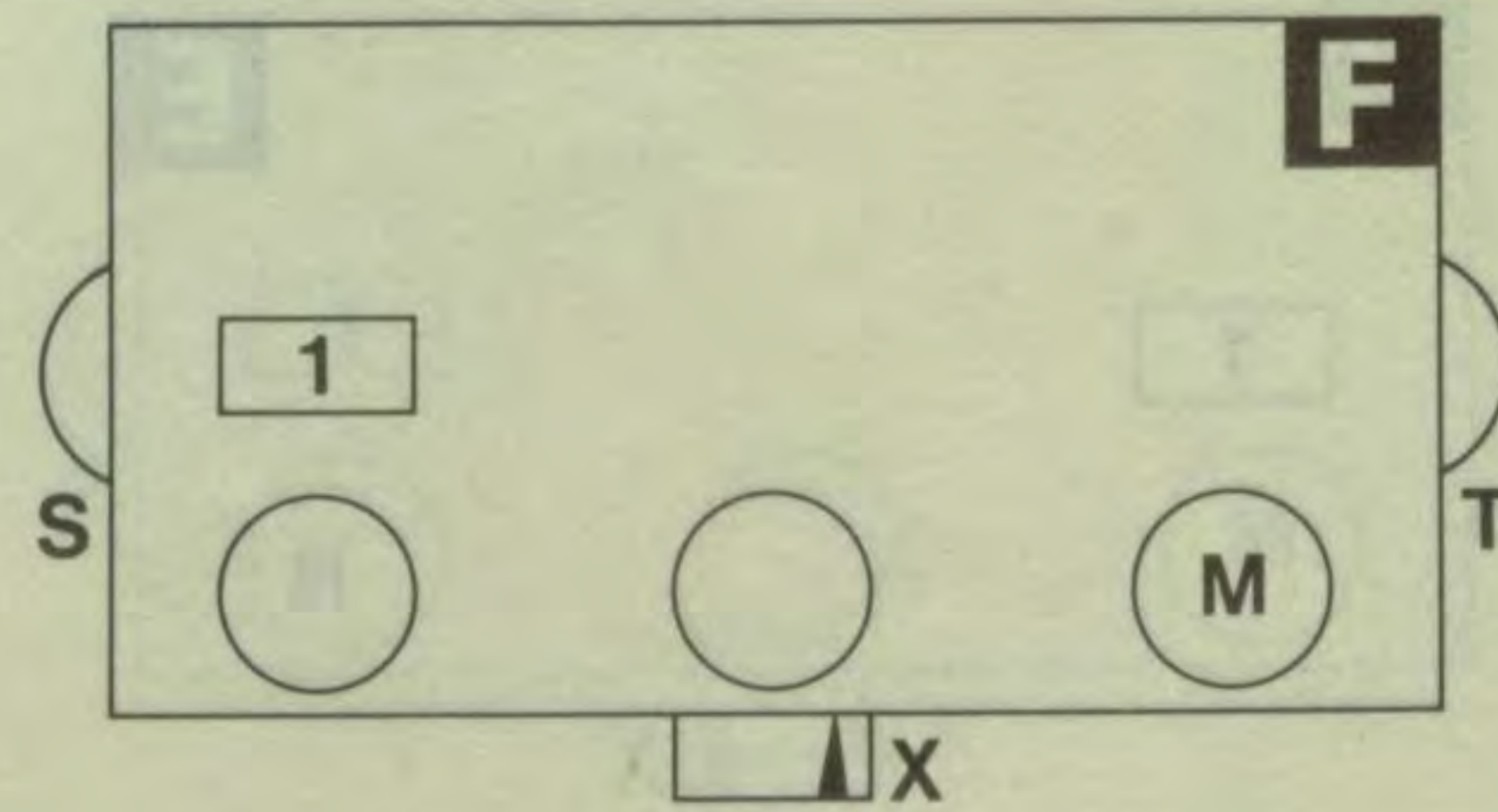
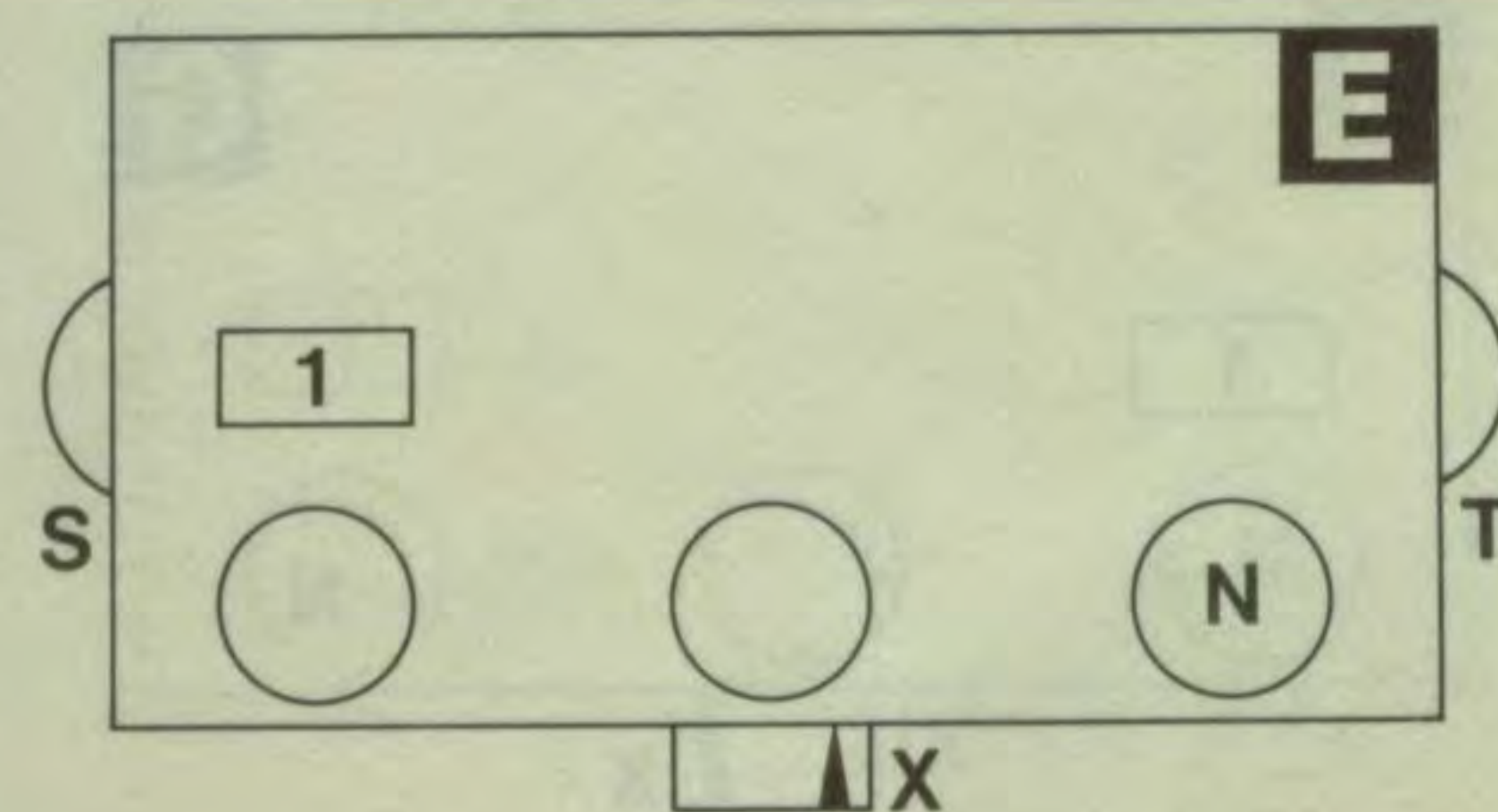
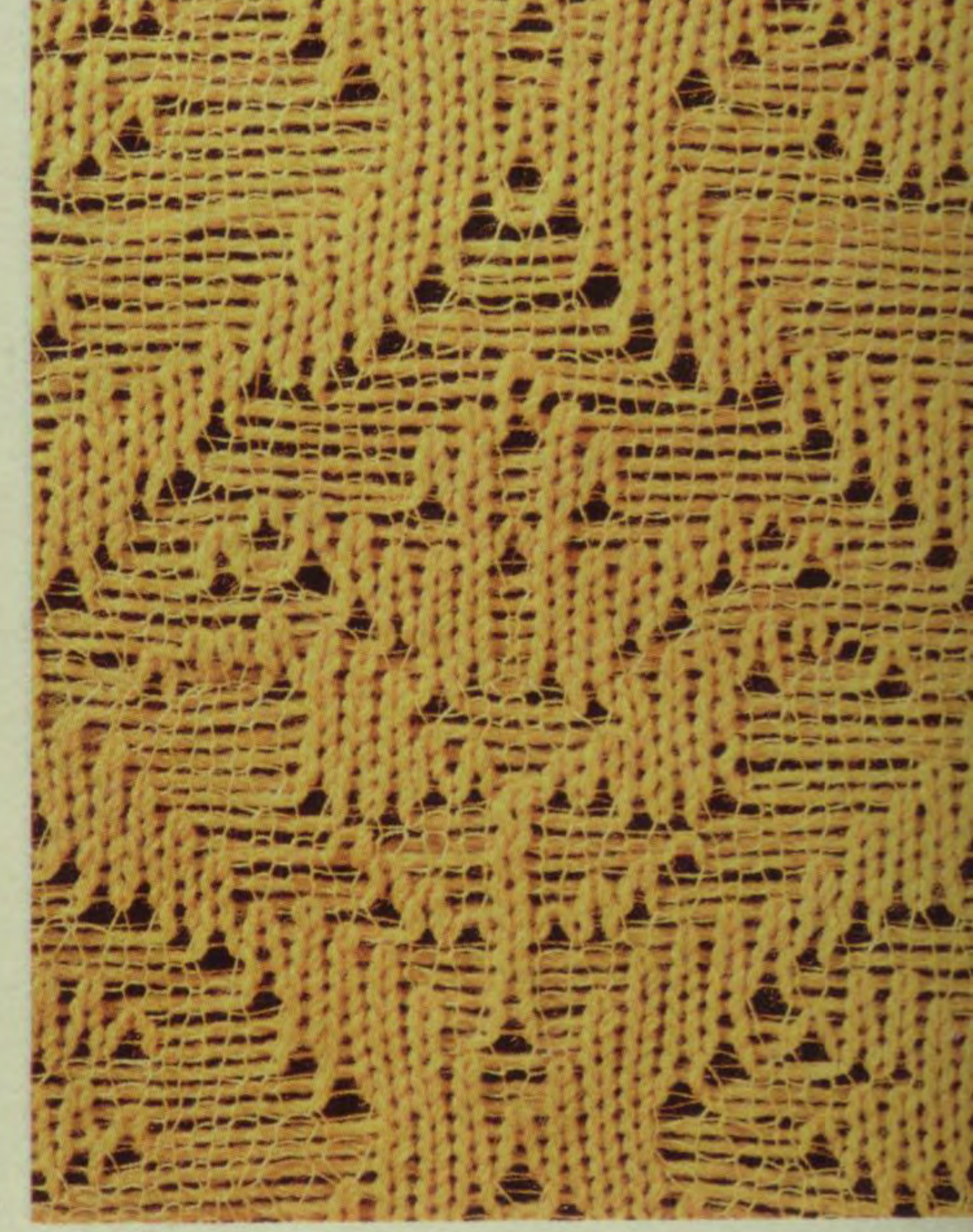

4.1

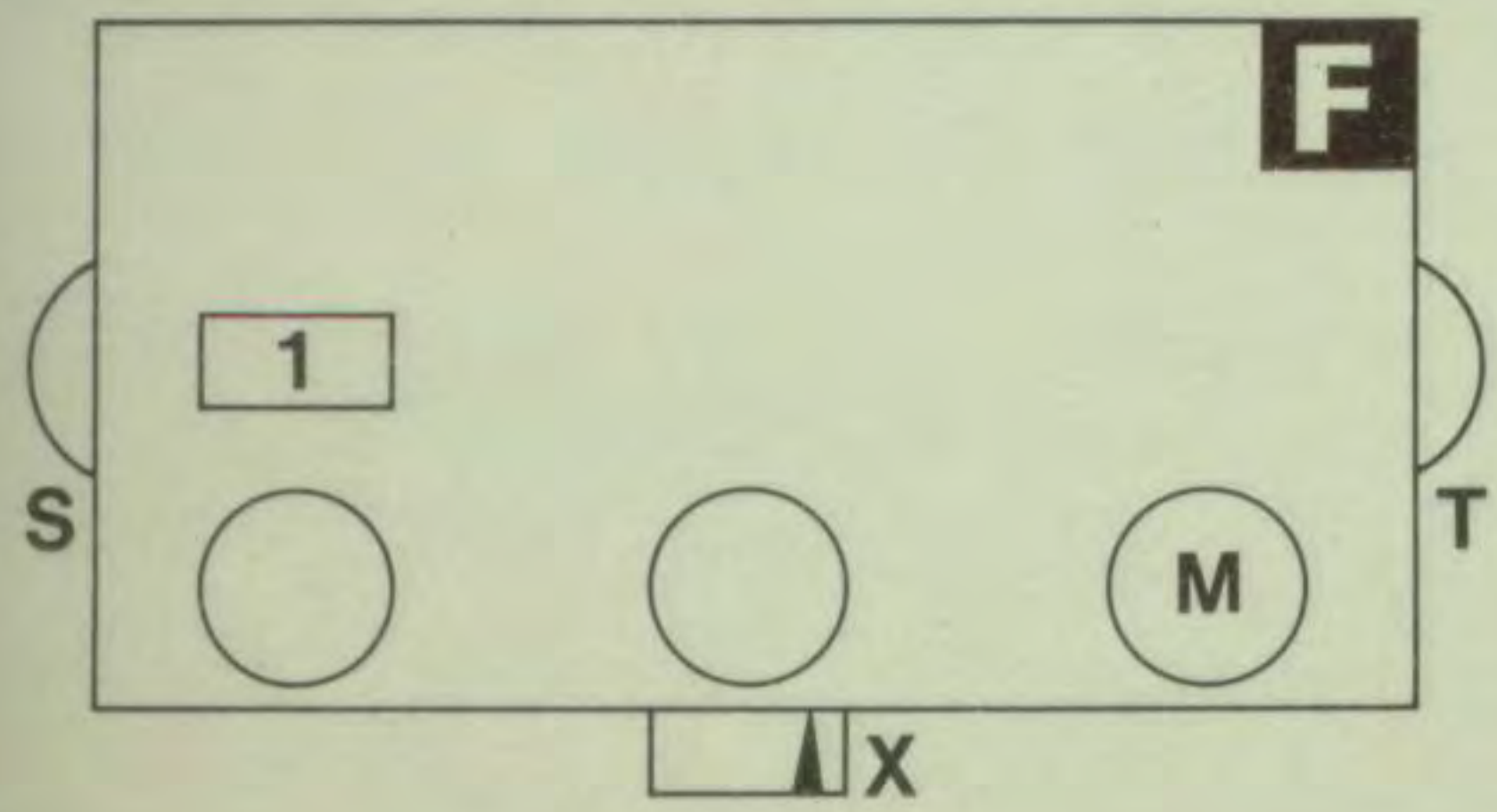

4.2

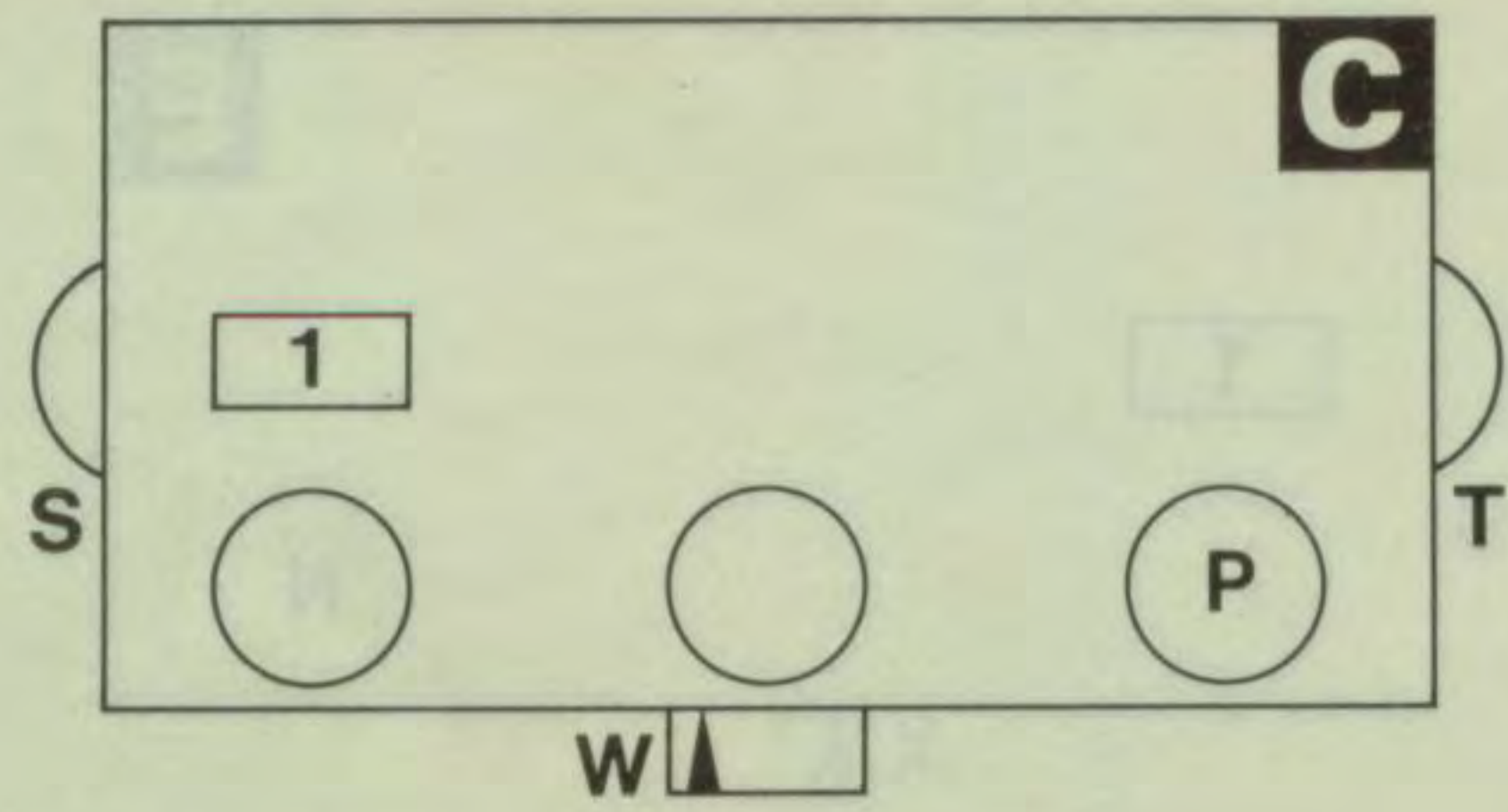

4.3

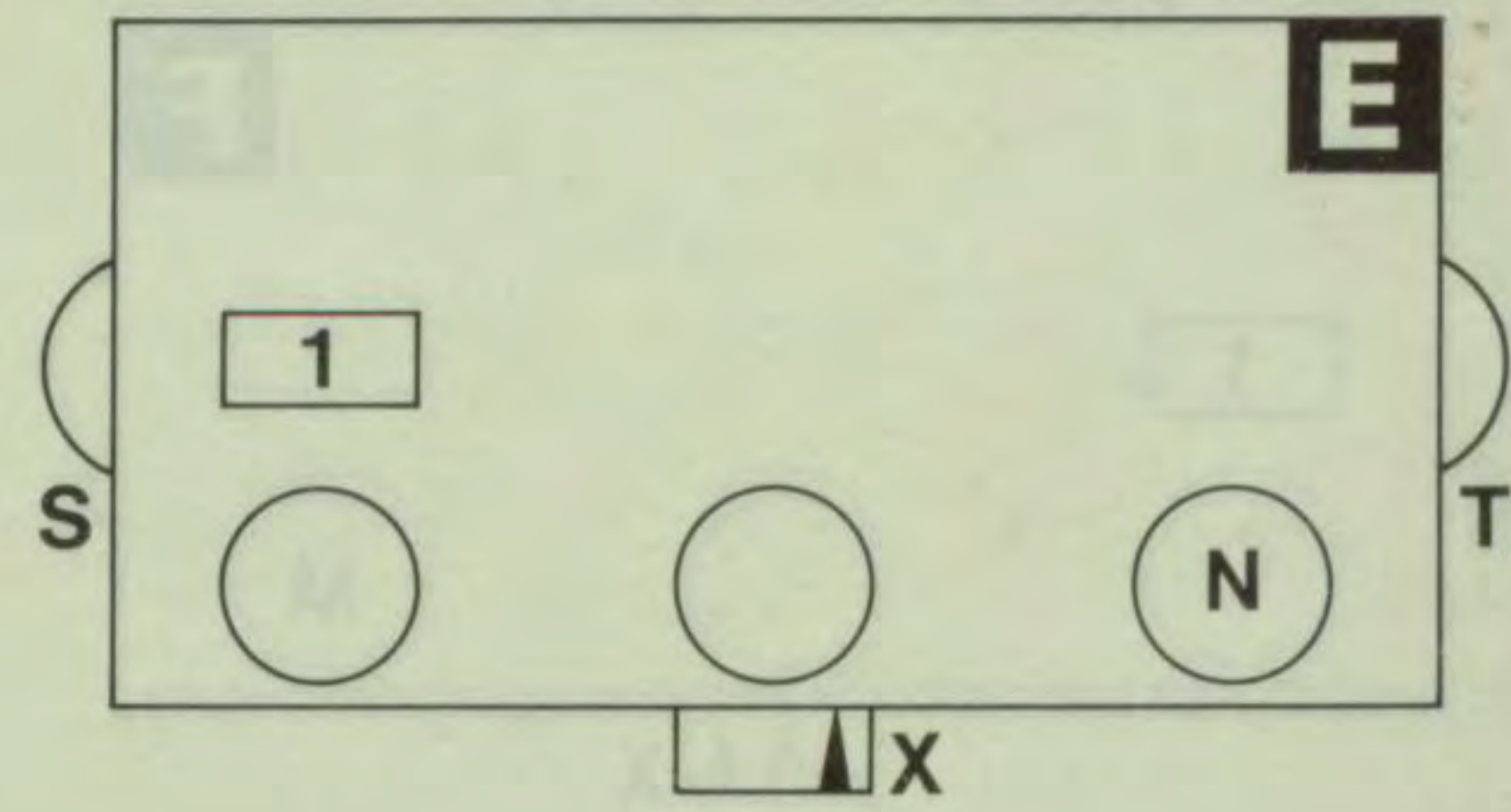

4.4

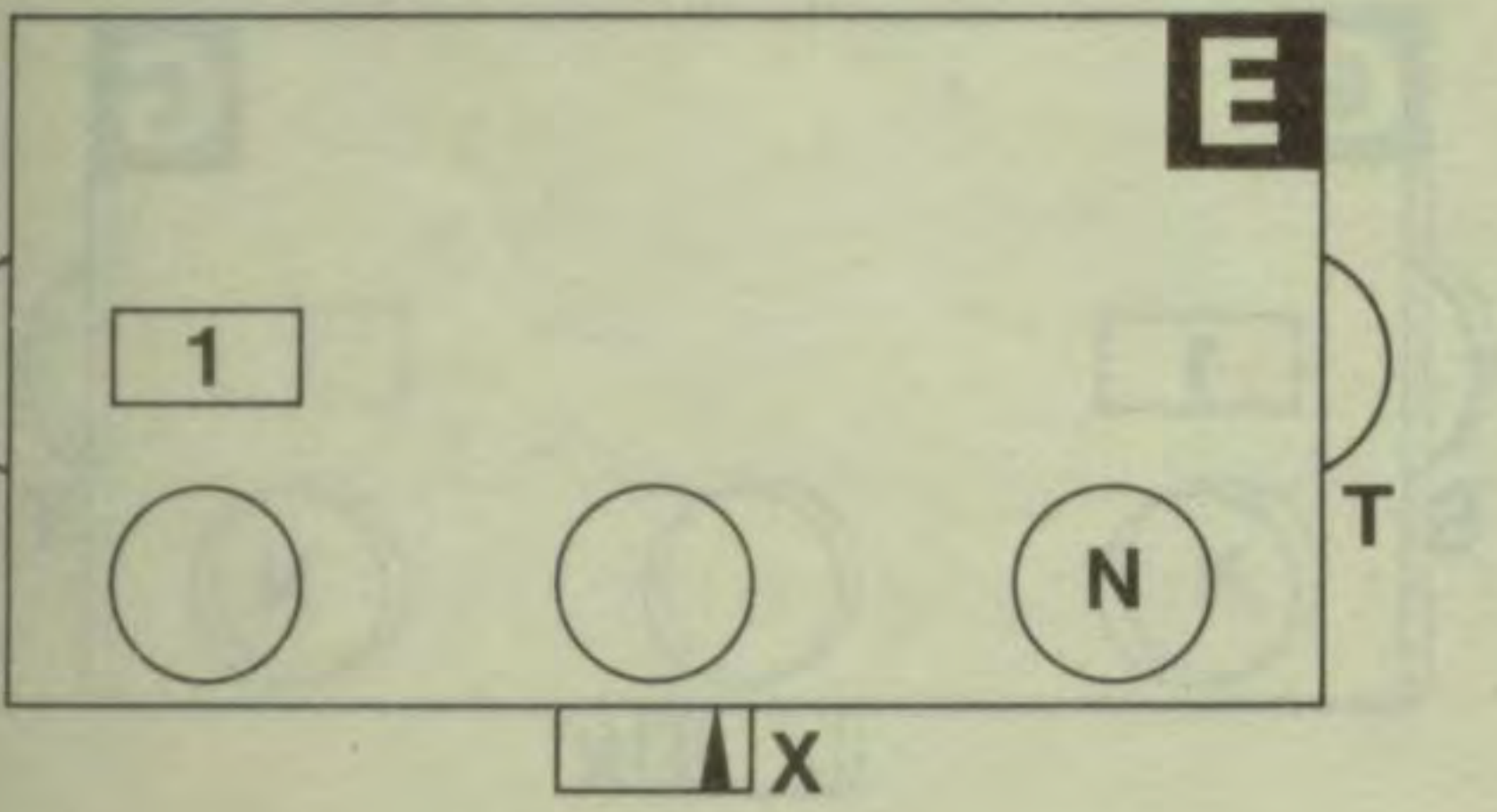

4.5

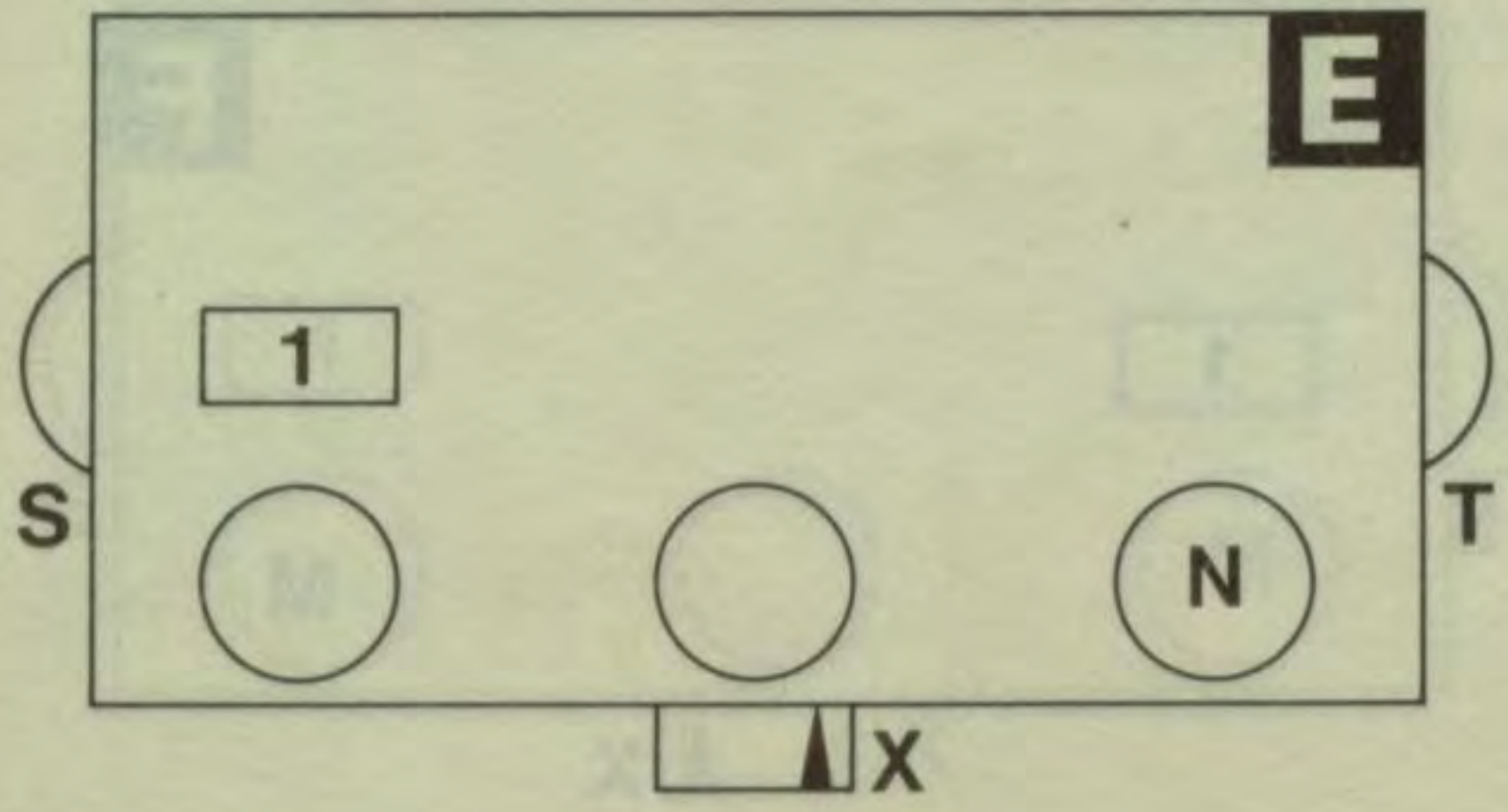

4.6

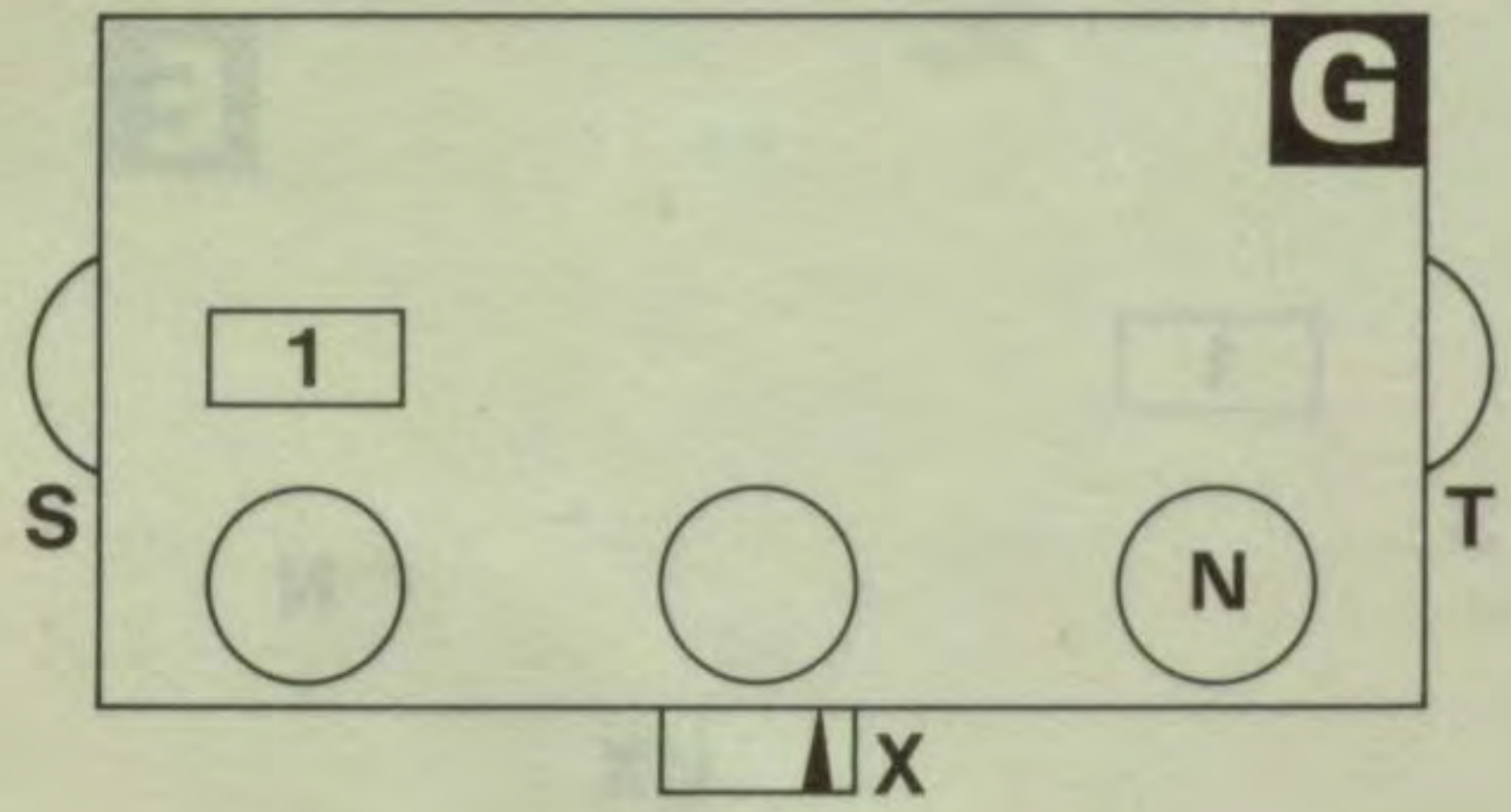
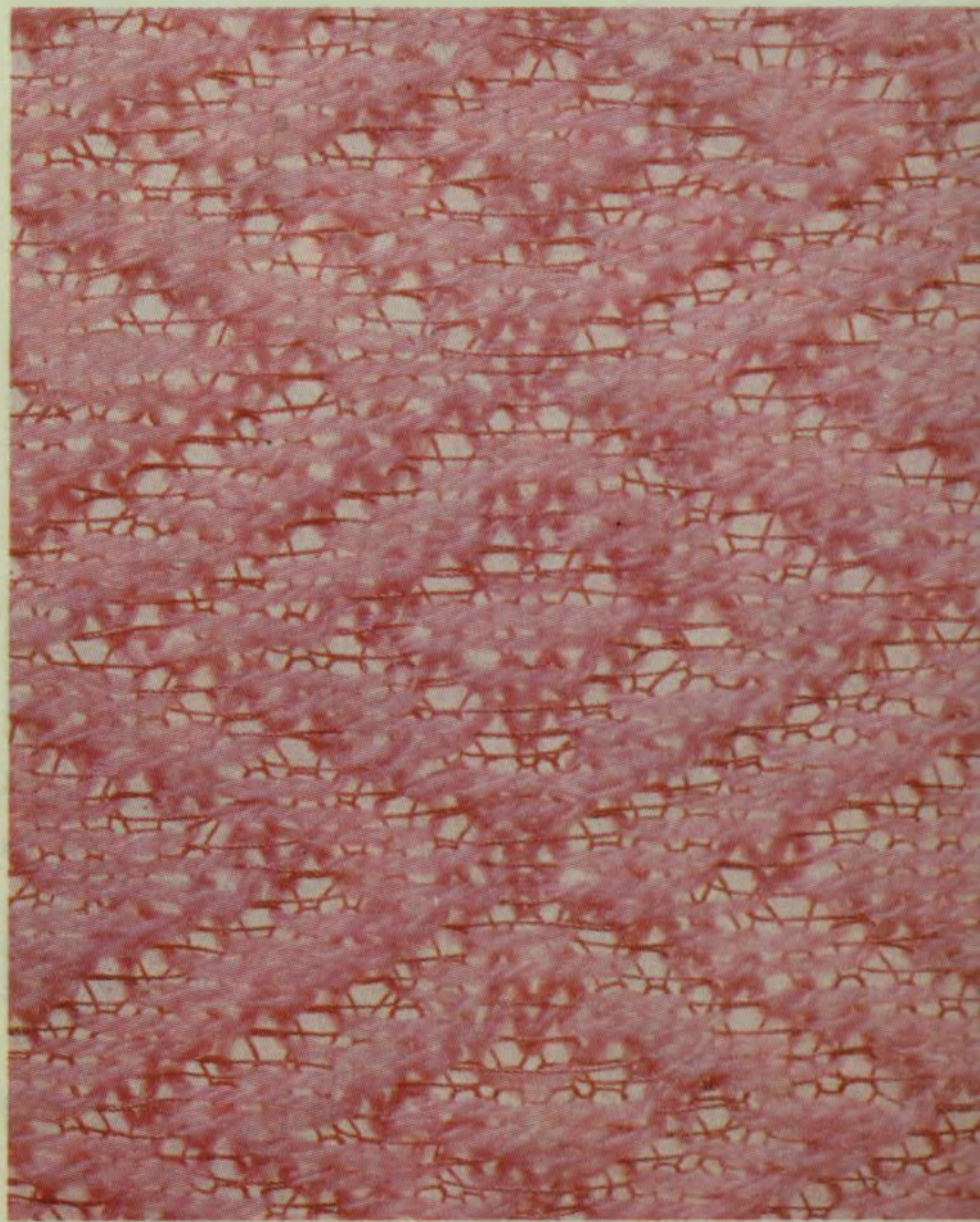

4.7



5.1



5.2

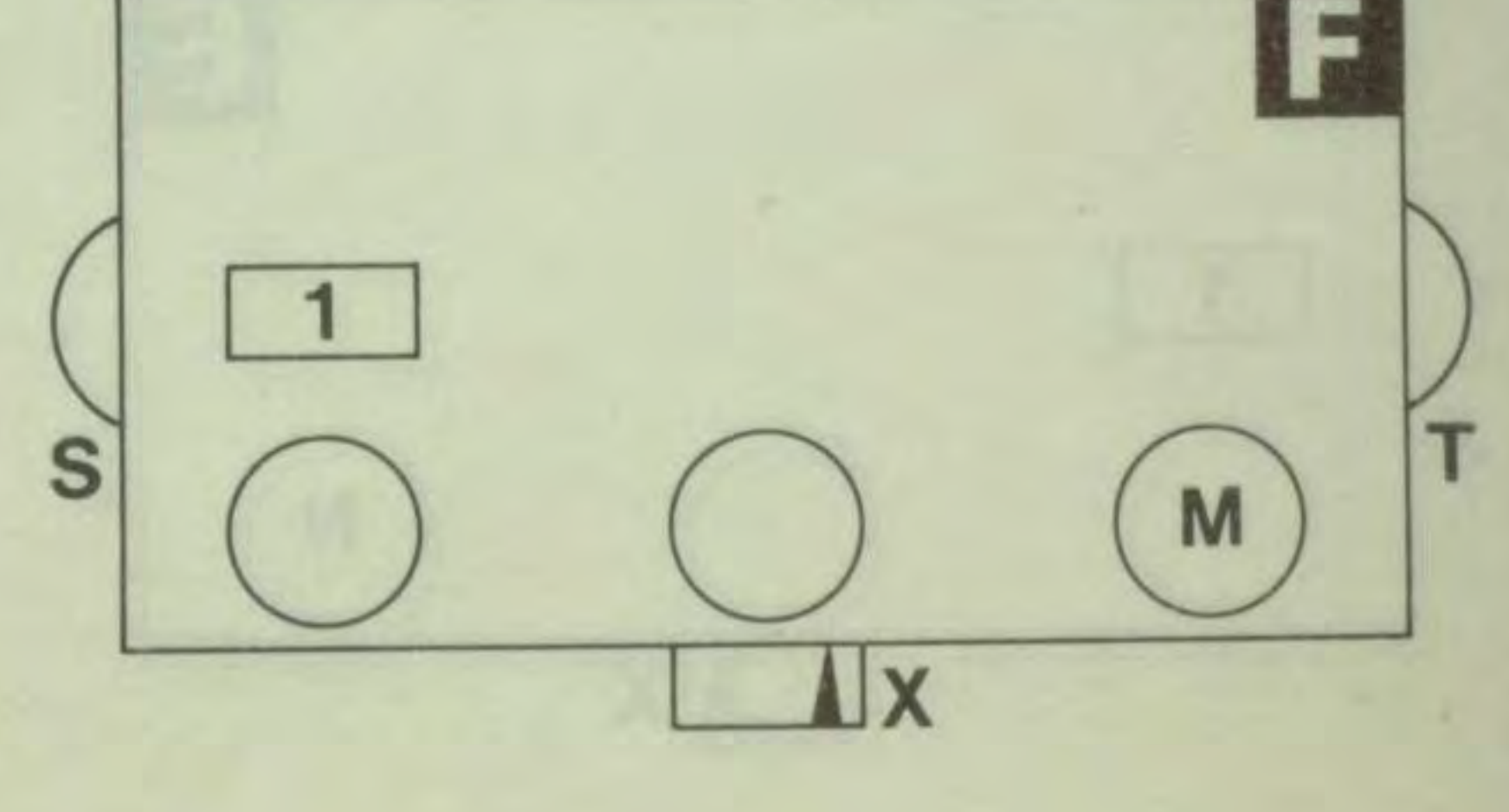
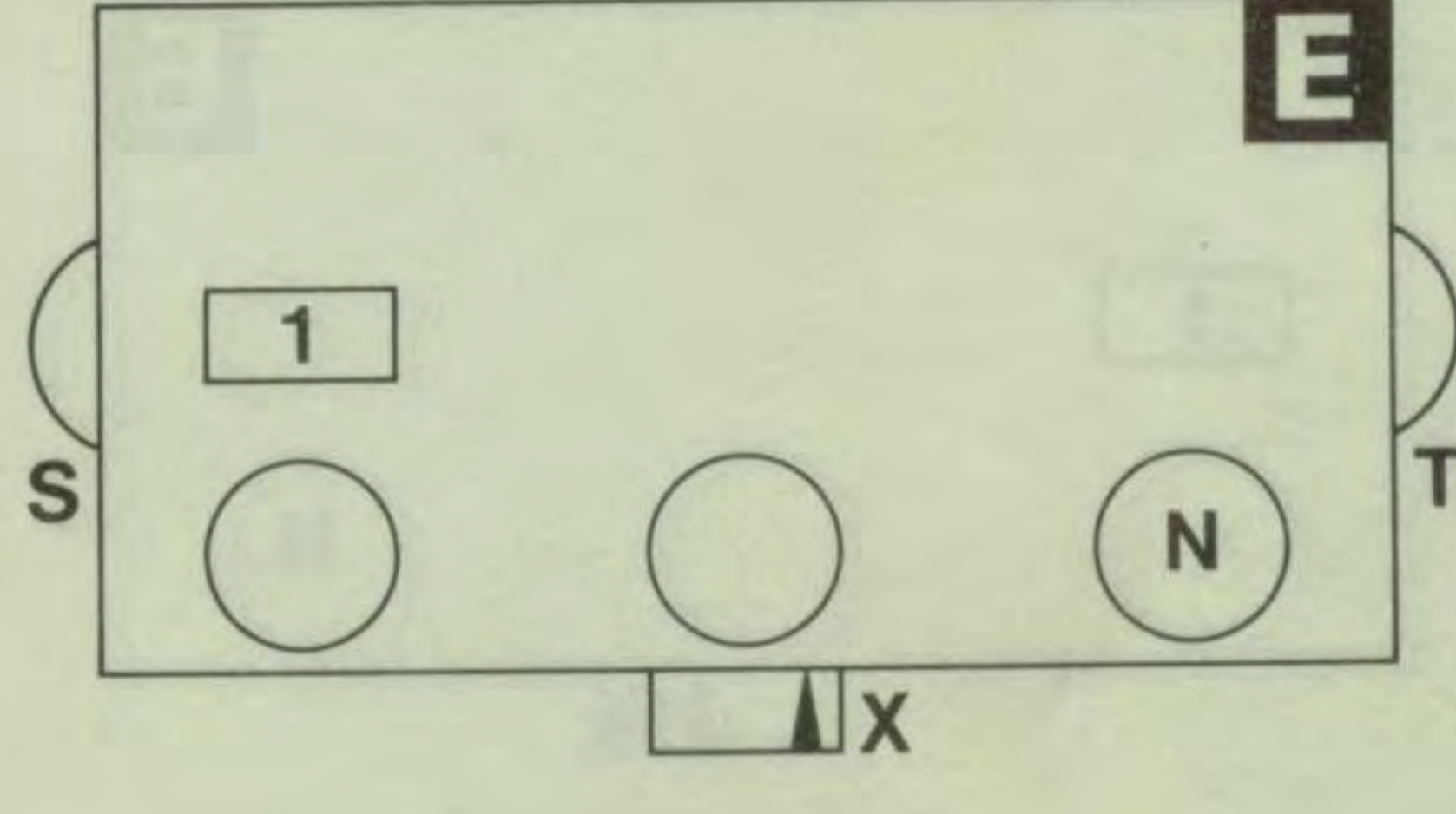
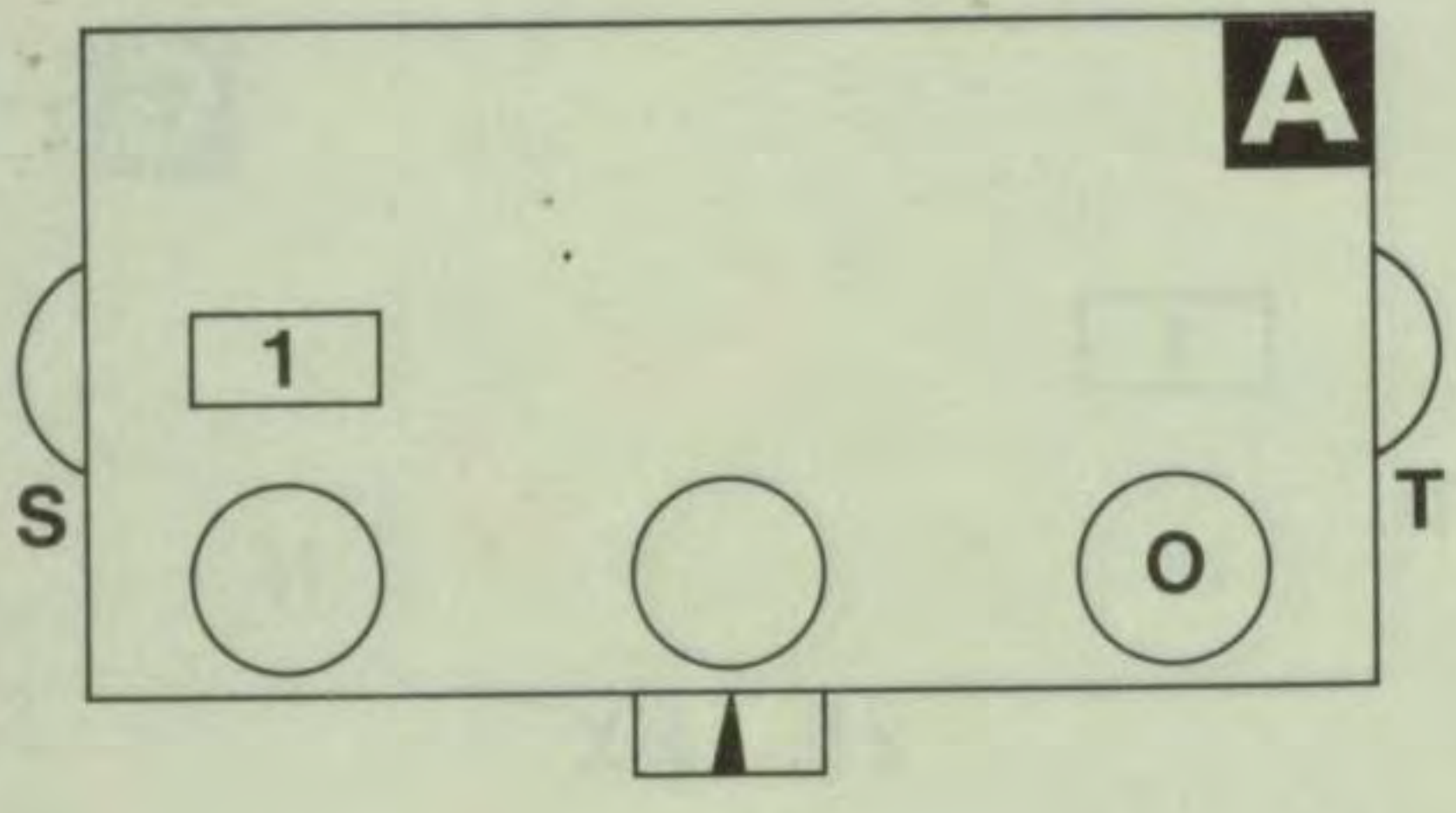

6.1



6.2

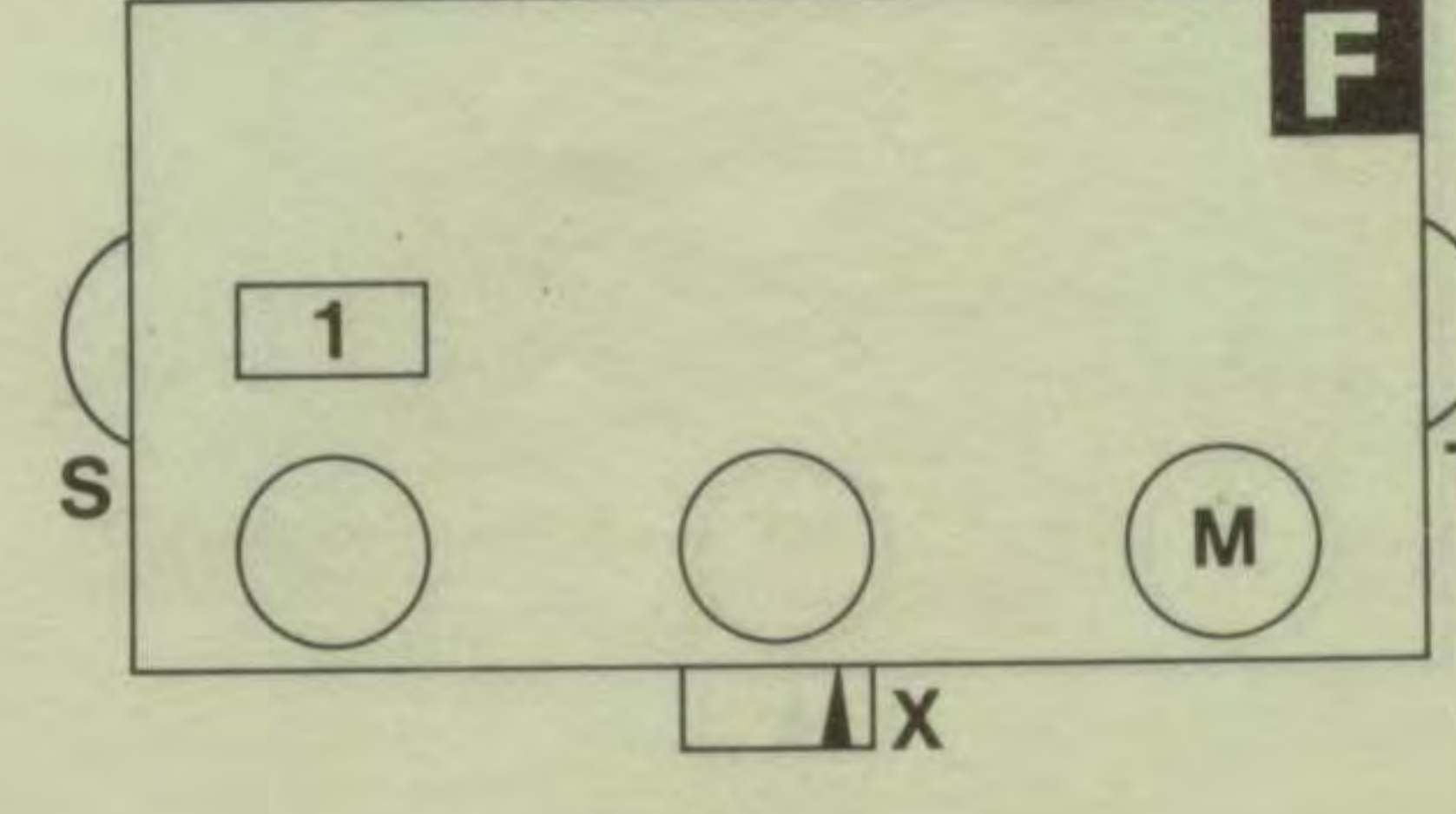
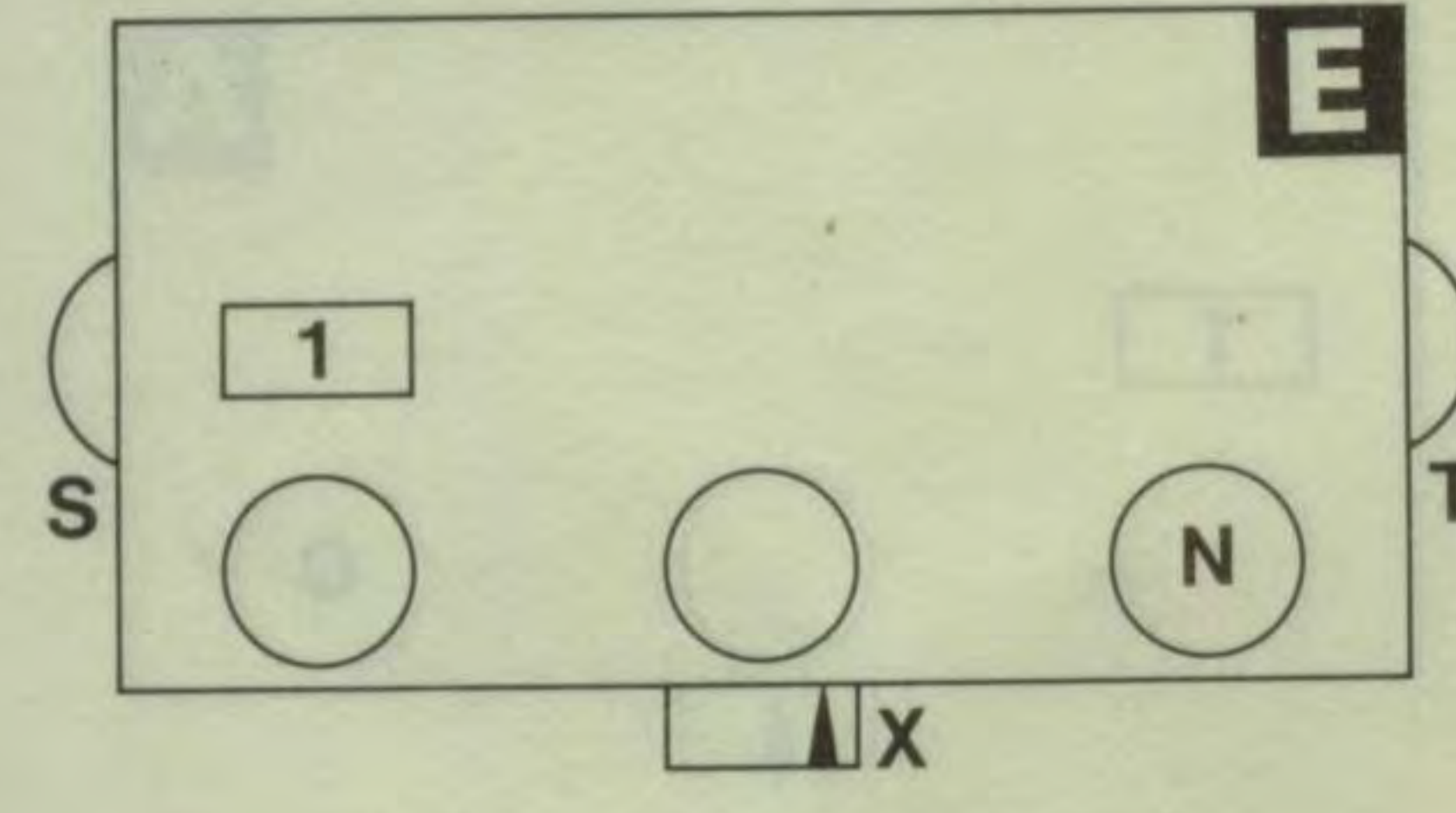
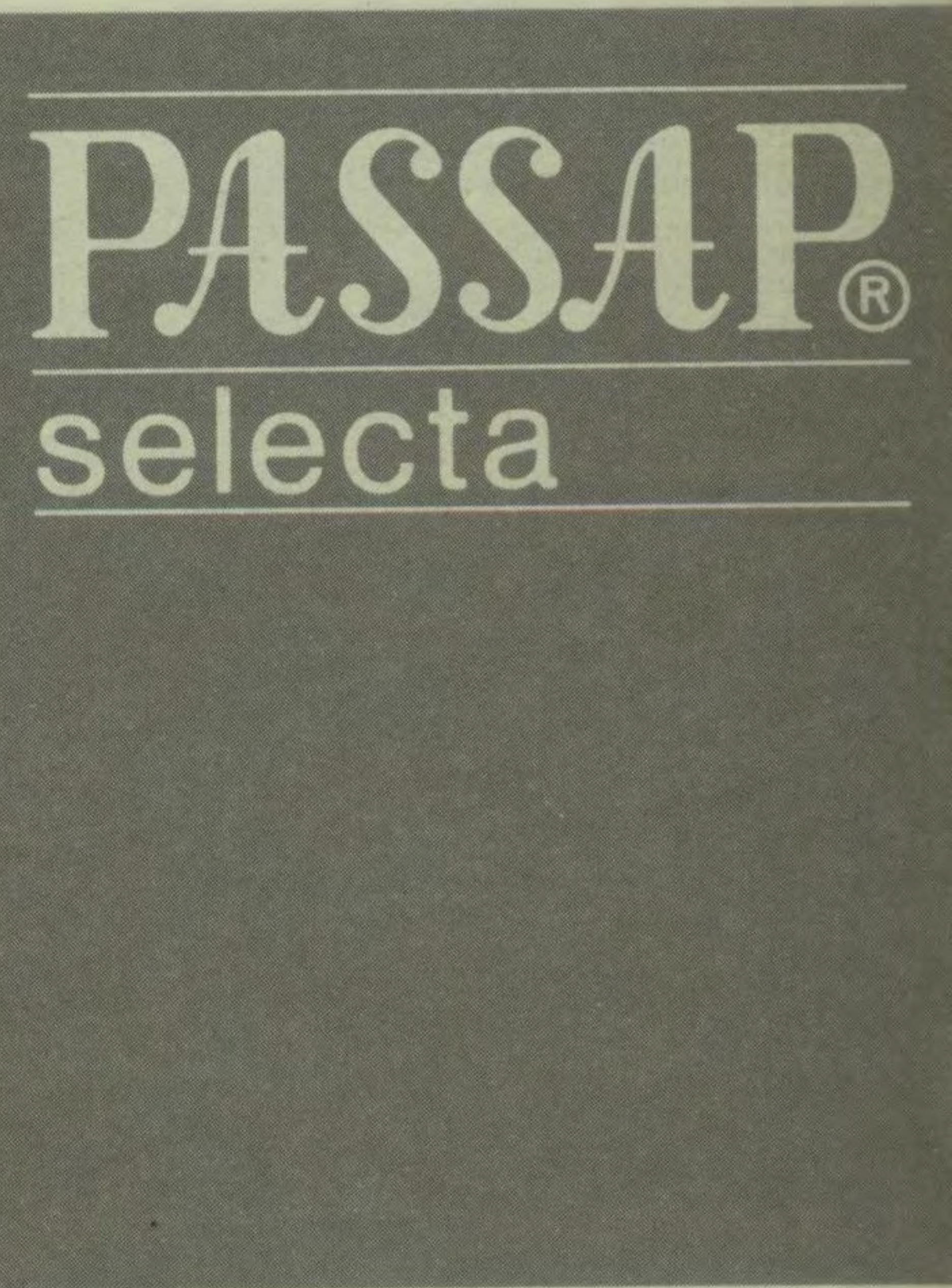

7.1

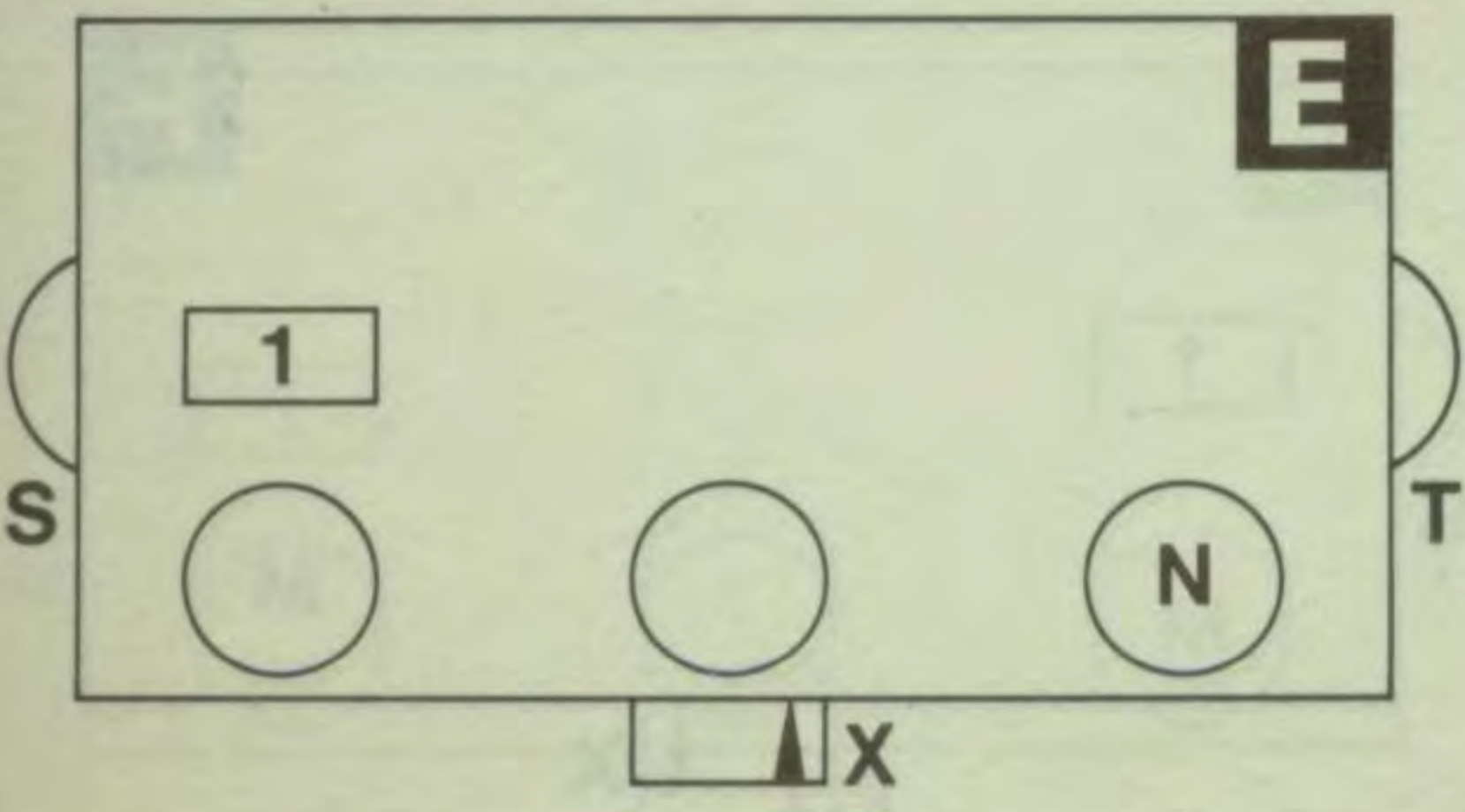

7.2

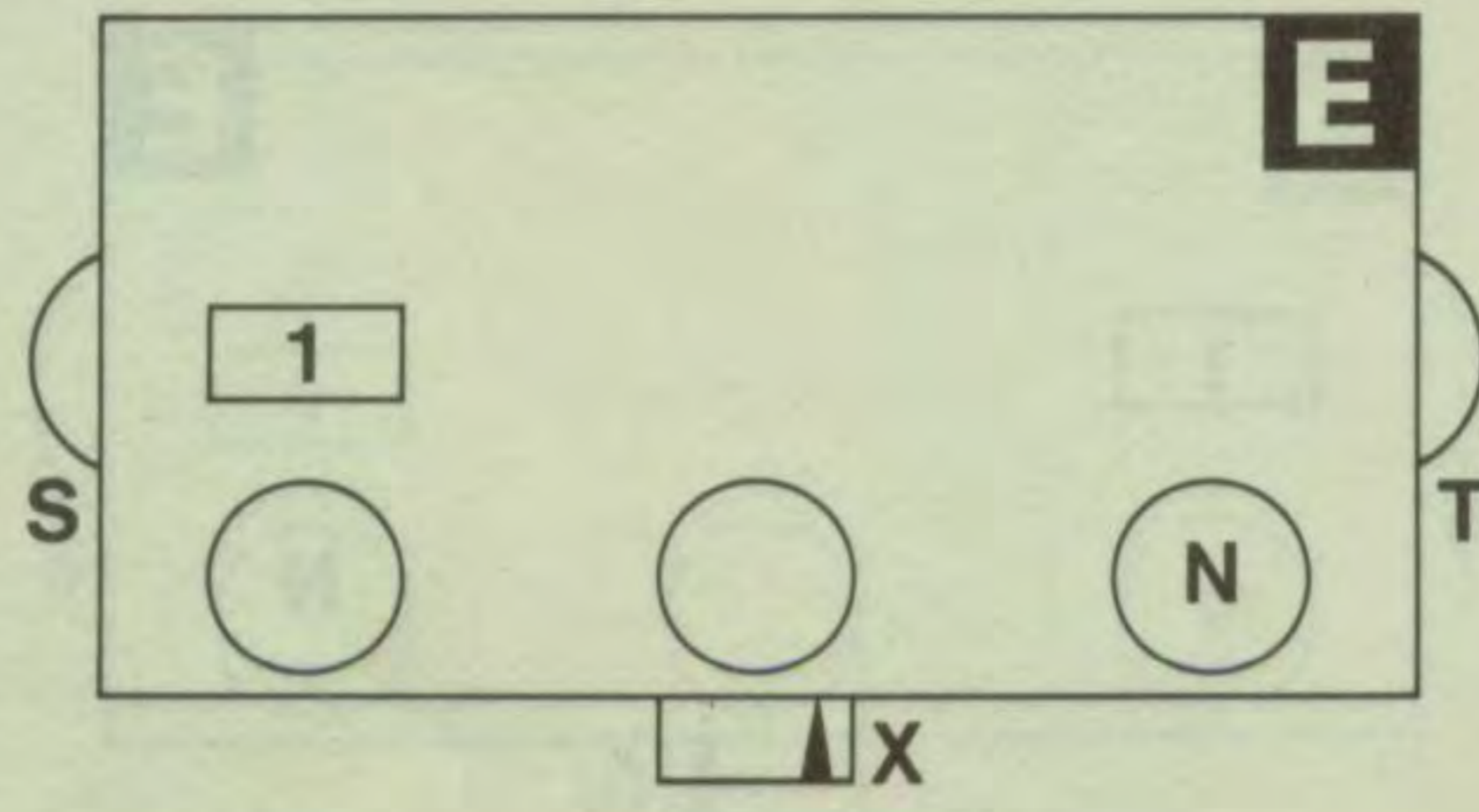

7.3

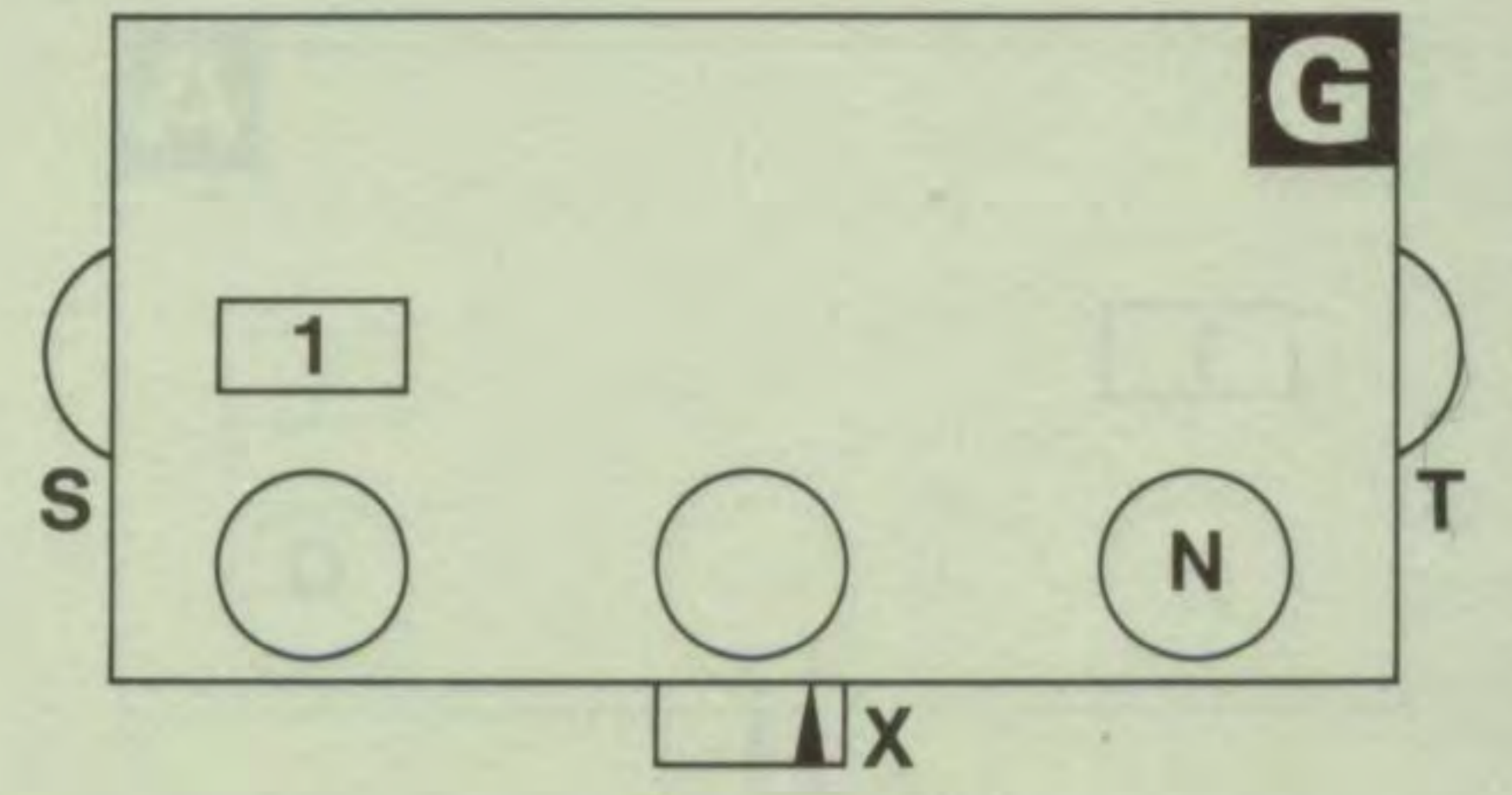
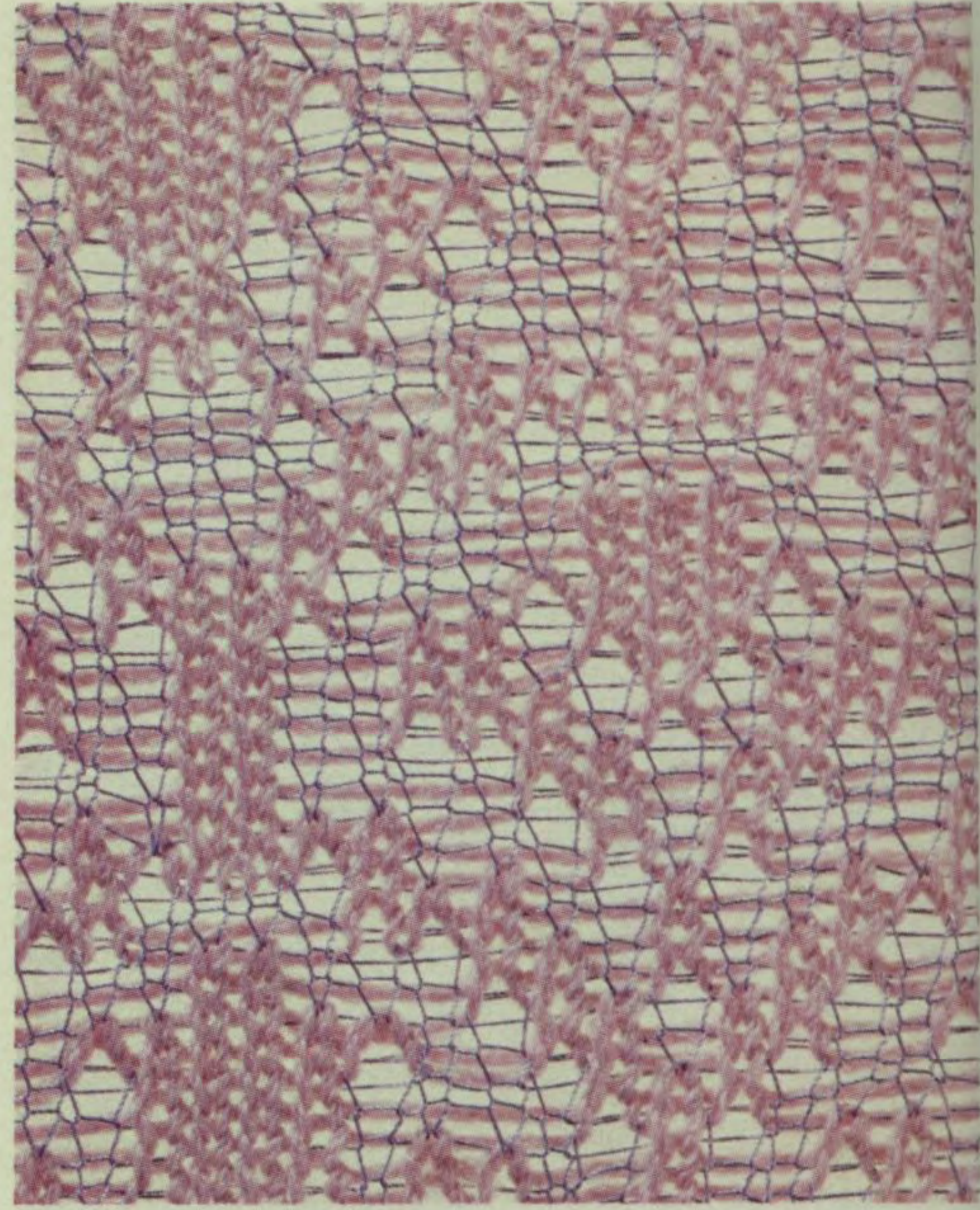

7.4

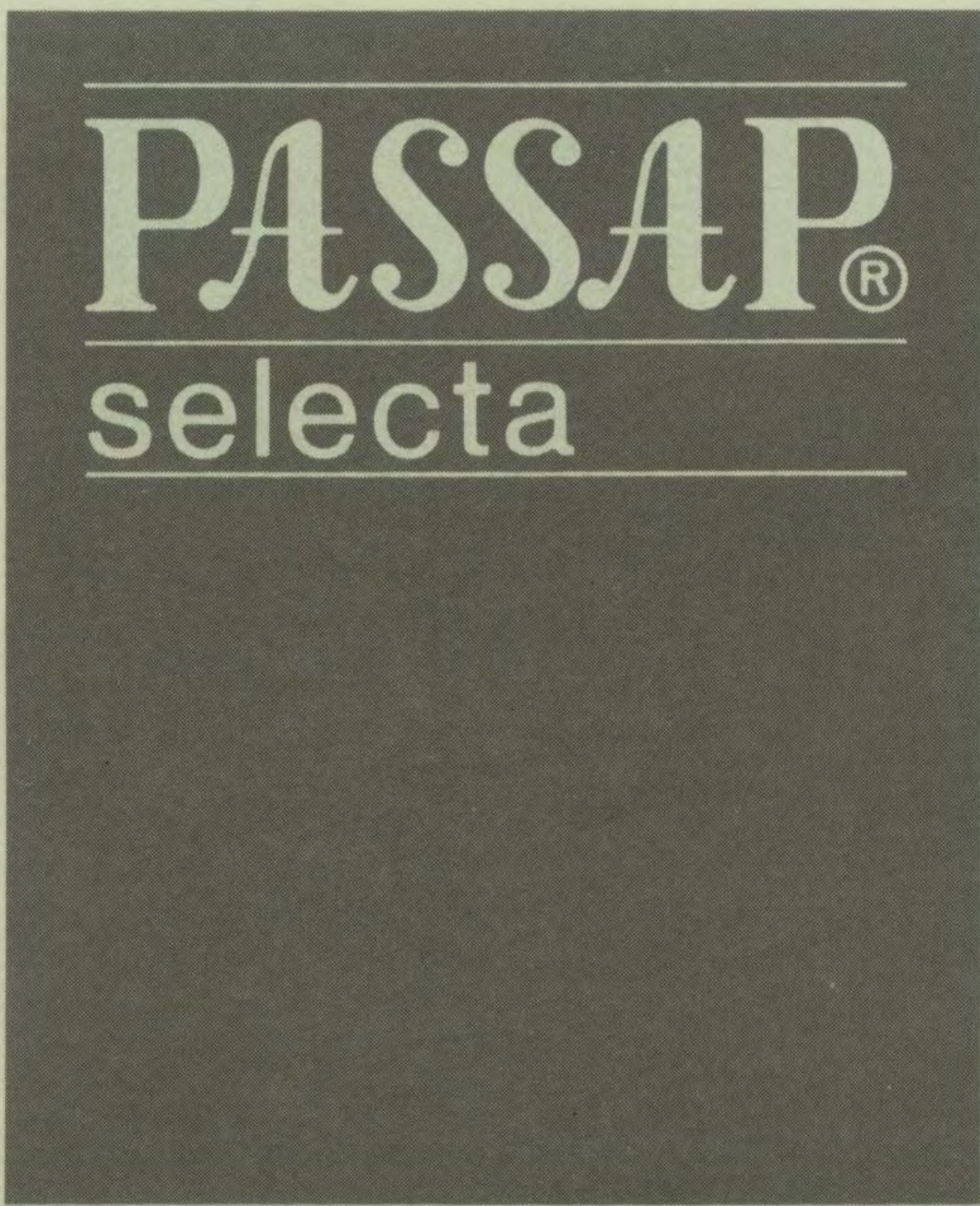
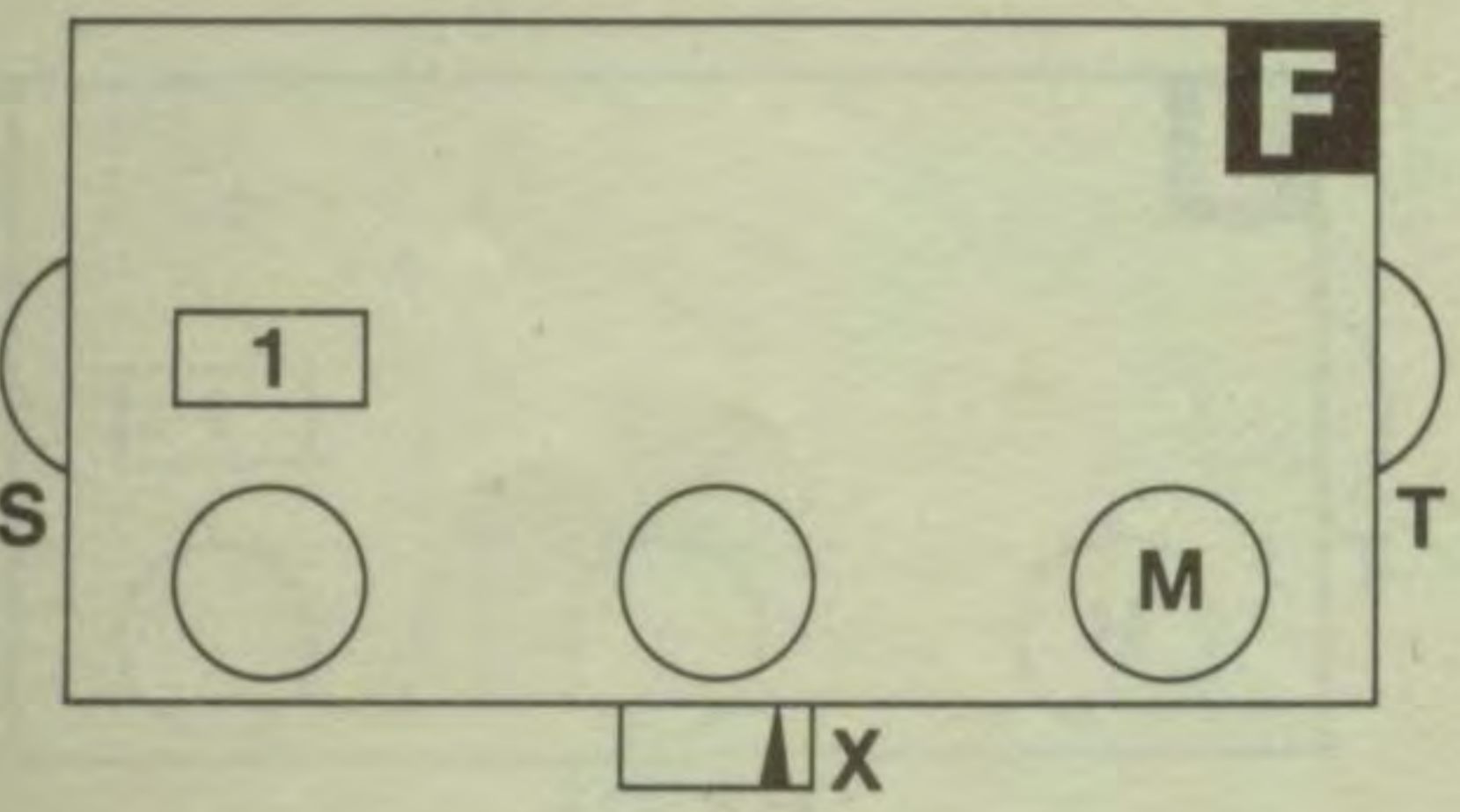

8.1

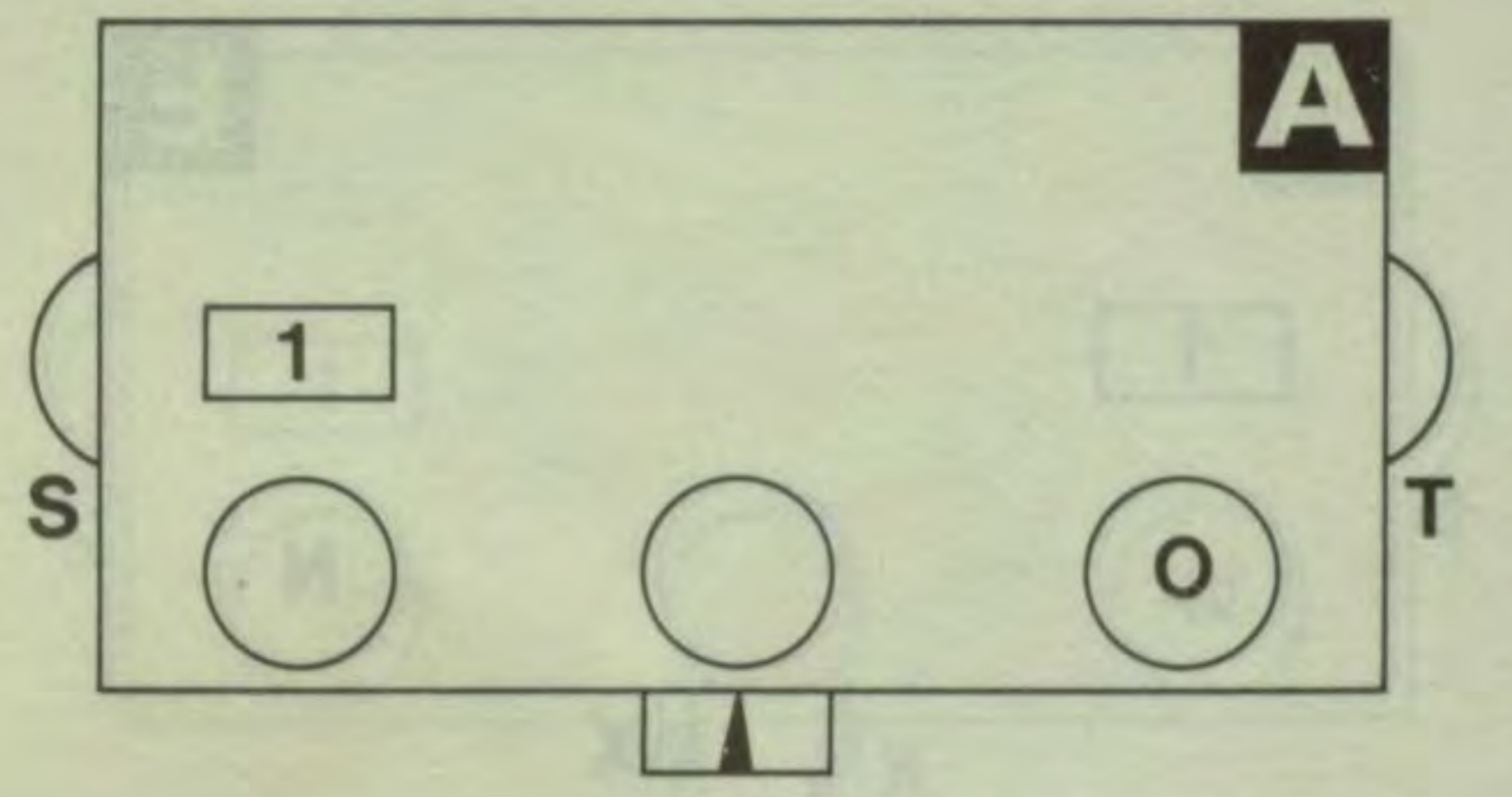

8.2

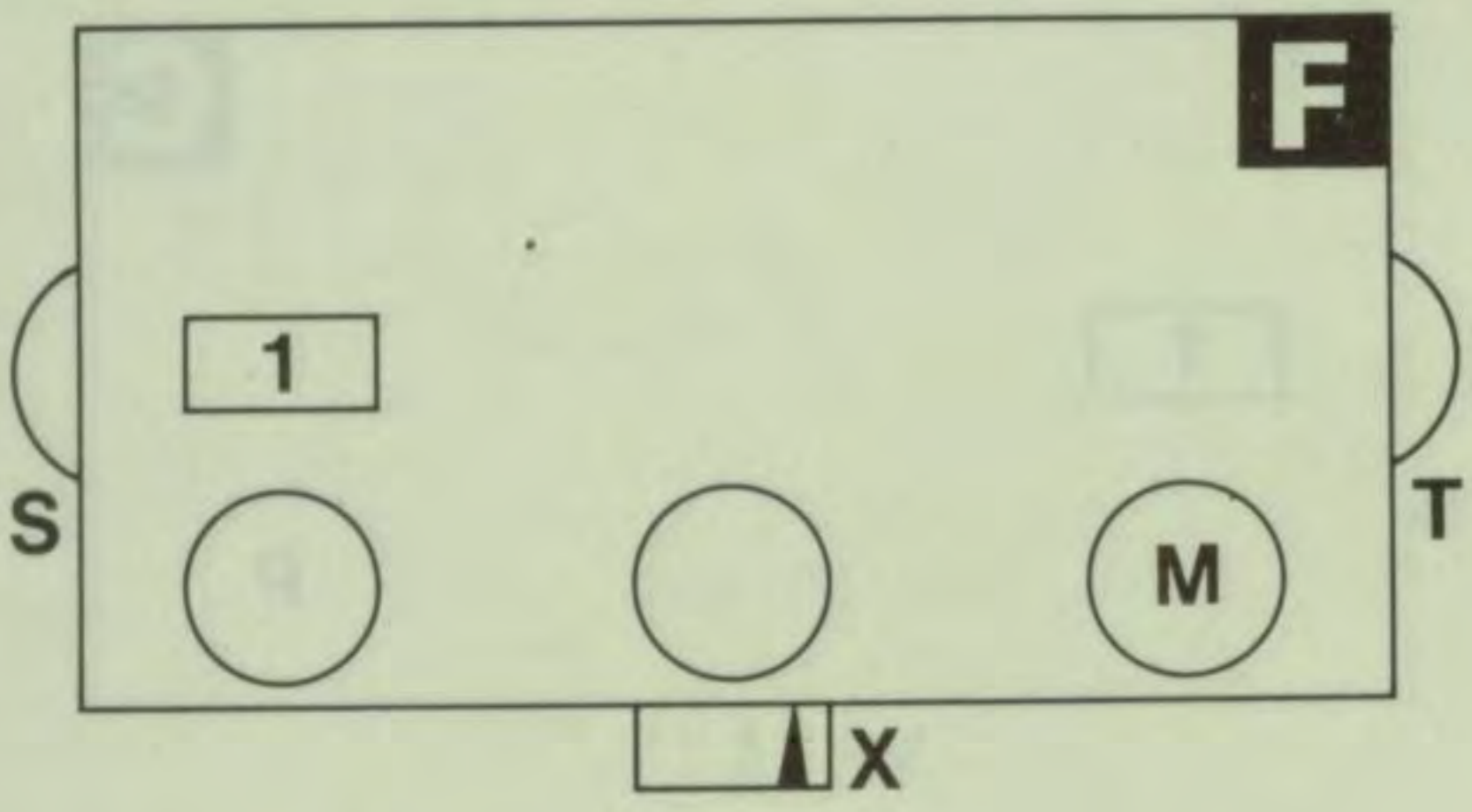

8.3

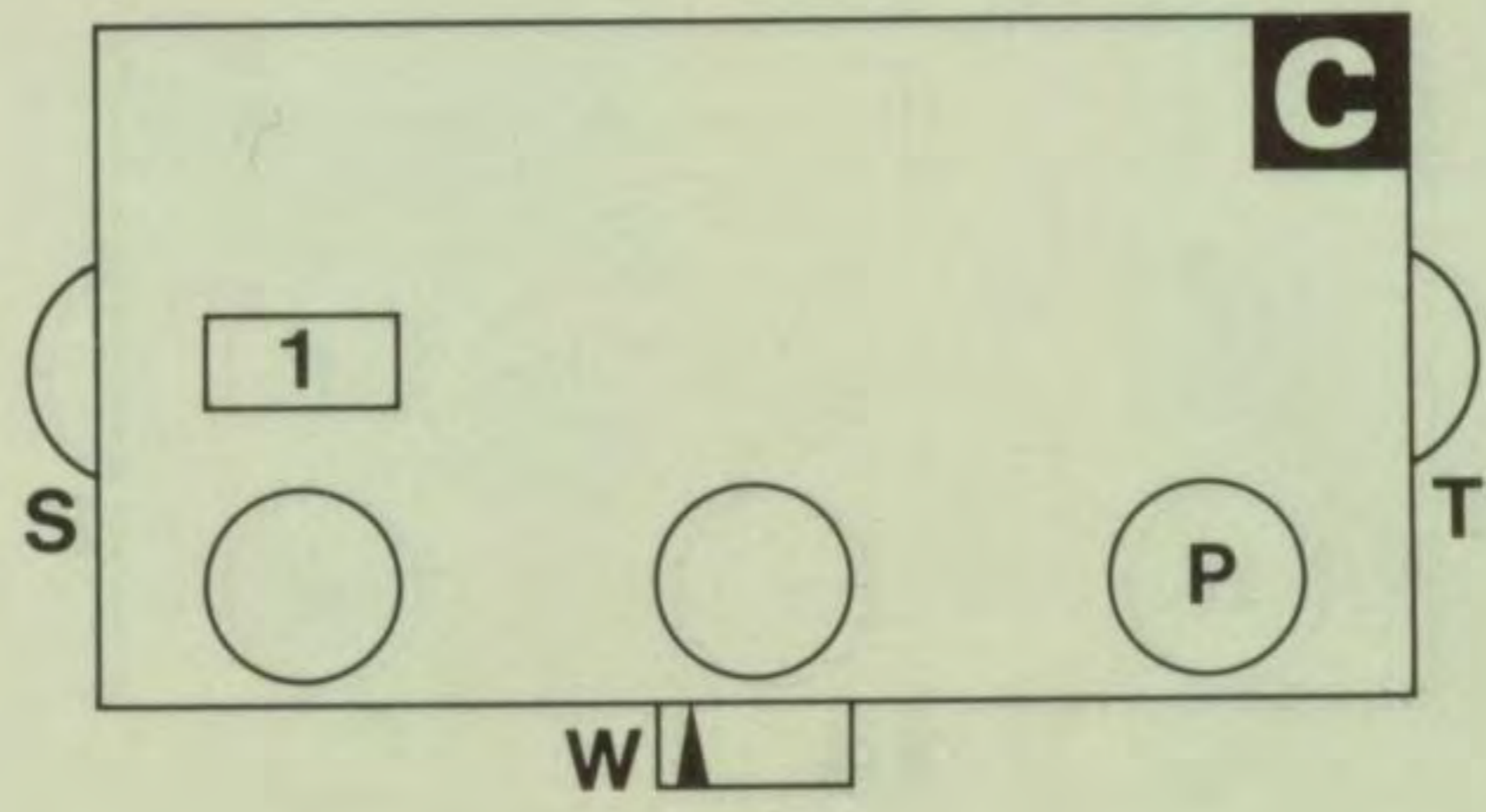

8.4

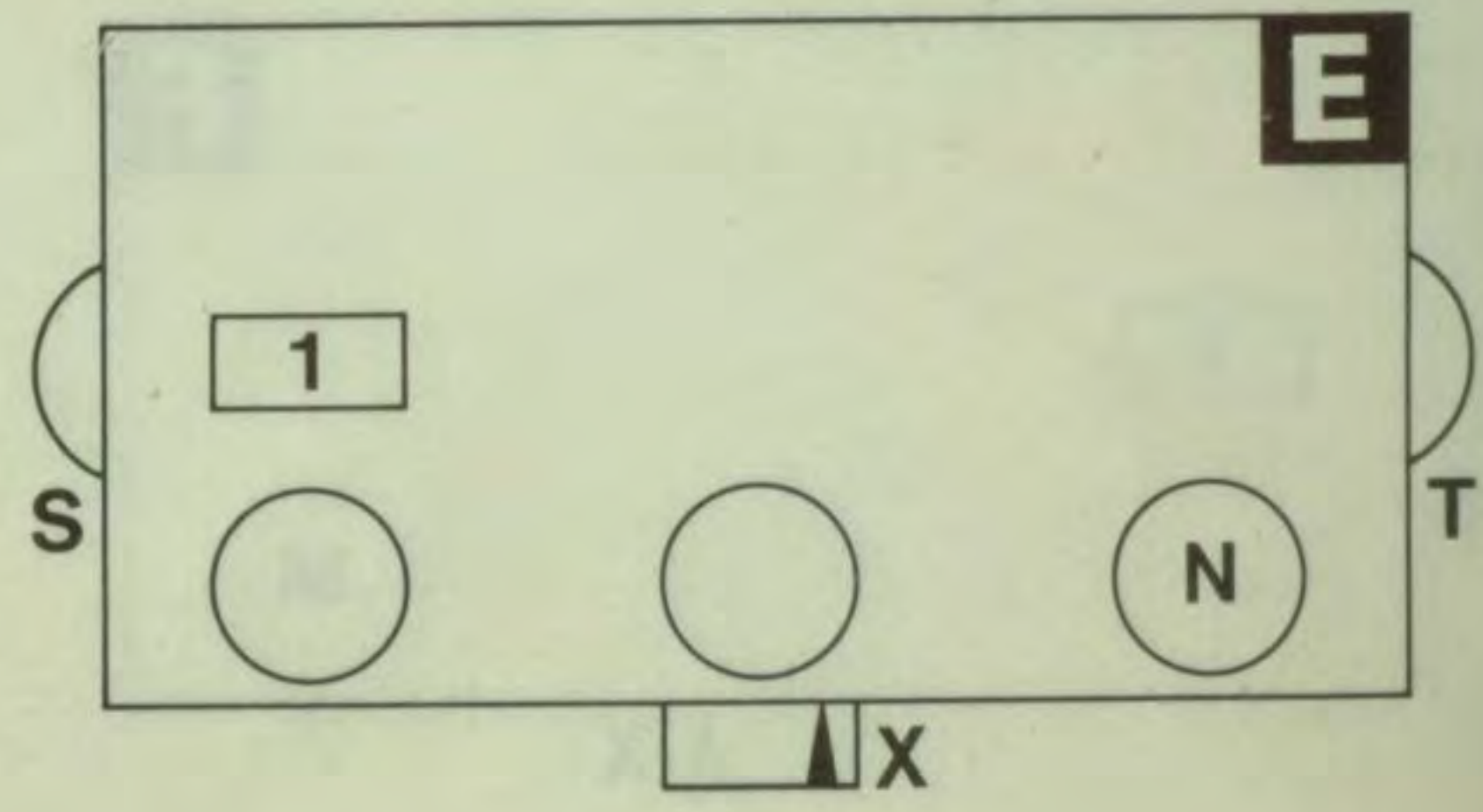

8.5

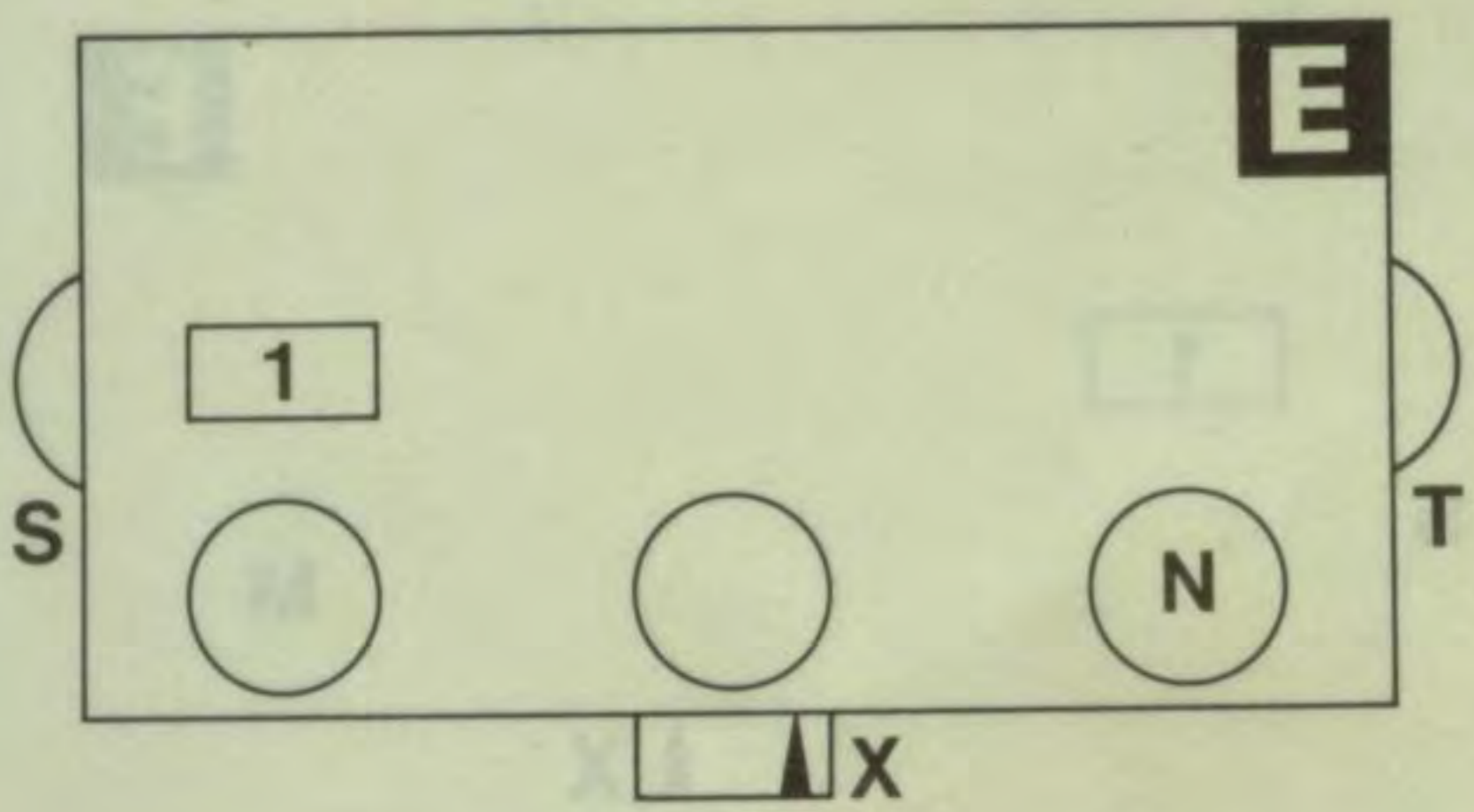

8.6

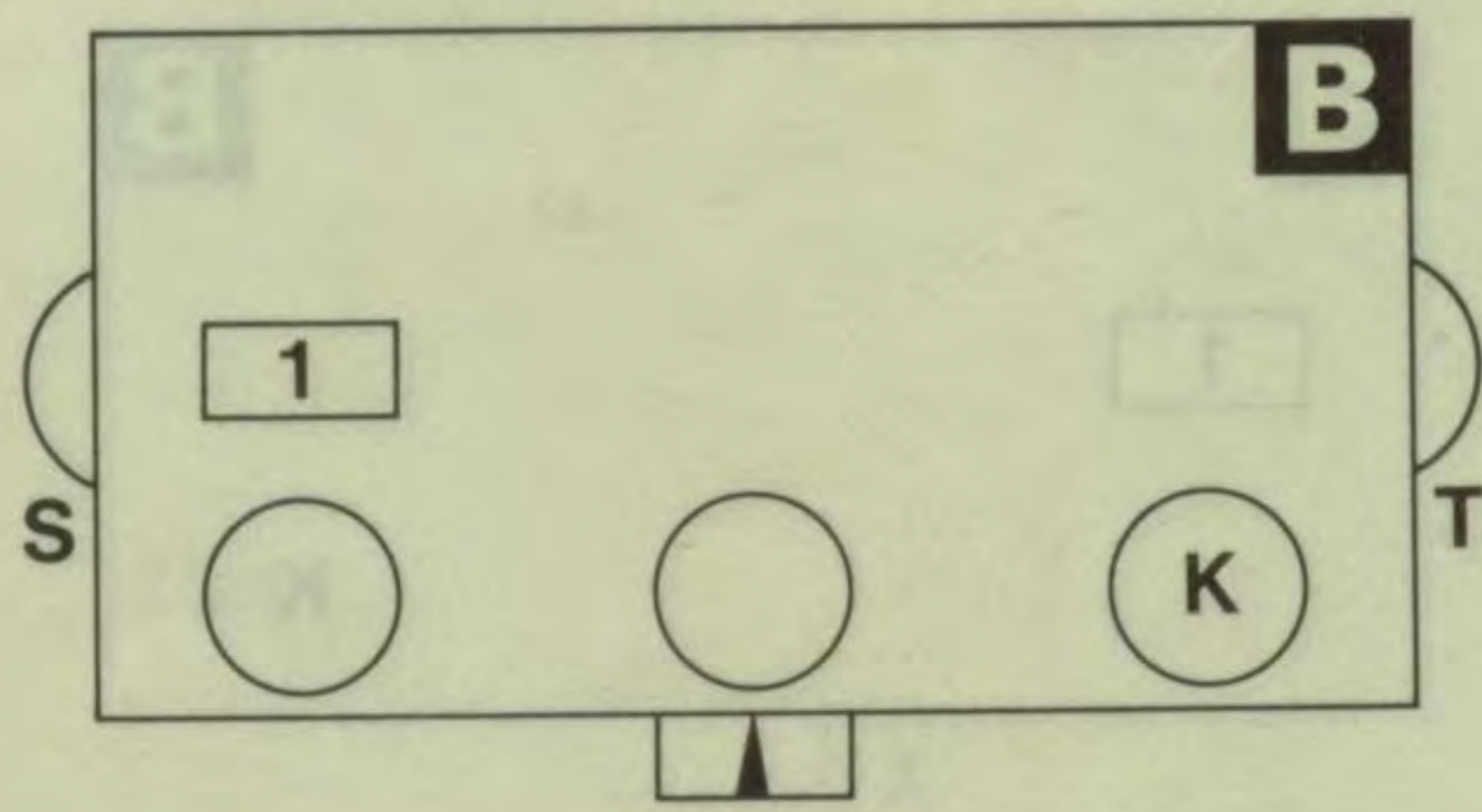
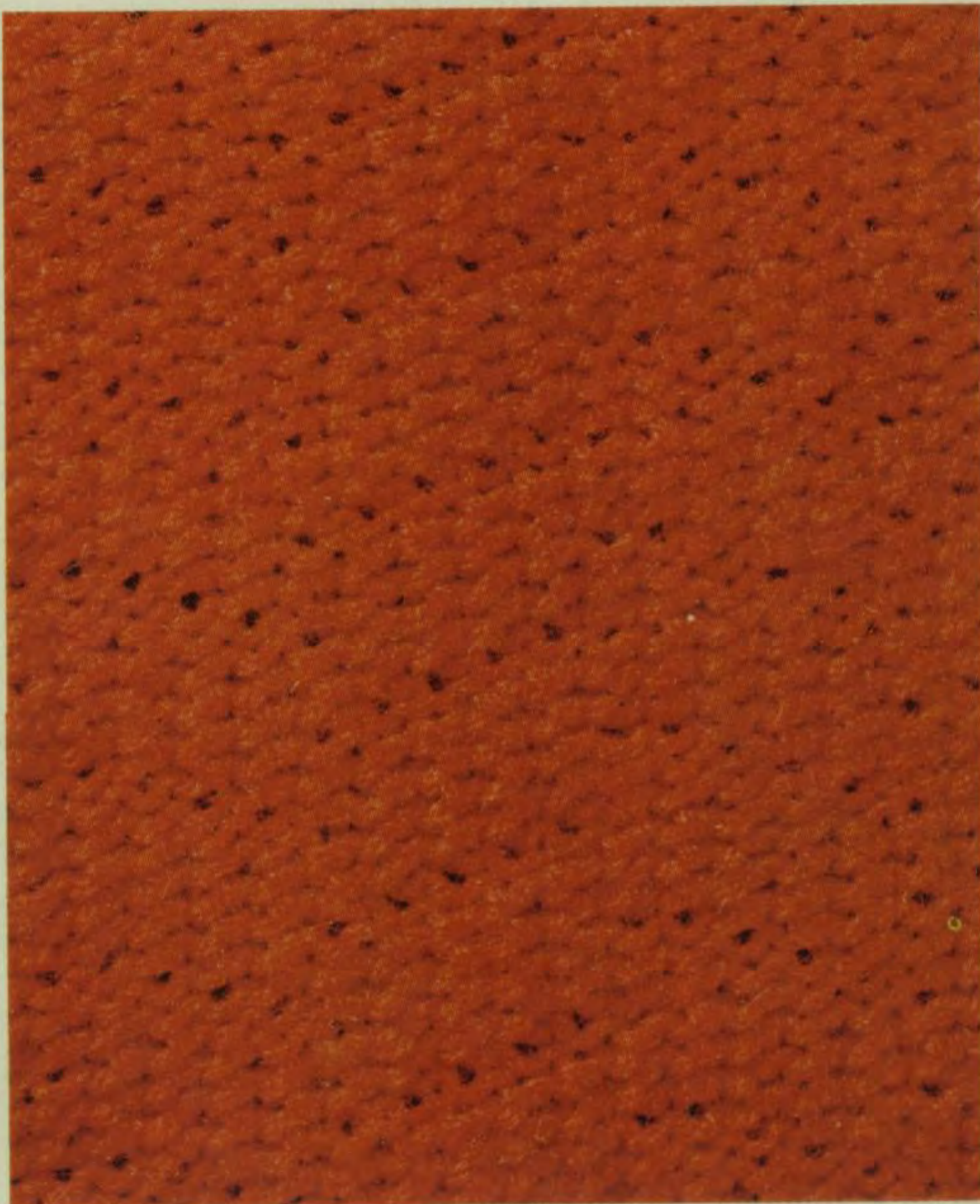

8.7

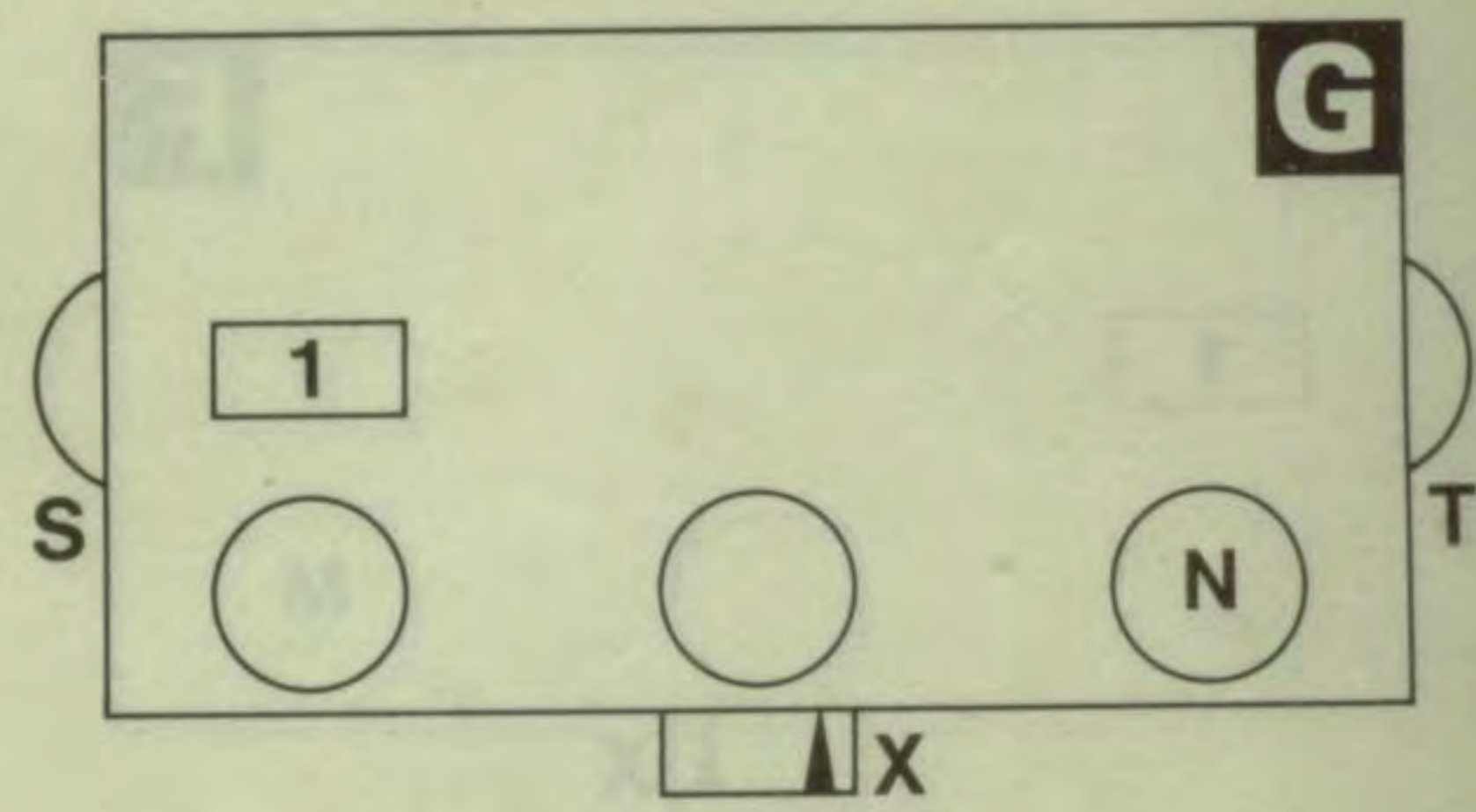

8.8

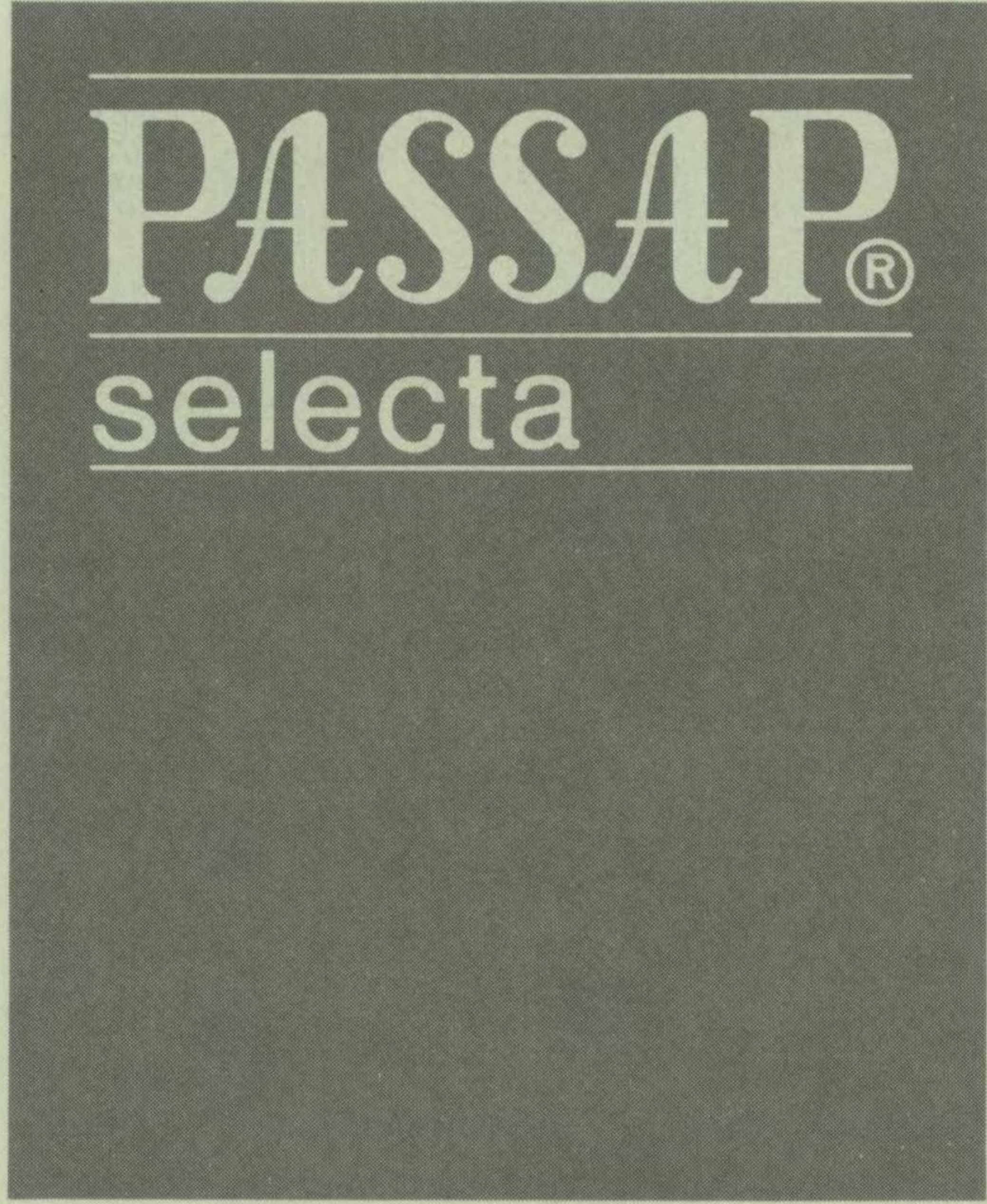

9.1

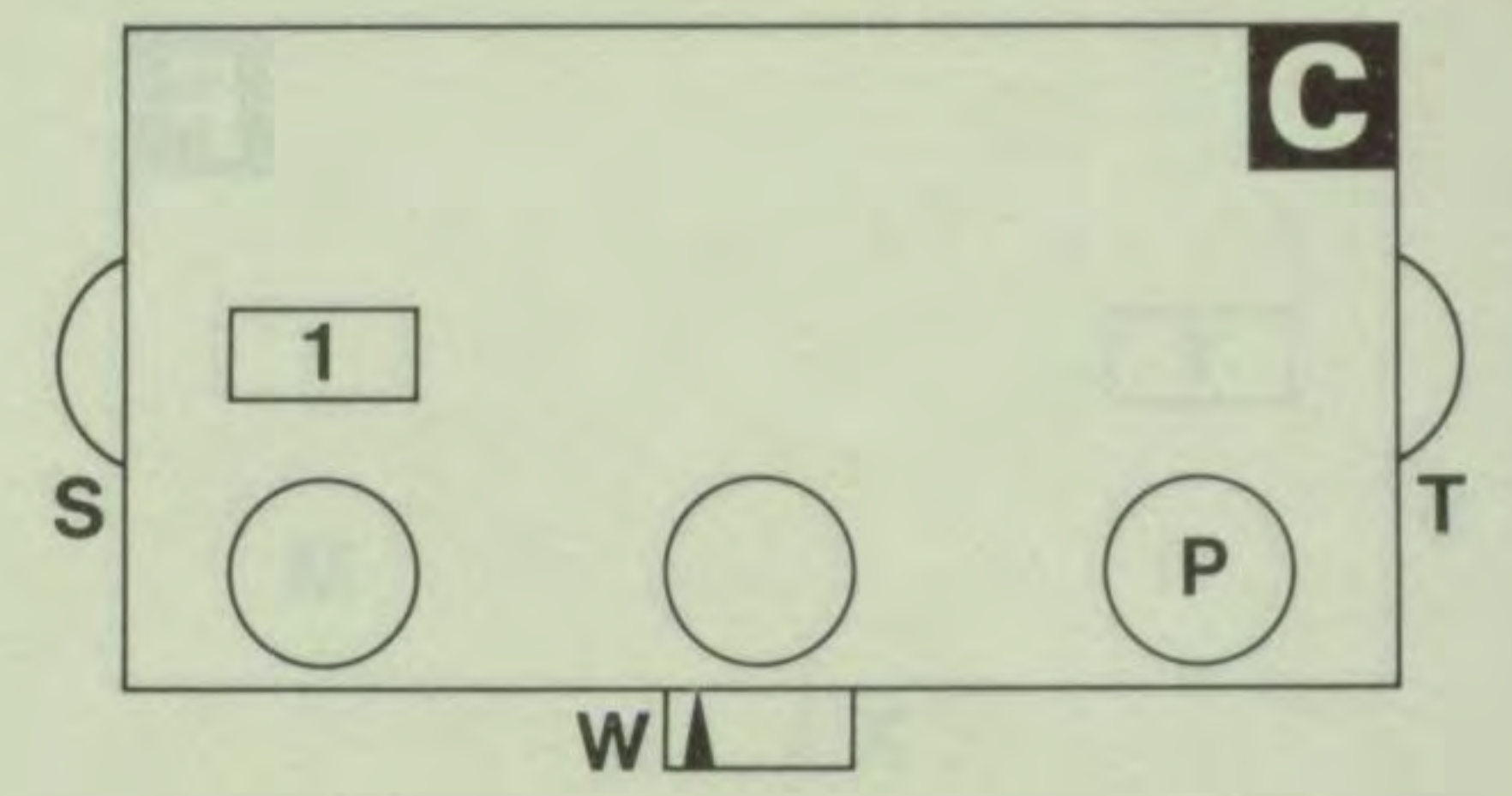
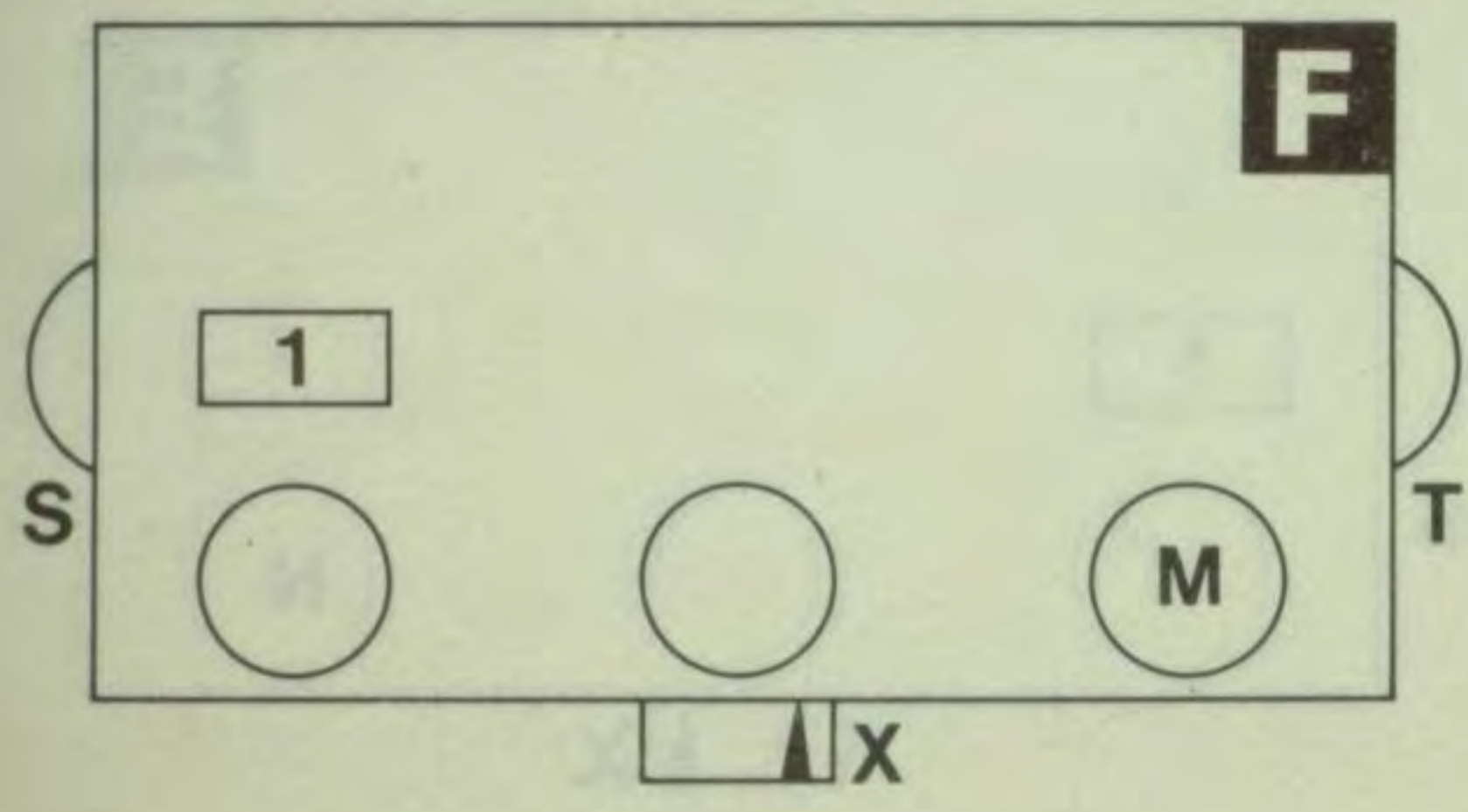

9.2



9.3



9.4

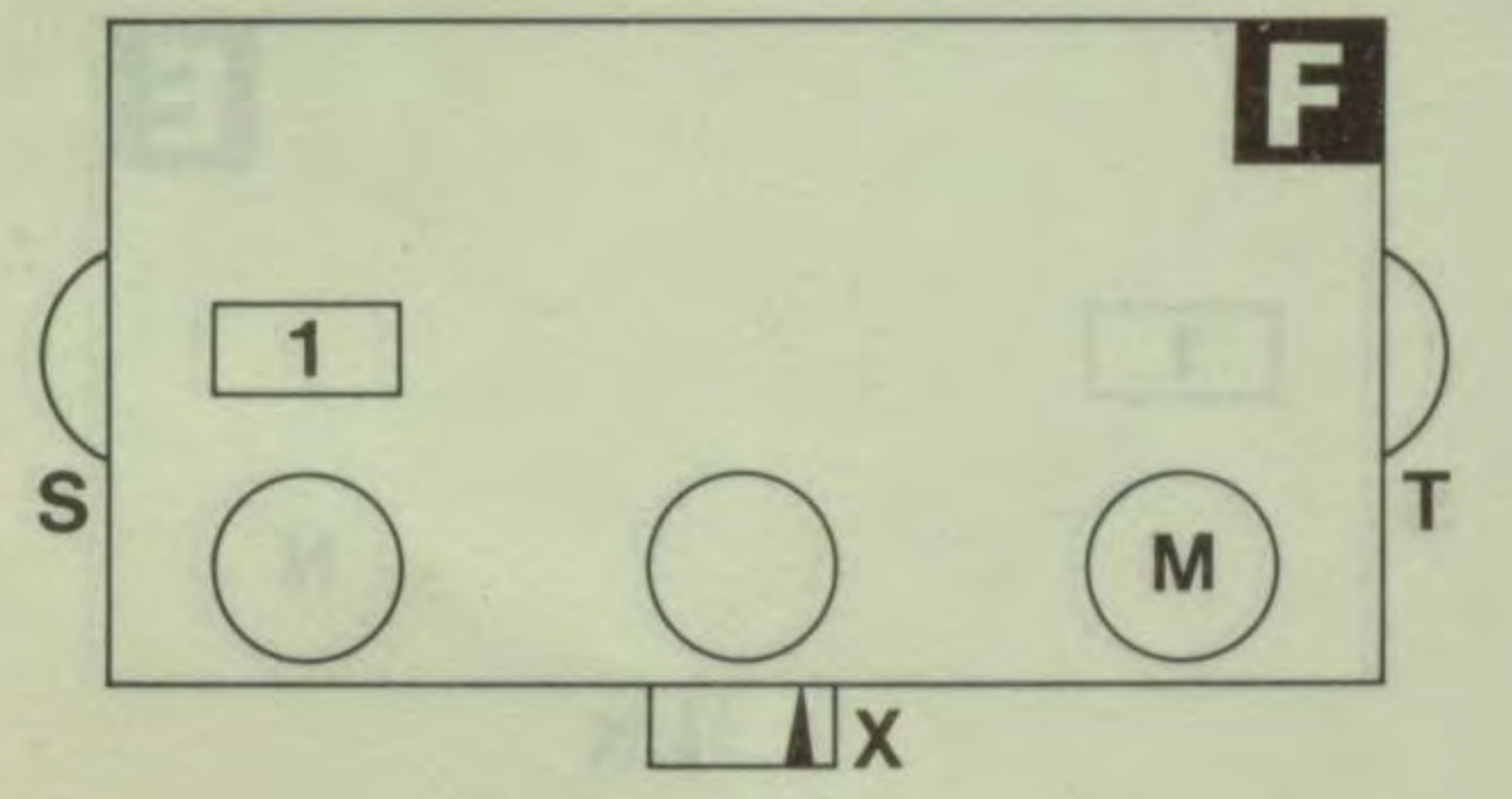
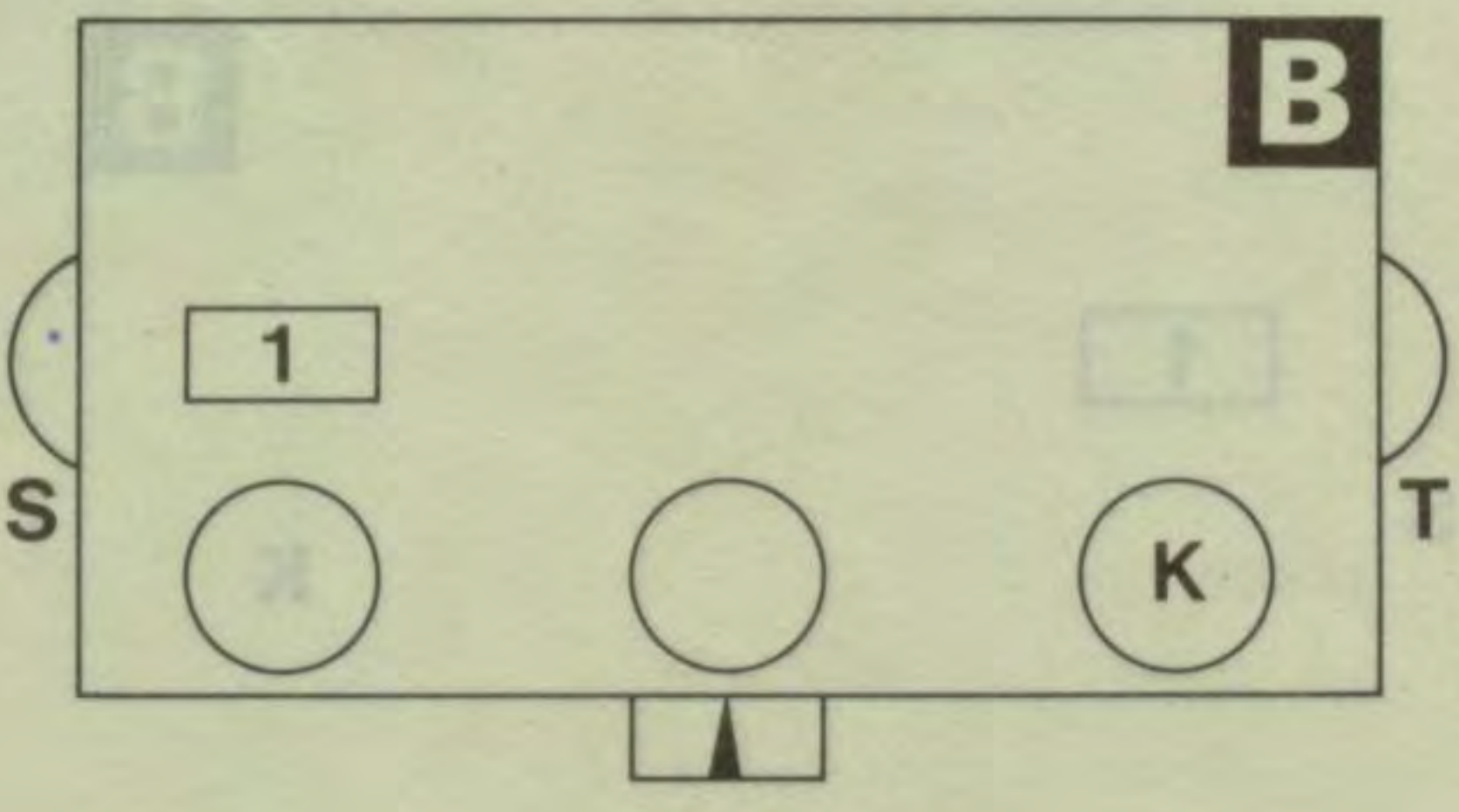
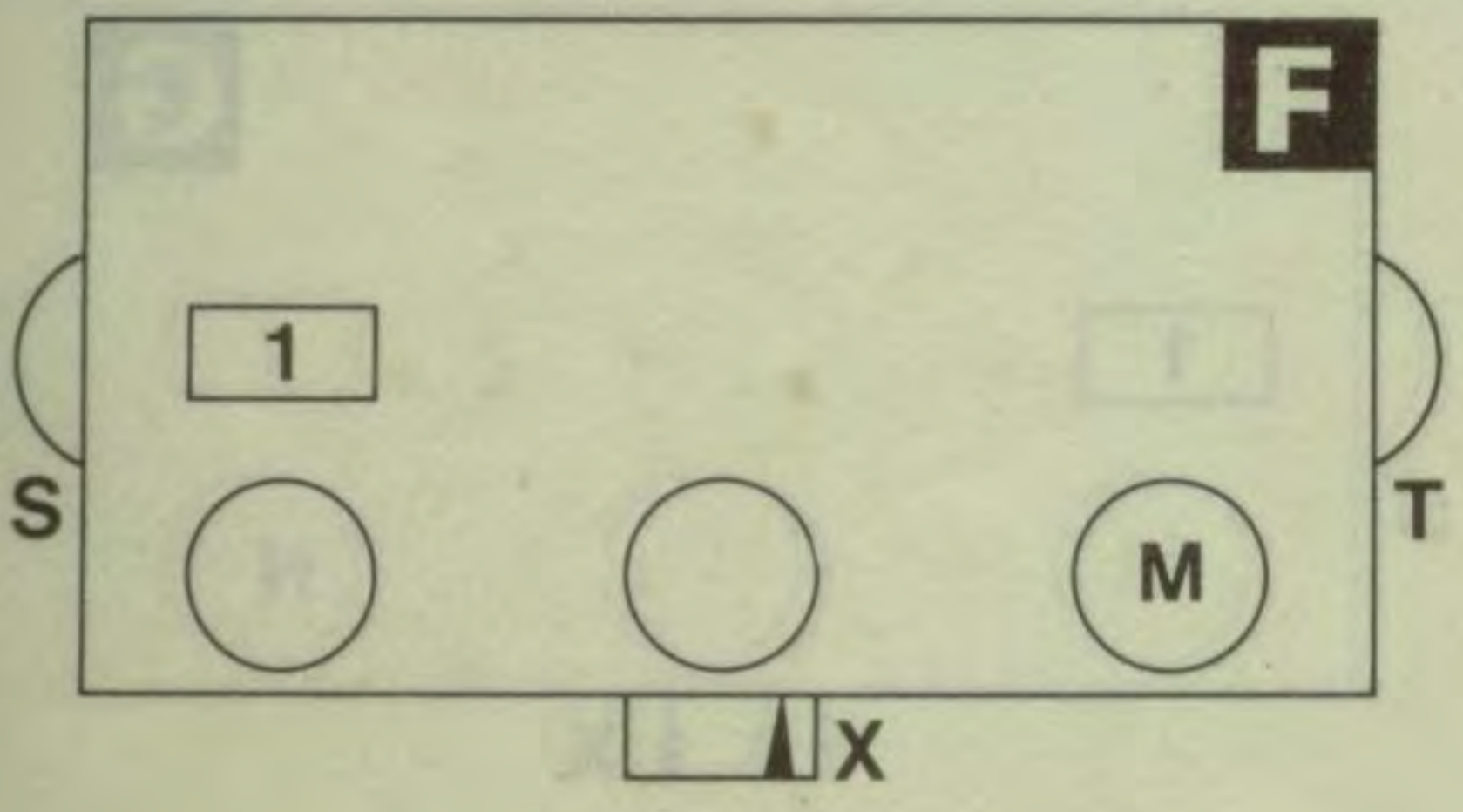

9.5



9.6



9.7

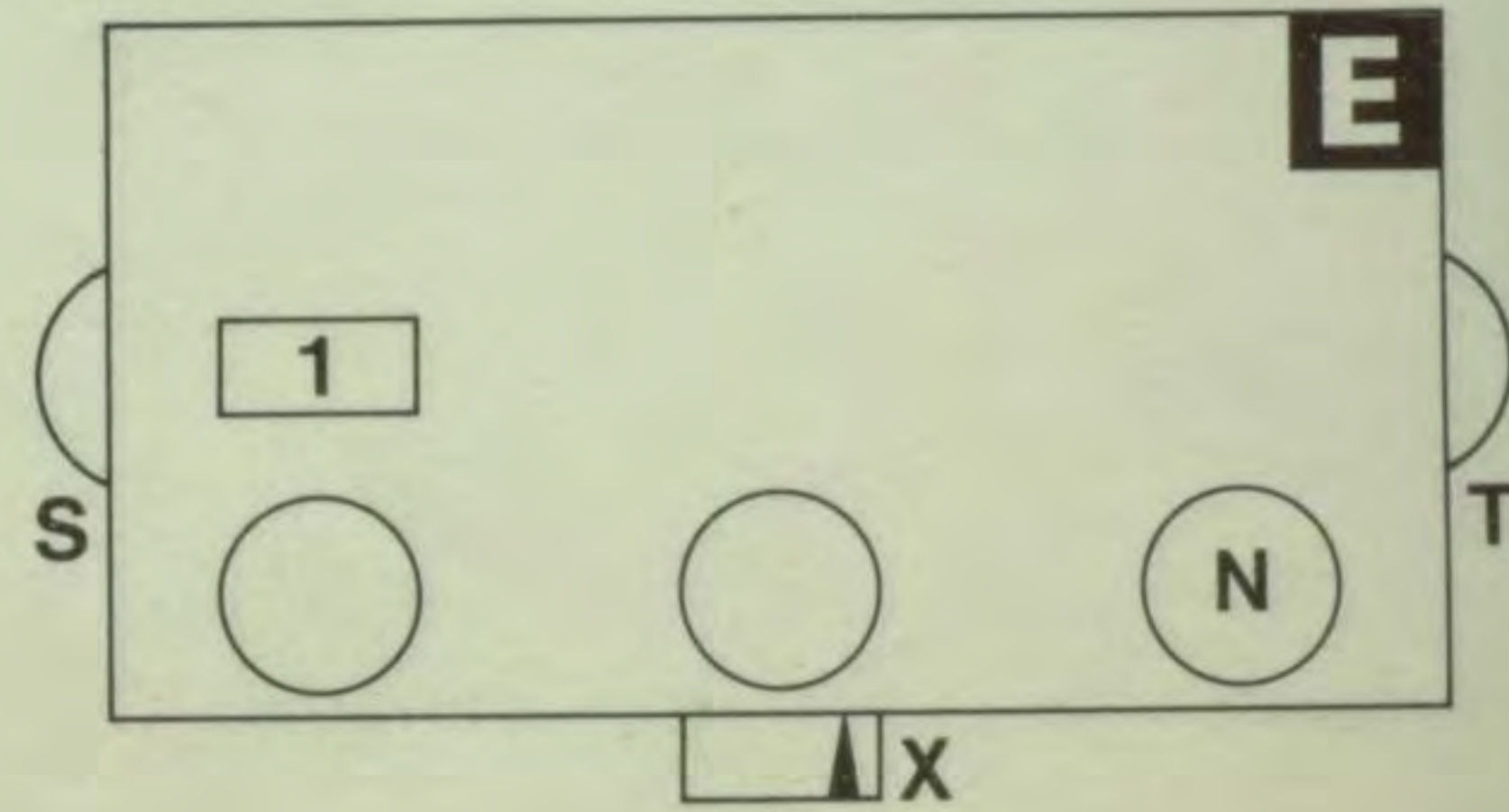
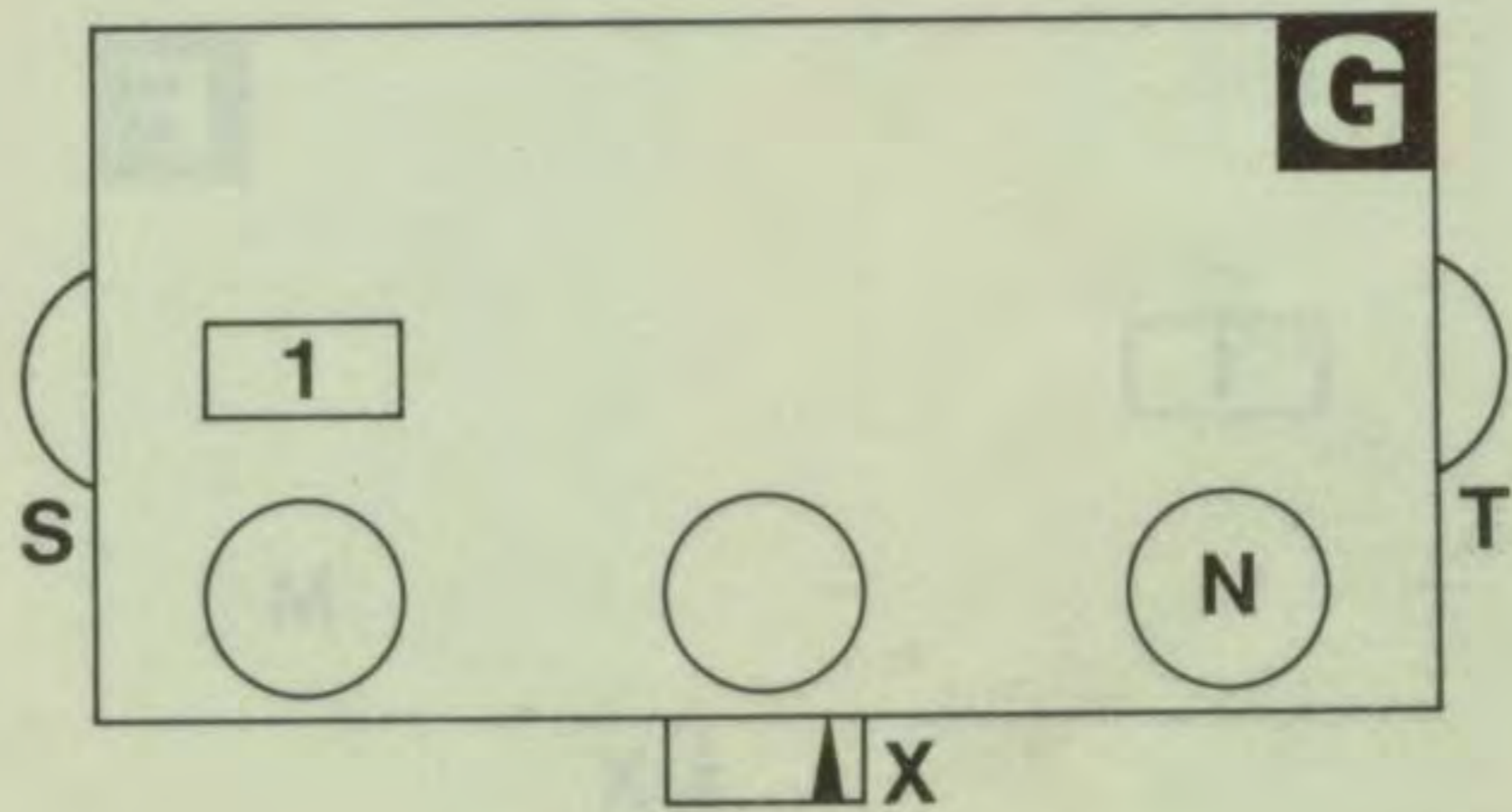
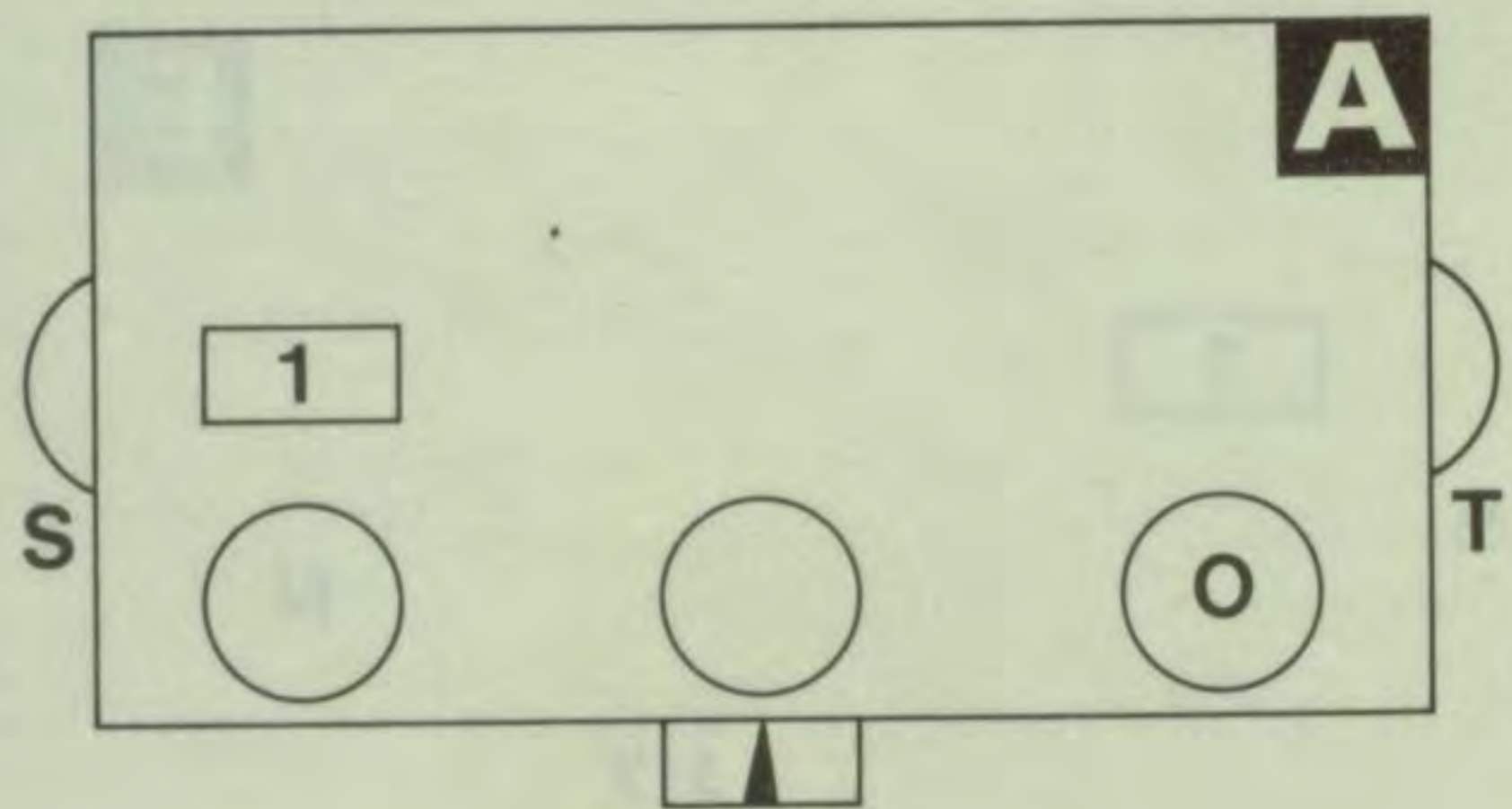

10.1



10.2

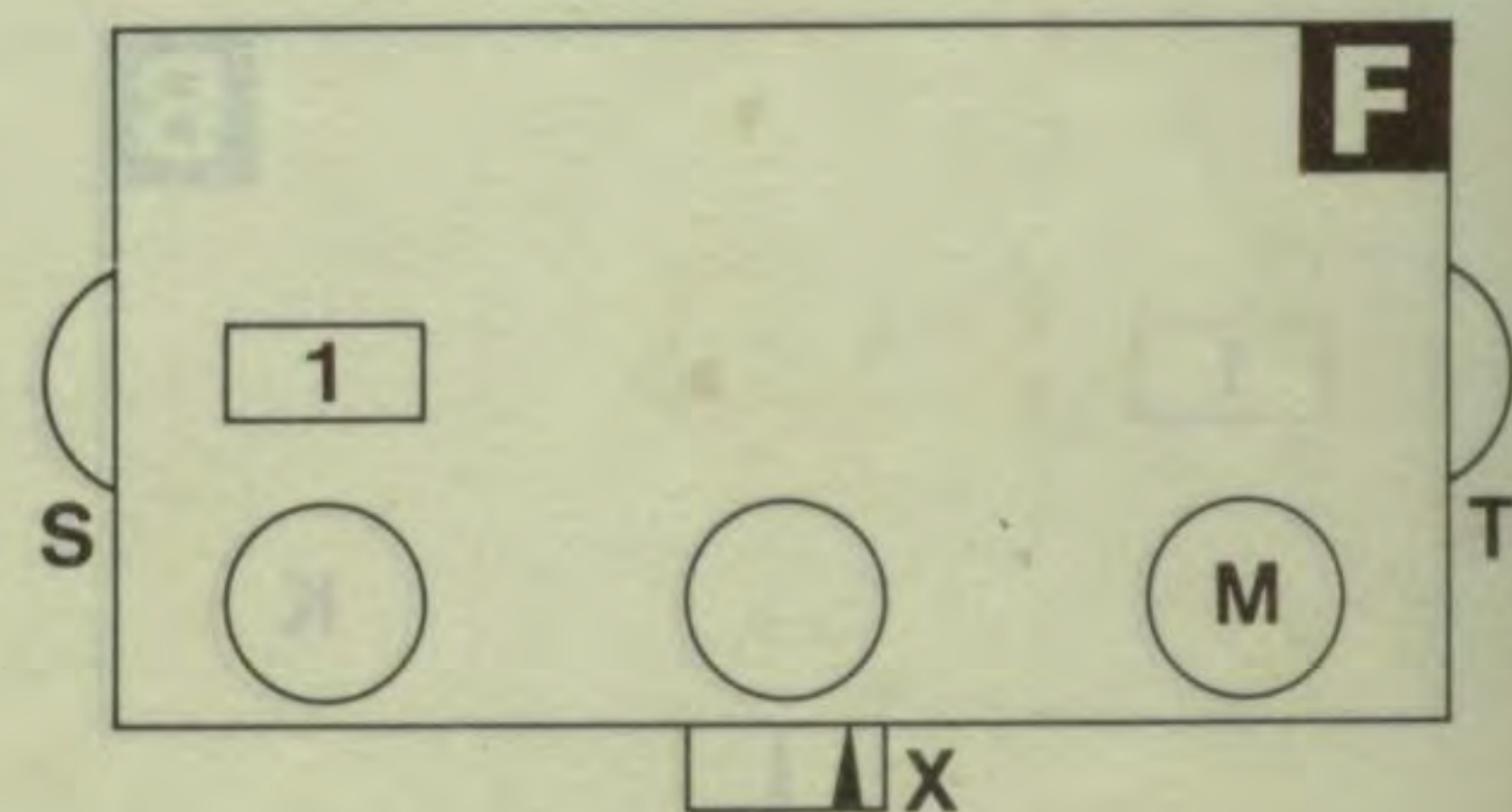
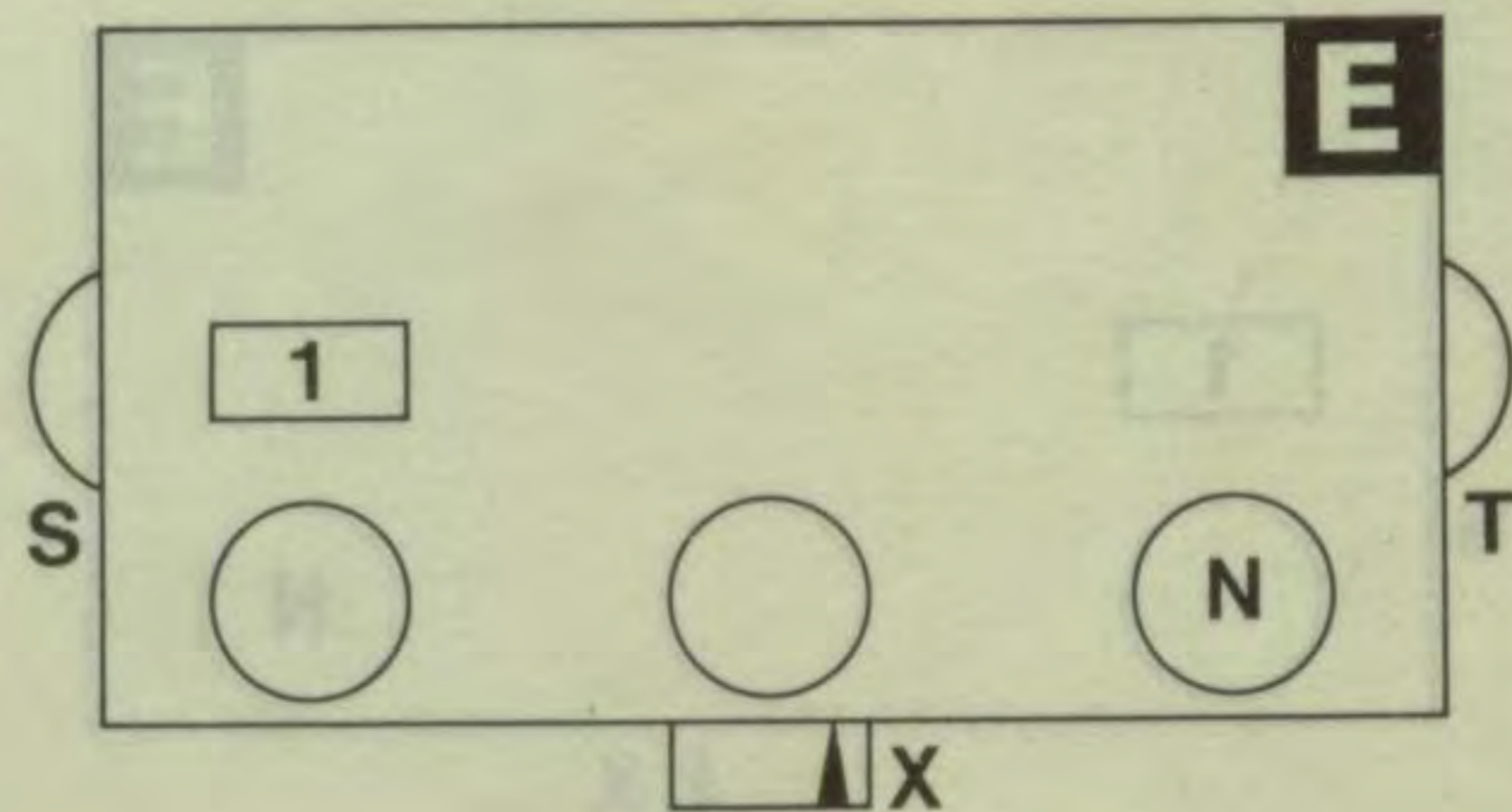

PASSAP®
selecta

PASSAP[®]

selecta

11.1



11.2

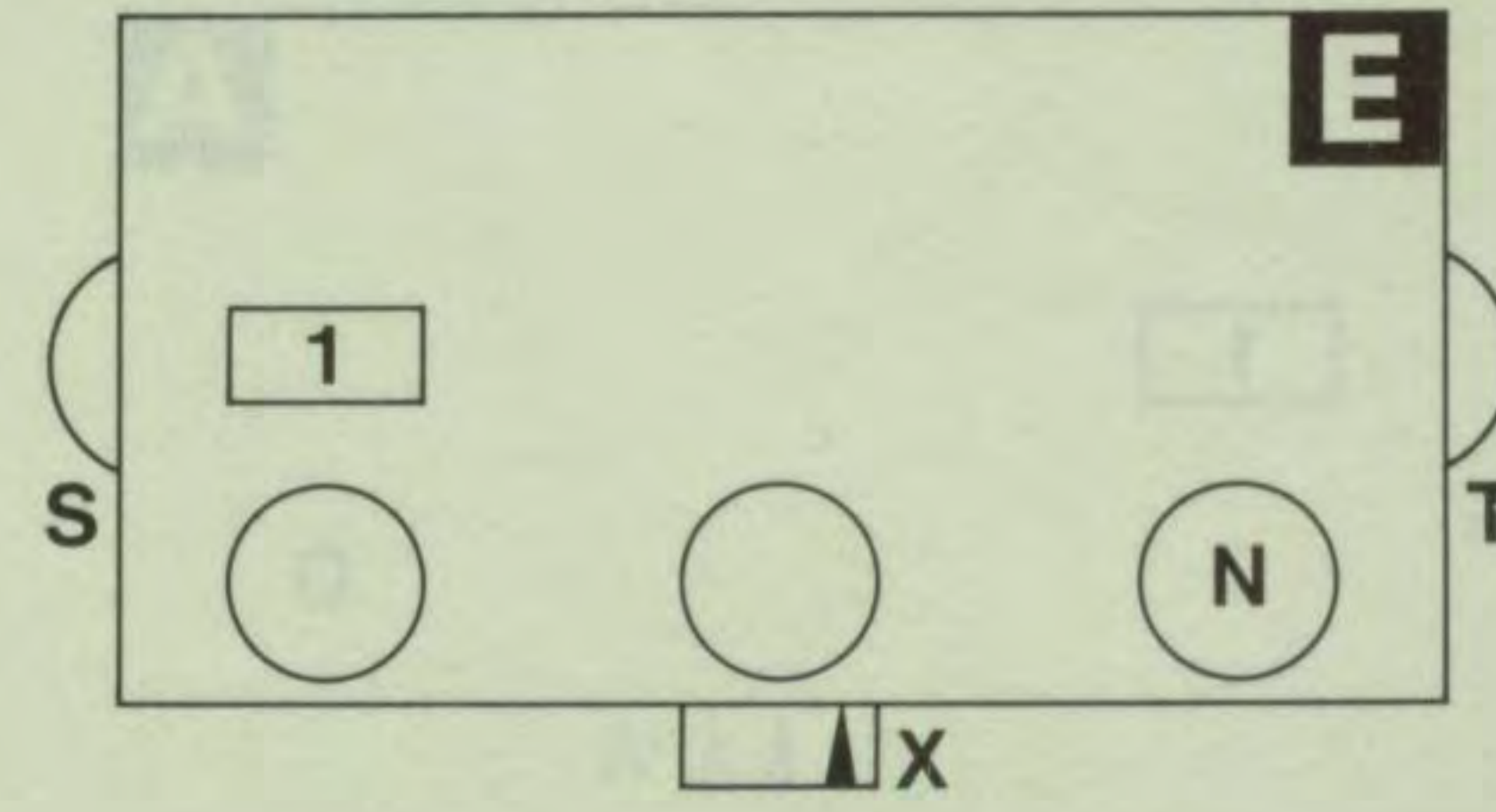
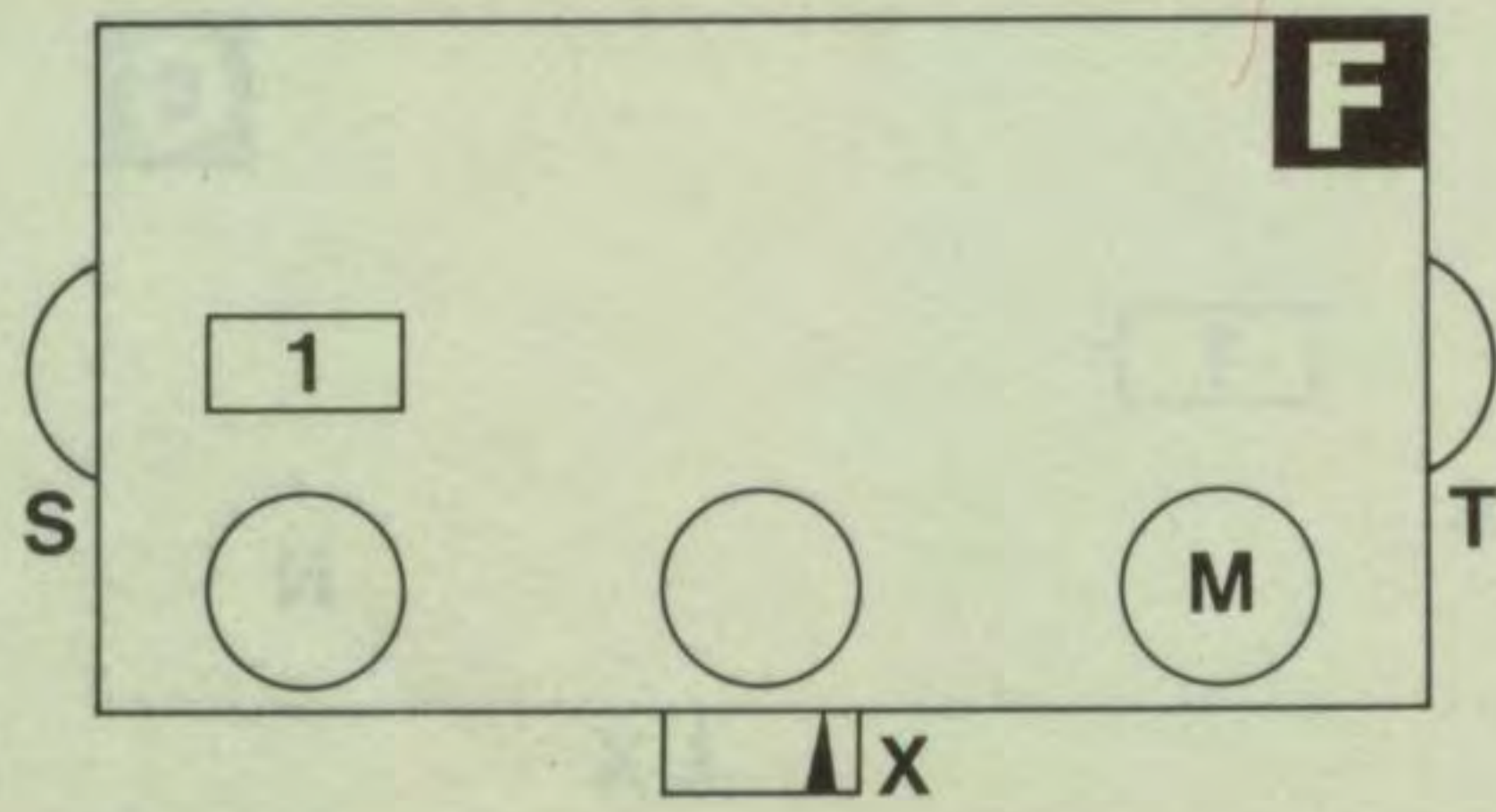

12.1



13.1



13.2

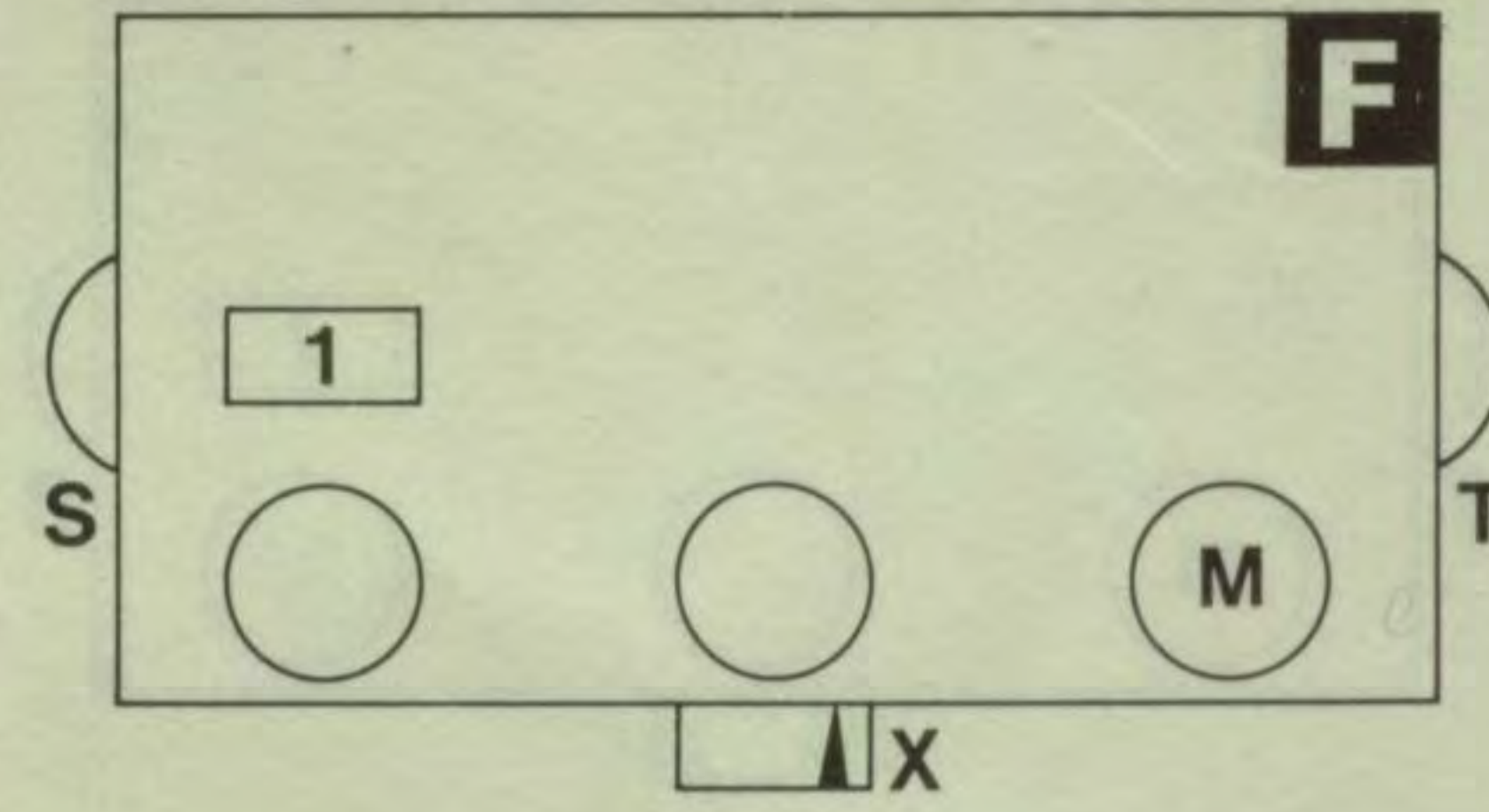
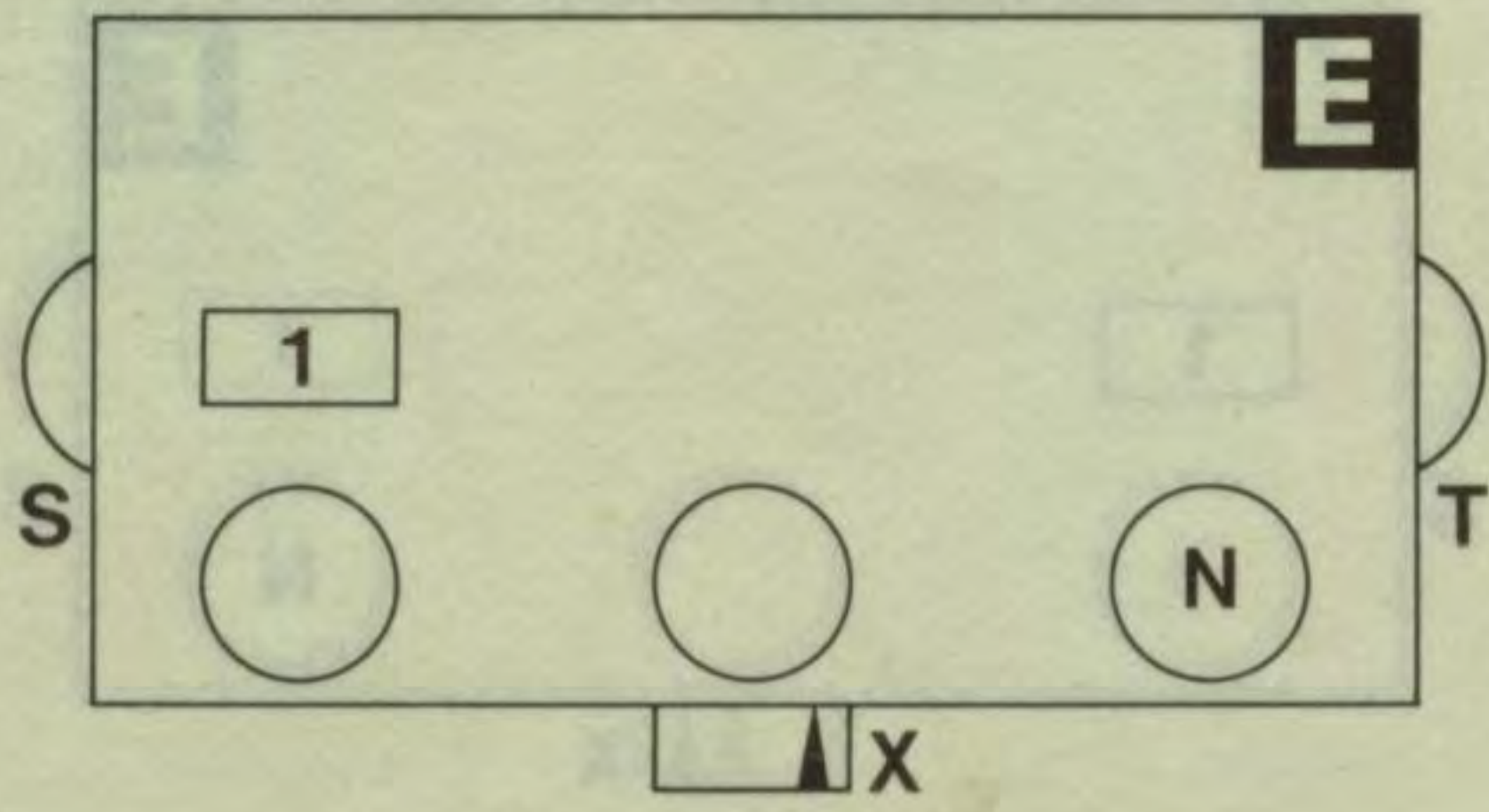
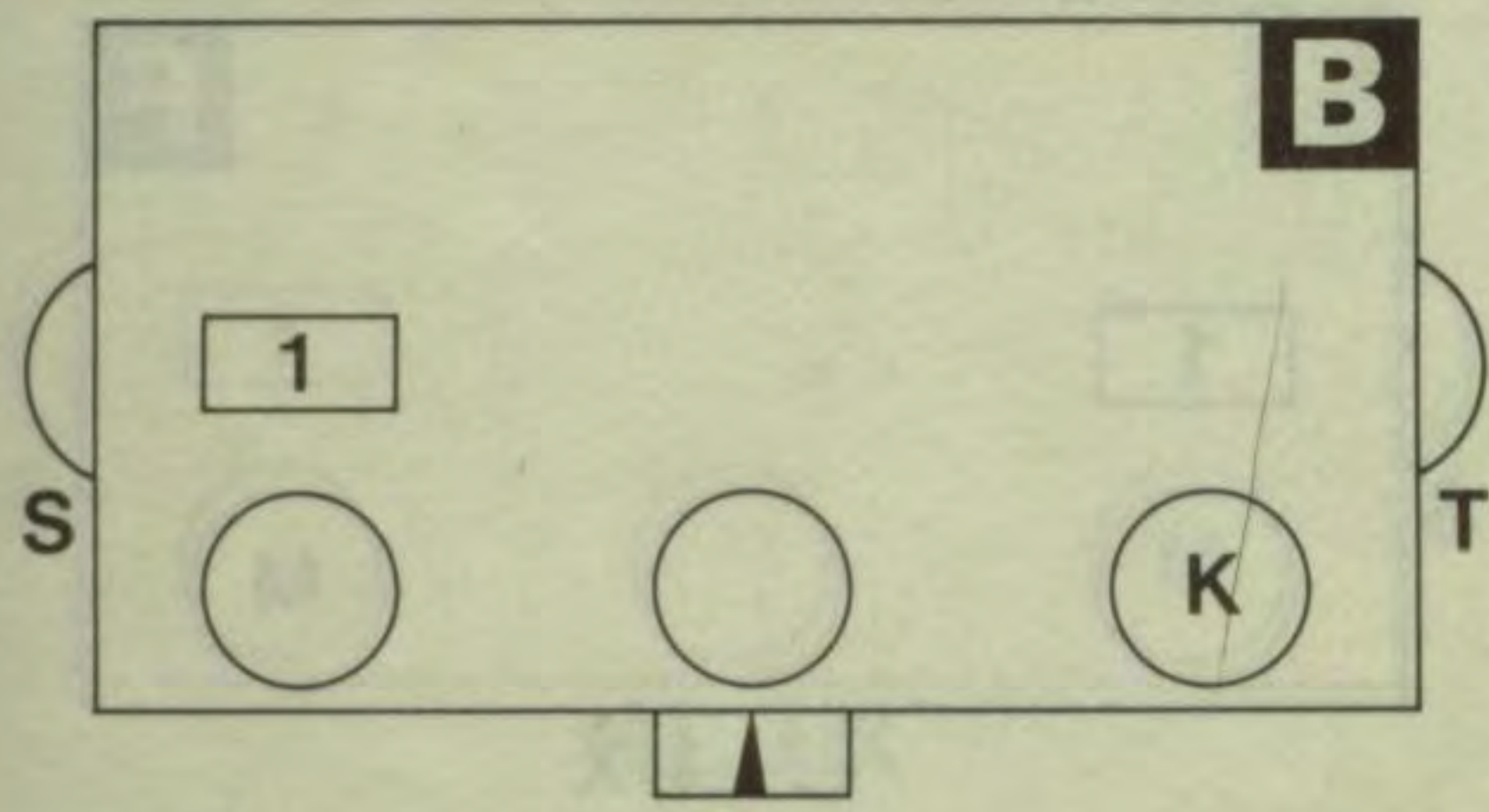

PASSAP[®]

selecta

14.1

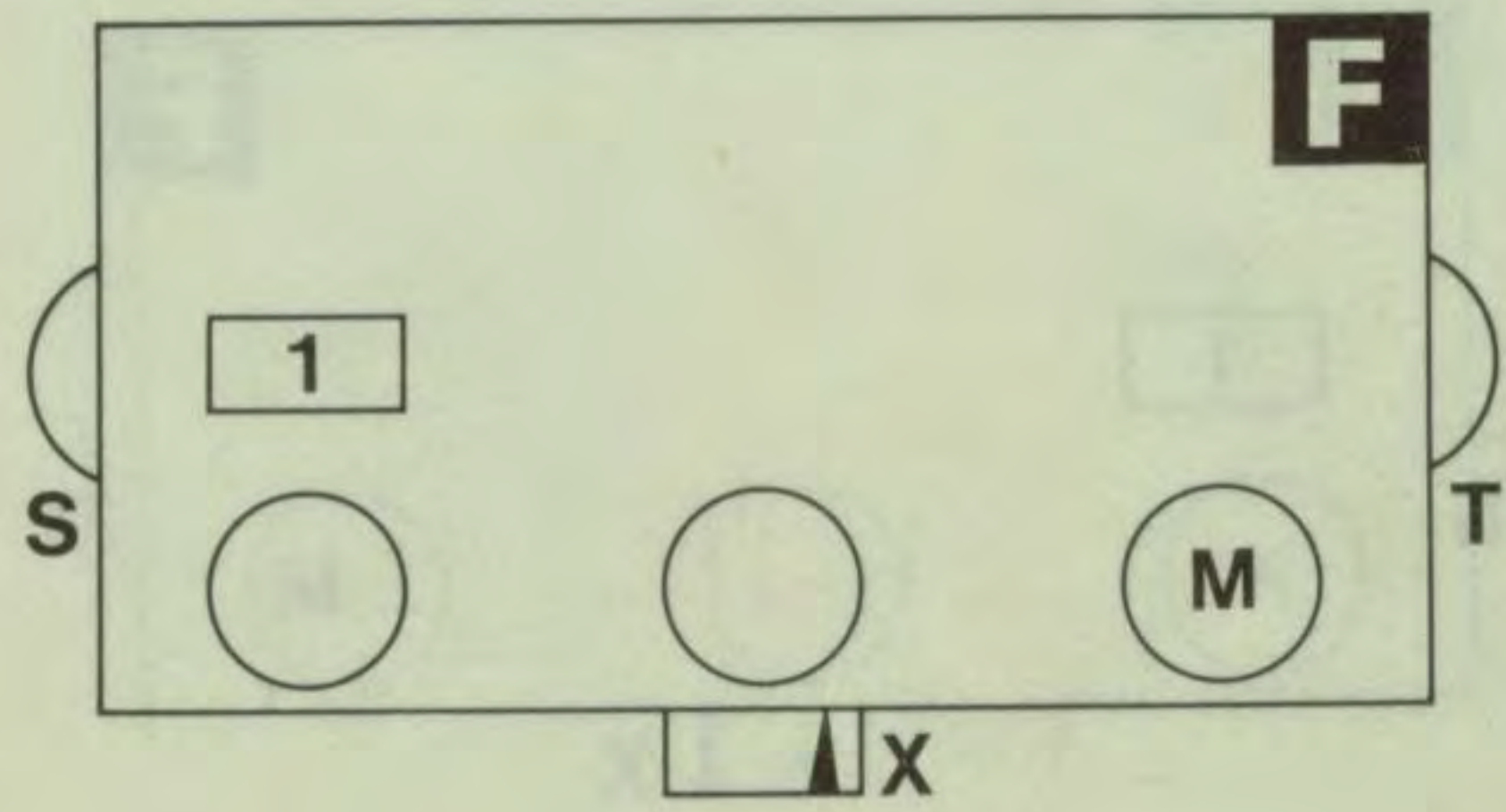
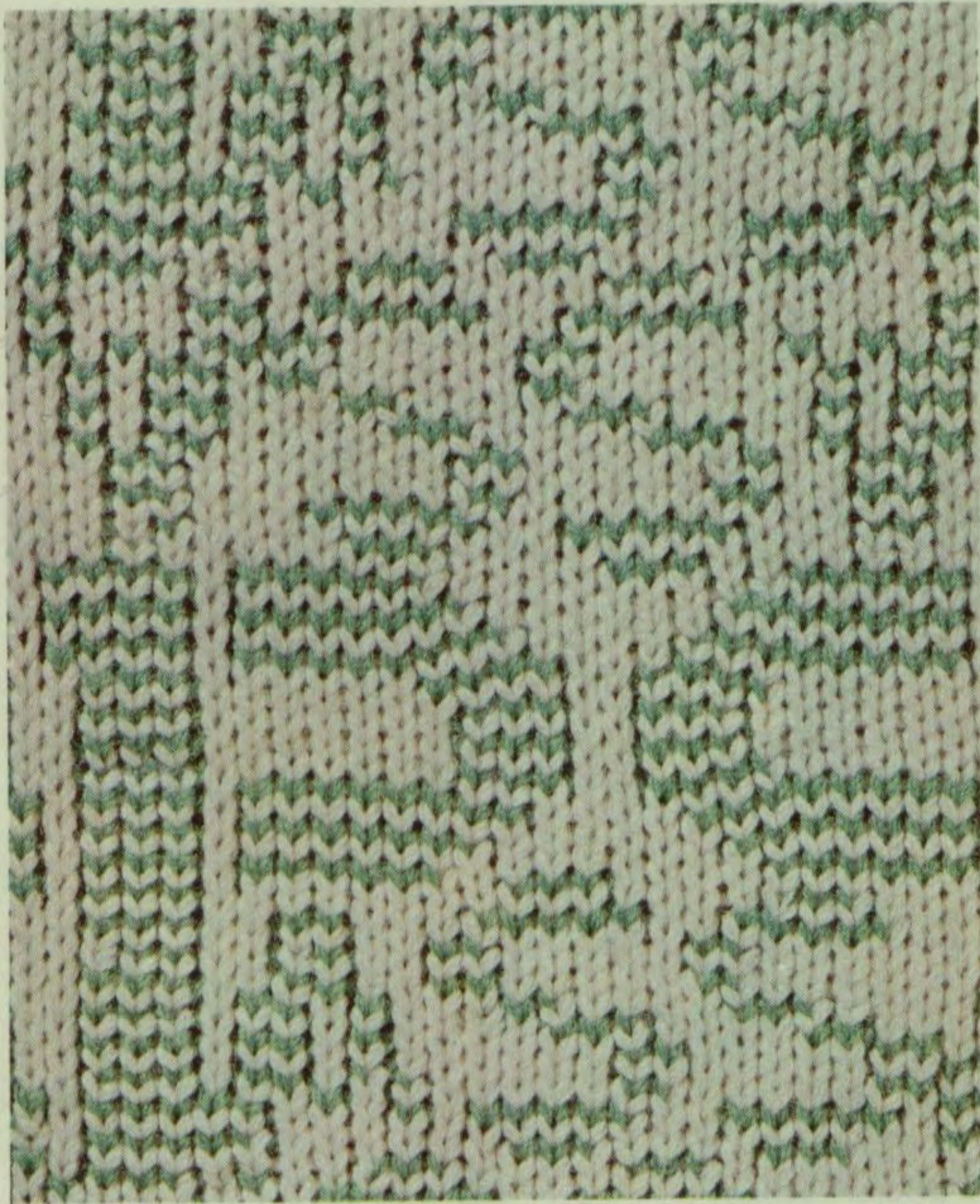

14.2

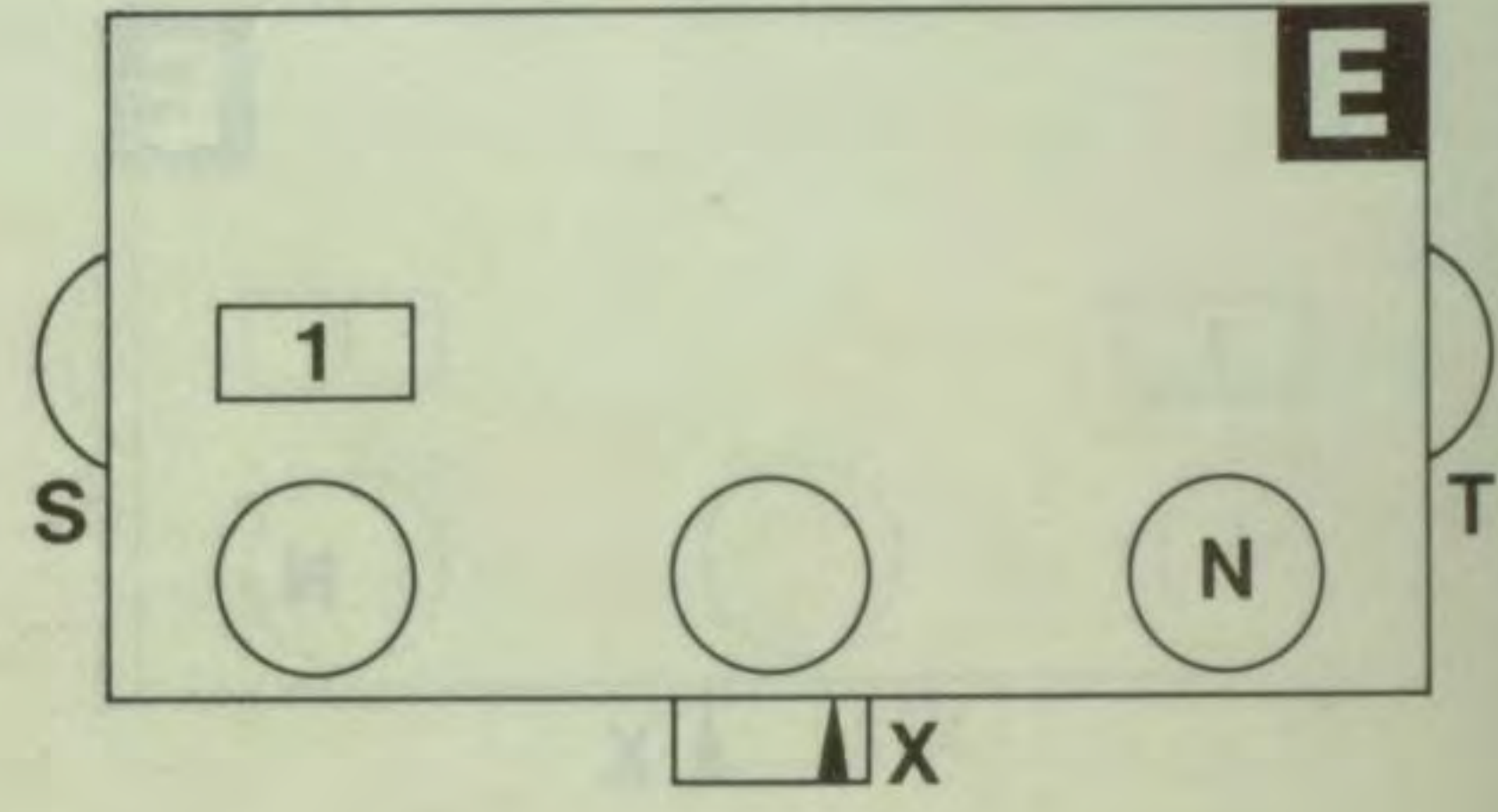

15.1

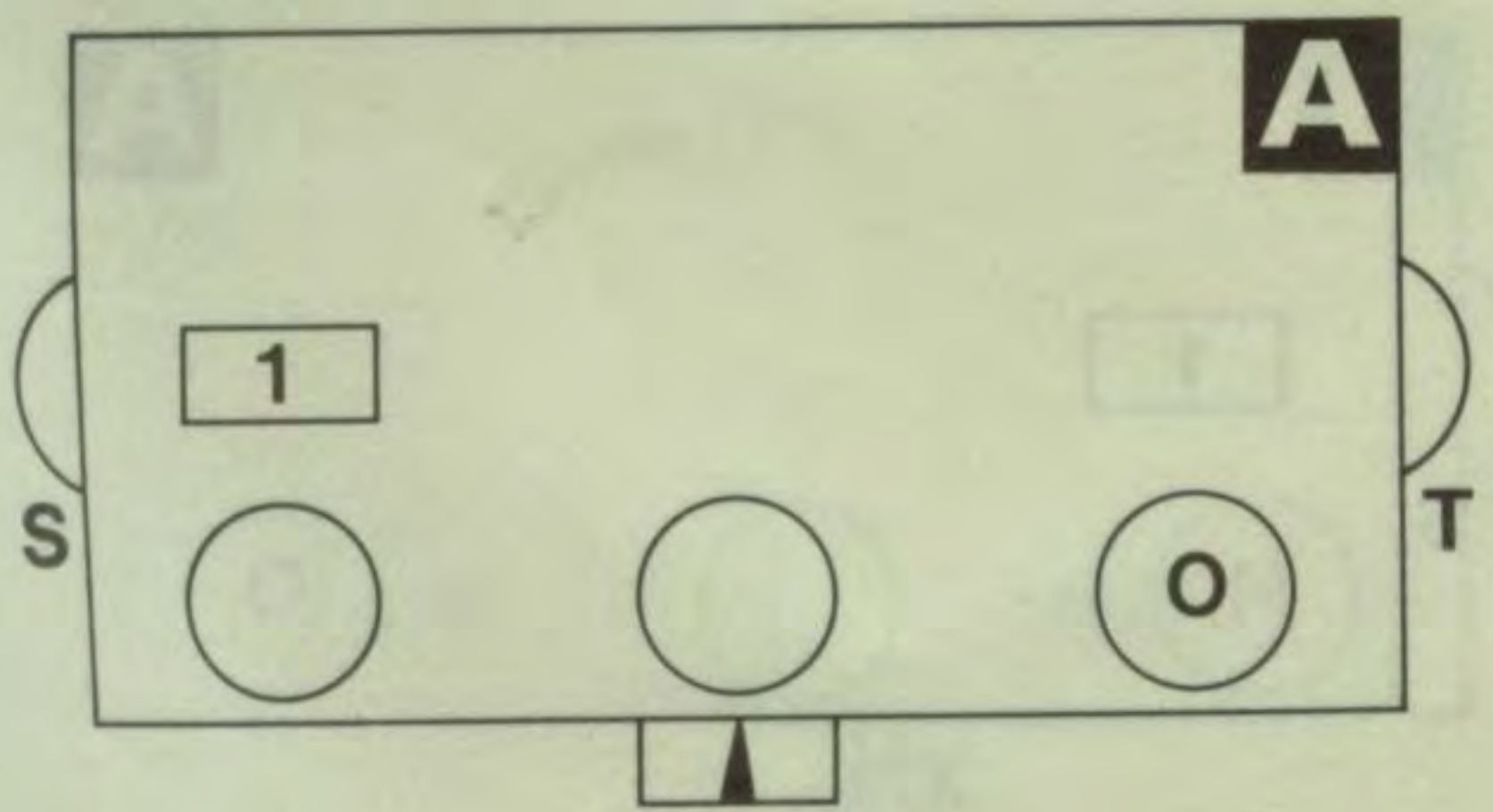

15.2

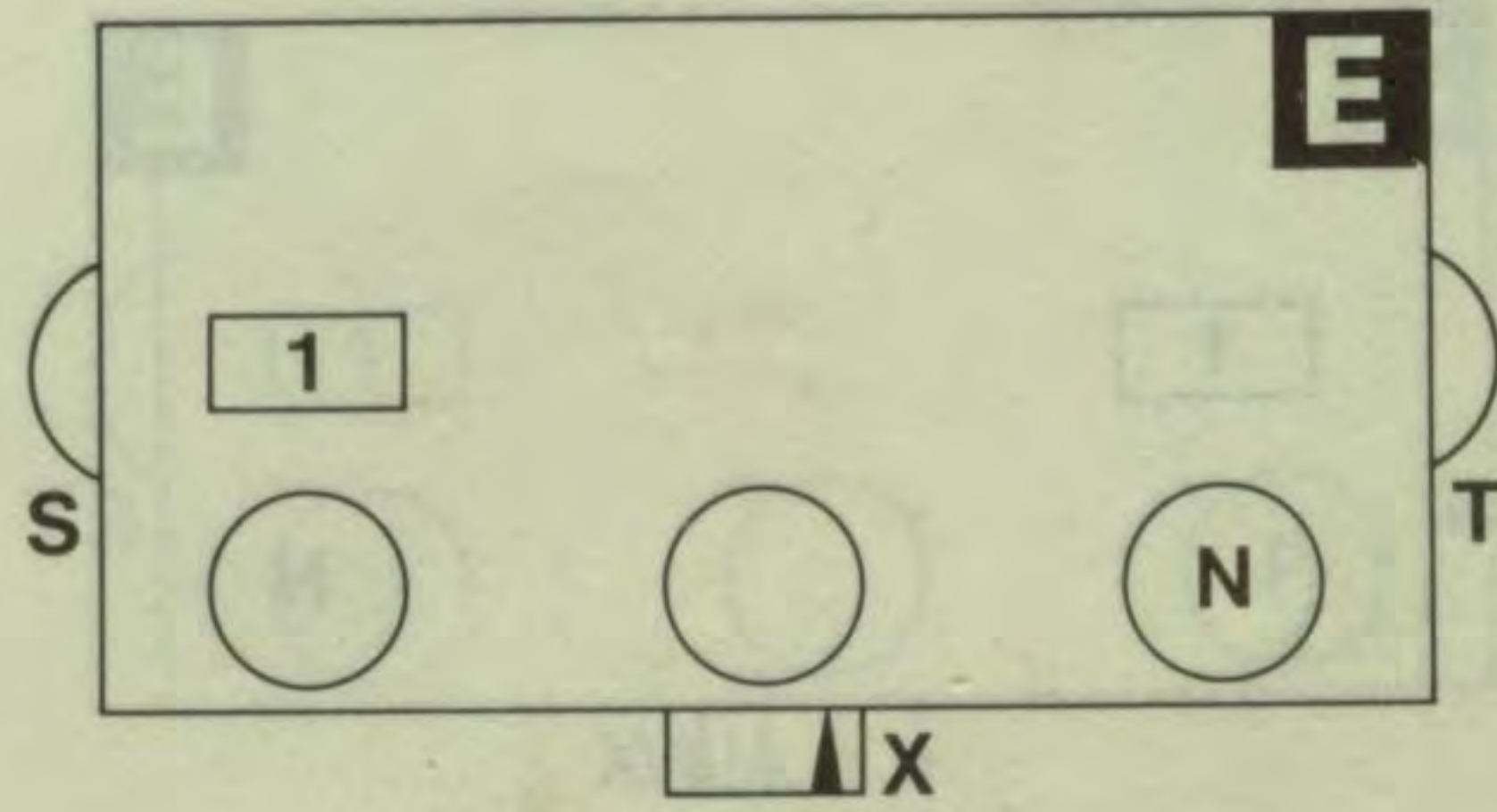

15.3

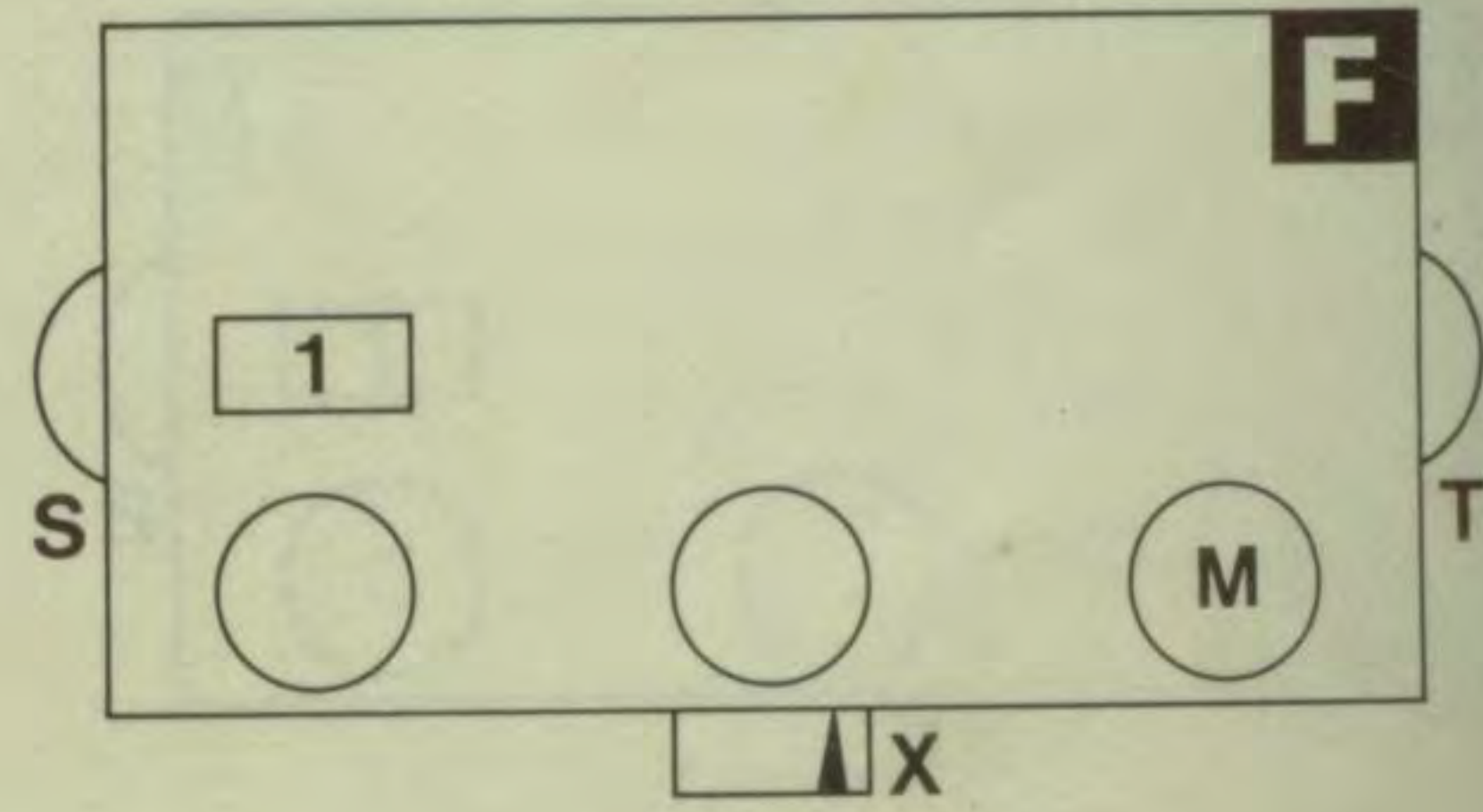

15.4



15.5



15.6

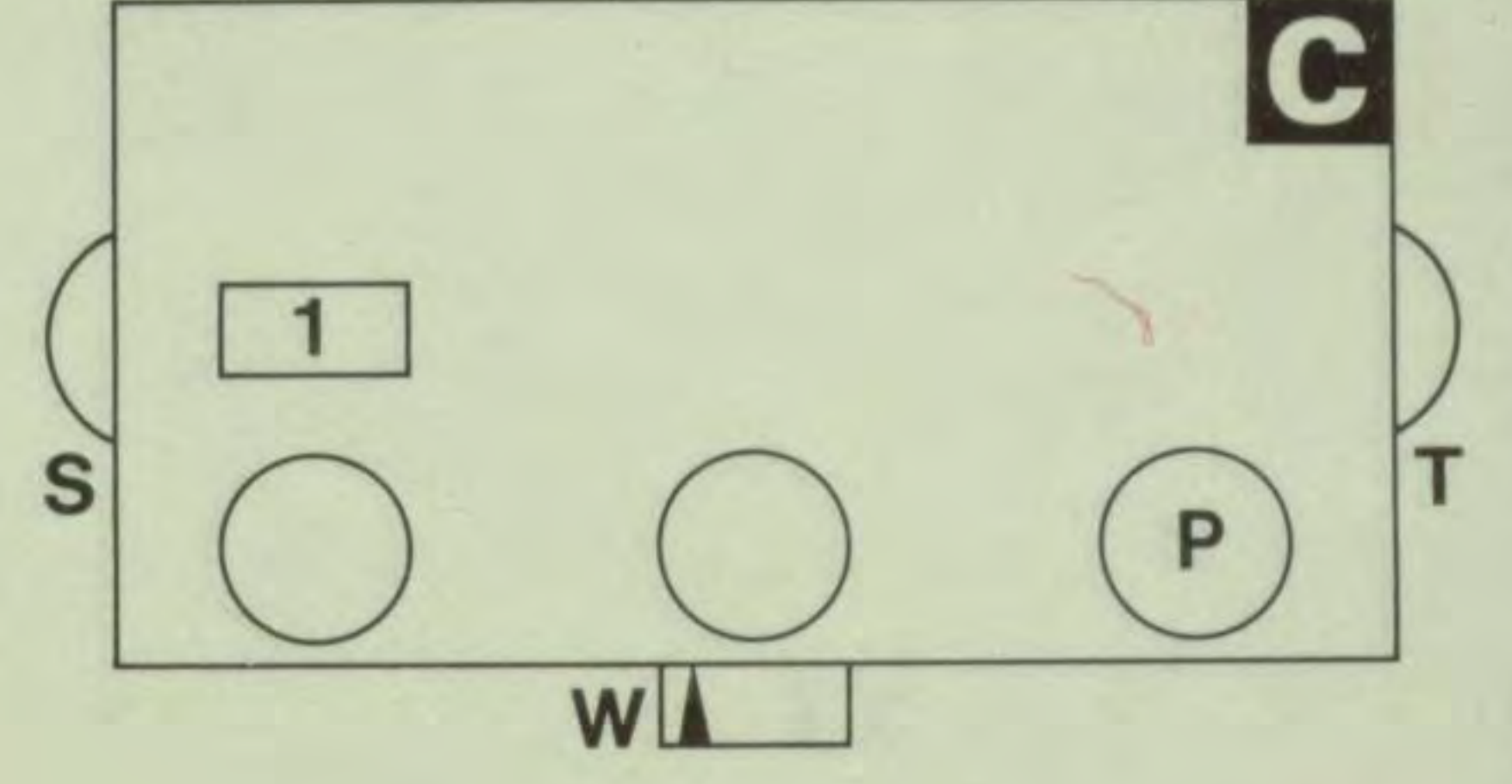
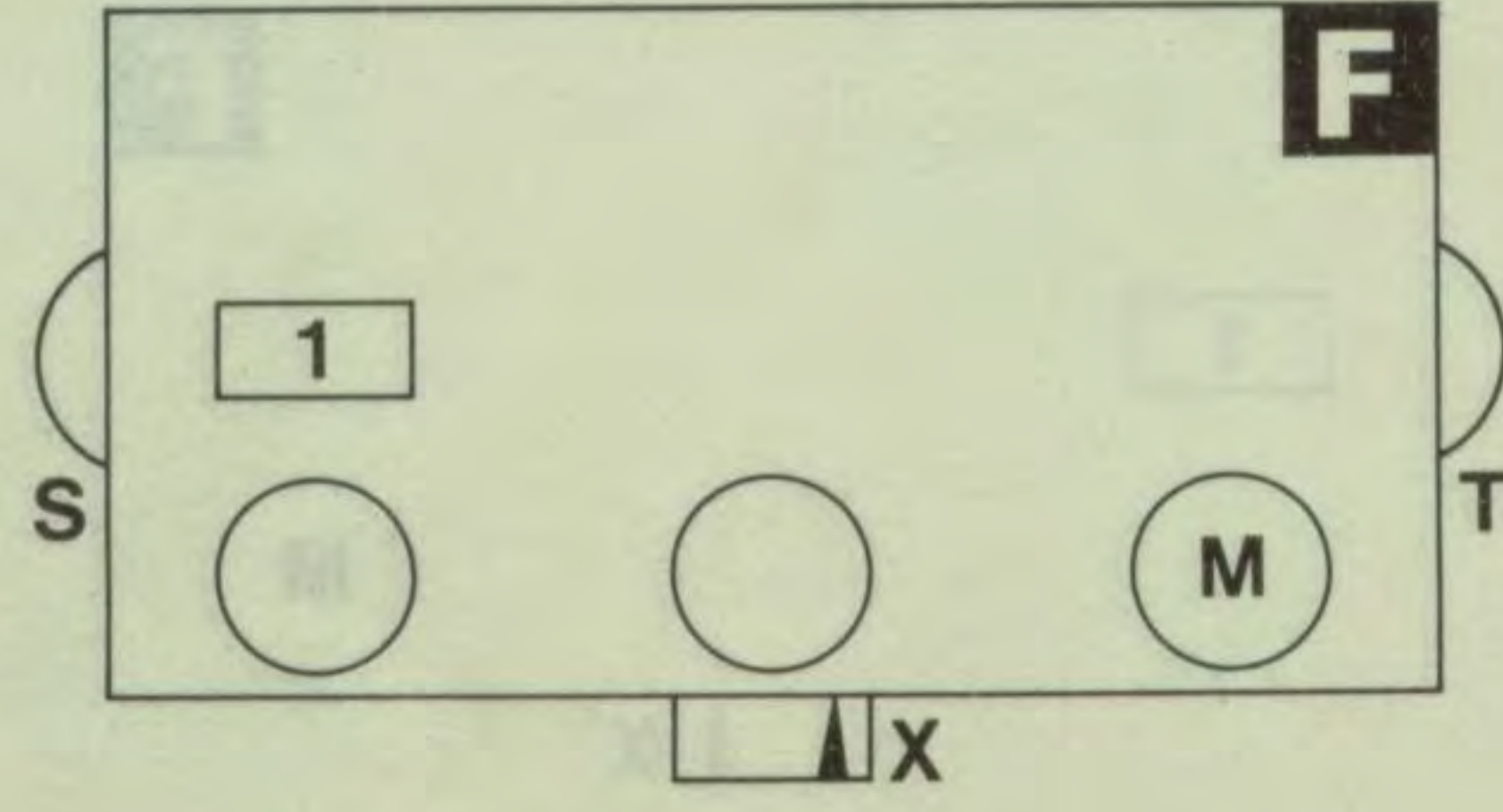
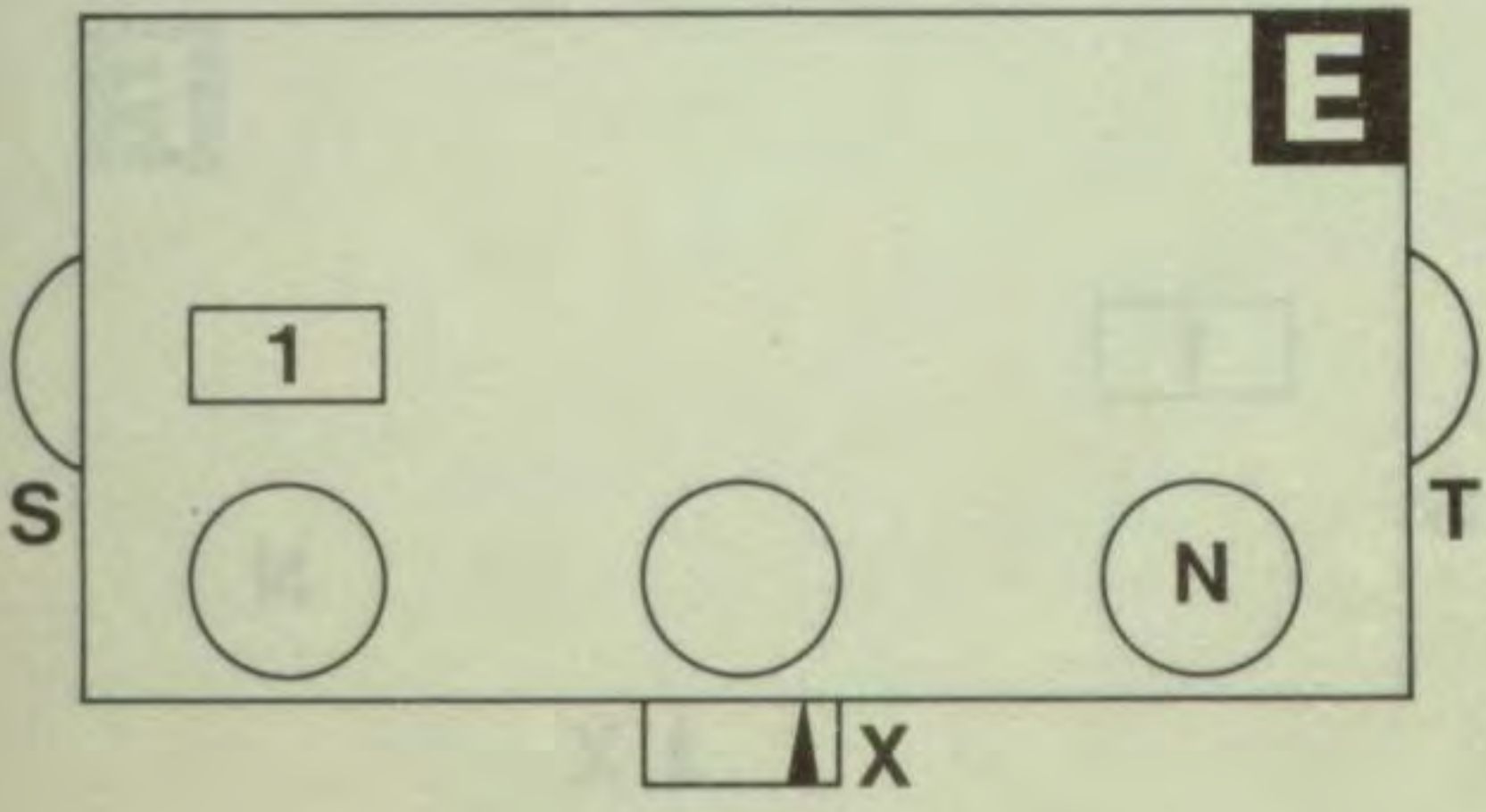

PASSAP[®]
selecta

16.1



16.2

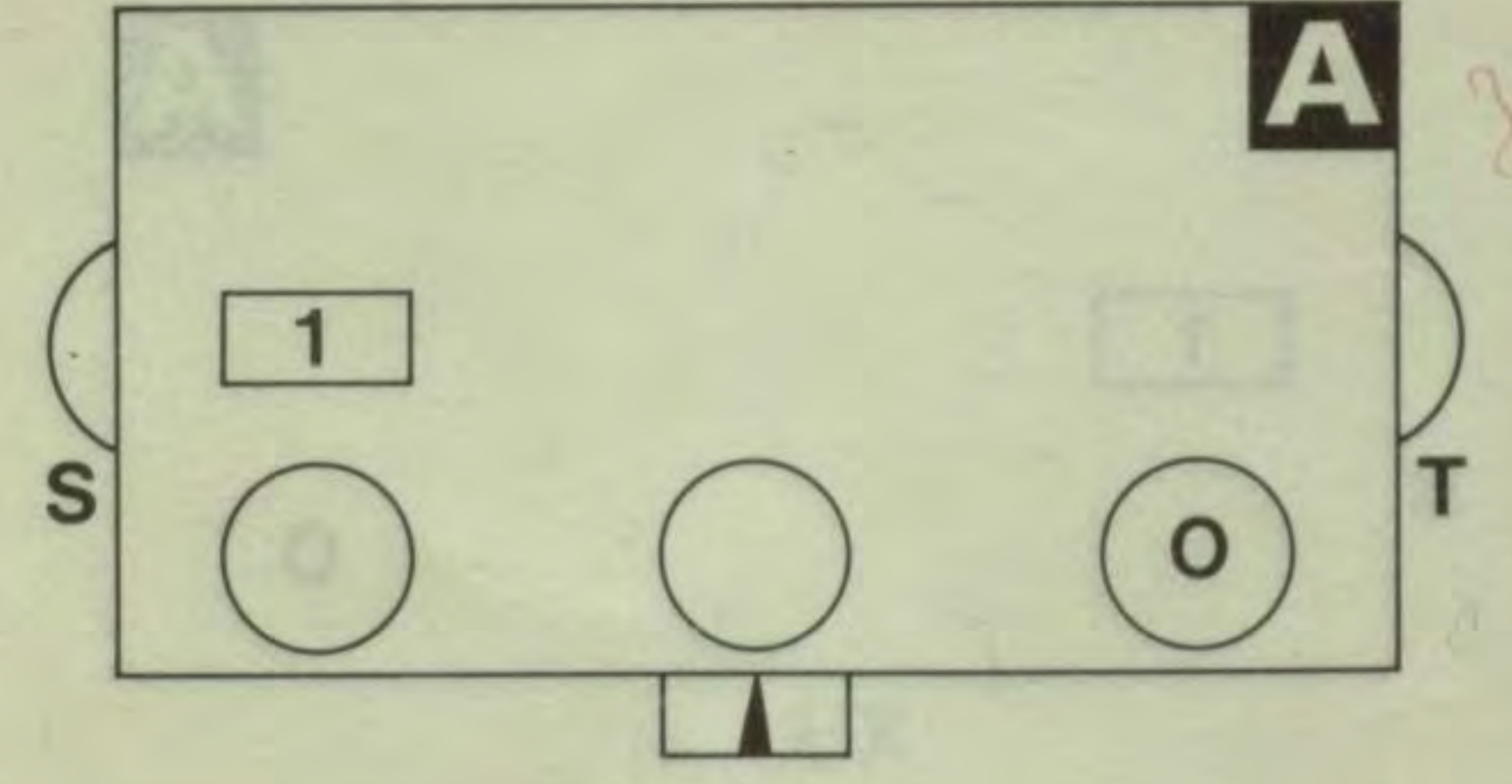
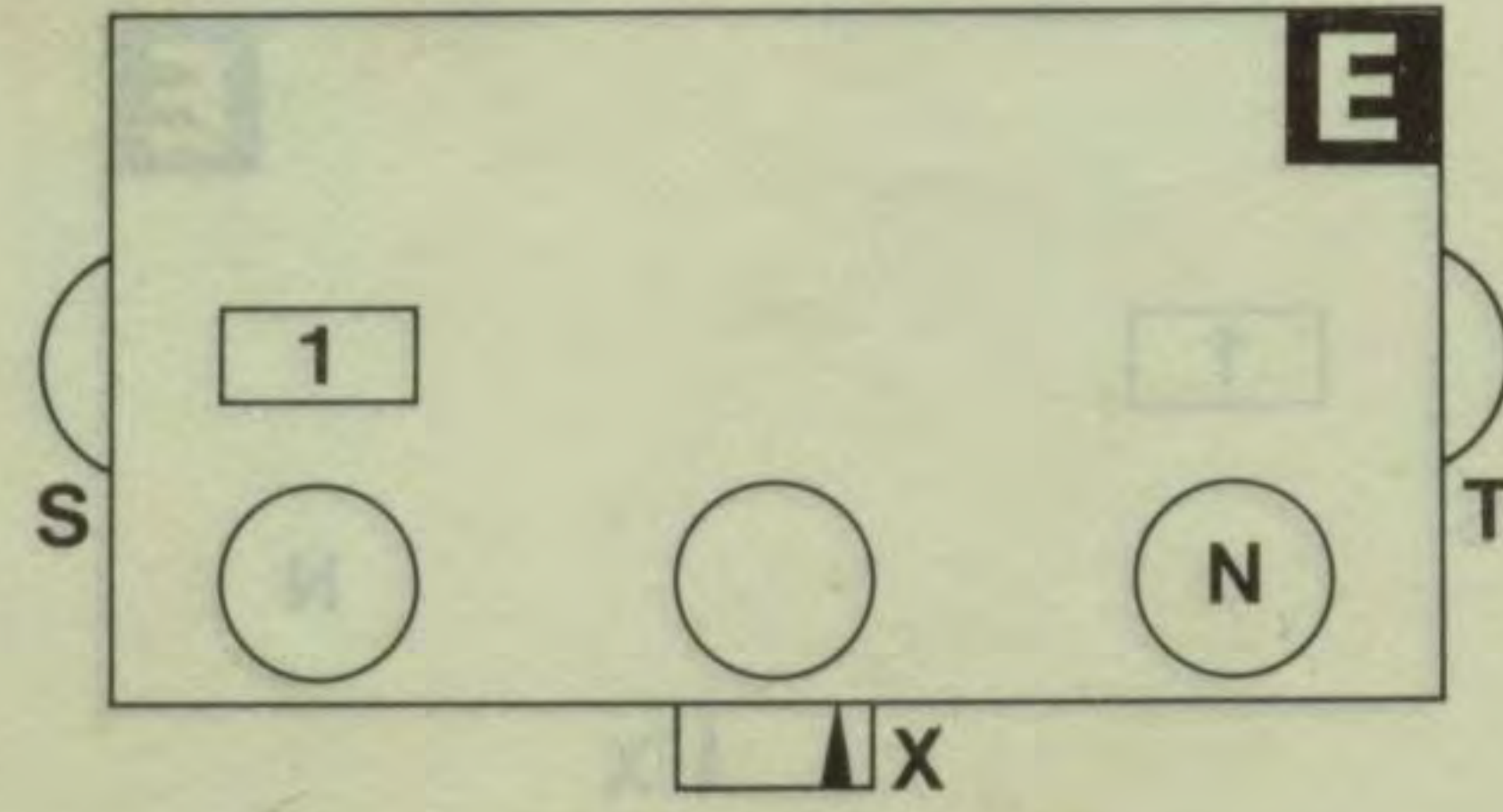

16.3

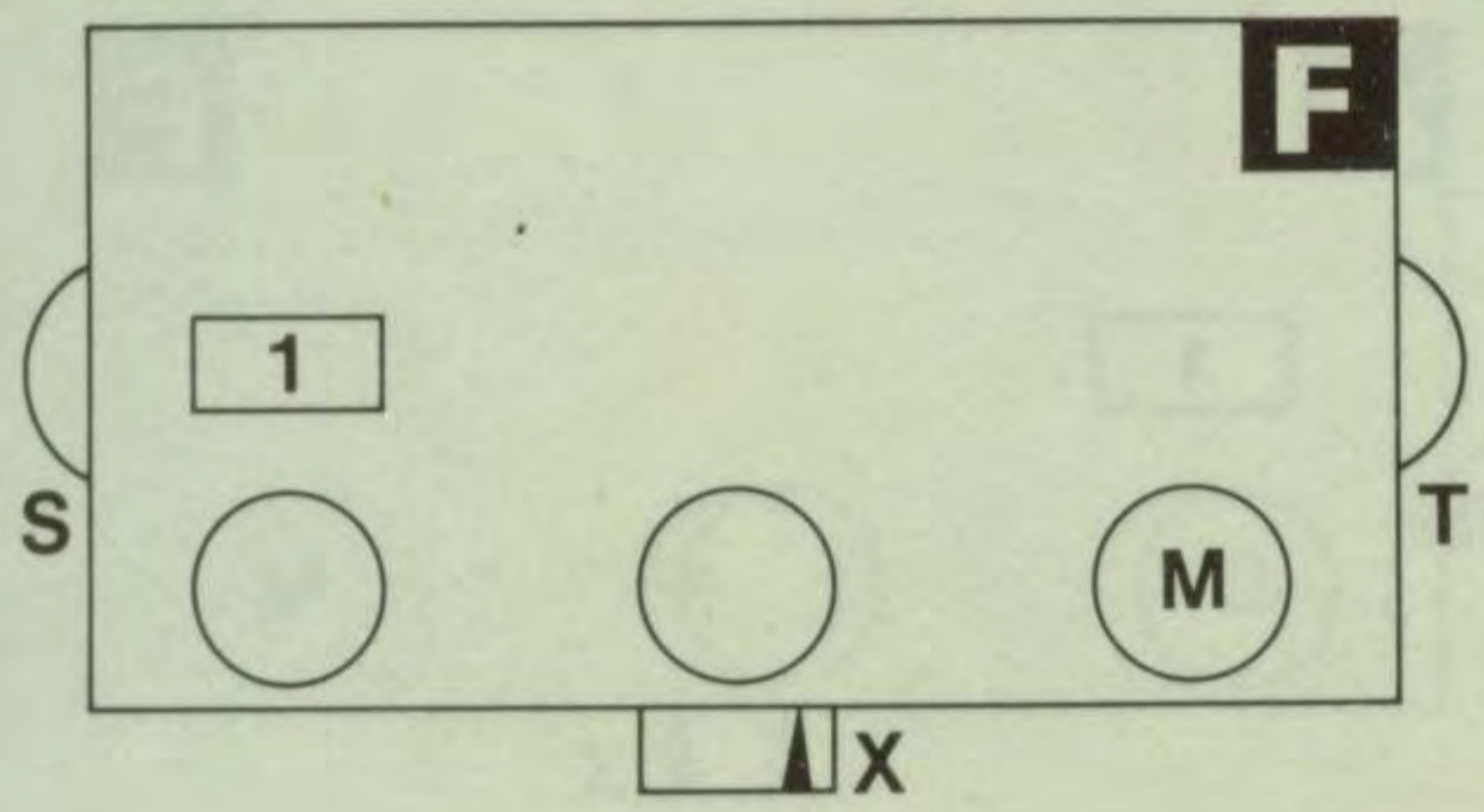
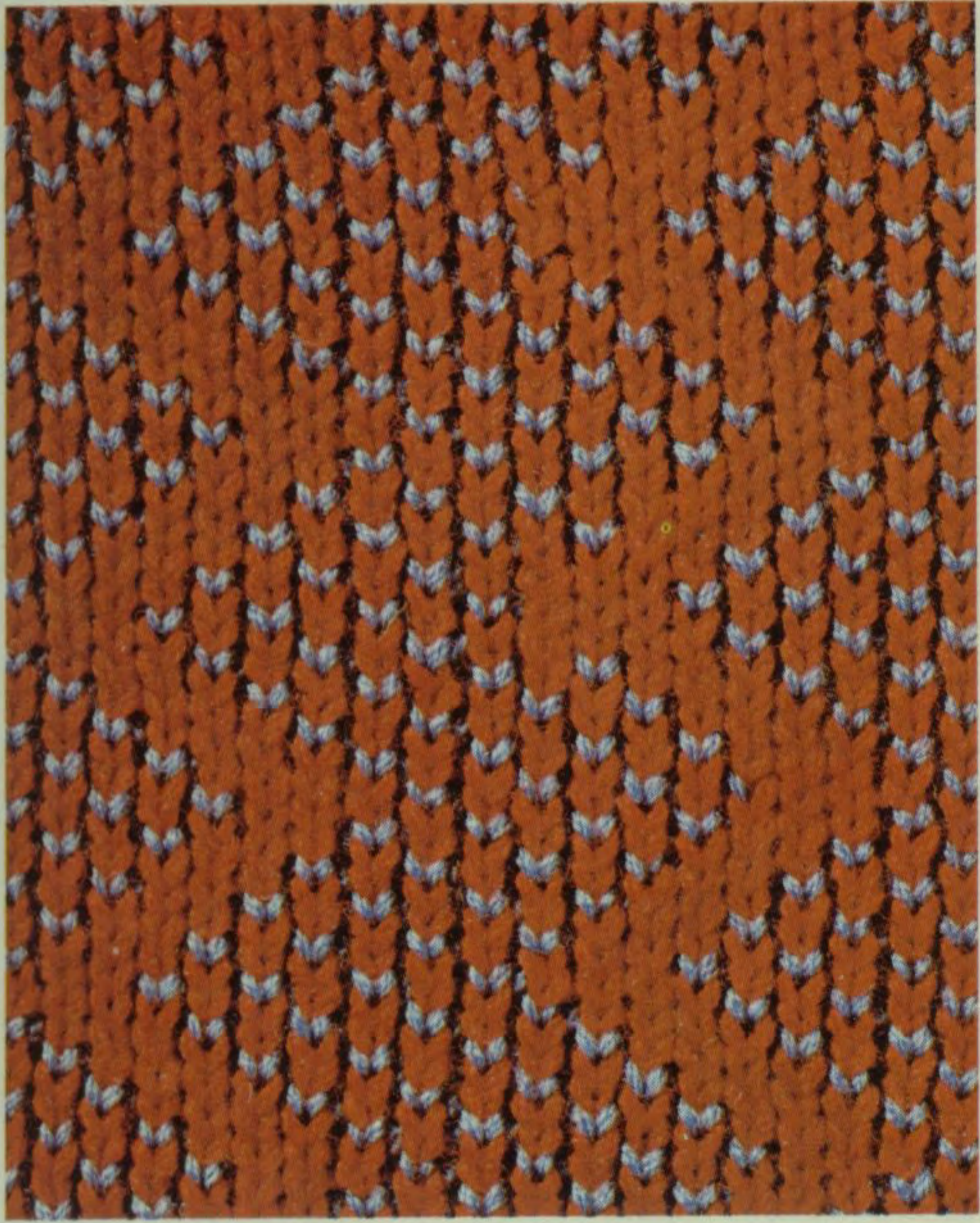

16.4

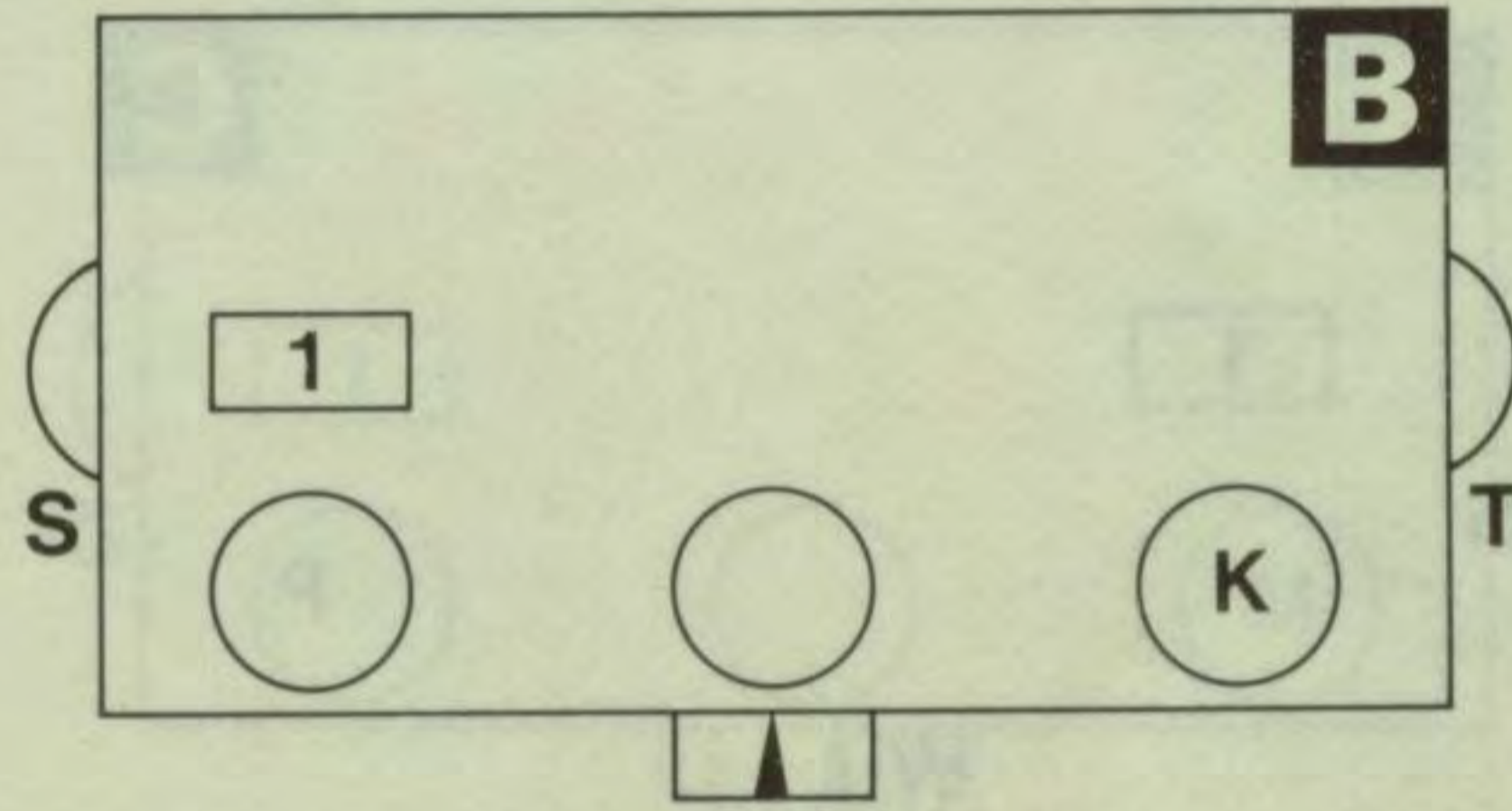
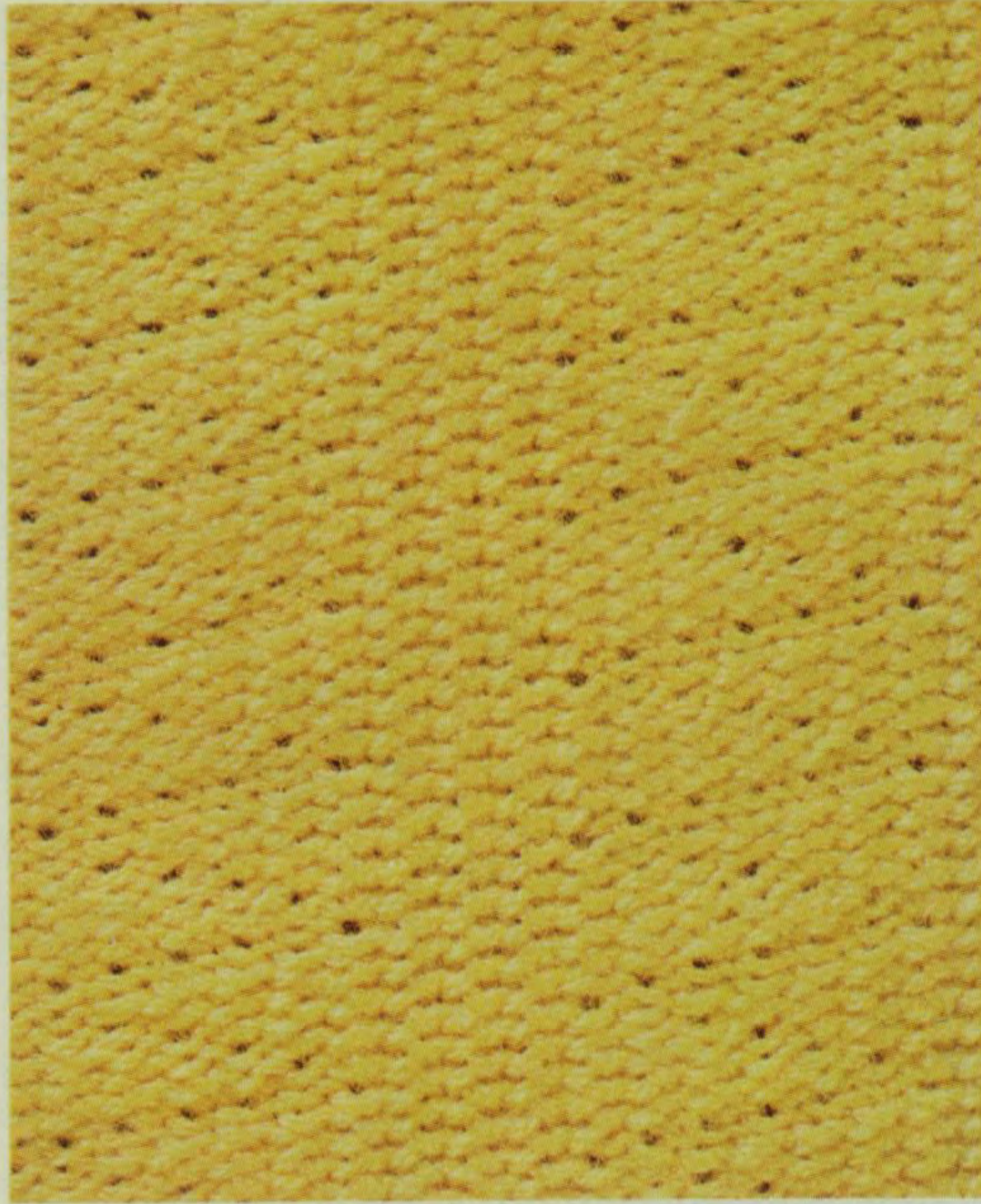

16.5

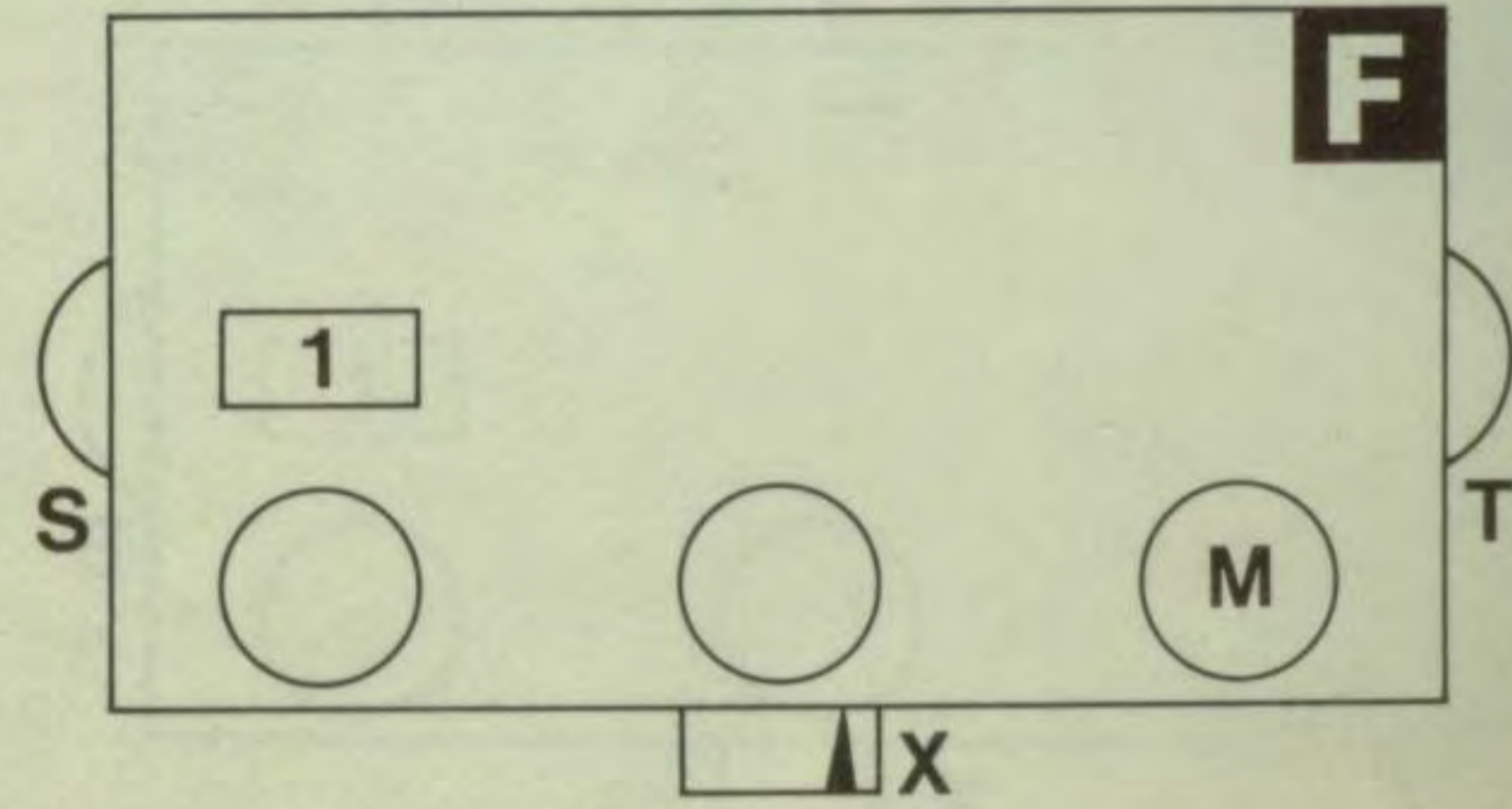
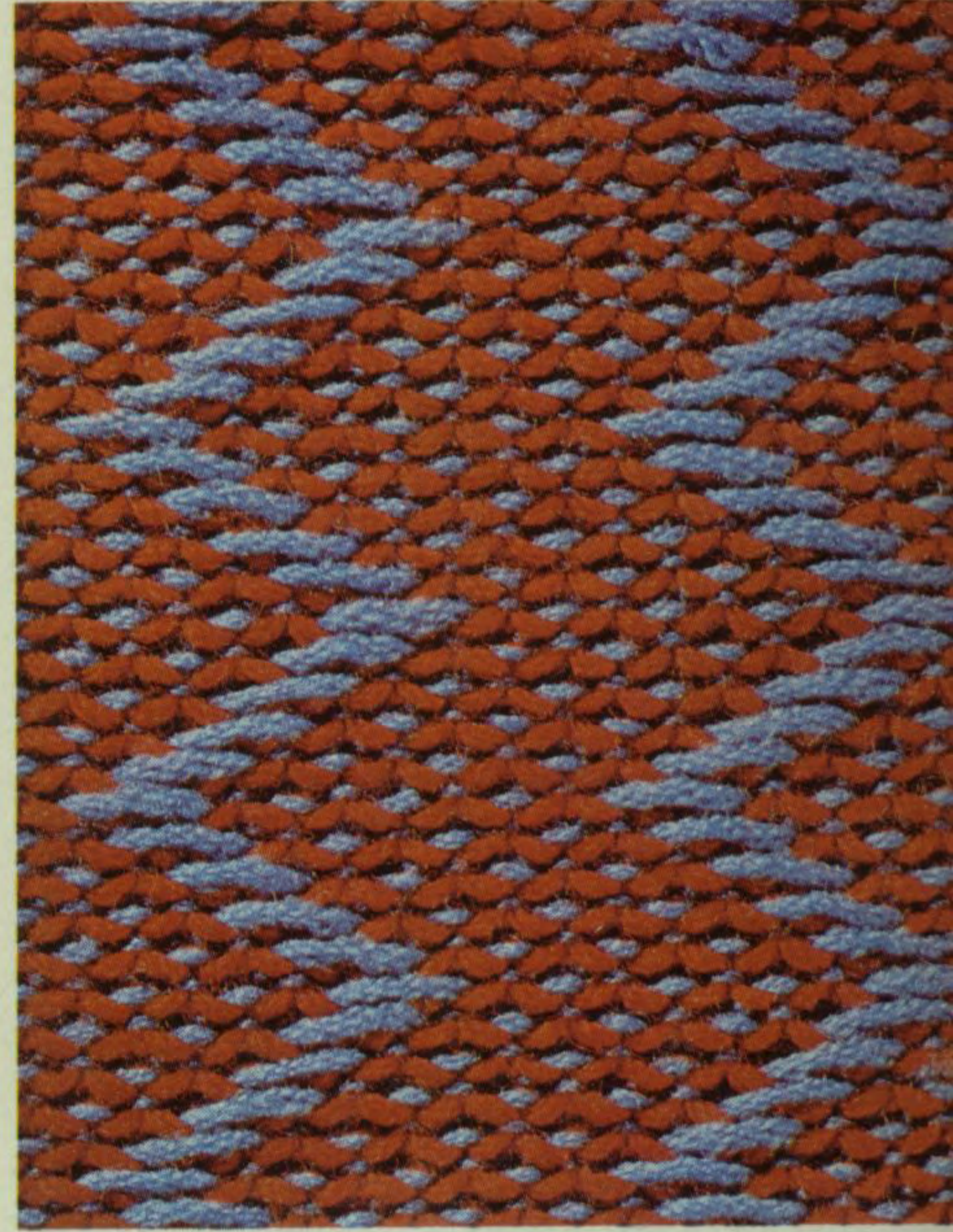

16.6

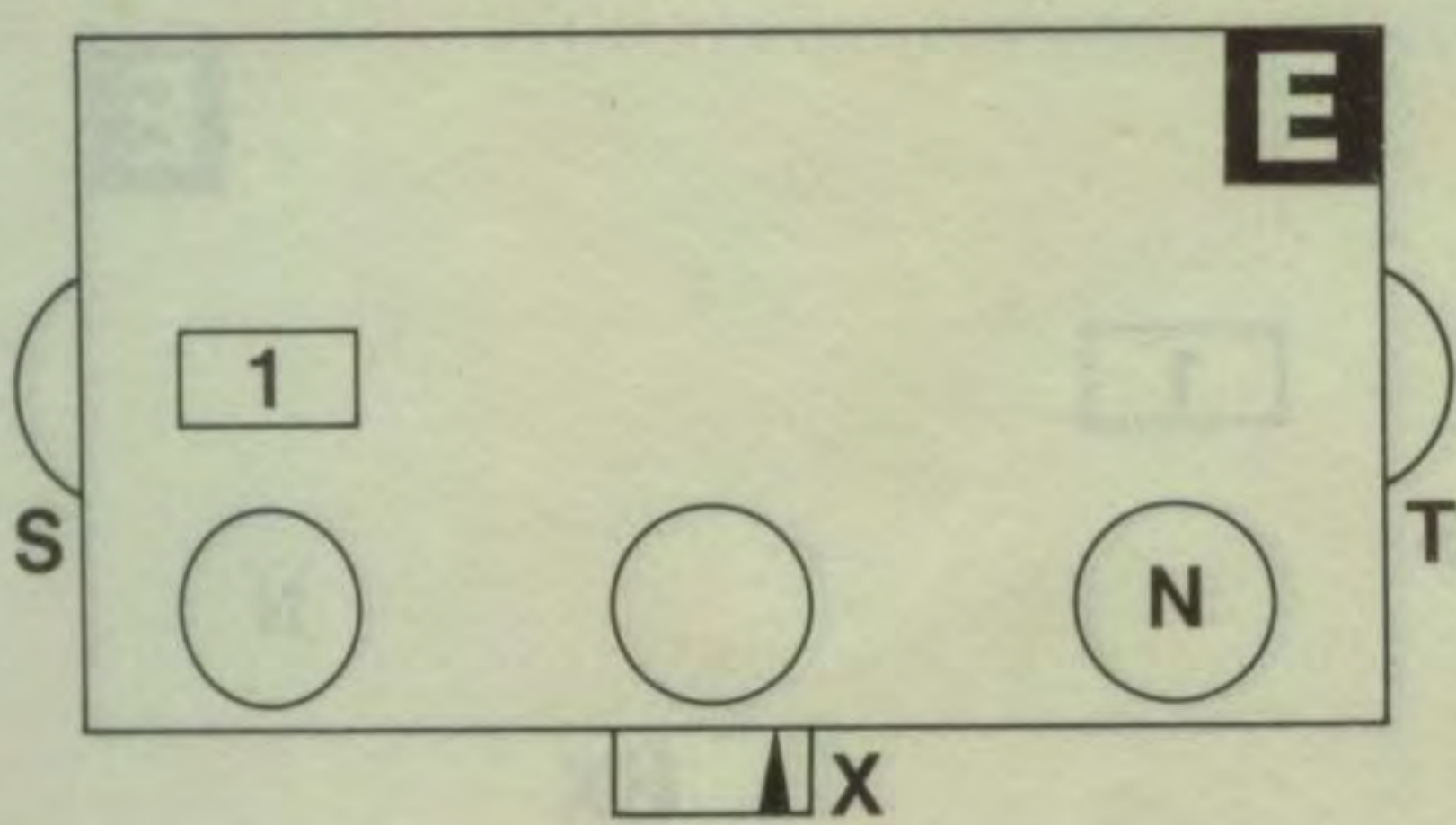

16.7

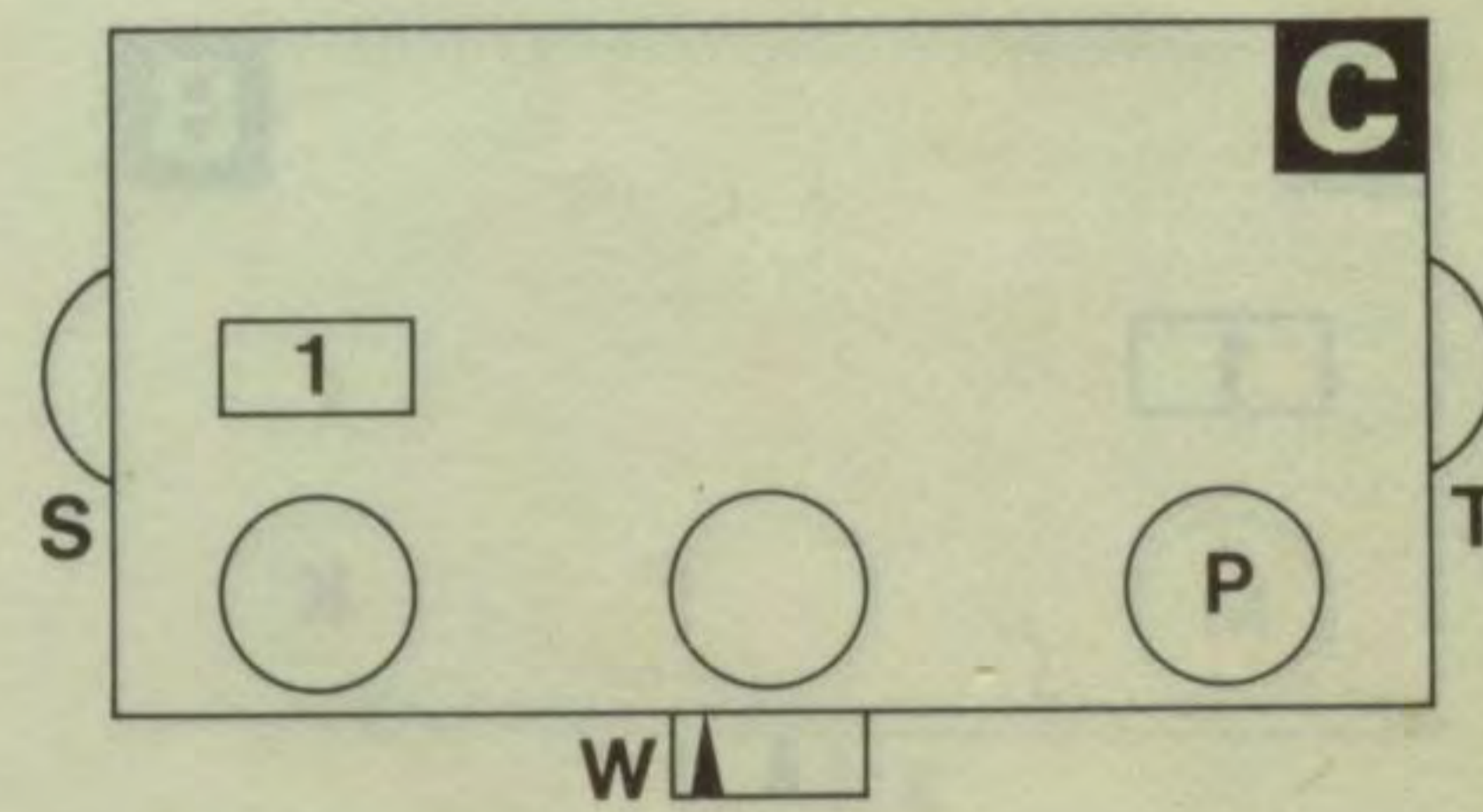

16.8

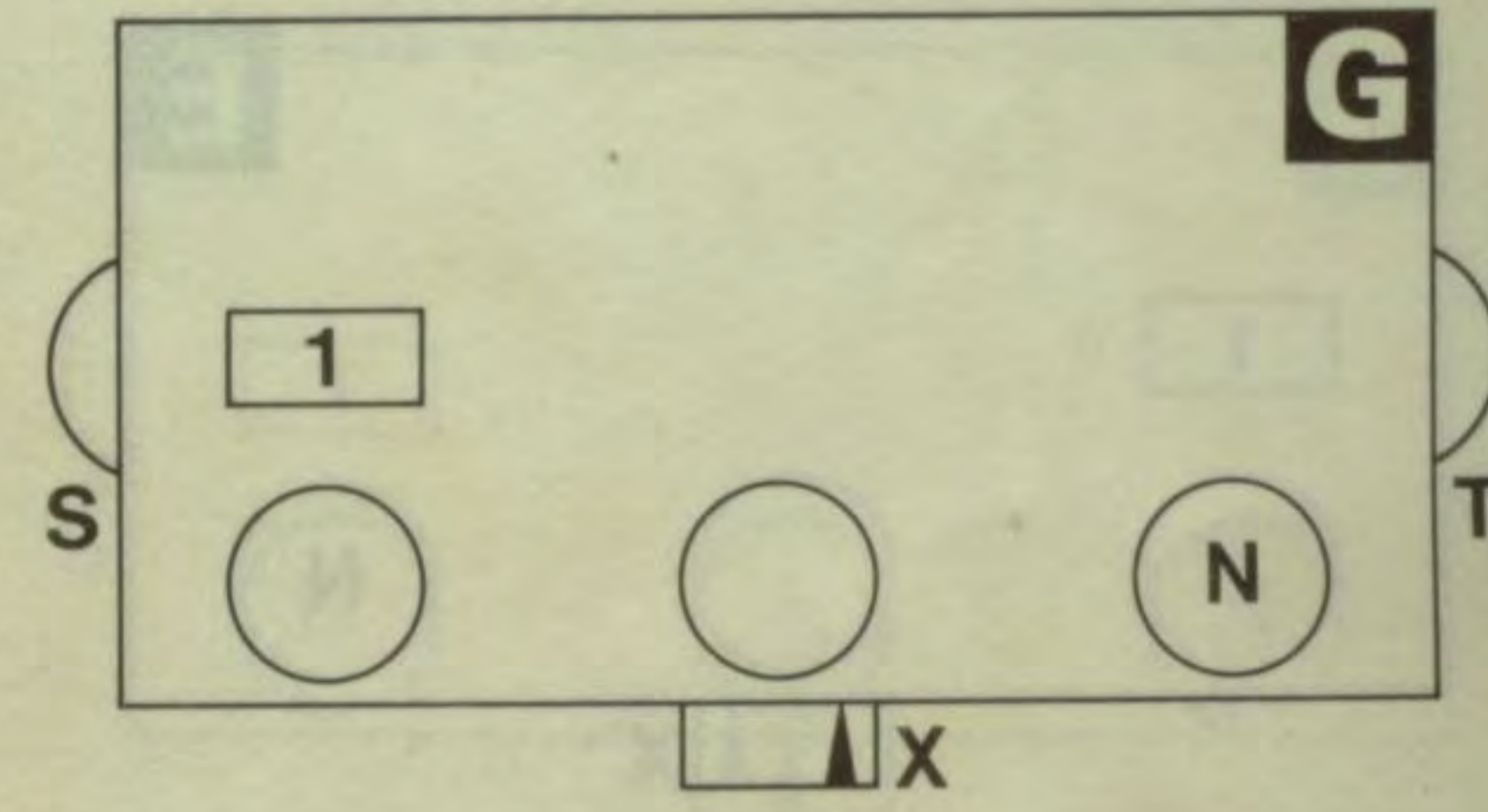

PASSAP[®]

selecta

17.1

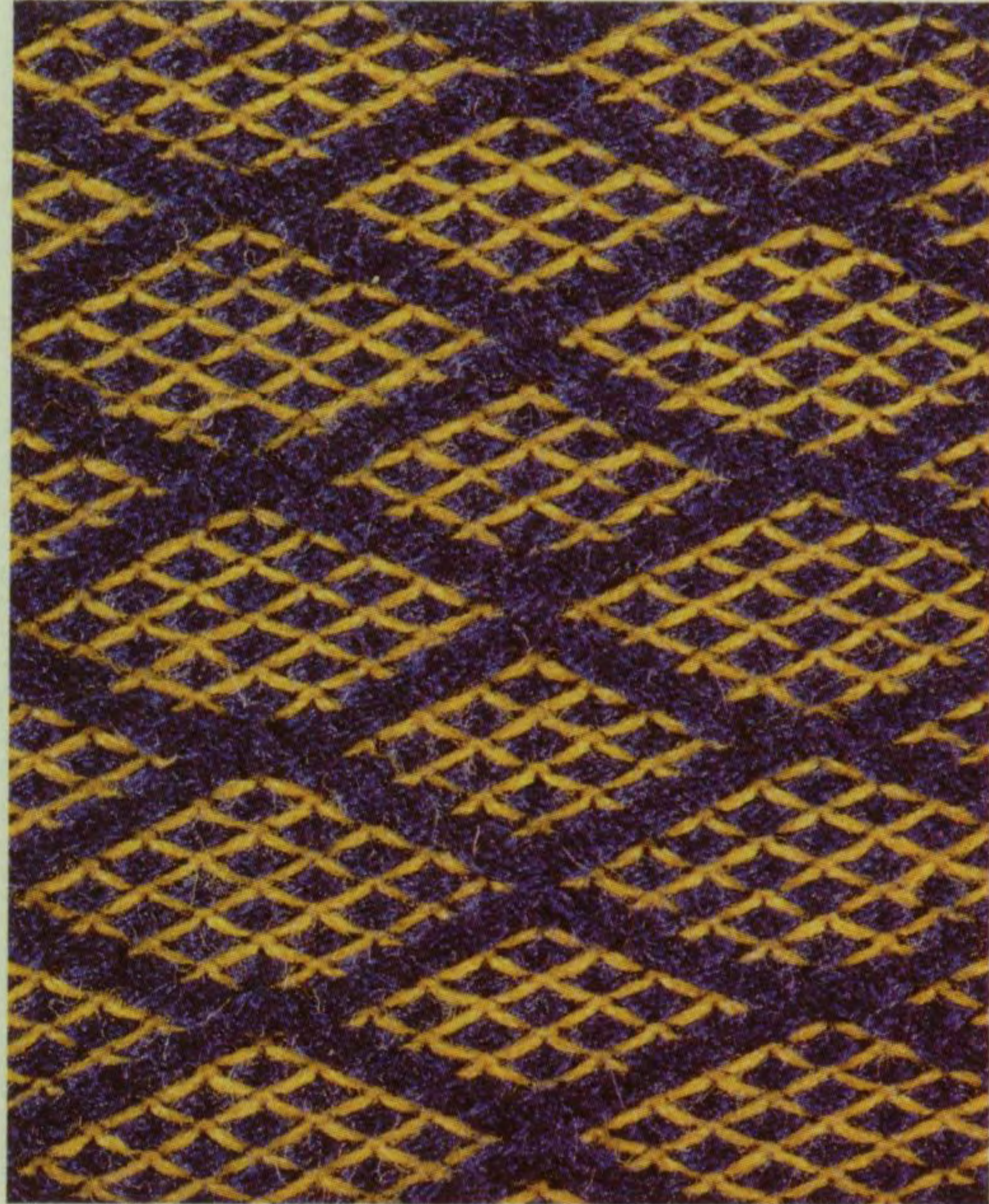

17.2

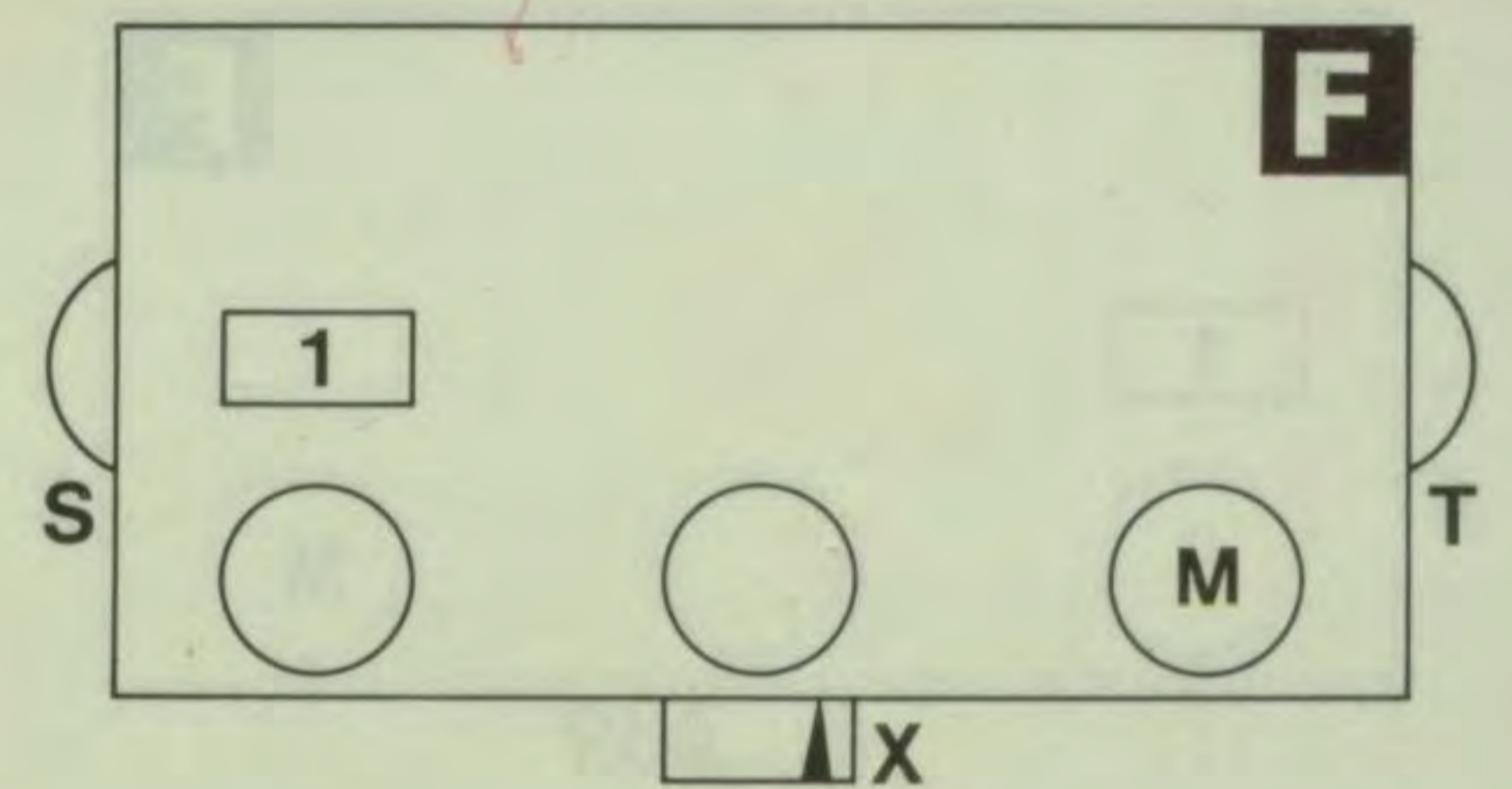
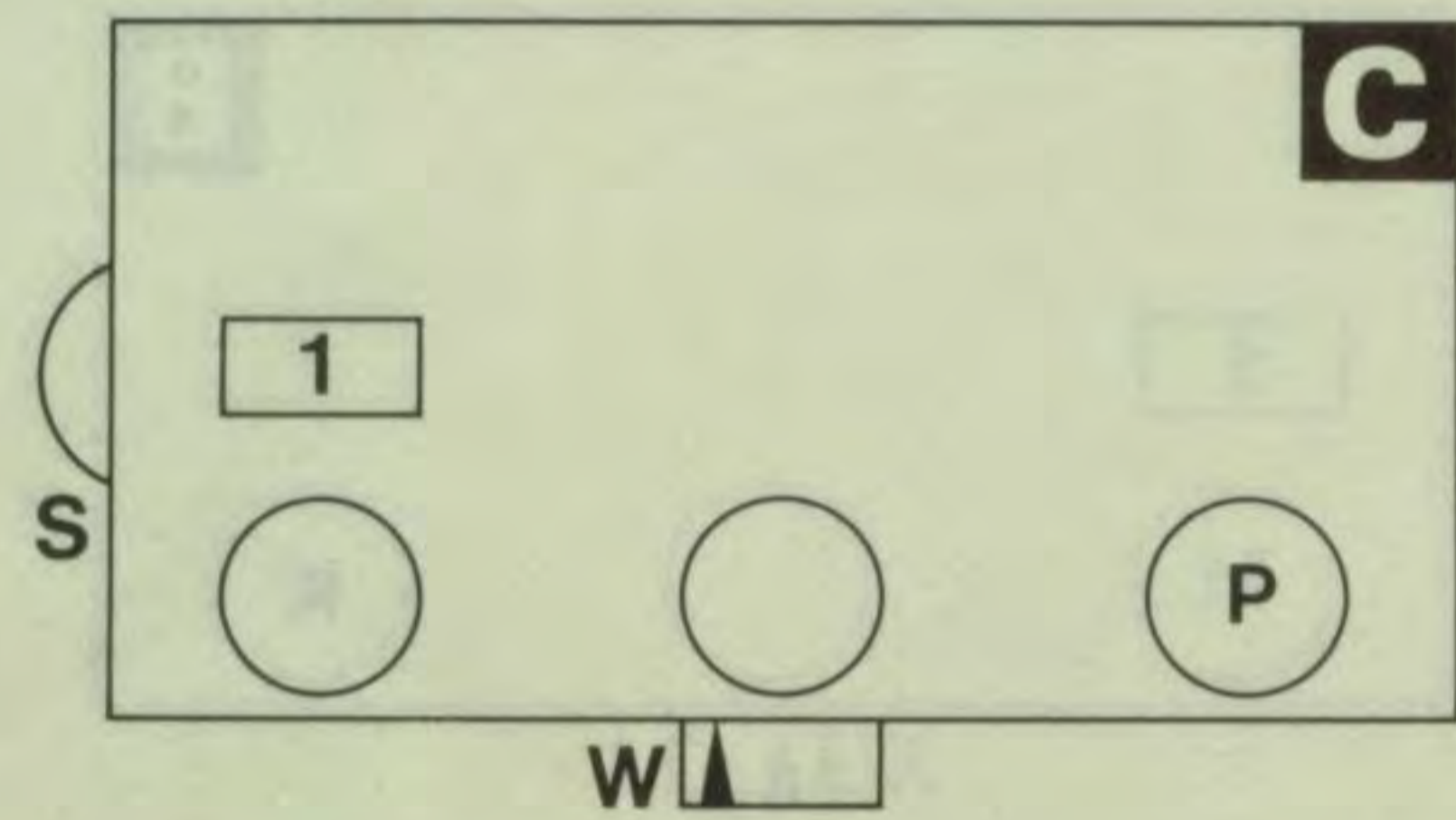
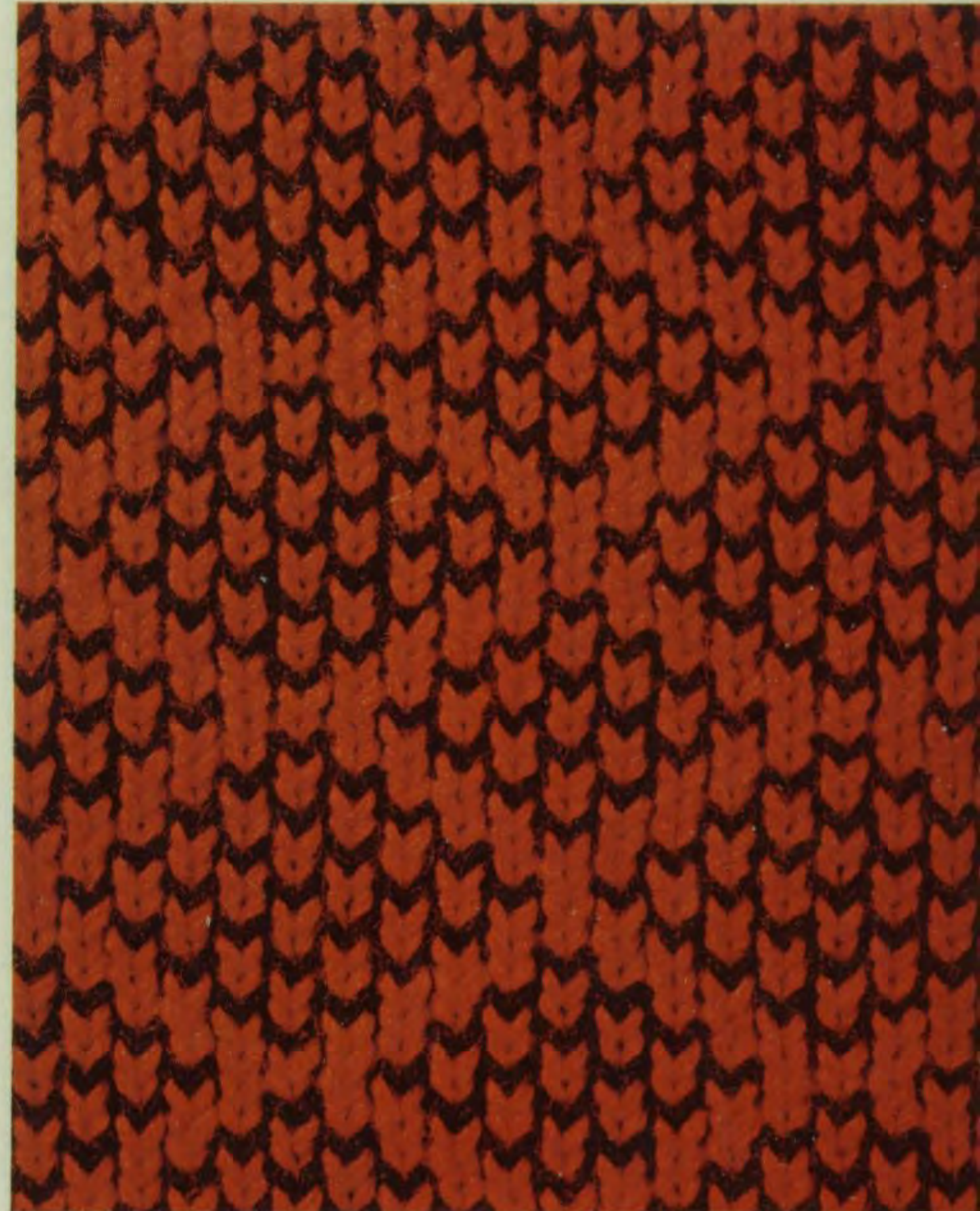

17.3



17.4

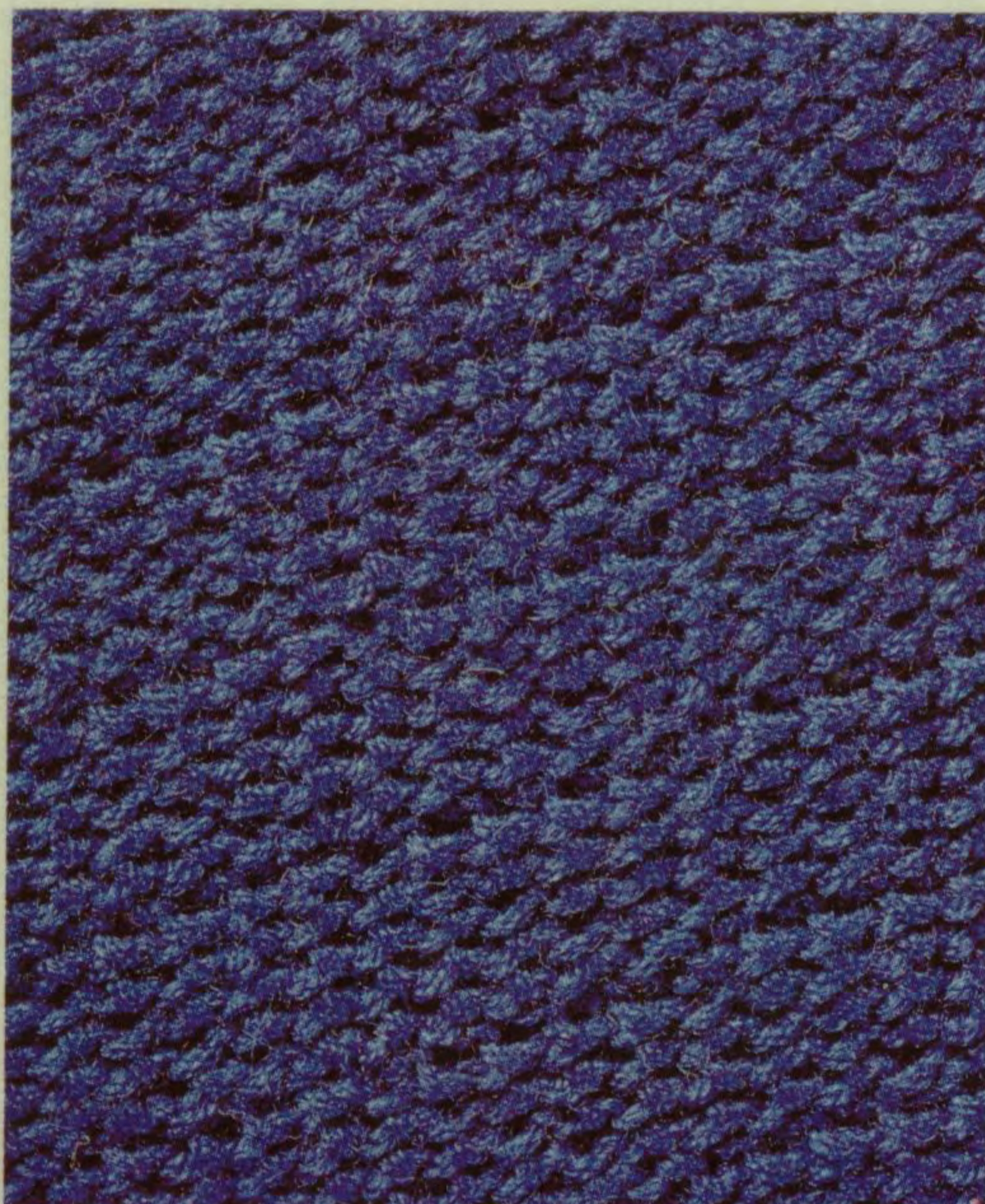

17.5

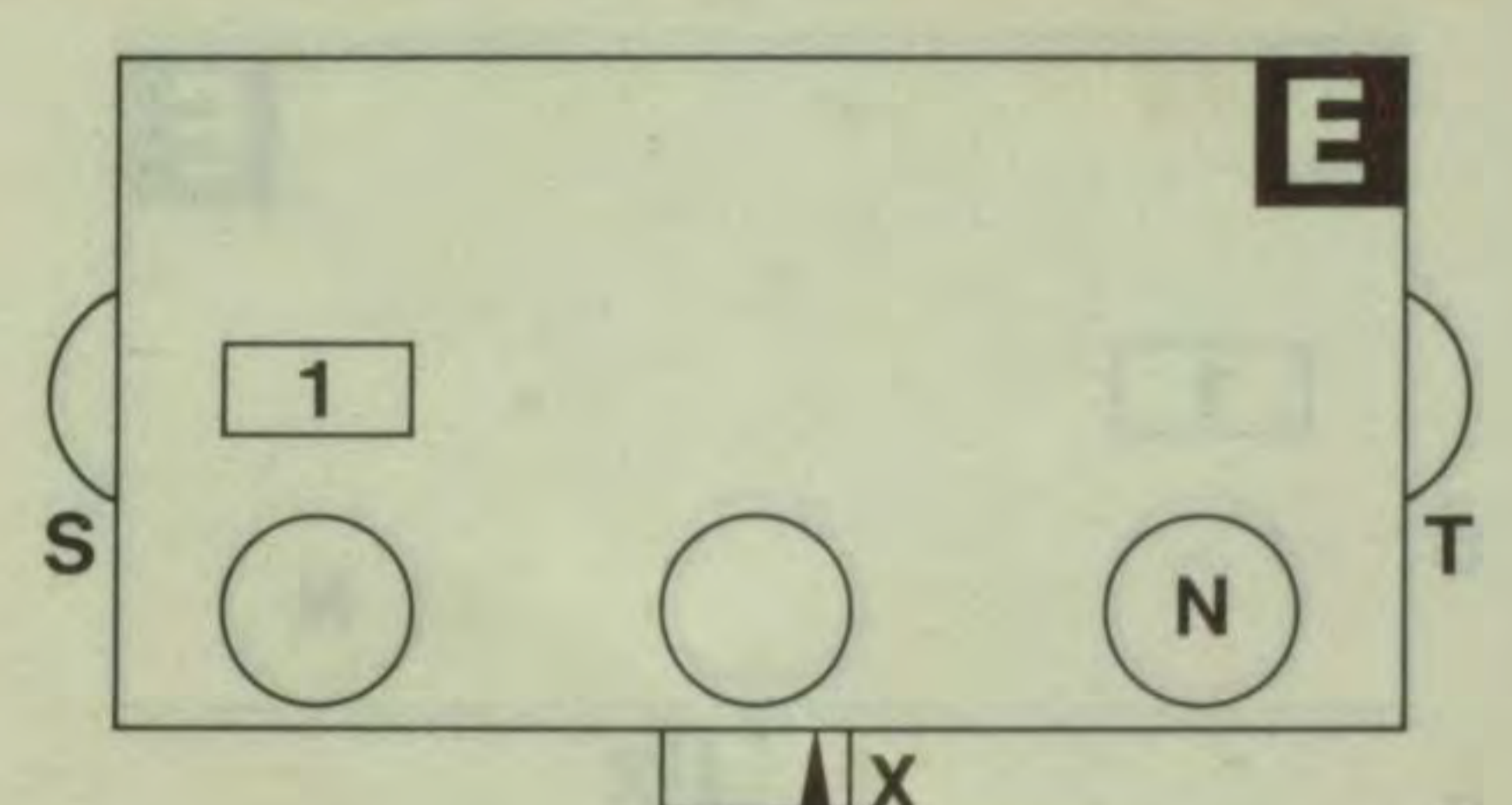
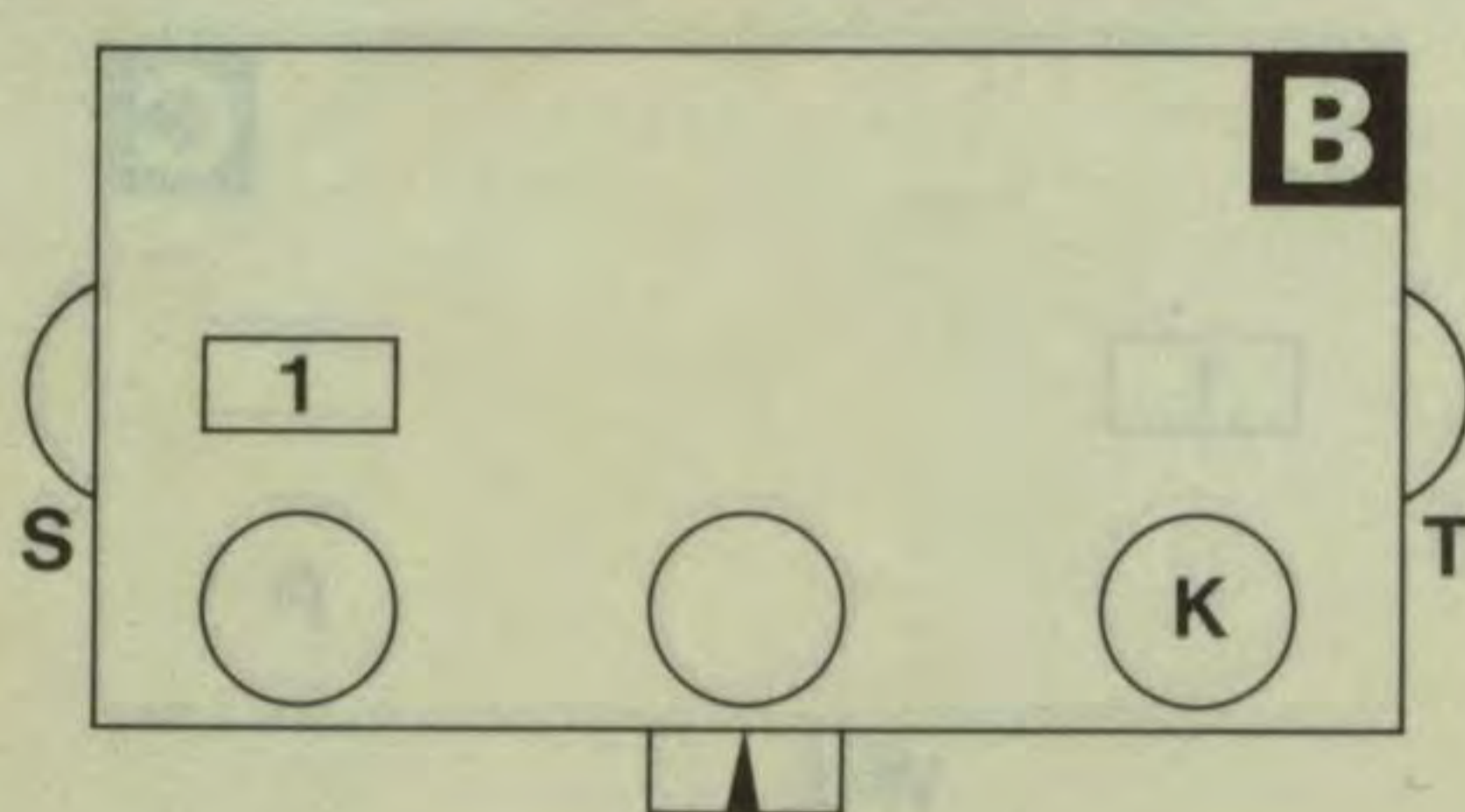
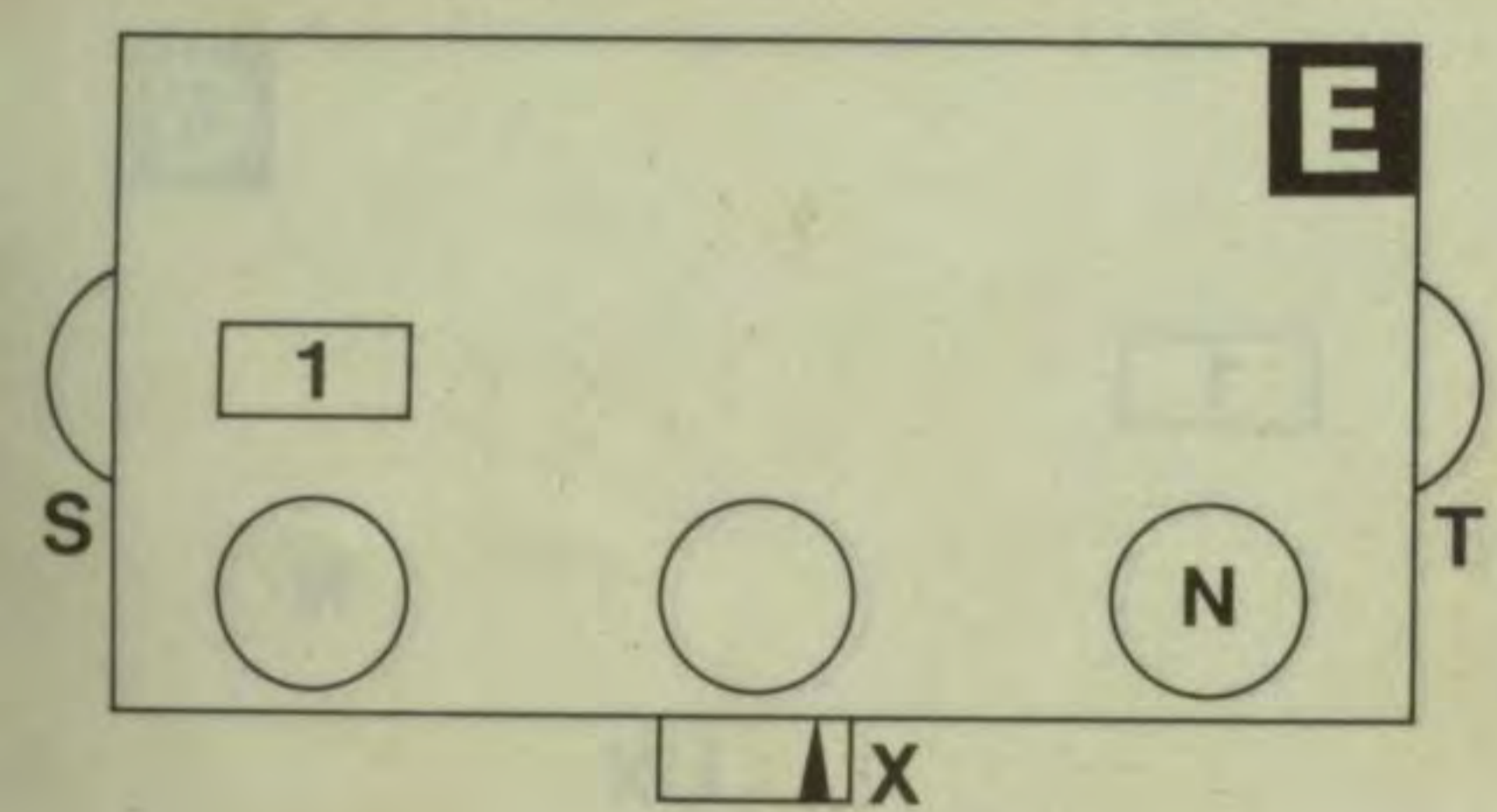

Handwritten signature or mark in blue ink.

17.6

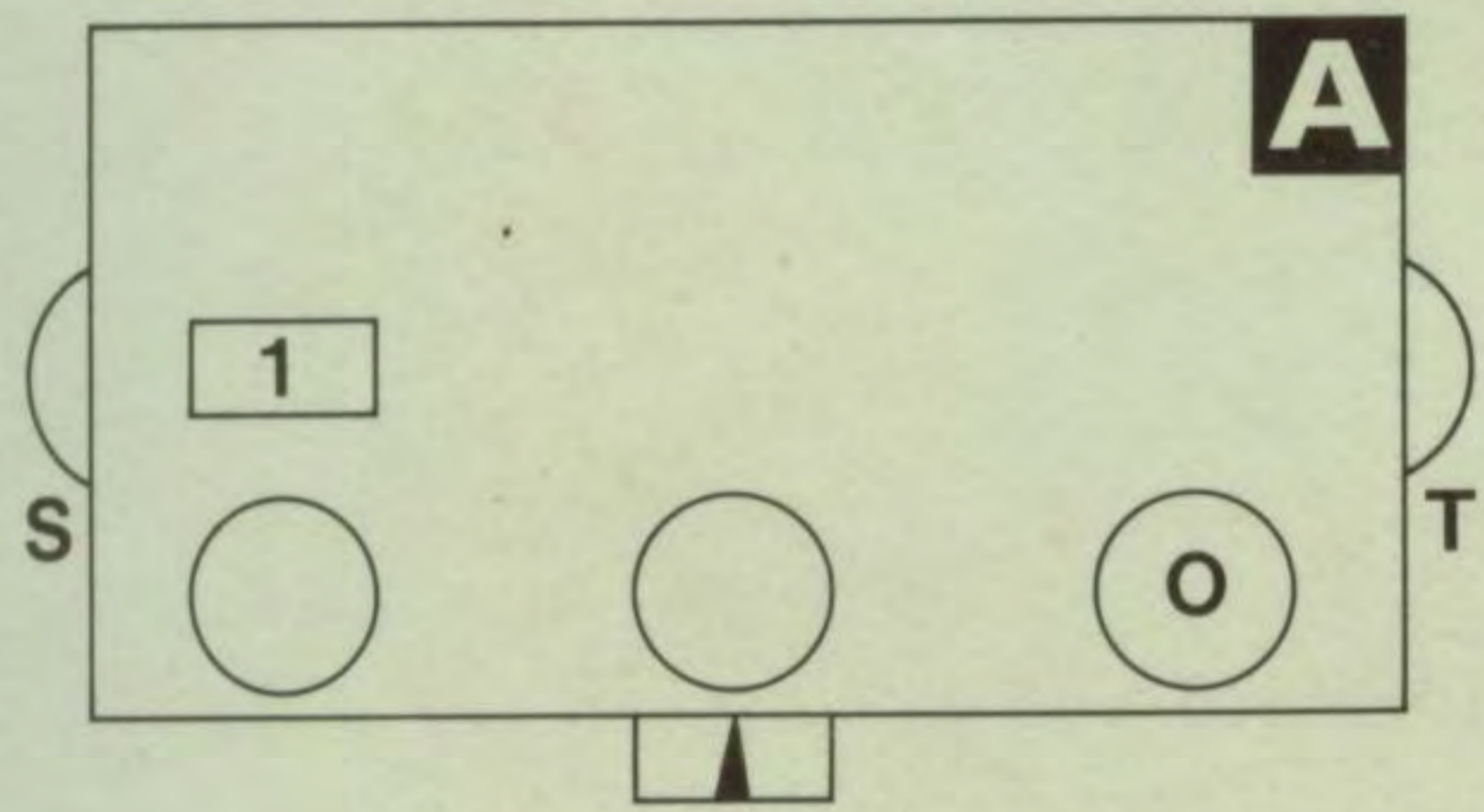

17.7

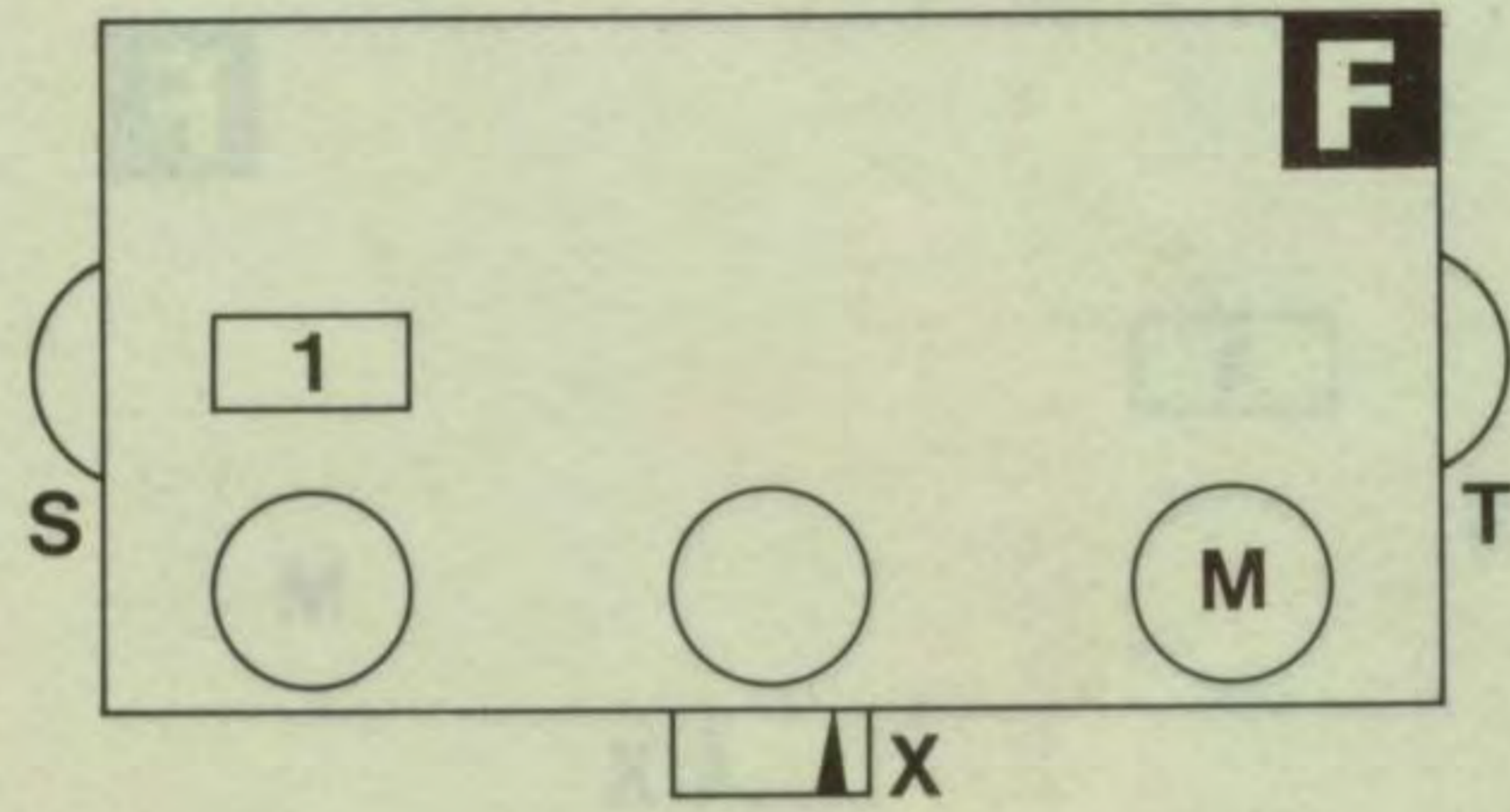
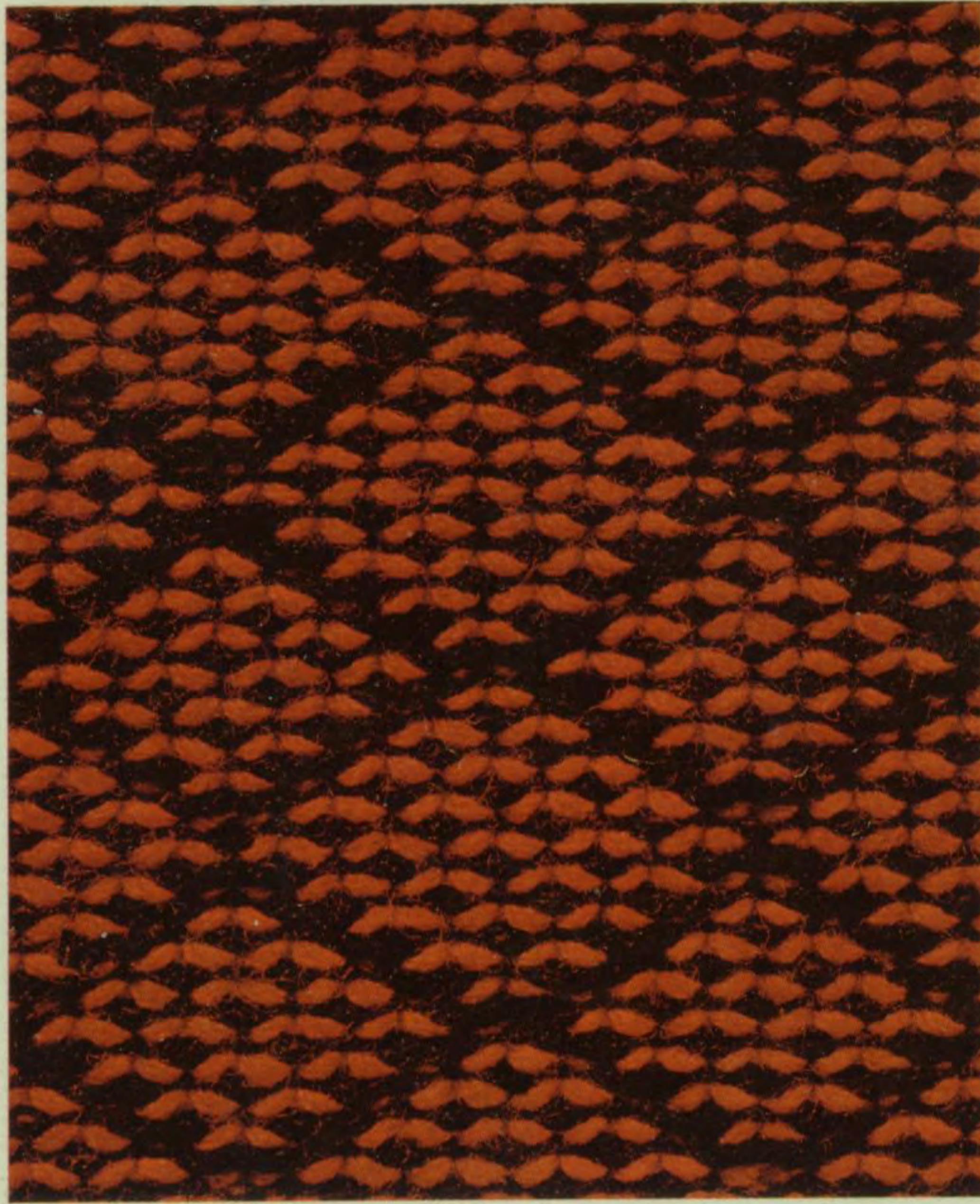

17.8

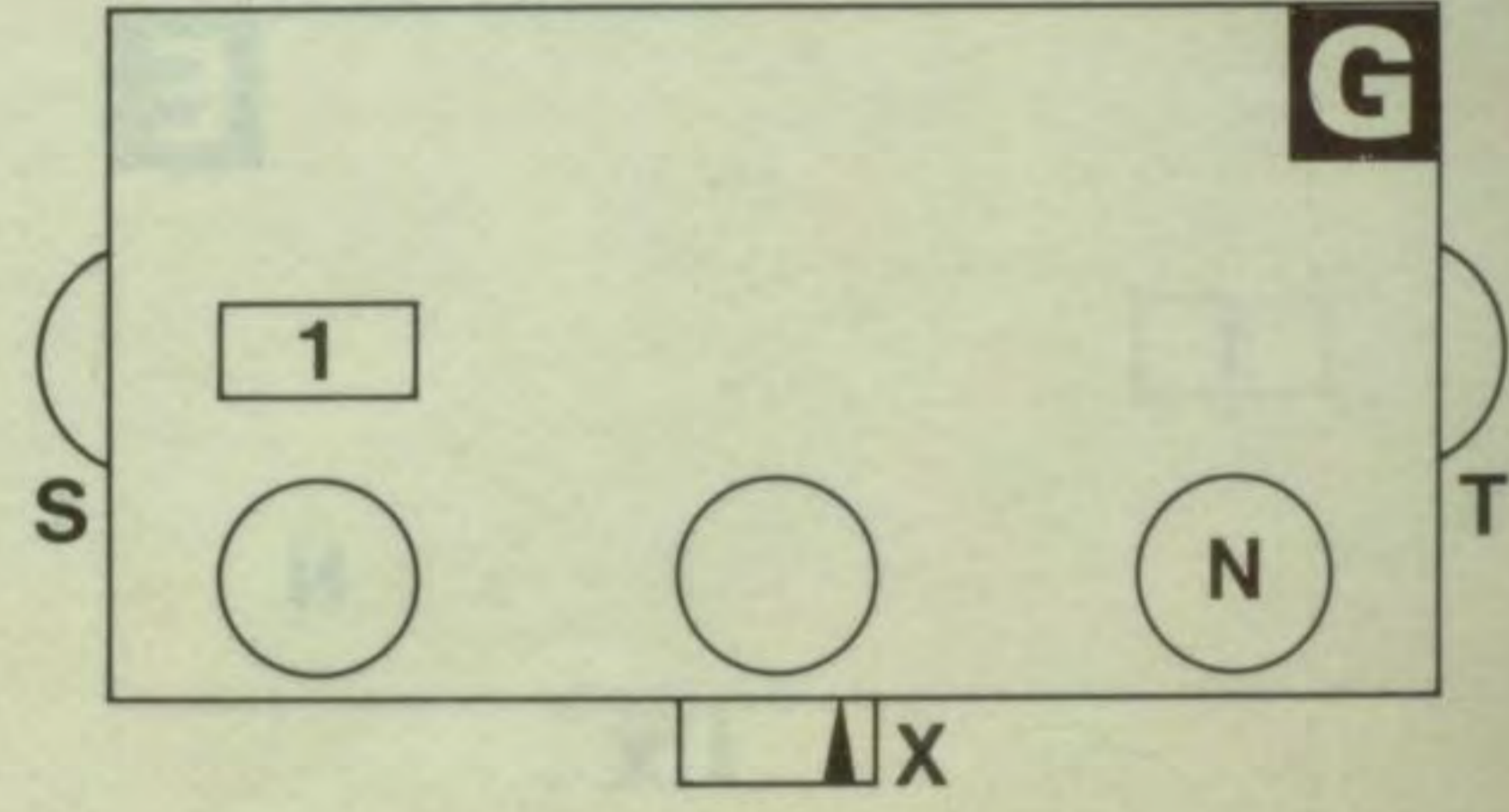
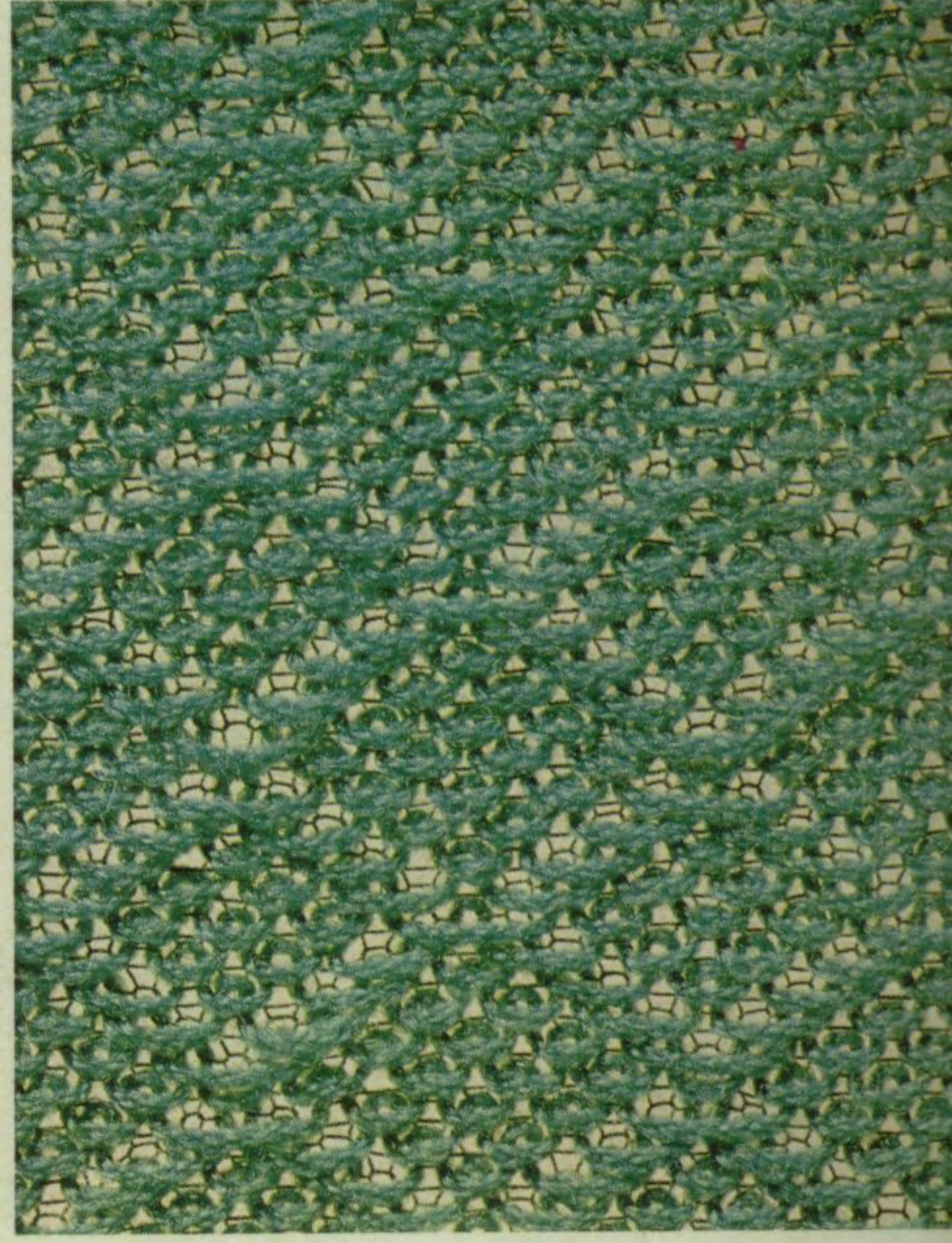

18.1

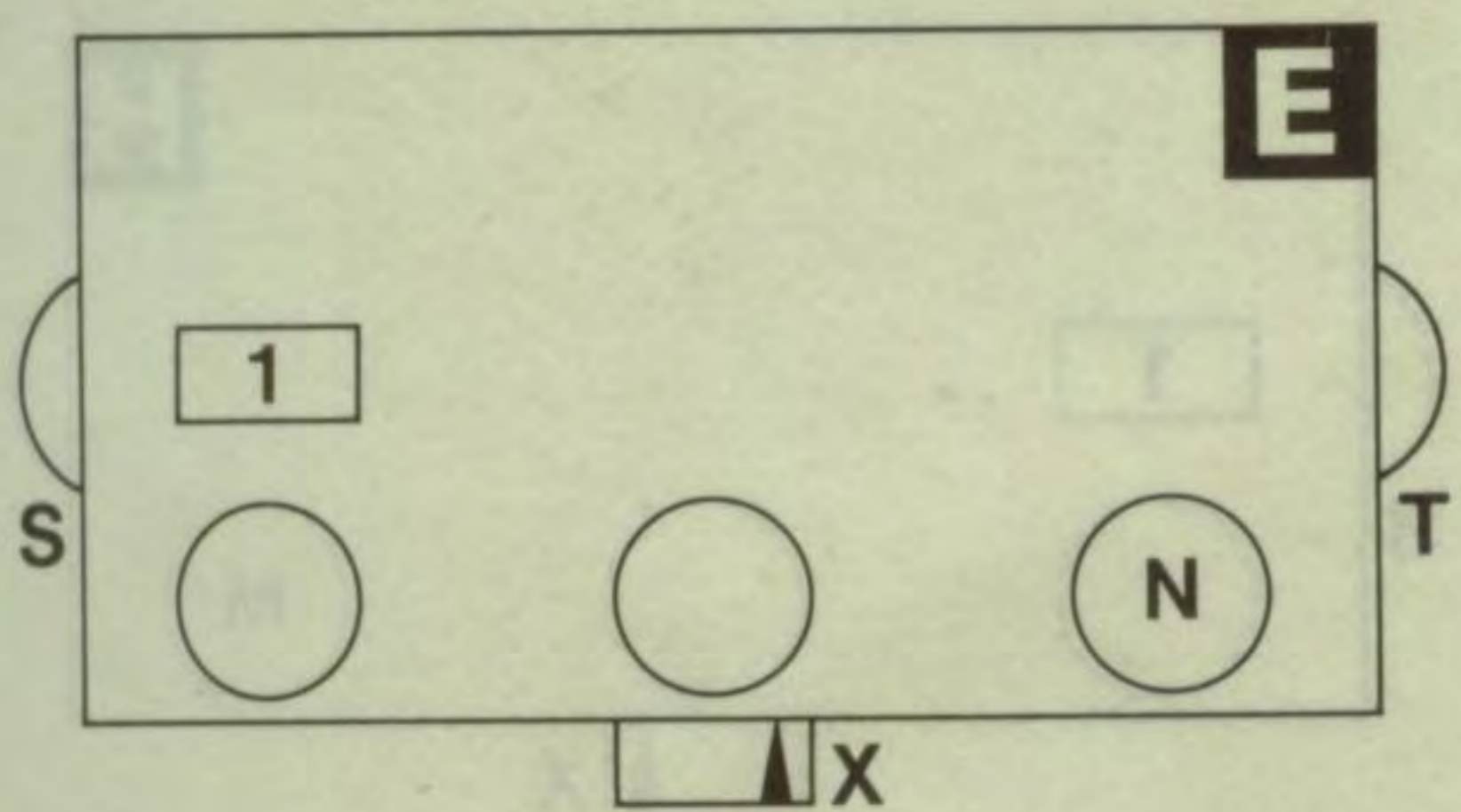
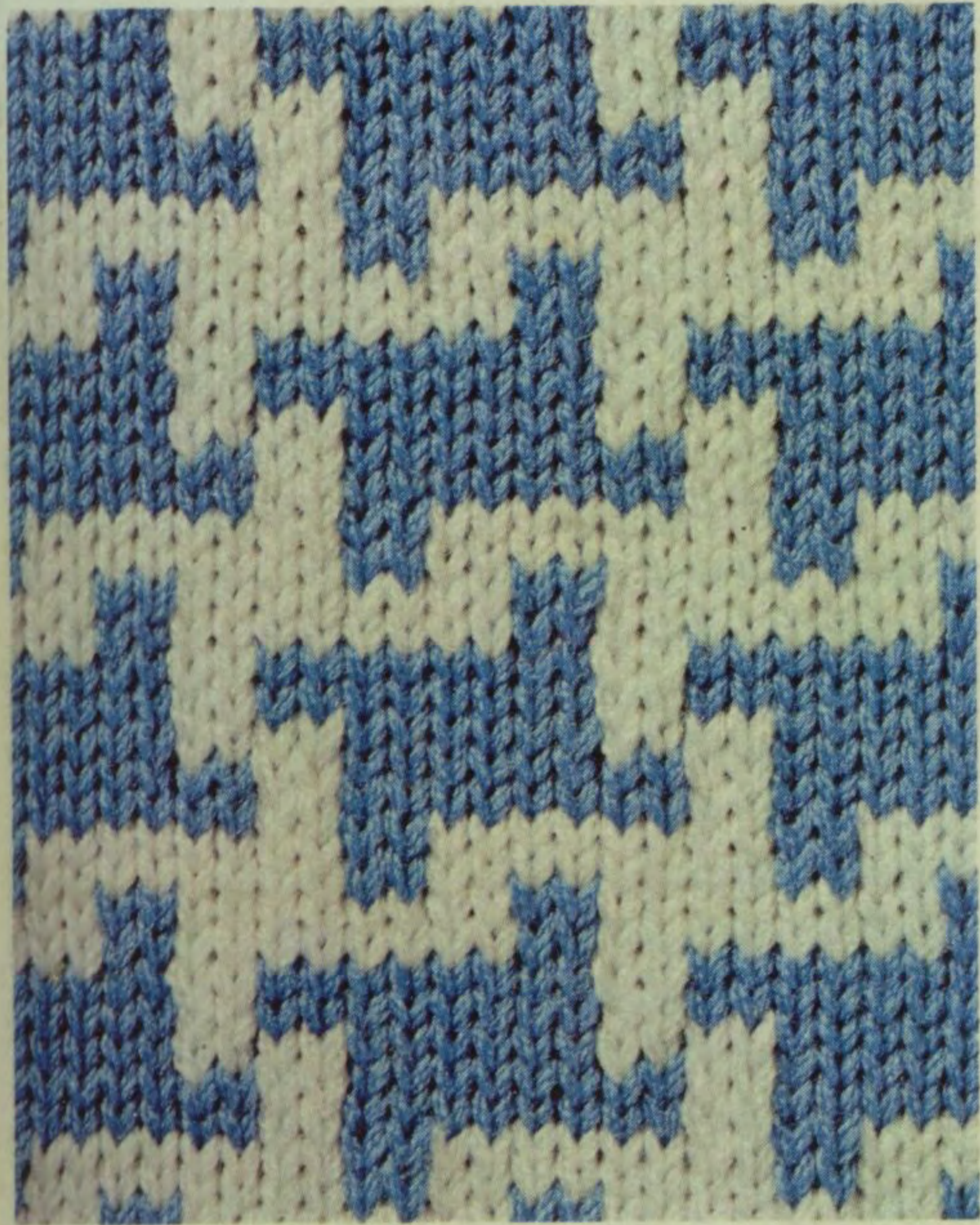

18.2

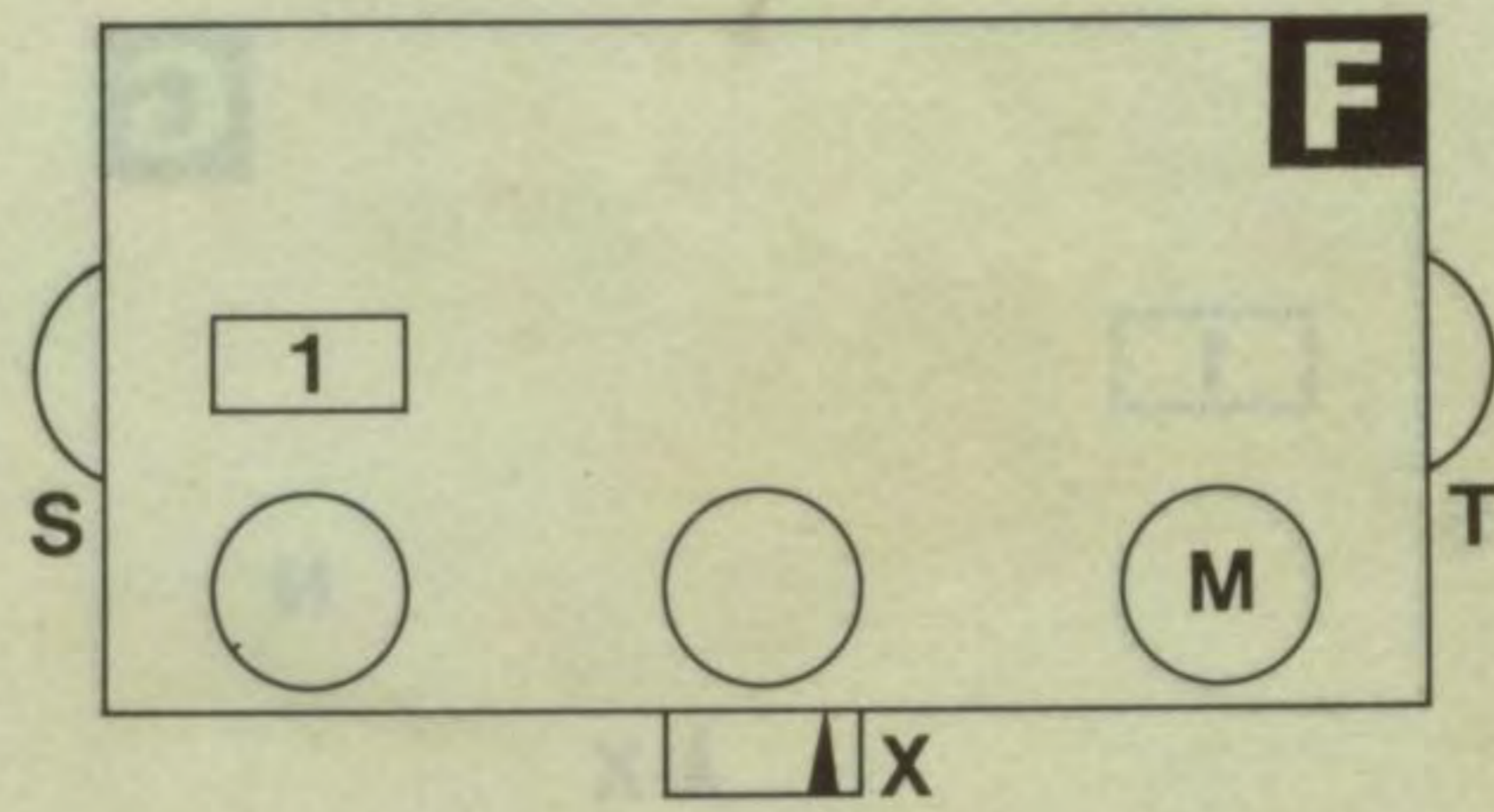

19.1

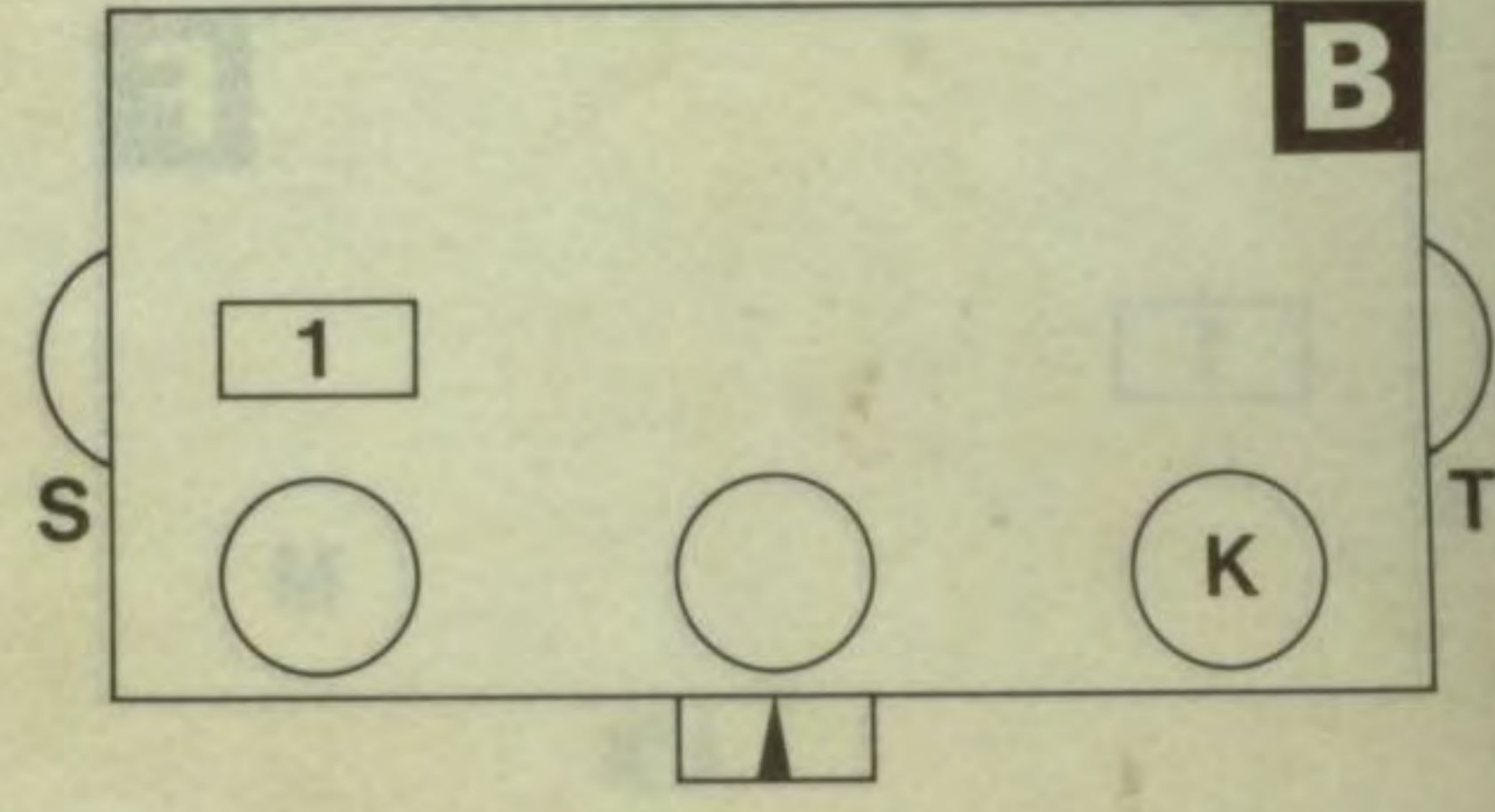

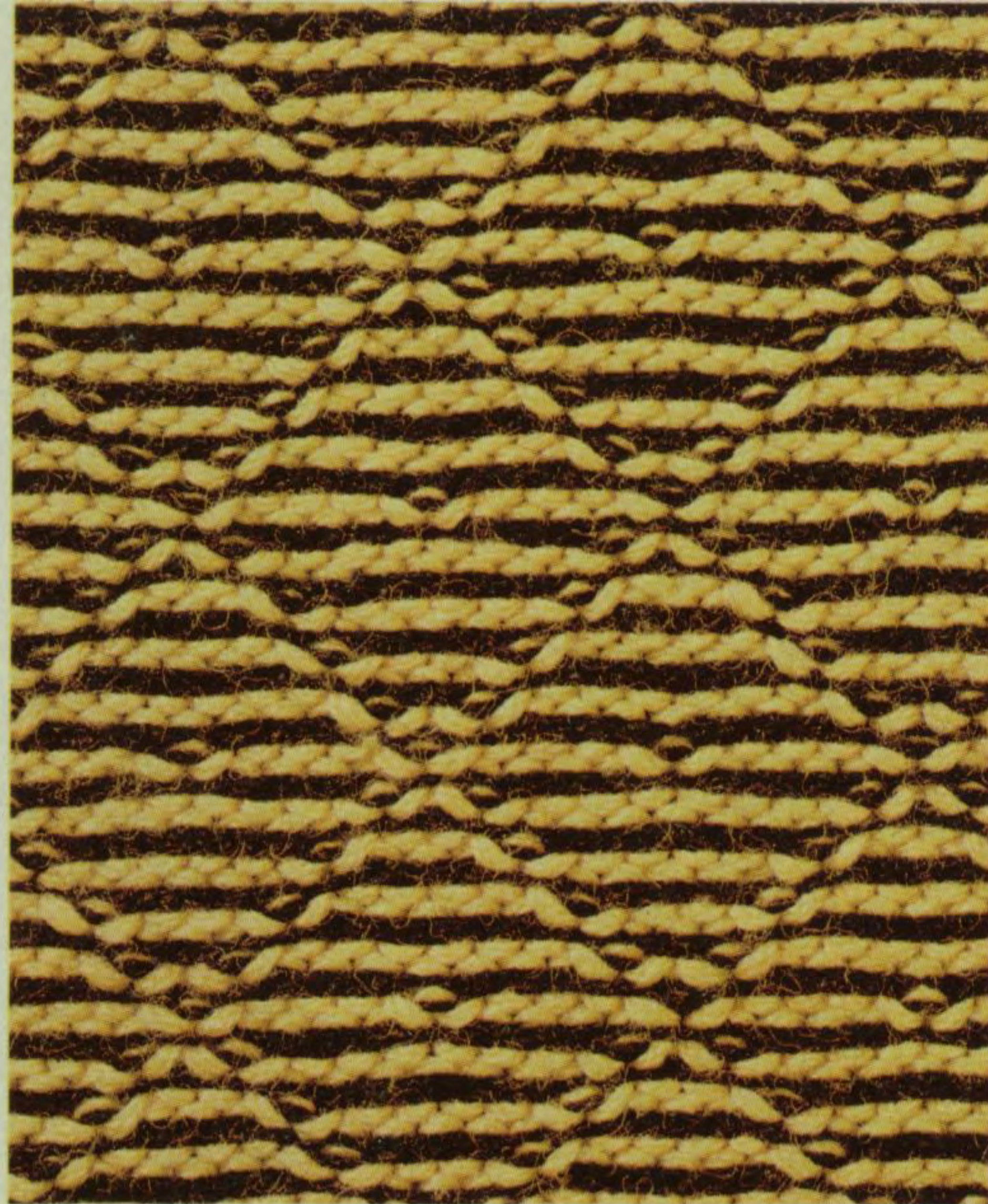

PASSAP®
selecta

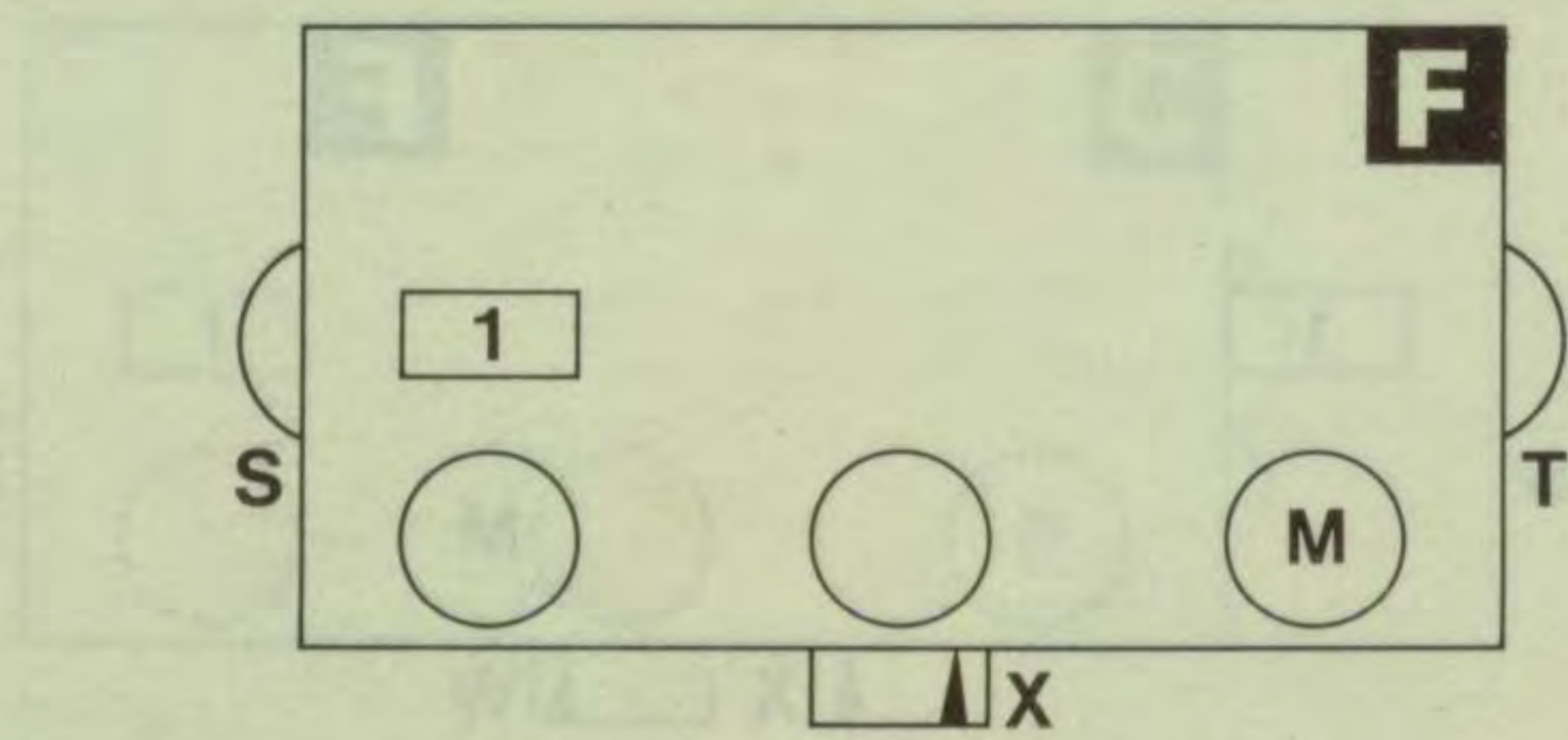
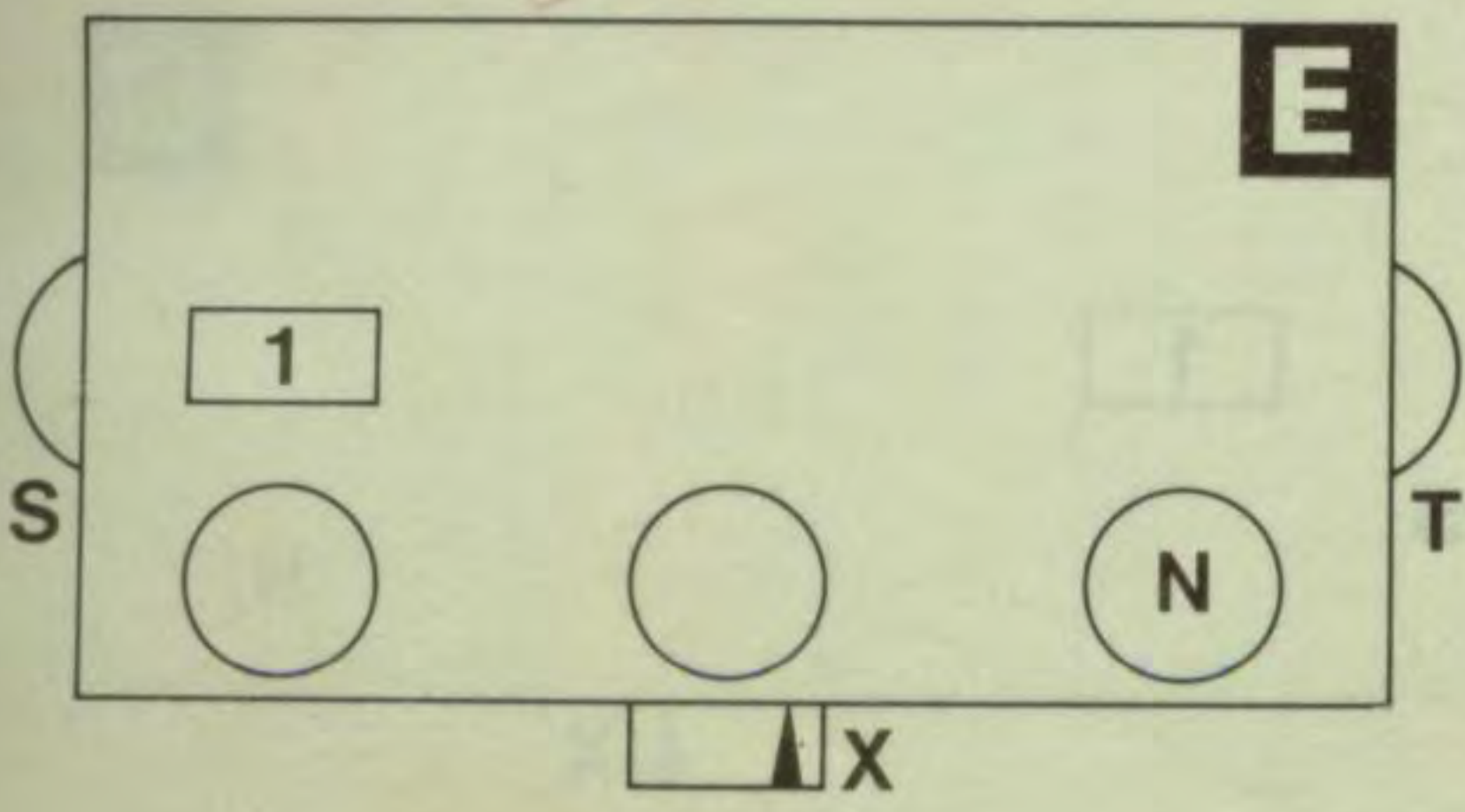

20.3

20.4

0.0

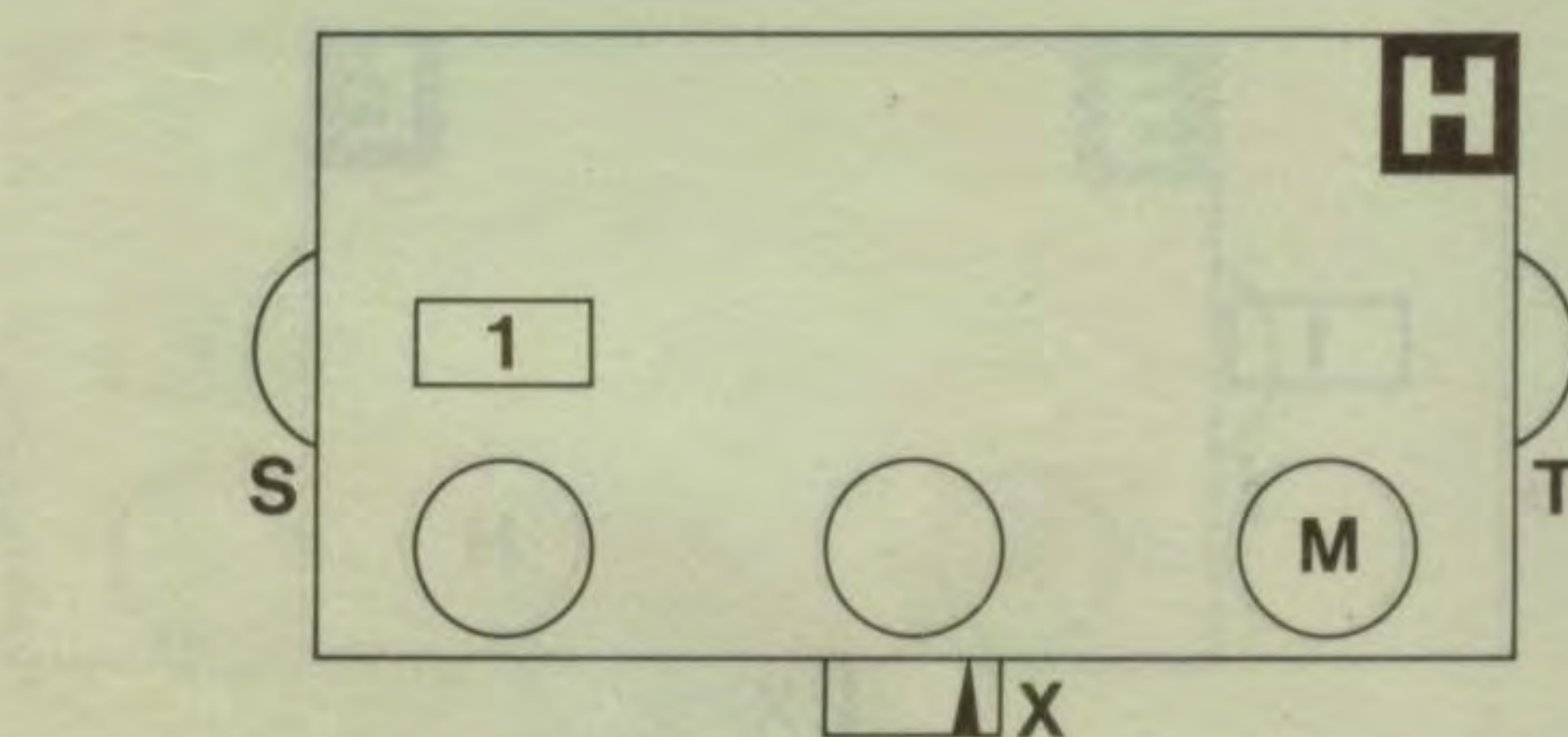
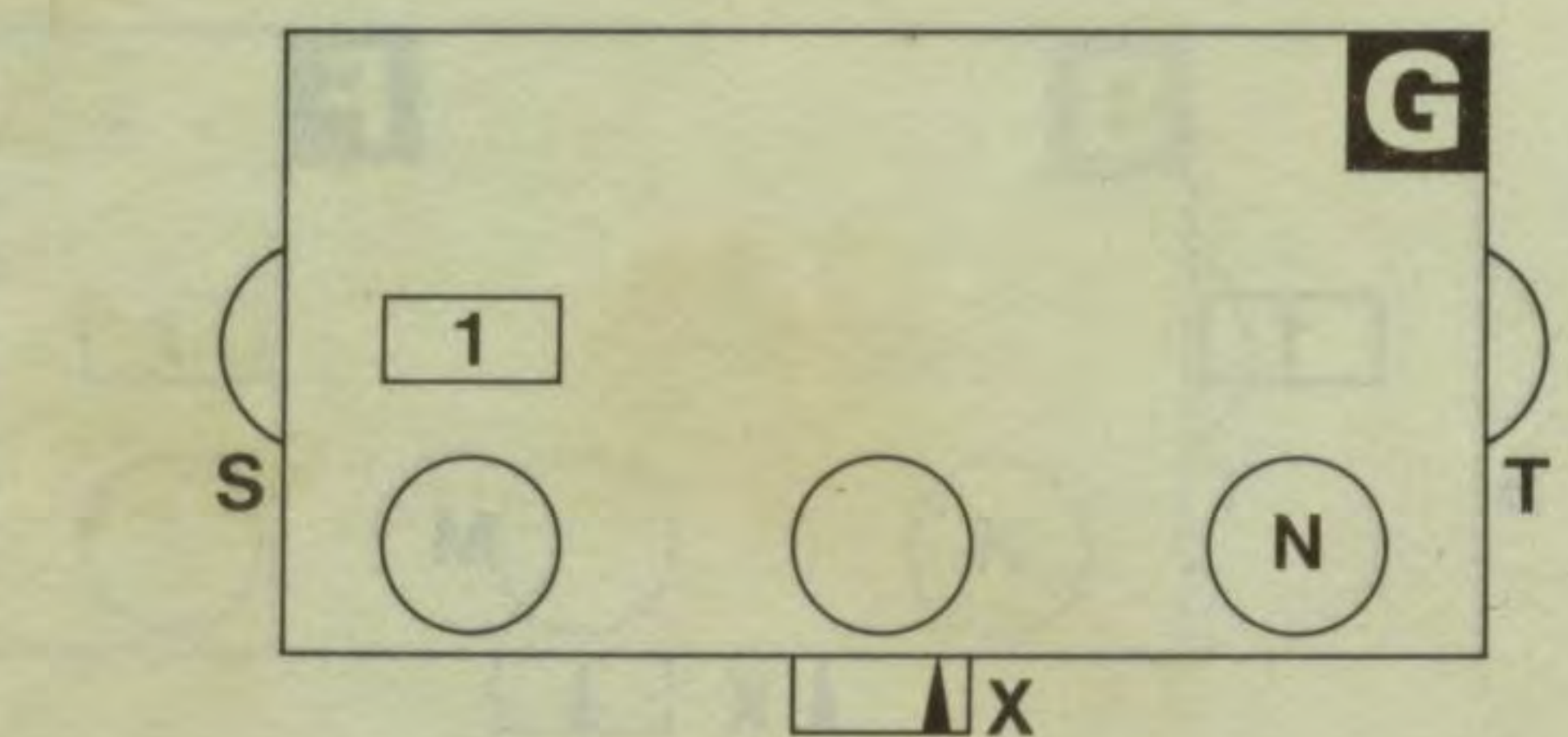
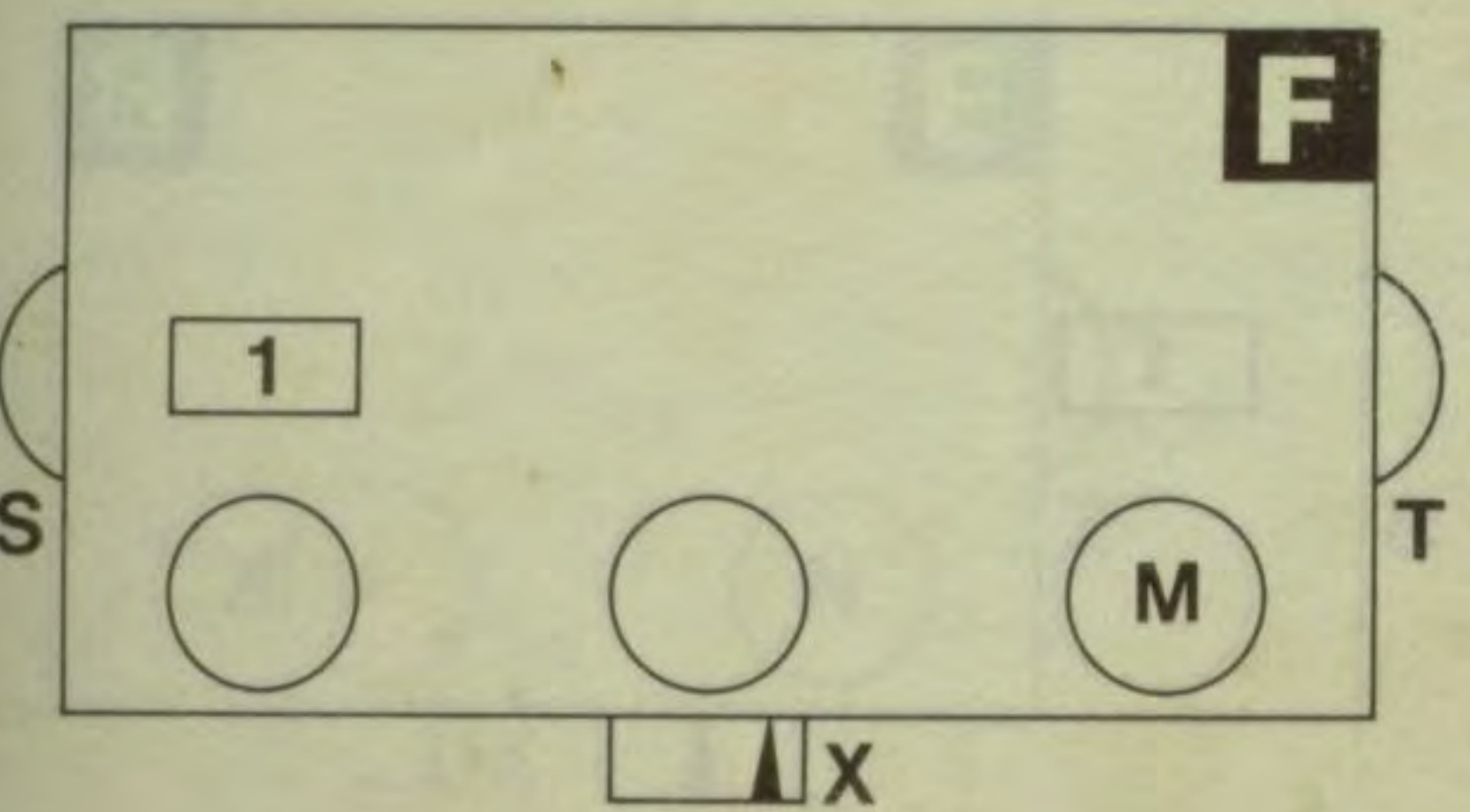

PASSAP[®]

Passap-Export 8953 Dietikon
Schweiz Suisse Suiza Svizzera Switzerland

Z 2519/4 français 10/74 PASSAP marque déposée.

Copyright by Madag Maschinen und Apparatebau Dietikon AG, 8953 Dietikon/Schweiz

Tous les droits sur cette publication demeurent réservés.

Imprimé en Suisse – Offset + Buchdruck AG, Zurich