

FREE COPY - NOT FOR SALE



GRATIS FREE GRATUIT

BESCHRIJVING EN HANDLEIDING

FREE COPY - NOT FOR SALE

FREE COPY - NOT FOR SALE

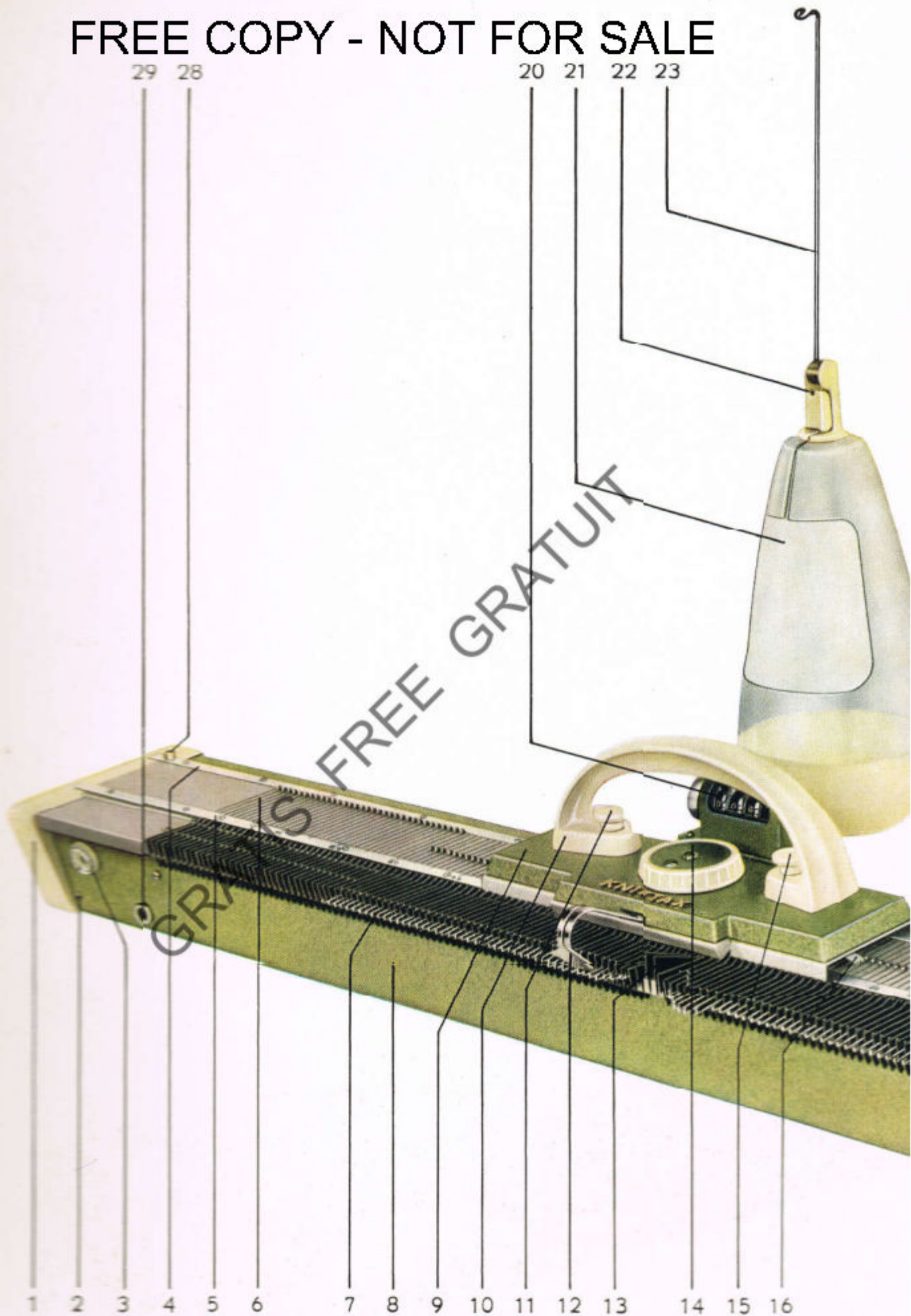

FREE COPY - NOT FOR SALE

FREE COPY - NOT FOR SALE



GRATIS FREE GRATUIT

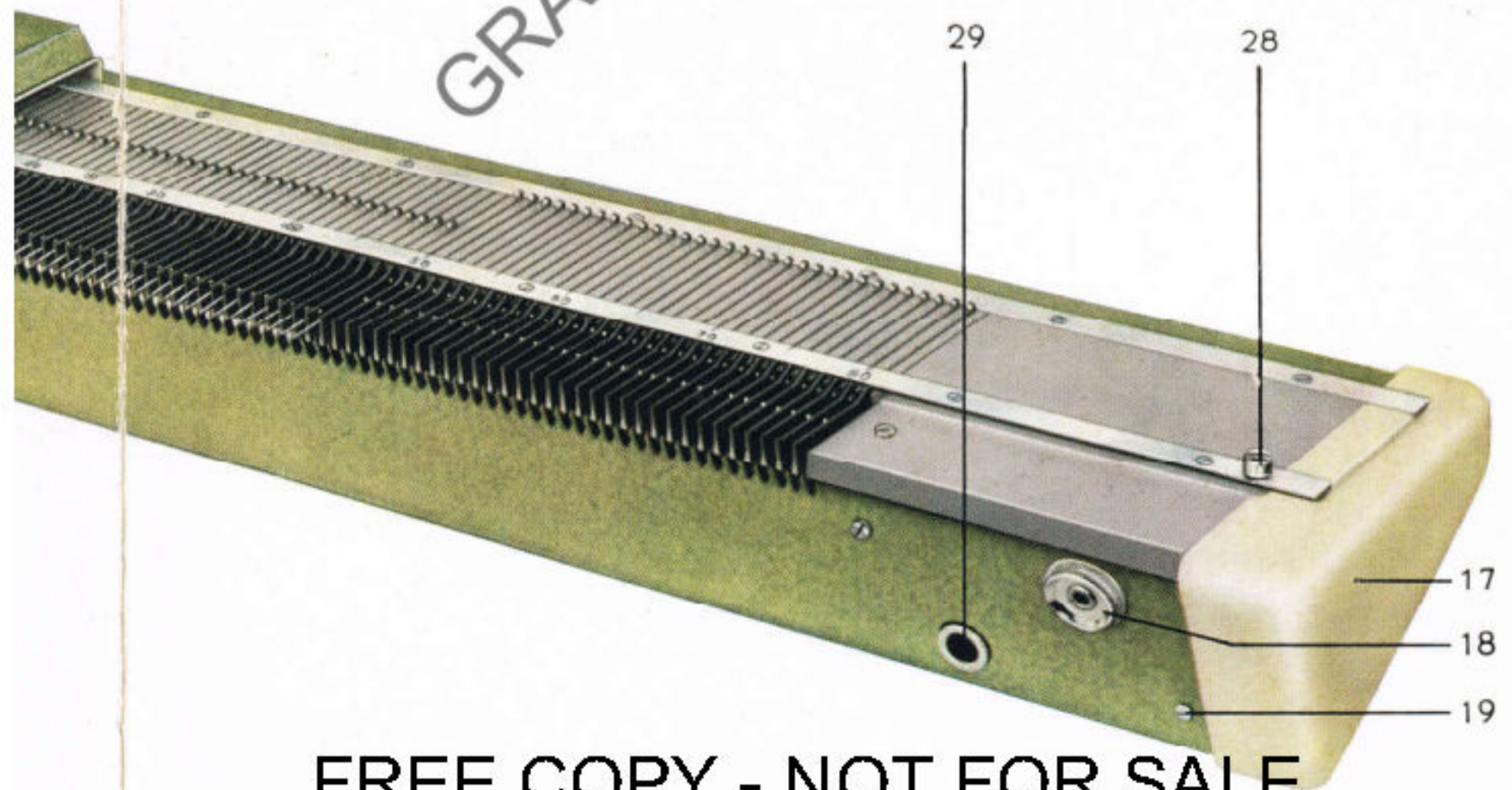

FREE COPY - NOT FOR SALE

FREE COPY - NOT FOR SALE

Knittax 

GRATIS FREE GRATUIT

**HANDLEIDING VOOR HET
BEDIENEN DER MACHINE**

FREE COPY - NOT FOR SALE



OVERZICHT

- 1 linker afsluitkap
- 2 linker frontplaatschroef
- 3 linker bevestigingschijf
- 4 onderste rail
- 5 bovenste rail
- 6 naaldbed
- 7 tongnaalden
- 8 frontplaat
- 9 slede
- 10 handvat
- 11 linker hefknop
- 12 draadgeleider
- 13 platinen
- 14 draaischijf
- 15 rechter hefknop
- 16 palschakelaar
- 17 rechter afsluitkap
- 18 rechter bevestigingschijf
- 19 rechter frontplaatschroef
- 20 toerenteller
- 21 wolhouder
- 22 draadspanner
- 23 draadspanveer
- 24 kabelnaald
- 25 werkhaak met oogje
- 26 ophaalnaald met oogje
- 27 spanhaak
- 28 schroef
- 29 gaten voor het aanbrengen van het V.Z.A.

FREE COPY - NOT FOR SALE

INHOUD

| | |
|--|----|
| Inleiding | 3 |
| I. Het één en ander over de Techniek | |
| Beschrijving van de machine | 4 |
| Hoe men mij moet verzorgen | 7 |
| De wijze, waarop de steken gevormd worden | 9 |
| II. Grondbeginselen van het breien | |
| Instelling van de steekgrootte | 10 |
| Vorbereidingen voor het breien | 11 |
| De open opzet | 12 |
| De gesloten opzet | 13 |
| Meerdereren, minderen en afkanten | 16 |
| III. Bijzondere werkzaamheden | |
| De zoom | 19 |
| Werk in rechts-averechts | 19 |
| Terugsteken | 21 |
| Het breien van meerdere delen naast elkaar | 22 |
| Verticale splitten en uitsnijdingen | 22 |
| Knoopsgaten en horizontale splitten | 24 |
| Breien met verkorte toeren | 25 |
| IV. Patronen | |
| Patentsteek zonder hulpparaat | 27 |
| Patronen, ontstaan door verschillende steekinstelling | 28 |
| Patronen, ontstaan door het buiten werking stellen van naalden | 29 |
| Gaatjespatronen | 30 |
| Vangpatronen | 31 |
| Patronen, ontstaan door het ophaken van steken | 32 |
| Patronen met opgetrokken steken | 33 |
| Kabel- en gekruiste patronen | 34 |
| Patronen doormiddel van hulpdraden | 35 |
| Patronen met verschillende kleuren | 36 |
| Gecombineerde patronen | 38 |
| V. Het breien van kledingstukken, enz. | |
| Berekening van aantal steken en toeren | 40 |
| Maatnemen | 41 |
| Verklaring van de grondpatronen en de beschrijvingen | 42 |
| Voorbeelden | 43 |

FREE COPY - NOT FOR SALE

FREE COPY - NOT FOR SALE

INLEIDING

Mag ik mij even aan U voorstellen? Mijn naam is Knittax S. Ik ben het nieuwste model uit het huis van de Knittax-handbreimachines. Wij zullen vast en zeker goede vrienden worden als U mij eerst maar goed leert kennen.

U vindt mij en mijn zusters vandaag al in heel wat huishoudens en daarom kan ik wel beweren, zonder verwaand te lijken, dat ik een waardevolle hulp van de huisvrouw ben. Van mijn oudere zuster, de Knittax M2, zijn er binnen 5 jaar 600.000 stuks in binnen- en buitenland verkocht. Daarom hoop ik ook overal ingang te vinden, want bij mijn constructie is met de speciale wensen van de meest verwende breisters rekening gehouden.

Zoals alle Knittax handbreimachines, werk ik met de van de industriemachines bekende tongnaalden, die echter bij mij — en dat is nieuw — automatisch opengaan. Bovendien ben ik van een draadgeleider voorzien, waardoor het breien nog sneller gaat.

Maar laat ik niet bij de kennismaking reeds in technische details treden. Ik verwerk elke normale breiwol: dikke, dunne, met-de-hand-gesponnen en machine-wol, katoen, zijde en kunstzijde, nylon, enz. De wol wordt, net als voor handbreiwerk, opgekluwd en direct van de kluwen gebreid.

Al het door mij vervaardigde werk is niet van handbreiwerk te onderscheiden, terwijl ik veel gelijkmatiger en mooier brei. Elk stuk kan in de gewenste vorm gebreid en zo nodig weer uitgehaald worden, zodat de wol weer opnieuw gebruikt kan worden. Daarbij ben ik graag bereid, het door mij begonnen werkstuk aan de breipennen door te geven en omgekeerd kan ik elk willekeurig met de pennen begonnen werk overnemen. Het is niet moeilijk mij te bedienen, zodra U de nodige handgrepen kent. Hierover wordt in de volgende hoofdstukken meer verteld. Leest U dit alles alstublieft aandachtig, we zullen het dan later goed met elkaar kunnen vinden.

In het eerste deel van dit boekje wordt mijn constructie beschreven en het tweede deel onthult U de geheimen van het breien met een handbreimachine. Pas als U deze grondbeginselen beheerst, heeft het zin de rest te bestuderen.

De patroontjes zullen U in het bijzonder interesseren. In het laatste gedeelte treft U bijzonderheden aan over het vervaardigen van kledingstukken. Bent U eenmaal een perfecte breister — en dat zal niet lang duren — dan zullen de Knittax-breiboeken, de Knittax-maandbladen en de verschillende handwerkbladen U verder van dienst zijn.

FREE COPY - NOT FOR SALE

I. HET ÉÉN EN ANDER OVER DE TECHNIEK

Beschrijving van de machine

(Mijn afbeelding op de binnenkant van het omslag dient hierbij ter verduidelijking.)

Mijn naaldbed (6) bestaat uit enkele Novodur-platen. Deze platen en de beide rails (4/5) zijn door middel van schroeven en moeren met mijn onderstuk, het chassis, verbonden. In mijn naaldbed (6) ziet U de gleuven, waarin de tongnaalden (7) en de platinen (13) rusten. Onder de bovenste rail (5) voortaan genummerde rail genoemd, ligt tussen de tongnaalden een remkoord van perlon, dat het onmogelijk maakt, dat de naalden tijdens het breien gaan glijden.

De schaalverdeling op de genummerde rail vergemakkelijkt het aftellen van het aantal naalden (aantal naalden = aantal steken) bij het opzetten, meerderen en minderen en bij de verschillende patroontjes. Men telt van het midden uit naar beide kanten. Bij iedere 5e naald staat een deelstreep.

In het voorste deel van het naaldbed (6) bevindt zich een lange, dwarse gleuf, waarin een draad van hard staal ligt. Deze draad dient als as, waarop de platinen op en neer bewegen.

Twee bevestigingsschijven (3/20) bevinden zich rechts en links aan de voorkant van de frontplaat. Hieraan wordt de begindraad bevestigd door deze tussen de metalen- en de rubberschijven te klemmen.

De **tongnaalden** (7) zijn van speciaal staal vervaardigd en ondanks hun fijne constructie uitermate sterk. Voor het geval, dat door grove onachtzaamheid

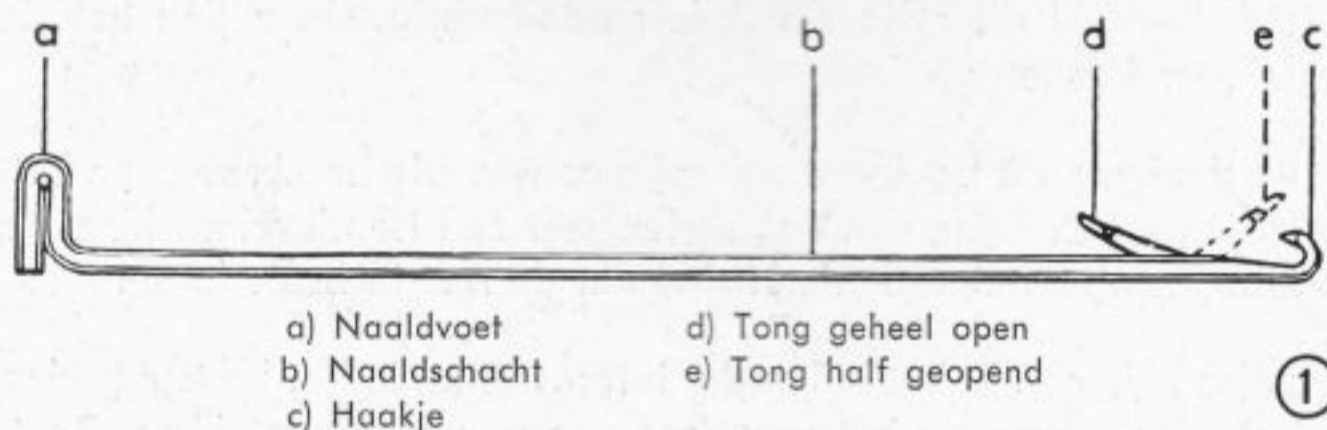

- a) Naaldvoet
- b) Naaldschacht
- c) Haakje
- d) Tong geheel open
- e) Tong half geopend

tòch een naald beschadigd zou worden, heeft men mij enkele reservenaalden meegegeven. Hoe de naalden verwisseld worden, leest U op blz. 8.

FREE COPY - NOT FOR SALE

De platinen (13) hebben, evenals de tongnaalden, een aandeel in de steekvorming. Terwijl de naalden in horizontale richting heen en weer gaan, worden de platinen op en neer bewogen (afb. 2). Daarbij worden deze platinen door veertjes, die onzichtbaar achter de frontplaat (8) aangebracht zijn, voortdurend weer naar beneden geduwd.

Verklaring van Afb. 3

- | | |
|------------------------------|-------------------------------------|
| 12 Draadgeleider | 39 Rechter naald-aftrekslot |
| 16 Palschakelaar | 40 Rechter verende klink |
| 30 Linker geleideveer | 41 Rechter naaldheffer |
| 31 Linker remveer | 42 Rechter hulpaftrekslot |
| 32 Linker hulp-aftrekslot | 43 Rechter remveer |
| 33 Linker naaldheffer | 44 Rechter geleideveer |
| 34 Linker verende klink | 45 Platinen-hefnok |
| 35 Linker naaldaftrekslot | 46 Buitenlijsten van het mechanisme |
| 36 Middelste remveer | |
| 37 Middelste hulp-aftrekslot | |
| 38 Nok voor toerenteller | |

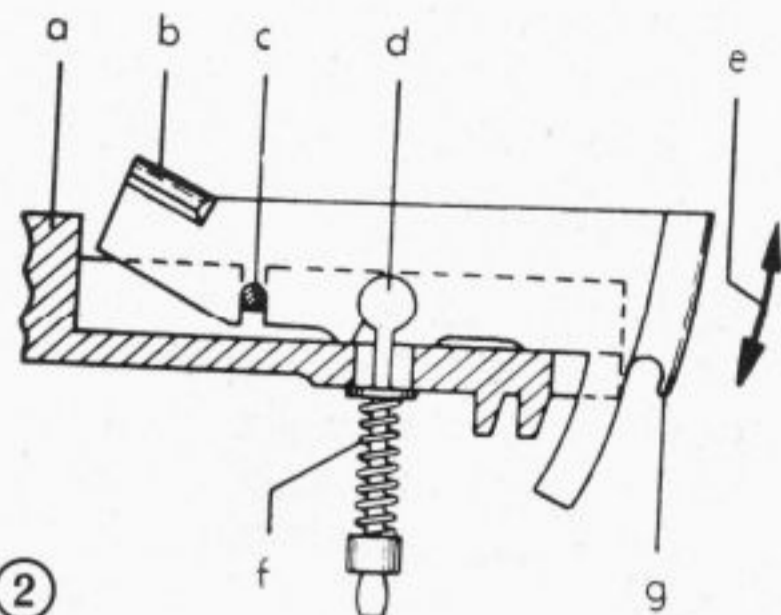

a) Naaldbed, b) nokje van de platine, c) Platine-as, d) Trekstang, e) Bewegingsrichting der platine, f) Veertje, g) Platinehaakje.

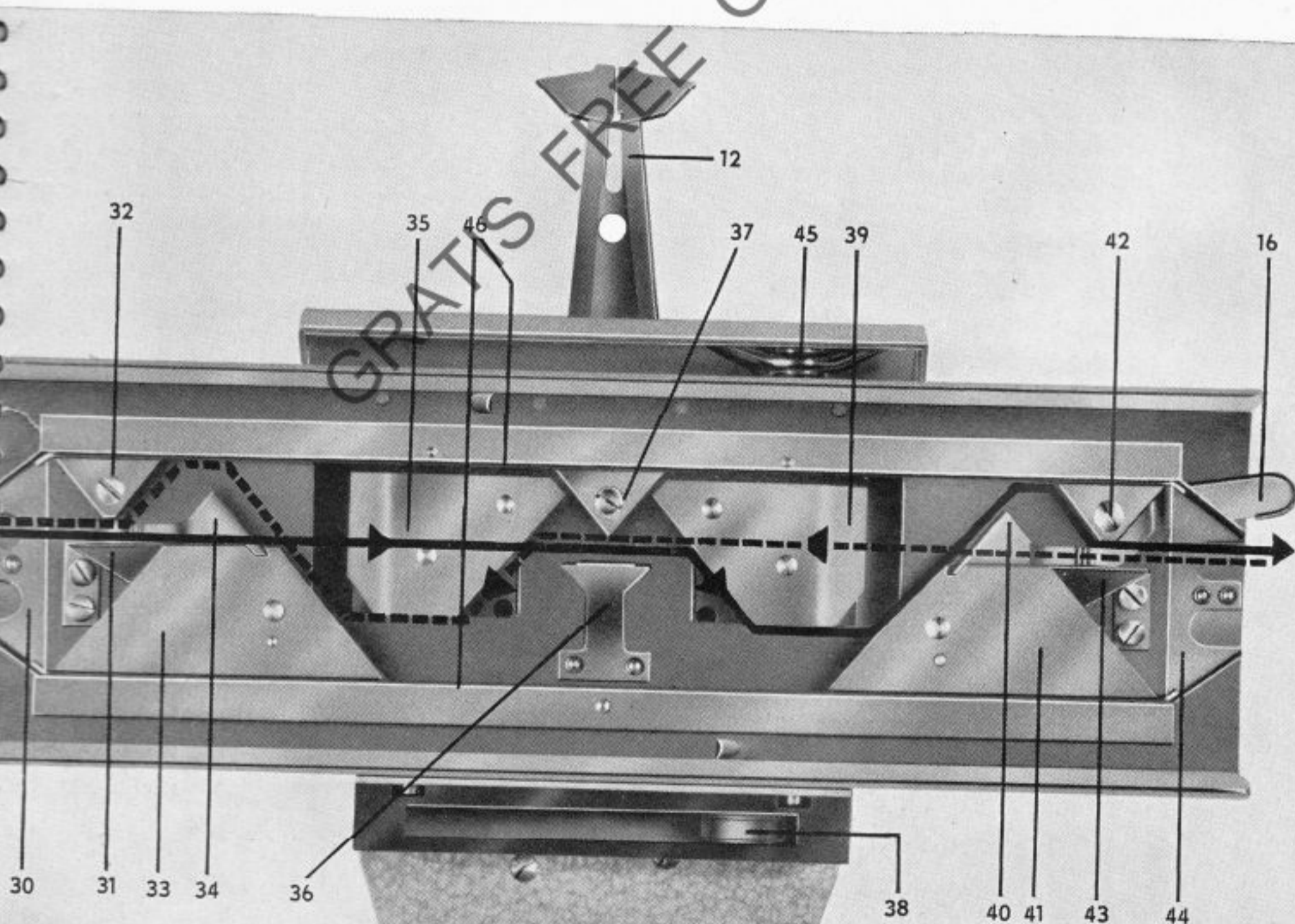

FREE COPY - NOT FOR SALE

FREE COPY - NOT FOR SALE

De **slede** (9), die tijdens het breien langs de beide rails over het naaldbed heen en weer geschoven wordt, zet zowel de naalden als de platinen in beweging. Terwijl de voor de beweging der naalden benodigde delen midden onder de slede liggen, is het voor de beweging der platinen benodigde plaatstuk (14) midden voor aan de buitenkant aangebracht.

Op afb. 3, die de onderkant van de slede laat zien, is de weg, die de naaldvoet volgt als de slede van rechts naar links geschoven wordt, aangeduid met een dikke zwarte lijn, terwijl de naaldvoet de gestippelde lijn volgt, als de slede in tegengestelde richting geschoven wordt.

Om de slede over de machine te kunnen schuiven, zonder dat de naalden heen en weer geschoven worden, is het mechanisme tot het middengedeelte van de slede beperkt. Indien dus de naaldvoeten tegen de genummerde rail (ruststand) òf tegen de onderste rail (buiten werking-stand) liggen, worden ze niet door het mechanisme van de slede geraakt. Om te voorkomen, dat de naaldvoeten tegen de opstaande randen van het mechanisme stoten, zijn hier z. g. geleideveertjes (30/44) aangebracht. Als een naaldvoet zich toevallig ter hoogte van deze opstaande randen zou bevinden, dan zorgt het geleideveertje ervoor, dat deze naaldvoet òf in het mechanisme òf tegen de bovenste of onderste rail geschoven wordt.

Door de beide onder het handvat liggende knoppen (11/15) kunnen de naaldgeleiders afzonderlijk of tegelijkertijd opgetrokken worden, zodat ze de naaldvoeten niet meer naar boven schuiven.

Aan de rechterkant van de slede bevindt zich een **palschakelaar** (16). Met de palschakelaar kan men de rechter verende klink buiten werking stellen, waardoor men bepaalde patroontjes kan breien. Verder dient deze palschakelaar voor het breien van de patentsteek op het voorzetapparaat. Wordt de schakelaar verzet in de richting van de naaldvoeten, dan wordt de verende klink buiten werking gesteld.

De genummerde schijf (14) bepaalt de stand van het aftrekslot. Door de schijf naar links of naar rechts te draaien, wordt het aftrekslot lager of hoger gesteld, wat de vorming van grotere of kleinere steken tot gevolg heeft. De schijf kan op 10 verschillende nummers gezet worden. (nr. 1: kleine steken — nr. 10: grote steken).

Om met de **Draadgeleider** te kunnen werken, heb ik ook een **Draadspanner** (22-23) nodig. Deze laatste is gecombineerd met een wolhouder en zit achter de toerenteller op de slede, op een stift gestoken.

Uit het midden van de wolhouder (21) wordt de draad door het oog van het verende draadstangetje (23) naar de draadgeleider gevoerd. Dit draadstangetje is gekoppeld aan een garenrem (spanningsregelaar [22]). Hoe groter de spanning op de draad wordt, hoe meer buigt zich het stangetje 23 naar voren en maakt daardoor de spanning van de garenrem geringer.

Als U de draadgeleider niet nodig heeft, trekt U het gedeelte (12) dat uit de slede steekt, uit de houder en neemt U de kluwenhouder van de stift af.

De **toerenteller** (20) geeft aan hoeveel toeren U gebreid heeft (afb. 4).

De bovenste teller (a) met het + teken, telt het aantal gebreide toeren. Op de onderste teller, met het — teken (b) kunt U telkens het gewenste aantal toeren instellen en dan zo lang breien tot deze teller 000 aangeeft en er tegelijkertijd een belletje klinkt. De nulstand en ook het gewenste toerental kunt U op de tellers aanbrengen door de wieltjes (c) naast de cijfers naar boven te draaien.



Ik word afgeleverd met een spanhaak (27), een speciale haaknaald gecombineerd met een oognaald (26), een werkhaak, eveneens gecombineerd met een oognaald (25) en twee kabelnaalden (24). Dit zijn kleine, maar belangrijke hulpmiddelen, waarover U bij het bespreken van de verschillende werkzaamheden meer zult horen.

Hoe men mij moet verzorgen

Ik hecht grote waarde aan een verzorgd uiterlijk. Laat U mij alstublieft niet al te lang zonder dekje staan, anders valt er teveel stof op mij. Ook wil ik graag na ieder gebruik met een kwastje schoongemaakt worden.

Ik heb ook **een erge hekel** aan vochtige lucht, aan sterke, plotselinge temperatuurswisselingen en aan zeer grote warmte. Ik verzoek U beleefd daar **zoveel mogelijk rekening mede te willen houden!**

De binnenranden van de slede, de naaldvoeten en de nokjes van de platinen hebben af en toe een beetje olie nodig. Er mag alleen goede, dunne naaimachine-olie worden gebruikt, die met een penseeltje of met de vingertop langs bovenstaande delen wordt gesmeerd. Teveel olie verdraag ik slecht, omdat olie met stof en wolpluisjes vermengd een taaie massa vormt, die mijn gemakkelijke gang erg hindert. Daarbij komt, dat de wol vuil zou kunnen worden en dat zou werkelijk jammer zijn.

Als U meent, dat een grote beurt nodig mocht zijn, dan kunt U zelf de naalden en de platinen uit de machine nemen. Degene die voor technische werkjes geen belangstelling en handigheid heeft late dit echter liever aan een vakman over. Wie het zelf ter hand neemt, wil ik het volgende op het hart drukken: grof gereedschap zoals hamer, nijptang, spijkertrekker en dergelijke, zoals vaak in de huishouding aanwezig, zijn absoluut uit den boze en ten enenmale overbodig: alles gaat gemakkelijk en eenvoudig.

In de eerste plaats moet de slede van de machine verwijderd worden. Hiertoe wordt een der beide stopschroeven (28), links of rechts op de telrail, uitgedraaid. De slede kan nu van de rails afgeschoven worden.

De tongnaalden (7) kunt U er gemakkelijk uitnemen. U schuift de naaldvoeten tegen de onderste rail aan, tilt de naaldvoet met behulp van een vlak tangetje op, trekt de naald over de onderste rail heen en verder naar achteren uit de gleuf (afb. 5). Nu kunt U de naalden met petroleum of benzine reinigen en de



gleuven in het naaldbed schoonmaken met behulp van een borsteltje of een houten staafje. **Gebruikt U alstublieft voor het schoonmaken alleen benzine of petroleum en geen andere schoonmaakartikelen.** Het terugplaatsen van de naalden gebeurt in omgekeerde volgorde (afb. 5a). **Daarbij moet U er absoluut op letten, dat de tong van de naald gesloten is.**

Zijn alle naalden weer op hun plaats, dan verdient het aanbeveling, de naaldvoeten een beetje olie te geven. Denkt U er weer aan, dat teveel olie nadelig is?

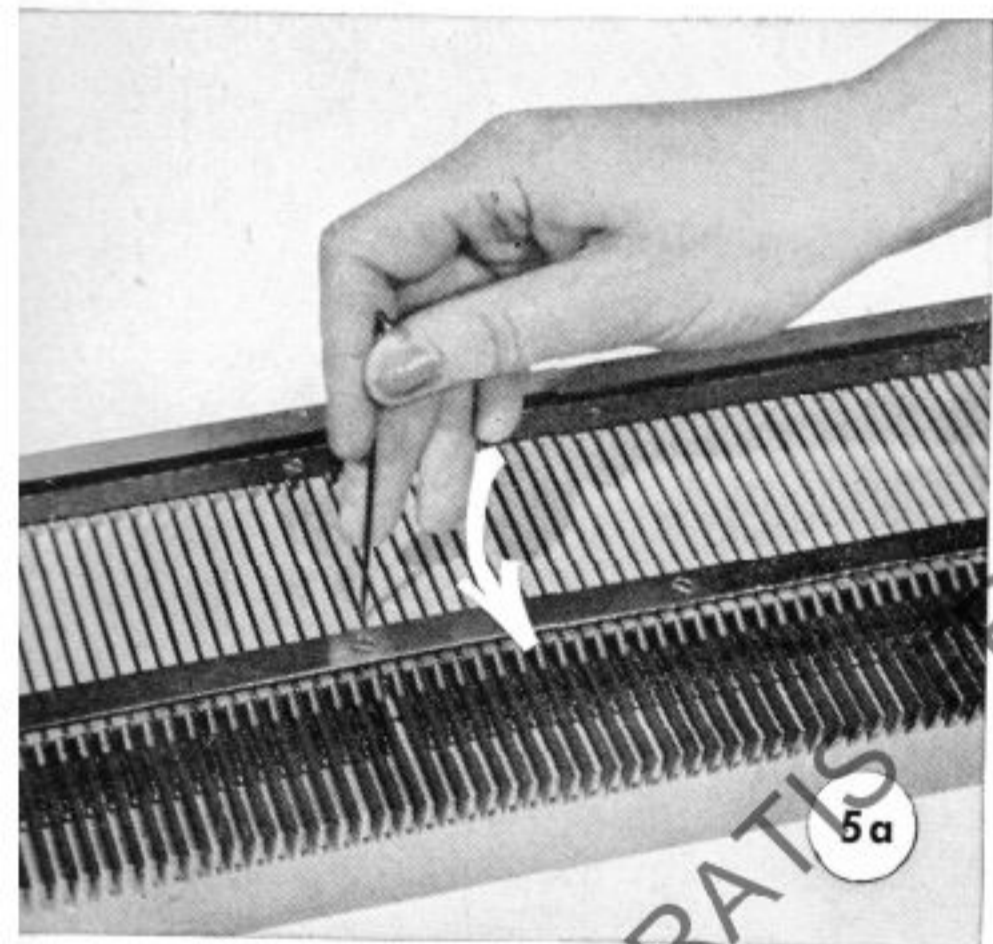

Ook het verwijderen van de platinen (13) gaat heel eenvoudig. U maakt de schroeven (2/19), die links en rechts in de frontplaat zitten, los en de frontplaat kan weggenomen worden. Nu is de toegang vrij naar de veertjes van de platinen. Deze worden er op de volgende manier uitgenomen: U neemt het veertje tussen duim en wijsvinger en drukt hiermee de platine naar boven, tot deze ca. 1 cm omhooggeduwd is. Met Uw andere hand geeft U de platine een lichte druk naar links of rechts. Hierdoor worden veertje en platine gescheiden en beide kunnen eruit genomen worden.

men de stalen draad, waarom de platinen draaien, wegnemen en de platinengleuven met petroleum of benzine schoonmaken.

Het inzetten der platinen gebeurt weer in omgekeerde volgorde. Eerst wordt de stalen draad teruggelegd. Dan steekt U een veertje van onder naar boven door de hiervoor bestemde opening en drukt het veertje zover mogelijk naar boven. Met de andere hand plaatst U de platine in haar groeve. Nu wordt, van onderen op, het ronde plaatje van het platineveertje van opzij in de ronde uitsparing in de platine geplaatst. Het veertje zorgt ervoor, dat de platine naar beneden getrokken wordt en met de uitsparing op de staaldraad valt. Als alle platinen ingezet zijn, geeft men de nokjes een beetje olie. De frontplaat wordt vastgeschroefd. De slede wordt rechts of links op het naaldbed geplaatst en de eerst verwijderde stopschroef (28) weer op zijn plaats gebracht.

FREE COPY - NOT FOR SALE

De wijze, waarop de steken gevormd worden

Zet men een aantal naalden in de breistand en schuift men de slede over deze naalden heen, dan krijgen de naalden de stand, die afb. 6 aangeeft. Hierop kan men de verschillende fasen van de steekvorming zien, die zich tijdens het breien als een golfbeweging van de ene naar de andere kant van de machine voortplanten.

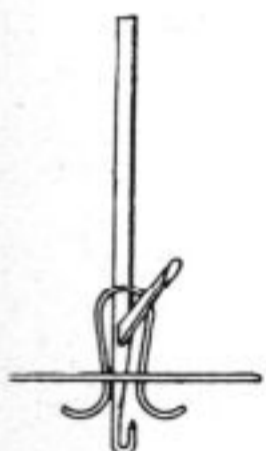
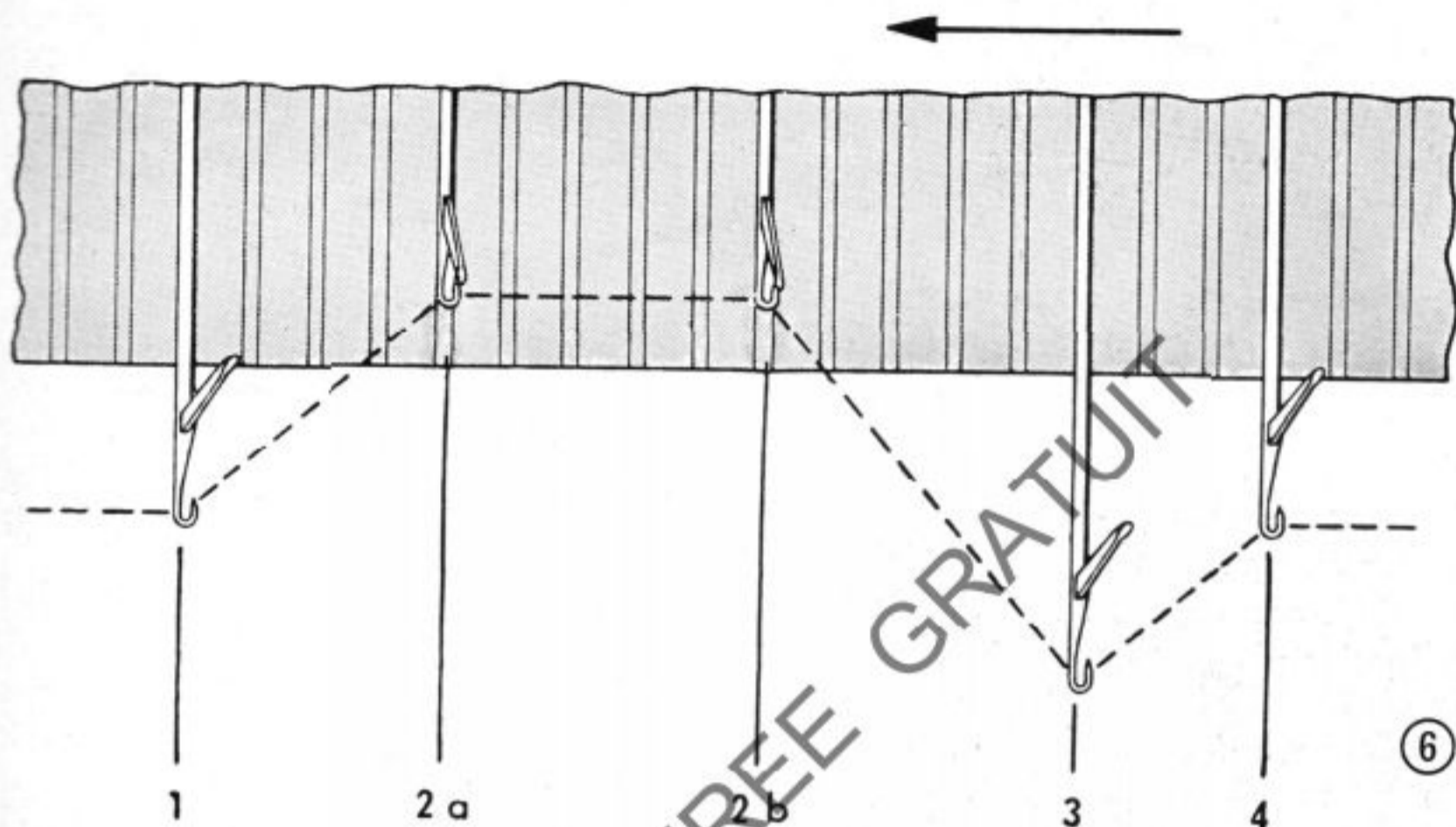

1. De naald staat in breistand. De steek, die het laatst gebreed is, hangt op de naaldschacht onder de geopende tong, terwijl de draad voor de volgende steek vóór de tong wordt gelegd.



2a. De naald is naar beneden getrokken, daarbij heeft de oude steek de tong dichtgeduwd en een nieuwe lus is gevormd.
2b. Terwijl de naald zich nog in dezelfde stand bevindt als onder 2a, zijn de platinen intussen omhoog gegaan en weer teruggevallen, zodat ze nu in de nieuwgevormde toer grijpen.



3. De naald is geheel omhoog, boven de breistand uit, geduwd; de nieuwe steek heeft de tong geopend en deze steek is op de naaldschacht gegleden.



4. De naald is in de breistand teruggekomen en de nieuwe steek ligt op de naaldschacht onder de geopende tong (dus als in phase 1).

FREE COPY - NOT FOR SALE

II. GRONDBEGINSELEN VAN HET BREIEN

Instelling van de steekgrootte

Als men met de hand breit, is de steekgrootte in de eerste plaats afhankelijk van de dikte van de wol en de pennen. Maar ook heeft de ene breister een vastere hand van breien dan de andere. Zodoende breit de één met pennen nr. 2 en de ander met pennen nr. 2½ om dezelfde steekgrootte te krijgen. Daarom is het moeilijk een algemeen geldende regel te geven. Men kan echter het volgende enigszins als richtlijn houden.

In elk geval moet U altijd eerst een proeflapje breien met de gewenste wol en in het gewenste patroon. (Zie hiervoor de aanwijzingen op blz. 40.)

De steekinstelling op de slede komt bij gebruik van middeldikke wol ongeveer overeen met de volgende nummers van breipennen:

| | | |
|--------------|---|--------------|
| instelling 2 | = | pennen nr. 2 |
| " 4 | = | " nr. 2½ |
| " 6 | = | " nr. 3 |
| " 8 | = | " nr. 3½ |
| " 10 | = | " nr. 4 |

U ziet, dat bij deze steekinstellingen steeds een nummer overgeslagen is, zodat er nog mogelijkheden tussenin liggen, waardoor U praktisch elke gewenste steekgrootte kunt bereiken. Natuurlijk kunt U voor dikke wol niet de kleinste steekinstelling nr. 1 gebruiken. Daarentegen kunt U voor dunne wol elke willekeurige steekinstelling nemen.

FREE COPY - NOT FOR SALE

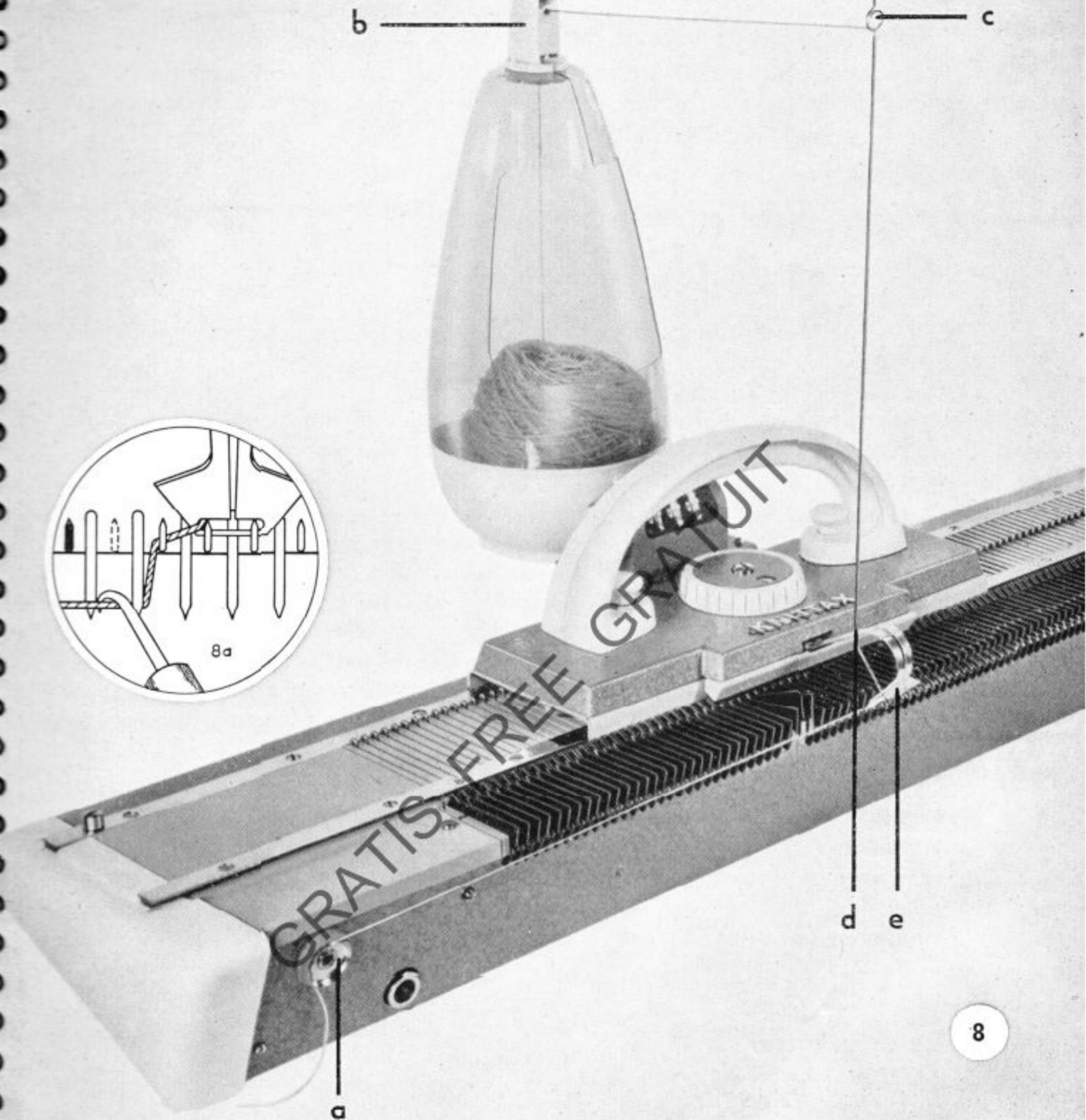

Vorbereidingen voor het breien

U zet de machine op een kale tafel. De rubberpootjes zorgen ervoor, dat hij stevig blijft staan.

FREE COPY - NOT FOR SALE

FREE COPY - NOT FOR SALE

De naalden moeten in een bepaalde stand geschoven worden, naargelang de functie die ze moeten vervullen (afb. 7).

In de „buitenwerk-stand“ liggen de naaldvoetjes tegen de onderste (achterste) rail (4). Bij het verschuiven der slede bewegen zij niet, werken dus niet mee.

In de **ruststand** liggen de naaldvoeten tegen de bovenste, genummerde rail aan, zodat de slede ze niet raakt en ze dus niet meebreien.

Deze stand is nodig voor verschillende werkzaamheden, die later behandeld worden.

In de **breistand** liggen de naaldvoeten iets boven het midden, tussen de beide rails in.

Om de naalden bij het begin van het breien in de breistand te brengen, plaatst men de voetjes ongeveer in het midden tussen de beide rails. Door de slede over de naalden te schuiven, komen deze vanzelf in de breistand. Of men de naalden in het midden of aan de kant van de machine gebruikt, hangt af van de vorm van het te breien stuk. In het algemeen gebruikt men aan weerszijden van de „nul“ een gelijk aantal naalden.

De kluwen, die met de hand of met onze wolwinder gewonden is, ligt tijdens het **breien zonder draadgeleider** in een glad bakje op de grond. Breit U **met de draadgeleider**, dan legt U de kluwen in de wolhouder. Het begin van de draad wordt nu om één van de beide bevestigingsschijven (a) (afb. 8) geklemd. Dan wordt de draad voor de open opzet **direct**, voor de gesloten opzet pas na de opzettoer door de draadspanner (b) geleid. Terwijl men het draadstangetje iets naar voren haalt, leidt men de draad zijdelings tussen de garenrem en het oogje (c), (in de tricotage-industrie noemt men dit oogje „varkensstaartje“) en dan verder naar beneden door het oogje van de draadgeleider (d, e) (afb. 8).

Bij het breien moet de draad onder hoogstens één of twee platinen naast de in breistand staande naalden komen. Om te voorkomen, dat de draad onder meer dan 2 platinehaken gelegd wordt, kunt U steeds de derde naald links en rechts van het breiwerk in ruststand zetten. Bij meerderen en minderen moet er speciaal op worden gelet, dat de in ruststand staande naalden overeenkomstig worden veranderd.

De open opzet

Met draadgeleider

Nadat het begin van de draad aan een bevestigingsschijf is geklemd en de draad door de spanner is geleid, schuift men de slede zover naar de in breistand staande geheel geopende naalden, tot de eerste naald zich begint te bewegen. Dan wordt de draad teruggetrokken tot ze gespannen staat. De juiste spanning vindt U uit de stand van de beugel aan de kluwenhouder. Deze moet zover mogelijk naar voren hellen. Nadat U de draad met behulp van de werkhaak onder de platine naast de eerste naald gelegd heeft, schuift U de slede over

FREE COPY - NOT FOR SALE

de naalden (afb. 8 a). Hierdoor wordt de eerste rij lussen gevormd, dit is de z. g. open opzet. Dit betekent, dat het later uit de machine komende werk aan de onderkant open steken vertoont. Het is aan te raden, bij de open opzet de eerste toer op steekinstelling 10 te breien, opdat de steken niet losspringen. Verder wordt met de gewenste steekinstelling de slede zo vaak heen en weer geschoven, tot het aantal toeren bereikt is.

Zonder draadgeleider

Als U zonder draadgeleider breit, wordt het begin van de draad aan de bevestigingsschijf geklemd, terwijl de van de kluwen komende draad over de naar voren staande naalden gelegd wordt (vóór de tongen). Terwijl de vrije hand de slede over de naalden schuift, houdt men met de andere hand de draad losjes tussen de vingers, zodat hij gemakkelijk naglijdt. Op deze wijze vormt zich de eerste rij lussen. U kunt meteen verder breien, door de draad in omgekeerde richting over de naalden te leggen, de slede over te schuiven, enz.

Bij het breien zonder draadgeleider is het niet nodig aan weerszijden van het breiwerk naalden in ruststand te zetten. De draad pakt deze platinehaak vanzelf, als hij tijdens het breien in de juiste richting gehouden wordt. Vanboven gezien moet de draad ongeveer evenwijdig met het naaldbed, en van voren gezien iets schuin naar beneden lopen. Als de machine te zwaar breit, dan wordt òf de draad te stevig vastgehouden òf de steekinstelling is te klein voor de gebruikte wolsoort.

De gesloten opzet

Met draadgeleider

Bijna elk breiwerk begint met de gesloten opzet (afb. 11)

In tegenstelling met de open opzet, bevestigt U de draad aan dié kant van de frontplaat, waar de slede niet staat, b. v. als de slede rechts staat, bevestigt U

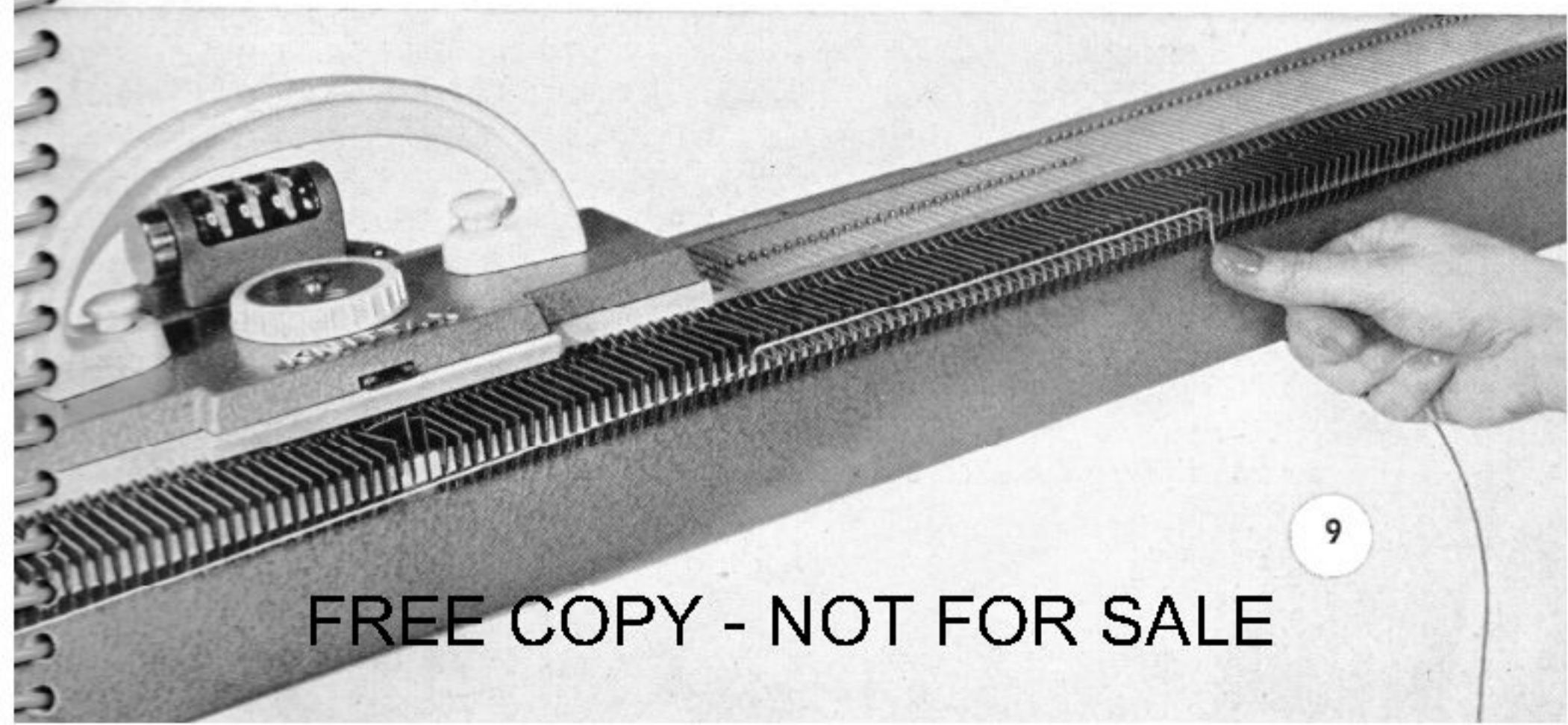



de draad aan de linkerschijf. De naalden staan in breistand en de tongen zijn half open. Nu wordt de draad steeds om een naald — onderlangs een platinenhaak — en om de volgende naald geslagen, tegen de richting van de wijzers van de klok in. De draad wordt hierbij slechts zo vast aangetrokken, dat de platinen maar een weinig opgegrokken worden.

Zijn alle naalden en platinhaken van een opzetlus voorzien, dan worden allereerst de tongen der naalden geheel geopend en vervolgens, precies zoals bij de open opzet beschreven, wordt de slede zo ver naar de in breistand staande naalden toegeschoven tot de eerste naald zich begint te bewegen. Dan wordt de draad gespannen (afb. 8), door deze aan de uit de kluwenhouder hangende lus zóver terug te trekken, via de garenrem, het oogje van de beugel en het oogje van de draadgeleider, tot de beugel zover als mogelijk is, naar voren helt. Nu kan de eerste toer gebreid worden.

Zonder draadgeleider

Breit U zonder draadgeleider, dan moet U, nadat alle naalden van een opzetlus voorzien zijn, de draad eerst om de naast de buitenste naald liggende platinen-

FREE COPY - NOT FOR SALE

haak slaan en deze hierna in de naar vorenstaande naaldkoppen leggen. Als U nu de slede over de naalden schuift, wordt de eerste toer gebreid. Nu zijn de tongen geheel geopend en kan men vlot verder breien, door steeds de draad over de naalden te leggen en de slede na te schuiven. Men kan zowel van links naar rechts, als van rechts naar links opzetten. Staat de slede links, dan bevestigt men dus de draad rechts, bij het opzetten wordt dan de draad in de richting van de wijzers van de klok om de naalden geslagen.



FREE COPY - NOT FOR SALE

Meerderen — minderen — afkanten

Om een kledingstuk in vorm te breien, wordt net als bij handbreiwerk gemeerd en geminderd. Hiervoor moet eerst het gebruik van de oognaalden (25/26) duidelijk gemaakt worden. Een oognaald doet dienst als er een steek op een tongnaald gehangen of van een tongnaald afgenomen moet worden.

Om een steek van een tongnaald over te nemen op een oognaald, haakt men het oogje in de kop van de tongnaald, zó dat tongnaald en oognaald in elkaars verlengde liggen (afb. 12). Dan duwt men met de oognaald de tongnaald naar achteren. Hierbij wordt het tongetje dichtgeslagen en de steek glijdt over op de oognaald. Om een steek van de oognaald op een tongnaald te hangen, haakt men het oogje eveneens in de kop van de tongnaald, zó dat beide naalden in elkaars verlengde liggen. Wordt de tongnaald nu met behulp van de oognaald naar de breister getrokken, dan schuift de steek over op de tongnaald (afb. 13). Wil men een steek verplaatsen van de ene tongnaald op een naastliggende naald waarop zich reeds een steek bevindt, dan schuift men de laatste met de hand iets naar achteren, tot de tong zich sluit en laat de steek óver de gesloten tong heen op de naald glijden (afb. 14). Dan schuift men deze naald weer in breistand.

Meerderen van één steek tegelijk

Men onderscheidt het meerderen van een steek aan de buitenkant van het werk en het meerderen van een steek ergens midden in het werk.

Bij het meerderen aan de buitenkant van het werk zet men eenvoudig aan het begin van een toer een lege naald in breistand, waarna men de draad over de naalden legt (afb. 15), en verder breit.

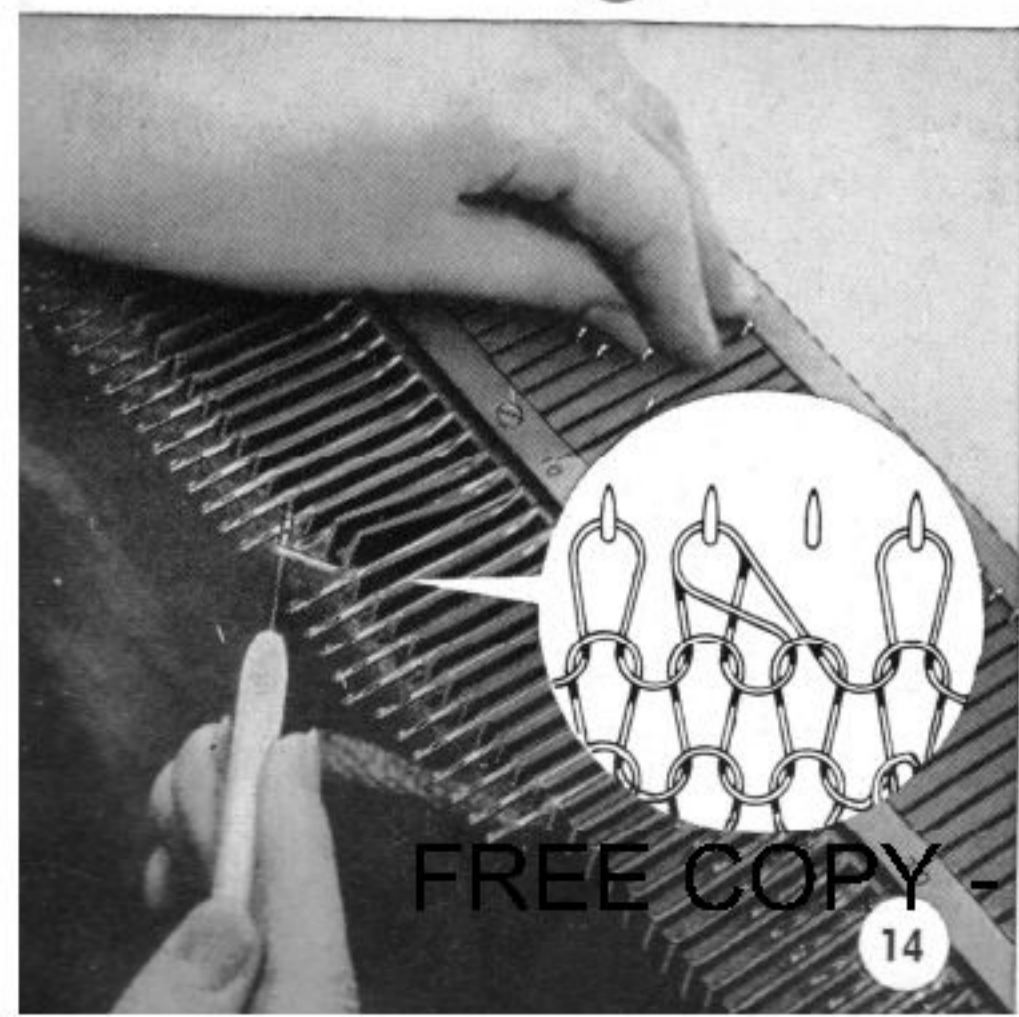
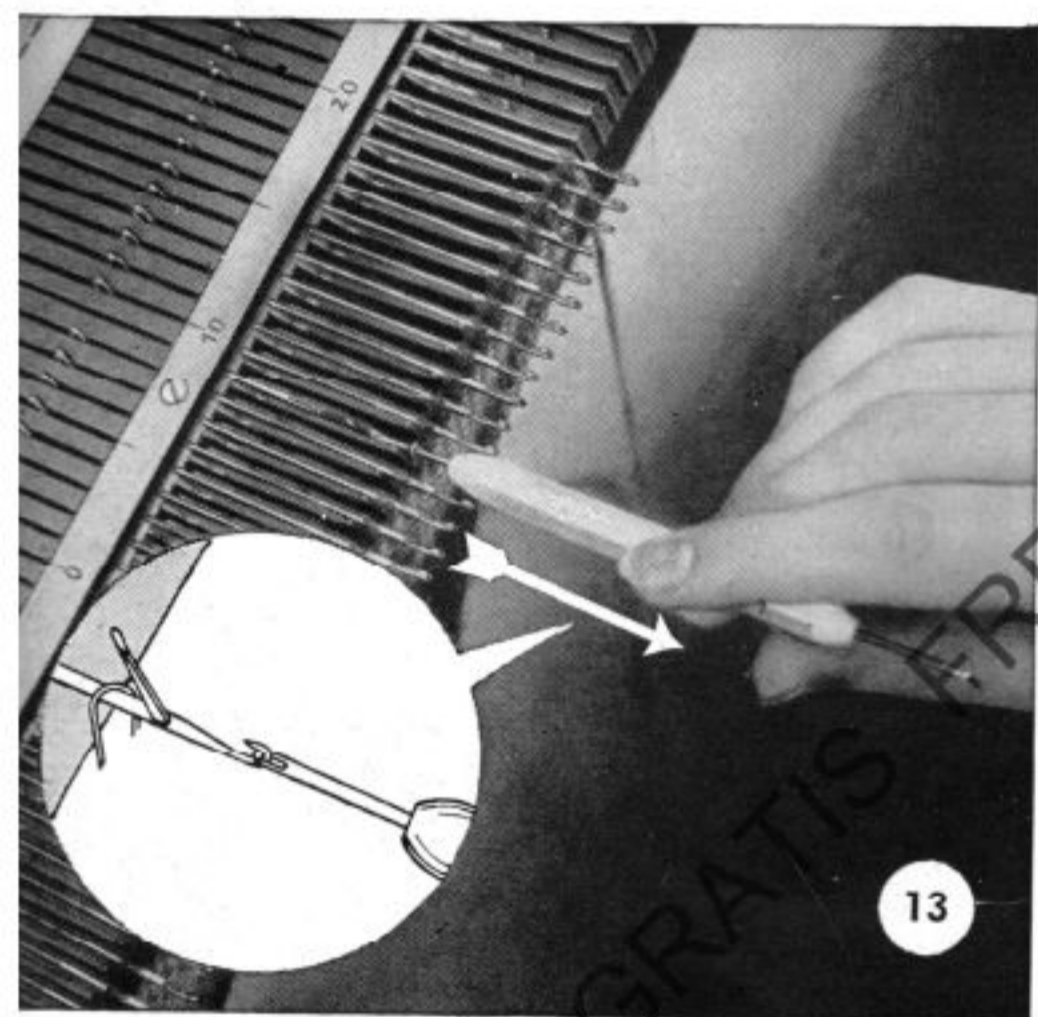
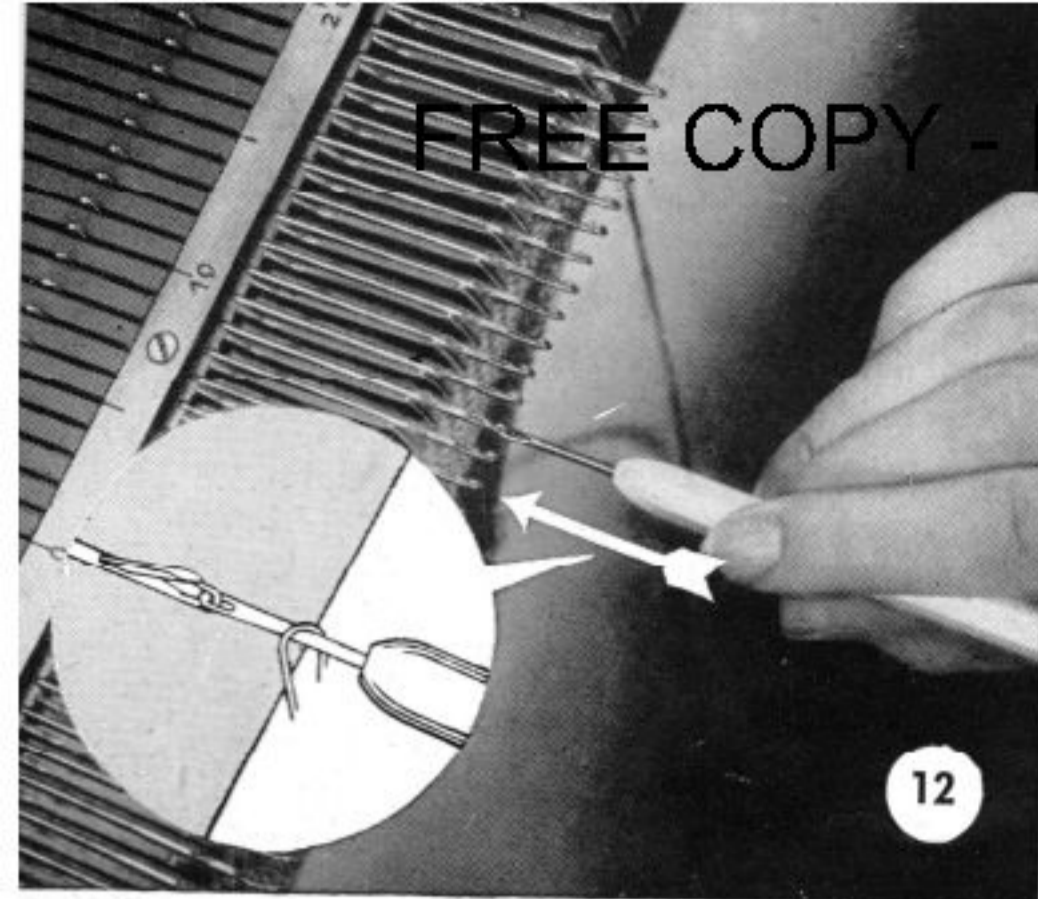

Meerdert men op 1 steek afstand van de kant, dan hangt men met de oognaald de laatste steek één naald verder. Op de nu leeggekomen naald hangt men met de werkhaak een naastliggende steek van de vorige toer (afb. 16). Op dezelfde manier kunnen ook meerdere steken een naald verder naar buiten gezet worden. De hierbij leeggekomen naald krijgt dan altijd een naastliggende steek van de vorige toer.

Meerderen van meer dan één steek tegelijk

Dit gebeurt op dezelfde manier als de gesloten opzet (zie blz. 14). Men kan alleen aan die kant steken bij opzetten waar de draad hangt. Hangt deze links, dan slaat men de draad in de richting van de wijzers v. d. klok om zoveel naalden heen als er steken gemeerderd moeten worden. Moet er aan de rechterkant gemeerderd worden, dan wordt de draad in tegengestelde richting om de naalden geslagen (afb. 17).

Als U gemeerderd heeft, brengt U de naalden in breistand — de steken moeten nu achter de tongen liggen — U slaat de draad om de buitenste platinenhaak en U kunt verder breien.

Minderen van één steek tegelijk

Dit kunt U tegelijk aan beide einden van de toer doen. Met de oognaald hangt U de buitenste steek een naald naar binnen en U kunt verder breien (afb. 18). Wil men de mindering niet aan de zijkant hebben, dan kunnen ook meerdere steken tegelijk een plaats naar binnen verzet worden¹⁾.

¹⁾ Voor het minderen en meerderen midden in het werk gebruike men de z. g. minderkam. Deze is afzonderlijk verkrijgbaar.

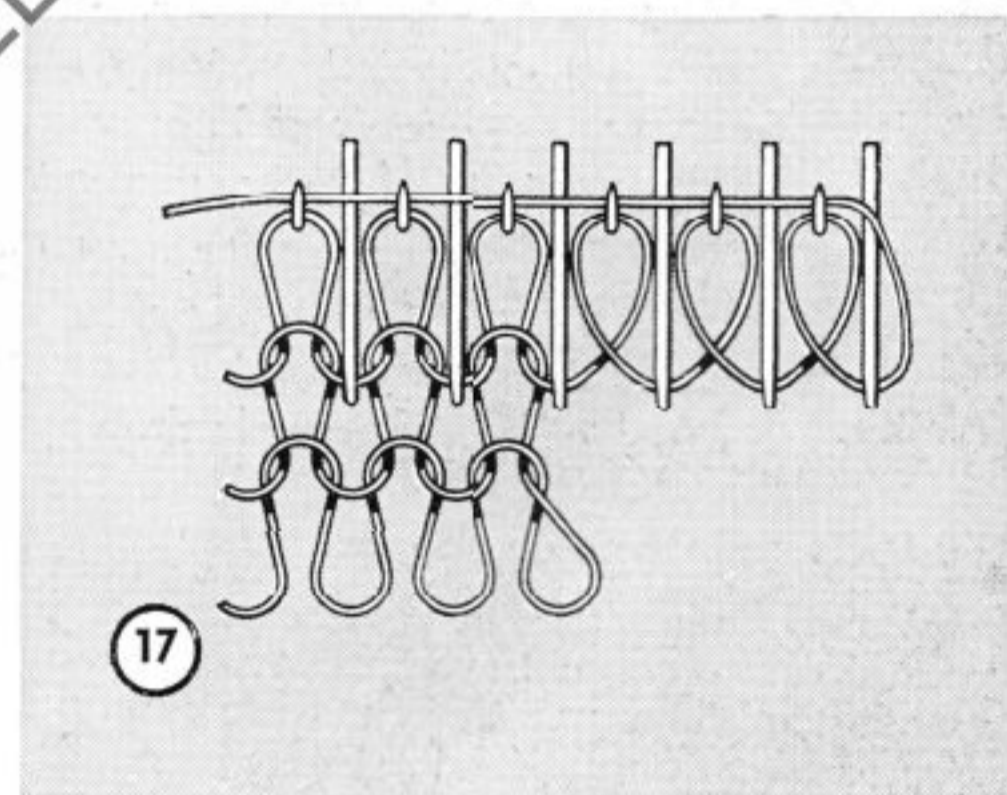
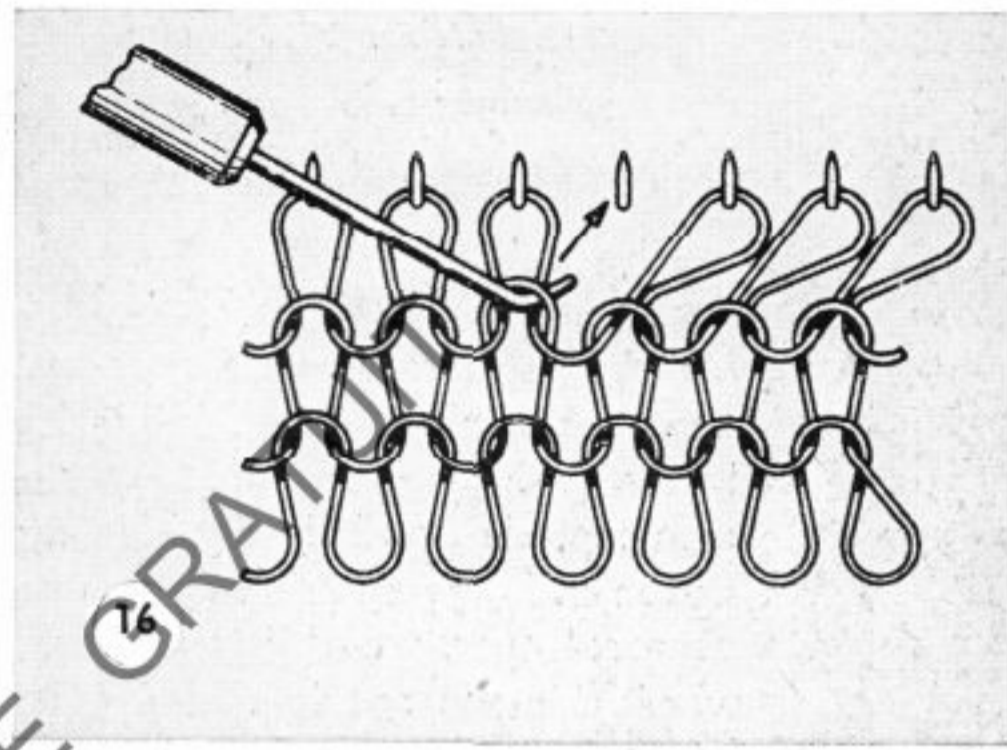
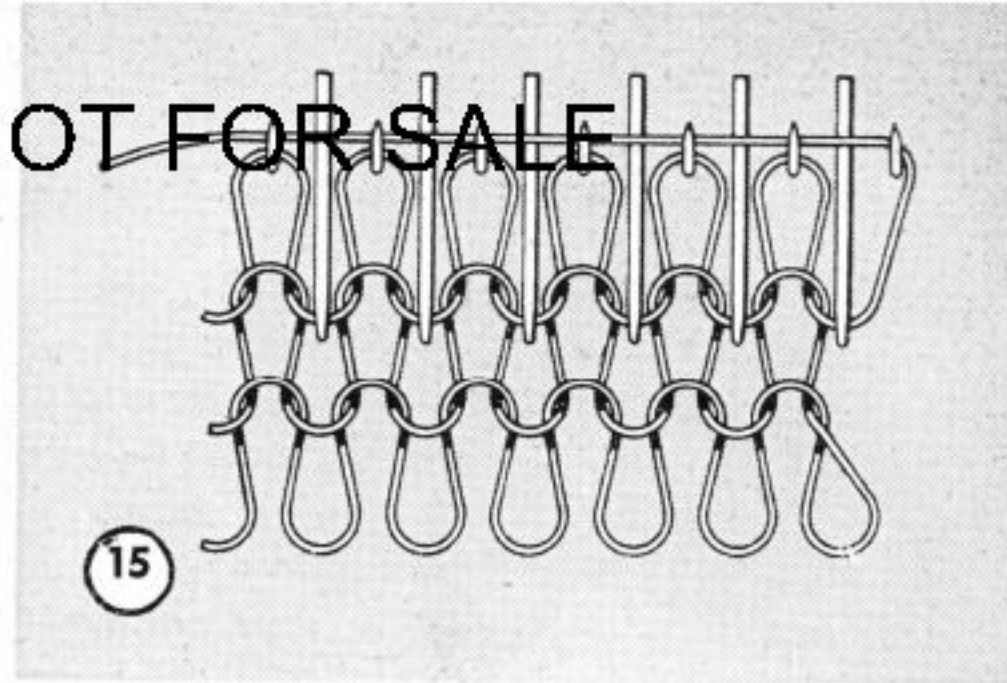

FREE COPY - NOT FOR SALE

Minderen van meer dan één steek tegelijk en afkanten

Moeten er meerdere steken tegelijk geminderd worden, dan hangt men de buitenste steek op de naastliggende naald, zó dat deze achter de tong komt te liggen. Nu legt men de draad in de kop van deze naald en maakt van de beide steken één steek door met de hand de naald op en neer te schuiven. De nieuw gevormde steek wordt weer op de naastliggende naald gehangen, zó dat deze achter de tong komt te liggen, de draad in de kop van de naald leggen en met de hand de naald weer op en neer schuiven, zodat er een nieuwe steek gevormd wordt, enz. Erop letten, dat de draad niet te strak aangetrokken wordt.

Als het gewenste aantal steken geminderd is, en op de buitenste naald dus 2 steken hangen, kan men verder breien.

Moeten alle steken afgekant worden, dan kan men op dezelfde manier te werk gaan, tot er nog één steek over is. Door deze steek wordt het einddraadje getrokken.

Men kan echter ook op een andere manier alle steken afkanten, waardoor men een mooie, gladde rand krijgt. Hiervoor breit men de laatste toer 5 nummers lossen. Breit men reeds met een steekinstelling, die groter is dan nr. 5, dan moet men met de hand de naalden naar achteren schuiven, om zodoende grotere steken te krijgen. Nu brengt men alle naalden in de ruststand, schuift de slede eenmaal over, waarbij tegelijkertijd het werk onder de platinen uit getrokken wordt. Met de speciale haaknaald haakt men nu de 2e steek door de eerste heen, de 3e door de 2e enz.

Heel eenvoudig is het afwerpen van de steken. Dit moet U echter alleen toepassen, als U de delen later aan elkaar wilt mazen. Hierbij dient het aanbeveling, voor het afwerpen nog enkele toeren met een andere kleur te breien, welke toeren later weer uitgehaald worden. Men werpt de steken van de machine af, door de slede eenmaal over te halen zonder draad.

Als de draadgeleider gebruikt wordt, vergete men niet, bij het afwerpen eerst de draad uit het oog van de draadgeleider te halen.

III. BIJZONDERE WERKZAAMHEDEN

De zoom

Als beginkant voor sokken, broekjes, mouwen, jasjes e. d. wordt dikwijls een zoom verlangd. Deze maakt U, zonder naad, gemakkelijk op de volgende manier:

U begint met de gesloten opzet en breit een aantal toeren ter hoogte van de dubbele zoombreedte. Dan hangt U, rechts beginnend, met de werkhaak de opzetlussen op de overeenkomstige naalden, U brengt deze lussen achter de tongen en zet de naalden weer in breistand. De eerste toer breit U voorzichtig, waarna U gewoon verder kunt breien¹⁾.

Werk in rechts-averechts

In principe breit de Knittax de tricotsteek, dus aan één kant recht, aan de andere kant averecht. Om afwisselend rechte en averechte steken te krijgen, moet men van averechte steken rechte maken. Dit gebeurt, door aan de linker- dus aan de voorkant, een steek te laten vallen en deze met de speciale haaknaald op te haken. De spanhaak hangt U onder in de rand van het breiwerk (afb. 19), vervolgens schuift U de tongnaald geheel naar achteren, zodat de steek valt tot aan de opzettoer. De haaknaald legt U, met het haakje naar beneden, op de onderste lus. Door de haaknaald een halve slag naar rechts te draaien vormt zich de opzetlus op de haaknaald, die U achter de tong laat glijden. Het haakje wijst nu naar

¹⁾ Bij gebruik van de keerkam, wordt dit werk zeer vereenvoudigd.

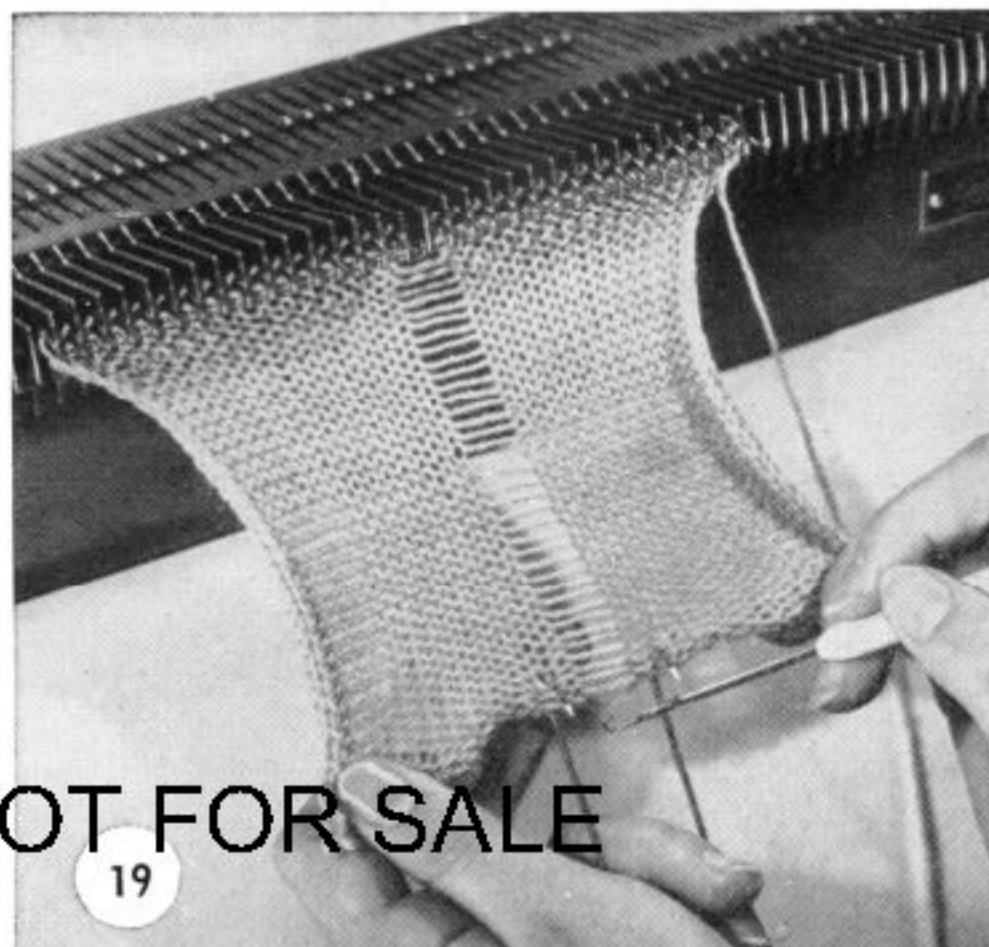

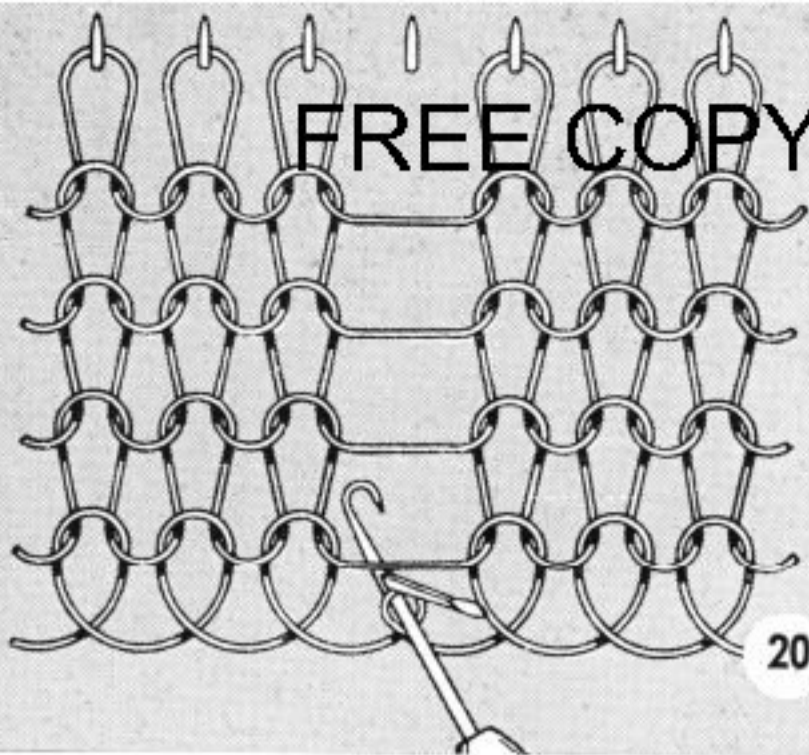

boven. Nu haakt U de tweede lus door de eerste enz. Als de bovenste lus doorgehaakt is, hangt U de steek weer op de tongnaald. Hoe vaster het breiwerk is, hoe steviger de spanhaak naar beneden getrokken wordt (afb. 20).

Als men midden in het breiwerk rechts-averechts moet breien, is het aan te bevelen, de toer, waar de averechte steken moeten beginnen, te merken door in deze toer een dunne garendraad met de wol-draad mee te breien. Als het werk klaar

is, kan deze garendraad weer uitgetrokken worden. De spanhaak hoeft hierbij niet gebruikt te worden, omdat het werk nu gemakkelijk met de hand omlaag getrokken kan worden. Alvorens de steek tot aan de gemerkte toer de laten vallen, steekt U de haaknaald in de bewuste steek, zodat deze niet te ver naar beneden valt.

Omkeren van het werk

Wil men afwisselend een dwarse baan averecht en een baan recht breien, dan moet het werk aan het begin van elke streep omgekeerd worden. Het werk moet van het apparaat genomen worden en achterstevoren weer opgehangen. Heeft U geen keerkam tot Uw beschikking, dan gaat U op de volgende manier te werk:

Vanaf de toer, waar het werk gekeerd moet worden, breit U enkele toeren met een afstekende kleur en laat dan het werk van het apparaat vallen. Nu schuift U de slede naar de andere kant, **duwt met de handpalm** de naalden weer terug in het apparaat, zodat ze niet meer uitsteken. Nu neemt U het werk, met de rechtse kant naar voren in de linkerhand, het oognaaldje steekt U in de eerste steek van de op te hangen toer, vervolgens in de eerste naald en trekt deze tongnaald door de steek heen naar voren (afb. 21). Zijn alle steken zo opgehangen, dan wordt het gedeelte in afstekende kleur uitgehaald, naalden in breistand gebracht en verder gebreid. Meestal liggen de steken na het ophangen nog niet onder de platinhaken. Daarom moet de eerste toer iets voorzigtiger gebreid worden. Het is aan te bevelen, het breiwerk met de vrije hand iets naar beneden te trekken.



Terugsteken van één of meer toeren

Mocht het voorkomen, dat enkele toeren teruggestoken moeten worden, dan is het niet noodzakelijk, het werk van de machine te nemen.

Om op het apparaat te kunnen terugsteken, moeten eerst de naalden in een bepaalde stand gebracht worden. Hiertoe trekt men de buitenste knop omhoog en breidt één toer, waarbij de naalden tussen de platinen verdwijnen. Nu trekt men de draad afwisselend naar boven en naar onder. Door het naar boven trekken wordt de steek van de vorige toer opgetild en deze valt terug in de betreffende naald (afb. 23). Door het naar beneden trekken van de draad, wordt deze onder de platinenhaak vandaan gehaald (afb. 22).

Het op- en neertrekken van de draad kan heel snel in zijn werk gaan, zodat het terugsteken van enkele toeren maar weinig tijd in beslag neemt.

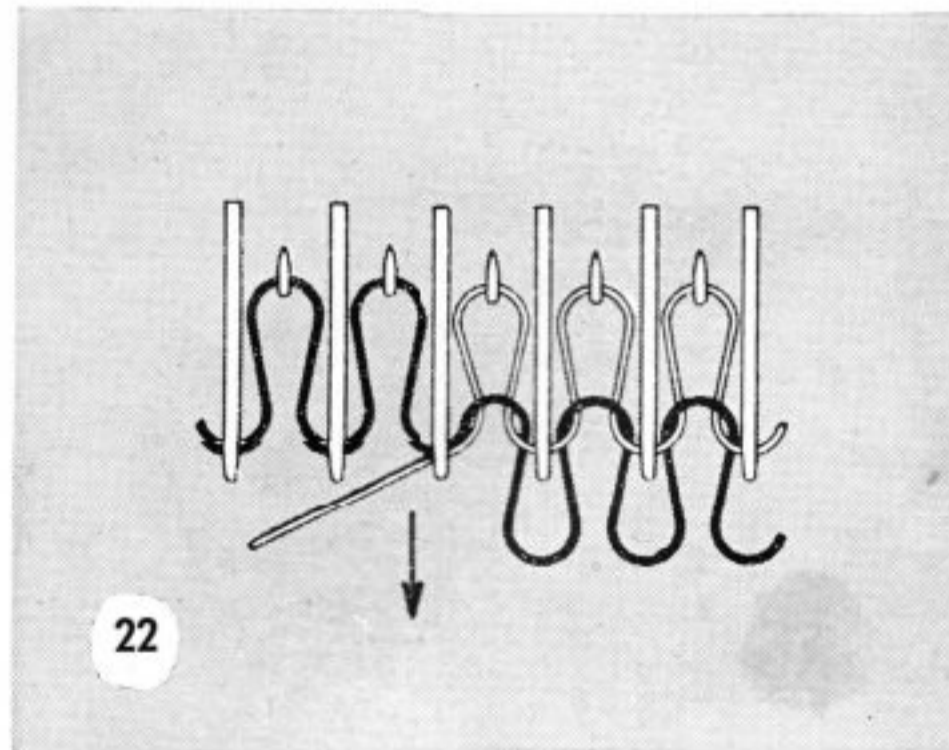

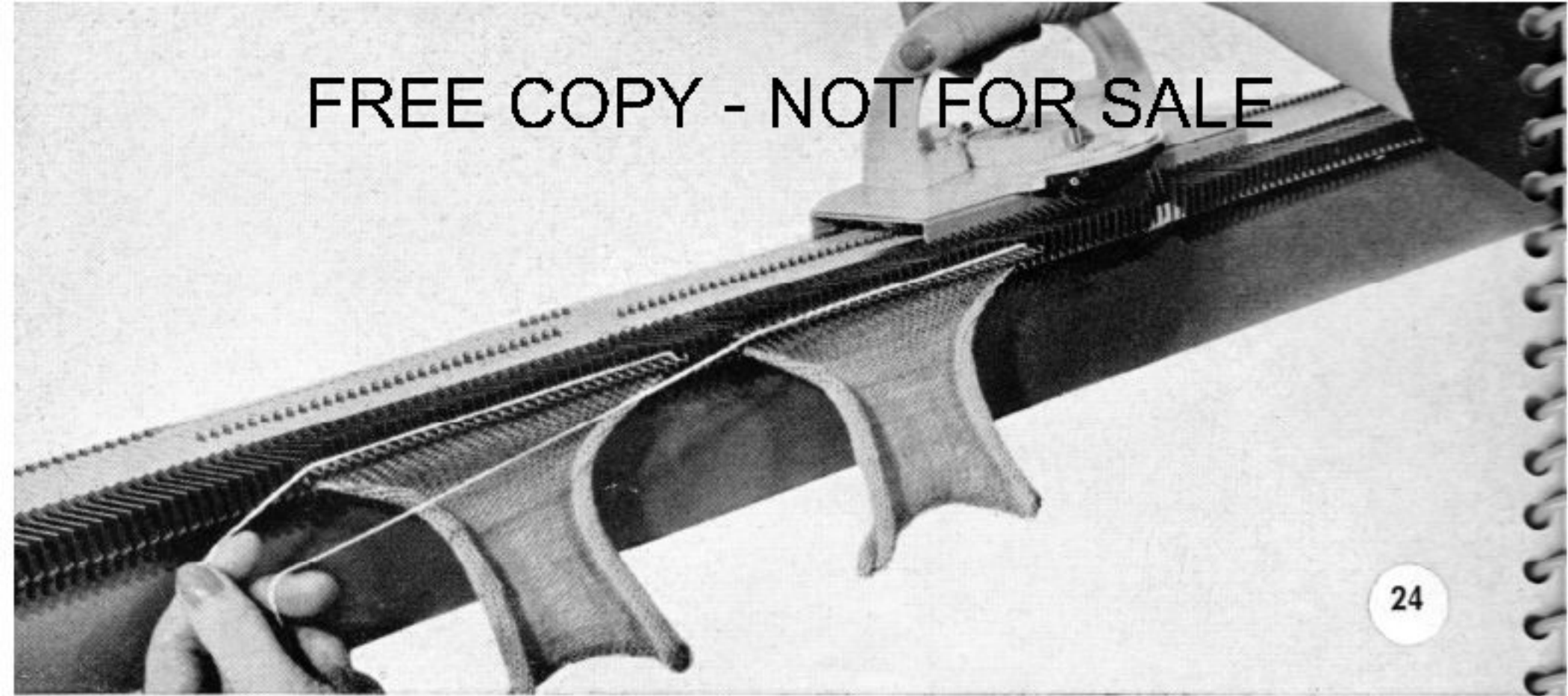

Het breien van meerdere delen naast elkaar

Moet U enkele smalle stukken breien, zoals briefels, kindermouwtjes, manchetten e. d. of breit U een halsuitsnijding of split in, dan kunt U tegelijk aan elk deel een toer breien. In dit geval kunt U echter de draadgeleider niet gebruiken.

De verschillende bewerkingen, zoals het inleggen van de draad, het meerderen en minderen enz., moeten bij elk deel apart gebeuren, terwijl de slede over alle delen tegelijk een toer breit.

Men gebruikt voor elk deel een aparte kluwen, over elk deel wordt een draad gelegd, alle draden worden losjes in één hand gehouden (afb. 24).

Verticale splitten en uitsnijdingen

Moet er in een breiwerk een verticaal split gemaakt worden (afb. 25), dan moet U op de plaats, waar het split moet beginnen, het werk in tweeën delen en elk deel met een aparte kluwen verder breien (zonder draadgeleider) U bevestigt de 2e draad aan de klem, leidt deze van onder naar boven tussen de beide naalden, waar het split begint en over het tweede deel van de naalden. De eerste draad legt U over het eerste deel v. d. naalden en daar van boven naar beneden tussen de beide naalden van het split.

Er liggen dus nu twee draden over de naalden: de eerste van het begin van de toer tot aan het split en de tweede van het split tot aan het eind van de toer. Nu kunt U verder breien, zoals het bij het breien van meerdere delen naast elkaar beschreven werd.

Om een halsuitsnijding te maken, wordt het werk eveneens in 2 delen gesplitst en met 2 kluwens verder gebreid. De uitsnijding wordt gevormd, door aan de halskant te minderen.

Een V-vormige halsuitsnijding verkrijgt men door in elke 2e of 4e toer aan de halskant een steek te minderen (afb. 26). Hoe puntiger de halsuitsnijding, hoe meer toeren er tussen de minderingen in gebreid moeten worden.

Ook voor de ronde halsuitsnijding (afb. 27) wordt het werk in het midden gesplitst. Met de tweede draad kant U vanuit het midden een aantal steken af. Nadat de eerste toer over die twee delen gebreid is en de eerste draad zich dus in het midden bevindt, kant men met deze draad aan de andere kant hetzelfde aantal steken af. Naargelang de vorm van de hals, wordt achtereenvolgens aan beide kanten geminderd. Bij een diepe uitsnijding worden naar verhouding minder steken afgekant en meer toeren tussen de minderingen gebreid, terwijl bij een ondiepe uitsnijding meer steken afgekant en minder toeren tussen de minderingen gebreid worden.

Voor een vierkante halsuitsnijding deelt men het werk in tweeën op een hoek. Met de tweede draad kant men het vereiste aantal steken af. Zonder verdere minderingen worden beide delen tot aan de schouder gebreid.

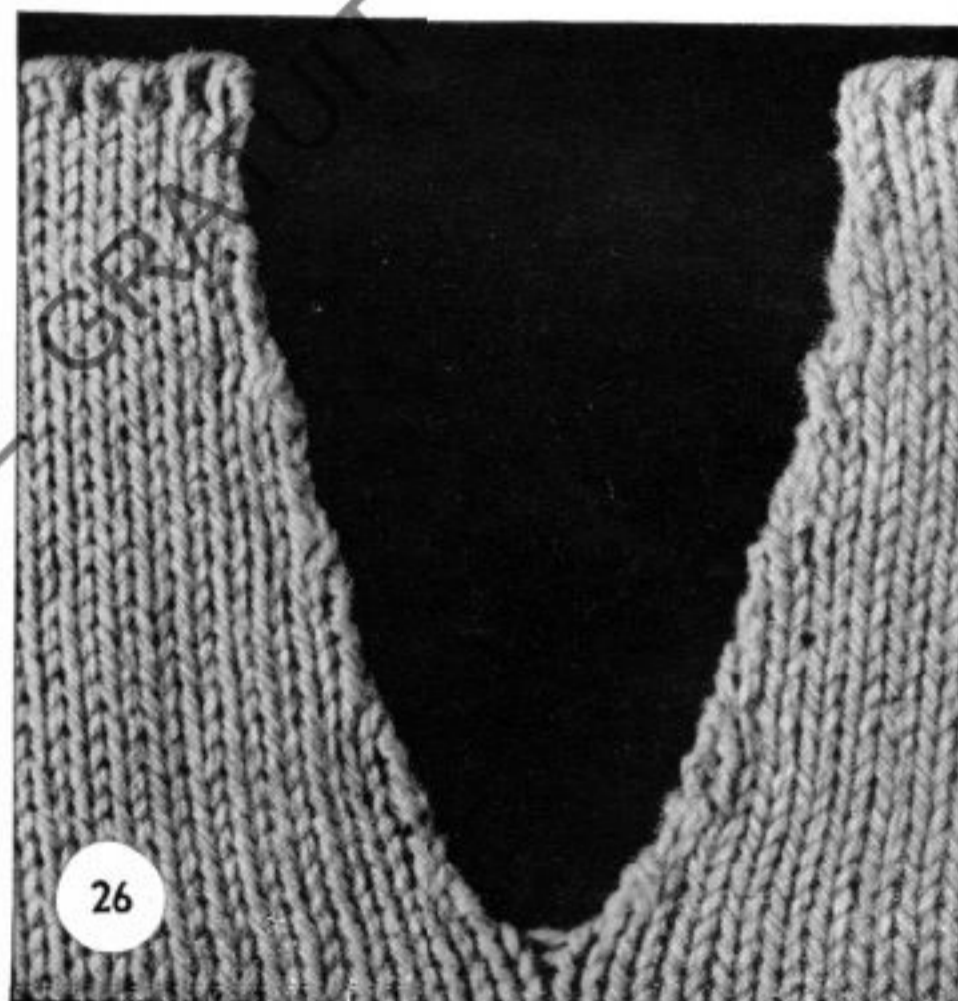

Knoopsgaten en horizontale splitten

Verticale knoopsgaten (afb. 28/29) worden gebreid als een verticaal splitje. Op de plaats van het knoopsgat het werk splitsen en met twee kluwens verder breien. Als de gewenste lengte van het knoopsgat bereikt is, legt men de aan de zijkant hangende draad weer over alle naalden en breit over de gehele breedte verder. De aan het knoopsgat hangende draad kan afgehecht worden of men festonneert het knoopsgat er mee om.

Liggende knoopsgaten worden met een hulpdraad gebreid. Op de plaats van het knoopsgat legt men over 4-8 steken, naargelang de breedte van het knoopsgat, de hulpdraad, met de hand trekt men deze naalden naar achteren, zodat de steken met de hulpdraad gebreid worden. Nu kan men met de hoofddraad normaal verder breien. Later wordt de hulpdraad uit het werk getrokken en het knoopsgat omgefestonneerd (afb. 30/31).

Voor een horizontaal split met afgekante steken (afb. 32) gaat men als volgt te werk: De slede staat b. v. links, de draad hangt eveneens links. Nu zet men vanaf de rechterkant van het werk de naalden in ruststand tot aan het begin van het split. Nu breit men een toer, zodat de slede rechts staat en de draad aan het begin van het split hangt. Van rechts naar links kant men een aantal steken af ter breedte van het split en zet met dezelfde draad naar rechts weer het aantal steken op. Nu alle naalden in de ruststand schuiven, de slede naar links halen en de naalden rechts van het split in breistand brengen. Op dit rechtergedeelte een toer breien, waarna men ook de linkernaalden in breistand zet en normaal verder breit.

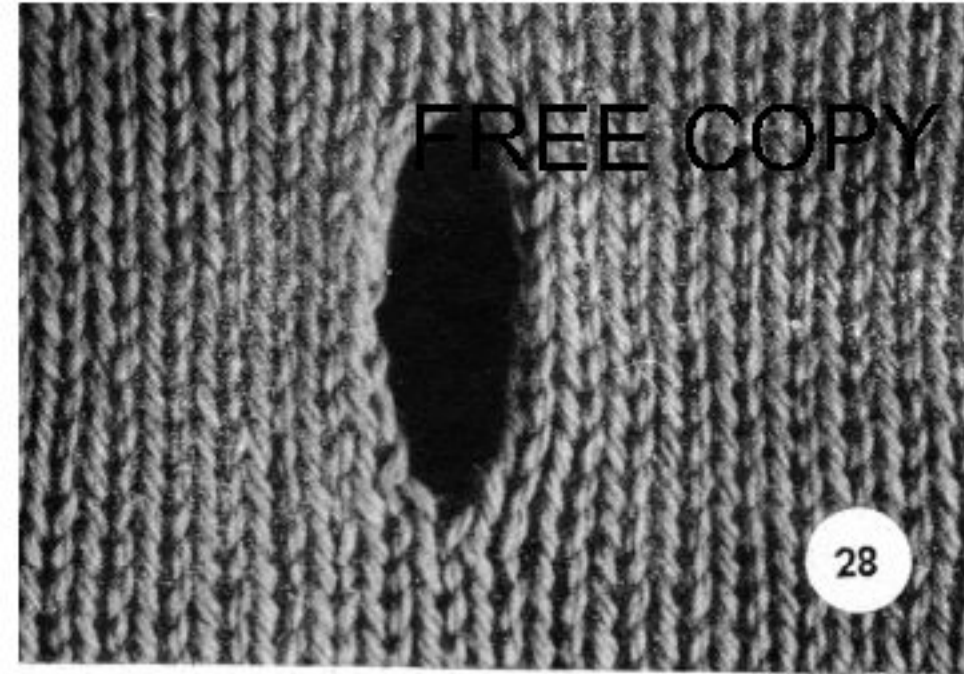

28

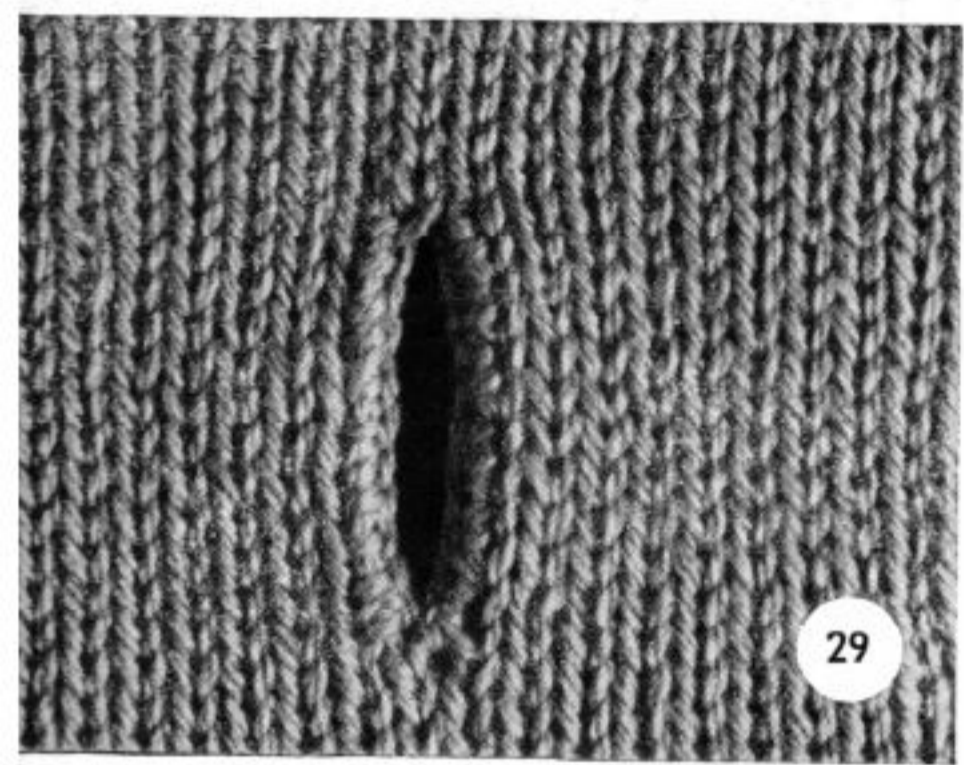

29

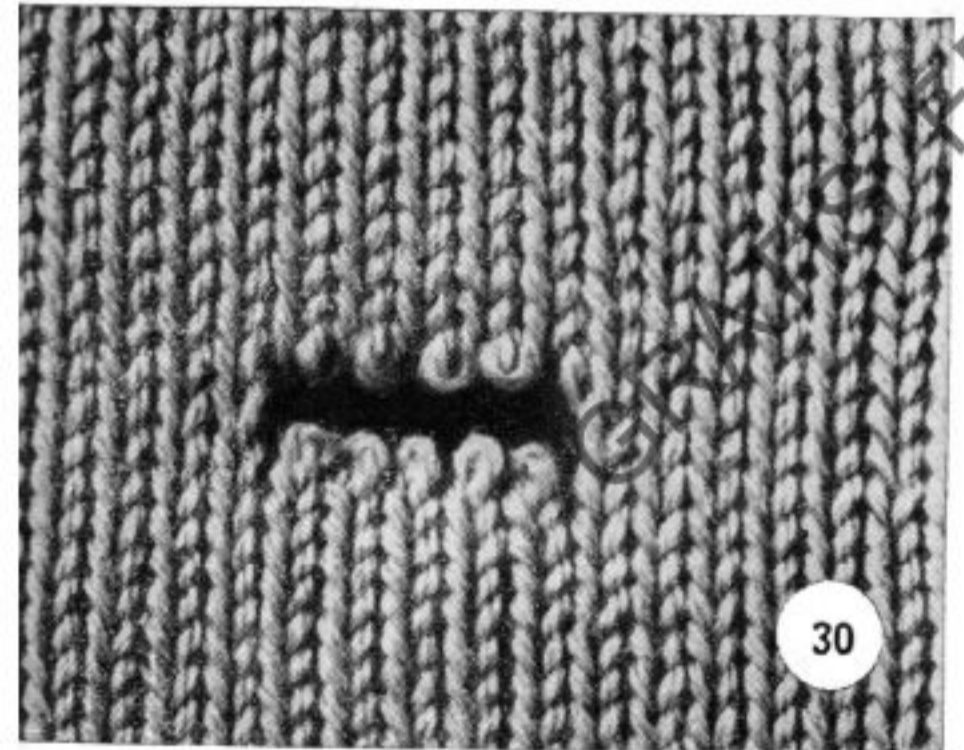

30



31

Breien met verkorte toeren

Breien met verkorte toeren, betekent dat U om bepaalde vormen te verkrijgen af en toe slechts over een deel van de gebruikte naalden breit. Het andere deel van de naalden zet U zolang in de ruststand. Daardoor breit U kortere toeren. Deze manier van breien wendt U aan voor schouderafschuiningen, ondiepe uitsnijdingen, ronde kraagjes en passen, hielen, tenen aan sokken, wanten, dubbele kraagjes, dwarsgebreide klokrokjes enz. (afb. 33).



Daar de draad bij het breien van verkorte toeren steeds om de naastliggende in rust staande naald geslagen moet worden, is het aan te raden, zonder draadgeleider te breien.

Wanneer de toeren aan één kant verkort worden, verkrijgt men een schuine of ronde lijn, zoals bij de schouderafschuining of ronde pas. Worden de toeren aan beide kanten verkort, dan verkrijgt men een verhoogde lijn, als bij een platte mouwkop of een ronding als de hiel van een sok.

Al naar het aantal en de lengte van de ingebreide verkorte toeren, veranderen de schuine lijnen, rondingen enz. Worden veel korte toeren ingebreid, dan wordt de schuine lijn steiler en de ronding dieper. Worden daarentegen weinige en lange toeren ingebreid, dan wordt de schuine lijn minder steil en de ronding ondieper.

Wanneer de toeren aan één kant verkort worden, zet men de naalden, aan die kant, waar de slede niet is, in ruststand en breit één toer. Bij het terugbreien, slaat men de draad eerst om de naastliggende, in ruststand staande naald. Hierdoor wordt voorkomen, dat op dit keerpunt een gaatje ontstaat. Nu kan men of alle naalden weer in breistand zetten en enige toeren over alle naalden breien, of men zet aan dezelfde kant verder naalden in de ruststand en gaat precies zo te werk als zo-even omschreven.

Wanneer de toeren aan beide kanten verkort worden, worden afwisselend aan beide kanten naalden in rust gezet, en wel steeds aan die kant, waar de slede niet staat. Daartussen wordt steeds een toer gebreid. Het aantal naalden, dat steeds in rust gezet moet worden, hangt af van de gewenste vorm.

FREE COPY - NOT FOR SALE

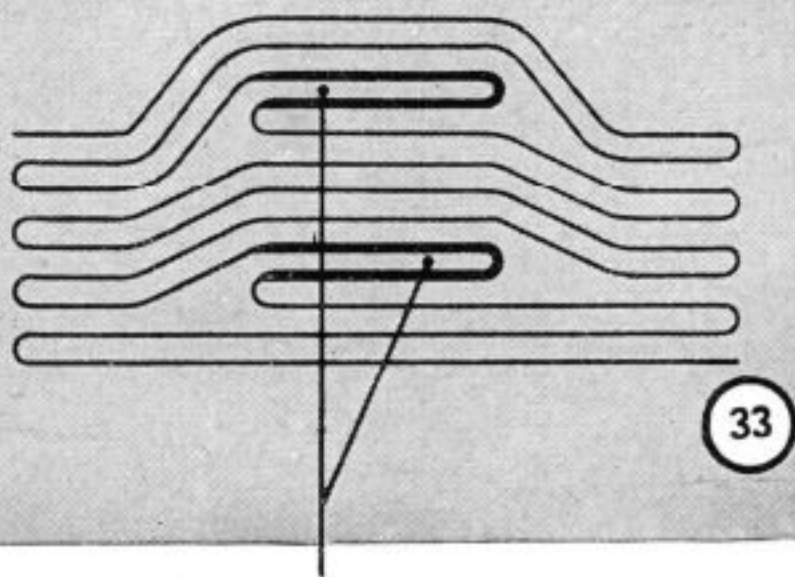

Verkorte Toeren

Om een hiel, een teen, bustevorm enz. te breien, worden de toeren eveneens aan beide zijden verkort. Eerst zet men na elkaar aan beide kanten naalden in rust, daarna zet men deze naalden geleidelijk weer in werking, d. w. z. eerst worden de toeren steeds korter, daarna worden ze geleidelijk weer langer, totdat men weer over de gehele breedte breit (afb. 34/35).

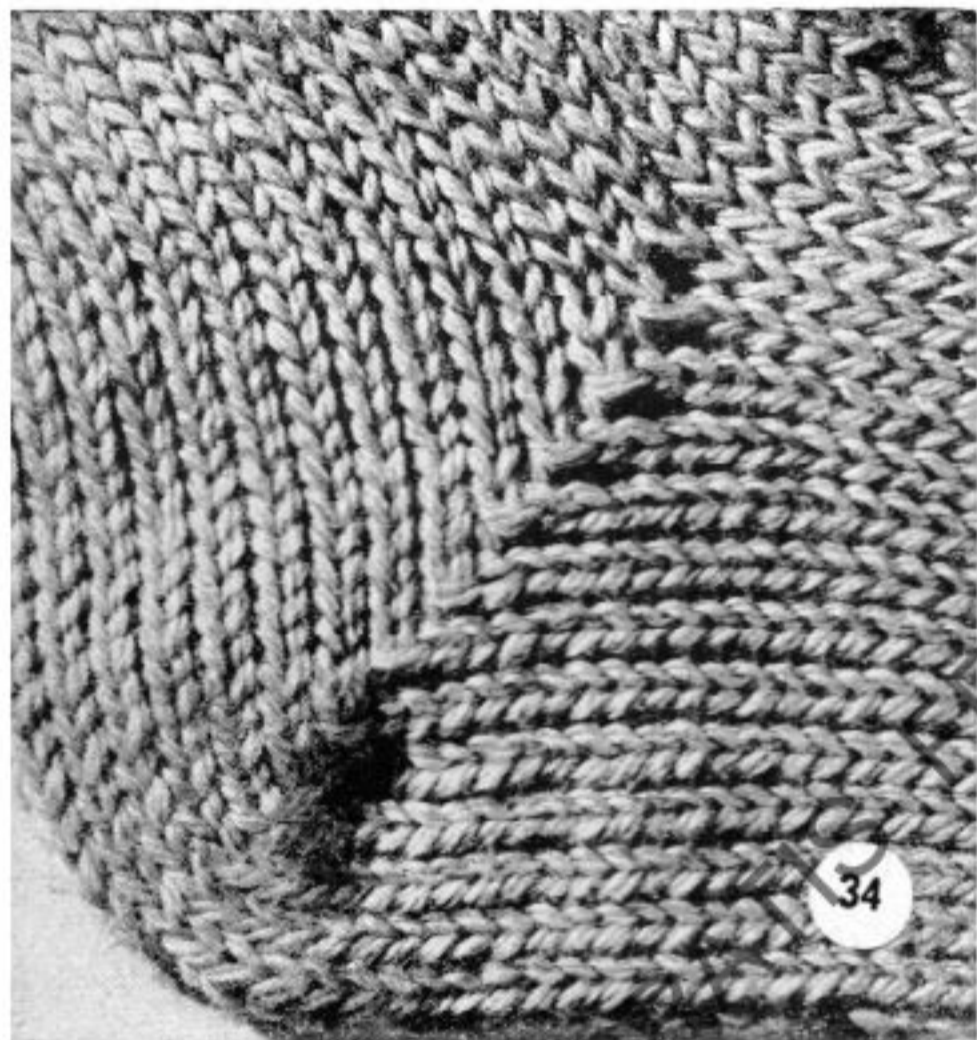

FREE GRATUIT

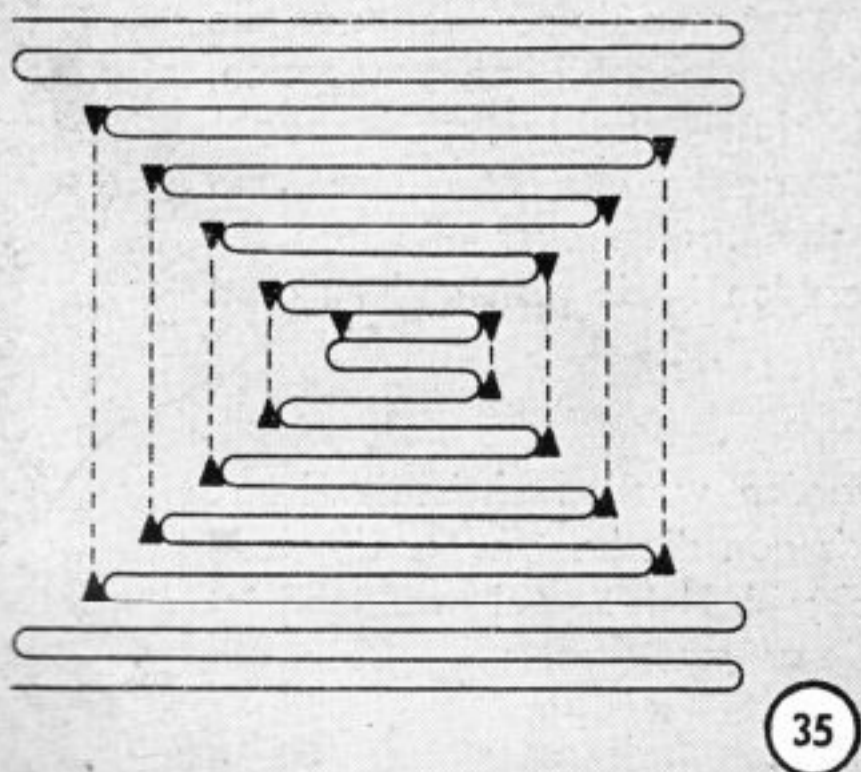

De eindsteken, die door pijljes aangegeven en door stippellijnen verbonden zijn, zijn samengebreid.

IV. PATRONEN

In het volgende hoofdstuk worden enkele grondpatronen behandeld, waaruit men de mogelijkheden van de machine leert kennen. U zult echter door variatie en combinatie hieruit heel spoedig steeds nieuwe en aantrekkelijke patroontjes kunnen maken. Naast de gebruikelijke beschrijvingen van patroontjes, zult U af en toe patroontjes in breischrift getekend vinden, zoals ook later in onze breipatronen voor zal komen.

Dit breischrift moet men zó aflezen, zoals het werk naar de breister gekeerd, eruit ziet, dus heeft men averechtse steken voor zich, dan zijn er ook averechtse steken getekend, heeft men rechtse steken voor zich, dan zijn er ook rechtse getekend. Bij de breivoorschriften is aan de zijkant het aantal toeren aangegeven. Niet-aangegeven toeren betekent altijd: een toer overbreien. Bij gaatjespatronen blijven de lege naalden in breistand, bij vangpatronen blijven de naalden in ruststand.

Verklaring der tekens in de breivoorschriften:

- = rechtse steek
- ▤ = averechtse steek
- = lege naald (deze blijft echter in breistand)
- ⊗ = naald buiten werking
- ◐ = naald in ruststand
- ◑ = naald in breistand
- ⊠ = een op de rechter naastliggende naald gehangen steek
- ⊡ = een op de linker naastliggende naald gehangen steek
- ⊢ = 3 steken op één naald gehangen

Patentsteek zonder hulpapparaat

Hiervoor moet de palschakelaar omgezet worden.

Voorbeeld 1. Afb. 36

1. De 2e, 4e, 6e enz. naald in rust zetten.
2. 1 toer breien.
3. De in rust staande naalden weer in breistand zetten.
4. 1 toer breien.
5. Van 1—4 steeds herhalen.
Wordt dit patroon van dikke wol gebreid, dan zet men eerst elke 2e naald buiten werking.

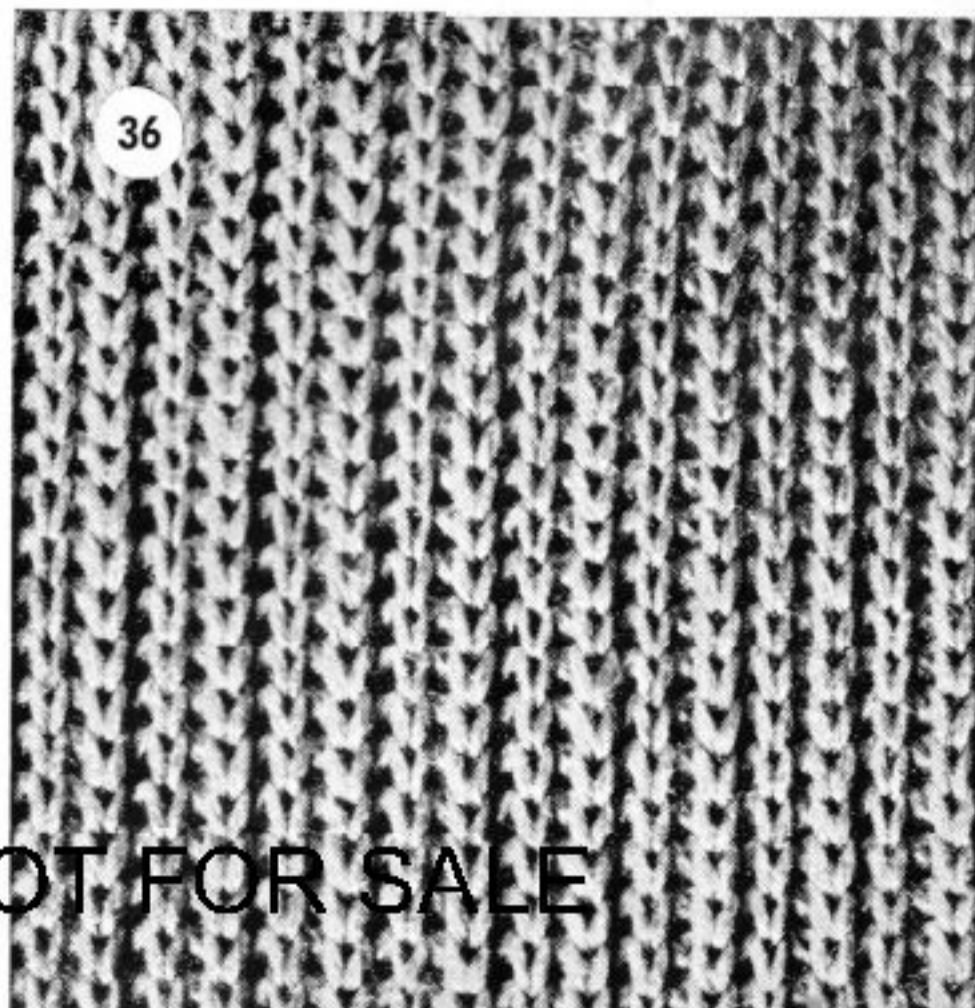

Patronen, ontstaan door verschillende steekinstelling

Afwisselend wordt een aantal toeren met grote, en een aantal toeren met kleine steekinstelling gebreid. Hierdoor krijgt men de indruk van dwarse strepen.

Voorbeeld 1. Afb. 37

1. 15 toeren met steekinstelling 3 breien.
2. 8 toeren met steekinstelling 10 breien.
Van 1. tot 2. steeds herhalen.

A close-up photograph of a knitted fabric sample. It features a repeating pattern of vertical stripes. Each stripe consists of a series of rows with a wide, loose stitch (steekinstelling 3) alternating with a series of rows with a tight, narrow stitch (steekinstelling 10). The overall effect is a textured, ribbed appearance with distinct vertical bands.

37

Voorbeeld 2. Afb. 38

1. 2 toeren met steekinstelling 3 breien.
2. 2 toeren met steekinstelling 10 breien.
Van 1. to 2. steeds herhalen.

A close-up photograph of a knitted fabric sample. It shows a repeating pattern of vertical stripes. Each stripe is formed by two rows of wide, loose stitches (steekinstelling 3) followed by two rows of tight, narrow stitches (steekinstelling 10). The pattern repeats every four rows, creating a rhythmic, textured look.

38

Voorbeeld 3. Afb. 39

1. Achtereenvolgens een toer breien met steekinst. 2, 3, 4, 5, 6 enz. tot 10.
Deze 9 toeren steeds herhalen.

28

A close-up photograph of a knitted fabric sample. It displays a repeating pattern of vertical stripes. Each stripe is created by a sequence of nine rows, each with a different stitch width (steekinstelling 2, 3, 4, 5, 6, etc., up to 10). This sequence is repeated to form a textured, multi-colored striped effect.

39

Patronen, ontstaan door het buiten werking stellen van naalden

Op bepaalde afstand worden naalden buiten werking gesteld, zodat op deze plaatsen een grotere tussenruimte tussen 2 steken ontstaat.

Voorbeeld 1. Afb. 40

1. Elke 2e naald buiten werking stellen.
 2. Over de andere naalden normaal breien.
- Op deze wijze kan men met bijzonder dikke wol breien.

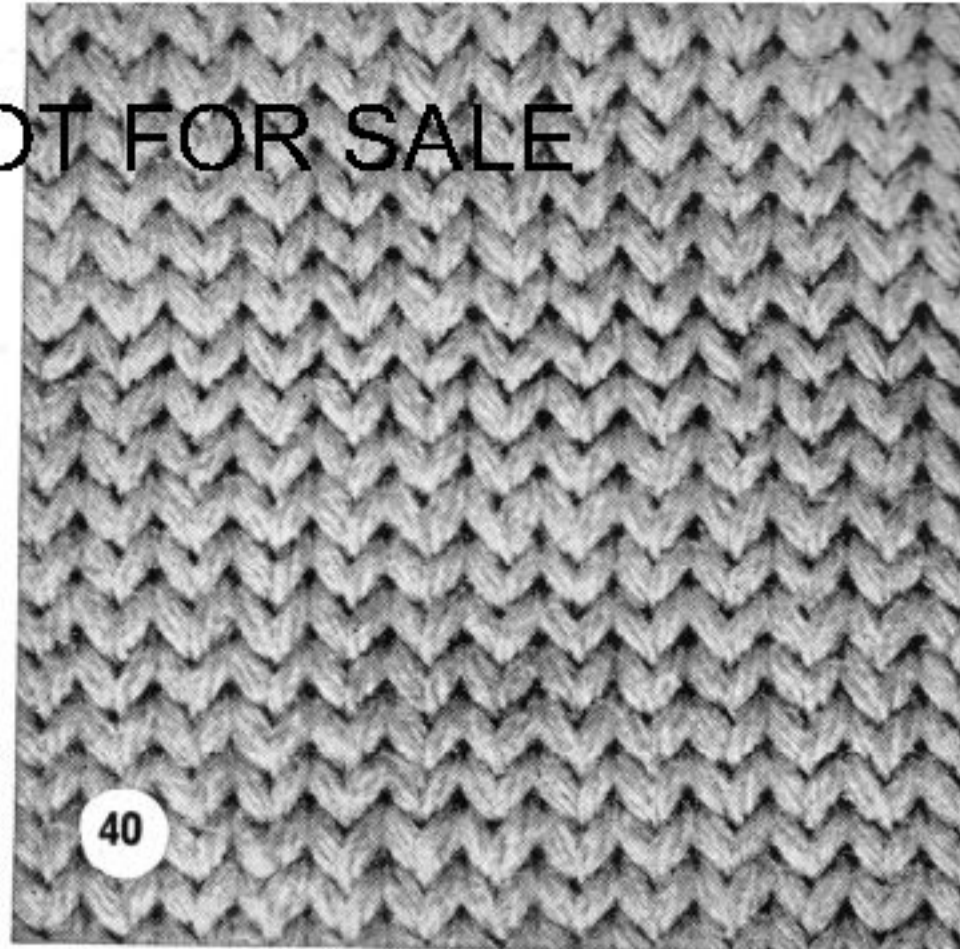

Voorbeeld 2. Afb. 41

1. Elke 2e naald buiten werking stellen.
Het aantal in breistand staande naalden moet éven zijn.
Een aantal toeren breien.
2. Aan weerskanten een naald uit de buiten werking-stand in de breistand zetten.
3. 2 toeren breien.
Van 2. tot 3. herhalen, tot alle naalden weer in breistand slaan.

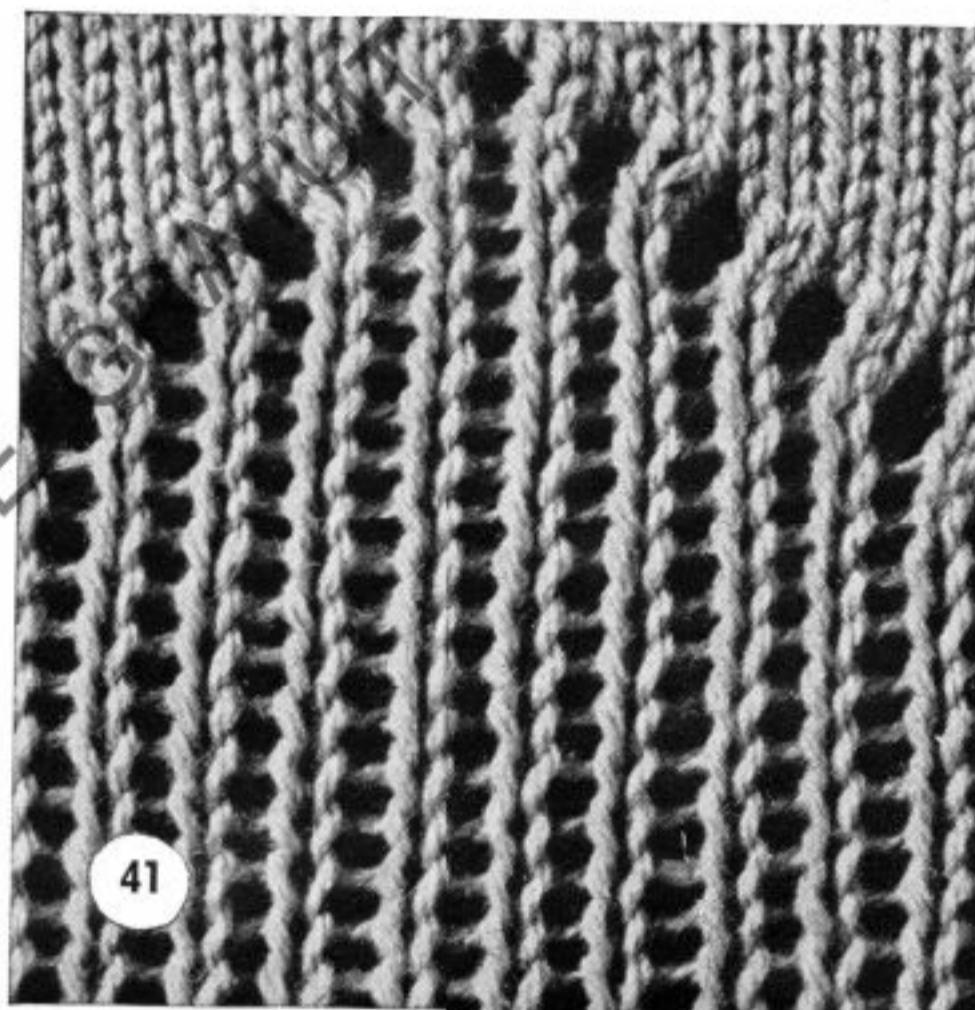

Voorbeeld 3. Afb. 42

1. Elke 4e naald buiten werking zetten.
2. Tot aan het eind van het patroontje breien.
3. De buiten-werking-staande naalden weer in breistand zetten.
4. De naastliggende steek van de vorige toer op de lege naalden hangen (afb. 16).
5. Normaal verder breien.

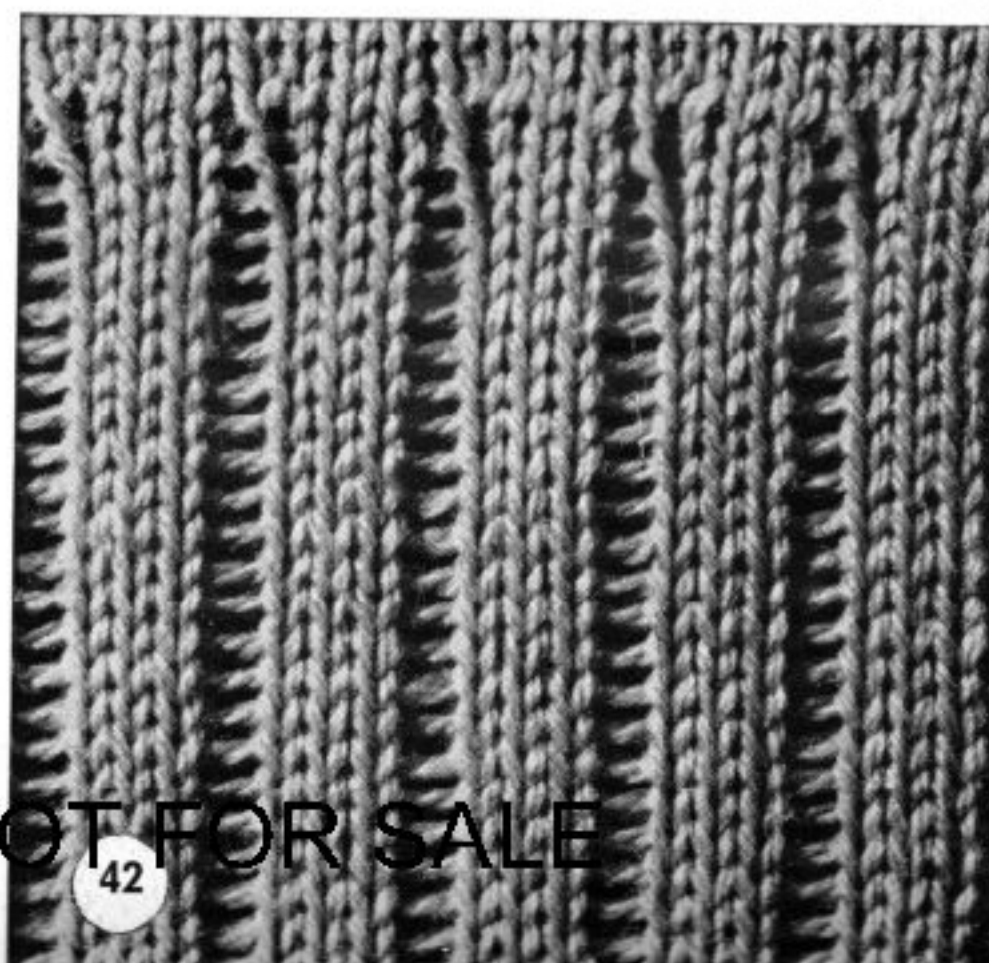

Gaatjespatronen

Met de oognaald wordt een steek naar de rechter- of linkernaald verplaatst. De lege naald blijft echter in breistand staan. Na 2 toeren breien, is op deze plaats een gaatje ontstaan.

Voorbeeld 1. Afb. 43

1. Elke 6e st. op de naastliggende naald hangen.
2. 7 toeren breien.
3. Van 1. tot 2. herhalen, waarbij men het patroon laat verspringen.



43

Voorbeeld 2. Afb. 44

1. Te beginnen van links: de 4e, 10e, 16e, 22e enz. steek op de naastliggende linkernaald hangen en de 6e, 12e, 18e, 24e enz. steek op de naastliggende rechternaald hangen.
2. 2 toeren breien.
3. Van 1 tot 2 tweemaal herhalen.
4. 5 toeren breien en het patroon verspringen.

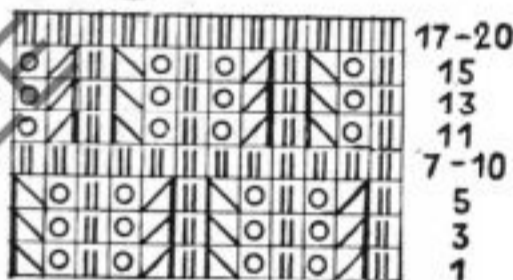

44

Voorbeeld 3. Afb. 45

1. Te beginnen van links: elke 8e steek op de linkernaald ernaast hangen en 2 toeren breien.
2. De 9e, 17e, 25e, 33e enz. steek op de rechternaald ernaast hangen, de 7e, 15e, 23e, 31e enz. steek op de linkernaald ernaast hangen, 2 toeren overbreien.
3. De 10e, 18e, 26e, 34e enz. steek op de rechternaald ernaast hangen, de 6e, 14e, 22e, 30e enz. steek op de linkernaald ernaast hangen, 2 toeren overbreien.
4. De 11e, 19e, 27e, 35e enz. steek op de rechternaald ernaast hangen, de 5e, 13e, 21e, 29e enz. steek op de linkernaald ernaast hangen, 2 toeren overbreien.
5. Van 1 tot 4 herhalen, echter het patroon laten verspringen.

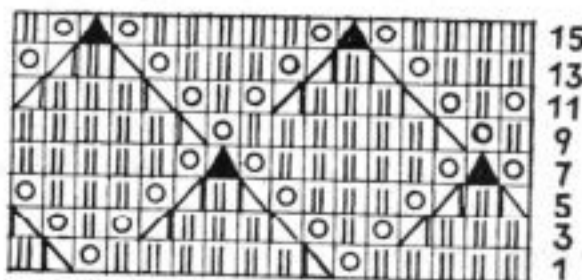

45

Vangpatronen

Op bepaalde afstanden worden naalden in de ruststand gezet, waarna enkele toeren gebreid worden. Hierbij komt op de in rust staande naald een steek met enkele lussen te liggen; zet men deze naald weer in de breistand en brei men verder, dan worden de steek en de lussen in één keer samen gebreid.

Voorbeeld 1. Afb. 46

1. 3 toeren breien.
2. Elke 6e naald in de ruststand zetten.
3. 4 toeren breien.
4. De naalden weer in breistand brengen.
5. Van 1 tot 4 herhalen, waarbij men het patroon laat verspringen.

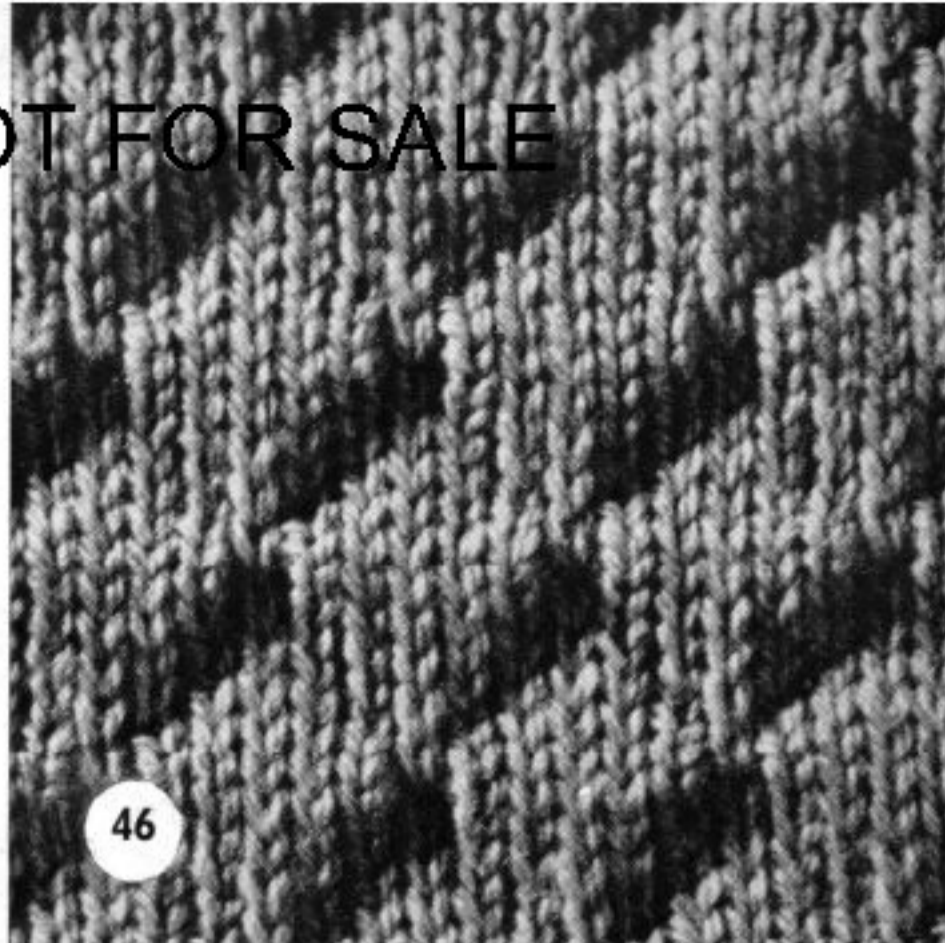
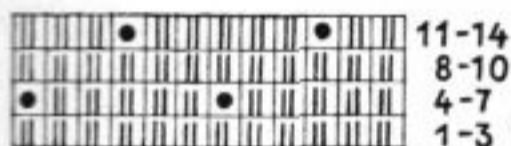

Voorbeeld 2. Afb. 47

1. 5 toeren breien.
2. Elke 4e naald in ruststand zetten, te beginnen links bij de 2e naald.
3. 5 toeren breien.
4. De naalden weer in breistand zetten, en het patroon verspringen, dus elke 4e naald in rust zetten, te beginnen links bij de 4e naald.
5. Van 1 tot 4 herhalen.

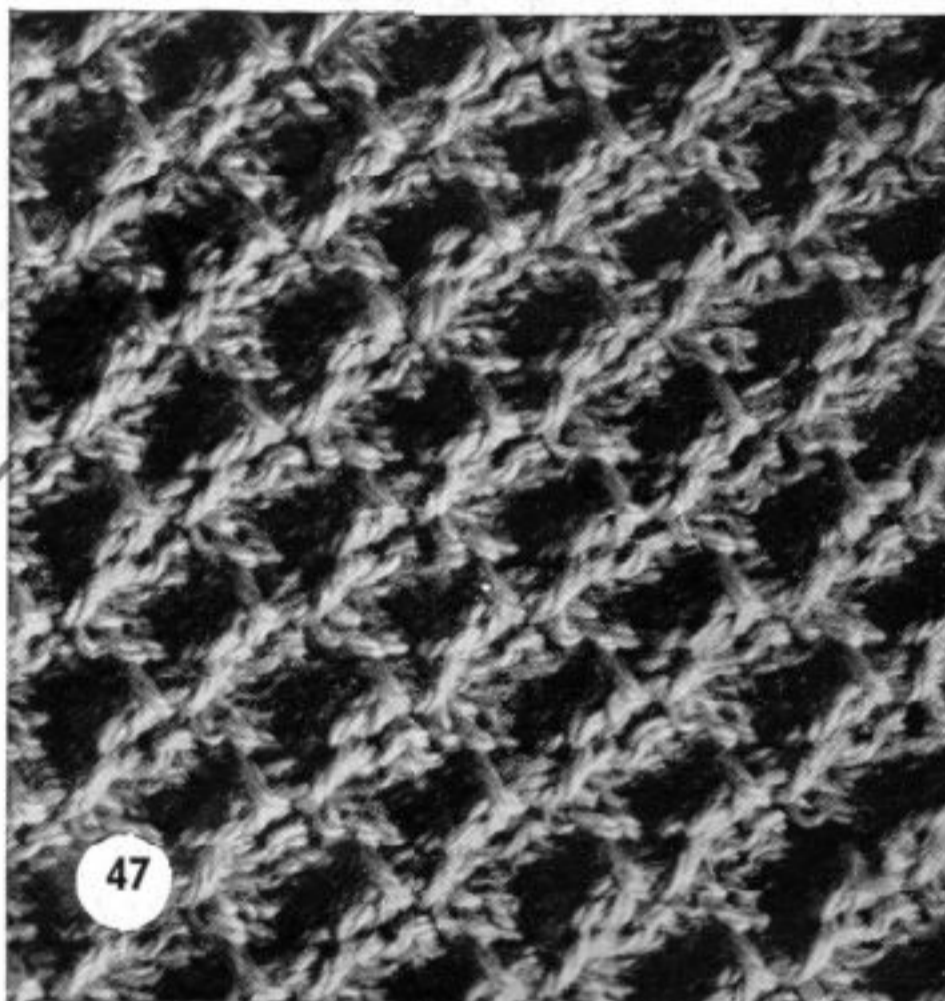
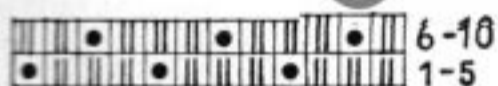

Voorbeeld 3. Afb. 48

1. Elke 4e naald in rust zetten en 3 toeren breien.
2. Alle naalden weer in breistand zetten en 1 toer breien.
3. 1 en 2 steeds herhalen.



FREE COPY

NOT FOR SALE

Patronen, ontstaan door het ophaken van steken

Deze patronen ontstaan door een steek te laten vallen en deze met behulp van de speciale haaknaald weer op te haken (zie bldz. 19).

Voorbeeld 1. Afb. 49

1. Een aantal toeren breien.
2. Elke 2e steek laten vallen.
3. De gevallen steken aan de voorkant ophaken. Dit patroon is overbodig, als U in het bezit bent van het Voorzetapparaat.

49

Voorbeeld 2. Afb. 50

1. 9 toeren breien.
2. Elke 2e steek 3 toeren diep laten vallen. Met de haaknaald, achter de twee onderste lussen langs, de bovenste lus door de steek halen en deze nieuwe steek op de naald hangen.
3. 1 en 2 herhalen.

50

Voorbeeld 3. Afb. 51

1. 8 toeren breien.
2. Elke 6e steek 8 toeren diep laten vallen.
3. De steek ophaken, daarbij echter slechts elke 2e lus opnemen achter de 1e lus langs.
4. Van 1 tot 3 herhalen, waarbij men het patroon laat verspringen.

32

FREE COPY

NOT FOR SALE

51

Patronen met opgetrokken steken

Voor deze patronen worden steken van bepaalde naalden 2 of 3 toeren dieper, met het werkhaakje losser gemaakt en bij de zich op de naald bevindende steek opgehangen.

Voorbeeld 1. Afb. 52

1. 5 toeren breien.
2. Elke 4e steek met de werkhaak 4 toeren dieper oppakken, over drie toeren optrekken en deze steek op de betreffende naald erbij hangen.
3. 1 en 2 herhalen, waarbij men het patroon laat verspringen.



Voorbeeld 2. Afb. 53

1. 9 toeren breien.
2. De steken van op drie-na de laatste toer op de naalden erbij hangen.
3. Van 1 tot 2 herhalen.

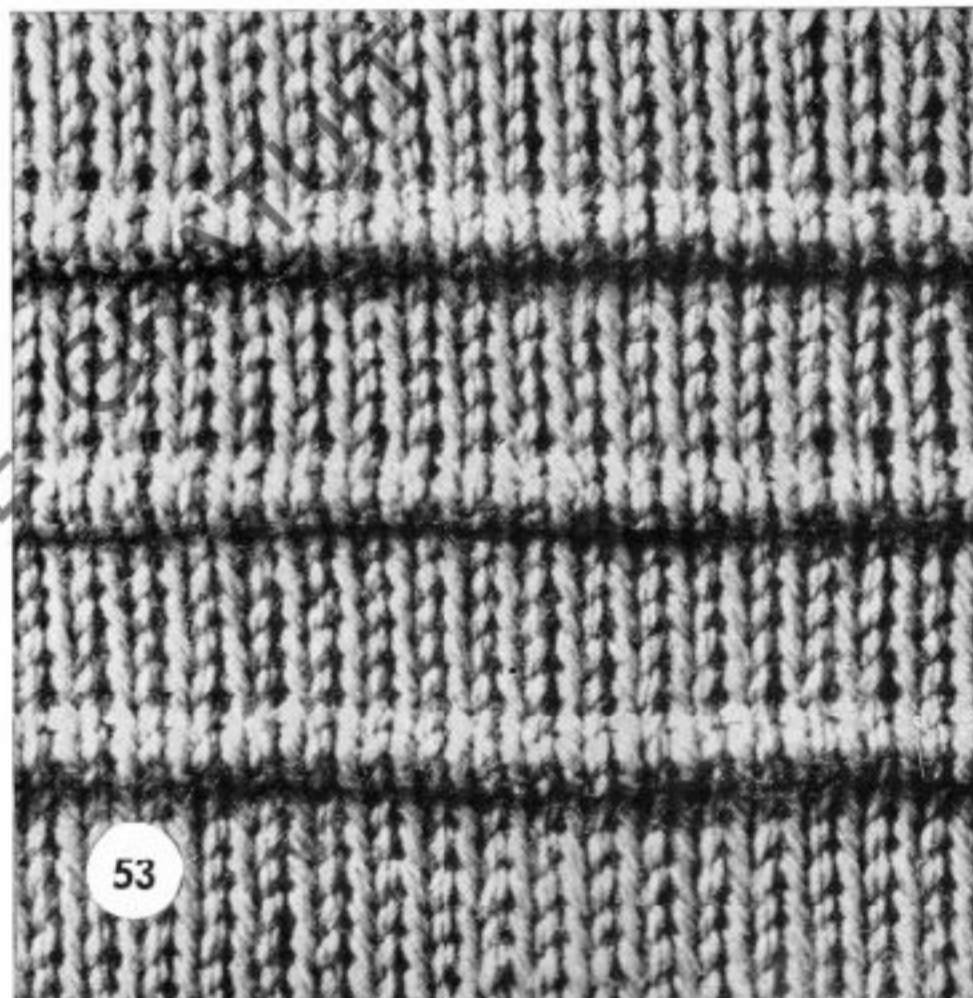

Voorbeeld 3. Afb. 54

1. Men begint van naald 0 uit te tellen.
2. Van 4 toeren diep maakt men de volgende steken losser en hangt ze op:
Beide steken van naald 1 op naald 1, hierbij de steken met elkaar kruisen.
Beide steken van naald 5 op naald 7, aan linker- en rechterkant.
Beide steken van naald 11 op naald 13, aan linker- en rechterkant.
Beide steken van naald 17 op naald 19, enz.
3. 5 toeren breien.
4. De steken van 4 toeren diep, die opgetrokken werden, verder naar buiten hangen.
5. 5 toeren breien en nr. 4 herhalen.
6. Van 2 tot 5 herhalen.



Kabel- en gekruiste patronen

Met de oognaalden of de kabelnaalden worden steken van de tongnaalden genomen, de steken worden met elkaar gekruist en op de naalden teruggehangen. Bij het kruisen moet men erop letten, dat steeds in de zelfde richting òf afwisselend een keer naar rechts en een keer naar links gekruist wordt.

Voorbeeld 1. Afb. 55

1. 6 toeren breien.
2. De 7e met de 8e, die 13e met de 14e, de 19e met de 20e enz, steek kruisen doormiddel van de oognaalden.
3. Van 1 tot 2 herhalen, waarbij het patroon versprongen wordt.

55

Voorbeeld 2. Afb. 56

1. 6 toeren breien.
2. De 9e, 14e, 18e en 23e steek laten vallen, de lege naalden in breistand laten staan.
3. Met de kabelpennen de 10e en 11e steek met de 12e en 13e steek kruisen, de 19e en 20e steek met de 21e en 22e steek kruisen.
4. Van 1 tot 3 herhalen.
5. De gevallen steken met de haaknaald ophaken.

56

Voorbeeld 3. Afb. 57

1. Met behulp van de oognaalden de 7e met de 8e, de 15e met de 16e, de 23e met de 24e steek enz. kruisen.
2. Een toer overbreien en het patroon een naald vorder laten verspringen.
3. Nr. 2 herhalen.

34

57

Patronen doormiddel van hulpdraden

Bij deze patronen gebruikt men een hulpdraad van dezelfde, of van een andere kleur.

Voorbeeld 1. Afb. 58

1. Op een hulpdraad van dezelfde wol kralen rijgen.
2. De hulpdraad over de naalden leggen. Op gewenste afstand de kralen tussen 2 naalden schuiven en een toer breien.
3. Nog een toer breien met de hulpdraad, echter zonder kralen.
4. Met de hoofddraad 8 toeren breien.
5. Van 2 t/m 4 herhalen, waarbij men het patroon laat verspringen.

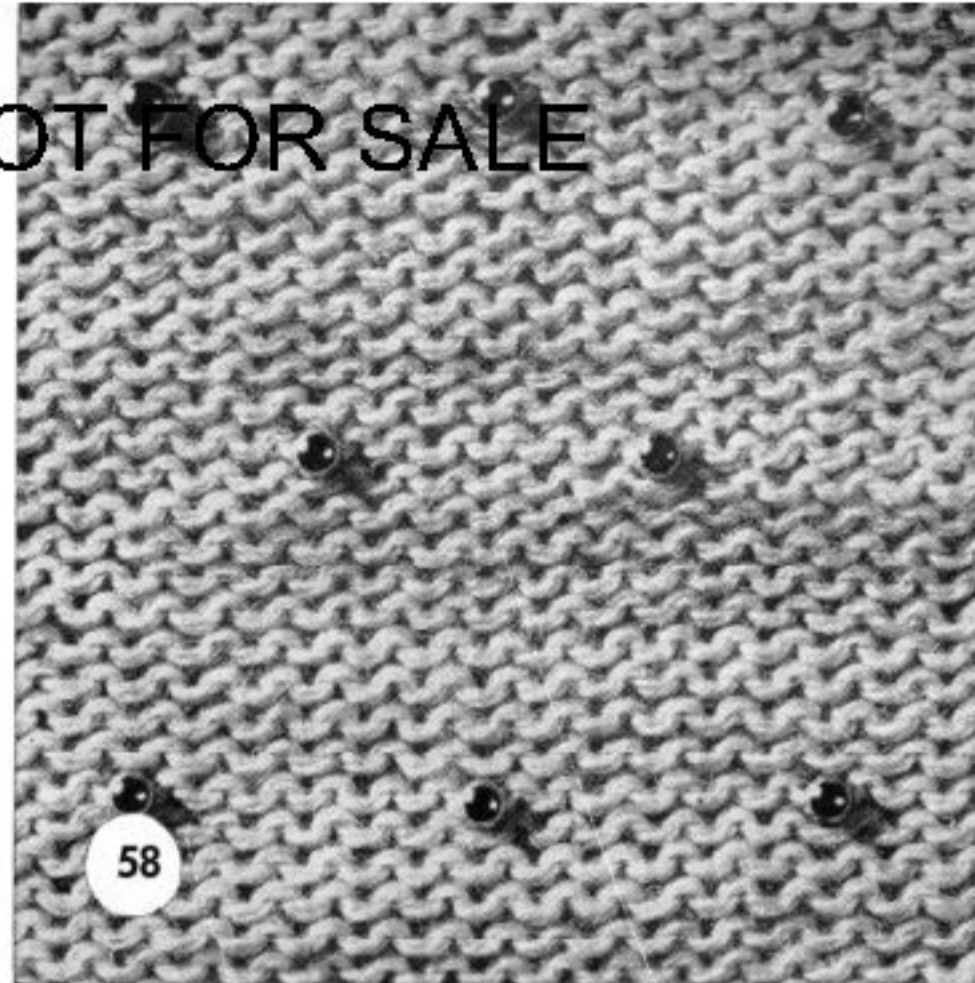

Voorbeeld 2. Afb. 59

1. De 5e en 6e naald, de 11e en 12e, de 17e en 18e, de 23e en 24e naald enz. in ruststand zetten.
2. De hulpdraad 4x om de 5e en 6e naald wikkelen.
3. De 7e t/m de 10e steek op de kabelnaalden nemen en de hulpdraad hierachter langs leiden. De steken weer ophangen.
4. De hulpdraad 4x om de 11e en 12e naald wikkelen, de hulpdraad, als onder 3. beschreven, verder leiden, de 17e en 18e naald omwikkelen enz.
5. De naalden weer in de breistand brengen en 8 toeren breien.
6. Herhaling van 1 t/m 5, waarbij men het patroon laat verspringen.

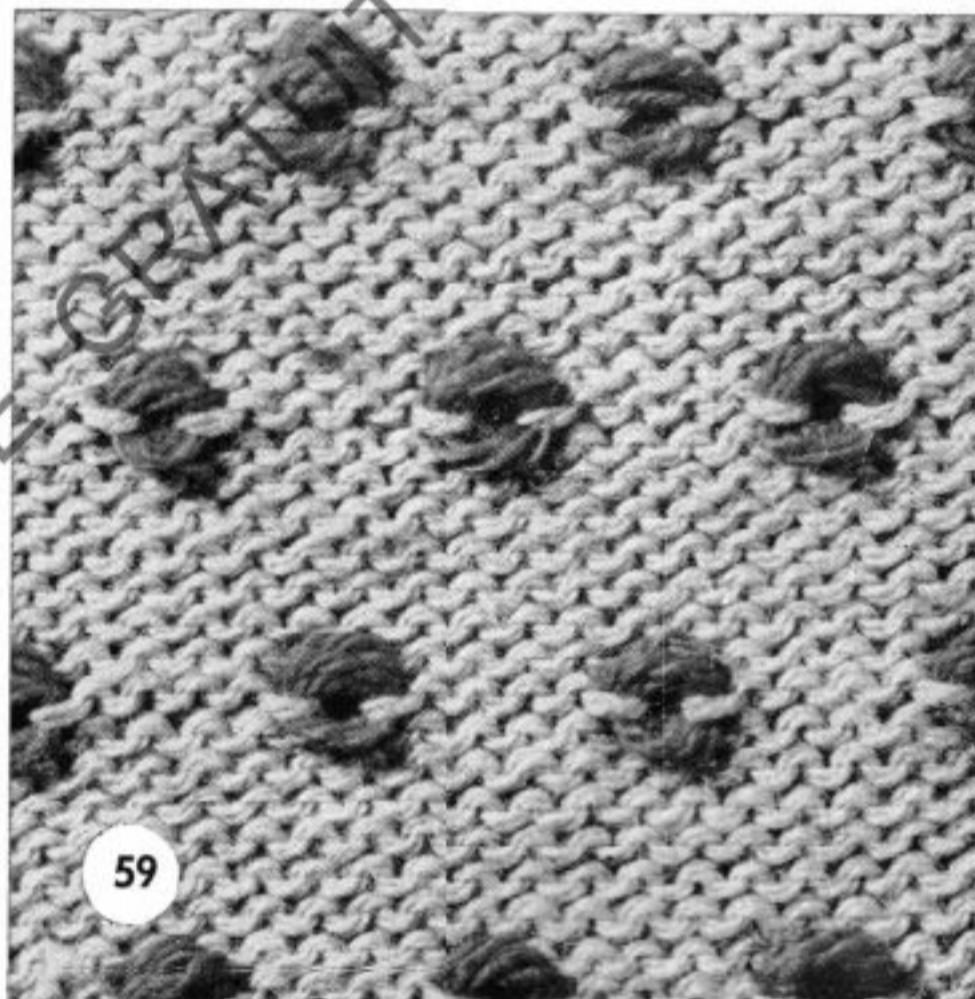

Voorbeeld 3. Afb. 60

1. 3 toeren breien met gladde, dunne wol.
2. De noppendraad afwisselend onder 3 naalden door en over 1 naald achter de tong leggen.
3. Van 1 tot 2 steeds herhalen, waarbij men het patroon laat verspringen. Tijdens het breien van de 1e toer met de dunne wol, moet men erop letten, dat de tongen open zijn.



Patronen met verschillende kleuren

Bij het breien van horizontale strepen moet de slede aan het einde van een streep, steeds aan de kant van het apparaat komen, waar de draad voor de volgende streep hangt. Zodoende moet bij een oneven aantal toeren de buitenste knop opgetrokken worden, vóór het breien van de laatste toer, zodat de slede na die toer teruggeschoven kan worden naar het uitgangspunt.

Voorbeeld 1. Afb. 61

1. Met donkere wol 6 toeren breien.
2. Met lichte wol 2 toeren breien.
3. Met donkere wol 6 toeren breien.

Voorbeeld 2. Afb. 62

1. Met lichte wol een toer breien.
2. De buitenste knop optrekken, met donkere wol één toer breien, slede terugschuiven en knop weer indrukken.
3. Met lichte wol een toer breien.
4. De buitenste knop optrekken, met donkere wol een toer breien, slede terugschuiven en knop weer indrukken.
5. Van 1 tot 4 herhalen.

Voorbeeld 3. Afb. 63

1. 2 toeren met lichte wol breien.
2. De lichte draad over de naalden leggen en deze draad tussen de laatste en de voorlaatste naald naar beneden leggen.
3. De donkere draad van onder naar boven tussen de laatste en de voorlaatste naald leggen en over de laatste naald heen.
4. Een toer breien.
5. De donkere draad over 2 naalden leggen en naar beneden leiden, de lichte draad over de rest van de naalden leggen.
6. Een toer breien.
7. Dit steeds herhalen, waarbij dus de donkere draad steeds een steek méér breit en de lichte draad steeds een steek minder.

Bij schuine en verticale strepen, moeten de beide draden steeds vóór het overlappen van de 2e draad, met elkaar gekruist worden.

Voorbeeld 4. Afb. 64

Patroon met 3 kluwens gebreid.

1. De eerste draad van links over de naalden leggen en tussen de 4e en de 5e naald naar omlaag.
2. De tweede draad tussen de 4e en de 5e naald van onder naar boven leiden en naar rechts over de volgende 9 naalden leggen, daarna tussen de 13e en de 14e naald naar beneden leiden.

3. De derde draad tussen de 13e en de 14e naald naar boven en over de resterende naalden leggen.
4. Een toer breien.
5. In omgekeerde volgorde werken, dus de laatste draad over de naalden leggen en tussen de 13e en 14e naald naar omlaag, de tweede draad over de volgende 9 naalden en tussen de 4e en 5e naald omlaag en de eerste draad vanaf de 4e naald naar links leggen. Vóór het overleggen de draad steeds met de vorige kruisen.
6. Van 1 tot 5 herhalen.

Noorse patronen brei met steeds volgens telpatroon. Men gebruikt twee of meer verschillende kleuren. Elke kleur wordt afzonderlijk gebreid, zodat men voor één gehele toer meerdere malen de slede moet gebruiken, de toerenteller telt hierdoor ook de toer, meerdere malen.

Voorbeeld 5. Afb. 65

- 1.. Alle naalden, bestemd voor de in te breien kleur, worden in de ruststand gezet, beide knoppen optrekken, een toer breien met de hoofdkleur en de slede terugschuiven.
2. De naalden, die in rust staan, in de breistand schuiven, de buitenste knop indrukken en een toer met de bijkleur breien.
3. Volgens telpatroon de naalden voor de volgende toer instellen en van 1 tot 2 herhalen.

Om Noorse patronen met meer dan 2 kleuren te breien, gaat men als volgt te werk:

1. De laatste effen toer, die dus voorafgaat aan de Noorse rand wordt gebreid met beide knoppen opgetrokken.
2. De naalden, bestemd voor de eerste kleur, in breistand zetten, een toer breien en slede terugschuiven.
3. De naalden, bestemd voor de tweede kleur, in breistand zetten, een toer breien en slede terugschuiven.
4. De naalden, bestemd voor de derde kleur, in breistand zetten, een toer breien en slede terugschuiven, enz.

Zijn alle kleuren van de eerste toer gebreid, dan wordt de slede bij de laatste kleur niet teruggeschoven. Voor de tweede toer herhaalt men de werkzaamheden vanaf punt 2.

Wordt de laatste toer van het Noorse gedeelte gebreid, dan drukt men bij het breien van de laatste kleur van die toer, de buitenste knop in, zodat dan alle naalden weer in de breistand eindigen.

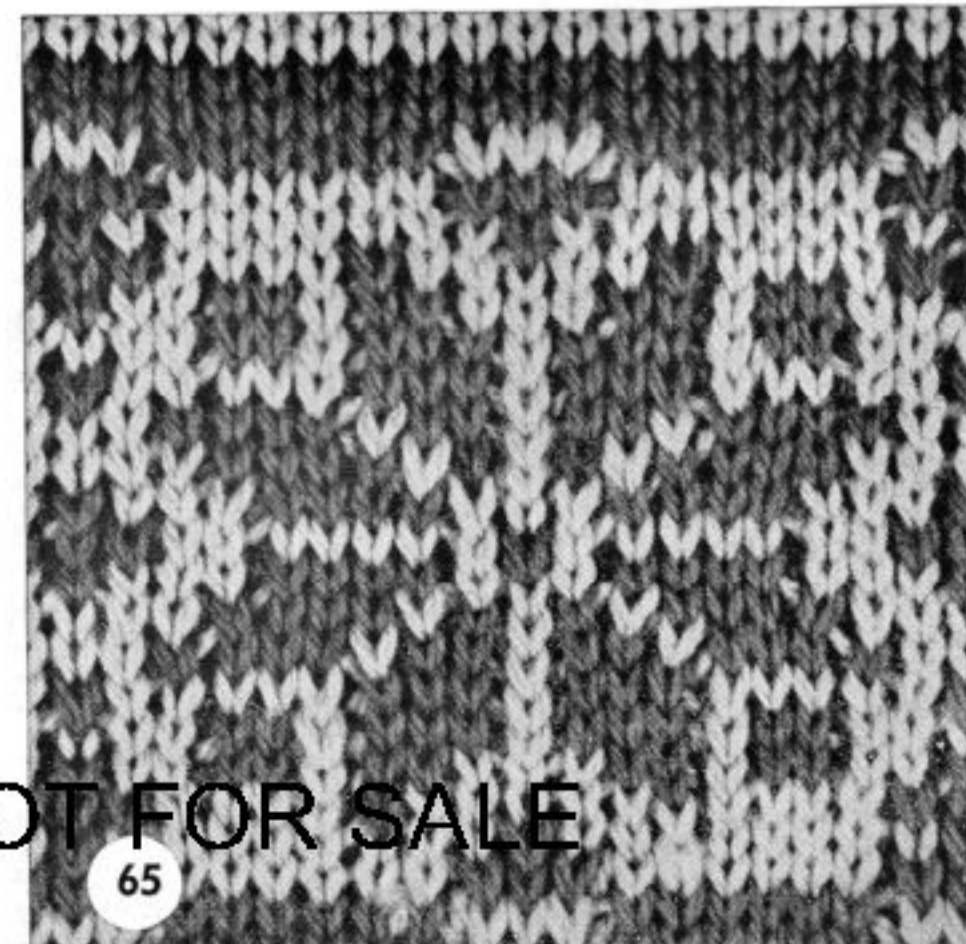
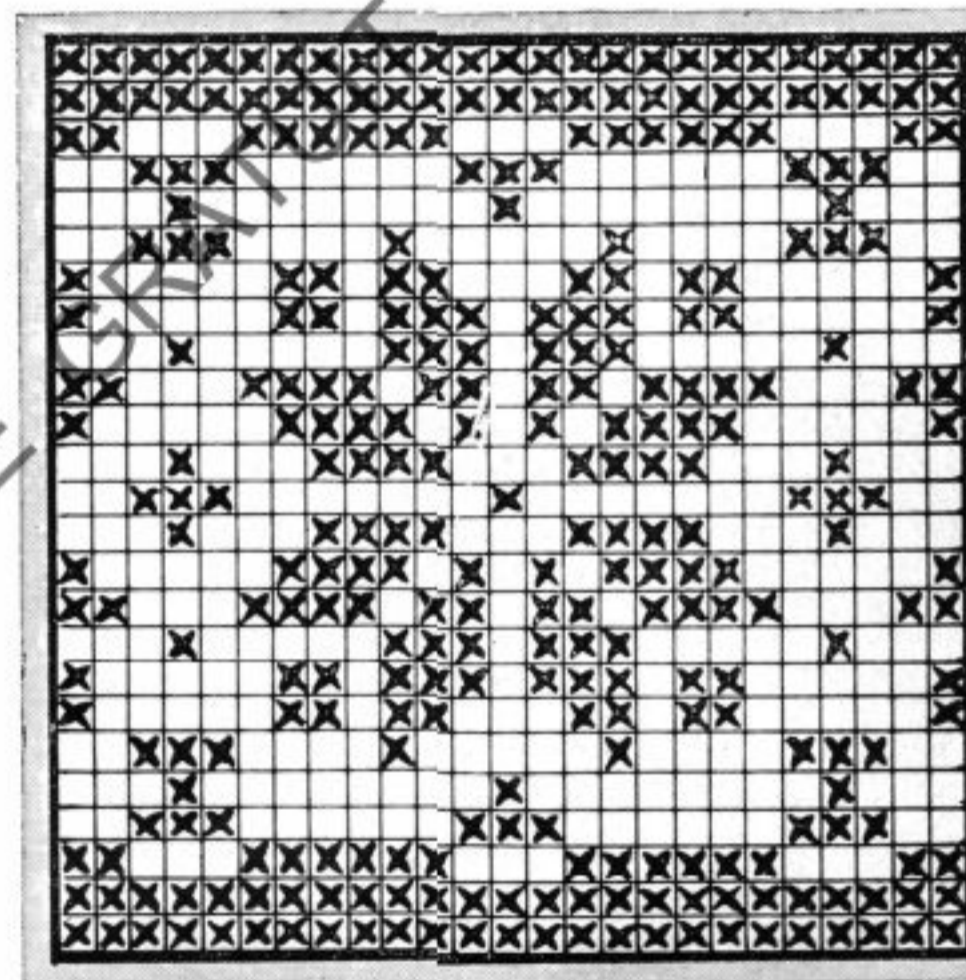
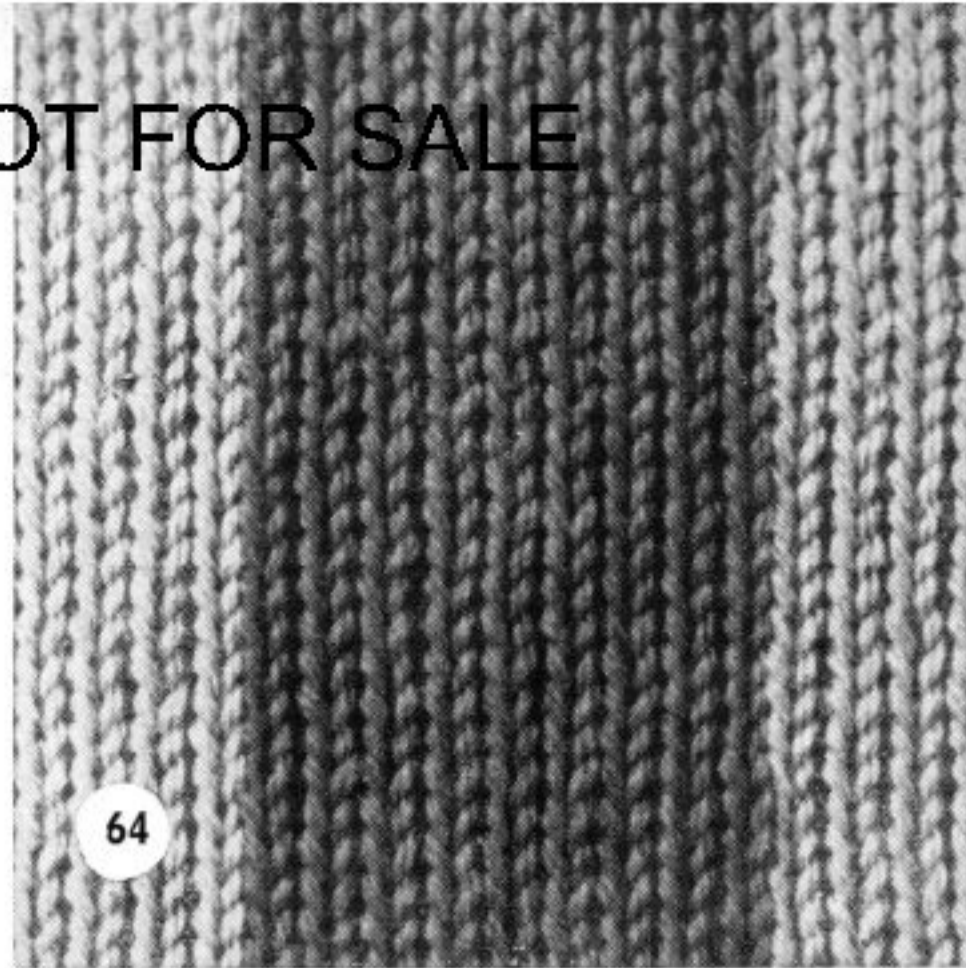

Gecombineerde patronen

Onbegrensde mogelijkheden verkrijgt men door verschillende grondpatronen te combineren. De volgende combinaties dienen als voorbeeld:

Voorbeeld 1. Afb. 66

1. Elke 4e naald wordt buiten werking gezet.
2. 4 toeren breien.
3. Van de naalden, die in breistand staan, de 2e, de 8e, de 14e enz. in rust zetten.
4. Van 2 tot 3 steeds herhalen, het patroon echter steeds laten verspringen.



Voorbeeld 2. Afb. 67

1. Elke 2e naald buiten werking zetten.
2. 6 toeren breien.
3. Van de naalden, die in breistand staan, de 2e, de 4e, de 6e, enz. in rust zetten.
4. 6 toeren breien.
5. De in rust-staande naalden in breistand zetten en de 1e, de 3e, de 5e, enz. in rust zetten.
6. Van 2 tot 5 herhalen.



Voorbeeld 3. Afb. 68

1. Elke 4e naald in rust zetten, beginnend bij naald 4.
2. 2 toeren met een andere kleur breien en de naalden weer in breistand zetten.
3. Elke 4e naald in rust zetten, beginnend bij naald 2.
4. 2 toeren met de hoofdkleur breien en de naalden weer in breistand zetten.
5. Van 1 tot 4 herhalen.

Voorbeeld 4. Afb. 69

1. De buitenste knop optrekken, een toer breien met een andere kleur, de slede terugschuiven en de knop weer indrukken.
2. Een toer met de hoofdkleur breien.
3. Elke 6e naald in ruststand zetten.
4. 6 toeren met de hoofdkleur breien en de naalden weer in breistand zetten.
5. De buitenste knop optrekken, een toer breien met de andere kleur, de slede terugschuiven en de knop weer indrukken.
6. Een toer met de hoofdkleur breien.
7. Van 3 tot 6 herhalen, waarbij men het patroon laat verspringen.



Voorbeeld 5. Afb. 70

1. Met de eerste kleur een toer breien en elke 4e naald in rust zetten, beginnend met de 4e naald.
2. 3 toeren breien met de eerste kleur nu de in ruststand staande naalden weer in breistand zetten.
3. Met de tweede kleur een toer breien en elke 4e naald in rust zetten, beginnend met de 2e naald.
4. 3 toeren breien met de tweede kleur nu de in ruststand staande naalden weer in breistand zetten.
5. Van 1 tot 4 herhalen.

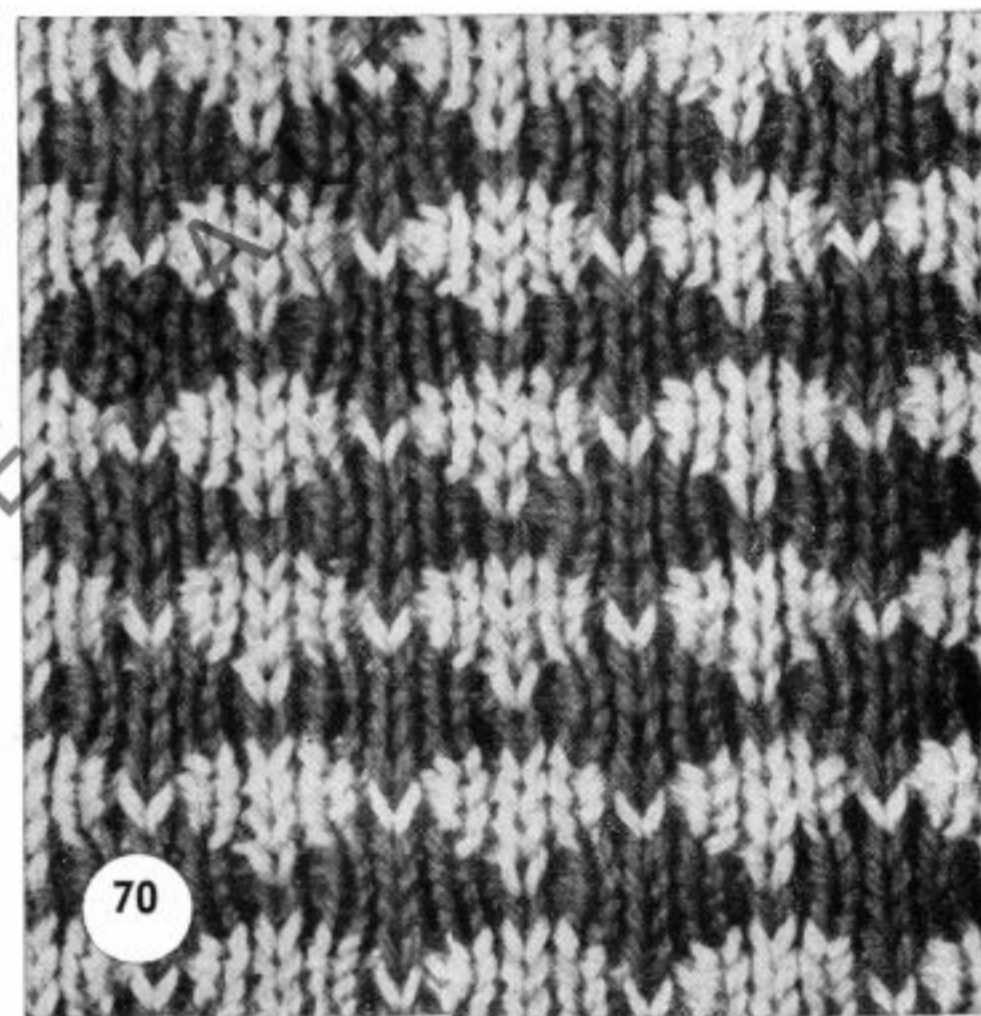

Voorbeeld 6. Afb. 71

1. Elke 7e naald blijft buiten werking.
2. 9 toeren met de hoofdkleur breien.
3. Buitenste knop optrekken, een toer breien met de bijkleur, slede terugschuiven en knop weer indrukken.
4. Van 2 tot 3 herhalen.
5. Als het werk klaar is, rijgt men één-op-twee-neer een viervoudige draad van de bijkleur door de lussenrijen.

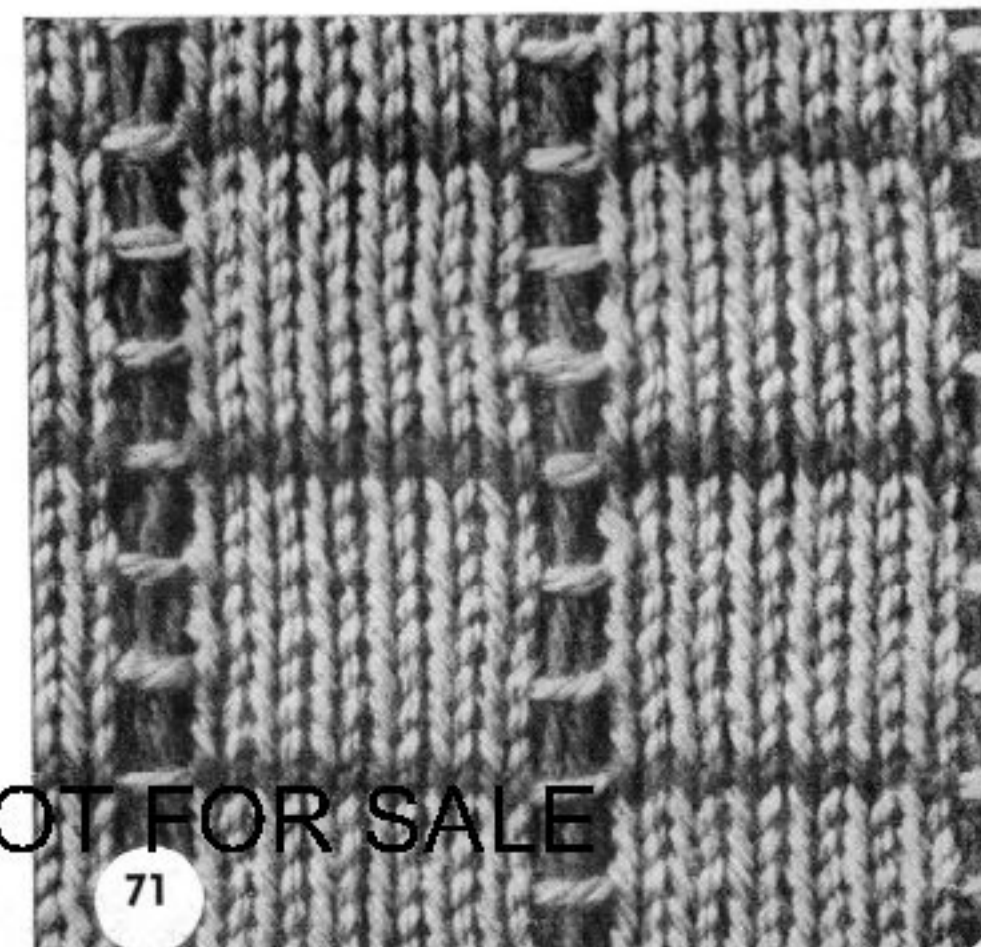

FREE COPY - NOT FOR SALE

V. HET BREIEN VAN KLEDINGSTUKKEN, ENZ.

Berekening van aantal steken en toeren

Evenals bij het handbreien, kan men bij het breien op een apparaat niet zonder meer de aanwijzingen van een handwerkblad of knippatroon volgen, daar deze niet altijd overeenkomen met de eigen maten. Behalve de juiste maat in cm, heeft men voor het breien vóór alles het overeenkomstige aantal steken en toeren nodig, welk aantal afhankelijk is van de dikte van het gebruikte materiaal. Heeft men dus het patroon aangepast aan de eigen maat, dan moet aan de hand van een proeflap het aantal steken en toeren gecontroleerd of berekend worden. De proeflap moet van hetzelfde materiaal met de gewenste steekgrootte en in het gewenste patroon gebreid worden, als het te maken kledingstuk.

De proeflap moet groot zijn en wordt, zodra ze van de machine komt, in de lengte, in de breedte en schuin getrokken, waarna men deze een tijdje laat rusten. Daarna speldt men de lap, zonder deze uit te rekken, op een gladde onderlaag. Pas nu wordt het aantal toeren en steken uitgeteld, dat op 5 cm hoogte en breedte komt.

Het omrekenen van cm naar aantal steken en toeren, willen we aan de hand van de volgende voorbeelden verduidelijken.

Men moet een lap breien, van bv. 31 cm breedte en 48 cm hoogte.

Het uittellen van de proeflap heeft gegeven:

$$5 \text{ cm breedte} = 17 \text{ steken}$$

$$5 \text{ cm hoogte} = 21 \text{ toeren}$$

a) Hoeveel steken moet men opzetten?

$$5 \text{ cm} = 17 \text{ steken}$$

$$1 \text{ cm} = 17 : 5 = 3,4 \text{ steek}$$

$$31 \text{ cm} = 31 \times 3,4 = 105,4 \text{ st.,} \quad \underline{\text{afgerond: 105 steken.}}$$

b) Hoeveel toeren moet men breien?

$$5 \text{ cm} = 21 \text{ toeren}$$

$$1 \text{ cm} = 21 : 5 = 4,2 \text{ toer}$$

$$48 \text{ cm} = 48 \times 4,2 = 201,6 \text{ toeren,} \quad \underline{\text{afgerond: 202 toeren}}$$

FREE COPY - NOT FOR SALE

Maatnemen:

De aangegeven getallen bij borstbreedte, rugbreedte en heupwijdte gelden voor volwassenen. Voor kinderen worden deze naar verhouding kleiner.

1. Bovenwijdte: over het dikste deel van de rug, onder de armen door en losjes over de buste. Voor het voorpand rekent men de halve bovenwijdte plus 2—4 cm, overeenkomstig een min of meer zware buste, en voor het rugpand rekent men de halve bovenwijdte minus 2—4 cm.
2. Taillewijdte: rondom de taille.
3. Borstbreedte: 8 cm onder het halskuiltje, van de ene arm tot de andere.
4. Schouderbreedte: van begin van de hals tot begin van de arm.
5. Voorlengte: van het halskuiltje tot aan de taille.
6. Zijlengte: met behulp van een lineaal, die men in horizontale richting onder de arm legt, meet men vanaf de bovenkant van de lineaal tot aan de taille.
7. Rugbreedte: 10 cm onder de halswervel van de ene arm tot de andere.
8. Ruglengte: van de halswervel tot aan de taille.
9. Heupwijdte: 20 cm onder de taille, losjes om de heupen gemeten.
10. Zithoogte: zittend gemeten van de taille tot aan de stoel.
11. Roklengte: van de taille tot de zoom.
12. Lengte binnenarm: van armsgat tot aan de hand.
13. Kophoogte mouw: gemeten op de bovenarm van armsgat tot begin van de schouder. Men rekent voor een eenvoudige jumpermouw een hoogte van 14—18 cm als kophoogte.

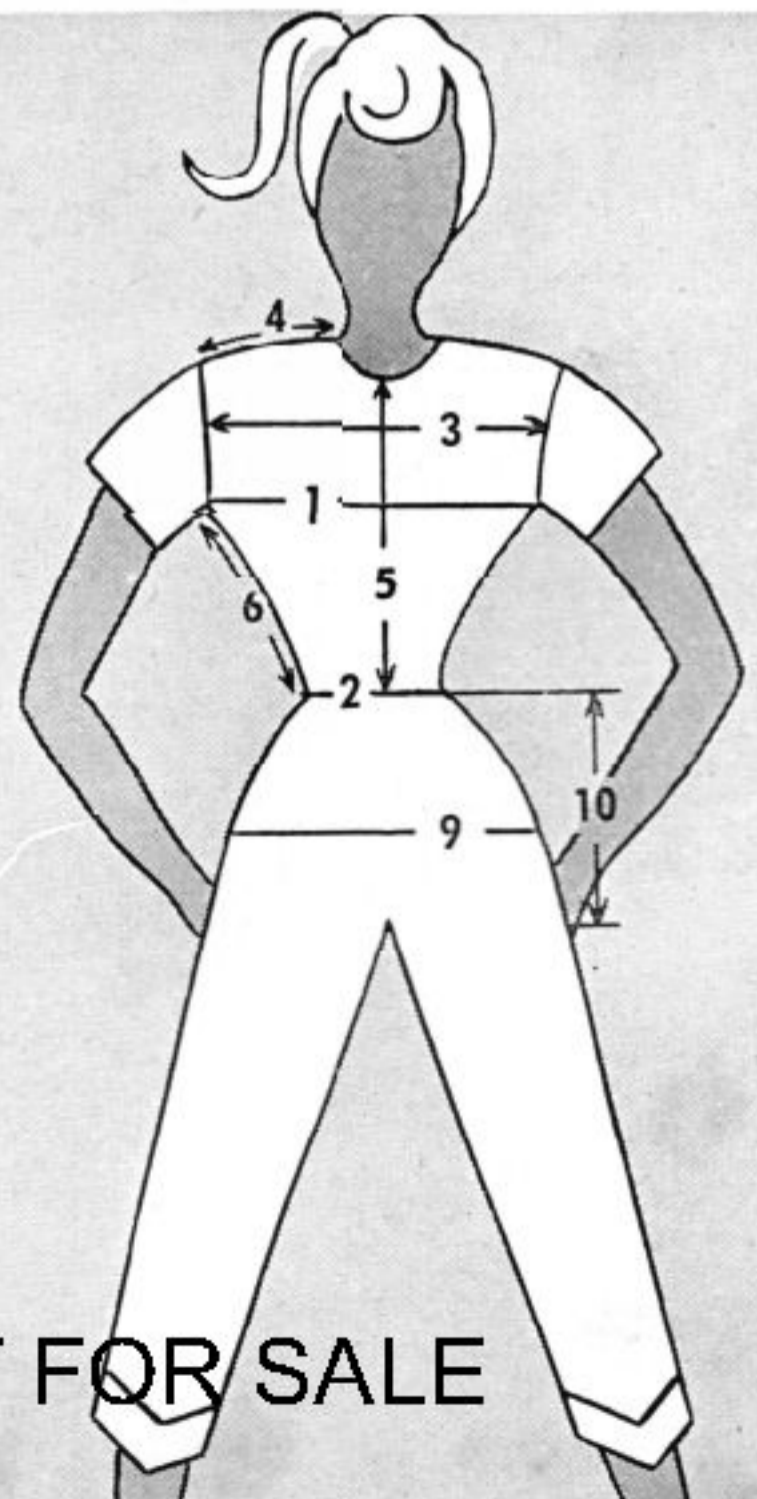
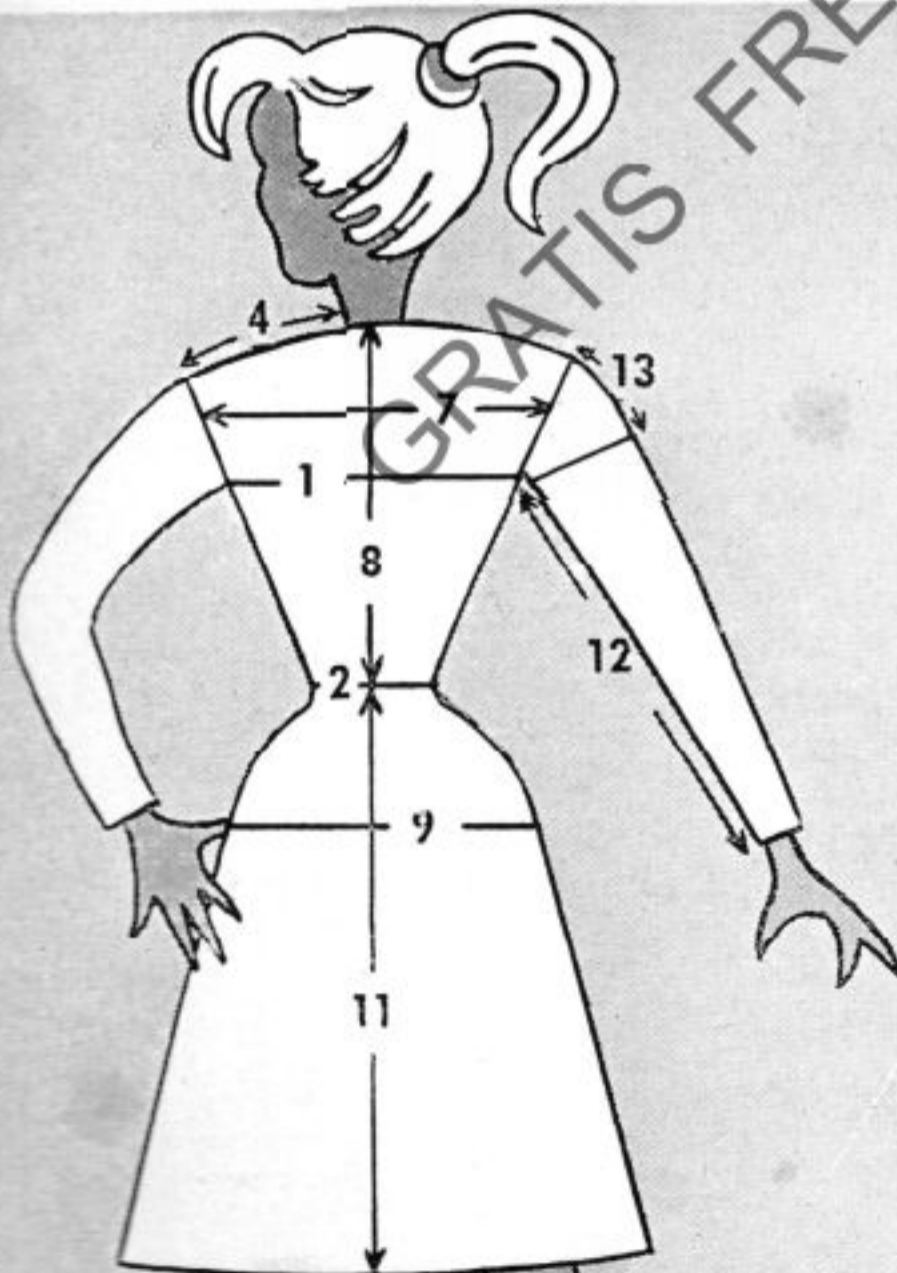

FREE COPY - NOT FOR SALE

FREE COPY - NOT FOR SALE

Verklaring van de grondpatronen en de beschrijvingen

Bij de grondpatronen geven de ingetekende grote getallen het toerenaantal aan en de kleine getallen de cm. Bij 0 begint altijd de opzet. Sommige delen worden van beneden naar boven, andere dwars gebreid. Rechte stukken, zoals hals- en tailleborden, manchetten, biezen voor knopen en knoopsgaten, rechte kraagjes enz. worden niet in grondpatroon weergegeven, maar alleen beschreven.

Getallen tussen haakjes, die bij sommige delen achter het aantal toeren staan aangegeven, duiden op het aantal toeren van de tweede helft, die tegengesteld aan het eerste deel gebreid wordt.

Aan het aantal steken en toeren van de proeflap, die aan elk werkstuk vooraf dient te gaan, moet men bijzondere aandacht besteden, daar de dikte van het te gebruiken materiaal slechts bij benadering kan worden aangegeven. Zou het aantal steken en toeren van Uw proeflap afwijken van het in de beschrijving aangegeven aantal, dan kunt U dit veranderen door een andere steekinstelling te gebruiken.

Iedere toer in Noors patroon is in de beschrijving als één toer gerekend, hoewel voor elke toer de slede minstens 3x overgehaald wordt. (Zie aanwijzingen voor het breien van Noorse patronen op blz. 37.)

Het breien van verkorte toeren betekent altijd, dat een deel van de met steken bezette naalden niet meebreidt, d. w. z. dat deze naalden in de ruststand gezet worden (zie blz. 25). Deze manier van breien wordt toegepast bij verhogingen in broeken, figurnaden, schouderafschuiningen, mouwkoppen, ronde kragen, passen, klokrokjes, hielen van sokken, tenen van sok en want, enz. Hoeveel naalden men in rust- resp. breistand moet zetten, is te vinden uit de getallen, die in de betreffende beschrijving aangegeven staan.

Patroontekening DP 2217

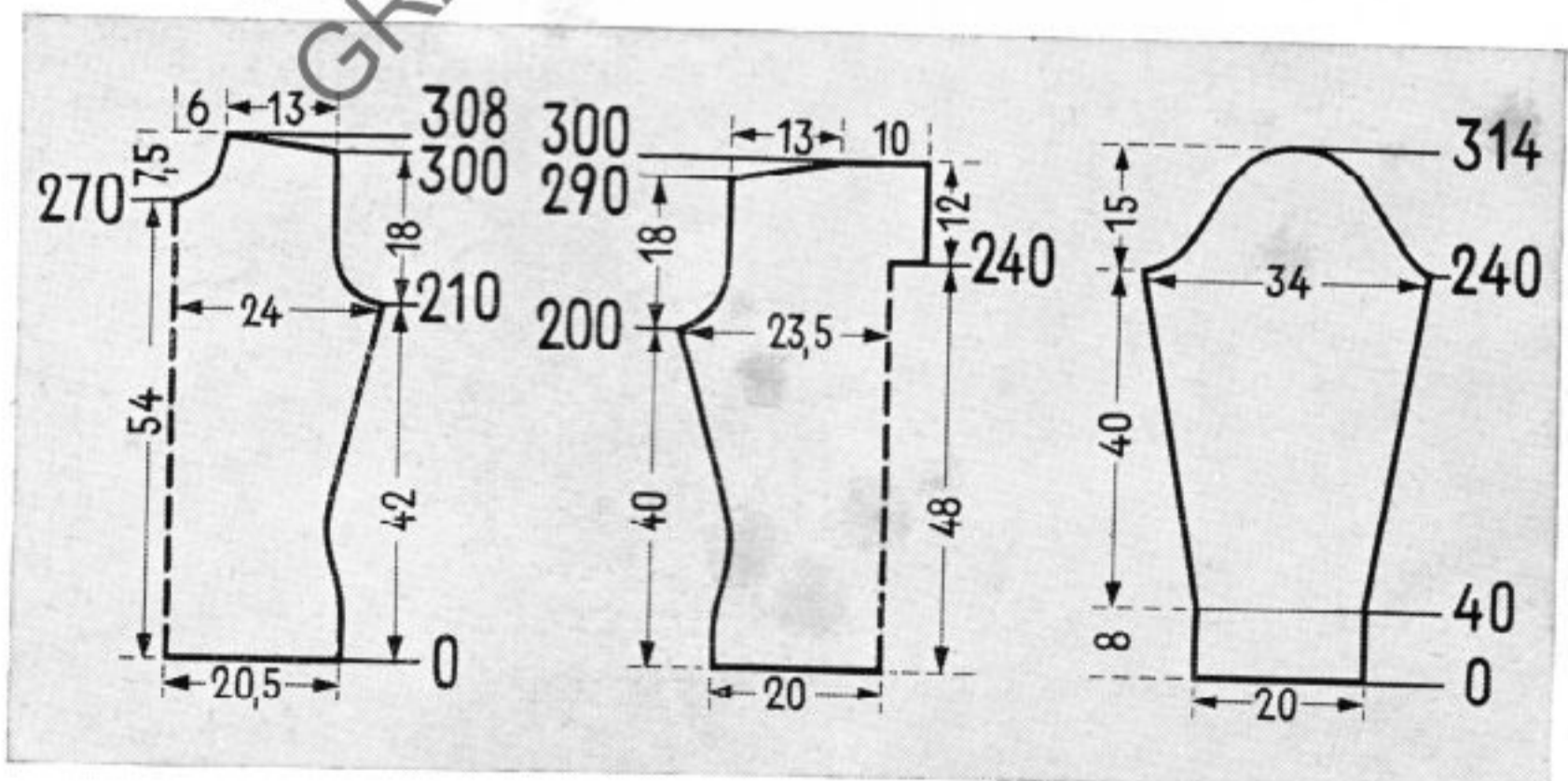

Afb. 73. Damespullover met gekleurde randen. DP 2217

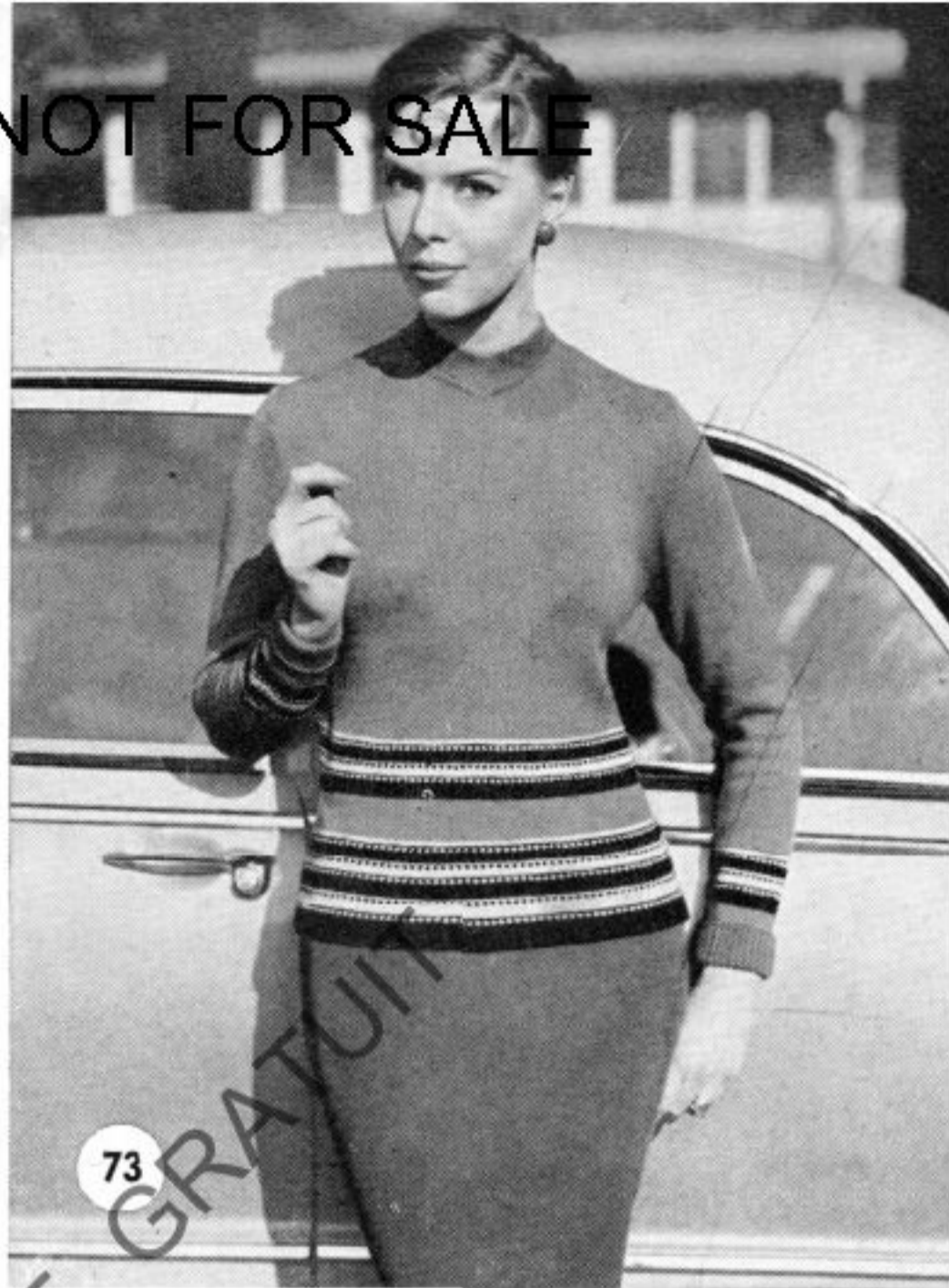

Maat: 42/44. **Materiaal:** 250 g blauwe, 60 g zwarte en 40 g gele middeldikke 3-draadswol.

Steekgrootte: 4.

Proeflap: 5 cm zijn 25 t. hoog en 17 st. breed.

Gebruikte steken: tricotst.; manchetten 1 r. 1 av.; randen tricotst. met vangsteek: hiervoor elke 2e naald in rust zetten.

Voorpand: 140 st. (41 cm) opzetten met zwarte wol. **1—22e t.:** tricotst. breien en zoom maken. **23—74e t.:** aan weerszijden in de 33e en nog $4 \times$ in elke 10e t. 1 st. minderen. Intussen breiten men van de 23e — 68e t. de eerste rand in, die als volgt verdeeld is: 2 t. geel in vangsteek, 2 t. zwart, 6 t. geel, 2 t. zwart in vangsteek, 2 t. geel, 8 t. zwart, 2 t. geel in vangsteek, 2 t. zwart, 4 t. geel, 2 t. zwart in vangsteek, 2 t. geel, 6 t. zwart, 2 t. geel in vangsteek, 2 t. zwart, 2 t. geel. Hierna 6 t. blauw breien. **75—94e t.:** rechtdoor breien. Tot de 86e t. blauw breien en in de 87e t. met het inbreien van de tweede rand beginnen. Eerst 8 t. zwart. **95—210e t.:** aan weerszijden $17 \times$ in elke 6e t. 1 st. meerderen, verder rechtdoor breien. Inmiddels tot aan de 118e t. de tweede rand verder breien en wel: 2 t. geel in vangsteek, 2 t. zwart, 4 t. geel, 2 t. zwart in vangsteek, 2 t. geel, 6 t. zwart, 2 t. geel in vangsteek, 2 t. zwart, 2 t. geel. Dan verder breien met blauw. Er zijn nu 164 st. (48 cm). **211—228e t.:** Voor de armsgaten aan weerszijden afkanten: $5 - 4 - 2 \times 3 - 2 - 4 \times 1$ st. **229—270e t.:** rechtdoor breien. Nu het werk in het midden delen. **271—300e t.:** voor de halsuitholling aan weerszijden van het midden $6 \times 2 - 5 \times 1 - 2 \times$ in elke 4e t. 1 st. minderen. Aan de armsgaten $3 \times$ in elke 10e t. 1 st. meerderen. **301—308e t.:** de schouders in 1×8 en 4×9 st. afschuinen, aan de halskant in de 304e t. nog 1 st. minderen.

Ruggand: 136 st. (40 cm) opzetten. **1—200e t.:** als bij voorpand beschreven. Men heeft 160 st. (47 cm). **201—218e t.:** voor de armsgaten aan

weerszijden $3 - 5 \times 2 - 3 \times 1$ st. afkanten. **219—240e t.:** rechtdoor breien. Nu het werk voor de sluiting in het midden delen, aan één kant 16 st., aan de andere kant 5 st., bijopzetten voor de overslag. **241—290e t.:** rechtdoor breien. **291—300e t.:** de schouders afschuinen in 1×8 en 4×9 st. De overblijvende 36, resp. 25 st. in eenmaal afkanten. **Mouwen:** 67 st. (20 cm) opzetten. **1—40e t.:** 1 r. 1 av. breien. **41—240e t.:** aan weerszijden in elke 8e t. 1 st. meerderen ($24 \times$). Van de 53e tot de 84e t. breiten men de smalle rand in, die in het voorpand onder 87—118e t. beschreven is. Er zijn 115 st. (34 cm). **241—252e t.:** voor de kop aan de voorkant achtereenvolgens $5 - 4 - 3 - 3 \times 2$ st. en aan de andere kant $3 - 5 \times 2$ st. afkanten. **253—308e t.:** aan weerszijden 28×1 st. minderen. **309—314e t.:** aan weerszijden $2 - 3 - 4$ en ten slotte de resterende 10 st. afkanten. **Kraagje:** 61 st. (18 cm) opzetten. **1e t.** over alle naalden breien. **2—21e t.:** aan één kant 10×1 st. minderen. **22—40e t.:** aan dezelfde kant 10×1 st. meerderen en alle steken afkanten. De tweede helft van de kraag in spiegelbeeld breien, echter met 65 st. beginnen. **Afwerking:** Zij- en schouderleden sluiten. Mouwen dichtstikken en inzetten. De belegjes van de sluiting omzomen. De beide kraagdelen met de schuine kanten aan elkaar zetten. Kraag aanzetten en tegenzomen. De pullover sluiten met lusjes en knopen.

Steekgrootte: 6.

Proeflap: 5 cm zijn 20 t. hoog en 15 st. breed.

Gebruikte steken: tricotsteek, manchetten in 1 r. 1 av. De pullover wordt dwars gebreid en aan de onderkant van de mouw begonnen. De tussen haakjes geplaatste getallen geven de toeren van de tweede helft aan, die vanaf de 279e t. in tegengestelde richting gebreid wordt.

Voorpand: 32 st. ($10\frac{1}{2}$ cm) opzetten met blauwe wol, aan de rechterkant van het apparaat. Men breit steeds 4 t. blauw, 4 t. wit. 1—168e (389—556e) t.: aan de linkerkant $8\times$ in elke 8e t., $10\times$ in elke 6e t., $8\times$ in elke 4e t. en $5\times$ in elke 2e t. 1 st. meerderen. 169—192e (365—388e) t.: $5\times 2 - 3\times 5 - 2\times 8 - 2\times 30$ st. in elke 2e t. meerderen. Er zijn nu 164 st. (55 cm). 193—252e (305—364e) t.: rechtdoor breien. 253—278e (279—304e) t.: voor de halsuitsnijding aan de rechterkant 1×10 , 10×6 en 1×4 naalden in rust zetten, dan deze 74 st. afkanten en nog 2 t. over de resterende steken breien. Men is nu aan het midden van het voorpand. De tweede helft wordt tegengesteld verder gebreid, d. w. z. men meerdert en mindert, waar men in de eerste helft geminderd en gemeerdert heeft. **Ruggand:** dit wordt gebreid als bij voorpand beschreven, echter zonder halsuitsnijding. **Halsbies:** deze wordt in 2 delen effen blauw gebreid. 94 st. ($31\frac{1}{2}$ cm) opzetten. 1—17e t.: $8\times$ in elke 2e t. 1 st. minderen. 18—34e t.: $8\times$ in elke 2e t. 1 st. meerderen, dan alle steken afkanten. **Afwerking:** de schouderleden sluiten. Langs de onderkant van de mouw 61 st. opnemen en 38 t. 1 r. 1 av. breien. Steken losjes afkanten. Zijnaden sluiten. Halsbies innaaien.

Afb. 74. Gestreepte damespullover met V-hals. DP 2219

Maat: 42/44. Materiaal: 210 g blauwe en 180 g witte dikke wol.

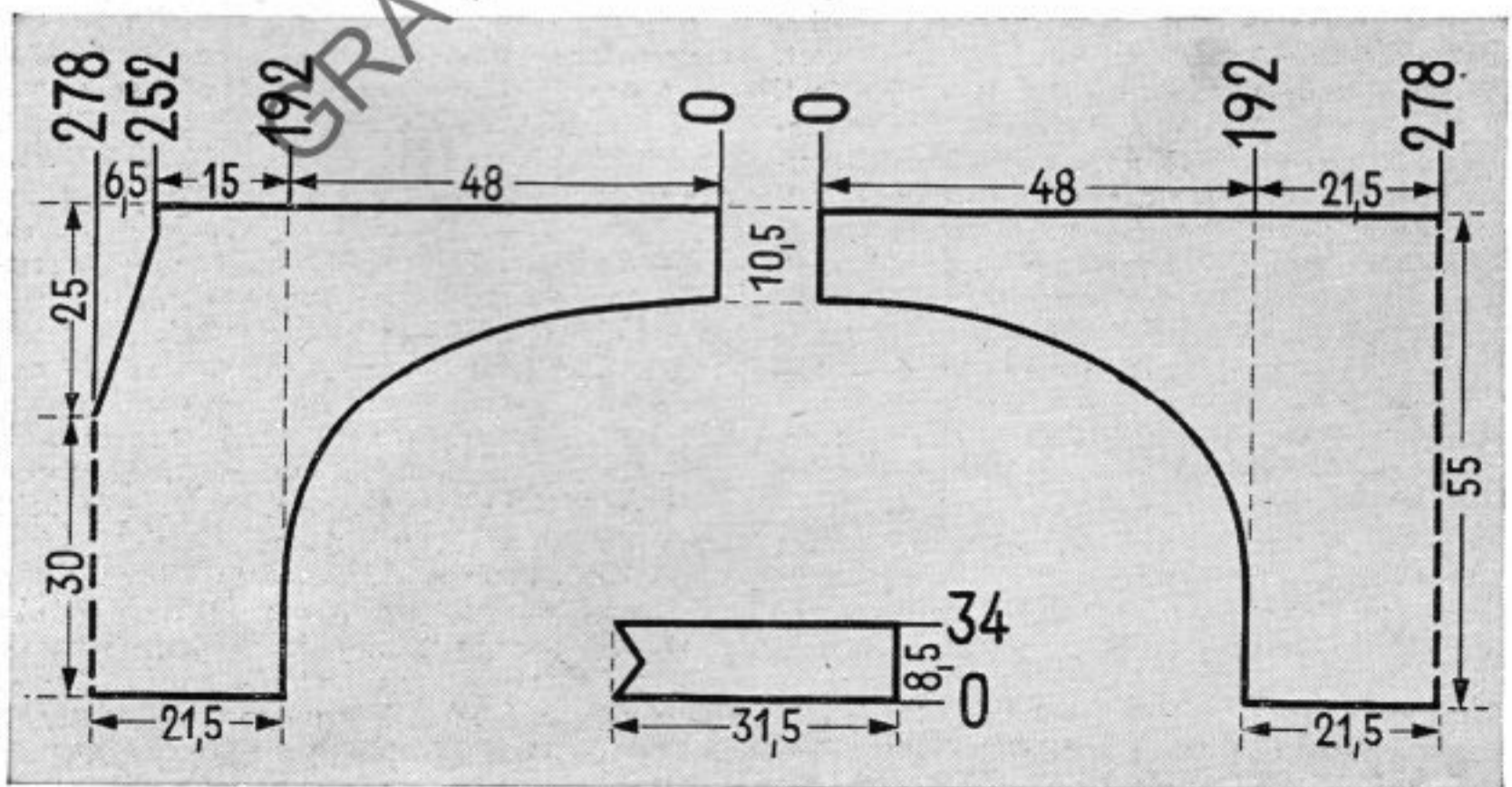

Afb. 75 Tweebaansrok. DR 2030

Maat: 44/46. Materiaal: 500 g grijze middel-dikke wol.
 Steekgrootte: 4.
 Proeflap: 5 cm zijn 15 st. breed en 21 t. hoog.
 Gebruikte steek: tricotsteek.
 Voorbaan: 164 st. (55 cm) opzetten. 1—284e t.: recht breien. 285—374e t.: aan weerszijden 15× in elke 6e t. 1 st. minderen, de overige 134 st. (45 cm) in eenmaal afkanten. **Achterbaan:** 164 st. (55 cm) opzetten. 1—284e t.: recht breien. 285—304e t.: 3× in elke 8e t. aan weerszijden 1 st. minderen. Men heeft nu 158 st. (53 cm). Vervolgens het werk in drieën delen voor de

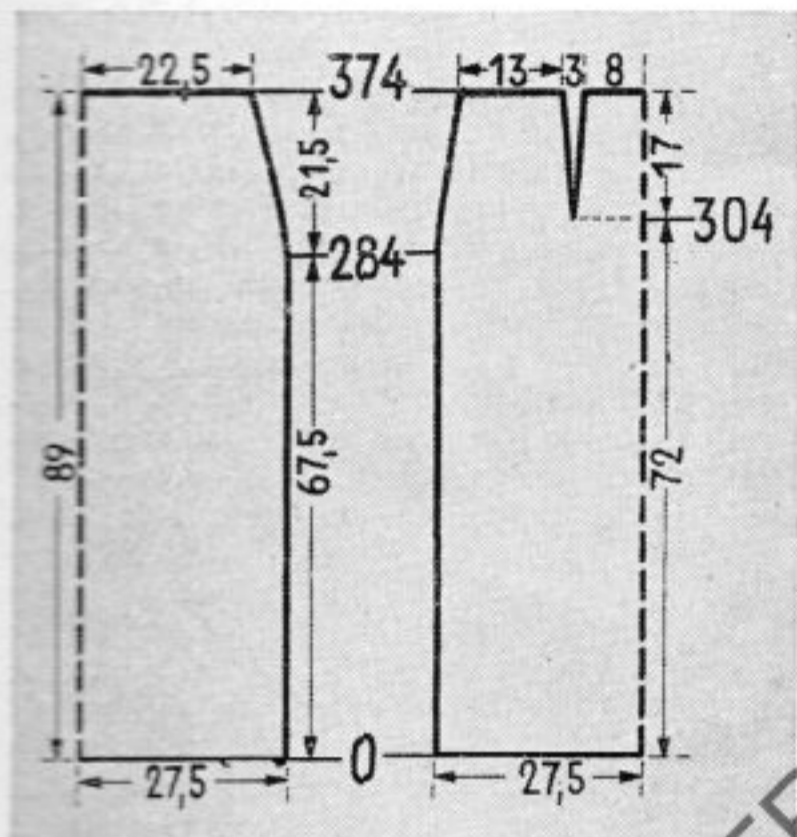

figuurnaadjes. De naadjes liggen op 51 st. afstand van de zijkant, 305—374e t.: Aan weerszijden van elk naadje in de 317e en nog 3× in elke 16e t. 1 st. minderen. Tegelijkertijd aan de zijnaden 8× in elke 8e t. 1 st. minderen. Alle steken afkanten, in het midden 48 st. (16 cm), aan elke zijkant 39 st. (13 cm). **Afwerking:** De figuurnaadjes sluiten. De beide banen aan elkaar stikken, waarbij aan de linkerzijnaad 18—20 cm open gelaten wordt voor de ritsluiting. Aan de onderkant een zoom van 4—5 cm maken, in de bovenkant tailleband naaien.

Afb. 76. Klokrok, in één baan gebreid. DR 2110

Maat: 40/42. Materiaal: 600 g dikke wol.
 Steekgrootte: 8.
 Proeflap: 10 cm zijn 36 t. hoog en 25 st. breed.
 Gebruikte steek: tricotsteek. De rok wordt dwars gebreid. De klokjes verkrijgt men door met verkorte toeren te breien. 164 st. (66 cm) open opzetten met de keerkam. 1—12e t.: recht breien. 13—36e t.: met verkorte toeren breien, hiervoor 148 naalden in rust zetten en over 16 naalden 2 t. breien. Nu brengt men 11×13 naal-



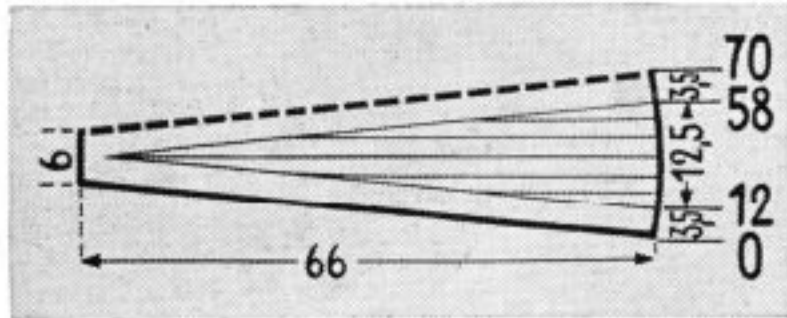

den erbij in breistand en brei steeds 2 t. over. **37—58e t.:** met verkorte toeren breien, maar nu steeds 13 naalden (11x) in rust zetten en hertussen 2 t. breien. Dan alle naalden weer in breistand zetten. **59—70e t.:** rechtdoor breien. Nu is er één klakbaan klaar. De toeren 1—70 worden nog 11x herhaald. Voor de ritssluiting worden aan de taillekant 44 st. afgekant, de resterende steken neemt men op een lange breinaald. **Afwerking:** De opzetsteken op een breinaald nemen en de rok met maassteken sluiten. Voor de tailleband 2x92 st. opnemen en 25 t. breien, afkanten. Eén kant van de tailleband dichtnaaien, dan deze naar binnen tegenzomen en elastieken tailleband doorrijgen. Ritssluiting inzetten. De zoom afwerken met biaisband.

Afb. 77. Jasje voor grotere maten. DP 2188

Maat: 44/46. **Materiaal:** 450 g donkerblauwe en 100 g grijze dikke wol.

Steekgrootte: 7.

Proeflap: 5 cm zijn 20 t. hoog en 13 st. breed in de tricotsteek en 29 t hoog en 13 st. breed in de vangsteek.

Gebruikte steken: Ruggand en mouwen tricotsteek. Voorpand in vangsteek volgens tekening. Na steeds 5 vangpatroontjes brei men 2 t. blauw extra. Manchetten in 1 r. 1 av.

Voorpand: 67 st. (26 cm) opzetten. **1—20e t.:** tricotst. breien en hiervan zoom maken. **21—206e t.:** in de vangsteek breien. **207—236e t.:** voor het armsgat wordt als volgt in elke 4e t. geminderd: 4 — 3 — 2x2 — 4x1 st. terwijl voor de halsuitholling 5x in elke 6e t. 1 st. geminderd wordt. **237—322e t.:** voor de halsuitholling in elke 6e t. 13x1 st. minderen. Men heeft dan 34 st. (13 cm). **323—336e t.:** voor de schouderafschuiving in elke 4e t. 3x9 en 1x7 st. afkanten. **Ruggand:** 120 st. (46 cm) opzetten. **1—20e t.:** tricotst. en zoom maken. **21—148e t.:** rechtdoor breien. **149—160e t.:** Voor de armsgaten 2x2 en 4x1 st. minderen. **161—228e t.:** rechtdoor breien. **229—236e t.:** de schouders afschuiven in 3x9 en 1x7 st. de resterende 36 st. (14 cm) in eenmaal afkanten. **Mouwen:** 53 st. (20 cm) opzetten. **1—32e t.:** 1 r. 1 av. breien. **33—100e t.:** aan weerszijden in elke 6e t. 10x 1 st. meerderen. **101—176e t.:** aan weerszijden 10x in elke 8e t. 1 st. meerderen. Men heeft nu 93 st. (36 cm). **177—186e t.:** voor de kop als volgt afkanten: aan de voorkant 4 — 3 — 2x2 en aan de achterkant 2x2 en 2x1 st. **187—196e t.:** aan weerszijden 3x in elke 4e t. 1 st. minderen. **197—244e t.:** aan weerszijden in elke 2e t. 1 st. minderen. **245—250e t.:** aan weerszijden 2 — 3 — 4 st. minderen. Men slotte de 14 st. afkanten. **Sluit-**

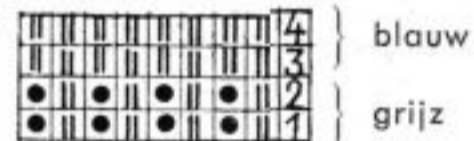

bies: 23 st. (9 cm) opzetten, 510 t. breien en alle st. afkanten. Voor de knoopsgaten in de 10e, 36e, 62e, 88e, 114 e t. hulpdraadjes breien over steek 3—7 en 17—21. **Afwerking:** Zij- en schouderknaden stikken. Mouwen dichtstikken en inzetten. Langs de voorpanden en de rughals de sluitbiezen stikken en deze naar binnen tegenzomen. Knoopsgaten omwerken en knopen aanzetten.

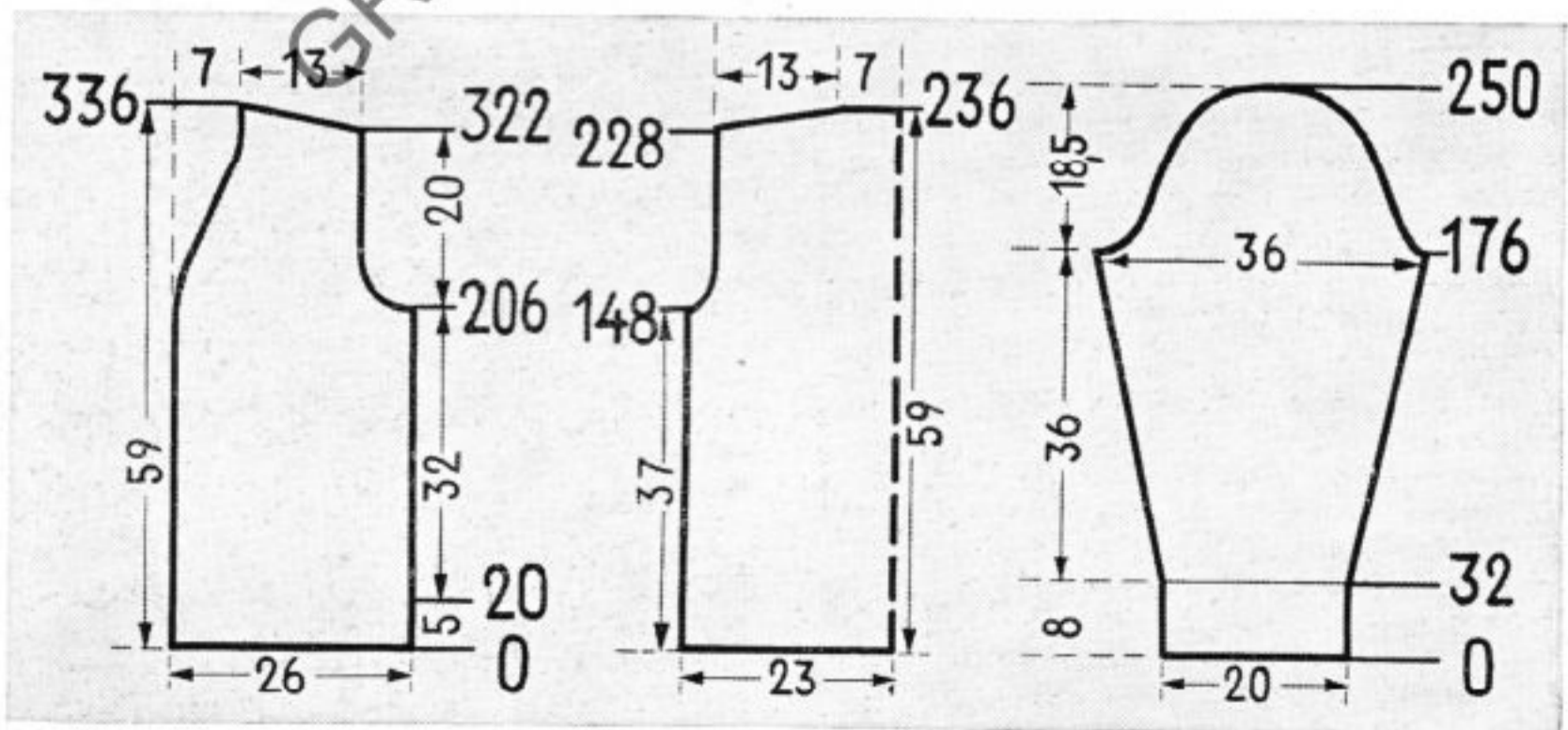

FREE COPY - NOT FOR SALE



77

FREE COPY - NOT FOR SALE



1 av. De pullover wordt dwars gebreid en begonnen met een mouw. De tussen haakjes geplaatste getallen geven de toeren aan van de tweede helft, die vanaf de 226e t. tegengesteld gebreid wordt.

Voorpand: 38 st. (17 cm) opzetten. 1—20e (431—450e) t.: tricotst. breien. 21—66e (385—430e) t.: aan de linkerkant 8× in elke 6e t. 1 st. meerderen. 67—96e (355—384e) t.: 8× in elke 4e t. 1 st. meerderen. 97—116e (335—354e) t.: 10× in elke 2e t. 1 st. meerderen. 117—132e (319—334e) t.: 8× in elke 2e t. 2 st. meerderen. 133—142e (309—318e) t.: 5× in elke 2e t. 5 st. meerderen. 143—146e (305—308e) t.: 2× in elke 2e t. 10 st. meerderen. Men heeft nu 125 st. (57 cm). 147—199e (252—304e) t.: rechtdoor breien. 200—225e (226—251e) t.: voor de halsuitholling minderen aan de rechterkant: 5—4—3—2—4×1—2× in elke 4e 1 st. Men is nu aan het midden van het voorpand. Vanaf de 226e t. breid men de tweede helft in tegengestelde richting, d. w. z. er wordt gemeerd en geminderd, waar in de eerste helft geminderd en gemeerd werd. **Rugpand:** dit wordt gebreid als het voorpand, echter zonder halsuitholling. **Halsboord:** 107 st. (48½ cm) opzetten. 1—50e t.: 1 r. 1 av. breien, dan alle steken losjes afkanten. **Tailleboord:** Aan de onderkant van elk pand 105 st. (48 cm) opnemen en 62 t. afwisselend 6 t. op steekgrootte 9 en 2 t. op steekgrootte 4 breien, dan afkanten. **Afwerking:** Voor en rugpand aan elkaar zetten door de schouderaden te stikken, waarbij op de linkerschouder een stukje opengelaten wordt voor de ritssluiting. Voor de manchet aan de onderkant van de mouwen 52 st. opnemen en de manchet breien als de tailleboord. Dan de zijaden sluiten. Tailleboord en manchetten voor de helft naar binnenslaan en tegenzomen. Halsboord aanzetten en ritssluiting innaaien.

Afb. 78. Herenpullover. HP 3030
Maat: 50/52. **Materiaal:** 700 g dikke sportwol.
Steekgrootte: 10, voor de tailleband en de manchetten 9 en 4.
Proeflap: 5 cm zijn 17 t. hoog en 11 st. breed.
Gebruikte steken: tricotsteek. Halsboord 1 r.

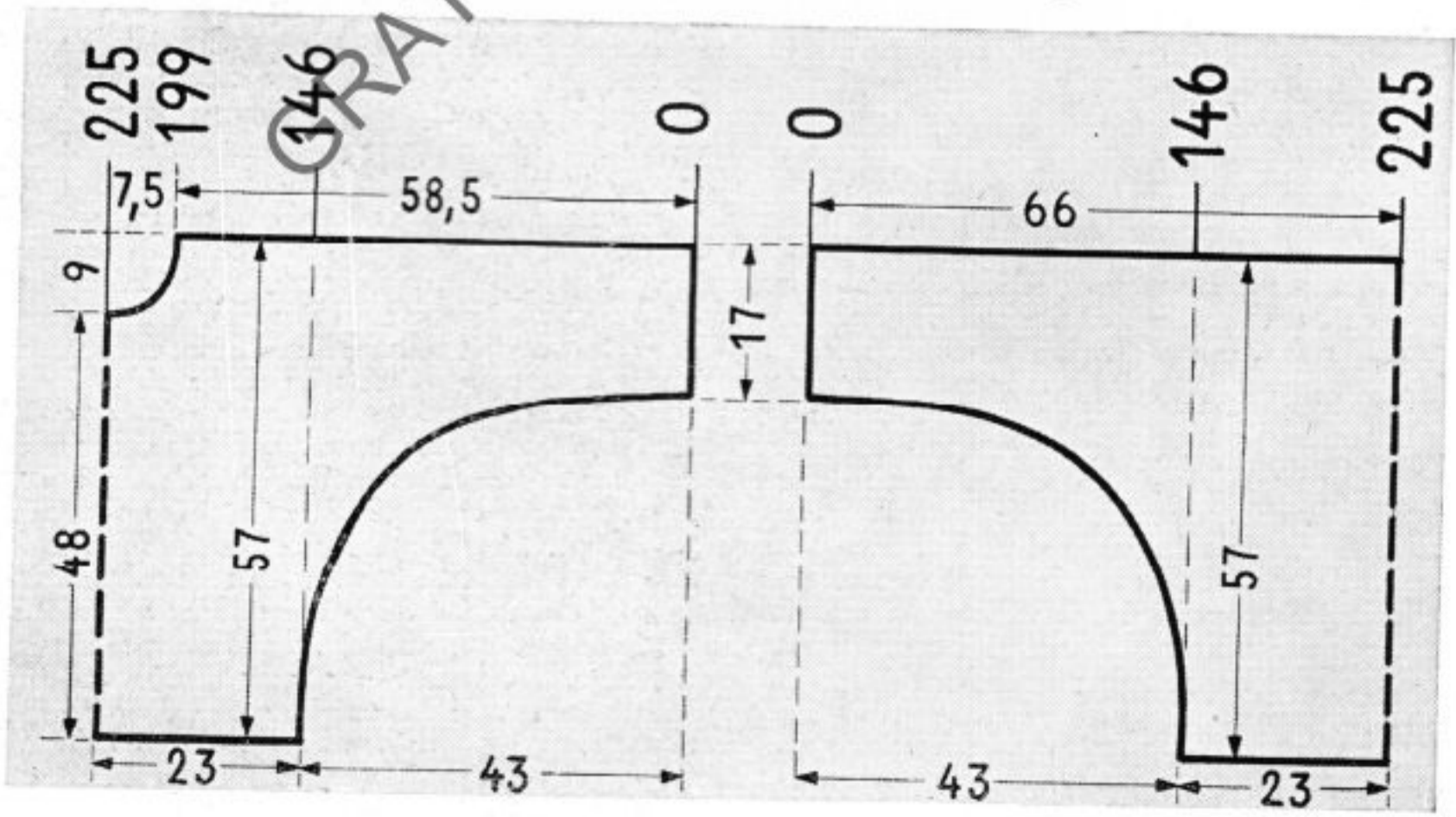

Afb. 79. Eenvoudig jasje voor heren.
HP 3053

Maat: 52/54. Materiaal: 700 g dikke wol.

Steekgrootte: 8.

Proeflap: 5 cm zijn 18 t. hoog en 15 st. breed.

Gebruikte steken: tricotsteek; manchetten in 1 r. 1 av.

Voorpand: 91 st. (30 cm) opzetten. 1—30e t.: tricotst. breien en zoom maken. Voor het belegstukje aan de middenvoorkant 12 st. bijopzetten. Men heeft dus 103 st. (34 cm). 31—60e t.: rechtdoor breien, waarbij in de 31e en 56e t. knoopsgaten gebreid worden over de 4e tot 8e en de 17e tot 21e steek. Hierna voor de zak de 26 naalden aan de zijnaad en de 42 naalden aan de middenvoornaad in rust zetten en over de 35 overige naalden 22 toer breien, dan deze steken afkanten. Voor de zakvoering zet men 35 nieuwe st. op en brei hierop 22 toer. De toeren voor de zak tellen in de beschrijving niet mee. Nu brengt men alle naalden weer in breistand en brei over de gehele breedte verder. 61—155e t.: rechtdoor breien, waarbij in de 81e, 106e, 131e t. weer knoopsgaten gemaakt worden. 156—167e t.: voor het armsgat 5 — 4 — 3 — 2 2×1 st. minderen. In de 156e t. knoopsgaten maken. Voor de halsafschuining na de 160e en 164e t. 1 st. minderen. Hiervoor steeds de 25e en 26e st. samenbreien. 168—235e t.: het armsgat rechtdoor breien, aan de voorkant na de 168e t. nog 15× in elke 4e t. de 25e en 26e st. samenbreien. Men heeft dan 69 st. (23 cm). 236—249e t.: de schouder afschuinen in 4×6 en 3×7 st. 250—274e t.: de overblijvende 24 st. rechtdoor breien en deze van het apparaat nemen. Het tweede voorpand in spiegelbeeld breien. **Rugpand:** 150 st. (50 cm) opzetten. 1—155e t.: rechtdoor breien, van eerste 30 toeren een zoom maken. 156—169e t.: voor de armsgaten aan beide zijden 2×2 en 5×1 st. minderen. 170—235e t.: rechtdoor breien. 236—249e t.: de schouders aan beide zijden afschuinen in 4×6 en 3×7 st. Dan de middelste 42 st. (14 cm) afkanten. **Mouwen:** 75 st. (25 cm) opzetten. 1—36e t.: 1 r. 1 av. breien. 37—190e t.: tricotsteek, aan weerszijden 10× in elke 6e t. en 10× in elke 8e t. 1 st. meerderen, verder rechtdoor breien. Men heeft dan 115 st. (38 cm). 191—202e t.: voor de kop aan weerszijden afkanten: aan de voorkant 6 — 5 — 4 — 3 — 2×2, aan de achterkant 3 en 5×2 st. 203—258e t.: aan weerszijden 24×1 st. minderen, verder 2×2 — 3 — 4 en ten slotte de resterende 10 st.

Afwerking: de zij- en schouderleden sluiten. De aangebreide sluitbies midden-achter aan elkaar maken en aan de rughals naaien. De bies voor de helft naar binnen slaan en tegen-



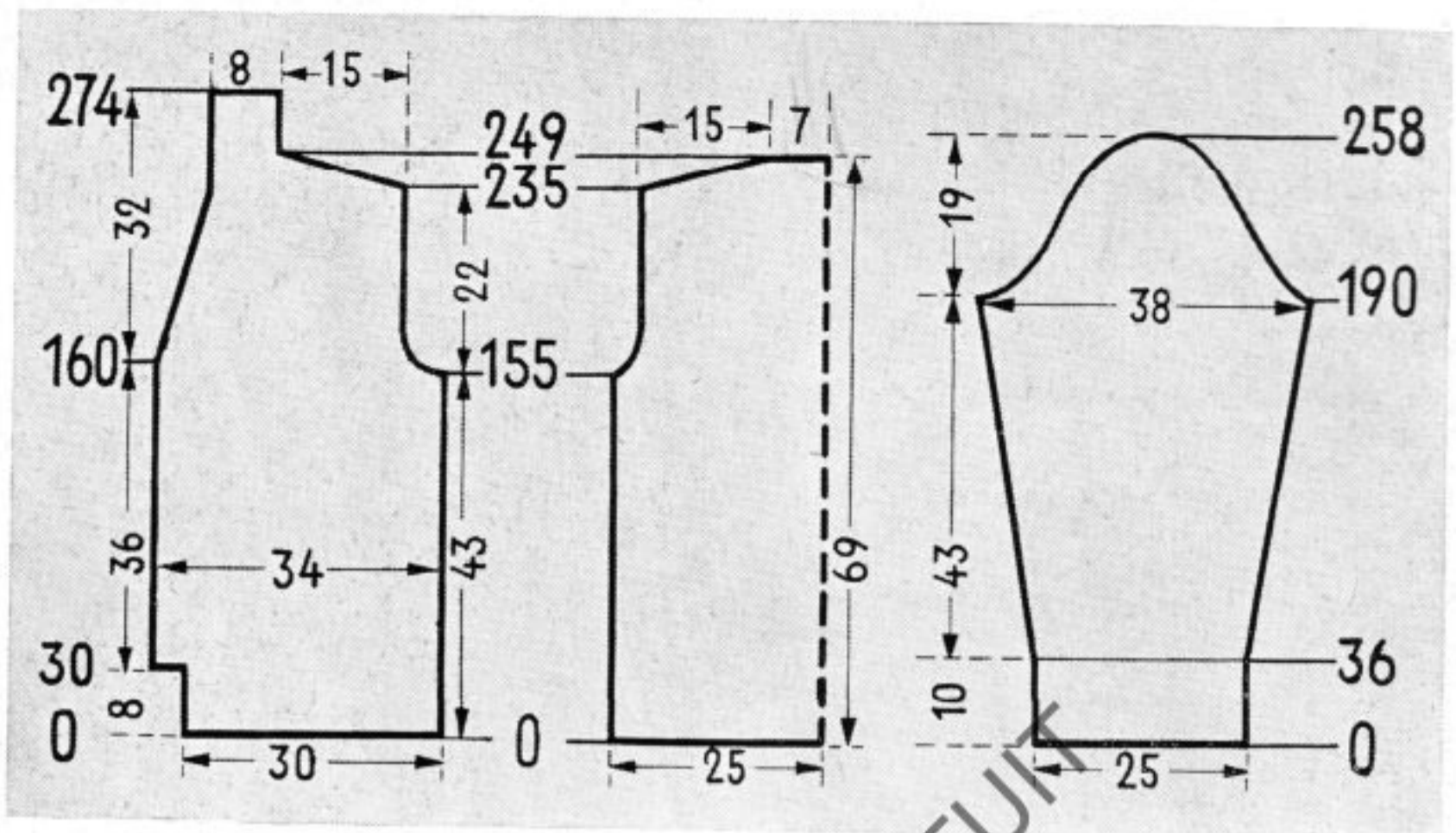

zomen. De zakklep eveneens voor de helft naar binnen slaan en tegenzomen, de zijkantjes vastnaaien. De zakvoering vasthechten. Knoops-gaten omwerken en knopen aanzetten.

Afb. 80. Heren vest. HP 3028

Maat: 50/52. **Materiaal:** 250 g kameelhaar-kleurige en 20 g bruine middeldikke wol.

Steekgrootte: 6, randen 6 en 2.

Proeflap: 5 cm zijn 20 t. hoog en 15 st. breed.

Gebruikte steken: tricotsteek.

Voorpand: 70 st. (23 1/2 cm) opzetten. 1—78e t.: afwisselend 8 toeren op steekgrootte 6 en 7x2 toeren op steekgrootte 2 breien, dan zoom maken. 79—163e t.: aan de zijnaad in de 82e en nog 4x in elke 16e t. 1 st. meerderen. Men heeft nu 75 st. (25 cm). 164—179e t.: voor het armsgat als volgt minderen: 4 — 3 — 2x2 — 4x1 st. 180—184e t.: rechtdoor breien. 185—253e t.: voor de halsafschuining 18x in elke 4e t. 1 st. minderen. 254—265e t.: de schouder afschuinen in 6x7 st. **Rugpand:** 132 st. (44 cm) opzetten. Naar de beschrijving van het voorpand te werk gaan. Voor de armsgaten aan weerszijden 5x2 st. minderen. De halsuitholling vervalt. Nadat de schouders afgeschuind zijn, de overblijvende 38 st. (13 cm) afkanten. **Sluitbies:** 13 st. (4 cm) met bruine wol opzetten. 1—500e t.: tricotsteek breien en afkanten. **Mouwbies:** voor elke bies met bruine wol 13 st. (4 cm) opzetten en 200 t. breien. Alle steken afkanten. **Afwerking:** Zij- en schouder naden sluiten. Biezen langs voorpanden en armsgaten naaien en ritssluiting in-zetten.

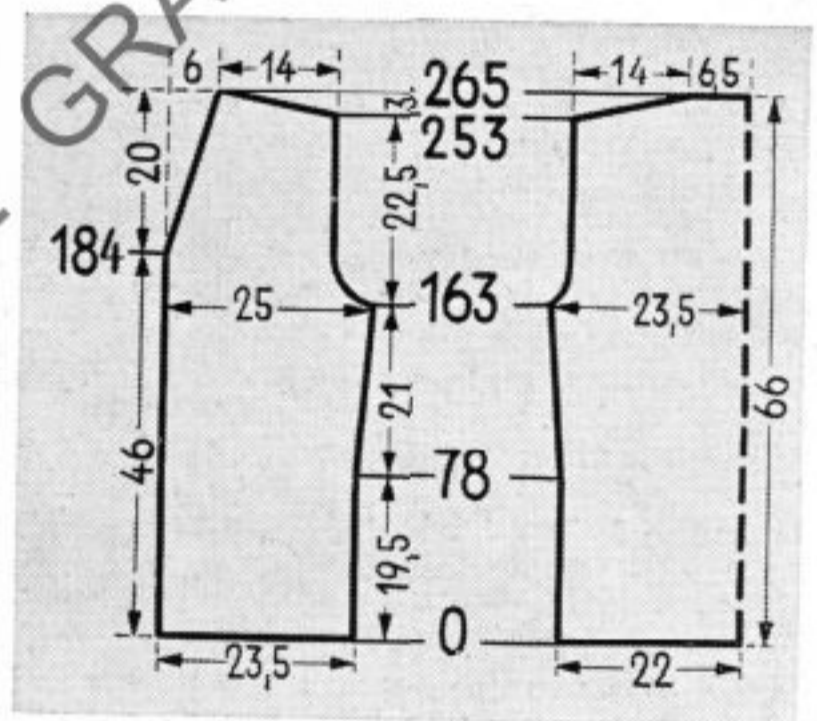

Patroontekening 3028

Afb. 81. Bloesje en klokrokje. MK 4046

Maat: 8—10 jaar. **Materiaal:** 100 g witte, tamelijk dunne wol en 325 g blauwe, tamelijk dikke wol.

Steekgrootte: bloesje 4, rok 7.

Proeflap: bloesje: 5 cm zijn 23 t. hoog en 20 st. breed. Rok: 5 cm zijn 19 t. hoog en 14 st. breed.

Gebruikte steken: bloesje: elke 3e naaid buiten werking laten. De averechte kant wordt als goede kant gebruikt. Halsboord en mouwbiezen in tricotst. met linkerkant als goede kant. Rok: tricotst. met gladde kant boven. Het bloesje wordt dwars gebreid en onderaan de mouw

FREE COPY - NOT FOR SALE



81

FREE COPY - NOT FOR SALE

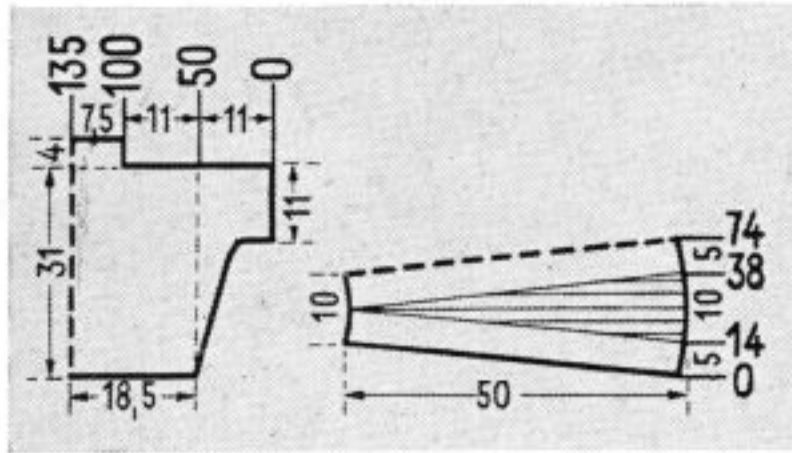

begonnen. De tussen haakjes geplaatste getallen geven de toeren aan van de tweede helft van het voorpand, dat vanaf de 136e t. in tegengestelde richting gebreid wordt. **Voorpand:** 44 st. (11 cm) opzetten. 1—20e (251—270e) t.: in tricotsteek breien. Nu elke 3e steek op de naastliggende naald hangen en de lege naalden buiten werking schuiven. 21—30e (241—250e) t.: rechtdoor breien. 31—50e (221—240e) t.: in de zijnaad 10×8 st. bij opzetten. 51—100e (171—220e) t.: rechtdoor breien. Voor de halsboord 16 st. bij opzetten en deze st. in tricot breien. 101—135e (136—170e) t.: rechtdoor breien. Men heeft nu het midden van het voorpand bereikt en breid de tweede helft in tegengestelde richting, d. w. z. men mindert nu de st. waar ze in de eerste helft gemeerderd werden, tot men ten slotte de laatste 44 st. afkant. Vanaf de 251e t. zet men de buiten werking staande naalden weer in de breistand. **Rugpand:** dit

wordt gebreid als bij voorpand beschreven. **Rok:** 140 st. (50 cm) open opzetten, 1—14e t.: tricotsteek breien. 15—38e t. met verkorte toeren breien, hiervoor aan de taillekant 105 naalden in rust zetten en over 35 naalden 2 t. breien. Dan steeds na 2 toeren 6×10 en 5×5 naalden weer in breistand zetten. 39—60e t.: met verkorte toeren breien, maar nu dezelfde naalden na elkaar in rust zetten. 61—74e t.: rechtdoor breien, nu is een klokbaan klaar. Van de 1e tot de 74e toer nog $9 \times$ herhalen, waarna men de steken op een breipen neemt. **Afwerking:** de zij- en schouderaden van het bloesje sluiten, echter elke schouderaad een stukje open laten voor de sluiting. Hals- en mouwbiesen voor de helft naar binnen omzomen. Schouders sluiten met knoopjes en lusjes. De opzetsteken van de rok op een breipen nemen en deze met de laatste toer aan elkaar mazen. De boven- en onderkant van het rokje ongeveer 3 cm omzomen, door de taille elastiek rijgen.

Afb. 82. Pullover met richeltjes en broekje. KK 4057

Maat: 4—6 jaar. **Materiaal:** 200 g rode middeldikke en 100 g blauwe dikke wol.

Steekgrootte: 4 voor de pullover en 6 voor het broekje.

Proeflap: pullover: 5 cm zijn 28 t. hoog en 15 st. breed. Broekje: 5 cm zijn 21 t. hoog en 15 st. breed.

Gebruikte steken: tricotsteek met richels. Voor de richels gaat men als volgt te werk: 1. alle steken van drie toeren dieper, met de werkhaak bij de steken op de naalden hangen, achter de geopende tong. 2. 18 t. breien. Van 1—2 steeds herhalen.

Voorpand pullover: 94 st. (31 cm) opzetten. 1—28e t.: tricotst. breien en zoom maken. 29—52e t.: tricotst., waarbij in de 32e t. de eerste richel gemaakt wordt. 53—142e t.: aan weerszijden in elke 20e t. 1 st. meerderen ($5 \times$). 143—148e t.: voor de mouwtjes aan weerszijden meerderen: $2-2 \times 3$ st. Men heeft nu 120 st. (40 cm). 149—160e t.: rechtdoor breien. 161—200e t.: aan weerszijden $4 \times$ in elke 10e t. 1 st. meerderen. Men heeft nu 128 st. (43 cm). Het werk delen voor de halsuitholling en met 2 kluwens verder breien. 201—226e t.: aan weerszijden van het midden $4-3-3 \times 2-2 \times 1$ st. afkanten. Tegelijkertijd de schouders afschuiven in 5×5 en 8×3 st. **Rugpand:** 94 st. (31 cm) opzetten en het pand breien als bij voorpand beschreven, de halsuitholling vervalt. Nadat de schouders afgeschuind zijn, worden de middelste steken in eenmaal afgekant. **Halsbies:** voor de voorkant 63 st. (21 cm) en voor de achterkant 41 st. (14 cm) opzetten. 30 t. tricotst. breien en afkanten. **Mouwbies:** voor elke bies 57 st.



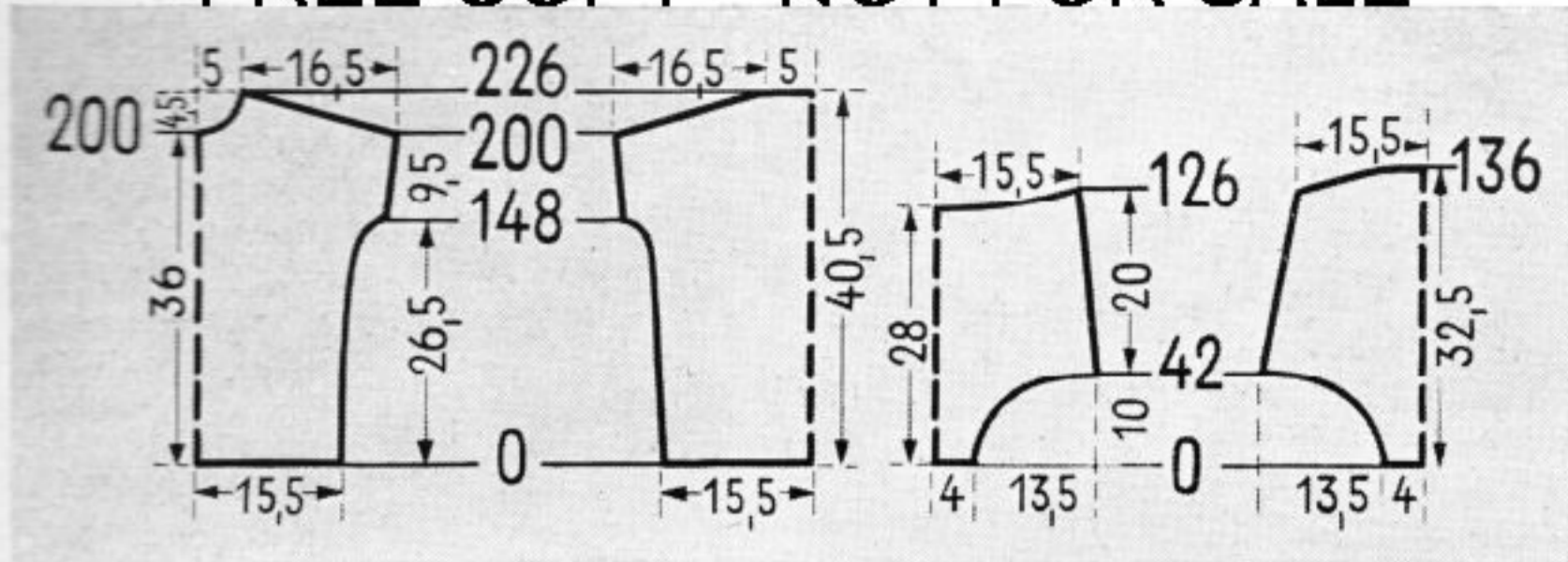

(19 cm) opzetten, 30 t. tricotst. breien en afkanten. **Broekje:** Dit wordt geheel in tricotst. gebreid. **Voorpand:** 24 st. (8 cm) opzetten. 1—10e t.: tricotst. breien. 11—42e t.: aan weerszijden als volgt meerderen: 6×1 — 6×2 — 3 — 4 — 6 — 10 st. Men heeft nu 106 st. (35 cm). 43—52e t.: recht-door breien. 53—108e t.: aan weerszijden 6× in elke 10e t. 1 st. minderen. Men heeft dan 94 st. (31 cm). 109—116e t.: de verhoging aan weerszijden met verkorte toeren en 2 kluwens breien. In het midden 50 naalden in rust zetten en 2 t. over de beide zijkanten breien. Dan aan weerszijden van de in rust staande naalden. 1×4 en 2×6 naalden meer in rust zetten. Hierna weer alle naalden in breistand zetten. 117—126e t.: recht-door breien en alle steken afkanten. **Achterpand:** 24 st. (8 cm) opzetten. 1—2e t.: tricotst. 3—6e t.: aan weerszijden 2×1 st. meerderen. 7—42e t.: aan weerszijden 15×2 en 3×3 st. meerderen. Nu heeft men 106 st. (35 cm). 43—52e t.: recht-door breien. 53—114e t.: aan weerszijden 6× in elke 10e t. 1 st. minderen. 115—126e t.: voor de verhoging met verkorte toeren breien. Hiervoor aan beide zijden 6×6 naalden in rust zetten. Daarna alle naalden weer in breistand zetten. 127—136e t.: recht-door breien, dan afkanten. **Afwerking: pullover:** schouder- en zijnaden sluiten, waarbij op elke schouder 5—6 cm opengelaten wordt voor de sluiting. Hals- en mouwbiezen aanstikken, voor de helft naar binnen slaan en tegenzomen. Schouderluiting wordt gevormd door knoopjes en lusjes. **Broekje:** Zijnaden en kruisje dichtnaaien. Aan de taille een zoom van 2 cm breedte maken en elastiek doorrijgen. De pijpjes afwerken met een smal biesje.

Gebruikte steken: vangpatroon volgens tekening. Boorden in 1 r. 1 av. **Voorpand:** 55 st. (17 cm) opzetten. 1—26e t.: met blauwe wol 1 r. 1 av. breien. 27—131e t.: breien in vang-

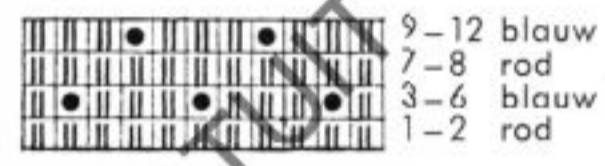

patroon. 132—141e t.: voor het armsgat afkanten: 5 — 3 — 2 — 2×1 st. 142—198e t.: verder breien in vangpatroon. 199—208e t.: voor de halsuitholling afkanten: 5 — 4 — 2 — 2×1 st. 209—227e t.: verder breien in vangpatroon. 228—236e t.: de schouder afschuiven in 2×7 en 2×8 st. Het tweede voorpand in spiegelbeeld breien. **Rugpand:** 105 st. (33 cm) opzetten. Verder de beschrijving van het voorpand volgen. Voor de armsgaten kant men echter als volgt af: 3 —

Afb. 83. Jongensvest. KK 4104

Maat: 5—7 jaar. **Materiaal:** 250 g donkerblauwe en 100 g rode middeldikke wol.

Steekgrootte: 6.

Proeflap: bij het vangpatroon zijn 5 cm 30 t. hoog en 16 st. breed, bij de boordsteek zijn 5 cm 23 t. hoog en 16 st. breed.



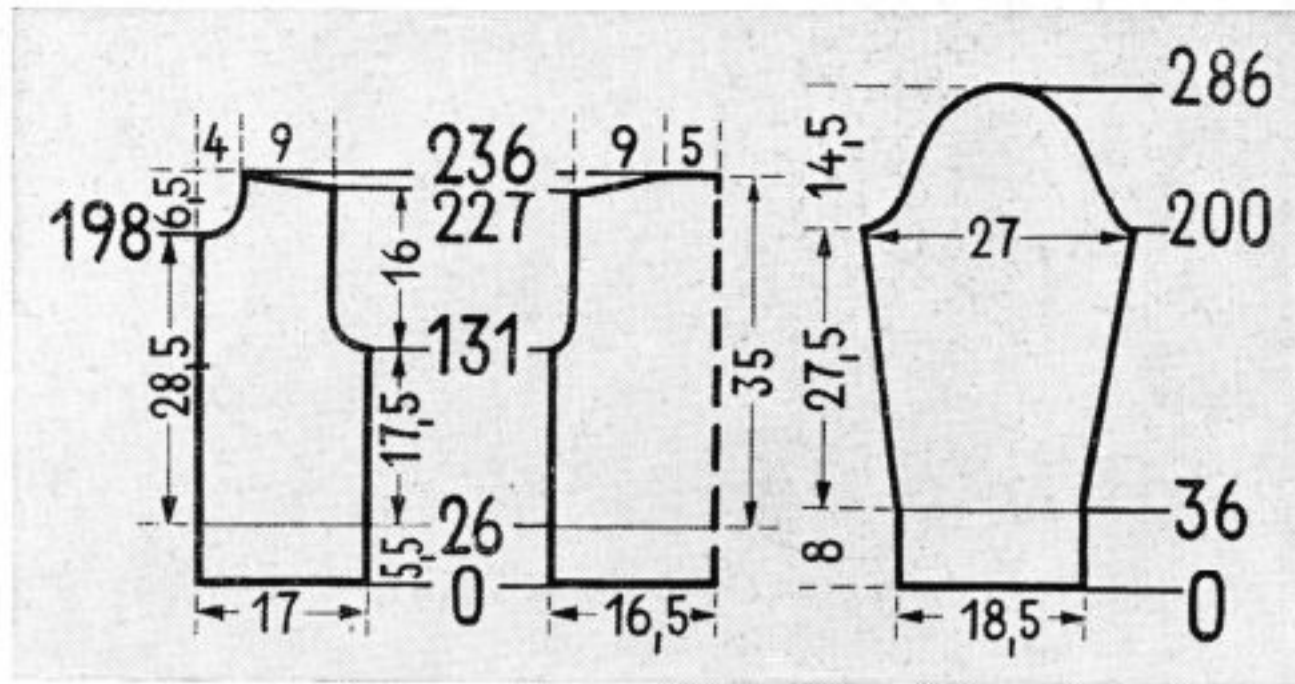

2 — 2×1 st. De halsuitholling vervalt. Nadat de schouders afgeschuind zijn, kant men de middelste steken in eenmaal af. **Mouwen:** 59 st. (18½ cm) opzetten. 1—36e t.: met blauwe wol 1 r. 1 av. breien. 37—200e t.: in vangpatroon breien, waarbij aan weerszijden 14× in elke 10e t. 1 st. gemeerderd wordt, dan rechtdoor breien. Men heeft dan 87 st. (27 cm). 201—206e t.: voor de kop aan de voorkant 5—3 en 2 st., aan de achterkant 3 — 2×2 st. afkanten. 207—278e t.: aan weerszijden 18× in elke 4e t. 1 st. minderen, tot er 34 st. over zijn. 279—286e t.: aan weerszijden in elke 2e t. 2 — 3 — 4 — 5 en ten slotte de laatste 6 st. afkanten. **Halsboord:** 113 st. (35 cm) opzetten. 1—26e t.: met blauwe wol 1 r. 1 av. breien en afkanten. **Afwerking:** Zij- en schouder naden stikken en inzetten, halsboord aanstikken en voor de helft naar binnen tegenzomen. Langs de voorpanden 3 t. vasten haken en een deelbare ritssluiting inzetten.

Afb. 84. Slobbroek. KK 4016

Maat: 2—4 jaar. **Materiaal:** 175 g rode dikke wol.

Steekgrootte: 8

Proeflap: 5 cm zijn 19 t. hoog en 14 st. breed. **Gebruikte steken:** tricotst., voor klepje op voet en boordje. 1 r. 1 av.

Broekhelft: 85 st. (30 cm) opzetten. 1—18e t.: tricotst. en zoom maken. 19—114e t.: rechtdoor breien. 115—192e t.: aan weerszijden 13× in elke 6e t. 1 st. minderen. Er blijven 59 st. (21 cm) over. 193—210e t.: boordje in 1 r. 1 av. breien. 211—212e t.: aan één kant 6, aan de andere kant 26 st. afkanten. Er blijven 27 st. (10 cm) over. 213—230e t.: doorgaan in 1 r. 1 av. 231—240e t.: aan weerszijden minderen: 3×1 — 1×2 en 1×3 st. Rest in eenmaal afkanten. Tweede broekhelft in spiegelbeeld breien. **Kruisje:** 24 st. (8½ cm) opzetten, 32 t. breien en afkanten. **Afwerking:** de pijpen dichtnaaien, dan voor- en achternaad sluiten tot aan de bovenste pijl. Het kruisje inzetten. Door de zoom elastiek rijgen. Onder het voetklepje elastiek aannaaien.

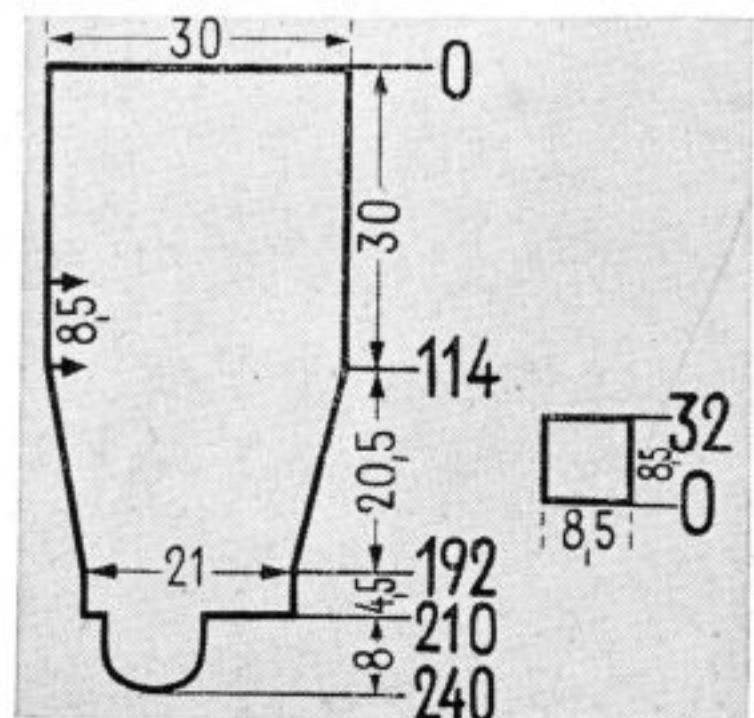

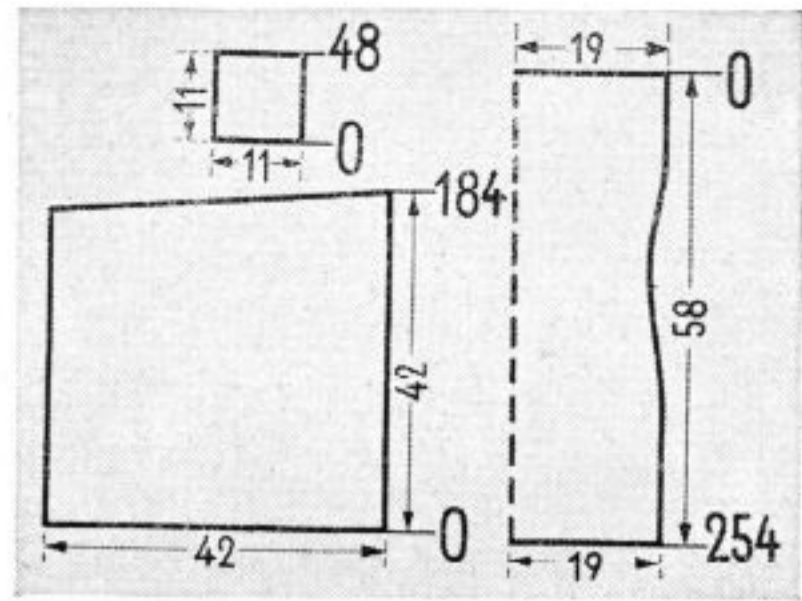

Afb. 85. Dameshemdje met pantalon.
DW 2088

Maat: 42/44. Materiaal: 375 g rose dunne wol.
Steekgrootte: 4.

Proeflap: 5 cm zijn 22 t. hoog en 16 st. breed.

Gebruikte steken: tricotsteek met buiten werking geschoven naalden.

Hemdje: voorpand: 121 st. (38 cm) opzetten. 1—20e t.: tricotst. en zoom maken. Voor de ajourrandjes de middelste steek en aan beide kanten hiervan 4x elke 6e st. op de naastliggende naald hangen, zodat in totaal 9 ajourrandjes in het voorpand komen. De lege naalden buiten werking zetten. De beide buitenste ajourrandjes eindigen na de 46e t., d. w. z. deze beide lege naalden worden dan weer in breistand gezet. De volgende ajourrandjes eindigen steeds 8 t. na de voorgaande. 21—50e t.: rechtdoor breien. 61—92e t.: aan weerszijden 4x in elke 10e t. 1 st. minderen. 93—116e t.: rechtdoor breien. 117—178e t.: aan weerszijden 4x in elke 20e t. 1 st. meerderen. 179—254e t.: rechtdoor breien en afkanten. Rugpand: dit wordt gebreid als het voorpand, echter zonder ajourranden. Broekje: 133 st. (42 cm) opzetten. 1—20e t.: tricotst. en zoom maken. Voor het inbreien van de ajourrandjes geldt de bij het voorpand gegeven beschrijving,

inplaats van 9, breit men echter slechts 7 randjes in. 21—150e t.: rechtdoor breien. 151—162e t.: voor de verhoging met verkorte toeren breien. Hiervoor aan één kant 6x19 naalden in rust zetten, tot men ten slotte nog over 19 st. breit. Dan alle naalden weer in breistand zetten. 163—184e t.: rechtdoor breien en afkanten. Het tweede deel in spiegelbeeld breien.

Kruisje: 36 st. (11 cm) opzetten, 48 t. breien en afkanten. Afwerking: Zijnaden van het hemdje sluiten. De onderkant omzomen en aan de bovenkant schouderbanden naaien. Van beide pantalon delen 4 cm voor het pijpje dichtnaaien. Dan de voor- en achternaad sluiten en het kruisje inzetten. De bovenkant omzomen en elastiek doorrijgen.



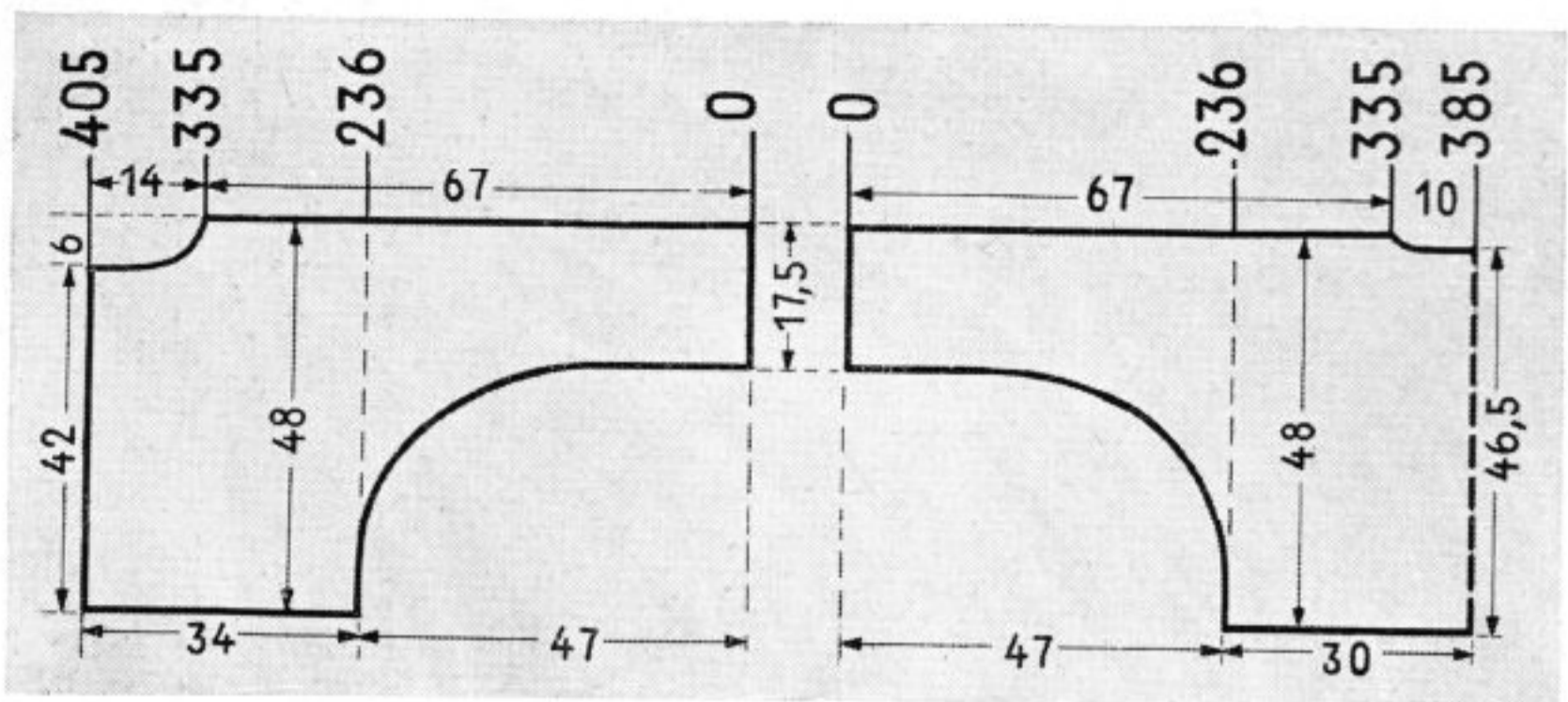

Patroontekening 2090

Afb. 86. Bedjasje. DW 2090

Maat: 42/44. **Materiaal:** 240 g tamelijk dunne witte wol.

Steekgrootte: 4.

Proeflap: 5 cm zijn 25 t. hoog en 17 st. breed.

Gebruikte steken: Elke 3e naald wordt buiten werking gelaten, de averechte kant wordt als goede kant gebruikt. Hals-, mouw- en sluitbiezen in tricotst. met averechte kant naar buiten. Het jasje wordt dwars gebreid en onderaan een mouw begonnen. De tussen haakjes geplaatste getallen geven de toeren aan van de tweede helft van het rugpand, dat vanaf de 306e t. in tegengestelde richting gebreid wordt.

Rugpand: 59 st. (17½ cm) opzetten. 1—20e t.: tricotsteek breien. Dan elke 3e steek op de naastliggende naald hangen en de lege naalden buiten werking schuiven. 21—84e t. (687—750e): rechtdoor breien. 85—142e (629—686e) t.: aan één kant 10× in elke 6e t. 1 st. meerderen. 143—180e (591—628e) t.: 10× in elke 4e t. 1 st. meerderen. 181—210e (561—590e) t.: 15× in elke 2e t. 1 st. meerderen. 211—230e (541—560e) t.: 10× in elke 2e t. 2 st. meerderen. 231—234e (537—540e) t.: 2× in elke 2e t. 5 st. meerderen. 235—236e (535—536e) t.: 1×40 st. bijmaken. Men heeft nu 164 st. (48 cm). 237—335e (436—534e) t.: rechtdoor breien. 336—357e (414—435e) t.: voor de halsuitholling 6× in elke 4e t. 1 st. minderen. 358—385e (386—413e) t.: rechtdoor breien, nu is men aan het midden van het rugpand en gaat in tegengestelde richting verder, d. w. z. men meerdert en mindert, waar in de eerste helft geminderd en gemeerd werd. **Voorpand:** Elk voorpand wordt als het rugpand gebreid tot aan de 335e t. Dan voor de halsuitholling als volgt afkanten: 336—372e t.: 4 — 3 — 2×2 — 5×1 en 5× in elke 4e t. 1 st. 373—385e t.: rechtdoor breien. Nu de buiten werking staande naalden weer in breistand zetten en

over alle naalden breien. 386—405e t.: in tricotst. breien en afkanten. **Halsbies:** 112 st. (33 cm) opzetten, 30 t. breien en afkanten. **Afwerking:** Zij- en schouderleden sluiten. Mouwen sluitbiezen naar binnen omzomen. Halsboord aanzetten, deze losjes naar buiten laten rollen en met een paar steekjes vastzetten. Aan de hals 2 koordjes van 45 cm lengte bevestigen. Op taillehoogte een koord van 230 cm lengte doorrijgen. Aan de mouwen boven de dubbele bies elastiek rijgen.

Afb. 87. Ondergoed voor meisjes. MW 4119

Maat: 8—10 jaar. **Materiaal:** 230 g tamelijk dunne witte linteriewol.

Steekgrootte: 4.

Proeflap: 5 cm zijn 24 t. hoog en 16 st. breed.

Gebruikte steken: tricotsteek met gaatjes volgens telpatroon.

Hemdje: voorpand: 109 st. (34 cm) opzetten. 1—22e t.: tricotst. breien en zoom maken. 23—184e t.: rechtdoor breien en in de 154e t. in het midden met het gaatjespatroon volgens tekening beginnen. Dan voor de halsuitholling aan beide zijden 36 naalden in rust zetten en over de middelste 37 naalden 12 t. in tricotst. breien, waarbij aan beide kanten van deze 37 naalden 3× 1 st. geminderd en 3× 1 st. gemeerd wordt. Nu deze 37 st. afkanten. Deze 12 t. zijn in de beschrijving niet meegerekend. 185—240e t.: voor de armgaten aan weerszijden 6 — 4 — 3 — 2 en 11× 1 st. minderen, dan rechtdoor breien en de resterende 10 st. (3 cm) van het apparaat afnemen. **Rugpand:** dit wordt gebreid als het voorpand, echter zonder gaatjespatroon, terwijl voor de armgaten 4 —

FREE COPY - NOT FOR SALE

2x2 — 18x1 st. geminderd wordt, de halsuit-holling begint pas in de 211e t. Ten slotte de st. van het oporaot afnemen. **Broekje:** dit wordt in 2 delen gebreid met de naden opzij. **Voorpand:** 20 st. (6 cm) opzetten. 1—4e t.: in tricotst. breien. 5—28e t.: aan weerszijden 7x1 — 2 — 3 — 6 — 8 en 27 st. meerderen. Men heeft dan 126 st. (39 cm). 29—118e t.: rechtdoor breien. In de 30e t. aan beide zijden met inbreien van gaatjespatroon beginnen. Hiervoor gebruikt men het dik-omlijnde gedeelte van het telpatroon, dat steeds herhaald wordt. 119—134e t.: tricotst. breien en afkanten. **Achterpand:** 20 st. (6 cm) opzetten. 1—4e t.: in tricotst. breien. 5—28e t.: aan weerszijden 7x1 — 2 — 3 — 6 — 8 en 13 st. meerderen. Men heeft dan 98 st. (31 cm). 29—118e t.: in tricotsteek rechtdoor breien. 119—130e t.: voor de verhoging met verkorte toeren breien. Hiervoor aan beide zijden 6x6 maalden in rust zetten. Dan alle naalden weer in breistand zetten. 131—146e t.: rechtdoor breien en afkanten. **Afwerking:** hemdje: schou-ders van voor- en rugpand aan elkaar mazen. Aan de zijkanten van de halsuitholling 57 st. opnemen, 12 t. breien, waarbij aan weerszijden 3x1 st. geminderd en 3x1 st. gemeerdert wordt. Zijnaden sluiten. De aangebreide hals-biezen op de 4 hoeken dichtnaaien, de bies voor de helft naar binnenslaan en tegenzomen. **Broekje:** Zijnaden sluiten. Bovenrand omzomen en elastiek doorrijgen.

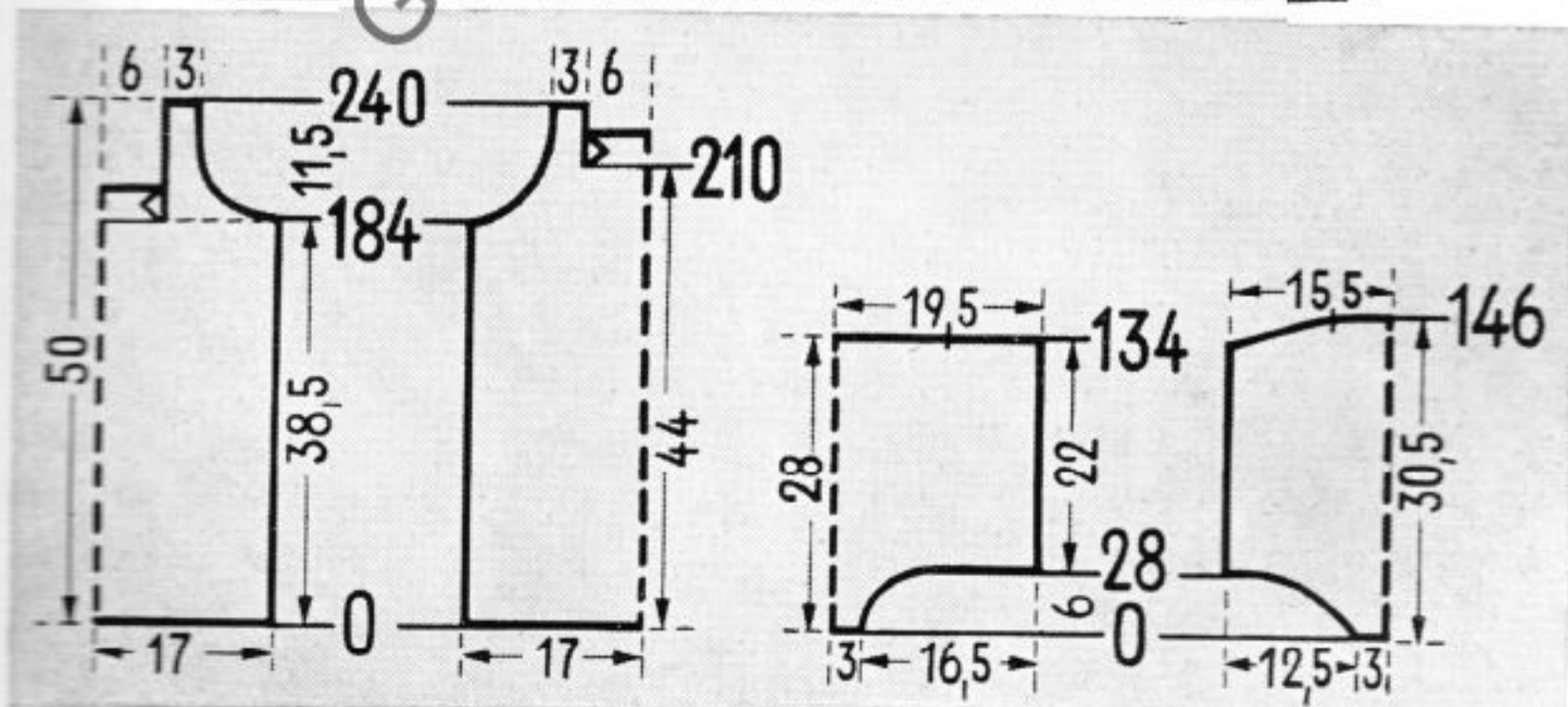
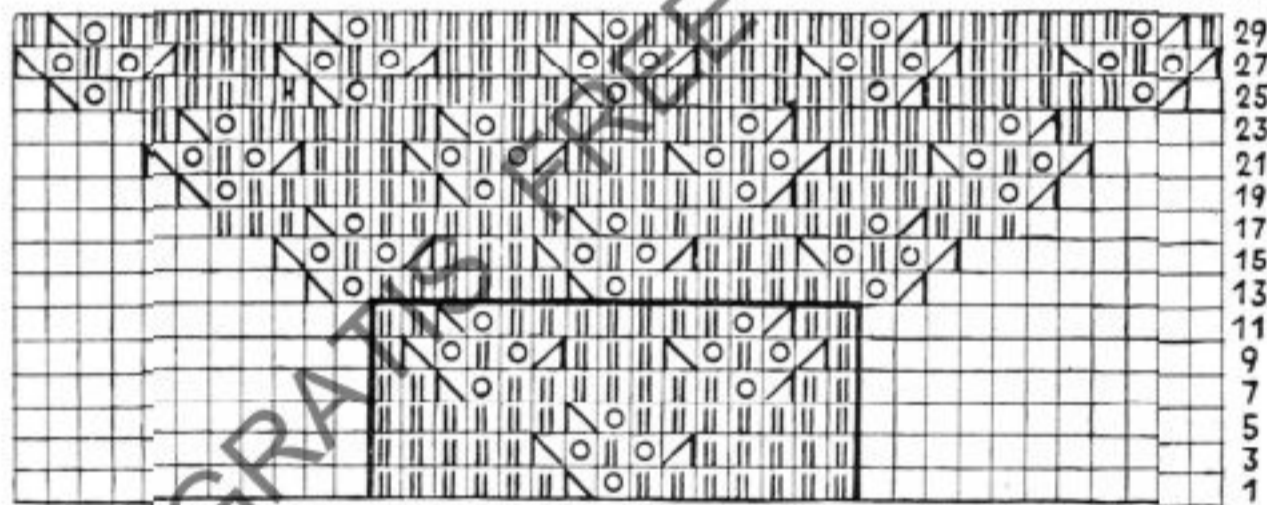



Hemd: voorpand: 141 st. (34 cm) opzetten. 1—30e t.: tricotst. breien en zoom maken. 31—190e t.: rechtdoor breien. 191—214e t.: aan weerszijden voor de armsgaten afkanten: 5 — 4 — 3 — 3×2 en 5×1 st. 215—226e t.: voor de halsuitholling de middelste 9 st. en verder aan elke kant nog 4 — 3 — 3×2 st. afkanten. Voor de armsgaten 3× in elke 4e t. 1 st. minderen. 227—256e t.: aan de halskant 5× in elke 2e t. en 5× in elke 4e t. 1 st. minderen. 257—274e t.: rechtdoor breien en aan elke kant de 17 st. afkanten. **Rugpand:** breien als voorpand, echter begint de halsuitholling in de 227e t.

Broek: achterpand: 45 st. (11 cm) opzetten. 1—38e t.: aan weerszijden meerderen: 7×1 — 8×2 en 3×7 st. Men heeft nu 133 st. (32 cm). 39—50e t.: rechtdoor breien. 51—126e t.: aan weerszijden 7× in elke 12e t. 1 st. minderen. 127—146e t.: voor de verhoging met verkorte toeren breien. Hiervoor aan beide zijden 10×5 naalden in rust zetten. 147—174e t.: rechtdoor breien over alle naalden en de st. afkanten. **Voorpand:** 33 st. (8 cm) opzetten. 1—38e t.: aan één kant meerderen als bij achterpand beschreven, de andere kant blijft recht. 39—126e t.: aan de zijkant 7× in elke 12e t. 1 st. minderen, terwijl aan de andere kant 14× in elke 6e t. 1 st. meerderen. Men heeft dan 84 st. (20 cm). Nu kant men aan de voornaad 5 st. af en neemt de overige steken op een hulpsnaal. Het tweede deel in spiegelbeeld breien. Nu hangt men beide delen op het apparaat, waarbij de 39 middelste naalden van 2 st. voorzien zijn. Men breid dus over 119 naalden. 127—154e t.: rechtdoor breien en alle st. afkanten. **Kruisje:** 25 st. (6 cm) opzetten. 1—22e t.: aan weerszijden 5× in elke 4e t. 1 st. meerderen. 23—32e t.: rechtdoor breien. 33—54e t.: aan weerszijden in elke 4e t. 5×1 st. minderen. Voor het dubbele kruisje eenzelfde deel breien. **Afwerking:** hemd: Zij- en schouderaden sluiten. Hals- en armsgaten met een smal biesje afzetten. **Broek:** de randen aan de voorkant naar binnen omzomen. Zijnaden sluiten. Kruisje inzetten. Pijpjes met smalle biesjes afzetten. Bovenkant omzomen en elastiek doorrijgen.

Afb. 88. Hemd en broekje voor jongen. KW 4082

Maat: 8—10 jaar. **Materiaal:** 130 g ongebleekte katoen.
Steekgrootte: 2.
Proeflap: 5 cm 25 t. hoog en 21 st. breed.
Gebruikte steek: tricotsteek.

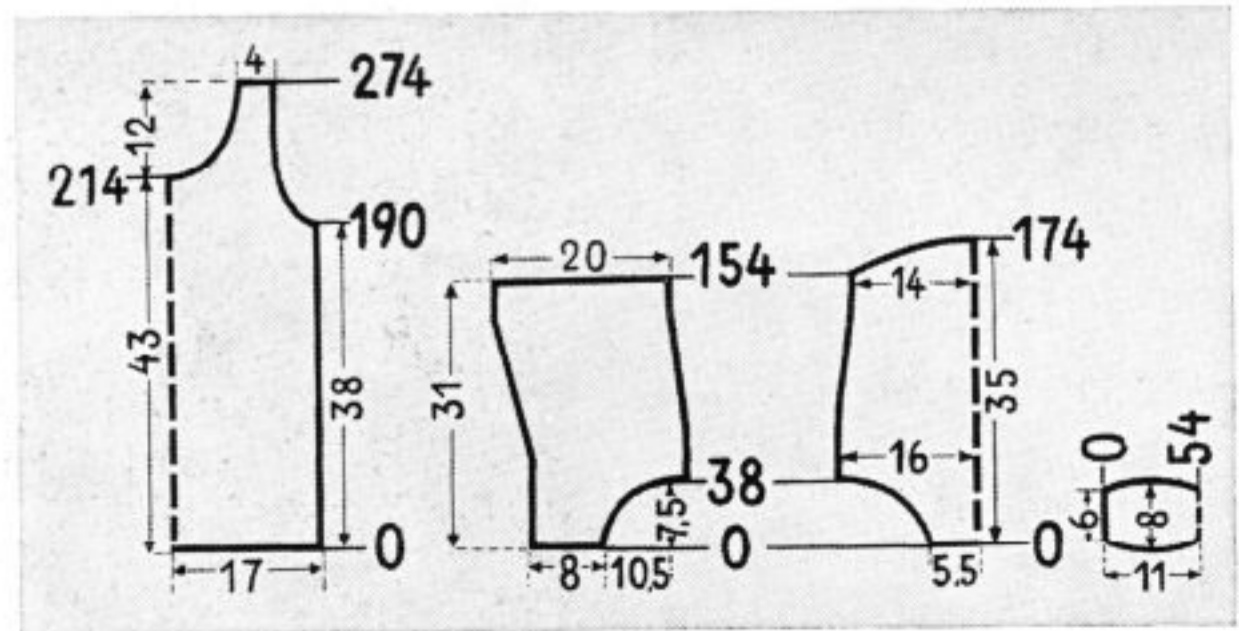

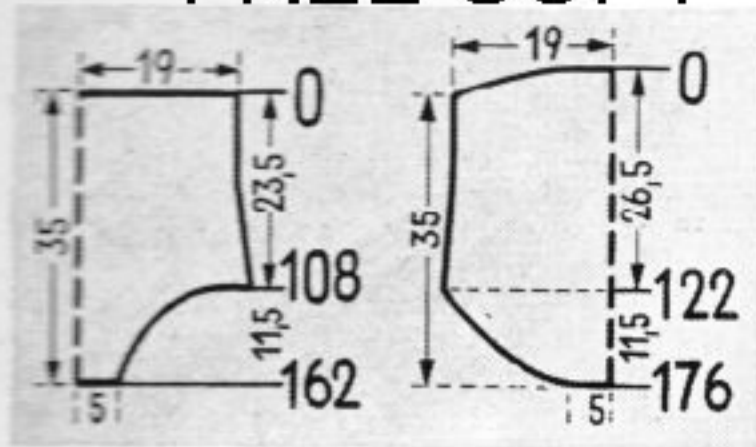

Afb. 89. Zwembroek voor heren.
HW 3005

Maat: 50/52. Materiaal: 150 g blauwe en 5 g witte badwol.

Steekgrootte: 5.

Proeflap: 5 cm zijn 23 t. hoog en 16 st. breed.

Gebruikte steek: tricotst. **Voor kant:** 120 st. (38 cm) opzetten. 1—16e t.: met blauwe wol tricotst. breien. 17—28e t.: 3×2 t. wit en 2×3 t. blauw breien. Verder breien met blauwe wol. 29—48e t.: rechtdoor breien. 49—108e t.: aan weerszijden 5× in elke 12e t. 1 st. meerderen. Men heeft dan 130 st. (41 cm). 109—140e t.: aan weerszijden afkanten als volgt: 12 — 8 — 6 — 4 — 6×2 — 6×1 st. Men houdt 34 st. (10 cm) over. 141—162e t.: rechtdoor breien, dan afkanten.

Achterkant: 120 st. (38 cm) opzetten. 1—28e t.: als voorkant. 29—30e t.: rechtdoor breien. 31—44e t.: voor de verhoging met verkorte toeren breien, d. w. z. men brengt aan één kant eerst 48 naalden in rust, brei de rest van de toer en brengt aan de andere kant 48 naalden in rust. Nu brei men over de middelste naalden, waarna men afwisselend aan iedere kant 8 naalden weer in breistand brengt, tot men weer over 120 naalden brei. 45—62e t.: rechtdoor breien. 63—122e t.: aan weerszijden 5× in elke 12e t. 1 st. meerderen. Men heeft dan 130 st. (41 cm). 123—176e t.: aan weerszijden als volgt afkanten: 6× afwisselend 2 en 1 st., 15× 2 st. De resterende 34 st. (10 cm) afkanten. **Afwerking:** Zijnaden sluiten. 116 st. voor de pijp op het apparaat nemen, 24 t. breien en afkanten. Kruisnaadje dichtnaaien. Bovenkant en pijpen omzomen. Door de bovenkant elastiek rijgen.

Afb. 90. Babyjasje met mutsje. SK 5003

Leeftijd: ½—1 jaar. Materiaal: 130 g witte babywol.

Steekgrootte: 5.



89

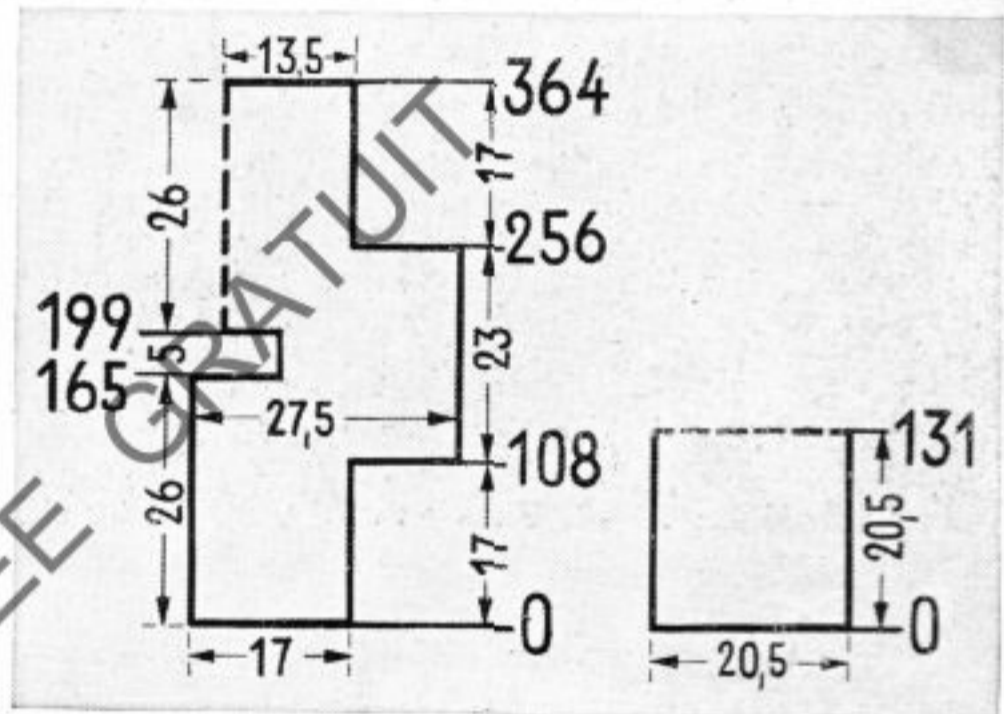

90

FREE COPY - NOT FOR SALE

Proeflap: 5 cm zijn 32 t. hoog en 15 st. breed.
Gebruikte steken: vangsteek volgens telpatroon.
Biezen: tricotst. met averechte kant naar buiten.
Manchetjes in 1 r. 1 av.

Jasje: 51 st. (17 cm) opzetten. **1—20e t.:** in tricotsteek breien. **21—108e t.:** in vangsteek breien, echter de linker 14 st. in tricotst. breien. In de 7e en 8e, de 13e en 14e, 19e en 20e t. enz. worden deze 14 naalden in rust gezet, zodat de rand even lang wordt als het in vangsteek gebreide deel. Aan de rechterkant voor de mouw 32 st. bij opzetten. Men heeft nu 83 st. (27½ cm). **109—165e t.:** rechtdoor breien. Voor de halsuitholling links 27 st. (9 cm) afkanten. Men

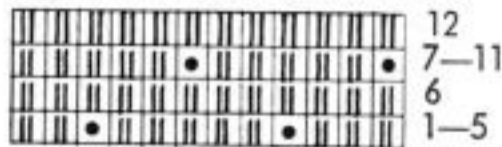

heeft dan 56 st. (18½ cm). **166—199e t.:** rechtdoor breien, dan alle st. op een hulpnaald nemen. Het tweede voorpand in spiegelbeeld breien. Nu beide voorpanden zó op het apparaat nemen, dat tussen de beide delen 33 lege naalden staan. Voor de rughals tussen de beide delen 33 st. opzetten, zodat men nu over 145 st. (48 cm) breit. **200—256e t.:** rechtdoor breien.

257—259e t.: aan beide zijden voor de mouwtjes 32 st. afkanten. **260—344e t.:** rechtdoor breien. **345—364e t.:** in tricotsteek breien. De resterende 81 st. (27 cm) afkanten.

Halsbiesjes: langs de hals 99 st. (33 cm) opnemen. 30 t. tricotst. breien en afkanten.

Manchetjes: langs de onderkant van de mouw 63 st. opnemen en 30 t. in 1 r. 1 av. breien.

Mutsje: 62 st. (20½ cm) opzetten. **1—20e t.:** tricotst. breien. **21—242e t.:** in de vangsteek breien, waarbij langs de voorrand steeds 12 st. in tricotst. met verkorte toeren gebreid worden, zoals bij het jasje beschreven werd. **243—262e t.:** in tricotsteek breien en afkanten. **Afwerking:** De averechte kant wordt als goede kant gebruikt. Van het jasje worden de zijnaalden, dichtgenaaid, de onderkant, de halsbies en de voorkanten worden ongeveer 2 cm naar binnen gezoomd, door de halsbies schuift men een 1 m lang koord, dat aan de uiteinden van 2 pompons voorzien wordt. Van het mutsje naait men de achternaad dicht en zoomt de onderkant en voorkant om. Door de onderkant wordt een 80 cm lang koord geschoven. Aan de punt een koordje van 14 cm lengte naaien. Alle koordeinden worden van pompons voorzien.

Afb. 91. Wanten voor heren. HV 3031

Maat: 8½—9. **Materiaal:** 75 g grijze, tamelijk dikke wol.

Steekgrootte: 5, voor de boorden 5 en 2.

Proeflap: 5 cm zijn 22 t. hoog en 16 st. breed.

Gebruikte steek: tricotst.

60 st. (19 cm) opzetten.

1—58e t.: afwisselend 6×8 t. op steekgrootte 5 en 5×2 t. met steekgrootte 2 breien, zoom maken. **59—62e t.:** rechtdoor breien. Voor de duimopening de **31e—34e st.** met een hulpdraad breien en deze 4 st. dan op een stekenhouders nemen. **63—100e t.:** rechtdoor breien over 2 delen met 2 kluwens. Dan op de 4 lege naalden 4 nieuwe steken opzetten en over de gehele breedte verder breien. **101—104e t.:** rechtdoor breien. Dan de 30 st. van de handpalm op een hulpnaald nemen en de top breien op de wijze van een hiel. **141—156e t.:** met verkorte toeren breien, d. w. z. na elke toer afwisselend aan weers-

zijden 1 naald meer in rust zetten, tot er nog 14 naalden in breistand staan. **157—172e t.:** verder breien met verkorte toeren, maar nu de naalden in dezelfde volgorde weer in breistand zetten, dan de st. op een hulpnaald nemen. **Duim:** De 4 st. van de stekenhouders op het apparaat nemen. **1—38e t.:** 9× in elke 4e t. aan weerszijden 1 st. meerderen. **39—40e t.:** aan weerszijden 2 st. meerderen. **41—54e t.:** rechtdoor breien. Nu aan elke kant 7 st. met een hulpdraad breien en de 2×7 st. na één toer van het apparaat laten vallen. **55—64e t.:** over 12 naalden met verkorte toeren breien zoals boven omschreven, tot er nog 2 naalden in breistand staan. **65—74e t.:** naalden na elkaar weer in breistand zetten en dan de st. op een hulpnaald nemen. De tweede want in spiegelbeeld breien. **Afwerking:** De steken van de top en de handpalm aan elkaar mazen. De st. van de duimtop eveneens aan elkaar mazen. Duim dichtnaaien en inzetten. Zijnaad sluiten.

Afb. 91. Kinderwanten KV 4058

Maat: 8—10 jaar. **Materiaal:** 30 g blauwe en 10 g witte tamelijk dunne wol.

Steekgrootte: 4, boord 4 en 1.

Proeflap: 5 cm zijn 25 t. hoog en 17 st. breed.

Gebruikte steken: tricotst. in strepen: afwisselend 2 t. wit en 2 t. blauw. Met blauwe wol

50 st. (15 cm) opzetten. **1—52e t.:** afwisselend 7 t. op steekgrootte 4 en 2 t. op steekgrootte 1 breien. Zoom maken. In streeppatroon verder breien. **53—56e t.:** rechtdoor breien. Dan de 26e tot 29e st. op een stekenhouders nemen. **57—82e t.:** in 2 delen rechtdoor breien. Dan de 4 st. nieuw opzetten. **83—112e t.:** over de

FREE COPY - NOT FOR SALE

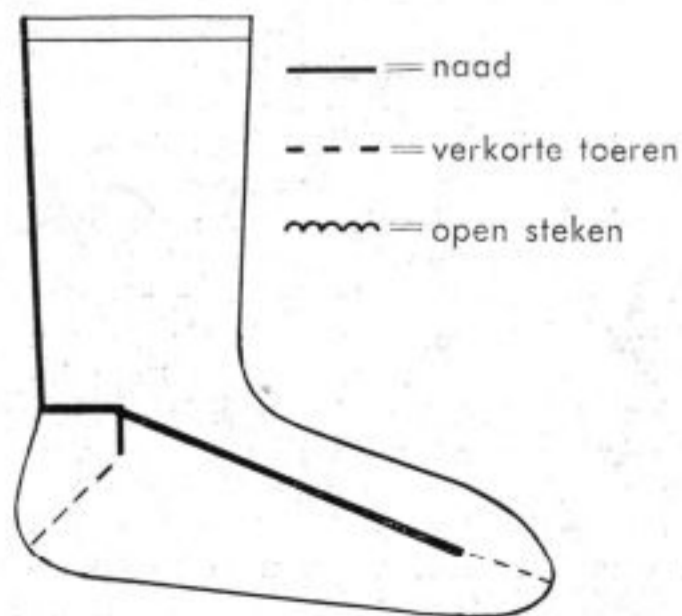
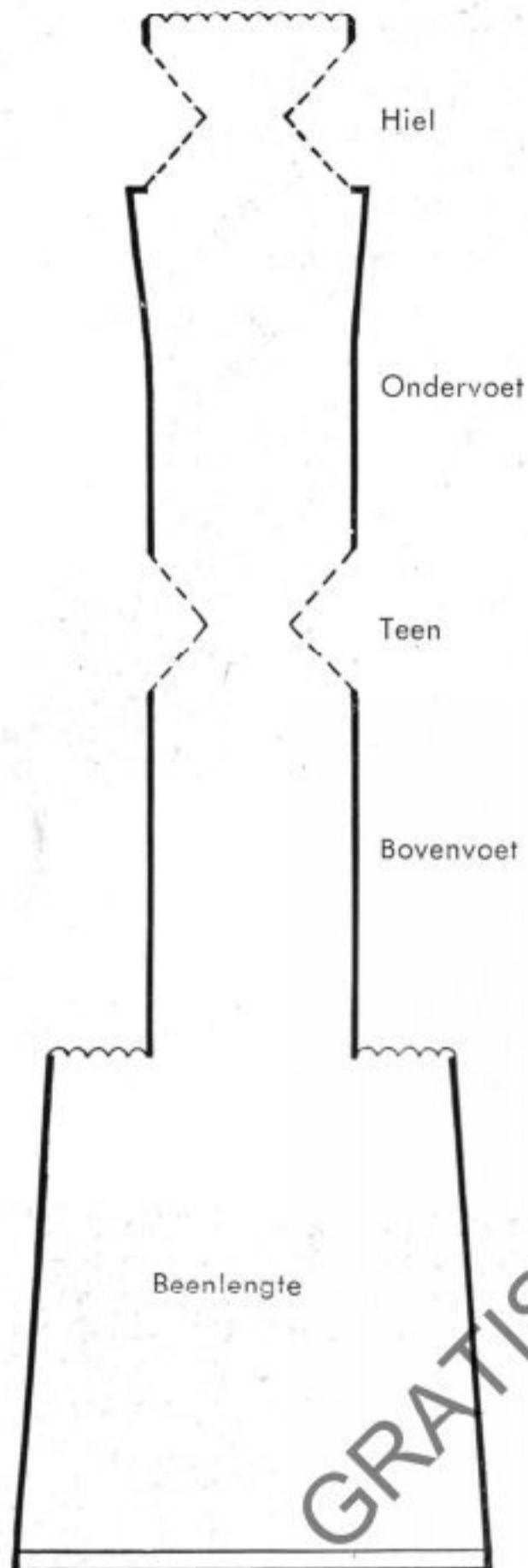

Breien van sokken

(Vgl. ook de tekening hiernaast)

Bij het breien van sokken maakt men eerst de **beenlengte** tot aan de enkel. Dan breit men aan weerszijden over $\frac{1}{4}$ van het aantal st. met een hulpdraad 4—5 t. en laat deze st. dan van het apparaat vallen. Over de resterende st. breit men de **bovenvoet** (ongeveer evenveel toeren als het aantal naalden, dat U voor het been gebruikt hebt); aansluitend de **teen** met verkorte toeren (zie: breien met verkorte toeren op blz. 25). Dan breit men de **ondervoet**, waarbij aan weerszijden 4×1 st. gemeerdert wordt. De gemeerde st. worden aan het eind van de ondervoet in eenmaal afgekant, zodat de wreef iets meer ruimte krijgt. Dan volgt de **hiel**, die als de teen gebreid wordt, daarna breit men nog 6 t. over alle st. en neemt dan de st., op een hulpdraad. Bij de afwerking sluit men de beennaad, maast de steken van het been aan de steken van de hiel en trekt de hulpdraden uit. Dan naait men de boven- aan de ondervoet.

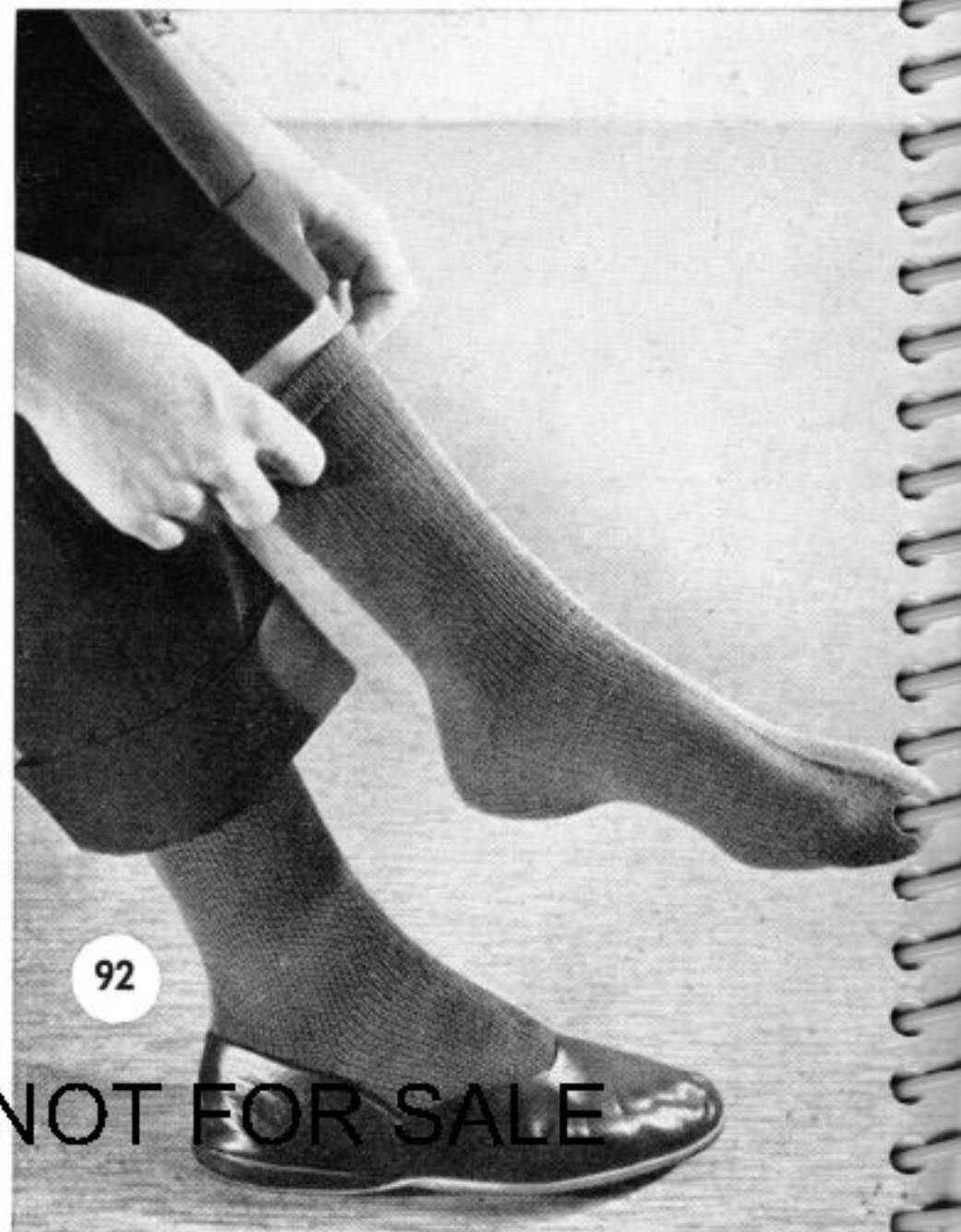

Afb. 92. Herensokken. HV 3025

Vootlengte: 28 cm. Beenlengte: 20 cm.

Materiaal: 100 g bruine, met perlon versterkte sokkenwol.

Steekgrootte: 4.

Proeflap: 5 cm zijn 22 t. hoog en 18 st. breed. Gebruikte st.: tricotst.

Beenlengte: 78 st. (21½ cm) opzetten. 1.—20e t.: in tricotst. en zoom maken. 21—44e t.: recht-door breien. 45—104e t.: 3× in elke 20e t.: aan weerszijden 1 st. minderen. Dan aan weerszijden 18 st. met hulpdraad breien en afwerpen. **Bovenvoet:** 105—200e t.: over 36 st. recht-door breien. **Teen:** 201—226e t.: met verkorte toeren breien, d. w. z. afwisselend aan elke kant 1 naald meer in rust zetten, tot men nog over 10 naalden breit. 227—252e t.: verder breien met verkorte toeren, maar nu de naalden na elkaar weer terug in breistand zetten. **Ondervoet:** 253—332e t.: recht-door breien. 333—348e t.: voor de wreef aan weerszijden 4× in elke 4e t. 1 st. meerderen. 349—350e t.: aan beide zijden 4 st. afkanten. 351—402e t.: breien als onder 201—252e t. werd beschreven. 403—410e t.: recht-door breien en dan de st. op een hulpdraad nemen. **Afwerking:** de st. van de hiel met die van de beenlengte samenmaken. Zijnaden van voet dichtnaaien. Beennaad sluiten, door de bovenkant elastiek rijgen.

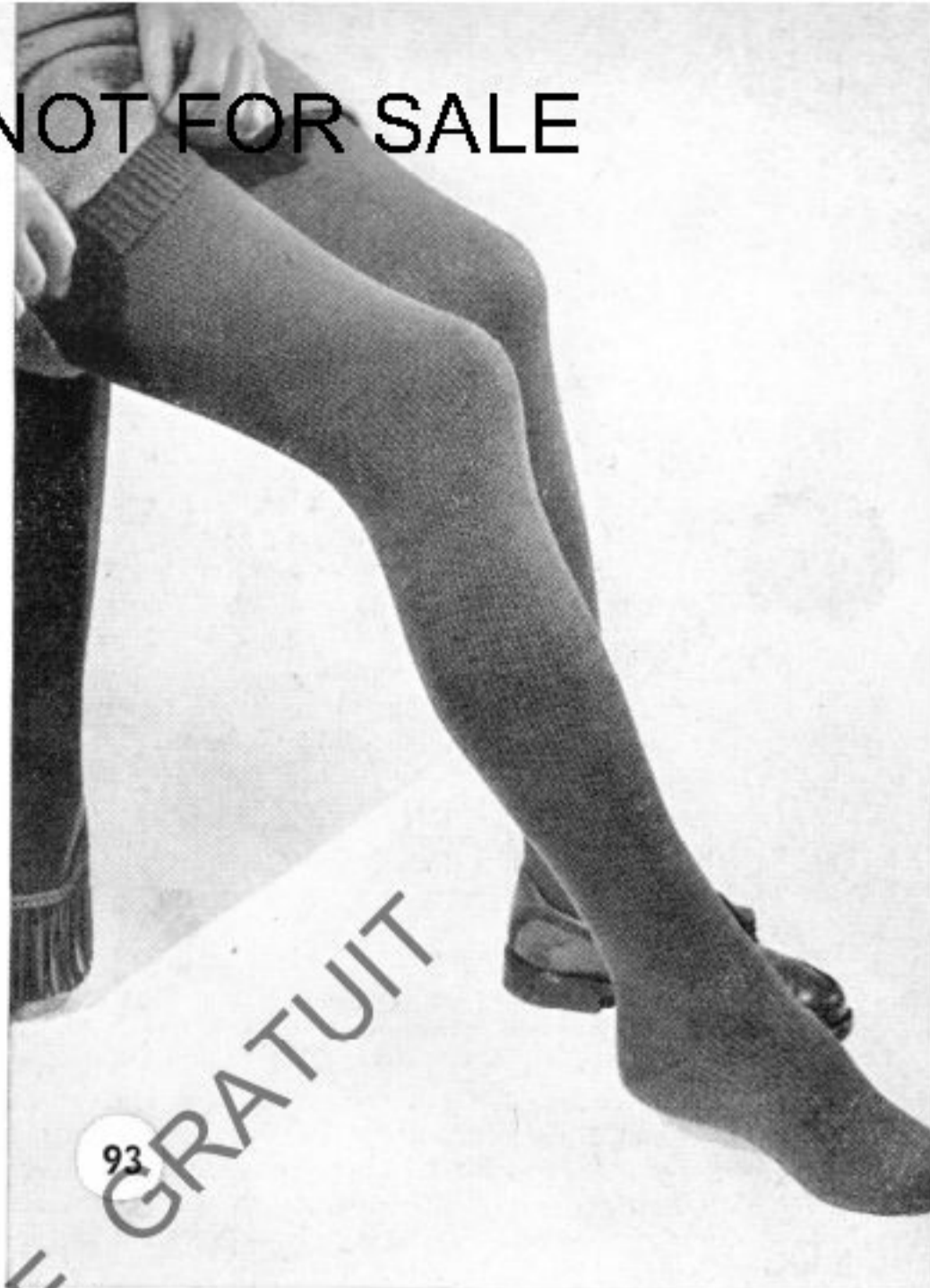

Afb. 93. Lange dameskousen. DV 2099

Vootlengte: 26 cm. Beenlengte: 65 cm.

Materiaal: 210 g bruine kousenwol.

Steekgrootte: 5 cm zijn 23 t. hoog en 16 st. breed.

Gebruikte steken: boord in 1 r. 1 av., rest tricotsteek.

Beenstuk: 119 st. (37 cm) opzetten. 1—20e t.: in 1 r. 1 av. breien. 21—30e t.: in tricotst. breien. 31—88e t.: aan weerszijden 8× in elke 8e t. 1 st. minderen. 89—134e t.: recht-door breien. 135—286e t.: aan weerszijden 16× in elke 8e en 5× in elke 6e t. 1 st. minderen. Men heeft nu 61 st. (19 cm). 287—298e t.: recht-door breien. Nu aan beide kanten 15 st. op een hulpdraad nemen. **Bovenvoet:** 299—368e t.: recht-door breien. **Teen:** 369—392e t.: met verkorte toeren breien, d. w. z. afwisselend aan elke kant een naald meer in rust zetten, tot men nog 7 naalden in breistand heeft. 393—416e t.: verderbreien met verkorte toeren, maar nu dezelfde naalden weer terug in breistand zetten. **Ondervoet:** 417—468e t.: recht-door breien. 469—484e t.: aan weerszijden 4× in elke 4e t. 1 st. meerderen. 485—486e t.: aan beide kanten 4 st. afkanten. **Hiel:** 487—534e t.: als de teen (369—416e t.) breien. 535—540e t.: recht-door breien, st. op een hulpdraad nemen. **Afwerking:** Beennaad sluiten. Hiel en beenstuk aan elkaar maken. Voet dichtnaaien.



FREE COPY - NOT FOR SALE

Afb. 94. Kniekousen voor dames. DV 2139

Maat: 9½. **Materiaal:** 150 g witte middeldikke wol.

Steekgrootte: 4.

Proeflap: 5 cm zijn 32 t. hoog en 16 st. breed.

Gebruikte steken: ruitpatroon volgens tekening. **Ondervoet,** teen en bovenrand tricotsteek. **Beenstuk:** 97 st. (30 cm) opzetten. 1—22e t.: in tricotst. breien. Dan met het patroon beginnen. 23—100e t.: rechtdoor breien. 101—216e t.: aan weerszijden 10× in elke 8e t. en 7× in elke 6e t. 1 st. minderen. 217—232e t.: rechtdoor breien. Dan aan beide zijden 16 st. van het apparaat nemen. **Bovenvoet:** 233—337e t.: rechtdoor in pa-

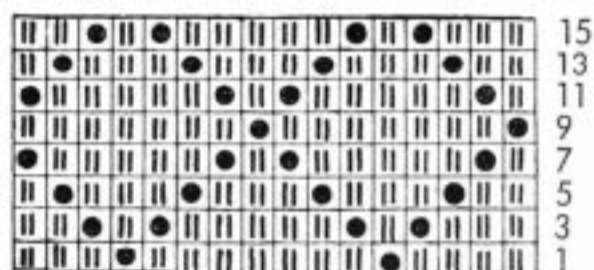

troon breien. Dan het werk achterste voren keren. **Teen:** 338—359e t.: met verkorte toeren breien. Daarvoor in elke toer afwisselend links en rechts een naald in rust zetten, tot men over 9 naalden breit. 360—381e t.: verderbreien met verkorte toeren, maar nu in elke toer afwisselend rechts en links een naald terug in breistand zetten. **Ondervoet:** 382—417e t.: rechtdoor breien. **Hiel:** 418—511e t.: als de teen (338—381e t.) breien. Werk op een hulpdraad nemen. **Afwerking:** De steken van de hiel aan die van het beenstuk mazen. Voet dichtnaaien. Beennaad sluiten, waarbij boven een stukje opengelaten wordt om elastiek door te rijgen. Bovenkant naar buiten omnaaien en elastiek doorrijgen.

Afb. 94. Kniekousen voor heren. HV 3054

Voetlengte: 28 cm. **Beenlengte:** 41 cm.

Materiaal: 150 g beige-bruin gemêleerde kousenwol.

Steekgrootte: 6.

Proeflap: 5 cm zijn 27 t. hoog en 14 st. breed bij het vangpatroon; 5 cm zijn 23 t. hoog en 14 st. breed bij de tricotsteek.

Gebruikte steken: tricotst. en vangsteek volgens tekening. **Beenstuk:** 80 st. (28½ cm) opzetten. 1—26e t.: tricotst. en zoom maken. Werk keren. 27—80e t.: rechtdoor breien in vangsteek. 81—172e t.: aan weerszijden 10× in



elke 10e t. 1 st. minderen. 173—190e t.: rechtdoor breien. Men heeft nu 60 st. (21½ cm). Aan beide zijden 15 st. op een hulpdraad nemen. **Bovenvoet:** 191—279e t.: rechtdoor breien, werk keren en verder breien in tricotst. **Teen:** 280—301e t.: met verkorte toeren breien, hiervoor aan weerszijden 11× na elkaar 1 naald in rust zetten, tot men nog over 8 st. breit. 302—323e t.: verder breien met verkorte toeren, dezelfde naalden na elkaar weer terug in breistand zetten. **Ondervoet:** 324—380e t.: rechtdoor breien. 381—396e t.: voor de wreef aan weerszijden 4× in elke 4e t. 1 st. meerderen. 397—398e t.: aan weerszijden 4 st. afkanten. 399—422e t.: te werk gaan als onder toer 280—323 werd beschreven. 443—448e t.: rechtdoor breien. Werk op een hulpdraad nemen. **Afwerking:** Beennaad sluiten. Hiel en beenstuk aan elkaar mazen. Voet dichtnaaien.

FREE COPY - NOT FOR SALE

GRATIS FREE GRATUIT

FREE COPY - NOT FOR SALE