

KH 270

COMMENT UTILISER VOTRE MACHINE A TRICOTER



TABLE DES MATIERES

COMMENT UTILISER VOTRE MACHINE A TRICOTER

NOMS DES PIECES	1
MACHINE	1
CHARIOT K	1
ACCESSOIRES	2
TABLEAU DE COMMANDE	3
COMMENT INSTALLER VOTRE MACHINE	5
COMMENT REPLACER LA MACHINE DANS SON COFFRET	7
AVANT DE COMMENCER A TRICOTER	9
LEVIER DE MAINTIEN DE CAME	9
LEVIER DE DEGAGEMENT DU BOUTON DE CAME	9
BOUTONS DE CAME	9
SELECTEUR	10
DISQUE DE TENSION	10
POSITION DES AIGUILLES	11
PEIGNE DE MONTAGE	11
POIDS DE LISIERE	11
COMPTE-RANGS	11
MECANISME DE SELECTION DES AIGUILLES TERMINALES DU CHARIOT K	12
COMMENT UTILISER VOTRE MACHINE A TRICOTER ..	13
LE POINT DE JERSEY (Tricotage à l'endroit)	13
1. ENFILER LE FIL	13
2. MONTER DES MAILLES SUR UN BORD FINI	14
3. LE POINT DE JERSEY	16
4. COMMENT DEGAGER VOTRE TRICOT DE LA MACHINE	16

PROGRAMME

COMMENT PROGRAMMER	17
QU'EST-CE QU'UN PROGRAMME?	17
PROGRAMMATION DES MOTIFS	18
COMMENT SELECTIONNER UN MOTIF?	18
LES SELECTEURS	18
REPRODUCTION DU MOTIF SUR TOUT LE TRICOT	
UTILISEZ LE SELECTEUR I (Motif A)	19
UTILISEZ LE SELECTEUR I (Motif B)	22
MOTIFS TRICOTES AVEC LE SELECTEUR II	25
MOTIFS-MOTIF A UNE REPETITION	
UTILISATION DU SELECTEUR II	27
MOTIF 1 A UNE REPETITION — MOTIF 2 A DEUX REPETITIONS UTILISEZ LE SELECTEUR II	30
VERIFIER ET CORRIGER LA PROGRAMMATION D'UN MOTIF	33
COMMENT UTILISER LES TOUCHES DE VARIANTES	35
1. VARIANTE "INVERSE"	35
2. VARIANTE "MIROIR"	36
3. VARIANTE "DOUBLE LARGEUR"	38
4. VARIANTE "DOUBLE LONGUEUR"	40
5. VARIANTE "RENVERSE"	41
6. VARIANTE "NEGATIF"	41

7. TOUCHE KRC	42
• Lorsque vous utilisez le change-couleur lit double (KRC)	42
COMMENT CHANGER DE VARIANTE PENDANT QUE VOUS TRICOTEZ UN MOTIF	43
1. Comment passer d'une variante à l'autre: Inversé, Double Largeur, Miroir et Négatif	43
2. Changement de variante Double Longueur et Renversé	44
LISTE DES TOUCHES DE VARIANTES	45
PROGRAMMATION EN MEMOIRE	46
MODE DE PROGRAMMATION	46
1. SAISIE DES DONNES MEMO	46
2. EFFACER DES DONNEES EN MEMOIRE	47
INFORMATIONS MEMO SUR LES MOTIFS DU GUIDE	48
COMMENT PROGRAMMER VOS PROPRES MOTIFS ...	50
COMMENT PROGRAMMER (PROGRAMME D'ENREGISTREMENT)	51
1. ENREGISTRER UN NOUVEAU MOTIF	51
2. COMMENT EFFACER VOS MOTIFS	54
PRINCIPES A RESPECTER LORSQUE VOUS CREEZ DES MOTIFS	55
PROGRAMME D'EDITION DE MOTIFS	56
VERIFIER LA PROGRAMMATION	56
1. COMMENT VERIFIER LES NUMEROS DES MOTIFS QUE VOUS AVEZ ENREGISTRES	56
2. COMMENT VERIFIER LES DONNEES D'UN MOTIF ENREGISTRE	56
PROGRAMME SPECIAL	60
TRICOTER PLUSIEURS RANGS AU POINT DE JERSEY ENTRE DEUX MOTIFS	60
COMMENCER A TRICOTER AU MILIEU D'UN MOTIF	61
ACCESSOIRES EN OPTION — CARTOUCHE	63
SAUVEGARDE ET CHARGEMENT	63

TRICOTER DES MOTIFS

MOTIF JACQUARD — SELECTEUR I	65
MOTIF JACQUARD — SELECTEUR II	67
MOTIF A MAILLES RAMASSEES	70
MOTIF OUVERT A MAILLES RAMASSEES	72
MOTIF MULTICOLORE A MAILLES RAMASSEES	73
MOTIF A MAILLES GLISSEES	74
MOTIF MULTICOLORE A MAILLES GLISSEES	75
MOTIF TISSAGE	76
MOTIF DENTELLE FILEE — SELECTEUR I	79
MOTIF DENTELLE FILEE — SELECTEUR II	81
TRICOT DOUBLE FACE	83
MOTIF A MAILLES RAMASSEES DOUBLE FACE	84

CONSEILS UTILES

COMMENT RESOUDRE LES PROBLMES PENDANT QUE VOUS TRICOTEZ	85
---	----

QUE FAIRE LORSQUE VOUS EPROUVEZ DES DIFFICULTES A TRICOTER AU POINT DE JERSEY ... 85

1. Si les aiguilles ne saisissent pas le fil correctement 85
2. Si le chariot K ne glisse pas bien 85
3. Si les mailles ne se forment pas correctement ... 85
4. Comment reprendre une maille perdue? 86

QUE FAIRE EN CAS D'ERREUR DANS UN MOTIF AU POINT DE JERSEY OU DOUBLE FACE 87

1. Si le chariot se bloque 87
2. Comment détricoter une partie de l'ouvrage 89

QUE FAIRE EN CAS D'ERREUR DANS UN MOTIF ... 90

1. Si le chariot se bloque 90
2. Si vous voulez détricoter quelques rangs 92
3. Si les aiguilles sélectionnées sont repoussées par inadvertance 92

QUE FAIRE SI LES AIGUILLES SONT MAL SELECTIONNEES 92

QUE FAIRE SI LES AIGUILLES NE SONT PAS SELECTIONNEES ET RESTENT EN POSITION B 92

QUE FAIRE SI VOUS AVEZ ENTRE UN NOMBRE DE RANGS INCORRECT POUR SPECIFIER LE NOMBRE DE RANGS DETRICOTES? 92

QUE FAIRE SI VOUS AVEZ OUBLIE LE NOMBRE DE RANGS DETRICOTES 93



QUE FAIRE EN CAS DE PANNE DE COURANT PENDANT QUE VOUS TRICOTEZ? 93

SI VOUS APPUYEZ PAR INADVERTANCE SUR LA TOUCHE CR 94

SI VOUS ALLUMEZ LE TEMOIN M PAR INADVERTANCE 94

QUE FAIRE SI LA LETTRE E CLIGNOTE A L'ECRAN MEMO? 94

CORRIGER DES ERREURS DANS LA PROGRAMMATION D'UN MOTIF 94

QUE FAIRE SI VOUS UTILISEZ MAL LES TOUCHES  OU ? 94

QUE FAIRE S'IL NE RESTE PLUS ASSEZ DE RANGS POUR TERMINER VOTRE MOTIF? 94

QUE FAIRE SI L'ECRAN N'AFFICHE PAS LE NUMERO DU MOTIF, ALORS QUE LA TOUCHE INPUT EST ACTIVEE? 94

QUE FAIRE EN CAS DE PANNE DE COURANT PENDANT LA SAISIE DES DONNEES D'UN MOTIF? 95

SI VOUS UTILISEZ LA CARTOUCHE 95

SI LE TEMOIN SAVE NE S'ALLUME PAS LORSQUE LA TOUCHE SAVE EST ENFONCEE 95

SI UN MESSAGE D'ERREUR S'AFFICHE A L'ECRAN MEMO 95

PREPARATION DU FIL 97

 Comment ré-embobiner du fil? 97

UTILISATION DE L'OUTIL DE TRANSFERT 98

UTILISATION DU CROCHET DE TRAVAIL 98

AJOUTER DES MAILLES 100

RABATTRE DES MAILLES 101

TRICOT PARTIEL 102

TRICOTER UNE ENCOLURE RONDE 104

- POINT DE JERSEY ET TRICOT DOUBLE FACE .. 104
- TRICOT DE MOTIFS 105

COMMENT FORMER UNE ENCOLURE EN V 107

- POINT DE JERSEY ET DOUBLE FACE 107
- TRICOTE D'UN MOTIF SUR UNE ENCOLURE EN V 107

MONTAGE D'UN BORD FINI (fermé) 108

UTILISATION DE LA BROUSSE RONDE 108

METHODE D'ENROULEMENT 'E' 109

UTILISATION DU CROCHET DE TRAVAIL 110

TRICOT PERDU (montage) 112

FINITION AU POINT ARRIERE 113

UTILISATION DE L'AIGUILLE A TAPISSERIE 113

FINITION A MAILLES CHAINEES 114

UTILISATION DU CROCHET DE TRAVAIL 114

TRICOTER UN OURLET 115

 OURLET STANDARD 115

 OURLET ELASTIQUE 1 x 1 116

MOTIF A TORSADES 117

COUTURE 117

REEMPLACER UNE AIGUILLE 118

NETTOYAGE ET ENTRETIEN 119

TRICOTER DES VETEMENTS

UTILISATION DU GUIDE PATRON (option) 96

TRICOTER UN ECHANTILLON POUR REGLER LA TENSION 96

COMMENT MESURER L'ECHANTILLON 96

COMMENT UTILISER VOTRE MACHINE A TRICOTER

NOMS DES PIECES

● MACHINE

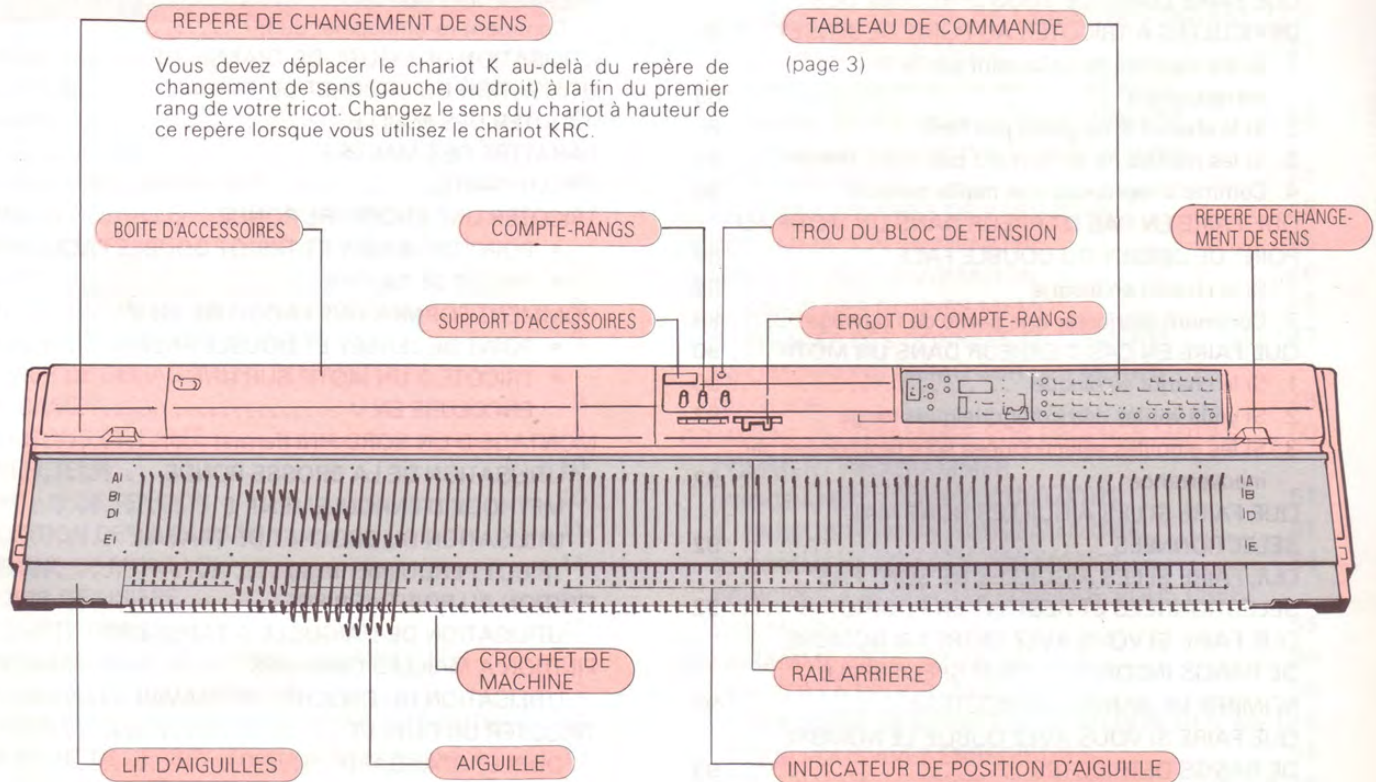

● CHARIOT K

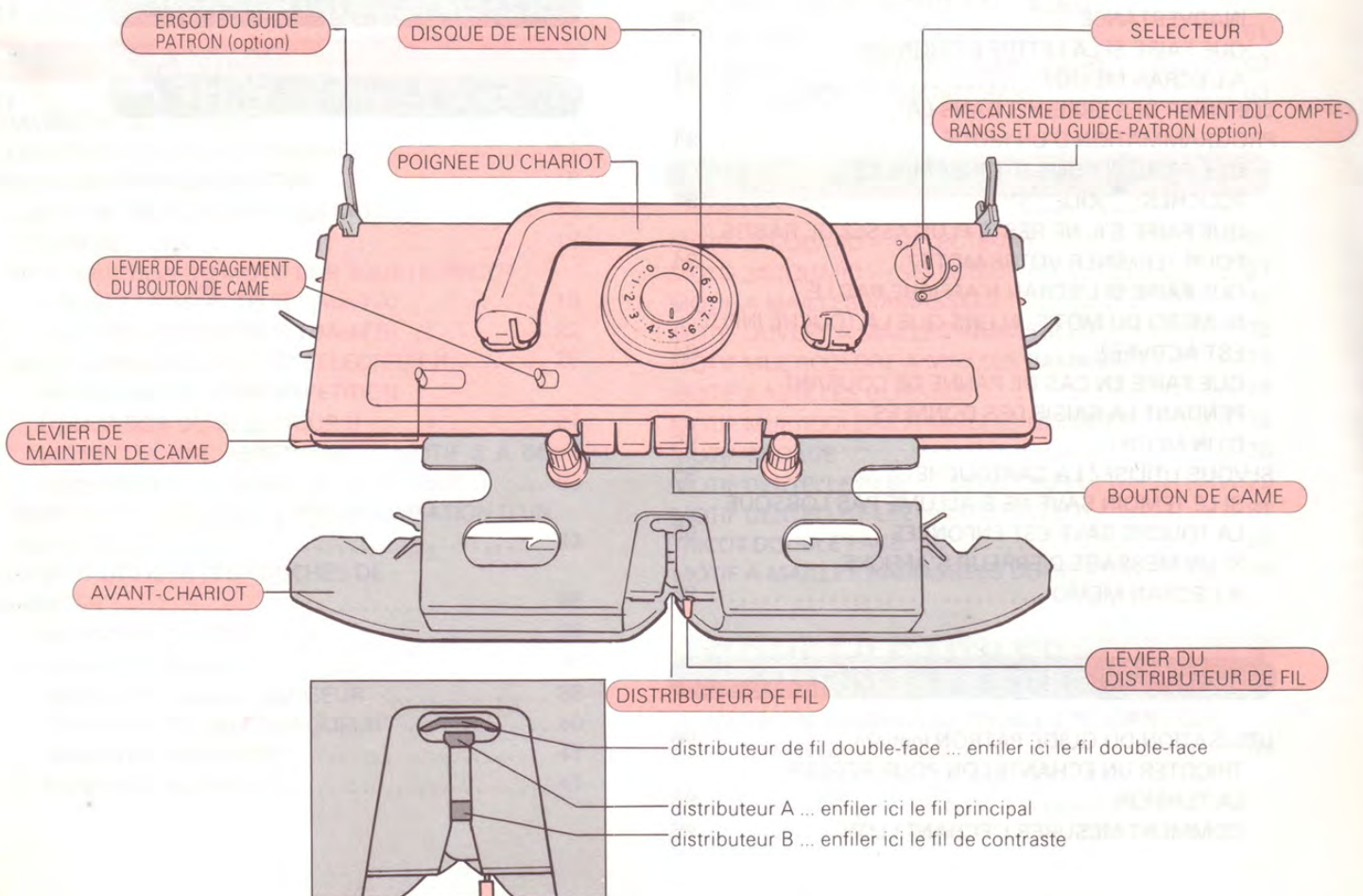

● ACCESSOIRES

GUIDE DES MOTIFS



FEUILLE DE DESSIN



BROSSES ROND



ADAPTATEUR CA

N'utilisez l'adaptateur CA qu'avec cette machine exclusivement.

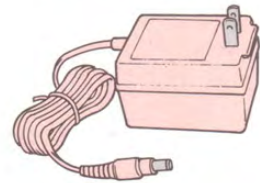

UNITE DE TENSION DU FIL

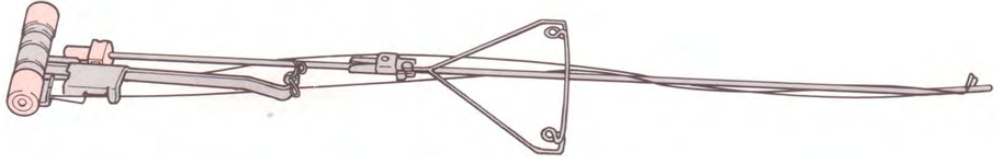

PEIGNE DE MONTAGE



REGLE GRADUEE

S'utilise avec le guide-patron (option) pour mesurer les mailles.

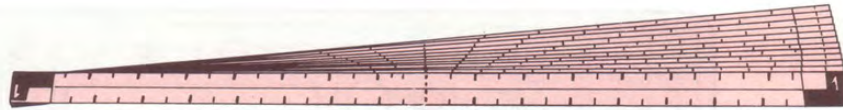

CROCHET AIGUILLE



AIGUILLE A TAPISSERIE



POIDS DE LISIERE (6 exemplaires)



CROCHET DE TRAVAIL



AIGUILLE DE RESERVE



OUTIL DE TRANSFERT



FIL DE MONTAGE



BROSSE



POUSSOIR D'AIGUILLES

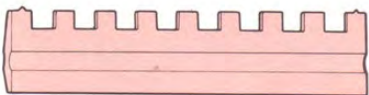

SERRE-JOINTS



HUILE



LOQUET DE FIXATION DU CHARIOT



PARAFFINE



● TABLEAU DE COMMANDE

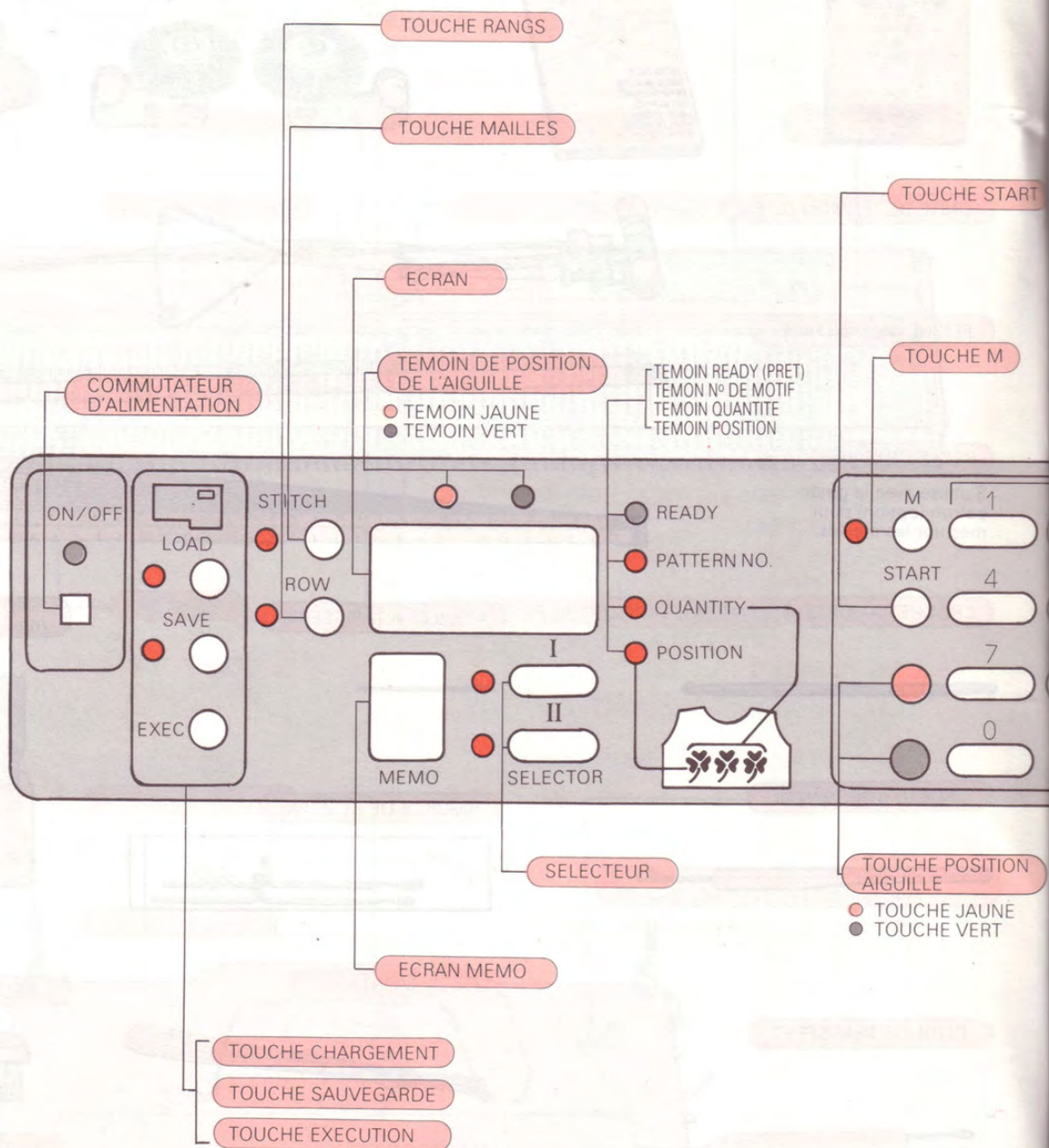

S'utilise pour transférer des données entre une cartouche (option) et la machine à tricoter.

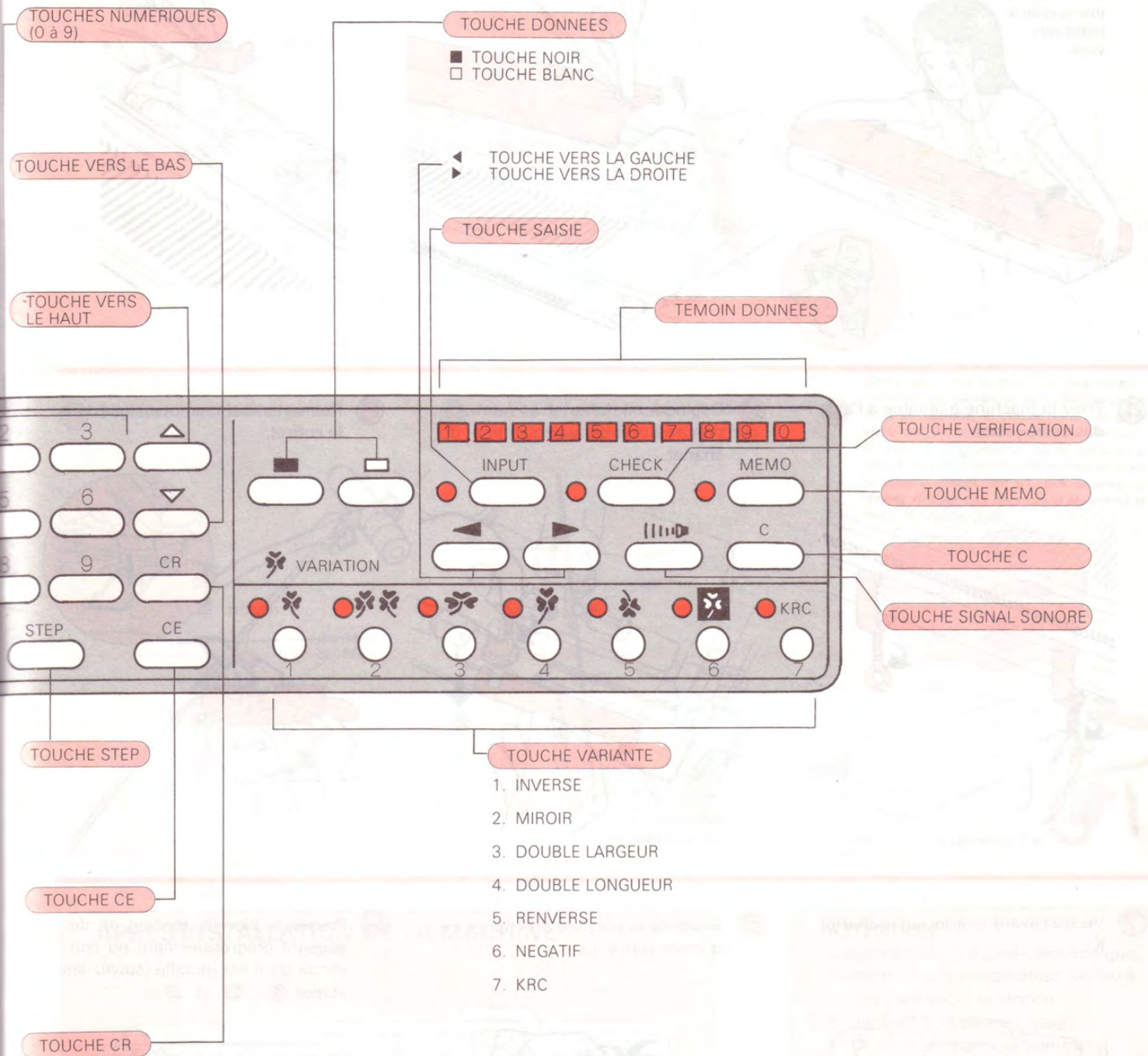

COMMENT INSTALLER VOTRE MACHINE

- ① Placez la machine sur une table bien équilibrée. La poignée du coffret étant tournée vers l'extérieur, déverrouillez le coffret. Soulevez le coffret en saisissant le couvercle à deux mains et en le tirant vers vous.



- ② Ouvrez la boîte d'accessoires.

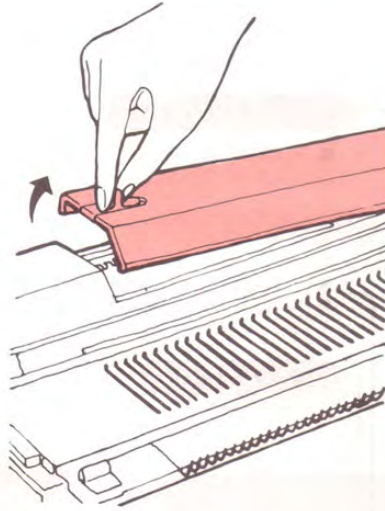

- ③ Prenez deux serre-joints dans la boîte.

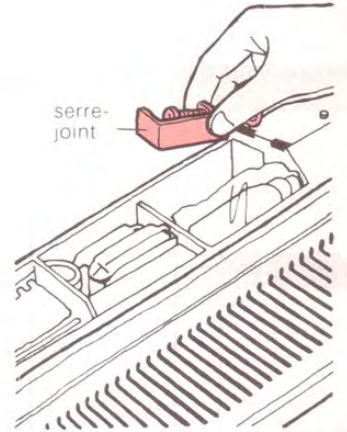

- ④ Fixez la machine à la table à l'aide des serre-joints.

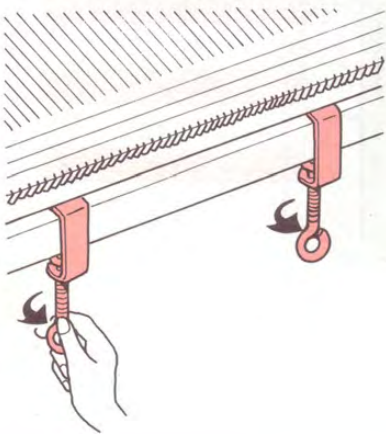

- ⑤ Débloquez le chariot et retirez le mécanisme de verrouillage du chariot.

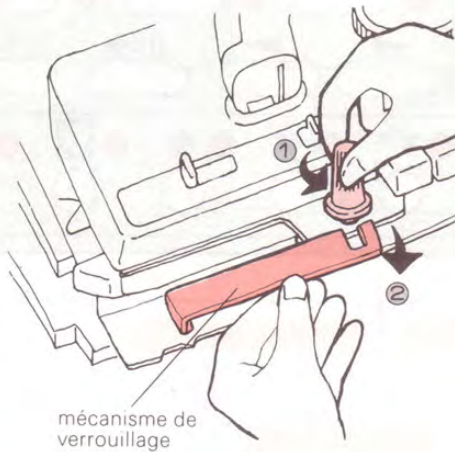

- ⑥ Retirez l'avant-chariot installé dans le coffret.

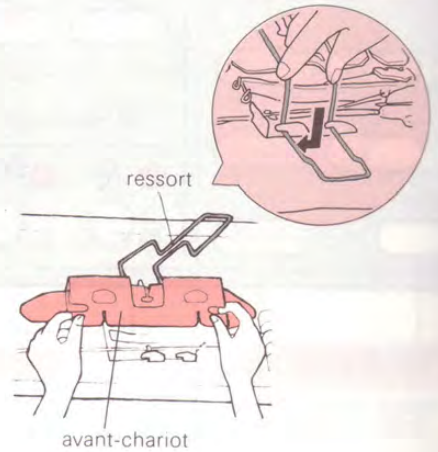

- ⑦ Vissez l'avant-chariot sur le chariot K.

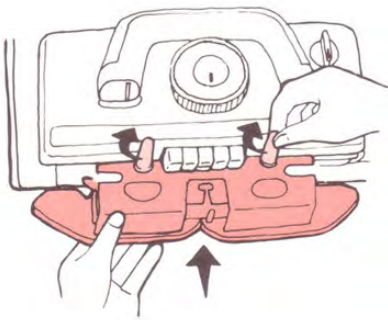

- ⑧ Soulevez la poignée du chariot en la tirant vers vous.

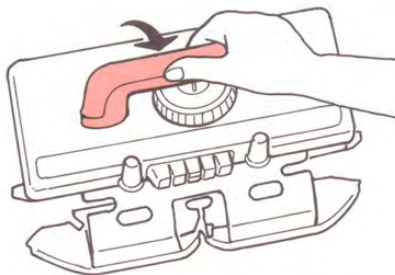

- ⑨ Prenez le bloc de tension en dégageant progressivement du couvercle où il est installé (suivez les étapes ①, ② et ③).

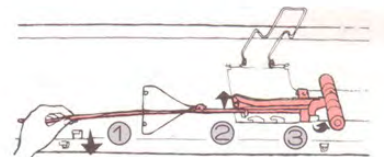

- 10 Déroulez les ressorts de tension de la rige.

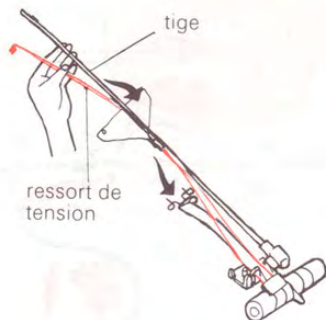

- 11 Soulevez le bras de guidage avant aussi loin que possible.

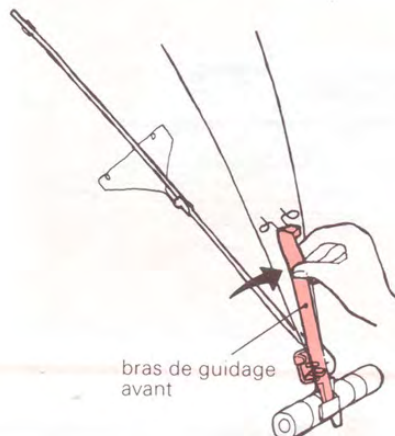

- 12 Rabattez les ressorts de tension jusqu'à ce que vous entendiez un 'clac'.

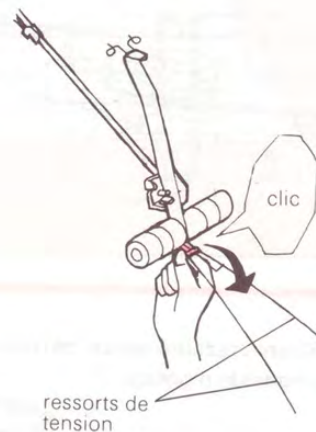

- 13 Soulevez le guide-fil arrière.

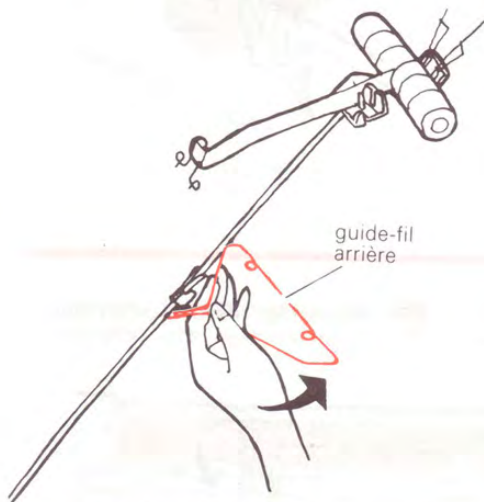

- 14 Insérez le pied de la tige dans l'orifice situé au dos de la machine.

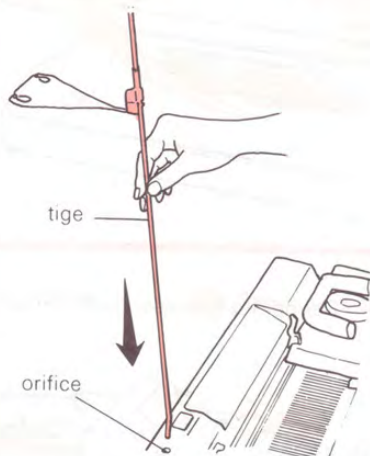

- 15 Après avoir mis la machine hors tension, enfichez une extrémité de l'adaptateur CA dans la machine, et l'autre dans une prise électrique. Remettez la machine sous tension. Si vous ne programmez pas de motif ou si vous n'avez pas l'intention de tricoter un motif (si vous n'utilisez, par ex., que le point de jersey), il n'est pas nécessaire de mettre la machine sous tension.

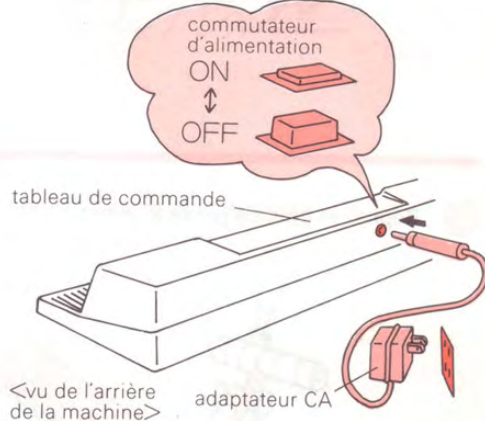

APRES INSTALLATION DE LA MACHINE

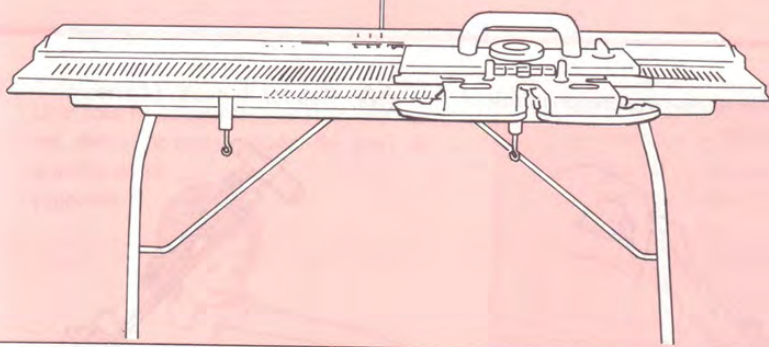

ATTENTION:

Votre machine à tricoter électronique contient un micro-ordinateur. Veillez à ne pas l'utiliser ni la stocker:

- dans un endroit trop chaud
- dans un endroit trop humide
- dans un endroit poussiéreux

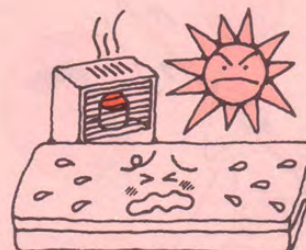

COMMENT REPLACER LA MACHINE DANS SON COFFRET

ETAT DE LA MACHINE RANGEE DANS SON COFFRET

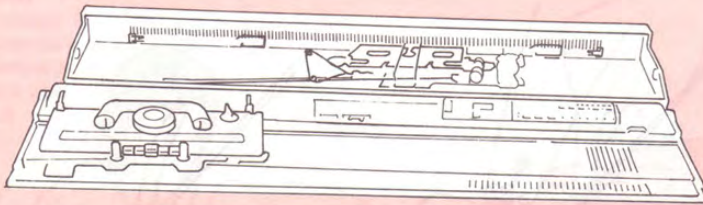

- ① Après avoir mis la machine hors tension, retirez l'adaptateur CA.

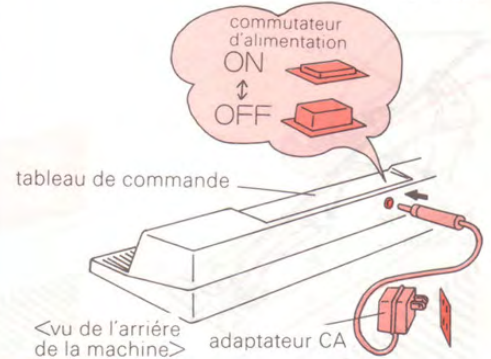

- ② Réunissez les deux parties du peigne de montage.

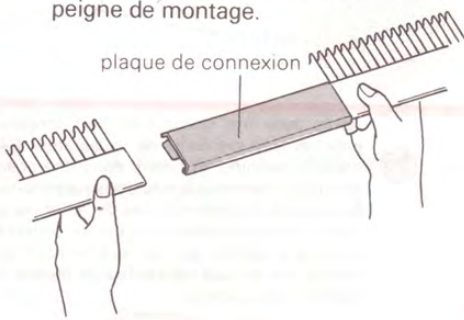

- ③ Placez le peigne de montage comme indiqué ci-dessous, puis attachez-le à l'aide du ressort de maintien.

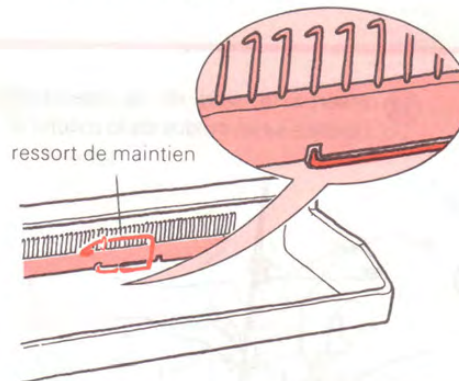

- ④ Retirez la paraffine.

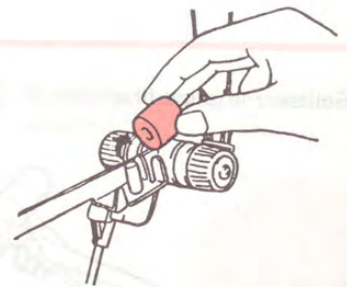

- ⑤ Repliez le bras de guidage avant.



- ⑥ Rebobinez les ressorts de tension.

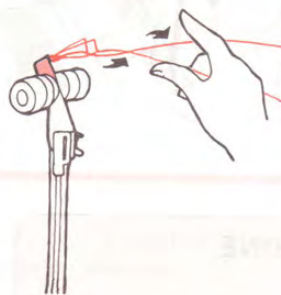

- ⑦ Repliez les ressorts de tension.



- ⑧ Rebobinez et fixez les ressorts de tension comme indiqué sur le schéma.

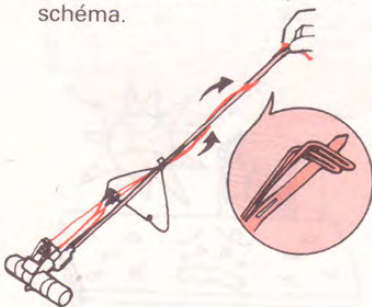

- ⑨ Placez le ressort de tension inférieur sur la tige.

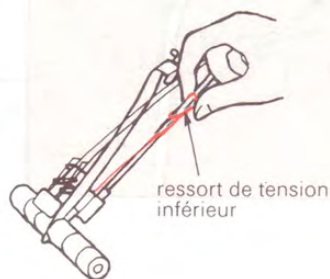

- ⑩ Repliez le guide-fil arrière.

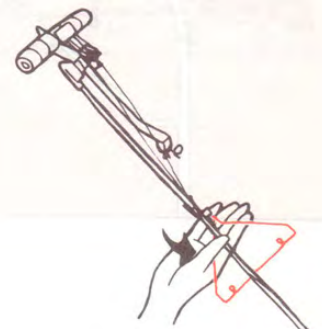

11 Remplacez le bloc de tension dans le coffret. Suivez les étapes 1, 2 et 3 comme indiqué sur le schéma.

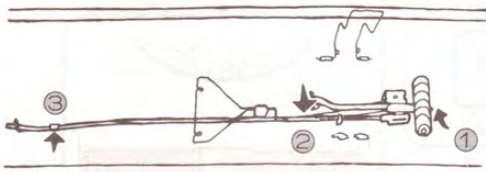

12 Dévissez les molettes et dégagez l'avant-chariot du chariot K.

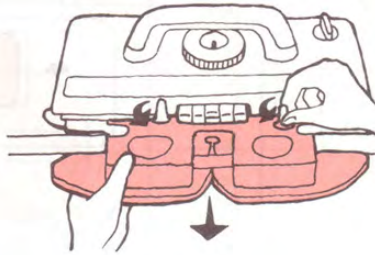

13 Placez l'avant-chariot dans le coffret, en l'attachant à l'aide du ressort.

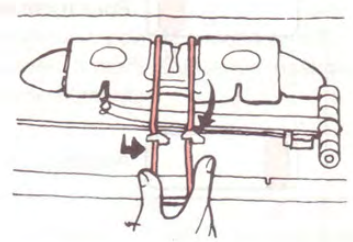

14 Fixez les brosses rondes.

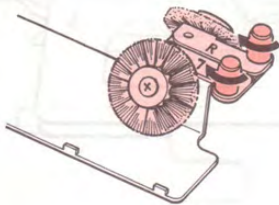

15 Introduisez le mécanisme de verrouillage du chariot dans l'orifice situé sur le côté gauche de la machine, et fixez le chariot K. Repliez la poignée du chariot K.

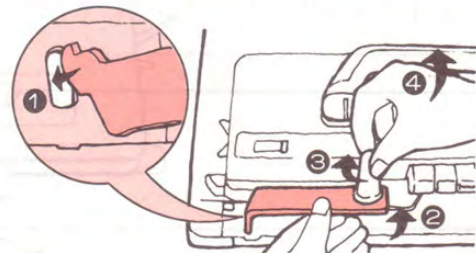

16 Dévissez les serre-joints et placez-les dans la boîte d'accessoires, avec les autres accessoires.

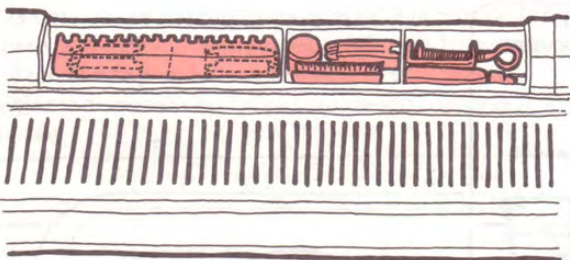

17 Rabattez le couvercle de la boîte d'accessoires.

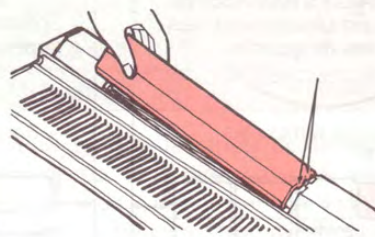

18 Rabattez le couvercle du coffret. Une fois le couvercle rabattu, fermez les deux verrous situés de part et d'autre de la poignée.



ATTENTION: Ne laissez pas votre machine.

- dans un ensoleillement direct
- près d'une source de chaleur (telle qu'un radiateur par exemple)
- dans un endroit humide ou poussiéreux



AVANT DE COMMENCER A TRICOTER

● LEVIER DE MAINTIEN DE CAME

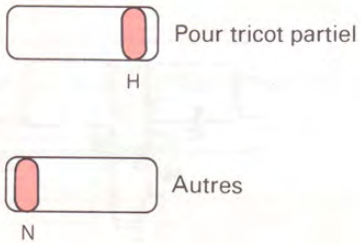

● LEVIER DE DEGAGEMENT DU BOUTON DE CAME

Dégagez les boutons de came en faisant glisser ce levier vers la droite.

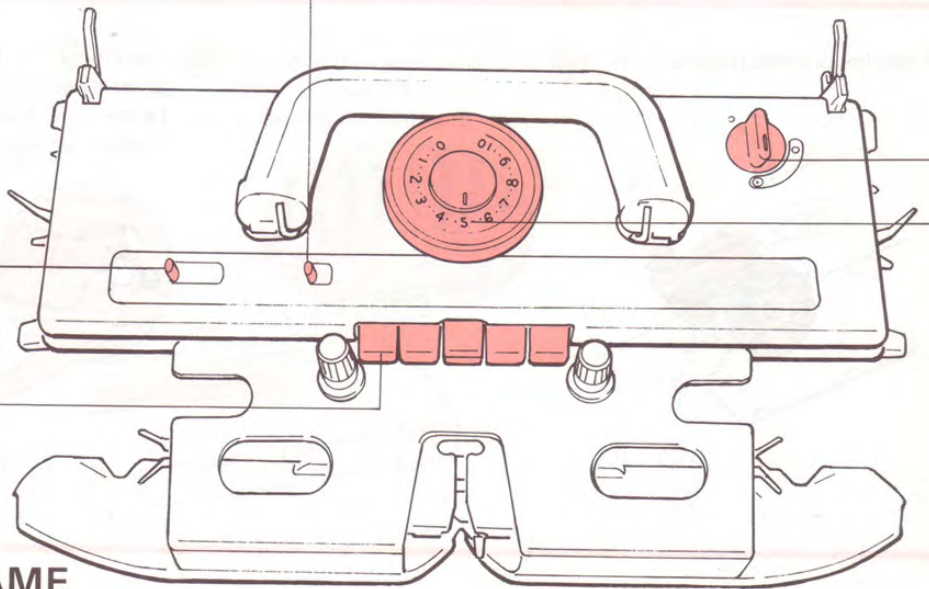
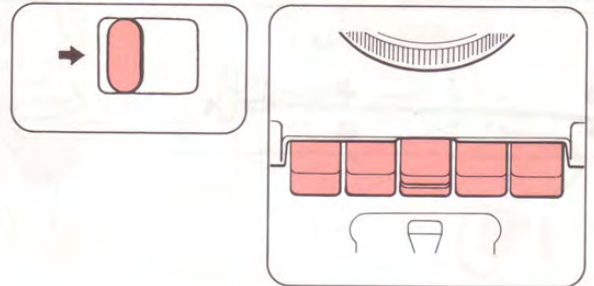

● BOUTONS DE CAME

Utilisez les boutons de came selon le motif tricoté.

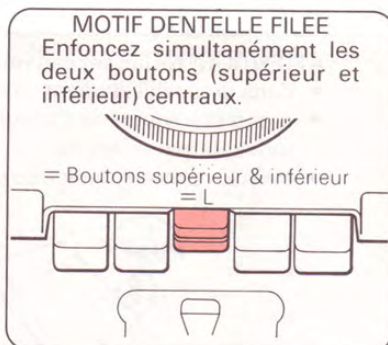
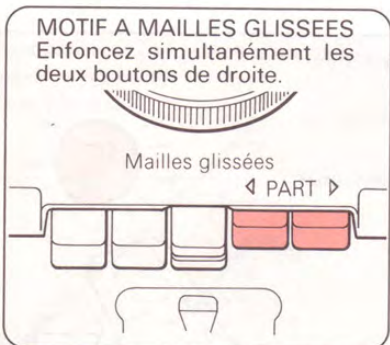
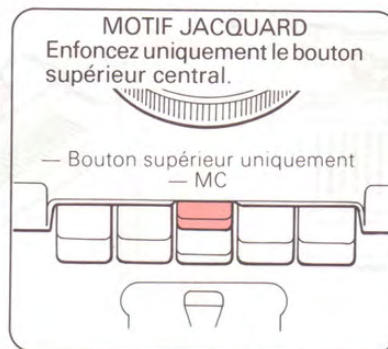
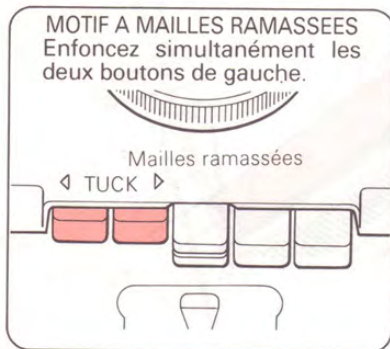

♣ N'utilisez pas le chariot K si vous avez enfoncé les deux boutons centraux (supérieur et inférieur), ainsi que les boutons pour motif à mailles ramassées ou les boutons pour motif à mailles glissées.

● SELECTEUR

CR

Cette position s'utilise pour dégager le chariot K du lit d'aiguilles.

N

Cette position s'utilise pour le tricot au point de jersey et double face.

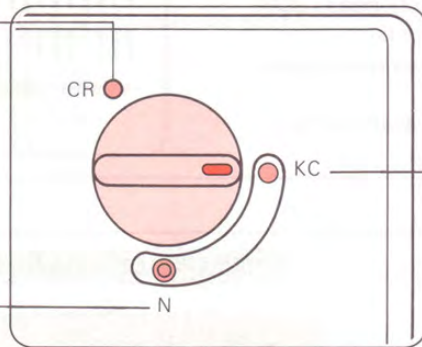

KC

Cette position s'utilise pour le tricot à motifs à mailles ramassées, à mailles glissées, tissage, jacquard, dentelle filée, etc.

Lorsque vous tricotez un motif, les aiguilles sont automatiquement placées en position B ou D, selon le motif.

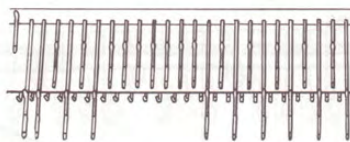

- ♣ Les boutons de came sont automatiquement dégagés lorsque vous placez le sélecteur sur N.

● DISQUE DE TENSION

Ce disque est gradué de 0 à 10, chaque espace étant subdivisé en trois parties. Il vous permet de régler la taille et la tension des mailles. 0 correspond à la tension la plus légère (à la maille la plus petite), tandis que 10 correspond à la tension la plus forte (à la maille la plus grande). Réglez le disque sur le chiffre voulu selon l'épaisseur de fil utilisée.

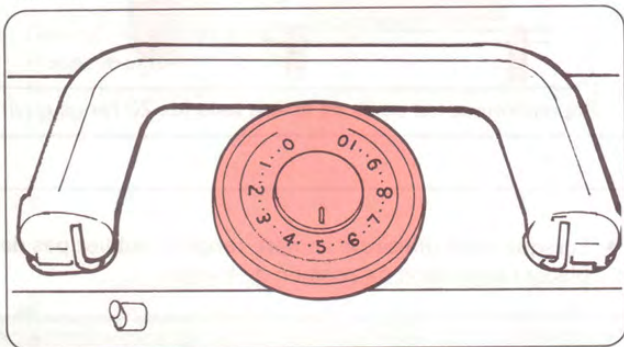

TYPE DE FIL	NUMERO CORRESPONDANT A LA TENSION RECOMMANDEE
Fil épais	0 ~ 4
Gros fil	4 ~ 8
Très gros fil	8 ~ 10
*Très gros fil	4 ~ 8

Compte tenu de la variété de fils existants, il n'est pas possible de vous dire, dans ce mode d'emploi, quel réglage choisir exactement. A vous de décider ce qui convient le mieux au type de fil utilisé, en tricotant un échantillon par exemple. Les informations qui précèdent servent uniquement de référence.

* Pour les *très gros fils, ne sélectionnez qu'une aiguille sur deux afin de faciliter le glissement du chariot.

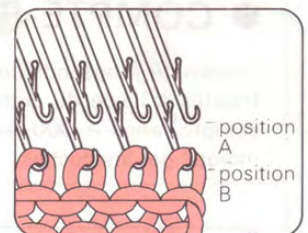

● POSITION DES AIGUILLES

De chaque côté du lit d'aiguilles sont représentées les lettres A, B, D et E.

A -- Position de repos

B -- Position de tricot. Pour tricot courant.

D -- Position de tricot supérieur. Les aiguilles sélectionnées sont placées en position D par le chariot K (tricot de motifs).

E -- Position de maintien. Pour la réalisation de formes spécifiques-épaules, ourlets, etc.

♣ Veillez toujours à ramener les aiguilles en position A avant de replier votre machine.

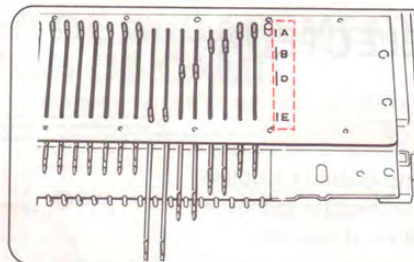

● PEIGNE DE MONTAGE

Le peigne de montage se compose de deux parties, l'une de 84 et l'autre de 30 aiguilles (soit 114 aiguilles au total). Pour séparer ces deux parties et raccourcir le peigne, retirez la plaque de connexion.

- 114 mailles

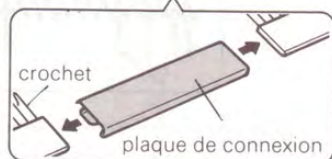

- 84 mailles



- 30 mailles



UTILISATION DE LA PLAQUE DE CONNEXION

Avec un peigne de montage de 84 ou 30 mailles

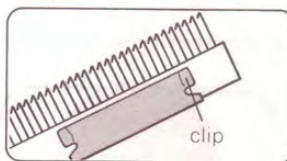

Utilisez la plaque de connexion comme clip en la fixant à l'extrémité du peigne.

Avec un peigne de montage de 114 mailles

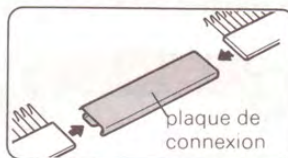

Utilisez la plaque de connexion pour réunir les deux parties du peigne.

● POIDS DE LISIERE

Ces poids assurent le maintien de l'ouvrage en bonne position, pendant le tricot.

- Accrochez les poids de lisière au peigne de montage, afin d'éviter que votre ouvrage ne se détende pendant le tricot.

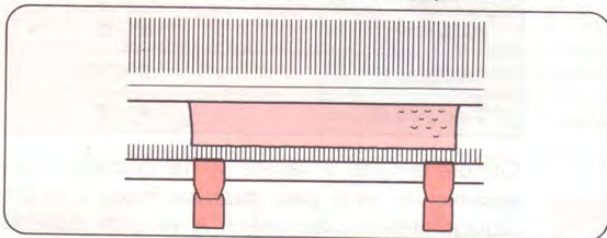

- Si les extrémités de votre ouvrage ne sont pas lisses, accrochez-y des poids de lisière.

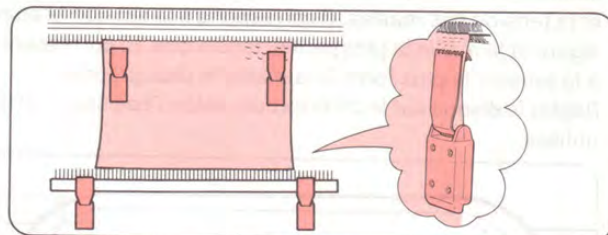

Repositionnez les poids de lisière tous les 20 rangs environ.

● COMPTE-RANGS

Le compte-rangs indique le nombre de rangs que vous avez tricotés à l'aide du chariot K. Si vous voulez ramener le compte-rangs à 000, tournez les boutons dans le sens indiqué par les flèches.

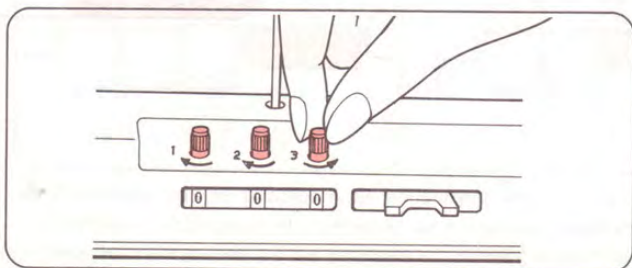

- Lorsque vous utilisez le compte-rangs, n'oubliez pas de placer l'ergot droit en position de travail.

Position de travail

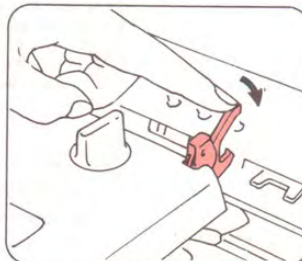

Position de repos

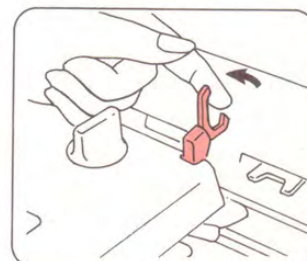

● MECANISME DE SELECTION DES AIGUILLES TERMINALES DU CHARIOT K

Placez le sélecteur d'aiguilles terminales du chariot K sur ON ou FREE.
Voici l'effet des différents réglages sur les aiguilles terminales:

- Ce mécanisme ne fonctionne que si le sélecteur est sur KC.

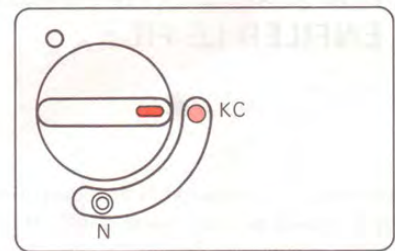

MECANISME DE SELECTION DES AIGUILLES TERMINALES

<ON> Les aiguilles terminales sont placées en position D sur chaque rang, quelles que soient les données relatives au motif à tricoter.

<FREE> Les aiguilles terminales sont placées en position B et D selon les données relatives au motif à tricoter. Si l'aiguille terminale est la 57 jaune (gauche) ou la 57 verte (droite), elle restera en position B quelles que soient les données du motif.

<Ex.> Données de motif

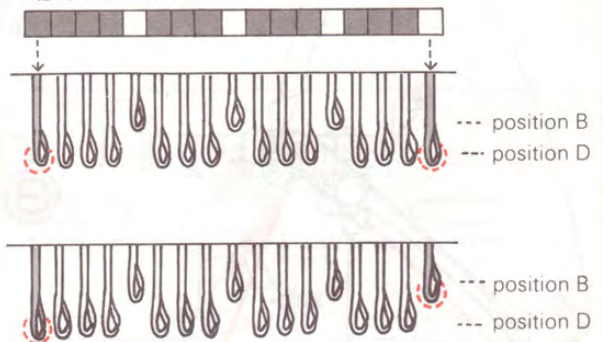

POURQUOI UTILISER LE MECANISME DE SELECTION DES AIGUILLES TERMINALES

Ce mécanisme s'utilise selon le motif tricoté, parce que pour certains modèles, les aiguilles terminales du lit doivent être placées en position D à chaque rang, pour obtenir une finition parfaite. De même, les motifs en dentelle filée impliquent que les aiguilles terminales du lit soient en position B à chaque rang pour éviter de perdre des mailles. Veuillez vous reporter aux pages relatives au tricot des différents motifs pour plus de détails.

ATTENTION: Lorsque vous tricotez un motif à mailles ouvertes, placez le mécanisme de sélection des aiguilles terminales du chariot K sur FREE.

REGLAGE DU MECANISME DE SELECTION DES AIGUILLES TERMINALES

- ① Déposez le chariot K du lit d'aiguilles.
- ② Placez le sélecteur sur KC.
- ③ Retournez le chariot K et placez le mécanisme sur ON ou FREE.

• ON

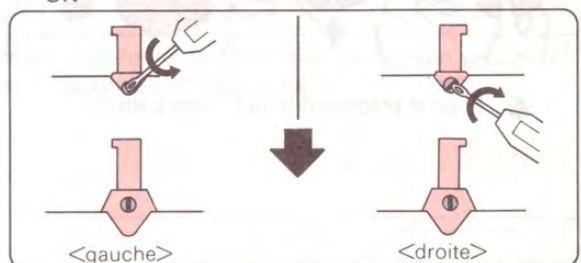

• FREE

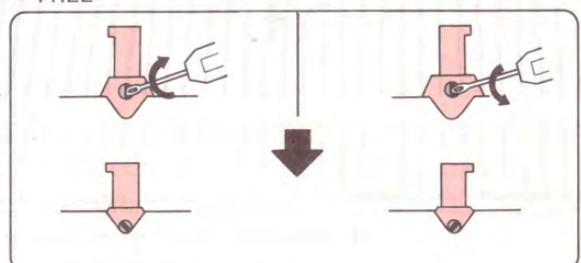

mécanisme de sélection des aiguilles terminales

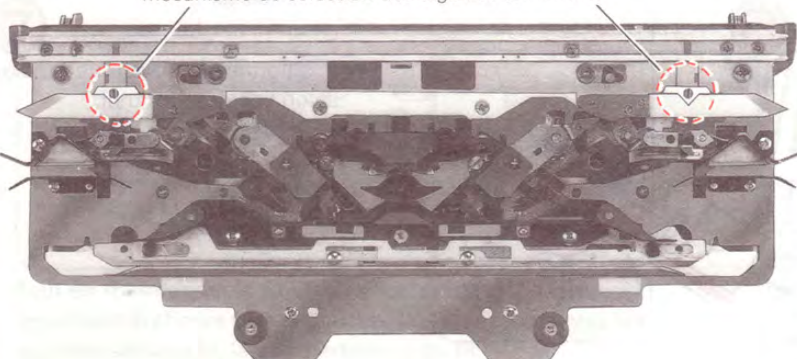

COMMENT UTILISER VOTRE MACHINE A TRICOTER

● LE POINT DE JERSEY (Tricotage à l'endroit)

Le point de jersey est le point de base du tricot. C'est également le plus simple. Entraînez-vous jusqu'à ce que vous maîtrisiez bien ce point.

1. ENFILER LE FIL

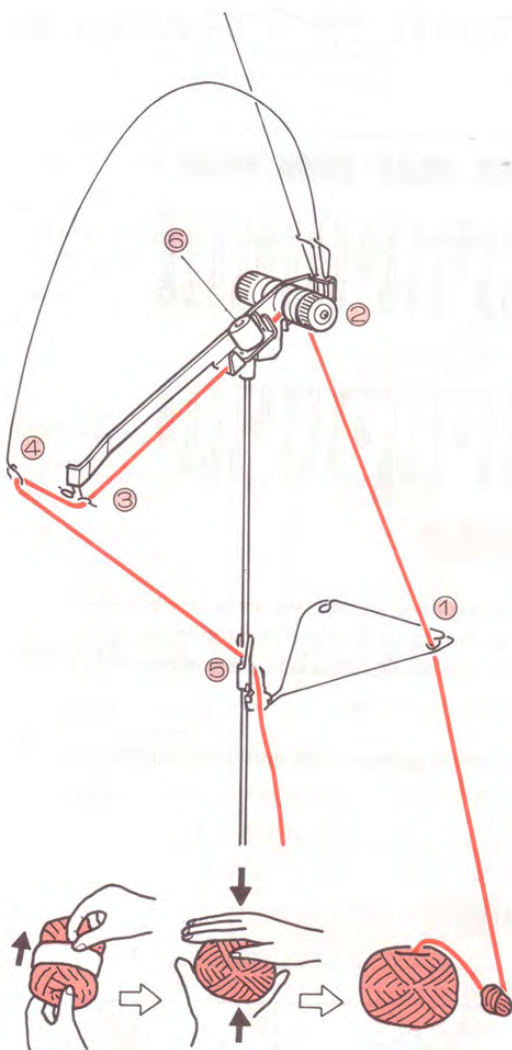

♣ Pour la préparation du fil, voir page 97.

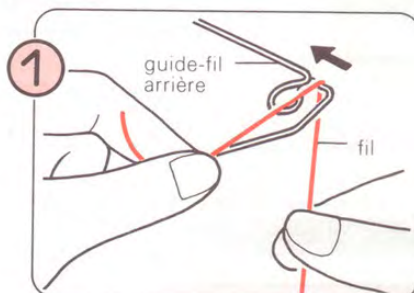

1 Passez le fil par le guide-fil arrière en le faisant glisser par l'oeillet.

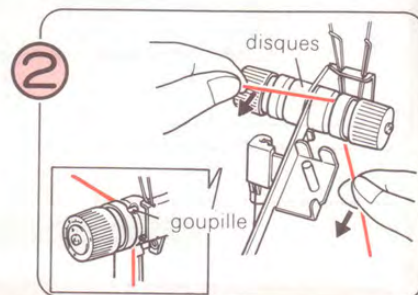

2 Faites passer le fil sous la goupille, et entre les deux disques à partir de l'arrière. Tenez le fil comme indiqué sur le schéma, et tirez-le vers vous jusqu'à ce que le fil passe sous la goupille.

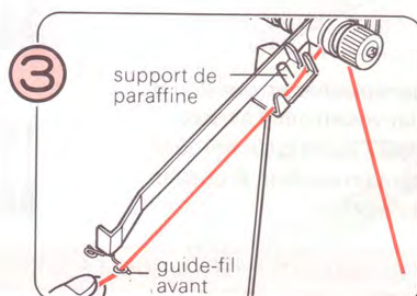

3 Enfiler le fil par le guide-fil avant.

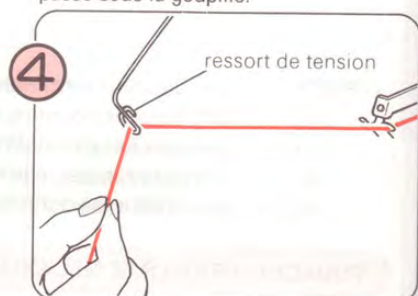

4 Enfiler le fil dans l'oeillet du ressort de tension.

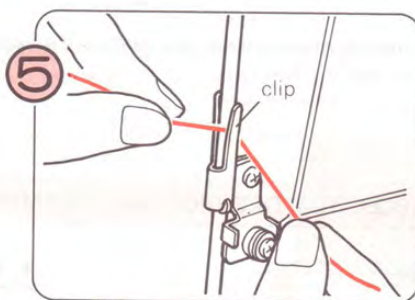

5 Enfiler le fil par le clip.

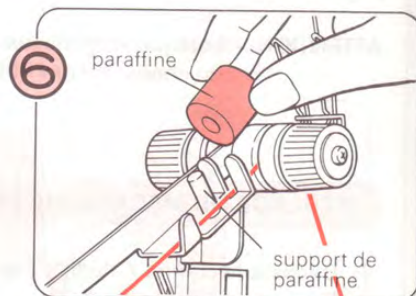

6 Lorsque vous commencez à tricoter, placez la paraffine sur son support. La paraffine se trouve dans la boîte d'accessoires.

♣ Cette substance facilite l'avance du fil.

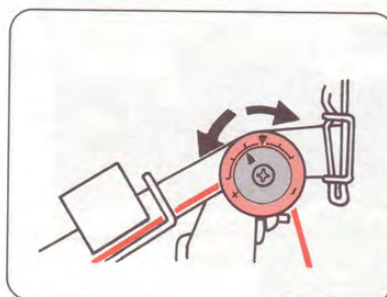

• Positionnez le disque de tension selon l'épaisseur du fil.

▶ + plus fin
 ▶ ◀ plus épais
 ▶ - plus épais

2. MONTER DES MAILLES SUR UN BORD FINI

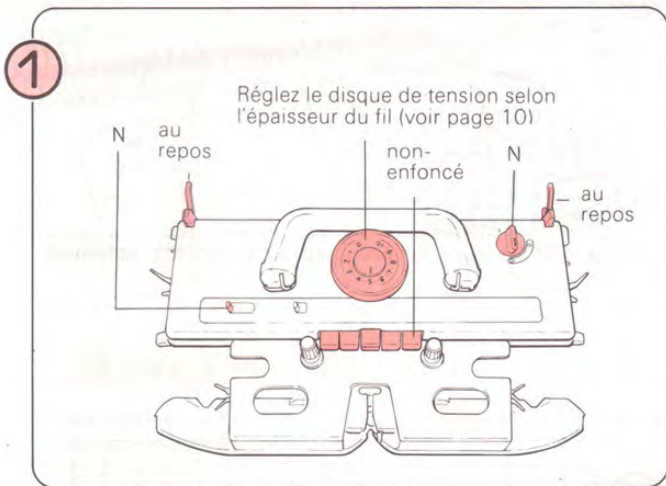

Placez le chariot comme indiqué ci-dessus.

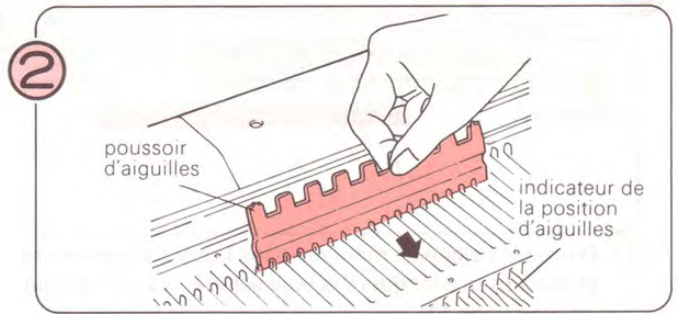

A l'aide du côté plat du poussoir d'aiguilles 1/1, ramenez les aiguilles en position B. (Vous devez avoir le même nombre d'aiguilles de part et d'autre du repère central 0.)

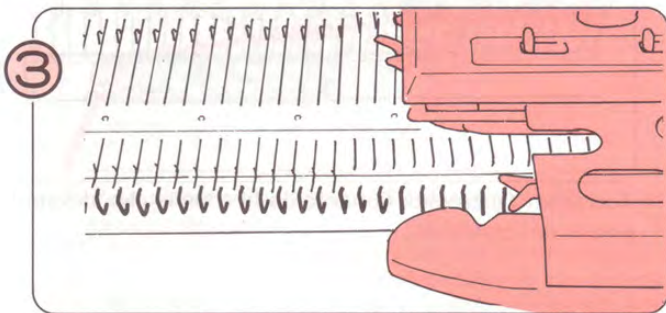

Faites glisser le chariot K sur le lit d'aiguilles plusieurs fois de suite, pour aligner les aiguilles. Terminez en laissant le chariot K sur la droite.

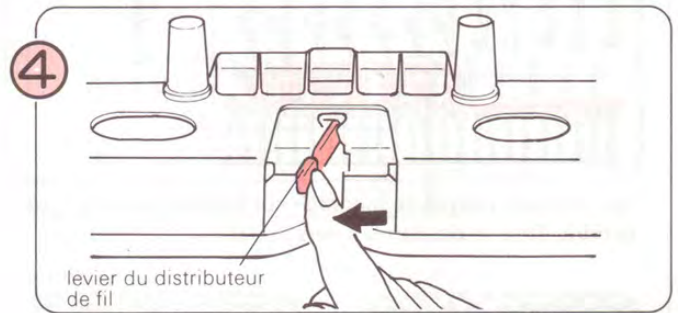

Ouvrez le distributeur de fil A en tirant le levier de ce distributeur vers la gauche.

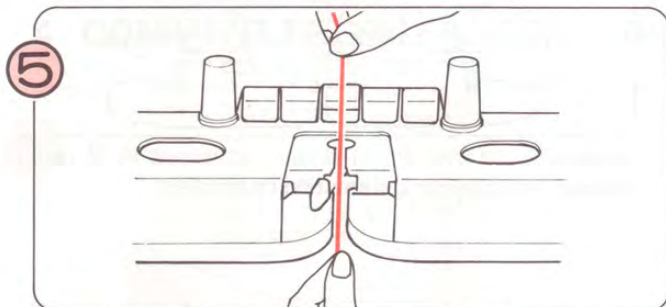

Prenez le fil du clip et enfillez-le dans le distributeur de fil A.

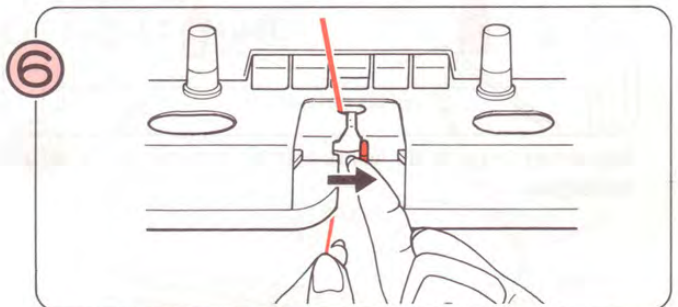

Maintenez l'extrémité du fil à l'aide de la main gauche et rabattez le levier du distributeur de fil.

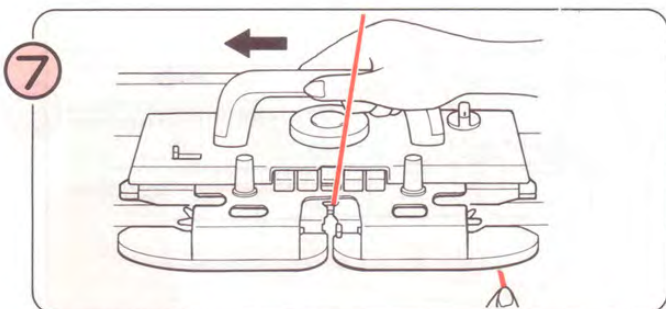

Tout en maintenant le fil en position assez lâche, poussez lentement le chariot vers la gauche. Dès que vous sentez les aiguilles saisir le fil, lâchez l'extrémité du fil.

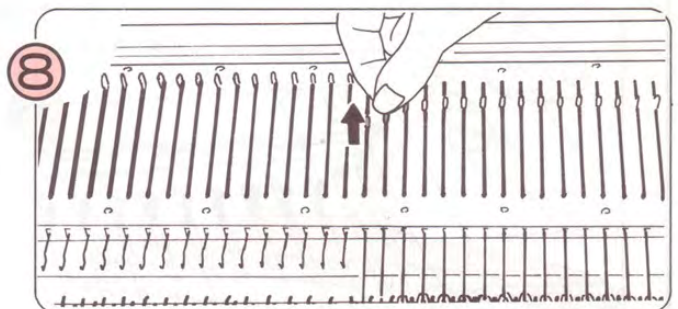

Placez l'aiguille terminale en position B.

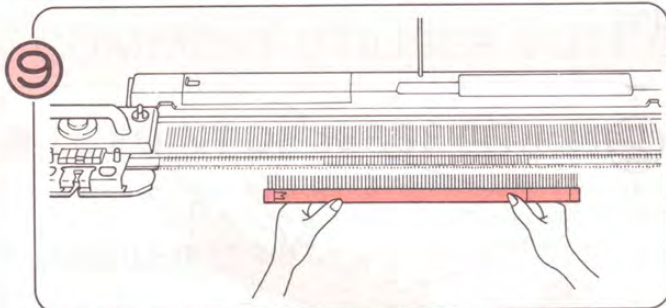

- ① Prenez le peigne de montage dans la boîte d'accessoires et choisissez la longueur voulue selon le nombre d'aiguilles (voir page 11).
- ② Tenez le peigne de montage comme indiqué, les crochets étant tournés vers la machine à tricoter.

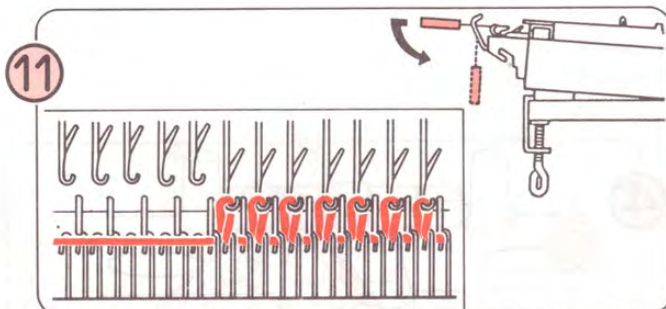

Accrochez le peigne de montage sur les boucles et laissez-le pendre. Tirez-le doucement vers le bas.

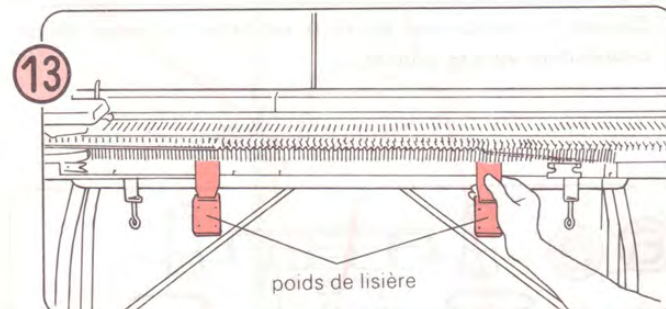

Accrochez le poids de lisière tout en maintenant le peigne horizontal.

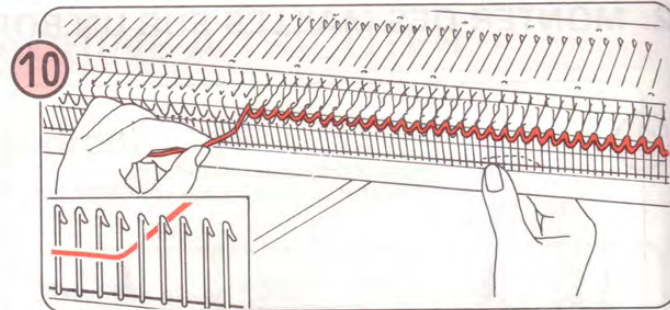

Tirez le fil à travers les crochets, vers vous (cfr. schéma).

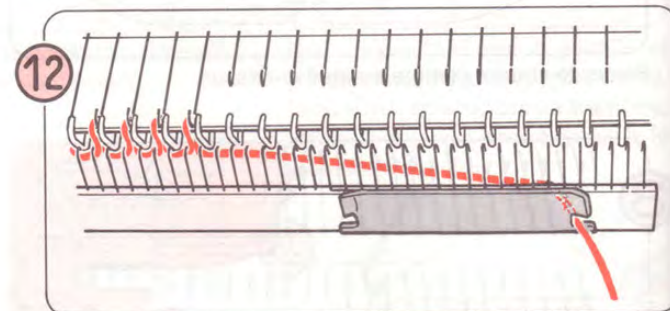

Accrochez l'extrémité flottante du fil sous le clip, devant la plaque de connexion.

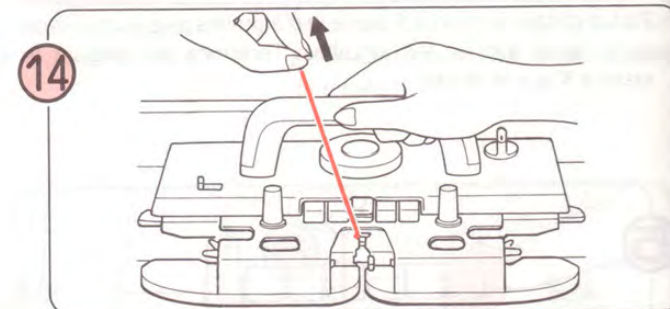

Amenez le chariot sur la droite, en tenant le fil comme indiqué, afin d'éviter la formation de boucles.

Avant de déplacer le chariot K

- Vérifiez les points suivants:

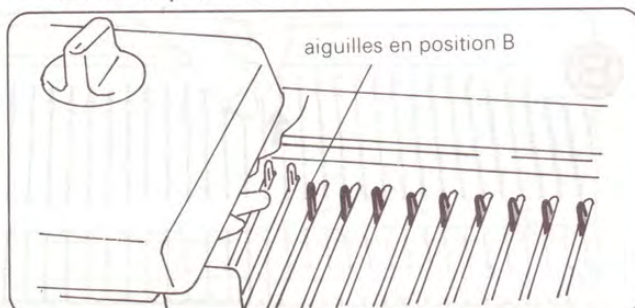

Assurez-vous que le chariot K libère le tricot avant de le faire glisser dans l'autre sens.

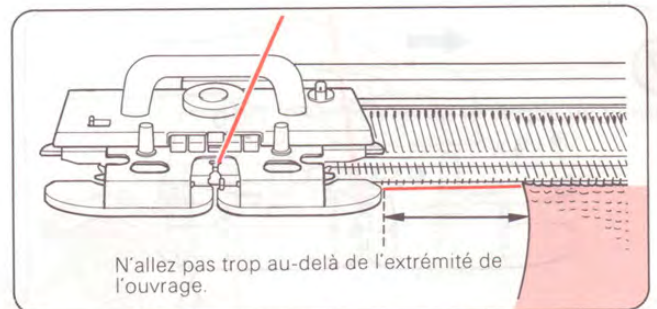

N'allez pas trop au-delà de l'extrémité de l'ouvrage.

Ne faites pas glisser le chariot K trop au-delà de l'extrémité de l'ouvrage.

3. LE POINT DE JERSEY

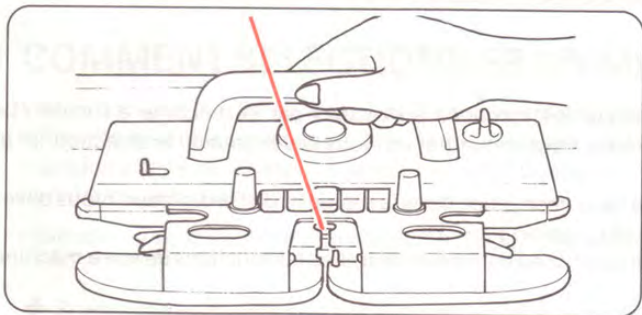

Continuez à déplacer le chariot K dans les deux sens. Ce faisant, vous tricotez au point de jersey.

Roues en caoutchouc

A n'utiliser que si le fil (coton, acrylique par exemple) ne se tricote pas facilement.

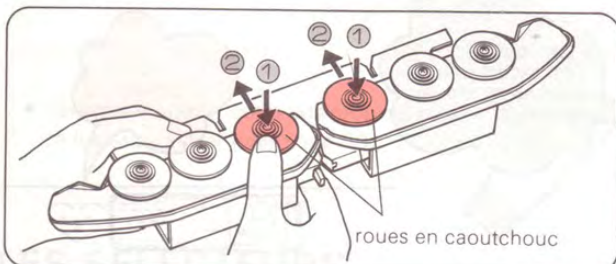

- Pour placer correctement les roues en caoutchouc en position de travail:
 - (1) Déposez l'avant-chariot du chariot K et retournez-le.
 - (2) Placez votre pouce sur une des roues en caoutchouc et faites glisser la roue vers l'avant, pour qu'elle soit alignée sur la brosse. Répétez l'opération sur l'autre roue.
- ♣ Pour remettre les roues en position de repos, suivez la procédure ci-dessus en sens inverse.

L'endroit et l'envers du tricot

- Lorsque vous assemblez votre tricot, vous pouvez utiliser comme 'endroit' l'une des deux faces de votre ouvrage.

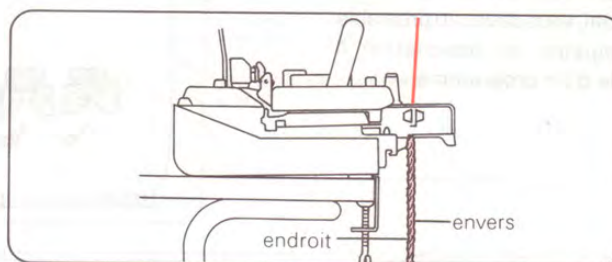

• Endroit



• Envers

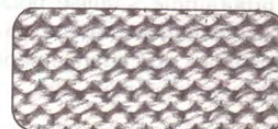

4. COMMENT DEGAGER VOTRE TRICOT DE LA MACHINE

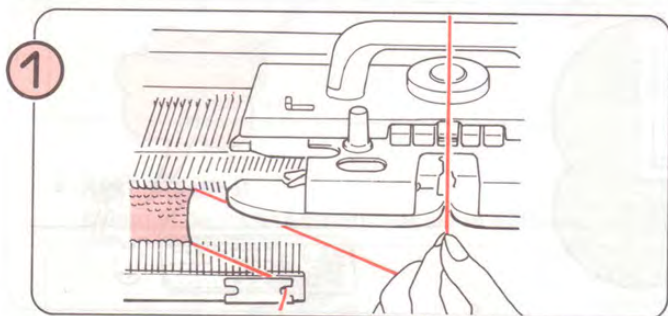

Retirez les poids de lisière et dégagez le fil du distributeur A.

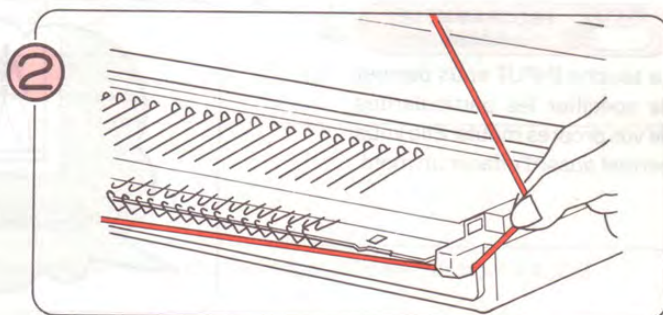

Attachez le fil en l'accrochant dans la fente située sur le côté de la machine.

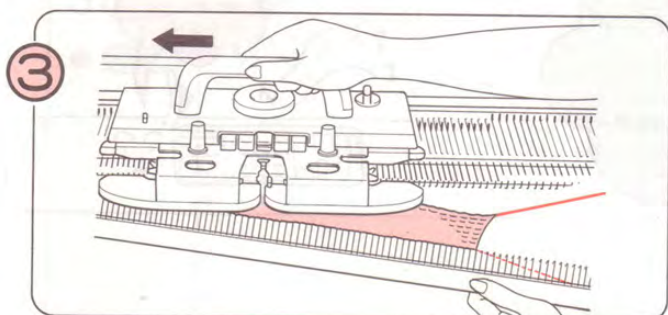

Pour dégager le tricot, faites doucement glisser le chariot K vide sur le lit d'aiguilles, tout en tenant l'ouvrage de l'autre main.

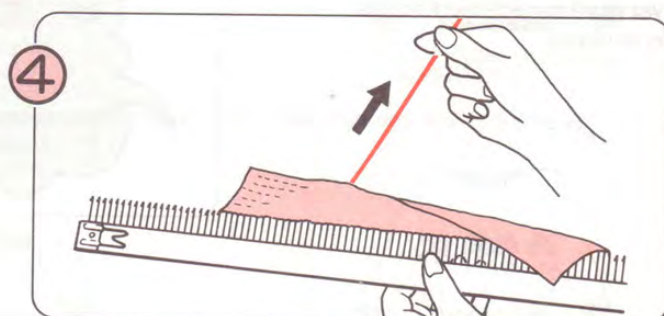

Le tricot n'étant pas terminé et les mailles restant ouvertes, il peut se détricoter facilement.

PROGRAMME

COMMENT PROGRAMMER

QU'EST-CE QU'UN PROGRAMME?

- Un programme est un ensemble d'instructions indiquant à l'ordinateur les fonctions à exécuter par la machine à tricoter. La mémoire intégrée dans l'ordinateur peut renfermer 288 motifs différents. Pour en tricoter un, vous devez pouvoir le sélectionner et indiquer votre choix à l'ordinateur.
Si vous voulez créer vos propres motifs, vous devez pouvoir enregistrer leur description dans la mémoire de l'ordinateur. (Vous devez également pouvoir effacer ces informations lorsque vous n'en avez plus besoin.)
Prenez le temps de lire le fonctionnement de l'ordinateur, et vous bénéficierez au maximum de toutes les fonctions de votre machine à tricoter.

PROGRAMME DE MOTIF

Si vous voulez tricoter un motif spécial, vous devez au préalable enregistrer sa description à l'aide d'un programme.



MEMO PROGRAMME MEMO

Ce programme s'utilise pour entrer en mémoire des informations telles que changement de fil selon la couleur, etc.

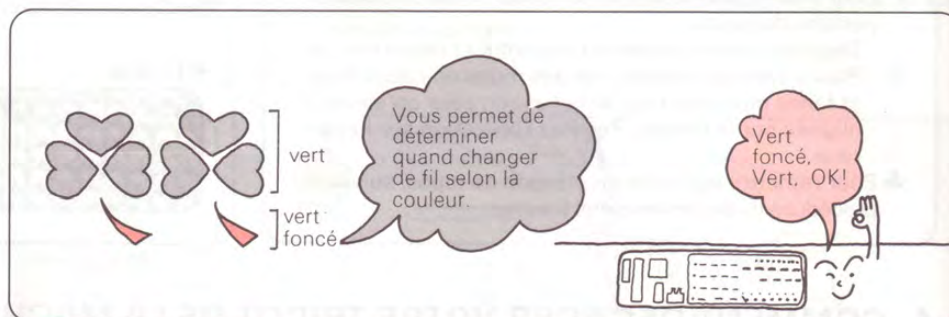

INPUT PROGRAMME DE SAISIE

La touche INPUT vous permet de spécifier les particularités de vos propres motifs. Elle vous permet aussi d'effacer un motif.

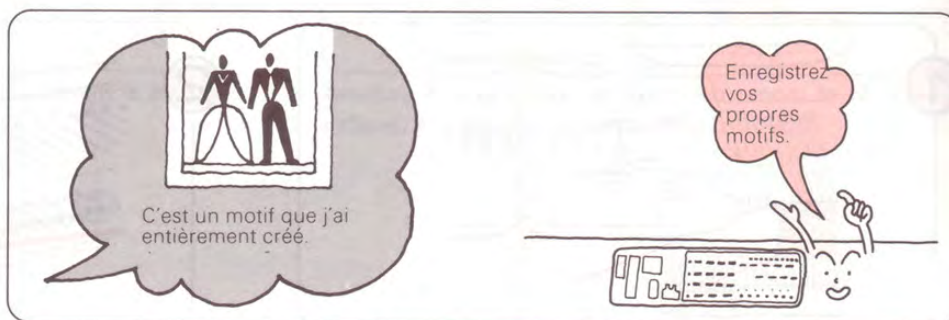

CHECK PROGRAMME DE CONTROLE

Ce programme vérifie si vous avez entré correctement toutes les données.

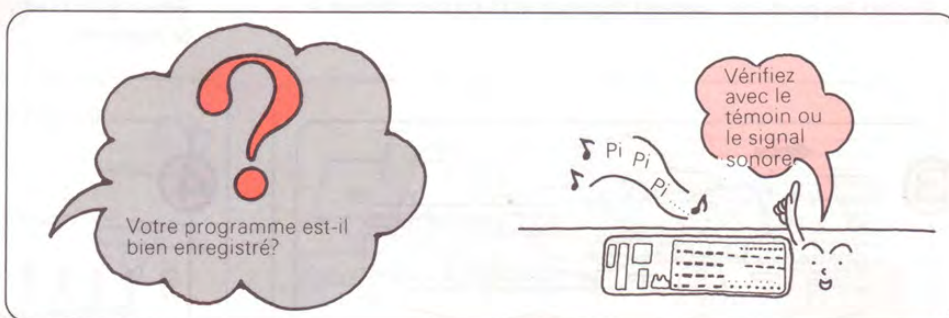

PROGRAMMATION DES MOTIFS

● COMMENT SÉLECTIONNER UN MOTIF?

Votre machine est livrée avec un Guide des Motifs. 288 motifs différents sont pré-enregistrés dans la mémoire de l'ordinateur et reproduits dans ce Guide. Choisissez le motif souhaité et tapez le numéro correspondant.

Exemple: si vous voulez tricoter le motif "Trèfle", tapez simplement 77.

- ♣ Si vous voulez tricoter ce motif jacquard en plus de deux couleurs, reportez-vous à la fin du Guide des Motifs, où sont reproduits tous les motifs et leurs spécifications: largeur et longueur d'un motif, changement de fil, etc.

- Si vous voulez tricoter vos propres motifs, apprenez d'abord à les enregistrer (voir page 50).

SCHEMA REPRESENTANT UN MOTIF A UNE REPETITION

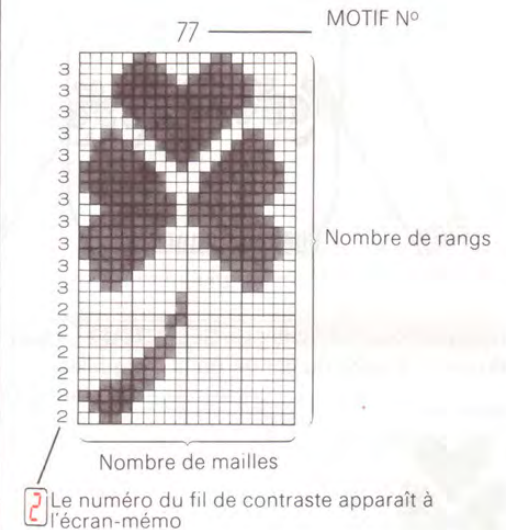

● LES SELECTEURS



Il y a deux "SELECTEURS" au tableau de commande. Chacun a une fonction spécifique.

● SELECTEUR I

Reproduction du motif sur tout le tricot. (Voir page 19.)

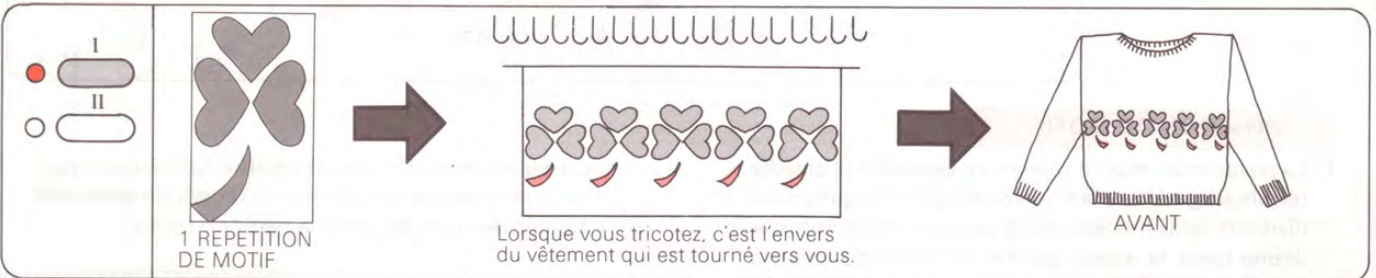

● SELECTEUR II

Exemple de motif à répétitions selon différentes positions. (Voir page 25.)

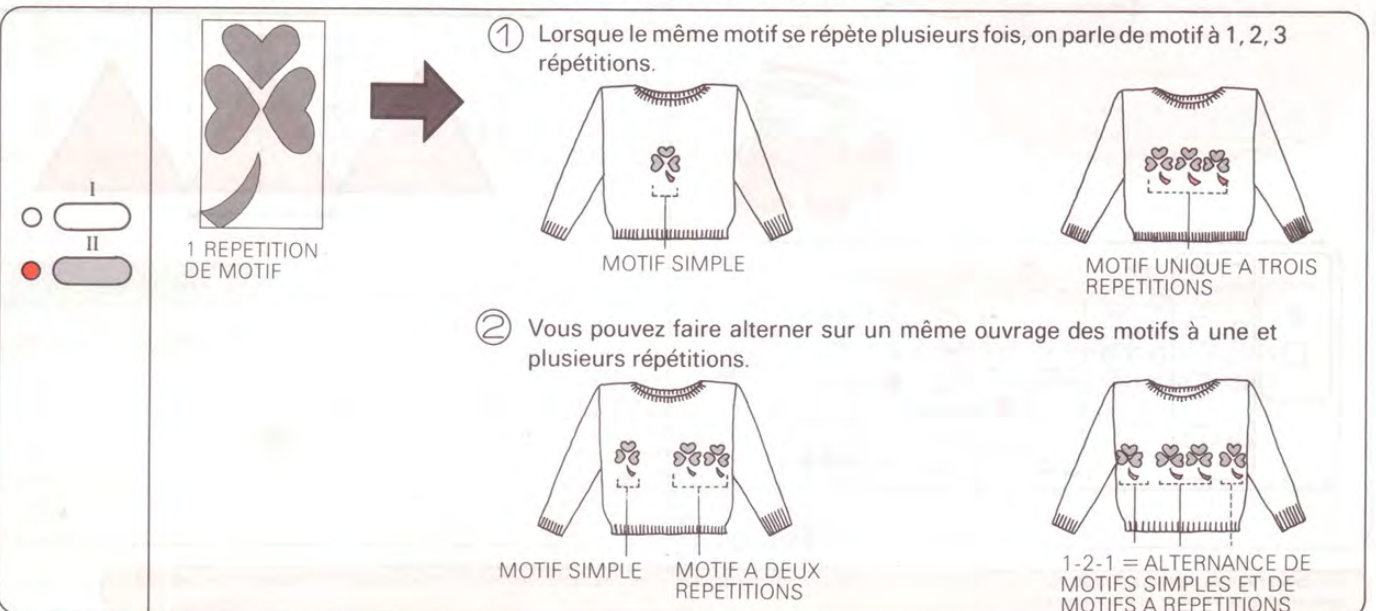

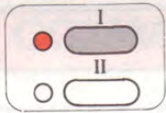

REPRODUCTION DU MOTIF SUR TOUT LE TRICOT UTILISEZ LE SELECTEUR I (Motif A)



- Lorsque vous prévoyez de tricoter le motif sur tout le tricot, le motif est répété à partir du centre du lit d'aiguilles.

- Lorsque vous avez choisi le SELECTEUR I, tapez le numéro du motif à reproduire. La machine tricoter le motif sur l'ensemble du tricot à partir du centre du lit d'aiguilles.

Motif N° 77



20 mailles

POSITION DU MOTIF ...

Le motif à reproduire compte 20 mailles. Il sera donc placé de manière à ce qu'il y ait 10 mailles à gauche et 10 mailles à droite du centre du lit d'aiguilles.

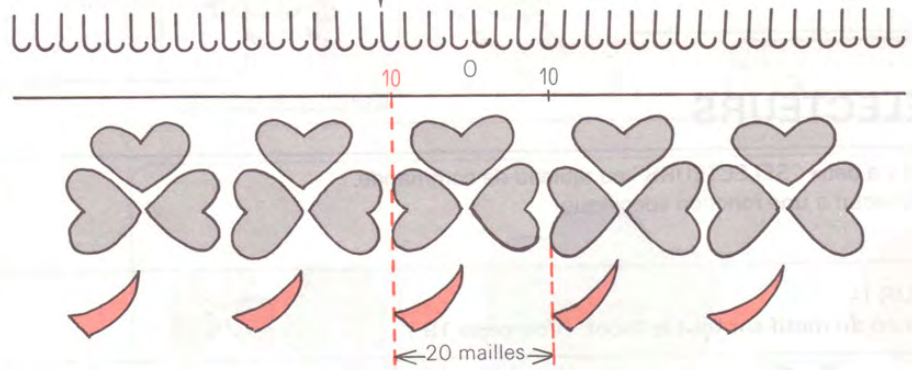

POSITION DU MOTIF

- La position du motif à reproduire dépend de l'aiguille terminale gauche à la fin du motif. Le lit d'aiguilles est divisé en deux moitiés, désignées respectivement par Jaune (pour la moitié gauche - Y) et Verte (pour la moitié droite - G).

La machine centre automatiquement le motif lorsque vous le reproduisez sur tout le tricot.

NUMERO DE L'AIGUILLE

Lorsque l'aiguille terminale gauche du motif est à gauche, le témoin jaune est allumé (Y).

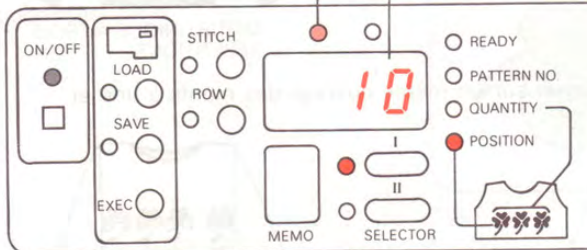

- Lorsque le motif compte un nombre de mailles impair, l'aiguille centrale est automatiquement G1 (première aiguille de la moitié droite à partir du centre).

<Ex.>

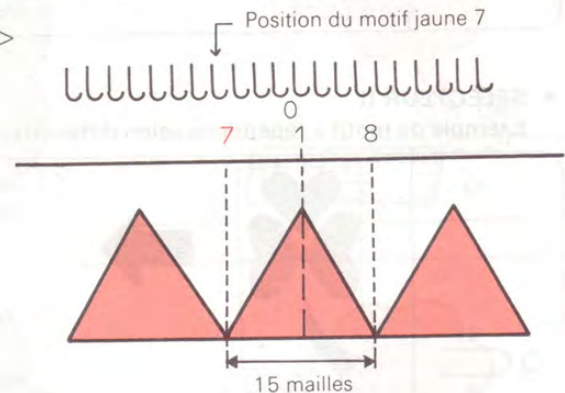

Le programme de reproduction du motif sur l'ensemble du tricot est terminé dès que vous avez tapé le numéro du motif et spécifié la position de l'aiguille terminale gauche pour le tricotage d'un motif.

PROGRAMMATION D'UN MOTIF

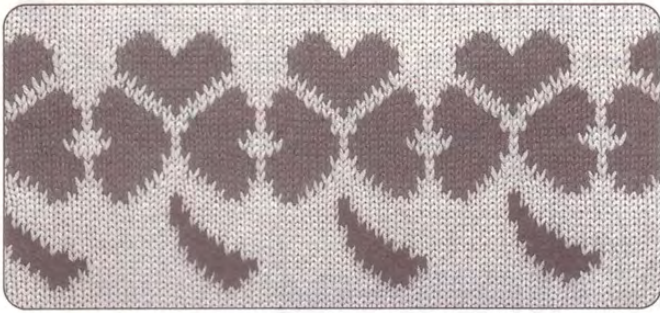

- Les exemples qui suivent sont basés sur le motif 77 du Guide des Motifs.



Avant de lancer le programme

- 1 Mettez la machine sous tension.

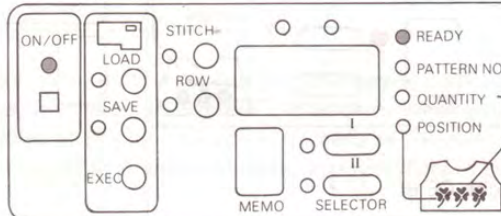
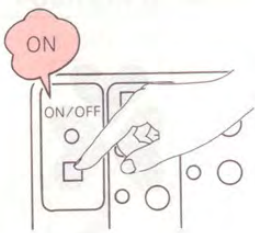

Une fois la machine sous tension, le témoin READY (Prêt) s'allume. Toute information affichée au tableau de commande se rapporte à l'état de la machine avant qu'elle n'ait été mise hors tension la dernière fois.

- 2 Veillez à ce que tous les témoins de Variantes soient éteints.

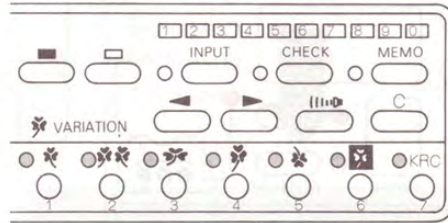
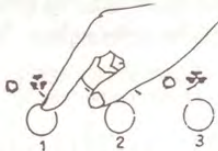

- ♣ Si un témoin de Variante reste allumé, appuyez dessus pour l'éteindre.

INDICATIONS AU TABLEAU DE COMMANDE

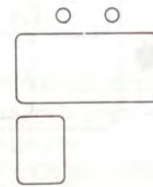

• **READY**
Dès que ce témoin est allumé, vous pouvez lancer le programme.

PROGRAMMATION DE MOTIF

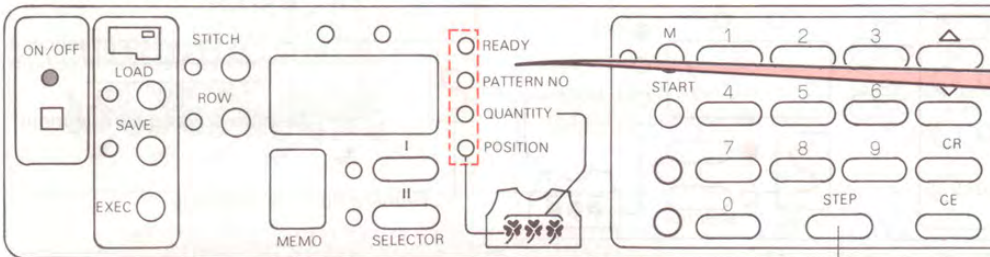

Appuyez sur la touche STEP: ces témoins s'allumeront tour à tour.

touche STEP

Première Etape

Choisissez le Sélecteur I ou II.

Appuyez sur le Sélecteur I.

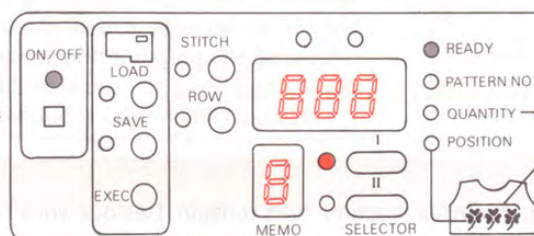
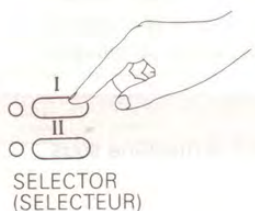

INDICATIONS AU TABLEAU DE COMMANDE

- Choisissez le Sélecteur I si vous voulez reproduire un motif sur tout votre tricot.

Deuxième Etape

Choisissez le numéro du motif à tricoter.

- ① Appuyez sur la touche STEP.

STEP

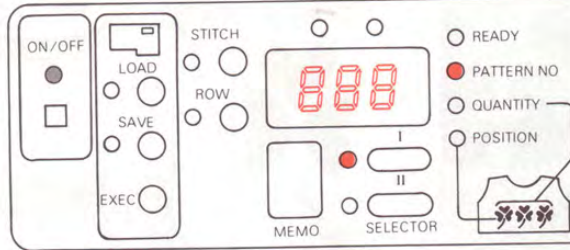

Le témoin de n° de motif s'allume et le numéro du motif choisi précédemment s'affiche à l'écran.

- ② Appuyez sur la touche CE pour effacer l'écran et tapez le numéro 77 comme nouveau numéro de motif.

CE 7 7

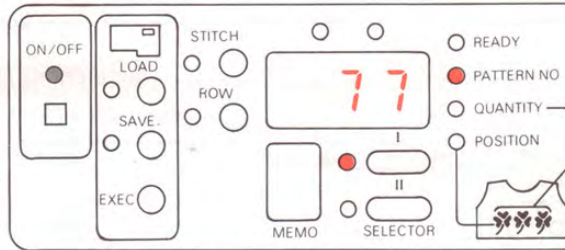

INDICATIONS AU TABLEAU DE COMMANDE

Même si le numéro de motif 77 s'affiche à l'écran, appuyez sur la touche CE et retapez le nombre 77 comme nouveau numéro de motif.



♥ Si vous faites une erreur, appuyez sur la touche CE et tapez le chiffre approprié.

Troisième Etape

Vérifiez la position de l'aiguille terminale gauche du motif central.

Appuyez sur la touche STEP.

STEP

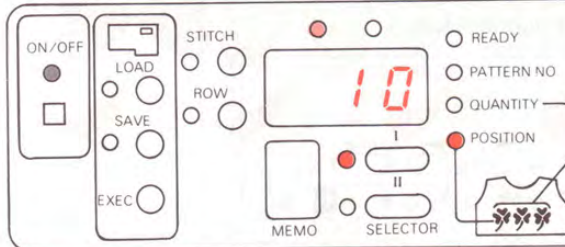

Le témoin Position s'allume. Le témoin jaune et l'écran indiquent que l'aiguille Y10 (jaune 10) sera l'aiguille terminale gauche pour le motif central.

Les aiguilles de la moitié gauche du d'aiguilles sont désignées par le code jaune (Y).



Quatrième Etape

Terminez la programme.

Appuyez sur la touche STEP.

STEP

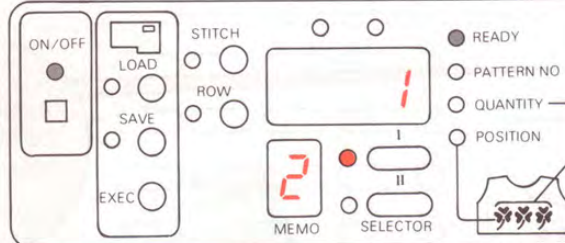

Le témoin Ready s'allume. Vous avez terminé la programmation de votre motif.

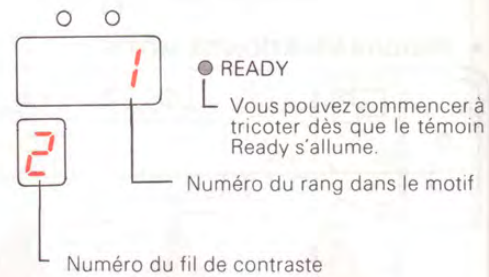

- Pour vérifier la programmation, appuyez plusieurs fois sur la touche STEP. Le programme s'affiche étape par étape, dans l'ordre dans lequel vous avez saisi les données (voir page 33).
- ♦ Pour tricoter le motif, voir page 65.

- Pour revenir au début d'un programme, mettez la machine hors tension. Dès que vous remettez la machine sous tension, le témoin Ready se rallume. Vous pouvez alors recommencer la programmation.

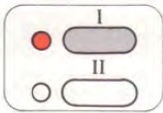

REPRODUCTION DU MOTIF SUR TOUT LE TRICOT

UTILISEZ LE SELECTEUR I (Motif B)

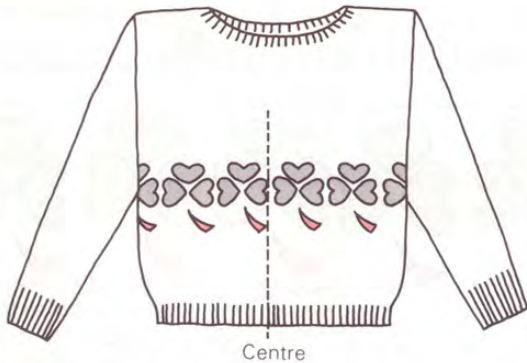

- Le premier motif de la série à répéter ne doit pas nécessairement se trouver au centre du lit d'aiguilles. Vous pouvez changer la position du motif central en décalant celui-ci vers la droite ou vers la gauche.

POSITION DU MOTIF

Motif N° <77>



20 mailles

- La position du motif à répéter est déterminée par l'aiguille terminale gauche du motif central.
 - Si vous choisissez le Sélecteur I, la machine place automatiquement le premier motif au centre du lit d'aiguilles et affiche à l'écran le numéro de l'aiguille terminale gauche.
- Pour changer la position du motif, appuyez d'abord sur la touche CE pour effacer l'écran.

POSITION DU MOTIF (Calculée par ordinateur)



POSITION DU MOTIF (Calculée par vous)

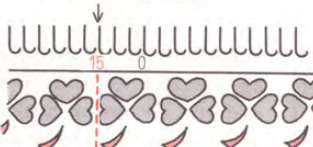

POSITION DU MOTIF (Calculée par vous)

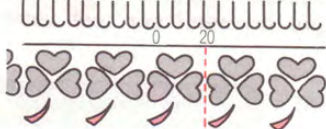

POSITION DU MOTIF
Calculée automatiquement par ordinateur



Vous choisissez la position du motif

.... Ex.: Tapez Y15 (aiguille n° 15 de gauche) pour définir la position du motif.

.... Ex.: Tapez G20 (aiguille n° 20 de droite) pour définir la position du motif.

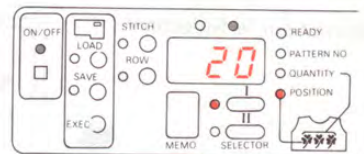
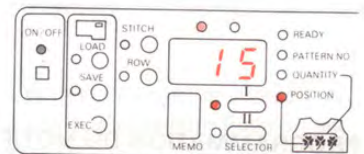
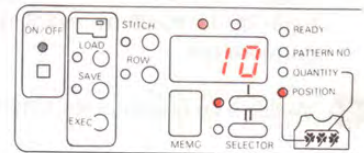

COMMENT SAISIR LA POSITION DU MOTIF

- Les aiguilles situées sur la moitié gauche du lit d'aiguilles sont identifiées par la couleur jaune (Y), et celles de droite par la couleur verte (G).
- Lorsque les témoins jaune et vert clignotent, enfoncez d'abord la touche jaune ou la touche verte (jaune si vous voulez définir la position par rapport à une aiguille de gauche ou verte si vous voulez définir la position par rapport à une aiguille de droite). Tapez ensuite le numéro de l'aiguille.

<Ex.>

touche jaune

touche verte

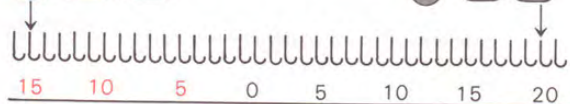
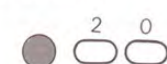

Le programme de répétition du motif sur tout le tricot est terminé dès que vous avez tapé le numéro du motif et la position de l'aiguille terminale gauche pour un motif à un point.

PROGRAMMATION DU MOTIF

Exemple

Changer la position du motif en Jaune 15 au lieu de Jaune 10.

Motif N° 77



Position du Motif L'aiguille terminale gauche du motif est la Jaune 15, au lieu de la Jaune 10.

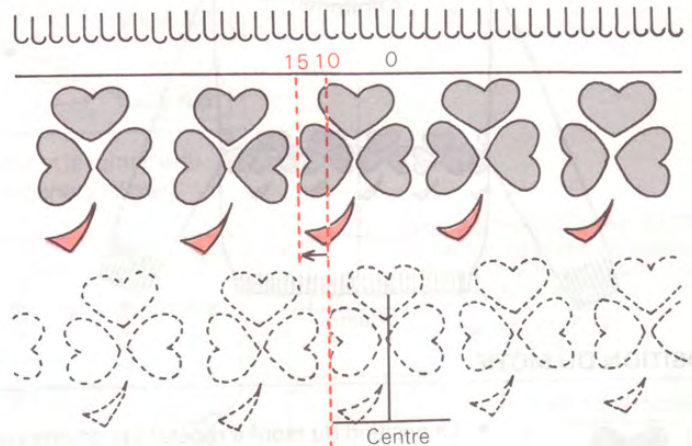

(Position initiale du motif telle que calculée par l'ordinateur.) →

Avant de lancer le programme

- 1 Mettez la machine sous tension. Le témoin Ready (Prêt) s'allume. Toute information affichée au tableau de commande se rapporte à l'état de la machine avant qu'elle n'ait été mise hors tension la dernière fois.
- 2 Veillez à ce que tous les témoins de Variantes soient éteints.
- ♣ Si un témoin de Variante est allumé, appuyez dessus pour l'éteindre.

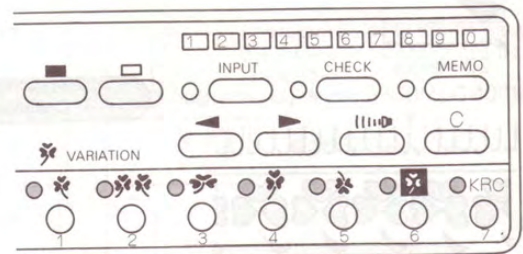

PROGRAMMATION DU MOTIF

Première Etape

Choisissez le Sélecteur I ou II.

Appuyez sur le Sélecteur I.

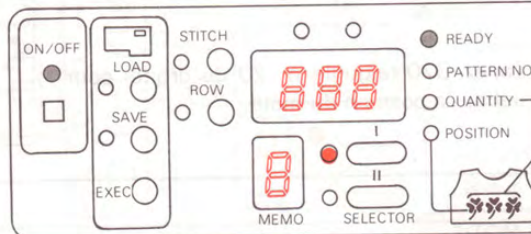
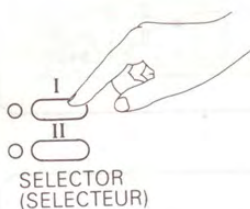

INDICATIONS AU TABLEAU DE COMMANDE

- Choisissez le Sélecteur I si vous voulez reproduire un motif sur tout votre tricot.

PROGRAMMATION DU MOTIF

Exemple

Changer la position du motif en Jaune 15 au lieu de Jaune 10.

Motif N° 77



Position du Motif L'aiguille terminale gauche du motif est la Jaune 15, au lieu de la Jaune 10.

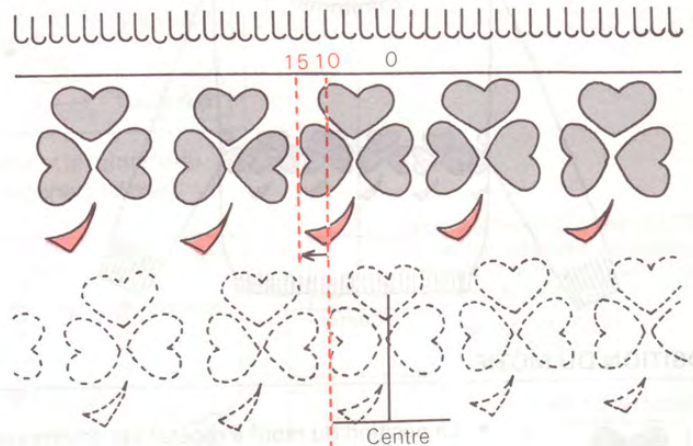

(Position initiale du motif telle que calculée par l'ordinateur.) →

Avant de lancer le programme

- 1 Mettez la machine sous tension. Le témoin Ready (Prêt) s'allume. Toute information affichée au tableau de commande se rapporte à l'état de la machine avant qu'elle n'ait été mise hors tension la dernière fois.
- 2 Veillez à ce que tous les témoins de Variantes soient éteints.
- ♣ Si un témoin de Variante est allumé, appuyez dessus pour l'éteindre.

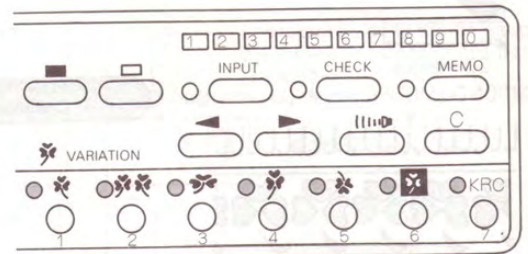

PROGRAMMATION DU MOTIF

Première Etape

Choisissez le Sélecteur I ou II.

Appuyez sur le Sélecteur I.

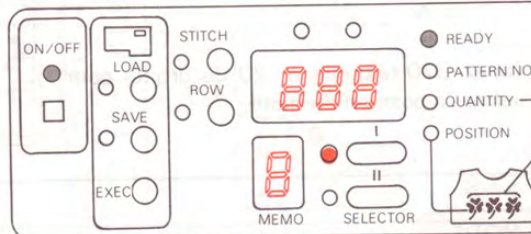
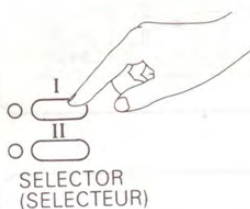

INDICATIONS AU TABLEAU DE COMMANDE

- Choisissez le Sélecteur I si vous voulez reproduire un motif sur tout votre tricot.

Deuxième Etape

Choisissez le numéro du motif à tricoter.

- ① Appuyez sur la touche STEP.

STEP

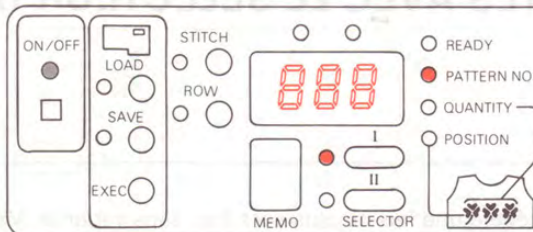

Le témoin de N° de motif s'allume et le numéro du motif choisi précédemment s'affiche à l'écran.

- ② Appuyez sur la touche CE pour effacer l'écran et tapez le numéro 77 comme nouveau numéro de motif.

CE

7

7

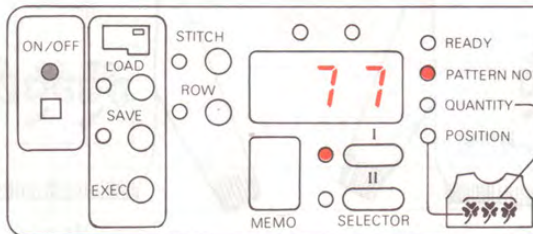

Même si le N° de motif 77 s'affiche à l'écran, appuyez sur la touche CE et tapez le numéro 77 comme nouveau numéro de motif.

● PATTERN NO. (MOTIF N°)

Troisième Etape

Changez la position de l'aiguille terminale gauche du motif central.

- ① Appuyez sur la touche STEP.

STEP

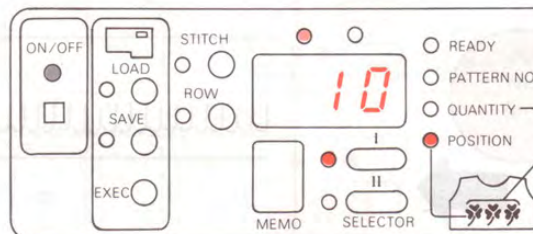

Le témoin Position s'allume. Le témoin jaune et l'écran indiquent que l'aiguille Y10 (jaune 10) sera l'aiguille terminale gauche pour le motif central.

Les aiguilles de la moitié gauche du lit d'aiguilles sont désignées par le code jaune (Y).

● POSITION

Numéro de l'aiguille

- ② Appuyez sur la touche CE pour effacer l'écran, et entrez jaune 15 comme nouvelle aiguille terminale de gauche.

CE

Jaune

1

5

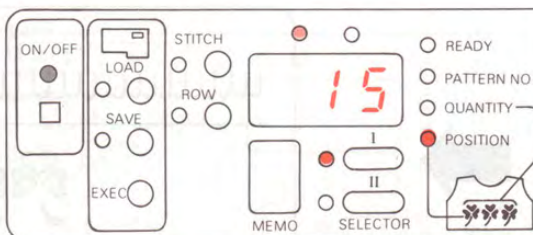

- Vous pouvez changer la position du motif dès que le témoin Position est allumé.

Quatrième Etape

Terminez le programme.

Appuyez sur la touche STEP.

STEP

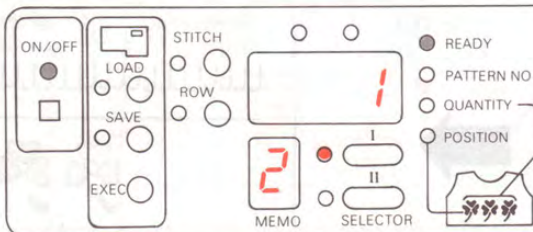

Le témoin Ready s'allume. Vous avez terminé la programmation de votre motif.

● READY

Vous pouvez commencer à tricoter dès que le témoin Ready s'allume.

Numéro du rang dans le motif.

Numéro du fil de contraste

- Pour vérifier la programmation, appuyez plusieurs fois sur la touche STEP. Le programme s'affiche étape par étape, dans l'ordre dans lequel vous avez saisi les données. (Voir page 33.)

- ◆ Pour tricoter le motif, voir page 65.

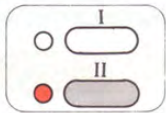

MOTIFS TRICOTES AVEC LE SELECTEUR II

■ MOTIF REPETE

• Qu'entend-on par "Motif répété"?

Motif N° <77>



20 mailles

- Il s'agit d'un motif qui se répète une fois ou plusieurs fois, sans variante. Même si le motif de base est répété plusieurs fois, l'ensemble des aiguilles qui répètent ces motifs ne forment, au total, qu'un seul motif.

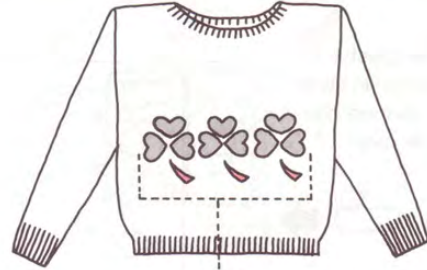

- Le sélecteur II vous permet d'obtenir des effets spéciaux dans la répétition de motifs ou dans le tricotage d'un motif unique.
- Entrez le numéro du motif et la position de chaque répétition du motif.

(motif simple)



Pendant le tricotage, c'est l'envers de l'ouvrage qui est tourné vers vous.

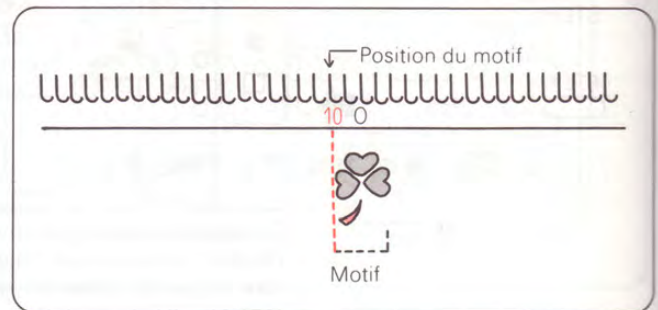

(2° motif)

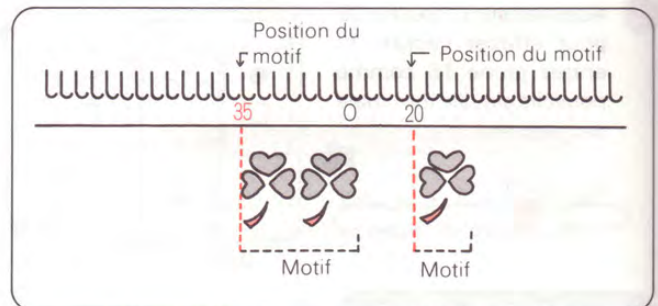

(3° motif)

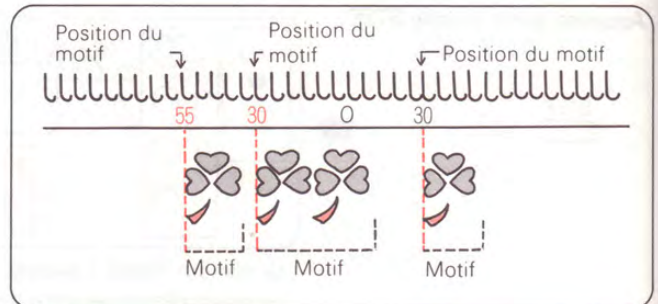

- Les répétitions de motifs sont numérotées dans l'ordre dans lequel vous les entrez (première répétition, deuxième répétition, troisième répétition, etc.)

• PROGRAMMATION DU MOTIF

Le Sélecteur II s'utilise pour les motifs à 1, 2, 3, 4, 5 et 6 répétitions.

- ① Choisissez le Sélecteur II.

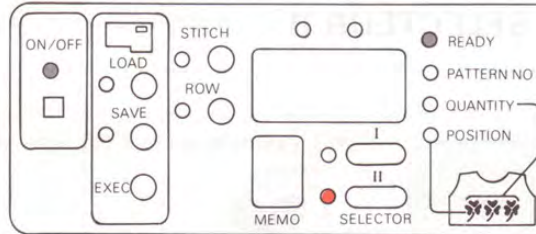
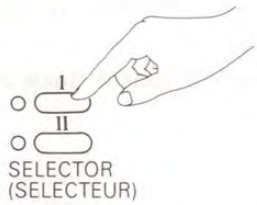

- ② Sélectionnez le numéro du motif à tricoter.

STEP

(Appuyez sur la touche STEP.)

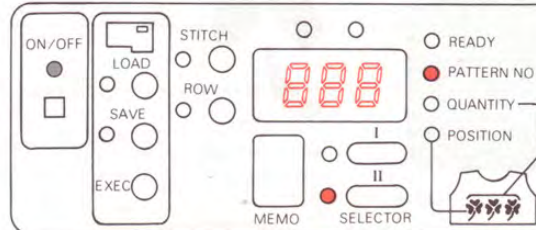

- ③ Entrez le nombre de répétitions pour le premier motif.

STEP

(Appuyez sur la touche STEP.)

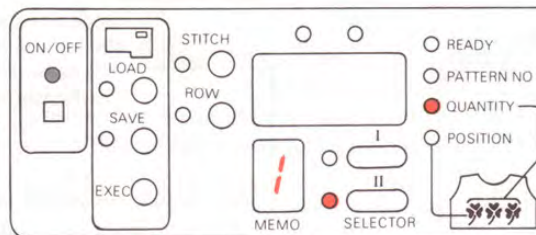

- ④ Entrez la position de la répétition du premier motif.

STEP

(Appuyez sur la touche STEP.)

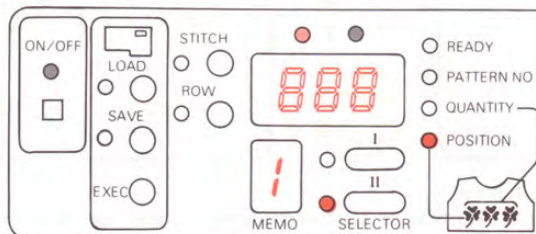

- ⑤ Entrez le nombre de répétitions pour le deuxième motif.

STEP

(Appuyez sur la touche STEP.)
Les motifs à 3, 4, 5 et 6 répétitions se travaillent comme le motif à 2 répétitions.

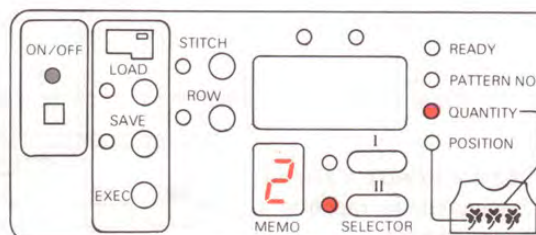

- ⑥ Entrez la position de la répétition pour le deuxième motif.

STEP

(Appuyez sur la touche STEP.)

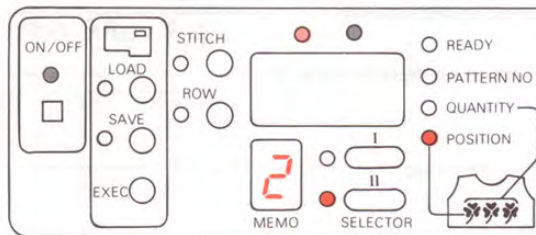

- ⑦ Le témoin READY s'allume. Le programme est terminé.

STEP

(Appuyez sur la touche STEP.)

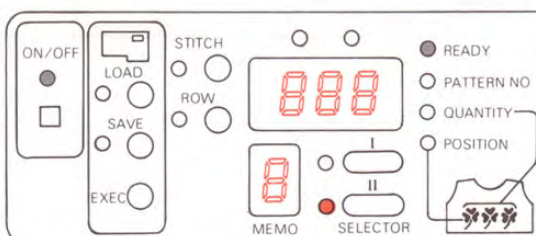

INDICATIONS AU TABLEAU DE COMMANDE

Le numéro de motif s'allume et le numéro de motif en vigueur précédemment s'affiche à l'écran. Appuyez sur la touche CE pour vider l'écran et entrez le numéro du motif que vous voulez tricoter.

Lorsque le témoin Quantité est allumé, un "1" s'affiche à l'écran-mémo—il désigne le premier motif. Entrez le nombre de répétitions que vous souhaitez pour composer le premier motif.

Lorsque le témoin Position est allumé, l'écran affiche la position de l'aiguille terminale gauche lorsque le motif est centré sur le lit d'aiguilles. Entrez la position de l'aiguille terminale gauche souhaitée en appuyant sur la touche CE. Les témoins jaune et vert clignotent. Appuyez sur la touche jaune ou vert et entrez le numéro correspondant à la nouvelle aiguille terminale gauche.

Le témoin Quantité s'allume. Le chiffre "2" s'affiche à l'écran-mémo—il désigne le deuxième motif. Entrez le nombre de répétitions que vous voulez tricoter pour composer le deuxième motif.

♣ Si vous souhaitez terminer la programmation avant le sixième motif, entrez "0".

Lorsque le témoin Position est allumé pour le deuxième motif, les témoins jaune et vert clignotent. Appuyez sur la touche jaune ou vert et entrez le numéro correspondant à la nouvelle aiguille terminale gauche pour le deuxième motif.

Lorsque le témoin READY est allumé, vous pouvez commencer à tricoter.

Le programme de répétition de motifs est terminé lorsque vous avez entré le numéro du motif à tricoter, le nombre de répétitions et leur position.

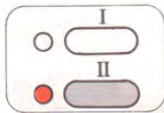

MOTIFS - MOTIF A UNE REPETITION UTILISATION DU SELECTEUR II

■ Motif à une répétition



- L'exemple qui suit est basé sur le motif 77 dans le Guide des Motifs.



20 mailles

ALTERNATIVE A

Ex.

Tricotez le motif au centre du lit d'aiguilles

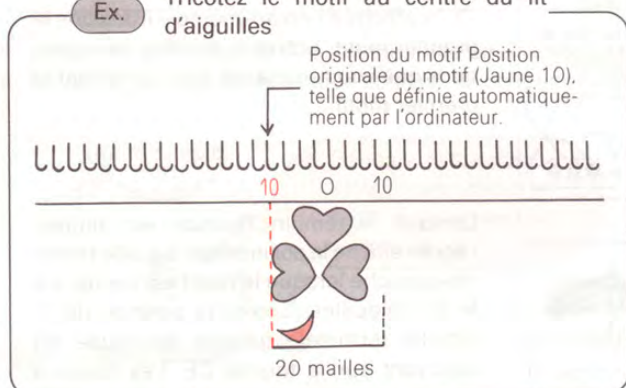

ALTERNATIVE B

Ex.

Décentrez le motif. Changez la position de l'aiguille terminale gauche (Jaune 10) sélectionnée automatiquement par l'ordinateur. Choisissez G5 (Vert 5).

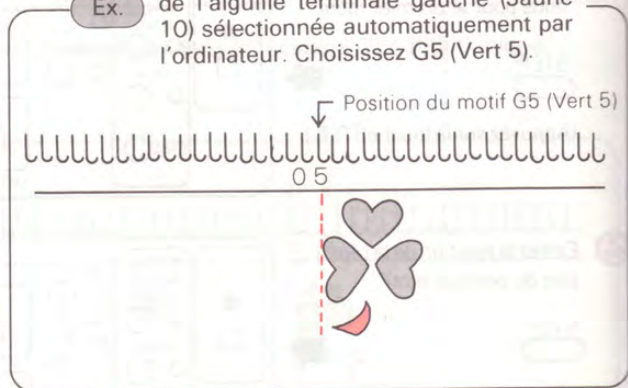

- ♣ La programmation des deux alternatives ci-dessus est identique. Suivez la procédure décrite ci-après:

• Avant de programmer

- 1 Mettez la machine sous tension.
Lorsque la machine est sous tension, le témoin READY s'allume. Toute information affichée au tableau de commande se rapporte à l'état de la machine avant sa dernière mise hors tension.
 - 2 Veillez à ce que tous les témoins de Variantes soient éteints.
- ♣ Si des témoins de Variantes sont allumés, appuyez dessus pour les éteindre.

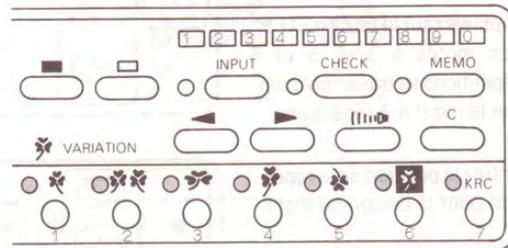

• PROGRAMMATION DU MOTIF

Première Etape

Choisissez le Sélecteur I ou II.

Appuyez sur le Sélecteur II.

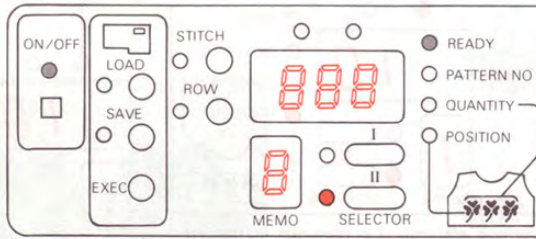
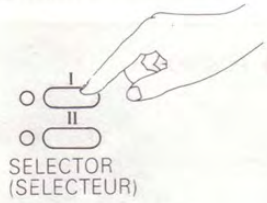

Deuxième Etape

Choisissez le numéro du motif à tricoter.

- ① Appuyez sur la touche STEP.

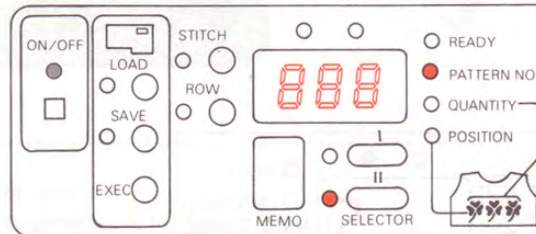

Le témoin de N° de motif s'allume et le numéro du motif choisi précédemment s'affiche à l'écran.

- ② Appuyez sur la touche CE pour effacer l'écran et tapez le chiffre le numéro 77 comme nouveau numéro de motif.

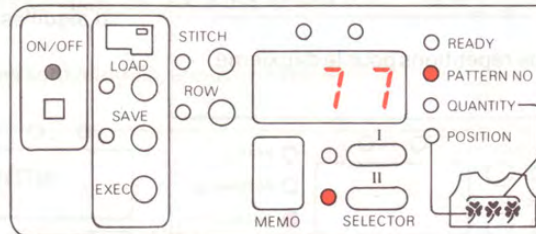
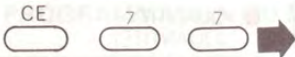

Troisième Etape

Entrez le nombre de répétitions pour le premier motif.

- ① Appuyez sur STEP.

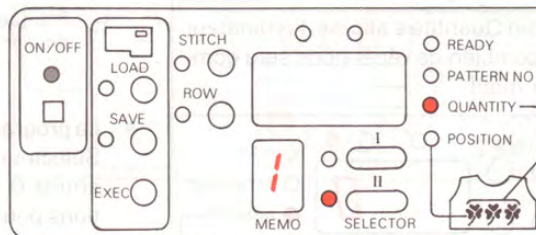

Lorsque le témoin Quantité s'allume, l'ordinateur veut savoir de combien de répétitions sera composé le premier motif.

- ② Tapez 1.

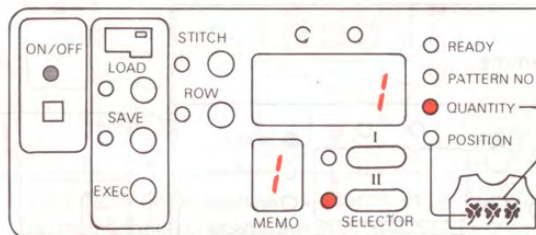

INDICATIONS AU TABLEAU DE COMMANDE

- Choisissez le Sélecteur II si vous voulez tricoter des motifs à répétitions.

Même si le numéro de motif 77 s'affiche à l'écran, appuyez sur la touche CE et retapez le nombre 77 comme nouveau numéro de motif.

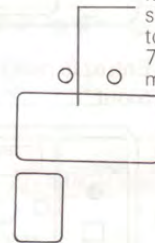

● PATTERN NO. (MOTIF N°)

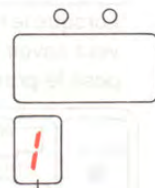

● QUANTITY (QUANTITE)

Indique que vous programmez le premier motif

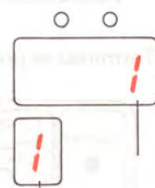

● QUANTITY (QUANTITE)

Nombre de répétitions du motif spécifié par vous.

Indiqué que vous programmez le premier motif.

Quatrième Etape

Entrez la position des répétitions pour le premier motif.

- ① Appuyez sur STEP.



- ② Alternative A

- Si vous voulez tricoter le motif centré sur le 0, passez à la Cinquième Etape.

Alternative B

- Si vous voulez changer la position du motif en le décentrant vers la gauche ou vers la droite, appuyez sur la touche CE pour vider l'écran. Entrez la nouvelle position de l'aiguille terminale gauche. Dans notre exemple, il s'agit de G5 (vert 5).

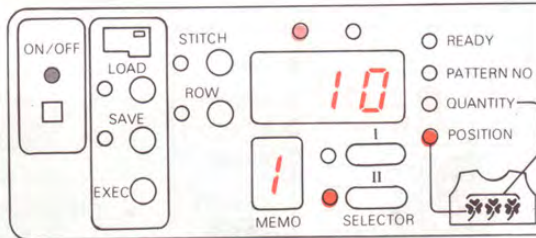

Le témoin Position s'allume. Le témoin jaune et l'écran indiquent que l'aiguille terminale gauche pour le premier motif sera Y10 (Jaune 10). Le motif sera donc centré par rapport au 0 sur le lit d'aiguilles.

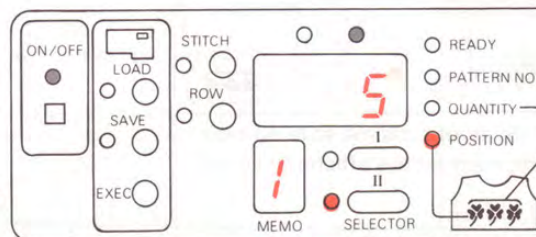

Les aiguilles de la moitié gauche du lit d'aiguilles sont désignées par le code jaune.

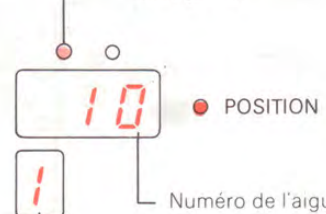

Indique que vous programmez le premier motif.

- Lorsque le témoin Position est allumé, vous pouvez changer la position du motif et le décentrer vers la gauche ou vers la droite par rapport au 0 du lit d'aiguilles.

Cinquième Etape

Entrez le nombre de répétitions pour le deuxième motif.

- ① Appuyez sur la touche STEP.

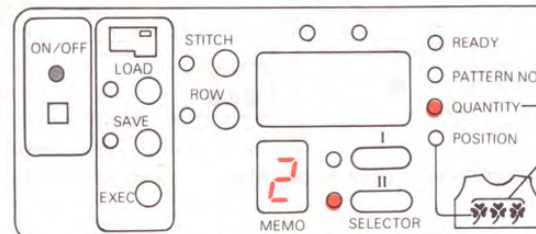

Lorsque le témoin Quantité s'allume, l'ordinateur veut savoir de combien de répétitions sera composé le premier motif.

- ② Tapez 0.

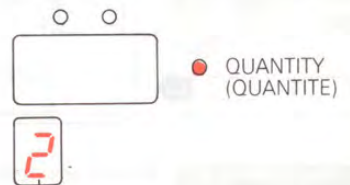
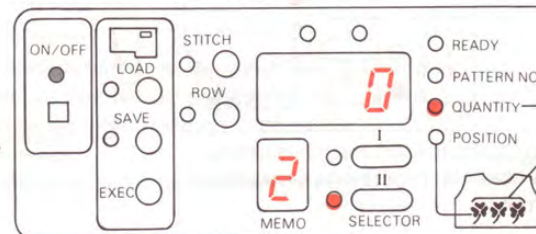

Indique que vous programmez le deuxième motif.

- La programmation d'un motif sous le Sélecteur II est terminée si vous entrez 0 comme nombre de répétitions pour le prochain motif.

Sixième Etape

Terminez le programme.

Appuyez sur la touche STEP.

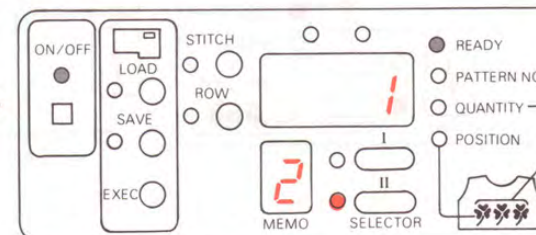

Le témoin Ready s'allume. Vous avez terminé la programmation de votre motif. Vous pouvez commencer à tricoter.



Numéro du rang dans le motif.

Numéro du fil de contraste.

- Pour vérifier la programmation, appuyez plusieurs fois sur la touche STEP. Le programme s'affiche étape par étape, dans l'ordre dans lequel vous avez saisi les données (voir page 33).

- ◆ Pour tricoter le motif, voir page 65.



MOTIF 1 A UNE REPETITION - MOTIF 2 A DEUX REPETITIONS UTILISEZ LE SELECTEUR II

■ Motif à répétitions multiples

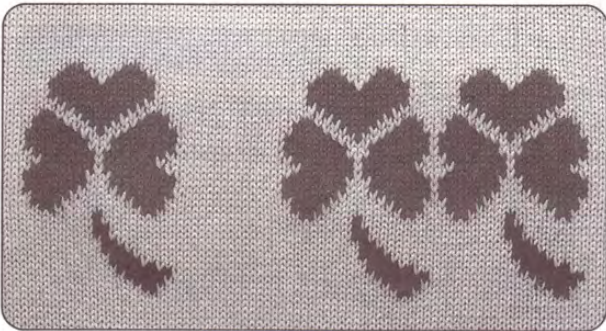

Ex. Comment tricoter l'exemple suivant sur base du motif à un point présenté dans le guide des motifs.

Motif N° 77

Position pour le motif 1 Position pour le motif 2

35 20

2 répétitions 1 répétition

• Avant de programmer

- 1 Mettez la machine sous tension. Lorsque la machine est sous tension, le témoin READY s'allume. Toute information affichée au tableau de commande se rapporte à l'état de la machine avant sa dernière mise hors tension.
 - 2 Veillez à ce que tous les témoins de Variantes soient éteints.
- ♣ Si des témoins de Variantes sont allumés, appuyez dessus pour les éteindre.

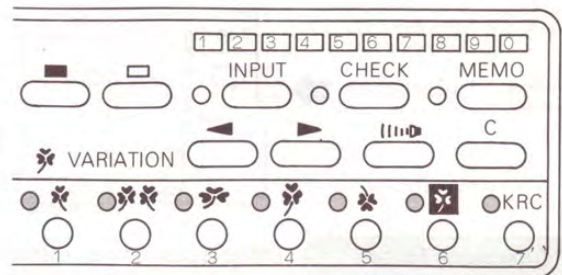

• PROGRAMMATION DU MOTIF

INDICATIONS AU TABLEAU DE COMMANDE

Première Etape

Choisissez le Sélecteur I ou II.

Appuyez sur le Sélecteur II.

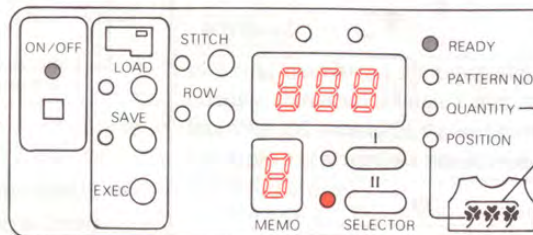
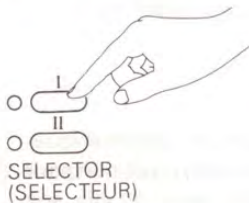

Choisissez le Sélecteur II si vous voulez tricoter des motifs à répétitions.

Deuxième Etape

Choisissez le numéro du motif à tricoter.

- 1 Appuyez sur la touche STEP.

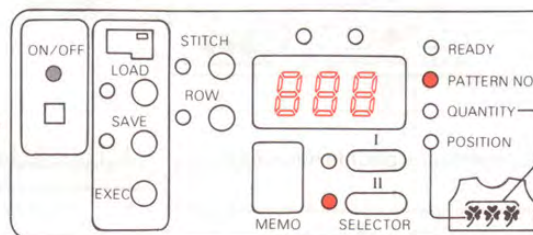

Le témoin de N° de motif s'allume, et le numéro du motif choisi précédemment s'affiche à l'écran.

- 2 Appuyez sur la touche CE pour effacer l'écran et tapez le numéro 77 comme nouveau numéro de motif.

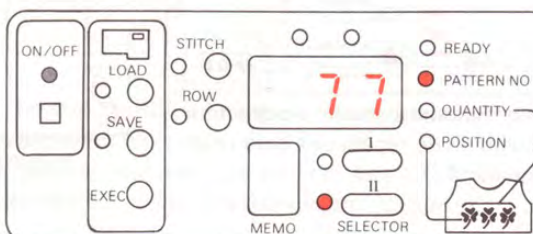

Même si le numéro de motif 77 s'affiche à l'écran, appuyez sur la touche CE et retapez le nombre 77 comme nouveau numéro de motif.

● PATTERN NO. (MOTIF N°)

Troisième Etape

Entrez le nombre de répétitions pour le premier motif.

1 Appuyez sur STEP.

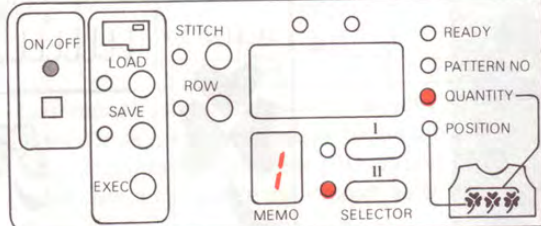

Lorsque le témoin Quantité s'allume, l'ordinateur veut savoir de combien de répétitions sera composé le premier motif.

2 Tapez 2.

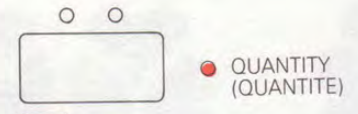
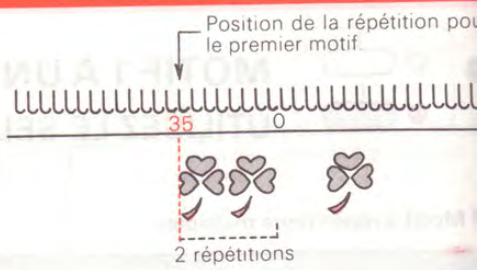
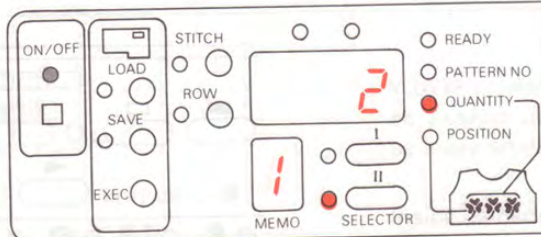

Indique que vous programmez le premier motif.



Nombre de répétitions du motif spécifié par vous.

Indique que vous programmez le premier motif.

Quatrième Etape

Entrez la position des répétitions pour le premier motif.

1 Appuyez sur STEP.

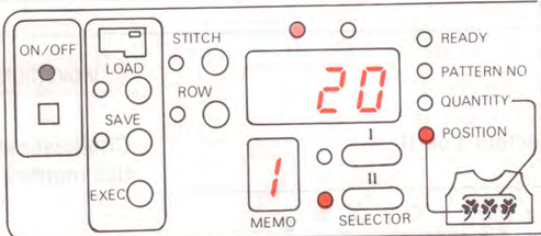

Le témoin Position s'allume. Le témoin jaune et l'écran indiquent que l'aiguille terminale gauche pour le premier motif sera Y20 (Jaune 20). Le motif sera donc centré par rapport au 0 sur le lit d'aiguilles.

Les aiguilles de la moitié gauche du lit d'aiguilles sont désignées par le code jaune (Y).



POSITION

Numéro de l'aiguille

Indique que vous programmez le premier motif.

2 Appuyez sur la touche CE pour vider l'écran. Entrez la nouvelle position de l'aiguille terminale gauche, soit Y35 (Jaune 35).

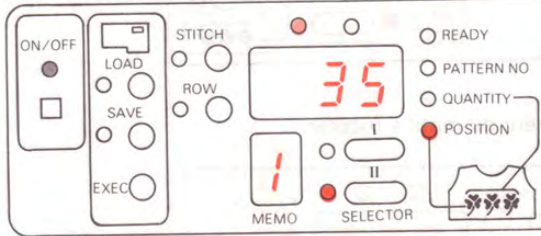
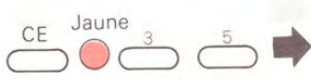

- L'ordinateur calcule automatiquement la position de la répétition pour le premier motif, pour qu'elle soit centrée. Pour changer de position, attendez que le témoin Position soit allumé.

Cinquième Etape

Entrez le nombre de répétitions pour le deuxième motif.

1 Appuyez sur la touche STEP.

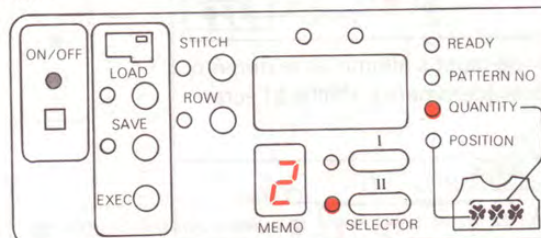

Lorsque le témoin Quantité s'allume, l'ordinateur veut savoir de combien de répétitions sera composé le deuxième motif.

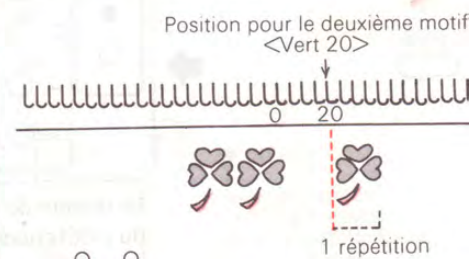

Indique que vous programmez le deuxième motif.

② Tapez 1.

1

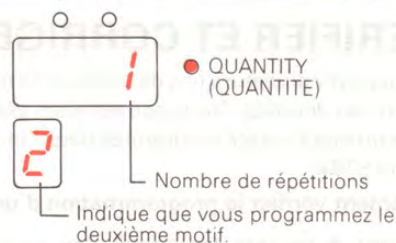
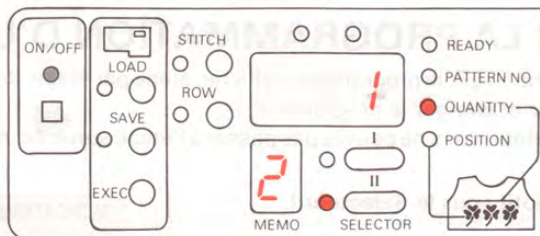

Sixième Etape

Entrez la position de la répétition pour le deuxième motif.

① Appuyez sur la touche STEP.

STEP

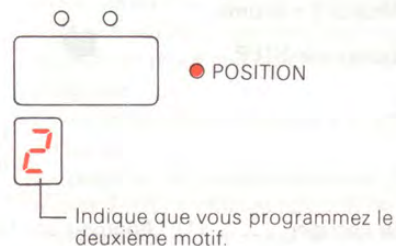
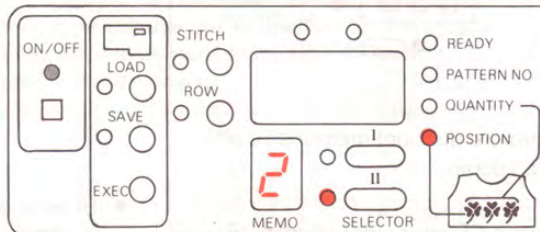

Le témoin Position s'allume et les témoins jaune et vert clignotent. L'ordinateur veut connaître la position pour le deuxième motif.

② Entrez Vert 20 (G20) comme position pour le deuxième motif.

Vert

2 0

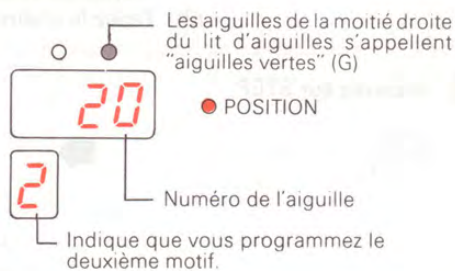
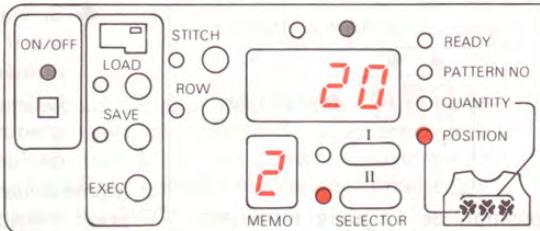

Septième Etape

Entrez le nombre de répétitions pour le troisième motif.

① Appuyez sur la touche STEP.

STEP

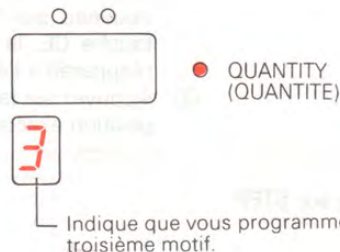
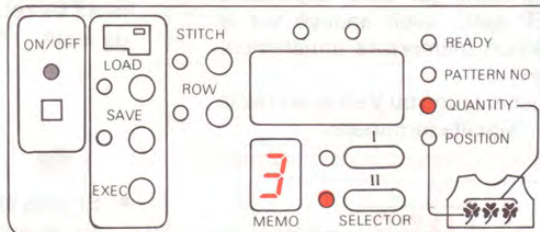

Lorsque le témoin Quantité est allumé, l'ordinateur veut connaître de combien de répétitions sera composé le troisième motif.

② Tapez 0.

0

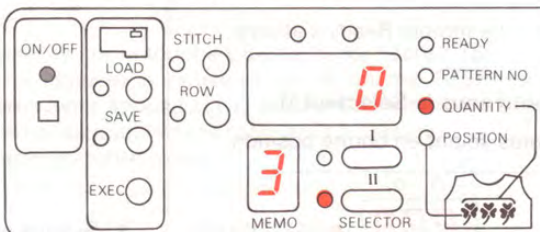

• Pour mettre fin à la programmation d'un motif sous le Sélecteur II, tapez 0 lorsque la machine vous demande le nombre de répétitions pour le motif suivant.

Huitième Etape

Terminez le programme.

Appuyez sur la touche STEP.

STEP

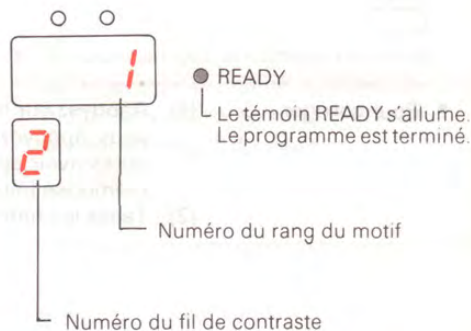
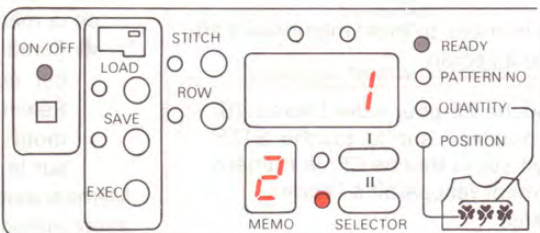

Le témoin READY s'allume. Vous pouvez commencer à tricoter.

- Pour vérifier la programmation, appuyez plusieurs fois sur la touche STEP. Le programme s'affiche étape par étape, dans l'ordre dans lequel vous avez saisi les données (voir page 33).

◆ Voir p. 65 pour tricoter le motif.

● VERIFIER ET CORRIGER LA PROGRAMMATION D'UN MOTIF

Si vous appuyez plusieurs fois de suite sur la touche STEP, le programme s'affiche, étape par étape, dans l'ordre dans lequel vous avez entré les données. Vous pouvez alors vérifier et corriger le programme.

♣ Si aucun motif n'a été programmé dans l'ordinateur, vous ne pouvez pas passer à l'étape suivante, même si vous appuyez sur la touche STEP.

● Comment vérifier la programmation d'un motif sous le Sélecteur I.

① Veillez à ce que toutes les touches de Variantes soient en bonne position.

② Choisissez le sélecteur I. Le témoin Sélecteur I s'allume.

③ Appuyez sur STEP.

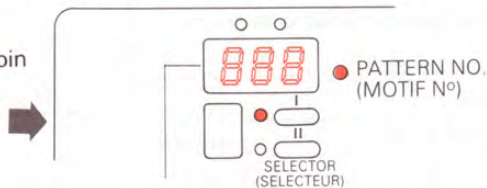

Le numéro du motif mémorisé s'affiche à l'écran.

- Pour corriger (1) Appuyez sur la touche CE pour vider l'écran. (Si vous appuyez à nouveau sur la touche STEP après avoir appuyé sur la touche CE, le numéro mémorisé initialement réapparaît à l'écran.)
- (2) Tapez le chiffre exact.

④ Appuyez sur STEP.

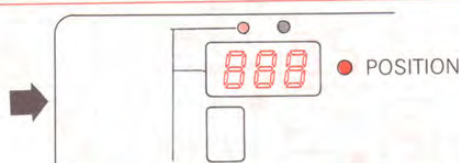

La position de l'aiguille terminale gauche s'affiche à l'écran.

- Pour corriger (1) Appuyez sur CE pour vider l'écran. Les témoins jaune et vert clignotent. (Si vous appuyez à nouveau sur STEP après avoir appuyé sur la touche CE, la position mémorisée initialement réapparaît à l'écran.)
- (2) Appuyez sur la touche Jaune ou Vert et entrez la position exacte de l'aiguille terminale.

⑤ Appuyez sur STEP.

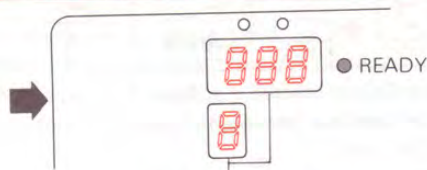

Le témoin Ready s'allume.

● Comment vérifier la programmation d'un motif sous le Sélecteur II.

① Veillez à ce que toutes les touches de Variantes soient en bonne position.

② Choisissez le sélecteur II. Le témoin Sélecteur II s'allume.

③ Appuyez sur STEP.

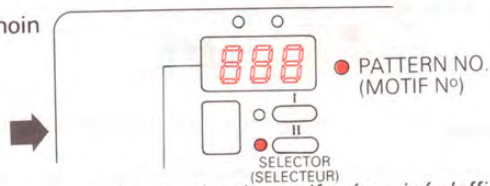

Le numéro du motif mémorisé s'affiche à l'écran.

- Pour corriger (1) Appuyez sur la touche CE pour vider l'écran. (Si vous appuyez à nouveau sur la touche STEP après avoir appuyé sur la touche CE, le numéro mémorisé initialement réapparaît à l'écran.)
- (2) Tapez le chiffre exact.

INDICATION AU TABLEAU DE COMMANDE

- Si vous corrigez le numéro du motif ou ré-entrez le même numéro de motif, la répétition du motif sera automatiquement centrée sur le lit d'aiguilles.

- ♣ Si vous corrigez le numéro de motif sous le Sélecteur I, le numéro est d'emblée corrigé sous le Sélecteur II aussi et le programme est effacé de la mémoire de l'ordinateur.

Même si vous décidez de modifier l'information mémoire pour des motifs repris dans le Guide des Motifs, ces motifs réapparaîtront sous leur forme originale lorsque vous corrigerez le numéro de motif ou retapez le même numéro de motif.

- Si vous corrigez le numéro de motif ou ré-entrez le même numéro de motif, le numéro de rang à l'écran revient au rang 1 du motif.

- Si vous corrigez le numéro du motif ou ré-entrez le même numéro de motif, le programme entré précédemment pour le Sélecteur II est effacé de la mémoire de l'ordinateur.

- ♣ Parallèlement, le numéro de motif est également corrigé sous le Sélecteur I et la répétition du motif automatiquement centrée sur le lit d'aiguilles.

Même si vous décidez de modifier l'information mémoire pour des motifs repris dans le Guide des Motifs, ces motifs réapparaîtront sous leur forme originale lorsque vous corrigerez le numéro de motif ou retapez le même numéro de motif.

④ Appuyez sur STEP.



L'écran affiche le nombre de répétitions pour le premier motif.

- Pour corriger (1) Appuyez sur la touche CE pour vider l'écran. (Si vous appuyez à nouveau sur la touche STEP après avoir appuyé sur la touche CE, le numéro mémorisé initialement réapparaît à l'écran.)
(2) Tapez le chiffre exact.

⑤ Appuyez sur STEP.

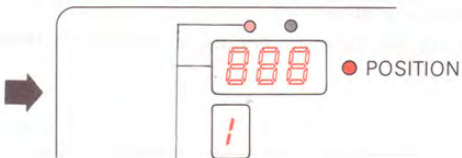

Position de la répétition pour le premier motif.

- Pour corriger (1) Appuyez sur CE pour vider l'écran. Les témoins jaune et vert clignotent. (Si vous appuyez à nouveau sur STEP après avoir appuyé sur la touche CE, la position mémorisée initialement réapparaît à l'écran.)
(2) Appuyez sur la touche Jaune ou Vert et entrez la position exacte de l'aiguille terminale.

♣ Répétez les opérations ④ et ⑤ pour les motifs 2 à 6.

⑥ Appuyez sur STEP.

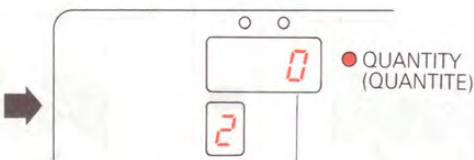

Vous n'avez pas besoin du deuxième motif.

- Pour corriger (1) Appuyez sur la touche CE pour vider l'écran. (Si vous appuyez à nouveau sur la touche STEP après avoir appuyé sur la touche CE, le numéro mémorisé initialement réapparaît à l'écran.)
(2) Tapez le chiffre exact.

⑦ Appuyez sur STEP.

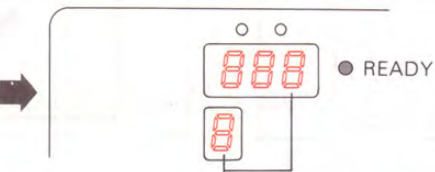

Le témoin Ready s'allume.

- Si vous corrigez le numéro de motif pour le premier motif, la position du motif (première aiguille terminale) s'adapte automatiquement pour que le premier motif soit centré sur le lit d'aiguille.

La nouvelle position du motif s'affiche à l'écran.

La position des répétitions pour les motifs 2 à 6 ne change pas, même si vous changez de numéro de motif.

- Appuyez sur STEP et revenez à la position du motif pour lequel vous venez de spécifier un nouveau numéro.

- Si vous corrigez le numéro du motif ou ré-entrez le même numéro de motif, le numéro de rang à l'écran revient au rang 1 du motif.

COMMENT UTILISER LES TOUCHES DE VARIANTES

VARIATION (VARIANTES)

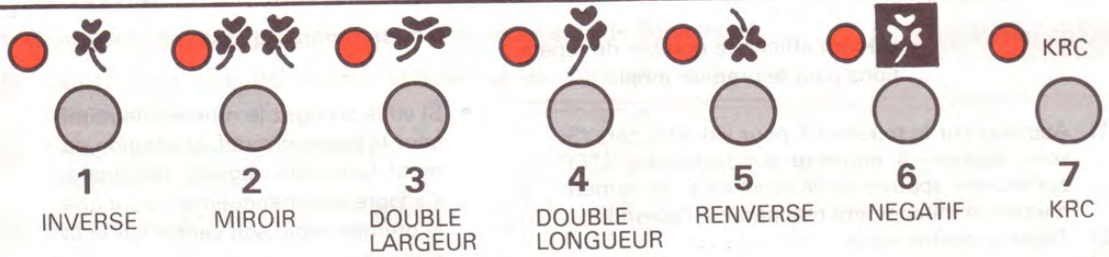

- Vous pouvez vous amuser en associant plusieurs variantes d'un même motif, à l'aide des touches de Variantes.
- Vous êtes en mode Variante dès que le témoin Ready est allumé.
- Le témoin Variante s'allume lorsque la touche est activée. Le motif adopte la variante correspondant à la touche que vous avez sélectionnée.

1 VARIANTE "INVERSE"



Le sens du motif est inversé.



Lorsque la touche Inversé n'est pas activée ...



Lorsque la touche Inversé est activée ...

- Le motif apparaissant à l'envers de votre tricot est identique à celui indiqué sur l'illustration dans le Guide des Motifs.

- Le motif apparaissant à l'envers de votre tricot est reproduit en sens inverse de celui de l'illustration dans le Guide des Motifs.



ILLUSTRATION

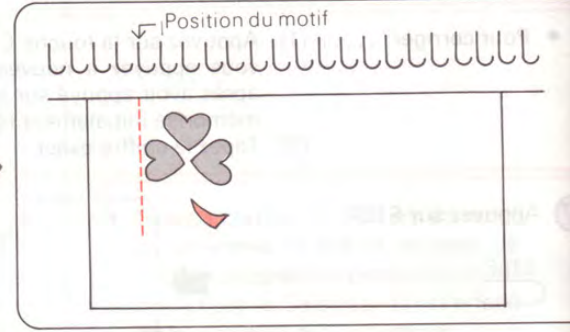
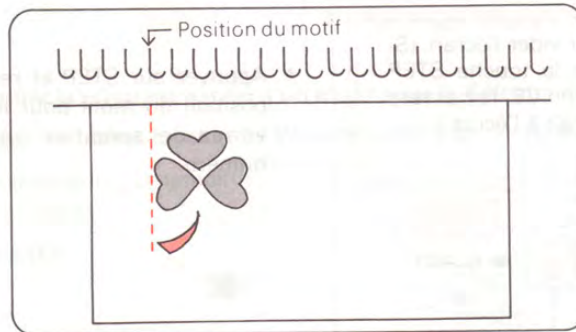
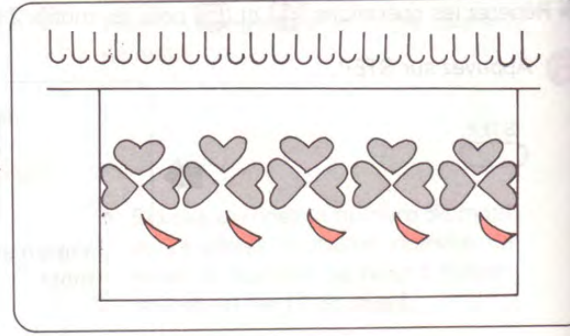
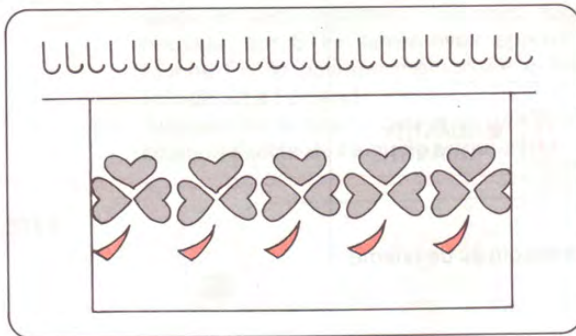

N'oubliez pas: Le sens du motif est différent selon que vous regardez le motif sur l'endroit ou l'envers du tricot.

2 VARIANTE "MIROIR"



Le motif est tricoté comme un reflet.

Lorsque le motif apparaît dans le même sens que l'illustration, il est tricoté normalement.

Lorsque le motif apparaît dans le sens inverse de celui de l'illustration, il est tricoté comme un reflet.

Avec le Sélecteur I

- Lorsque la position du motif est calculée automatiquement par l'ordinateur ...



ILLUSTRATION

La touche Miroir n'est pas activée ...

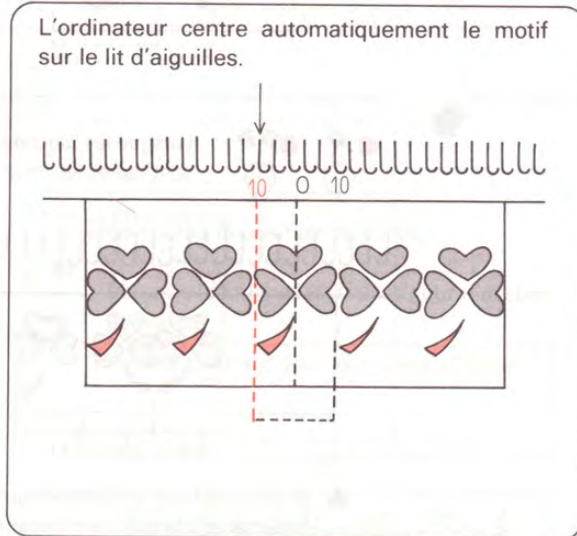

La touche Miroir est activée ...

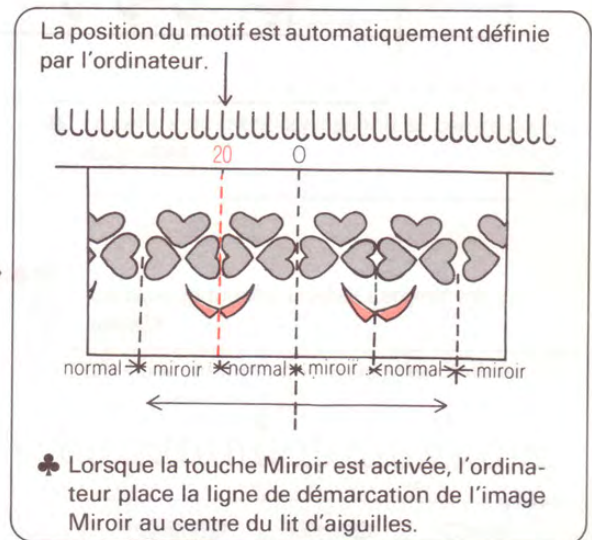

- Lorsque vous avez calculé vous-même la position du motif ...



ILLUSTRATION

La touche Miroir n'est pas activée ...

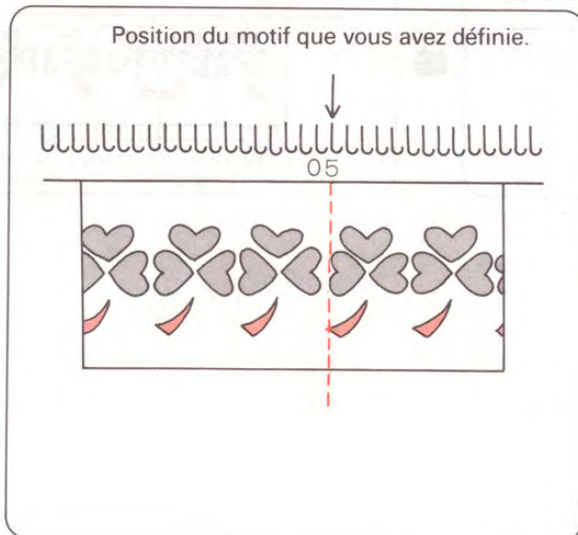

La touche Miroir est activée ...

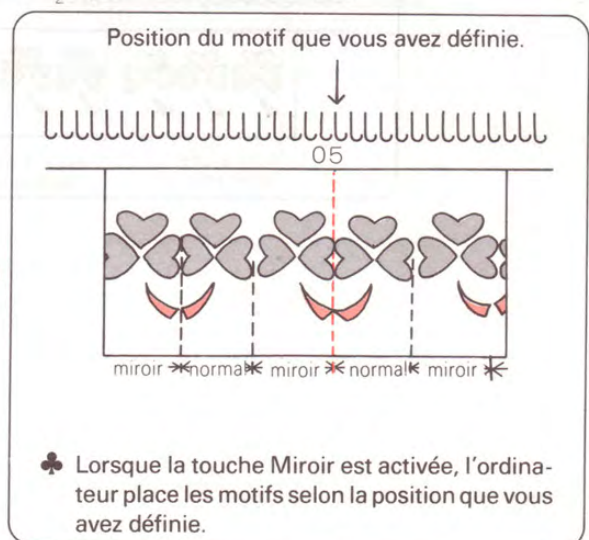

Avec le Sélecteur II

- Lorsque vous utilisez la touche Miroir, l'ordinateur prévoit alternativement des motifs "normaux" et "inversés", en commençant par un motif "normal".

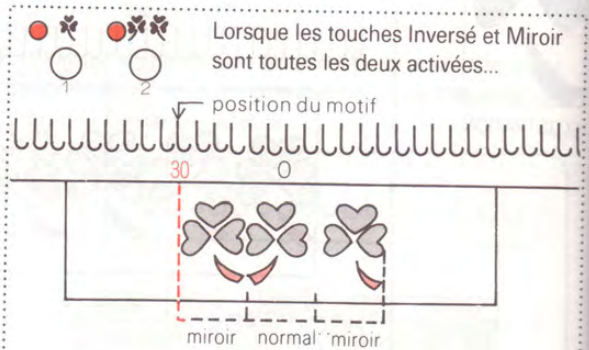
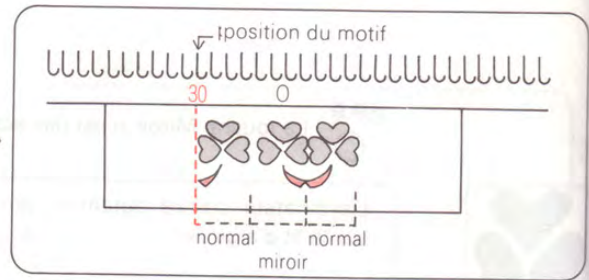
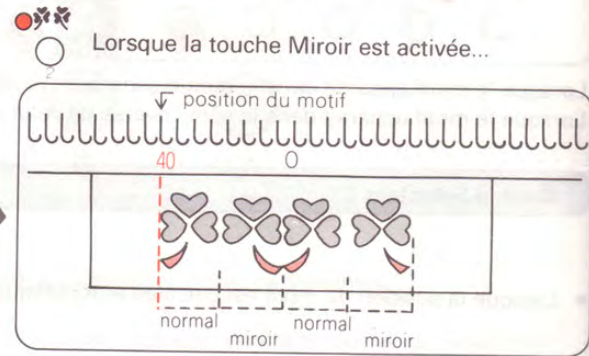
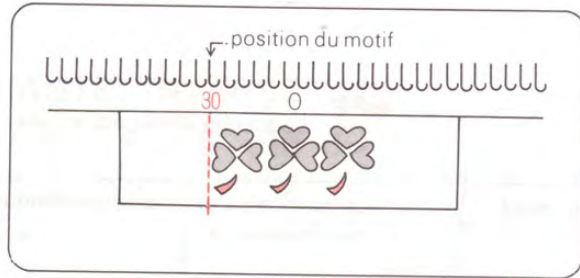
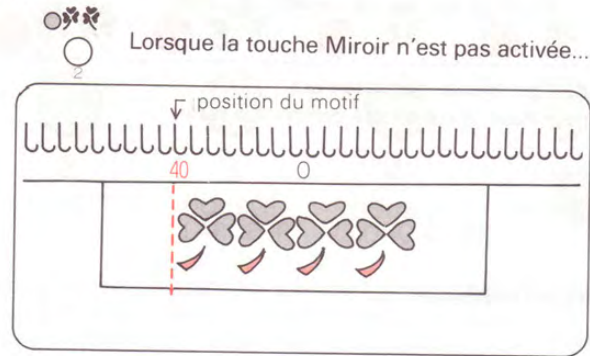

- Si vous utilisez simultanément les touches Inversé et Miroir, l'ordinateur fait alterner les motifs normaux et miroir en commençant par un motif normal.

- Pour les motifs comprenant de 2 à 6 répétitions, l'ordinateur prévoit les répétitions comme expliqué ci-dessus.

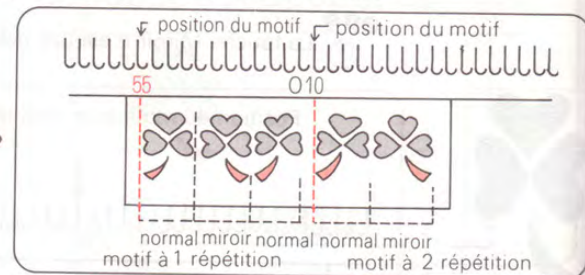
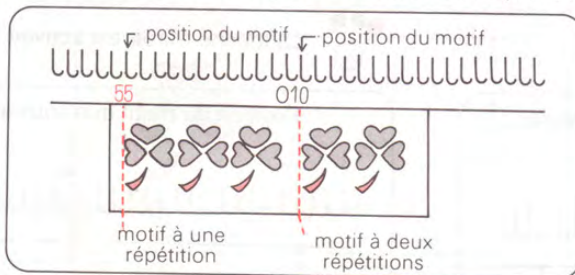

Avec le Sélecteur II

- Lorsque vous utilisez la touche Miroir, l'ordinateur prévoit alternativement des motifs "normaux" et "inversés", en commençant par un motif "normal".

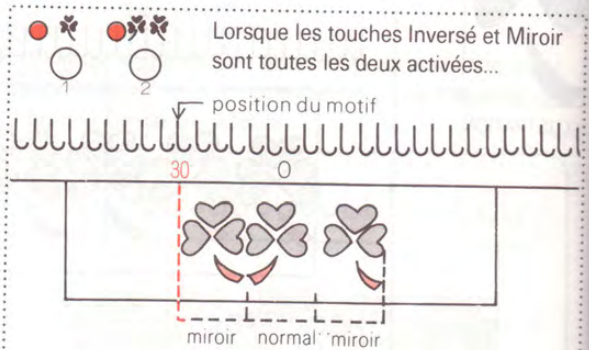
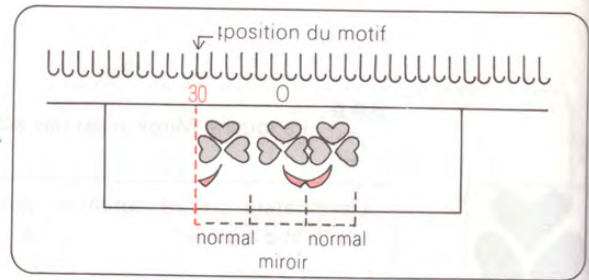
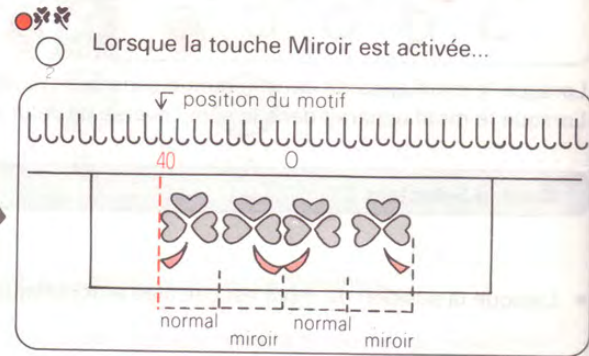
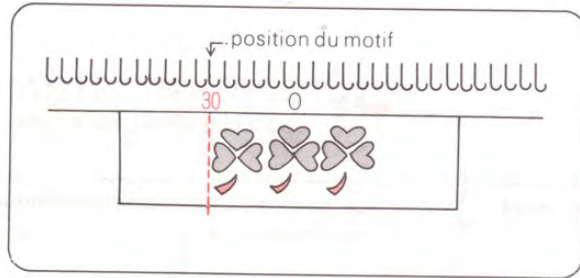
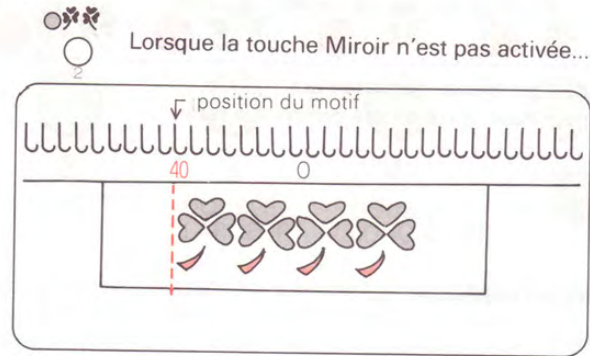

- Si vous utilisez simultanément les touches Inversé et Miroir, l'ordinateur fait alterner les motifs normaux et miroir en commençant par un motif normal.

- Pour les motifs comprenant de 2 à 6 répétitions, l'ordinateur prévoit les répétitions comme expliqué ci-dessus.

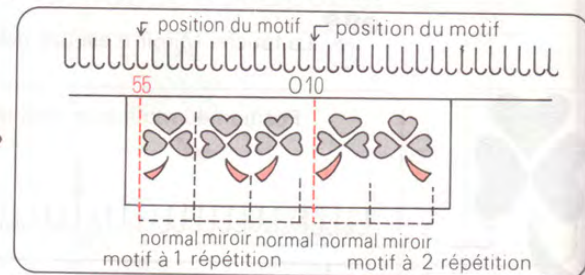
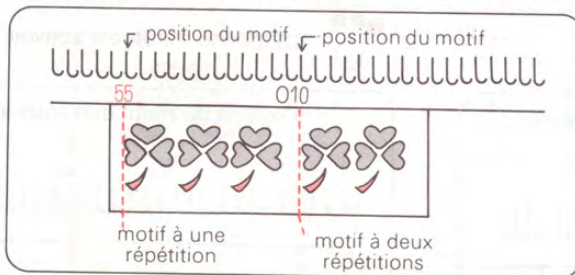

③ VARIANTE "DOUBLE LARGEUR"



Le motif est tricoté en double largeur.

Avec le Sélecteur I

- Si la position du motif est calculée automatiquement par l'ordinateur...

 Lorsque la touche Double Largeur n'est pas activée...

L'ordinateur centre automatiquement le motif sur le lit d'aiguilles

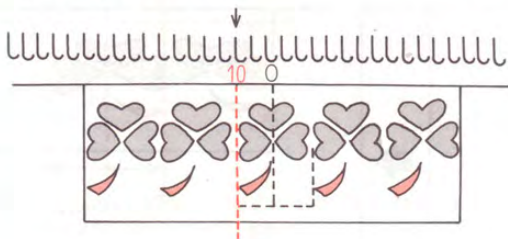

 Lorsque la touche Double Largeur est activée...

L'ordinateur place automatiquement le motif sur le lit d'aiguilles

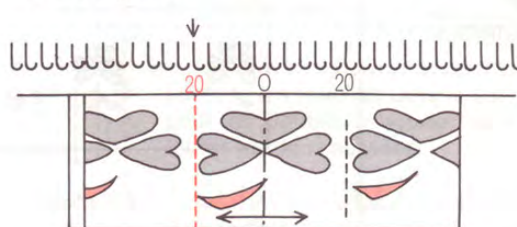



 Le centre du motif correspond au centre du lit d'aiguilles.

- Si vous avez calculé vous-même la position du motif...

 Lorsque la touche Double Largeur n'est pas activée...

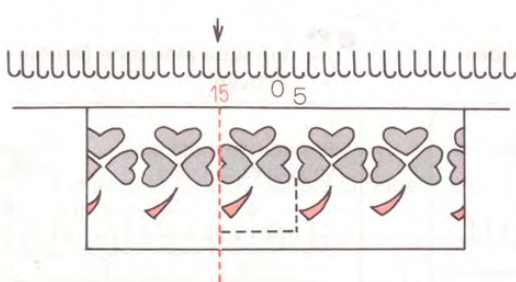
Position du motif que vous avez calculée



 Lorsque la touche Double Largeur est activée...

Position du motif que vous avez calculée

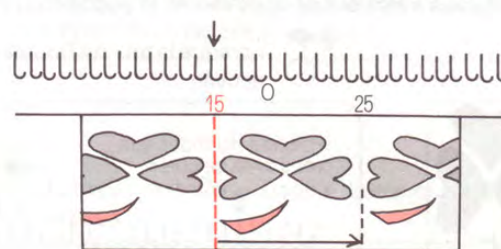

 Le motif en double largeur est placé à droite de la position que vous avez choisie.



Avec le Sélecteur II

Dans cet exemple, nous utilisons deux motifs.

- Si la position du premier motif est calculée automatiquement par l'ordinateur...



ILLUSTRATION

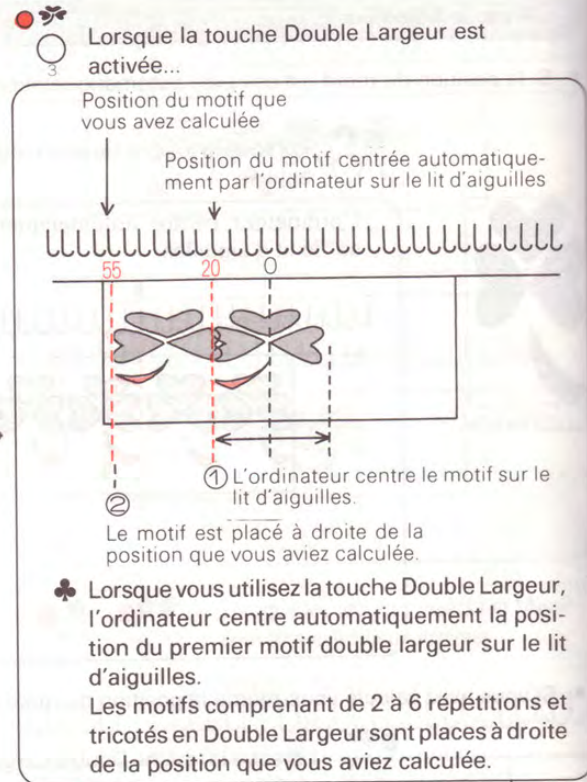
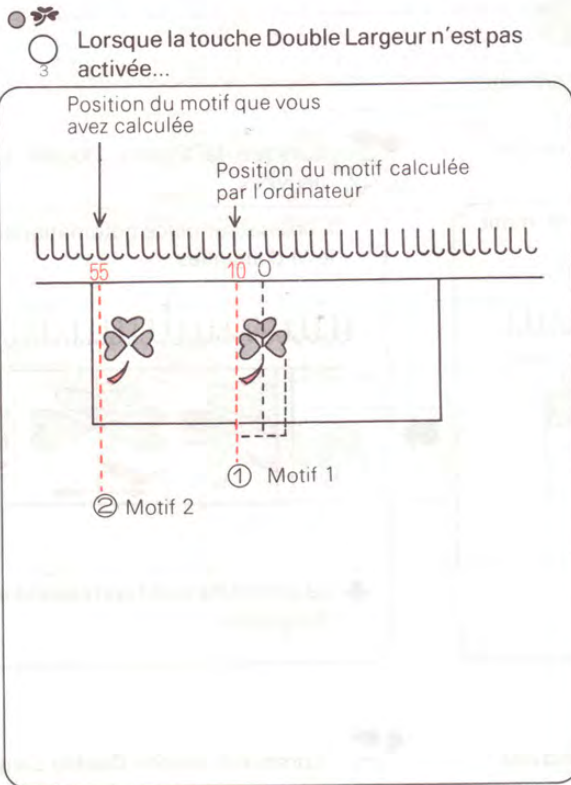

- Si vous avez calculé vous-même la position du motif...



ILLUSTRATION

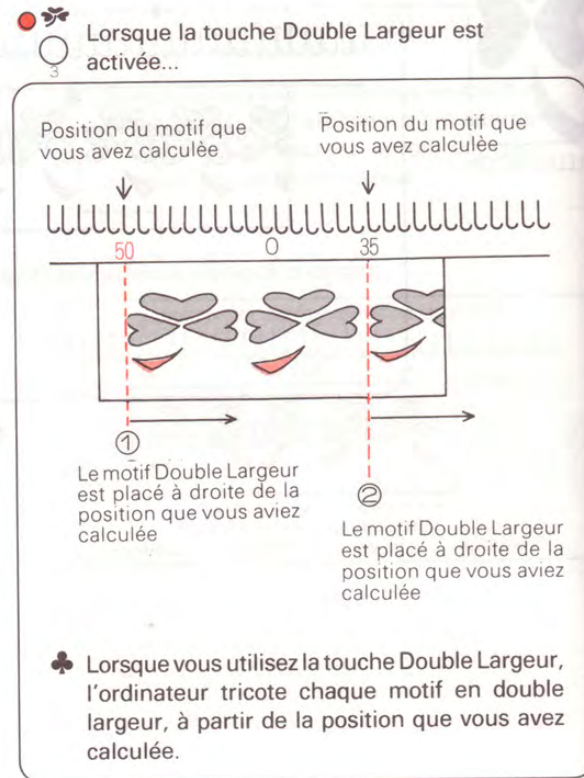
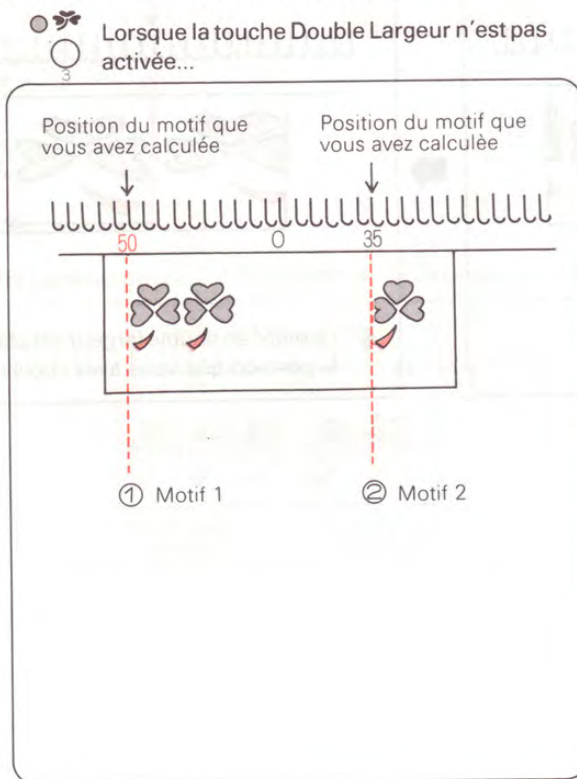

4 VARIANTE "DOUBLE LONGUEUR"



Le motif est tricoté en double longueur.





ILLUSTRATION

 Lorsque la touche Double Longueur n'est pas activée...



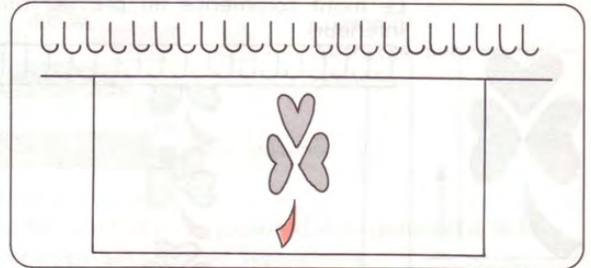

 Lorsque la touche Double Longueur est activée...



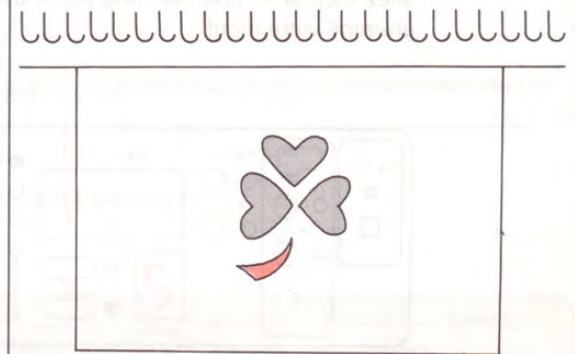

  Lorsque les touches Double Largeur et Double Longueur sont toutes les deux activées...



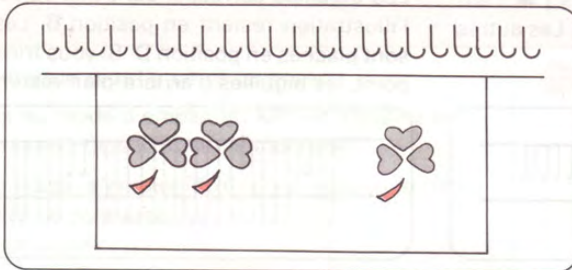

 Si vous utilisez ces deux touches en même temps, le motif est tricoté à la fois en double largeur et en double longueur.

 Lorsque la touche Double Longueur n'est pas activée...

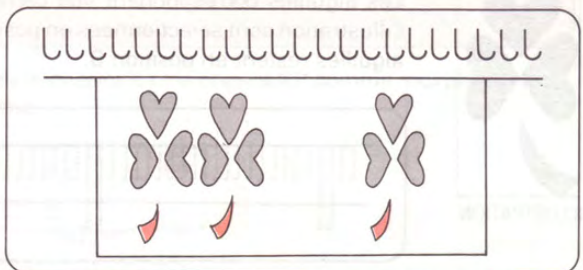

 Lorsque la touche Double Longueur est activée...



 Cela s'applique à tous les motifs, quel que soit le nombre de répétitions.

5 VARIANTE "RENVERSE"



Le motif est tricoté "tête en bas".

Lorsque la touche Renversé n'est pas activée...

Le motif commence au premier rang (rang inférieur).

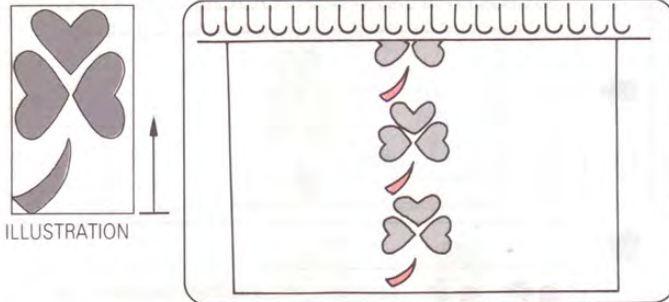

L'écran affiche le chiffre 1, indiquant que vous allez tricoter le premier rang après avoir programmé votre motif.

Lorsque la touche Renversé est activée...

Le motif commence au dernier rang (rang supérieur).

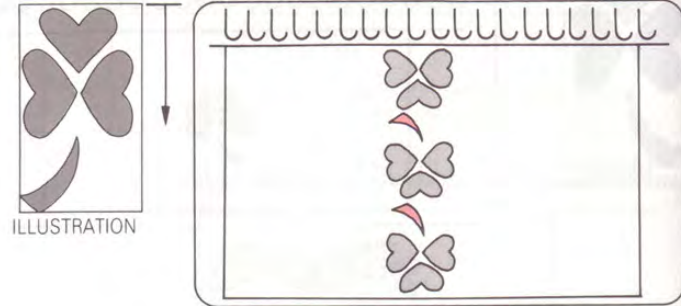

Lorsque vous activez la touche Renversé, l'écran affiche le chiffre 34, indiquant le dernier rang du motif.

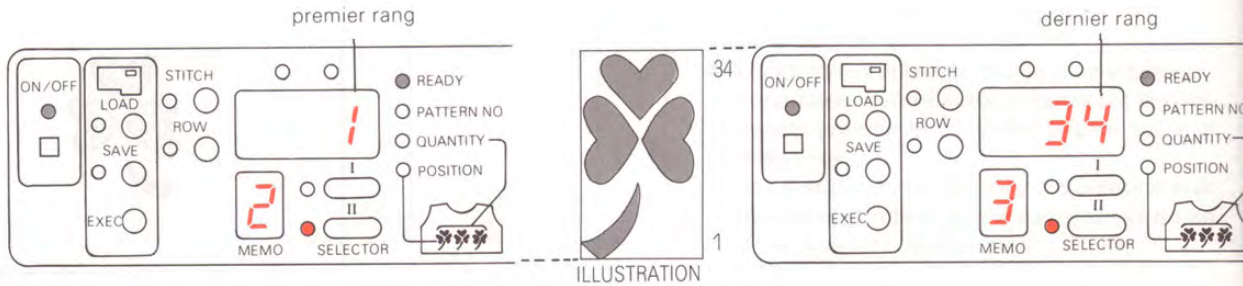

6 VARIANTE "NEGATIF"



Le motif est tricoté en "négatif".

Lorsque la touche Négatif n'est pas activée...

Les aiguilles correspondant aux carrés noirs (■) sur l'illustration sont sélectionnées en position D. Les autres aiguilles restent en position B.

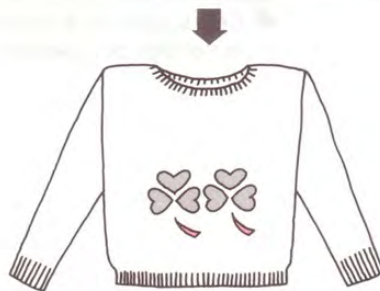
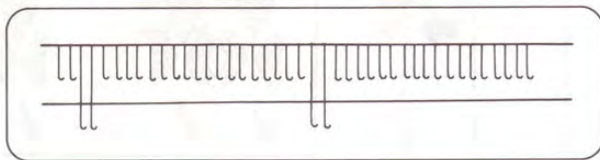

Lorsque la touche Négatif est activée...

Les aiguilles correspondant aux carrés noirs (■) sur l'illustration restent en position B. Les autres aiguilles sont placées en position D. Si vous tricotez un motif à un point, les aiguilles d'arrière-plan restent en position D.

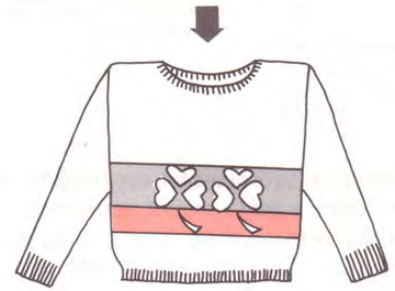
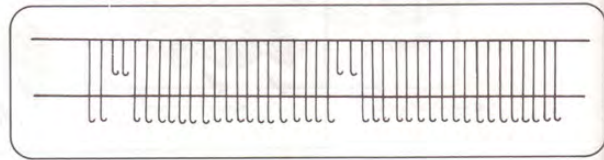

7 TOUCHE KRC



Les motifs à côtes jacquard se tricotent avec le dispositif de tricot à côtes et le change-couleur à lit double (KRC).

Lorsque la touche KRC n'est pas activée...

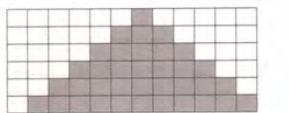

(Schéma d'un motif jacquard — lit simple)

Lorsque la touche KRC est activée...

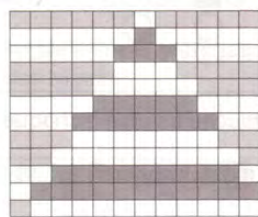

■ ... C-tricoté avec le fil de contraste
■ ... M-tricoté avec le fil principal

Une séquence

(Schéma d'un motif jacquard)

- Dans les motifs à côtes jacquard, le fil principal et le fil de contraste sont tricotés séparément.
4 rangs de tricot représentent 2 rangs de motif.

- Lorsque la touche KRC est activée ou désactivée, le chiffre 1 s'affiche et les aiguilles sont sélectionnées selon le premier rang du modèle.



(Activée ou Désactivée)

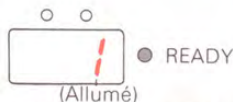

(Allumé)

- ♣ Si la touche Reversé est activée, l'écran affiche le numéro du dernier rang du motif et les aiguilles sont sélectionnées selon ce dernier rang.

■ Lorsque vous utilisez le change-couleur lit double (KRC)

Veillez lire le mode d'emploi livré avec le KRC en même temps que les instructions qui suivent.

• Motif

- Tous les motifs repris dans le mode d'emploi du KRC sont également mémorisés dans l'ordinateur. Sélectionnez donc le numéro de motif requis dans le Guide des Motifs. (Les cartes perforées livrées avec le KRC ne sont pas utilisées.)
- Vous pouvez tricoter au point de côtes jacquard en utilisant le numéro de motif jacquard et les motifs à une répétition mémorisés dans l'ordinateur, la touche KRC étant activée.

• Programmation du motif

- Activez la touche KRC.
- Si vous le souhaitez, vous pouvez utiliser une autre touche de variante avec la touche KRC.
- Lorsque la touche KRC est activée, vous pouvez tricoter des motifs à une répétition sous le Sélecteur II. (Veillez ne pas tenir compte de l'instruction figurant à la page 17 du mode d'emploi KRC.)

• Comment tricoter un motif à côtes jacquard

- 1 Reportez-vous au mode d'emploi du KRC et installez le dispositif de tricot à côtes KRC sur la machine.
- 2 Consultez le mode d'emploi KRC pour enfiler le fil principal et le fil de contraste.
Touche 1 - fil principal
Touches 2/3/4 - fil de contraste
- 3 Placez la barre de tricot sur le lit d'aiguilles principal.
- 4 Réglez le mécanisme de sélection des aiguilles terminales du chariot K sur FREE (voir page 12).
- 5 Disposez les aiguilles pour un tricot à côtes exclusivement et tricotez dix rangs dans ce point, avec le fil principal. Placez le chariot K au-delà du repère de changement de sens.
- 6 Programmez le motif.
- 7 Placez le sélecteur sur KC.
- 8 Faites glisser le chariot K sur le lit d'aiguilles, de gauche à droite, avec le fil principal, pour sélectionner toutes les aiguilles.

- 9 Placez le chariot K et le chariot KR comme indiqué sur le schéma.

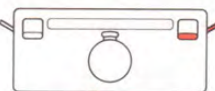
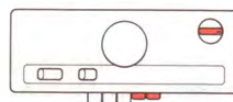

- 10 Amenez les chariots sur la gauche, jusqu'à ce que vous entendiez un "clac". Appuyez sur la touche du change-couleur selon le chiffre indiqué à l'écran-mémo.
- 11 Tricotez deux rangs.
- 12 Continuez à tricoter. Lorsque les chariots sont sur la gauche, appuyez sur la touche du change-couleur selon le chiffre indiqué à l'écran-mémo.

- Appuyez sur la touche du change-couleur après que vous ayez entendu un "clac".

- ◆ Reportez-vous à la page 90 pour corriger vos erreurs éventuelles.

● COMMENT CHANGER DE VARIANTE PENDANT QUE VOUS TRICOTEZ UN MOTIF

- Vous pouvez changer de variante si vous le souhaitez, même au milieu d'un motif.

Comment passer d'une variante à l'autre: Inversé, Double Largeur, Miroir et Négatif

1



- Changez de variante un rang avant que le type de variante soit modifié sur le tricot.
- Le fait de changer de programme de cette manière permet d'obtenir différents effets.

Ex. Changer la position de la touche Inversé à chaque répétition du motif:

- Cet exemple est tricoté d'après le motif Jacquard N° 18 dans le Guide des Motifs.

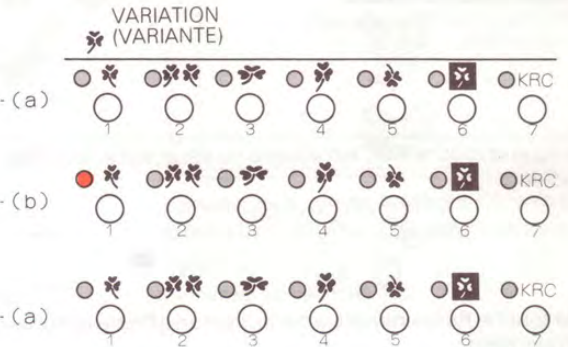

• Comment tricoter

- 1 Programmer le motif comme suit:

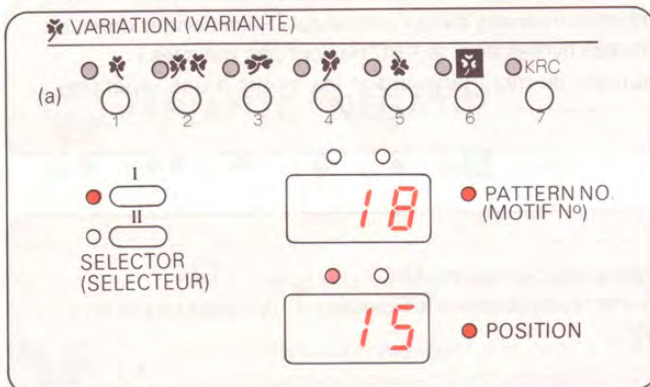

- 2 Regardez le schéma du motif dans le Guide des Motifs. Prenez note du numéro du rang précédant celui auquel vous voulez changer de variante.

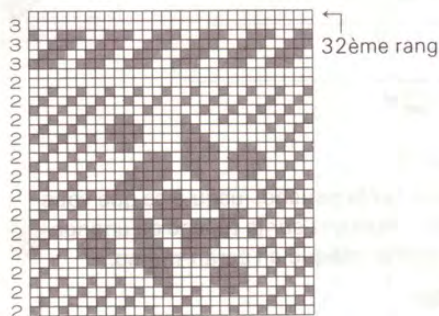

- Dans notre exemple, le motif changerait au rang 1 (1er rang de la répétition suivante du motif). Le rang précédant le rang 1 est le rang 32.

- Vous pouvez vous reporter à l'écran-mémoire pour mémoriser le numéro de rang auquel le changement doit être apporté. Utilisez le programme Mémo pour indiquer 32ème rang à l'écran-mémoire (voir page 46).

- 3 Tricotez le motif (a) en jacquard. Vous pouvez continuer à tricoter jusqu'à ce que le numéro du rang enregistré en mémoire (rang 32) clignote à l'écran.

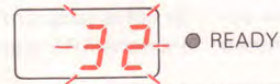

- 4 Changez de touche de Variante (ou de programme de motif).

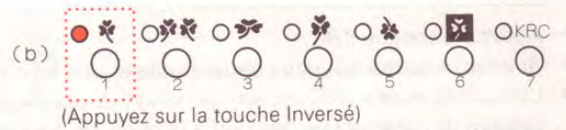

- 5 Lorsque vous faites glisser le chariot K pour le rang suivant, les aiguilles sont sélectionnées pour le premier rang du motif (b). Continuez à tricoter jusqu'à ce que le numéro du rang enregistré en mémoire (rang 32) clignote à l'écran.



- 6 Changez à nouveau de touche de Variante (ou de programme de motif).

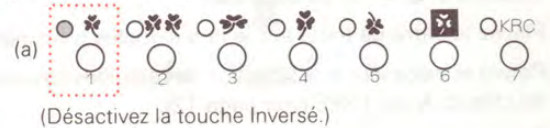

- 7 Lorsque vous faites glisser le chariot K pour le rang suivant, les aiguilles sont sélectionnées pour le premier rang du motif (a).

● COMMENT CHANGER DE VARIANTE PENDANT QUE VOUS TRICOTEZ UN MOTIF

- Vous pouvez changer de variante si vous le souhaitez, même au milieu d'un motif.

Comment passer d'une variante à l'autre: Inversé, Double Largeur, Miroir et Négatif

1

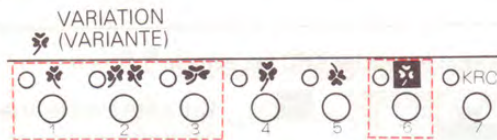

- Changez de variante un rang avant que le type de variante soit modifié sur le tricot.
- Le fait de changer de programme de cette manière permet d'obtenir différents effets.

Ex. Changer la position de la touche Inversé à chaque répétition du motif:

- Cet exemple est tricoté d'après le motif Jacquard N° 18 dans le Guide des Motifs.

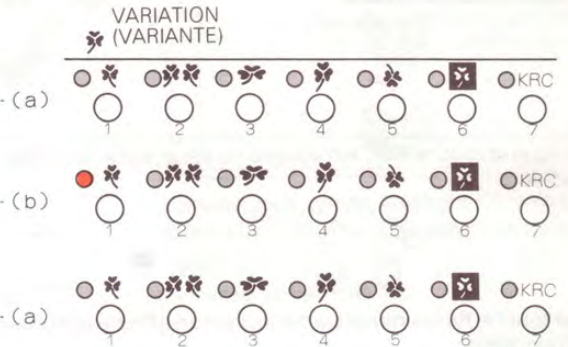

• Comment tricoter

- 1 Programmer le motif comme suit:

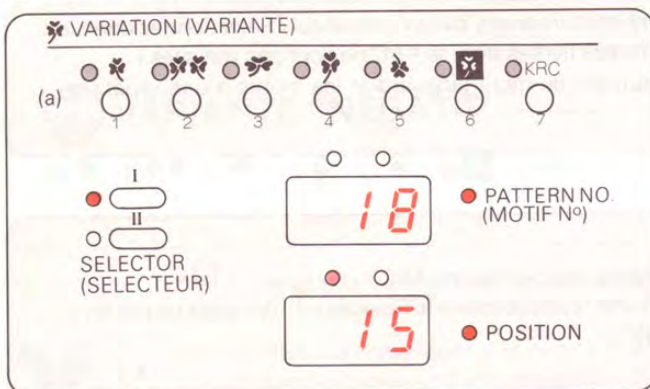

- 2 Regardez le schéma du motif dans le Guide des Motifs. Prenez note du numéro du rang précédant celui auquel vous voulez changer de variante.

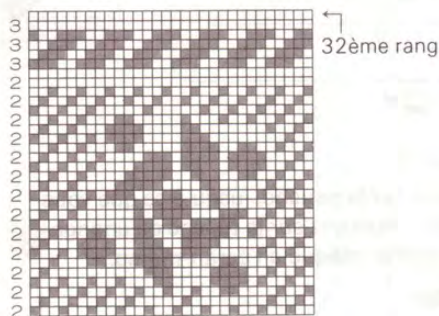

- Dans notre exemple, le motif changerait au rang 1 (1er rang de la répétition suivante du motif). Le rang précédant le rang 1 est le rang 32.

- Vous pouvez vous reporter à l'écran-mémoire pour mémoriser le numéro de rang auquel le changement doit être apporté. Utilisez le programme Mémo pour indiquer 32ème rang à l'écran-mémoire (voir page 46).

- 3 Tricotez le motif (a) en jacquard. Vous pouvez continuer à tricoter jusqu'à ce que le numéro du rang enregistré en mémoire (rang 32) clignote à l'écran.

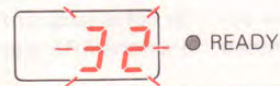

- 4 Changez de touche de Variante (ou de programme de motif).

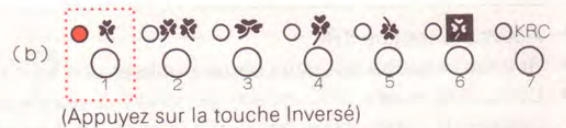

- 5 Lorsque vous faites glisser le chariot K pour le rang suivant, les aiguilles sont sélectionnées pour le premier rang du motif (b). Continuez à tricoter jusqu'à ce que le numéro du rang enregistré en mémoire (rang 32) clignote à l'écran.

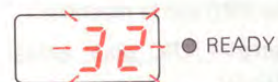

- 6 Changez à nouveau de touche de Variante (ou de programme de motif).

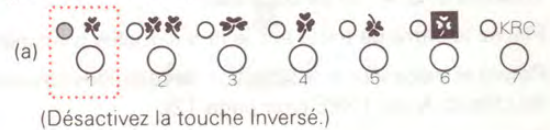

- 7 Lorsque vous faites glisser le chariot K pour le rang suivant, les aiguilles sont sélectionnées pour le premier rang du motif (a).

Changement de variante Double Longueur et Renversé

2

VARIATION (VARIANTE)



- Changez de Variante à hauteur du rang auquel vous voulez apporter le changement.

Ex. Pour changer la position de la touche Double Longueur au milieu d'un motif, procédez comme suit:



- Cet exemple se base sur le motif jacquard N° 20 du Guide des Motifs.

VARIATION (VARIANTE)

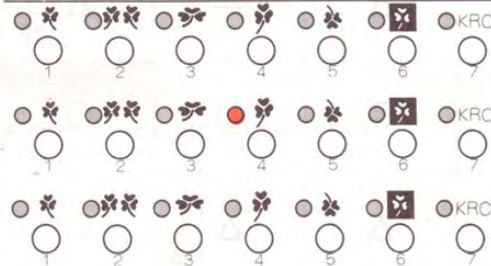

• Comment tricoter?

1 Programmez le motif comme suit:

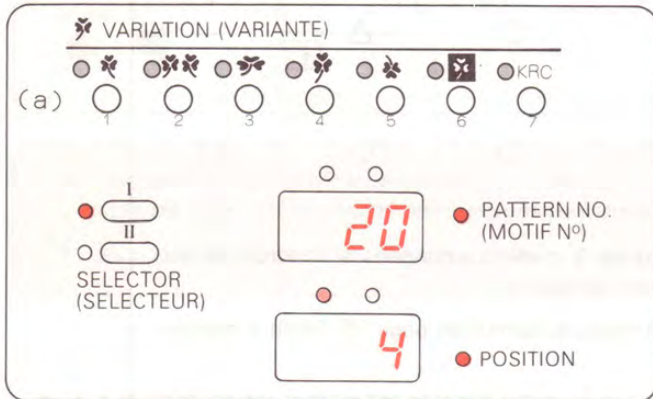

2 Regardez l'illustration dans le Guide des Motifs et prenez note du rang auquel vous voulez apporter le changement.

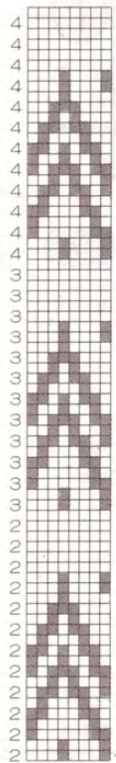

- Dans notre exemple, tricotez le motif en changeant la position de la touche Double Longueur au rang 25 (touche Double Longueur activée) et au rang 43 (touche Double Longueur désactivée).

(a) Touche Double Longueur désactivée

rang 43

(b) Touche Double Longueur activée

rang 25

(a) Touche Double Longueur désactivée

rang 1

3 Tricotez le motif (a) en jacquard. Continuez à tricoter jusqu'à ce que le numéro du rang mémorisé (rang 25) clignote à l'écran.

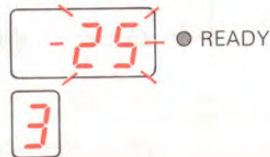

4 Appuyez sur la touche Double Longueur. Le motif sera tricoté selon les nouveaux paramètres (b) dès le rang où les aiguilles ont été sélectionnées. Vous pouvez commencer à tricoter le motif (b).



5 Faites glisser le chariot K. Continuez à tricoter jusqu'à ce que le numéro du rang mémorisé (43) clignote à l'écran.

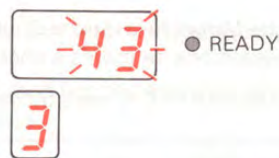

6 Désactivez la touche Double Longueur. Le motif sera tricoté selon les nouveaux paramètres (a) dès le rang où les aiguilles ont été sélectionnées. Vous pouvez commencer à tricoter le motif (a).



7 Faites glisser le chariot K et tricotez le motif (a).

● LISTE DES TOUCHES DE VARIANTES

Utilisez la touche de variante appropriée pour tricoter les motifs indiqués par "O" dans la colonne ci-dessous.

	1	2	3	4	5	6	7
	INVERSE	MIROIR	DOUBLE LARGEUR	DOUBLE LONGUEUR	RENVERSE	NEGATIF	KRC
JACQUARD	○	○	○	○	○	○	—
MAILLES RAMASSEES	○	△ *1	—	△ *2	○	△ *3	—
MAILLES GLISSEES	○	○	○	○	○	△ *3	—
TISSAGE	○	△ *4	△ *4	○	○	○	—
DENTELLE FILEE	○	△ *5	△ *5	○	○	—	—
MAILLES RAMASSEES DOUBLE FACE	○	△ *1	—	—	○	△ *3	—
COTES JACQUARD	○	○	○	○	○	○	○ *6

*1 — N'utilisez pas la touche Miroir pour un motif possédant plus de 2 mailles ramassées à l'endroit où les répétitions de motifs s'enchaînent (voir page 55, motifs à mailles ramassées).

*2 — Utilisez la touche Double Longueur en tenant compte des remarques formulées page 55 (Motif à mailles ramassées).

*3 — N'utilisez pas la touche Négatif pour les motifs à mailles ramassées, à mailles glissées et à mailles ramassées double face.

*4 — N'utilisez ni la touche Miroir, ni la touche Double Largeur pour les motifs ayant plus de 4 aiguilles sélectionnées à l'endroit où les répétitions de motifs s'enchaînent (voir page 55, motifs tissage).

*5 — N'utilisez ni la touche Miroir, ni la touche Double Largeur pour les motifs ayant plus de 3 aiguilles sélectionnées à l'endroit où les répétitions de motifs s'enchaînent (voir page 55, motifs dentelle filée).

*6 — Utilisez toujours la touche KRC si vous tricotez au point de côtes jacquard.

PROGRAMMATION EN MEMOIRE

MEMO

Vous pouvez programmer la mémoire en y enregistrant des informations sur le tricotage des motifs. Ces données s'afficheront à l'écran mémoire pendant que vous tricotez.

- Vous pouvez tout aussi facilement entrer, effacer ou modifier des informations en mémoire.
- Utilisez les touches 1 — 9 et les touches jaune et verte pour saisir ces informations.

INDICATION A L'ECRAN MEMO A L'AIDE DES TOUCHES

- Si vous entrez des données sur le tricotage d'un motif à l'aide des touches 1 — 9.

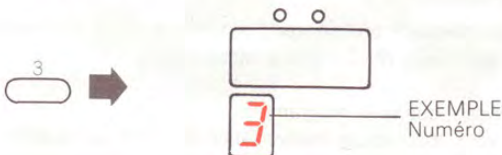

- Si vous entrez des données sur le tricotage d'un motif à l'aide des touches jaune et verte.



- Si vous effacez ou modifiez des données en mémoire à propos des motifs repris dans le guide des motifs, ces données seront rétablies dans leur état initial dès que vous resélectionnerez le même numéro de motif.
- Les données de vos motifs originaux restent en mémoire jusqu'à ce que vous les modifiez ou effaciez.

● MODE DE PROGRAMMATION

① SAISIE DES DONNEES MEMO

- Vous pouvez enregistrer des données complémentaires ou modifier des informations existantes pour un motif déjà programmé.
- Affichez à l'écran le numéro de rang pour lequel vous voulez entrer ou modifier des données. Appuyez pour ce faire sur les touches vers le haut ou vers le bas, puis saisissez les nouvelles données.

Ex.

Programme mémo pour le motif 44.

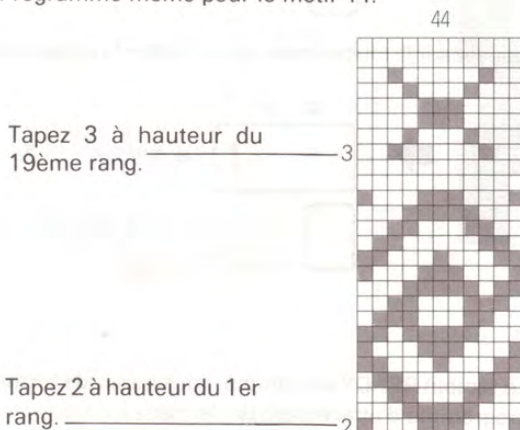

- ① Programmez le motif. (L'exemple qui suit se travaille avec le sélecteur placé sur I.)

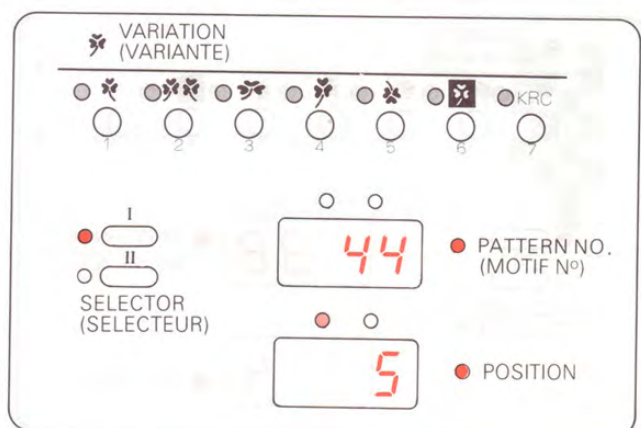

- ② Lorsque le témoin READY est allumé, enfoncez la touche mémo. (Le témoin READY s'éteint.)

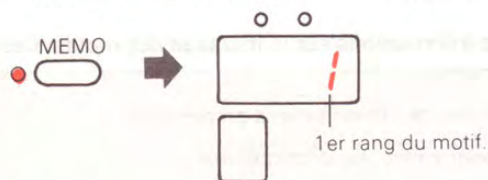

- ③ Tapez 2 à hauteur du premier rang.

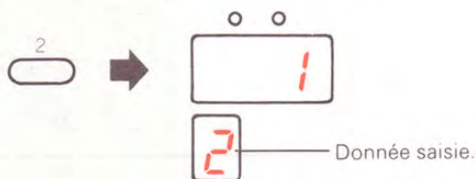

- ④ Appuyez sur la touche vers le haut jusqu'à ce que le chiffre 19 s'affiche à l'écran.

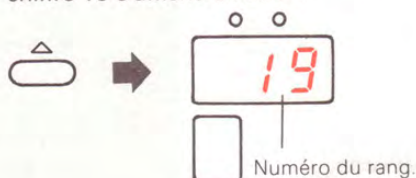

- ⑤ Tapez 3 à hauteur du 19ème rang.

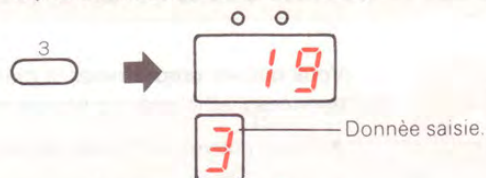

- ⑥ Appuyez sur la touche mémo pour quitter le programme mémo.

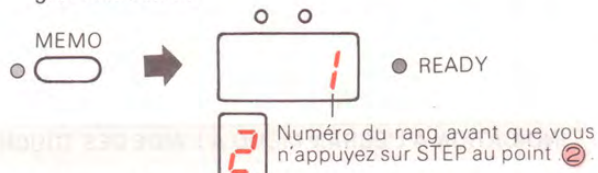

Le témoin READY est allumé; vous venez de terminer la programmation.

♣ L'écran affiche le premier rang de votre motif. La donnée que vous avez saisie (2) s'affiche à l'écran mémo.

- Pendant que vous programmez: Si vous appuyez par inadvertance sur l'une des touches de 1 à 9, ou sur la touche jaune ou verte, ou si vous voulez corriger des données en mémoire, appuyez sur la touche CLEAR pour effacer le masque de l'écran mémo, et tapez le chiffre approprié.

② EFFACER DES DONNEES EN MEMOIRE

- Comment effacer des données que vous avez enregistrées en mémoire.

Ex.

Effacez les données mémo du motif n° 38.

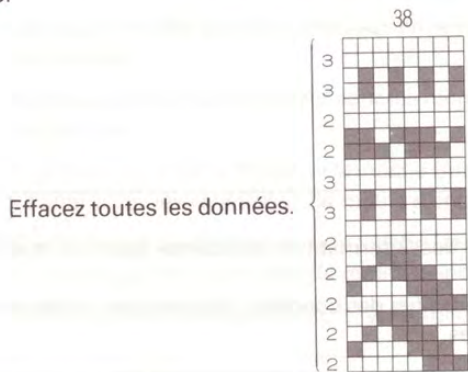

- ① Programmez le motif. (L'exemple qui suit est travaillé avec le sélecteur placé sur I.)

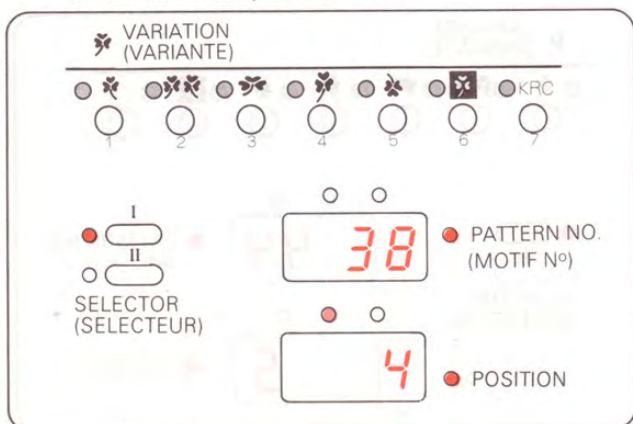

- ② Lorsque le témoin READY est allumé, enfoncez la touche mémo. (Le témoin READY s'éteint.)

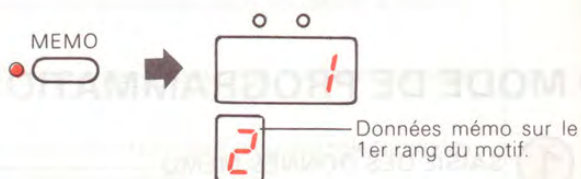

- ③ Appuyez sur la touche C (les données mémo sont effacées).

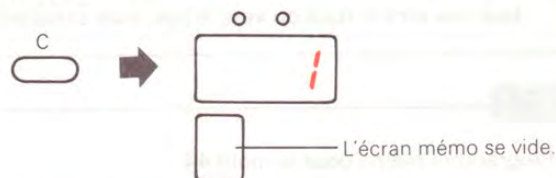

- ④ Appuyez sur la touche mémo pour quitter le programme.

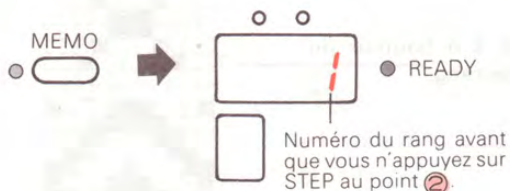

- ♣ Le témoin READY est allumé; vous venez de terminer le programme d'effacement de données mémo.

● INFORMATIONS MEMO SUR LES MOTIFS DU GUIDE

- Veuillez vous reporter aux schémas des dernières pages du guide des motifs.
- Les informations mémo sont reproduites à gauche des schémas. Elles s'affichent également à l'écran mémo.

Données mémo

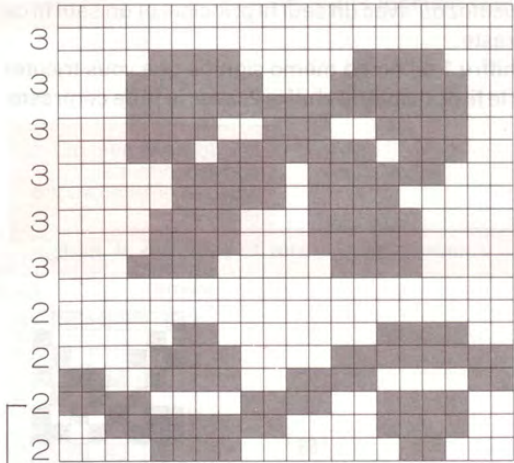

- Lorsque vous tricotez le 3ème rang du motif.

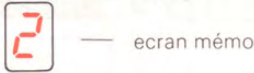

- La signification des données mémo diffère selon le type de motif tricoté.

MOTIF AU POINT JACQUARD

- Les données mémo permettent de différencier les fils de contraste.
- Réservez le numéro 1 pour le fil principal et choisissez d'autres numéros pour les fils de contraste.

14

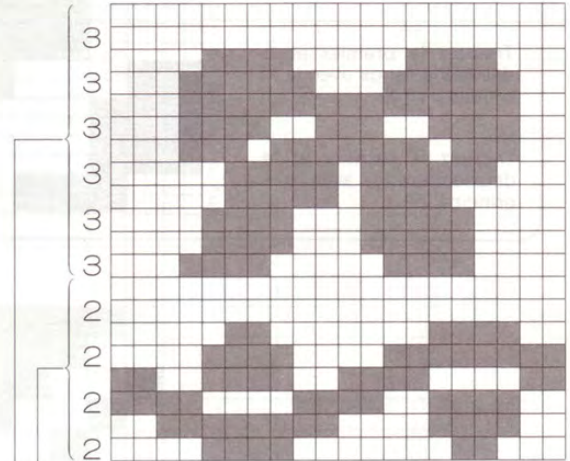

Tricotez avec le fil de contraste n° 2.

Tricotez avec le fil de contraste n° 3.

MOTIF A MAILLES RAMASSEES ET GLISSEES

- Les données mémo servent à différencier les fils de couleur dans un motif multicolore.

133

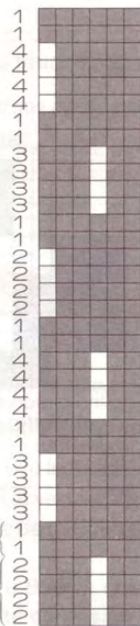

- Tricotez avec le fil n° 1.

- Tricotez avec le fil n° 2.

MOTIF TISSAGE

- Les données mémo servent à différencier les fils de tissage.
- Si aucun numéro ne s'affiche à l'écran, tricotez ce rang sans fil de tissage.

262



- Tricotez sans fil de tissage

- Tricotez avec le fil de tissage n° 2.

- Tricotez avec le fil de tissage n° 3.

- Tricotez avec le fil de tissage n° 2.

COTES JACQUARD

- Les données mémo d'un motif jacquard s'utilisent comme suit:
- Les données mémo des rangs impairs différencient les fils de contraste (couleur) pour deux rangs.
- Les données mémo des rangs pairs différencient les fils principaux (couleur) pour deux rangs.

Tricotez le premier et le deuxième rangs avec le fil principal n° 2.

Tricotez le premier et le deuxième rangs avec le fil principal n° 3.

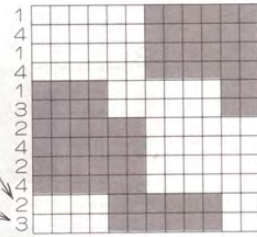

- ① Si l'écran n'affiche pas de données mémo:
 - Ne tricotez qu'avec un seul fil principal et un seul fil de contraste.
 - Le chiffre 1 à l'écran mémo signifie que vous tricotez avec le fil principal; le chiffre 2, avec le fil de contraste.

Les données mémo correspondent au tricotage d'un motif à côtes jacquard.

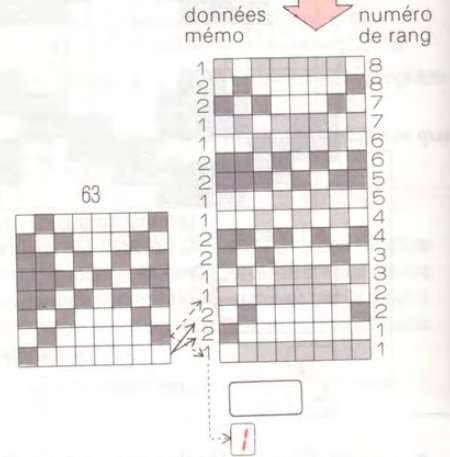

- ② Si l'écran affiche des données mémo pour des rangs impairs uniquement:

- Tricotez avec un seul fil principal, mais plusieurs fils de contraste.
- Le chiffre 1 à l'écran mémo signifie que vous tricotez avec le fil principal; les autres chiffres indiquent les différents fils de contraste.

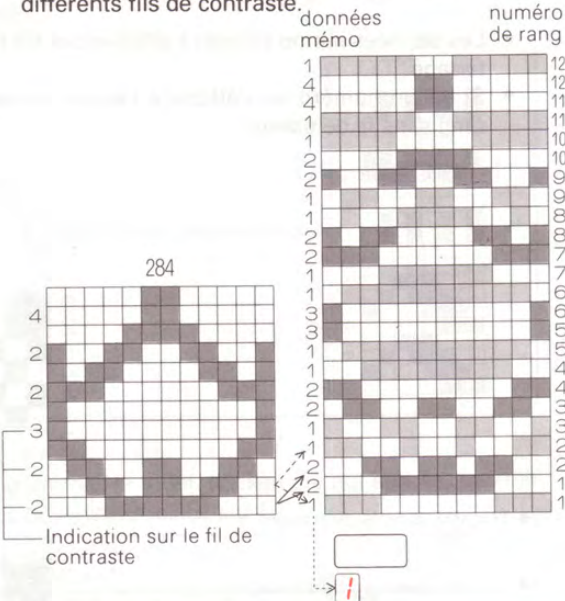

- ③ Si l'écran affiche des données mémo pour les rangs pairs et impairs:

- Tricotez avec plusieurs fils principaux et plusieurs fils de contraste.
- Les chiffres à l'écran mémo vous indiquent le fil à utiliser.

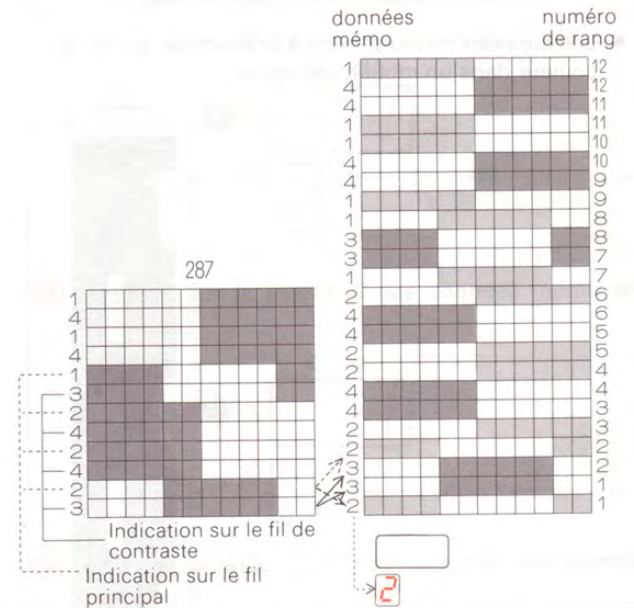

COMMENT PROGRAMMER VOS PROPRES MOTIFS

INPUT

- Vous pouvez créer et enregistrer vos propres motifs en utilisant le programme de création de motifs.
- Cette fonction vous permet d'enregistrer et d'effacer des motifs originaux.

Touches de données et témoins de données

- Commencez par dessiner votre motif sur une feuille.

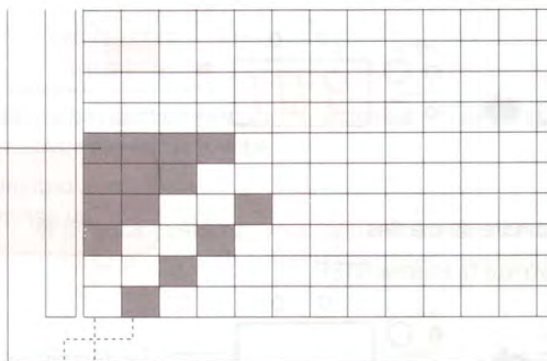

- Entrez ensuite les données de ce motif, maille par maille, à l'aide des touches de données.

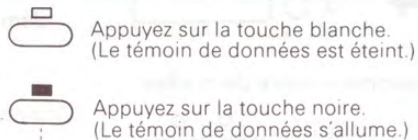

- Le témoin de données confirme l'enregistrement des données du motif.

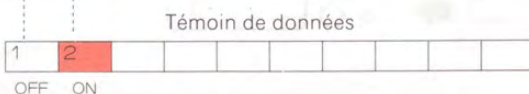

- Quelle est la différence entre les touches de données?



Si vous enregistrez les données d'une maille avec la touche noire, l'aiguille correspondante est placée en position D.



Si vous enregistrez les données d'une maille avec la touche blanche, l'aiguille correspondante est placée en position B.

Quelle est la capacité de la mémoire?

La mémoire peut accueillir jusqu'à 254.600 mailles (environ 50 feuilles de dessin) ou un maximum de 98 motifs.



♣ Ce nombre varie selon le nombre de mailles du motif (dans le sens de la longueur).

Un motif peut compter de 1 à 200 mailles. Sur la machine à tricoter, vous ne pouvez cependant tricoter que 112 mailles par rang (sauf si vous utilisez les touches jaune (57) et verte (57)). Le nombre de rangs maximal autorisé est automatiquement calculé par l'ordinateur lorsque vous entrez le nombre de mailles du nouveau motif. Vous ne devez cependant pas nécessairement utiliser le nombre de rangs maximum indiqué.

L'ordinateur donne un numéro (de 901 à 998) à chacun de vos motifs. Utilisez de préférence le même numéro pour vos références personnelles, afin d'éviter toute confusion.

● COMMENT PROGRAMMER (PROGRAMME D'ENREGISTREMENT)

① ENREGISTRER UN NOUVEAU MOTIF

- Les touches  et  servent à enregistrer vos motifs.

Ex. Enregistrer le motif suivant:

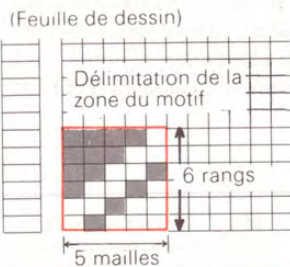

- Avant de commencer à enregistrer vos motifs:

- ① Dessinez votre motif sur l'une des feuilles blanches livrées avec votre machine.
- ② Dessinez un cadre autour de votre motif.
- ③ Comptez le nombre de mailles et le nombre de rangs composant le motif.

- ① Assurez-vous que le témoin READY est bien allumé et appuyez sur la touche INPUT.
(Le témoin READY s'éteint.)

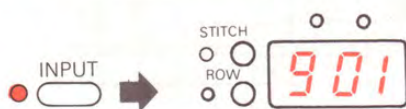

PATTERN NO.
(MOTIF N°)

L'ordinateur assigne un numéro à votre motif.
(Utilisez le même numéro pour vos références personnelles, sur votre feuille de dessin, pour éviter toute confusion.)

- L'ordinateur assigne le numéro 901 à votre premier motif, le numéro 902 au second motif, et ainsi de suite, automatiquement.

- ② Entrez le nombre de mailles.

(1) Appuyez sur la touche STEP.

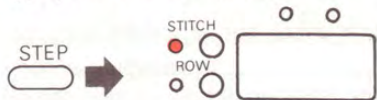

Le témoin situé à côté de la touche Maille s'allume; l'ordinateur vous demande le nombre de mailles du motif.

(2) Tapez 5 comme nombre de mailles.



L'écran affiche le chiffre que vous venez de taper.

- ♥ Si vous avez commis une erreur, appuyez sur la touche CE pour effacer l'écran, et entrez le chiffre approprié.

- ③ Tapez le nombre de rangs.

(1) Appuyez sur la touche STEP.

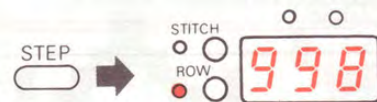

Le témoin à côté de la touche Rang s'allume; l'écran affiche le nombre maximum de rangs disponibles pour votre motif (vous pouvez utiliser jusqu'à 998 rangs).

(2) Appuyez sur la touche CE pour effacer l'écran, et tapez le chiffre 6 comme nombre de rangs pour votre motif.





Le nombre de rangs que vous avez tapé s'affiche à l'écran.

- Même si vous voulez utiliser le même nombre de rangs que celui affiché à l'écran, effacez les données affichées et retapez le chiffre.

- ④ Appuyez sur la touche STEP.



- ♣ Si la zone du motif est grande, 3 à 4 secondes s'écouleront avant que l'écran n'affiche l'étape suivante.

5 Entrez les données de votre motif en appuyant sur la touche  ou  selon votre dessin.

(1) Entrez les données du motif pour le premier rang.

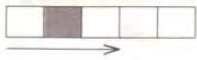

♥ Si vous faites une erreur, reportez-vous à la page 58.

1

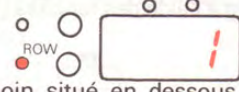
Le témoin situé en dessous de la touche Rang s'allume et le numéro du rang s'affiche à l'écran. (L'écran indique la première maille du premier rang.)



Entrez les données relatives au premier du motif. Si vous entrez les données à l'aide de la touche , le témoin de données ne s'allume pas.

2

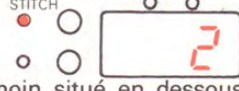

Le témoin situé en dessous de la touche Maille s'allume et le numéro de maille s'affiche à l'écran. (L'écran indique la deuxième maille.)



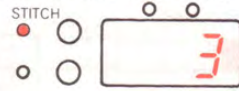

Entrez les données relatives à la deuxième maille du motif. Le témoin de données 2 s'allume.

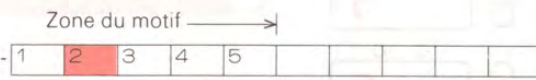
3

L'écran affiche le chiffre 3, en attente des données de la troisième maille.



S'il n'y a pas de données pour le reste du premier rang, n'appuyez pas sur la touche .

♣ Si vous préférez, vous pouvez également appuyer sur la touche  pour entrer les données relative à chaque maille.

(2) Entrez les données du motif pour le deuxième rang.



1 Appuyez sur la touche vers le haut pour passer au rang suivant.

2

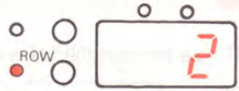

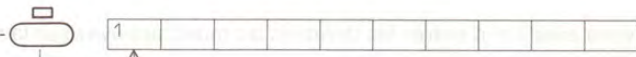
L'écran affiche la première maille du deuxième rang.

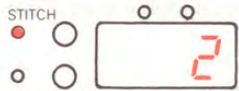

Entrez les données relatives à la première maille du deuxième rang. Si vous entrez les données à l'aide de la touche , le témoin de données ne s'allume pas.

3

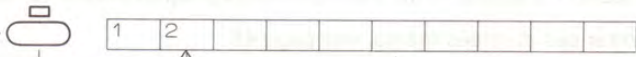
L'écran affiche la 2ème maille du deuxième rang.



Entrez les données relatives à la deuxième maille du motif. Le témoin de données ne s'allume pas.

4



L'écran affiche le chiffre 3, en attente des données de la troisième maille.

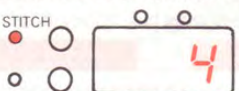

Entrez les données relatives à la troisième maille. Le témoin de données 3 s'allume.

5

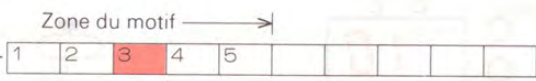
L'écran affiche la quatrième maille.



S'il n'y a pas de données pour le reste du deuxième rang, n'appuyez pas sur la touche .

COMMENT VERIFIER LA POSITION DU MOTIF PENDANT QUE VOUS ENTREZ LES DONNEES D'UN MOTIF.

Pour vérifier la position du motif, modifiez les indications à l'écran à l'aide des touches Rang et Maille.

- Si l'écran affiche le numéro d'une maille:
Appuyez sur la touche Rang. L'écran affiche alors le numéro du rang.
- Si l'écran affiche le numéro d'un rang:
Appuyez sur la touche Maille. L'écran affiche alors le numéro de la maille.

(3) Entrez les données relatives au troisième rang.

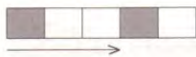

- 1 Appuyez sur la touche vers le haut pour passer au rang suivant.
- 2 Suivez les indications à l'écran et entrez les données relatives au 3ème rang à l'aide des touches et , comme vous l'avez fait pour les deux premiers rangs, selon votre dessin.

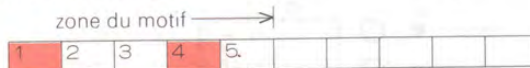
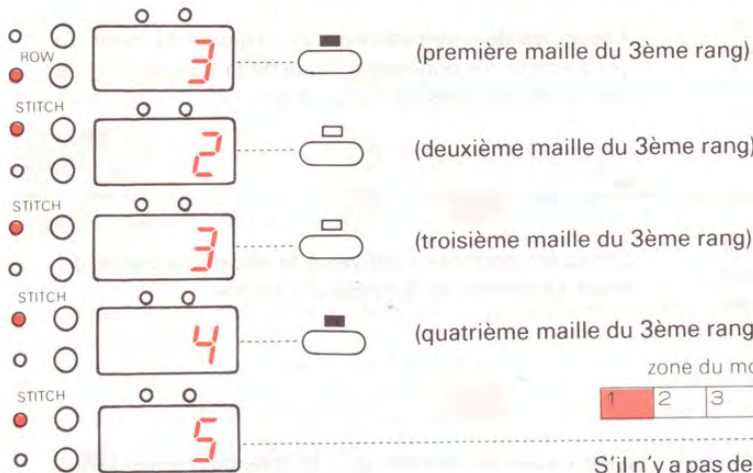

S'il n'y a pas de données à entrer pour le reste du troisième rang, vous ne devez pas appuyer sur la touche .

(4) Passez au rang suivant en appuyant sur la touche vers le haut et entrez les données du motif pour le quatrième rang, à l'aide des touches et .



Lorsque vous entrez les données de la cinquième maille du motif, un signal sonore retentit pour vous avertir que vous avez atteint la fin du programme.

(5) Passez au rang suivant en appuyant sur la touche vers le haut et entrez les données du motif pour le cinquième rang, à l'aide des touches et .



(6) Passez au rang suivant en appuyant sur la touche vers le haut et entrez les données du motif pour le sixième rang, à l'aide des touches et .

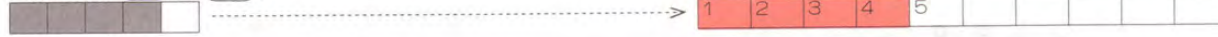

(7) Lorsque vous avez fini d'entrer les données du motif, appuyez sur la touche INPUT. (Le témoin INPUT s'éteint.)



Le témoin READY s'allume. Vous avez terminé la programmation de votre motif.

- ♣ Pour entrer des données mémo, voir page 46.
- ♣ Pour tricoter l'un de vos motifs, utilisez le numéro que lui a assigné l'ordinateur. Tapez ce numéro lorsque le témoin du numéro de motif est allumé pendant la programmation.

Que faire si un rang compte plus de 10 mailles.

(Exemple: Motif à 14 mailles)

1 Les témoins de données indiquent les données du motif, de la 1ère à la 10ème maille, dans l'ordre dans lequel vous les avez entrées.

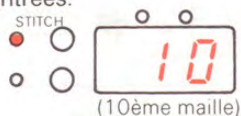

Données du premier rang



Données pour les 10 mailles

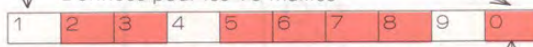

Le témoin de données est allumé

2 Lorsque vous entrez les données de motif pour la 11ème maille, tous les témoins de données pour les 10 premières mailles s'éteignent, et le premier témoin de données indique les données de la 11ème maille.



Le témoin de données est allumé

3 Le 2ème témoin de données indique les données du motif pour la 12ème maille, etc.

Comment entrer les mêmes données de motif.



Vous pouvez, entrer les mêmes données de motif en appuyant en permanence sur la touche Données.

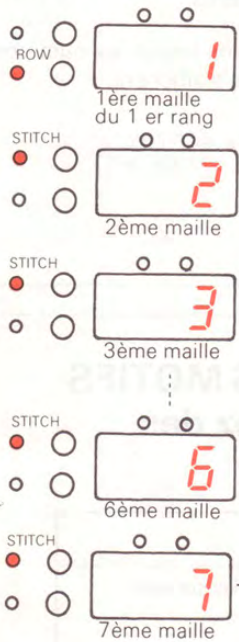

Continuez d'appuyer

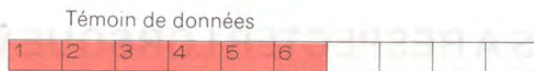

Lâchez la touche Données.....

→ Numéro de la maille suivante pour laquelle vous pouvez entrer des données

2 COMMENT EFFACER VOS MOTIFS

- Entrez le numéro du motif à effacer et appuyez sur la touche C.

- Assurez-vous que le témoin READY est allumé et appuyez sur la touche INPUT. (Le témoin READY s'éteint et le témoin INPUT s'allume.)



- Appuyez sur la touche CE pour vider l'écran et tapez le numéro du motif à effacer.



Exemple: Vous voulez effacer le motif n° 905

- Appuyez sur la touche C.

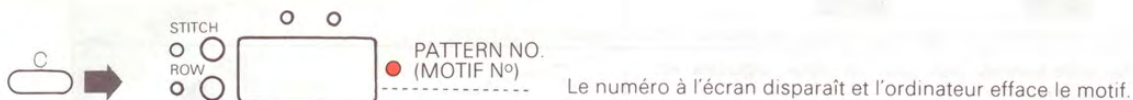

- Pour effacer plusieurs motifs, répétez les opérations 2 et 3 ci-dessus.

- Appuyez sur la touche INPUT lorsque vous avez terminé d'effacer les motifs. (Le témoin INPUT s'éteint.) Le témoin READY s'allume. Le programme d'enregistrement est terminé.

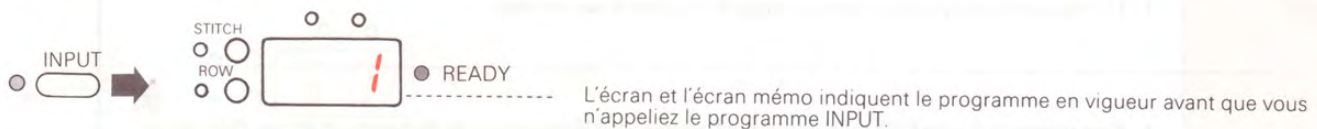

Ordre dans lequel les numéros de motifs s'affichent à l'écran.

- L'écran affiche le numéro disponible le plus bas.

Ex.

Numéros des motifs enregistrés

Motifs effacés





901
902
903
904
905
906

Ordre dans lequel les numéros de motifs s'affichent.

902
905
907
908

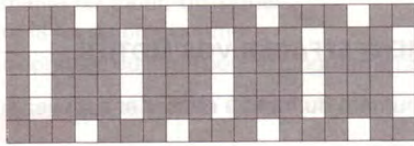
PATTERN NO. (MOTIF N°)

● **PRINCIPES A RESPECTER LORSQUE VOUS CREEZ DES MOTIFS**
 Veuillez respecter les principes suivants lorsque vous créez des motifs originaux.

	MAILLES	RANGS
<p>MOTIF A MAILLES RAMASSEES, MOTIF A MAILLES RAMASSEES MULTICOLORE</p> <p>(□ ...Maille ramassée) (■ ...Maille jersey)</p>	<p>Vous ne pouvez pas avoir deux mailles ramassées consécutives</p> 	<ul style="list-style-type: none"> • Fils épais ... ne tirez pas les mailles sur plus de 4 rangs 
<p>MOTIF A MAILLES RAMASSEES DOUBLE FACE</p> <p>(□ ...Maille ramassée)</p>	<p>Vous ne pouvez pas avoir deux mailles ramassées consécutives</p> 	<ul style="list-style-type: none"> • Fil irrégulier ... ne tirez pas les mailles sur plus de 2 rangs. 
<p>MOTIF TISSAGE</p> <p>(■ ... Se tricote en plaçant l'aiguille en position D.)</p>	<p>Ne "tissez" pas le fil sur plus de trois mailles</p> <p>3 mailles</p> 	
<p>MOTIF DENTELLE FILEE</p> <p>(■ ... Se tricote en plaçant l'aiguille en position D.)</p>	<p>Ne sélectionnez pas plus de deux aiguilles en position D.</p> <p>2 mailles</p> 	
<p>MOTIF MULTICOLORE A MAILLES GLISSEES</p>	<ul style="list-style-type: none"> • Fil épais: vous pouvez mélanger jusqu'à 3 couleurs sur un rang. • Fil irrégulier: vous pouvez mélanger jusqu'à 2 couleurs sur un rang. 	
<p>COTES JACQUARD</p>	<ul style="list-style-type: none"> • Pour utiliser la touche KRC, préparez le motif comme vous le feriez pour un jacquard à lit simple. Prévoyez un motif ayant un nombre de rangs pair, et changez de fil tous les rangs pairs en utilisant le KRC. 	

PROGRAMME D'ÉDITION DE MOTIFS

CHECK



- Vous pouvez vérifier le numéro du motif, les mailles, les rangs et les données des motifs que vous avez créés et enregistrés.
- Vous pouvez également modifier ces données.

● VERIFIER LA PROGRAMMATION

① COMMENT VERIFIER LES NUMEROS DES MOTIFS QUE VOUS AVEZ ENREGISTRES.

- Lorsque vous appuyez sur la touche vers le bas, les numéros des motifs défilent à l'écran, dans l'ordre, en commençant par le dernier motif enregistré.

Ex. L'exemple ci-dessous suppose que vous avez enregistré vos motifs dans l'ordre suivant:

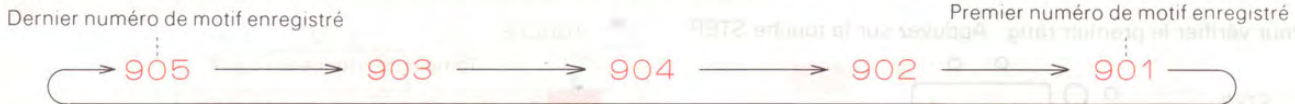

- ① Lorsque le témoin READY est allumé, appuyez sur la touche CHECK. (Le témoin READY s'éteint.)

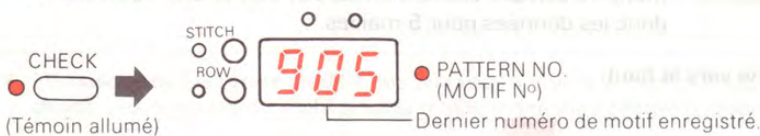

- ② Appuyez sur la touche vers le bas.

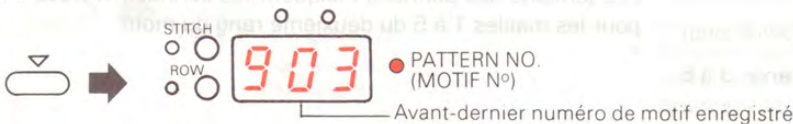

Si vous continuez à appuyer sur la touche vers le bas, l'écran affiche les numéros décroissants des motifs enregistrés. Il commence toujours par le numéro du dernier motif enregistré (Ex. 904, 902, 901, 905).

- ③ Appuyez sur la touche CHECK lorsque vous avez vérifié le numéro du motif.

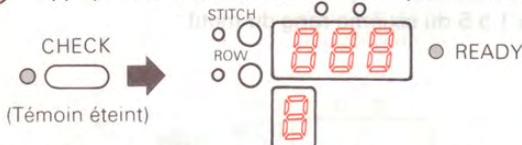

- ♣ Le témoin READY s'allume; la vérification de la programmation est terminée.

- ♣ L'écran et l'écran mémo affichent le programme en vigueur avant que vous n'entamiez la vérification de la programmation au point

② COMMENT VERIFIER LES DONNEES D'UN MOTIF ENREGISTRE.

- ① Vérifiez les données du motif à l'aide du témoin Données.
- ② Vérifiez les données du motif à l'aide du signal sonore.

Ex. Exemple basé sur le motif n° 901.

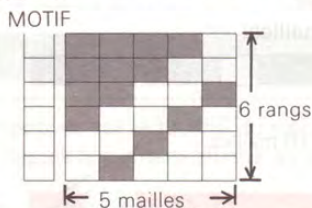

Les premières étapes sont identiques quelle que soit la méthode de vérification.

- ① Lorsque le témoin READY est allumé, appuyez sur la touche CHECK. (Le témoin READY s'éteint.)

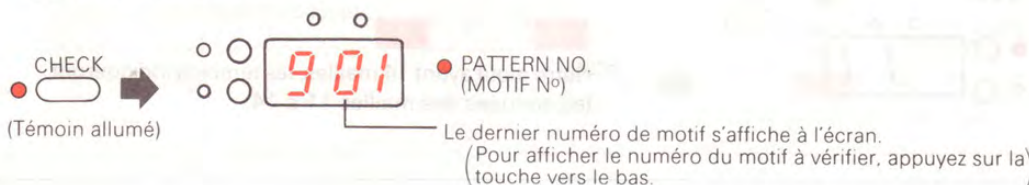

② Appuyez sur la touche STEP.



Le témoin Maille s'allume et le nombre de mailles du motif s'affiche à l'écran. (Vous ne pouvez pas modifier ce chiffre.)

③ Appuyez sur la touche STEP.



Le témoin Rang s'allume et le nombre de rangs du motif s'affiche à l'écran. (Vous ne pouvez pas modifier ce chiffre.)

◆ Pour la méthode 2, voir page 58.

METHODE 1: Vérification des données du motif à l'aide des témoins de Données.

④ Pour vérifier le premier rang: Appuyez sur la touche STEP.

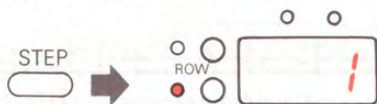

(Première maille du premier rang)

TOUCHE

Témoin des données



Les témoins des données indiquent les données entrées pour les mailles 1 à 10 du motif. Dans notre exemple, le motif ne compte que 5 mailles. Les témoins indiqueront donc les données pour 5 mailles.

⑤ Pour vérifier le deuxième rang: Appuyez sur la touche vers le haut.

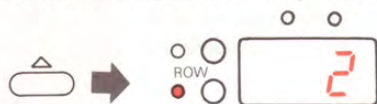

(Première maille du 2ème rang)



Les témoins des données indiquent les données entrées pour les mailles 1 à 5 du deuxième rang du motif.

⑥ Répétez cette opération pour les données des rangs 3 à 6.



(Première maille du 6ème rang)



Les témoins des données indiquent les données entrées pour les mailles 1 à 5 du sixième rang du motif.

⑦ Après avoir vérifié les données du motif, appuyez sur la touche CHECK.

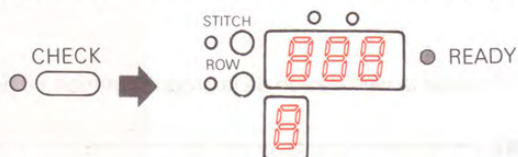

♣ Le témoin READY s'allume; le programme de vérification est terminé.

♣ L'écran et l'écran mémo affichent le programme en vigueur avant que vous n'appeliez le programme de vérification, au point 1 ci-dessus.

Pour quitter le programme de vérification en cours, appuyez sur la touche CHECK.

Comment utiliser les témoins de données pour vérifier un motif de plus de 10 mailles par rang.

① Lorsque l'écran affiche la première maille du premier rang, les témoins de données se réfèrent aux données des mailles 1 à 10.



(Exemple: rang de 14 mailles)

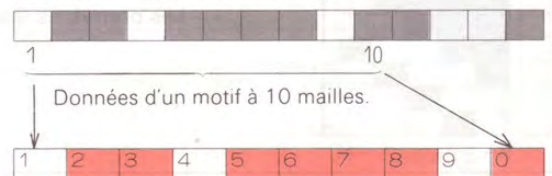

② Appuyez sur la touche vers la droite pour afficher la 11ème maille. Les témoins de données se référeront alors aux données des mailles 11 à 20.

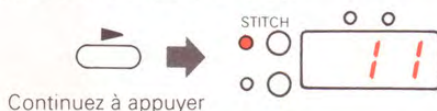



Continuez à appuyer





Notre motif ayant 14 mailles, les témoins indiqueront les données des mailles 11 à 14.

Si vous constatez une erreur au milieu d'un programme:

- Utilisez les touches vers la droite ou vers la gauche pour afficher à l'écran le numéro de la maille à corriger. Vous pouvez alors modifier les données relatives à cette maille à l'aide des touches  ou .
- Exemple: modifier les données de la 3ème maille.

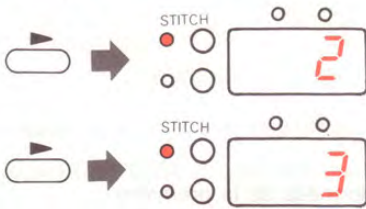

① Appuyez sur la touche vers la droite pour afficher le chiffre 3 (3ème maille) à l'écran.



② Entrez les données exactes de la 3ème maille à l'aide de la touche .



♣ Même si vous appuyez sur la touche Données, le chiffre à l'écran ne change pas. Utilisez les touches fléchées vers le haut, vers le bas, vers la gauche ou vers la droite pour vous déplacer sur le motif.

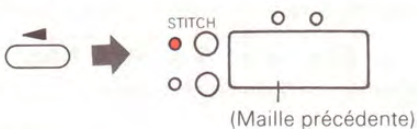
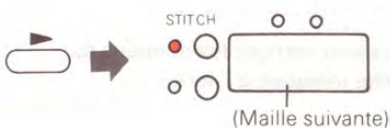
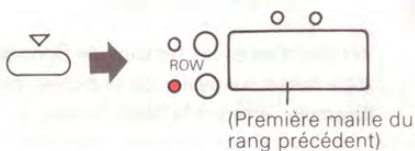
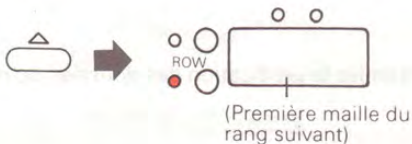

- Le masque de l'écran se modifie dès que vous appuyez sur les touches fléchées vers le haut, vers le bas, vers la gauche ou vers la droite. Les données du motif pour la maille indiquée à l'écran peuvent être modifiées à l'aide des touches  ou .



- Avancer d'un rang à l'écran:**
 - Lorsque vous appuyez sur la touche vers le haut, l'écran affiche la première maille du rang suivant.
 - Si vous appuyez sur la touche vers le haut alors que l'écran indique le dernier rang du motif, c'est la première maille du premier rang du motif qui s'affichera ensuite.
- Reculer d'un rang à l'écran:**
 - Lorsque vous appuyez sur la touche vers le bas, l'écran affiche la première maille du rang précédent.
 - Si vous appuyez sur la touche vers le bas alors que l'écran indique le premier rang du motif, c'est la première maille du dernier rang du motif qui s'affichera ensuite.
- Avancer d'une maille à l'écran:**
 - Lorsque vous appuyez sur la touche vers la droite, l'écran affiche le numéro de rang, puis la maille suivante sur ce rang.
 - Si vous appuyez sur la touche vers la droite alors que l'écran indique la dernière maille du rang, c'est la première maille du même rang qui s'affichera ensuite.
- Reculer d'une maille à l'écran:**
 - Lorsque vous appuyez sur la touche vers la gauche, l'écran affiche le numéro de rang, puis la maille précédente sur ce rang.
 - Si vous appuyez sur la touche vers la gauche alors que l'écran indique la première maille du rang, c'est la dernière maille du même rang qui s'affichera ensuite.

METHODE 2: Vérification à l'aide du signal sonore.

Appuyez sur la touche du signal sonore pour produire une tonalité variable selon les données du motif pour le rang indiqué -depuis le numéro affiché à l'écran jusqu'à la fin du rang.

- Tonalité du signal**
-  Pi! Pi! (2 notes courtes)
-  Pii! (Une note longue)

- Vérification des données du motif.**
Appuyez sur la touche du signal sonore. Vous entendrez la tonalité "Pi!". La tonalité variera ensuite selon les données du motif.

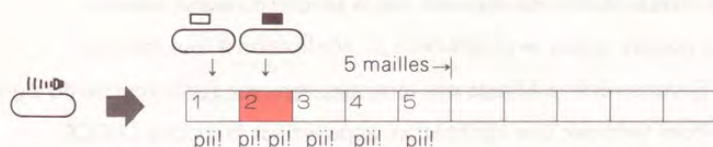

④ Vérification du premier rang.

① Appuyez sur la touche STEP.

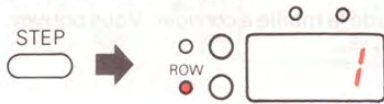

Le signal sonore retentit selon les données de la première maille du premier rang.

② Appuyez sur la touche du signal sonore. La tonalité varie selon les données du motif; ces variations vous permettent de vérifier les données.

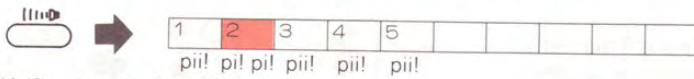

⑤ Vérification du deuxième rang.

① Appuyez sur la touche vers le haut pour avancer d'un numéro de rang.

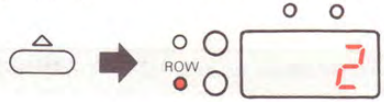

Le signal sonore retentit selon les données de la première maille du deuxième rang.

② Appuyez sur la touche du signal sonore. La tonalité varie selon les données du motif; ces variations vous permettent de vérifier les données.

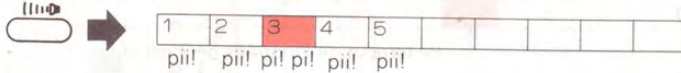

⑥ Continuez à vérifier les données de votre motif de la même manière, du 3ème au 6ème rang.

⑦ Lorsque vous avez terminé la vérification de vos données, appuyez sur la touche CHECK.

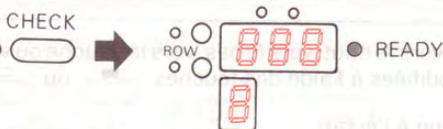

♣ Le témoin READY s'allume; le programme de vérification est terminé.

♣ L'écran et l'écran mémo réaffichent le programme en vigueur avant que vous n'entamiez la vérification des données du motif au point ①.

• Si vous constatez une erreur au milieu d'un programme

① Appuyez sur la touche du signal sonore pour arrêter la tonalité.

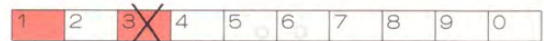

Vérifiez d'après les témoins de Données et votre dessin sur papier, où se trouve l'erreur. (Exemple: erreur à la 3ème maille)

② Appuyez sur la touche vers la gauche pour afficher la maille à corriger. (Ex.: corriger les données de la 3ème maille)



♣ Vous pouvez à présent corriger les données du motif pour la maille indiquée à l'écran.

③ Entrez les données exactes de la troisième maille.

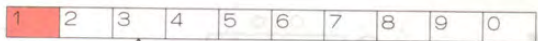
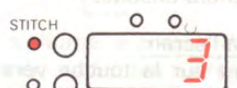

Le témoin de Données n° 3 s'éteint.

④ Appuyez sur la touche du signal sonore. Le signal sonore émet les tonalités appropriées en commençant par celle de la maille indiquée à l'écran.

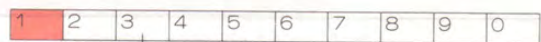

- Utilisez les touches fléchées vers le haut, vers le bas, vers la gauche ou vers la droite pour modifier les indications à l'écran (voir page 58).
- N'affichez à l'écran que les indications des mailles à modifier, afin de ne contrôler que cette partie du motif.
- Pour arrêter la tonalité, appuyez sur la touche du signal sonore.
- Vous pouvez quitter le programme de vérification à tout moment.
 - ① Si vous vérifiez à l'aide des tonalités, appuyez sur la touche du signal sonore.
 - ② Pour terminer une vérification, appuyez sur la touche CHECK.

PROGRAMME SPECIAL

- Commencer à tricoter le motif à partir du rang 1 alors que l'écran affiche un autre numéro de rang.
- Pour sélectionner les aiguilles du premier rang, appuyez sur la touche START.

Ex.

① L'écran affiche le rang 3.



(L'écran vous indique de tricoter le troisième rang.)

② Appuyez sur START. (L'écran affiche à présent le rang 1.)

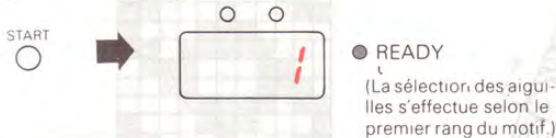

(La sélection des aiguilles s'effectue selon le premier rang du motif.)

• FONCTION DE LA TOUCHE START

Lorsque vous appuyez sur la touche START, le numéro de rang qui s'affiche à l'écran est toujours 1, même si un autre numéro de rang était affiché. Les aiguilles sont alors sélectionnées selon les données du premier rang de votre motif.

COMMENT REVENIR AU RANG 1.

Pour commencer un nouveau tricot sans changer de numéro de motif (si vous tricotez les différents éléments d'un vêtement par exemple), l'écran affiche toujours le numéro du dernier rang de motif tricoté. Pour revenir au premier rang de votre motif, appuyez sur START. Le chiffre 1 s'affiche alors à l'écran.

• TRICOTER PLUSIEURS RANGS AU POINT DE JERSEY ENTRE DEUX MOTIFS

- Utilisez la touche START.

Ex.

Tricoter 10 rangs au point de jersey entre deux motifs.

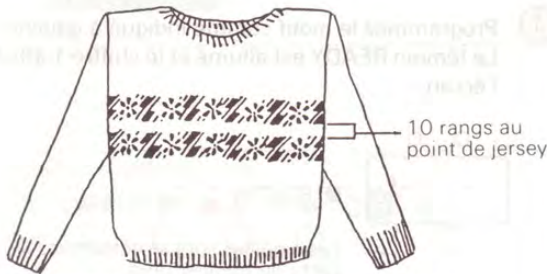

L'exemple jacquard est tricoté sur base du motif 37.

• Comment tricoter.

① Programmez le motif comme suit et tricotez le premier rang.

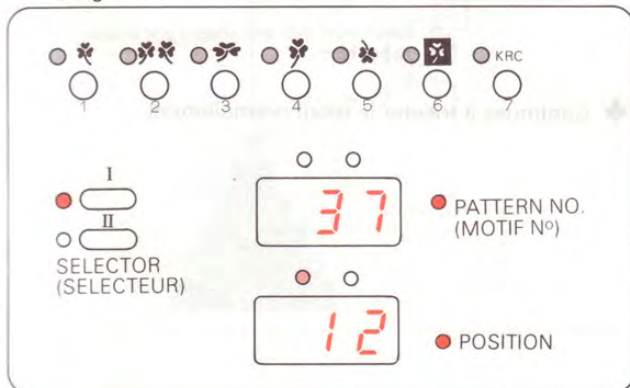

② Placez le sélecteur sur N. Retirez le fil de contraste du distributeur B. Tricotez 9 rangs au point de jersey et placez le chariot K au-delà du repère de changement de sens. Le dernier rang (10ème) indique le rang de sélection des aiguilles pour le premier rang du motif suivant.

③ Vérifiez les informations indiquées à l'écran.

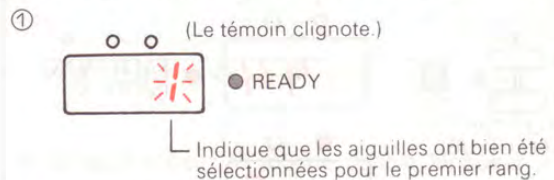

② Appuyez sur la touche START.

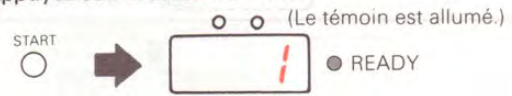

Indique que les aiguilles doivent encore être sélectionnées pour le premier rang.

④ Assurez-vous que le chariot K soit placé au-delà du repère de changement de sens. Placez le sélecteur sur KC et tricotez un rang. Les aiguilles sont sélectionnées pour le premier rang du motif suivant.

⑤ Appuyez sur la touche MC et enflez le fil de contraste dans le distributeur B. Tricotez à présent le second motif.

• DIFFERENCE ENTRE UN NUMERO DE RANG QUI CLIGNOTE OU QUI EST ALLUME A L'ECRAN.

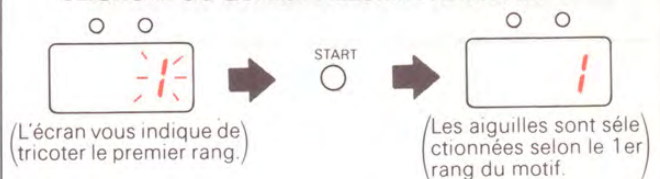

(L'écran vous indique de tricoter le premier rang.)

(Les aiguilles sont sélectionnées selon le 1er rang du motif.)

Vous devez toujours sélectionner les aiguilles avant de commencer à tricoter le motif.

Lorsque le chiffre à l'écran clignote, cela signifie que les aiguilles ont déjà été sélectionnées. Réaffichez le chiffre 1 en appuyant sur la touche START. Le clignotement cesse. Les aiguilles seront sélectionnées selon le premier rang du motif.

● COMMENCER A TRICOTER AU MILIEU D'UN MOTIF

- Vous ne devez pas toujours commencer votre motif au rang 1. Affichez à l'écran le numéro du rang à hauteur duquel vous voulez commencer. Pour ce faire, utilisez les touches fléchées vers le haut et vers le bas.

Ex.

- Commencez le motif à un endroit différent pour faire correspondre les motifs des manches et du corps.
- Cet exemple est basé sur le motif n° 1.



SCHEMA

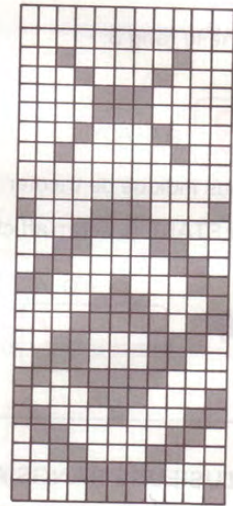

• Comment programmer

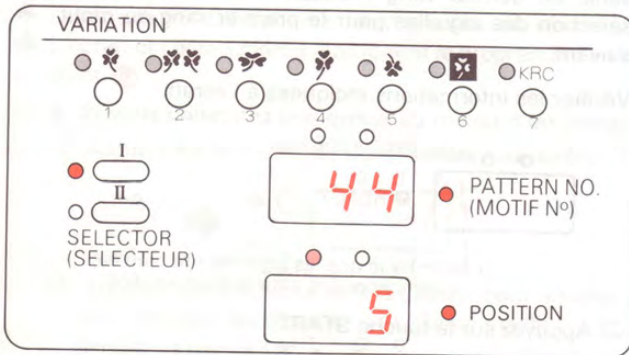

- 1 Programmez le motif comme indiqué à gauche. Le témoin READY est allumé et le chiffre 1 affiché à l'écran.

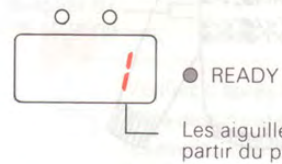

- 2 Appuyez sur la touche fléchée vers le haut ou vers le bas jusqu'à ce que s'affiche le numéro de rang du motif à hauteur duquel vous voulez commencer.

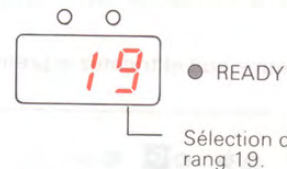

- ♣ Continuez à tricoter le motif normalement.

● Que faire lorsque vous utilisez la touche double longueur ou KRC

L'ordinateur dispose des données du motif comme suit, selon la Variante utilisée. Les indications relatives au numéro de rang à l'écran diffèrent selon que vous utilisez la touche double longueur ou KRC.

(a)

VARIATION (VARIANTE) OFF OFF

○ 1 ○ 2 ○ 3 ○ 4 ○ 5 ○ 6 ○ 7 KRC

- Si vous n'utilisez ni la touche double longueur, ni la touche KRC, le numéro de rang change à chaque rang.

Numéro de rang affiché à l'écran.

(b)

VARIATION (VARIANTE) OFF ON

○ 1 ○ 2 ○ 3 ○ 4 ○ 5 ○ 6 ○ 7 KRC

- Si vous utilisez la touche KRC, un rang tricoté avec le fil principal et un rang tricoté avec le fil de de contraste correspondent à un rang complet au point de côte jacquard. Le même numéro de rang s'affiche donc deux fois à l'écran.

Numéro de rang affiché à l'écran.

- Lorsque vous commencez à tricoter au milieu d'un motif, commencez au premier rang de chaque numéro.

(c)

VARIATION (VARIANTE) ON OFF

○ 1 ○ 2 ○ 3 ○ 4 ○ 5 ○ 6 ○ 7 KRC

- Si vous utilisez la touche double longueur: le même rang est tricoté deux fois pour reproduire le motif double longueur; le même numéro de rang s'affiche donc deux fois à l'écran.

Numéro de rang à l'écran.

(d)

VARIATION (VARIANTE) ON ON

○ 1 ○ 2 ○ 3 ○ 4 ○ 5 ○ 6 ○ 7 KRC

- Si vous utilisez la touche double longueur et la touche KRC: le même numéro de rang s'affiche quatre fois à l'écran.

Numéro de rang à l'écran.

- Si vous commencez à tricoter au milieu du motif, commencez au premier rang de chaque séquence.

ACCESSOIRES EN OPTION — CARTOUCHE

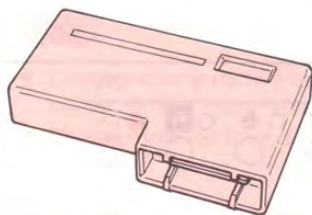

cartouche

Cartouche:

Vous pouvez enregistrer vos motifs originaux sur une cartouche. Dès qu'un mot est enregistré de cette façon, il peut être chargé autant de fois que souhaité dans la mémoire de la machine à tricoter.

- ♣ Lorsque vous utilisez le programme de motifs:
La cartouche s'utilise avec le programmeur de motifs et vous permet de créer vos motifs sur un écran de télévision.

PRECAUTIONS

- N'introduisez pas et ne retirez pas la cartouche du lecteur lorsque la machine est sous tension.
- Evitez tout contact entre la partie métallique du bas de la cartouche et les doigts ou du métal.
- Rangez la cartouche dans un endroit sec.
- Ne laissez pas tomber la cartouche: ne posez rien dessus.
- Ne laissez pas la cartouche dans un endroit surchauffé ou humide.
- La pile de la cartouche conserve les données pendant dix ans. Après dix ans, demandez au revendeur de changer la pile.

CAPACITE DE LA MEMOIRE

La mémoire d'une cartouche est aussi grande que celle de la machine à tricoter.

SAUVEGARDE ET CHARGEMENT

SAUVEGARDER Signifie enregistrer sur la cartouche les données mémorisées par la machine à tricoter.

ATTENTION: Si vous sauvegardez des données sur une page qui en comporte déjà, les anciennes données seront effacées.

CHARGER Signifie transférer vers la machine à tricoter les données sauvegardées sur une page de la cartouche.

ATTENTION: Lorsque vous chargez des données dans la machine à tricoter, toutes les données se trouvant dans la mémoire de la machine seront effacées. Si nécessaire, sauvegardez d'abord les données contenues dans la mémoire. (Les motifs enregistrés d'origine ne seront pas effacés.)

● SAUVEGARDE ET CHARGEMENT

- 1 Mettez la machine à tricoter hors tension.
- 2 Ouvrez le compartiment de la cartouche, à gauche du tableau de commande. Introduisez la cartouche.
- 3 Mettez la machine à tricoter sous tension.

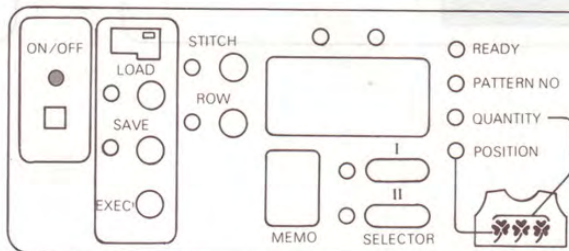
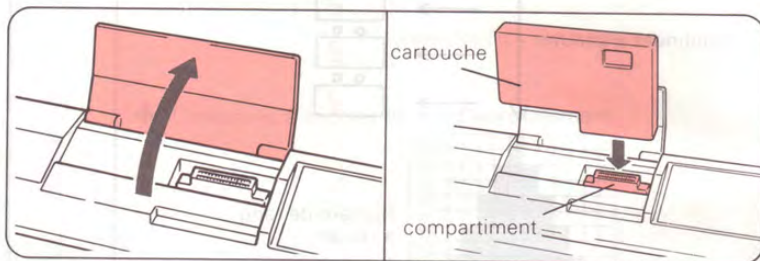

④ Pour sauvegarder ou charger des données, suivez les procédures décrites ci-dessous.

SAUVEGARDE

- 1 Appuyez sur la touche "SAVE".
Le chiffre 1 s'affiche.

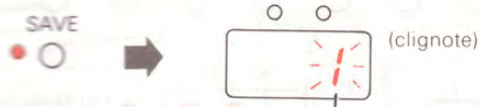

Il n'y a pas de données dans la cartouche.

- ♣ Si le numéro est allumé, cela signifie que la cartouche contient déjà des données.
- ♣ Si vous sauvegardez des données dans ce cas, les informations se trouvant déjà sur la cartouche seront effacées.
- ♥ Si vous appuyez sur la touche SAVE par inadvertance, appuyez sur CORRECT pour corriger votre erreur et suivez la procédure appropriée.

- 2 Appuyez sur la touche EXECUTE pour lancer l'opération de sauvegarde. Le témoin de sauvegarde clignote.

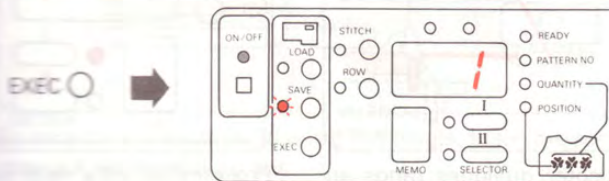

Lorsque la sauvegarde est terminée, le signal sonore retentit et tous les témoins lumineux du tableau de commande s'éteignent, à l'exception du témoin d'alimentation.

- 3 Mettez la machine hors tension et retirez la cartouche.

CHARGEMENT

- 1 Appuyez sur la touche "LOAD".
Le chiffre 1 s'affiche.

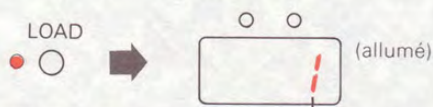

Il y a des données dans la cartouche.

- ♣ Si le chiffre 1 clignote, cela signifie qu'il n'y a pas de données dans la cartouche.
- ♥ Si vous appuyez sur la touche LOAD par inadvertance, appuyez sur CORRECT pour corriger votre erreur et suivez la procédure appropriée.

- 2 Appuyez sur la touche EXECUTE pour lancer l'opération de chargement. Le témoin de chargement clignote. Le chargement commence.

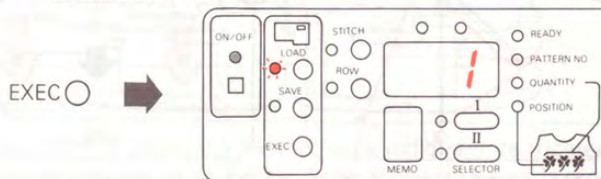

Lorsque le chargement est terminé, le signal sonore retentit et tous les témoins lumineux du tableau de commande s'éteignent, à l'exception du témoin d'alimentation.

- 3 Mettez la machine hors tension et retirez la cartouche.

Pour tricoter le motif transféré dans la machine à tricoter:

Mettez la machine sous tension et programmez le motif (voir page 18).

- ♣ Sélectionnez le numéro de motif assigné par l'ordinateur.

TRICOTER DES MOTIFS

MOTIF JACQUARD — SELECTEUR I

- <Ex.> MOTIF N° 58



• Comment tricoter le motif

Préparez deux fils (fils principal et fil de contraste).

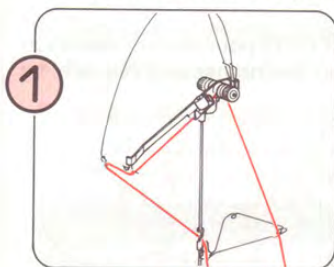

1 Enfilez le fil principal dans l'unité de tension droite (voir page 13).

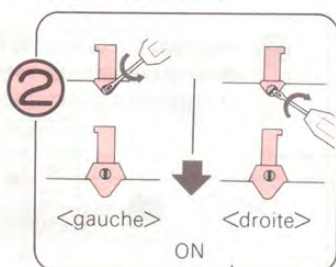

2 Placez le sélecteur d'aiguilles terminales sur ON (voir page 12).

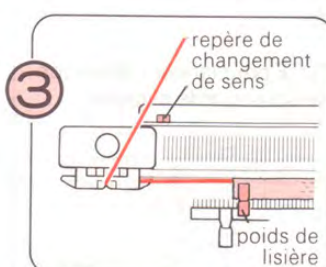

3 Tricotez quelques rangs au point de jersey et placez le chariot K au-delà du repère de changement de sens. Accrochez les poids de lisière à intervalles réguliers tout le long du peigne de montage.

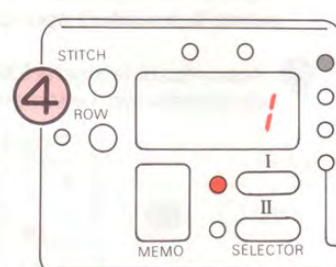

4 Programmez votre motif (voir page 19).

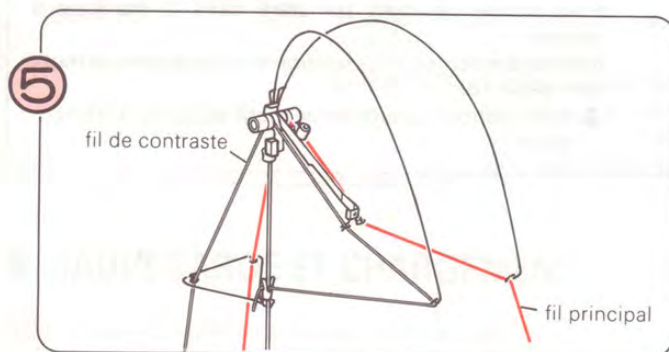

5 Enfilez le fil de contraste dans l'unité de tension gauche.

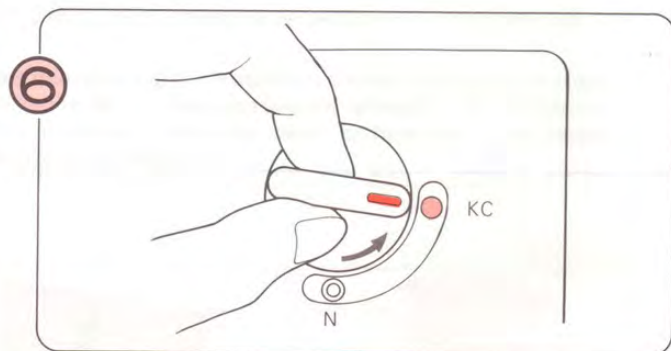

6 Placez le sélecteur sur KC.

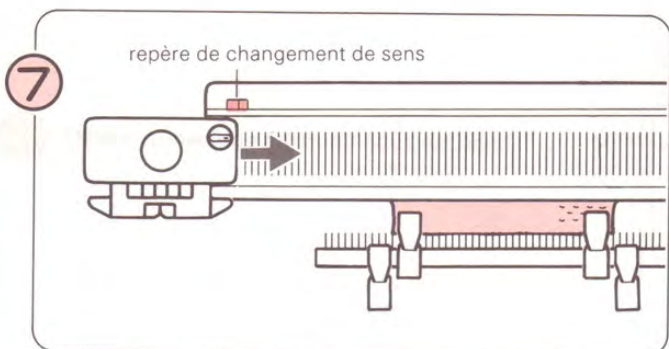

7 Faites glisser le chariot K de gauche à droite par dessus le repère de changement de sens.

- ♣ Lorsque vous commencez votre tricot, vous ne devez faire glisser le chariot K qu'une seule fois sur le repère de changement de sens.

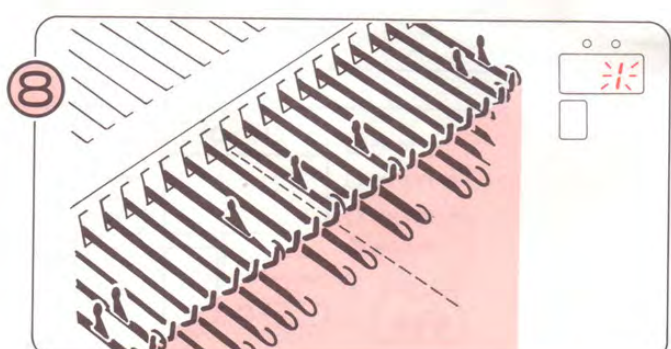

8 Les aiguilles sont sélectionnées. Le chiffre 1 clignote à l'écran — indiquant que vous allez tricoter le rang 1 du motif.

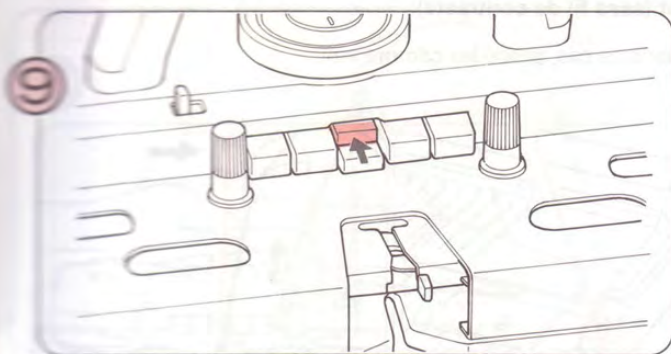

Appuyez sur la touche MC supérieure.

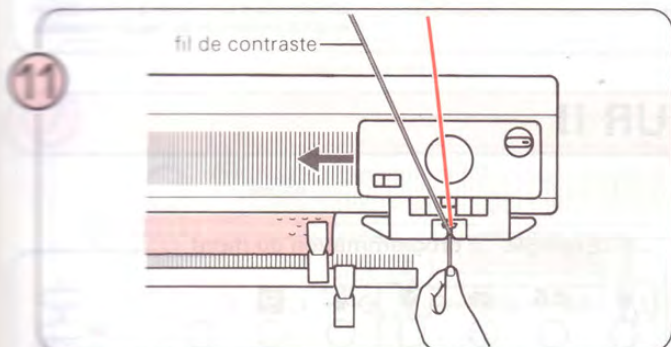

En tenant l'extrémité du fil entre vos doigts, faites glisser le chariot K de droite à gauche.

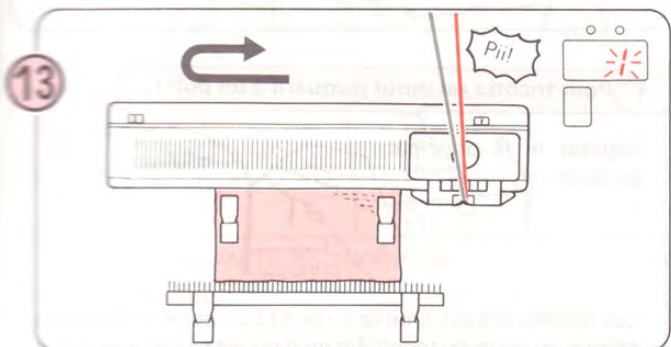

Tricotez le reste du motif jusqu'à ce que vous entendiez un "Pii". Terminez le rang et tricotez un rang supplémentaire. Le chiffre 1 clignote à l'écran. Vous venez de tricoter un motif complet en longueur.

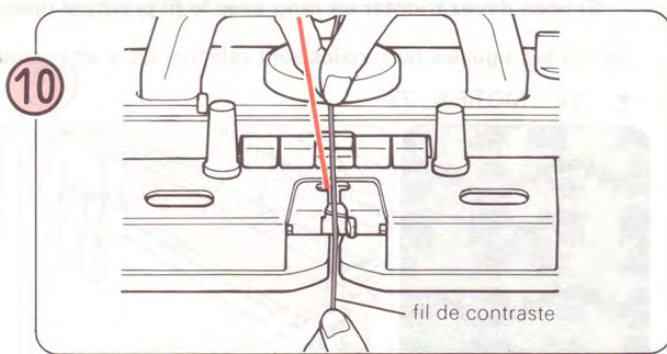

Enfilez le fil de contraste dans le distributeur de fil B - pour de faire, vous ne devez pas ouvrir le levier de dégagement du fil.

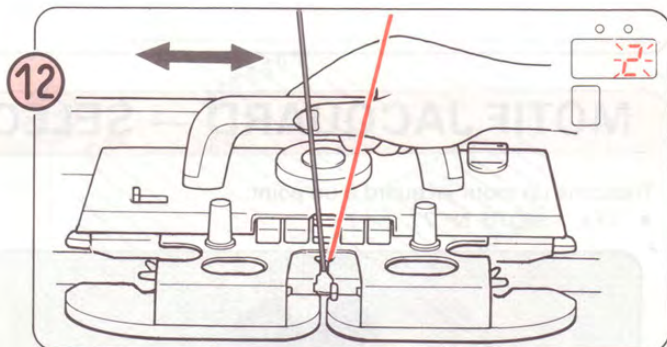

Le chiffre 2 clignote à l'écran, vous indiquant de tricoter le second rang du motif. Faites glisser le chariot K vers la droite, puis vers la gauche. Vous tricotez le motif jacquard.

♣ Repositionnez les poids de lisière tous les 10 rangs environ.

- Vous pouvez à présent —
soit continuer — dans ce cas, répétez les opérations 12 et 13.
- soit terminer le motif ...

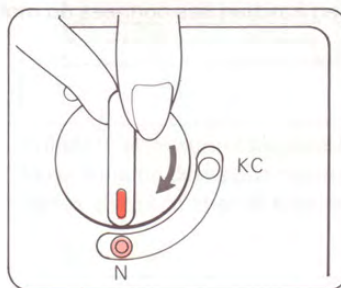

Dans ce cas, placez le sélecteur sur N. Le bouton de came est automatiquement relâché.

- ♣ Lorsque vous tricotez le motif, veillez à ce que le chariot K passe chaque fois par le centre de la machine (aiguille 1 verte).
- ♣ Si vous utilisez plus de deux fils de couleurs différentes, vérifiez le chiffre à l'écran mémo et changez de fil lorsque la machine vous l'indique.

Si vous devez tricoter un rang avec le fil principal uniquement (sans fil de contraste):

Seules les aiguilles terminales sont sélectionnées en position D. Dans ce cas, procédez comme suit:

- <Ex.> MOTIF N° 77

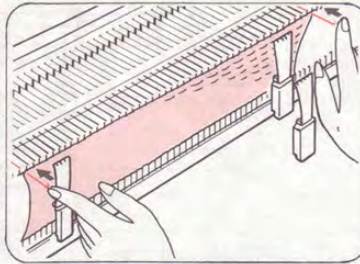

1. Ramenez les aiguilles terminales en position B.

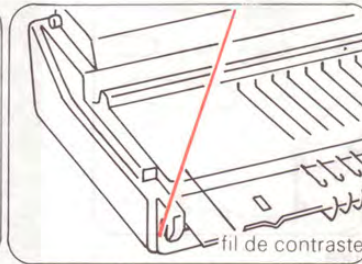

2. Retirez le fil de contraste du distributeur de fil B et accrochez-le au crochet situé à l'extrémité de la machine. Continuez à tricoter avec le fil principal uniquement, en ramenant les aiguilles terminales en position B à chaque rang.

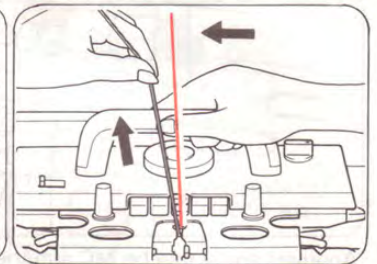

3. Lorsque les aiguilles sont à nouveau sélectionnées sur tout le rang pour le motif, ré-enfilez le fil de contraste dans le distributeur B et tricotez le rang en tenant le fil de contraste comme indiqué sur le schéma, c'est-à-dire en évitant la formation de boucles aux extrémités.

MOTIF JACQUARD — SELECTEUR II

Tricotons un motif jacquard à un point.

- <Ex.> MOTIF N° 77



Exemple programmation du motif

1 2 3 4 5 6 OKRC 7
 SELECTEUR (SELECTEUR)

(1) **77** PATTERN NO. (MOTIF N°)
 (2) **1** QUANTITY (QUANTITE)
 (3) **10** POSITION
 (4) **0** QUANTITY (QUANTITE)
2

- Préparez suffisamment de pelotes. Calculez-en le nombre en fonction des données du motif.

Pour tricoter un motif jacquard à un point ...

Séparez le fil principal en deux.

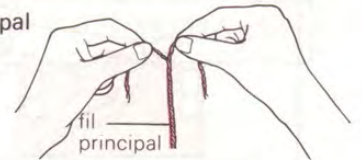

Les mailles des extrémités du motif à un point doivent être reliées au reste du tricot afin qu'il n'y ait pas de trou. Pour ce faire, utilisez la longueur du fil principal appelée "fil de finition".

- Comment tricoter le motif

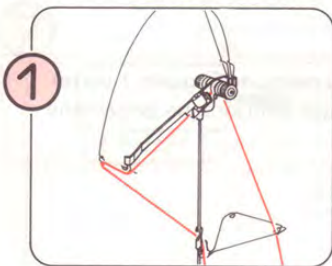

1. Enfilez le fil principal dans l'unité de tension droite (voir page 13).

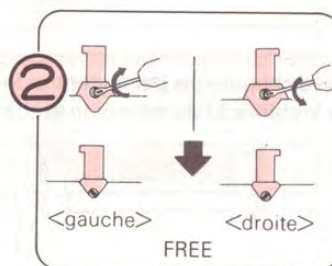

2. Placez le mécanisme de sélection des aiguilles terminales sur FREE (voir page 12).

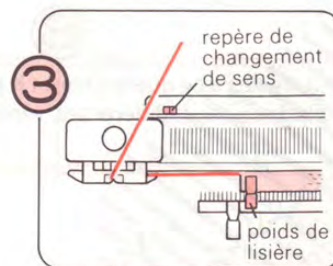

3. Tricotez quelques rangs au point de jersey et faites glisser le chariot K au-delà du repère gauche de changement de sens. Accrochez les poids de lisière à intervalles réguliers sur le peigne de montage.

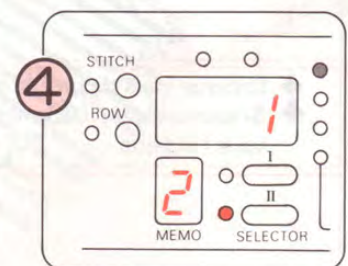

4. Programmez votre motif (voir page 27).

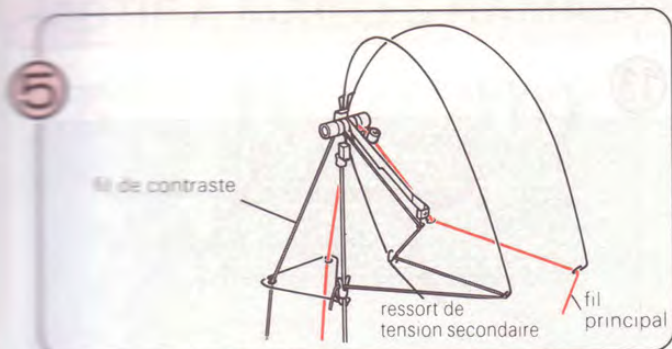

Enfilez le fil de contraste dans l'unité de tension gauche, y compris le ressort de tension secondaire.

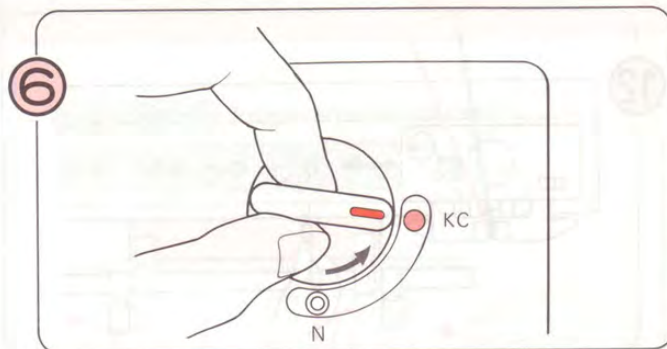

Placez le sélecteur sur KC.

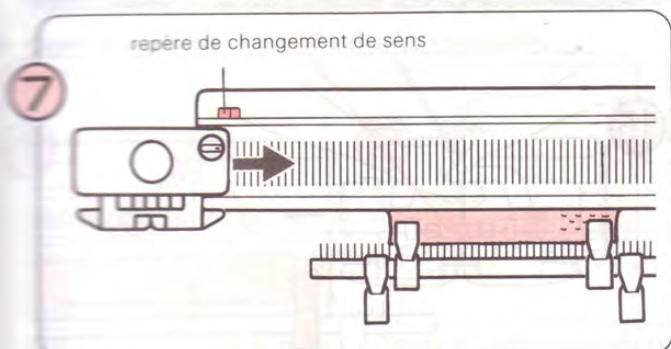

Faites glisser le chariot K de gauche à droite au-delà du repère de changement de sens.

⚡ Lorsque vous commencez votre tricot, vous ne devez faire passer le chariot K qu'une seule fois au-delà du repère.

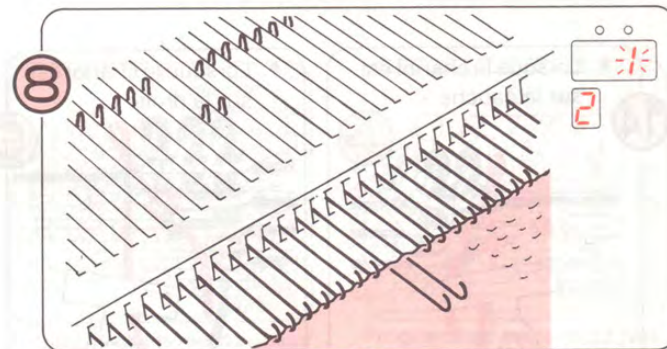

Les aiguilles sont sélectionnées. Le chiffre 1 clignote à l'écran, indiquant que vous pouvez tricoter le premier rang de votre motif.

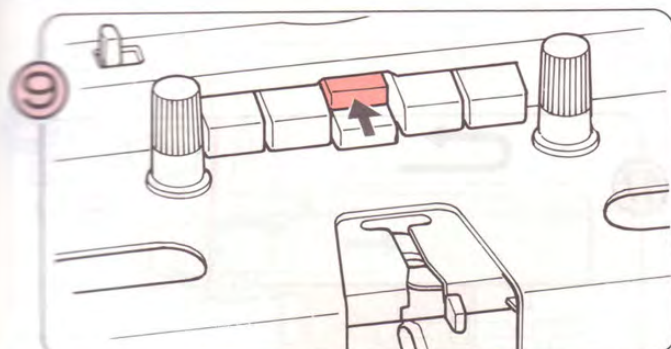

Appuyez sur la touche MC supérieure.

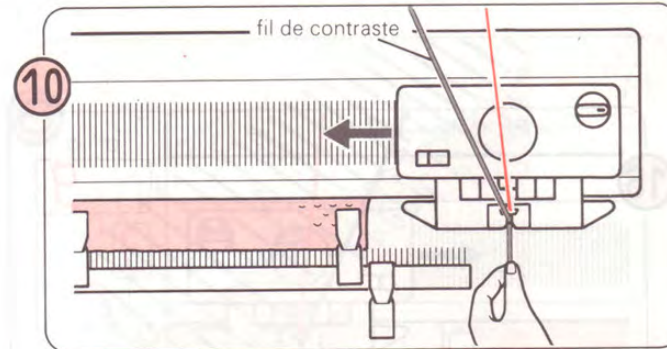

Enfilez le fil de contraste dans le distributeur de fil B - pour ce faire, vous ne devez pas ouvrir le levier de déagement du fil. Faites glisser le chariot K de droite à gauche.

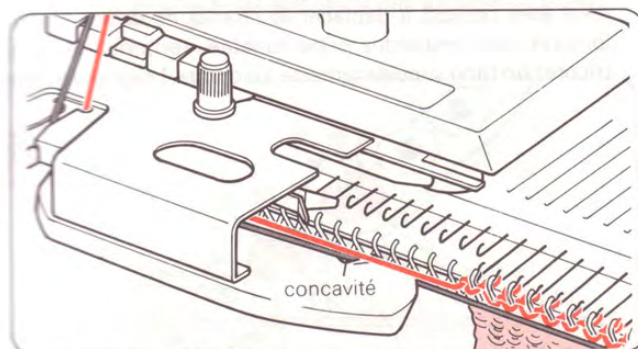

⚡ Assurez-vous que le fil de contraste passe sous la concavité de l'avant-chariot.

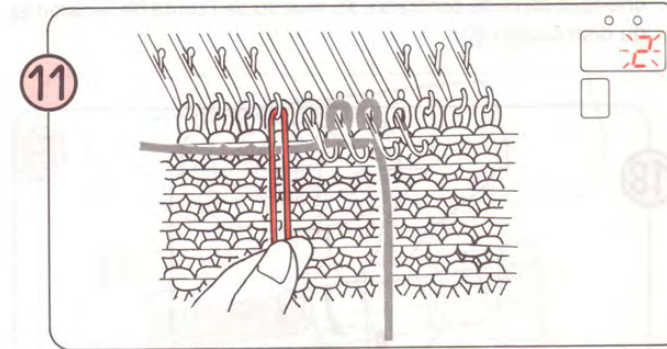

Pliez une partie du fil de finition en deux et placez-la sur l'aiguille suivant la dernière aiguille sélectionnée sur la gauche.

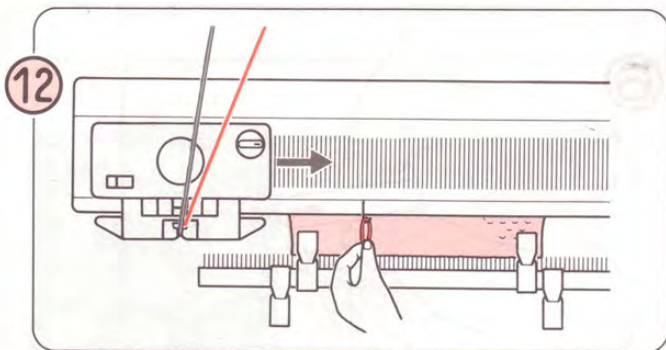

12 Déplacez le chariot K vers la droite en tenant l'extrémité du fil de finition.

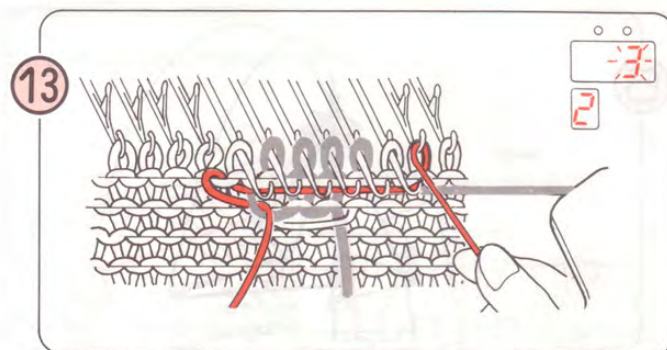

13 Prenez une extrémité du fil de finition sous les aiguilles sélectionnées et entourez-la de droite à gauche autour de l'aiguille suivant la dernière aiguille sélectionnée sur la droite (voir illustration). Tout en tenant l'extrémité du fil de finition, déplacez le chariot K de droite à gauche.

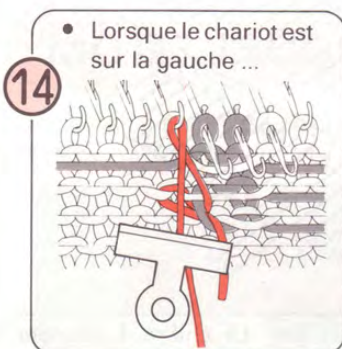

14 • Lorsque le chariot est sur la gauche ...

Entourez le fil de finition autour du crochet de l'aiguille suivant la première aiguille sélectionnée et tirez-le doucement vers le bas, en passant par chaque rang.

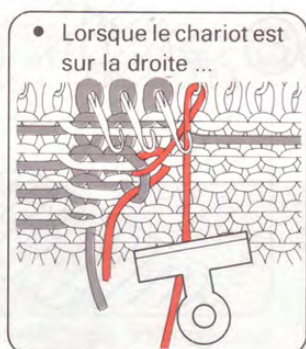

• Lorsque le chariot est sur la droite ...

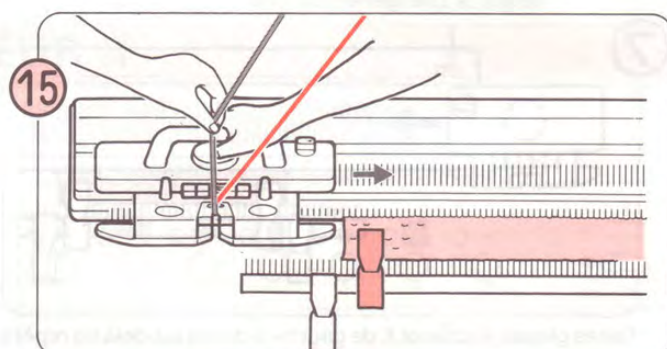

15 Continuez à tricoter en tirant légèrement le fil de contraste vers le haut.

♣ Repositionnez les poids de lisière tous les 10 rangs environ.

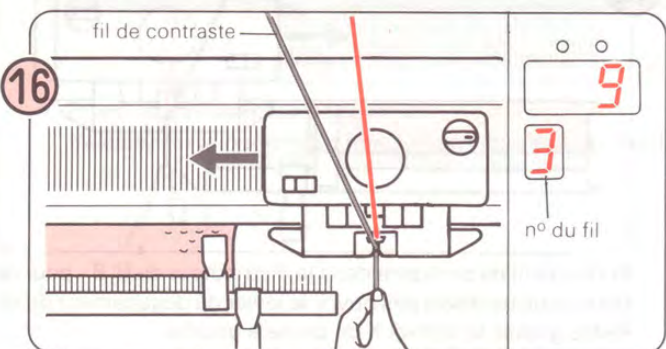

16 Lorsque le numéro de fil affiché à l'écran mémo change, changez de fil de contraste au niveau de l'unité de tension et du distributeur B.

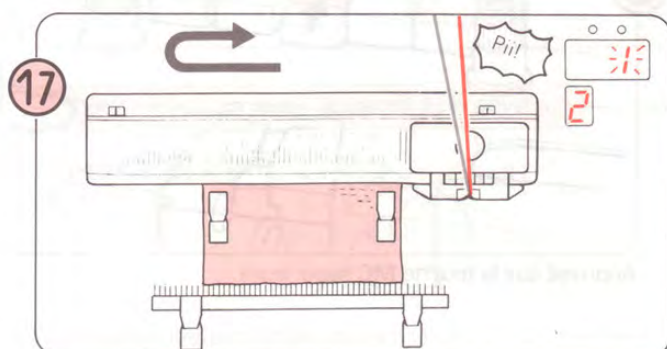

17 Tricotez le motif jusqu'à ce que vous entendiez un "Pii". Si vous êtes occupé à déplacer le chariot de droite à gauche lorsque vous entendez cette tonalité, terminez le rang et tricotez un rang supplémentaire. Le chiffre 1 clignote à l'écran.

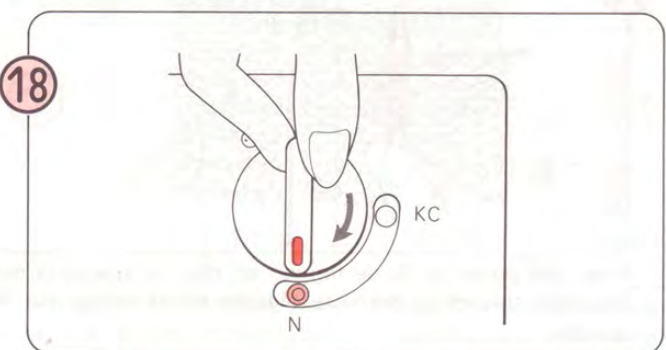

18 Placez le sélecteur sur N. Le bouton de came est automatiquement dégage. Retirez le fil de contraste.

♣ Pendant que vous tricotez un motif, vous devez faire passer le chariot K par le centre de la machine (aiguille 1 verte) à chaque rang.

MOTIF A MAILLES RAMASSEES

MOTIF N° 101



Exemple Programmation du motif



Comment tricoter un motif à mailles ramassées

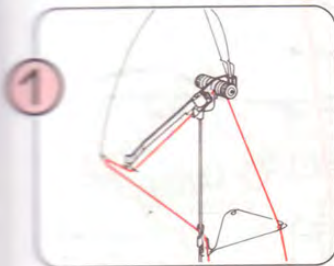

1 Enfilez le fil principal dans l'unité de tension droite (voir page 13).

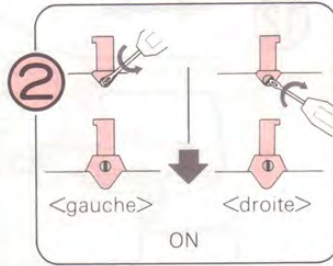

2 Placez le mécanisme de sélection des aiguilles terminales sur ON (voir page 12).

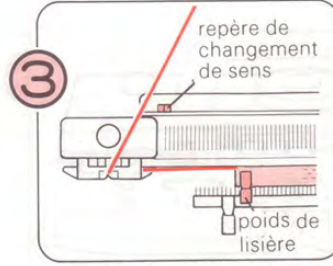

3 Tricotez quelques rangs au point de jersey et faites glisser le chariot K au-delà du repère gauche de changement de sens. Accrochez les poids de lisière à intervalles réguliers le long du peigne de montage.

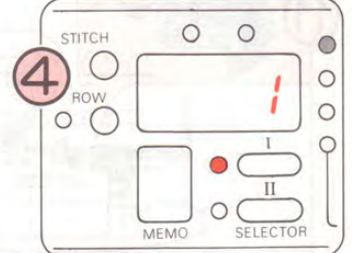

4 Programmez votre motif (voir page 19).

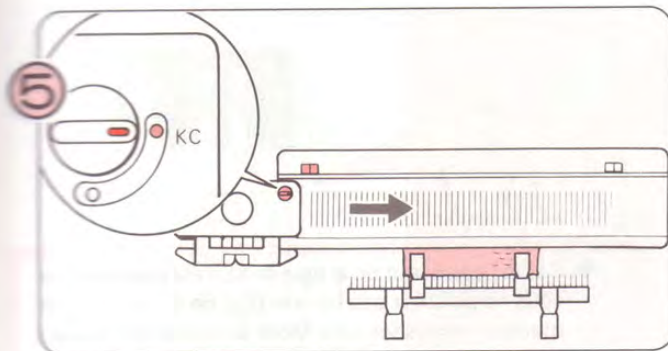

5 Placez le sélecteur sur KC. Faites glisser le chariot K de gauche à droite, au-delà du repère de changement de sens. **+** Lorsque vous commencez votre tricot, vous ne devez faire passer le chariot K qu'une seule fois au-delà du repère.

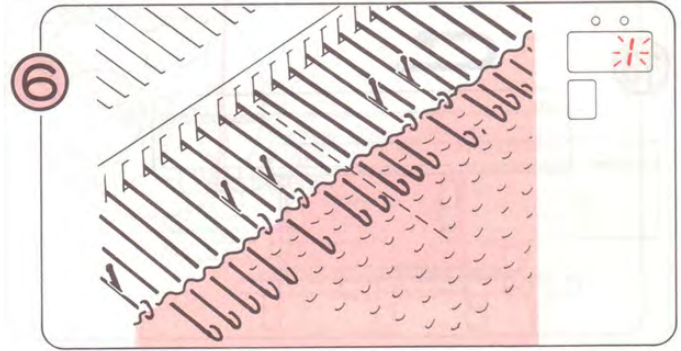

6 Les aiguilles sont sélectionnées. Le chiffre 1 clignote à l'écran, indiquant que vous allez tricoter le rang 1 du motif.

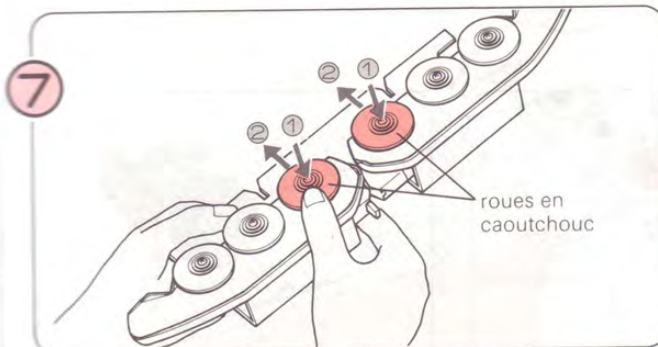

7 Retirez l'avant-chariot du chariot K et renversez-le. Placez les roues en caoutchouc en position de travail comme indiqué au numéro 2 et refixez l'avant-chariot au chariot K, carriage again.

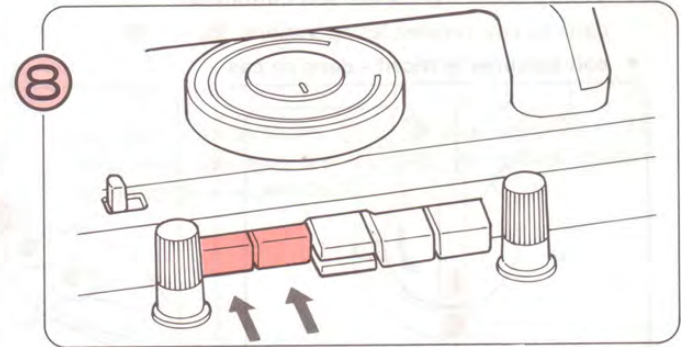

8 Appuyez simultanément sur les deux touches de sélection du point "mailles ramassées".

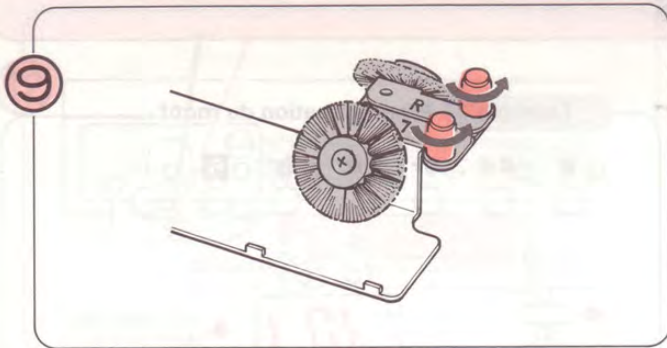

Retirez les brosses rondes de la boîte.

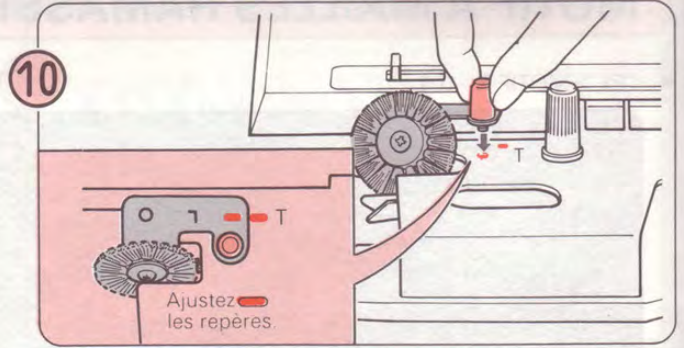

Placez la brosse (L) dans le compartiment en forme de U, à gauche de l'avant-chariot, et introduisez la vis dans l'orifice situé à gauche du repère T.

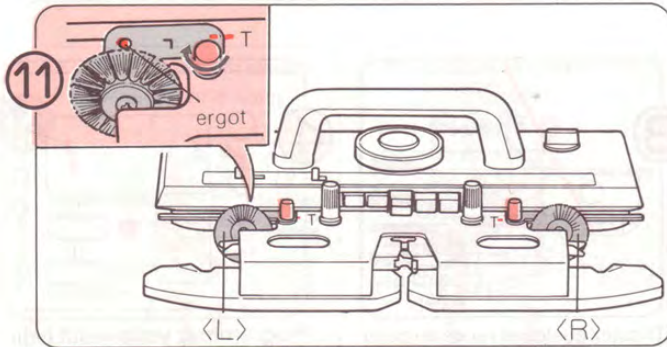

Placez le petit ergot de l'avant-chariot dans l'orifice de la brosse ronde, puis serrez la vis.

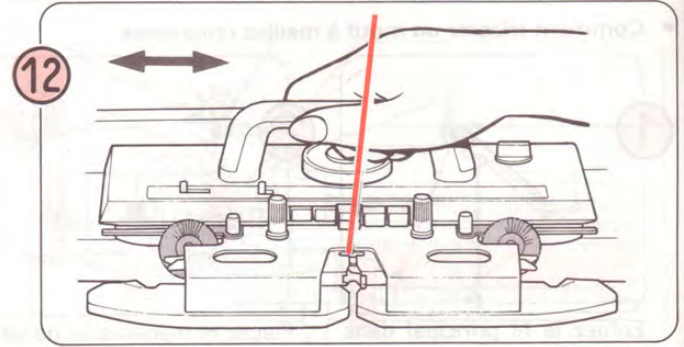

♣ Repositionnez les poids de lisière tous les 10 rangs environ.

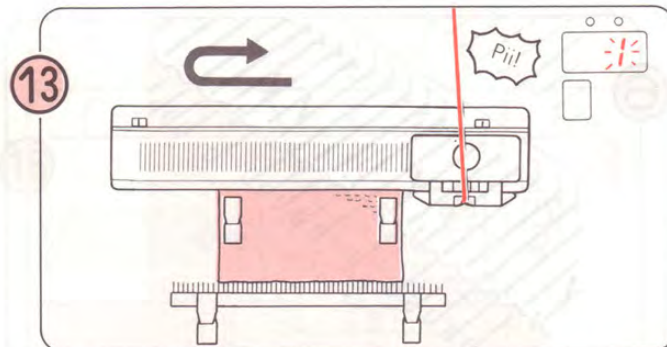

Tricotez le motif jusqu'à ce que vous entendiez un "Pii". Si vous êtes occupé à déplacer le chariot de droite à gauche lorsque vous entendez cette tonalité, terminez le rang et tricotez un rang supplémentaire. Le chiffre 1 clignote à l'écran. Vous venez de tricoter un motif complet en longueur.

- Vous pouvez à présente soit continuer - dans ce cas, répétez les opérations 12 — 13,
- soit terminer le motif - dans ce cas ...

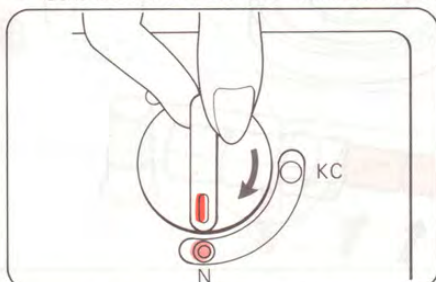

1 Placez le sélecteur sur N. Les boutons de came sont automatiquement relâchés.

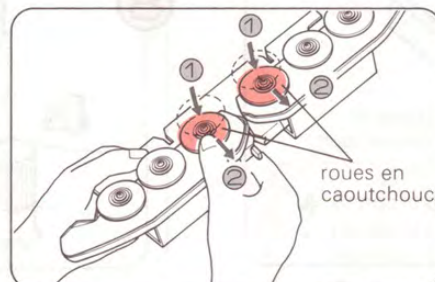

2 Placez les roues en caoutchouc en position de repos.

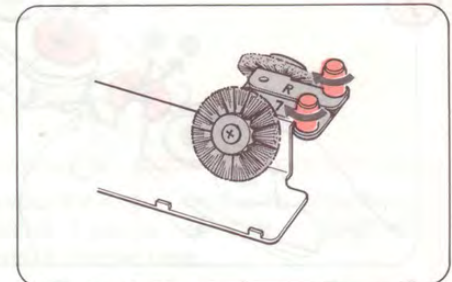

3 Retirez les brosses rondes et rangez-les dans la boîte.

MOTIF OUVERT A MAILLES RAMASSEES

MOTIF N° 130

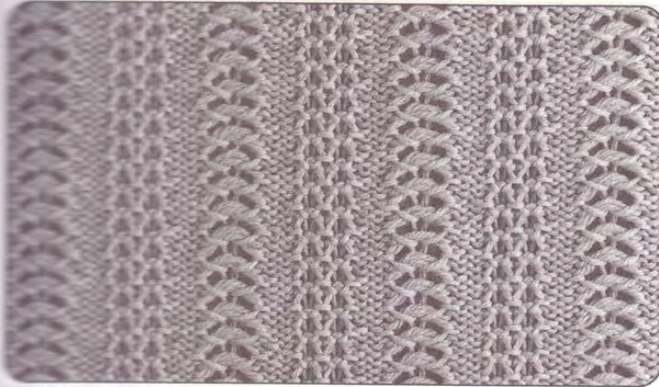

Comment tricoter le motif

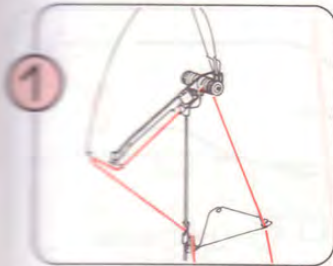

1 Enfilez le fil principal dans l'unité de tension droite (voir page 13).

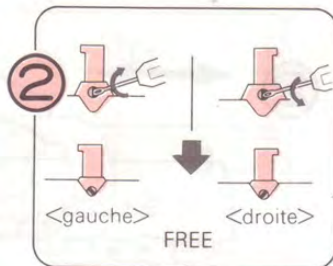

2 Placez le mécanisme de sélection des aiguilles terminales sur FREE (voir page 12).

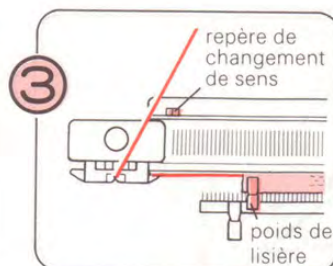

3 Tricotez quelques rangs au point de jersey et faites glisser le chariot K au-delà du repère gauche de changement de sens. Accrochez les poids de lisière à intervalles réguliers le long du peigne de montage.

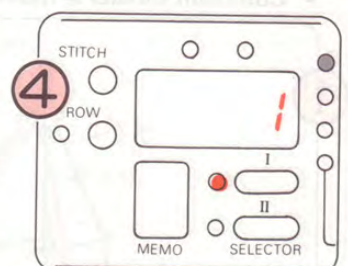

4 Programmez votre motif (voir page 19).

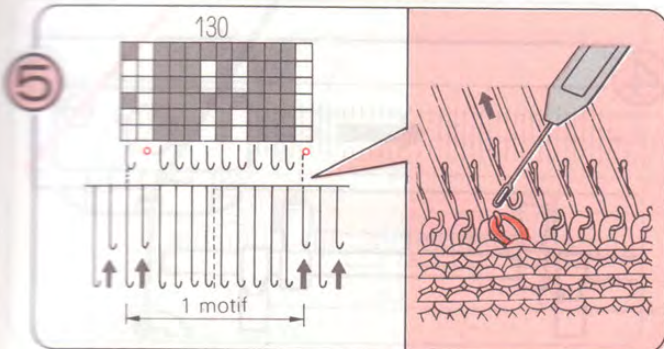

5 Transférez sur l'aiguille adjacente la maille indiquée "O" sur le schéma du recueil de motifs. Ramenez l'aiguille vide en position A.

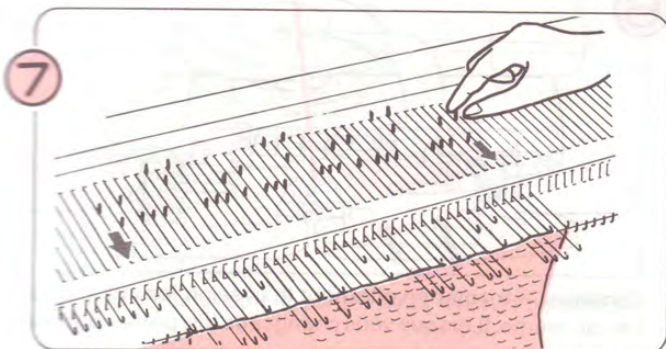

7 Les aiguilles sont sélectionnées. Le chiffre 1 clignote à l'écran, indiquant que vous allez tricoter le rang 1 du motif. Ramenez les aiguilles terminales en position D si ce n'est pas encore fait.

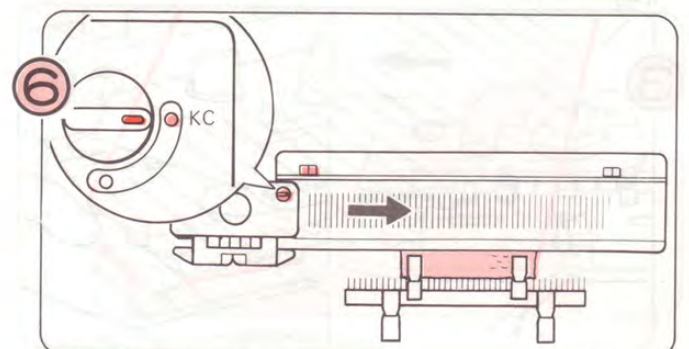

6 Placez le sélecteur sur KC. Faites glisser le chariot K de gauche à droite, au-delà du repère de changement de sens. Lorsque vous commencez votre tricot, vous ne devez faire passer le chariot K qu'une seule fois au-delà du repère.

8 Suivez les instructions 7 à 13 aux pages 70 et 71. N'oubliez pas que les aiguilles terminales doivent toujours être en position D.

MOTIF MULTICOLORE A MAILLES RAMASSEES

Ce motif se tricote comme un motif à mailles ramassées, mais le fil change selon le numéro de fil indiqué à l'écran mémo.

• <Ex.> MOTIF N° 145



• Comment tricoter le motif

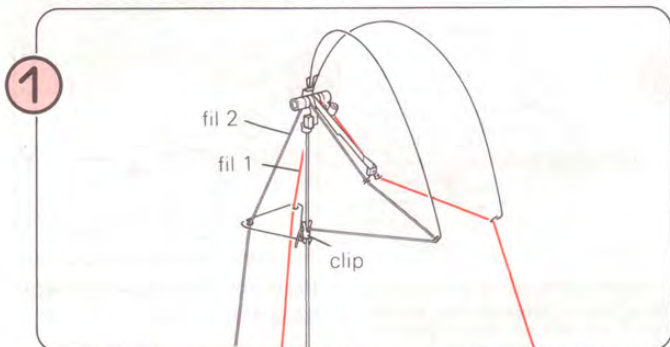

Enfilez le fil 1 dans l'unité de tension droite, et le fil 2 dans l'unité de tension gauche.

Suivez les étapes ② à ⑪ du motif à mailles ramassées (pages 70-71).

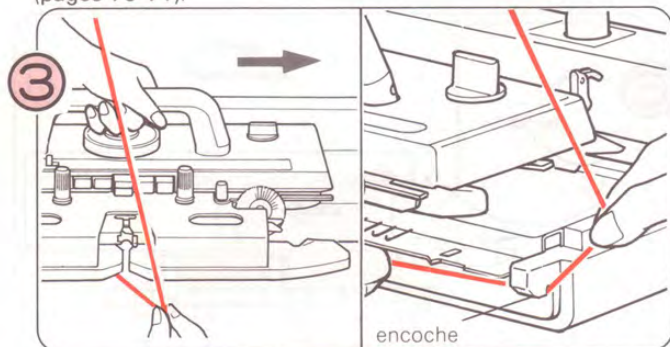

Dégagez le fil du distributeur A.

Si vous faites glisser le chariot K légèrement vers la droite, vous pourrez libérer facilement le fil. Accrochez le fil 1 dans l'encoche située à l'extrémité de la machine.

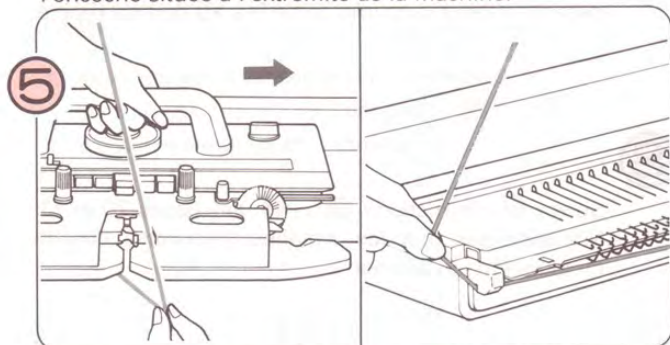

Dégagez le fil 2 du distributeur A et accrochez-le dans l'encoche située à l'extrémité de la machine.

♣ Accrochez le fil 1 dans l'encoche à l'extrémité droite de la machine, et le fil 2 dans l'encoche à l'extrémité gauche de la machine.

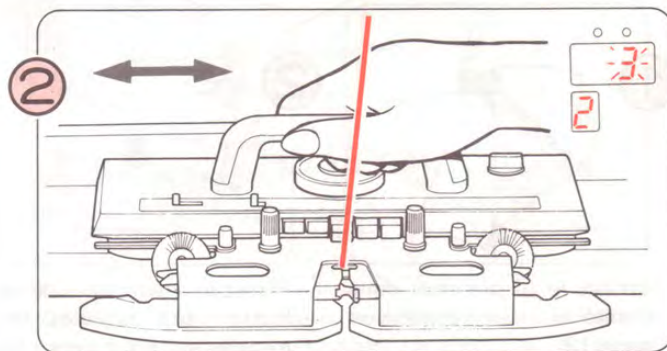
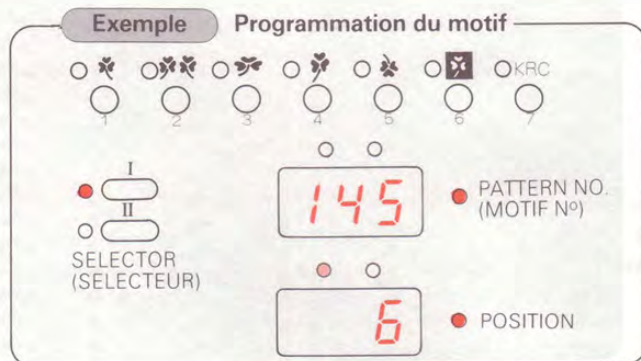

Faites glisser le chariot K dans les deux sens jusqu'à ce que le chiffre 2 s'affiche à l'écran mémo. Le chiffre 3 à l'écran et le chiffre 2 à l'écran mémo vous indiquent de tricoter le rang 3 avec le fil n° 2.

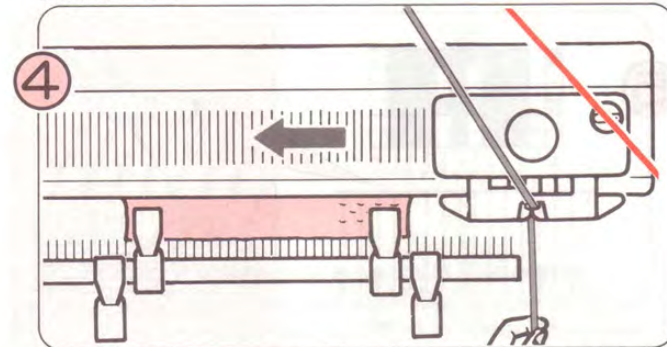

Enfilez le fil 2 dans le distributeur A et tricotez jusqu'à ce que le chiffre 1 s'affiche à l'écran mémo.

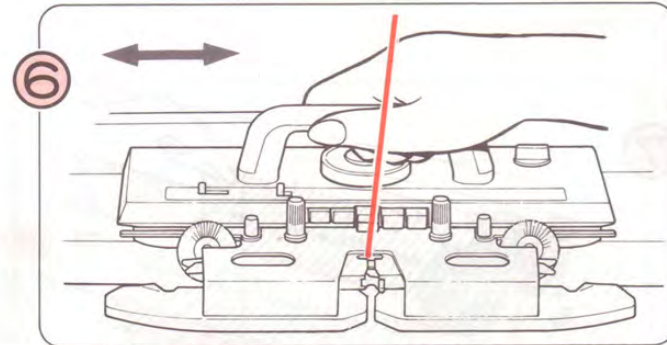

Continuez à tricoter en alternant le fil selon les indications à l'écran mémo. (Lorsque vous changez de fils, prenez bien soin de ne pas les croiser.)

♣ Repositionnez les poids de lisière tous les 10 rangs environ.

MOTIF A MAILLES GLISSEES

• MOTIF N° 174



• Comment tricoter un motif à mailles glissées

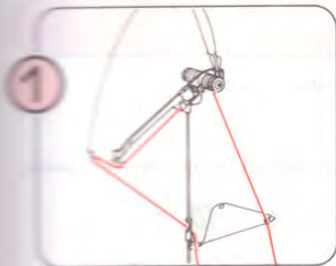

1 Entfilez le fil principal dans l'unité de tension droite (voir page 13).

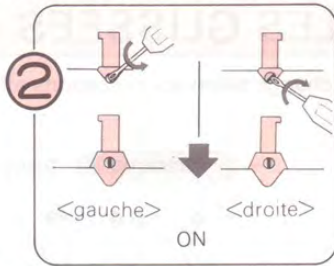

2 Placez le mécanisme de sélection des aiguilles terminales sur ON (voir page 12).

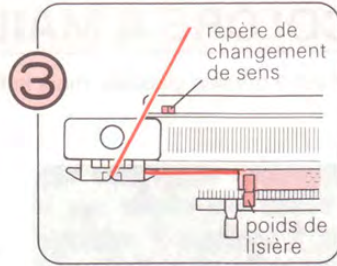

3 Tricotez quelques rangs au point de jersey et faites glisser le chariot K au-delà du repère gauche de changement de sens. Accrochez les poids de lisière à intervalles réguliers sur le peigne de montage.

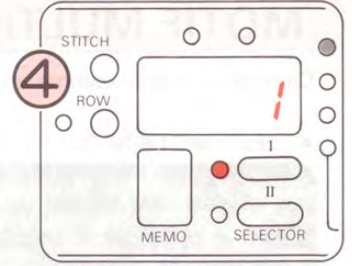

4 Programmez votre motif (voir page 19).

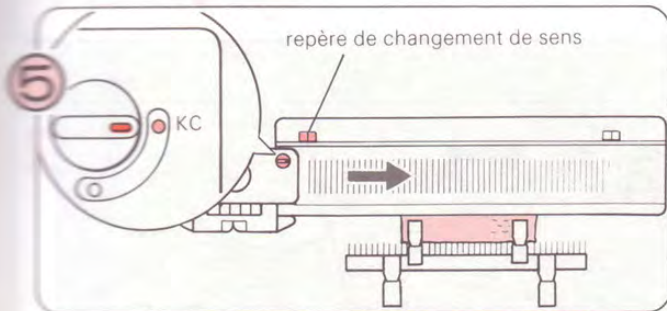

5 Placez le sélecteur sur KC. Faites glisser le chariot K de gauche à droite, au-delà du repère de changement de sens.

♣ Lorsque vous commencez votre tricot, vous ne devez faire passer le chariot K qu'une seule fois au-delà du repère.

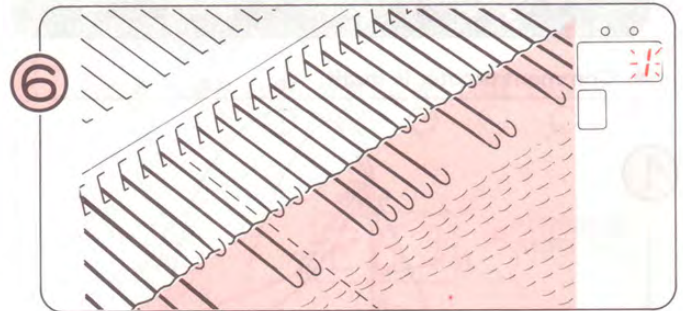

6 Les aiguilles sont sélectionnées. Le chiffre 1 clignote à l'écran, indiquant que vous allez tricoter le rang 1 du motif.

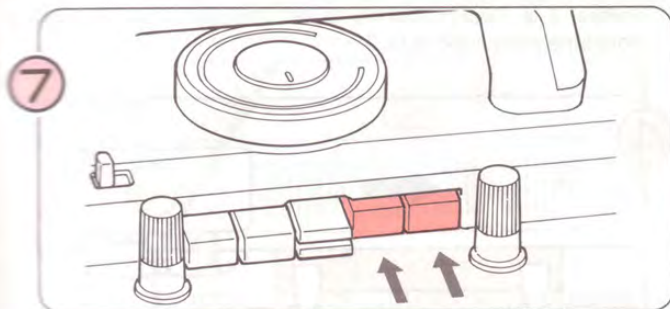

7 Appuyez simultanément sur les deux touches partielles.

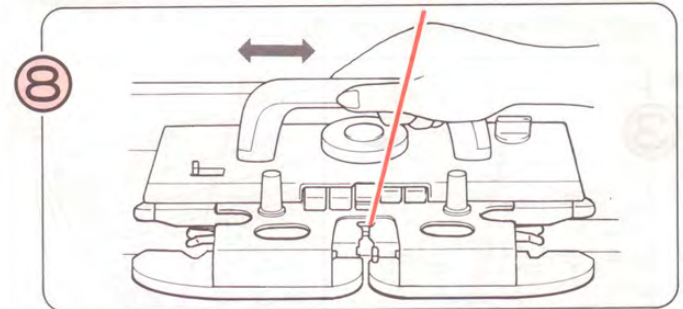

8 Déplacez le chariot K dans les deux sens. Vous tricotez à présent des mailles glissées. Le chiffre à l'écran vous indique chaque fois le numéro du rang que vous allez tricoter.

♣ Repositionnez les poids de lisière tous les 10 rangs environ.

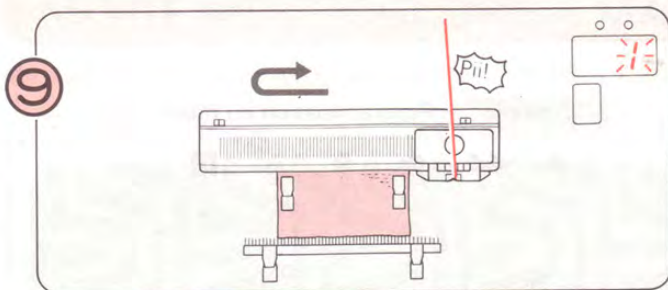

Tricotez le motif jusqu'à ce que vous entendiez un "Pii". Si vous êtes occupé à déplacer le chariot de droite à gauche lorsque vous entendez cette tonalité, terminez le rang et tricotez un rang supplémentaire. Le chiffre 1 clignote à l'écran.

♣ Pendant que vous tricotez le motif, vous devez faire passer le chariot K par le centre de la machine (aiguille 1 verte) à chaque rang.

- Vous pouvez à présent soit continuer - Dans ce cas, répétez les opérations ② et ③.
- Soit terminer le motif - dans ce cas ...

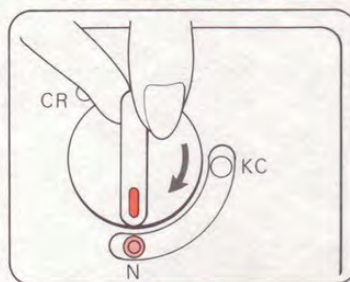

Placez le sélecteur sur N. Les boutons de came sont automatiquement relâchés.

MOTIF MULTICOLORE A MAILLES GLISSEES

Ce motif se tricote comme un motif à mailles glissées, mais le fil change selon les indications affichées à l'écran.

- <Ex.> MOTIF N° 201



- Comment tricoter le motif.

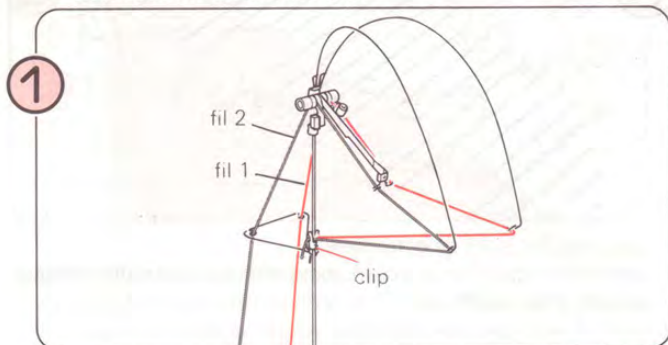

Enfilez le fil 1 dans l'unité de tension droite, et le fil 2 dans l'unité de tension gauche. Suivez les instructions ② à ⑦ du motif à mailles glissées (page 74).

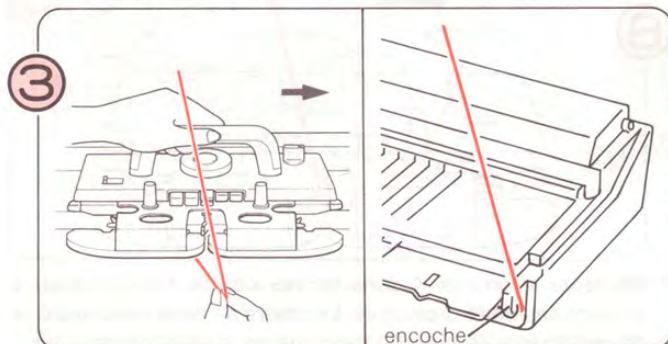

Dégagez le fil du distributeur A. Si vous faites glisser le chariot K légèrement vers la droite, vous pourrez libérer facilement le fil. Accrochez le fil 1 dans l'encoche située à l'extrémité de la machine.

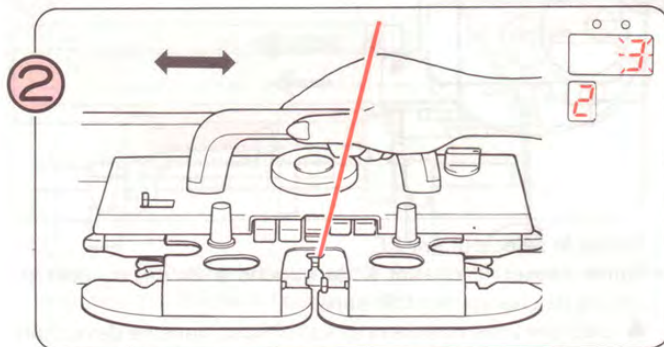
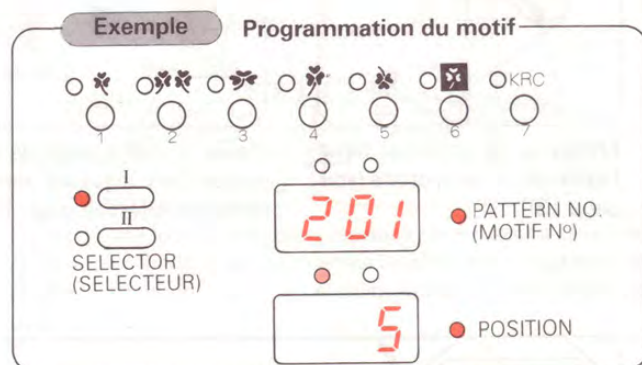

Faites glisser le chariot dans les deux sens, jusqu'à ce que le chiffre 2 s'affiche à l'écran mémo. Le chiffre 3 à l'écran et le chiffre 2 à l'écran mémo vous indiquent de tricoter le troisième rang avec le fil 2.

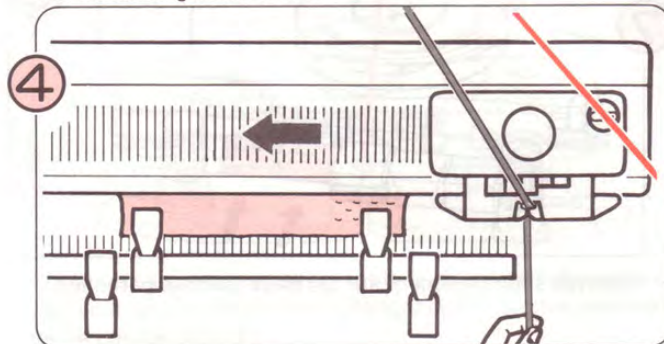

Enfilez le fil 2 dans le distributeur A et tricotez deux rangs. Continuez à tricoter jusqu'à ce que le chiffre 1 apparaisse à l'écran mémo.

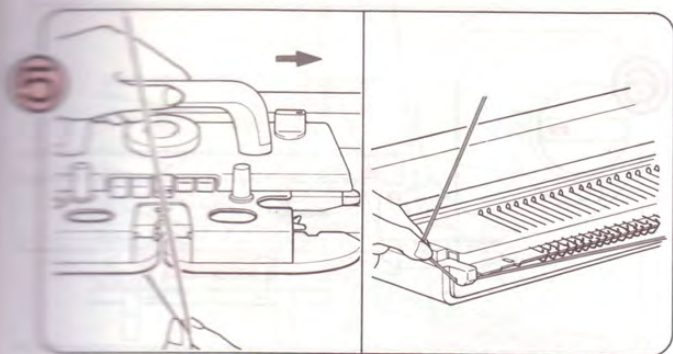

5 Réinsérez le fil 2 du distributeur A et accrochez-le à l'encoche située à l'extrémité de la machine.

• Fixez le fil 1 autour de l'encoche de l'extrémité droite de la machine, et le fil 2 autour de l'encoche de l'extrémité gauche.

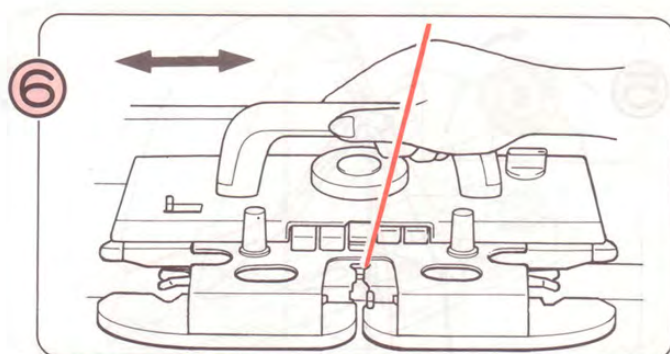

6 Continuez à tricoter en changeant de fil selon les indications à l'écran mémoire. (Lorsque vous changez de fils, veillez à ne pas les emmêler.)

♣ Repositionnez les poids de lisière tous les 10 rangs environ.

MOTIF TISSAGE

• <Ex> MOTIF N° 267



• Comment tricoter le motif

Cet exemple nécessite deux types de fils - le fil principal et le fil de tissage.

Pour obtenir un plus bel effet, choisissez un fil de tissage plus épais que le fil principal.

Exemple Programmation du motif

1 2 3 4 5 6 KRC

I
 II
 SELECTEUR (SELECTEUR)

267 PATTERN NO. (MOTIF N°)

6 POSITION

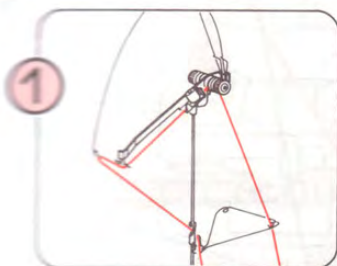

1 Enfilez le fil principal dans l'unité de tension droite (voir page 13).

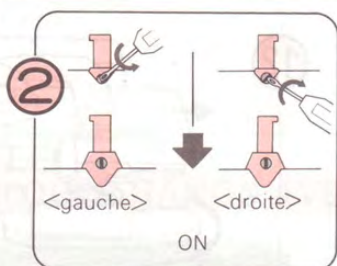

2 Placez le mécanisme de sélection des aiguilles terminales sur ON (voir page 12).

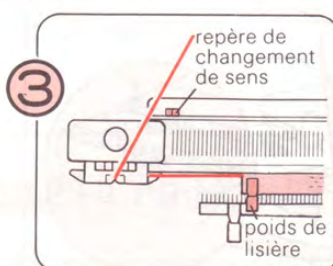

3 Tricotez quelques rangs au point de jersey et faites glisser le chariot K au-delà du repère gauche de changement de sens. Accrochez poids de lisière à intervalles réguliers sur le peigne de montage.

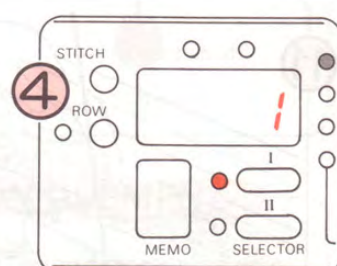

4 Programmez votre motif (voir page 19).

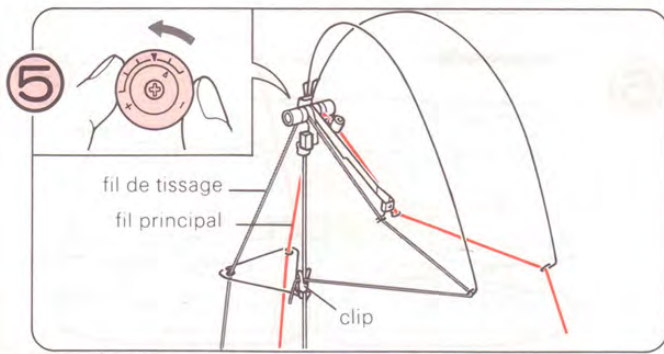

Enfilez le fil de tissage dans l'unité de tension gauche.
 ♣ Réglez la molette de tension comme indiqué, selon l'épaisseur du fil de tissage.

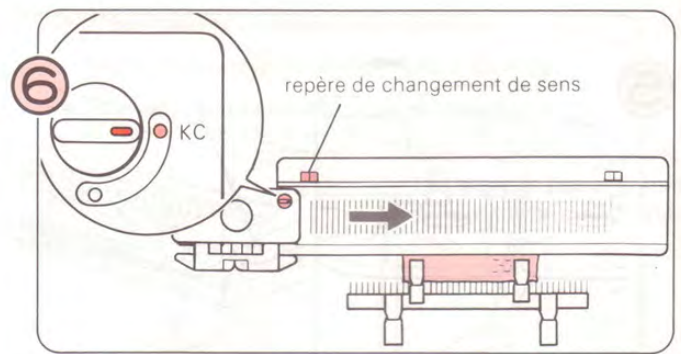

Placez le sélecteur sur KC.
 Faites glisser le chariot K de gauche à droite par dessus le repère de changement de sens.
 ♣ Lorsque vous commencez votre tricot, vous ne devez faire glisser le chariot K qu'une seule fois sur le repère de changement de sens.

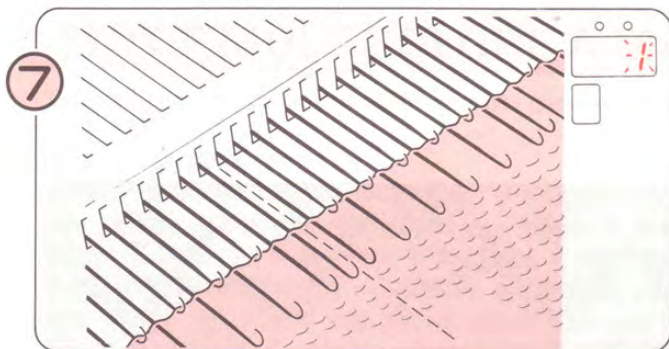

Les aiguilles sont sélectionnées. Le chiffre 1 clignote à l'écran, indiquant que vous allez tricoter le rang 1 du motif.

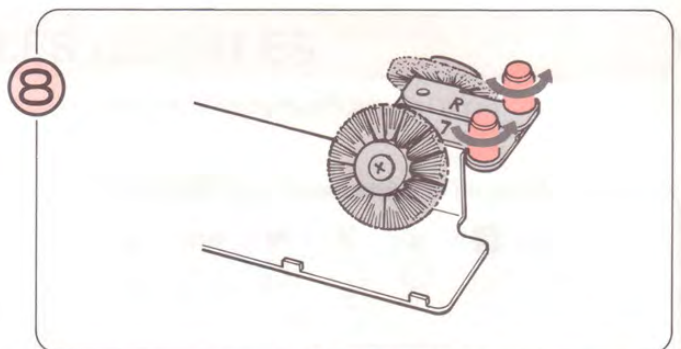

Retirez les brosses ronds de la boîte de rangement.

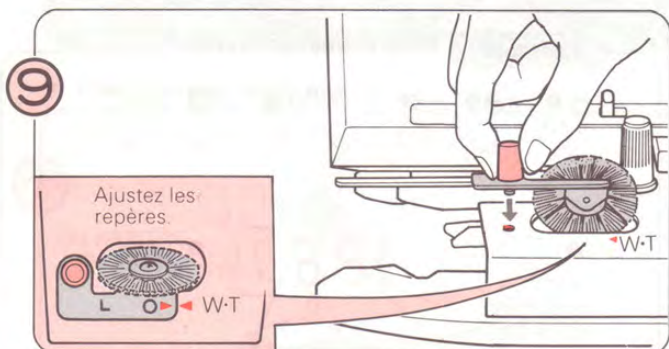

Placez la brosse (L) dans le compartiment ovale gauche de l'avant-chariot et introduisez la vis.

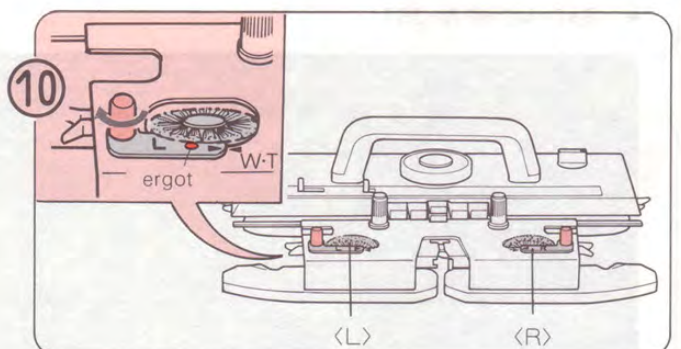

Placez l'ergot de l'avant-chariot au centre de la brosse ronds et serrez la vis. Placez la seconde brosse ronds à droite.

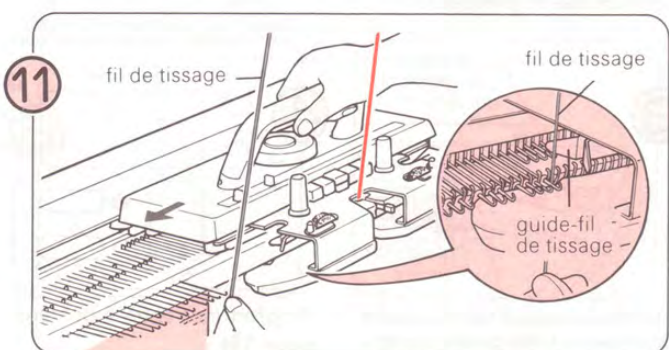

Prenez le fil de tissage et enfilez-le dans le guide-fil de tissage sur la gauche du chariot K. Faites glisser le chariot K sur le lit d'aiguilles.

♣ Lâchez le fil après avoir tricoté un rang.

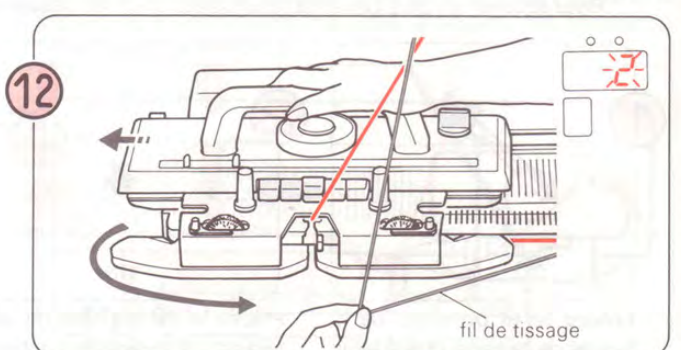

Retirez le fil du guide-fil de tissage en déplaçant simplement le chariot K légèrement sur la gauche. Faites passer le fil de tissage sous le chariot K, du côté droit. Le chiffre 2 affiché à l'écran vous invite à tricoter le second rang du motif.

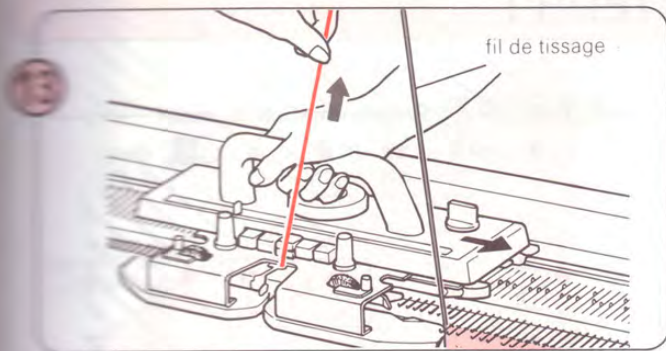

13 Faites glisser le chariot K vers la droite, en tirant le fil principal légèrement vers le haut - assurez-vous que le fil de tissage est bien dans le guide-fil de tissage droit.

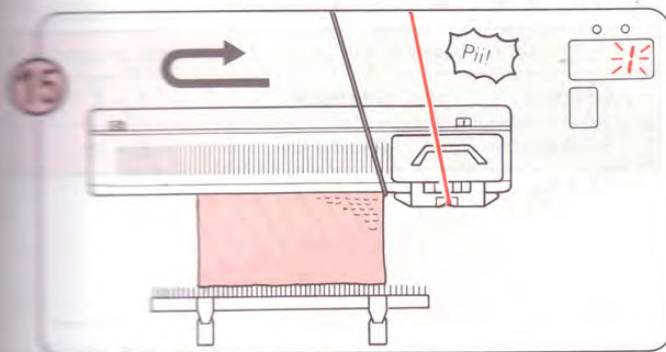

15 Tricotez le motif jusqu'à ce que vous entendiez un "Pii". Si vous êtes occupé à déplacer le chariot de droite à gauche lorsque vous entendez cette tonalité, terminez le rang et tricotez un rang supplémentaire. Le chiffre 1 clignote à l'écran.

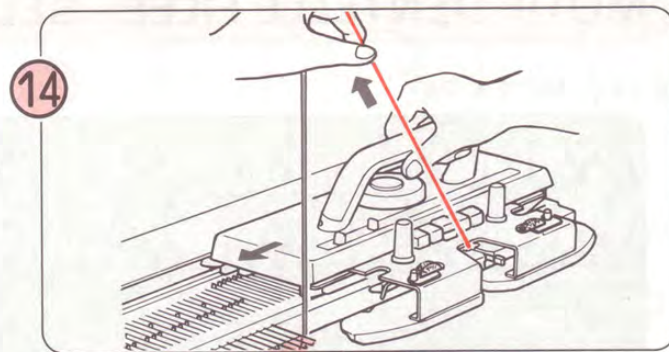

14 Continuez à tricoter tout en plaçant le fil de tissage dans le guide-fil de tissage gauche ou droit selon le sens du chariot, et en tirant le fil principal légèrement vers le haut.

♣ Repositionnez les poids de lisière tous les 10 rangs environ.

- Vous pouvez à présent soit continuer - Dans ce cas, répétez les opérations 14 — 15 .
- soit terminer le motif - dans ce cas ...

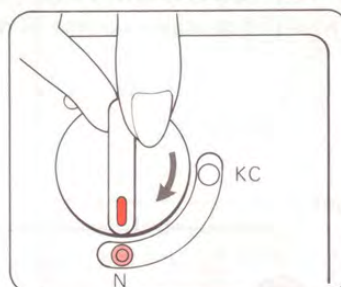

1 Placez le sélecteur sur N.

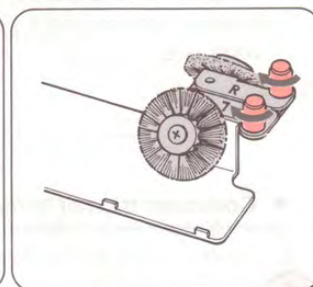

2 Rangez les brosses rondes dans la boîte.

♣ Pendant que vous tricotez le motif, vous devez faire passer le chariot K par le centre de la machine (aiguille 1 verte) à chaque rang.

SI VOUS UTILISEZ PLUS DE DEUX FILS DE TISSAGE

Changez de fil selon les indications à l'écran mémo.

Il y a deux façons de tisser: l'une consiste à changer de fil dans l'unité de tension, l'autre à poser le fil de tissage à la main sur les aiguilles.

• Seconde méthode ...

Posez le fil de tissage sur les aiguilles sélectionnées, en commençant du même côté que le chariot K; comme illustré.

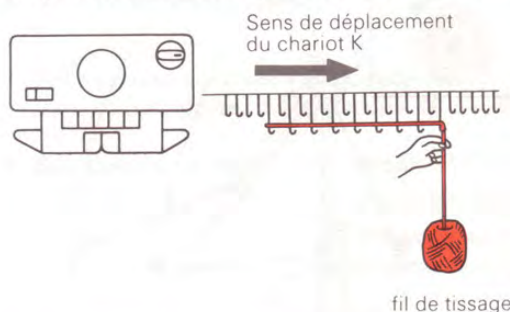
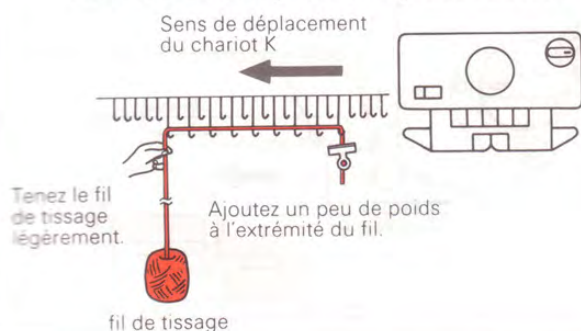

TRICOTEZ QUELQUES RANGS AVEC LE FIL PRINCIPAL UNIQUEMENT

Exemple tricoté sur base du motif 257.



- Lorsqu'un chiffre est affiché à l'écran mémo, utilisez le fil de tissage.
- Lorsqu'il n'y a pas de chiffre affiché à l'écran mémo, tricotez sans le fil de tissage.

MOTIF DENTELLE FILEE - SELECTEUR I

• <Ex.> MOTIF N° 240

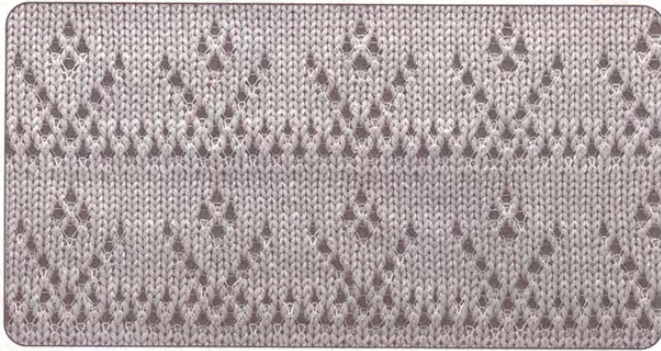

• **Avant de commencer à tricoter**

Vous pouvez tricoter ce motif à l'aide d'un fil épais et d'un fil très fin.

Utilisez le fil épais comme fil principal et le fil très fin, d'une couleur apparentée à celle du fil principal, comme fil de contraste.



TABLEAU DE REGLAGE DE LA TENSION

Combinaison de fils		Molette de tension
Fil épais	Fil très fin	1 ~ 5
Fil irrégulier	Fil très fin	5 ~ 9

• **Comment tricoter le motif**

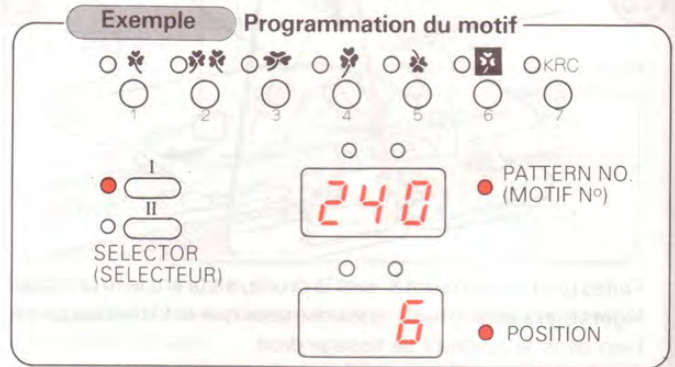
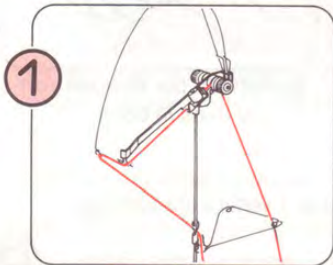

1 Enfilez le fil principal dans l'unité de tension droite (voir page 13).

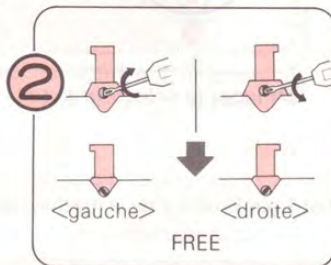

2 Placez le mécanisme de sélection des aiguilles terminales sur FREE (voir page 12).

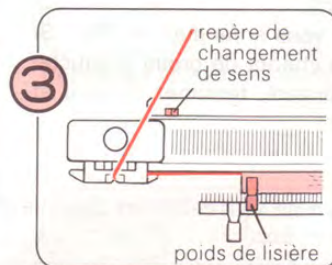

3 Tricotez quelques rangs au point de jersey et faites glisser le chariot K au-delà du repère gauche de changement de sens. Accrochez les poids de lisière à intervalles réguliers sur le peigne de montage.

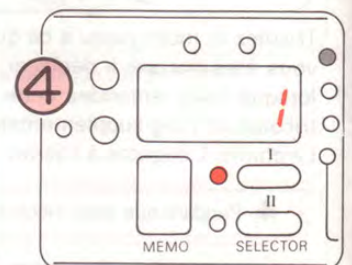

4 Programmez votre motif (voir page 19).

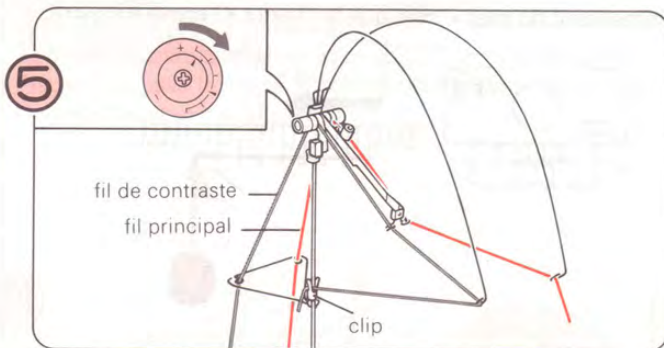

5 Enfilez le fil de contraste très fin dans l'unité de tension gauche. Ajustez la molette de tension selon l'épaisseur du fil de contraste.

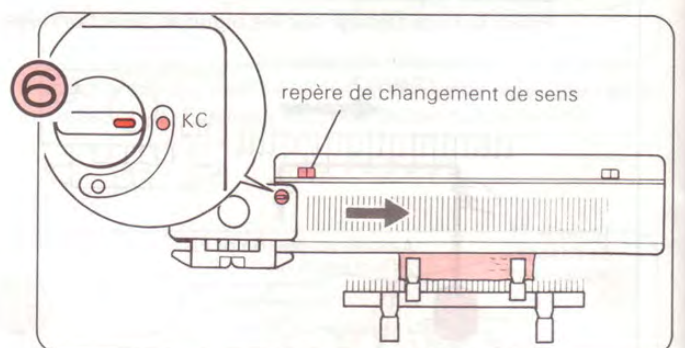

6 Placez le sélecteur sur KC. Faites glisser le chariot K de gauche à droite par dessus le repère de changement de sens.

♣ Lorsque vous commencez votre tricot, vous ne devez faire glisser le chariot K qu'une seule fois sur le repère de changement de sens.

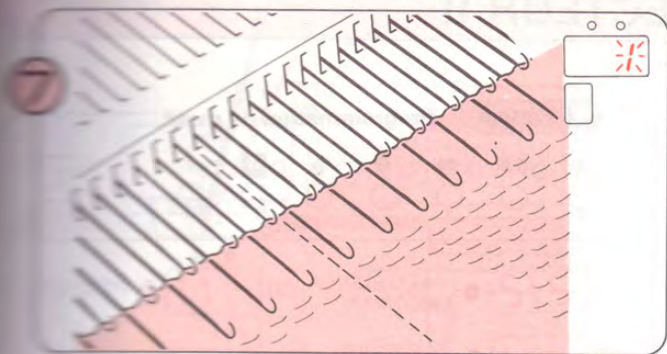

Les aiguilles sont sélectionnées. Le chiffre 1 clignote à l'écran, indiquant que vous allez tricoter le rang 1 du motif.

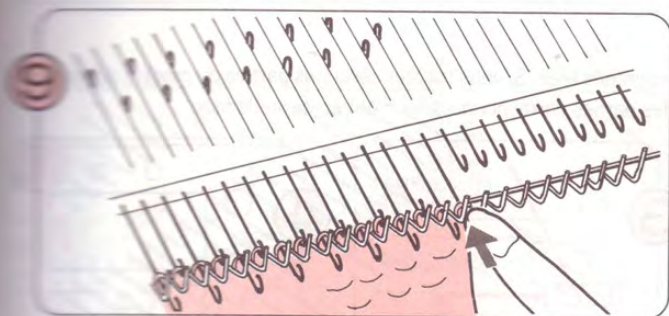

Si une aiguille terminale est en position D, ramenez-la en position B.

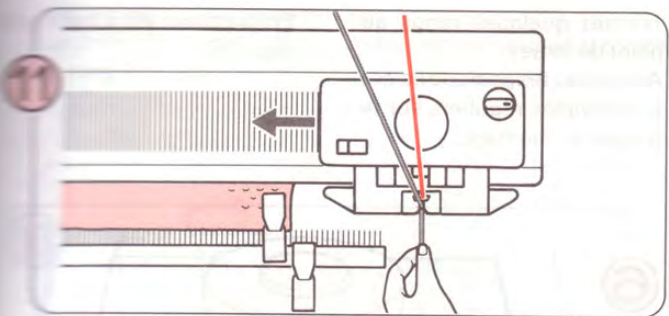

Tricotez un rang avec le chariot K, tout en tenant l'extrémité du fil entre les doigts.

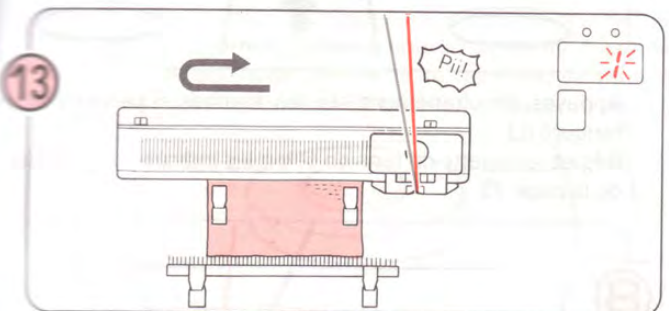

Tricotez le motif jusqu'à ce que vous entendiez un "Pii". Si vous êtes occupé à déplacer le chariot de droite à gauche lorsque vous entendez cette tonalité, terminez le rang et tricotez un rang supplémentaire. Le chiffre 1 clignote à l'écran. Vous venez de tricoter un motif complet en longueur.

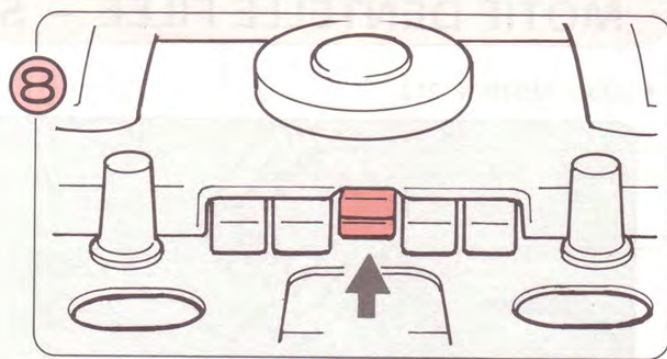

Appuyez simultanément sur les touches supérieure et inférieure (L).

Placez la molette de tension comme indiqué au tableau de la page 79.

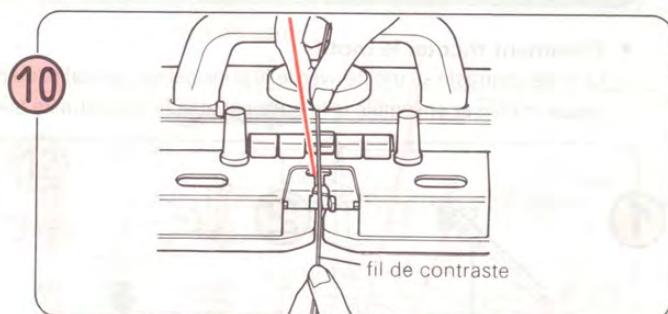

Enfilez le fil de contraste dans le distributeur de fil B - vous ne devez pas ouvrir le levier du distributeur pour ce faire.

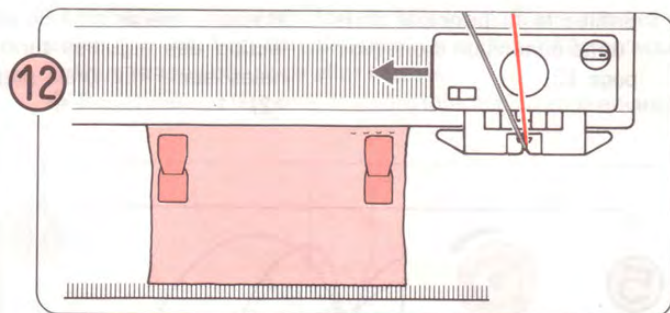

Continuez à tricoter, tout en vous rappelant de ramener l'aiguille terminale sélectionnée en position B (voir point 9).

- ♣ Repositionnez les poids de lisière tous les 10 rangs environ.
- ♣ Déplacez lentement le chariot K.

• Vous pouvez à présent soit continuer - Dans ce cas, répétez les opérations 12 - 13.

• Soit terminer le motif - dans ce cas ...

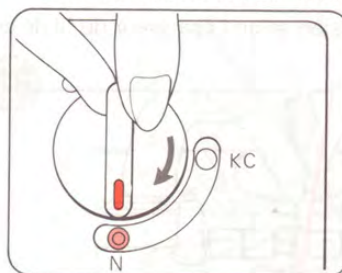

Placez le sélecteur sur N. Les boutons de came sont automatiquement déengagés.

♣ Pendant que vous tricotez le motif, vous devez faire passer le chariot K par le centre de la machine (aiguille 1 verte) à chaque rang.

MOTIF DENTELLE FILEE — SELECTEUR II

• <Ex.> MOTIF N° 212



Exemple Programmation du motif

1 2 3 4 5 6 KRC SELECTOR (SELECTEUR)

(1) **212** PATTERN NO. (MOTIF N°) (3) **11** POSITION
 (2) **1** QUANTITY (QUANTITE) (4) **0** QUANTITY (QUANTITE)
1 **2**

• Comment tricoter le motif

Le fil de contraste se tricote avec le fil principal sur la totalité du motif en dentelle filée. Si vous tricotez certaines parties du modèle au point de jersey, n'utilisez ensemble le fil principal et le fil de contraste que pour les parties correspondant au motif en dentelle filée.

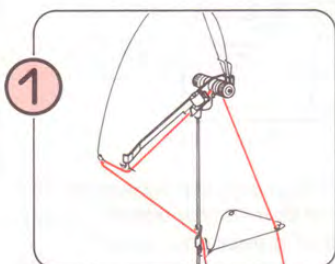

1 Enfilez le fil principal dans l'unité de tension droite (voir page 13).

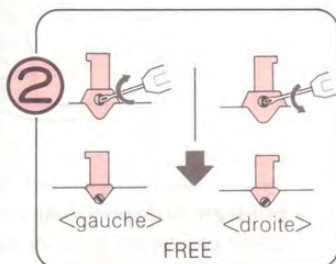

2 Placez le mécanisme de sélection des aiguilles terminales sur FREE (voir page 12).

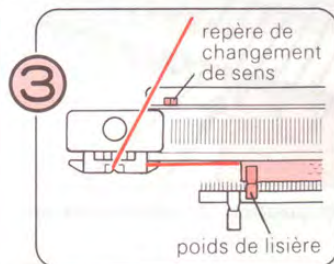

3 Tricotez quelques rangs au point de jersey. Accrochez les poids de lisière à intervalles réguliers sur le peigne de montage.

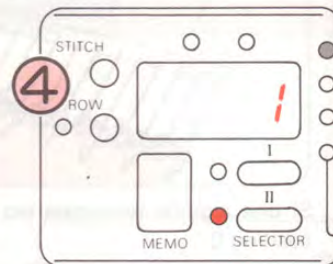

4 Programmez votre motif (voir page 27).

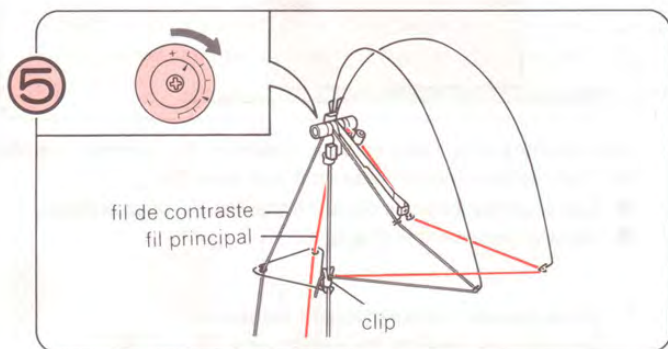

5 Enfilez le fil de contraste très fin dans l'unité de tension gauche. Ajustez la molette de tension selon l'épaisseur du fil de contraste.

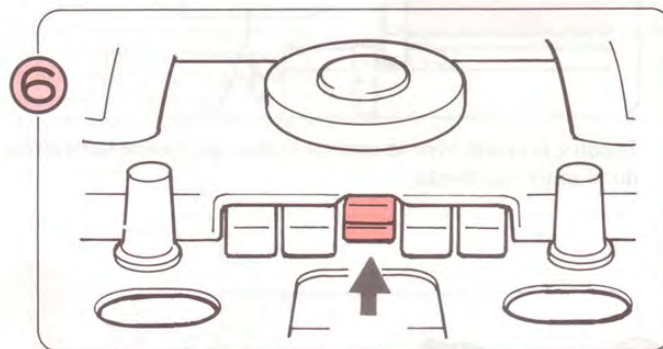

6 Appuyez simultanément sur les touches supérieure et inférieure (L). Réglez la molette de tension selon les indications du tableau de la page 79.

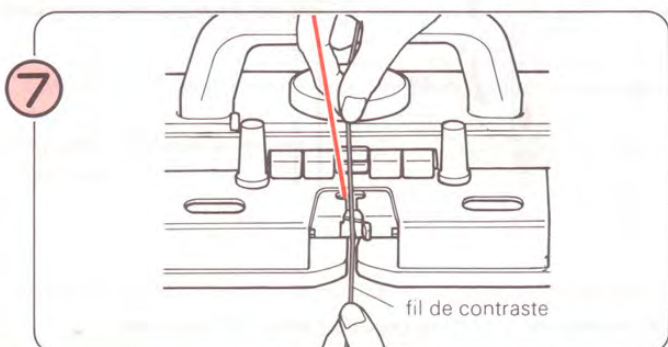

7 Enfilez le fil de contraste dans le distributeur de fil B - vous ne devez pas ouvrir le levier du distributeur pour ce faire.

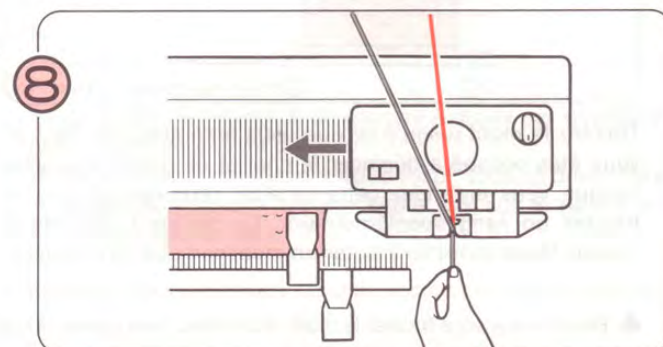

8 Tricotez un rang avec le chariot K, tout en tenant l'extrémité du fil entre les doigts.

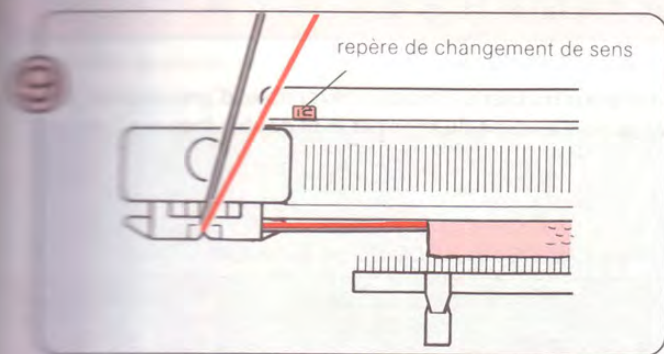

9 Continuez à tricoter jusqu'à ce que vous vouliez commencer le motif en dentelle filée. Placez le chariot K au-delà du repère gauche de changement de sens.

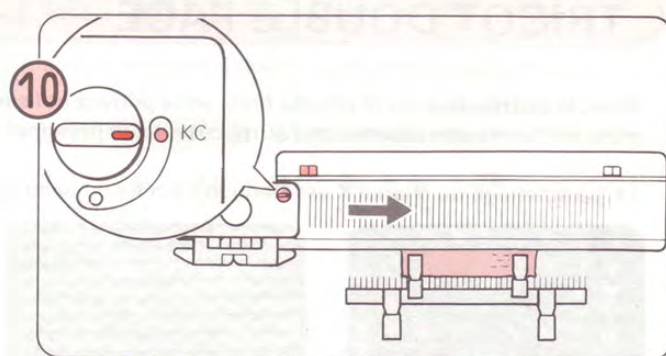

10 Placez le sélecteur sur KC. Faites glisser le chariot K de gauche à droite au-delà du repère de changement de sens.

♣ Lorsque vous commencez votre tricot, vous ne devez faire glisser le chariot K qu'une seule fois sur le repère de changement de sens.

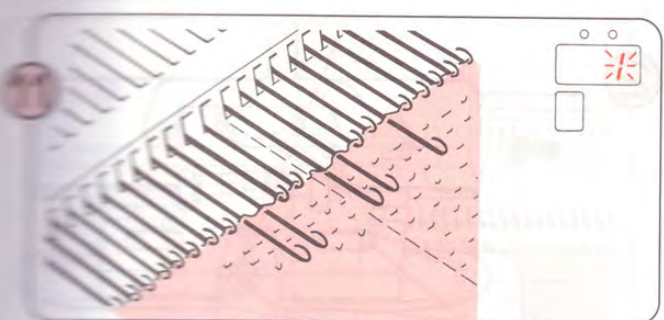

11 Les aiguilles sont sélectionnées. Le chiffre 1 clignote à l'écran, indiquant que vous allez tricoter le rang 1 du motif.

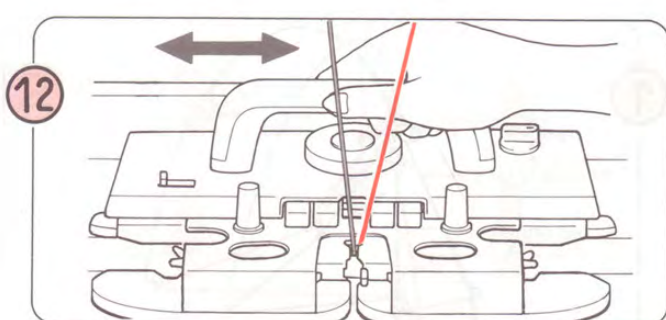

12 Faites glisser plusieurs fois le chariot K. Vous tricotez à présent le motif en dentelle filée. Le chiffre à l'écran vous indique le rang que vous allez tricoter.

♣ Repositionnez les poids de lisière tous les 10 rangs environ.

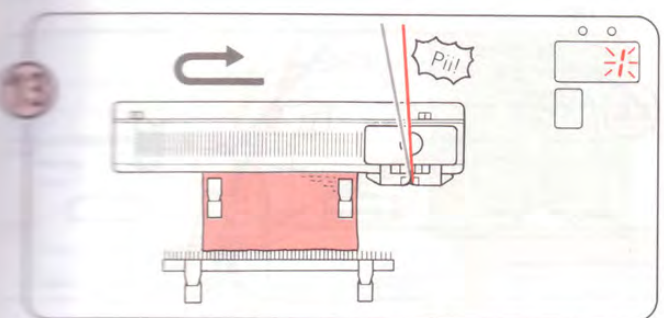

13 Tricotez le motif jusqu'à ce que vous entendiez un "Pii". Si vous êtes occupé à déplacer le chariot de droite à gauche lorsque vous entendez cette tonalité, terminez le rang et tricotez un rang supplémentaire. Le chiffre 1 clignote à l'écran.

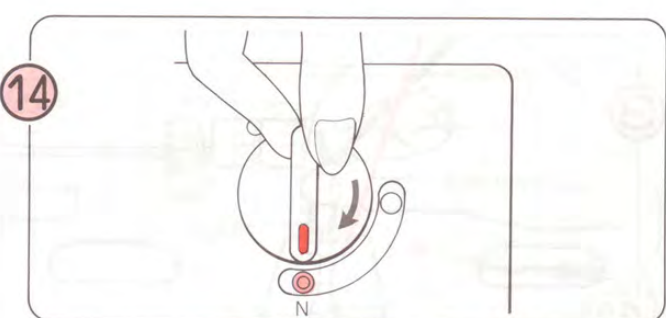

14 Placez le sélecteur sur N. Les boutons de came sont automatiquement dégagés.

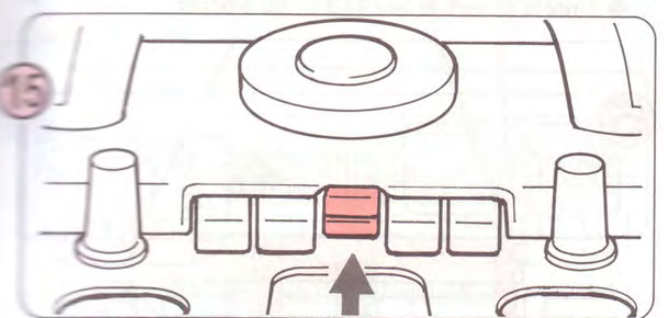

15 Appuyez simultanément sur les touches supérieure et inférieure (L). Continuez à tricoter jusqu'à ce que vous ayez terminé le modèle.

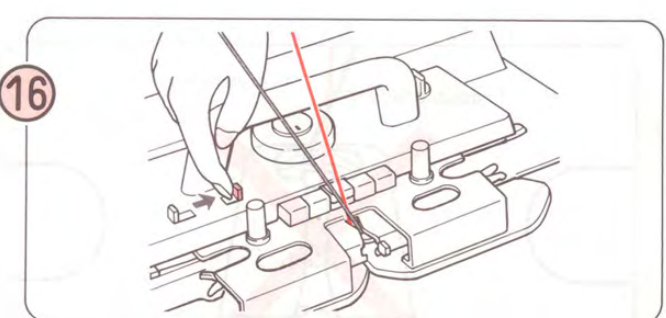

16 Faites glisser le levier de dégagement des boutons de came vers la droite.

♣ Pendant que vous tricotez le motif, vous devez faire passer le chariot K par le centre de la machine (aiguille 1 verte) à chaque rang.

TRICOT DOUBLE FACE

Avec le distributeur de fil double face, vous pouvez utiliser deux fils pour tricoter un modèle réversible, d'une couleur d'un côté et d'une autre couleur de l'autre côté. Le fil principal apparaîtra sur l'endroit du tricot et le fil double face sur l'envers.

Le paramétrage du chariot K est identique à celui du point de jersey.



Endroit



Envers

TABLEAU DE REGLAGE DE LA TENSION

Combinaison des fils		Molette de tension
Moyen	Moyen	2 ~ 6
Moyen	Epais	4 ~ 8
Epais	Epais	6 ~ 10
Irrégulier	Moyen	6 ~ 10

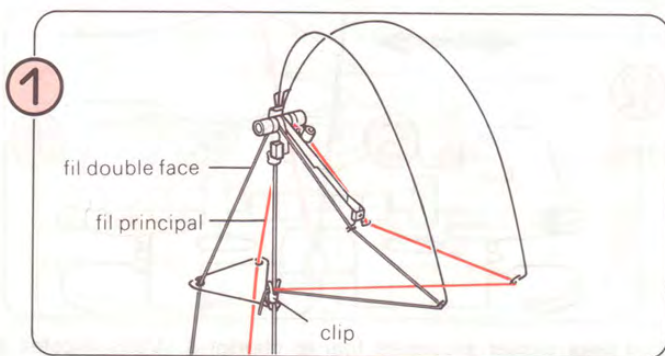

1 Enfilez les fils dans l'unité de tension, comme indiqué ci-dessus.

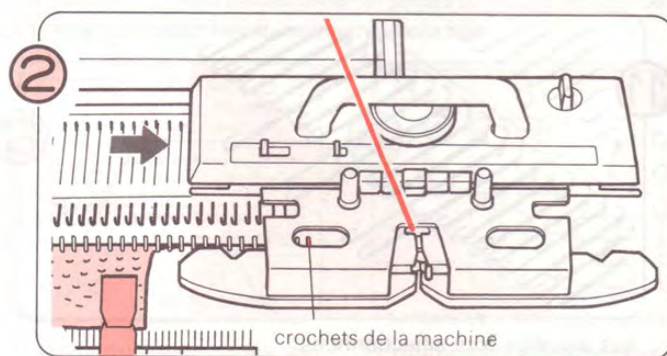

2 Faites passer le fil principal par l'orifice réservé au fil principal. Tricotez quelques rangs au point de jersey en terminant avec le chariot K sur la droite. Amenez le chariot K au-delà des crochets de la machine.

♣ Repositionnez les poids de lisière le long du bord de l'ouvrage.

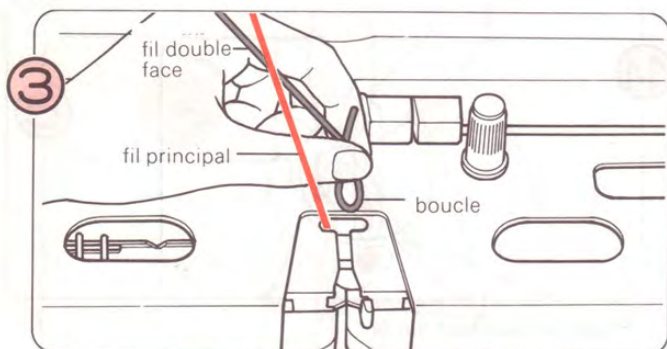

3 Faites passer l'extrémité du fil double face derrière le fil principal.

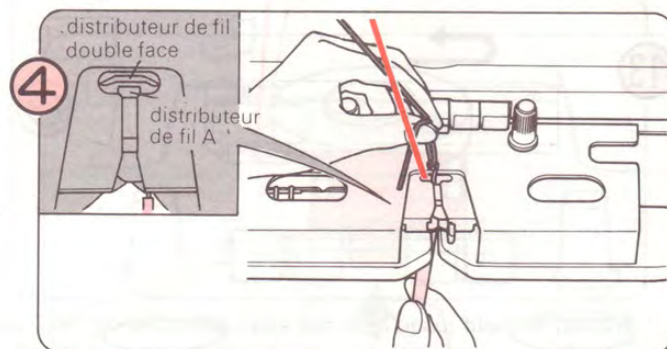

4 Faites passer le fil double face par le distributeur de fil double face.

♣ Tirez le fil vers le bas à l'aide du crochet.

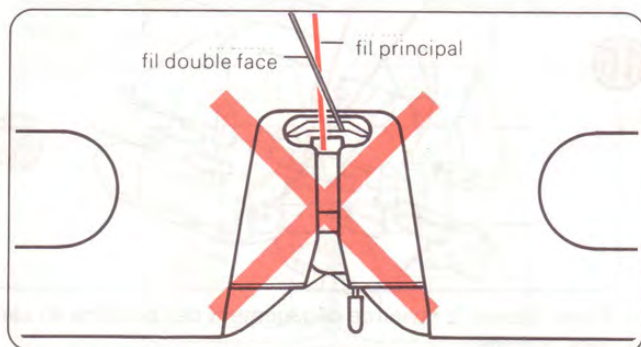

Assurez-vous que les deux fils ne soient pas emmêlés.

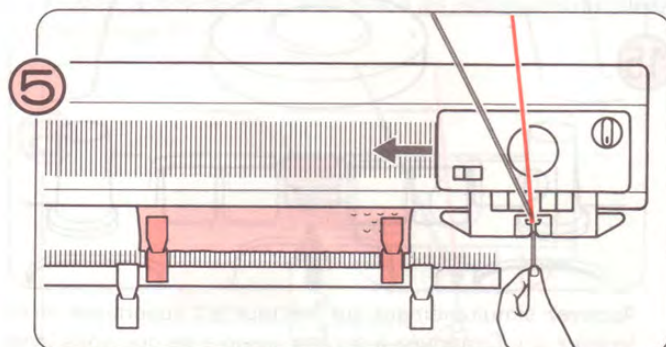

5 En tenant l'extrémité du fil double face entre les doigts, déplacez le chariot K vers la gauche. Dès que les aiguilles ont saisi le fil, lâchez-le. Continuez à tricoter de la même manière. Vous tricotez un modèle double face.

♣ Repositionnez les poids de lisière tous les 10 rangs environ.

MOTIF A MAILLES RAMASSEES DOUBLE FACE

Ce motif se tricote comme un modèle à mailles ramassées normal, mais en utilisant le distributeur de fil double face.

MOTIF N° 153



Comment tricoter le motif.

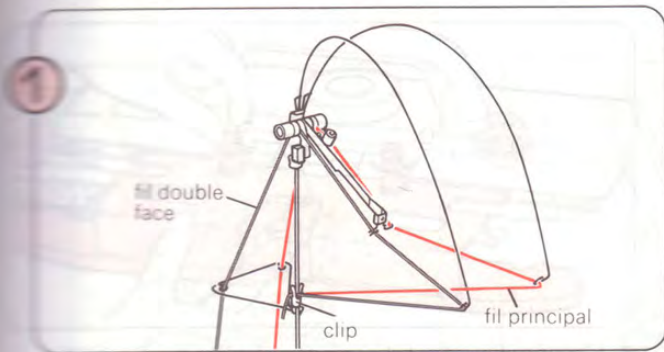

Entrelacez les fils comme indiqué ci-dessus.
Placez la molette de tension du chariot K sur un numéro supérieur à celui utilisé pour le tricot double face.

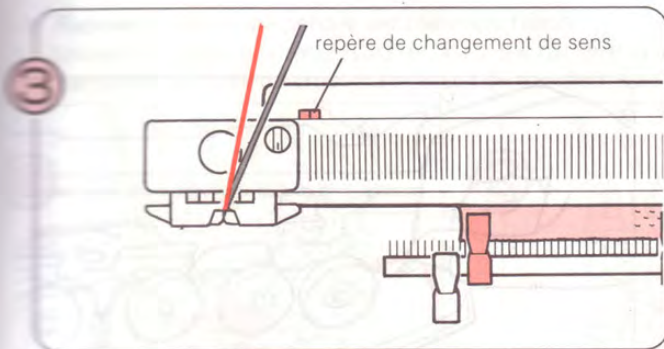

Après avoir tricoté quelques en double face, amenez le chariot K au-delà du repère gauche de changement de sens.
➤ Accrochez les poids de lisière le long du bord de l'ouvrage.

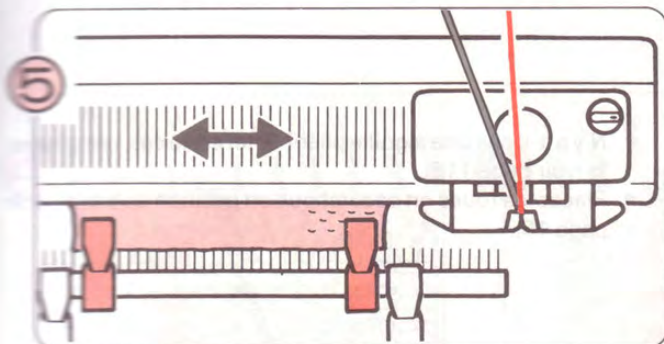

Continuez de tricoter en suivant les instructions pour motif à mailles ramassées (points 2 à 13 page 70).
➤ Repositionnez les poids de lisière tous les 10 rangs environ.

Exemple Programmation du motif

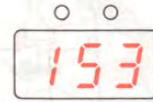

PATTERN NO. (MOTIF N°)

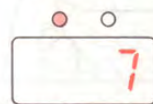

POSITION

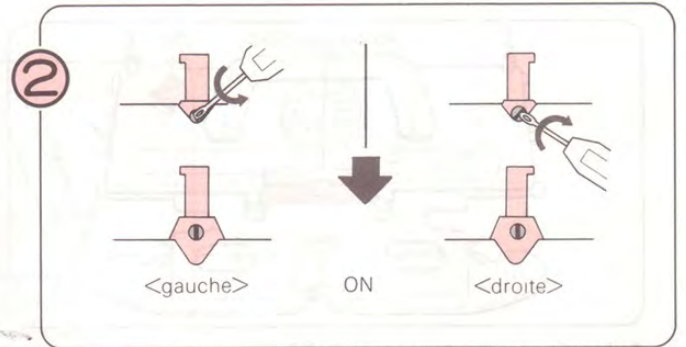

Placez le mécanisme de sélection des aiguilles terminales sur ON (voir page 12).

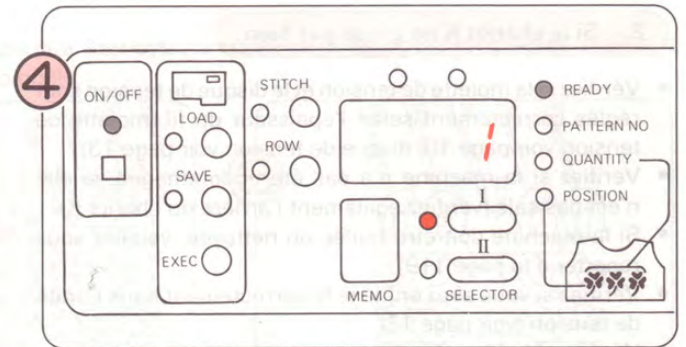

Programmez le motif (voir page 19).

♣ Il est possible que vous ne puissiez pas tricoter un motif Tuck double face si l'épaisseur ou le type de fil ne convient pas.

CONSEILS UTILES

COMMENT RESOUDRE LES PROBLÈMES PENDANT QUE VOUS TRICOTEZ

● QUE FAIRE LORSQUE VOUS EPROUVEZ DES DIFFICULTÉS À TRICOTER AU POINT DE JERSEY.

1. Si les aiguilles ne saisissent pas le fil correctement.

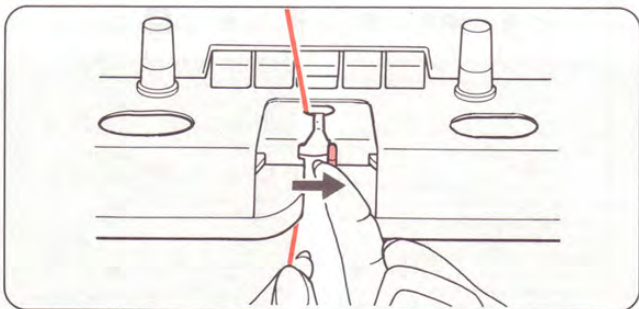

- Le fil est-il correctement placé dans le distributeur A?
- Le levier du distributeur de fil est-il fermé?

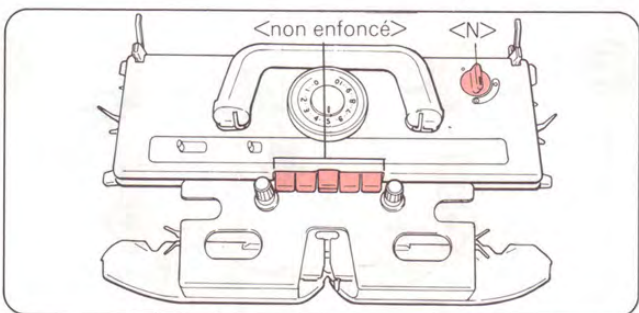

- Le sélecteur est-il placé sur N?
- L'un des boutons de came est-il enfoncé?

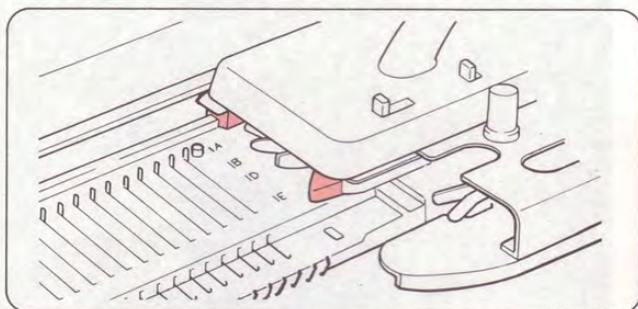

- Le chariot K est-il bien placé sur le lit d'aiguilles?

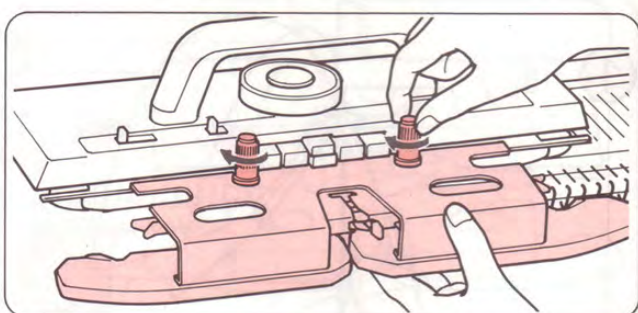

- L'avant-chariot est-il correctement fixé au chariot K.

2. Si le chariot K ne glisse pas bien.

- Vérifiez si la molette de tension et le disque de tension sont réglés correctement selon l'épaisseur du fil (molette de tension voir page 10, disque de tension voir page 13).
- Vérifiez si la machine n'a pas été endommagée, si elle n'est pas sale (vérifiez également l'arrière du chariot K).
- Si la machine doit être huilée ou nettoyée, veuillez vous reporter à la page 119).
- Vérifiez si vous avez enfilé le fil correctement dans l'unité de tension (voir page 13).
- Vérifiez si le fil se déroule sans entrave de la pelote.
- Vérifiez si les brosses rondes tournent bien. S'il y a du fil autour, retirez-le.

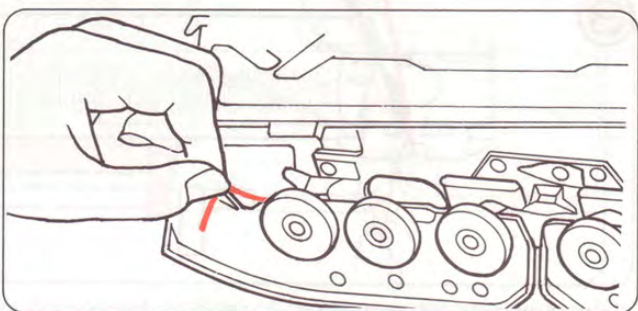

3. Si les mailles ne se forment pas correctement.

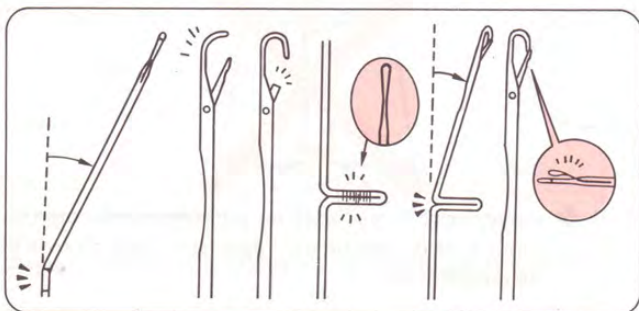

- N'y a-t-il pas une aiguille pliée? Si tel est le cas, remplacez-la (voir page 118).
- Placez les roues en caoutchouc en position de travail (voir page 16).

Comment reprendre une maille perdue?

Reprise d'une maille perdue.

Introduisez l'outil de transfert dans la maille du rang précédant celui où la maille a été perdue. Reprenez la maille comme indiqué sur le schéma.

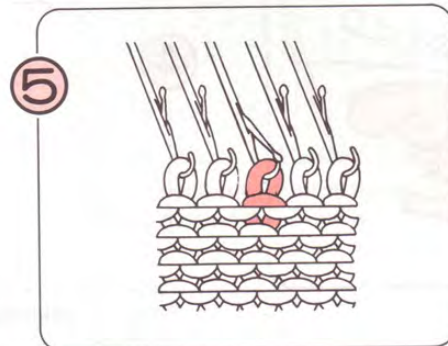
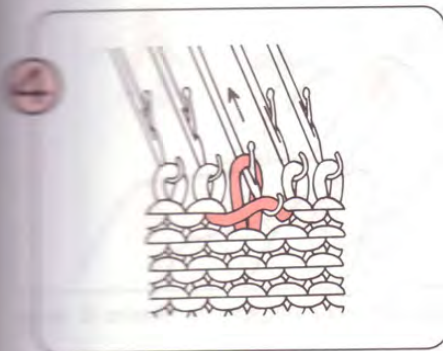
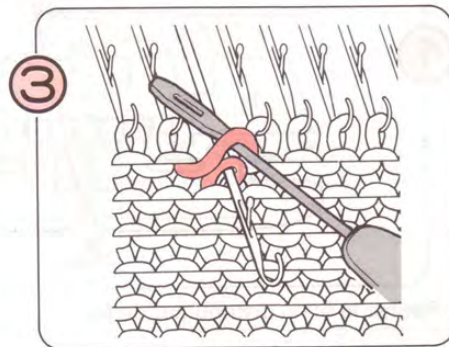
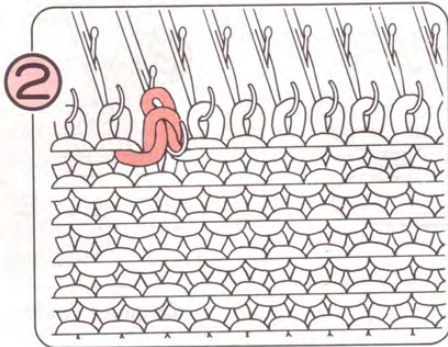
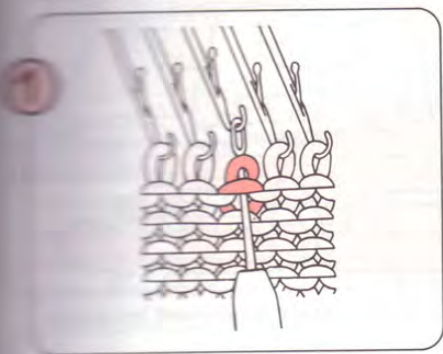

Reprise d'une maille perdue sur plusieurs rangs.

Utilisez le crochet de travail et accrochez-y, par l'arrière, la maille perdue. Retricotez la maille perdue rang par rang. Au dernier rang, transférez la maille du crochet sur l'outil de transfert, puis sur l'aiguille.

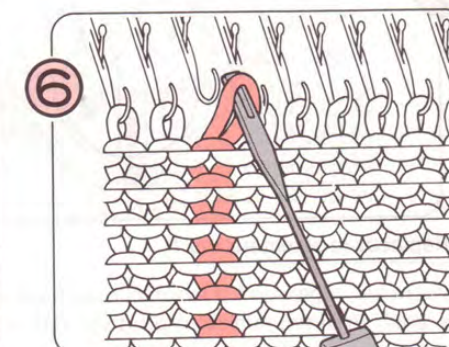
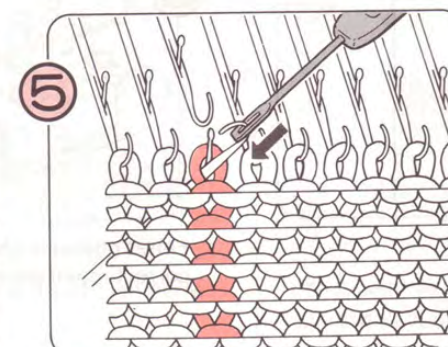
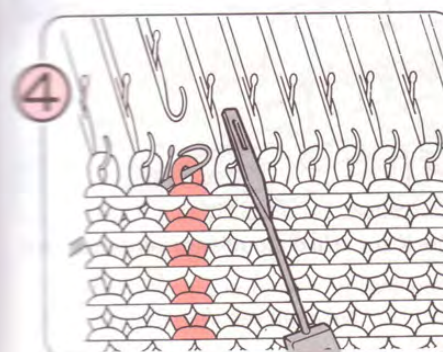
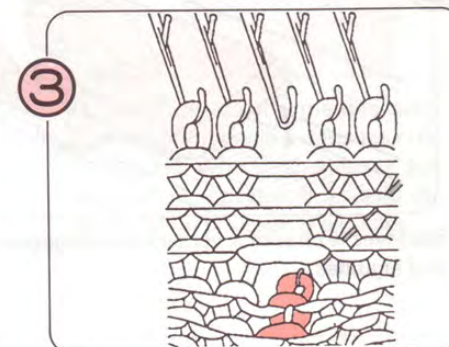
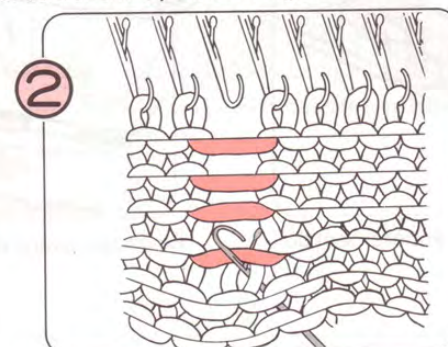
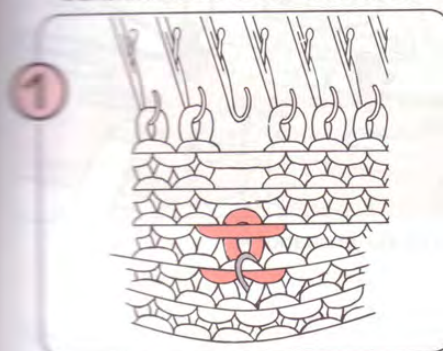

● QUE FAIRE EN CAS D'ERREUR DANS UN MOTIF AU POINT DE JERSEY OU DOUBLE FACE.

1. Si le chariot se bloque.

- N'essayez pas de déplacer le chariot de force. Procédez comme suit:

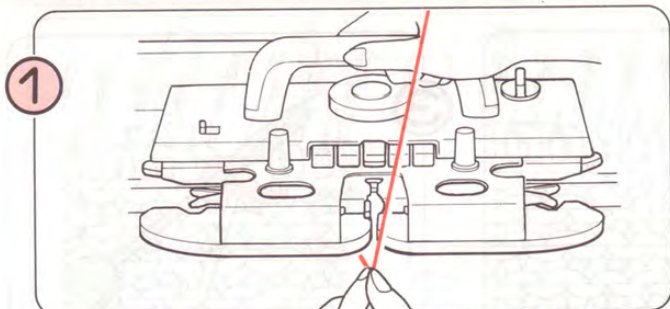

Retirez le fil du distributeur de fil.

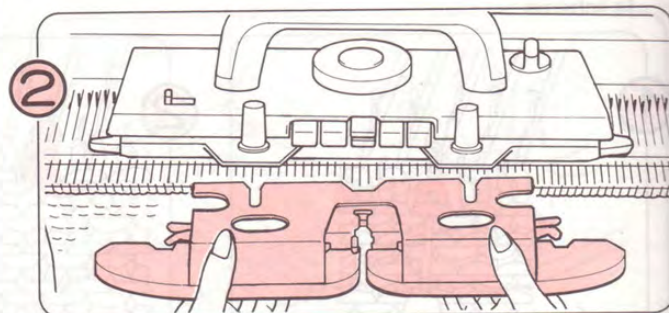

Dégagez l'avant-chariot en libérant doucement les ergots.

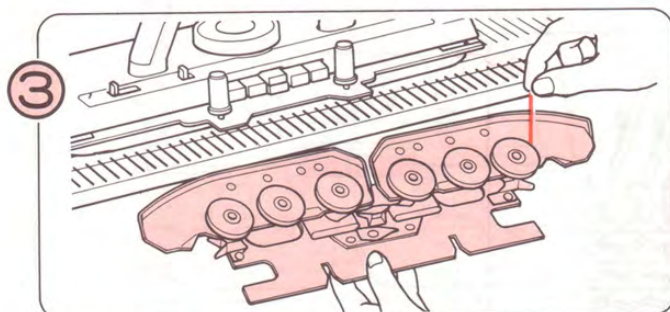

Désemmêlez le fil enroulé autour des roues.



Placez le sélecteur du CR pour dégager le chariot K de la machine.

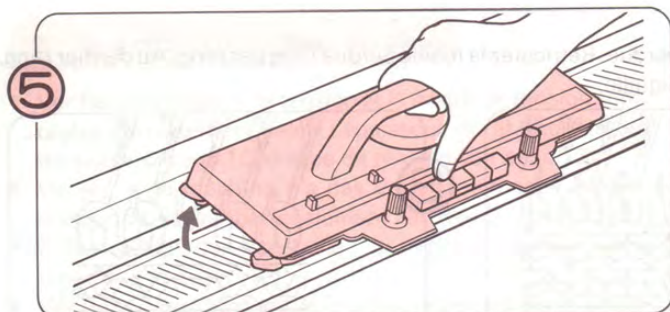

Soulevez le chariot K vers vous et dégagez-le entièrement du lit d'aiguilles.

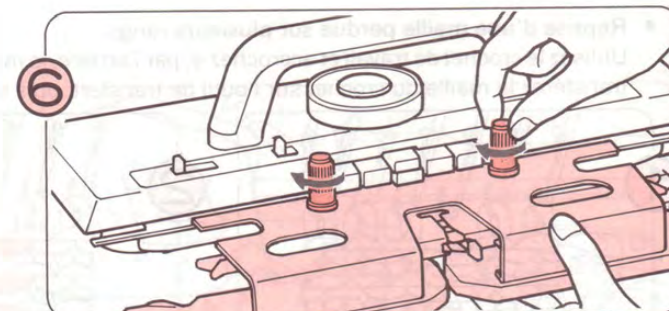

Revissez l'avant-chariot sur le chariot K.

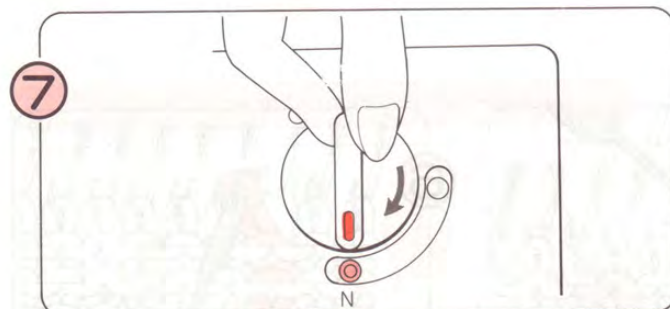

Remplacez le sélecteur sur N.

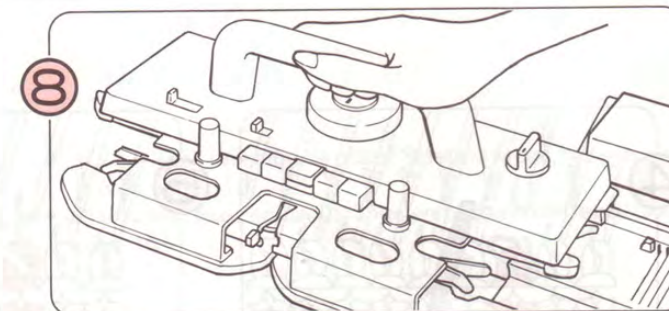

Faites glisser le chariot K sur le lit d'aiguilles et vérifiez s'il est correctement placé.

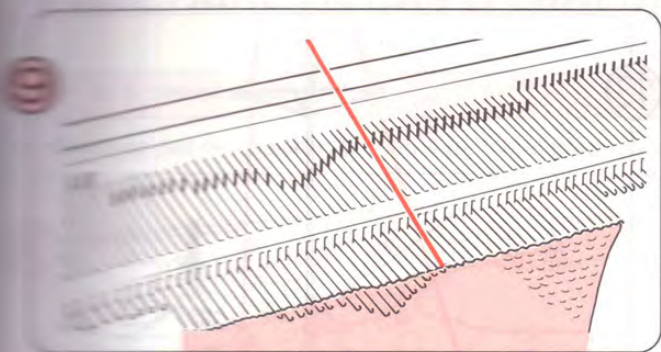

À l'aide de l'outil de transfert, ramenez dans les crochets des aiguilles toutes les mailles qui auraient glissé sur les tiges des aiguilles, afin de ne pas en perdre (cette technique est illustrée ci-dessous).

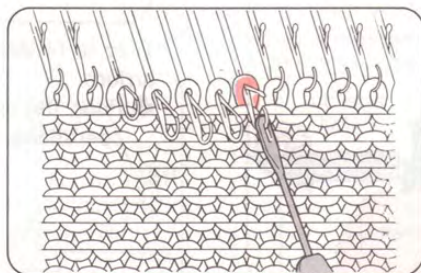
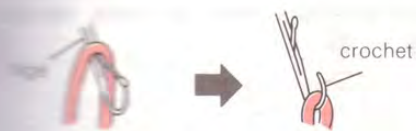

(1) Placez l'oeillet de l'outil de transfert dans le crochet de l'aiguille.

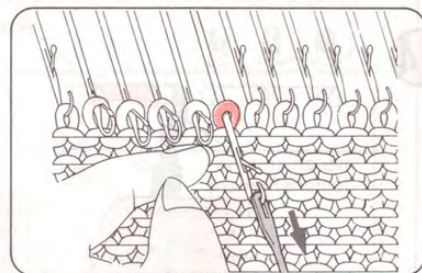

(2) Tenez l'outil de transfert et tirez-le vers vous dans le prolongement de l'aiguille.

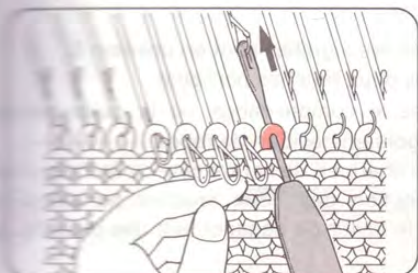

(3) Repoussez l'outil de transfert vers la machine jusqu'à ce qu'il accroche la maille.

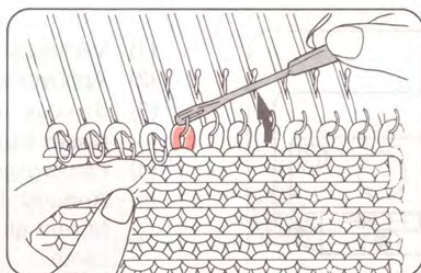

(4) Transférez la maille dans le crochet de l'aiguille.

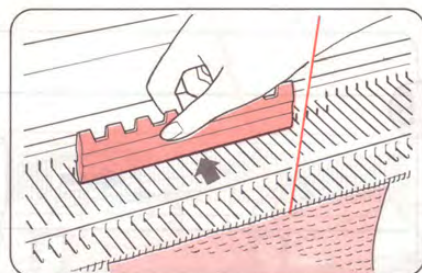

(5) Lorsque toutes les mailles sont correctement posées dans les crochets des aiguilles, alignez les aiguilles en position B à l'aide du bord plat du poussoir d'aiguilles.

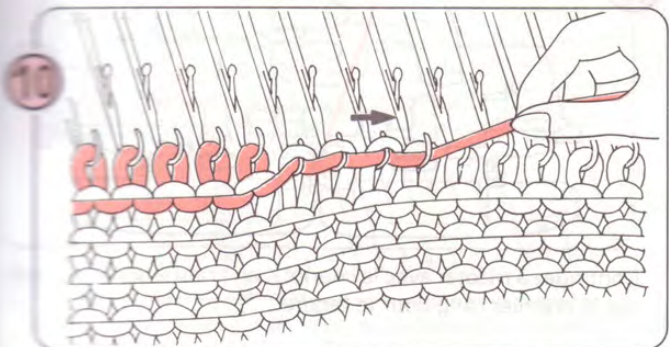

Tirez légèrement le fil vers le côté pour qu'il soit bien serré dans les crochets des aiguilles.

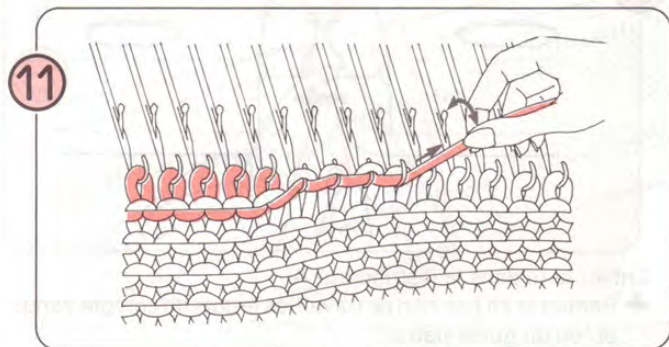

Tirez le fil vers le haut pour détricoter l'ouvrage: les mailles sont défaites et celles du rang inférieur tombent dans les crochets des aiguilles. Procédez de la sorte pour quelques mailles à la fois, puis répétez les opérations 10 et 11 sur toute la longueur du rang.

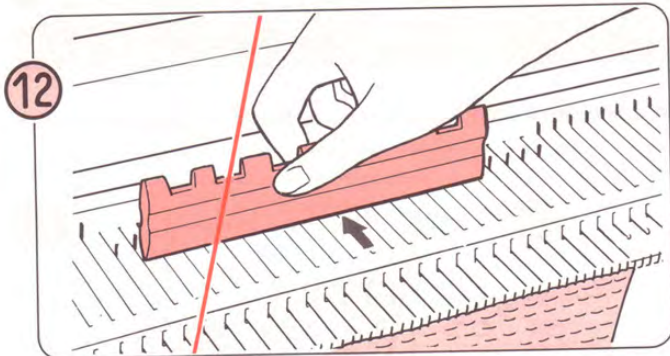

Après avoir détricoté un rang, vérifiez si toutes les milles sont bien dans les crochets des aiguilles.
A l'aide du bord plat du poussoir d'aiguilles, alignez toutes les aiguilles en position B.

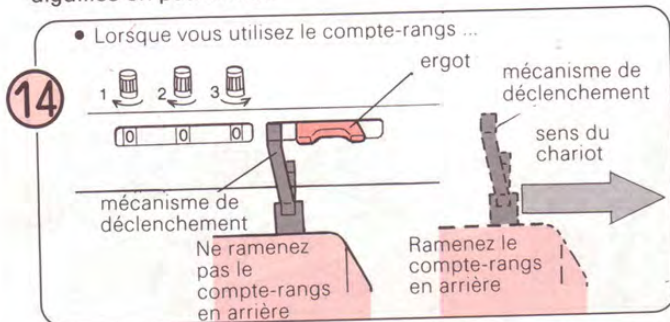

Ramenez le compte-rangs en arrière, ainsi que le guide-patron (si vous l'utilisez) en décomptant le nombre de rangs détricotés.
(Ne comptez pas le dernier rang si le mécanisme de déclenchement n'a pas fonctionné, c'est-à-dire si l'erreur est survenue avant que le chariot K ne passe les ergots.)

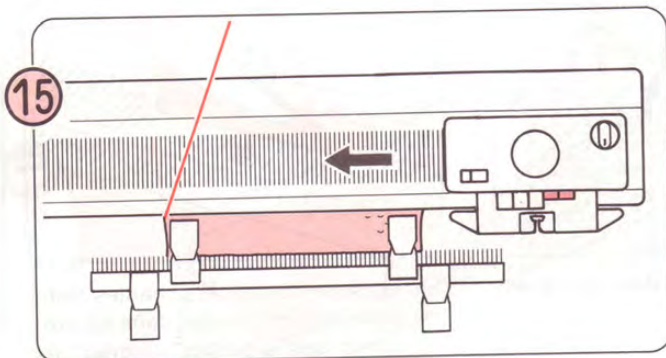

Si le fil est du côté opposé à celui du chariot K, faites glisser le chariot K sur les aiguilles sans tricoter, comme indiqué ci-dessous.

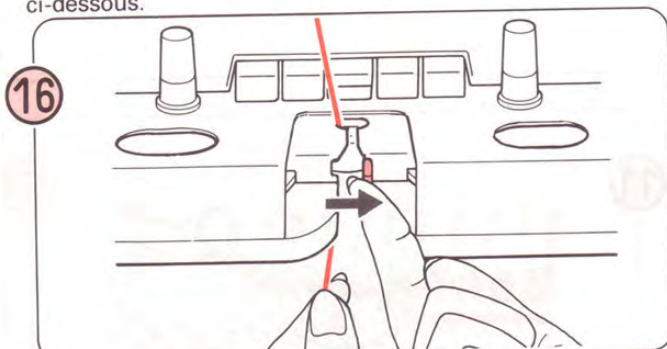

Enfilez le fil dans le distributeur A.
♣ Remettez en position de travail les ergots du compte-rangs et/ou du guide-patron.

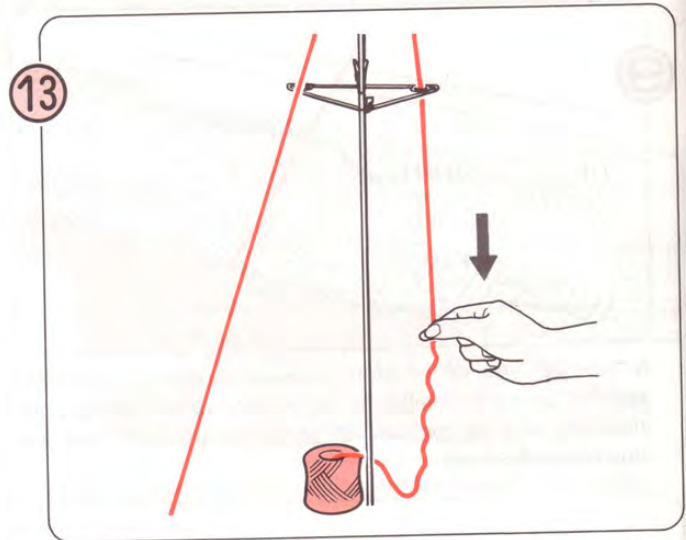

Tirez le fil lâche détricoté vers le bas, à partir du guide-fil arrière.
♣ Pour détricoter plusieurs rangs du tricot, répétez les opérations 10 - 12.

- (1) Vérifiez si toutes les aiguilles sont en position B.
- (2) Appuyez sur les deux touches partielles.
- (3) Si vous utilisez le compte-rangs ou le guide-patron, placez leurs ergots en position de repos.
- (4) Faites glisser le chariot K de l'autre côté du lit d'aiguilles.
- (5) Annulez la fonction des deux touches partielles en faisant glisser le levier de dégagement des boutons de came.

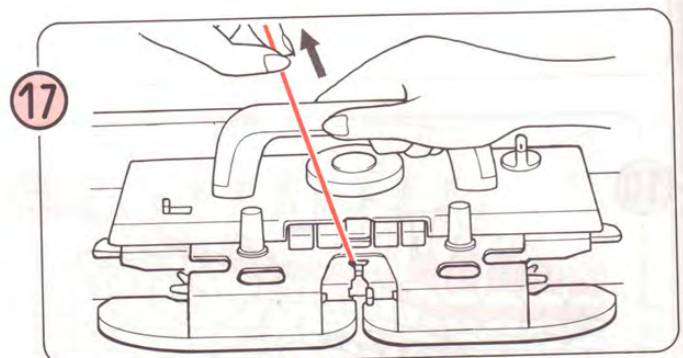

Continuez à tricoter avec le chariot K en tirant légèrement le fil sur le premier rang pour le tendre.

2. Comment détricoter une partie de l'ouvrage.

Pour détricoter un ou plusieurs rangs de l'ouvrage (si vous avez tricoté trop de rangs par exemple), suivez les instructions 10 à 17 ci-dessus.

● QUE FAIRE EN CAS D'ERREUR DANS UN MOTIF

1. Si le chariot se bloque.

- N'essayez pas de déplacer le chariot de force. Procédez comme suit:

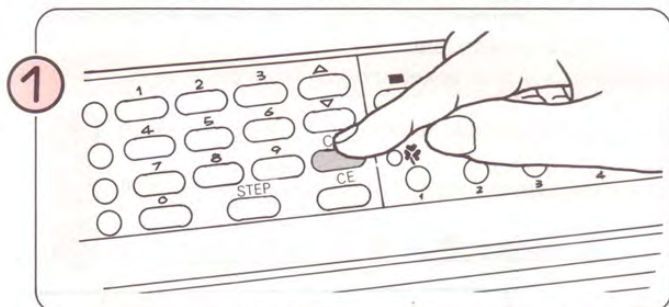

Appuyez sur la touche CR. Le témoin READY clignote.

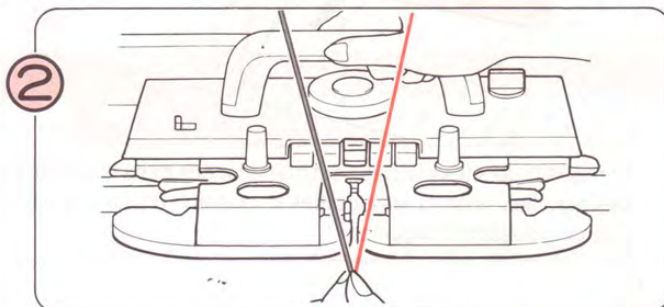

Retirez le fil du distributeur de fil.

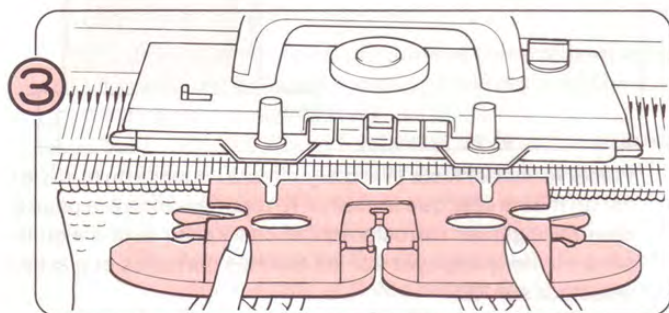

Dégagez l'avant-chariot en libérant doucement les ergots.

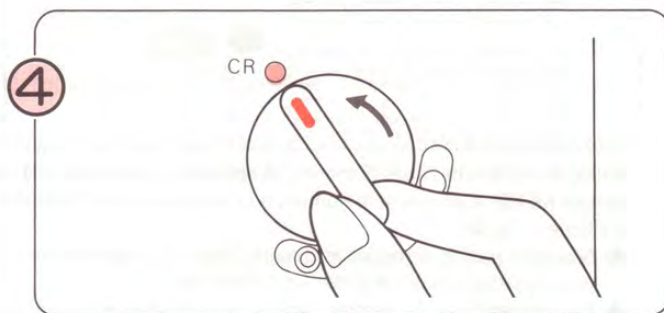

Placez le sélecteur sur CR pour dégager le chariot K de la machine.

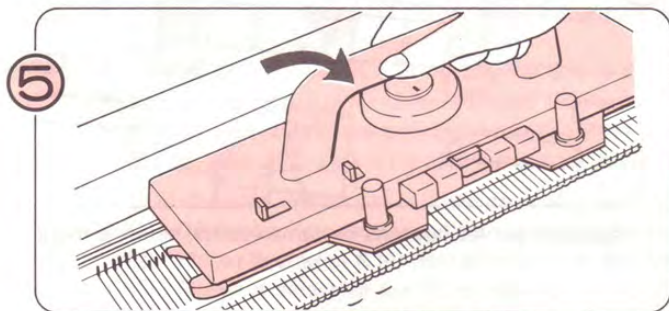

Soulevez le chariot K vers vous et dégagez-le entièrement du lit d'aiguilles. Placez le sélecteur sur N.

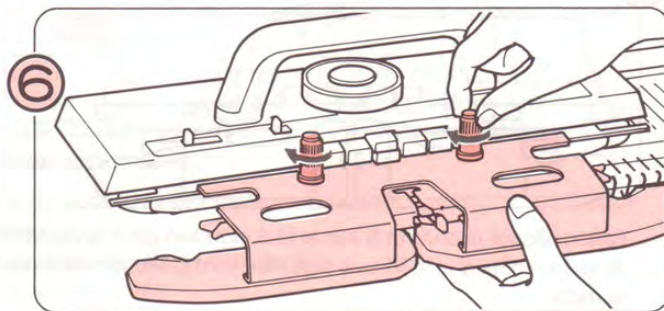

Revissez l'avant-chariot sur le chariot K.

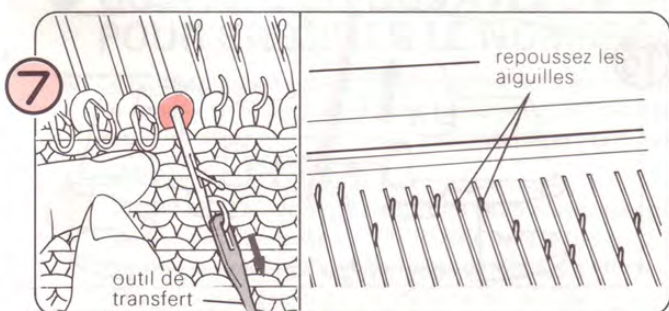

Si des aiguilles ont glissé, tirez-les vers vous en utilisant l'outil de transfert.

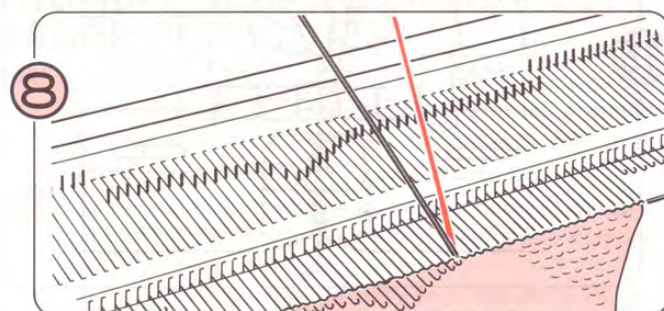

A l'aide de l'outil de transfert, ramenez dans les crochets des aiguilles toutes les mailles qui auraient glissé sur les tiges des aiguilles, afin de ne pas en perdre (voir page 88, opération (1) à (5)).



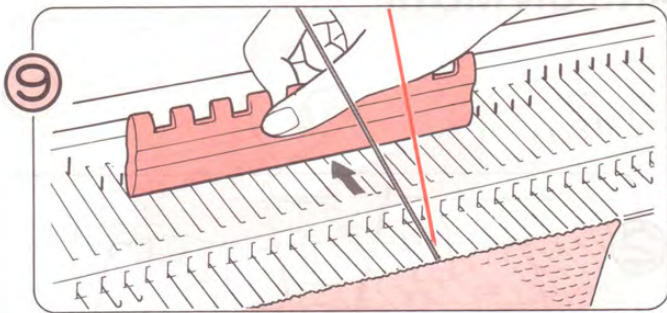

Lorsque toutes les mailles sont bien placées dans les crochets des aiguilles, alignez les aiguilles en position B à l'aide du côté plat du poussoir d'aiguilles.

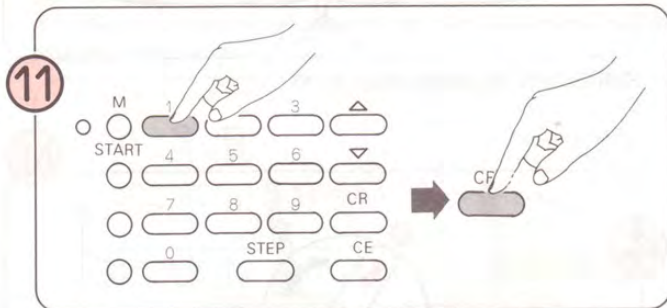

Entrez le nombre de rangs détricotés et appuyez sur la touche CR. Le témoin READY s'allume et le numéro du rang que vous allez tricoter s'affiche à l'écran.

- ♣ N'oubliez pas de diminuer le compte-rangs et le guide-patron (si vous l'utilisez) du nombre de rangs détricotés.
- ♣ Ne comptez pas le dernier rang si le mécanisme de déclenchement n'a pas fonctionné, c'est-à-dire si l'erreur est survenue avant que le chariot K ne passe les ergots.

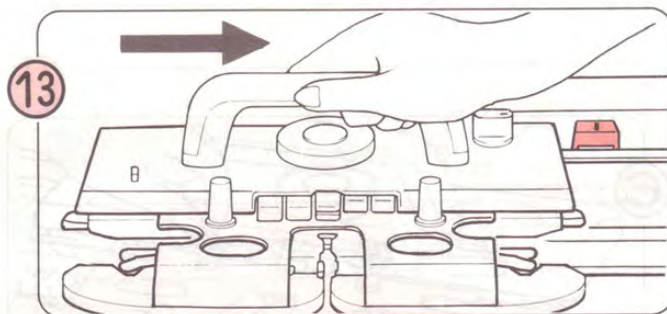

Faites glisser le chariot K sur le lit d'aiguilles pour le ramener du même côté que le fil. Les aiguilles sont sélectionnées pour le motif.

- ♣ Si vous utilisez le compte-rangs ou le guide-patron, placez leurs ergots en position de repos.

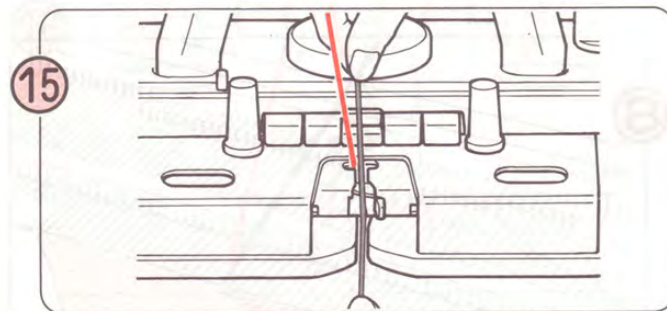

Enfilez le fil dans le distributeur.

- ♣ Si vous utilisez le fil de contraste ou le fil de tissage, n'oubliez pas de l'enfiler.

10

Détricotez le rang (voir opérations 10 à 13, pages 88-89).

- ♣ Si vous avez détricoté plusieurs rangs, notez le nombre de rangs détricotés. Si vous vous êtes arrêté au milieu d'un rang (même s'il ne reste qu'une maille), considérez ce rang comme détricoté.

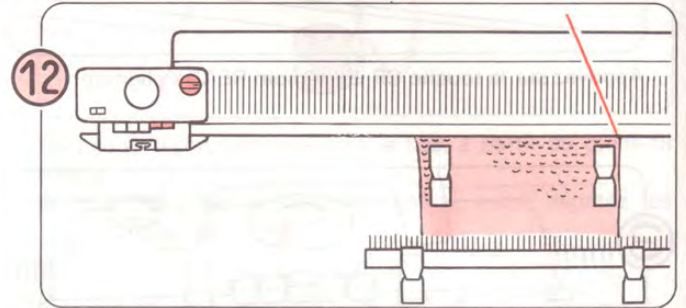

Placez le chariot K sur le lit d'aiguilles, à l'opposé du fil. (Si le fil est du même côté que le chariot K, reportez-vous à la page 89 pour faire glisser correctement le chariot sur le lit d'aiguilles sans tricoter.) Appuyez sur les touches partielles et placez le sélecteur sur KC.

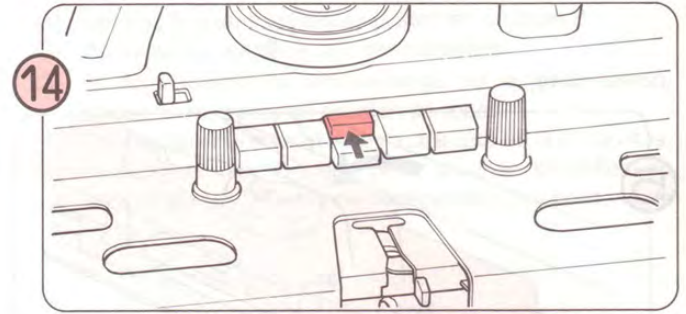

Appuyez sur les boutons de came voulus, selon le motif.

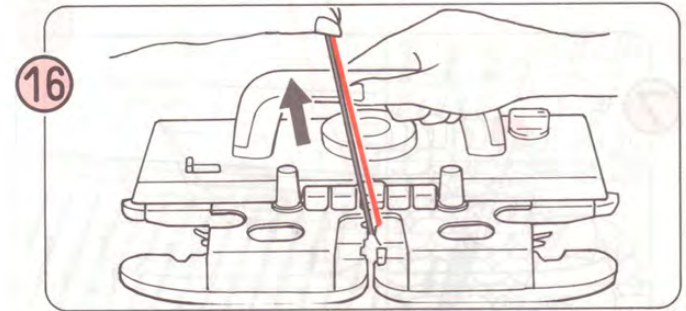

Continuez à tricoter avec le chariot K en tirant légèrement le fil sur le premier rang pour que l'ouvrage soit bien tendu.

- ♣ Remettez au repos le ergots du compte-rangs et/ou du guide-patron s'il y a lieu.

2. Si vous voulez détricoter quelques rangs (lorsque le chariot K a dépassé la fin de l'ouvrage).

- 1 Commencez par détricoter le nombre de rangs voulu. (Reportez-vous aux instructions 10 à 13, aux pages 88-89.)
- 2 Suivez les instructions 11 à 16 à la page 91. (Avant d'entrer le nombre de rangs détricotés au point 11, effacez le le chiffre qui se trouvait à l'écran en appuyant sur la touche CE.)

3. Si les aiguilles sélectionnées sont repoussées par inadvertance.

- 1 Amenez toutes les aiguilles en position B et retirez le fil du distributeur de fil.
- 2 Appuyez sur la touche CE. Tapez 0 et appuyez sur la touche CR.
- 3 Suivez les instructions 12 à 16 à la page 91.

● QUE FAIRE SI LES AIGUILLES SONT MAL SELECTIONNEES.

Vérifiez les éléments suivants:

- Vérifiez si vous avez programmé correctement le motif.
- Vérifiez si le chariot K est bien réglé et s'il était bien au-delà du repère de changement de sens lorsque vous avez entamé le premier rang du motif.
- Vérifiez si le chariot K est passé par le centre de la machine (aiguille verte 1) à chaque rang. Si le chariot K a été renvoyé dans l'autre sens sans être passé par le centre du lit d'aiguilles, la machine resélectionne les mêmes aiguilles. Si vous avez commis cette erreur, corrigez la sélection d'aiguilles comme suit:
 - (1) Placez toutes les aiguilles sélectionnées en position B.
 - (2) Appuyez sur les deux touches partielles et faites glisser le chariot K sur le lit d'aiguilles, pour l'amener de l'autre côté. (Le chariot K doit passer par le centre de la machine.)
 - (3) Placez toutes les aiguilles qui seraient encore sélectionnées en position B.
 - (4) Refaites glisser le chariot K sur le lit d'aiguilles, pour sélectionner correctement les aiguilles.
 - (5) Appuyez sur le(s) bouton(s) de came selon le motif, vérifiez le fil dans le distributeur et continuez à tricoter.

● QUE FAIRE SI LES AIGUILLES NE SONT PAS SELECTIONNEES ET RESTENT EN POSITION B.

Vérifiez les éléments suivants:

- Vérifiez si le chariot K est bien réglé et s'il était bien au-delà du repère de changement de sens lorsque vous avez entamé le premier rang du motif.
- Vérifiez si le témoin READY est allumé. S'il ne l'est pas, vérifiez si le programme est terminé ou non.
- Le sélecteur est-il placé différemment? Vérifiez si le motif a été créé alors que le sélecteur était placé sur II.
- Si vous avez commencé à tricoter le motif après avoir déplacé le chariot K au-delà du repère de changement de sens, le chariot était-il au-delà du repère lorsque vous avez placé le sélecteur sur KC?

Si le chariot K n'était pas au-delà du repère de changement de sens, corrigez cette erreur comme suit:

- (1) Détricotez l'ouvrage jusqu'à ce que vous arriviez à un rang correct.
- (2) Placez le chariot K au-delà du repère de changement de sens, de l'autre côté du fil.
- (3) Placez le sélecteur sur KC et appuyez sur les deux touches partielles.
- (4) Faites glisser le chariot K sur le lit d'aiguilles, en partant au-delà du repère de changement de sens, pour sélectionner les aiguilles.

● QUE FAIRE SI VOUS AVEZ ENTRE UN NOMBRE DE RANGS INCORRECT POUR SPECIFIER LE NOMBRE DE RANGS DETRICOTES?

A Le nombre que vous avez entré est inférieur au nombre de rangs réellement détricotés (vous avez par exemple détricoté 4 rangs, mais vous avez tapé 3 et vous avez appuyé sur la touche CR).

- 1 Identifiez le nombre de rangs que vous n'avez pas pris en compte et appuyez sur la touche vers le bas jusqu'à ce que le nombre exact de rangs détricotés s'affiche. Dans notre exemple, la différence est de 1 rang; appuyez donc sur la touche vers le bas jusqu'à ce que le chiffre à l'écran soit égal à 4. Si vous aviez utilisé la variante Motif Renversé, utilisez la touche vers le haut pour afficher le nombre exact de rangs détricotés.
- 2 Suivez les instructions en page 91 (12 à 16).

B Le nombre que vous avez entré est supérieur au nombre de rangs réellement détricotés (vous avez par exemple détricoté 2 rangs, mais vous avez tapé 4 et vous avez appuyé sur la touche CR).

- 1 Identifiez le nombre de rangs excédentaires et appuyez sur la touche vers le haut jusqu'à ce que le nombre exact de rangs détricotés s'affiche. Dans notre exemple, la différence est de 2 rangs; appuyez donc sur la touche vers le haut jusqu'à ce que le chiffre à l'écran soit égal à 2. Si vous aviez utilisé la variante Motif Renversé, utilisez la touche vers le bas pour afficher le nombre exact de rangs détricotés.
- 2 Suivez les instructions en page 91 (12 à 16).

● QUE FAIRE SI VOUS AVEZ OUBLIE LE NOMBRE DE RANGS DETRICOTES.

- ① Lorsque le témoin READY clignote, appuyez sur la touche CE (le témoin READY s'allume).
- ② Placez le sélecteur sur N et appuyez sur les deux touches partielles.
- ③ Examinez l'échantillon afin de déterminer le rang que vous devriez tricoter ensuite (si vous utilisez la touche KRC, consultez les instructions au point © ci-dessous).
- ④ Suivez les instructions ci-après selon le type de variante utilisé.

- Ⓐ Si vous n'utilisez ni la variante double longueur, ni la touche KRC.



- ① Amenez le chariot K de l'autre côté du lit d'aiguilles, à l'opposé du fil et placez-le au-delà du repère de changement de sens.
- ② Appuyez sur les touches vers le haut ou vers le bas, jusqu'à ce que l'écran affiche le numéro du prochain rang à tricoter.
- ③ Placez le sélecteur sur KC.
- ④ Faites glisser le chariot K sur le lit d'aiguilles, pour sélectionner les aiguilles.
- ⑤ Appuyez sur le(s) bouton(s) de came selon le motif, vérifiez si le fil est bien enfilé dans le distributeur de fil et continuez à tricoter.

- Ⓑ Si vous utilisez la variante double longueur.

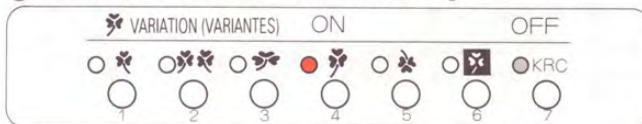

- Lorsque vous utilisez la variante Double Longueur, chaque rang est tricoté deux fois. Vérifiez si le numéro du prochain rang à tricoter est le premier ou le second du motif double longueur.
- Suivez les mêmes instructions qu'en Ⓐ ci-dessus, mais tenez compte des points suivants:
 - Si vous appuyez sur la touche vers le haut ou vers le bas, le même nombre apparaîtra deux fois à l'écran. Si le rang que vous voulez tricoter est le premier du motif double longueur, utilisez le numéro dès qu'il apparaît pour la première fois à l'écran. Si le rang que vous voulez tricoter est le second du motif double longueur, utilisez le numéro la seconde fois qu'il apparaît à l'écran.

- © Si vous utilisez la touche KRC seule, ou avec la variante double longueur.

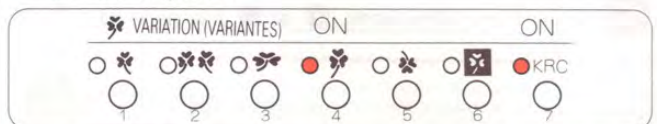

- ① Détricotez l'ouvrage jusqu'à ce que l'extrémité du fil principal se trouve à droite de l'échantillon.
- ② Placez le chariot KR à droite du lit de côtes. (Si le chariot KR est sur la gauche de la machine, déposez-le du lit d'aiguilles et placez-le à droite.) Faites glisser le chariot K au-delà du repère de changement de sens gauche.
- ③ Vérifiez les mailles tricotées avec le fil de contraste, afin d'identifier le numéro de rang à tricoter ensuite.
- ④ Appuyez sur la touche vers le haut ou vers le bas, jusqu'à ce que le numéro du rang à tricoter s'affiche à l'écran.
REMARQUE: Si vous utilisez la touche Double Longueur, le même numéro de rang s'affiche quatre fois. Utilisez le numéro la première fois qu'il apparaît; que la touche double longueur soit activée ou non.
- ⑤ Placez le sélecteur sur KC et faites glisser le chariot K sur le lit d'aiguilles, pour sélectionner les aiguilles.
- ⑥ Connectez les chariots K et KR, et vérifiez si le fil est bien enfilé dans le distributeur. Continuez ensuite à tricoter.

● QUE FAIRE EN CAS DE PANNE DE COURANT PENDANT QUE VOUS TRICOTEZ?

- Ⓐ En cas de panne de courant alors que vous tricotez avec le chariot K.

- ① Amenez le chariot K au-delà du repère de changement de sens vers lequel il se dirigeait. Placez le sélecteur sur N.
- ② Mettez la machine sous tension.
- ③ Appuyez sur la touche CR. (Le témoin Ready clignote.)
- ④ Détricotez l'ouvrage jusqu'à ce que vous arriviez à un rang correct.
- ⑤ Placez le chariot K à l'opposé du fil sur le lit d'aiguilles. Placez le sélecteur sur KC. Enfoncez les deux touches partielles et faites glisser le chariot K sur le lit d'aiguilles, en partant au-delà du lit d'aiguilles, pour sélectionner les aiguilles.

- ⑥ Appuyez sur la touche CE. (Le témoin Ready s'allume.)

- ⑦ Appuyez sur les boutons de came selon le motif. Vérifiez le fil dans le distributeur et continuez à tricoter.

- Ⓑ En cas de panne de courant alors que le chariot K n'est pas sur l'ouvrage.

- ① Remettez la machine sous tension.

- ② Faites glisser le chariot K au-delà du repère de changement de sens et continuez à tricoter.

● SI VOUS APPUYEZ PAR INADVERTANCE SUR LA TOUCHE CR ...

Appuyez sur la touche CE. (Le témoin Ready s'arrête de clignoter.)

● SI VOUS ALLUMEZ LE TEMOIN M PAR INADVERTANCE ...

Appuyez sur la touche C. (Le témoin M s'éteint.)

● QUE FAIRE SI LA LETTRE E CLIGNOTE A L'ECRAN MEMO?

① Appuyez sur la touche CE pour vider l'écran.

② Tapez le chiffre approprié.

Dans les cas suivants, la lettre E clignote à l'écran mémo:

- Si vous tapez un numéro de motif enregistré.
- Si vous entrez une position de motif supérieure à 799 pour les aiguilles jaunes ou à 100 pour les aiguilles vertes.
- Si vous programmez votre propre motif et tapez un nombre de mailles supérieur à 200 ou un nombre de rangs supérieur au nombre maximal pouvant être tricoté.
- Si vous appuyez sur la touche CR sans déplacer le chariot K après une correction.

CORRIGER DES ERREURS DANS LA PROGRAMMATION D'UN MOTIF

● QUE FAIRE SI VOUS UTILISEZ MAL LES TOUCHES OU ?

① Utilisez la touche fléchée vers la gauche et la touche fléchée vers le bas pour vous placer à l'endroit de l'erreur.
♣ Les données du motif sont effacées à partir du numéro de maille indiqué à l'écran.

② Entrez les données correctes de votre motif à partir du numéro de maille indiqué à l'écran.

● QUE FAIRE S'IL NE RESTE PLUS ASSEZ DE RANGS POUR TERMINER VOTRE MOTIF?

- Si vous effacez un ou plusieurs motifs en mémoire de l'ordinateur, vous pouvez enregistrer vos propres motifs.

① Appuyez sur la touche Input pour suspendre la programmation du motif (le témoin de saisie (Input) s'éteint).

② Trouvez un motif déjà enregistré qui compte plus de mailles que le nombre dont vous avez besoin pour terminer votre motif.

♣ Si vous n'en trouvez pas, vous devrez effacer plusieurs motifs.

♣ Pour vérifier un motif enregistré, reportez-vous à la rubrique "Comment vérifier les données d'un motif enregistré", page 56.

③ Appuyez sur la touche Input. (Le témoin Ready s'éteint.)

♣ A l'écran s'affiche le numéro à utiliser pour le nouveau motif.

④ Appuyez sur la touche CE pour effacer le contenu de l'écran et tapez le numéro du motif que vous voulez effacer, puis appuyez sur la touche C.

♣ Le numéro à l'écran ainsi que les données associées au motif correspondant sont effacés de la mémoire de l'ordinateur.

♣ Pour effacer plusieurs motifs, entrez un autre numéro de motif, puis appuyez sur la touche C.

⑤ Appuyez sur la touche Input après avoir effacé le(s) motif(s) voulu(s). (Le témoin Input s'éteint.)

⑥ Reprenez la programmation de votre motif là où vous l'aviez interrompue (cf. instructions page 51).

● QUE FAIRE SI L'ECRAN N'AFFICHE PAS LE NUMERO DU MOTIF, ALORS QUE LA TOUCHE INPUT EST ACTIVEE?

- Cette situation signifie que la mémoire de l'ordinateur est saturée. Vous devrez effacer plusieurs motifs enregistrés avant de pouvoir programmer de nouveaux motifs.

① Trouvez un motif déjà enregistré qui compte plus de mailles que le nombre dont vous avez besoin pour achever votre nouveau motif.

♣ Si vous ne parvenez pas à trouver le motif que vous voulez effacer, appelez la routine CHECK pour vérifier vos propres motifs (explication page 56).

② Tapez le numéro du motif à effacer, puis appuyez sur la touche C.

♣ Pour effacer plusieurs motifs, répétez cette opération.



③ Appuyez sur la touche Input après avoir effacé le(s) motif(s) voulu(s). (Le témoin Input s'éteint.)
Reprenez la programmation de votre motif (voir instructions page 51).

● QUE FAIRE EN CAS DE PANNE DE COURANT PENDANT LA SAISIE DES DONNEES D'UN MOTIF?

- Si le courant est coupé alors que vous programmez un motif, suivez les instructions ci-après, selon le stade de programmation où vous vous trouvez.

PHASES DE PROGRAMMATION D'UN MOTIF

1. Activation de la touche Input
2. Touche Step
3. Saisie du nombre de mailles du motif
4. Touche Step
5. Saisie du nombre de rangs du motif
6. Touche Step
7. Saisie des données du motif à l'aide des touches  et 

- ① Que faire en cas de panne de courant pendant les 5 premières phases de la programmation?
 - Les données du motif sont rétablies dans l'état qui prévalait avant que vous n'activiez la touche Input. Remettez la machine sous tension et activez la touche Input. Reprenez la programmation des données de votre motif depuis le début.
- ② Que faire en cas de panne de courant lorsque vous appuyez sur la touche Step (phase 6), après avoir entré le nombre de rangs du motif ou pendant que vous entrez les données du motif à l'aide de la touche Données (phase 7)?
 - Toutes les données du motif entrées avant la panne de courant sont correctement mémorisées. Les données relatives aux mailles restantes du motif sont automatiquement enregistrées comme "touches blanches"  par l'ordinateur.
 - (1) Si vous aviez presque fini la programmation de votre motif, utilisez le programme CHECK pour corriger les saisies de touches  pour les mailles restantes. Veuillez vous reporter à la page 56 pour les instructions à ce sujet.
 - (2) Si vous veniez de commencer la programmation, effacez tout et recommencez depuis le début.
 1. Remettez la machine sous tension.
 2. Appuyez sur la touche Input et sur la touche CE pour effacer les données à l'écran. Tapez le numéro du motif à effacer et appuyez sur la touche C. Désactivez la touche Input.
 3. Appuyez sur la touche Input et ré-entrez les données du motif depuis le début.

SI VOUS UTILISEZ LA CARTOUCHE

● SI LE TEMOIN SAVE NE S'ALLUME PAS LORSQUE LA TOUCHE SAVE EST ENFONCEE

CAUSE 1

Vous avez introduit une cartouche correspondant à un autre modèle.

- Ⓐ Si vous avez introduit cette cartouche par inadvertance...

Mettez la machine hors tension, et changez de cartouche. Remettez la machine sous tension, et reprogrammez votre motif.

- Ⓑ Si vous voulez utiliser la cartouche pour cette machine...

Lorsque vous utilisez la cartouche de motifs II ou III, effacez toutes les données enregistrées sur la cartouche avant de l'utiliser avec ce modèle de machine à tricoter.

① Tapez 888.

② Appuyez sur la touche Step.

Toutes les données enregistrées dans la cartouche sont effacées. Vous pouvez alors utiliser cette cartouche avec votre machine.

CAUSE 2

Les données du motif original sauvegardées sur la cartouche ont été endommagées pour l'une ou l'autre raison.

Effacez les données endommagées (suivez les instructions Ⓑ ci-dessus). Vous pourrez ensuite réutiliser la cartouche.

● SI UN MESSAGE D'ERREUR S'AFFICHE A L'ECRAN MEMO

CAUSE 1

La cartouche n'est pas bien logée dans le lecteur.

Mettez la machine à tricoter hors tension et remplacez correctement la cartouche dans le lecteur. Relancez ensuite le programme.

CAUSE 2

Vous avez entré un numéro de page qui ne figure pas sur la cartouche.

Appuyez sur CE pour effacer le "E" à l'écran et tapez le numéro de page approprié.

CAUSE 3

Les données du motif original sauvegardées sur la cartouche ont été endommagées pour l'une ou l'autre raison.

Vous pourrez réutiliser cette cartouche après avoir effacé les données endommagées.

① Appuyez sur la touche CE.

② Tapez 888 et appuyez sur la touche Step.

Toutes les données de la cartouche ont été effacées. Vous pouvez réutiliser la cartouche.

CAUSE 4

C'est une cartouche de conception-système qui se trouve dans le lecteur.

Mettez la machine hors tension et changez de cartouche.

Remettez la machine sous tension et recommencez la programmation.

UTILISATION DU GUIDE PATRON (option)

Pour installer le guide-patron sur la machine, suivez les instructions reprises dans le mode d'emploi du guide-patron.
 ♣ Si vous utilisez le guide-patron, placez les ergots de celui-ci (gauche et droite) en position de travail.

● TRICOTER UN ECHANTILLON POUR REGLER LA TENSION

- Pour tricoter un vêtement à la taille exacte de votre patron, vous devez connaître la taille de la maille.
- Avant de commencer votre vêtement, tricotez un échantillon de 30 rangs de 20 mailles afin de régler correctement la tension.

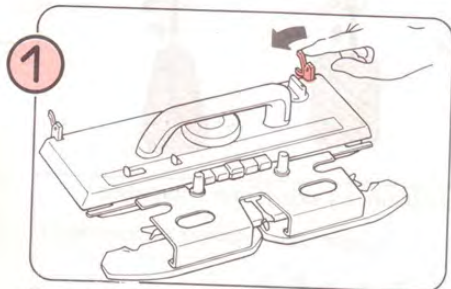

1 Placez le compte-rangs sur 000. Placez les ergots (de droite) en position de travail.

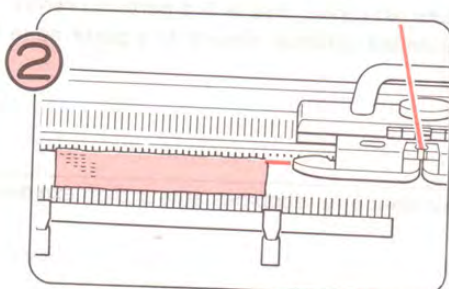

2 Amenez 40 aiguilles (20 aiguilles de part et d'autre du centre) vers l'avant, en position B, et tricotez dix rangs avec le fil principal.

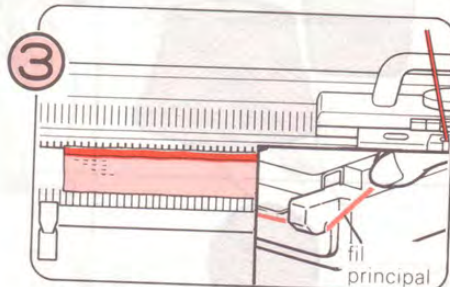

3 Retirez le fil principal et tricotez 2 rangs avec le fil de contraste (couleur). Le compte-rangs indique 012.

- ♣ Coupez le fil de contraste et accrochez-le au clip de l'unité de tension du fil.

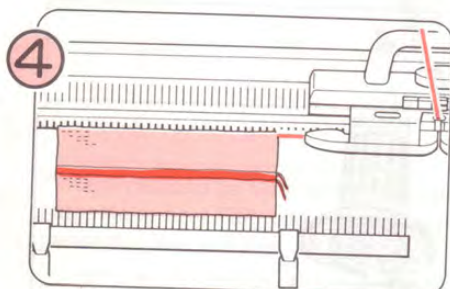

4 Ré-enfilez le fil principal et tricotez 15 rangs. Le compte-rangs indique 027.

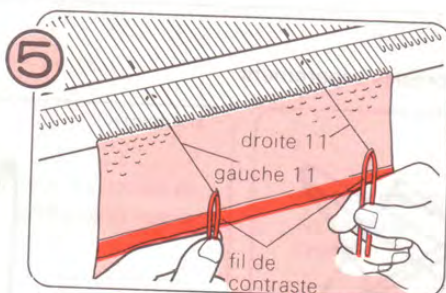

5 Amenez vers l'avant, en position E, la onzième aiguille de part et d'autre du centre. Accrochez un petit morceau de fil de contraste sur ces 2 aiguilles.

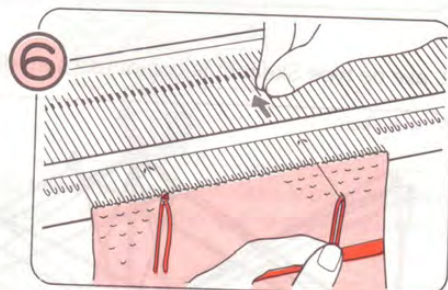

6 Repoussez les deux aiguilles vers l'arrière, pour former les mailles.

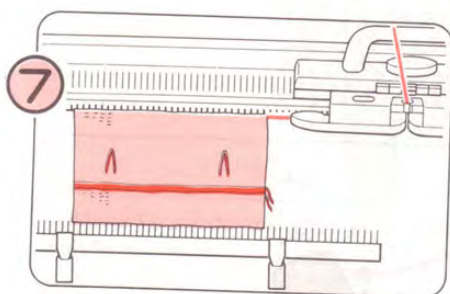

7 Tricotez à nouveau 15 rangs avec le fil principal. Le compte-rangs indique 042.

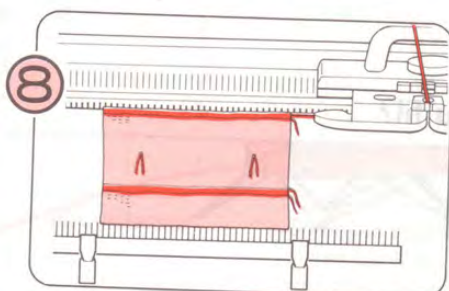

8 Retirez le fil principal et tricotez 2 rangs avec le fil de contraste. Le compte-rangs indique 044.

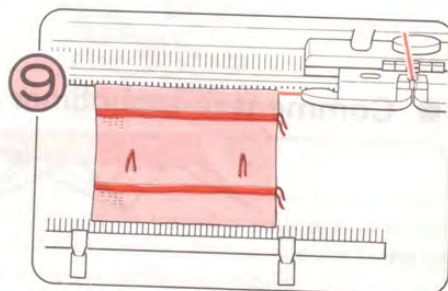

9 Ré-enfilez le fil principal et tricotez 10 rangs. Le compte-rangs indique 054. Retirez l'échantillon de la machine à tricoter.

● COMMENT MESURER L'ECHANTILLON

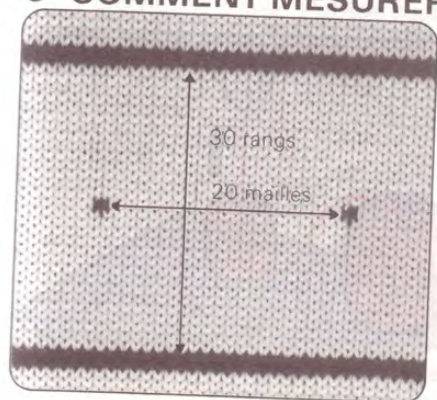

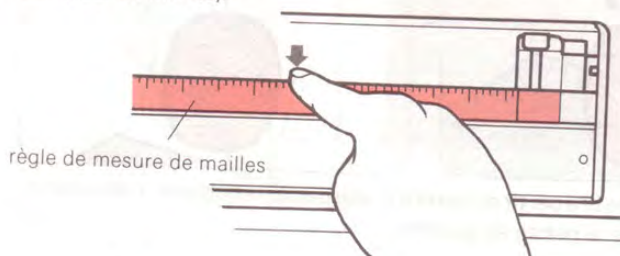

Etablissez la correspondance entre l'échantillon et le type de fil:

- ① Mesurez la hauteur de 30 rangs (entre les deux rangs tricotés avec le fil de contraste)
 - ② Mesurez la largeur des 20 mailles (entre les deux mailles tricotées avec le fil de contraste)
 - ③ Sélectionnez la règle appropriée pour la mesure des mailles (voir guide KL).
- ♣ Les règles de mesure des mailles livrées avec la machine à tricoter vont de 80 mm à 211 mm (pour 20 mailles).

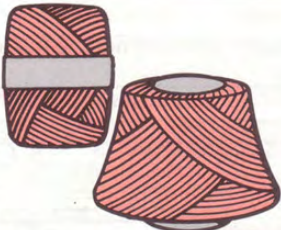
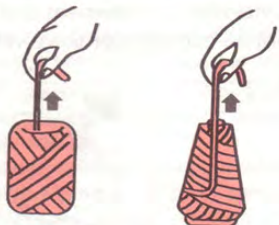

PREPARATION DU FIL

- Si c'est la première fois que vous utilisez une machine à tricoter, nous vous conseillons d'utiliser du fil neuf. Choisissez un fil/une laine lisse et de bonne qualité. Evitez les fils/laines pelucheux et de médiocre qualité, plus difficiles à tricoter.

	<p>Ces fils peuvent être utilisés directement, sans avoir été rebobinés.</p> <ul style="list-style-type: none"> ♣ Si la pelote est ronde, tirez le fil à partir du centre. Si la pelote est conique, tirez le fil à partir de la face externe. 	
	<p>Ces fils devraient être rebobinés autour d'un axe de type Skein, à l'aide d'une bobineuse.</p>	

L'axe de type Skein et la bobineuse sont disponibles séparément.

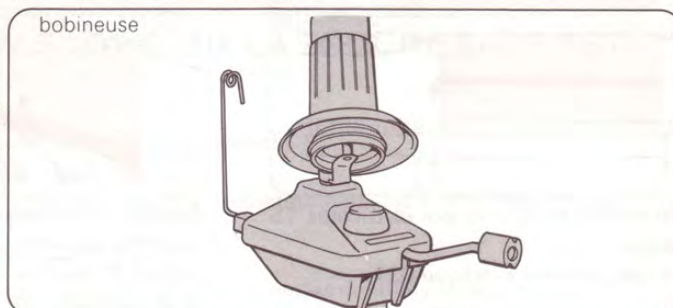
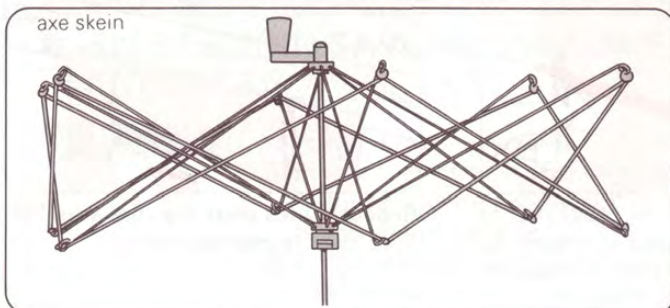

● Comment ré-embobiner du fil?

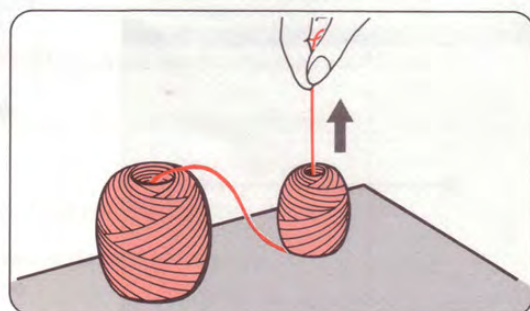
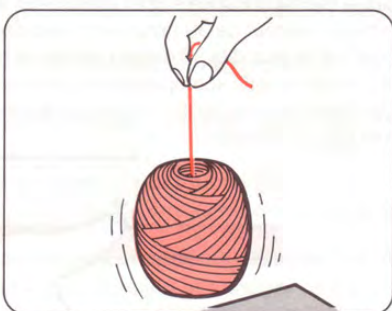
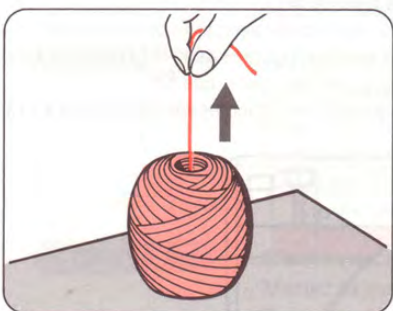
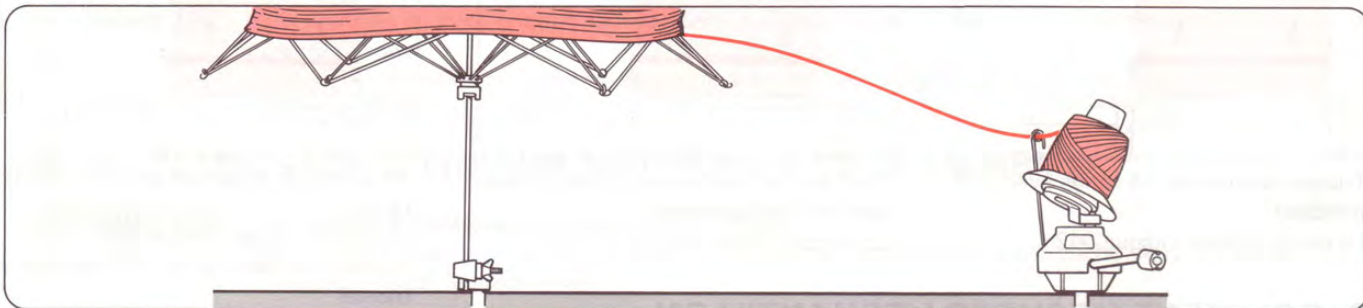

Lorsque vous tirez le fil à partir du centre d'une pelote rebobinée, il doit venir, librement, sans que la pelote se soulève.

Si le fil ne peut être dégagé librement, retirez un peu de fil du centre de la pelote.

UTILISATION DE L'OUTIL DE TRANSFERT

- L'outil de transfert s'utilise pour ajouter, rabattre et transférer des mailles notamment.

- Apprenez à bien tenir l'outil de transfert (cfr. ci-dessous).

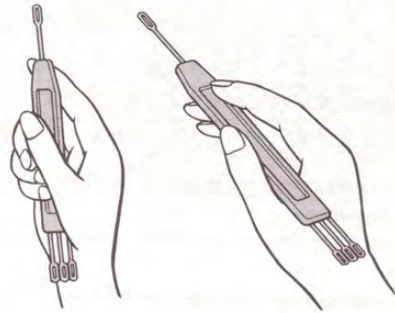

Comment transférer une maille?

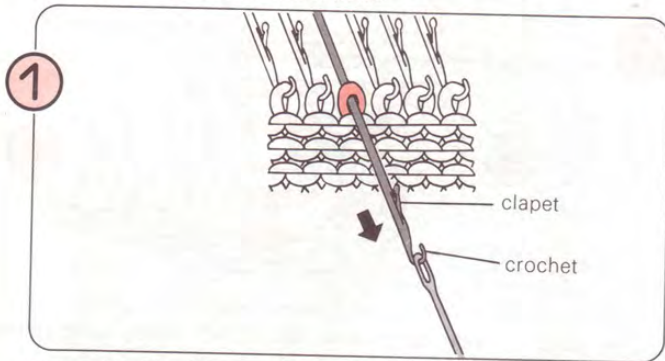

Placez l'oeillet d'un outil de transfert simple sur le crochet de l'aiguille et tirez l'aiguille vers vous jusqu'à ce que la maille passe derrière le clapet.

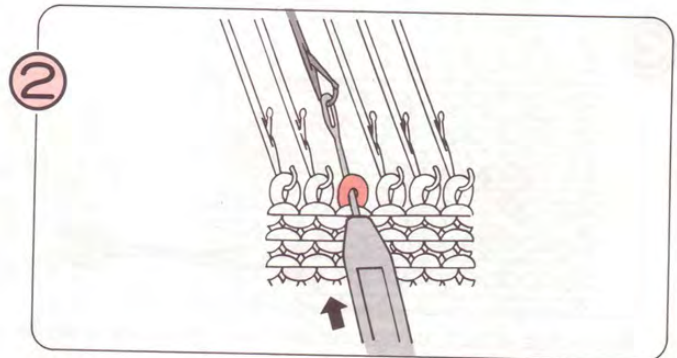

A l'aide de l'outil de transfert maintenu dans le prolongement de l'aiguille, repoussez l'aiguille afin que la maille glisse sur l'outil.

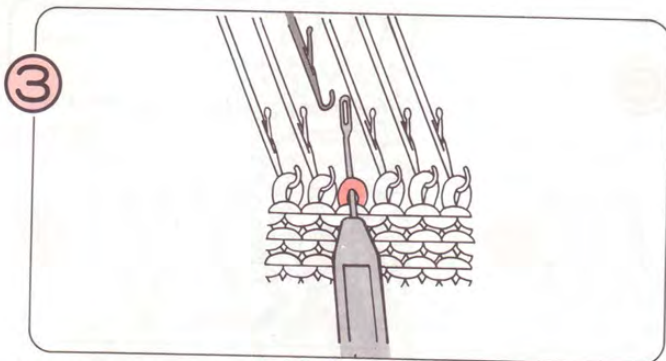

Soulevez l'outil de transfert et la maille, et placez-le sur l'aiguille suivante.

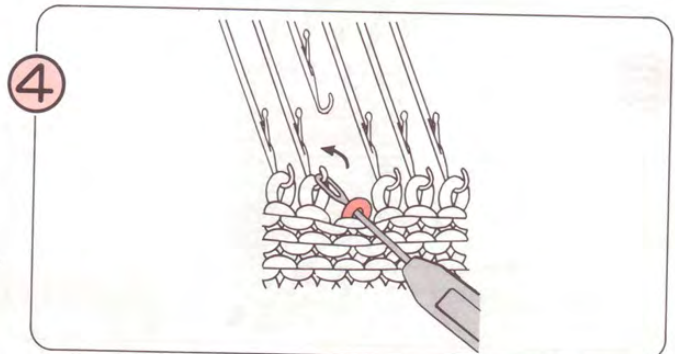

Soulevez légèrement l'outil de transfert pour que la maille glisse dans le crochet de l'aiguille. Retirez ensuite l'outil de transfert. Vous venez de transférer une maille.

UTILISATION DU CROCHET DE TRAVAIL

- Le crochet de travail s'utilise pour faire des côtes, reprendre des mailles perdues.

- Apprenez à tenir correctement le crochet de travail

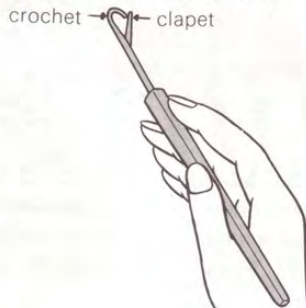

- Tricoter des côtes à la main

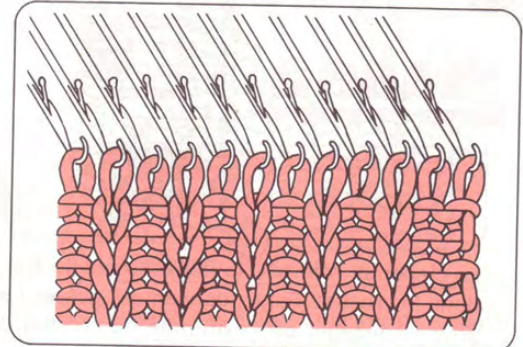

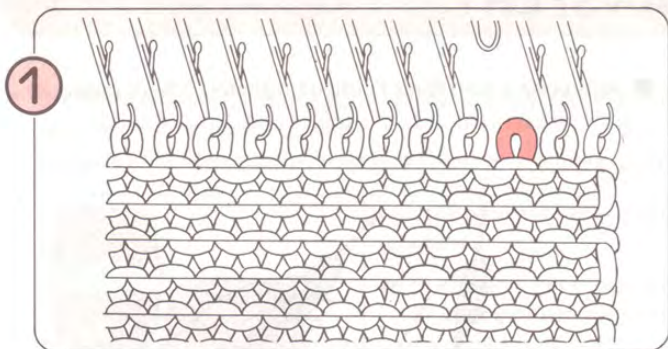

1 A la main, amenez en position E l'aiguille de la première maille à l'envers. Repoussez l'aiguille en position A pour que la maille quitte l'aiguille.

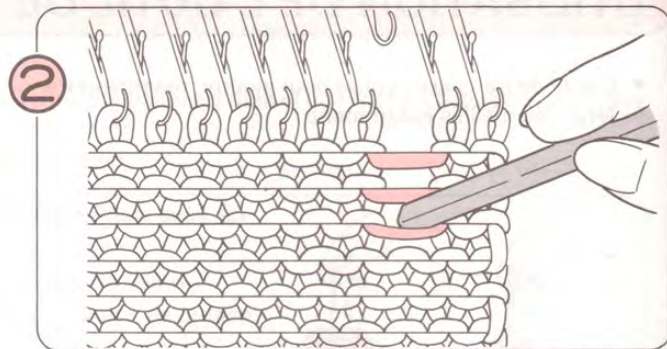

2 A l'aide de l'extrémité du crochet de travail, faites descendre la maille de quelques rangs, jusqu'à l'endroit où vous voulez commencer la côte.

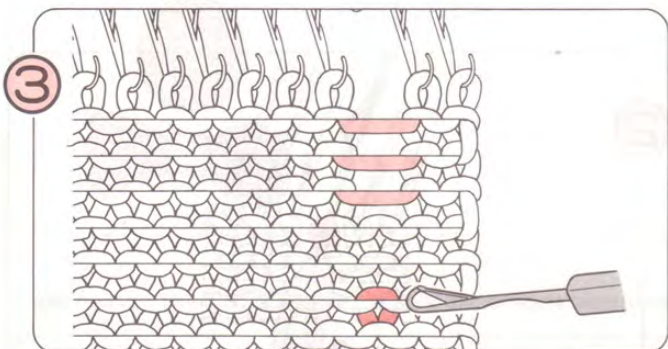

3 Accrochez, à l'aide du crochet de travail, le pied de la maille à hauteur du début de la côte.

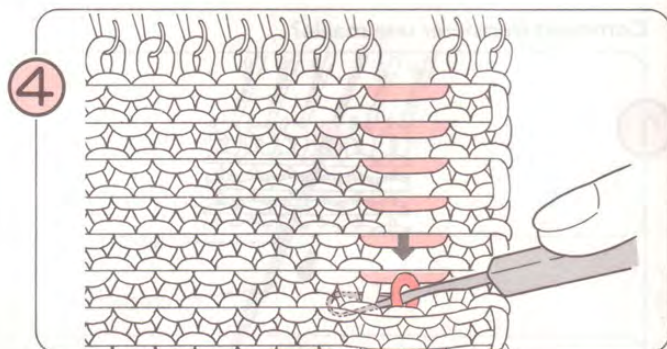

4 Toujours à l'aide du crochet de travail, faites tomber les mailles de quelques rangs supplémentaires vers le bas.

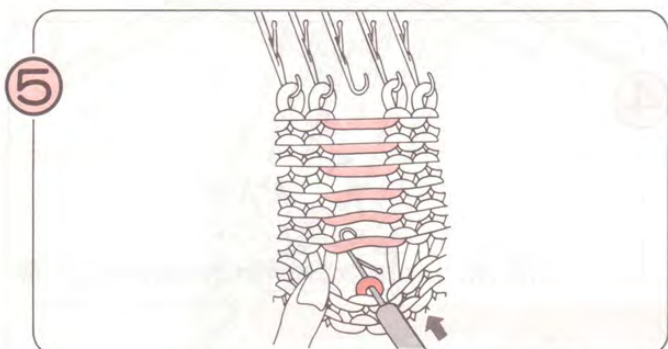

5 Tenez fermement le tricot d'une main et, de l'autre, poussez avec le crochet de travail le pied de la maille derrière le clapet.

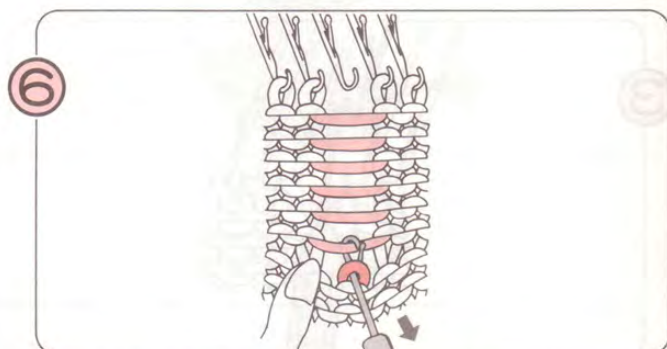

6 Saisissez le fil horizontal supérieur à l'aide du crochet et tirez le crochet de travail vers vous.

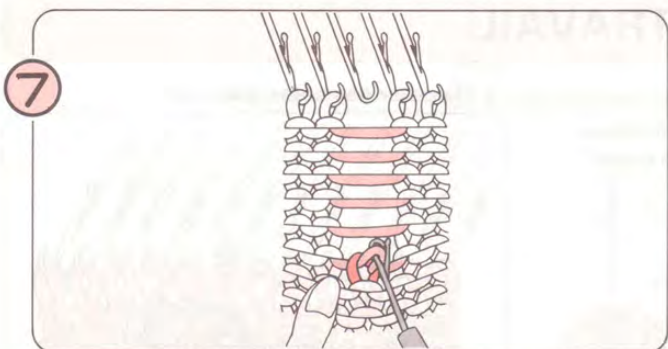

7 Le clapet se referme, la nouvelle maille étant emprisonnée dans le crochet. Faites doucement glisser l'ancienne maille pour la dégager de l'extrémité du crochet de travail. Vous venez de 'tricoter' une maille à l'envers.

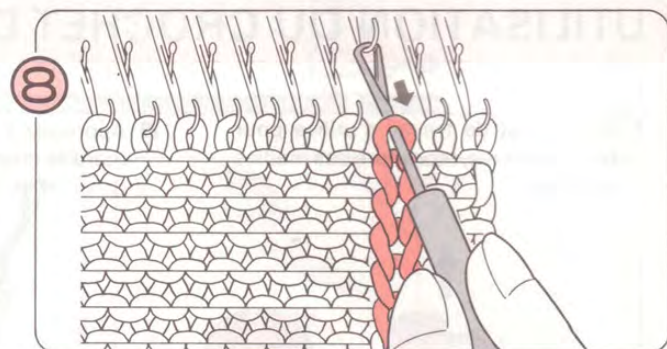

8 Continuez de la même manière jusqu'à ce que vous atteigniez le sommet de l'ouvrage, puis raccrochez la dernière maille à l'aiguille, comme indiqué ci-dessus.

AJOUTER DES MAILLES

• Comment ajouter une maille

Méthode simple

Le chariot K et le fil sont du côté où vous voulez ajouter une maille.

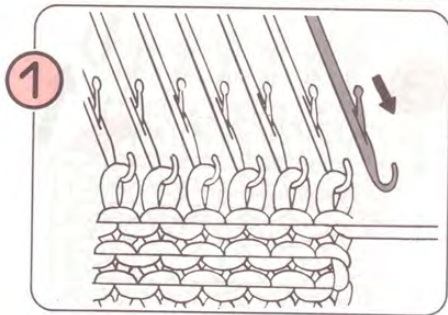

Du côté du chariot K, amenez en position B une aiguille terminale.

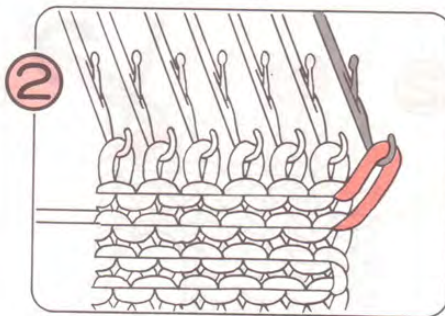

Tricotez un rang vers la gauche. L'aiguille vide saisit le fil.

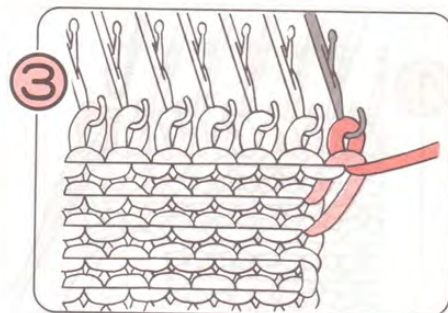

Tricotez un rang vers la droite. Vous venez d'ajouter une maille à votre tricot.

Méthode professionnelle

Le chariot K peut se trouver de l'un ou l'autre côté du lit d'aiguilles.

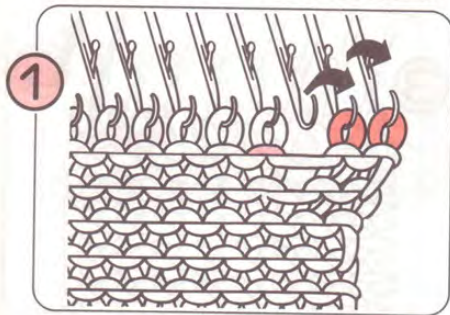

A l'aide de l'outil de transfert 1x2, déplacez d'une aiguille deux mailles, afin de libérer la troisième aiguille à partir du bord.

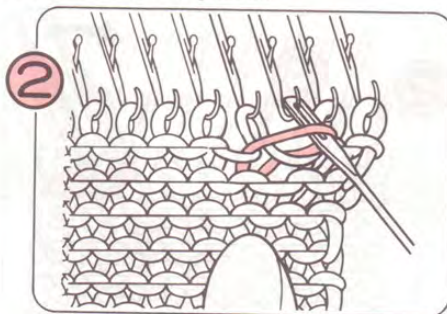

Saisissez la boucle comme indiqué sur l'outil de transfert.

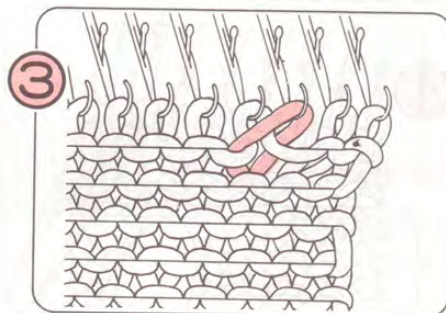

Placez cette boucle sur l'aiguille vide et continuez à tricoter.

• Comment ajouter plusieurs mailles

Le chariot K et le fil doivent être du côté où vous voulez ajouter des mailles.

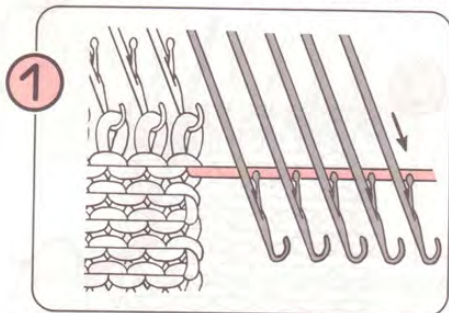

Du côté du chariot K, amenez en position E autant d'aiguilles en position A que vous voulez ajouter de mailles.

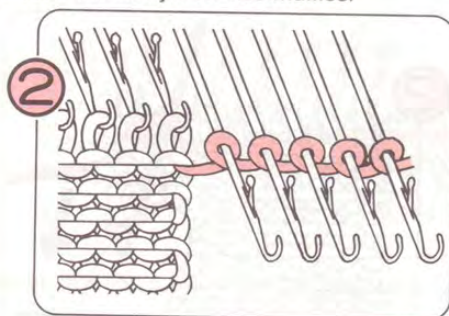

Entourez le fil sans trop le tendre autour de la tige de chaque aiguille, comme illustré ci-dessus.

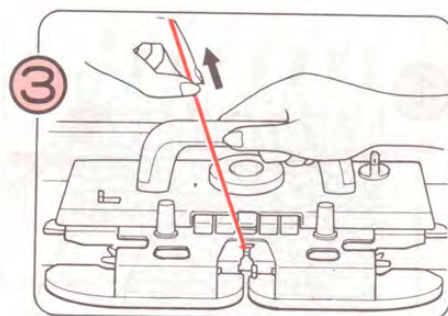

Tendez légèrement le fil à la main et tricotez un rang.

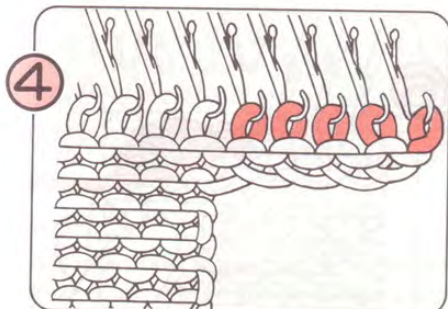

Les aiguilles en position E ont tricoté une maille.

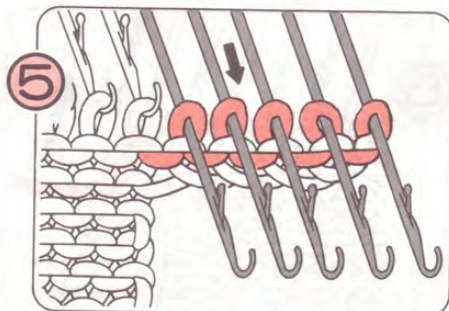

Ramenez à nouveau en position E les aiguilles portant les nouvelles mailles et tricotez un autre rang (pour obtenir une finition nette).

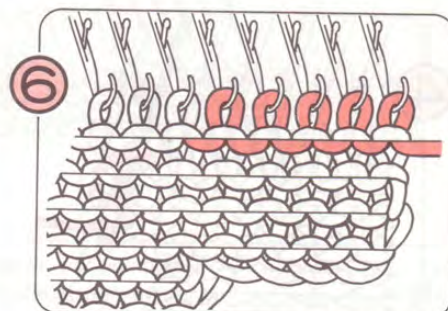

Tricotez deux ou trois rangs supplémentaires en répétant l'opération décrite au point ⑤, puis poursuivez normalement votre tricot.

RABATTRE DES MAILLES

• Rabattre 1 maille

Méthode simple

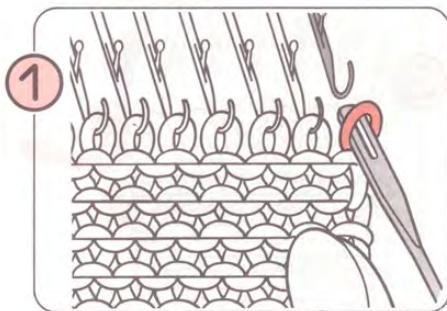

Faites glisser la maille d'une aiguille terminale sur votre outil de transfert.

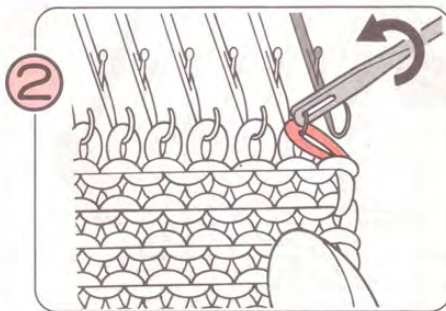

Placez l'outil de transfert sur le crochet de l'aiguille intérieure adjacente et transférez-y la maille.

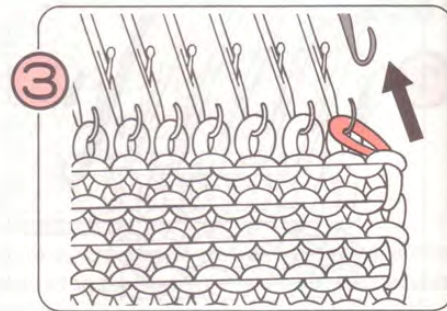

Ramenez l'aiguille vide en position A.

Méthode professionnelle

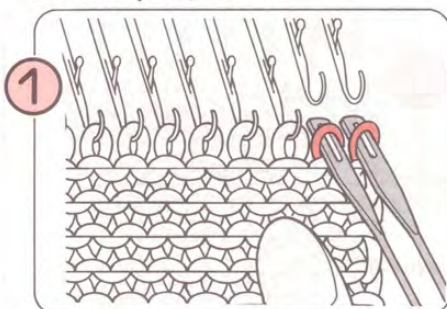

Dégagez deux mailles terminales à l'aide d'un outil de transfert à double oeillet.

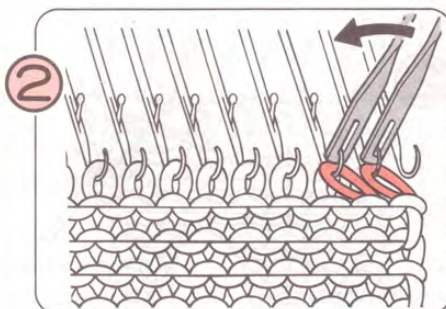

Placez l'outil de transfert sur les crochets des aiguilles internes adjacentes et transférez les mailles.

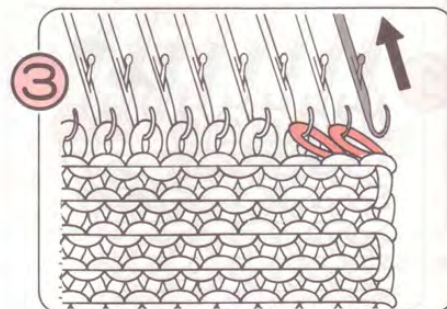

Ramenez les aiguilles vides en position A.

• Rabattre plusieurs mailles

Le chariot K et le fil doivent se trouver du côté où vous voulez rabattre les mailles.

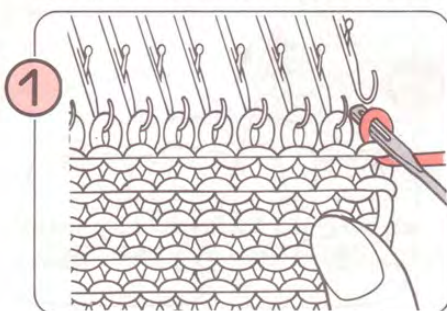

Du côté du chariot K, transférez la maille terminale sur l'aiguille interne adjacente.

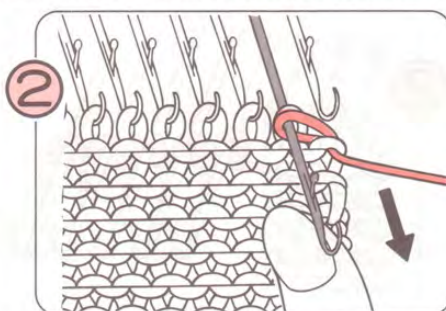

Amenez cette aiguille en avant, de manière à ce que les deux mailles soient derrière le clapet.

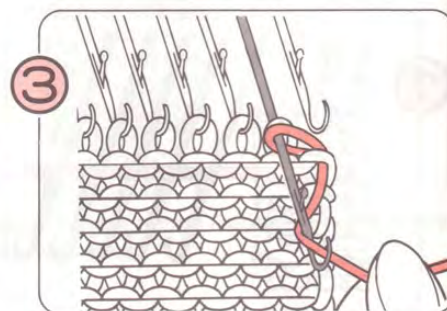

Entourez le fil autour du crochet de l'aiguille, devant le clapet, comme illustré.

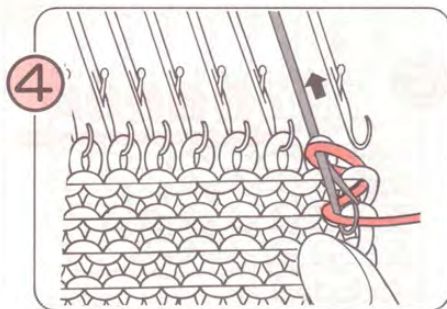

A la main, repoussez l'aiguille vers l'arrière de manière à ne former qu'une seule.

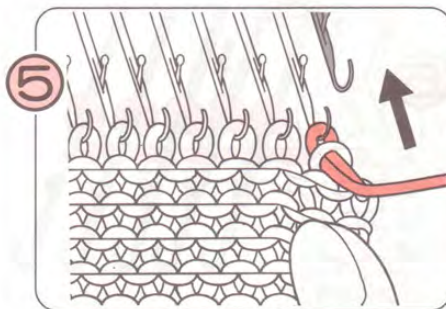

Ramenez l'aiguille vide en position A.

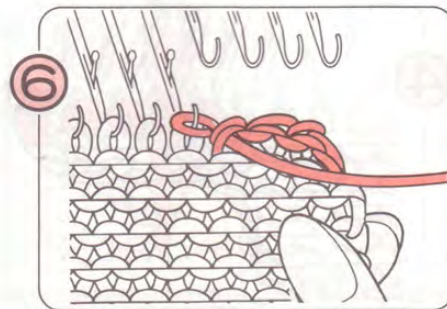

Répétez les instructions ① à ⑤. Pour la dernière maille à rabattre, arrêtez-vous après l'instruction ①.

REMARQUE: Ne serrez pas trop les mailles.

TRICOT PARTIEL

Rabattre des mailles en position H.P. (position de maintien de came)

- Lorsque vous devez rabattre des mailles pour dessiner l'épaule, l'encolure...d'un ouvrage, placez le levier de maintien de came du chariot K en position H.

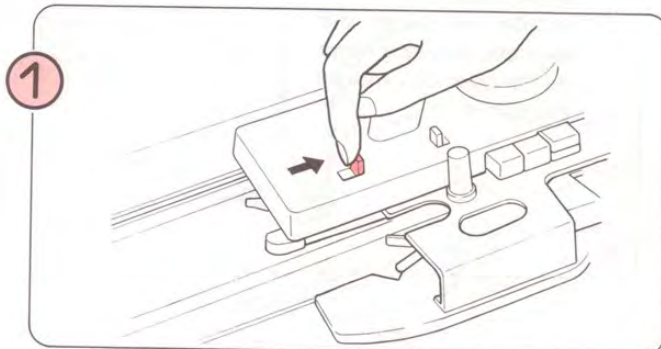
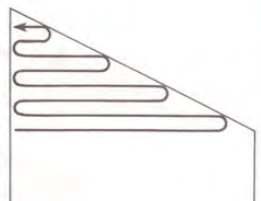

1 Placez le levier de maintien de came sur H. Réglez les boutons de came et le sélecteur selon le motif tricoté.

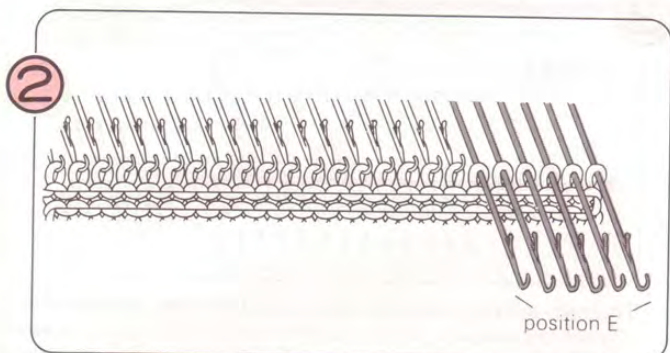

2 Du côté opposé à celui du chariot K, ramenez en position E les aiguilles dont vous voulez rabattre les mailles.

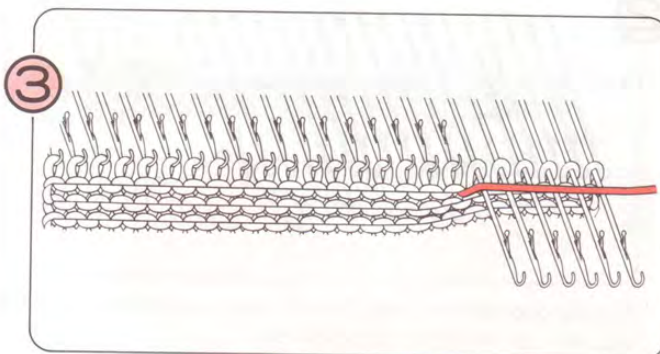

3 Tricotez un rang. Seules les aiguilles en position B (en position B et D si vous tricotez un motif) - et non les aiguilles en position E - ont tricoté.

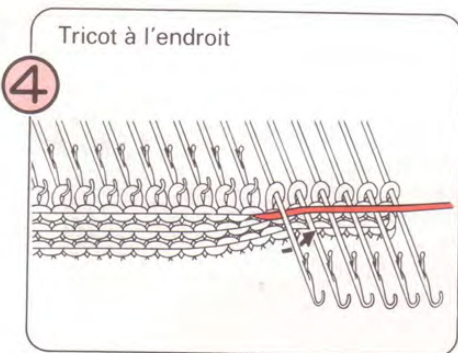

4 Tricot à l'endroit

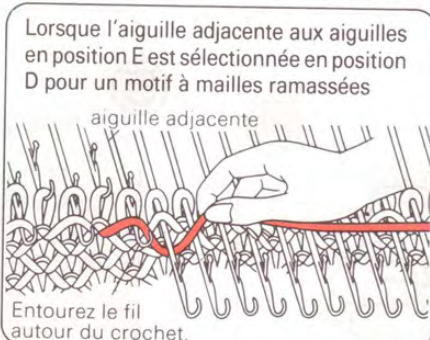

Lorsque l'aiguille adjacente aux aiguilles en position E est sélectionnée en position D pour un motif à mailles ramassées

aiguille adjacente

Entourez le fil autour du crochet.

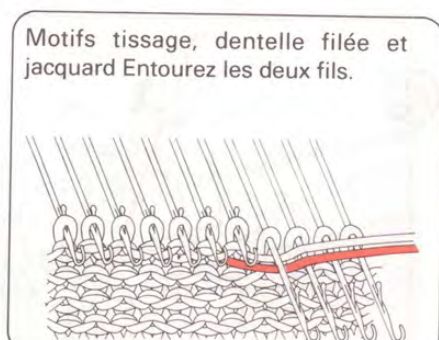

Motifs tissage, dentelle filée et jacquard Entourez les deux fils.

Entourez le fil autour de la première aiguille en position E, comme indiqué ci-dessus, en passant en dessous de la tige.

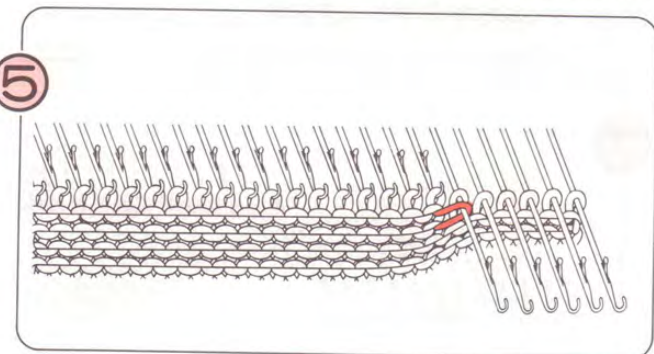

5 A la main, tirez légèrement le fil vers le haut pour le tendre et tricotez un rang. Le fil s'enroule autour de l'aiguille terminale, en position de maintien - comme illustré ci-dessus.

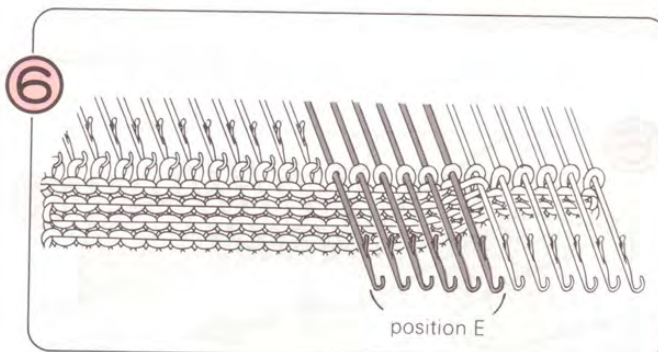

6 Continuez à déplacer en position E les aiguilles dont les mailles doivent être rabattues, en suivant les instructions 3 à 5 ci-dessus.

- Lorsque vous avez terminé ce tricot partiel, ramenez le levier de maintien de came en position N.

RABATTRE DES MAILLES

• Rabattre 1 maille

Méthode simple

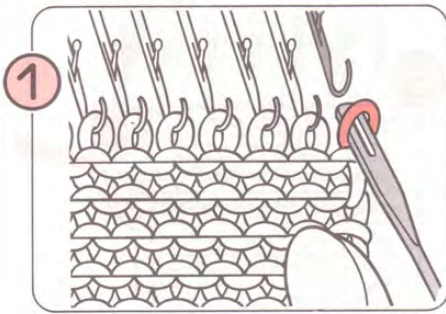

Faites glisser la maille d'une aiguille terminale sur votre outil de transfert.

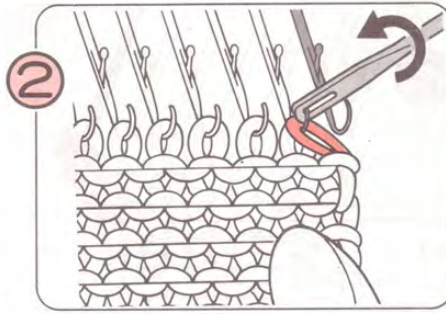

Placez l'outil de transfert sur le crochet de l'aiguille intérieure adjacente et transférez-y la maille.

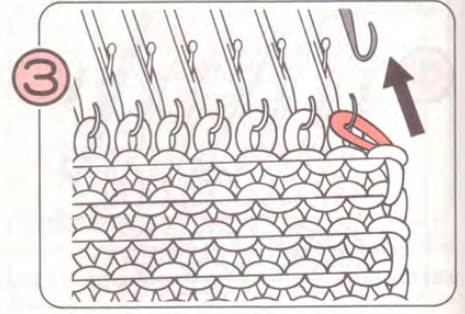

Ramenez l'aiguille vide en position A.

Méthode professionnelle

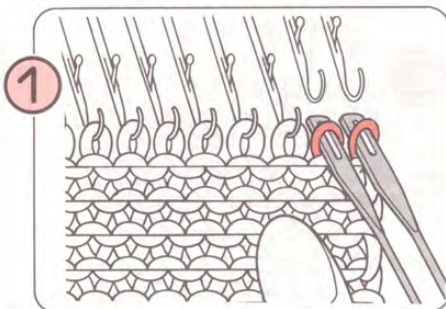

Dégagez deux mailles terminales à l'aide d'un outil de transfert à double oeillet.

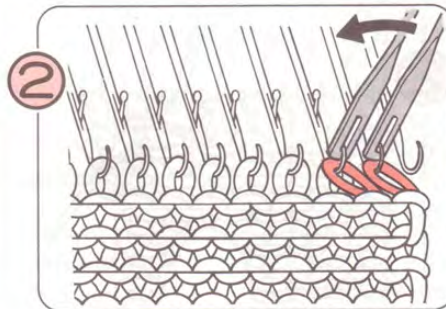

Placez l'outil de transfert sur les crochets des aiguilles internes adjacentes et transférez les mailles.

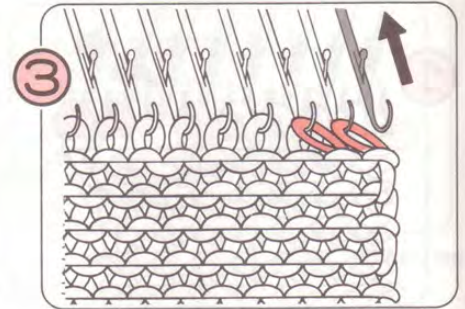

Ramenez les aiguilles vides en position A.

• Rabattre plusieurs mailles

Le chariot K et le fil doivent se trouver du côté où vous voulez rabattre les mailles.

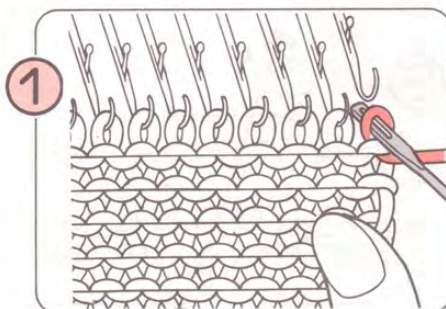

Du côté du chariot K, transférez la maille terminale sur l'aiguille interne adjacente.

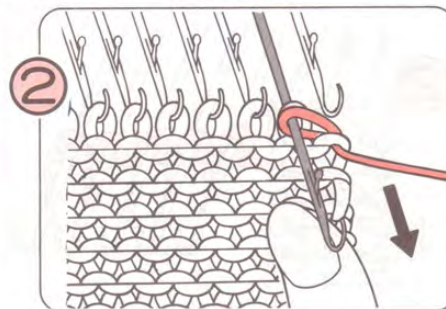

Amenez cette aiguille en avant, de manière à ce que les deux mailles soient derrière le clapet.

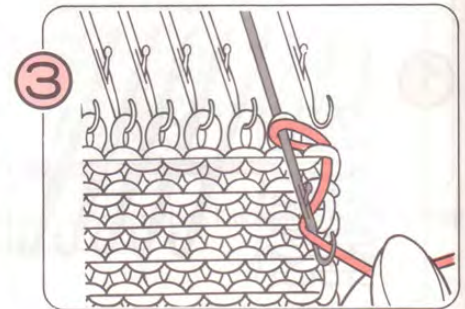

Entourez le fil autour du crochet de l'aiguille, devant le clapet, comme illustré.

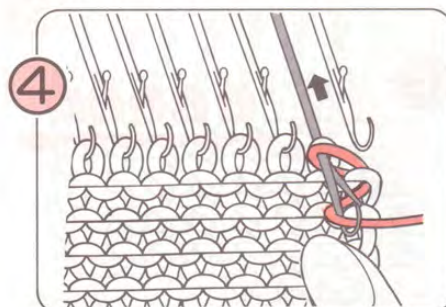

A la main, repoussez l'aiguille vers l'arrière de manière à ne former qu'une seule.

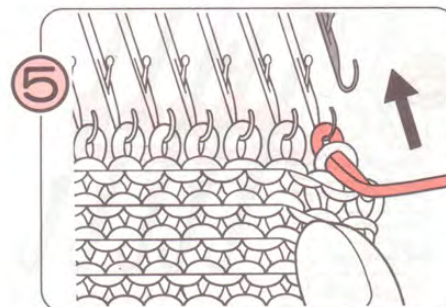

Ramenez l'aiguille vide en position A.

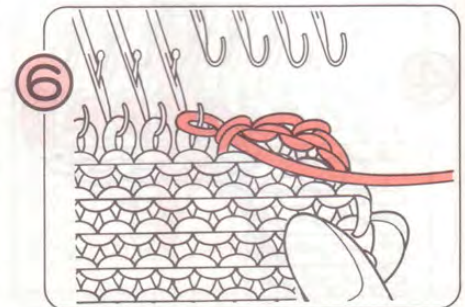

Répétez les instructions ① à ⑤. Pour la dernière maille à rabattre, arrêtez-vous après l'instruction ①.

REMARQUE: Ne serrez pas trop les mailles.

TRICOT PARTIEL

Rabattre des mailles en position H.P. (position de maintien de came)

- Lorsque vous devez rabattre des mailles pour dessiner l'épaulé, l'encolure...d'un ouvrage, placez le levier de maintien de came du chariot K en position H.

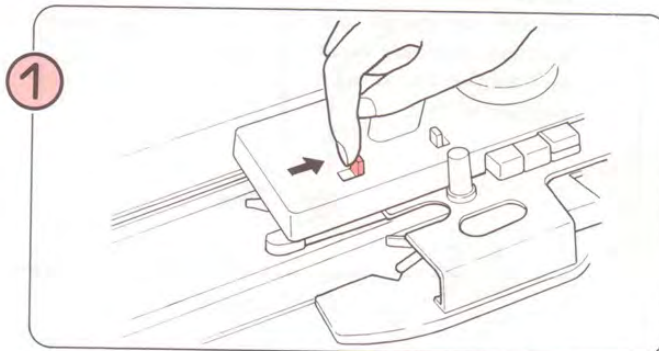
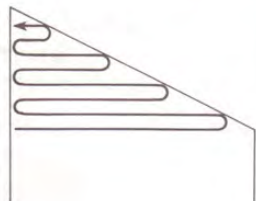

1 Placez le levier de maintien de came sur H. Réglez les boutons de came et le sélecteur selon le motif tricoté.

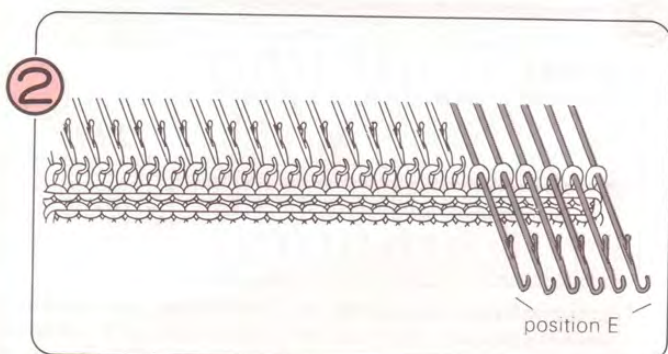

2 Du côté opposé à celui du chariot K, ramenez en position E les aiguilles dont vous voulez rabattre les mailles.

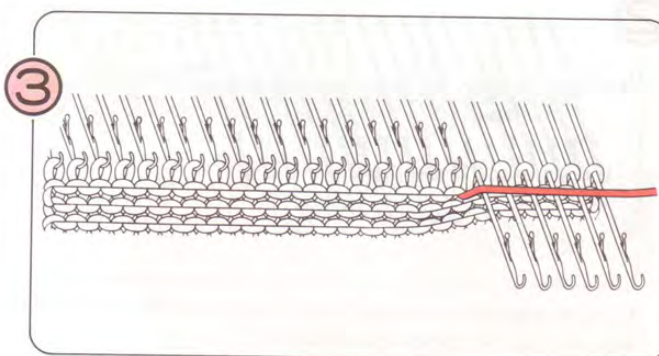

3 Tricotez un rang. Seules les aiguilles en position B (en position B et D si vous tricotez un motif) - et non les aiguilles en position E - ont tricoté.

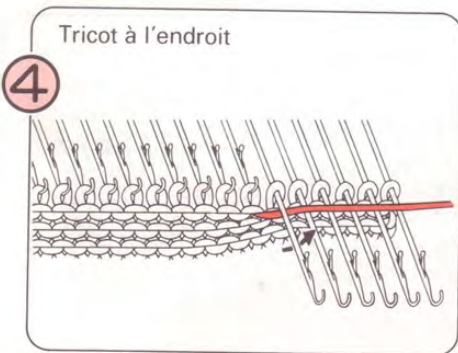

4

Tricot à l'endroit

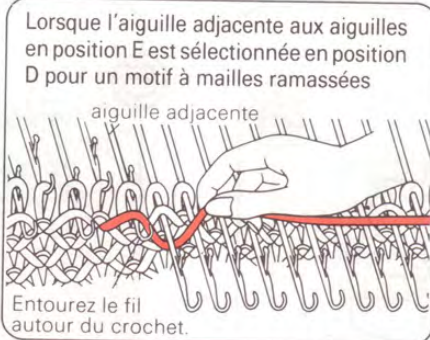

Lorsque l'aiguille adjacente aux aiguilles en position E est sélectionnée en position D pour un motif à mailles ramassées

Entourez le fil autour du crochet.

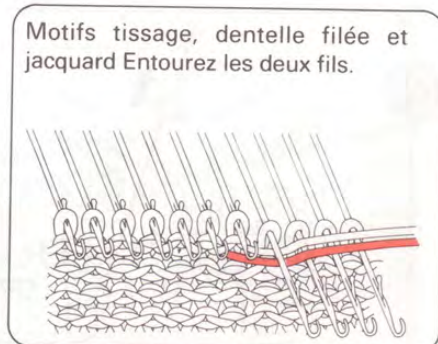

Motifs tissage, dentelle filée et jacquard Entourez les deux fils.

Entourez le fil autour de la première aiguille en position E, comme indiqué ci-dessus, en passant en dessous de la tige.

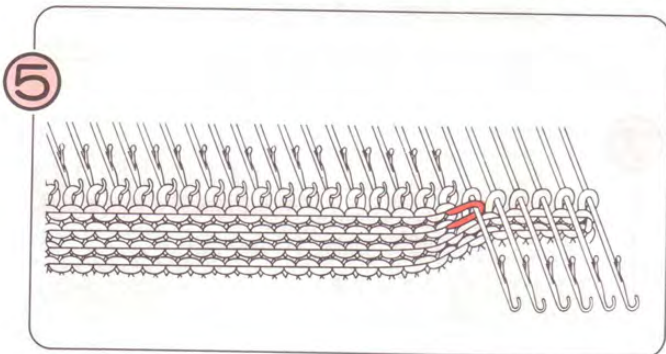

5

A la main, tirez légèrement le fil vers le haut pour le tendre et tricotez un rang. Le fil s'enroule autour de l'aiguille terminale, en position de maintien - comme illustré ci-dessus.

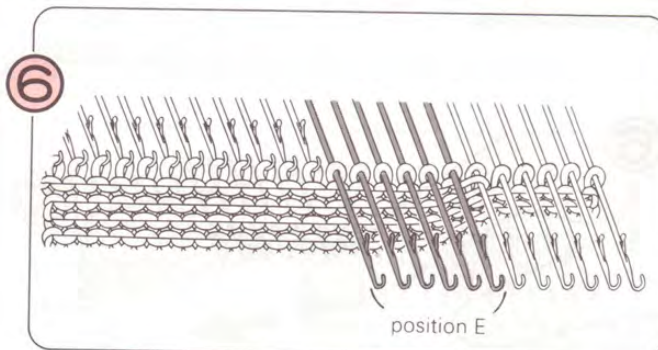

6

Continuez à déplacer en position E les aiguilles dont les mailles doivent être rabattues, en suivant les instructions 3 à 5 ci-dessus.

- Lorsque vous avez terminé ce tricot partiel, ramenez le levier de maintien de came en position N.

Ajouter des mailles en position H.P. (maintien de came)

- Lorsque vous devez ajouter des mailles pour tricoter un ourlet par exemple, placez le levier de maintien de came en position H.

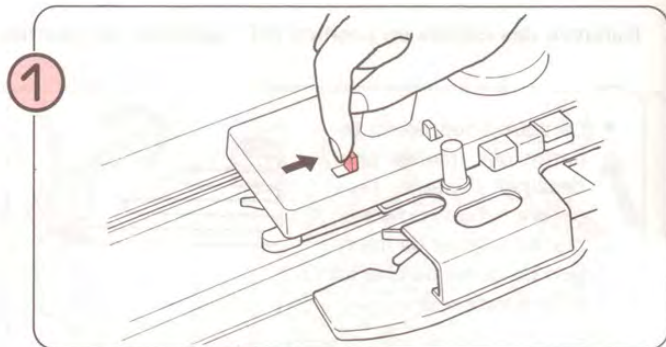
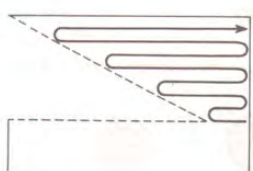

1 Placez le levier de maintien de came en position H. Réglez les boutons de came et le sélecteur selon le motif.

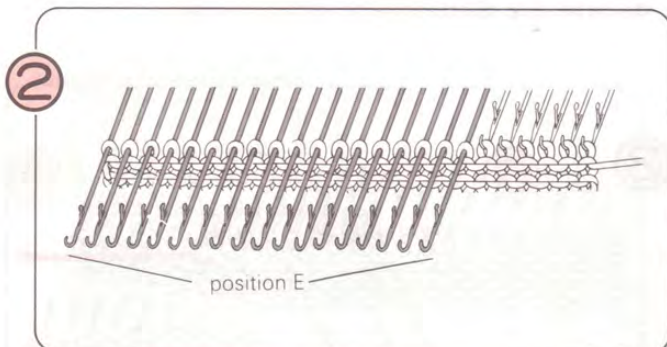

2 Du côté opposé à celui du chariot K, ramenez en position E les aiguilles qui ne doivent pas tricoter.

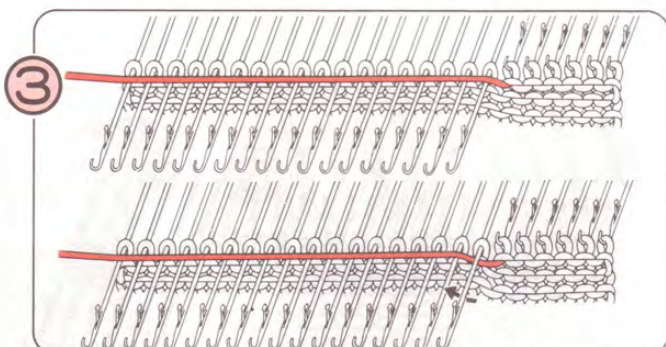

3 Tricotez un rang. Les aiguilles en position B (en position B et D si vous tricotez un motif) tricotent, tandis que le fil passe en dessous des aiguilles en position E. Entourez le fil autour de la première aiguille en position E, en le faisant passer par en dessous. (Si vous tricotez un motif, reportez-vous à l'instruction 4, page 102.)

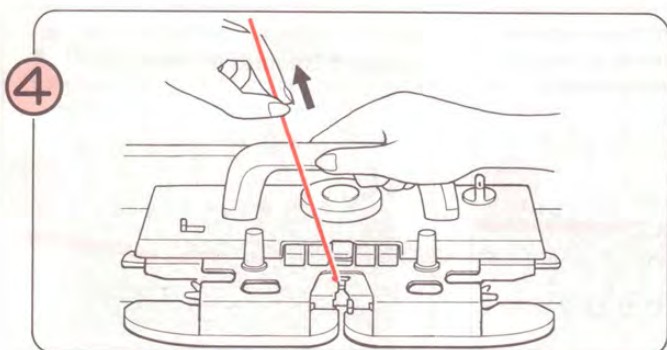

4 A la main, tirez légèrement le fil vers le haut pour le tendre, et tricotez un rang.

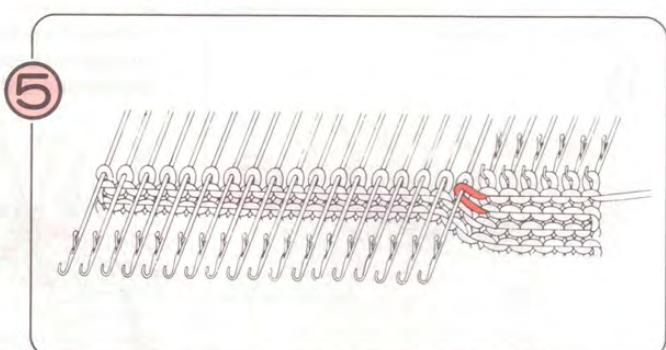

5 Le fil s'enroule autour de l'aiguille terminale, en position de maintien, comme illustré ci-dessus.

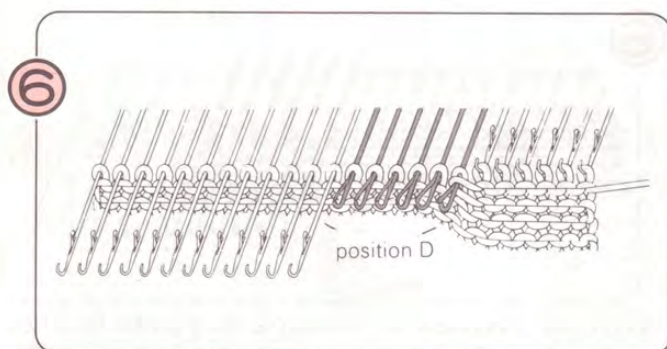

6 Repoussez à la main en position D les aiguilles qui étaient en position E et qui correspondent aux mailles à ajouter.

- ♣ Si vous tricotez un motif, placez les aiguilles voulues en position B, selon le motif. Lorsque vous ramenez ces aiguilles de la position D en position B, faites glisser les mailles dans les crochets des aiguilles à l'aide de l'outil de transfert.

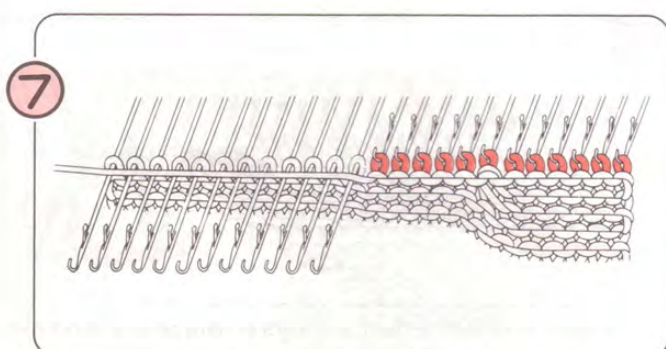

7 1) Tricotez un rang. Les aiguilles que vous avez ramenées en position D tricotent.

2) Répétez les instructions 3 à 6.

- ♣ Lorsque le tricot partiel est terminé, ramenez le levier de maintien de came sur N.

TRICOTER UNE ENCOLURE RONDE

• POINT DE JERSEY ET TRICOT DOUBLE FACE

- Avant d'entamer l'exemple qui suit, veillez à ce que le fil et le chariot soient placés du côté gauche.
- Si vous commencez avec le chariot et le fil du côté droit, inversez toutes les instructions (ex. Lisez 'gauche' au lieu de 'droite').

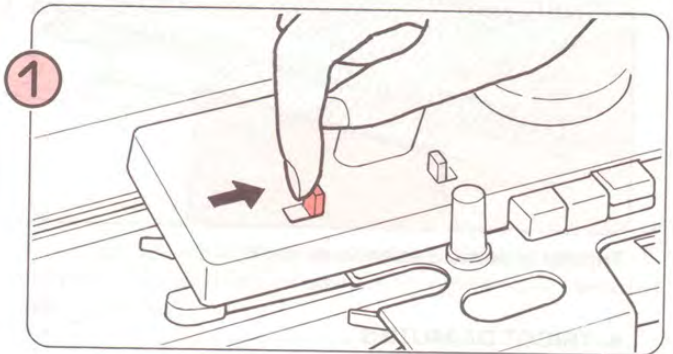
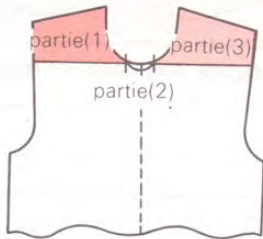

Sur le chariot K, placez le levier de maintien de came sur H.

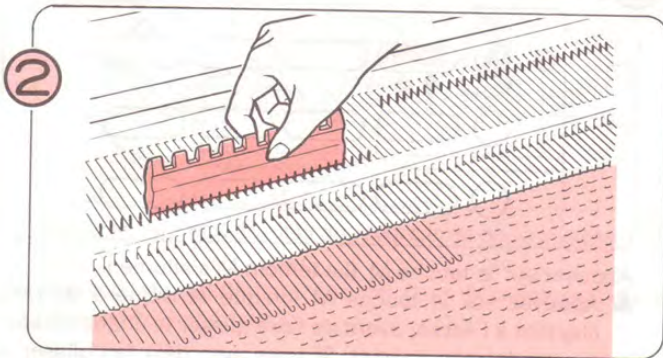

A l'aide du côté plat du poussoir d'aiguilles 1x1, amenez en position E les aiguilles correspondant aux parties 2 et 3 de l'encolure. Ces aiguilles ne tricoteront pas.

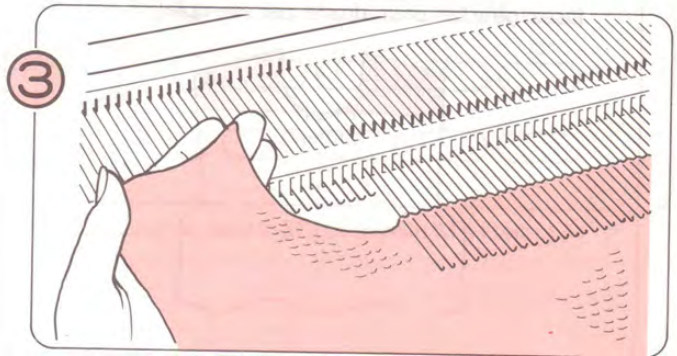

Tricotez la partie 1 de votre motif, puis ramenez les aiguilles en position A.

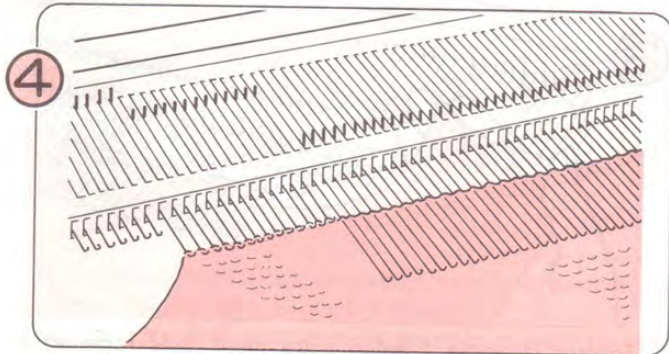

Amenez les aiguilles de la partie 2 en position B tout en remplaçant les mailles dans les crochets des aiguilles.

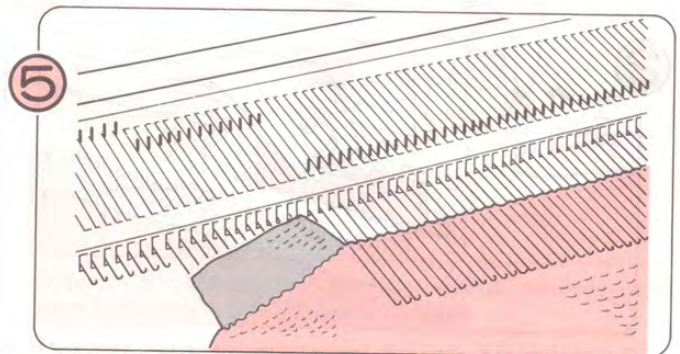

Dégagez la partie 2 tricotée de la machine et ramenez les aiguilles en position A.

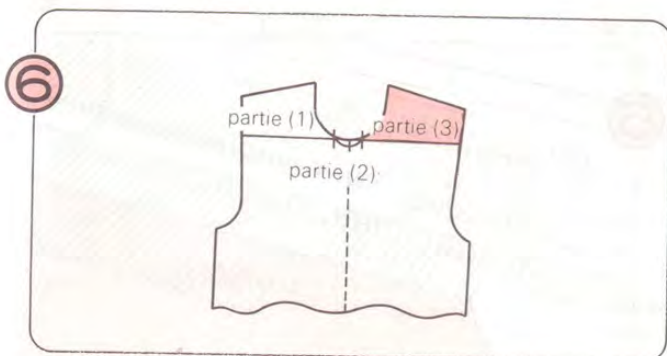

A ce stade, seules les aiguilles de la partie 3 sont en position E.

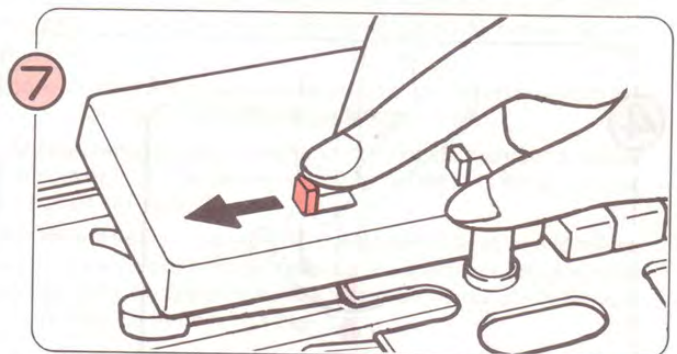

Placez le levier de maintien de came sur N.

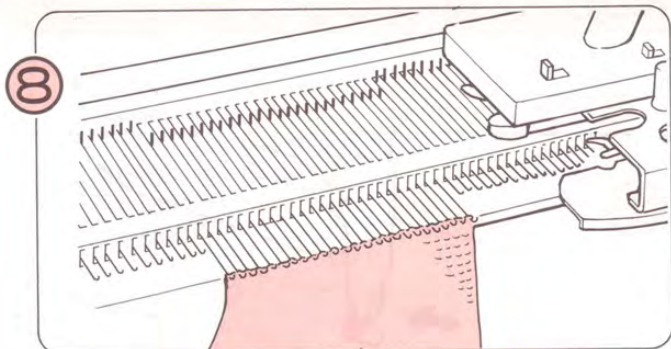

8 Tricotez la partie 3 selon votre motif.

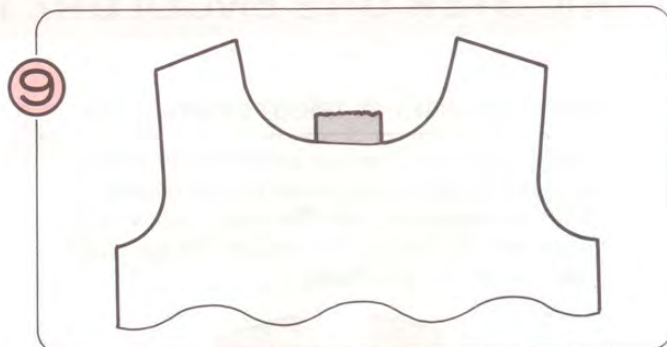

9 Vous venez de tricoter une encolure ronde.

• TRICOT DE MOTIFS

- Avant d'entamer l'exemple qui suit, veillez à ce que le fil et le chariot K soient sur la gauche. S'ils sont sur la droite de la machine, inversez les instructions (lisez 'gauche' pour 'droite' par exemple).

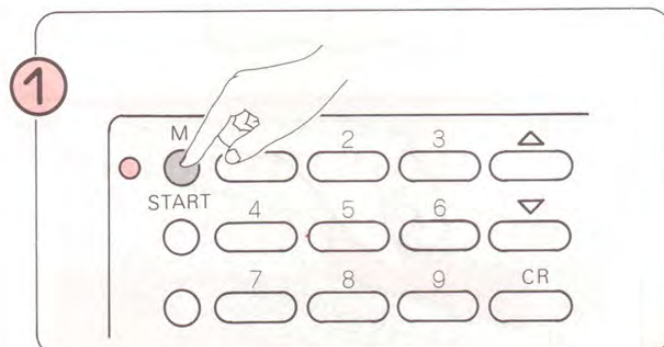
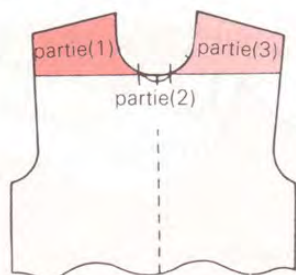

1 Appuyez sur la touche M. (Le témoin M s'allume.)

- ♣ Appuyez sur la touche M lorsque le numéro de rang clignote à l'écran, avant de faire glisser le chariot K pour tricoter le rang suivant. Si vous avez déjà fait glisser le chariot K, utilisez la touche fléchée vers le bas pour reculer d'un rang à l'écran, puis appuyez sur la touche M.

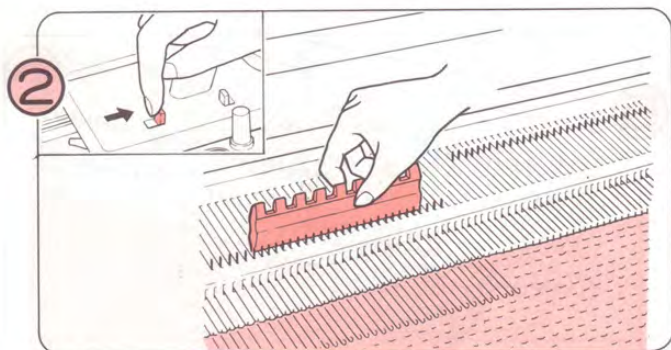

2 Sur le chariot K, placez le levier de maintien de came sur H. A l'aide du côté plat du poussoir d'aiguilles 1x1, amenez en position E les aiguilles correspondant aux parties 2 et 3. Ces aiguilles ne tricoteront pas.

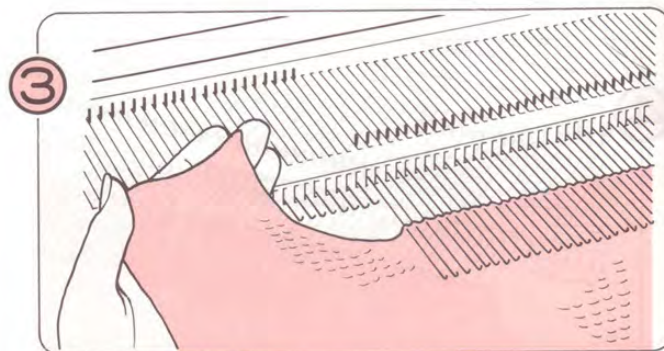

3 Tricotez la partie 1 selon votre motif, puis ramenez les aiguilles en position A.

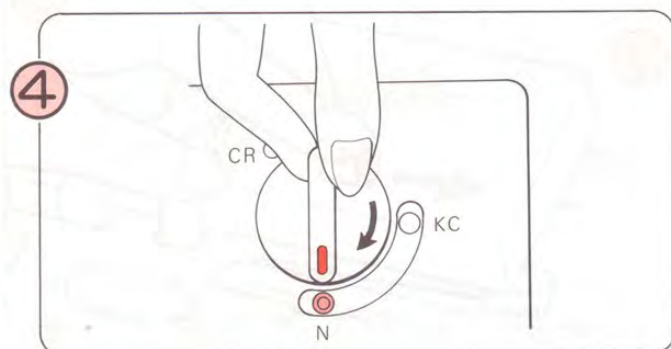

4 Placez le sélecteur sur N.

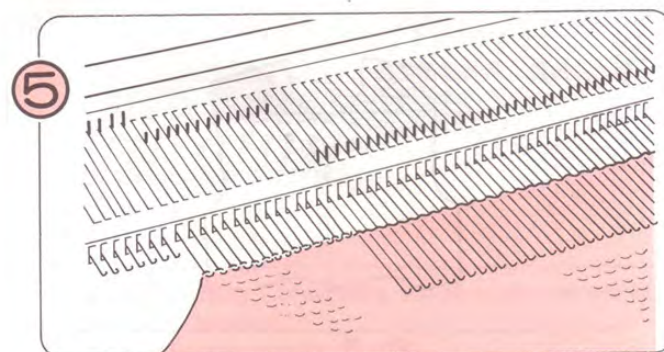

5 Amenez en position B les aiguilles de la partie 2, en replaçant les mailles dans les crochets des aiguilles.

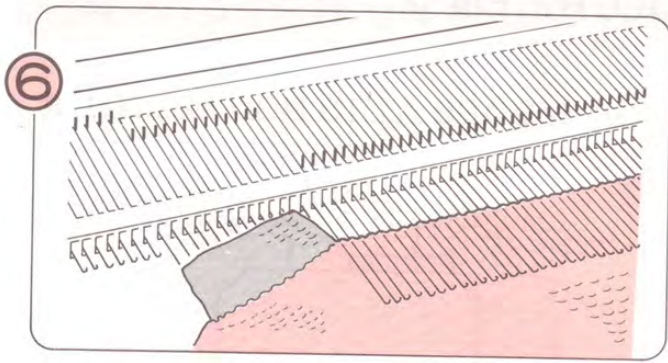

6 Tricotez à bord perdu la partie 2 et dégagez-la de la machine. Ramenez les aiguilles en position A.

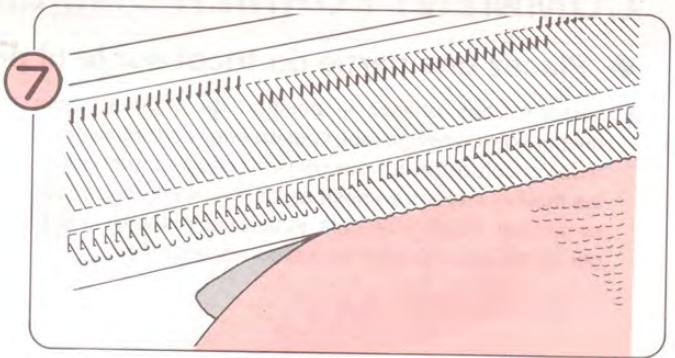

7 A ce stade, seules les aiguilles de la partie 3 sont en position E. Ramenez ces aiguilles en position B comme vous l'avez fait pour la partie 2.

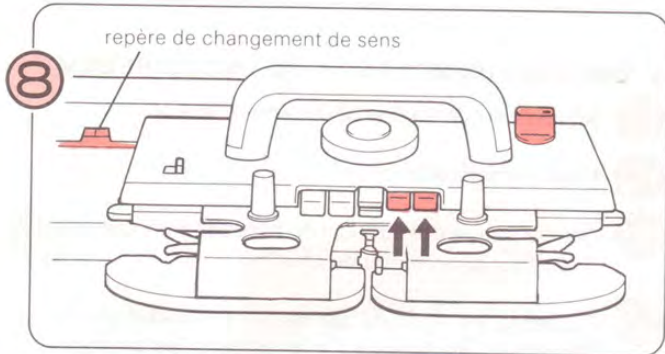

8 Placez le chariot K au-delà du repère droit de changement de sens. Appuyez simultanément sur les deux boutons partiels et placez le sélecteur sur KC.

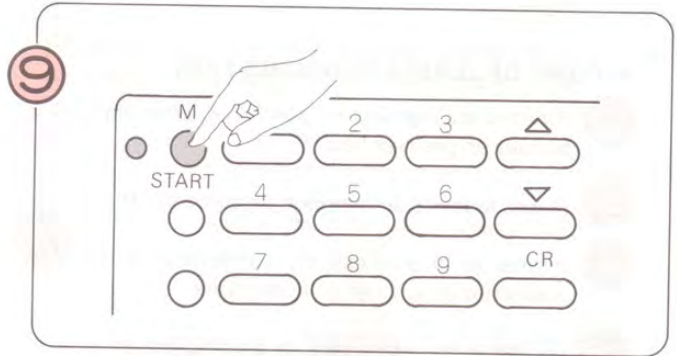

9 Appuyez sur la touche M. (Le témoin M s'éteint.)

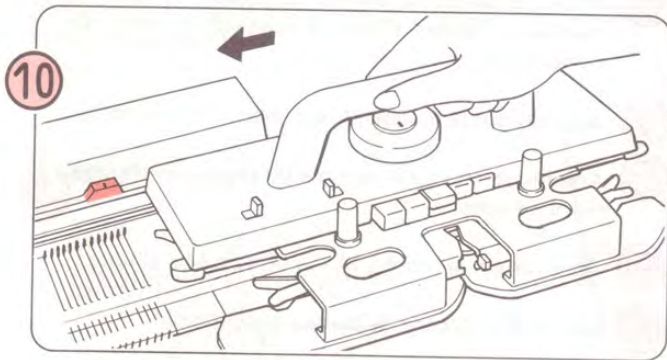

10 Faites glisser le chariot K de droite à gauche en passant par dessus le repère de changement de sens. Les aiguilles sont sélectionnées selon le numéro de rang mémorisé par la touche M.

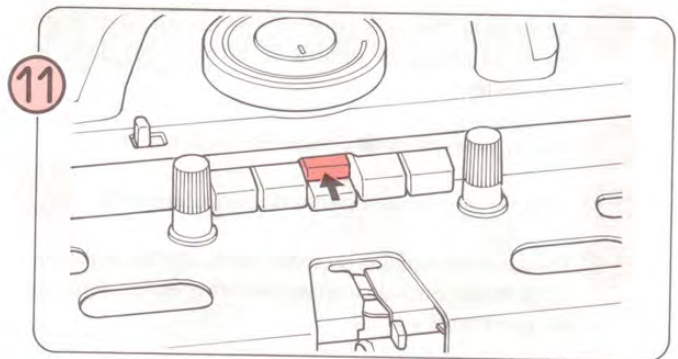

11 Appuyez sur les boutons de came voulus, selon le motif tricoté. Tricotez la partie 3 selon le motif.

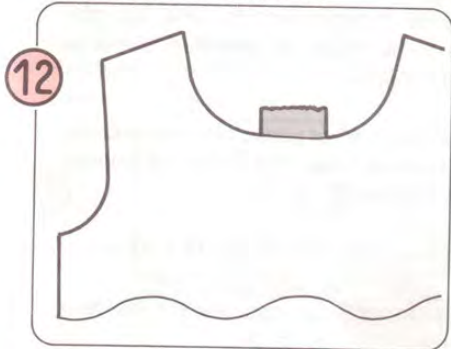

12 Vous venez de tricoter une encolure.

• Touche M



L'ordinateur mémorise toutes les données (aiguilles sélectionnées, programme du motif, position des touches Variantes, etc.) pour le rang en cours dès l'instant où le témoin M est allumé.

- Éteignez ensuite le témoin M; les paramètres de la machine retrouveront les valeurs en vigueur avant que vous n'allumiez le témoin M.
- L'instruction 10 sélectionne déjà ce rang pour le tricot, de manière à ce que vous puissiez retrouver immédiatement l'endroit du motif là où vous avez suspendu votre travail, au point 1.
- Lorsque la touche M est utilisée, les informations mémorisées peuvent être effacées si vous estimez ne plus en avoir besoin. Pour effacer des données mémorisées par la touche M, appuyez sur C après avoir vérifié que le témoin Ready était bien allumé. Le témoin M s'éteint.

COMMENT FORMER UNE ENCOLURE EN V

● Placez une partie du tricot sur le fil perdu.

- Lorsque vous utilisez la position de maintien pour diviser votre ouvrage (pour positionner correctement le V de l'encolure), ou si vous utilisez un fil de couleur pâle, les mailles situées en position de maintien risquent de se souiller. Pour éviter cela, placez ces mailles sur le fil perdu, au lieu d'utiliser la position de maintien.

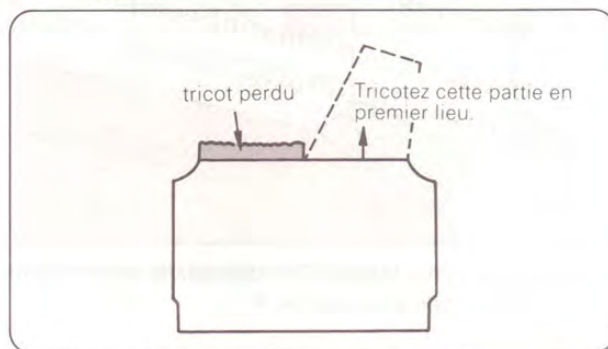

● POINT DE JERSEY ET DOUBLE FACE

- 1 Amenez les aiguilles en position E, pour la partie à tricoter en premier lieu.
- 2 Placez le levier de maintien de came sur H.
- 3 Retirez le fil principal du distributeur de fil A et accrochez-le au bord de la machine.
- 4 Enfilez le fil perdu dans le distributeur de fil A et tricotez une dizaine de rangs. Retirez le fil perdu et tricotez un rang sans fil dans le distributeur, afin de libérer le tricot.
- 5 Ramenez les aiguilles vides en position A.
- 6 Amenez le chariot K pour qu'il passe sur l'extrémité du fil principal et enfiler le fil principal dans le distributeur.
- 7 Placez le levier de maintien de came sur N.
- 8 Tricotez la première partie de l'encolure en V.
- 9 Remplacez les mailles du tricot perdu sur les aiguilles, à l'aide de l'outil de transfert et amenez les aiguilles en position B.
- 10 Tricotez la seconde partie de l'encolure en V.

● TRICOTE D'UN MOTIF SUR UNE ENCOLURE EN V

- 1 Appuyez sur la touche M (le témoin M s'allume).
- 2 Placez le sélecteur du N.
- 3 Retirez une partie du tricot du fil perdu (voir instructions ① à ⑤, colonne de gauche).
- 4 Ramenez les aiguilles qui étaient en position E, en position B. Remplacez les mailles dans les crochets des aiguilles à l'aide de l'outil de transfert.
- 5 Placez le chariot K au delà du repère de changement de sens, à l'opposé de l'extrémité du fil.
- 6 Placez le sélecteur du KC. Enfoncez les touches touches partielles. Placez le levier de maintien de came sur N.
- 7 Appuyez sur la touche M. (Le témoin M s'éteint.)
- 8 Amenez le chariot K au-delà du repère de changement de sens.
- 9 Appuyez sur la touche M. (Le témoin M s'allume.)
- 10 Enfoncez le bouton de came selon le motif.
- 11 Enfilez le fil principal dans le distributeur et tricotez la première partie de l'encolure et de l'épaule.
- 12 Placez le sélecteur sur N. Amenez le chariot K au-delà du repère de changement de sens, du côté opposé à celui où se trouve la première partie de l'encolure et de l'épaule.
- 13 Remplacez les mailles du tricot perdu dans les crochets des aiguilles, à l'aide de l'outil de transfert et amenez les aiguilles en position B.
- 14 Appuyez sur la touche M. (Le témoin M s'éteint.)
- 15 Placez le sélecteur sur KC et appuyez sur les deux touches partielles.
- 16 Faites glisser le chariot K sur le repère de changement de sens.
- 17 Placez les boutons de came selon le motif à tricoter. Enfilez le fil dans le distributeur et terminez la deuxième partie de l'encolure et de l'épaule, en adoptant une forme inverse à la première partie.

MONTAGE D'UN BORD FINI (fermé)

● UTILISATION DE LA BROSSE RONDE

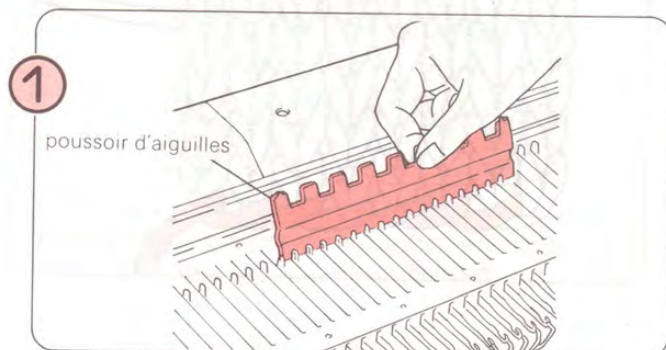
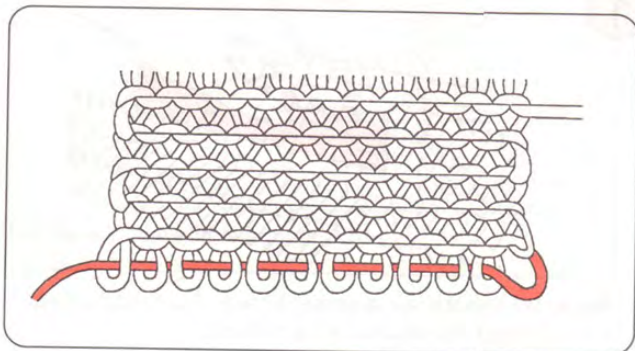

Placez le chariot K à droite. A l'aide du côté plat du poussoir d'aiguilles 1/1, amenez les aiguilles en position B.

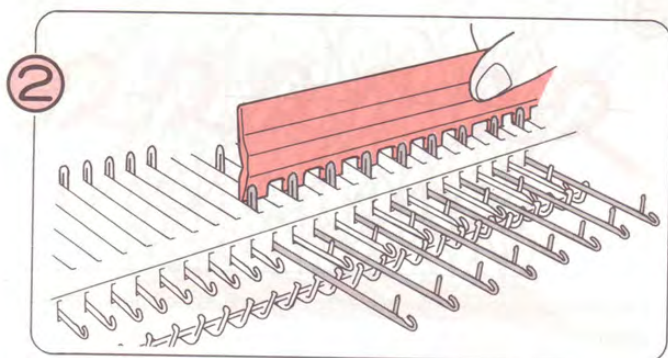

A l'aide du poussoir d'aiguilles 1/1, placez une aiguille sur deux en position E.

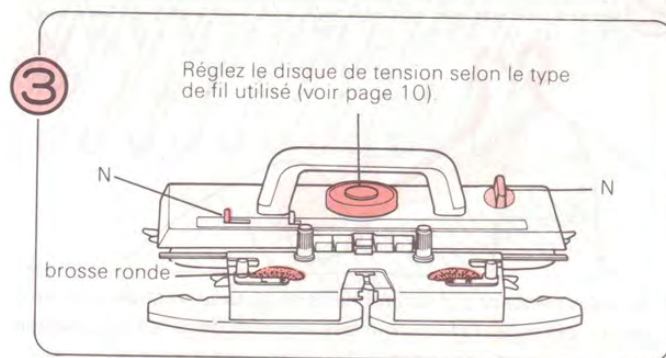

Placez le chariot K comme illustré ci-dessus.
 ❖ Installez les brosses rondes selon les instructions ⑧ - ⑩ de la page 77.

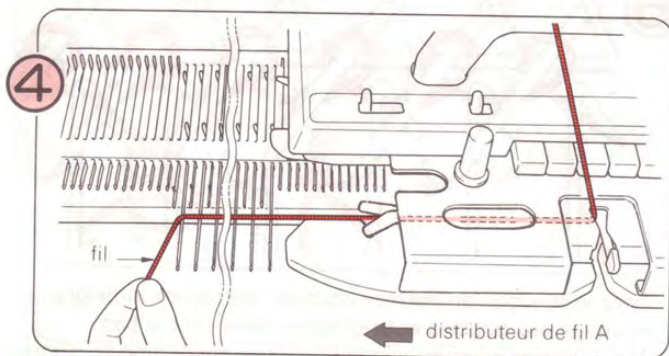

Enfilez le fil dans le distributeur A. Tout en tenant l'extrémité du fil d'une main, faites passer le fil sur les aiguilles sélectionnées, comme illustré. Tenez l'extrémité du fil comme indiqué ci-dessus.

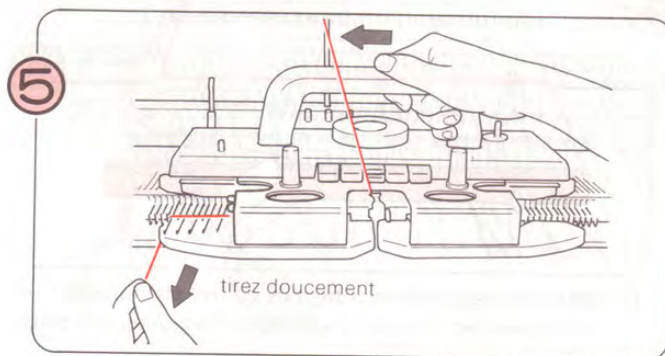

De la main gauche, tirez légèrement le fil vers le bas et, de la main droite, déplacez lentement le chariot K pour tricoter. Tricotez quelques rangs sans lâcher l'extrémité du fil.

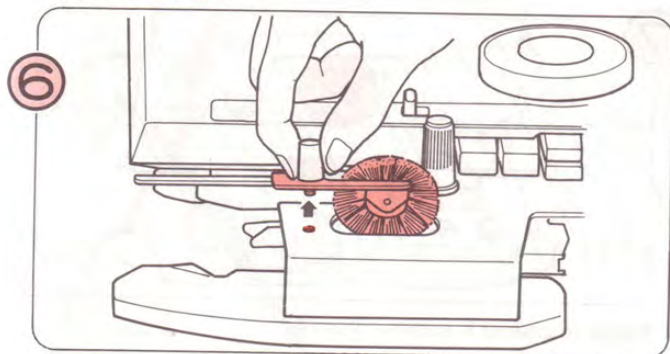

Relâchez ensuite l'extrémité du fil et retirez les brosses rondes.

● METHODE D'ENROULEMENT 'E'

- Cette méthode vous permet de réaliser des bords minces et souples, quel que soit le type d'ouvrage tricoté.

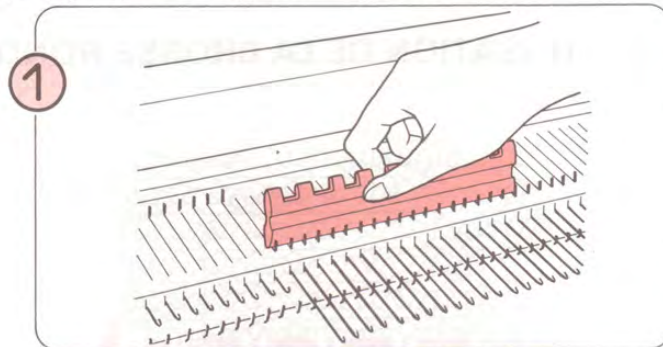
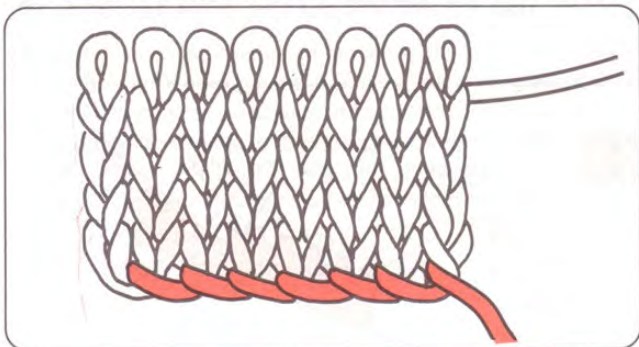

Placez le chariot K sur la droite. A l'aide du poussoir d'aiguilles 1/1, amenez les aiguilles en position E.

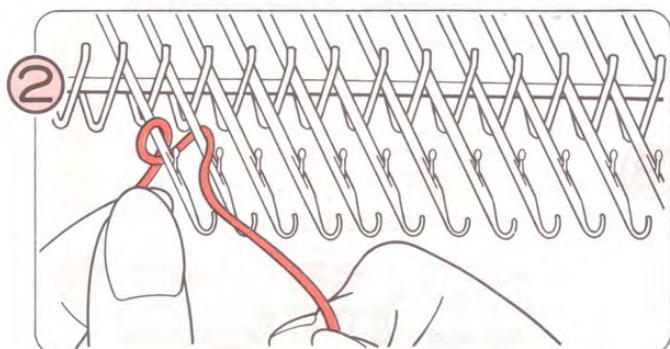

En commençant par la gauche et en poursuivant de gauche à droite, enroulez le fil autour des aiguilles dans le sens inverse des aiguilles d'une montre. Ne serrez pas trop le fil.

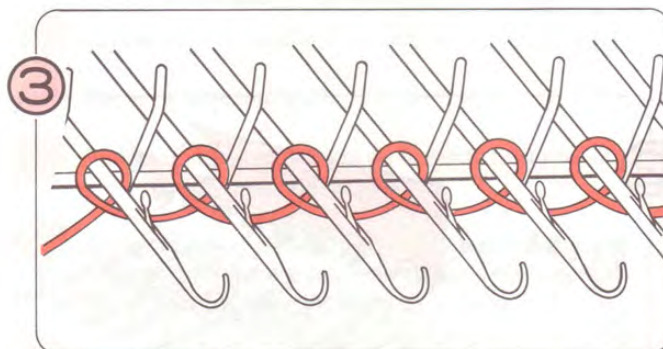

Les boucles doivent se trouver derrière les clapets, comme illustré.

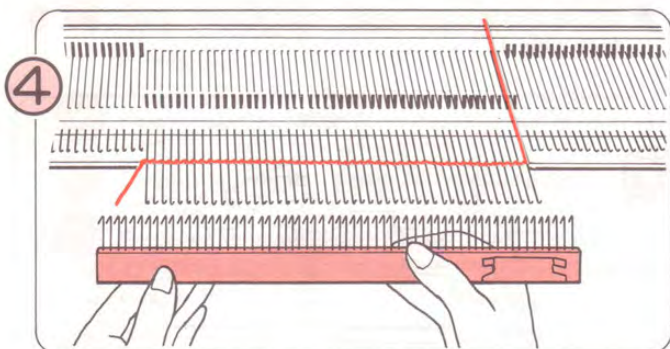

- (1) Retirez le peigne de montage du coffret et choisissez-en la longueur en fonction du nombre d'aiguilles (voir page 11).
- (2) Placez le peigne de montage comme indiqué ci-dessus, les crochets étant tournés vers la machine à tricoter.

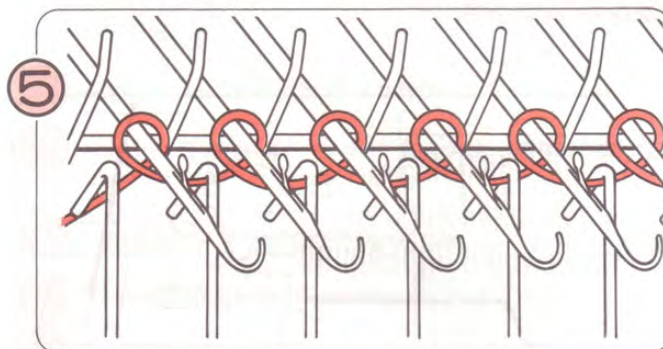

Tirez le fil jusqu'au dernier crochet. Accrochez le peigne de montage aux boucles et tirez légèrement vers le bas. Accrochez les poids de lisière régulièrement, le long du peigne de montage.

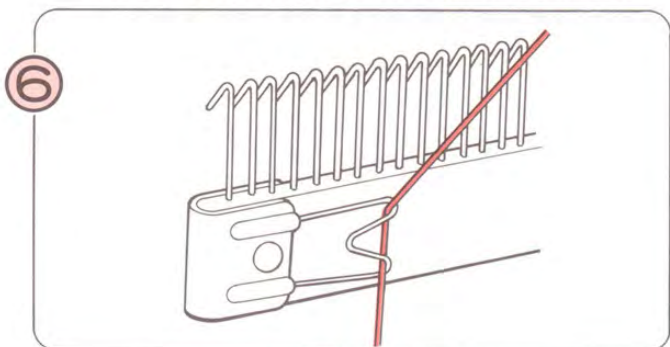

Accrochez l'extrémité lâche du fil sous le clip, à partir de l'avant.

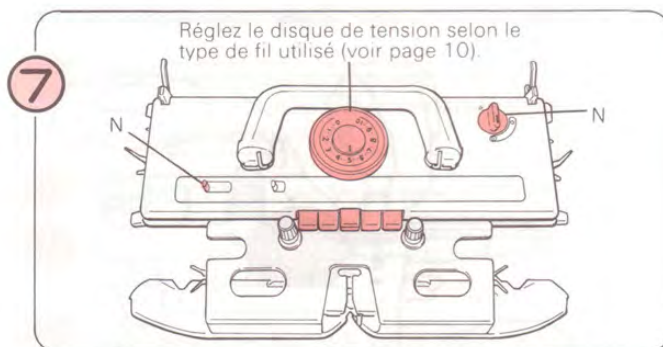

Placez le chariot K comme illustré.

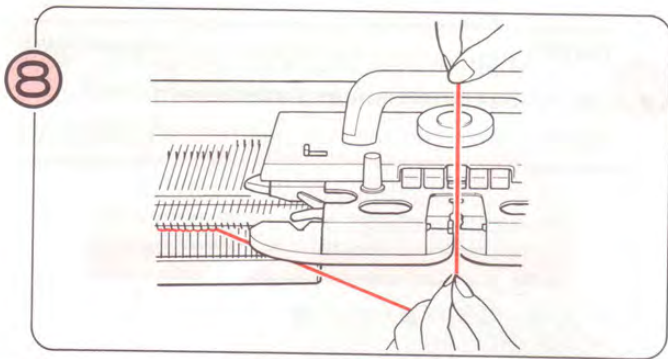

8 Enfilez le fil dans le distributeur A.

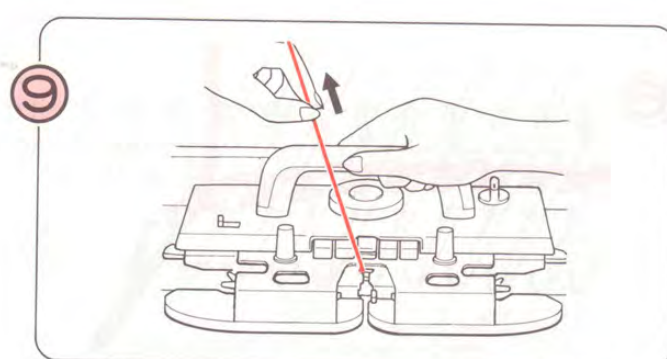

9 Faites glisser le chariot K sur la gauche, en tenant le fil comme indiqué pour éviter la formation de boucles.

● UTILISATION DU CROCHET DE TRAVAIL

- Cette méthode vous permet de réaliser un bord ferme, pas trop souple.

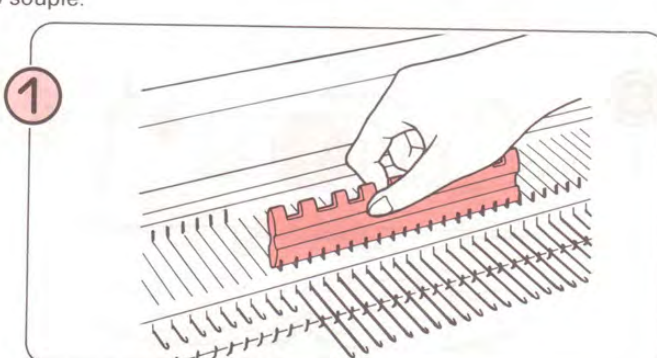
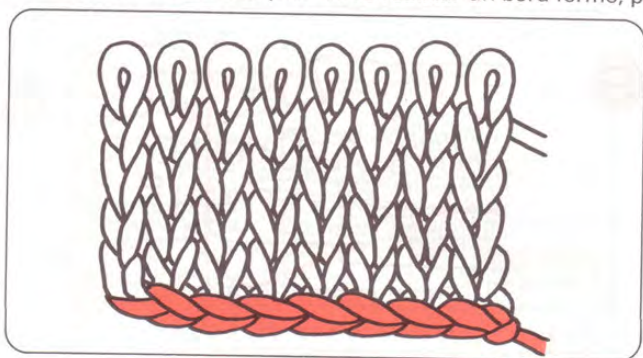

1 Placez le chariot K sur la droite. A l'aide du côté plat du poussoir d'aiguilles 1/1, ramenez les aiguilles en position E.

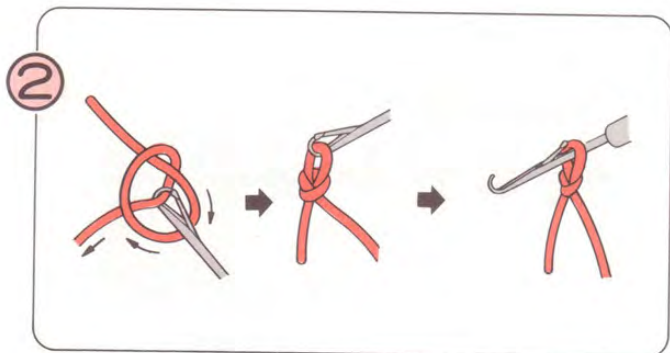

2 Enfilez le fil dans l'unité de tension. Faites une maille chaînée, comme indiqué, à l'aide du crochet de travail.

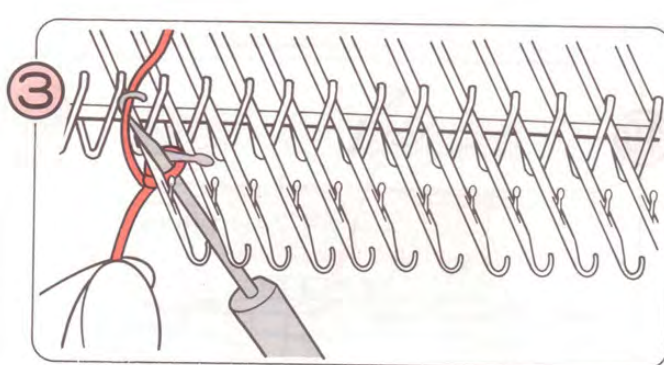

3 La boucle étant derrière le clapet, introduisez le crochet de travail entre la première et la deuxième aiguille de gauche. Saisissez le fil à l'aide du crochet de travail.

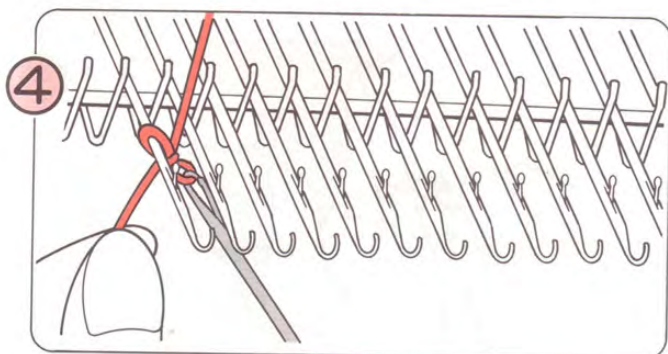

4 Tout en gardant le fil dans le crochet de travail, tirez-le vers le bas à travers la boucle de la maille chaînée, puis dégagez la boucle du crochet de travail. Vous venez de former une maille.

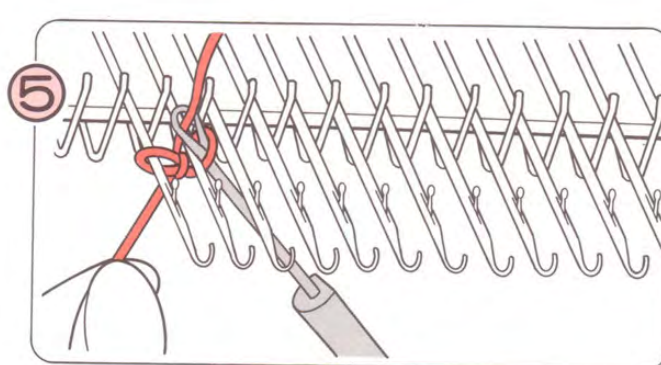

5 Répétez l'opération sur toutes les aiguilles, jusqu'à la dernière.

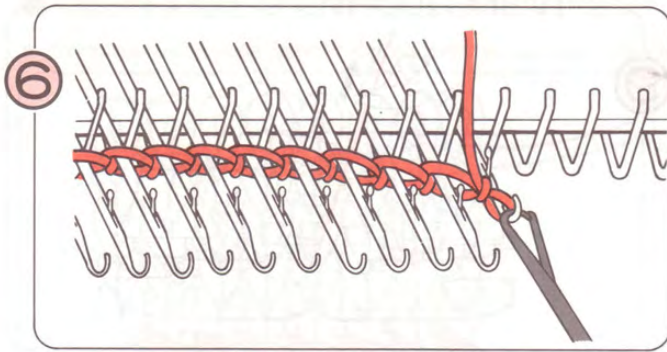

6 Lorsque vous arrivez à la dernière aiguille, transférez la boucle du crochet de travail dans le crochet de l'aiguille.

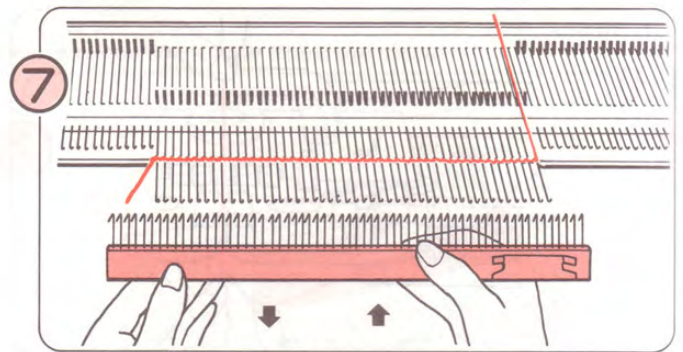

- 7 (1) Retirez le peigne de montage du coffret et réglez-en la longueur selon le nombre d'aiguilles (reportez-vous à la page 11).
- (2) Tenez le peigne de montage comme indiqué, les crochets étant tournés vers la machine à tricoter. Accrochez le peigne aux boucles et tirez-le doucement vers le bas.
- (3) Accrochez régulièrement les poids de lisière le long du peigne de montage.

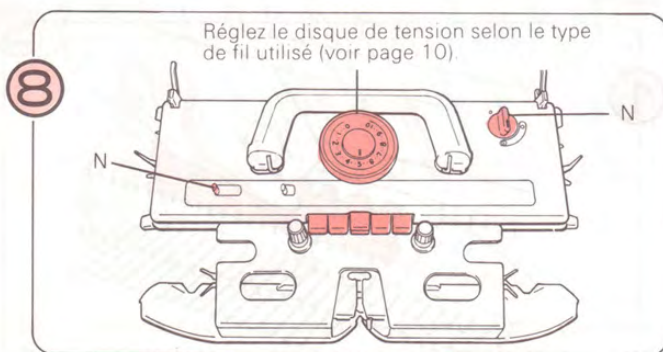

8 Placez le chariot K comme illustré.

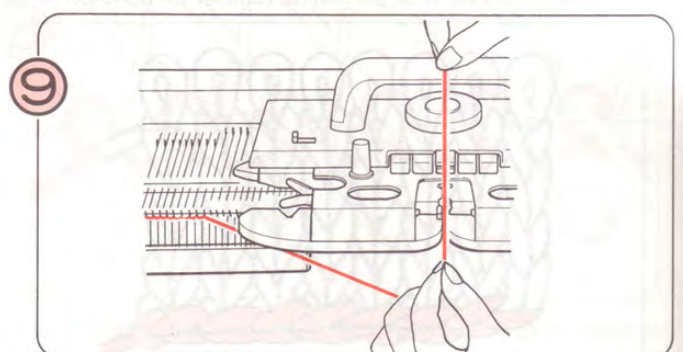

9 Enfillez le fil dans le distributeur A.

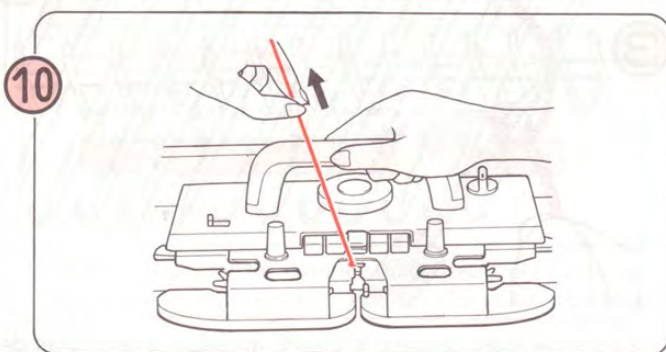

10 Amenez le chariot K sur la gauche, en tenant le fil comme illustré pour éviter la formation de boucles.

● TRICOT PERDU (montage)

- On appelle 'tricot perdu' l'ouvrage que l'on retire de la machine à tricoter parce qu'il est terminé, ou pour vous permettre de réaliser l'opération suivante.

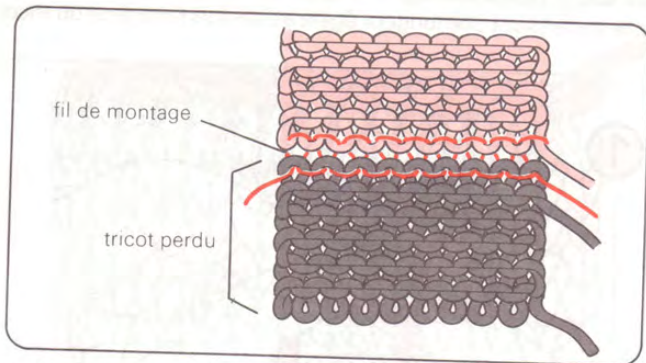

Le fil perdu est un fil lisse, d'une couleur différente du fil principal.

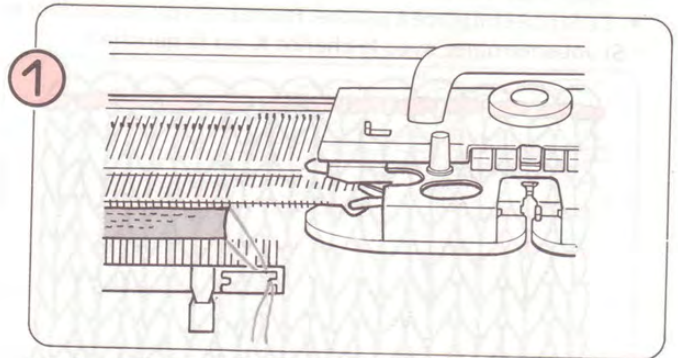

1 Tricotez une dizaine de rangs au point de jersey en utilisant le fil perdu, et en terminant avec le chariot K sur la droite du lit d'aiguilles. Retirez le fil perdu du distributeur et coupez-le.

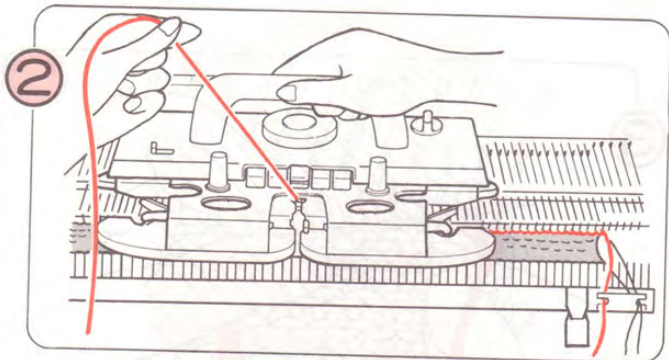

2 Enfillez le fil de montage dans le distributeur A. Tricotez un rang tout en tenant l'extrémité du fil comme illustré. Retirez le fil de montage du distributeur A.

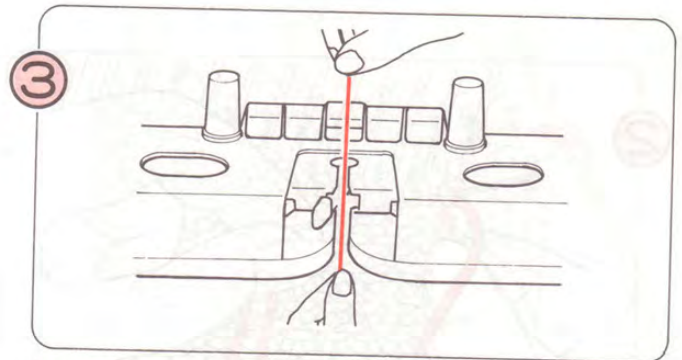

3 Enfillez le fil principal dans le distributeur A.

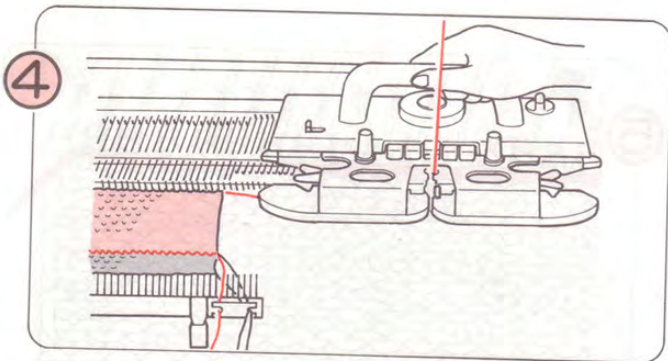

4 Tricotez plusieurs rangs.

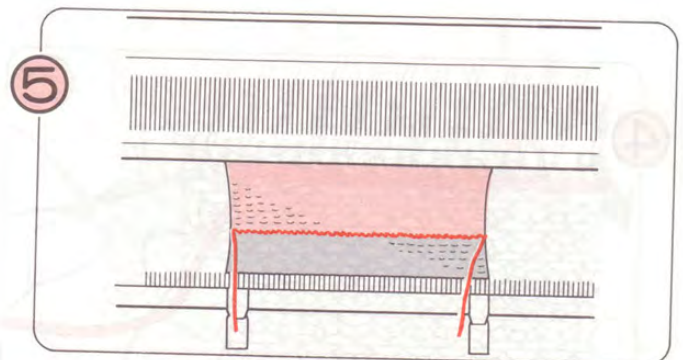

5 Le rangs tricote avec le fil de montage provoque la séparation du tricot perdu du reste de l'ouvrage.

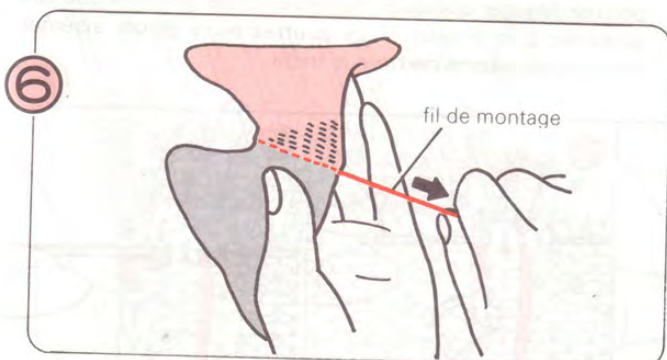

6 Si vous tirez sur le fil de montage, le tricot perdu se dégage de la machine.

TRICOTER UN OURLET

● OURLET STANDARD

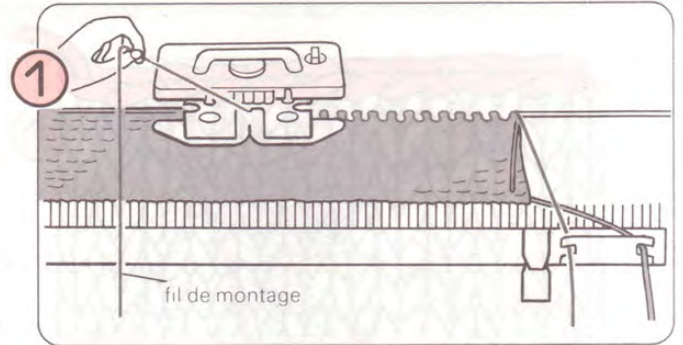
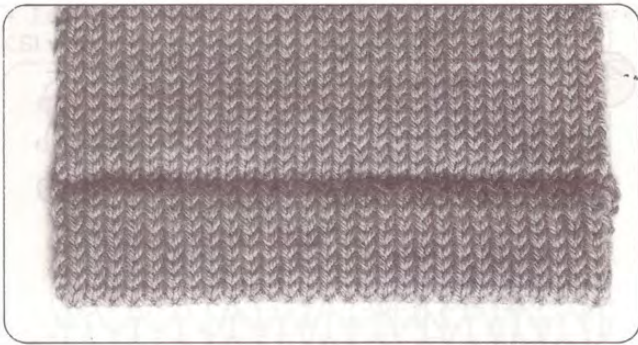

Tricotez quelques rangs avec le fil perdu, puis tricotez un rang avec le fil de montage (voir page 112).

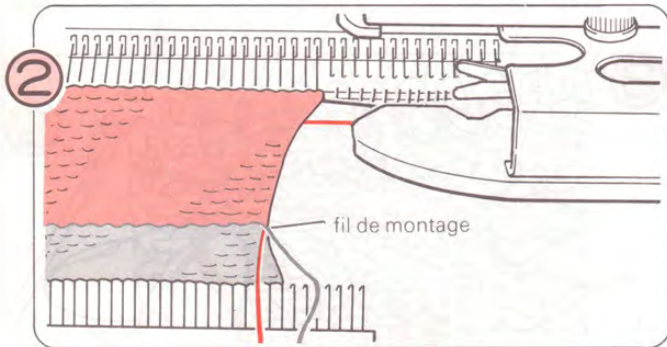

Au point de jersey, tricotez un nombre de rangs représentant deux fois la longueur de l'ourlet (ex. si l'ourlet doit être plié sur 2,5 cm, tricotez 5 cm).

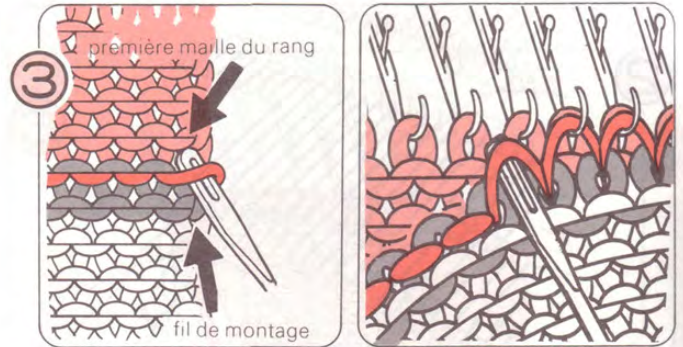

A l'aide de l'outil de transfert, saisissez la première maille du rang au dessus du fil de montage. Saisissez de la même manière toutes les mailles du rang.
(remarque: Il y aura une maille en moins à saisir que le nombre d'aiguilles.)

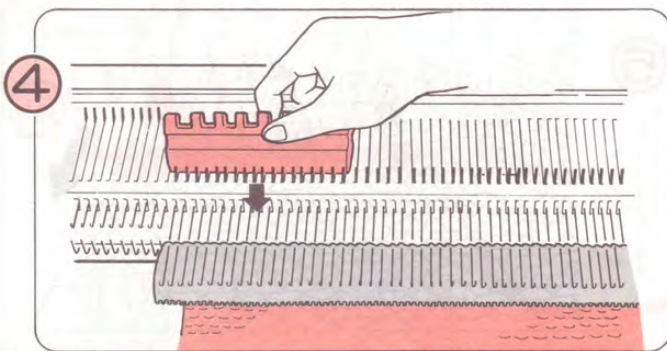

Lorsque vous avez saisi toutes les mailles, amenez les aiguilles en position E.

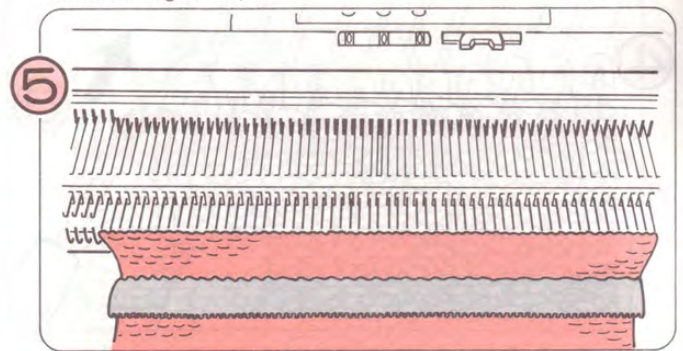

Tricotez un rang avec le chariot K. Continuez à tricoter au point de jersey.

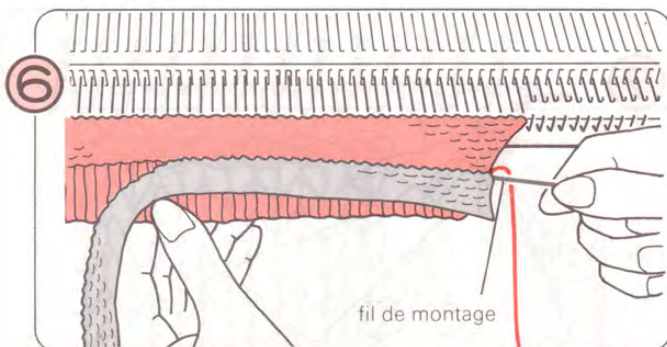

Lorsque vous avez tricoté plusieurs rangs, tirez le fil de montage. Le tricot perdu se dégagera automatiquement de la machine.

● OURLET ELASTIQUE 1 x 1

(Ce type d'ourlet est également appelé 'ourlet à fronces' ou 'à côtes continentales')

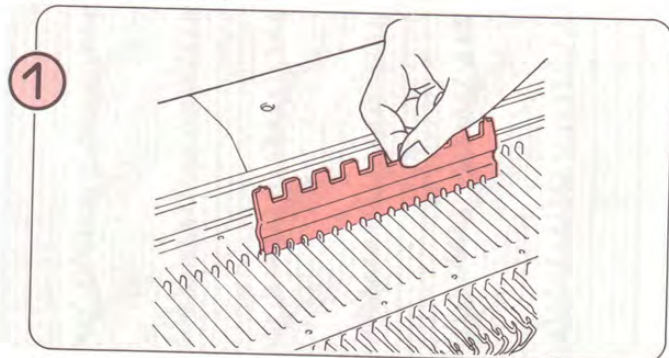
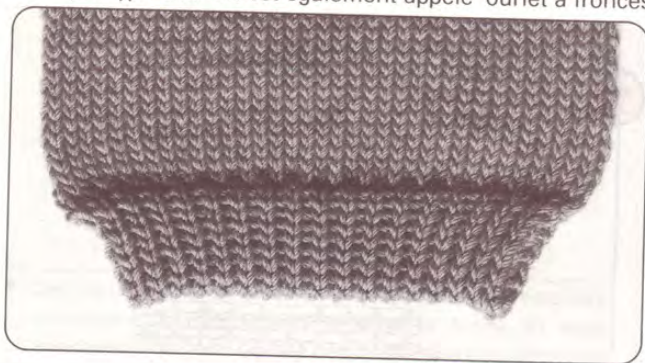

1 A l'aide du côté plat du poussoir d'aiguilles 1/1, amenez le nombre d'aiguilles requis en position B.

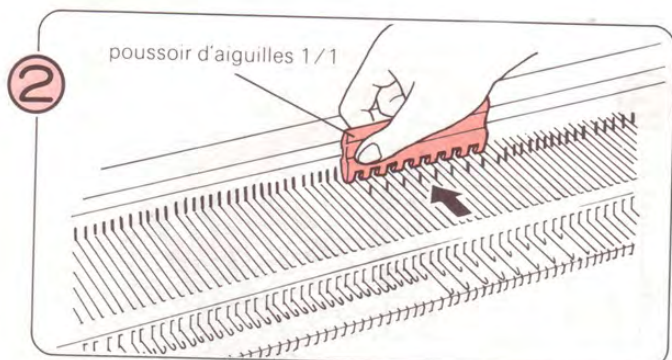

2 Avec le poussoir d'aiguilles, ramenez en position A une aiguille sur deux.

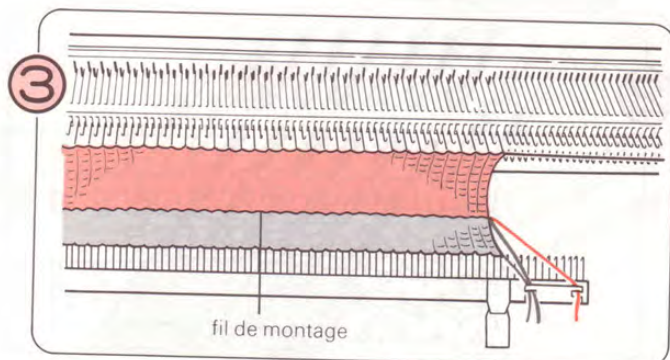

3 Tricotez quelques rangs avec le fil perdu, puis un rang avec le fil de montage. Au point de jersey, tricotez ensuite avec le fil principal le nombre de rangs requis sur une longueur égale à deux fois celle de l'ourlet.

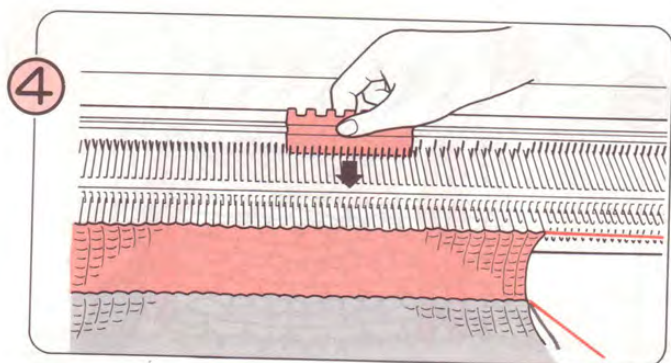

4 Avec le côté plat du poussoir d'aiguilles 1/1, ramenez en position B les aiguilles qui étaient en position A.

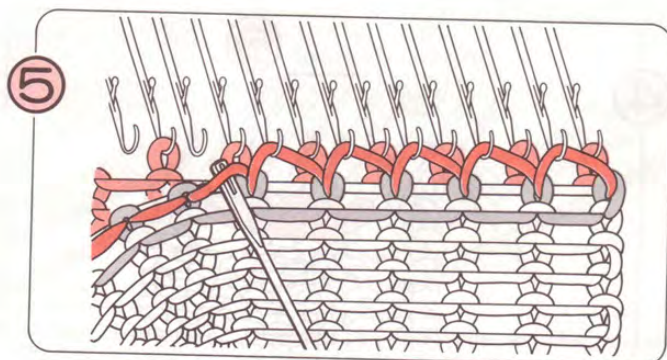

5 Saisissez les mailles comme vous l'avez fait pour l'ourlet ordinaire et accrochez-les aux aiguilles vides.

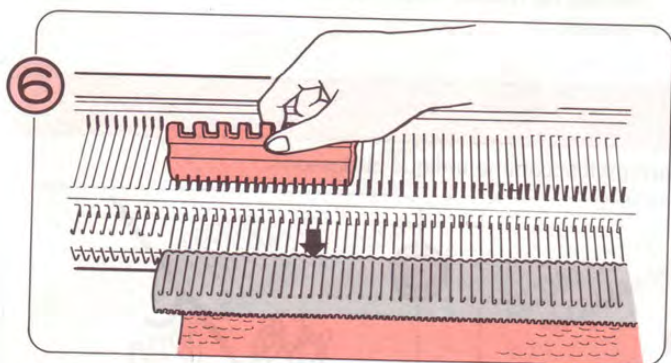

6 Lorsque vous avez saisi toutes les mailles, amenez les aiguilles en position E. Tricotez un rang.

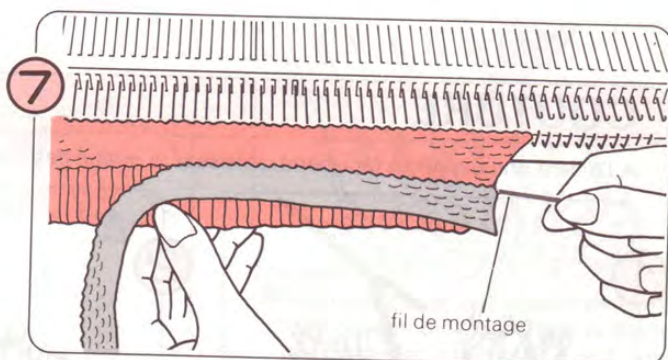

7 Lorsque vous avez tricoté plusieurs rangs, tirez le fil de montage. Le fil perdu tombe automatiquement.

MOTIF A TORSADES

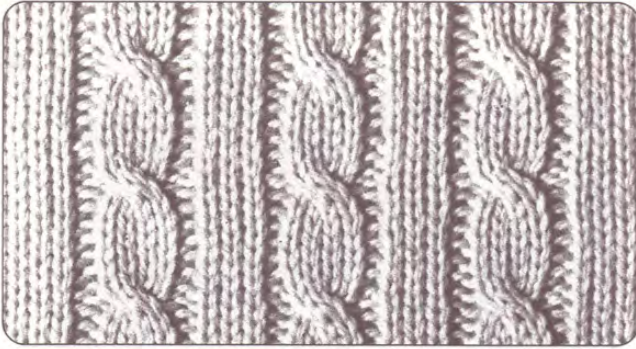

- Les torsades se composent de deux jeux de mailles croisés, réalisés à l'aide des outils de transfert. Pour l'exemple qui suit, vous aurez besoin de deux outils de transfert à triple oeillet.

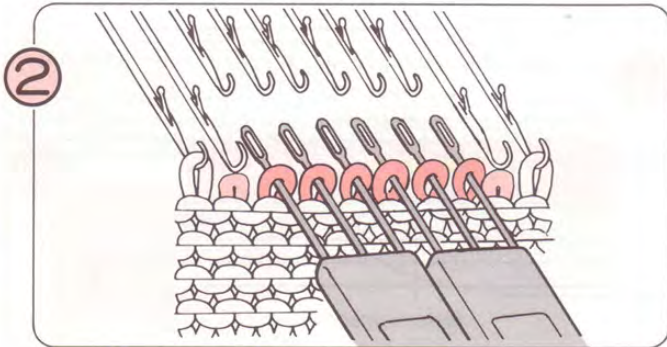

Transférez trois mailles sur les deux outils de transfert à triple oeillet, comme illustré.

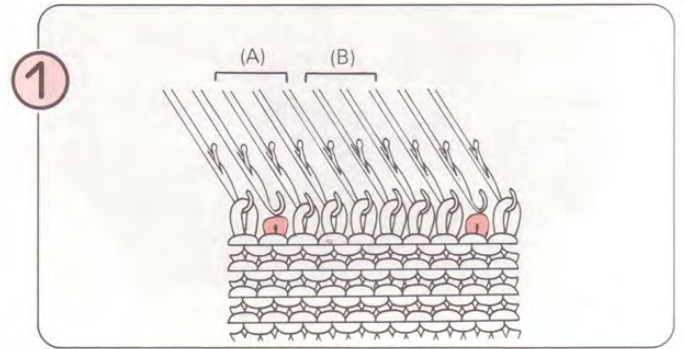

Tricotez jusqu'à ce que vous arriviez au début de la première torsade. Laissez tomber une maille de chaque côté de la torsade.

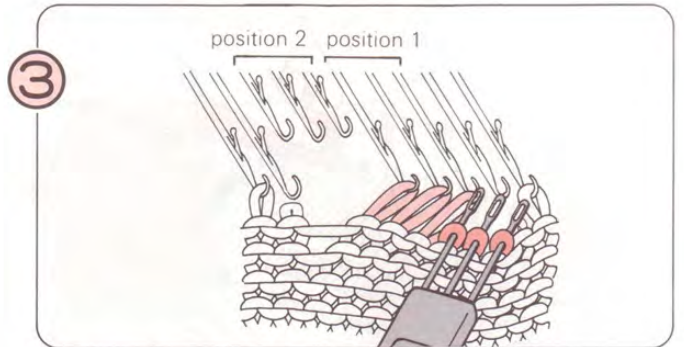

Transférez les mailles (A) en position 1.

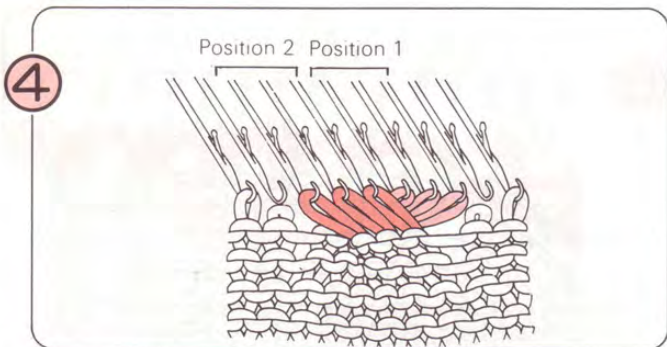

Transférez les mailles (B) en position 2.

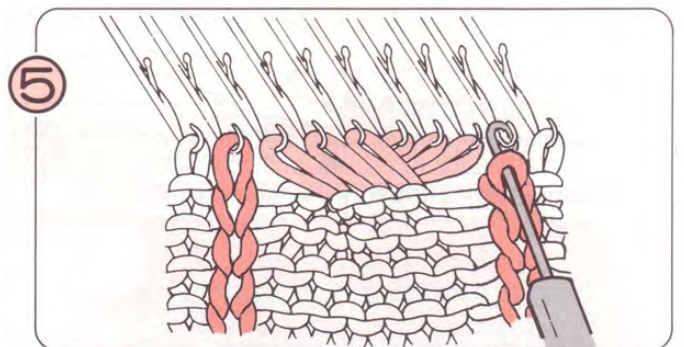

Faites glisser vers le bas les mailles que vous avez laissé tomber de part et d'autre de la torsade (point 1) et, à l'aide du crochet de travail, reformez-les en 'tricotant' des mailles à l'envers.

COUTURE

A l'aide d'une aiguille à tapisserie, saisissez la moitié des mailles terminales, comme indiqué ci-dessous.

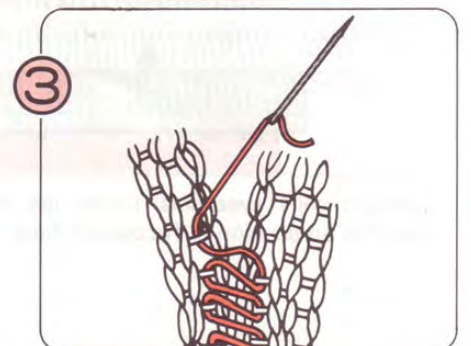
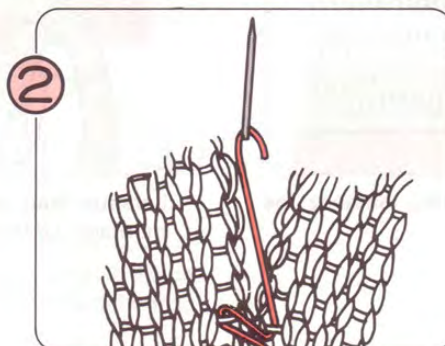
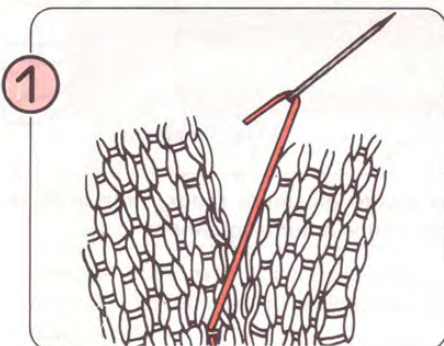

REEMPLACER UNE AIGUILLE

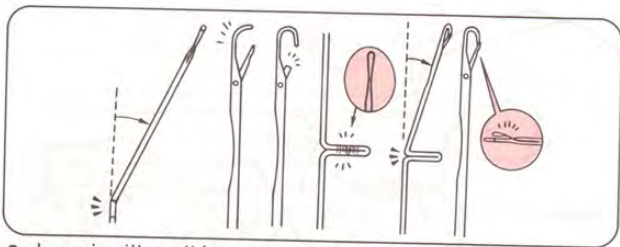

- Les aiguilles pliées, cassées ou endommagées risquent de poser des problèmes pendant le tricot. Si vous constatez que vous perdez des mailles ou que certaines mailles sont mal tricotées, vérifiez les aiguilles et remplacez immédiatement toute aiguille endommagée. Si vous n'avez pas d'aiguille de réserve, utilisez une des aiguilles du bout du lit d'aiguilles.

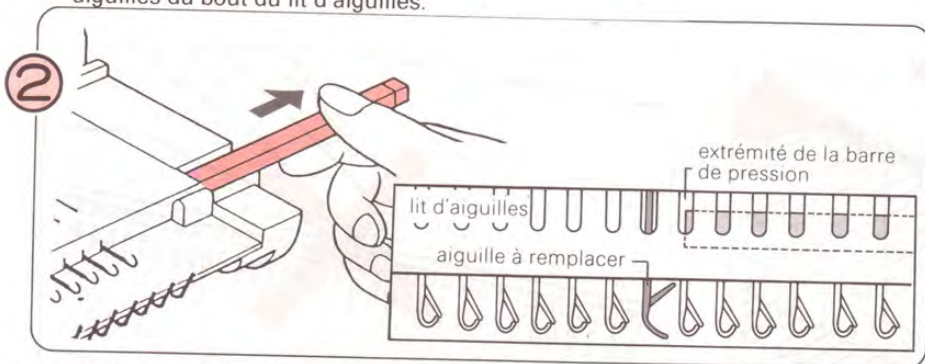

Retirez la barre à la main, au-delà de l'aiguille à remplacer.

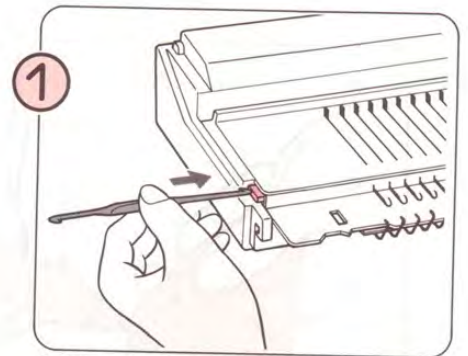

1 A l'aide du crochet de travail, poussez la barre de pression en éponge jusqu'à ce qu'elle apparaisse de l'autre côté.

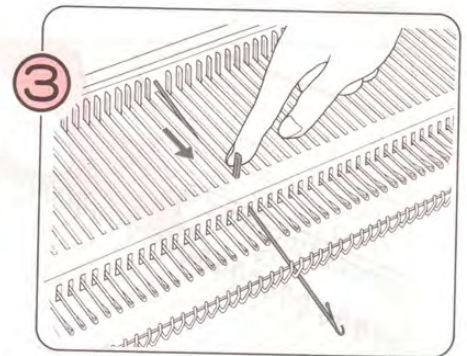

3 Poussez l'aiguille à remplacer en position E, le plus loin possible.

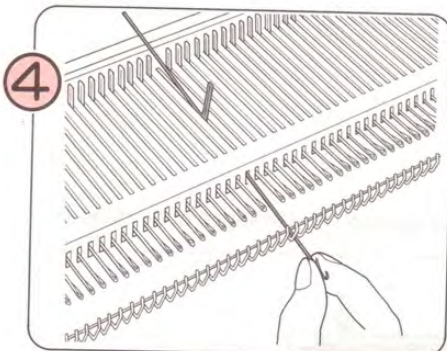

4 Appuyez sur le crochet de manière à ce que l'autre extrémité de l'aiguille se dégage du lit d'aiguilles.

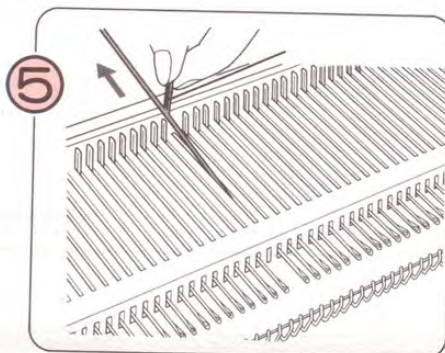

5 Maintenez l'extrémité de l'aiguille dégagée en l'air et retirez l'aiguille endommagée du lit.

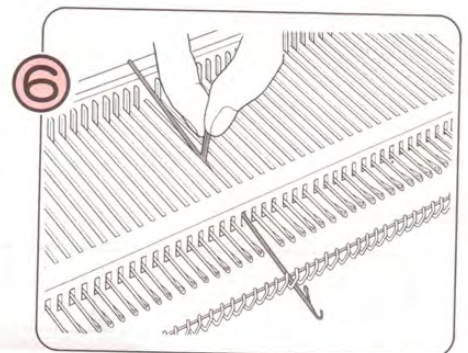

6 Insérez une nouvelle aiguille, clapet ouvert, comme indiqué ci-dessus.

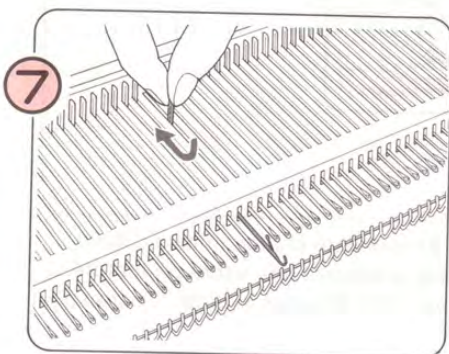

7 Ramenez l'aiguille en position A.

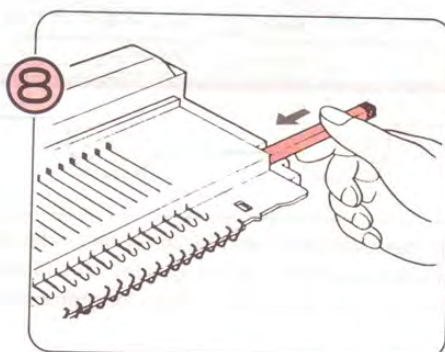

8 Remettez en place la barre de pression.

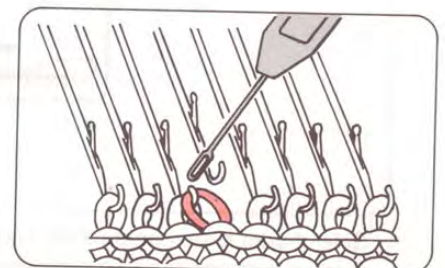

• Pour remplacer une aiguille pendant que vous tricotez, transférez la maille de l'aiguille à remplacer sur une aiguille adjacente. Placez une nouvelle aiguille et retransférez-y la maille.

NETTOYAGE ET ENTRETIEN

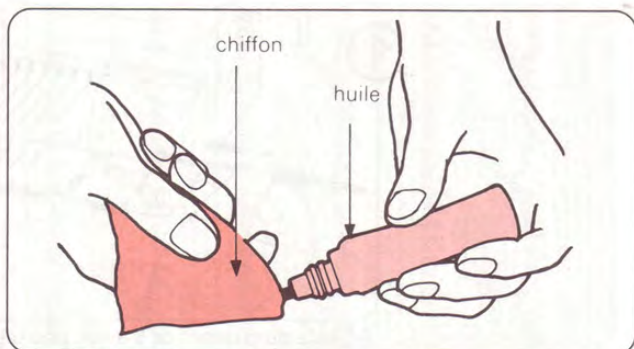

Nettoyez les parties métalliques avec un chiffon imbibé d'huile. Nettoyez les pièces en plastique avec un chiffon doux et sec, et éventuellement un peu de détergent non abrasif.

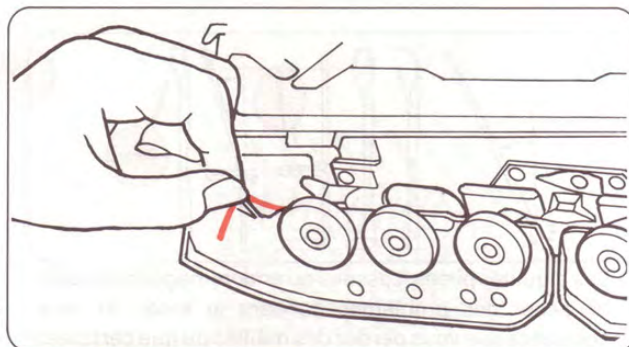

Dégagez les chariots K et L du lit d'aiguilles et dépoussiérez-les. Vérifiez si les brosses tournent librement, s'il n'y a pas de déchets de fil. Si tel est le cas, retirez-les.

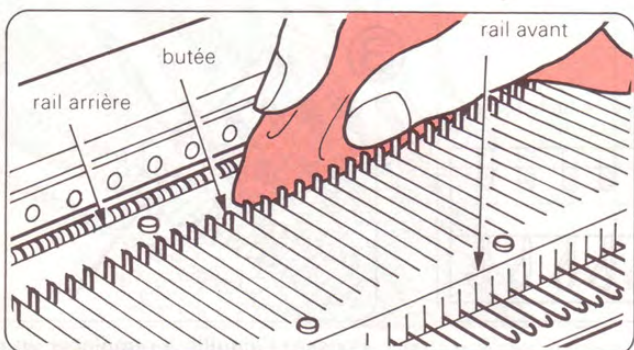

Disposez toutes les aiguilles en position B et nettoyez les rails avant et arrière, ainsi que les butées, à l'aide d'un chiffon légèrement imbibé d'alcool.

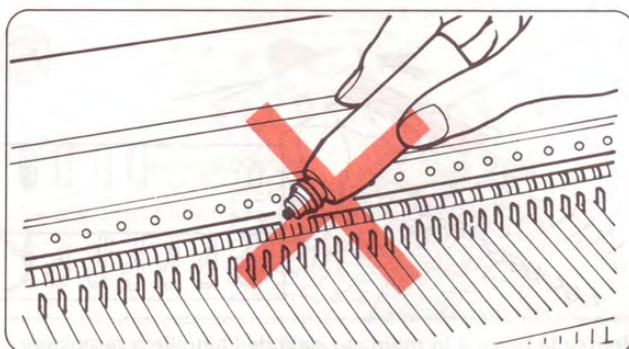

Ne mettez jamais d'huile directement sur la machine.

N'utilisez pas d'alcool, ni d'essence et de thinner.

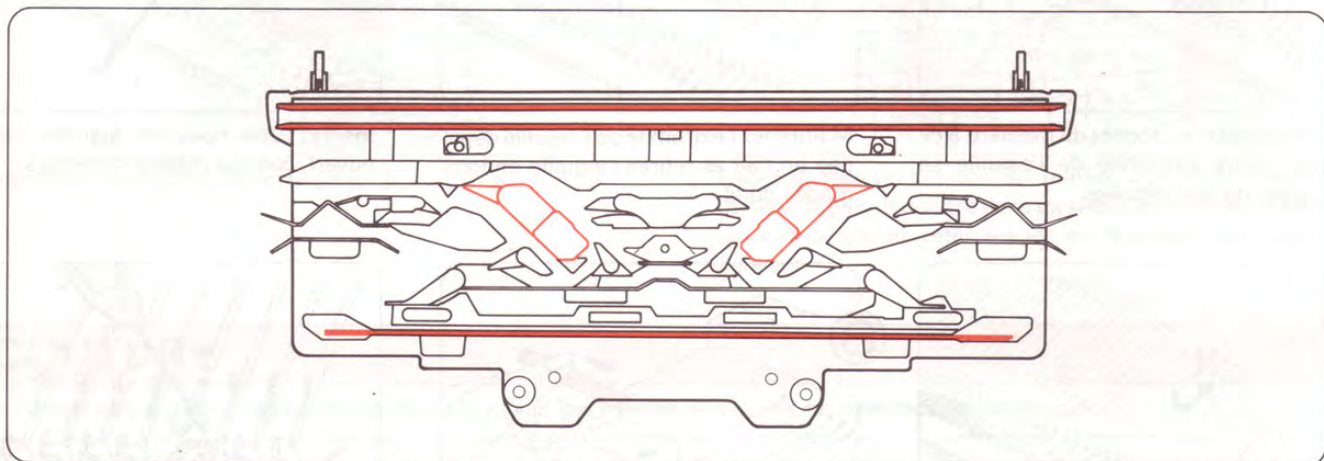

Si le chariot K se manipule difficilement, nettoyez-le et lubrifiez les zones indiquées à l'aide d'un chiffon imbibé d'huile. Si vous nettoyez et huilez régulièrement votre machine, vous tricotez plus facilement et éviterez une usure prématurée.

- ♣ Si vous utilisez votre machine après l'avoir stockée pendant assez longtemps, tricotez 20 à 30 rangs avec du fil perdu pour éviter les dépôts d'huile souillée.

