

MANUEL D'INSTRUCTIONS

MODELE

KH-230

VERTALING BREIMACHINE

MODEL

KH-230

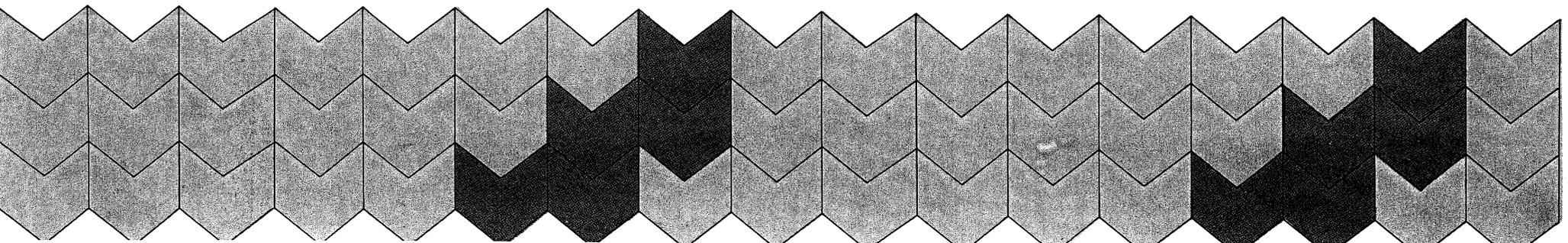

TABLE DES MATIERES

1. COMMENT UTILISER VOTRE MACHINE A TRICOTER	
1.1. Montage de la machine	2
1.2. Noms des pièces	6
1.3. Rangement de la machine	8
1.4. Enfilage du fil dans l'unité de tension	10
2. LES OPERATIONS DE BASE	
2.1. Jersey	13
2.2. Tricot avec incrustation	18
2.2.1. Comment préparer le diagramme du tricot incrusté	18
2.2.2. Tricot des motifs incrustés	19
2.3. Tricot double-face	24
2.4. Tricot à mailles ramassées	28
2.5. Tricot double-face à mailles ramassées	30
2.6. Motifs à mailles glissées	33
2.7. Tricot à mailles glissées, deux couleurs	36
3. CONFECTION D'UN VETEMENT	
3.1. Comment employer l'outil de transfert	38
3.2. Comment employer le crochet	38
3.3. Comment augmenter des mailles	40
3.3.1. Augmenter une maille, méthode simple	40
3.3.2. Augmenter une maille, façon décorative	40
3.3.3. Augmenter quelques mailles	41
3.4. Comment diminuer des mailles	42
3.4.1. Diminuer une maille, méthode simple	42
3.4.2. Diminuer une maille, façon décorative	42
3.4.3. Diminuer quelques mailles	43
3.5. Tricot partiel	44
3.5.1. Diminution des mailles	44
3.5.2. Augmentation des mailles	45
3.6. Mailles en côtes	47
3.7. Mailles torsades	47
3.8. Montage en côtes 1/1	48
3.9. Tricot à détacher	49
4. CONSEILS UTILES	
4.1. Remplacer une aiguille	50
4.2. Raccrocher une maille perdue	52
4.3. Relever une maille perdue depuis plusieurs rangs	53
4.4. Si le chariot se bloque	53
4.5. Pour glisser le chariot d'un côté à l'autre, sans fil	55
4.6. Si les barrettes accrochent le fil	56
4.7. Tricoter en utilisant le guide-patron	57
4.7.1. Comment placer votre guide-patron	57
4.7.2. Tension du fil et tricotage d'un échantillon	57
4.7.3. Comment utiliser les régulateurs	60
4.8. Entretien	61
Rapport entre le disque de tension et le fil	61
Comment lire la succession des différentes étapes	61

INHOUD

1. DE BREIMACHINE	
1.1. Opstellen van de breimachine	2
1.2. Onderdelen	6
1.3. Opruimen van de machine	8
1.4. Inrijgen van de draadgeleider	10
2. HET BREIEN	
2.1. Recht breien	13
2.2. Intarsia breien	18
2.2.1. Het maken van een intarsia diagram	18
2.2.2. Intarsia breien	19
2.3. Jacquard breien	24
2.4. Vangsteekpatronen	28
2.5. Vangsteekpatronen in twee kleuren	30
2.6. Slipsteekpatronen	33
2.7. Slipsteekpatronen in twee kleuren	36
3. HET MAKEN VAN EEN KLEDINGSSTUK	
3.1. Hulpnaald	38
3.2. Tongennaald	38
3.3. Meerderen	40
3.3.1. Eén steek meerderen (Eenvoudige methode)	40
3.3.2. Eén steek meerderen (Mooie methode)	40
3.3.3. Meerdere steken meerderen	41
3.4. Minderen	42
3.4.1. Eén steek minder (Eenvoudige methode)	42
3.4.2. Eén steek minder (Mooie methode)	42
3.4.3. Meerdere steken minder	43
3.5. Verkorte toeren	44
3.5.1. Steken minder	44
3.5.2. Steken meerderen	45
3.6. Boordsteken	47
3.7. Kabelsteken	47
3.8. Opzetten 1 x 1 boordsteek	48
3.9. Breien met restwol	49
4. NUTTIGE WENKEN	
4.1. Vervangen van een naald	50
4.2. Ophalen van gevallen steken	52
4.3. Ophalen van een steek die meerdere toeren gevallen is	53
4.4. Als de slede klemt	53
4.5. Sled overhalen zoder draad	55
4.6. De draad hangt achter de naaldenkam	56
4.7. Breien met de breigeleider	57
4.7.1. Opstellen van de breigeleider	57
4.7.2. Spanning en proeflap	57
4.7.3. Instellen van de knoppen	60
4.8. Onderhoud	61
Verhouding tussen spanning en draad	61
Het lezen van de tabel	61

1. COMMENT UTILISER VOTRE MACHINE A TRICOTER

1.1. Montage de la machine

1. Enlevez le couvercle de la valise.
Placez la machine comme indiqué sur la figure.
Ouvrez les verrous.

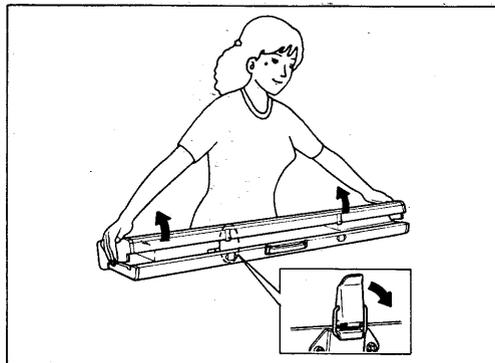

2. Retirez la boîte d'accessoires.

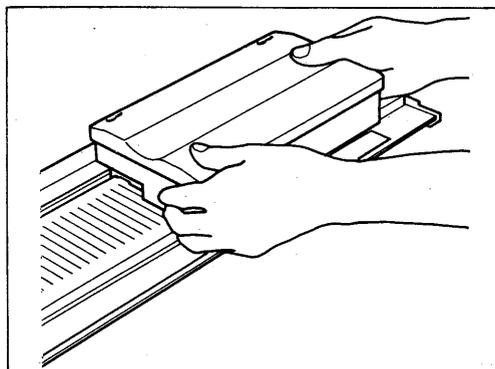

3. Attachez la machine à la table à l'aide des serre-joints.

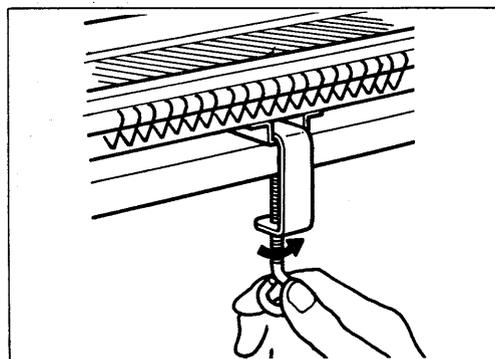

1. DE BREIMACHINE

1.1. Opstellen van de breimachine

1. Verwijder de deksel van de koffer.
Zet de machine neer als in de afbeelding.
Maak de klemmen open.

2. Verwijder het toebehorendosje.

3. Bevestig de machine aan de tafel met de twee tafelklemmen.

4. Enlevez le verrou de blocage.

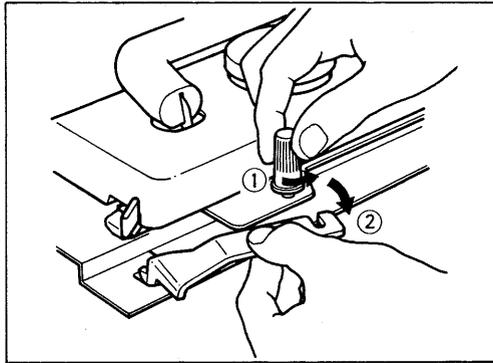

4. Verwijder het slot van de slede.

5. Enfoncez le ressort et retirez l'avant-chariot.

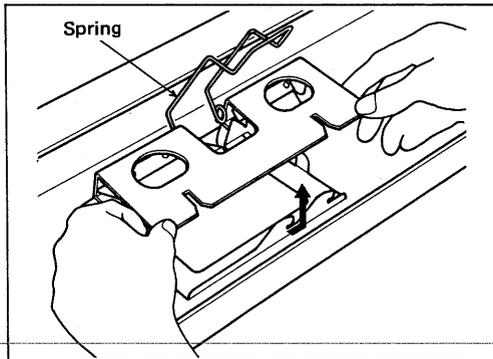

5. Duw de veer naar beneden en verwijder de afstrijker uit de kofferdeksel.

6. Desserrez les vis et insérez l'avant-chariot sous les vis.
Resserrez-les.

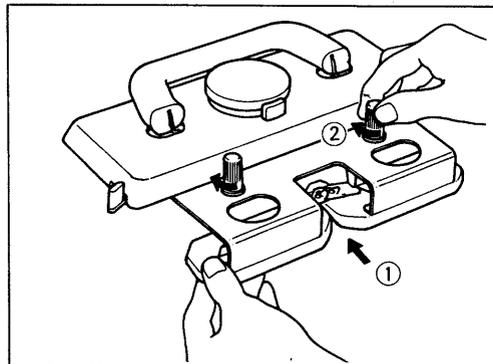

6. Draai de duimschroeven los en schuif de afstrijker onder de schroeven.

7. Tirez la poignée vers vous.

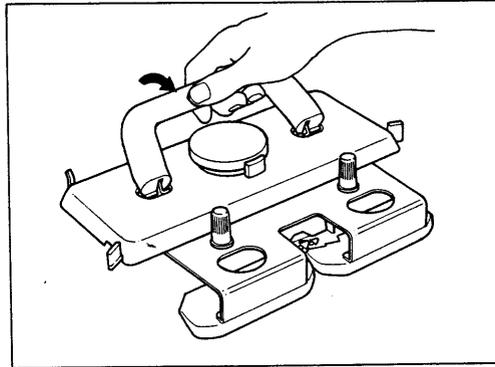

7. Trek het handvat van de slede naar u toe.

8. Placez le compte-rang sur les deux ergots et poussez-le.

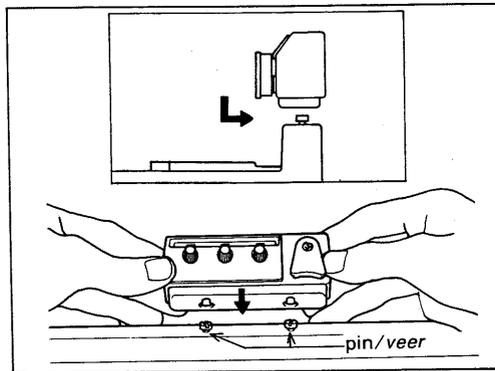

8. Zet de toerenteller op de twee pennen en duw hem van u af.

9. Retirez l'unité de tension du fil de la valise comme indiqué sur la figure.

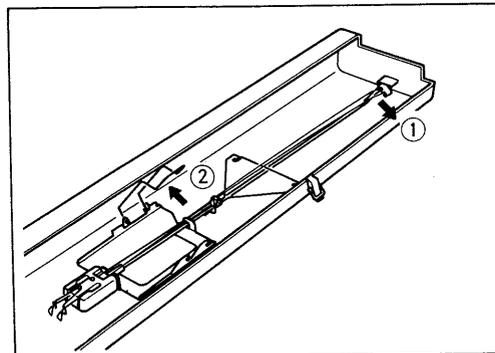

9. Haal de draadgeleider uit de kofferdeksei als in de afbeelding.

10. Placement de l'unité de tension du fil.

- 1) Poussez le ressort le long de la tige.
- 2) Placez le cube de l'extrémité dans l'encoche, comme ci-contre.

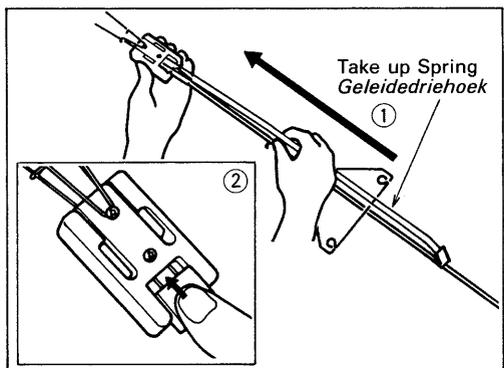

10. Zet de draadgeleider in de machine.

- 1) Zet de geleidedriehoek naar achteren en omhoog.
- 2) Trek de overige delen naar u toe tot ze klikken en niet verder kunnen.

11. Introduisez l'unité de tension dans le trou.

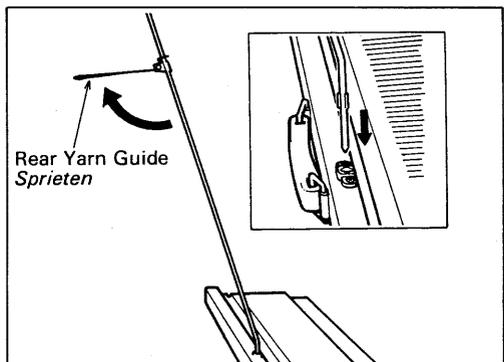

11. Zet de draadgeleider in de opening.

12. Enlevez le couvercle de la boîte d'accessoires et placez-le sur les ergots comme indiqué sur la figure.

Utilisez-le pour déposer les accessoires.

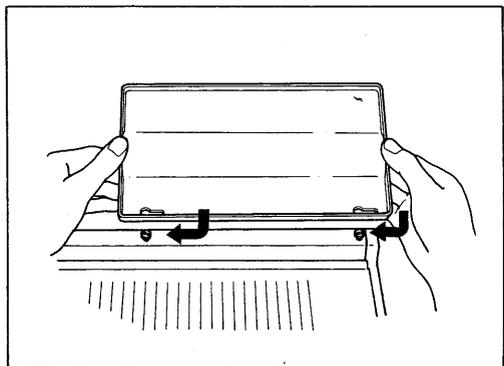

12. Zet de deksel van het toebehorendosje op de pennetjes op de machine als in de afbeelding.

1.2. Noms des Pièces

1.2. Onderdelen

Chariot

1. Disque de tension
2. Compte-rang
Quand vous tricotez avec le compte-rang, placez le levier en position de travail (position basse).
3. Poignée du chariot
4. Levier de changement
5. Vis
6. Plaque d'alimentation
7. Guide-fil
8. Avant-chariot
9. Levier de came
10. Levier du guide-patron
Quand vous tricotez avec le guide-patron, placez le levier en position de travail (position basse).

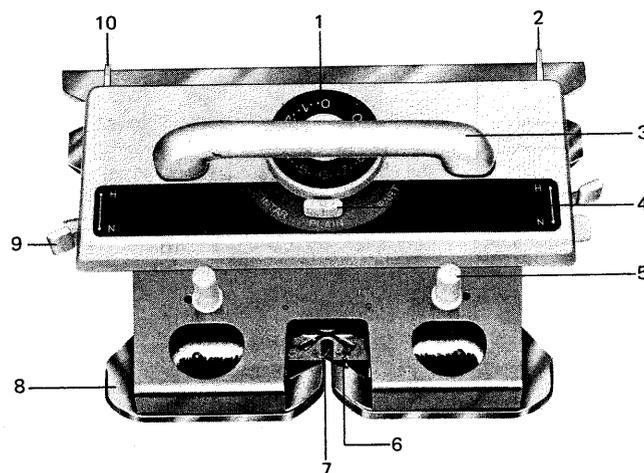

Corps de la machine

1. Indicateur de position des aiguilles
2. Trou de fixation de l'unité de tension du fil
3. Ergot du compte-rang
4. Ergot de fixation de la boîte d'accessoires
5. Lit d'aiguilles
6. Barrettes
7. Indicateur de position des aiguilles
8. Ergot d'arrêt du chariot

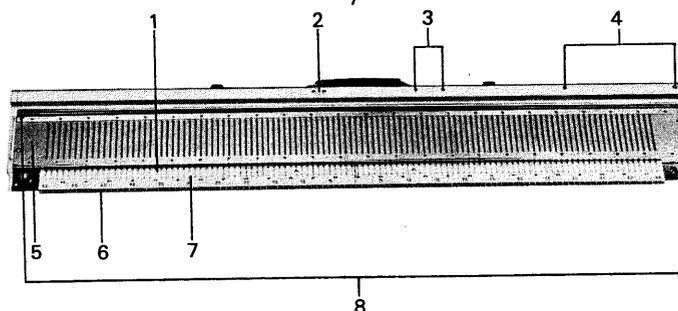

Aiguille

1. Crochet
2. Clapet
3. Tige
4. Butée
5. Talon



Couvercle de la valise

1. Peigne de montage
2. Avant-chariot
3. Unité de tension du fil

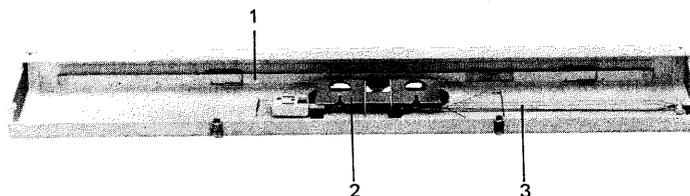

Slede

1. Spanningsschijf
2. Toerentellerpennetje
Als u met de toerenteller wilt breien, dient u het pennetje naar beneden te zetten.
3. Handvat van de slede
4. Veranderknop
5. Duimschroeven
6. Toevoeroog voor jaquard
7. Draadtoevoeroog
8. Afstrijker
9. Kantenhandle
10. Pennetje voor de breigeleider
Als u met de breigeleider wilt breien, dient u het pennetje naar beneden te zetten.

Machine

1. Naaldstandschaalverdeling
2. Opening voor de draadgeleider
3. Pen voor de toerenteller
4. Pen voor de toebehorendoos
5. Naaldenbed
6. Naaldenkam
7. Naaldstandschaalverdeling
8. Stoppen voor de slede

Naald

1. Naaldkop
2. Naaldtong
3. Naaldschacht
4. Uitsparing
5. Uiteinde

Deksel

1. Opzetkam
2. Afstrijker
3. Draadgeleider



1

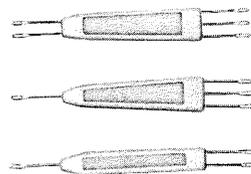

5

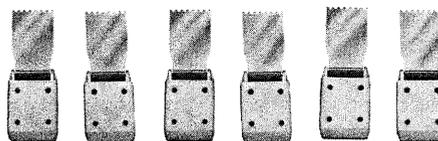

10

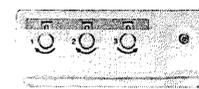

13



14

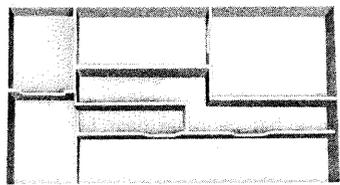

2



6

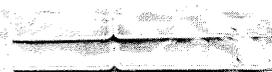

7

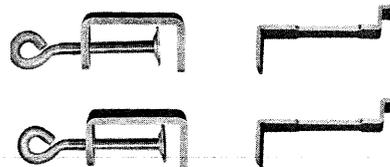

11



12



15

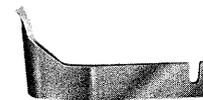

16



17



3



8



4



9



18

Accessoires

- | | | |
|--|-------------------------------|------------------------------------|
| 1. Couvercle de la boîte d'accessoires | 8. Crochet-poinçon | 15. Echelle de mesure des mailles |
| 2. Boîte à accessoires | 9. Aiguille à tapisserie | 16. Verrous de fixation du chariot |
| 3. Poussoir 0 x 1/1 | 10. Poids à griffes | 17. Huile spéciale |
| 4. Poussoir 1/3 x 3/1 | 11. Verrous de fixation KL116 | 18. Fil de montage |
| 5. Transfert | 12. Pattes de fixation du | |
| 6. Crochet à clapet | 13. Compte-rang | |
| 7. Aiguilles de remplacement | 14. Brosse à main | |

Toebehoren

- | | | |
|-----------------------------|----------------------------------|-----------------------|
| 1. Deksel toebehorendoosje | 7. Reservenaalden | 14. Borstel |
| 2. Toebehorendoosje | 8. Haaknaald | 15. Stekenlineaal |
| 3. 0 x 1/1 patroonlineaal | 9. Stopnaald | 16. Slot van de slede |
| 4. 1/3 x 3/1 patroonlineaal | 10. Gewichten | 17. Olie |
| 5. Hulpnaald | 11. Tafelklemmen | 18. Opzetkoord |
| 6. Tongennaald | 12. Klem voor breigeleider KL116 | |
| | 13. Toerenteller | |

1.3. Rangement de votre machine

1. Remplacez le peigne de montage dans la valise. Le crochet sera tourné vers vous.

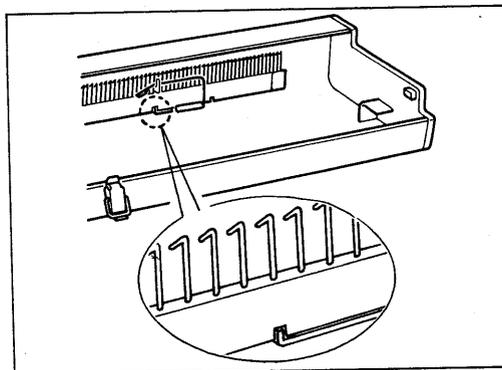

2. Tirez vers le bas le ressort de maintien et le guide-fil`arrière.

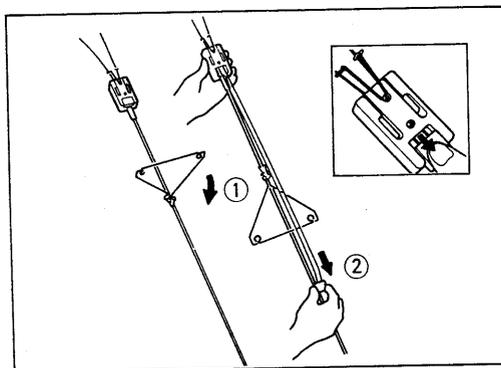

3. Remplacez l`unité de tension dans la valise. Le ressort de tension se trouvera sous le guide-fil`arrière.

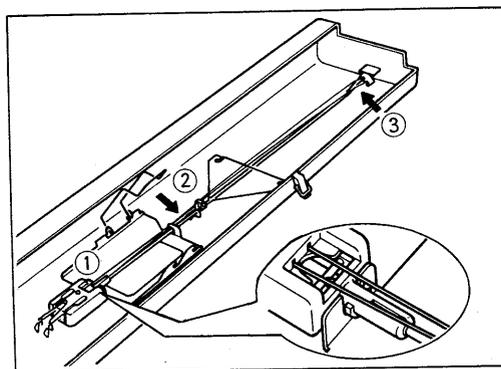

1.3. Opruimen van de machine

1. Leg de opzetkam terug in de deksel, de haak dient van u af te liggen.

2. Haal de draadgeleider uit elkaar.

3. Leg de draadgeleider terug in de deksel, de sprietten dienen onder de geleidedriehoek te liggen.

4. Abaissez la poignée du chariot comme montré sur la figure.

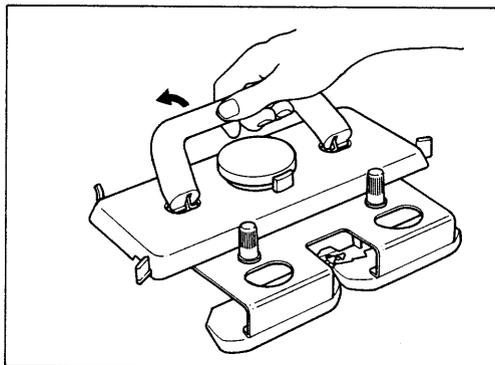

4. Kalp het handvat van de slede naar achteren.

5. Remplacez l'avant-chariot dans la valise.

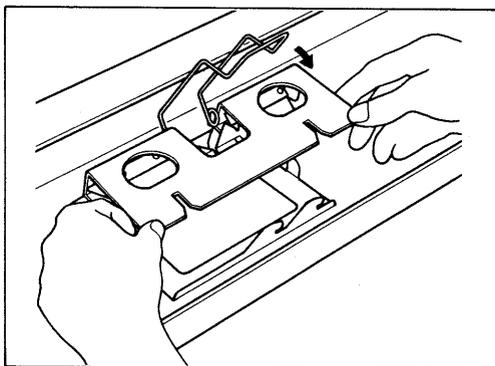

5. Leg de afgstrijker terug in de deksel.

6. Enlevez les verrous de fixation de la table et rangez-les dans la boîte avec les autres accessoires. La boîte à accessoires doit être placée sur les 54 aiguilles de droite.

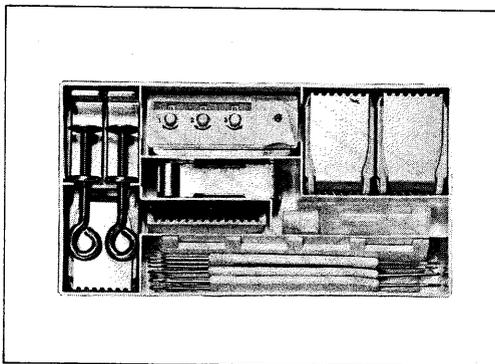

6. Draai de tafelklemmen los en leg ze samen met andere onderdelen terug in het toebehorendoesje. Het toebehorendoesje dient op de 54ste naald rechts te liggen.

7. Poussez le chariot vers le côté gauche et attachez-le avec le verrou de fixation.

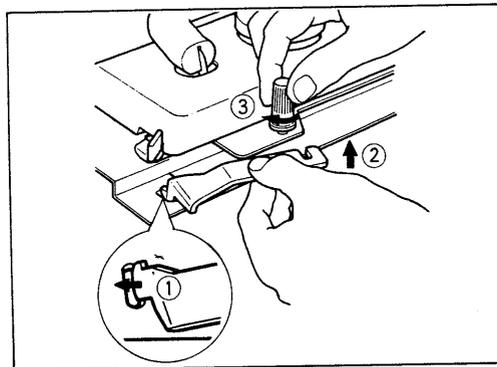

7. Zet de slede aan de linkerkant en draai het slot van de slede vast.

8. Accrochez et fermez les verrous.

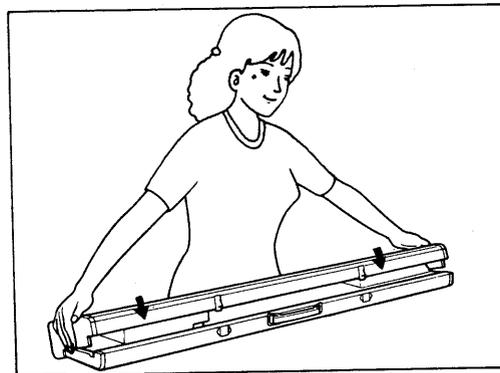

8. Sluit de klemmen.

1.4. Enfilage de l'unité de tension

1. Guide-fil arrière

Passez le fil venant de la pelote à travers l'oeillet du guide-fil arrière.

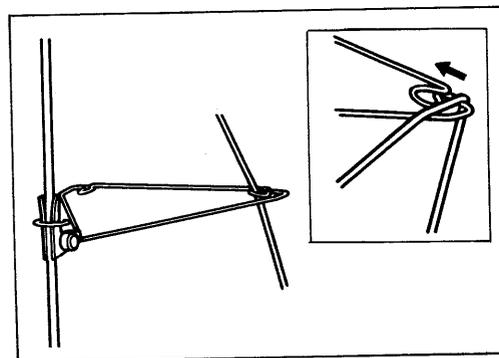

1.4. Inrijgen van de draadgeleider

1. Geleidedriehoek

Rijg de draad door het oogje van de geleidedriehoek.

2. Bloc de tension
Passez le fil à travers le bloc de tension.

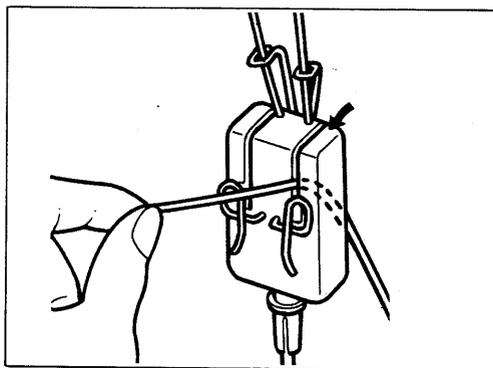

2. Haal de draad door het blok naar voren.

3. Guide-fil avant
Passez le fil à travers le guide-fil avant.

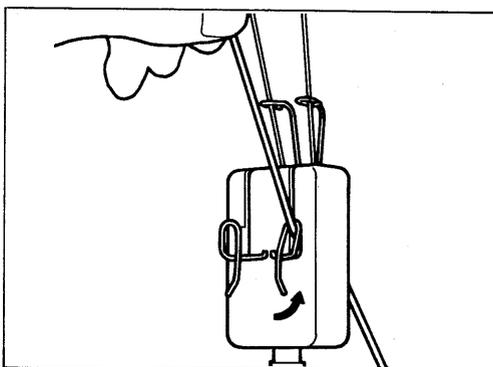

3. Draadoog
Rijg de draad door het draadoog aan de voorkant van het blok.

4. Ressort de maintien
Enfilez le fil dans l'oeillet du ressort de maintien.

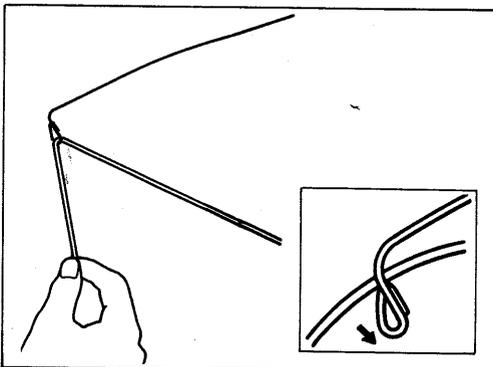

4. Sprieten
Rijg de draad door het oog van één der sprieten.

5. Accrochez le fil sous le clip de maintien.

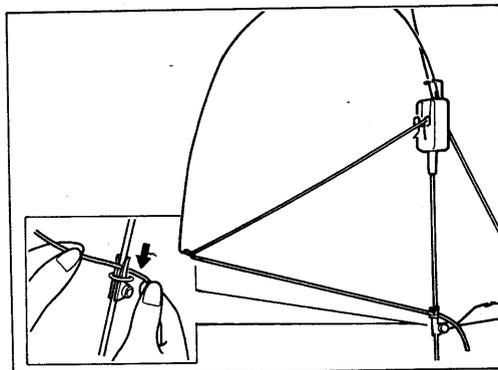

5. Klem de draad onder de draadklem.

COMMENT ENLEVER LE CHARIOT

Poussez le chariot vers l'extrémité de la machine jusqu'à ce qu'il touche l'ergot d'arrêt du chariot. Ensuite, soulevez-le et retirez le chariot comme montré sur la figure.

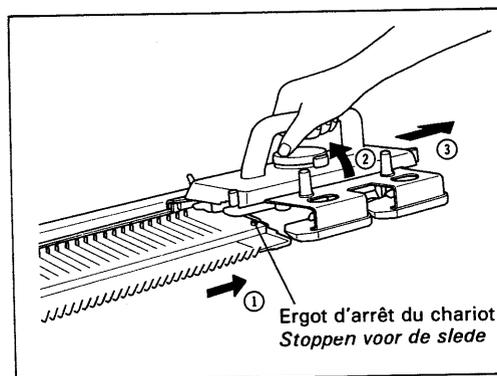

HET VERWIJDEREN VAN DE SLEDE

Haal de slede over naar het uiteinde van het machinebed totdat de slede de stop raakt. Til de slede dan op en verwijder hem als in de afbeelding.

COMMENT REPLACER LE CHARIOT

Placer le pied arrière du chariot dans le rail arrière. Poussez-le en le soulevant jusqu'au point A puis posez-le vers le bas.

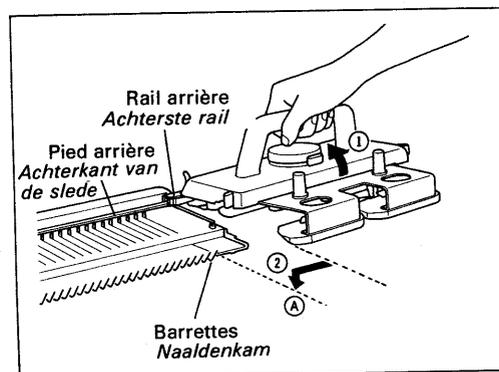

HET TERUGZETTEN VAN DE SLEDE

Zet de achterkant van de slede in de achterste rail. Houdt de voorkant omhoog en schuif de slede tot aan punt a en laat hem neer.

2. OPERATIONS DE BASE

2.1. Tricot Jersey

1. Réglez le disque de tension, le levier de came et le levier de changement comme indiqué à la figure ci-contre.

T.D. (Disque de Tension) : 6
Fil : Très épais

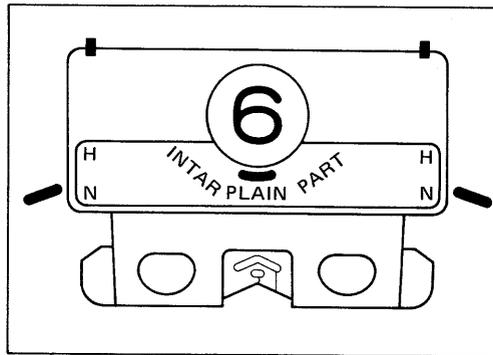

2. HET BREIEN

2.1. Recht breien

1. Stel de spanningschijf in als in de afbeelding, evenals de veranderknop.

Spanning : 6
Draad : Dik

2. A l'aide du poussoir 0, avancez 40 aiguilles en position "B" (20 aiguilles de chaque côté du centre marqué "0").

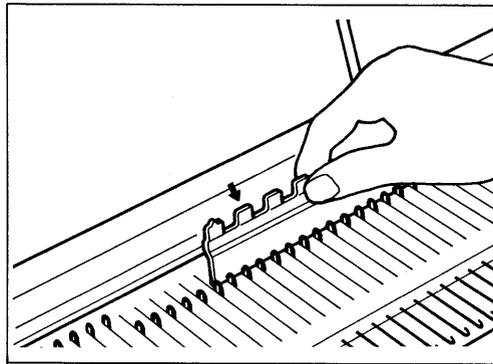

2. Schuif met de patroonlineaal 40 naalden in de B-stand (20 naalden links en 20 naalden rechts van "0").

3. Placez le chariot sur le lit d'aiguilles et poussez-le d'un côté à l'autre pour bien aligner toutes les aiguilles en position "B". Placez le chariot du côté droit de la machine.

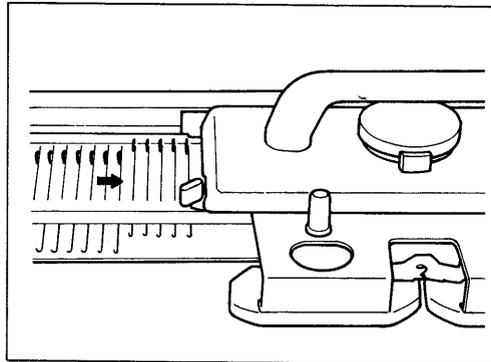

3. Zet de slede op het naaldenben en haal de slede heen en weer om de naalden op één lijn te krijgen in de B-stand. Zet de slede aan de rechterkant.

4. Enfilez le fil dans le distributeur de fil après l'avoir détaché du clip.

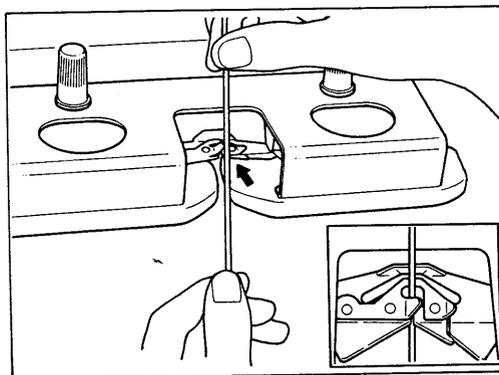

4. Haal de draad onder de draadklem vandaan en rijg hem door het draadtoevoerorg.

5. Maintenez l'extrémité du fil avec la main gauche.

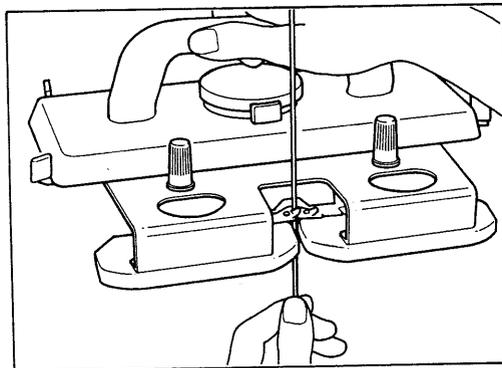

5. Houdt het uiteinde van de draad in uw linkerhand vast.

6. Poussez le chariot vers la gauche.

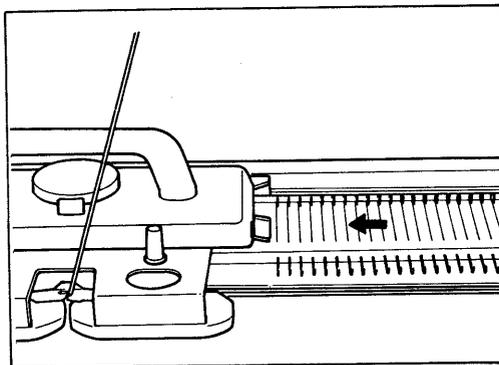

6. Haal de slede over naar links.

7. Accrochez le peigne de montage.

1) Utilisez le peigne de montage pour 80 aiguilles.

A ce moment la plaque de connection se trouve du côté droit du peigne de montage.

2) L'extrémité des crochets fait face à la machine comme indiqué sur la figure.

3) Tirez le fil qui se trouve du côté du chariot vers vous et accrochez le peigne de montage aux mailles comme sur la gifurer ci-contre.

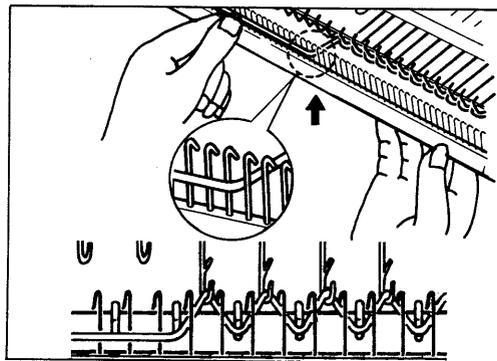

7. Hang de opzetkam in de steken.

1) Gebruik de opzetkam voor 80 steken, u schuift het verbindingsstuk naar rechts op de kam.

2) De haakjes dienen zich aan de kant van de machine te bevinden.

3) Trek de draad aan de kant van de slede naar u toe en hang de opzetkam in de steken als in de afbeelding.

8. Accrochez l'extrémité du fil à la plaque de connection comme sur la figure ci-contre.

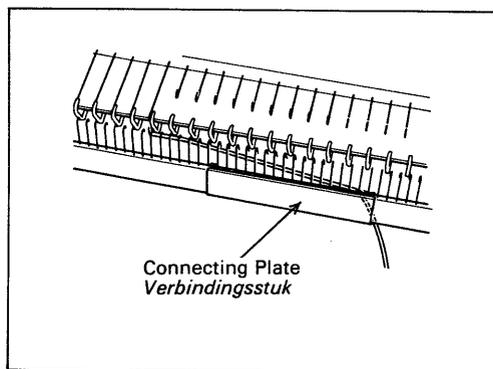

8. Klem het rechteruiteinde van de draad onder het verbindingsstuk van de kam als in de afbeelding.

9. Suspendez les poids à griffes au peigne de montage pour éviter les mailles perdues, suivant l'épaisseur du fil et le nombre de mailles.

	1 à 30 mailles	31 à 80 mailles	81 à 110 mailles
Epais	2 poids à griffes	2	3
Très épais	2	3	4
Super épais	3	4	4

Les poids doivent être également répartis du côté droit et du côté gauche de l'échantillon.

9. Hang de gewichten aan de opzetkam volgens onderstaand schema om te voorkomen dat er steken gaan valen.

	1-30 stk.	31-80 stk.	81-110 stk.
Dik	2 gew.	2 gew.	3 gew.
Zeer dik	2 gew.	3 gew.	4 gew.
Super dik	3 gew.	4 gew.	4 gew.

De gewichten dienen gelijkmatig verdeeld te worden over de breedte van het werk.

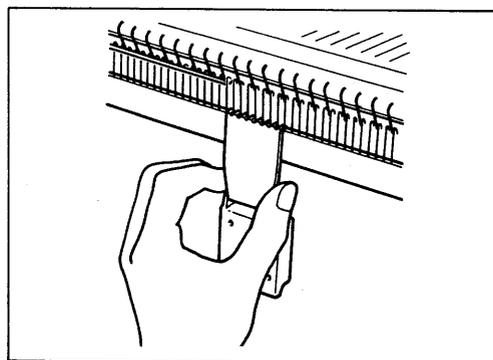

10. Déplacez le chariot vers la droite, en maintenant le fil avec la main gauche.

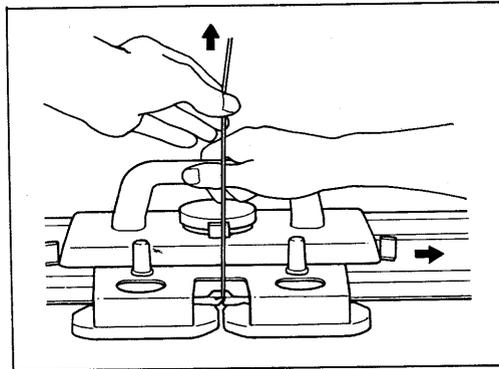

10. Houdt de draad met uw linkerhand vast en haal de slede over naar rechts.

11. Poussez le chariot vers la gauche après qu'il ait dépassé les aiguilles en position "B".

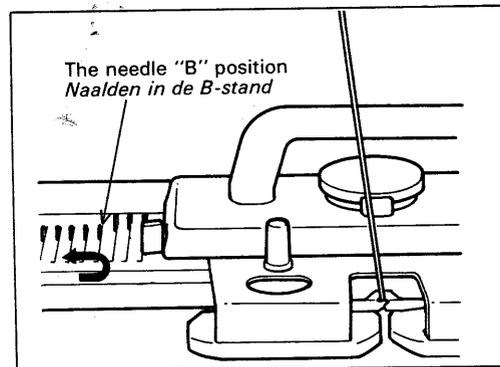

11. Als de slede voorbij de naalden in de B-stand is haalt u hem weer over naar links.

12. Continuez à pousser le chariot de droite à gauche et de gauche à droite. Vous réalisez du tricot jersey.

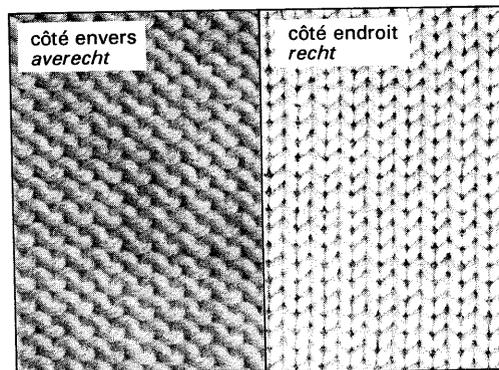

12. Ga zo verder met recht breien.

Relation entre le disque de tension et le fil.

Le disque est gradué de 0 à 10.
Réglez le disque suivant l'épaisseur du fil.

Epaisseur du fil	Disque
Fil épais ou formé de deux fils moyens	0-4
Fil très épais ou formé de deux fils épais	4-8
Fil super épais	8-10

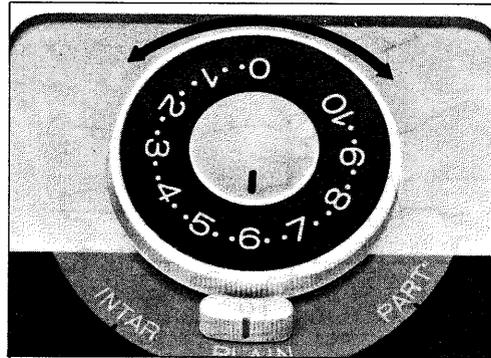

Verhouding tussen spanningschijf en draad

De spanningschijf loopt van 0 tot 10, u dient de schijf in te stellen op een spanning, die overeenkomt met de dikte van de wol.

Dikte van de wol	Schijf
Dik (tweedraads) en middeldik	0-4
Zeer dik of tweedraads middeldik	4-8
Super dik	8-10

Compte-Rang

Quant vous voulez le chiffre "0", tournez les boutons dans le sens des flèches en commençant par le bouton de droite, comme indiqué ci-contre.

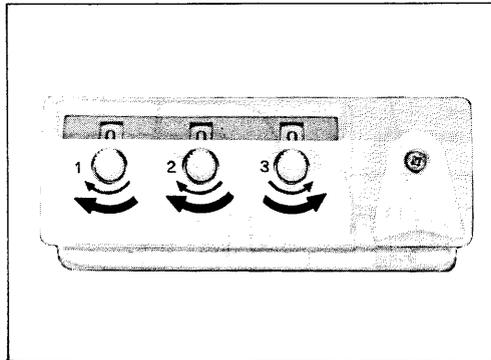

Toerenteller

Als u de toerenteller op "0" wilt zetten, dient u de knopjes, te beginnen met het rechter knopje, in de richting van de pijltjes te draaien.

Comment employer le peigne de montage

A l'aide de la plaque de connection vous pouvez employer aisément le peigne de montage pour 80 aiguilles, 30 aiguilles ou 110 aiguilles.

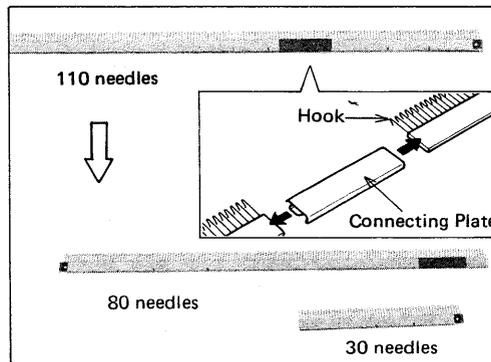

Opzetkam

Met het verbindingsstuk kunt u van de opzetkam voor 80 naalden en de opzetkam voor 30 naalden één opzetkam van 110 naalden maken.

2.2. Tricot avec incrustation

Lors de ce tricotage, les fils ne traversent pas derrière et vous pouvez tricoter plusieurs couleurs sur un rang. Quand vous réalisez un tricot avec incrustation, vous devez décider où vous souhaitez placer les motifs sur le vêtement. Nous vous recommandons, pour guider votre tricot, d'utiliser le guide-patron KL 116. Si vous ne possédez pas de guide-patron, il est préférable d'utiliser un diagramme d'incrustation.

2.2.1. Comment réaliser un diagramme d'incrustation

1) Tricotez un échantillon

La dimension de la maille est déterminée par la tension indiquée sur le disque de tension du chariot. Elle est aussi déterminée par l'épaisseur, la matière, les marques du fil.

Il est nécessaire de tricoter un échantillon de tension (20 mailles x 30 rangs).

Référez-vous à la page 57 "Tricotage d'un échantillon de tension" pour savoir comment tricoter cet échantillon.

2) Réalisation d'un diagramme d'incrustation.

Réalisez d'abord le présent diagramme suivant la dimension de chaque maille.

a) Si, en hauteur, l'échantillon mesure 12 cm pour 30 rangs, un rang mesure 0,4 cm.

b) Si, en largeur, l'échantillon mesure 13 cm pour 20 mailles, une maille mesure 0,65 cm.

c) Réalisez le présent diagramme comme indiqué sur la figure ci-contre.

d) Esquissez le motif que vous voulez tricoter sur le diagramme.

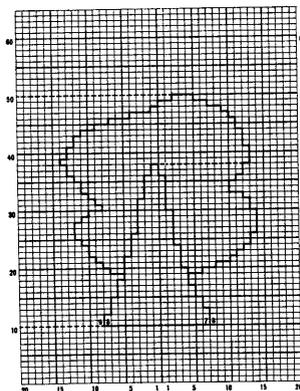
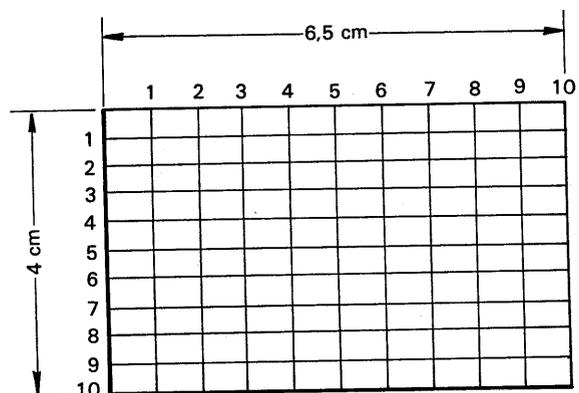

2.2. Intarsia breien

Bij Intarsia breiwerk zijn er geen lussen aan de achterkant van het werk, terwijl u meerdere kleuren in één toer kunt verwerken.

Voordat u intarsia gaat breien, dient u te beslissen waar het patroon komt in het kleidingsstuk. We bevelen u aan hiervoor gebruik te maken van de breigeleider KL-116. Zie hiervoor de handleiding van de KL-116. Als u niet in het bezit bent van een breigeleider KL-116, dient u van tevoren een intarsiadiagram te maken.

2.2.1. Het maken van een intarsiadiagram

1) Proeflap

De grotte van de steek wordt bepaald door de spanning alsmede door het soort wol, dat u verwerkt.

Het is noodzakelijk eerst een proeflap te maken om te kunnen beslissen met welke spanningsgrootte u gaat breien (20 steken x 30 toeren). zie pagina 57 voor het maken van een proeflap.

2) Maken van een intarsiadiagram

Allereerst dient u het diagram te maken op ware grootte.

a) Als de hoogte van 30 toeren 12 cm is, is één toer 0,4 cm hoog.

b) Als de breedte van 20 steken 13 cm is, is één steek 0,65 cm breed.

c) Maak het diagram als in de afbeelding.

d) Teken het patroon op het diagram.

e) Tracez le diagramme sur un papier quadrillé pour tricoter facilement.

f) Selon le diagramme d'incrustation, tricotez l'incrustation.

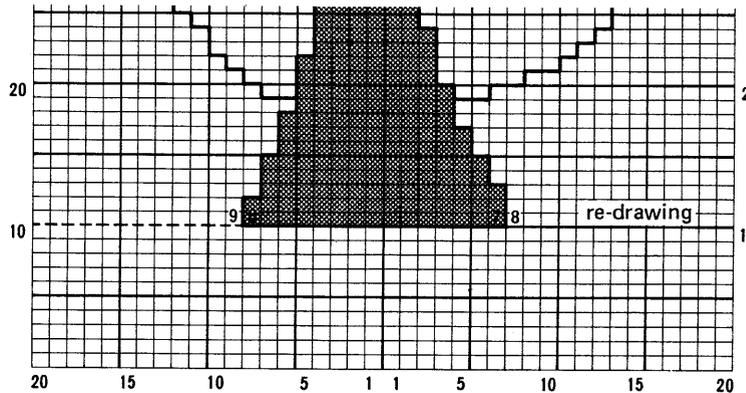
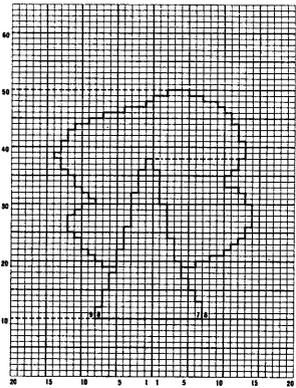

e) Trek het diagram over op patroonpapier om het breien te vergemakkelijken.

f) Brei vervolgens het intarsiapatroon volgens het diagram.

2.2.2. Tricotez l'incrustation

T.D : 6
Fil : Très épais

Tricotez l'incrustation suivant le diagramme.

1-10ème rang

1. Avancez 40 aiguilles (20 aiguilles de chaque côté du centre) en position "B".
Tricotez 10 rangs en jersey.
Placez le chariot du côté droit.

2. Retirez le fil principal de l'unité de tension.
Placez la pelote à vos pieds.

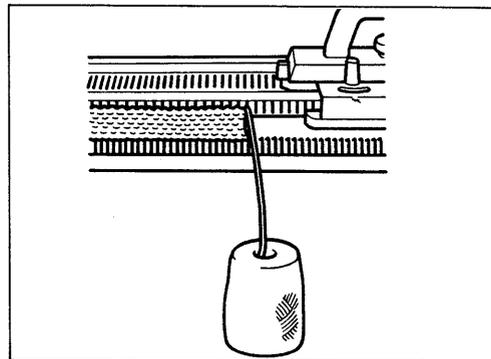
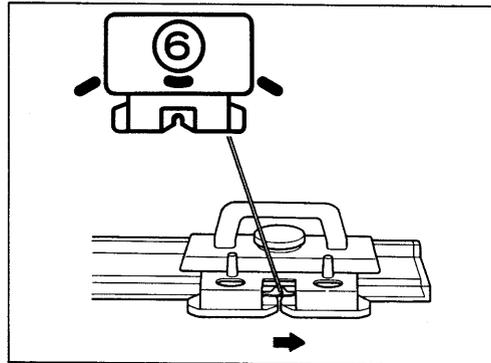

2.2.2. Intarsia breien

Spanning : 6
Draad : Zeer dik

Brei het intarsiapatroon volgens het diagram.

Eerste tot en met tiende toer:

1. Zet 40 naalden (20 rechts en 20 links van het midden) in de B-stand. Brei 10 toeren recht en zet de slede aan de rechterkant.

2. Haal de draad uit het toevoeroog en uit de draadgeleider.

3. Placez le levier de changement sur "PART".
Poussez le chariot vers le côté gauche.

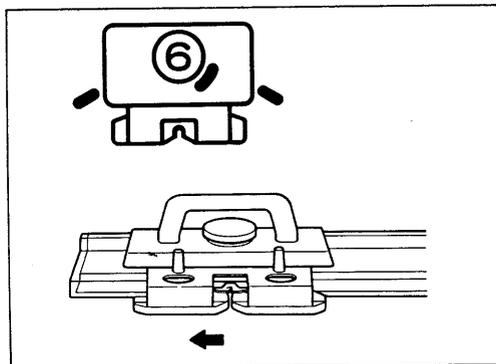

3. Zet de veranderknop op "PART" en haal de slede over naar links.

4. Placez le levier de changement sur "INTAR".
Poussez le chariot vers le côté droit.
Assurez-vous que les clapets des aiguilles soient ouverts et que les aiguilles sélectionnées soient en position D.

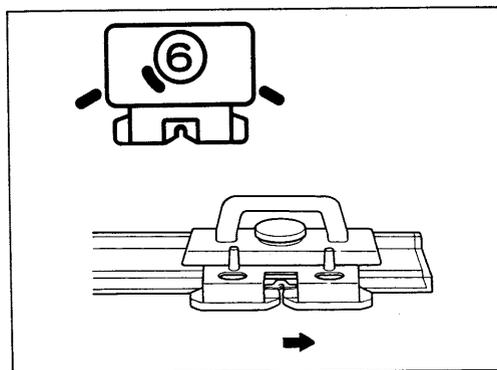

4. Zet de veranderknop op "INTAR" en haal de slede over naar rechts. Let erop, dat de tongen van de naalden open zijn en dan de naalden in de D-stand staan.

5. Placez à vos pieds les fils contrastés que vous désirez tricoter.

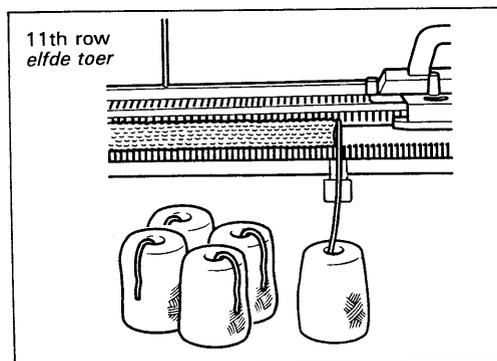

5. Zet de contrastkleuren klaar.

6. Déposez le fil principal sur les aiguilles, à partir de l'aiguille de l'extrémité droite jusqu'à la 8ème aiguille.
Laissez tomber le fil principal entre la 7ème et la 8ème aiguille.

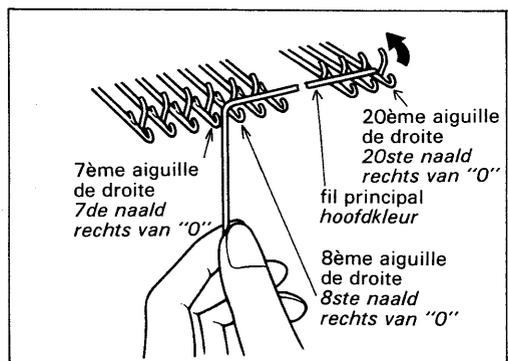

6. Leg de hoofdkleur over de naalden vanaf de buitenste naald rechts tot en met de 8ste naald rechts van "0", laat de draad tussen de 7de en 8ste naald door naar beneden hangen.

7. Déposez le fil contrasté sur les aiguilles à partir de l'espace entre la 7ème et la 8ème aiguille.
Laissez tomber le fil contrasté entre la 8ème et la 9ème aiguille du côté gauche.

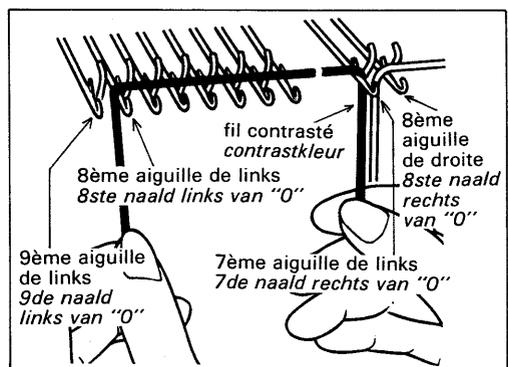

7. Leg de contrastkleur over de naalden vanaf de 7de naald rechts van "0" tot en met de 8ste naald links van "0", laat de draad tussen de 8ste en de 9de naald links van "0" door naar beneden hangen.

8. Déposez le fil principal sur les aiguilles, à partir de la 8ème aiguille de gauche jusqu'à l'aiguille de l'extrémité gauche.

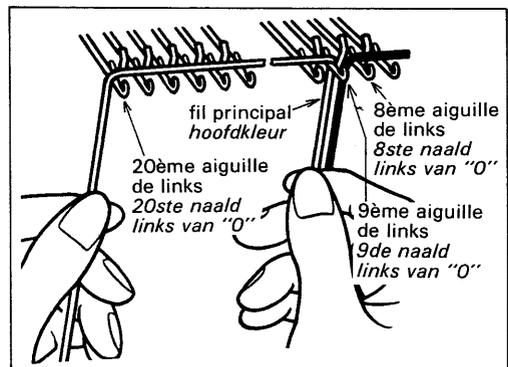

8. Leg de hoofdkleur over de naalden vanaf 9de naald links van "0" tot en met de buitenste naald links.

9. Tirez légèrement tous les fils vers le bas, à l'aide de la main gauche.
Poussez le chariot vers le côté gauche.

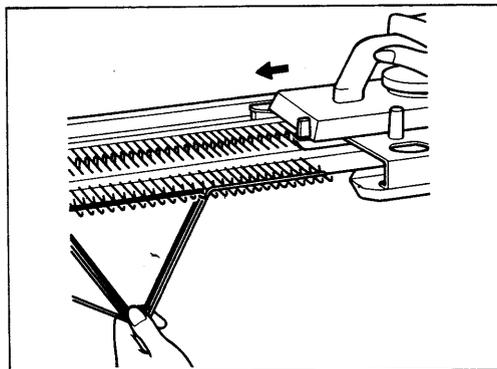

9. Trek alle draden voorzichtig naar beneden met uw linkerhand en haal de slede over naar links.

10. Les fils déposés sur les aiguilles sont tricotés.
Les aiguilles sont à nouveau sélectionnées en position D.

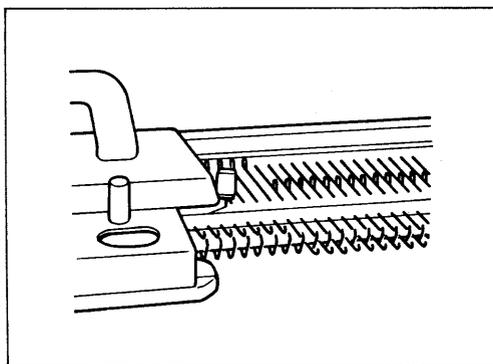

10. De draden, die over de naalden liggen worden gebreid, de naalden staan weer in de D-stand.

11. Déposez le fil principal sur les aiguilles à partir de l'aiguille de l'extrémité gauche jusqu'à la 9ème aiguille de gauche.

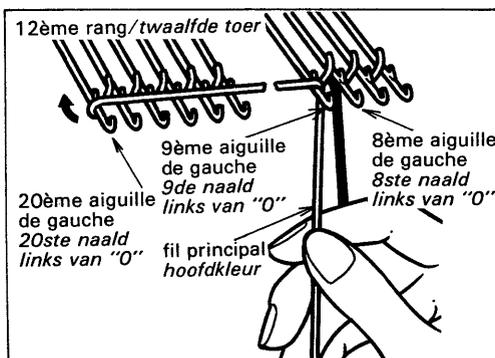

11. Leg de hoofdkleur over de naalden vanaf de buitenste naald links tot en met de 9de naald links van "0".

12. Croisez le fil principal et le fil contrasté entre la 9ème et la 8ème aiguille de gauche.

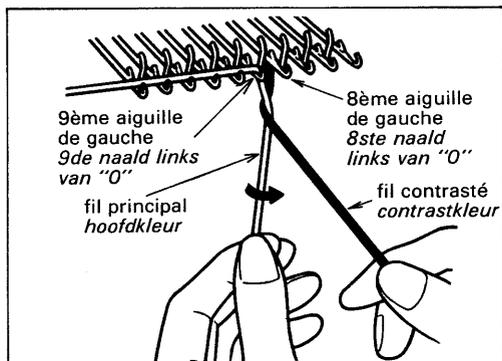

12. Kruis de hoofdkleur en de contrastkleur tussen de 9de naald links van "0" en de 8ste naald links van "0".

13. Déposez le fil contrasté sur les aiguilles à partir de la 8ème aiguille de gauche jusqu'à la 7ème aiguille de droite.

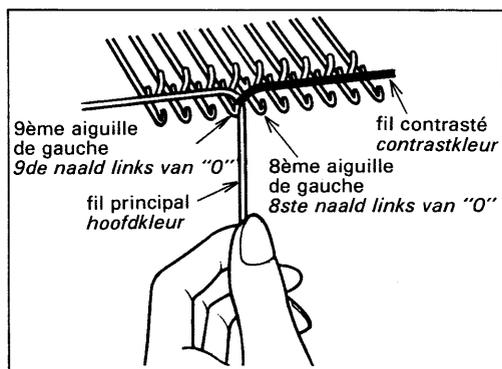

13. Leg de contrastdraad over de naalden vanaf de 8ste naald links van "0" tot en met de 7de naald rechts van "0".

14. Croisez le fil contrasté et le fil principal entre la 7ème et la 8ème aiguille de droite. Déposez le fil principal sur les aiguilles jusqu'à l'aiguille de l'extrémité de droite.

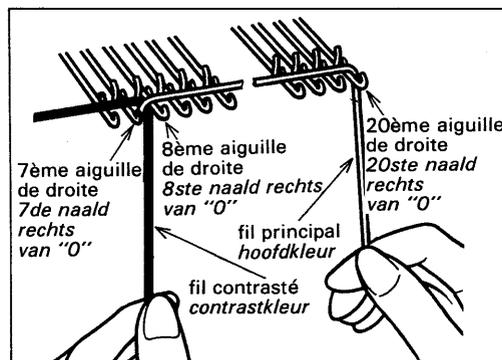

14. Kruis de hoofdkleur en de contrastkleur tussen de 7de en de 8ste naald rechts van "0". Leg de hoofdkleur over de naalden tot en met de buitenste naald rechts.

15. Tirez légèrement tous les fils vers le bas, à l'aide de la main gauche.
Poussez le chariot vers le côté droit.

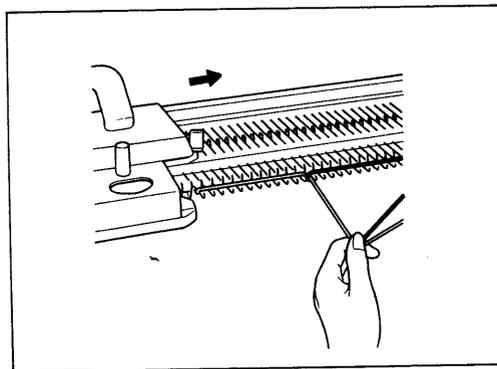

15. Trek de draden met uw linkerhand naar beneden en haal de slede over naar rechts.

16. A partir du 13ème rang, l'opération est la même que pour le 12ème rang.

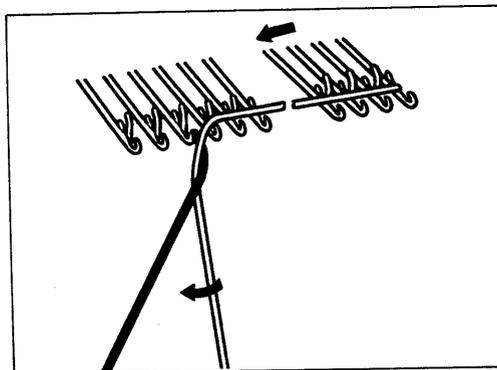

16. De dertiende toer en de volgende toeren gaan hetzelfde als de twaalfde toer.

2.3. Tricot double-face

Il est possible d'employer deux fils pour réaliser un tricot réversible de couleurs différentes pour l'endroit et l'envers. Le fil principal apparaîtra à l'endroit du tricot et le fil de doublure à l'envers du tricot.

Les chiffres conseillés sur le disque de tension sont les suivants.

Fil principal	Fil de doublure	Nombre T.D.
Fil moyen	Fil moyen	1-5
Fil épais	Fil épais	6-10

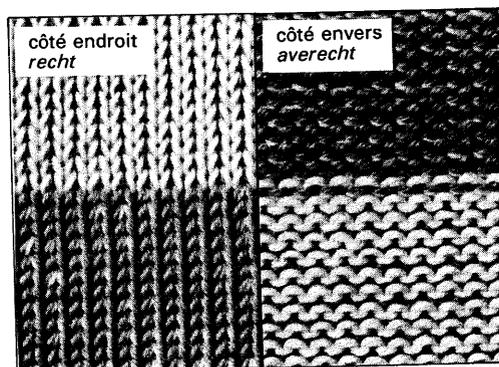

2.3. Jaquard breien

Het is mogelijk met twee kleuren wol een aan twee kanten draagbaar kleidingsstuk te breien, met twee verschillende kleuren aan de rechte en de averechte kant van het werk. De hoofdkleur komt aan de rechte kant en de contrastkleur aan de averechte kant van het werk.

Hoofdkleur	Jaquardkleur	Spanning
Middeldik	Middeldik	1-5
Dik	Dik	6-10

1. Enfilez les fils à travers l'unité de tension.

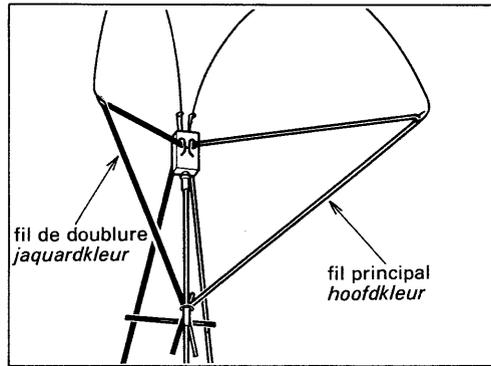

1. Rijg de draden door de draadgeleider.

T.D. : 1,3

Fil principal : Moyen

Fil contrasté : Moyen

2. Tricotez quelques rangs en jersey avec le fil principal et placez le chariot du côté de la machine.

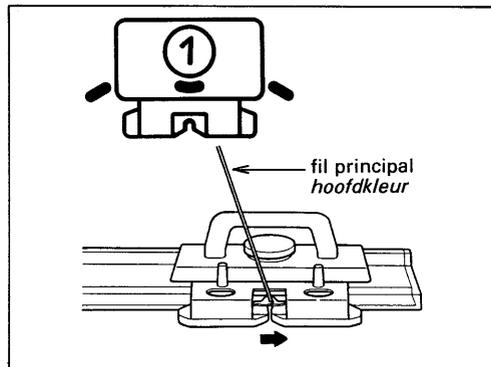

Spanning : 1-3

Hoofdkleur : Middeldik

Jaquardkeur : Middeldik

2. Brei met de hoofdkleur enkele toeren gewoon recht en zet de slede aan de rechterkant.

3. Enfilez le fil de doublure à travers le guide-fil double-face.

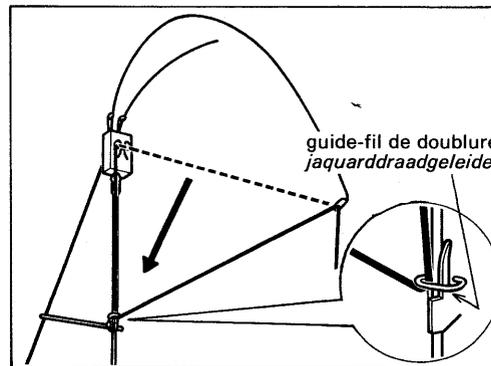

3. Rijg de jaquardkleur door de jaquarddraadgeleider.

4. Enfilez le fil de doublure dans le guide-fil double-face.
Passez le fil de doublure derrière le distributeur de fil.

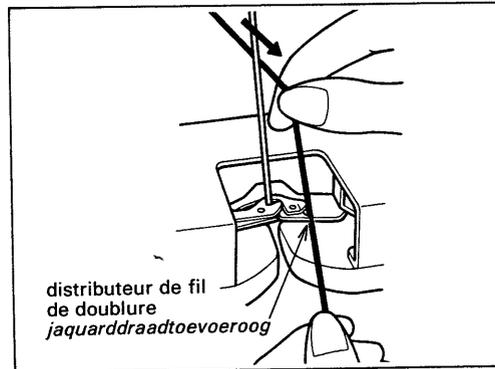

4. Rijg de jaquardkleur door het jaquarddraadtoevoeroog.

5. Changez le nombre du disque de tension de 1 à 3.
Tout en maintenant le fil de doublure avec la main gauche, actionnez le chariot.

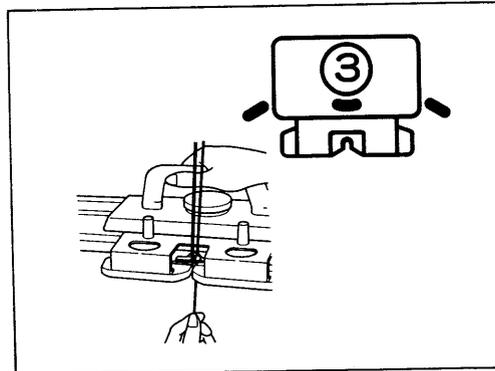

5. Zet de spanningsschijf van "1" op "3" en haal de slede over terwijl u met uw linkerhand de jaquardkleur vasthoudt.

Comment lire le tableau des opérations

Différentes dispositions pour le tricotage des motifs sont indiquées au tableau suivant. Chaque partie est expliquée comme suit:

Etape:

Travaillez avec la machine suivant l'ordre indiqué.
Les opérations nécessaires à chaque étape sont indiquées sur le même rang du tableau.

Chariot:

Il y a cinq colonnes dans cette partie. Chaque colonne indique les dispositions pour chaque partie. Il y a le levier de came gauche, le levier de changement, le disque de tension, le distributeur de fil, le levier de came droite, à partir de la colonne de gauche.

*Lever de came droite/gauche

Mettez le levier de came sur N ou H.

*Lever de changement

Mettez le levier de changement sur Intar (I), Plain (P₁), Part (P₂).

Disque de tension (T.D.)

Mettez le disque de tension sur le chiffre indiqué.

Distributeur de fil

Mettez le fil principal dans le distributeur de fil quand "A" est indiqué dans cette colonne.

Mettez le fil contrasté dans le distributeur de fil quand "B" est indiqué dans cette colonne.

Disposition des aiguilles:

Avancez les aiguilles nécessaires en position indiquée quand le numéro apparaît dans la case.

NOTE: Ceci est indiqué pour un seul cycle de motif; en conséquence, répétez ces indications pour toute la largeur que vous allez tricoter.

Direction du chariot:

Déplacez le chariot suivant la direction de la flèche.

ETAPE/STAP	Diagramme de la machine					Direction of carriage	Direction du chariot	Richtung van de slede
⑤						←	←	
④						→	→	
③						←	←	
②						→	→	
①						←	←	

Het Lezen van de Tabel

De verschillende standen voor patroonbreien zijn in onderstaande tabel weergegeven:

Stap:

Haal de slede over in de volgorde van de cijfers (1-2-3 etc.) in welke richting u de slede dient over te halen staat aan de rechter zijkant aangegeven.

Slede:

Er zijn 5 kolommen, iedere kolom behoort bij een knop/handle. Zo zijn er kolommen voor de kantenhandle (L), de veranderknop, de spanningschijf, de draadtoevoerog, de kantenhandle (R), te beginnen bij de meest linkse kolom.

*Kantenhandle L/R

Zet de kantenhandle op N of H.

*Veranderknop

Zet de veranderknop op INTAR (I), PLAIN (P₁), PART (P₂).

*Spanningsschijf

Zet de spanningschijf op een cijfer tussen 0 en 10.

*Draadtoevoerog

Zet het draadtoevoerog van de hoofdkleur op "A", indien dit in deze kolom staat aangegeven.

Zet het draadtoevoerog voor de contrastkleur op "B", indien dit in deze kolom staat aangegeven.

Naaldstanden:

Zet het aantal naalden in de gewenste stand.

N.B.: Dit is slechts voor een cyclus van het patroon aangegeven en u dient het aantal naalden dus aan te passen als uw werkbreder is.

Richtung van de slede:

Beweeg de slede in de richting die overeenkomt met de pijltjes.

A l'aide du poussoir 1 x 3, avancez les aiguilles indiquées sur le tableau, en position E.
Mettez le levier de came gauche/droite sur "H".
Poussez le chariot vers le côté gauche.

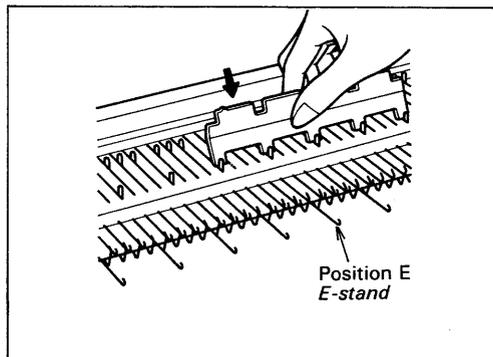

Schuif met de 1 x 3 patroonlineaal de in de tabel aangegeven naalden in de E-stand.
zet de kantenhandles L/R op "H".
Haal de slede over naar links.

Ensuite, déposez le fil sur les aiguilles.

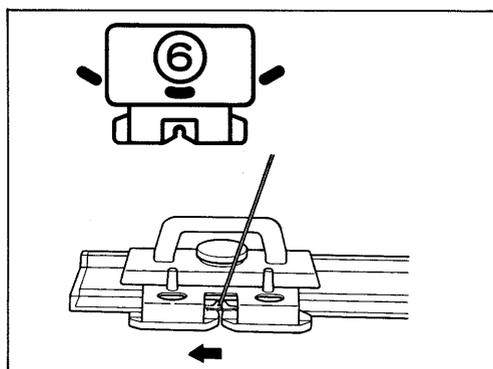

Leg daarne de draad over de naalden.

3. Poussez le chariot vers la droite.
4. Poussez le chariot vers la gauche.

5. Mettez le levier de came de droite sur "N".
Poussez le chariot vers la droite.

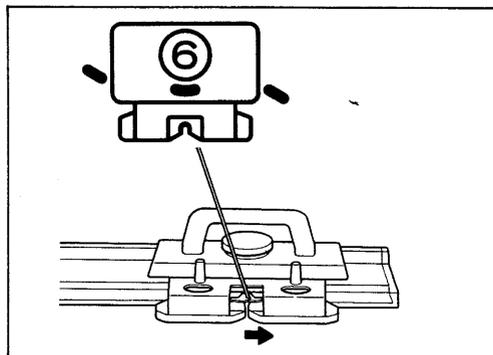

3. Haal de slede over naar rechts.
4. Haal de slede over naar links.

5. Zet de kantenhandle R op "N", haal de slede over naar rechts.

T.D. : 6

Fil : Très épais

1. Enfillez le fil principal et le fil contrasté dans l'unité de tension du fil.
Après avoir tricoté quelques rangs en jersey avec le fil principal, placez le chariot du côté droit.
Suspendez les poids à griffes au peigne de montage.
2. Voyez le tableau des opérations.

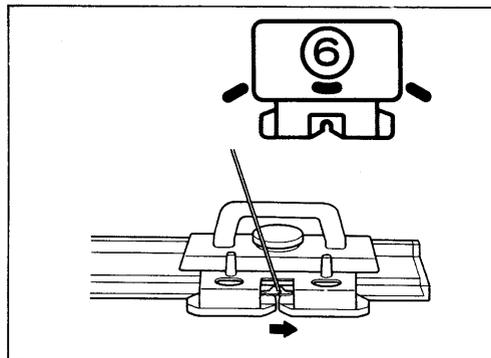

Spanning : 6
Draad : Zeer dik

1. Rijg de hoofdkleur en de contrastkleur door de draadgeleider.
Brei enkele toeren recht en zet de slede aan de rechterkant.
Hang de gewichten aan de opzetkam.
2. Zie de patroontabel.

A l'aide du poussoir 1 x 3, avancez les aiguilles indiquées sur le tableau en position E.

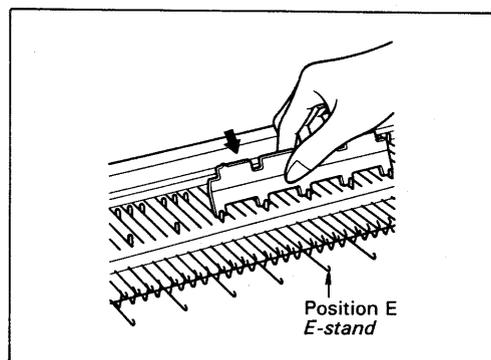

Schuif met de 1 x 3 patroonlineaal de in de tabel aangegeven naalden in de E-stand.

Mettez le levier de came de gauche et de droite sur "H".

Poussez le chariot vers le côté gauche.
Ensuite, le fil est déposé sur les aiguilles.

*Ne repoussez pas les aiguilles en position E.

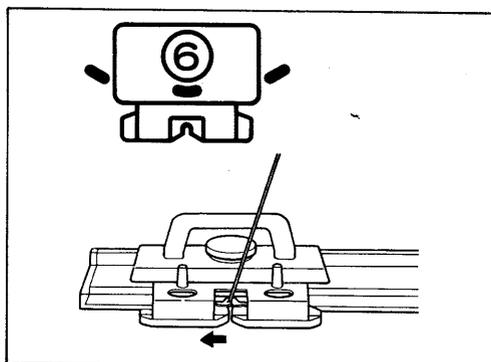

Zet de kantenhandles R/L op "H".
Haal de slede over naar links.
Leg daarna de draad over de naalden.
*Zet de eindnaalden niet in de E-stand.

3. Poussez le chariot vers la droite.
4. Mettez le levier de came de gauche sur "N".
Enlevez le fil principal du distributeur de fil et accrochez ce fil à l'extrémité de la machine.
Enfilez le fil contrasté dans le distributeur de fil.
Poussez le chariot vers la gauche.

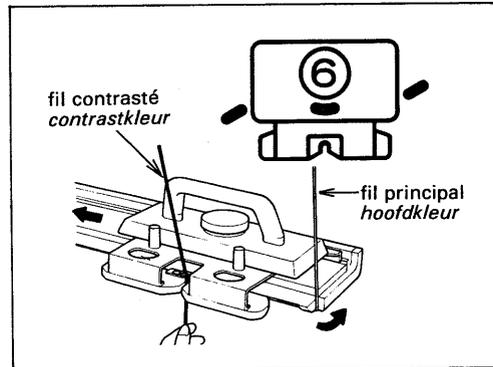

3. Haal de slede over naar rechts.
4. Zet de kantenhandle L of "N", haal de hoofddraad uit het draadtoevoerorg en klem hem vast aan de zijkant van de machine.
Rijg de contrastkleur door het toevoerorg en haal de slede over naar links.

5. Poussez le chariot vers la droite.
6. Avancez les aiguilles indiquées sur le tableau en position E.
Mettez le levier de came de gauche sur "H".
Remplacez le fil contrasté par le fil principal.
Poussez le chariot vers la gauche.

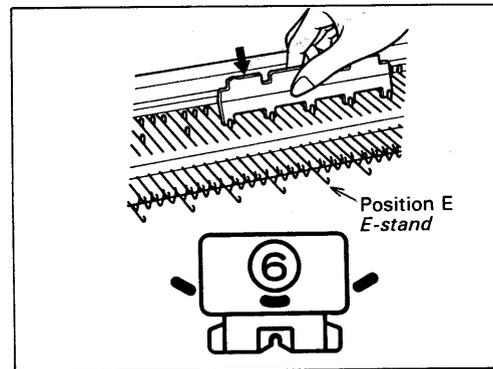

5. Haal de slede over naar rechts.
6. Schuif de in de tabel aangegeven naalden in de E-stand.
Zet de kantenhandle L op "H".
Vervang de contrastkleur weer door de hoofdkleur en haal de slede over naar links.

7. Poussez le chariot vers la droite.
8. Mettez le levier de came de gauche sur "N".
Remplacez le fil principal par le fil contrasté.
Poussez le chariot vers la gauche.
9. Poussez le chariot vers la droite.
10. Répétez les opérations de ② à ⑨.

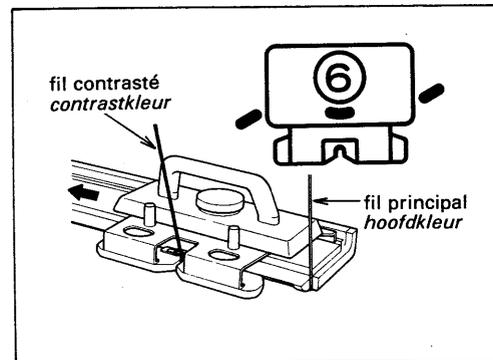

7. Haal de slede over naar rechts.
8. Zet de kantenhandle L of "N".
Vervang de hoofdkleur door de contrastkleur en haal de slede over naar links.
9. Haal de slede over naar rechts.
10. Herhaal stappen ② tot en met ⑨.

A l'aide du poussoir 1 x 3, avancez les aiguilles indiquées sur le tableau en position D.

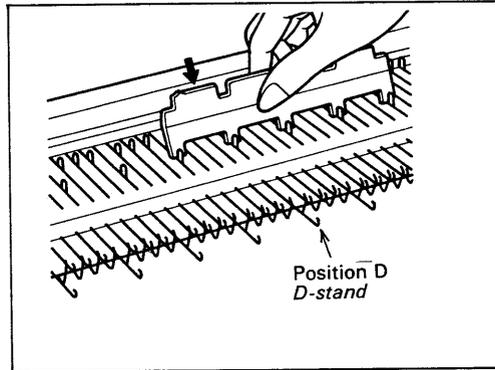

Schuif met de 1 x 3 patroonlineaal de in de tabel aangegeven naalden in de D-stand.

Mettez le levier de changement sur "PART".
Changez le numéro du disque de tension de 6 à 7.
Poussez le chariot du côté gauche.

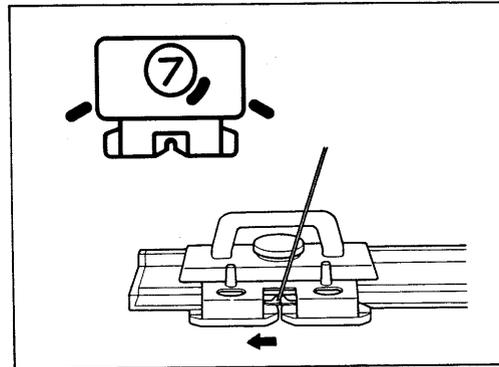

Zet de veranderknop op "PART".
Haal de slede over naar links.

3. Avancez les aiguilles indiquées sur le tableau en position D.
Poussez le chariot vers le côté droit.
4. Suivant les indications du tableau, continuez à travailler de ③ à ⑨.

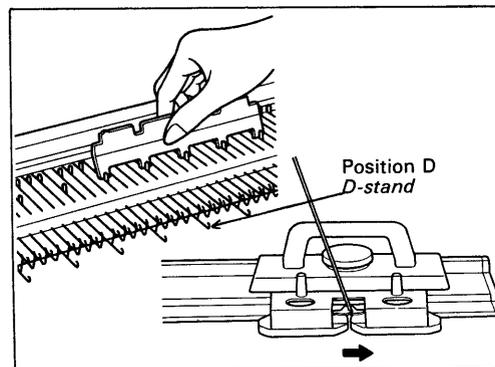

3. Breng de in de tabel aangegeven naalden in de D-stand, haal de slede over naar rechts.
4. Herhaal volgens de tabel de stappen ③ tot en met ⑨.

5. Mettez le levier de changement sur "PLAIN".
Changez le numéro du disque de tension de 7 à 6.
Poussez le chariot vers la droite.
6. Suivant les indications du tableau, continuez à travailler de ⑨ à ⑫.
7. Répétez de ① à ⑫.

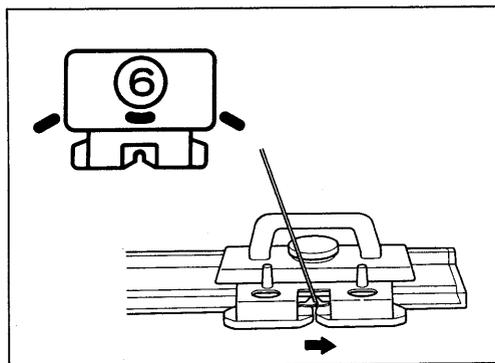

5. Zet de veranderknop op "PLAIN".
Zet de spanningschijf van 7 op 6, haal de slede over naar rechts.
6. Herhaal volgens de tabel de stappen ⑨ tot en met ⑫.
7. Herhaal de stappen ① tot en met ⑫.

3. Avancez en position D, les mêmes aiguilles que celles du premier rang.
Poussez le chariot vers la droite.

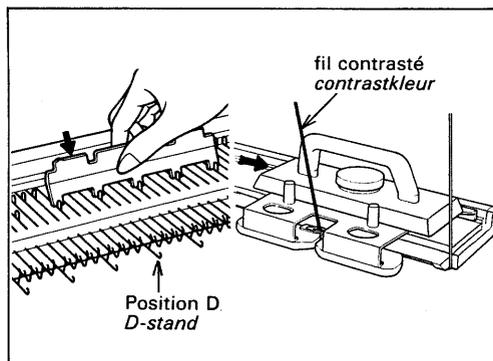

3. Breng die naalden naar voren, die in de eerste toer in de D-stand stonden, haal de slede over naar rechts.

4. A l'aide du poussoir 3 x 1, avancez en position D, les aiguilles qui n'avaient pas été déplacées au premier et au deuxième rangs.
Remplacez le fil contrasté par le fil principal.
Poussez le chariot vers la gauche.

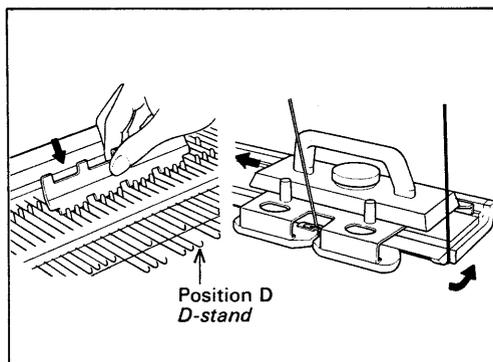

4. Schuif met de 1 x 3 patroonlineaal die naalden naar voren, die in de eerste en tweede toer niet in de D-stand stonden.
Vervang de contrastkleur door de hoofdkleur en haal de slede over naar links.

5. Avancez en position D, les mêmes aiguilles que celles du troisième rang.
Poussez le chariot vers la droite.
6. Suivant les indications du tableau, continuez les opérations de ⑤ à ⑳.

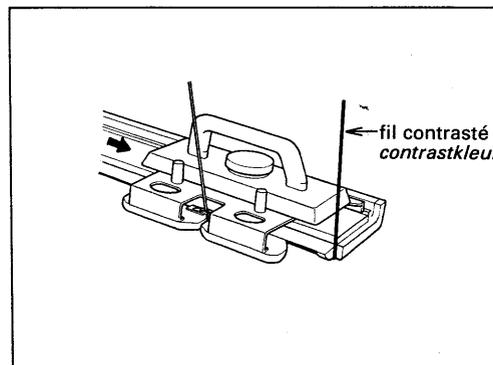

5. Breng die naalden naar voren, die in de derde toer in de D-stand stonden, haal de slede over naar rechts.
6. Ga volgens de tabel verder met de stappen ⑤ tot en met ⑳.

3. CONFECTION D'UN VETEMENT

3.1. Comment employer l'outil de transfert

Utilisez-le quand vous diminuez, augmentez, transférez des mailles.

Comment tenir l'outil de transfert

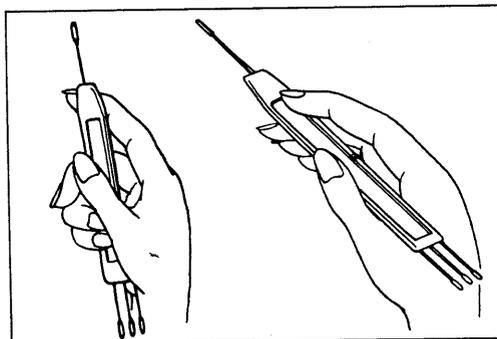

Transfert des mailles

1. Accrochez l'aiguille avec l'outil de transfert et tirez vers vous.
2. Repoussez l'outil de transfert avec l'aiguille jusqu'à ce que la maille soit transférée sur l'outil de transfert.

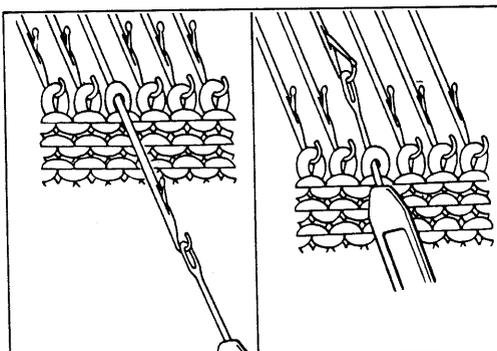

3. Replacez l'outil de transfert sur le crochet de l'aiguille adjacente et transférez la maille.

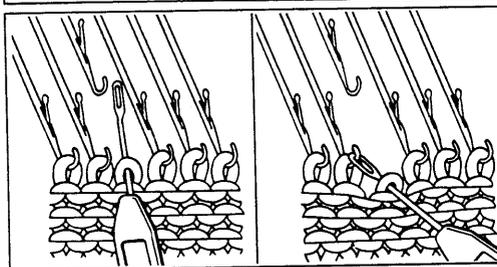

3.2. Comment utiliser le crochet à clapet

Utilisez-le pour faire les côtes, relever des mailles perdues, etc . . .

Comment tenir le crochet à clapet

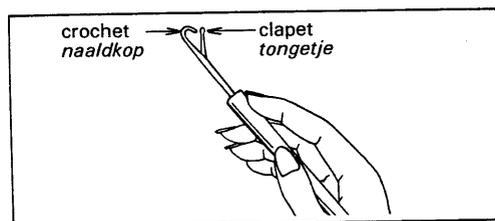

3. HET MAKEN VAN EEN KLEDINGSSTUK

3.1. Hulpnaald

De hulpnaald wordt gebruikt bij meerderen, minderen, het overhangen van steken etc.

U houdt de hulpnaald als volgt vast

Overhangen van steken

1. Pak met de hulpnaald de naaldkop vast en trek hem naar u toe.
2. Duw de hulpnaald met naald en al naar achteren totdat de steek op de schacht van de hulpnaald zit.
3. Til nu de hulpnaald met de steek erop over de naaldkop van de volgende naald en laat de steek in de naaldkop vallen.

3.2. Tongennaald

De tongennaald wordt gebruikt voor het ophalen van gevallen steken, voor het maken van boordsteken etc.

U houdt de hulpnaald als volgt vast

Tricotage des cotes

1. Avancez à la main une aiguille en position E et repoussez-la en position A.
2. Une maille est tombée du crochet de l'aiguille.
3. A l'aide du manche de votre crochet, détricotez la maille.
4. Laissez descendre la maille dans la ligne où vous souhaitez la côte jusqu'à quelques rangs au-dessus du début de celle-ci. Alors, placez le crochet dans la maille où vous voulez commencer la côte.
5. Poussez le crochet à clapet pour faire descendre les quelques dernières mailles. Les mailles sont sur la tige du crochet.
6. Maintenez fermement le tricot. Poussez le crochet jusqu'à ce que la maille passe derrière le clapet.
7. Accrochez le prochain fil parallèle et tirez le crochet vers vous.
8. Le clapet se ferme sur le nouveau fil dans le crochet. Tirez ce nouveau fil à travers la maille se trouvant sur la tige du crochet pour former une nouvelle maille. Ne tirez pas trop fort le crochet.
9. Répétez jusqu'à ce que vous ayez atteint le haut et accrochez la dernière maille sur le crochet de l'aiguille.

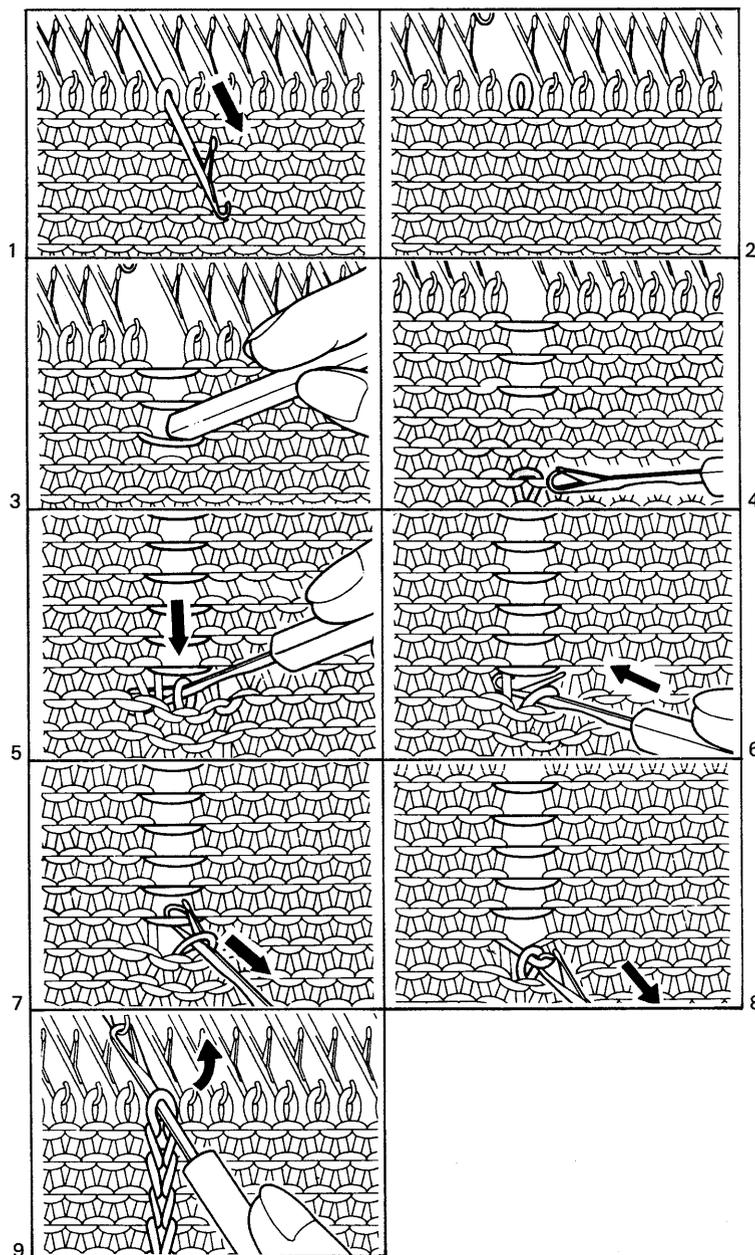

Boordsteken

1. Schuif één naald eerst met de hand naar voren in de E-stand en daarna naar achteren in de A-stand.
2. Er is nu een steek uit de naaldkop gevallen.
3. Laat die steek met de achterkant van de tongennaald verder naar benede vallen.
4. Laat de steek vallen tot een paar toeren boven de plaats, waar u met de boordsteek wilt beginnen en steek dan de tongennaald in de steek daaronder, waar u wilt beginnen met het maken van een boordsteek.
5. Trek aan de tongennaald en de gevallen steek valt nog verder naar beneden tot op de schacht van de tongennaald.
6. Houdt het breiwerk stevig vast en duw vervolgens de tongennaald naar achteren totdat de steek achter de tong op de schacht schuift.
7. Pak het lusje van de volgende toer met de kop van de tongennaald en trek de tongennaald naar utoe.
8. Het tongetje sluit zich zo met de nieuwe lus in de naaldkop. Trek het lusje door de steek op de schacht van de tongennaald heen om zo een nieuwe steek te vormen. Trek niet te hard.
9. Ga zo verder tot boven aan toe en hang de laatste steek in de naaldkop.

3.3. Comment augmenter des mailles

3.3.1. Augmentation d'une maille (méthode simple)

Du côté du chariot

1. Du côté du chariot, poussez une aiguille de l'extrémité de la position A en E.
2. Tricotez un rang, l'aiguille vide accrochera le fil.
3. Tricotez un autre rang et une nouvelle maille sera formée.

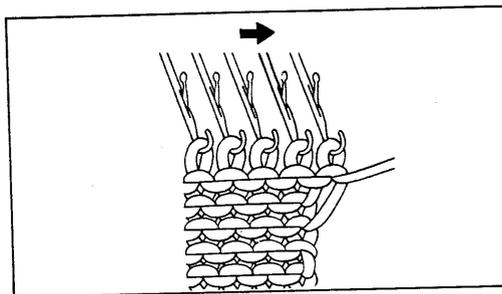
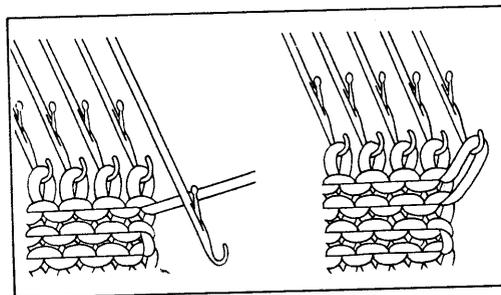

3.3.2. Augmentation d'une maille (méthode entièrement façonnée)

De chaque côté du tricot

1. A l'aide de l'outil de transfert, déplacez la dernière maille sur l'aiguille voisine, de telle manière que la seconde aiguille soit vide.
2. Saisissez la maille sous la troisième aiguille à partir de l'extrémité, avec l'outil de transfert.
3. Accrochez la maille sur l'aiguille vide.

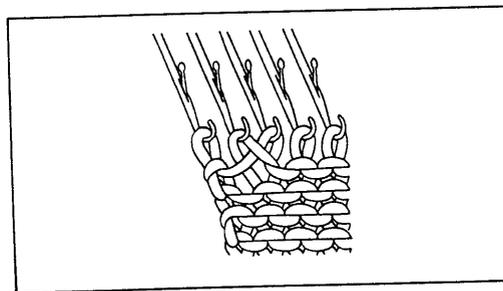
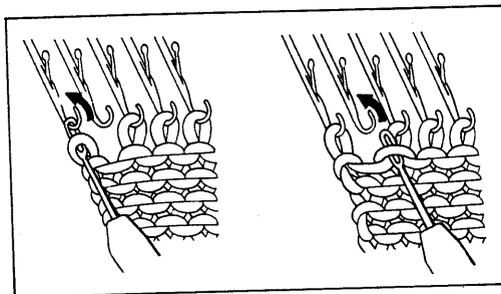

3.3. Meerdere

3.3.1. Eén steek meerdere (eenvoudige methode)

Aan de kant van de slede

1. Aan de kant van de slede schuift u een lege naald van de A- in de E-stand.
2. Brei één toer en de lege naald pikt een nieuwe steek op.
3. Brei nog een toer en er wordt een nieuwe steek gevormd.

3.3.2. Eén steek meerdere (mooie methode)

Aan één van beide kanten van het breiwerk

1. Hang met de hulpsnaal een kantsteek links (of rechts) op de volgende lege naald, zodat de tweede naald van buiten leeg wordt.
2. Pak met de hulpsnaal de lus onder de 3de steek van buiten op.
3. Haak deze lus in de naaldkop van de lege naald.

3.3.3. Augmentation de quelques mailles

Du côté du chariot

1. Du côté du chariot, poussez les aiguilles qui doivent être ajoutées, de A en E.

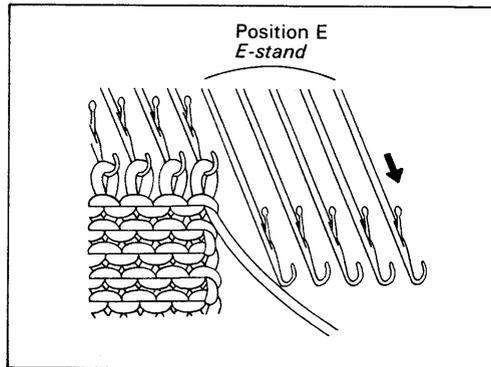

2. Enroulez doucement le fil autour des tiges de chaque aiguille de l'extrémité, en passant le fil sous les aiguilles.

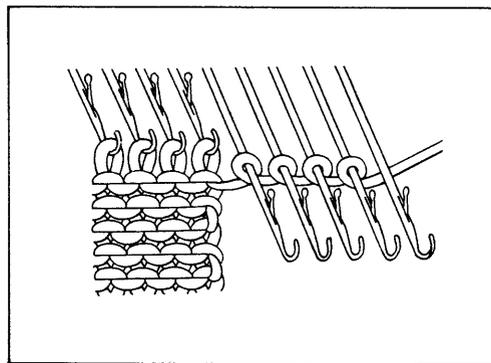

3. Tricotez un rang. En cas de difficulté, poussez les aiguilles des mailles à augmenter, en position E.

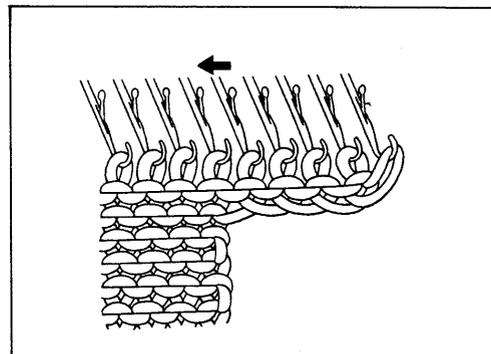

3.3.3. Meerdere steken meerderen

Aan de kant van de slede

1. Duw aan de kant van de slede het aantal naalden, dat u wilt meerderen van de A- in de E-stand.

2. Windt de draad losjes rond de schachten van de lege naalden, maar laat bij de buitenste naald de draad onder de schacht door lopen.

3. Brei één toer, duw eventueel de naalden die u wilt meerderen met de hand in de E-stand.

3.4. Comment diminuer les mailles

3.4.1. Diminution d'une maille (simple méthode)

1. Déplacez une maille de la dernière aiguille sur l'outil de transfert.
2. Accrochez l'outil de transfert sur l'aiguille adjacente et transférez la maille.

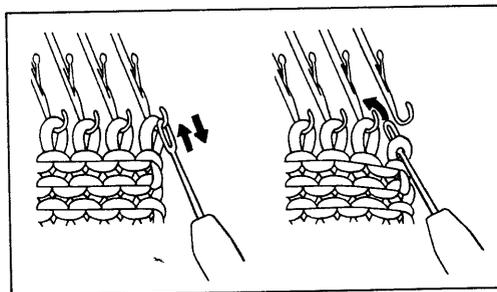

3. Repoussez l'aiguille vide en position A.

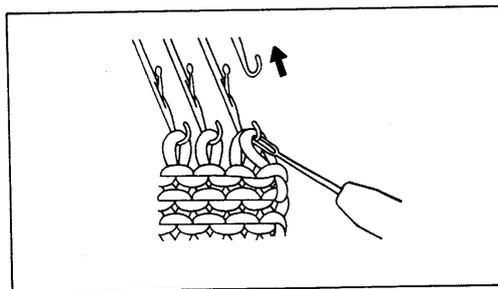

3.4.2. Diminution d'une maille (méthode entièrement façonnée)

1. Déplacez deux mailles de l'extrémité sur l'outil de transfert à deux chas.
2. Accrochez l'outil de transfert sur les aiguilles adjacentes vers l'intérieur et ensuite transférez les mailles.

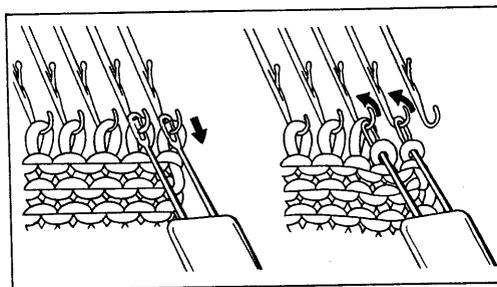

3. Repoussez l'aiguille vide en position A.

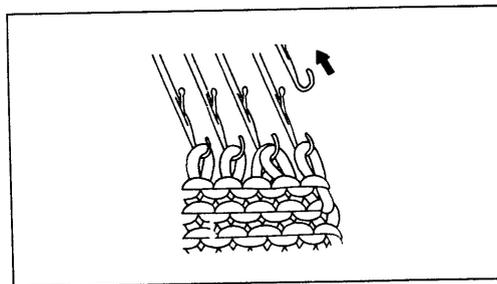

3.4. Minderen

3.4.1. Eén steek minderen (eenvoudige methode)

1. Pak de steek van de buitenste naald op met de hulpnaald.
2. Hang de steek van de hulpnaald op de één na buitenste naald.

3. Zet de lege naald terug in de A-stand.

3.4.2. Eén steek minderen (mooie methode)

1. Pak de twee buitenste steken met de twee-ogige hulpnaald.
2. Schuif één naald op en hang de twee steken van de twee-ogige hulpnaald op de twee naalden.

3. Schuif de lege naald in de A-stand.

3.4.3. Diminuer plusieurs mailles

1. Du côté du chariot, à l'aide de l'outil de transfert, transférez la maille de l'avant-dernière aiguille sur la dernière aiguille.
2. Transférez cette double maille sur l'aiguille qui devient ainsi la dernière, et repoussez l'aiguille vide en position A.

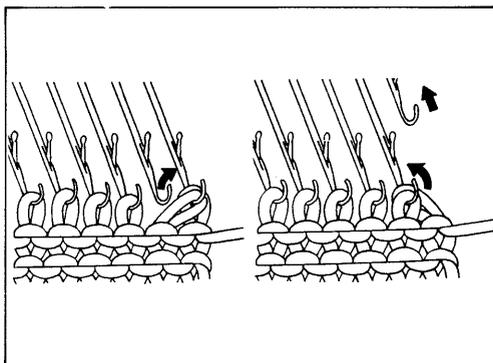

3. Placez le fil sur la crochet de l'aiguille et, manuellement, formez une nouvelle maille en tirant l'aiguille vers l'arrière.

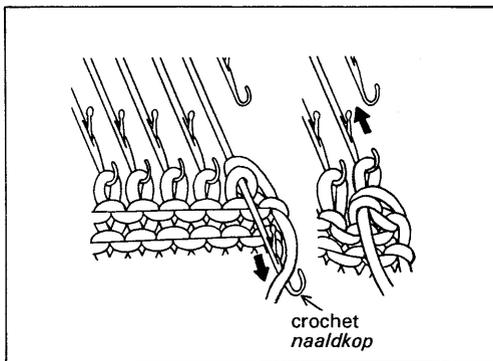

4. Répétez le procédé du n° ① au n° ③ (Mais la dernière maille est formée jusqu'au n° ②).

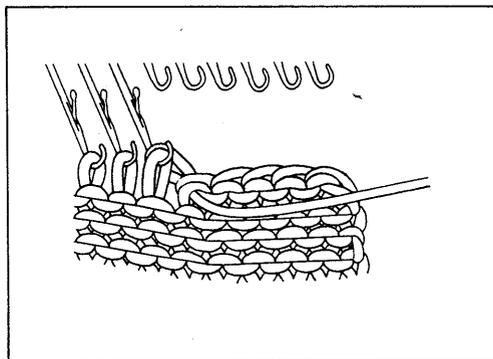

3.4.3. Meerdere steken minderen

1. Hang aan de kant van de slede met de hulpnaald de tweede steek van buiten op de buitenste naald.
2. Hang de dubbele steek van de buitenste naald één naald naar binnen en schuif de lege naald terug in de A-stand.

3. Leg de draad in de naaldkop en schuif de naald naar achteren om zo één steek te vormen.

4. Herhaal de stappen ① tot en met ③, de laatste te minderen steek tot en met stap ②.

3.5. Tricotage partiel

3.5.1. Mailles diminuées

Pour tricoter une partie diminuée pour une épaule, une encolure, etc ..., mettez les leviers de came de gauche et de droite sur "H".

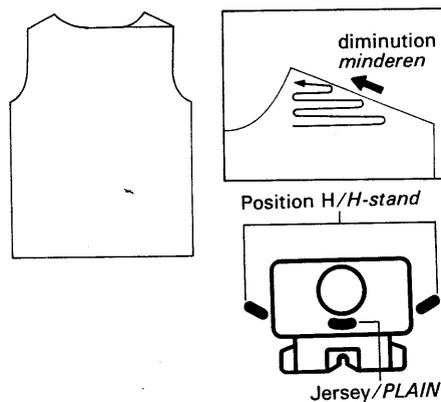

1. Du côté opposé au chariot, avancez en position E, les aiguilles que vous voulez diminuer.

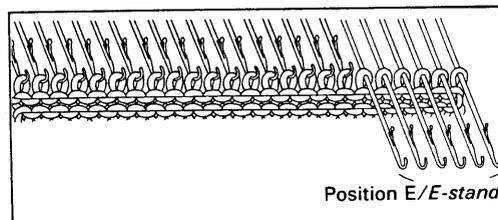

2. Tricotez un rang. Les aiguilles en position B sont tricotées, le fil passe au-dessus des aiguilles en position E.

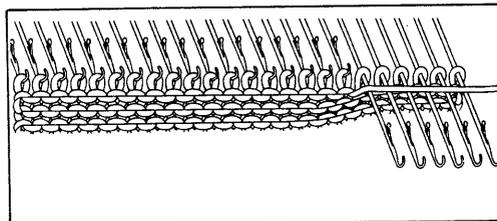

3. Passez le fil sous la tige de la première aiguille en position E, comme indiqué sur la figure.

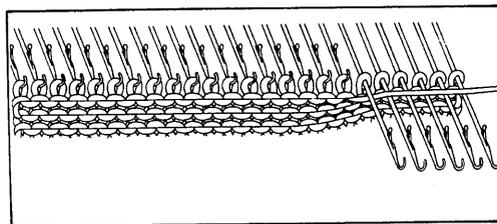

3.5. Verkorte toeren

3.5.1. Minderen

Als u een schouder of een hals enz. gaat breien zet dan de kantenadles L/R op "H".

1. Schuif aan de tegenovergestelde kant van de slede de naalden, die u wilt minderen in de E-stand.

2. Brei één toer, de naalden in de B-stand worden gebreid, maar de naalden in de E-stand worden nu niet gebreid: de draad loopt er voor langs.

3. Haal de draad onder de schacht van de eerste naald in de E-stand door als in de afbeelding.

4. Tricotez un rang.

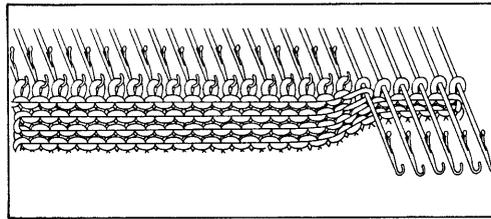

5. Déplacez continuellement les aiguilles à diminuer en position E et répétez les opérations de ① à ④.

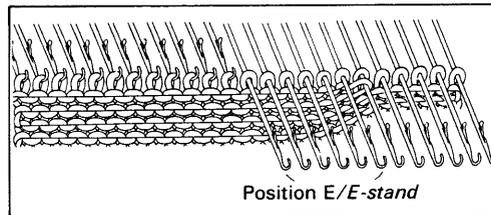

4. Brei één toer.

5. Blijf steeds de naalden, die u wilt minderen in de E-stand schuiven en herhaal de stappen ① tot en met ④.

3.5.2. Mailles augmentées

Quand on veut augmenter une partie du tricot, par exemple le bord d'une jupe, mettez le levier de came gauche/droite sur "H".

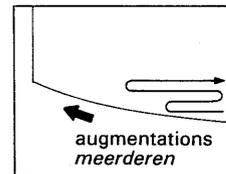
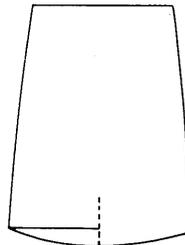

Position E/H-stand

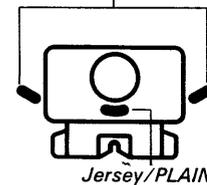

1. Du côté opposé au chariot, avancez en position E, les aiguilles qui ne doivent pas être tricotées.

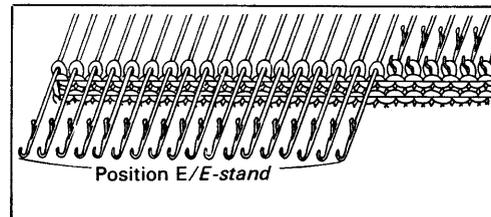

3.5.2. Meerderen

Als u moet meerderen voor bijv de zoom van een rok, zet dan de kantenhandles L/R op "H".

1. Schuif aan de tegenovergestelde kant van de slede de naalden, die niet gebreid moeten worden in de E-stand.

2. Tricotez un rang, les aiguilles en position B sont tricotées et non celles en position E.

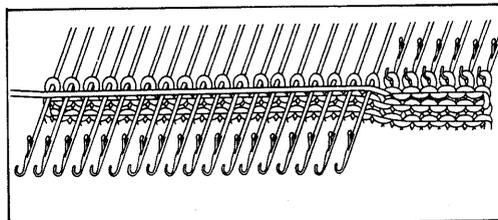

3. Passez le fil sous la tige de la première aiguille en position E.

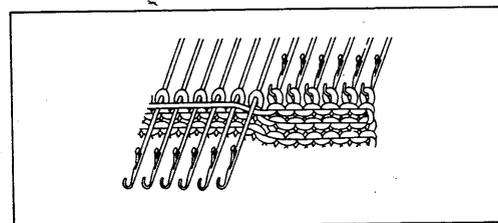

4. Tricotez un rang.

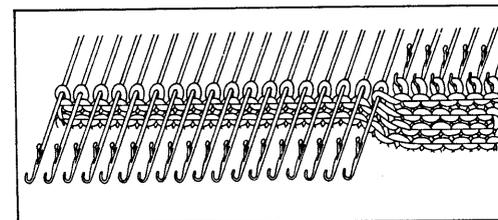

5. Repoussez manuellement les aiguilles qui doivent être tricotées, de la position E vers D.

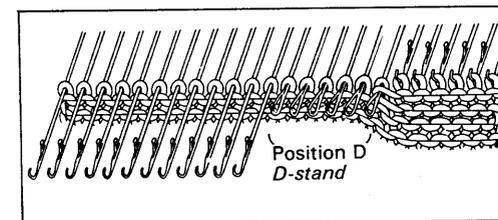

6. Tricotez un rang, et les aiguilles que vous avez reportées en position D sont tricotées.

7. Répétez les opérations de ③ à ⑥.

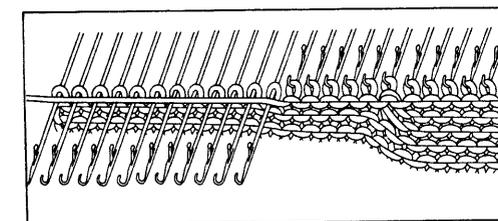

2. Brei één toer en de naalden in de B-stand worden gebreid, maar de naalden in de E-stand worden nu niet gebreid.

3. Haal de draad onder de achacht van de eerste naald in de E-stand door als in de afbeelding.

4. Brei één toer.

5. Schuif met de hand de naalden, die u wilt meerderen terug van de E- in de D-stand.

6. Brei één toer en de naalden, die u in de D-stand heeft gezet worden nu gebreid.

7. Herhaal de stappen ③ tot en met ⑥.

3.6. Mailles en côtes (Côte 1 x 1)

La côte 1 x 1 est formée en tricotant alternativement une maille endroit en une maille envers sur le même rang.

Elle est utilisée pour tricoter les bords, les poignets, les cols, etc ...

Reportez-vous à la page 38: "Comment utiliser le crochet à clapet".

Changez en mailles à l'endroit, les mailles de une aiguille sur deux, à l'aide du crochet à clapet.

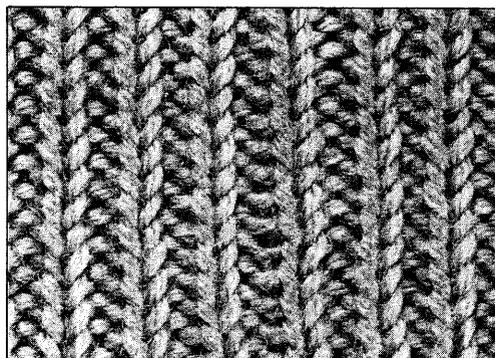

3.6. Boordsteken (1 x 1)

De 1 x 1 boordsteek heeft om en om één rechte en één averechte steek in een toer.

Hij wordt gebruikt voor het maken van taillebanden, manchetten etc.

Zie voor het gebruik van de tongennaald op pagina 38.

Maak met behulp van de tongennaald van iedere tweede averechte steek een rechte.

3.7. Torsades

Les torsades sont obtenues en croisant les mailles à l'aide de l'aide de l'outil de transfert.

L'exemple suivant est réalisé avec deux outils de transfert à triple chas.

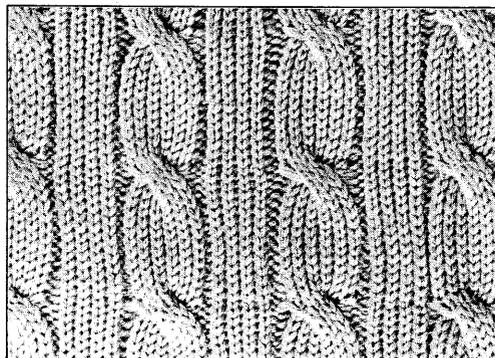

1. Tricotez neuf rangs et décrochez les mailles adjacentes de chaque côté de l'endroit où vous voulez la torsade.
2. Passez les trois mailles de chaque côté sur les deux outils de transfert.

3. Transférez les mailles (A) en position (1).
Transférez les mailles (B) en position (2).
4. A l'aide du crochet à clapet, retricotez à l'endroit les mailles que vous aviez décrochées au point 1.
5. Répétez ces opérations.

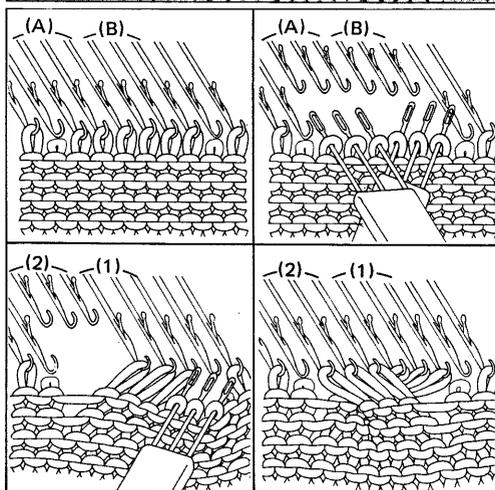

3.7. Kabelsteken

U kunt een kabel maken door met behulp van de hulpnaald de steken te kruisen.

Het volgende voorbeeld is gebreid met twee drie-ogige hulpnaalden.

1. Brei negen toeren en laat de twee steken buiten de kabel vallen.
2. Pak met beide hulpnaalden drie steken op.

3. Hang de steken (A) in stand (1).
Hang de steken (B) in stand (2).
4. Haal met de tongennaald de steken die u bij 1. Heeft laten vallen op.
5. Herhaal deze stappen.

3.8. Montage en côtes 1 x 1

1. A l'aide du poussoir 1 x 1, amenez une aiguille sur deux en position B. (Il doit y avoir deux aiguilles avancées à chaque extrémité).
2. Tricotez quelques rangs avec le fil perdu, puis tricotez un rang avec le fil de montage.
3. Pour réaliser un montage fermé, tricotez trois rangs avec le fil du vêtement. A ce moment, le disque de tension est placé 4 numéros plus bas que la tension principale. Avec l'outil de transfert, accrochez la première boucle et transférez-la sur la dernière aiguille. Avancez en position B les aiguilles au repos en position A.
4. Tricotez autant de rangs que vous souhaitez pour le bord. Réglez le disque de tension deux chiffres plus haut que le montage.
5. Laissez tomber une maille sur deux à partir de la troisième aiguille et changez-la en maille à l'endroit à l'aide du crochet.
6. Tirant le vêtement vers le bas avec la main gauche, saisissez avec le crochet la première boucle du fil du vêtement.
7. Passez deux boucles et insérez le crochet à clapet sous la 4^{ème} boucle du fil du vêtement et continuez à saisir les fils rang par rang.

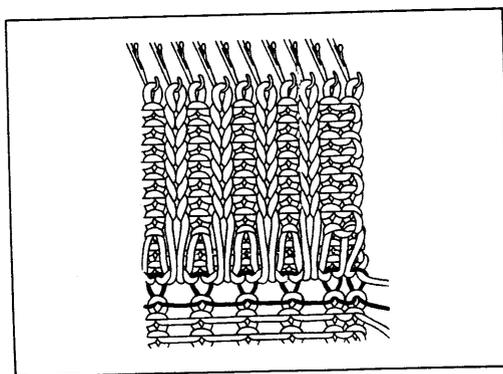
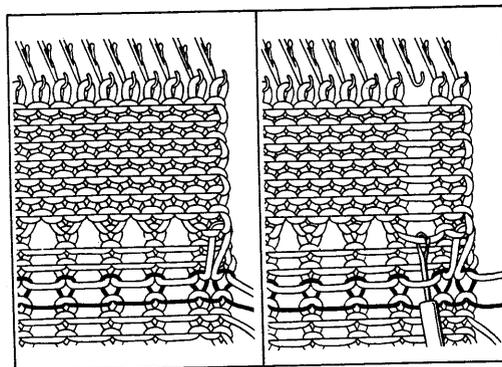
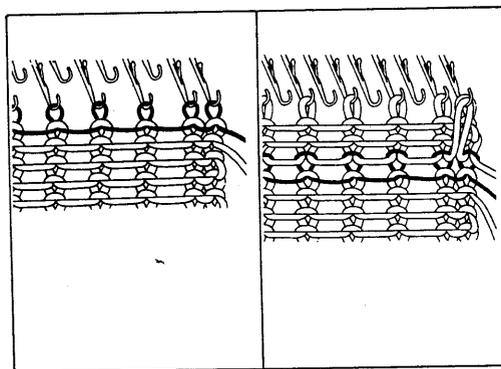

3.8. Opzetten 1 x 1 boordsteek

1. Breng iedere tweede naald naar voren in de B-stand met de patroonlineaal. (Aan de rechter buitenkant dienen twee naalden naast elkaar in de B-stand gebracht te worden).
2. Brei enkele toeren met restwol en brei vervolgens een toer met het opzetkoordje.
3. Brei dan drie toeren met de wol van het kledingsstuk. Voor een mooie strakke boord dient de spanning voor die eerste toeren 4 cijfers lager te zijn dan de gewone spanning. Hang met de hulpsnaal de lus tussen de twee buitenste steken op de buitenste naald. Schuif dan de naalden uit de A-stand in de B-stand.
4. Brei gewoon recht totdat u de hoogte van de boord heeft bereikt, die u wenst, met een spanning die 2 cijfers hoger is dan de opzetspanning.
5. Laat de steek van de derde naald van rechts vallen en maak van elke tweede rij averechte steken met behulp van de tongennaald rechte steken.
6. Trek met uw linkerhand het werk naar beneden en pak met de tongennaald de lus van het eigenlijke werk op.
7. Sla twee toeren over en begin de steken op te halen.

3.9. Le tricotage perdu

Le tricotage perdu est un morceau de jersey qui devra être séparé du vêtement sans être détricoté.

1. Tricotez environ 10 rangs en fil perdu et placez le chariot du côté droit.

2. Tricotez un rang avec le fil de montage.

3. Retirez le fil perdu du distributeur de fil, et tricotez le fil du vêtement.

4. Tirez le fil de montage, et la partie tricotée en fil perdu se détache.

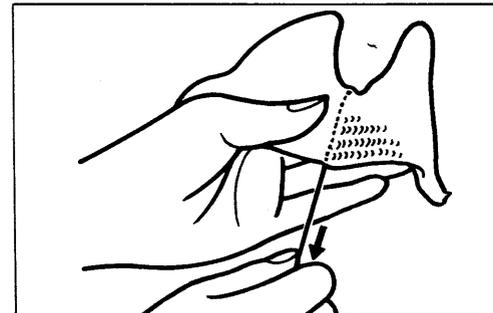
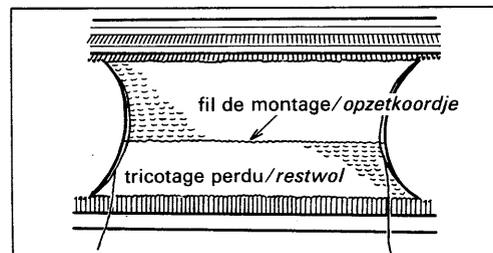
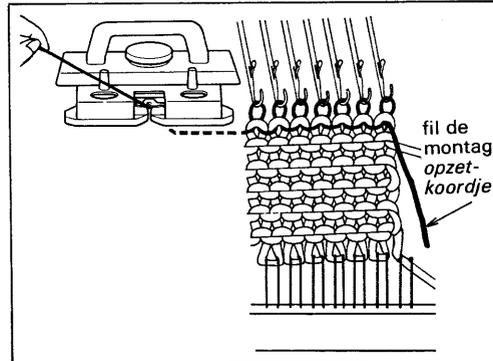
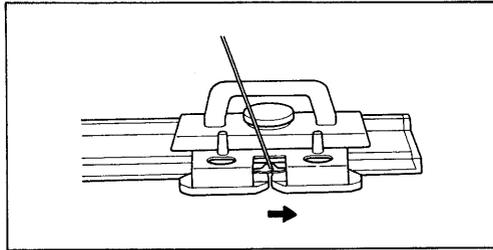

3.9. Breien met restwol

1. Brei ongeveer 10 toeren met restwol en zet de slede aan de rechterkant.

2. Brei één toer met het opzetkoordje.

3. Haal de restwol uit het draadtoevoerorg en begin met de wol van het kledingstuk te breien.

4. Trek het opzetkoordje uit het werk en het gedeelte, dat u met restwol had begreid valt van het werk af.

4. SUGGESTIONS UTILES

4.1. Remplacement d'une aiguille

1. Poussez la barre de maintien à l'aide du manche du crochet.

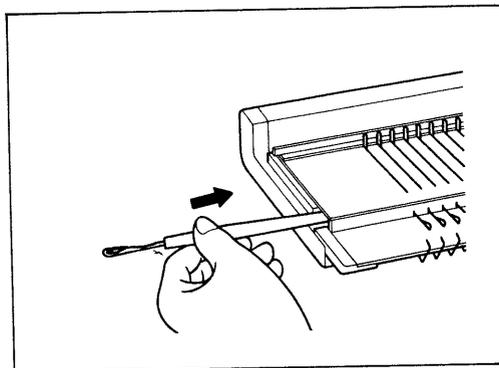

2. Tirez à la main jusqu'à ce que l'extrémité de la barre de maintien passe au-dessus de l'aiguille à remplacer.

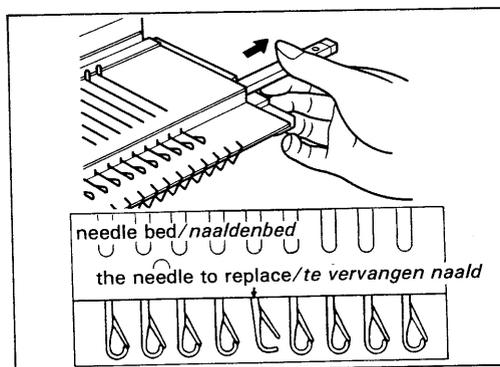

3. Avancez l'aiguille en position E.

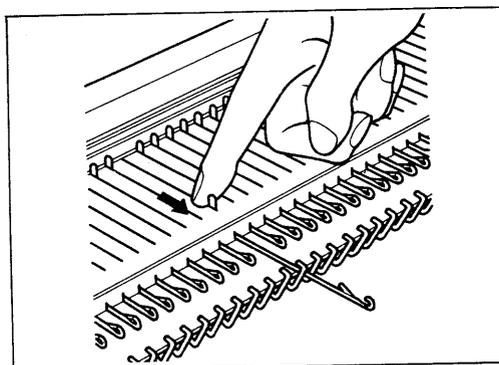

4. NUTTIGE WENKEN

4.1. Vervangen van een naald

1. Duw met het uiteinde van de hulpsnaal tegen de naaldstang.

2. Trek aan de andere kant de naaldstang uit de machine totdat u bij de te vervangen naald bent aangeland.

3. Duw de naald in de E-stand.

4. Poussez le crochet de l'aiguille vers le bas jusqu'à ce que la butée de l'aiguille sorte du lit d'aiguilles.

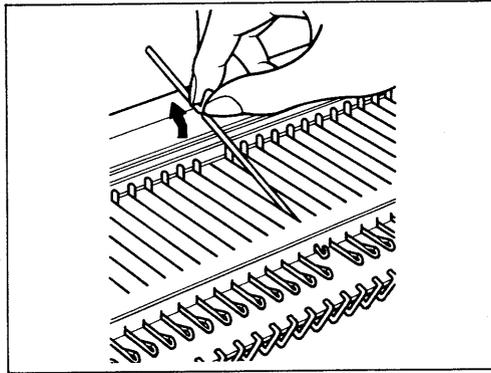

4. Duw de naaldkop naar beneden tot het uiteinde van de naald omhoog komt van het naaldenbed.

5. Remplacez-la par une nouvelle aiguille que vous insérez en position E.

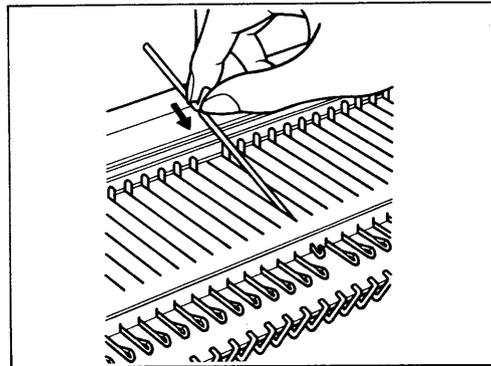

5. Leg een nieuwe naald op het naaldenbed en schuif hem in de E-stand.

6. Repoussez l'aiguille en position A.

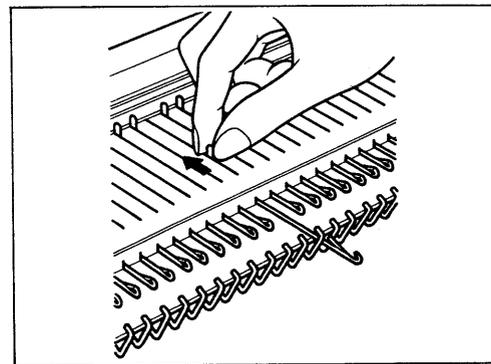

6. Duw de naald terug in de A-stand.

7. Repoussez la barre de maintien en maintenant les aiguilles vers le bas, avec la main ou le poussoir d'aiguilles.

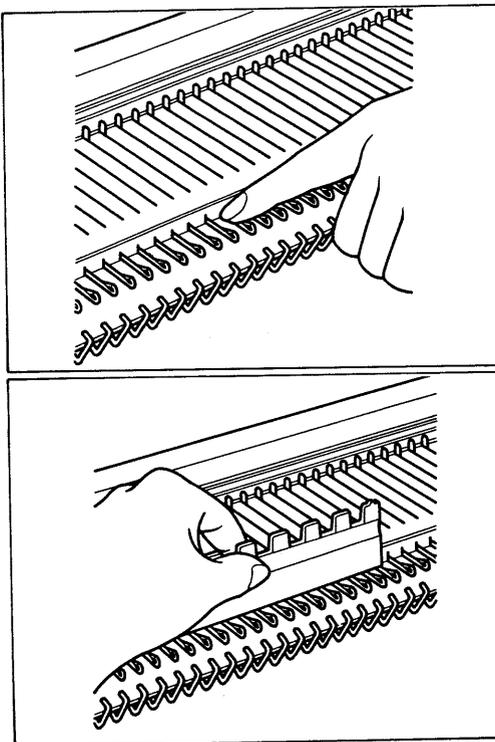

7. Duw de naaldstang terug in de machine, terwijl u met uw linkerhand de naalden vasthoudt.

4.2. Relever une maille perdue

A l'aide de l'outil de transfert, accrochez la maille (au rang en-dessous de la maille perdue), et reformez la maille en accrochant la boucle sur l'aiguille.

4.2. Ophalen van gevallen steken

Pak met de hulpnaald de befallen steek en het lusje van de vorige toer op en hang beide op de lege naald. Duw de naald naar voren en weer naar achteren totdat de steek gevormd is.

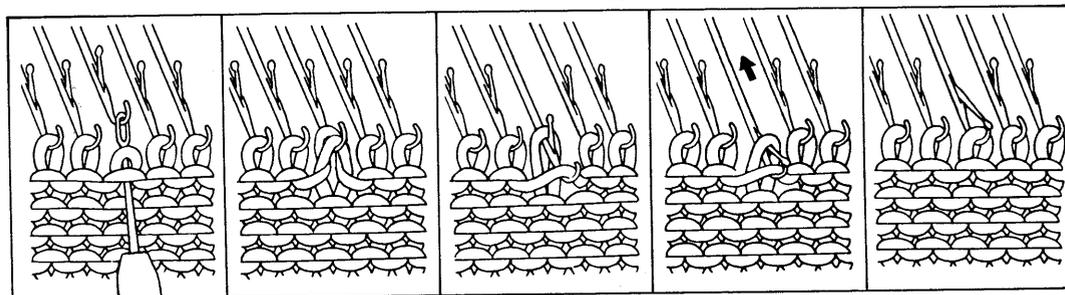

4.3. Relever une maille perdue depuis plusieurs rangs

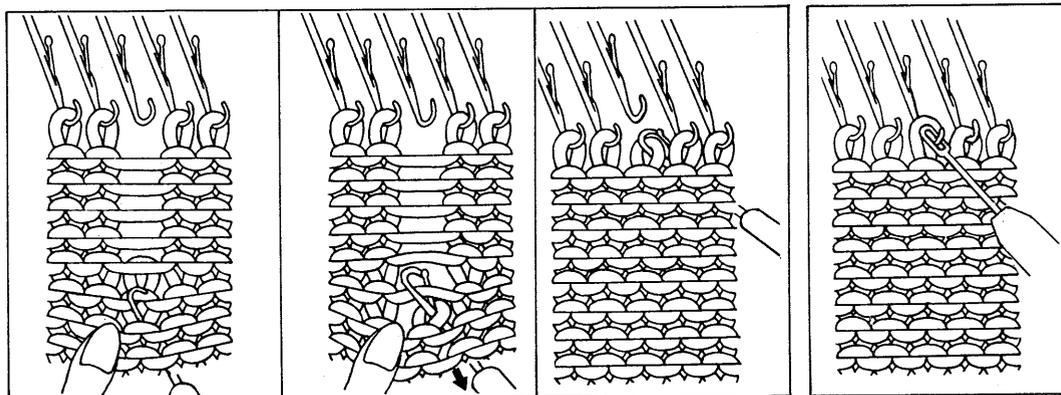

1. A l'aide du crochet à clapet, par l'arrière du tricot, accrochez la maille et reformez-la rang par rang.
2. Transférez la maille du crochet sur l'outil de transfert au dernier rang, et accrochez la maille à l'aiguille.

4.3. Ophalen van een steek die meerdere toeren gevallen is

1. Haal de steek toer voor toer op met de tongennaald.
2. Hang de steek van de tongennaald over op de hulpnaald en van de hulpnaald op de lege naald.

4.4. Si le chariot se bloque

1. Desserrez les boutons et enlevez l'avant-chariot.

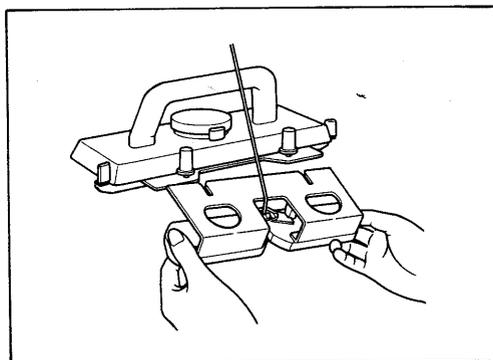

4.4. Als de slede klemt ...

1. Draai de knoppen los en verwijder de afstrijker.

2. Soulevez le chariot pour l'enlever et replacez-le du côté opposé à celui vers lequel il était poussé.

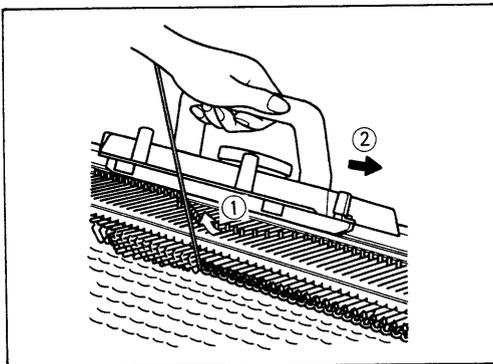

2. Til de slede op en zet hem op het naaldenbed terug aan de kant waarheen de slede bewoog voor de slede klemde.

3. Replacez les mailles des tiges sur le crochet des aiguilles à l'aide de l'outil de transfert.

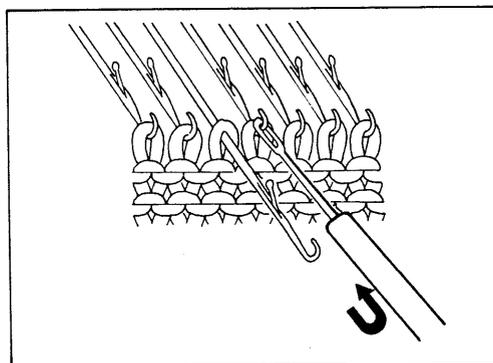

3. Hang de steken van de schacht van de naalden met de hulpsnaal terug in de naaldkoppen.

4. Détricotez un rang

1) Tirez légèrement le fil.

2) Détricotez un rang, en balançant le fil légèrement en avant et en arrière.

Assurez-vous que les mailles sont sur les crochets des aiguilles et repoussez-les en position B.

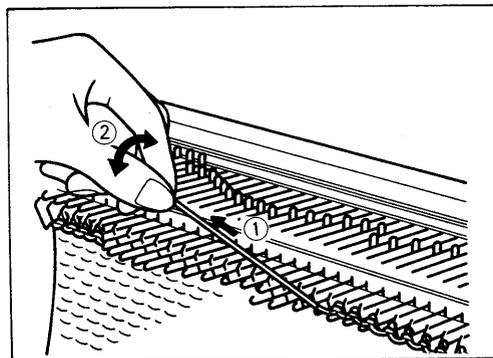

4. Haal één toer uit

1) Trek voorzichtig aan de draad.

2) Haal één toer uit, twerijl u de draad naar voren en naar achteren beweegt.

Let erop, dat de steken in de naaldkoppen vallen en zet alle naalden terug in de B-stand.

4.5. Si vous voulez déplacer le chariot d'un côté à l'autre sans fil

1. Remplacez la maille dans le crochet de l'aiguille si elle se trouve sur la tige.

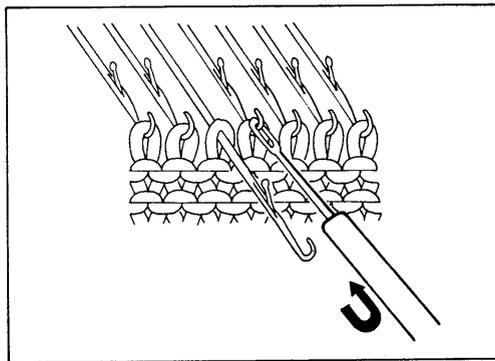

2. Rangez les aiguilles en position B.
3. Mettez le levier de changement sur "PART" et déplacez le chariot sans fil.

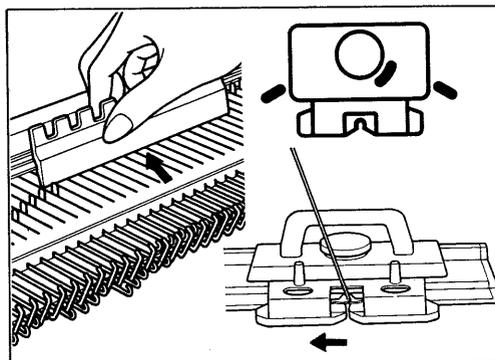

4.5. Slede overhalen zonder draad ...

1. Hang de steken terug in de naaldkoppen met de hulpnaald.

2. Zet alle naalden terug in de B-stand.
3. Zet de veranderknop op "PART" en haal de slede over zonder draad.

- * Si les aiguilles sont en position B et E.
Mettez le levier de came gauche et droite sur "H",
déplacez le chariot sans fil.

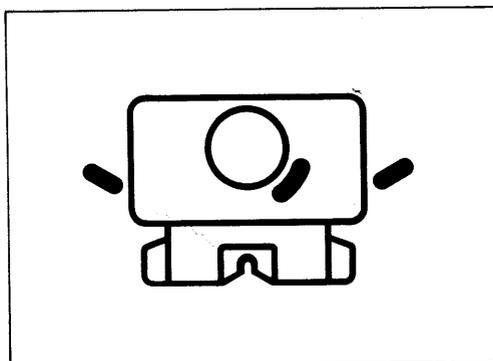

- * Als de naaldun in de B- of de E-stand staan:
Zet de kantenhandles L/R op "H" als u de slede
zonder draad wilt overhalen.

4.6. Si les barrettes accrochent le fil

Si le fil reste accroché aux barrettes, il est difficile de tricoter.

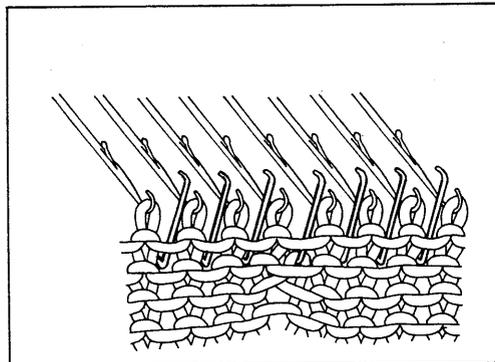

1. Prenez le crochet avec le clapet vers vous.

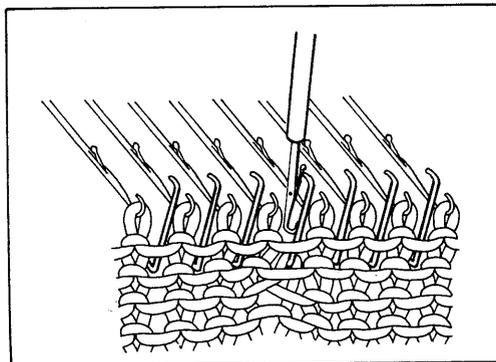

2. Accrochez le fil retenu par la barrette et passez-le au-dessus de la barrette.

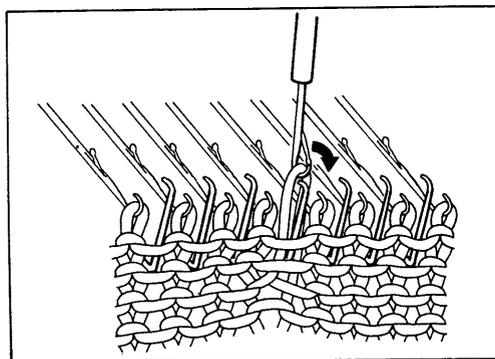

4.6. De draad hangt achter de naaldenkam

Als de draad achter de naaldenkam blijft hangen wordt het breien erg moeilijk.

1. Trek de tongennaald met het lusje naar u toe.

2. Trek de draad van achter de naaldenkam omhoog.

4.7. Tricotage en utilisant le guide-patron

4.7.1. Comment placer votre guide-patron

1. Utilisez les pattes de fixation incluses dans les accessoires.
2. Placez la partie étroite de la patte de fixation sur la plaque de maintien et tirez la patte de fixation vers vous.
3. Insérez la patte de fixation dans les glissières à l'arrière de la KH230.
(Référez-vous au manuel d'instructions du KL116.)

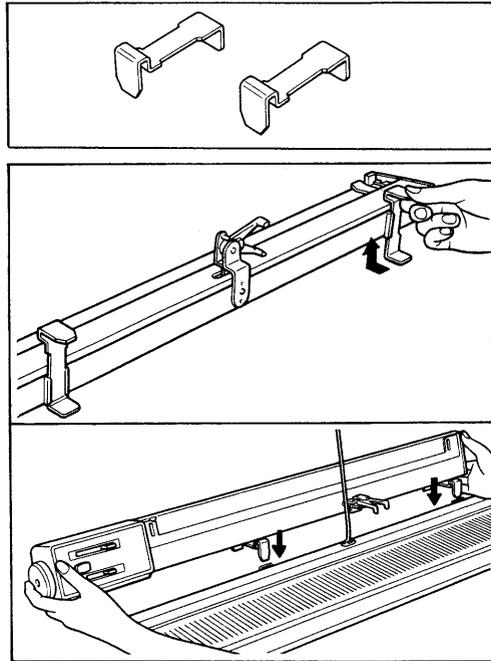

4.7. Breien met de breigeleider

4.7.1. Opstellen van de breigeleider

1. Gebruik de houders uit het toebeorendoodsje.
2. Klem het smalle gedeelte van de houder in de gleuf van de breigeleider en trek de houder naar u toe.
3. Schuif de houders in de openingen aan de achterkant van de KH-230.
(Zie ook de gebruiksaanwijzing van de KL-116).

4.7.2 Tension et tricotage d'un échantillon de tension

Pour tricoter la taille correcte de votre patron, vous devez connaître la dimension de la maille. La taille de la maille est déterminée par la tension indiquée sur le disque de tension du chariot. Elle est aussi déterminée par l'épaisseur, la matière et la marque du fil. Il est nécessaire de toujours tricoter un échantillon quand vous réalisez un vêtement. Tricotez un échantillon et mesurez la longueur de 30 rangs et 20 mailles sur l'échantillon.

1. Mettez le compte-rang sur 000.
Mettez les ergots du compte-rang et du guide-patron en position de travail.

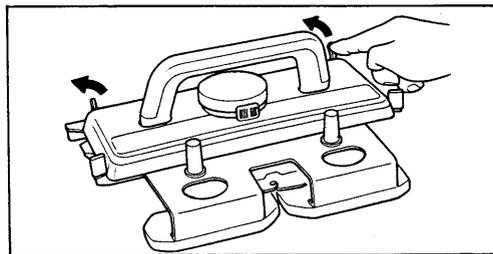

4.7.2 Spanning en proeflap

U dient de afmetingen van de steken te weten, wil het kledingsstuk de juiste maat krijgen.

De grootte van de steek wordt bepaald door de spanning waarmee u breit. Verder wordt de grootte van de steek bepaald door de dikte van de wol. U dient daarom altijd voordat u aan het eigenlijke werk begint een proeflap te breien.

Brei een proeflap en meet van 30 toeren en 20 steken de lengte op.

1. Zet de toerenteller op 000.
Zet de vinger van de toerenteller en de vinger van de breigeleider in de goede stand.

2. Avancez 40 aiguilles (20 de chaque côté de la marque centrale) en position B et tricotez 10 rangs en laine du vêtement.

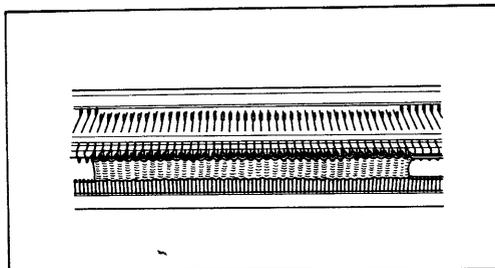

2. Zet 40 naalden (20 rechts en 20 links van het midden) in de B-stand en brei vervolgens tien toeren met de wol van het kledingstuk.

3. Enlevez ce fil et tricotez deux rangs avec un fil d'une couleur différente.
Le compte-rang est à 012.

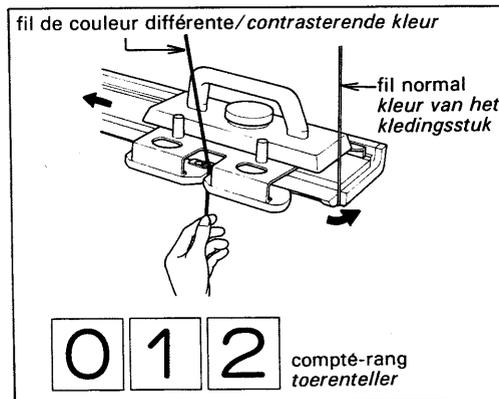

3. Verwijder de wol van het kledingstuk en brei 2 toeren met een contrasterende kleur.
De toerenteller staat op 012.

4. Réenfilez le fil normal et tricotez 15 rangs.
Le compteur est à 027.

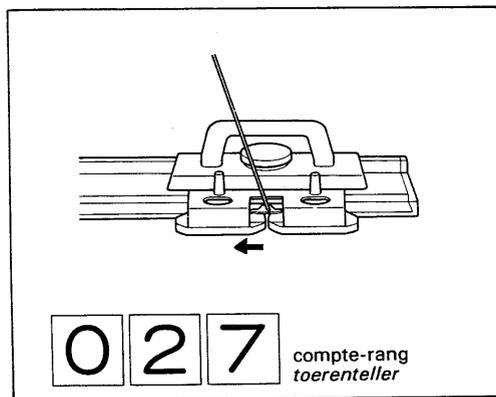

4. Rijg de goede wol weer in en brei 15 toeren, de toerenteller staat nu op 027.

5. Avancez en position E, chaque 11^{ème} aiguille de chaque côté du centre.
Accrochez un morceau de fil différent aux deux aiguilles et reformez la maille comme indiqué ci-contre.

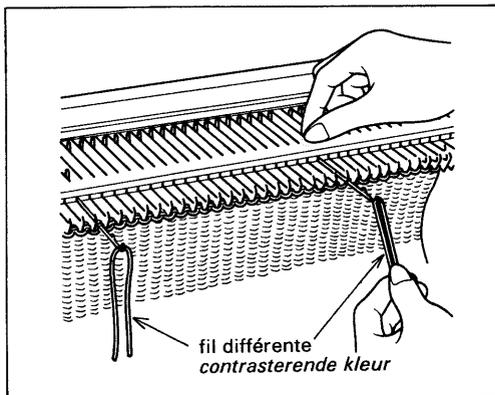

5. Breng de l1de naald rechts en links van het midden naar voren in de E-stand.
Hang een contrasterende kleur wol in de naaldkoppen en trek de naalden naar achteren om een steek te vormen als in de afbeelding.

6. Continuez à tricoter encore 15 rangs.
Le compte-rang est à 042.

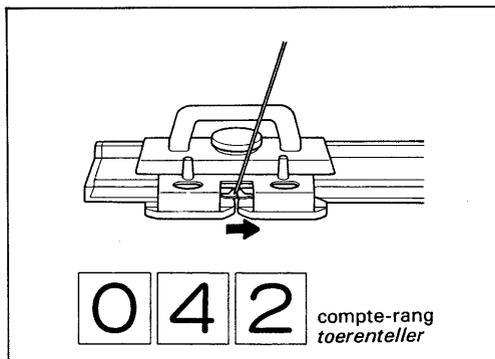

6. Brei weer 15 toeren, de toerenteller staat nu op 042.

7. Enlevez le fil du vêtement et tricotez deux rangs de couleur différente.
Le compte-rang est à 044.

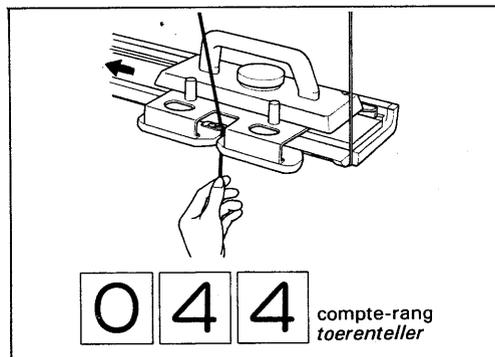

7. Verwijder de goede wol en brei 2 toeren met de contrasterende kleur, de toerenteller staat op 044.

8. Tricotez encore 10 rangs en fil normal.
Le compte-rang est à 054.
9. Enlevez l'échantillon de la machine.

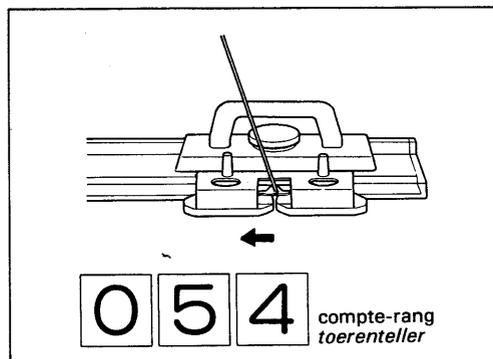

8. Rijg de goede wol weer in en brei 10 toeren, de toerenteller staat dan op 054.
9. Haal de proeflap van de machine.

4.7.3. Comment choisir les règles à échelle

Après avoir repassé l'échantillon à la vapeur, choisissez les règles à échelle.

1. Mesurez la hauteur de 30 rangs (à l'intérieur des fils de différentes couleurs).
Réglez le régulateur suivant le KL116.
2. Mesurez la largeur de 20 mailles (à l'intérieur de deux mailles de deux mailles de couleurs différentes).
Placez la règle à échelle contenue dans les accessoires.

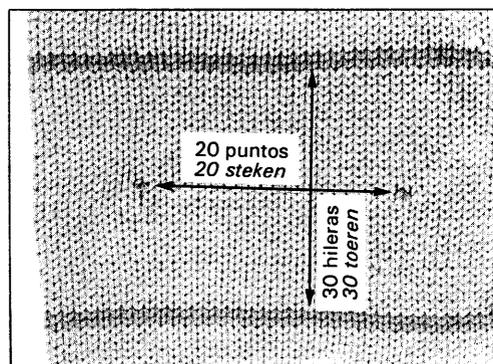

4.7.3. Instellen van de knoppen

Nadat u de proeflap gewassen en geperst heeft, dient u de knoppen in te stellen.

1. Meet de hoogte van 30 toeren (van één kleur).
Stel de knoppen in volgens de gebruiksaanwijzing van de KL-116).
2. Meet de breedte van 20 steken en stel de knoppen van de meetschaal in.

4.8. Maintein

Nettoyez votre machine

Effacez le couvercle de chariot et la valise avec la toile sèche.

Epoussetez l'indicateur de position des aiguilles.

Si vous utilisez la machine à tricoter après que vous ne l'avez pas utilisée depuis longtemps.

Effacez les pièces détachées ci-dessous avec la toile huilée.

- * Lit d'aiguilles
- * Buttée d'aiguilles
- * Chemin de lit d'aiguilles de devant et d'arrière

Quand le chariot ne bouge pas sans heurt

Retournez le chariot et effacez la ligne pointillée ci-dessous avec la toile huilée.

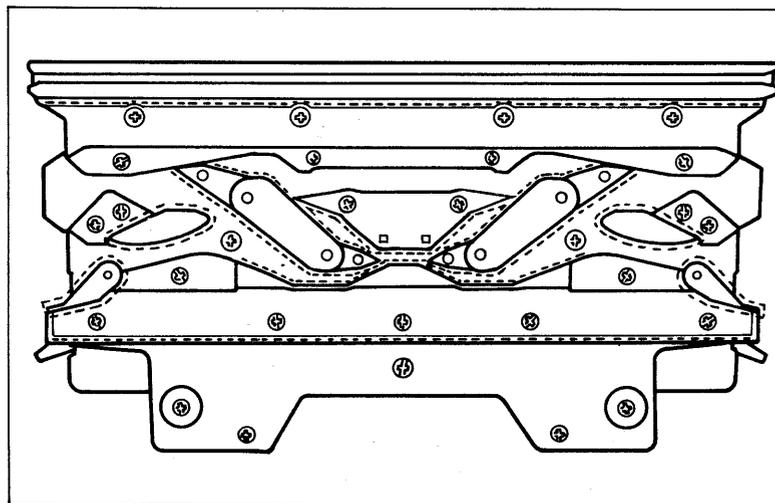

4.8. Onderhoud

Houdt de machine schoon ...

Stof de slede en de deksel met een droge doek af.

Borstel het naaldenbed af (schallverdeling).

Als u na lange tijd de machine weer gaat gebruiken ...

Reinig de volgende delen van de machine met een doekje met olie:

- * Het naaldenbed
- * Uiteinde van de naalden
- * De voorste en achterste rail van het naaldenbed
- * Achterkant van de slede

Als de slede stroef loopt ...

Reinig de delen die in onderstaande afbeelding met een stippellijn zijn aangegeven met een doekje met olie.