

PASSAP®

Gebrauchsanweisung
Mode d'emploi
Directions for use
Instrucciones para el uso

alineá

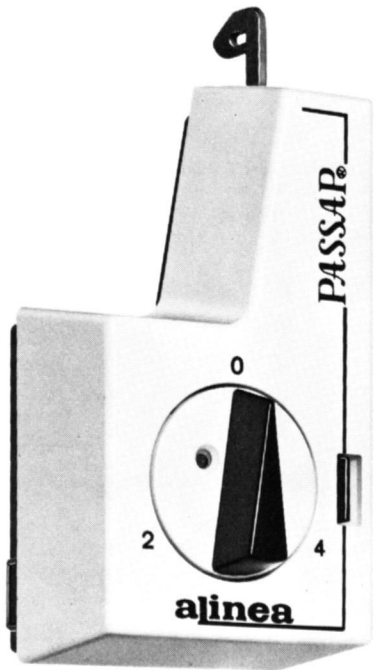

Z2534/5.12.76

PASSAP ALINEA macht Musterstricken noch schneller, noch einfacher

ALINEA ist ein kleines Gerät, das links am vorderen Schloss des PASSAP DUOMATIC befestigt wird. Es dient beim Jacquard- und Henkelstricken dazu, die Stösser vor jeder neuen Muster-einteilung automatisch in Arbeitsstellung hochzuschieben. Daraus erfolgt schnelleres, einfacheres Arbeiten.

Sie brauchen die Stösser nicht mehr mit der Musterschiene in Arbeitsstellung auszurichten, da sie automatisch in Linie gebracht werden, wann immer es notwendig ist. Sie können ohne weitere Vorbereitung die Stösser mit dem PASSAP JAC (oder von Hand) für den neuen Musterrapport einteilen.

Avec PASSAP ALINEA vous tricotez vos dessins sans problèmes en double vitesse

ALINEA est un accessoire qui se fixe à gauche du chariot avant de la PASSAP DUOMATIC. Il sert à aligner les poussoirs automatiquement en position travail après chaque quatrième ou deuxième rang pour le jacquard ou les dessins à brides. Ainsi les dessins se tricotent plus facilement et plus vite.

Il ne sera plus nécessaire de remonter les poussoirs en position de travail avec la règle dentée, car ils seront alignés automatiquement chaque fois que le dessin l'exige. Sans préparation préalable, vous pouvez sélectionner les poussoirs avec le PASSAP JAC (ou à la main) pour le rang suivant du dessin.

Easier and faster pattern knitting with the new PASSAP ALINEA

ALINEA is a small device which fits on the left of the front lock. When knitting fairisle and loop patterns it serves to bring pushers automatically in Working Position before arranging them for the new pattern series.

There is no more need to adjust pushers in Working Position with the help of the pattern ruler, because ALINEA aligns pushers automatically, whenever necessary. Immediately you can arrange pushers for the new pattern series either with PASSAP JAC or by hand.

Con PASSAP ALINEA tejer diseños es todavía más rápido, más sencillo

ALINEA es un pequeño implemento que se sujeta a la izquierda en el carro delantero de PASSAP DUOMATIC. Sirve, al tejer jacquard y lazadas, para subir los bajadores automáticamente a la posición trabajo antes de cada nueva disposición de diseño. Resulta así un trabajo más rápido, más sencillo.

No necesita Ud. ya alinear los bajadores a la posición trabajo con la regla selectora, ya que son puestos en línea automáticamente, siempre que sea necesario. Ud. podrá, sin preparación alguna, repartir los bajadores con el PASSAP JAC (o a mano) para la nueva serie de diseños.

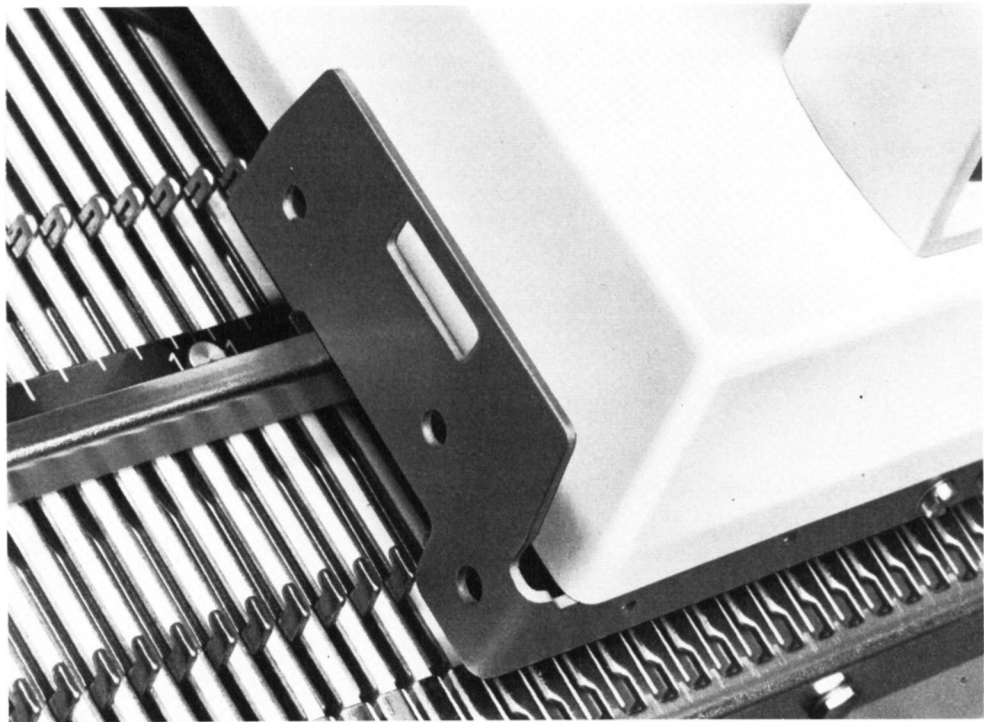

D

ALINEA ist der grosse Fortschritt für das Musterstricken mit PASSAP DUOMATIC.

In diesen Halter wird ALINEA eingesetzt. Der hierfür vorgesehene Schlitz befindet sich rechts an der Unterseite des ALINEA. ALINEA auf den Halter drücken, bis die schwarze Taste deutlich einrastet.

Um ALINEA vom Schloss abzunehmen, rechts die kleine schwarze Taste nach rechts drücken und ALINEA mit der linken Hand vorsichtig mit einer Kippbewegung von hinten nach vorn aus dem Halter ziehen. Fortsetzung Seite F.

ALINEA signifie un grand progrès pour le tricotage des dessins avec la PASSAP DUOMATIC

L'ALINEA sera fixé sur ce support. La fente prévue pour le support se trouve au dessous de l'ALINEA du côté droit. Poser l'ALINEA sur le support et pousser jusqu'à ce que le support soit complètement inséré dans la fente et la petite manette noire enclenchée.

Pour enlever ALINEA de son support, pousser la petite manette noire vers la droite et avec la main gauche basculer l'ALINEA de l'arrière vers l'avant pour le libérer de son support. Suite page H.

ALINEA is a great improvement for pattern knitting with PASSAP DUOMATIC.

Fit ALINEA in this holder. A slot on the underside at right of ALINEA is provided for the fitting. Press ALINEA down until the small black key at right clicks in position.

To remove, just press the small black key to the right and, carefully, with the left hand and tilting it forward, pull ALINEA from the holder. Continued page K.

ALINEA es el gran adelante para tejer diseños con PASSAP DUOMATIC

En este soporte se introduce ALINEA. La prevista hendidura se encuentra a la derecha en la parte inferior de ALINEA. Presionar ALINEA sobre el soporte hasta que la tecla negra engrane claramente. Para quitar ALINEA del carro, presionar a la derecha la pequeña tecla negra hacia la derecha y con la mano izquierda sacar ALINEA, de detrás hacia delante, cuidadosamente del soporte mediante un movimiento basculante. Cont. pag. M.

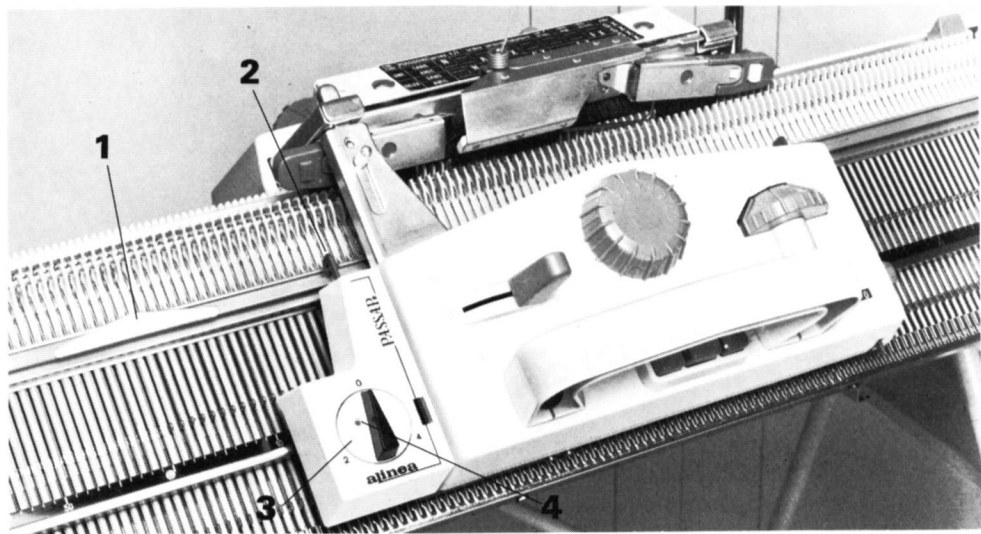

Die Bedienung des PASSAP ALINEA

Merken Sie sich:

Schloss links für die Betätigung des ALINEA

Schloss rechts für Stössereinteilung und Farbwechsel, wie gewohnt.

Die Zählerkulisse (1) des Reihenzählers dient auch für die Betätigung des ALINEA und muss am linken Rand vom Gestrick stehen. Die Mitte der Zählerkulisse muss in Linie mit der letzten Arbeits-

nadel sein. Bei jeder Schlossbewegung gleitet der Anschlag (2) des ALINEA über die Zählerkulissee und bewirkt die der Einstellung der Wählscheibe (3) entsprechende Schaltung.

Die Wählscheibe (3) weist drei verschiedene Stellungen auf, die korrekt eingestellt sind, wenn der rote Punkt (4) vollständig sichtbar ist. Die Wählscheibe wird immer nur dann eingestellt, wenn das Schloss **links** neben dem Strickstück steht.

- Stellung 0: ALINEA ist ausgeschaltet. Die Stösser werden nicht in Arbeitsstellung ausgerichtet.
Die Stösser können jedoch durch Druck auf die Wählscheibe während einer Schlossbewegung von links nach rechts in Arbeitsstellung ausgerichtet werden, z.B. vor Beginn der ersten Mustereinteilung.
Die Stellung 0 eignet sich gut für das Stricken von Mustern mit mehr als 4 Henkeln.
- Stellung 2: Die Stösser werden automatisch jede 2. Reihe bei Schlossbewegung von links nach rechts in Arbeitsstellung ausgerichtet.
Muster mit 2 Henkeln
Vorbereitung: Schloss rechts, Stösser mit PASSAP JAC oder von Hand einteilen, ALINEA auf 0, 1 Reihe stricken.
Schloss links, ALINEA auf 2, 1 Reihe stricken.
Nun fortlaufend: Schloss rechts, Stösser neu einteilen, 2 Reihen stricken etc.
- Stellung 4: Die Stösser werden automatisch jede 4. Reihe bei Schlossbewegung von links nach rechts in Arbeitsstellung ausgerichtet.
Jacquardmuster und Muster mit 4 Henkeln
Vorbereitung: Schloss rechts, Stösser mit PASSAP JAC oder von Hand einteilen, ALINEA auf 0, 1 Reihe stricken.
Schloss links, ALINEA auf 4, 3 Reihen stricken.
Nun fortlaufend: Schloss rechts, Stösser neu einteilen, 4 Reihen stricken etc.

Hinweis

Der rote Punkt ist immer nur in der Ausgangsstellung sichtbar, d.h. bevor ALINEA für das entsprechende Muster eingestellt wird. Beim Stricken kann der Punkt verschwinden, ohne dass sich ALINEA verstellt.

Wenn beim Einstellen auf 4 oder 0 der rote Punkt nicht voll sichtbar ist, Wählscheibe kurz zurückdrehen auf 2 und wieder neu einstellen. Immer nur in der Reihenfolge 2–0–4 oder 4–0–2 schalten.

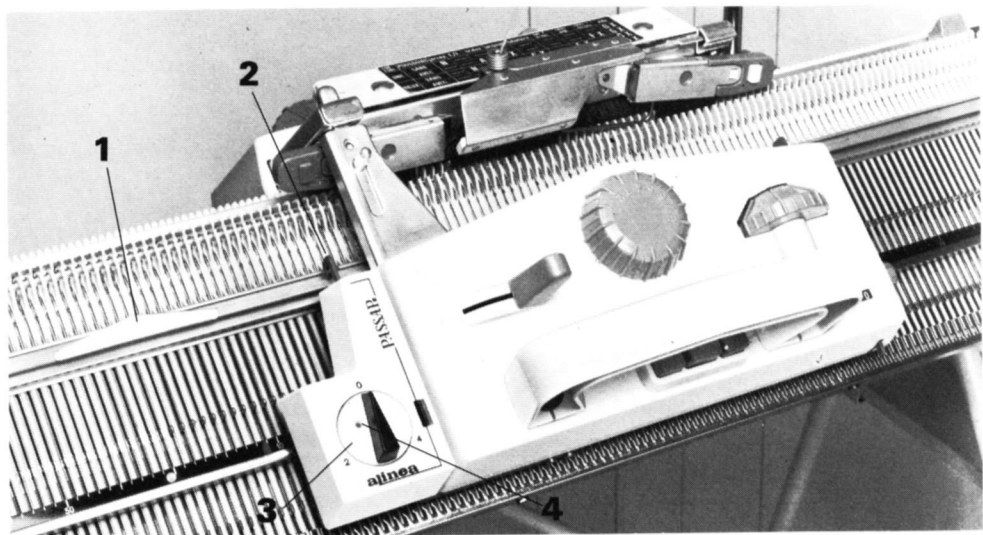

Mode d'emploi pour PASSAP ALINEA

Attention:

Chariot à gauche pour les manipulations de l'ALINEA

Chariot à droite pour la sélection des poussoirs et pour le changement des couleurs comme d'habitude.

Le coulisseau du compte-rangs (1) sert aussi au fonctionnement de l'ALINEA et doit se trouver au bord gauche du tricot. Le milieu du coulisseau doit être à la même hauteur que la dernière

aiguille en travail de gauche. A chaque rang la tige (2) de l'ALINEA passe par-dessus le coulisseau et met ainsi en marche le mécanisme d'alignement des poussoirs selon le réglage du disque sélecteur (3).

Le disque sélecteur (3) permet trois positions qui sont réglées correctement, si le point rouge (4) est entièrement visible. Il faut régler le disque sélecteur uniquement quand le chariot se trouve à gauche du tricotage.

- Position 0: L'ALINEA est hors travail. Les poussoirs ne sont pas alignés en position travail. Il existe la possibilité d'aligner les poussoirs en position travail en poussant le disque sélecteur au moment où le chariot est amené de gauche à droite, par exemple avant de sélectionner les poussoirs pour la première fois. La position 0 s'utilise aussi quand on tricote des dessins avec plus de 4 brides (jetés).
- Position 2: Les poussoirs sont alignés automatiquement en position travail à chaque 2^e rang au moment où le chariot fait le mouvement de gauche à droite.
dessins à 2 brides
Préparation: Chariot à droite, sélectionner poussoirs avec PASSAP JAC ou à la main, régler ALINEA sur 0, tricoter 1 rang.
Chariot à gauche, régler ALINEA sur 2, tricoter 1 rang.
De suite: Chariot à droite, sélectionner à nouveau poussoirs, tricoter 2 rangs, etc.
- Position 4: Les poussoirs sont alignés automatiquement en position travail à chaque 4^e rang au moment où le chariot fait le mouvement de gauche à droite.
dessins jacquard et dessins à 4 brides
Préparation: Chariot à droite, sélectionner poussoirs avec PASSAP JAC ou à la main, régler ALINEA sur 0, tricoter 1 rang.
Chariot à gauche, régler ALINEA sur 4, tricoter 3 rangs.
De suite: Chariot à droite, sélectionner à nouveau poussoirs, tricoter 4 rangs, etc.

Attention

Le point rouge n'est visible qu'au moment où l'on règle le disque sélecteur de l'ALINEA. Pendant le tricotage il peut disparaître, sans que pour autant cela signifie que l'ALINEA soit déréglié. Si le point rouge n'est pas entièrement visible lors du réglage sur 0 ou 4, mettre le disque sélecteur sur 2 et le régler à nouveau. Toujours observer la séquence 2-0-4 ou 4-0-2.

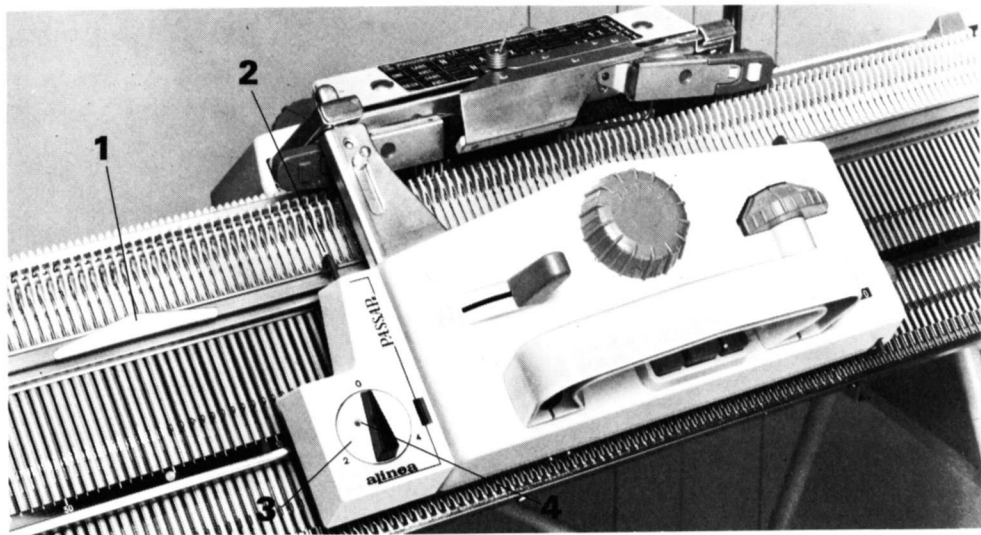

How to use the PASSAP ALINEA

Please note:

Lock must be at left to operate ALINEA

Lock must be at right, as usual, for pusher arrangement and colour change.

The trip cam (1) for the row counter serves also to operate ALINEA. It must be placed at the left edge of the knitting. The centre of the trip cam must be in line with the last working needle.

Whenever the lock is moved from one side to the other the trigger (2) of ALINEA slides along the trip cam and operates ALINEA according to the setting of the selector (3).

Selector (3) has three different positions, which are correctly set as soon as the red dot is completely visible. Adjust the selector only if the lock is at left of knitting.

- Position 0: ALINEA is disconnected. The pushers will not be aligned in Working Position. However, by pressing down the selector whilst moving the lock from left to right, the pushers will automatically be aligned in Working Position, e.g. before starting a pattern with the first pusher arrangement. Position 0 is also well suited for knitting loop patterns with more than 4 loops.
- Position 2: Every 2nd row, when moving the lock from left to right, the pushers will automatically be aligned in Working Position.
Patterns with 2 loops
Preparation: lock at right, arrange pushers with PASSAP JAC or by hand, set ALINEA to 0, knit 1 row.
Lock at left, set ALINEA to 2, knit 1 row.
From now on work continuously as follows: lock at right, arrange pushers, knit 2 rows etc.
- Position 4: Every 4th row, when moving the lock from left to right, the pushers will automatically be aligned in Working Position.
Fairisle and patterns with 4 loops
Preparation: lock at right, arrange pushers with PASSAP JAC or by hand, set ALINEA to 0, knit 1 row.
Lock at left, set ALINEA to 4, knit 3 rows.
From now on work continuously as follows: lock at right, arrange pushers, knit 4 rows, etc.

Note

The red dot is only visible at the starting point, i.e. when ALINEA is ready to be adjusted for the pattern. During knitting the dot may disappear without ALINEA being out of order.

If, when adjusting positions 4 or 0, the red dot is not fully visible, turn selector back to 2 and set it anew. Always follow the sequence 2-0-4 or 4-0-2.

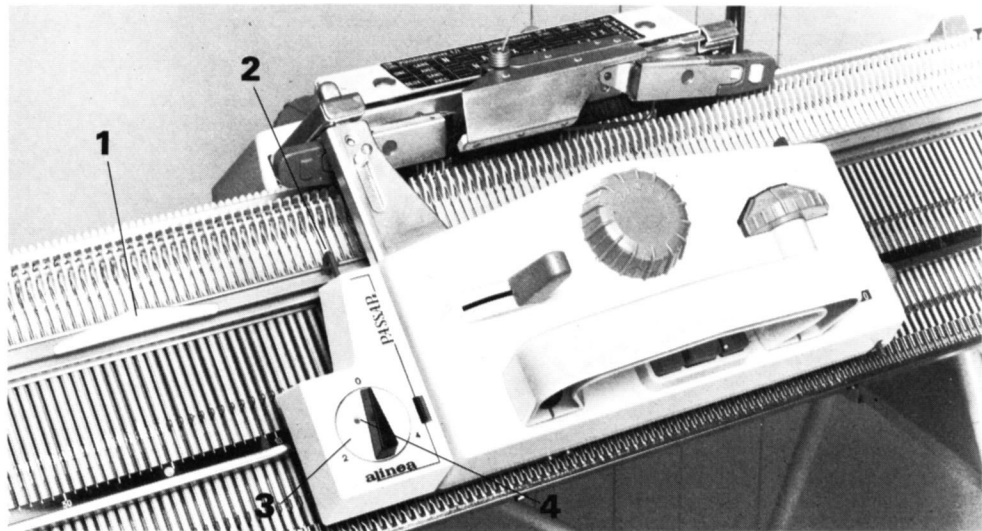

El manejo de PASSAP ALINEA

Recuerde:

Carro a la izquierda para accionar ALINEA

Carro a la derecha para repartición de bajadores y cambio de color, como acostumbrado.

El accionador (1) del contador sirve también para hacer funcionar ALINEA y debe encontrarse en el borde **izquierdo** del tejido. El centro del accionador debe estar en línea con la última aguja en trabajo. Con cada movimiento del carro se desliza el gatillo (2) de ALINEA sobre el accionador del

contador y produce la conexión correspondiente al justo del disco selector (3).

El disco selector (3) presenta tres posiciones distintas, las cuales están correctamente ajustadas al aparecer completamente el punto rojo (4).

El disco selector sólo se ajusta cuando el carro se encuentra a la **izquierda** del tejido.

- Posición 0: ALINEA está desconectado. Los bajadores no suben a la posición trabajo. Los bajadores podrán sin embargo, mediante presión sobre el disco selector durante un movimiento del carro de izquierda a derecha, ser alineados en posición trabajo, por ej. antes del comienzo de la primera disposición de diseño. La posición 0 se apta bien para tejer dibujos con más de 4 lazadas.
- Posición 2: Los bajadores son alineados automáticamente en posición trabajo cada 2ª pasada al moverse el carro de izquierda a derecha.
Diseño con 2 lazadas **Preparación:** Carro a la derecha, repartir bajadores von PASSAP JAC o a mano, ALINEA en 0, tejer 1 pasada. Carro a la izquierda, ALINEA en 2; tejer 1 pasada. **Ahora seguidamente:** Carro a la derecha, repartir de nuevo bajadores, tejer 2 pas., etc.
- Posición 4: Los bajadores son alineados automáticamente en posición trabajo cada 4ª pasada al moverse el carro de izquierda a derecha.
Diseño jacq. y diseño con 4 lazadas **Preparación:** Carro a la derecha, repartir bajadores con PASSAP JAC o a mano, ALINEA en 0, tejer 1 pasada. Carro a la izquierda, ALINEA en 4. tejer 4 pasadas. **Ahora seguidamente:** Carro a la derecha, repartir de nuevo bajadores, tejer 4 pasadas, etc.

Nota

El punto rojo sólo siempre es visible en la posición de salida, es decir antes de que ALINEA es ajustado para el correspondiente diseño. Durante el tricotaje el punto puede desaparecer sin que ALINEA sea desajustado.

Si ajustando en 4 o 0 no aparece completamente el punto rojo, volver a 2 y ajustar de nuevo. Conmutar siempre en la sucesión 2-0-4 ó 4-0-2.

PASSAP®

alinea

Montage des Halters am PASSAP DUOMATIC
Montage du support au PASSAP DUOMATIC
Fitting of the holder to the PASSAP DUOMATIC
Montaje del soporte en PASSAP DUOMATIC



Passap eingetragene Schutzmarke
Copyright 1976 by MADAG Maschinen- und Apparatebau Dietikon AG, CH-8953 Dietikon
Für dieses Originalheft bleiben alle Rechte vorbehalten. Printed in Switzerland by Madag.

Z2534/5. 12.76

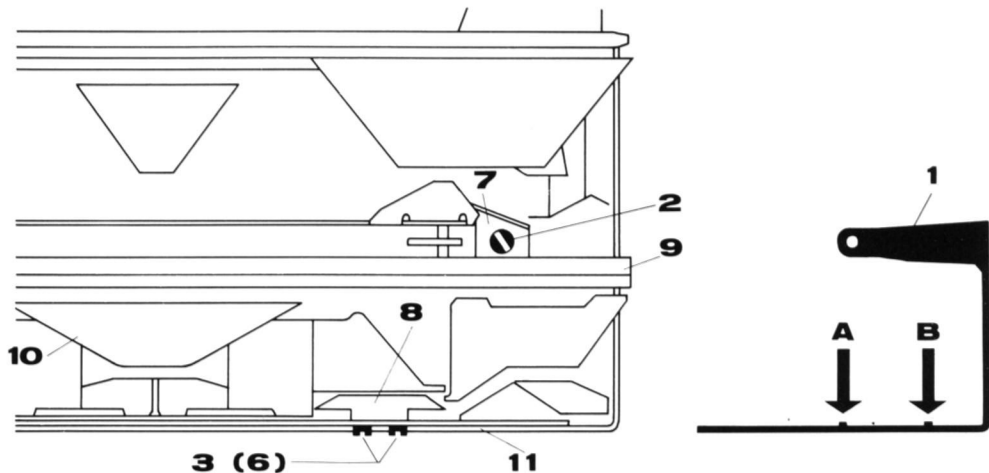

Notwendige Teile, mitgeliefert: 1 Halter, 3 silberne Schrauben für DUOMATIC, 3 dunkelgraue Schrauben für DUOMATIC 80, 3 Federringe.

Hilfsmittel: 1 Schraubenzieher, 1 Musterkamm, 1 Deckerkamm, evtl. Pinzette.

Übersicht

Vorderes Schloss vom Apparat nehmen (Pfeiltasten ausgeschaltet) und umdrehen (Schlosskuppelung rechts).

Halter (1) mit Nocken A und B für das Einrasten am Rand der Schlossplatte (11).

Das kurze Ende ist mit Schraube (2) über dem Hilfsabweiser (7) und das lange Ende mit Schrauben (3 resp. 6) hinter dem Niederhaltebügel (8) zu befestigen, gemäss Anweisungen auf den nachfolgenden Seiten.

Accessoires nécessaires, fournis avec l'ALINEA

1 support, 3 vis argentées pour DUOMATIC, 3 vis gris foncées pour DUOMATIC 80, 3 rondelles à ressort.

Outils nécessaires: 1 tournevis, 1 règle dentée, 1 peigne reporteur, évent. 1 pincette

Sommaire, illustration 1

Enlever chariot avant de la machine (touches à flèches déclenchées) et le retourner (verrou d'accouplement des chariots à droite).

Support (1) avec chevilles A et B prévues pour s'enclencher au bord du corps du chariot (11). Le bout le plus court devra être fixé avec la vis (2) au-dessus du déviateur auxiliaire (7) et le bout le plus long avec les vis (3, resp. 6) au reteneur des poussoirs (8) selon les instructions des pages suivantes.

Necessary parts supplied with ALINEA

1 holder, 3 silver-grey screws for DUOMATIC, 3 dark grey screws for DUOMATIC 80, 3 spring washers.

Auxiliary tools: 1 screw driver, 1 pattern ruler, 1 deckercomb, possibly a pair of tweezers.

Survey, illustration 1

Remove front lock from the machine (arrowed keys disconnected) and turn round (lock connection at right).

Holder (1) with pegs A and B to fit into rim of ground plate (11). The short end has to be fixed with screw (2) over auxiliary rejector (7) and the long end with screws (3, 6 respectively) behind strap (8) according to the instructions on the following pages.

Partes necesarias, incluidas

1 soporte, 3 tornillos gris claro para DUOMATIC, 3 tornillos gris oscuro para DUOMATIC 80, 3 avandelas de muelle.

Herramientas auxiliares: 1 destornillador, 1 regla selectora, 1 peine transportador, event. 1 pinza.

Vista general, ilustración 1

Quitar de la máquina el carro delantero (teclas flechadas desconectada) y darlo vuelta (acoplamiento del carro a la derecha).

Soporte (1) con leva A y B para el engranado en el borde de la placa del carro (11).

El extremo corto se sujeta con tornillo (2) encima del desviador auxiliar (7) y el extremo largo con tornillos (3 resp. 6) detrás del sujetador de bajadores (8) según indicaciones en las páginas siguientes.

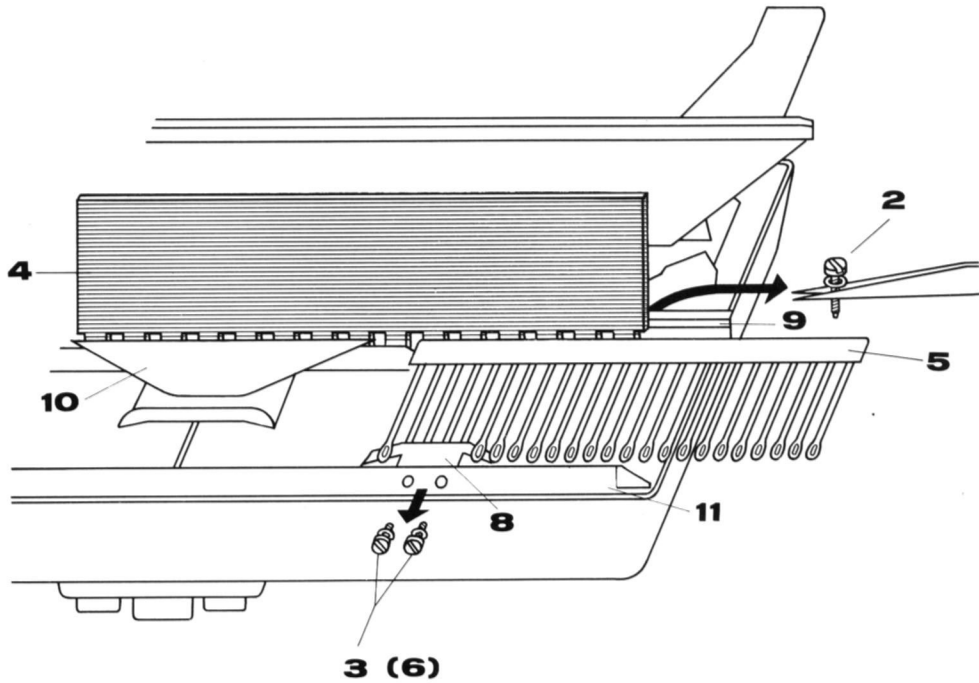

Vorbereitung

- Schraube (2) mit Federring entfernen und aufbewahren.
- Musterkamm (4) zwischen Schlossführung (9) und Stösserhilfssenkler (10) einsetzen.
- Deckerkamm (5) zwischen Musterkamm (4) und Niederhaltebügel (8) so einklemmen, dass vier Deckernadeln unter dem Niederhaltebügel (8) liegen und diesen festhalten.
- Jetzt erst die Schrauben (3) mit Federringen entfernen. Sie werden später durch neue längere Schrauben (6) mit Federscheiben ersetzt.

Préparation

- enlever la vis (2) avec sa rondelle à ressort et la garder
- insérer la règle dentée (4) entre la glissière (9) et la camepoussoirs auxiliaire (10).
- insérer le peigne-reporteur (5) entre la règle dentée (4) et le reteneur des poussoirs (8), de façon à ce que quatre aiguilles à chas soient coincées en dessous du reteneur des poussoirs (8) et le tiennent en place.
- Maintenant seulement, enlever les vis (3) avec les rondelles à ressort. Elles seront ensuite remplacées par de nouvelles vis plus longues (6) avec des rondelles à ressort.

Preparation

- remove screw (2) with washer and keep it.
- introduce pattern ruler (4) between cam box guide (9) and auxiliary pusher cam (10).
- introduce deckercomb (5) between pattern ruler (4) and strap (8) so that four decker needles rest underneath strap (8) holding it tight.
- now only remove screws (3) with washers and throw them away. They will be replaced later on with new screws (6) with new spring washers.

Preparación

- Quitar el tornillo (2) con arandela de muelle y guardarlo.
- Colocar la regla selectora (4) entre corredera (9) y leva-bajadores auxiliar (10).
- Aprisionar el peine transportador (5) entre regla selectora (4) y sujetador de bajadores (8) de tal manera que 4 agujas transportadoras queden debajo del sujetador de bajadores (8) y retengan el mismo.
- Recién ahora quitar los tornillos (3) con las arandelas de muelle. Más tarde serán remplazados por nuevos tornillos más largos (6) con arandelas de muelle.

Montage des Halters
Montage du support
Mounting the holder
Montaje del soporte

- Halter (1) von rechts einschieben, die Nocken A und B müssen vorn am Rand der Schlossplatte (11) einrasten.
- mit Schraube (2) und Federring das kurze Ende des Halters **über** dem Hilfsabweiser (7) festschrauben.
- mit neuen längeren Schrauben (6) und Federscheiben das lange Ende des Halters am Niederhaltebügel (8) festschrauben. Die neuen längeren Schrauben (6) dürfen nur mit dem Halter verwendet werden.
- Deckerkamm (5) und Musterkamm (4) wegnehmen, Schloss umdrehen und wieder in das vordere Bett einschieben.

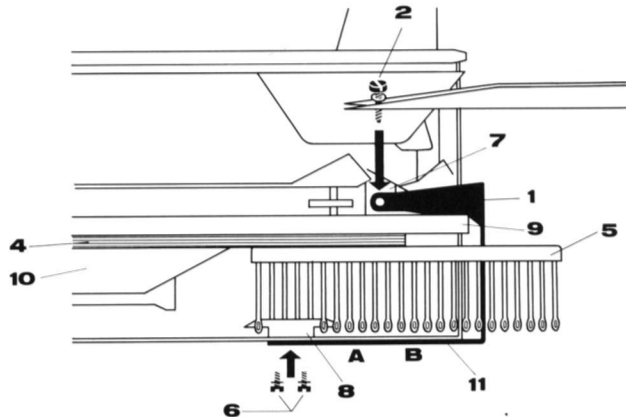

Jetzt ist der Halter gebrauchsfertig links am Schloss und ALINEA kann gemäss Abbildung auf Seite D der Gebrauchsanweisung* eingesetzt werden.

- Insérer le support (1) par la droite, les chevilles A et B doivent s'enclencher à l'avant dans le bord du corps du chariot (11).
- avec la vis (2) et la rondelle à ressort visser le bout le plus court du support, en veillant à ce que le bout soit **au-dessus** de la came-poussoirs auxiliaire (7).

- Visser le bout le plus long du support au reteneur des poussoirs (8) avec les nouvelles vis plus longues (6) et les rondelles à ressort. Les nouvelles vis plus longues (6) ne doivent être utilisées qu'avec le support.
- Enlever le peigne-reporteur (5) et la règle dentée (4), retourner le chariot et le remettre sur la fonture avant.

Maintenant le support est fixé au chariot et prêt à l'usage. L'ALINEA peut y être inséré selon illustration page D du mode d'emploi.*

- Insert holder (1) from the right, fitting pegs A and B into rim of ground plate (11).
 - fasten short end of holder with screw (2) and spring washer **over** auxiliary rejector (7).
 - with new screws (6) and new spring washers fix long end of holder behind strap (8).
 - remove deackercomb (5) and pattern ruler (4), turn lock round and put back on front bed.
- Now the holder is ready for use at left of lock and ALINEA can be fitted into the holder according to instructions for use*.

- Introducir el soporte (1) desde la derecha, las levas A y B deben engranar delante en el borde de la placa del carro (11).
- sujetar con tornillo (2) y arandela de muelle el extremo corto del soporte **encima** del desviador auxiliar (7).
- sujetar con nuevos tornillos más largos (6) y arandelas de muelle el extremo largo del soporte al sujetador de bajadores (8). Los nuevos tornillos más largos (6) sólo deben usarse con el soporte.
- Quitar el peine transportador (5) y la regla selectora (4), dar vuelta al carro e introducirlo de nuevo en la cama delantera.

Ahora el soporte está listo para el uso a la izquierda en el carro y ALINEA podrá ser colocado según ilustración en la página D del modo de empleo*.

* Für Gebrauchsanweisung dieses Heft umdrehen und Seiten B bis N beachten.

* For instructions for use turn round this booklet and refer to pages B to N.

* Pour mode d'emploi retourner cette brochure et lire pages B à N.

* Para ver el modo de empleo, dar vuelta a este cuaderno y observar las páginas B hasta N.