

**Инструкция для  
вязальной машины  
Модель КН-210**

## INDEX

|  |    |
|--|----|
| <b>Часть имени И ФУНКЦИИ</b> .....         | 1  |
| <b>Установка вашей машины</b> .....        | 3  |
| <b>Складывающиеся вашей машины</b> .....   | 5  |
| <b>КАК начать вязание</b> .....            | 7  |
| <b>Как вязать PATTERN</b> .....            | 10 |
| Как читать Диаграмма работы .....          | 10 |
| Подтягиваний строчки .....                 | 11 |
| Потяните вверх строчки в двух цветах ..... | 12 |
| Пропустить строчки.....                    | 13 |
| Пропустить строчки в двух цветах .....     | 14 |
| Покрытие пряжа вязание .....               | 16 |
| Я ntarsia вязания .....                    | 17 |
| <b>Полезные советы</b> .....               | 20 |
| Замена иглы .....                          | 20 |
| Если каретка должна вареньем .....         | 21 |

|   |    |
|---|----|
| Как разгадать подряд .....                              | 21 |
| <b>КАК ИСПОЛЬЗОВАТЬ</b> передачи инструмент .....       | 22 |
| Увеличение / уменьшение <b>СТРОЧКИ</b> .....            | 22 |
| Оребрением <b>СТРОЧКИ</b> .....                         | 23 |
| <b>GATER</b> <b>СТРОЧКИ</b> .....                       | 23 |
| <b>КАБЕЛЬ</b> <b>СТРОЧКИ</b> .....                      | 24 |
| <b>ТРУБ</b> вязания .....                               | 24 |
| <b>ОБСЛУЖИВАНИЕ</b> .....                               | 25 |
| Вязание <b>ИСПОЛЬЗОВАНИЕ</b> вязать- <b>ЛИДЕР</b> ..... | 26 |

## Часть имени И ФУНКЦИИ Каретки

### Счетчик рядов экскурсант (R & L)

Когда вы свяжете с Вязать-лидера, установите оба экскурсанта в рабочее положение (нижнее положение) Если Вы вяжете без вязать-лидера, установить экскурсант на левой стороне в рабочее положение, чтобы управлять счетчик рядов. Размер стежка определяется натяжения

на регулятор натяжения каретки. 0 обозначает наименьшее строчку (т.е. сжатые напряжения) и 10 крупнейших строчку (самом широком стежок). Предложенные напряжения числа следующим образом;

| Пряжа                  | Номер регулятор натяжения |
|------------------------|---------------------------|
| Свет Громоздкие (4ply) | 0 - 3                     |
| Громоздкие (5ply)      | 3 - 7                     |
| Супер объемной (6ply)  | 7 - 10                    |

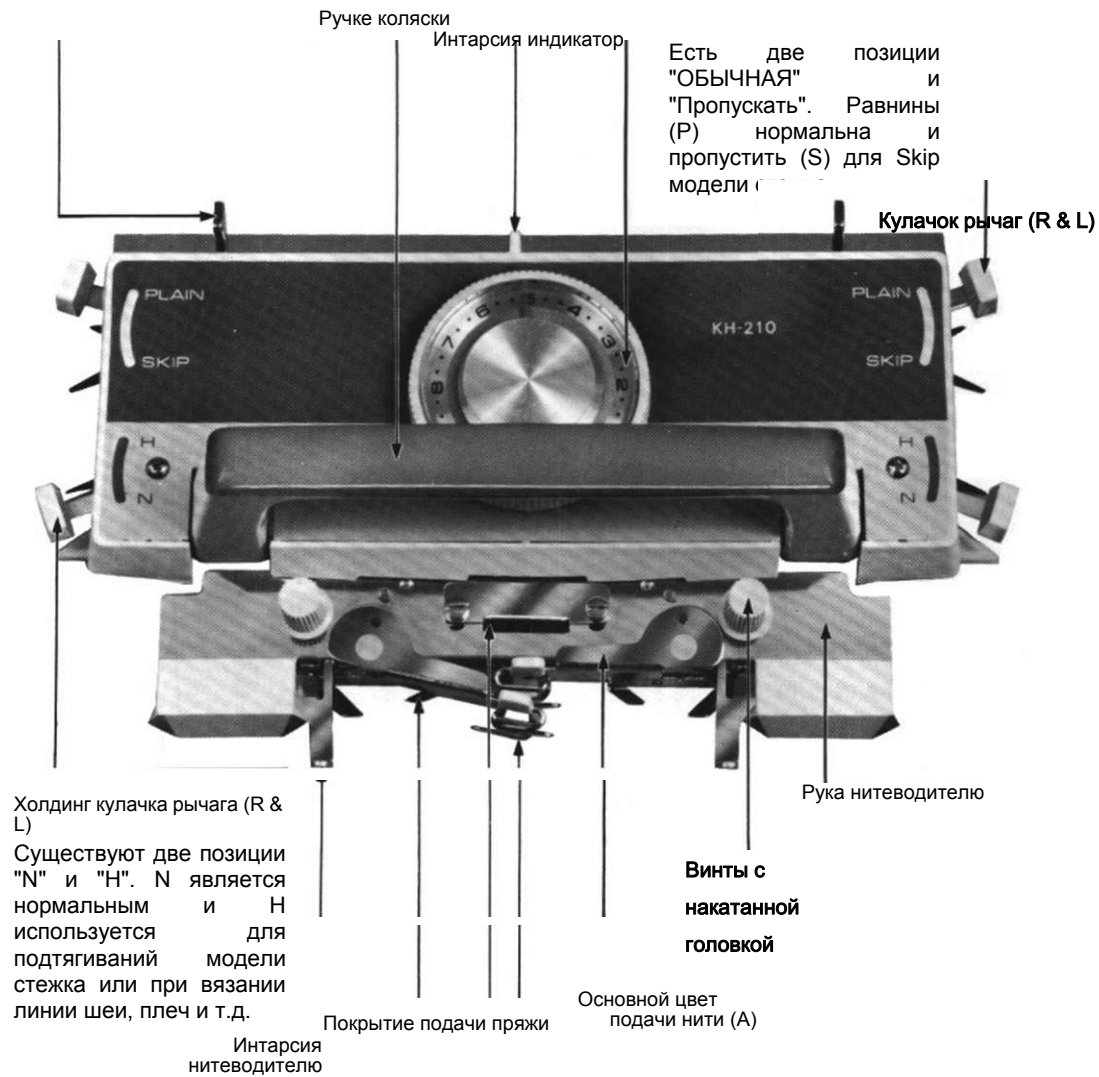

Контрастного  
цвета  
нитеводителю  
(B)

Картки выпуска рычага

**Винты с  
накатанной  
головкой**

## Тело машины



## Аксессуары

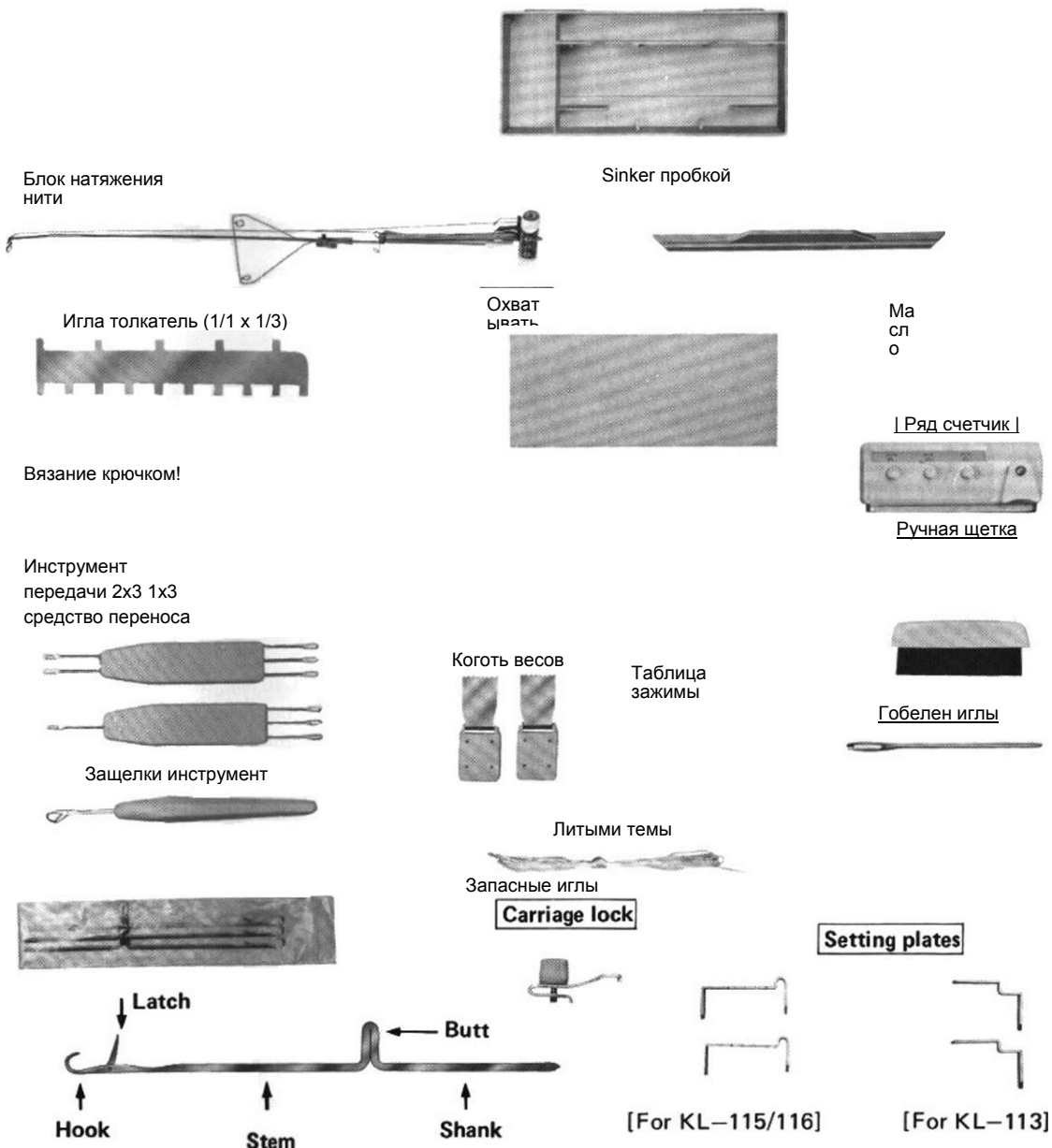

## Установка вашей машины

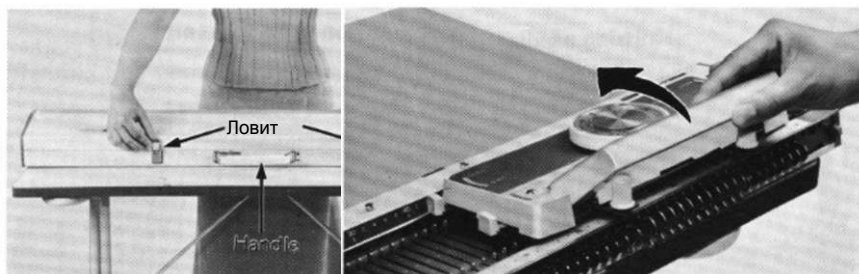

(1) Поставьте машину на твердую стол с Чехол обрабатывать от вас. Разблокировать уловов по обе стороны от ручки.

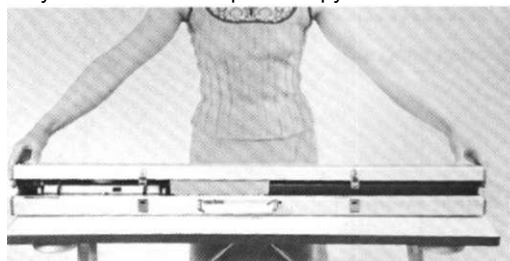

(2) Поднимите верхний корпус слегка, и потяните на себя, чтобы освободить крышку.



(6) Для снятия блокировки каретки, . Ослабить винт на фиксирующую пластину.

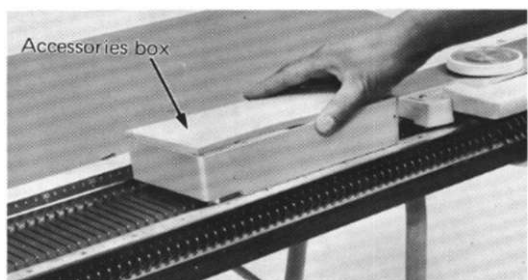

(3) Снимите коробку с принадлежностями.

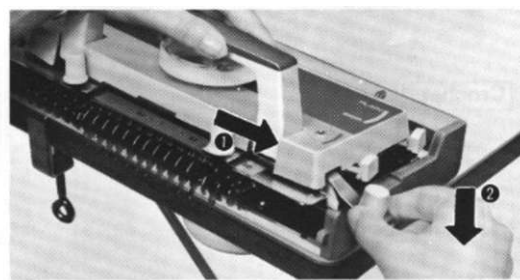

б. Переместить каретку вправо конце иглы кровать и поверните фиксирующую пластину вниз, затем удалить его.

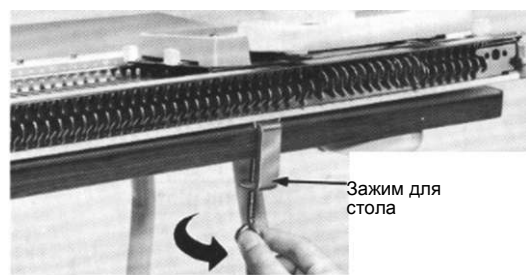

(4) принимает два зажима Таблица из коробки, аксессуары (7) ослабить два винта на каждой стороне держателя внутри Верхний регистр и взять на руки нитеводителя из корпуса и закрепите вязальщица к столу, затянув винты Зажим для стола.

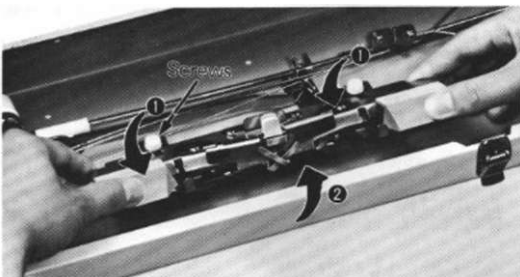

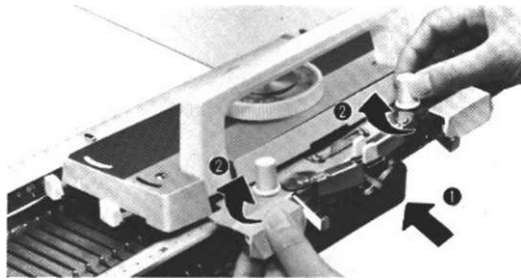

(8) Ослабьте белые пластиковые винты с накатанной головкой по каретке и вставьте руку нитеводителя. Нажмите ее назад, насколько это возможно. Затем затяните винты надежно.

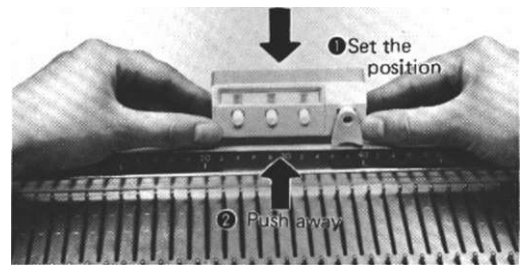

(9) Возьмите счетчик рядов из окна of the Аксессуары и установить его на две шпильки и оттолкнуть ее от вас.



(11) (Настройка устройства натяжения нити в порядке, указанном на фотографии)



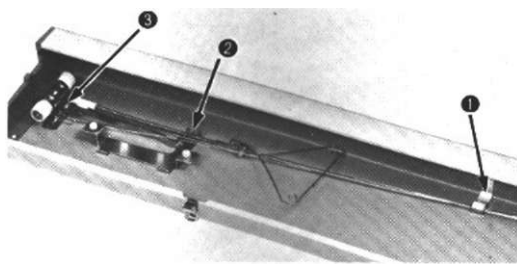

(10) Снять устройство натяжения нити из верхнего регистра в порядке, указанном на фотографии.

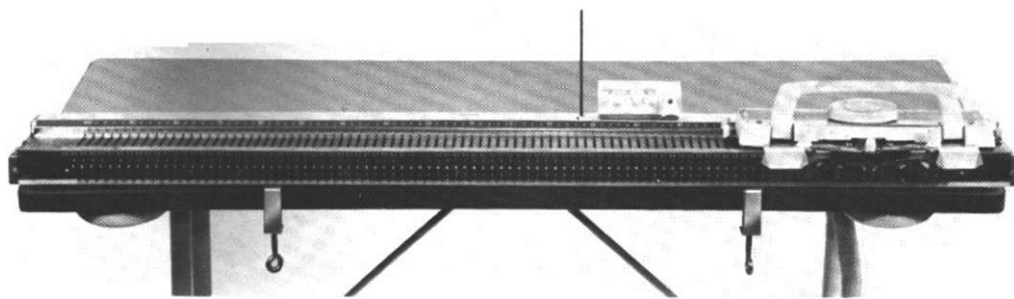

(12) на этой фотографии видно, что вязальная машина настроена.

Складывающиеся вашей машины

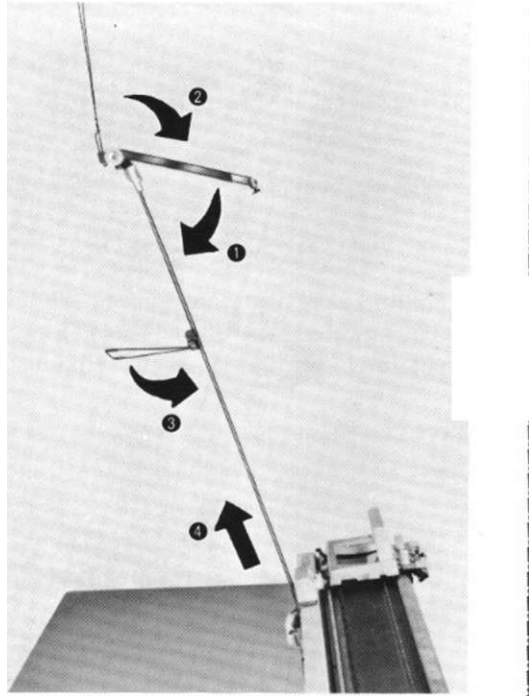

(1) Сложите устройство натяжения нити и удалите его из корпуса машины.

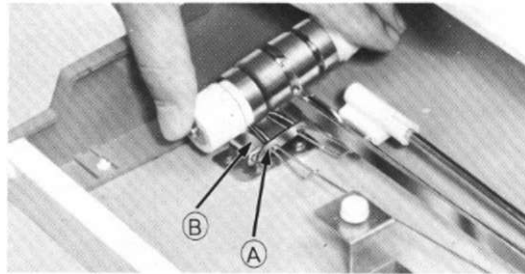

(2) Установите части блока натяжения пряжи под застежку В дела.

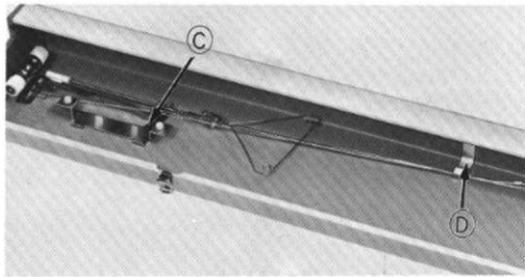

(3) Установите стержень натяжения нити под крюком С и поместите Рода и приемную источники в крюк D.

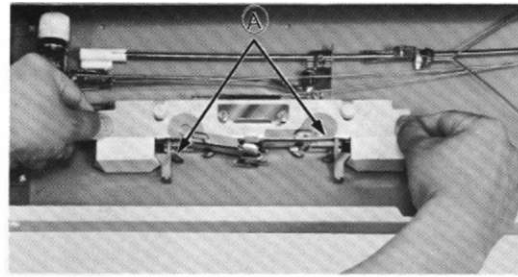

(4) Закройте оба Нитеводители. Снимите руку нитеводителя из каретки. Поместите руку нитеводителя на держателе верхнем регистре.

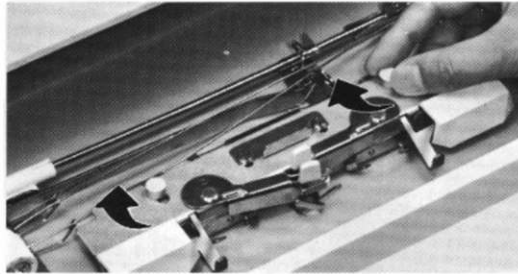

(5) Закрепите двумя винтами.

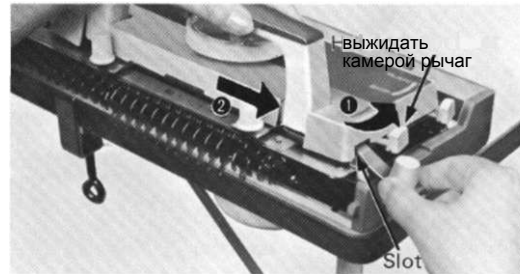

(6) Верните все иглы в положение. Установить право Холдинг камерой рычаг на "H", и переместите каретку вправо конце иглы кровать, а затем вставьте Каретки замок в отверстие на правой стороне из вагона.

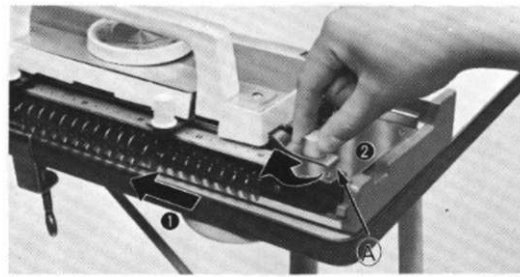

(7) Move the Carriage a little to the left, and set the Carriage lock to the slot on the Needle bed, then fasten the screw.

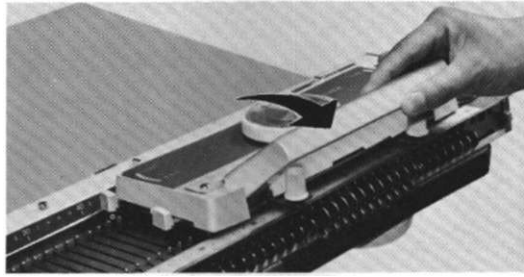

(8) Сложите ручке коляски.

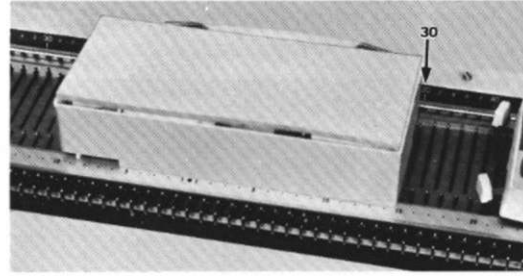

(10) Установите коробку с принадлежностями на иглу кровати. Правый конец коробки аксессуаров должны быть на номер 30 на правой стороне Сравнение масштабе. (Счетчик рядов должны быть помещены в

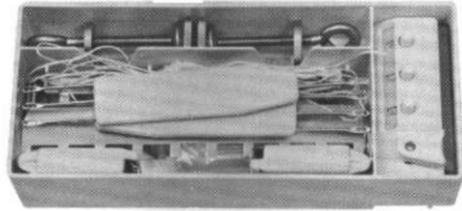

(9) Снимите счетчик строк и таблиц зажимы, положить все принадлежности в коробку.

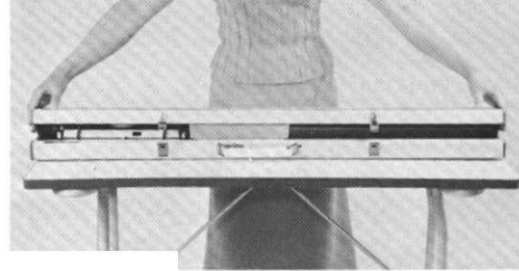

(11) Закройте верхний корпус и заблокировать уловов. левую сторону коробки аксессуаров.)

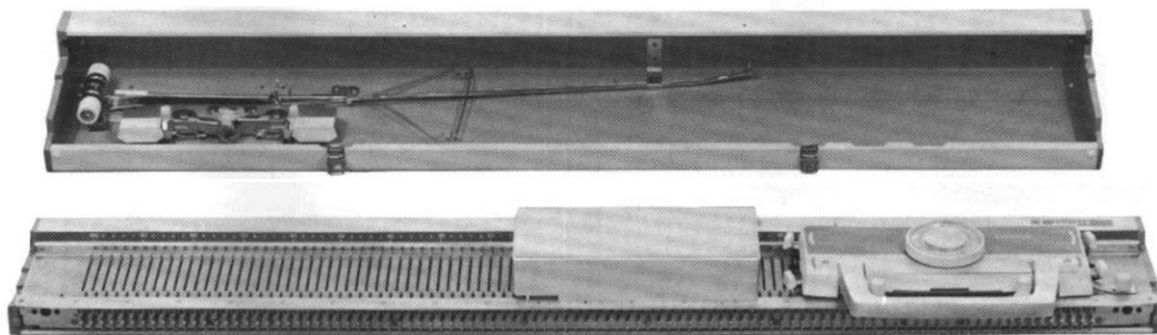

На этой фотографии видно, что все аксессуары размещены правильно.

КАК начать вязание



[Положений иглы]

По обе стороны от игольницы, появляются

Важные моменты помнить, прежде чем начать вязание

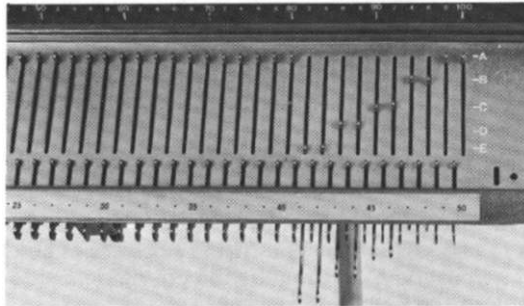

марки A, B, C, D и E. Эти пять позиций иглы.  
..... Номера рабочее положение.

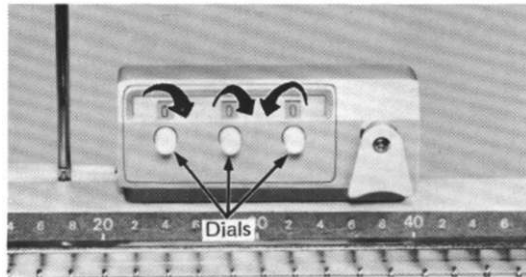

Иглы не будет вязать.  
B ..... Рабочее положение. Используется для общей работы.  
C ..... Pattern вязания положение.  
Pe .... То же положении C. Также используется для частичным вязанием при увеличении швов.  
Mi.... Холдинг положение. Строчка проведет на иглу в этом положении, пока не освобождены. Используется для подтягиваний модели стежка.

[Счетчик рядов]

\* Цифры на вас счетчик рядов могут быть перемещены к нулю поворотом набор в соответствии со стрелками, начиная с набора слева.

\* При использовании счетчик рядов, установите счетчик рядов экскурсант на левой стороне в рабочее положение (нижнее положение). Если вы не хотите использовать счетчик рядов, то, потяните экскурсант обратно в исходное положение.

[Шерсть напряжения]

\* В зависимости от толщины пряжи, отрегулируйте ручку пульта. Плотно напряженности (+ боковые) используется для средне толщины пряжи и свободные

напряжения (- стороны) в громоздких или супер объемной пряжи. Напряженность мы рекомендуем для легкой объемной пряжи, где две стрелки с концами.

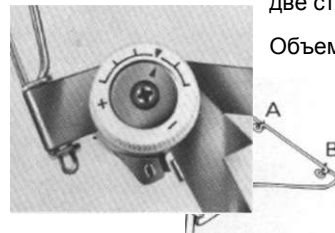

Объемной пряжи

используется для примера.

Задняя руководство пряжи

Заправка блока натяжения нити.

1. Проход пряжи из шара через заднюю направляющую нити, как показано в приведенной выше иллюстрации.
2. Пропустите нить под штифт и через между двумя дисками сзади. Установите ручку пульта на Пряжа минус (-) сторону.
3. Заправьте передней направляющей нитью.

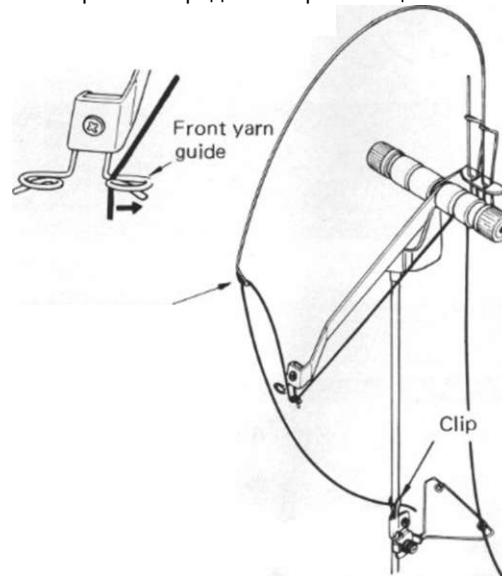

4. Заправьте нить в ушко приемной весной и обрежьте нити пряжи под клип.

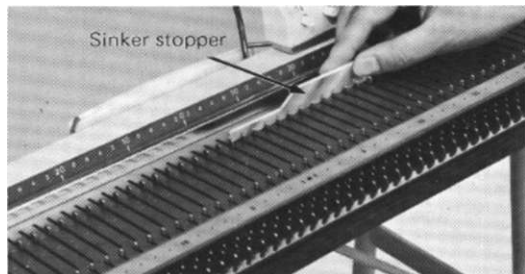

Принесите вперед с помощью грузила пробкой в аксессуарах коробка 40 игл в положение В, 20

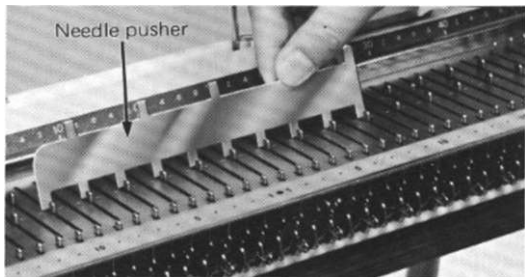

(4) Использование 1/1 игла толкатель, выдвинуть любой другой иглу из В позиции к позиции С.

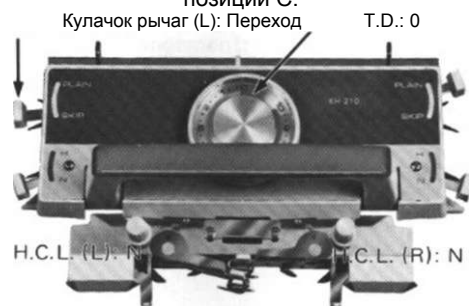

(5) Установите различные рычаги, как показано на фотографии.

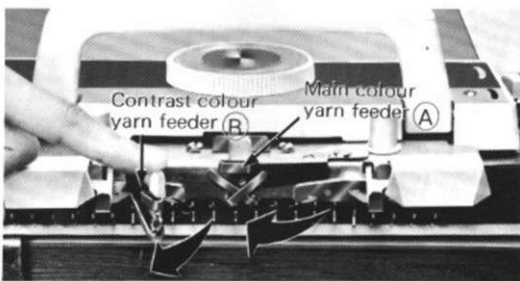

(6) Есть два нитеводителей. Право нитеводитель для главной цвета пряжи и левое для контраста цвета пряжи,. Откройте левую В нитеводитель на отдых.

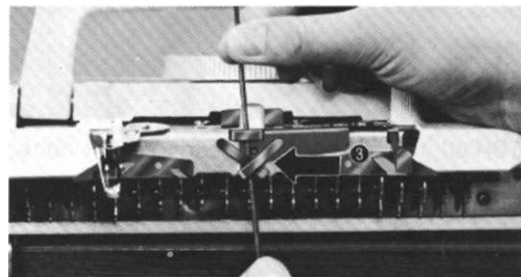
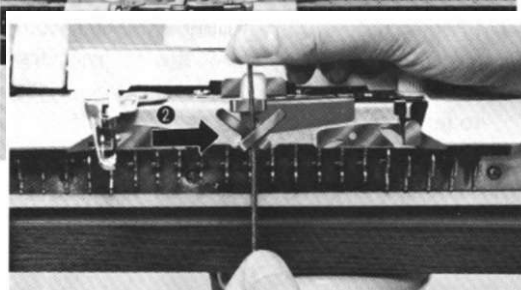
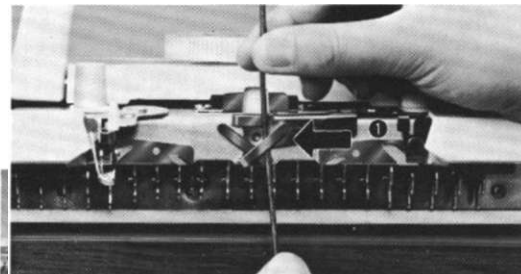

б. Заправьте нить в правую нитеводитель как показано выше фотографии.

игл по обе стороны от центральной метки "0".

- (2) Переместить каретку поперек и обратно выпрямить эти иглы в позиции В полностью. Затем поместите Каретки на правой стороне игольницы.
- (7) Держите конец пряжи пальцем, затем переместите Каретки медленно справа налево. Пряжа будет поймано игл, которые были привезены из В в положение С.
- (8) Переместить каретку слева направо медленно.





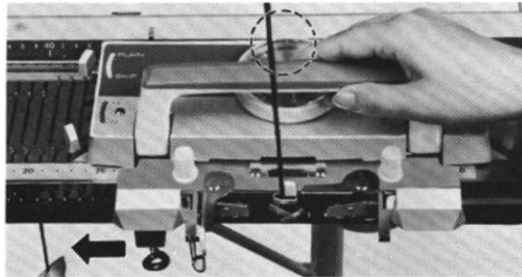

(9) Измените настройки Кулачок рычага влево от Пропустить и перейти к простым и сбросить Tension набора от 0 до 5. Переместить каретку справа налево.

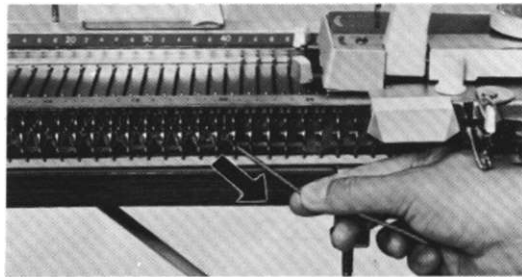

(10) Вытяните конец нити осторожно вправо.

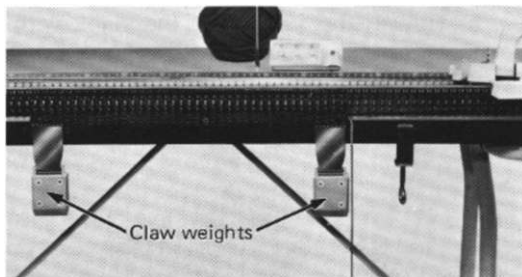

- \* После нескольких рядов вязания, повесить Коготь весов на обоих концах ткани.
- \* Повторно повесить Коготь весов, когда ткань получает длинное.

## Как вязать PATTERN

### Как читать Диаграмма работы

Различные настройки для шаблона вязания показаны в следующей таблице. И каждому разделу объясняется следующим образом;

#### Шаг:

Управляйте вязальной машины в порядке.

Требуемой операции на каждой стадии показан на бокового ряда диаграммы. Каретки:

Есть 7 столбцов в этом разделе. Каждая колонка отображает положение установки для каждой части. Они Холдинг камерой рычага (L), Кулачок рычаг (L), контраст цвета нитеводителю В, регулятор натяжения. Главная нитеводитель цвета, Кулачок рычаг (R) и проведение камерой рычага (R), начиная с левой колонки.

- \* Холдинг камерой рычага L / R  
Установите камеру Холдинг рычаг на N или H.
- \* Кулачок Рычаг L / R  
Установить Кулачок рычаг на P (обычный) или S (SKIP).
- \* Контрастного цвета нитеводителю В  
Установите пряжи контрастного цвета фидера, когда В "В" указано в этой колонке.
- \* Регулятор натяжения  
Установите регулятор натяжения на номер, как указано.
- \* Главная нитеводитель цвета  
Установите главный нитеводитель цвета, когда "а" в этой колонке указано.

#### Иглы расположения:

Принесите вперед требуются иглы заявленной позиции, когда число появится в поле. Примечание: На это указывает только на один цикл модели, поэтому повторить это для ширины вы собираетесь вязать.

#### Направление каретки:

Перемещение Каретка в соответствии с направлением стрелки.

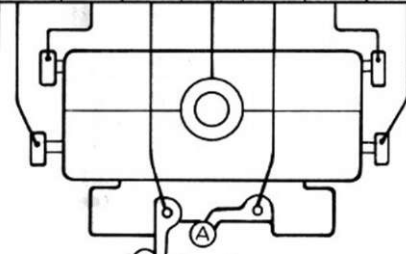
| Step | Carriage   | Needle arrangement |   |   |   |   |   |   |   | Direction of carriage |
|------|--|--------------------|---|---|---|---|---|---|---|-----------------------|
|      |  | 1                  | 2 | 3 | 4 | 5 | 6 | 7 | 8 |                       |
|      |  |                    |   |   |   |   |   |   |   |                       |

Пример 1  
[Подтягиваний строчки]

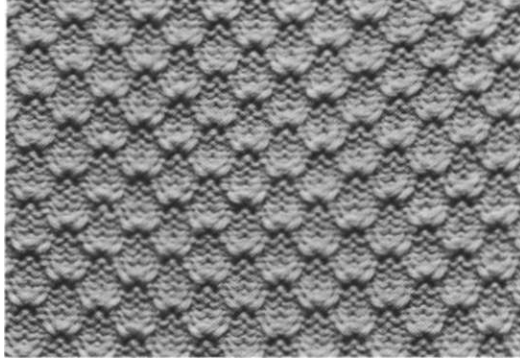

Пряжа: Громоздкий (Brly) T.D.: 5

♦ Шаги деятельности

(1) После вязания нескольких рядов с простой стежок, поместите каретки на правом конце игельницы.

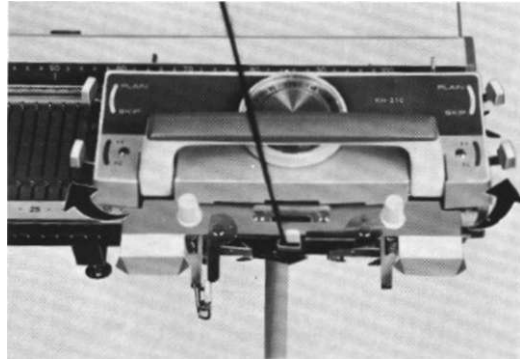

(2) с помощью следующей диаграммы. Установить различные параметры следующим образом:

- холдинг камерой рычага (L) Н Кулачок рычаг (R) Р (обычная)
- В нитеводителю : Отдыхать
- Регулятор натяжения : 5
- Нитеводителю : (Основной цвет)
- Камера рычаг (R) : Р (обычная)
- Holding кулачка рычаг (R): Н

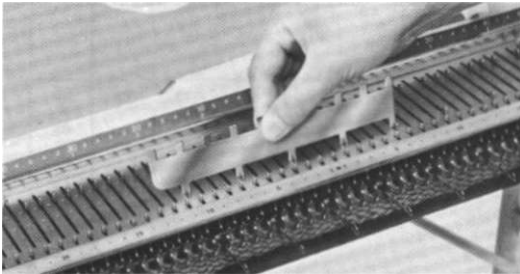

Согласно Диаграмма работы, внести 1-й и 5-й иглой (игла каждый четвертый)-е положение. Вы можете использовать 1/3 игла толкатель для этой цели.

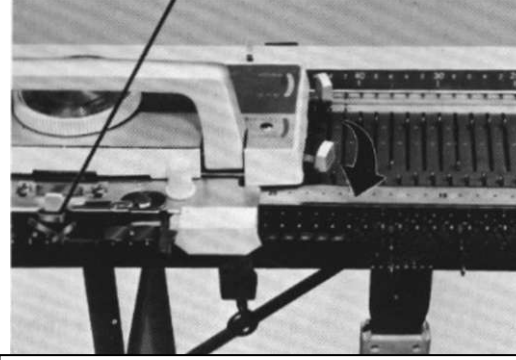
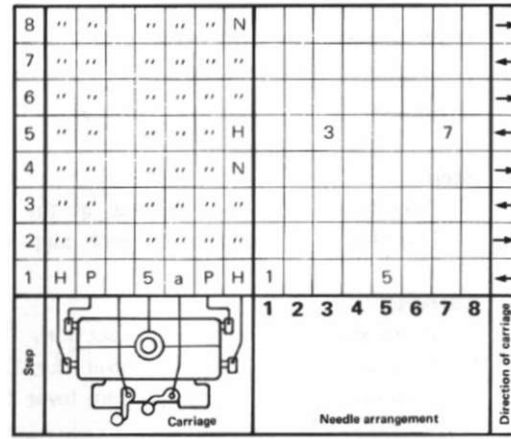

Шаг 1: После установки, как указано выше, переместите каретку справа налево.

Шаг 2: переместить каретку направо.

Шаг 3: переместите каретку налево.

Шаг 4: Измените права Холдинг камерой рычага от Н до N, затем переместите каретку направо.

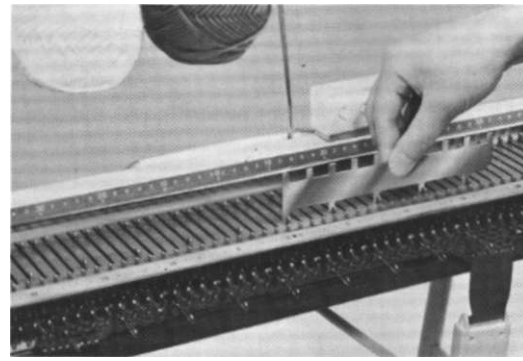

Шаг 5: Изменение право Холдинг камерой рычаг из N к H. Принесите вперед 3-й и 7-й иглы Е положении. Затем переместите каретку налево.

Шаг 6: Переместите каретку направо.

Шаг 7: Переместите каретку налево.

Шаг 8: изменить правый рычаг Холдинг камеры от H до N, затем переместите каретку направо.

(3) Повторять этапы (1) по (8).

Пример 2  
 [Подтягиваний строчки в двух цветах]

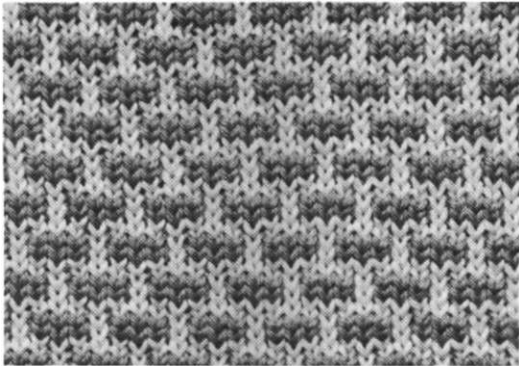

Пряжа: (основной цвет) ... Громоздкие (5ply)  
 В (контрастного цвета) ... Громоздкие  
 (5ply) T.D.: 5

◆ Шаги деятельности

Используя А и В нитеводителей, а также изменение цвета каждые два ряда, вязать подтягивающие стежков в двух цветах.

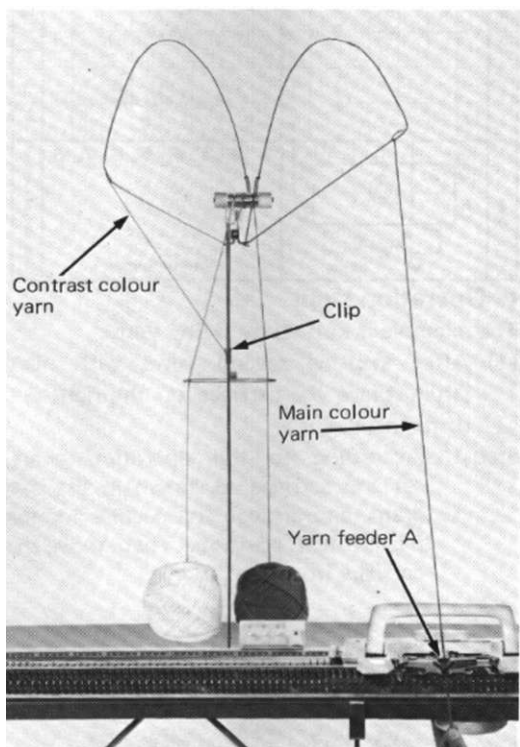

(1) Резьба основной и контрастность цвета нитей в блока натяжения нити, то, висят нити контрастного цвета на нить клип блока натяжения нитей. Заправьте нить основного цвета в А. нитеводитель

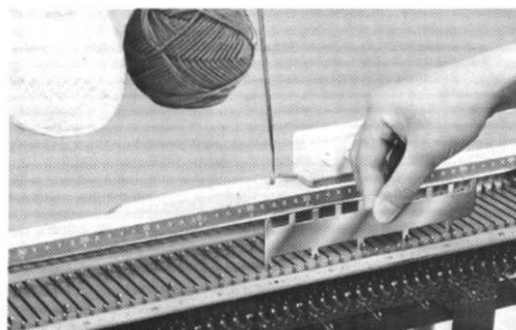
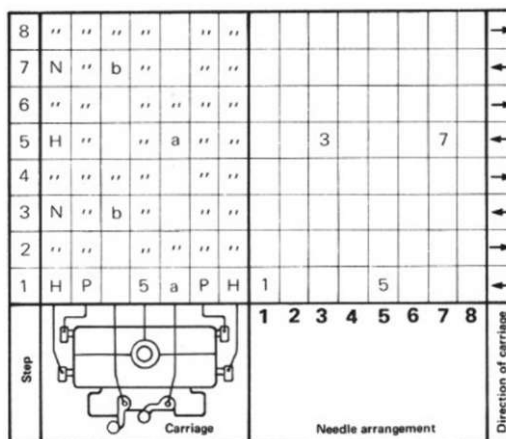

(2) После нескольких рядов вязания с простой стежков, поместите каретки на правом конце игольницы.

Шаг 1: В соответствии с Диаграмма работы, установить каретку, как показано на рисунке, и организовать иглы для шаблона в Е положении. Затем переместите каретку справа налево.

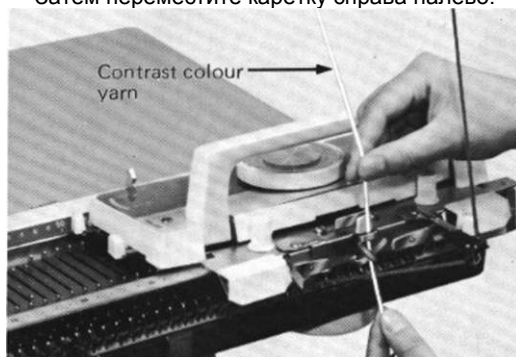

Шаг 2: Переместите каретку направо.

Шаг 3: Изменение левой Holding кулачка рычага от H до N. свинг подачи нити "A" из загрузочной позиции, а также установить устройство подачи отличие нить В в позицию. Заправьте нить в отличие нитеводитель В, то **переместить каретку 12 - налево.**

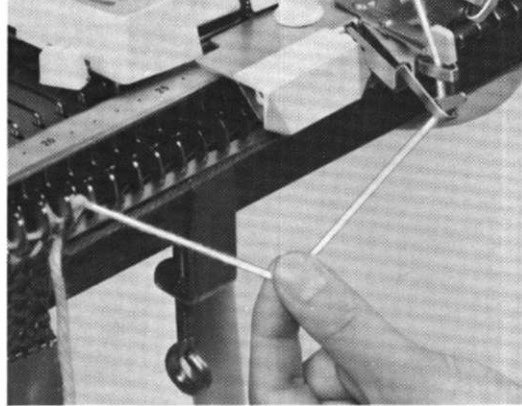

Шаг 4: Переместите каретку направо.

Шаг 5: Изменение левой Холдинг камерой рычаг из N к H. Принесите вперед 3-й и 7-й иглы E положении. Измените нитеводителю из B в A. Тогда, переместите каретку налево.

\* При изменении нитеводителю от B к A, потяните вниз отличие пряжи до перемещения каретки, чтобы избежать игл в положение E. поймать нити двойного.

Шаг 6: Переместите каретку направо.

Шаг 7: Измените левой Холдинг камерой рычага от H до N. Измените нитеводителю от A к B. Затем переместите каретку налево.

Шаг 8: Перемещение каретки riht.

(3) Повторять этапы (1) по (8).

Пример 3 [Пропуск строчки]

♦ Шаги деятельности

Пример трикотажные объемной пряжи.

(1) После вязания нескольких рядов с простой стежок, поместите каретки на правом конце игольницы.

Шаг 1: В соответствии с Диаграмма работы, установить каретку, как показано на рисунке, и организовать иглы для шаблона в положение C. Затем переместите каретку справа налево.

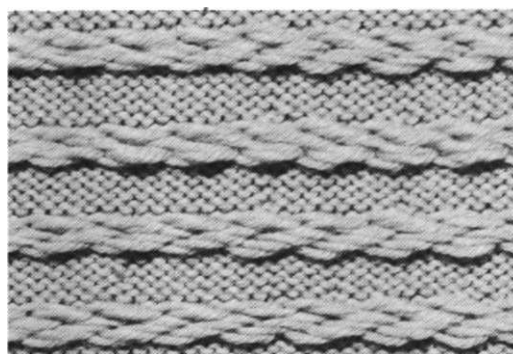

Пряжа: Громоздкий (5ply) T.D.: 5 на простой стежок  
7 Для разделенных стежка

|    |    |    |    |    |    |    |    |   |   |   |   |                       |   |   |
|----|----|----|----|----|----|----|----|---|---|---|---|-----------------------|---|---|
| 12 | '' | '' | '' | '' | '' | '' | '' |   |   |   |   |                       |   | → |
| 11 | '' | '' | '' | '' | '' | '' | '' |   |   |   |   |                       |   | ← |
| 10 | '' | '' | '' | '' | '' | '' | '' |   |   |   |   |                       |   | → |
| 9  | '' | '' | '' | '' | '' | '' | '' |   |   |   |   |                       |   | ← |
| 8  | '' | P  |    | 5  |    | P  | '' |   |   |   |   |                       |   | → |
| 7  | '' | '' | '' | '' | '' | '' | '' | 1 |   | 5 |   |                       |   | ← |
| 6  | '' | '' | '' | '' | '' | '' | '' |   | 2 |   | 6 |                       |   | → |
| 5  | '' | '' | '' | '' | '' | '' | '' |   |   | 3 |   | 7                     |   | ← |
| 4  | '' | '' | '' | '' | '' | '' | '' |   |   |   | 4 |                       | 8 | → |
| 3  | '' | '' | '' | '' | '' | '' | '' |   |   | 3 |   | 7                     |   | ← |
| 2  | '' | '' | '' | '' | '' | '' | '' |   | 2 |   | 6 |                       |   | → |
| 1  | N  | S  |    | 7  | a  | S  | N  | 1 |   | 5 |   |                       |   | ← |
|    |    |    |    |    |    |    |    |   |   |   |   | Direction of carriage |   |   |

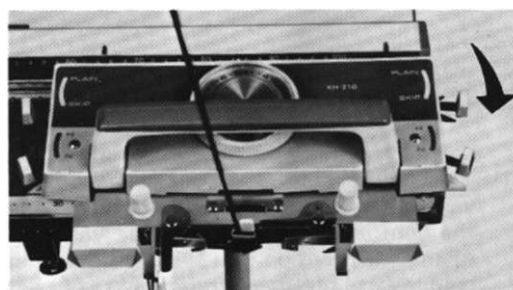

Кonti-

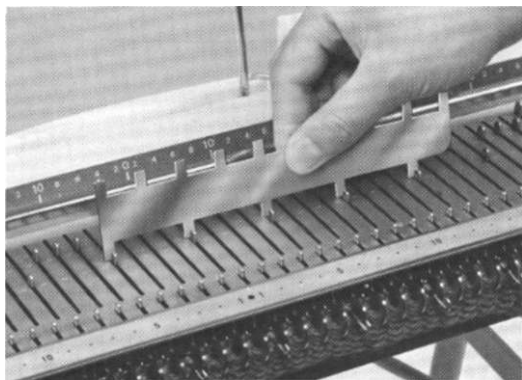

Шаг 2: выдвинуть иглы для шага 2 модели, и переместить каретку направо.

Шаг 3 до 7:

Продолжать ту же операцию, шаг 2 и переместить каретку с направлением, указанным в таблице.

Шаг 8: Изменение обоих Кулачок Рычаги от S K p и изменить количество Регулятор натяжения с 7 до 5. Затем переместите каретку направо.

Шаг 9 до 12 лет:

Переместите каретку с направлением, указанным в таблице.

(2) Повторять этапы (1) до (12).

Пример 4

[Skip строчки в двух цветах]

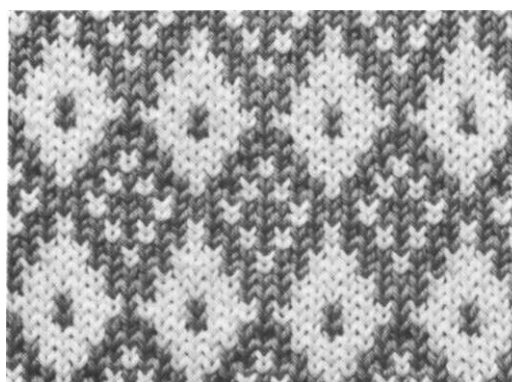

Ям: (основной цвет) ... Громоздкие (5ply)  
В (контрастного цвета) ... Громоздкий (5ply) T.D.: 5

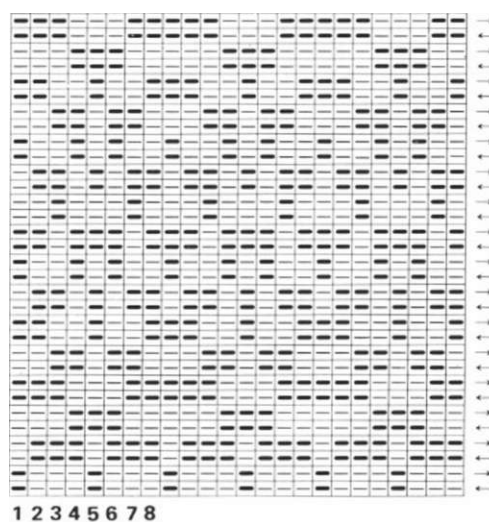

♦ Шаги деятельности

Например вяжется с объемной пряжи.

(1) После вязания нескольких строк в простой стежок, поместите каретки на правом конце игольницы.

Шаг 1: Установка каретки в соответствии с рабочей диаграммы и выдвинуть иглы для шаблона в положение С. Затем переместите каретку справа налево.

Примечание: В подачи нити используется для шага 1 узора.

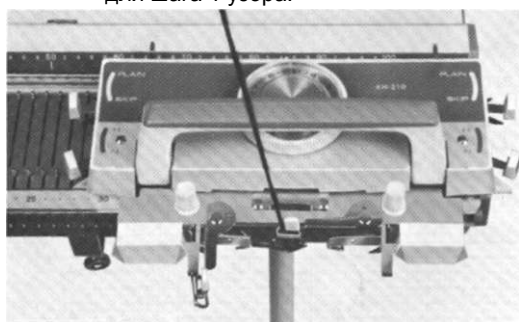

Шаг 2: выдвинуть иглы в соответствии с шаблоном, и переместите каретку вправо.

Шаг 3: Измените нитеводителю от В к А, и выдвинуть иглы по шаблону. Затем переместите каретку налево.

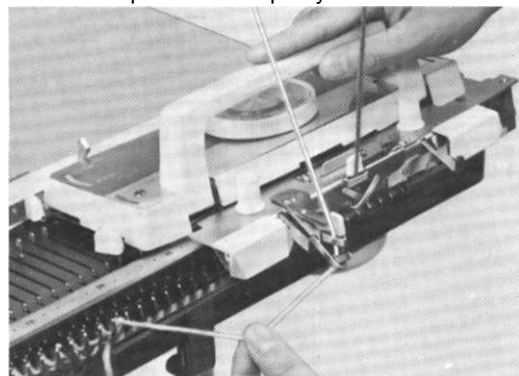

\* При изменении нитеводителю от В к А, потяните вниз отличие пряжи до перемещения каретки, чтобы избежать иглы в позиции С поймать нити двойного.

Шаг 4: выдвинуть иглы для шаблона, и переместить каретку направо.

Шаг 5 до 32:

Повторите те же операции, шаг 1 до 4 и переместить каретку в направлении, обозначенном на графике.

|    |      |                    |    |    |    |   |   |   |   |   |   |   |   |   |   |   |   |   |   |                       |
|----|------|--------------------|----|----|----|---|---|---|---|---|---|---|---|---|---|---|---|---|---|-----------------------|
| 32 | ..   | ..                 | .. | .. | .. | 1 | 2 | 3 |   |   |   | 7 | 8 | → |   |   |   |   |   |                       |
| 31 | ..   | ..                 | .. | a  | .. | 1 | 2 | 3 |   |   |   | 7 | 8 | ← |   |   |   |   |   |                       |
| 30 | ..   | ..                 | .. | .. | .. |   |   |   | 4 | 5 | 6 |   |   | → |   |   |   |   |   |                       |
| 29 | ..   | ..                 | b  | .. | .. |   |   |   | 4 | 5 | 6 |   |   | ← |   |   |   |   |   |                       |
| 28 | ..   | ..                 | .. | .. | .. | 1 | 2 |   |   |   | 5 |   | 8 | → |   |   |   |   |   |                       |
| 27 | ..   | ..                 | .. | a  | .. | 1 | 2 |   |   |   | 5 |   | 8 | ← |   |   |   |   |   |                       |
| 26 | ..   | ..                 | .. | .. | .. |   |   | 3 | 4 |   | 6 | 7 |   | → |   |   |   |   |   |                       |
| 25 | ..   | ..                 | b  | .. | .. |   |   | 3 | 4 |   | 6 | 7 |   | ← |   |   |   |   |   |                       |
| 24 | ..   | ..                 | .. | .. | .. | 1 |   |   | 4 |   | 6 |   |   | → |   |   |   |   |   |                       |
| 23 | ..   | ..                 | .. | a  | .. | 1 |   |   | 4 |   | 6 |   |   | ← |   |   |   |   |   |                       |
| 22 | ..   | ..                 | .. | .. | .. |   | 2 | 3 |   | 5 |   | 7 | 8 | → |   |   |   |   |   |                       |
| 21 | ..   | ..                 | b  | .. | .. |   | 2 | 3 |   | 5 |   | 7 | 8 | ← |   |   |   |   |   |                       |
| 20 | ..   | ..                 | .. | .. | .. |   |   | 3 |   |   |   | 7 |   | → |   |   |   |   |   |                       |
| 19 | ..   | ..                 | .. | a  | .. |   |   | 3 |   |   |   | 7 |   | ← |   |   |   |   |   |                       |
| 18 | ..   | ..                 | .. | .. | .. | 1 | 2 |   | 4 | 5 | 6 |   | 8 | → |   |   |   |   |   |                       |
| 17 | ..   | ..                 | b  | .. | .. | 1 | 2 |   | 4 | 5 | 6 |   | 8 | ← |   |   |   |   |   |                       |
| 16 | ..   | ..                 | .. | .. | .. | 1 |   |   | 4 |   | 6 |   |   | → |   |   |   |   |   |                       |
| 15 | ..   | ..                 | .. | a  | .. | 1 |   |   | 4 |   | 6 |   |   | ← |   |   |   |   |   |                       |
| 14 | ..   | ..                 | .. | .. | .. |   | 2 | 3 |   | 5 |   | 7 | 8 | → |   |   |   |   |   |                       |
| 13 | ..   | ..                 | b  | .. | .. |   | 2 | 3 |   | 5 |   | 7 | 8 | ← |   |   |   |   |   |                       |
| 12 | ..   | ..                 | .. | .. | .. | 1 | 2 |   |   |   | 5 |   | 8 | → |   |   |   |   |   |                       |
| 11 | ..   | ..                 | .. | a  | .. | 1 | 2 |   |   |   | 5 |   | 8 | ← |   |   |   |   |   |                       |
| 10 | ..   | ..                 | .. | .. | .. |   |   | 3 | 4 |   | 6 | 7 |   | → |   |   |   |   |   |                       |
| 9  | ..   | ..                 | b  | .. | .. |   |   | 3 | 4 |   | 6 | 7 |   | ← |   |   |   |   |   |                       |
| 8  | ..   | ..                 | .. | .. | .. | 1 | 2 | 3 |   |   |   | 7 | 8 | → |   |   |   |   |   |                       |
| 7  | ..   | ..                 | .. | a  | .. | 1 | 2 | 3 |   |   |   | 7 | 8 | ← |   |   |   |   |   |                       |
| 6  | ..   | ..                 | .. | .. | .. |   |   |   | 4 | 5 | 6 |   |   | → |   |   |   |   |   |                       |
| 5  | ..   | ..                 | b  | .. | .. |   |   |   | 4 | 5 | 6 |   |   | ← |   |   |   |   |   |                       |
| 4  | ..   | ..                 | .. | .. | .. |   | 2 | 3 | 4 |   | 6 | 7 | 8 | → |   |   |   |   |   |                       |
| 3  | ..   | ..                 | .. | a  | .. |   | 2 | 3 | 4 |   | 6 | 7 | 8 | ← |   |   |   |   |   |                       |
| 2  | ..   | ..                 | .. | .. | .. | 1 |   |   |   |   | 5 |   |   | → |   |   |   |   |   |                       |
| 1  | N    | S                  | b  | 5  | S  | N | 1 |   |   |   | 5 |   |   | ← |   |   |   |   |   |                       |
|    | Step | Carriage           |    |    |    |   |   |   |   |   |   | 1 | 2 | 3 | 4 | 5 | 6 | 7 | 8 | Direction of carriage |
|    |      | Needle arrangement |    |    |    |   |   |   |   |   |   |   |   |   |   |   |   |   |   |                       |





Пример 5 [Покрытие  
пряжа вязание]

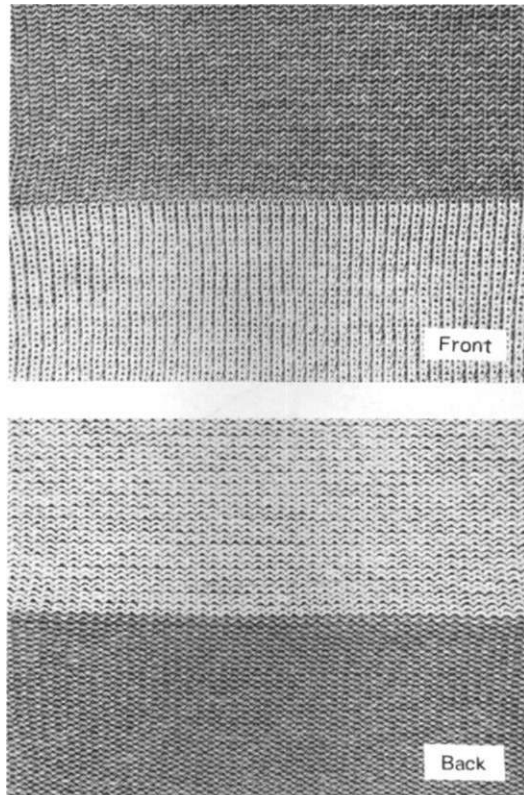

Пряжа:  
Главная пряжи (задняя сторона ^ Средний (3 -  
4ply)  
Покрытие пряжи (лицевая сторона)-Medium (3 - 4ply)  
TD: 0

♦ Шаги деятельности

- (1) Тема две нити (различных цветов) в блок напряжения пряжи, и повесить их на нить клип.
- (2) Снимите руку нитеводителя из кареты, и повернуть руку нитеводителя ног на голову. Затем снять фидера отличие пряжи, как показано на фотографии.  
(Т.е. "В" подачи нити на левой стороне рычага подачи нити.)
- (3) Установите на руку нитеводителя к каретке

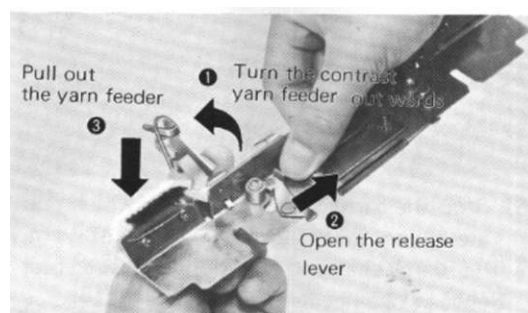

снова, установить различные настройки для обычного вязания и Натяжение на 0.

- (4) Установите главный нитеводитель в рабочее положение и нити основной пряжи в нитеводителю. Вязать несколько рядов с простой стежок, и место каретки на правом конце игольницы.

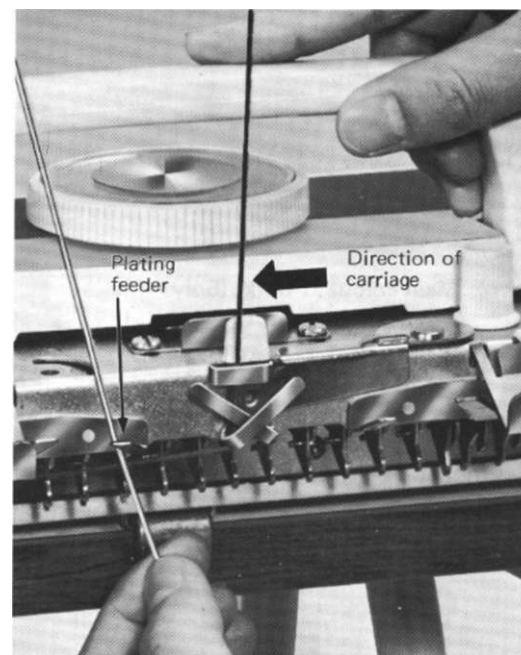

- (5) Повесьте покрытия пряжи на левом нитеводителе покрытия, затем переместите каретку налево.
- (6) Передача покрытия пряжи из левого нитеводителя посево на правой, затем переместите каретку направо.
- (7) Повторите шаги (5) и (6).

\* Путем замены основных нитей на покрытие пряжи, цвет ткани между передней и задней будет осуществляться обмен.

Пример 6  
[Интарсия  
вязания]  
(Там нет нити пряжи на спине с этим типом  
вязания.)

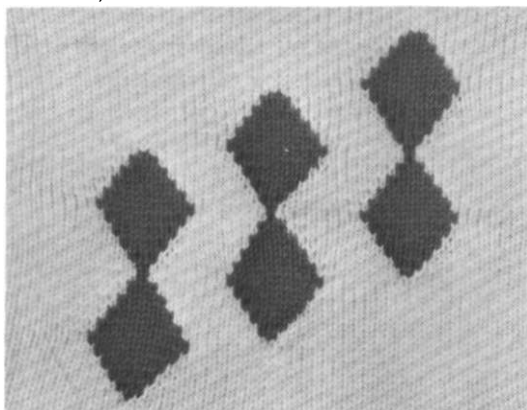

Пряжа: Главный цвет ... Громоздки (5ply)  
Контраст цветов ... Громоздки (5ply) T.D.: 5

♦ Шаги деятельности  
Например вяжется с объемной пряжи.  
(4) Повесьте нить на левом нитеводителе  
интарсия, и тянуть нить осторожно, чтобы

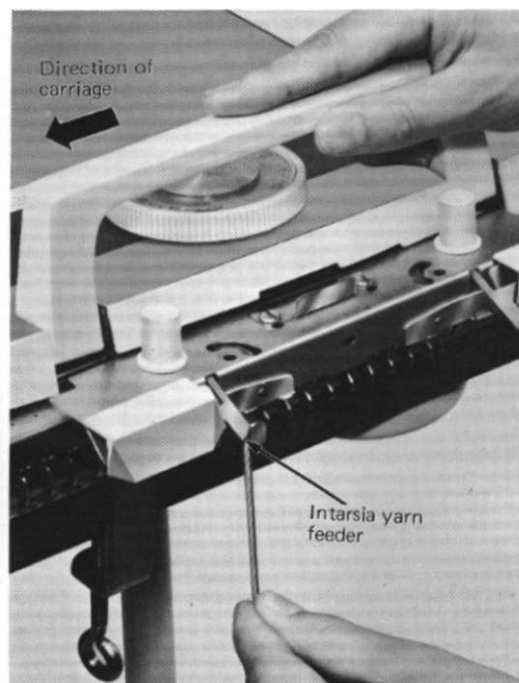

дать небольшое напряжение. Затем  
переместите каретку влево.



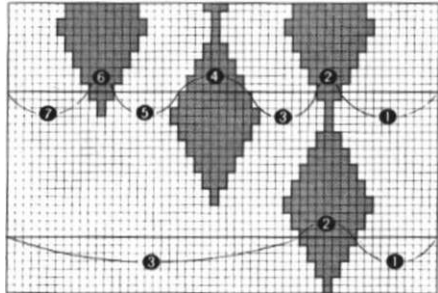

Подготовьте нити в соответствии с шаблоном (не число цветов), например, 4 шаров основного цвета (1, 3, 5 и 7) и 3 мяча контрастного цвета (2, 4 и 6) для приведенной выше диаграмме.

- (1) После нескольких рядов вязания с простой стежок, поместите каретки на правом конце игольницы. Затем удалите пряжи из нитеводителя.
- (2) Поместите основной нити и контрастность у ваших ног в том порядке, как указано выше схеме. (Блок натяжения нити не используются для Интарсия вязания.)
- (3) Снимите обе Нитеводители.  
(Как снять ... см. на стр. 16)

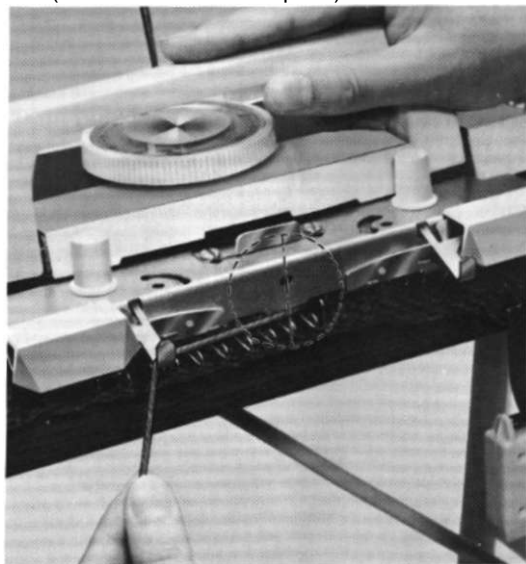

- (5) Остановить каретки на позицию, которую вы собираетесь изменить цвет пряжи. \* Пряжи изменения положения просто посередине между двумя иглами.

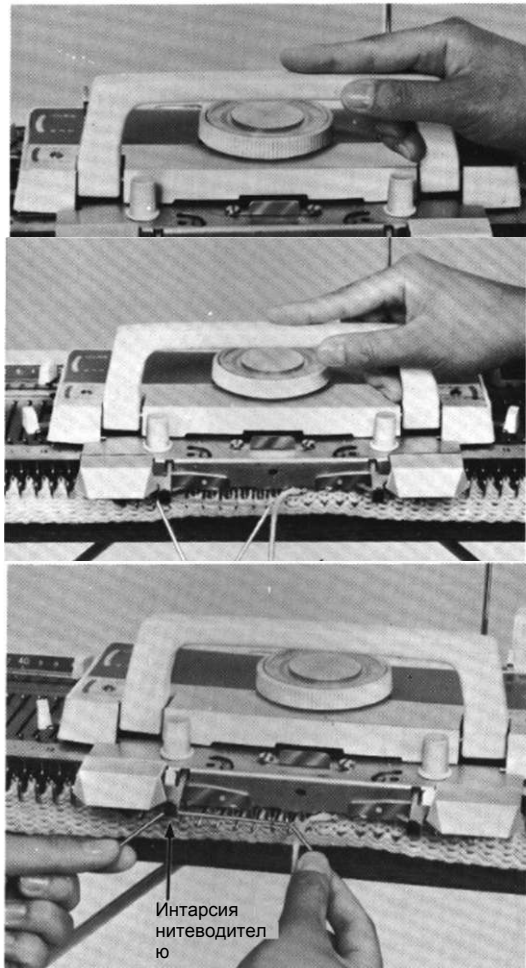

- (6) Снимите Ям которой вы были вязание из нитеводитель интарсия, и пусть она свисают между двумя иглами.
- (7) Уложить отличие нити на иглы с той же позиции, как описано выше, между двумя центральными иглы влево подачи нити интарсии.
- (8) Потяните обоих концах нити контрастного мягко, и продолжить каретку вязать.
- (9) Повторите те же действия, шаги (5) (8) на следующей пряжи изменения положения.

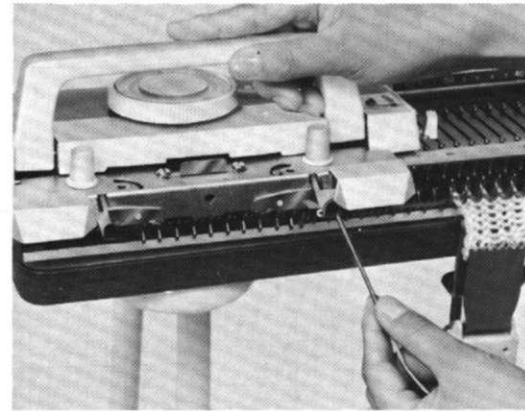

- (10) После завершения одной строке, передавать нити от левой нитеводитель интарсию направо один.
- (11) (Переместить каретке только после изменения положения пряжи. Крест не основной и контрастность пряжи на пряжу Изменение положения, затем заложить

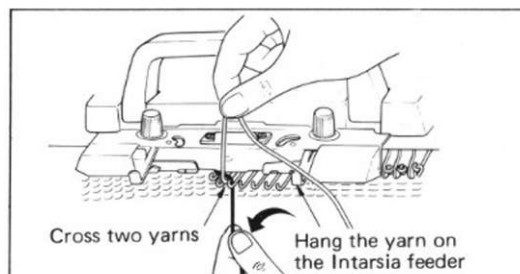
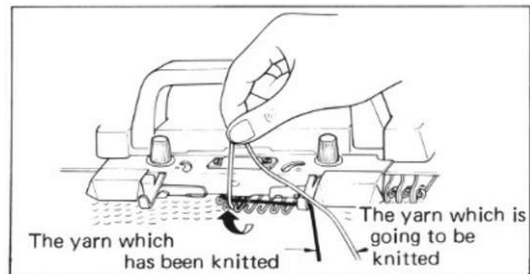

- отличие пряжи на спицах и повесить его на правую нитеводитель интарсии.
- (12) Продолжать каретки вязать.
- (13) Повторите те же действия, шаги (10) (12).



Ø Мы рекомендуем вам сделать диаграмму для дизайна интарсии до вязания. Пожалуйста, обратитесь к схеме, указанные ниже для вашей практики.

<Г Когда индикатор интарсия, которая находится на задней части каретки в центре, указывает на ряд на сравнении шкале на задней части машины, противоположном игле числа на шкале номер иглы с тогда

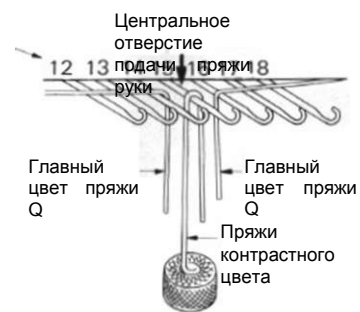
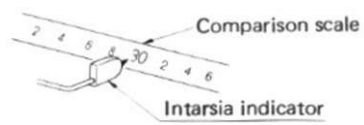
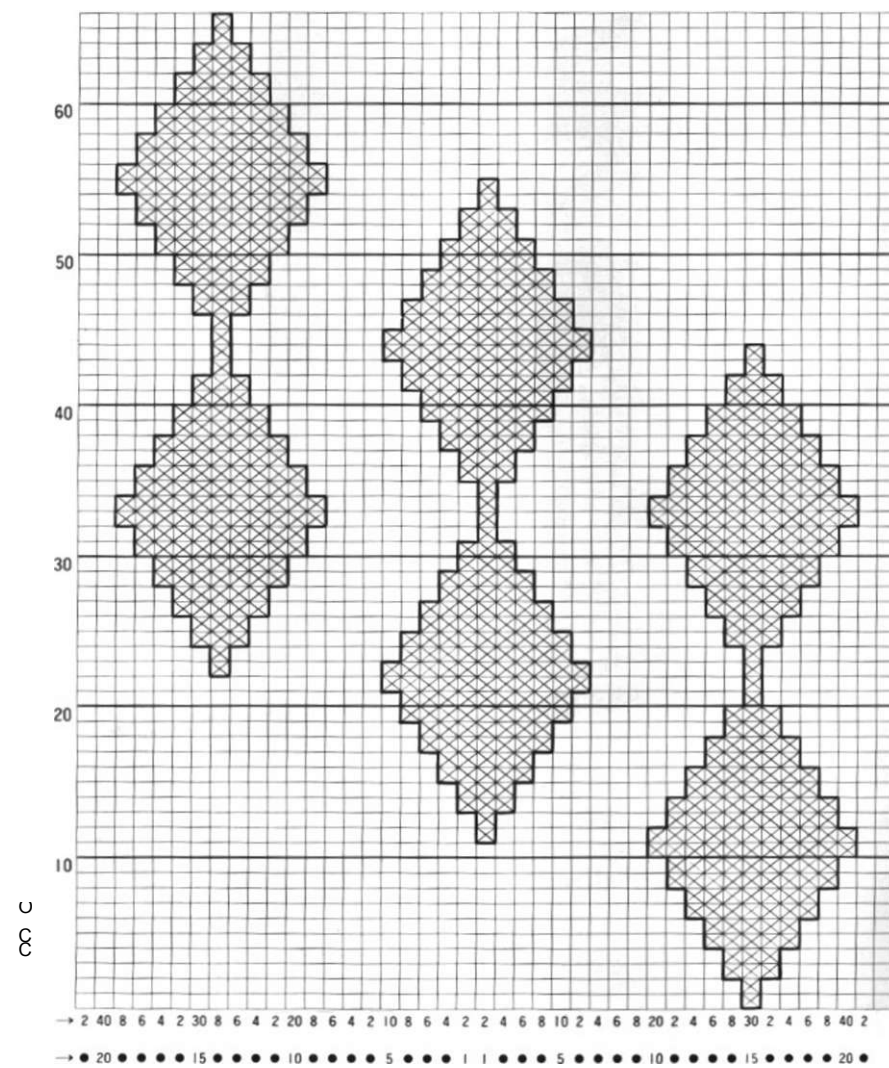

быть в центре подачи нити готовы к нити должны быть изменены.

Градаций шкала сравнения градаций положение иглы

\* Пример для первого ряда, как показано на схеме выше. (Каретки движется справа налево.)

Положение иглы числа

1. Установите индикатор Интарсия на номер 30 на сравнении масштабе. Центральное отверстие руко нитеводитель остановится между 15 и 16 игл с правой стороны. Измените пряжи из основного цвета для контраста цвета, как показано на рисунке.
2. Вставьте каретки одним стежком налево, и изменить пряжи из другого цвета, чтобы основной цвет.





## Полезные советы

### ◆ Трикотажное полотно

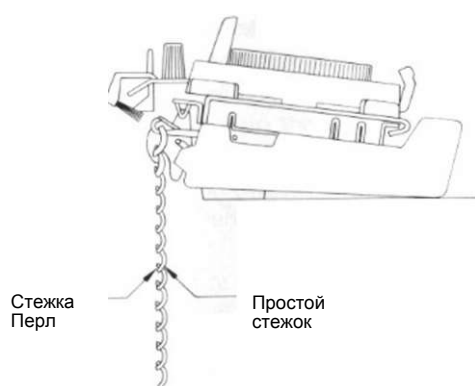
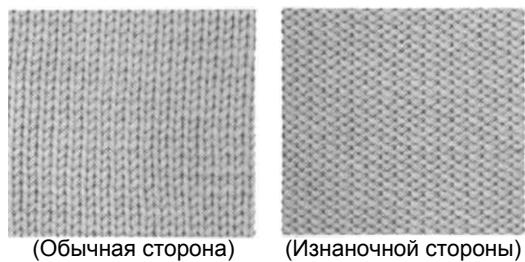

\* Простой стороне (или правая сторона) Трикотажное полотно (от себя) будет выглядеть выше левой фотографии. И изнаночной стороне (или другую сторону) выгядит выше правой фотографии. Обе стороны могут быть использованы для швейной зависит от индивидуальных особенностей.

### ◆ Отходы вязания

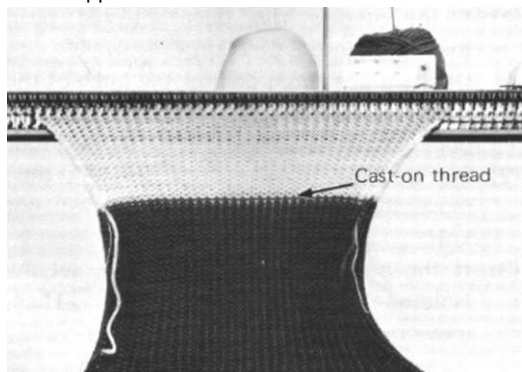

\* Перед вязанием с оригинальной пряжи (или снимая одежду от вязальщицы), связать с прядельные отходы. И вязать один ряд с литыми резьбой, так что вы можете отделить

### ◆ Замена изогнутые или Брокен иглы

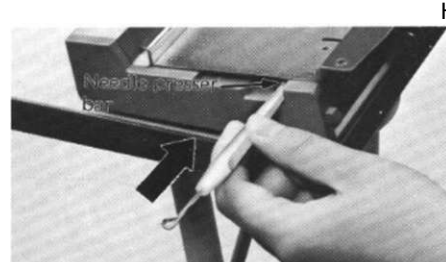

(1) Нажмите одну сторону бара иглы с прижимной конец защелки инструмент, пока он не выйдет.

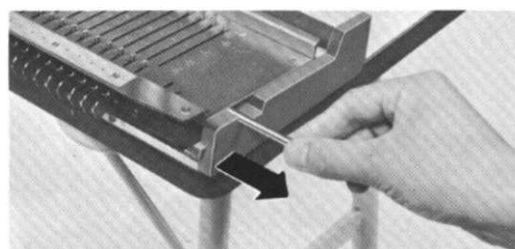

(2) снять ее руку от вязальщицы, пока игла вы хотите изменить не является бесплатным.

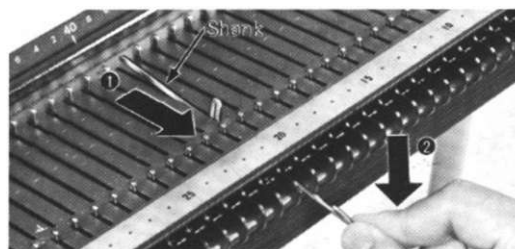

(3) Вытяните иглу вперед, насколько это возможно. Нажмите вниз крючок иглы, пока хвостовик конце иглы не поднимется ясно из игольницы.

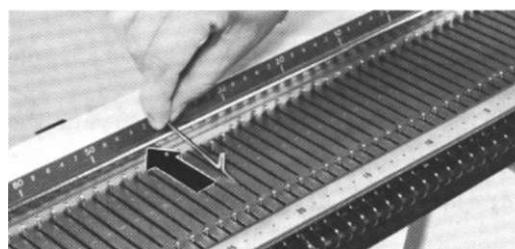

оригинальные вязания и отходов вязание, потянув за литыми нити.

(4) Возьмитесь за хвостовик и оттянет назад.

(5) Замените его с новой иглой, держа ее открыл защелку. Нажмите игловодителем

прижимной в место.



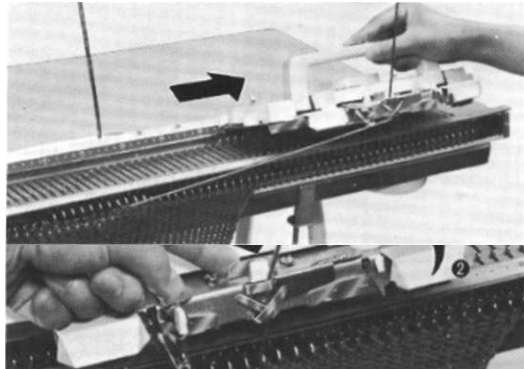

(1) Вытяните каретки освобождения рычага на руку нитеводителя к вам на палец и поднимите переднюю часть каретки.

(2) Удерживая переднюю часть каретки с игольницы, сдвиньте каретку в сторону от того, где эта строка началось.

\* Потяните нить немного вбок и вверх (см. выше фотографии), затем снимите пряжи из грузила крючками и игл. Строчка оторвется иглы и строчка из строки ниже сползет на иглы.

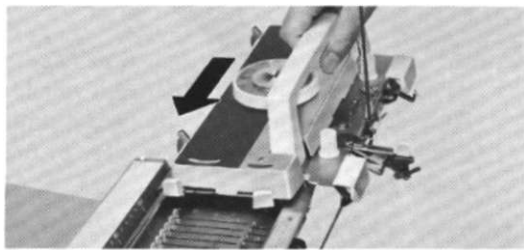

(3) Положите каретки в железнодорожных игольницы с конца.

\* Пожалуйста, убедитесь, если каретка введена в железнодорожных правильно.

(4) Разгадать последнем ряду вязания.

♦ Как переместить каретку без вязания подряд

(1) Если иглы были выбраны, подтолкнуть их обратно в положение В.

(Если есть строчка за защелку иглой, пожалуйста, верните этот стежок в крюк иглы с помощью передачи инструмент.)

(2) Установите оба рычага кулачка на «SKIP», затем переместите каретки. Иглы не вязать.

(3) Если иглы в Е, установите Холдинг камерой рычаги на "Н". Затем переместите каретки.

\* Перед началом вязания снова, пожалуйста, проверьте, что

♦ Как разгадать подряд

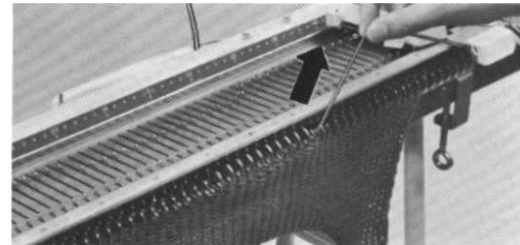

все стежки должны быть в грузила крючками. Если нет, поставьте стежков в грузила крючками.

\* Если вам необходимо переместить каретку через иглы в действие без вязания ряда, см. следующие инструкции.

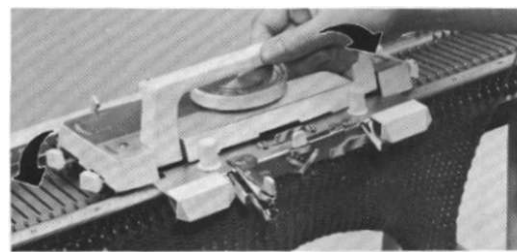





## КАК ИСПОЛЬЗОВАТЬ передачи FKF & UM инструмент увеличения / уменьшения

1. Как использовать инструмент передачи



Держите одноглазые параллельного инструментом передачи с иглой. Поместите глаз в крюк иглы. Затем, инструментом передачи, поднимите иглу вперед. Стежок в крюке игла будет скользить за защелку и на шток от иглы.

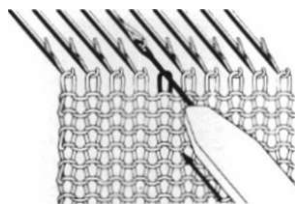

W,

(2) Не отпуская передачи инструмент, толкать иглу всю дорогу обратно, пока строчка не переносится на транспортную инструмента.

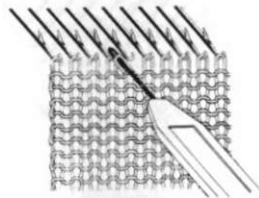

Поднимите инструмент передачи с стежок на это и перенести его на соседние иглы, вправо или влево, как хотелось бы.

Уменьшение стежков **Один стежок с каждой стороны**

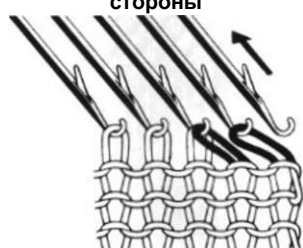

(1) Использование одного инструмента передачи, передачи конце стежок на внешней смежных пустых иглы.

Способ 1

Использование 2 x 1 инструмент передачи, Shift 2 стежка на краю на передаче игл, а затем перенести эти стежка на соседние иглы внутри. (См. выше рисунок) Верните пустые иглы в положение.

Способ 2



(1) С помощью одного инструмента передачи, передачи

^^ liriGnL / RW  
третьим стежок на вторую иглу.

(2) Перевести два стежка на 2-й иглы на 3-й иглы (пусто) и в конце шва до 2-й иглы.

3. Увеличение стежков

♦ один стежок на каждой стороне

(2) Чтобы заполнить пустые иглы, поднять стежка со 2-го стежка в нижнем ряду.

♦ несколько стежков на любом краю

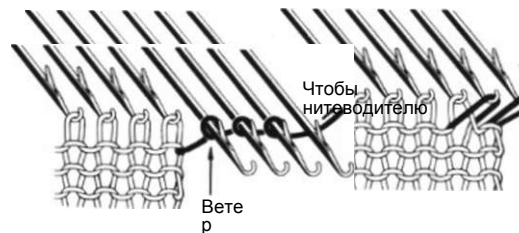

Нажмите на иглы должен быть увеличен до E позиции на той же стороне каретки. Свободно намотать пряжу вокруг стебля каждую иглу, собираются вокруг иглы снизу.







#### 4. Ribbing стежков с помощью защелки инструмент

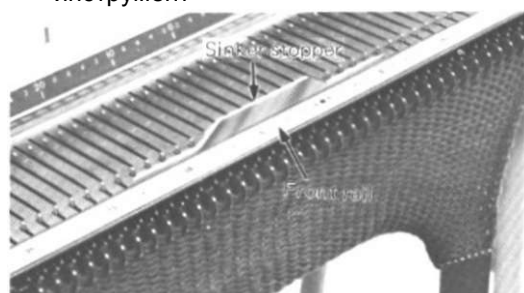

- (1) Поместите грузило пробкой между грузилом иглы и индикатор положения иглы.

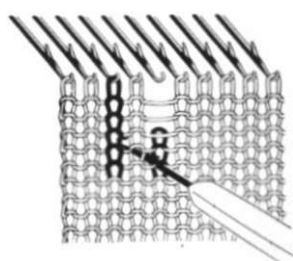

- (2) Вставьте крючки защелки инструмент в петлю, где Вы хотите, чтобы сделать рисунок бороздок стежками. Бросьте стежка с иглы, и тяните ткань вниз, чтобы разгадать стежками.

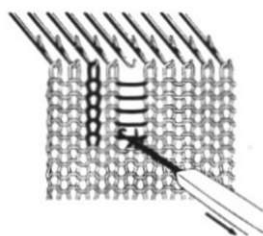

- (3) Удерживая защелку инструмент под прямым углом к вязанию и тяните ткань немного вниз. Нажмите на инструмент вперед, строчка будет отставать защелку. Теперь вытяните инструмент обратно, в то же время ловить в пряжу через крюк. Убедитесь в том, чтобы расположить крюк в центре всей пряжи, и потяните инструмент весь путь обратно, пока строчка не образуется.

#### 5. Подвязки стежка с помощью защелки инструмент

- (1) Вставьте защелку инструмента в 2-й стежок сверху, и падение стежком от иглы.

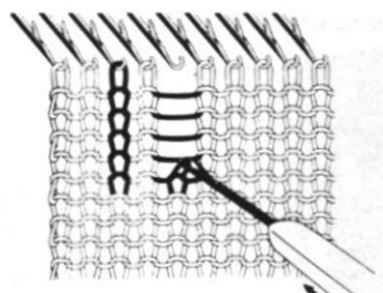

- (4) Таким же образом, трикотажные стежков на всем пути к верхней строчкой.

- (5) После окончания оребрение стежки удалить грузило пробкой.

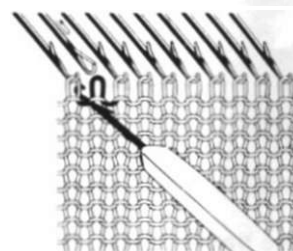
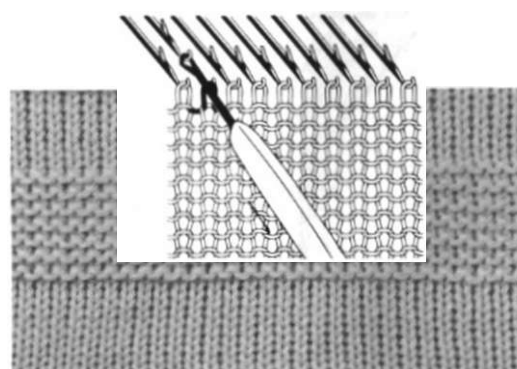

- (2) Сделайте один стежок за защелку инструмента и перенести его на пустой иглой.

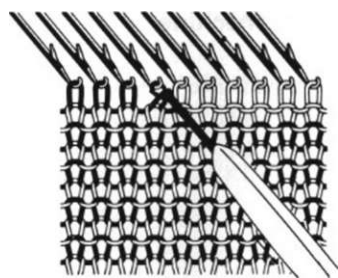

- (3) Повторите шаги (1) и (2) для всех стежков в той же строке.

#### 6. Кабельный стежок

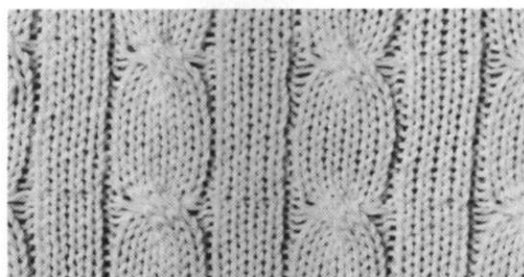

Установите различные настройки для простого вязания. | Вязать 15 рядов с простой стежок.

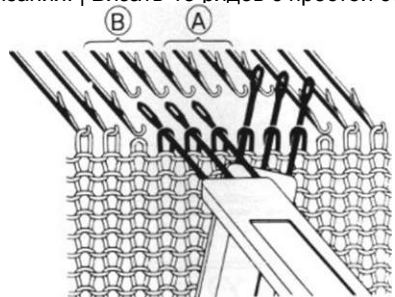

- (2) Удалить швов на обеих сторонах кабель стежки от иглы.  
 (3) Используя пару три глаз инструмент передачи,

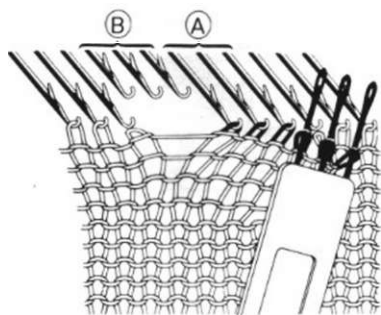

- (4) Повторите ту же операцию каждым вторым рядом.  
 (4) Поместите три шва на панели инструментов в левой руке на крючки игл справа.

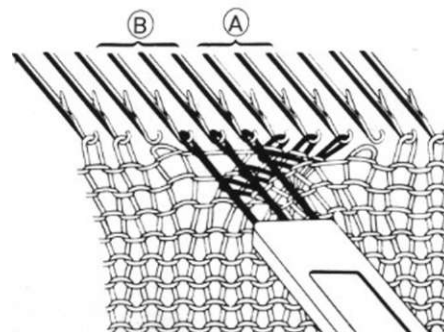

- (5) Поместите три шва на другой инструмент на крючки игл слева.  
 (6) После пересечения швов, чтобы ребра швов на обеих сторонах кабель (составляют 15 рядами стежков ребра) с помощью защелки инструмента.  
 (7) Принесите вперед все иглы в состоянии В Е положении. (Холдинг камерой рычага по обеим сторонам установлены на N.)  
 (8) Повторите этапы (1) по (7).

#### 7. Труба вязания

передачи 3 стежка на каждой передаче инструментов.

- (1) Литыми 3 или 4 иглы.  
 (2) Чтобы получить чистовой отделкой, использовать немного жесткой напряженности.  
 (3) Установить правый рычаг камеру на «SKIP»

\* Опустите ткань левой рукой, и передвижения каретки правой рукой.

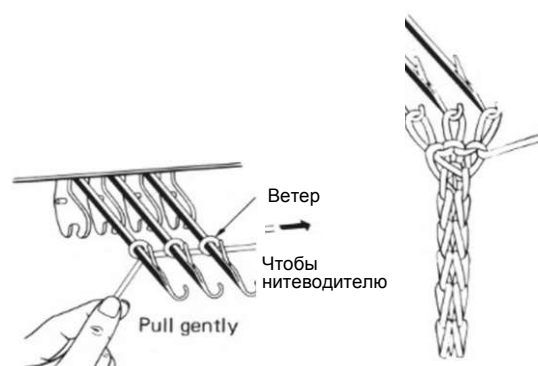

## ОБСЛУЖИВАНИЕ регулярно смазанную тканью.

\* Пожалуйста, не ставьте масло в машину сразу.

Снимите крышку и нажать на бутылку масла так, чтобы смочить ткань маслом.

### ♦ Уход за машиной

До и во время использования, для достижения наилучших результатов Вашей вязальщица, должны содержаться в чистоте и

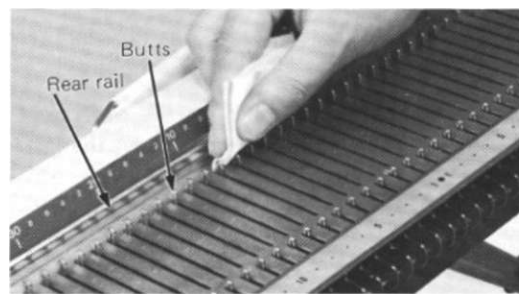

### ♦ Поддержание машины

Вы должны очистить и масло с тканью вашей машине, прежде чем использовать его каждый раз. Всегда оставляйте тонкий слой масла на все части под кареткой.

Очистить и натереть выше следующих частей ткани;

- (1) Прикладами игл.
- (2) Передняя направляющая из игольницы.
- (3) Задняя рельс игольницы.
- (4) Бегунов на каретки и сторон всех кулачков.

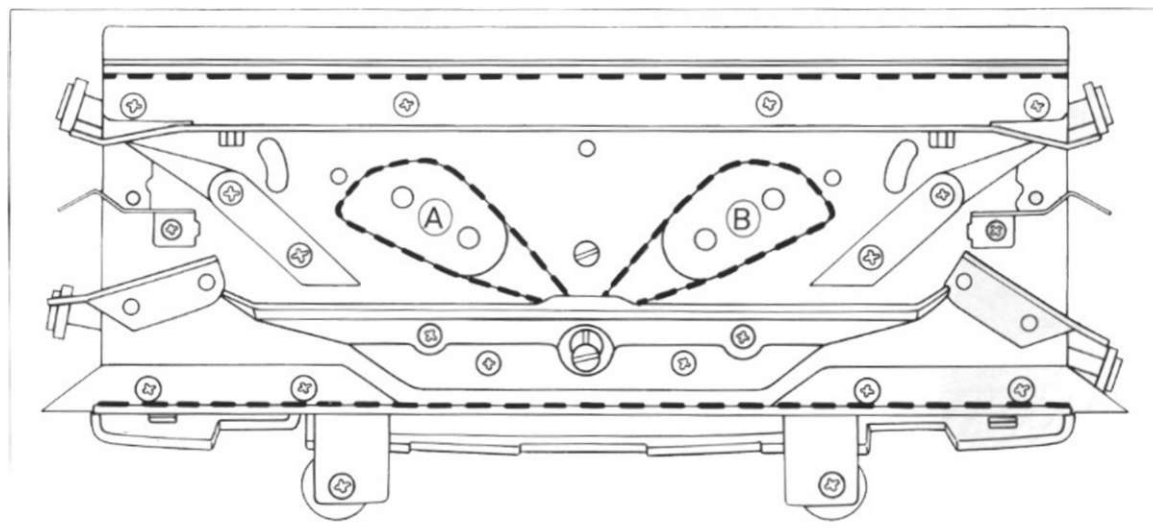

Тыльная сторона каретки



## Вязание ИСПОЛЬЗОВАНИЕ вязать-ЛИДЕР

\* Вязать-лидера доступна отдельно, чтобы сделать одежду легко.

Мы рекомендуем использовать вязать-лидеру, одежды. Модель KL-116 подходит для ваших вязальных машин, модель KH-210.

(Модели KL-113/KL-115 также могут быть использованы для этой цели.)



### Как установить вязать-лидера

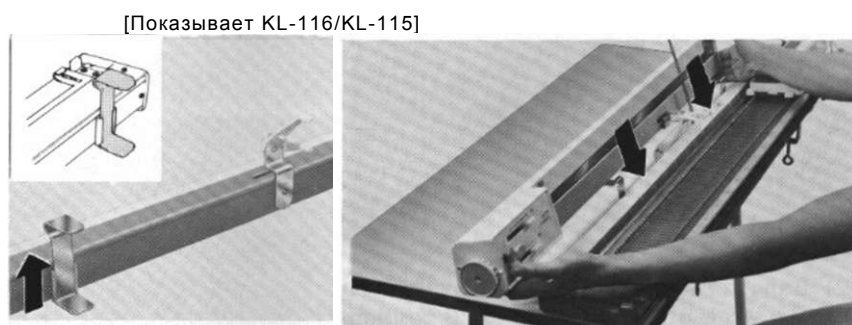

(2) Вставьте установки пластин в пазы на задней вязальной машине.

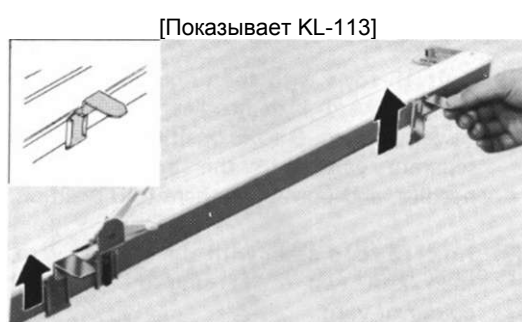

(3) Другие операции описываются в оригинального руководства по Вязать-лидера.



(1) Вставьте установка пластин в каждый держатель плиты настройки.



## Напряжение Swatch

### Как вязать напряженности Swatch

Размер стежка определяется натяжения на регулятор натяжения каретки. Напряжение, при котором ваша одежда должна быть трикотажные обычно дается в инструкции вязания шаблон, но так как это ответственности отличаться для различных марок пряжи, желательнее всегда вязать напряженности Swatch (20 x 30 стежков строк) образца до начиная вашей одеждой.

Примечание: вязать напряженности Swatch 20 stitches x 30 рядов для KH-210 вязальная машина.

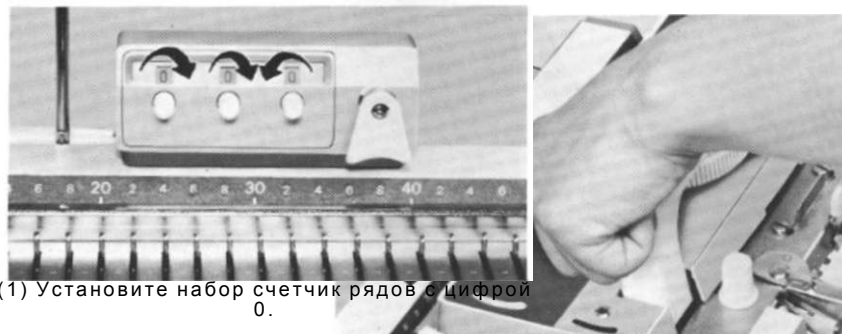

(1) Установите набор счетчик рядов с цифрой 0.

(5) Установить петлевые счетчик строк на левой стороне каретки в рабочее положение. (Право экскурсант должен быть установлен в положение покоя.)

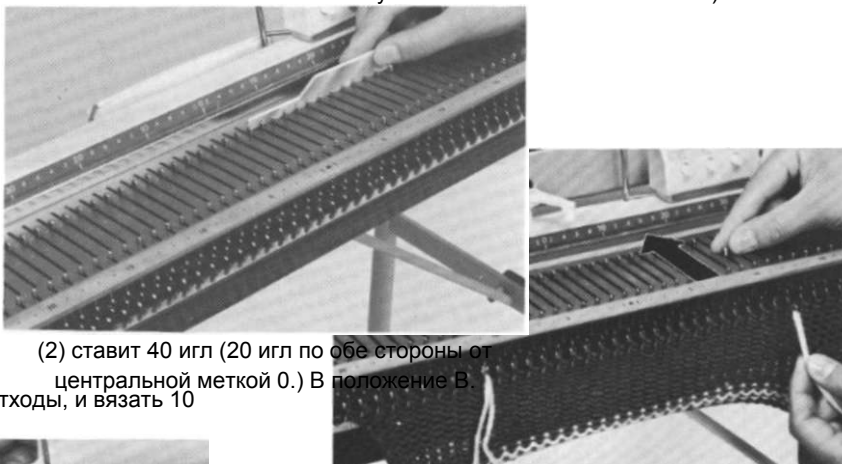

(2) ставит 40 игл (20 игл по обе стороны от центральной меткой 0.) В положение В.

(3) Набрать с прядильные отходы, и вязать 10 рядов.

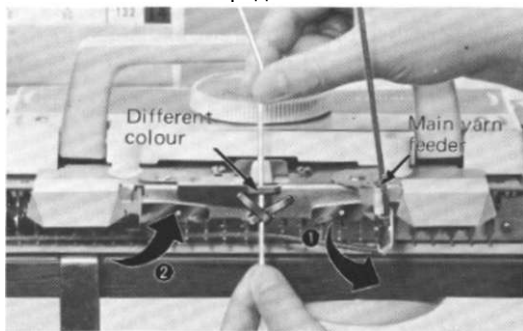

(4) С помощью другого цвета пряжи, трикотажных два ряда.

(6) Вязать 15 рядов с оригинальной пряжи, а затем выдвинуть 11 игл по обе стороны от центральной метки от 0 до E положении. Подключите отдельные нити в челнок этих игл, и отодвинуть их в положение В.

(7) Трикотажные 15 строк снова с исходной нити, то трикотаж две строки, используя разные цвета пряжи.

(8) Вязать 10 рядов снова прядильные отходы и удалить образец из машины.

### Как определить калибровочные

\* Данный образец находится в растянутом состоянии сразу после нее была трикотажная и должна быть восстановлена в своем естественном состоянии, выполнив действия, указанные ниже.

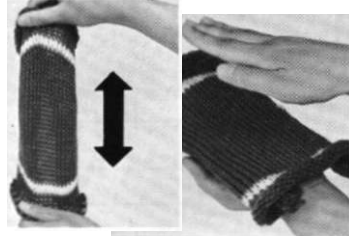

(1) Растяжение Swatch(2) Пат слегка с руки, чтобы восстановить Как установить растянутых швов.



(3) Если используемый материал чистой шерсти, пожалуйста, обращайтесь пар в образце с паровым утюгом перед измерениями.

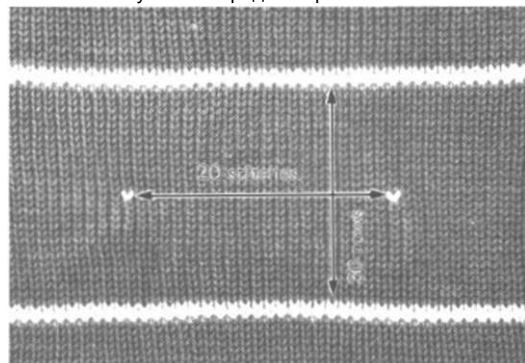

(4) Для того, чтобы вязать в соответствии с правильным размером вашего шаблона, пожалуйста измерьте напряжение Swatch точно. Измерьте высоту строк в 30 сантиметров и миллиметров, (внутри двух линий трикотажные с другим цветом.) Измерьте ширину 20 стежков в сантиметрах и миллиметрах. Пожалуйста, измерения 30 строк и 20 стежков и тогда, когда строчки используется. Для большей точности желательны принимать указанное выше измерения на три различных местах на образец и использовать среднее значение.

### регулятор

\* Предположим aswatch меры 135mm (13,5 см) в течение 30 строк и 132mm (13.2cm) в течение 20 стежков.

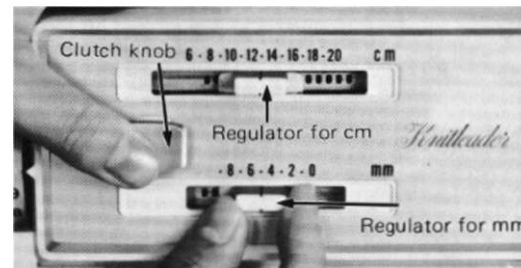

(1) Нажмите сцепления рукой и держать его там, а затем установите регулятор до 13 см с правой рукой. И регулятор устанавливается для мм до 5.

Кнопка сцепления выйдет автоматически, как только начинается вязание.

Таблица

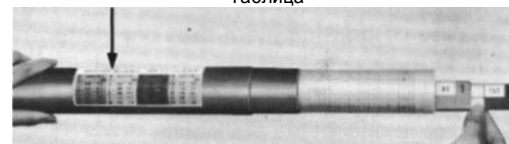

(2) См. масштабе стежка мера таблице наклеены на листы дела. Для 132мм (13.2cm), см. колонку, которая покрывает рис 132, и вы увидите, что 132 представлена № 14 от Грин.

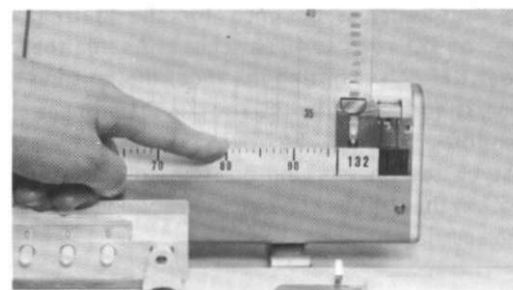

(3) Выньте № 14 от зеленой гамме и установить его на Вязать-лидера.

### Pattern drawing on sheet

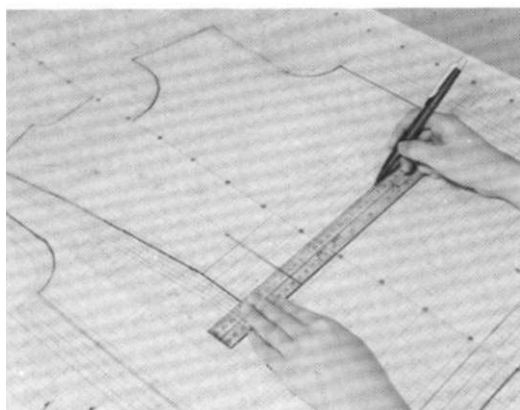

- (1) Модель должна быть нарисована на листе в натуральную величину.
- (2) Используйте специальный фломастер в карте случае для рисования.
- (3) Если линии или линии должны быть стерты, протрите лист нежно с влажной тканью.
- (4) Подождите, пока лист не высохнет до перерисовки линии или линий.
- (5) В случае нанесения более одного рисунка на листе, использовать различные цветные ручки для легкой идентификации синий, зеленый и оранжевый в одном наборе имеются.
- (6) Опираясь на листе должна начинаться с опорной линии, 5 см над дном, пунктирная линия в центре, представляющая центр, что вы собираетесь вязать.  
Отношения между масштабное мероприятие стежка. Сравнение шкалы для вязать-лидера и положение спицы

#### Примечание:

Вязать-лидер предназначен для вязания датчика 60 строк x 40 стежков. Что касается модели КН-210 вязальная машина, Вязание калибровочных формируется с 30 рядов x 20 стежков. Таким образом, оба из экскурсантов счетчик рядов должна быть установлена на рабочем положении кормить лист на Вязать-лидера 2 шага каждой операции из вагона.

\* Узнайте градации по шкале мера строчку и используя сопоставление масштаба, вы поймете позицию (номер) вязальные спицы.

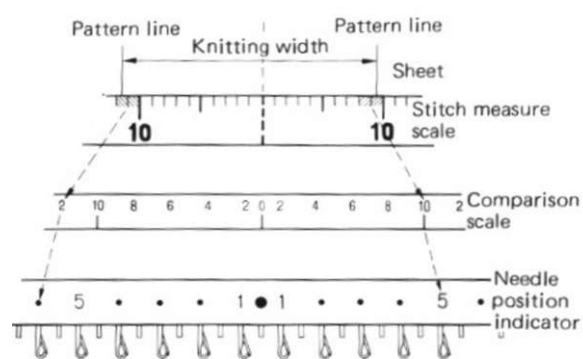

См. выше иллюстрации.

- 1 Если линия, проведенная на листе переходит на более высокие градации (четное число), повышение стежка (ES) и доходит до нижнего окончания (четное число), снижение стежка (ES).

(Если линия на лист проходит по нечетным окончаниям число, то нет необходимости увеличивать или уменьшать стежка.)

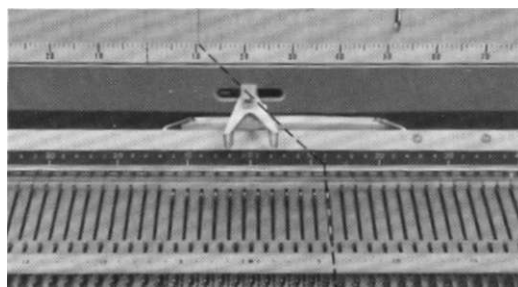

Например, читать 11 В выше фотографии, и по сравнению масштабе, выдвигать 6 игл по обе стороны от центральной меткой 0.

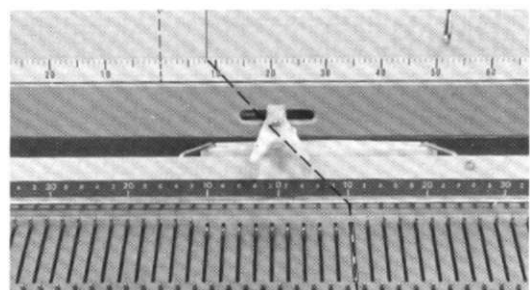

Читается как 9 в фотографии сверху, и выдвинуть 5 игл по обе стороны от центральной меткой 0.  
Вязание Ошибки и исправления

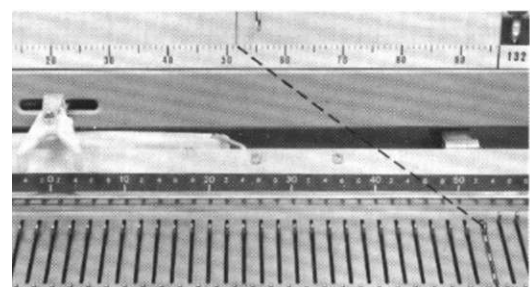

Читается как 52, и выдвинуть 26 игл.

(1) Разгадать неправильных строках.

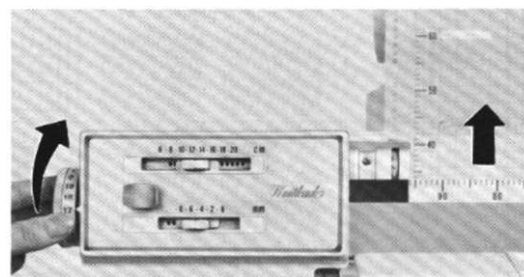

(2) Поверните назад Кормление набора, дважды количество неправильных строках которая была разгадана для перемотки листа.

Когда пряжи остановился на противоположной стороне к каретке после неправильной строки разгадана, установите оба счетчик рядов экскурсантов исходное положение и переместить каретку в ту же сторону, как пряжа остановлена без вязания подряд.

П Р И М Е Ч А Н И Е

Переместите каретку до экскурсантов  
счетчик рядов не вступают в контакт с  
рычагом на кормление вязать-лидером,  
если Вы вяжете с несколькими иглами.

Символ и название  
KNITTING СИМВОЛЫ



| Символ и название             | Как работать   | Символ и название   | Как работать   |
|-------------------------------|--|---|--|
| Вязание стежка<br>I           | Face loop of plain stitch.<br>                               | Пересечение, прямо над лево<br>X  | Cross the stitches with the right stitch over the left.<br>                          |
| Бросок стежка<br>I            | Back loop of plain stitch.<br>                               | Переходов, остальное за право<br>X  | Cross the stitches with the left stitch over the right.<br>                          |
| Отверстие<br>O                | Hole made by transferring the stitch to the next needle.<br> | Вышивание через левое стежка<br>X   | Crossed stitches with the right side stitch through the stitch on the left side.<br> |
| Два склеивает<br>Y            | Transfer right stitch to the adjacent left needle.<br>       | Вышивание через правую стежка<br>X  | Crossed stitches with the left side stitch through the stitch on the right side.<br> |
| Два склеивает<br>Y            | Transfer left stitch to the adjacent right needle.<br>       | Стежок промаха<br>V   | A loop marked is pulled up with yarn across behind it.<br>                           |
| Три склеивает<br>Y            | The center stitch on top of the left and right stitches.<br> | L Loat стежка<br>V  | A loop marked is pulled up with yarn across in the front.<br>                        |
| Три склеивает<br>Y            | Right stitch on top.<br>                                     | Прессовых петель<br>U   | A few loops on marked rows pulled up onto one needle.<br>                            |
| Три склеивает<br>Y            | Left stitch on top.<br>                                      | Витая прессовых петель<br>R   | A stitch twisted and pulled up onto a needle above.<br>                              |
| L EAN стежка вправо<br>/      | Lean stitch to the right.<br>                                | Витая стежка<br>R   | A stitch is twisted.<br>   |
| Lean стежка влево<br>/        | Lean stitch to the left.<br>                                 | Обмотка стежка<br>W   | The loops made by winding the wool around the needles.<br>                           |
| Увеличение стежка вправо<br>Y | Increase one stitch to the left.<br>                         | Remarks:<br>1. As a rule, the symbols are used for the right side of the garment. When it especially calls for the wrong side of the garment, the stockinets are indicated by marks.<br>2. Diagram of symbols: In order to represent the structure of the pattern the square sections are usually used having each symbol in the center of the section.<br>3. Sinker loops: In order to represent the sinker loops the symbols are placed in between the sections as shown by the figure No. 1, and the row below it in the figure is to line the row below the mark in the diagram of symbols.<br> |  |
| Увеличение стежков влево<br>Y | Increase one stitch to the right.<br>                        | 4. Woven in wool: The wool in contrasting color woven in the garment is indicated like the figures No. 2.<br>   |  |
| Три стежка увеличение<br>V    | The loops made by winding the wool around the needles.<br>   |   |  |