

1470

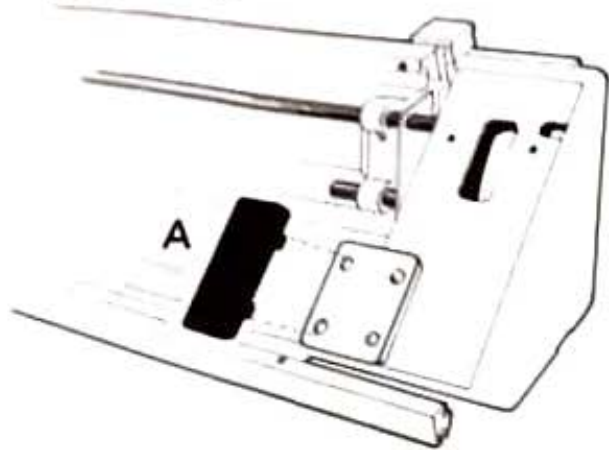

Montage des Singer-Motorantriebes für Strickmaschinen



Schlitten vom Stricker entfernen und so ablegen, daß - zur Vermeidung von Beschädigungen - die Schlittenunterseite mit den Führelementen nach oben zeigt. Spannungseinheit und Reihenzähler abnehmen. Tischpolster (A) vom Stricker entfernen.



Motormontageschiene nicht mehr als 10 cm von der rechten Tischkante entfernt, die kleinen Zapfen oben, bereitlegen.

Die Schiene nicht sofort mit Tischvorderkante bündig legen, weil dann beim Aufsetzen auf die kleinen Zapfen der Stricker nach vorn kippen kann.

Wie in Abb. zuerst die rechte Fußplatte des Strickers auf die Zapfen setzen und mit Schraubzwinge an Tischplatte festziehen, danach die linke Fußplatte - und nun nach Tischvorderkante ausrichten.

Bei überstarker Tischplatte sind größere Schraubzwingen in jeder SINGER-Filiale erhältlich.

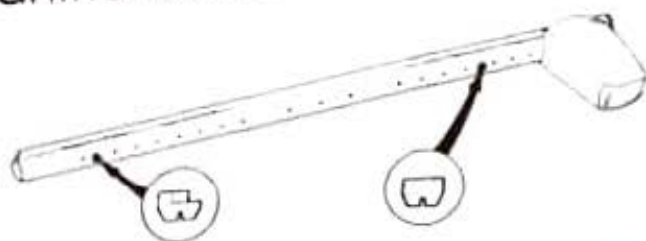
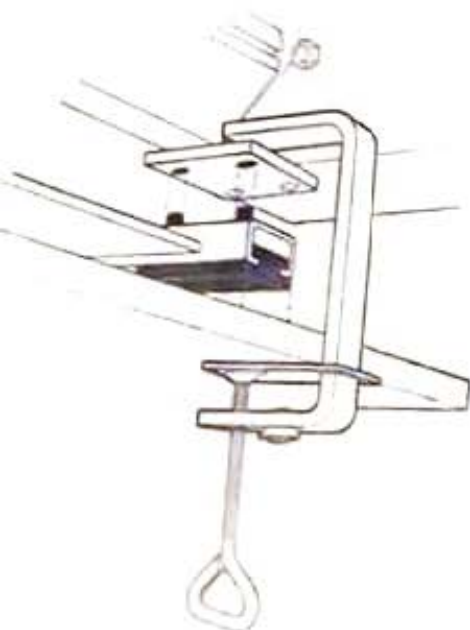

Unterhalb der Antriebsstange befinden sich zwei Zapfen, die in die rückwärtigen Löcher der Montagewisehe passen.

Zuerst den linken Zapfen ins linke Loch passen, dann nach rechts ziehen und nun den rechten Zapfen ins Loch herunterdrücken.

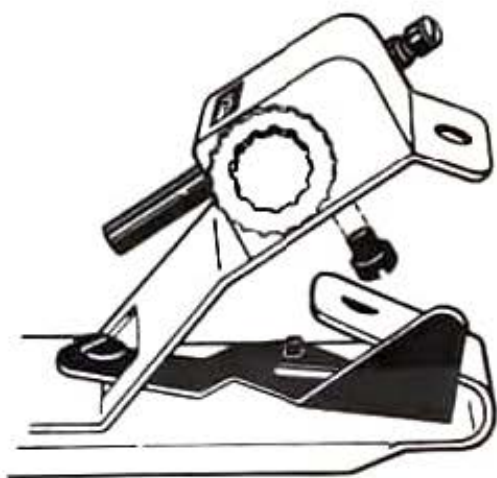

Reihenzähler durch Lösen der Halteschrauben vom Spannungshalter entfernen.

Den Reihenzähler mit den gleichen Schrauben am neuen Spannungshalter - der mit dem Motorantrieb geliefert wird - montieren.

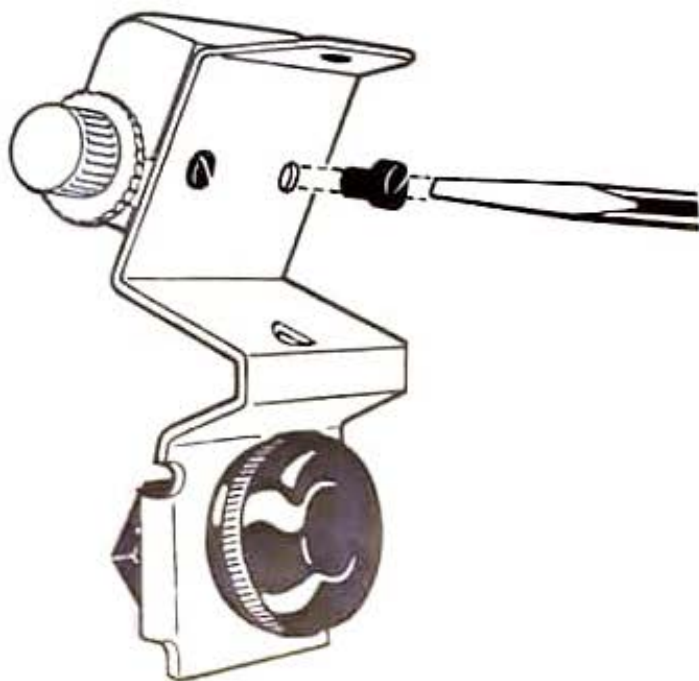

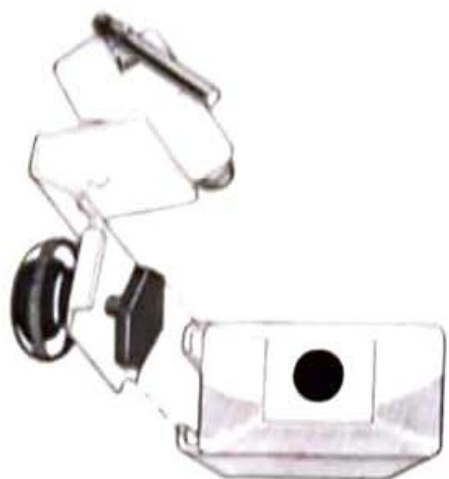

Den Sechskantkopf des Spannungshalters am linken Ende der Antriebsstange einführen.
Den Spannungshalter bis hinter die Mittelstellung 0 schieben und festziehen.

Mittels 4 mm Imbus-Steckschlüssel die 2 Halteschrauben für den Reihenzählanschlag am linken Schlitten entfernen.
Den Anschlag vorsichtig herausziehen.

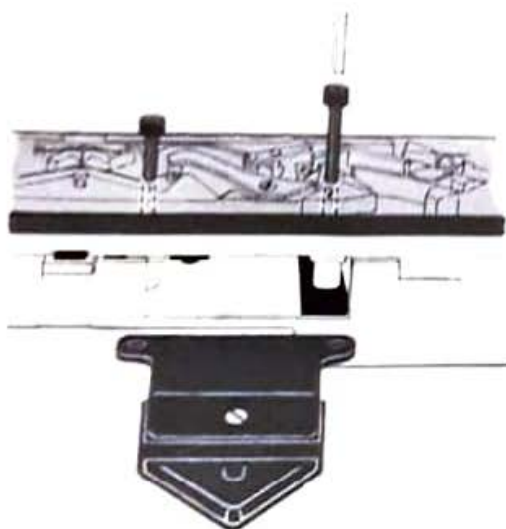

Mit dem entfernten Anschlag nun das neue, mit dem Motorantrieb gelieferte Anschlagstück einsetzen. Die 2 Imbusschrauben so einschrauben, daß die kürzere von beiden in dem Jacquard-Schieber sitzt.

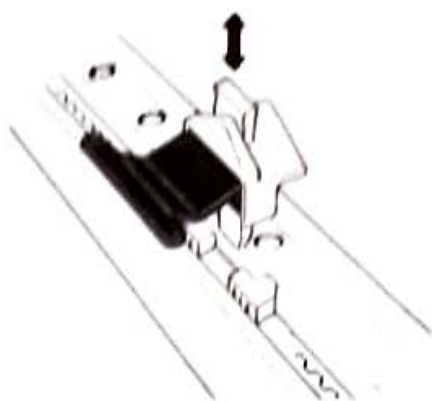
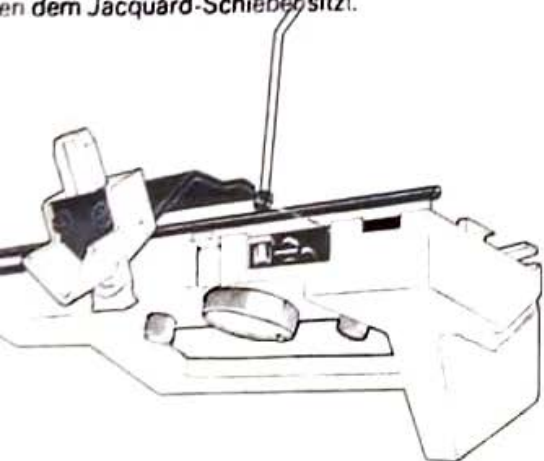

Hinteren Schlitten so bewegen, daß der Schieber im Reihenanschlag über dem Mitnehmerstück des Antriebes steht und sich damit kuppeln läßt.

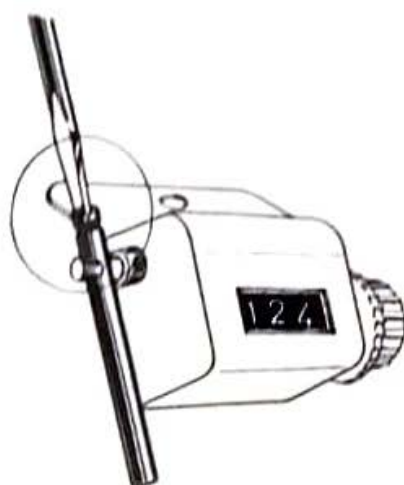

Mittels Schraubenzieher, durch Lösen und erneutes Festziehen der Stirnschraube, den Zählarm des Reihenzählers so einstellen, daß er jede gefahrene Reihe registriert.

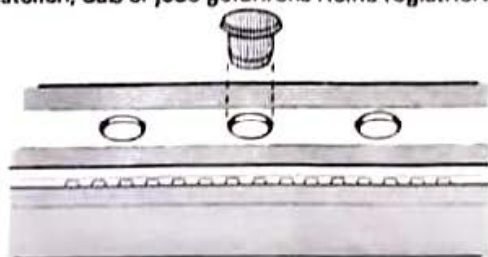

Die roten Pfropfen aus dem Antriebsgestänge entfernen.



Die Nummern auf dem Gestänge geben Aufschluß über das Maximum der möglichen Nadelanzahl.
Die **braunen** Nummern geben die letzte in Arbeitsstellung befindliche Nadel der **rechten** Gestrückkante an.
Die **schwarzen** Nummern geben die letzte in Arbeitsstellung befindliche Nadel der **linken** Gestrück-Kante an.

Gestrickbreite	50 Nadeln	150 Nadeln	180 Nadeln
Schaltstellung der Umschaltstecker	30	80	90
Erreichbare Reihenzahl pro Minute	30	25	21

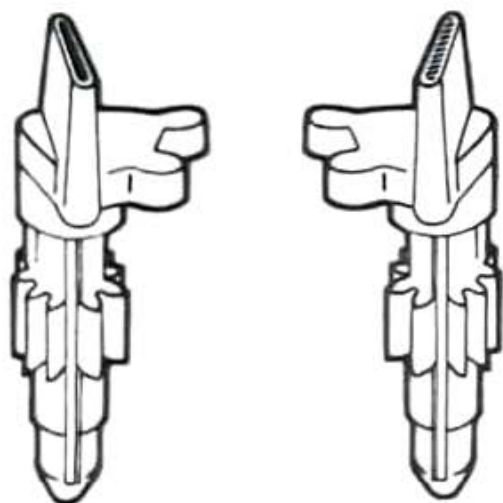

Wenn die Umschaltstecker in die Bohrungen am Gestänge gesteckt werden, bestimmt der Abstand zwischen ihnen die Länge der Strickreihe. Der braune Stecker ist rechts, der schwarze links einzusetzen. Bei Gegenlauf des Schlittens schalten die Stecker den Transport automatisch um.



Beim Einstecken oder Herausnehmen der Umschaltstecker muß die braune bzw. schwarze Marke rechtwinklig zum Gestänge stehen. Immer die große V-Nute (A) vom Stecker über den großen V-Zahn in der Bohrung einsetzen. Die Stecker fest nach unten drücken.

VORSICHT WENN DAS STRICKGERÄT NICHT BENÜTZT WIRD. WANDSTECKER VON WANDSTECKDOSE ENTFERNEN!

Die braune und schwarze Markierung steht rechtwinklig zum Gestänge, wenn der Schlitten steht rechtwinklig zum Steckern ist. Sie werden nach links zeigen, wenn der Schlitten links außerhalb - oder nach rechts zeigen, wenn der Schlitten rechts außerhalb des Steckerbereichs steht.

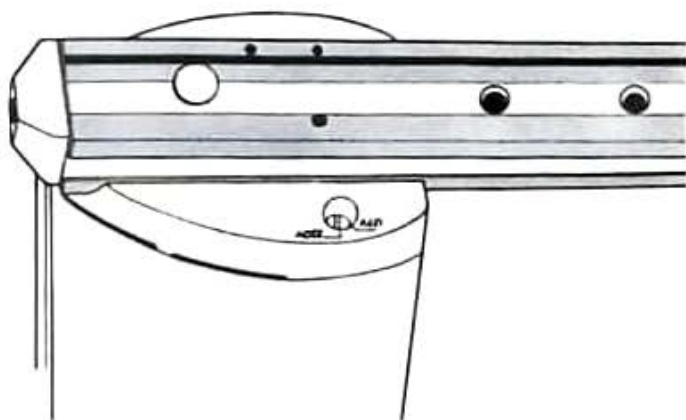

Darauf achten, daß der Motor auf die richtige Spannung eingestellt ist.

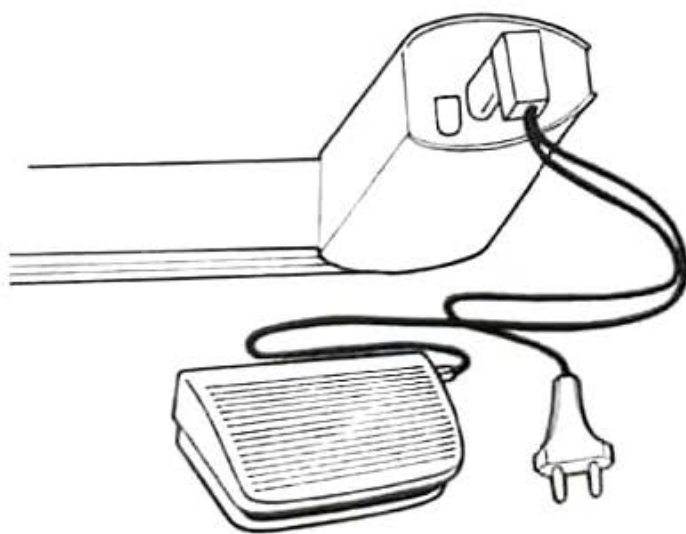

Den Fußanlasser-Stecker von unten am Motorgehäuse einstecken und den Wandstecker mit einer Wandsteckdose verhindern. Zum Stricken den Deckel des Breitform-Fußanlassers nach unten treten. Wenn der Schlitten nach dem Zunehmen beim Stricken nicht die volle Reihe strickt, müssen die Umschaltstecker entsprechend versetzt werden oder Sie können von Hand den Schlitten bedienen, - nötigenfalls den Schieber im Reihenanschlag hochziehen und dadurch den Motorantrieb ausschalten.