

# COMMENT UTILISER ET JOUIR AU MIEUX DE VOTRE MACHINE A TRICOTER

## KH-940





2. TOUCHE MIROIR .....	41
3. TOUCHE DOUBLE LARGEUR .....	43
4. TOUCHE DOUBLE LONGUEUR .....	45
5. TOUCHE RENVERSE .....	46
6. TOUCHE KHC .....	46
Si vous utilisez la touche KHC sans le Change-Couleur Un Lit .....	46
Si vous utilisez le Change-Couleur Un Lit (KHC) .....	47
Jacquard .....	48
Mailles ramassees multicolores et mailles glissees multicolores .....	48
7. TOUCHE KRC .....	49
Si vous utilisez le Change-Coleur Double Lit (KRC) .....	49
LISTE DES TOUCHES DE VARIATION .....	51
<b>PROGRAMME MEMO</b> .....	<b>52</b>
Indication à l'écran-mémo par une touche .....	52
COMMENT PROGRAMMER .....	53
1. Comment entrer des informations-mémo .....	53
2. Comment effacer des informations-mémo .....	54
CONTENU MEMO DES MOTIFS REPRIS DANS LE GUIDE .....	55
<b>PROGRAMME D'ENTREE POUR VOS MOTIFS</b> .....	<b>57</b>
Touche Données et Lampe Données .....	57
*Capacité de la memoire pour votre motif .....	57
COMMENT PROGRAMMER (PROGRAMME ENTREE) .....	58
1. Comment enregistrer votre motif .....	58
*Indication de la lampe Données si un rang du motif comporte plus de 11 mailles .....	60
*Comment entrer plusieurs fois les mêmes données d'un motif .....	61
*S'il n'y a plus de données à entrer pour le reste du motif .....	61
2. Comment effacer un motif personnel .....	61
*Dans quel ordre apparaissent les numéros des motifs dans le programme Entrée .....	62
<b>REMARQUES LORSQUE VOUS CREEZ VOTRE PROPRE MOTIF</b> .....	<b>62</b>
<b>PROGRAMME CONTROLE</b> .....	<b>63</b>
COMMENT PROGRAMMER (PROGRAMME DE CONTROLE) .....	63
1. Contrôle du numéro de motif que vous avez enregistré .....	63
2. Contrôle des données du motif que vous avez enreoisitrées .....	63
Methode 1 — Contrôle des donnees du motif a l'aide de la lampe donnees .....	64
Si vous avez fait une erreur en cours de programme .....	65
Methode 2 — Contrôl du motif a l'aide de l'avertisseur son ore .....	65
Si vous avez fait une erreur en cours de programme .....	66
<b>PROGRAMME SPECIAL</b> .....	<b>67</b>
COMMENT TRICOTER UN MOTIF A PARTIR DU MILIEU .....	67
COMMENT TRICOTER PLUSIEURS RANGS AU POINT JERSEY ENTRE LE TRICOT A MOTIF ...	69
*Tricoter le motif à partir du premier rang .....	69
*Fonction de la touche démarrage .....	70
COMMENT CHANGER LA POSITION D'UNE TOUCHE DE VARIATION PENDANT QUE VOUS	
TRICOTEZ LE MOTIF .....	70
1. Changer les touches Inversé, Double Largeur, Miroir ou KHC .....	70
2. Changer les touches Double Longueur ou Renversé .....	71

## LECTEUR DE DISQUETTE

<b>QU'EST-CE QU'UNE DISQUETTE</b> .....	<b>73</b>
<b>NOMS DES PIECES</b> .....	<b>73</b>
<b>AVANT DE PROGRAMMER</b> .....	<b>73</b>
<b>COMMENT FORMATER VOS DISQUETTES</b> .....	<b>74</b>

2. TOUCHE MIROIR .....	41
3. TOUCHE DOUBLE LARGEUR .....	43
4. TOUCHE DOUBLE LONGUEUR .....	45
5. TOUCHE RENVERSE .....	46
6. TOUCHE KHC .....	46
Si vous utilisez la touche KHC sans le Change-Couleur Un Lit .....	46
Si vous utilisez le Change-Couleur Un Lit (KHC) .....	47
Jacquard .....	48
Mailles ramassees multicolores et mailles glissees multicolores .....	48
7. TOUCHE KRC .....	49
Si vous utilisez le Change-Coleur Double Lit (KRC) .....	49
LISTE DES TOUCHES DE VARIATION .....	51
<b>PROGRAMME MEMO</b> .....	<b>52</b>
Indication à l'écran-mémo par une touche .....	52
COMMENT PROGRAMMER .....	53
1. Comment entrer des informations-mémo .....	53
2. Comment effacer des informations-mémo .....	54
CONTENU MEMO DES MOTIFS REPRIS DANS LE GUIDE .....	55
<b>PROGRAMME D'ENTREE POUR VOS MOTIFS</b> .....	<b>57</b>
Touche Données et Lampe Données .....	57
*Capacité de la memoire pour votre motif .....	57
COMMENT PROGRAMMER (PROGRAMME ENTREE) .....	58
1. Comment enregistrer votre motif .....	58
*Indication de la lampe Données si un rang du motif comporte plus de 11 mailles .....	60
*Comment entrer plusieurs fois les mêmes données d'un motif .....	61
*S'il n'y a plus de données à entrer pour le reste du motif .....	61
2. Comment effacer un motif personnel .....	61
*Dans quel ordre apparaissent les numéros des motifs dans le programme Entrée .....	62
<b>REMARQUES LORSQUE VOUS CREEZ VOTRE PROPRE MOTIF</b> .....	<b>62</b>
<b>PROGRAMME CONTROLE</b> .....	<b>63</b>
COMMENT PROGRAMMER (PROGRAMME DE CONTROLE) .....	63
1. Contrôle du numéro de motif que vous avez enregistré .....	63
2. Contrôle des données du motif que vous avez enreoisitrées .....	63
Methode 1 — Contrôle des donnees du motif a l'aide de la lampe donnees .....	64
Si vous avez fait une erreur en cours de programme .....	65
Methode 2 — Contrôl du motif a l'aide de l'avertisseur son ore .....	65
Si vous avez fait une erreur en cours de programme .....	66
<b>PROGRAMME SPECIAL</b> .....	<b>67</b>
COMMENT TRICOTER UN MOTIF A PARTIR DU MILIEU .....	67
COMMENT TRICOTER PLUSIEURS RANGS AU POINT JERSEY ENTRE LE TRICOT A MOTIF ...	69
*Tricoter le motif à partir du premier rang .....	69
*Fonction de la touche démarrage .....	70
COMMENT CHANGER LA POSITION D'UNE TOUCHE DE VARIATION PENDANT QUE VOUS	
TRICOTEZ LE MOTIF .....	70
1. Changer les touches Inversé, Double Largeur, Miroir ou KHC .....	70
2. Changer les touches Double Longueur ou Renversé .....	71

## LECTEUR DE DISQUETTE

<b>QU'EST-CE QU'UNE DISQUETTE</b> .....	<b>73</b>
<b>NOMS DES PIECES</b> .....	<b>73</b>
<b>AVANT DE PROGRAMMER</b> .....	<b>73</b>
<b>COMMENT FORMATER VOS DISQUETTES</b> .....	<b>73</b>

2. Tricot à motif dentelle ou dentelle fermée .....	116
Rabattre des mailles .....	116
Ajouter des mailles .....	117
3. Tricot intarsia .....	118
Rabattre des mailles .....	118
Ajouter des mailles .....	119
<b>COMMENT DONNER FORME A UNE ENCOLURE .....</b>	<b>119</b>
Utilisation du levier de maintien de came .....	119
Tricot jersey et tricot double face .....	119
Tricot à motif .....	121
*Touche M .....	122
Utilisation du fil de montage .....	123
Motif dentelle ou dentelle fermée .....	123
Transférer une partie du tricot sur le fil perdu .....	125
Tricot jersey et tricot double face .....	125
Tricot à motif .....	125
Motif en dentelle et dentelle fermée .....	126
Tricot intarsia .....	126
<b>COMMENT MONTER UN BORD FINI .....</b>	<b>127</b>
Méthode d'enroulement "E" .....	127
Utilisation du crochet de travail .....	128
<b>COMMENT MONTER UN OUVRAGE .....</b>	<b>130</b>
Tricot perdu .....	130
<b>FINITION .....</b>	<b>131</b>
Utilisation de l'aiguille à tapisserie .....	131
Utilisation du crochet de travail .....	132
<b>TRICOT PERDU .....</b>	<b>133</b>
<b>COMMENT REALISER UNE COUTURE .....</b>	<b>134</b>
<b>COMMENT UTILISER LE CROCHET DE TRAVAIL .....</b>	<b>134</b>
Tricoter des cotes a la main .....	134
<b>COMMENT REALISER UN OURLET .....</b>	<b>136</b>
Ourlet en jersey .....	136
Ourlets a picots .....	137
Ourlet elastique 1x1 .....	139
<b>MOTIF A MAILLES CROISEES .....</b>	<b>140</b>
<b>TRICOT TUBE .....</b>	<b>140</b>
<b>COMMENT REALISER UNE BOUTONNIERE .....</b>	<b>141</b>
<b>COUTURE .....</b>	<b>142</b>
Bâtir avec du fil de fauilure ou du fil de bâti. ....	142
Couture .....	142

## CONSEILS PRATIQUES

<b>LORSQUE VOUS TRICOTEZ .....</b>	<b>144</b>
<b>SI VOUS NE PARVENEZ PAS A TRICOTER REGULIEREMENT .....</b>	<b>144</b>
1. Les aiguilles ne saisissent pas bien le fil .....	144
2. Le chariot K est difficile à manier .....	144
3. Les mailles ne se forment pas correctement .....	144
4. Comment resaisir une maille lâchée .....	144
*Reprendre une maille lâchée .....	145
*Reprendre une maille tombée de plusieurs rangs .....	145



<b>COMMENT SAUVEGARDER LES DONNEES D'UN MOTIF</b> .....	75
<b>COMMENT CHARGER LES DONNEES D'UN MOTIF</b> .....	76
<b>COMMENT EFFACER LES DONNE D'UN MOTIF</b> .....	77

<b>JACQUARD</b> .....	78
SELECTEUR 1 .....	78
*Si vous devez tricoter un ou plusieurs rangs à l'aide du fil principal uniquement .....	80
SELECTEUR 2 .....	80
*Tricoter un motif jacquard (Sélecteur 2) .....	81
<b>MOTIF A MAILLES RAMASSEES (TUCK)</b> .....	83
<b>MOTIF A MAILLES RAMASSEES OUVERT</b> .....	84
<b>MOTIF A MAILLES RAMASSEES MULTICOLORE</b> .....	86
<b>MOTIF A MAILLES GLISSEES (SKIP)</b> .....	88
<b>MOTIF A MAILLES GLISSEES MULTICOLORE</b> .....	89
<b>MOTIF TISSAGE</b> .....	91
*Si vous utilisez plus de deux fils de tissage... .....	93
*Saisir des mailles .....	93
*Enrouler des mailles .....	94
*Si vous devez tricoter quelques rangs avec le fil principal uniquement .....	94
<b>MOTIF EN DENTELLE FILEE</b> .....	95
SELECTEUR 1 .....	95
*Saisir des mailles .....	97
SELECTEUR 2 .....	97
<b>MOTIF EN DENTELLE; MOTIF EN DENTELLE FERMEE</b> .....	100
SELECTEUR 1 .....	100
*Comment fixer le chariot L .....	100
SELECTEUR 2 .....	102
<b>MELANGE DE DENTELLE ET DE DENTELLE FERMEE</b> .....	103
<b>MOTIF DOUBLE FACE</b> .....	104
<b>CHANGER DE FIL PRINCIPAL ET DE FIL SECONDAIRE</b> .....	106
<b>TUCK DOUBLE FACE</b> .....	107
<b>TRICOT INTARSIA</b> .....	108

## **CONFECTION D'UN VETEMENT**

<b>COMMENT TRANSFERER DES MAILLES</b> .....	110
<b>COMMENT AJOUTER DES MAILLES</b> .....	110
AJOUTER UNE MAILLE .....	110
Méthode simple .....	110
Méthode professionnelle .....	111
AJOUTER PLUSIEURS MAILLES .....	111
<b>COMMENT RABATTRE DES MAILLES</b> .....	112
RAVATTRE UNE MAILLE .....	112
Méthode simple .....	112
Méthode professionnelle .....	112
RABATTRE PLUSIEURS MAILLES .....	113
<b>TRICOT PARTIEL</b> .....	114
1. Jersey et tricot à motif .....	114
Rabattre des mailles .....	114
.....	115

# COMMENT UTILISER LA MACHINE A TRICOTER

## NOM DES PIECES MACHINE ET CHARIOT K

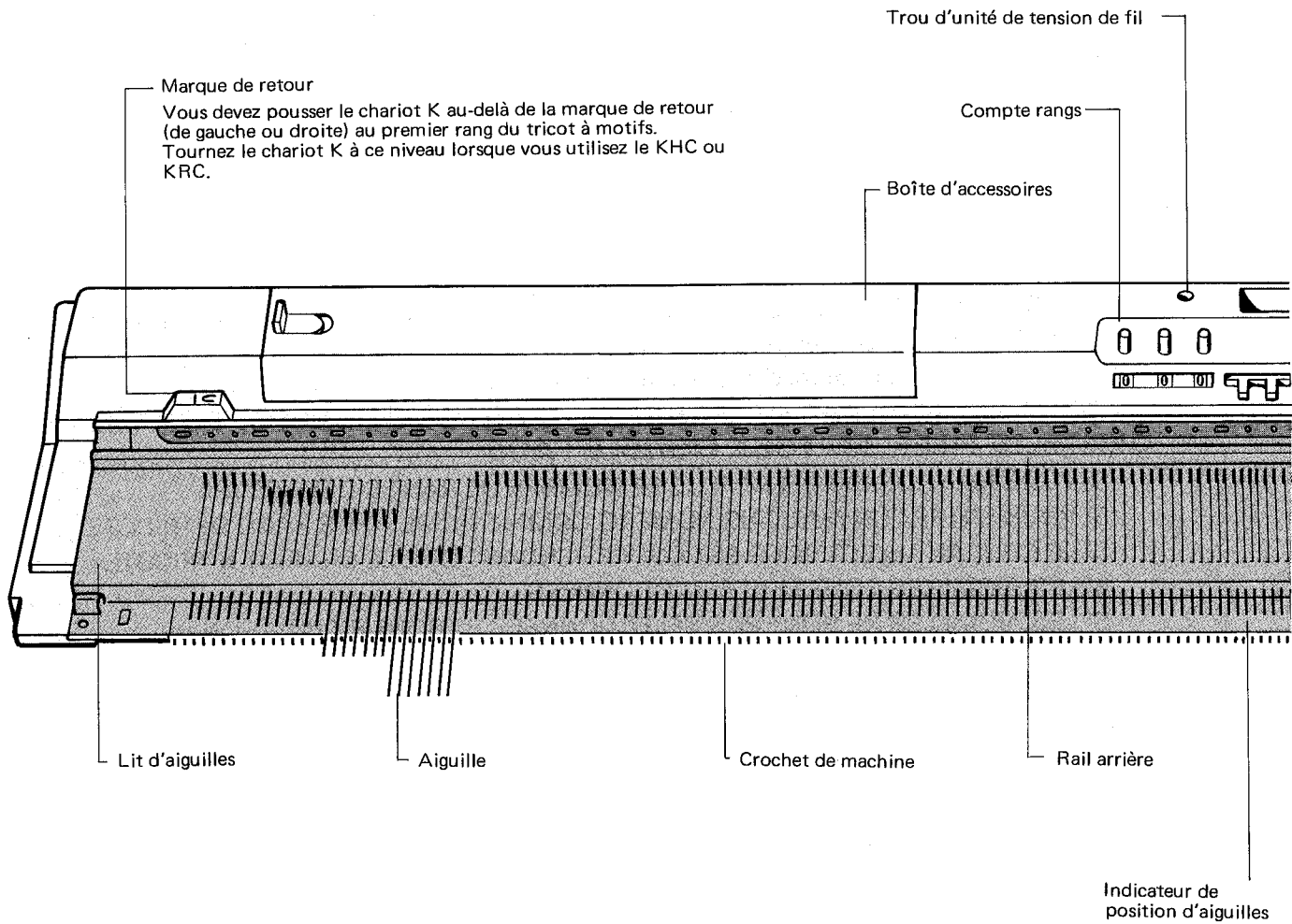

## VALISE

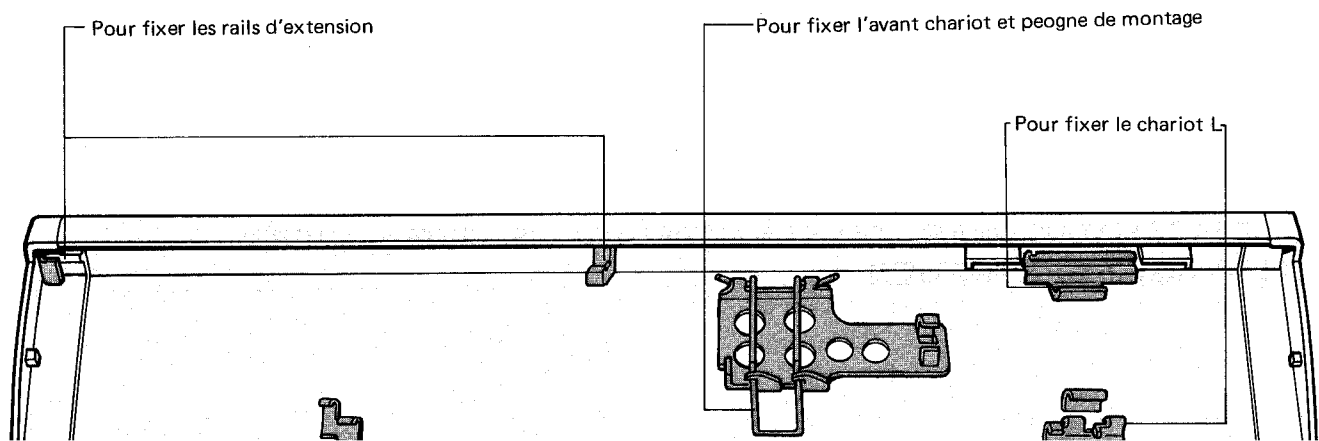



1. Tricot jersey et tricot double face .....	146
Le chariot se bloque .....	147
2. Si vous voulez détricoter des rangs .....	148
<b>SI VOUS FAITES DES ERREURS EN TRICOTANT</b>	
- Tricot à motif .....	149
1. Le chariot K se bloque .....	149
S'il s'agit d'un tricot à motif en dentelle filee .....	149
2. Si vous voulez détricoter des rangs .....	151
3. Si les aiguilles sélectionnées sont repoussées en arrière par inadvertance .....	151
<b>SI VOUS FAITES DES ERREURS EN TRICOTANT</b>	
- Dentelle ou dentelle fermée .....	151
1. Le chariot se bloque .....	151
2. Si vous voulez détricoter des rangs .....	152
3. Si vous faites glisser le chariot L pour tricoter un rang supplémentaire .....	152
4. Si les aiguilles sélectionnées sont repoussées en arrière par inadvertance .....	153
<b>SI VOUS FAITES DES ERREURS EN TRICOTANT</b>	
- Tricot intarsia .....	153
1. Si le chariot se bloque .....	153
2. Si vous voulez détricoter plusieurs rangs .....	153
<b>JACQUARD, MAILLES RAMASSEES, MAILLES GLISSEES, TISSAGE, DENTELLE FILEE, EN TUCK DOUBLE FACE .....</b>	<b>154</b>
SI VOUS NE VOUS RAPPELEZ PLUS LE NOMBRE DE RANGS DETRICOTES .....	154
SI VOUS ENTREZ UN MAUVAIS NUMERO COMME NUMERO DE RANG DETRICOTE .....	155
SI LE COURANT ELECTRIQUE EST COUPE PENDANT QUE LE CHARIOT K TRICOTE .....	155
SI LES AIGUILLES SONT MAL SELECTIONNEES .....	156
SI LES AIGUILLES NE SONT PAS SELECTIONNEES ET SONT EN POSITION B .....	157
SI LA LETTRE (E) CLIGNOTE A L'ECRAN-MEMO .....	157
<b>SI L'AIGUILLE EST PLIEE .....</b>	<b>157</b>
<b>EN PROGRAMME ENTREE (INPUT) .....</b>	<b>159</b>
SI VOUS AVEZ MAL UTILISE LES TOUCHES <input type="checkbox"/> ET <input type="checkbox"/> .....	159
SI LE NOMBRE DE RANGS QUE VOUS POUVEZ UTILISER POUR VOTRE MOTIF EST (O) OU N'EST PAS SUFFISANT POUR LE MOTIF QUE VOUS VOULEZ REALISER .....	160
1. Arrêtez le programma Motif .....	161
2. Effacez l'autre motif .....	161
3. Programme Motif .....	161
SI L'ECRAN N'AFFICHE PAS LE NUMERO DU MOTIF .....	162
1. L'écran n'affiche pas le numéro du motif même lorsque la touche INPUT est activée ....	162
2. Programme Motif .....	162
SI VOUS VOULEZ VERIFIER LA POSITION DES DONNEES DU MOTIF PENDANT QUE VOUS ENTREZ DES DONNEES .....	163
SI LE COURANT ELECTRIQUE EST COUPE PENDANT QUE VOUS ENTREZ LES DONNEES D'UN MOTIF .....	163
<b>UTILISATION DU FLOPPY DISK .....</b>	<b>164</b>
QUE FAIRE LORSQU'UN MESSAGE D'ERREUR APPARAIT? .....	164
Message d'erreur .....	164
SI LA LAMPE D'AVERTISSEMENT "PILES USEES" S'ALLUME (SI VOUS UTILISEZ DES PILES) .....	166
QUE FAIRE SI VOUS VOULEZ COPIER UN MOTIF D'UNE DISQUETTE A L'AUTRE? .....	166
<b>NETTOYAGE ET ENTRETIEN .....</b>	<b>167</b>

# TABLEAU DE COMMANDES

Dans ce manuel, les indications du tableau de commande sont mentionnées en anglais.

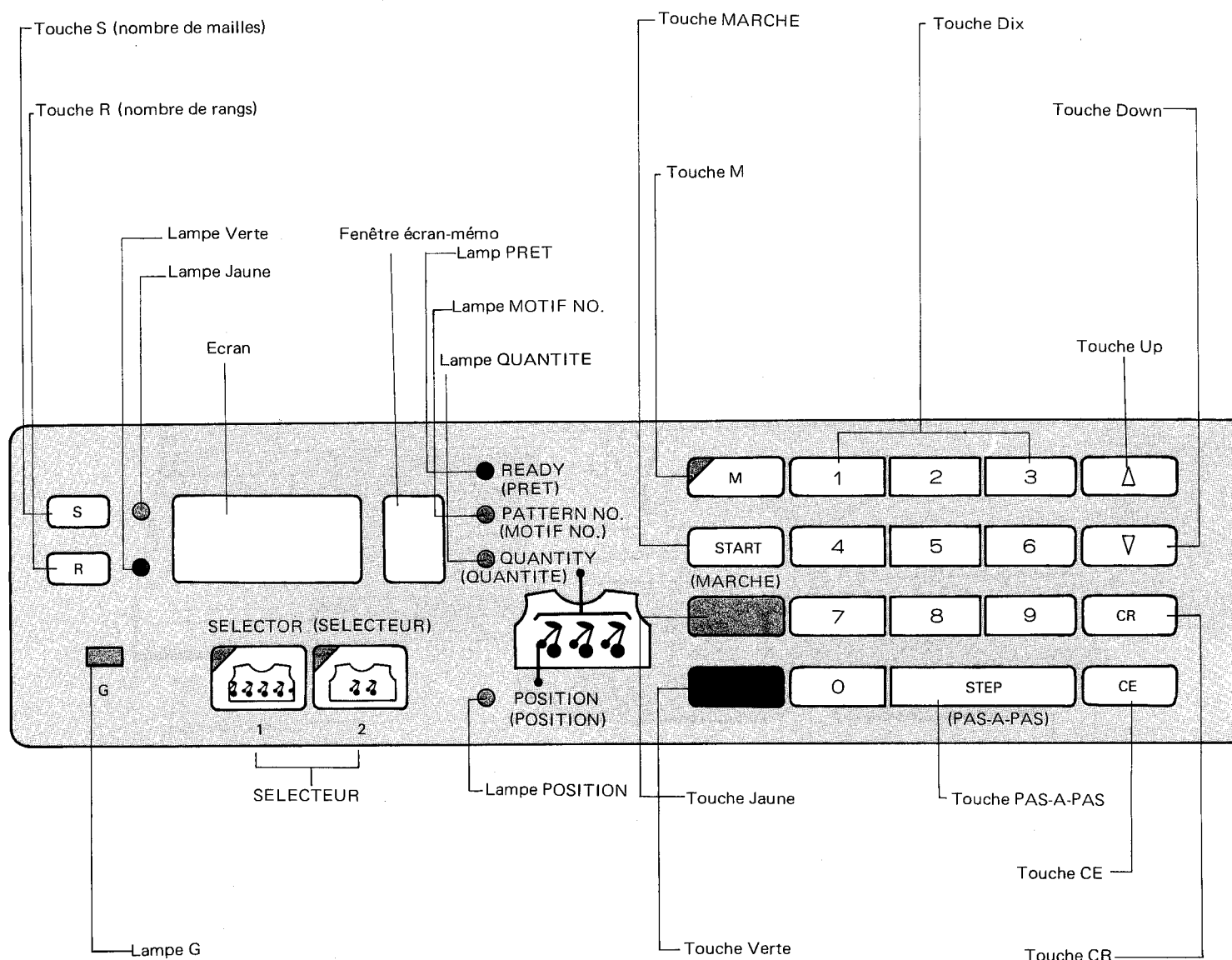

\* Si vous utilisez le chariot G (un accessoire que vous pouvez acheter séparément, en option), la lampe G indique que la machine est prête à travailler avec le chariot G.



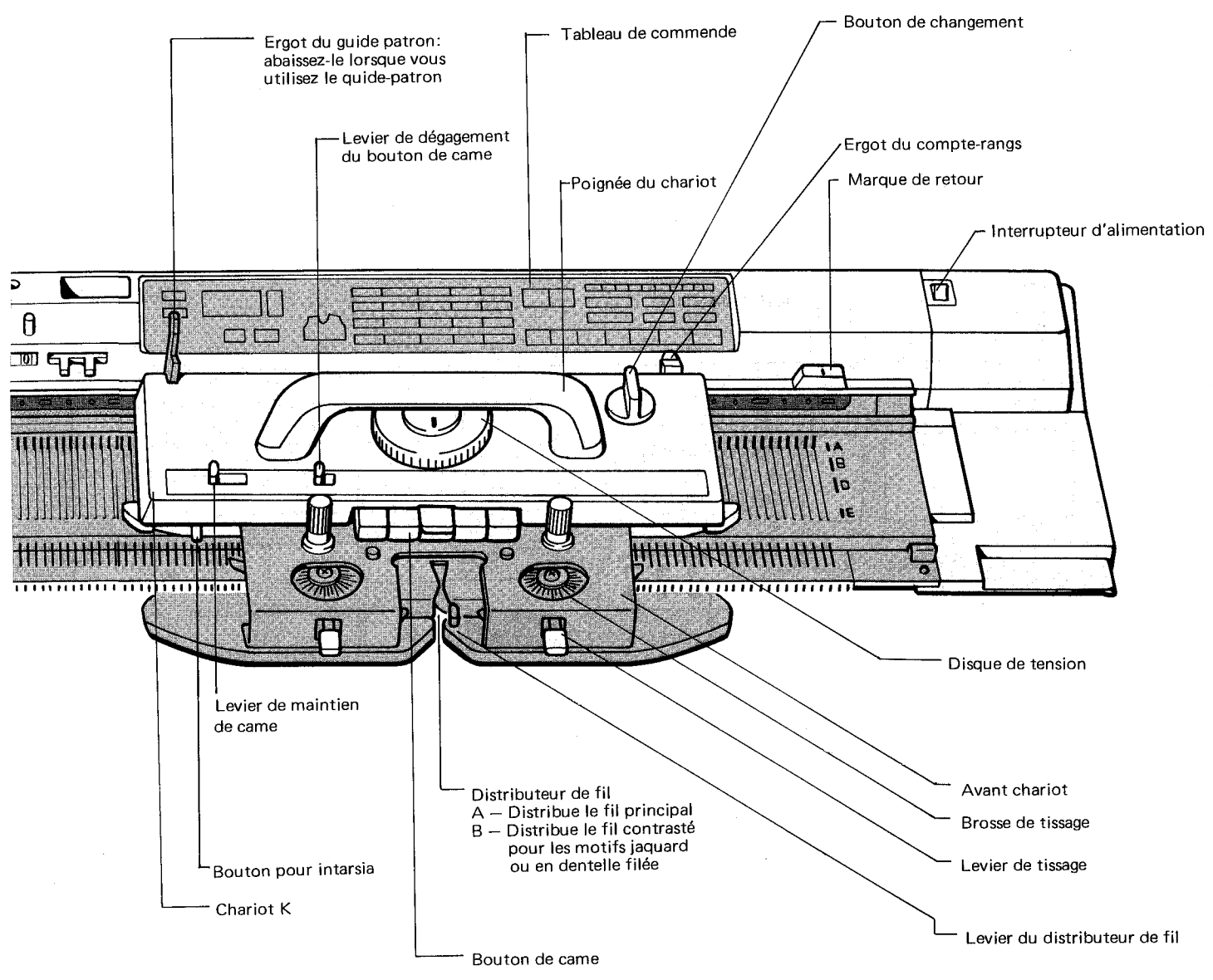

**AIGUILLE**

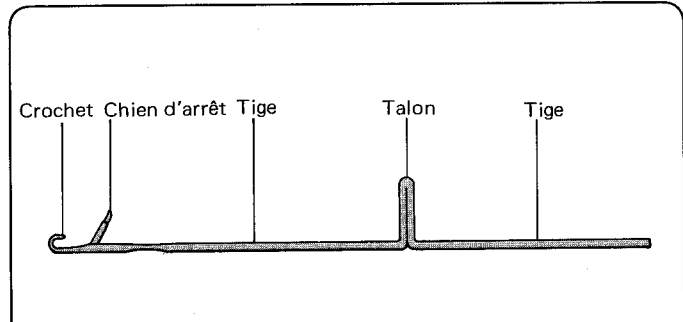

# ACCESSOIRES

Guide des motifs



Feuille de dessin



Unité de tension

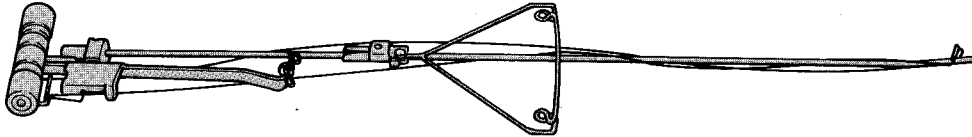

Peigne de montage



Rail d'extension



Chariot L

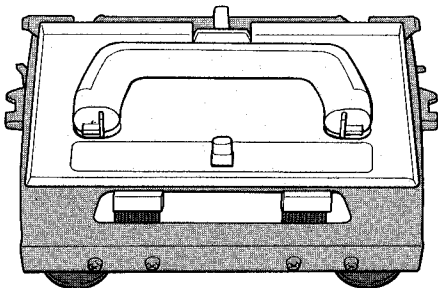

Cordon d'alimentation

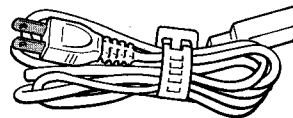



Disque Volume  
Utilisez cette molette pour régler le volume de l'avertisseur sonore.

Touche Données

Touche Gauche  
Touche Droite

Touche ENTREE

Lampe Données

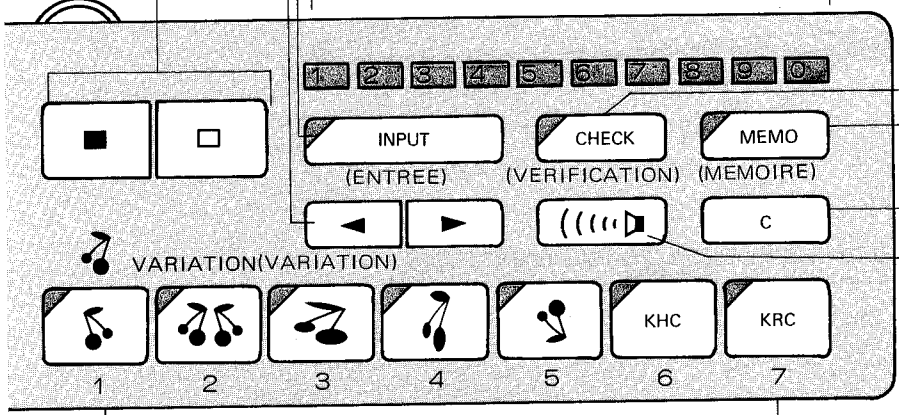

Touche VERIFICATION

Touche MEMOIRE

Touche C

Touche Avertisseur

Touche VARIATION

- ① Touche inversé
- ② Touche miroir
- ③ Touche double largeur
- ④ Touche double longueur
- ⑤ Touche renversé
- ⑥ Touche KHC
- ⑦ Touche KRC

# PREPARATION DE LA MACHINE A TRICOTER

①

Placez la machine sur une table stable, la poignée de la boîte vous faisant face, et détachez les fixations. Soulevez le couvercle de la valise et tirez-le vers vous pour le dégager.

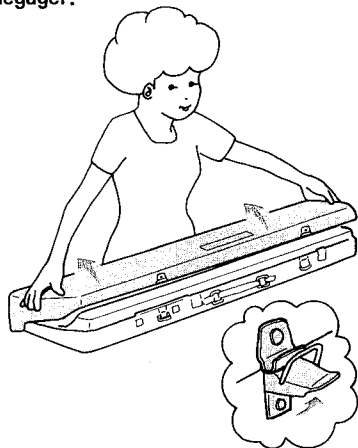

②

Duvrez la boîte d'accessoires.

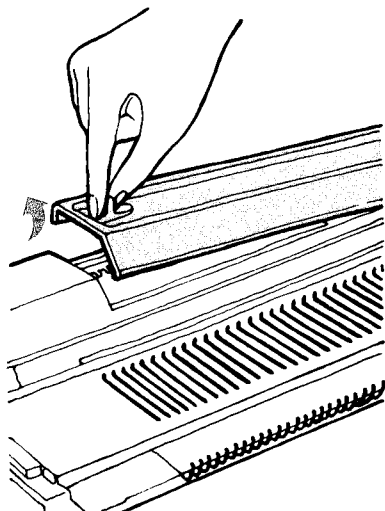

③

Retirez les deux verrous de fixation de la boîte d'accessoires.

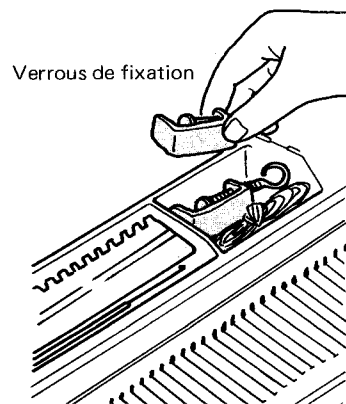

④

Attachez la machine à la table à l'aide des verrous de fixation.

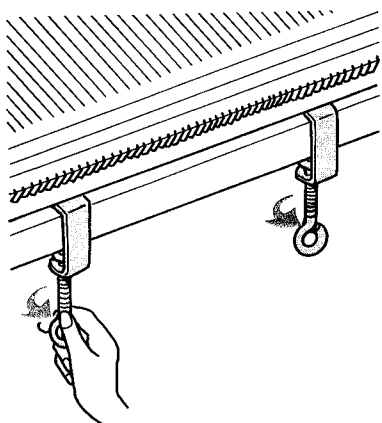

⑤

Desserez le bouton et retirez le loquet de fixation du chariot.

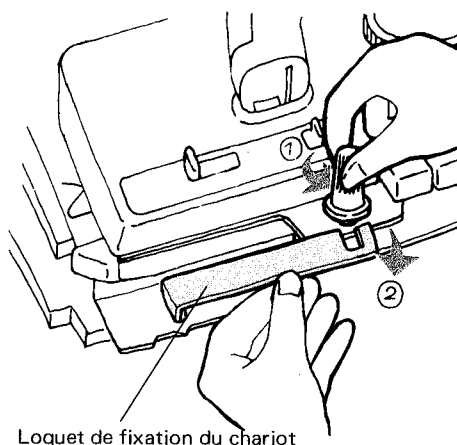

⑥

Retirez l'avant-chariot de la valise.

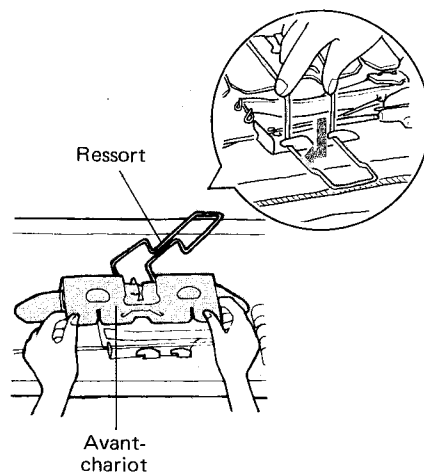

⑦

Vissez l'avant-chariot sur le chariot K.

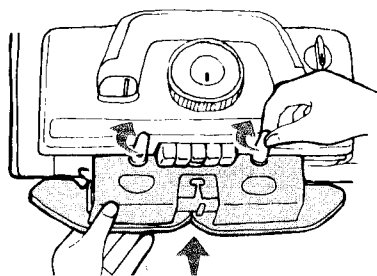

⑧

Tirez la poignée du chariot vers vous et glissez le chariot vers la droite.

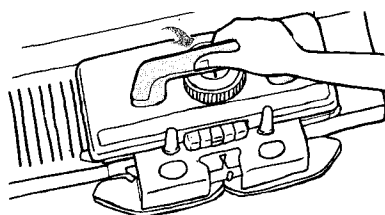

⑨

Retirez l'unité de tension de fil dans l'ordre indiqué.

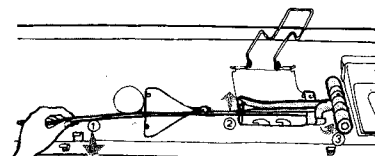

Crochet aiguille



Crochet de travail

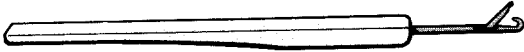

Outils de transfert

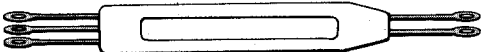
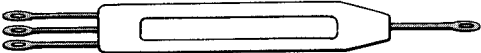

Poussoir d'aiguilles

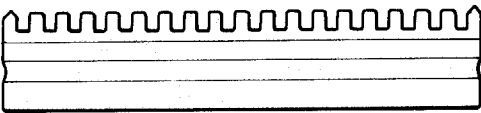

Fil de montage



Aiguille à tapisserie



Aiguille de rechange

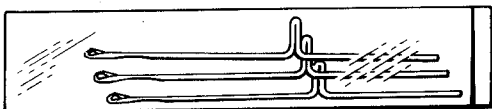

Verrous de fixation

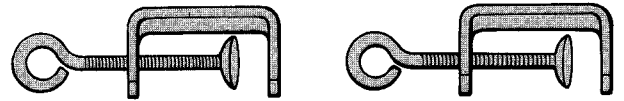

Poids à griffes

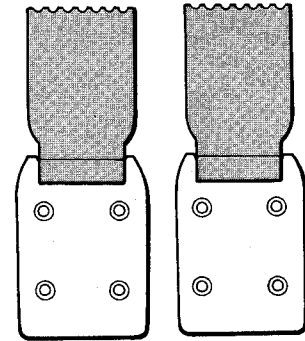

Brosse



Distributeur de fil double face

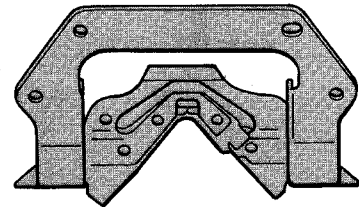

Plaque d'ouverture du clapet

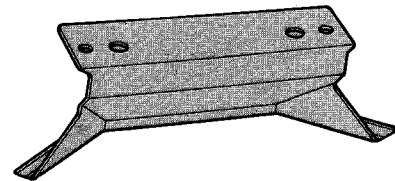

Huile

Paraffine



Loquet de fixation du chariot



# RANGER LA MACHINE A TRICOTER DANS LA VALISE

## CONDITIONS DE STOCKAGE

Placez la machine à tricoter dans la valise, comme indiqué.

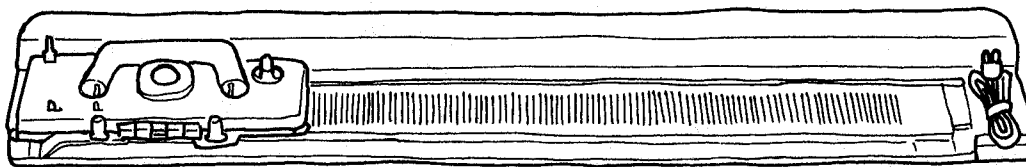
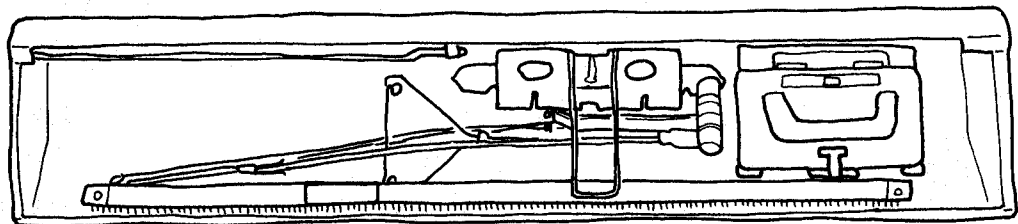

- ① Repliez la poignée de chariot. Poussez le bouton de dégagement et replacez le chariot L dans la valise.

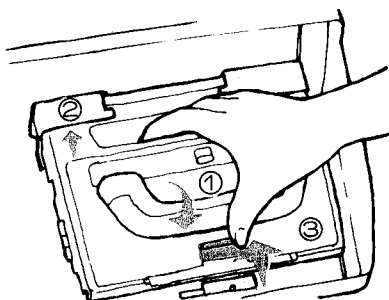

- ② Ajoutez le peigne de montage.

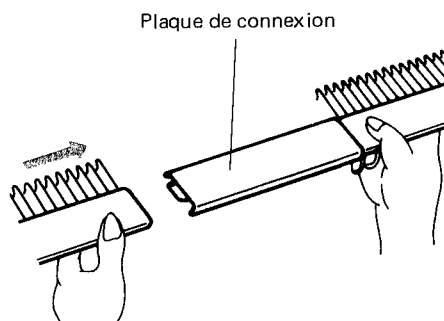

- ③ Après avoir tiré le ressort vers le haut, replacez le peigne de montage.

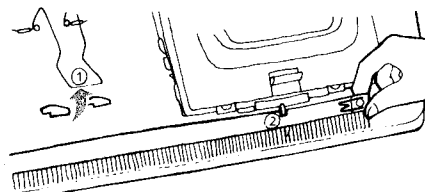

- ④ Pour retirez les rails d'extension.

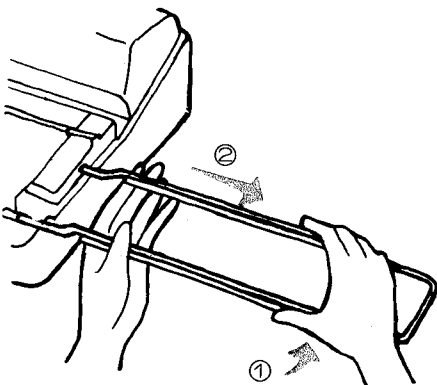

- ⑤ Placez les rails d'extension dans la valise.

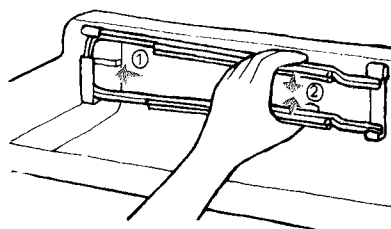

- ⑥ Repliez le bras du guide avant.

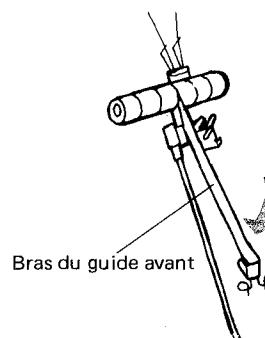



10

Dégagez les ressorts de tension de la tige.

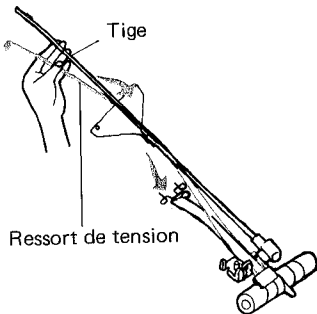

11

Tirez au maximum le bras du guide avant.

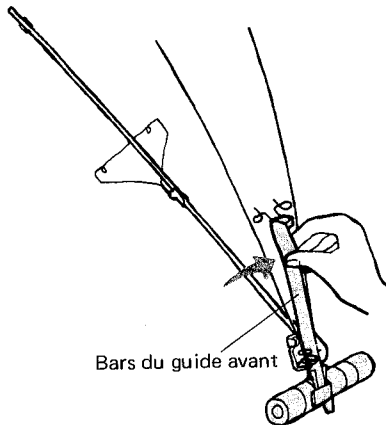

12

Tirez les ressorts de tension jusqu'à ce que vous entendiez "clac".

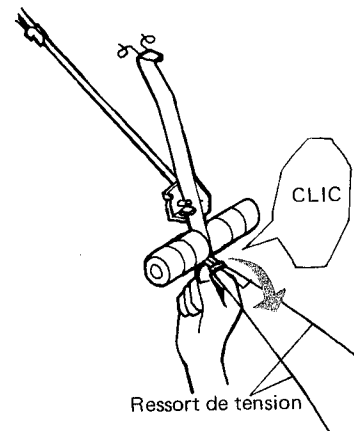

13

Soulevez le guide-fil arrière.

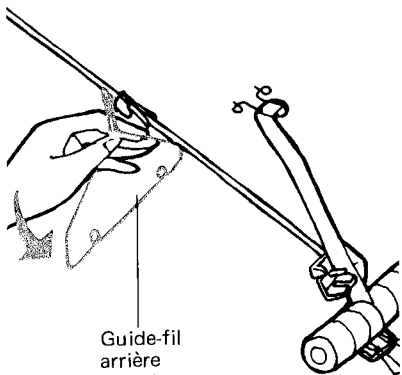

14

Introduisez l'extrémité de la tige dans le trou de la machine.

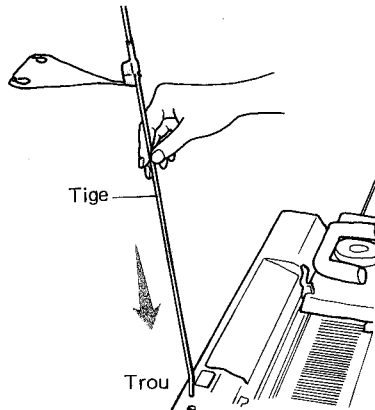

15

Retirez les rails d'extension de la valise.

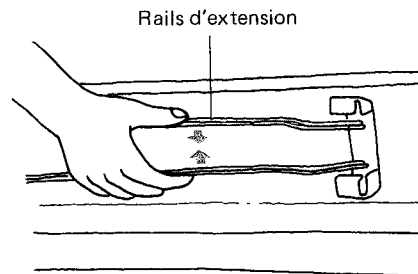

16

Introduisez les rails d'extension dans les trous de part et d'autre de la machine.

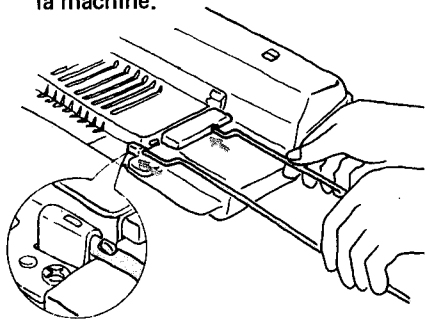

17

Après avoir mis la machine hors tension, enfichez une extrémité du câble d'alimentation dans la machine, et l'autre dans la prise secteur, puis faites basculer le commutateur d'alimentation sur ON. Vous ne devez pas brancher la machine si vous n'avez pas l'intention de programmer ni de tricoter un ouvrage à motif (en d'autres termes, si vous vous contentez de tricoter au point de jersey).

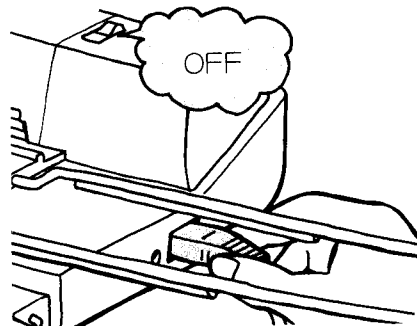

### ATTENTION !

N'UTILISEZ PAS ET NE LAISSEZ PAS LA MACHINE DANS LES CONDITIONS SUIVANTES.

- Sous un ensoleillement direct ou trop fort.
- Prés d'un radiateur ou une source de chaleur.
- En un endroit humide ou poussiéreux.

Après l'utilisation

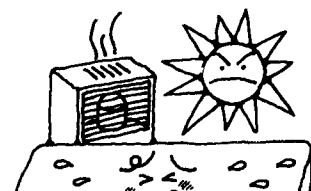
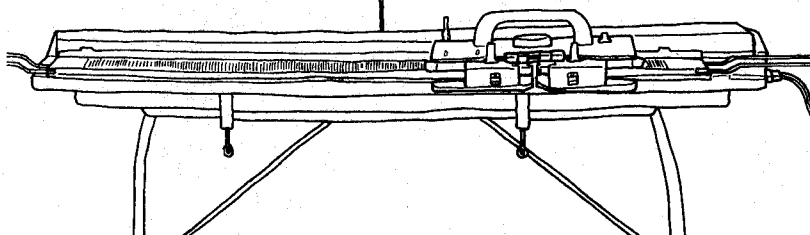

## PEIGNE DE MONTAGE

Vous pouvez raccourcir le peigne de montage (200 aiguilles) à 140 aiguilles ou à 60 aiguilles en retirant la plaque de connexion.

- 200 mailles

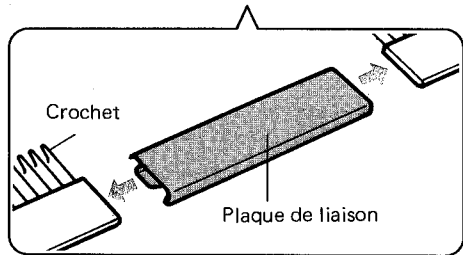

- 140 mailles



- 60 mailles



## POSITION DES AIGUILLES

De part et d'autre du lit d'aiguilles, apparaissent les marques A, B, D et E.

- A – Position de repos
- B – Position de travail (pour les ouvrages ordinaires)
- C – Position de tricot à motif (les aiguilles sélectionnées sont amenées dans cette position par le chariot K)
- D – Position de maintien (la maille "Tient" sur l'aiguille jusqu'à ce qu'elle soit relâchée. Utilisée pour mise en forme (chaussettes, ancolure, ravaudages)

\* Lorsque vous repliez la machine, ramenez les aiguilles en position A.

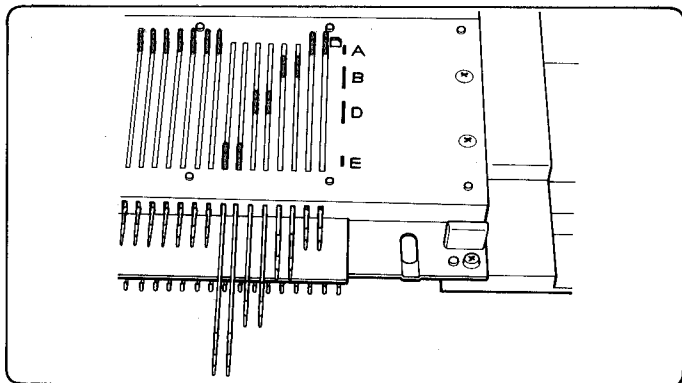

## CHARIOT L

Vous pouvez sélectionner les aiguilles et transférer les mailles automatiquement à l'aide du chariot L.

### Comment utiliser la plaque de connexion

Lorsque vous utilisez un peigne de montage à 140 ou 60 mailles.

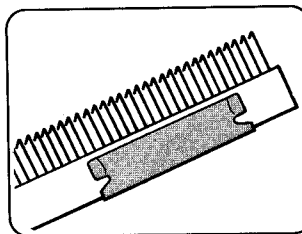

Utilisez la plaque de connexion comme le Clip. Pour ce faire, fixez la plaque de connexion au peigne de montage.

Lorsque vous utilisez un peigne de montage de 200 mailles.

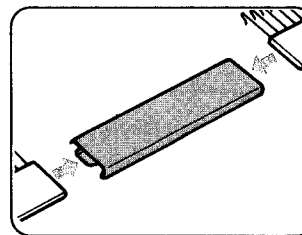

Assemblez les plus petits peignes de montage à la plaque de connexion.

## COMPTE RANGS

Le compte-rangs indique le nombre de rangs tricotés par le chariot K. Lorsque vous voulez remettre le compte-rangs à zéro, tournez le bouton dans le sens de la flèche.

\* Lorsque vous utilisez le compte-rangs, placez l'ergot du compte-rangs en position de travail.

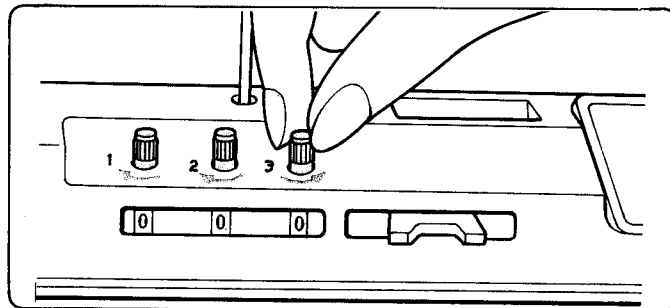

Position de travail

Position de repos

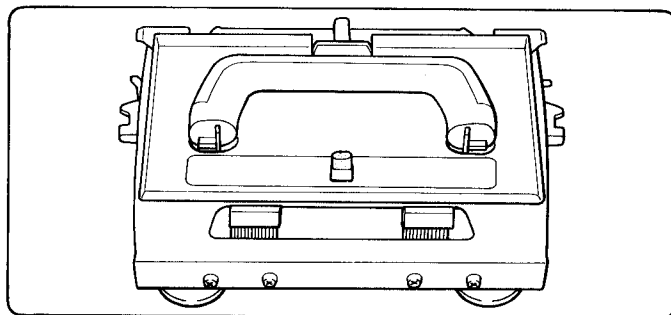
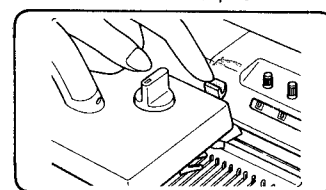
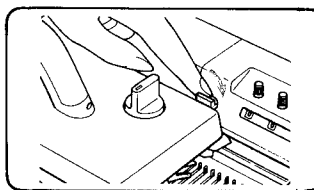

Levier de changement de dentelle

7

Repliez les ressorts de tension.

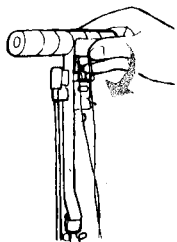

8

Enbobinez et attachez les ressorts de tension comme indiqué ci-dessous.

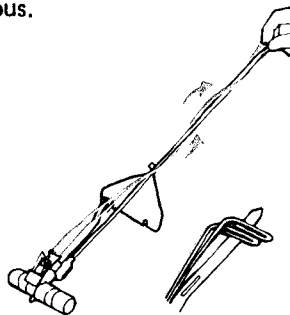

9

Placez le ressort de tension inférieur sur la tige.

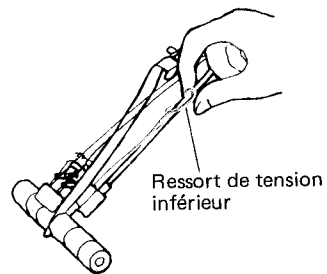

10

Repliez le guide-fil arrière.

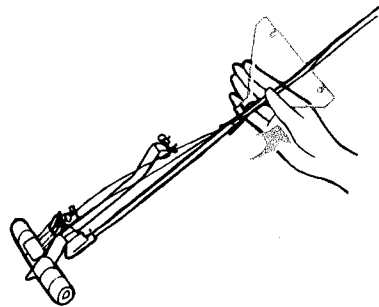

11

Posez l'unité de tension de fil dans la valise, dans l'ordre indiqué.

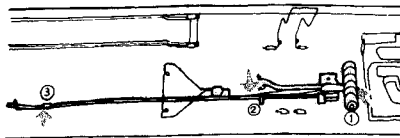

12

Dévissez les boutons et retirez l'avant-chariot du chariot K.

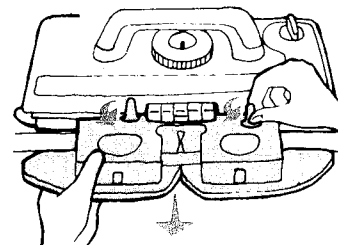

13

Placez l'avant-chariot dans la valise et attachez-le à l'aide du ressort prévu à cet effet.

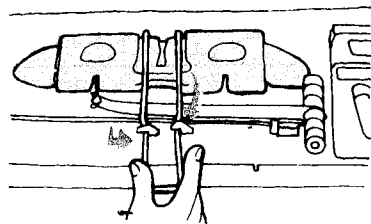

14

Introduisez le loquet de fixation du chariot dans le trou situé sur la partie gauche de la machine et verrouillez le chariot K. Repliez ensuite la poignée du chariot.

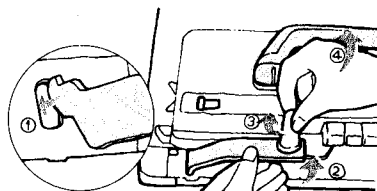

15

Retirez les verrous de fixation et replacez-les dans la boîte d'accessoires, avec les autres pièces.

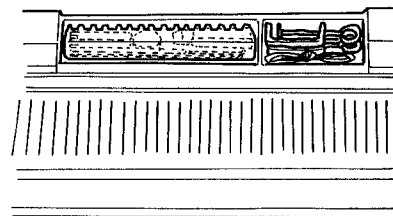

16

Rabattez le couvercle de la boîte d'accessoires. Après avoir mis la machine hors tension, retirez le câble d'alimentation et placez-le à droite du lit d'aiguilles.

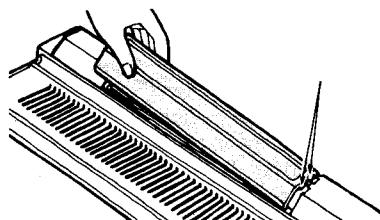

17

Tenez la partie supérieure de la valise et rabattez-la. Fermez les deux verrous de part et d'autre de la poignée.

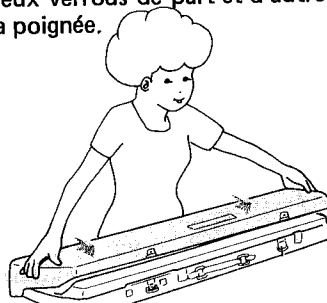

Ne laissez pas la machine dans les conditions suivantes:

1. Sous un ensoleillement direct ou trop fort.
2. Près d'un radiateur ou d'une source de chaleur.
3. En un endroit humide ou poussiéreux.

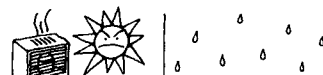

# UTILISATION ELEMENTAIRE DE LA MACHINE A TRICOTER

## TRICOT JERSEY

Le point jersey est la base du tricot. Exercez-vous jusqu'à ce que ce point vous devienne familier.

### 1. ENFILAGE DU FIL

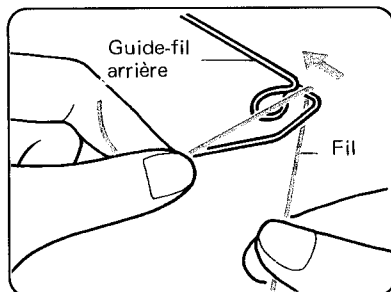
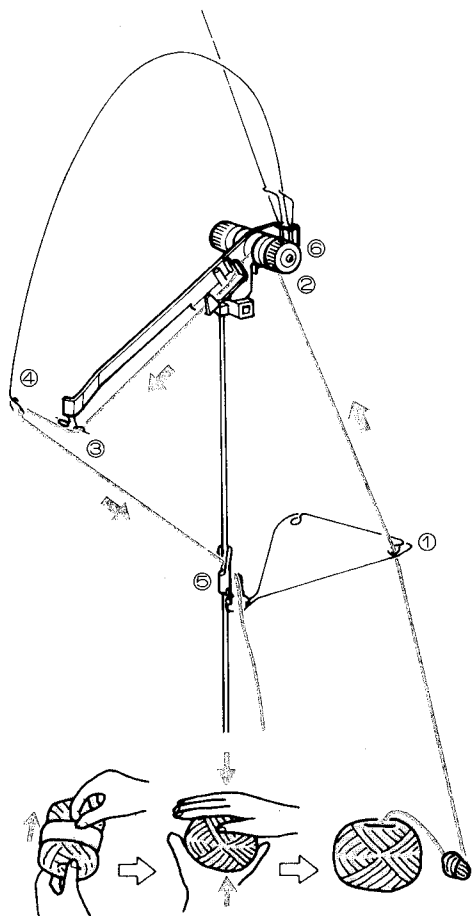

① Faites passer le fil en partant de la sphère et, en passant par le guide-fil arrière, faites le glisser à travers l'oeillet.

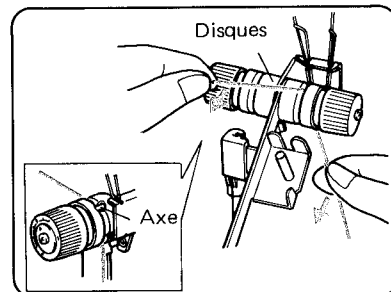

② Passez le fil sous la goupille entre les deux disques, à partir de l'arrière. (Tenez le fil comme indiqué ci-dessus et tirez-le vers vous afin qu'il passe sous la goupille.)

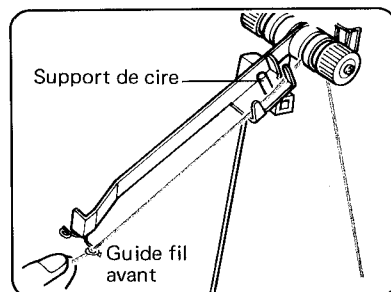

③ Enfilez le fil dans le guide-fil avant.

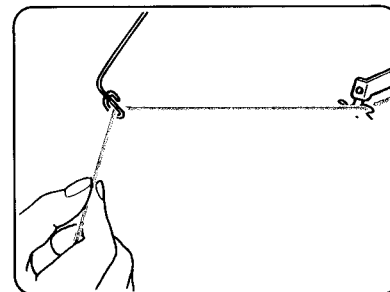

④ Faites passer le fil dans l'oeillet du ressort de tension.

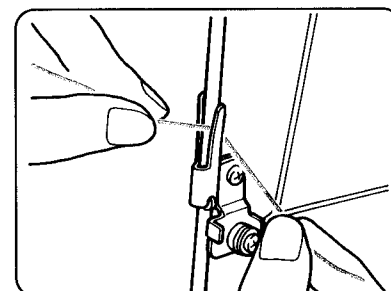

⑤ Placez le fil en dessous du Clip.

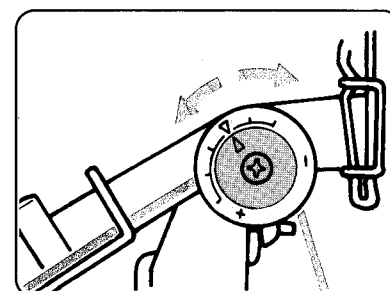

⑥ Réglez le repère fléché en fonction de l'épaisseur du fil.

- ▶ ◀ — Pour fil moyen
- ▶ + — Pour fil fin
- ▶ - — Pour fil épais

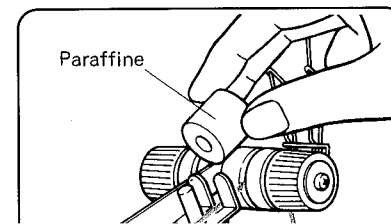

Lorsque vous commencez à tricoter, posez la paraffine située dans la boîte d'accessoires sur son support. La paraffine sert à mieux faire glisser le fil.



## POIDS A GRIFFES

Les poids à griffes servent à faire avancer sans entraver votre tricot.

- Pour équilibrer le tricot, suspendez les poids à griffe dans la position voulue sur le peigne de montage.

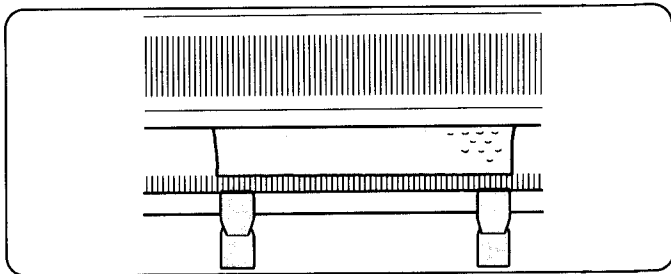

Si le tricot, et ses extrémités ne se mettent pas bien à plat, suspendez les poids à griffes de part et d'autre de votre ouvrage.

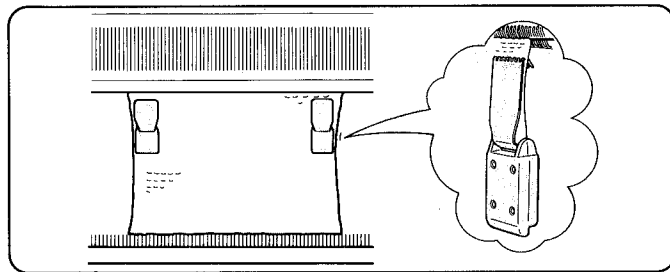

Réajustez les poids à griffes tous les 20 rangs environ.

## PREPARATION DU FIL

Si vous êtes débutant, utilisez du fil neuf.

A l'aide d'un DEVIDOIR et d'un BOBINOIR, rebobinez tout le fil comme indiqué, pour en faire une pelote.

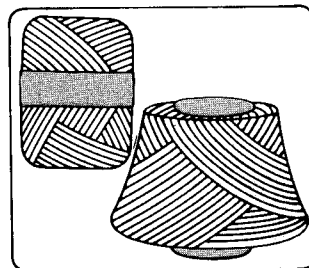
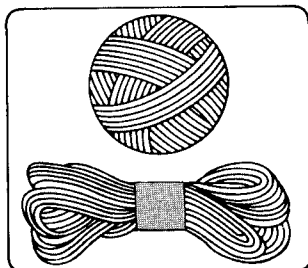

Si le fil es présenté comme ci-dessus, il peut être utilisé immédiatement.

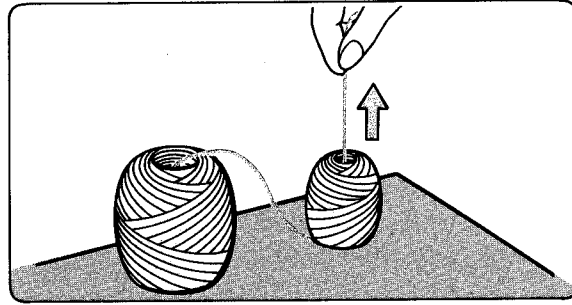
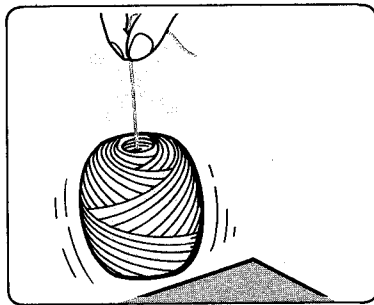
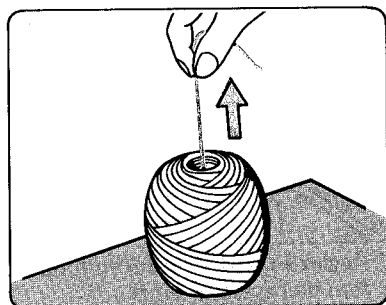
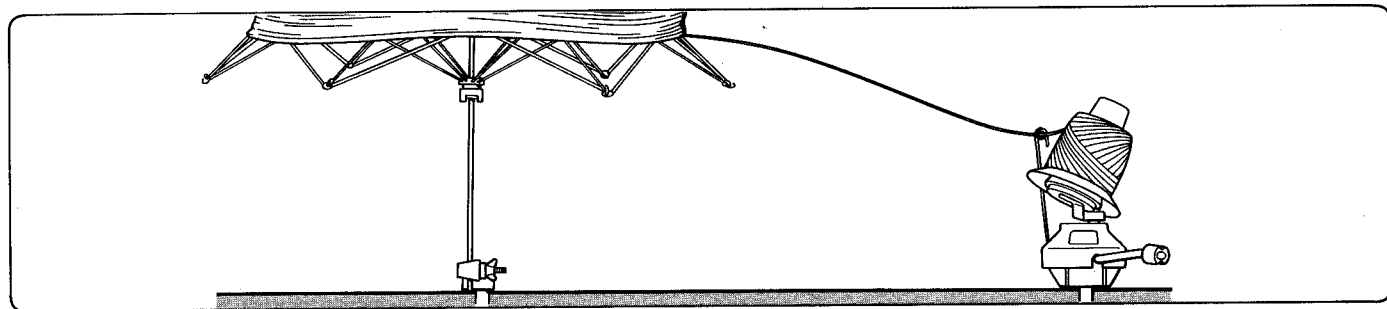

Lorsque vous tirez le fil enroulé à partir du centre de la pelote, il doit venir librement, sans soulever la pelote.

Si le fil ne vient pas aisément, tirez un peu plus de fil à partir du centre de la palote.

DEVIDOIR

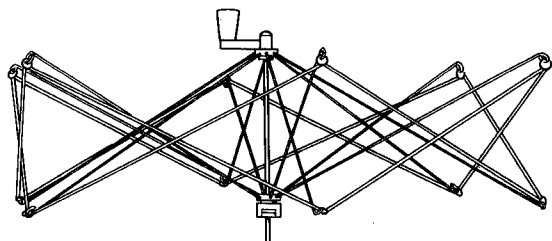

BOBINOIR

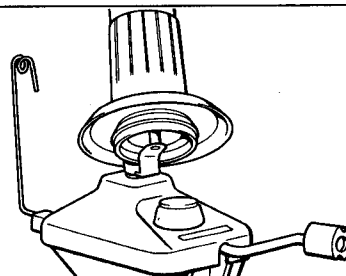

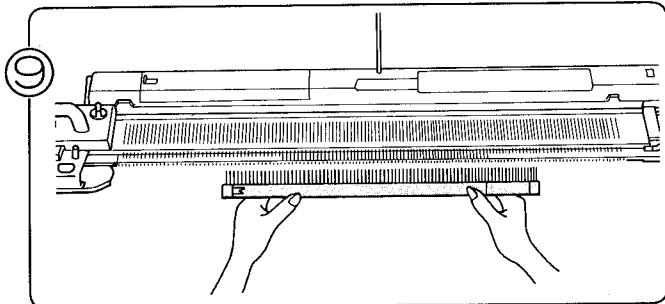

- (1) Retirez le peigne de montage de la valise et choisissez la longueur en fonction du nombre d'aiguilles. (Voir page 13.)
- (2) Tenez le peigne de montage par les extrémités des dents, en face de la machine.

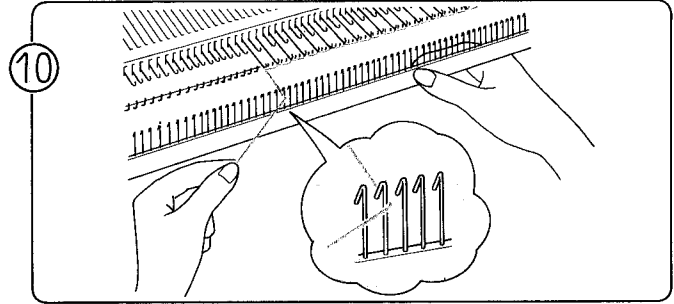

Tirez le fil vers vous en le faisant passer à travers le crochet.

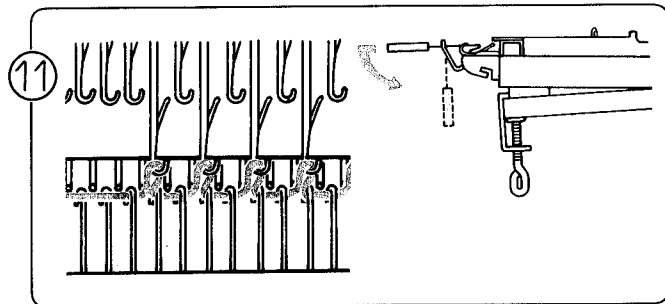

Accrochez le peigne de montage en bonne position et tirez vers le bas.

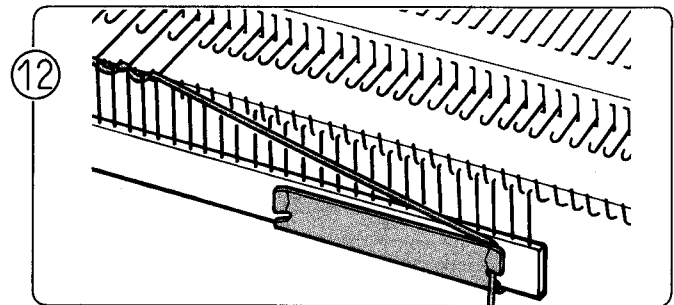

Faites glisser l'extrémité libre dans le Clip (plaque de connexion) à partir de l'avant.

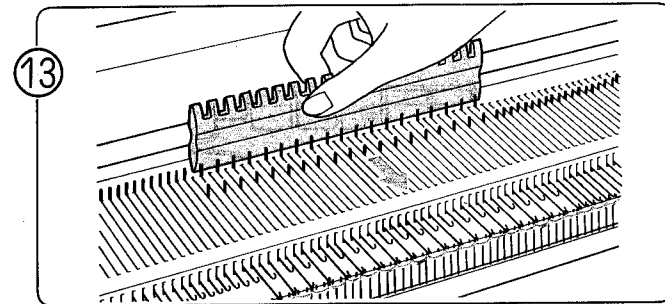

Ramenez vers l'avant, en position A, les aiguilles que vous aviez poussées en arrière en position B au point K.

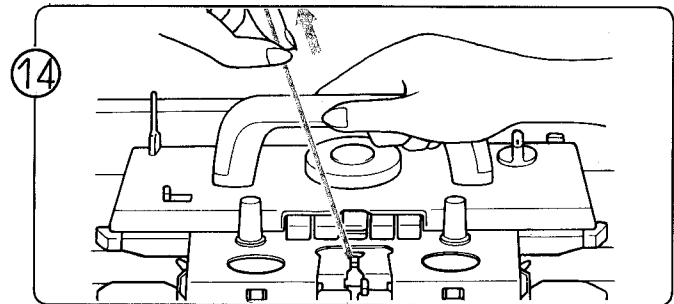

Faites glisser le chariot K vers la droite, en tenant le fil comme indiqué pour éviter la formation de boucles. Faites glisser le chariot K vers la droite.

**Avant de déplacer le chariot K:**

- Suivez ces recommandations:

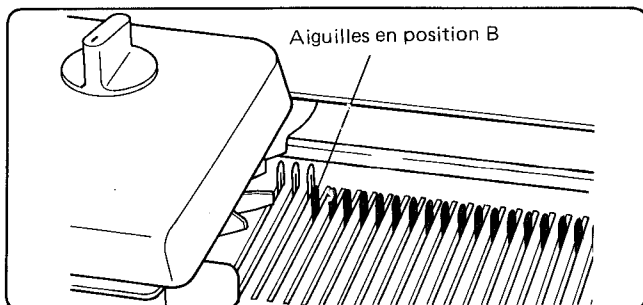

Veillez à ce que le chariot K dégage le tricot avant de pro-

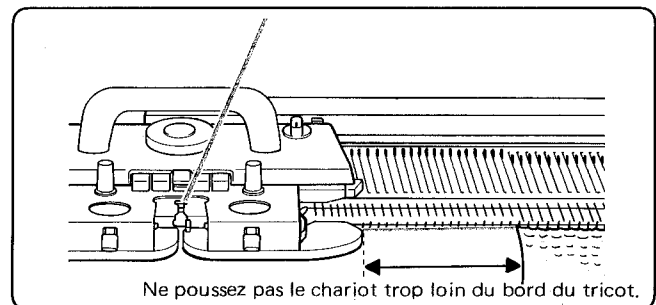

Ne déplacez pas le chariot K trop au-delà du tricot.

## 2. COMMENT MONTER UN BORD FINI

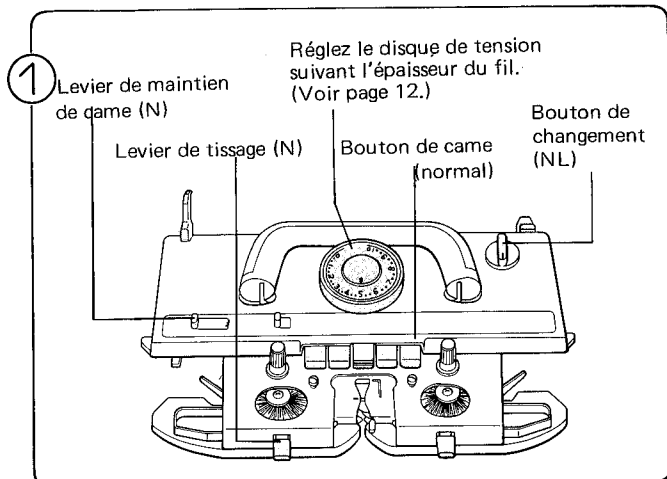

Régalez le chariot K comme indiqué ci-dessus.

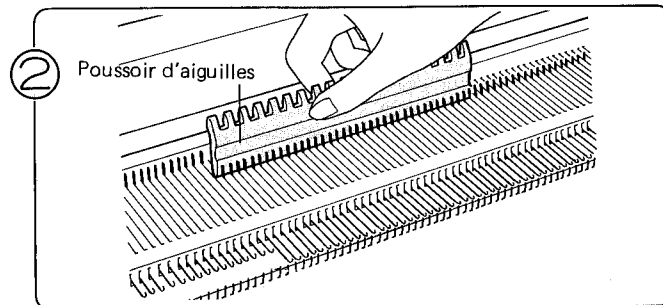

Amenez les aiguilles vers l'avant en position B à l'aide du côté plat du poussoir d'aiguilles 1/1. (Même nombre d'aiguilles des deux côtés du repère central "0".)

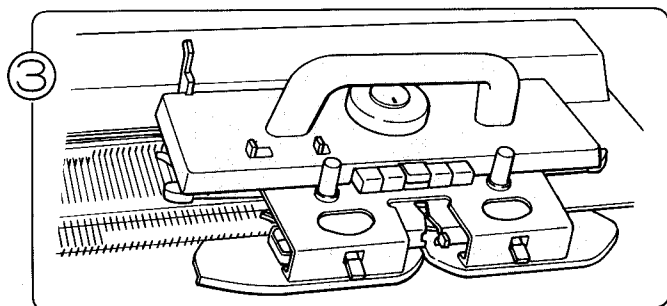

Faites glisser plusieurs fois le chariot K en travers du lit d'aiguilles pour aligner les aiguilles, et arrêtez le chariot à droite.

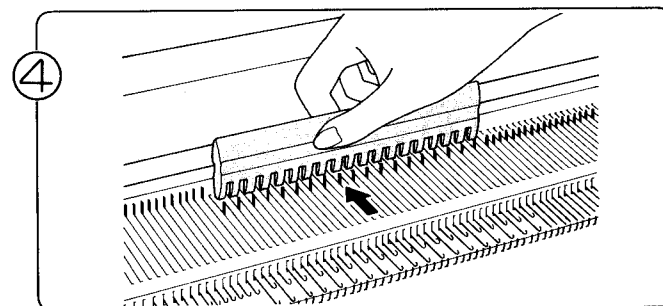

Repoussez en arrière une aiguille sur deux en position A à l'aide du poussoir d'aiguilles 1/1.

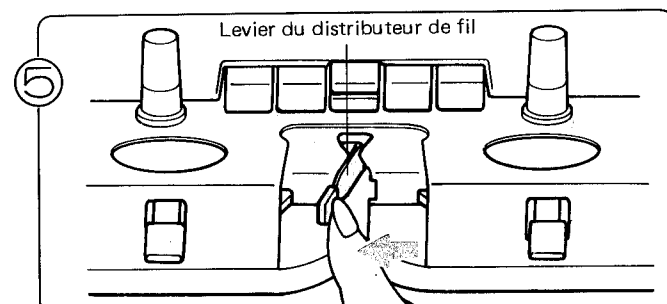

Poussez le levier du distributeur de fil vers la gauche.

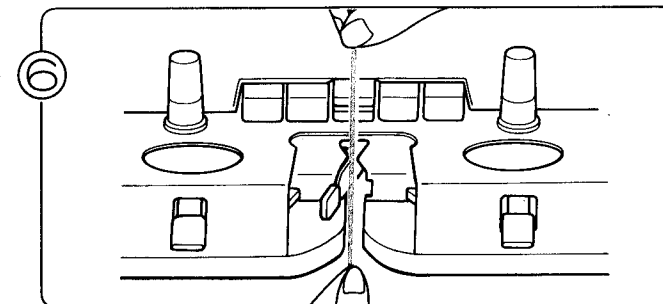

Prenez un fil au niveau du Clip et faites-le passer dans le distributeur de fil "A".

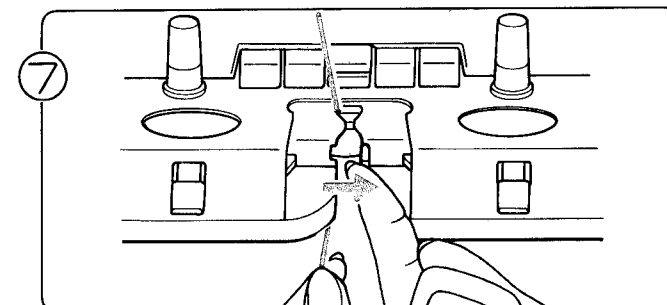

Rabattez le levier du distributeur de fil, tout en tenant l'extrémité du fil.

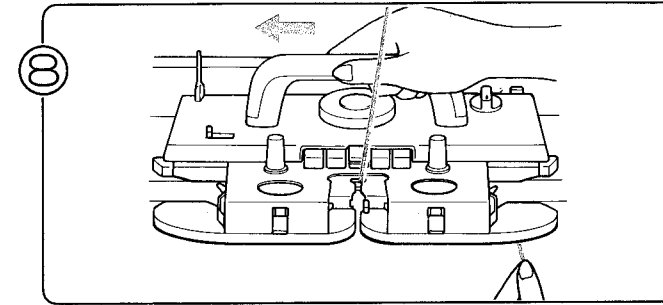

Faites doucement glisser le chariot K vers la gauche sans lâcher l'extrémité du fil. Une fois que les aiguilles ont saisi le fil, vous pouvez lâcher l'extrémité du fil.

# COMMENT PROGRAMMER

## PROGRAMME

### QU'EST-CE QU'UN PROGRAMME?

- ★ Un programme est un ensemble d'instructions qui indiquent à la machine quelles fonctions de tricot vous désirez utiliser. La mémoire de l'ordinateur renferme 555 motifs. Après avoir choisi votre motif, il vous suffit de le communiquer à la machine. Si vous désirez créer votre propre motif, vous devrez l'enregistrer dans la mémoire de l'ordinateur. (Vous pourrez également "effacer" cette information lorsqu'elle sera devenue inutile.) Prenez le temps d'apprendre les fonctions de l'ordinateur et vous aurez beaucoup de plaisir à tricoter sur votre machine.

#### PROGRAMME MOTIF

Si vous voulez tricoter un motif particulier, vous devez le faire savoir à l'ordinateur à l'aide du programme MOTIF.

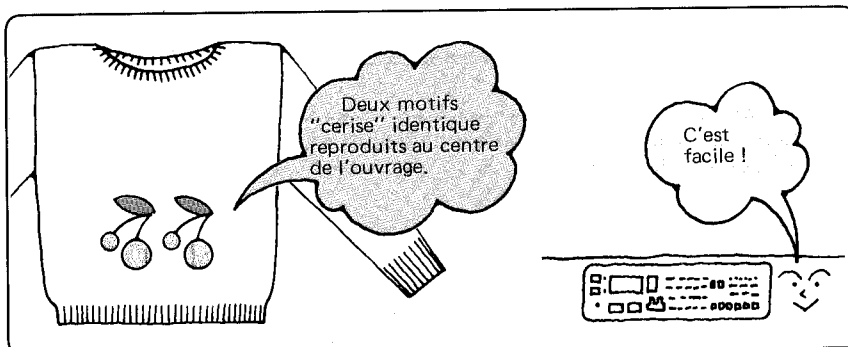

#### MEMO PROGRAMME

Ce programme indique à la machine où changer de couleur de fil, sur quel paramètre régler le levier de changement de dentelle, etc.

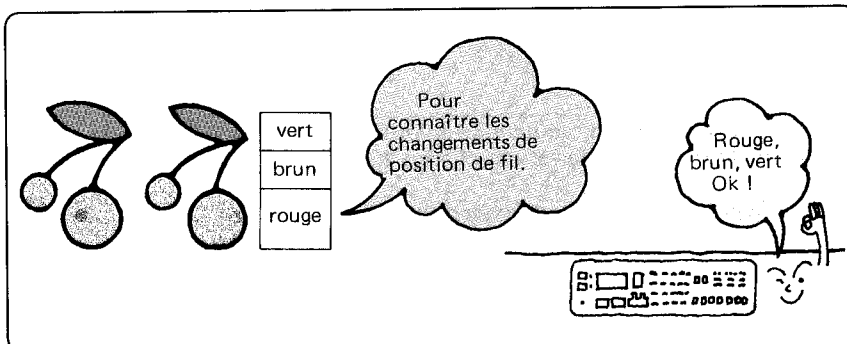

#### INPUT (ENTREE) PROGRAMME

Si vous voulez entrer votre propre motif, utilisez la touche ENTREE (INPUT). (Vous pouvez également effacer vos motifs personnels.)

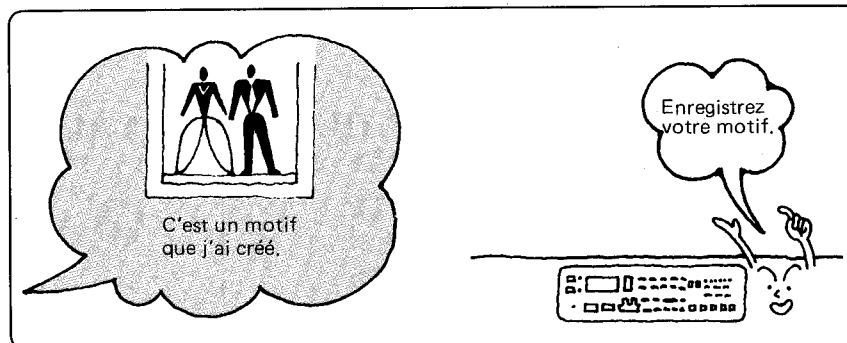

#### CHECK (CONTROLE) PROGRAMME

Utilisez le programme CHECK pour être certain que vous avez bien entré correctement les informations.

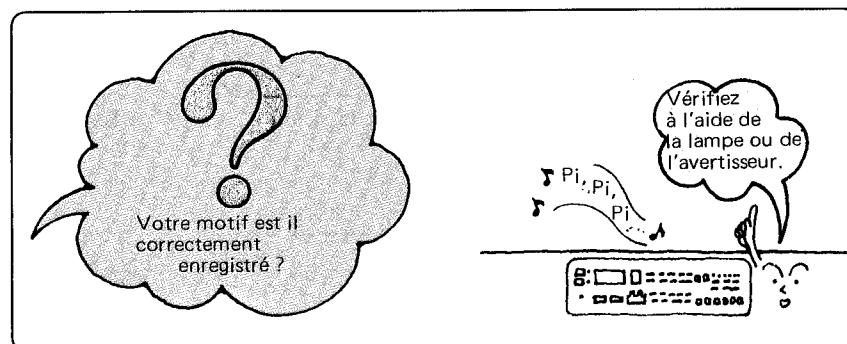



### 3. TRICOT DE JERSEY

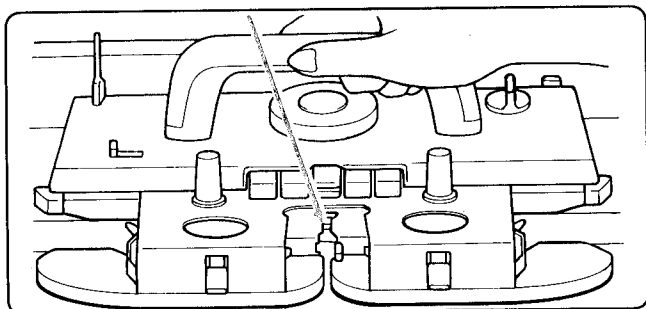

Faites glisser le chariot K afin de tricoter au point jersey.

**Roues en caoutchouc**  
(Utilisez-les si le fil (coton ou acrylique par ex.) ne tricote pas correctement).

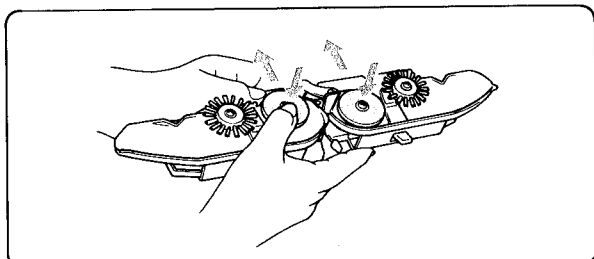

- Placez les roues en caoutchouc en position de travail.
  - (1) Retirez l'avant-chariot du chariot K et retournez le.
  - (2) Repoussez les deux roues en caoutchouc et placez-les en position de travail.
- \* Pour revenir en position normale, poussez les deux roues en caoutchouc et tirez vers vous.

#### Endroit et envers du tricot

- Vous pouvez utiliser indifféremment l'endroit ou l'envers du tricot.

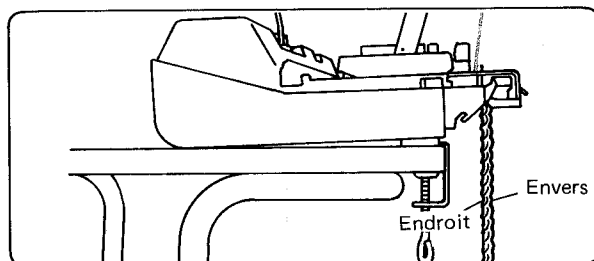

- Purl side = envers

- Plain side = endroit

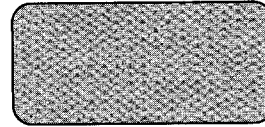
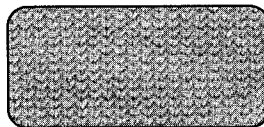

### 4. COMMENT RETIRER LE TRICOT DE LA MACHINE

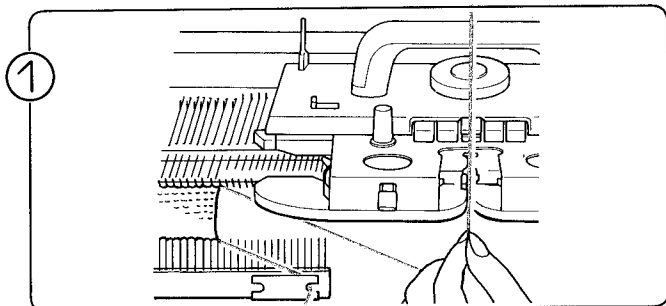

Après avoir retiré les poids à griffes, enlevez le fil du distributeur "A".

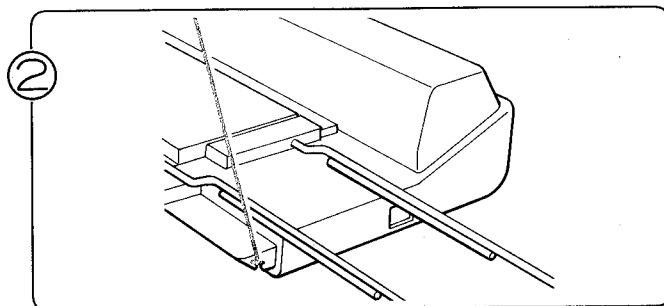

Accrochez le fil que vous venez de retirer du distributeur A à l'extrémité de la machine pour qu'il soit bien maintenu.

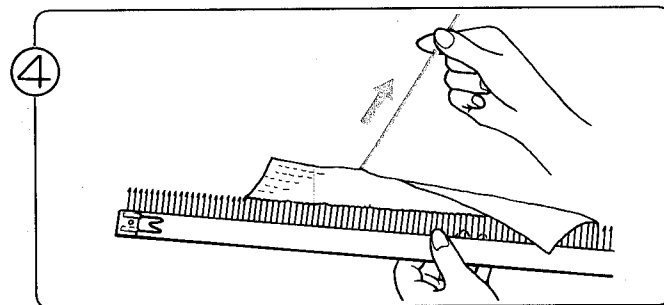
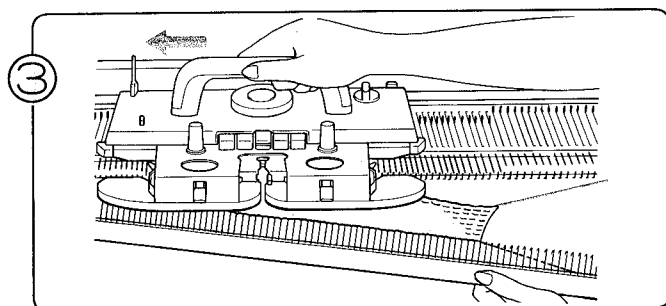

Le tricot n'étant pas fini, il se détricote facilement.

# SELECTEURS

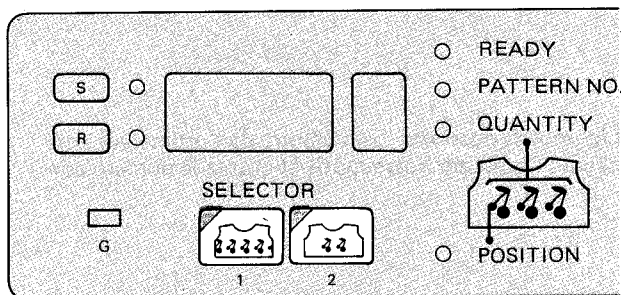

★ Le tableau de commande comprend deux SELECTEURS (SELECTORS). A vous de choisir celui que vous désirez utiliser.

## ● SELECTEUR (SELECTOR) (1)

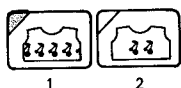

Tout sur la définition des motifs. (Voir page 22.)

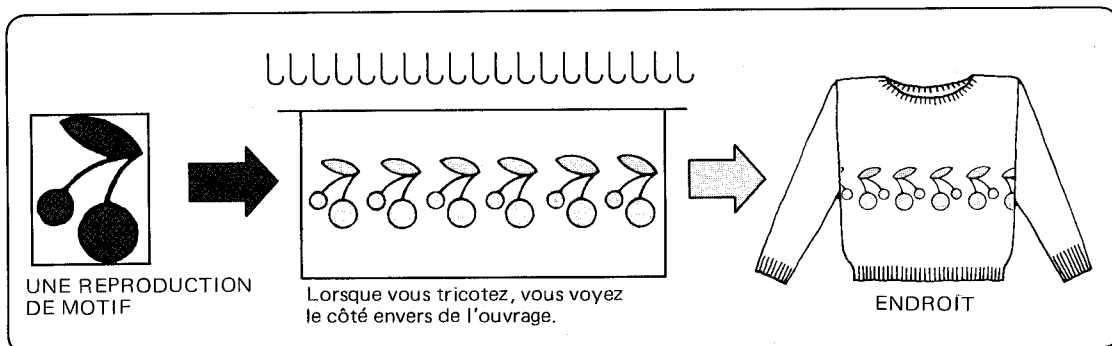

## ● SELECTEUR (SELECTOR) (2)



Plusieur reproductions de motifs à des emplacements spécifiques. (Voir page 28.)

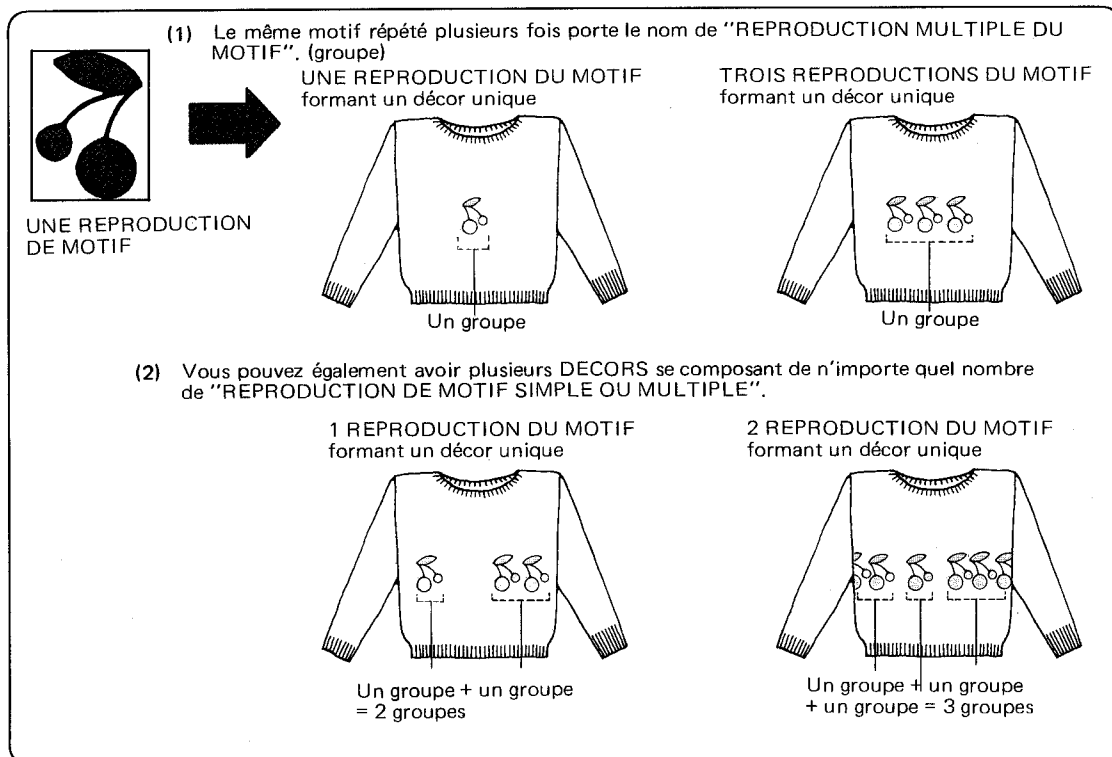

# PROGRAMME DE MOTIF

## COMMENT SELECTIONNER UN MOTIF

- Avec votre machine à tricoter, vous recevez un guide contenant tous les motifs possibles. La mémoire de l'ordinateur contient 555 motifs au total; ils sont tous représentés en couleur dans le guide. Choisissez votre motif et entrez le numéro correspondant dans l'ordinateur.

### GUIDE DES MOTIFS

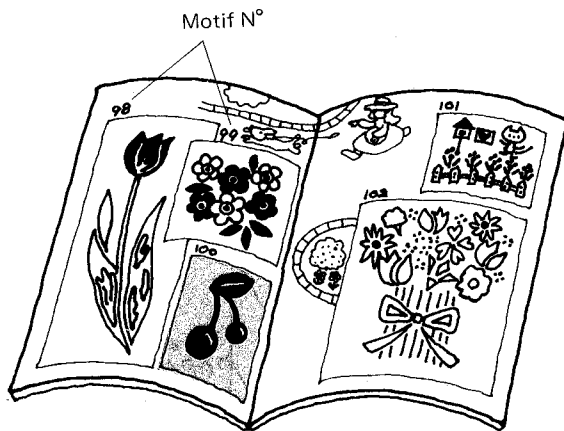

Si vous désirez tricoter par exemple le motif "CERISE", entrez simplement le chiffre 100.

- Si vous désirez tricoter ce jacquard en plus de deux couleurs, reportez-vous à un chapitre ultérieur du guide des motifs, où tous les motifs sont clairement représentés sous forme de schémas. Ces schémas contiennent les indications de largeur, de longueur, ainsi que les endroits de changement de fil.

### SCHEMA MONTRANT LA REPETITION D'UN MOTIF

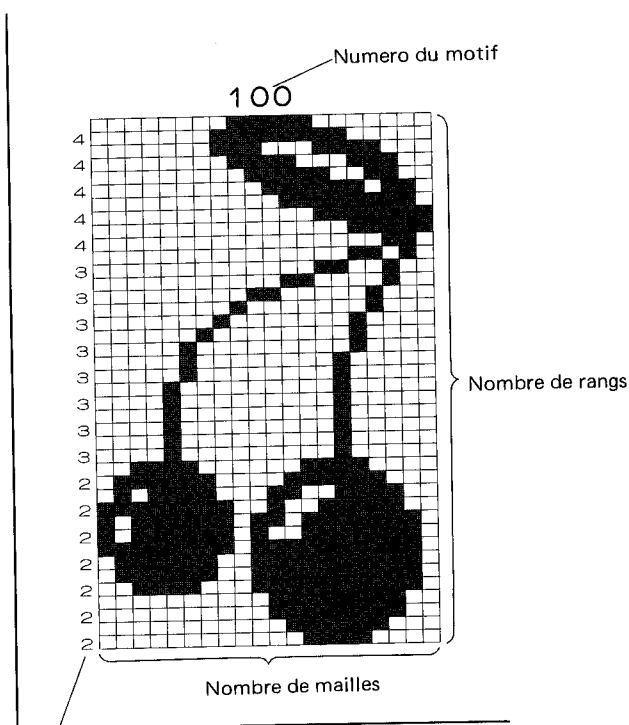

\* Si vous voulez tricoter votre propre motif, vous devez apprendre à "ENREGISTRER VOS MOTIFS PERSONNELS". (Voir page 57.)



Le numéro du fil de couleur s'affiche à l'écran-mémo.

## ■ COMMENT PROGRAMMER (PROGRAMME MOTIF)

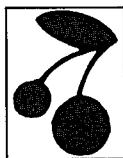
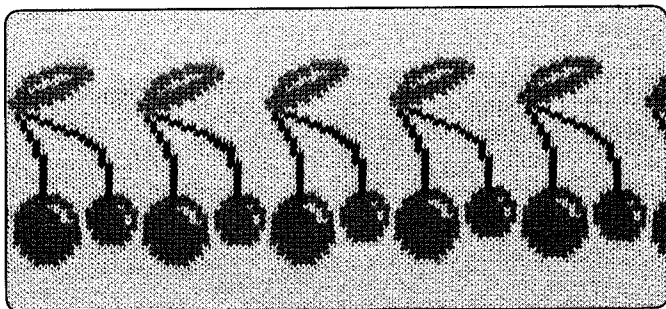

★ L'exemple qui suit est basé sur le motif N° 100 du guide des motifs.

### ● Avant le programme motif

(1) Mettez la machine sous tension.

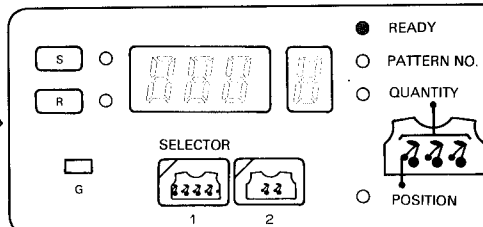
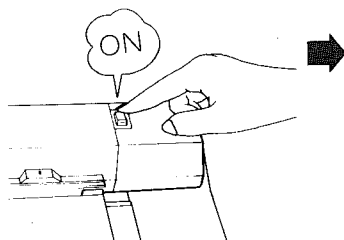

Lorsque la machine est sous tension, la lampe PRET (READY) s'allume. Toutes les informations affichées sur l'écran du tableau de commande se rapportent à des opérations exécutées avant la mise sous tension.

### INDICATION AU TABLEAU DE COMMANDE



PRET (READY) à recevoir votre programme lorsque cette lampe est allumée.

(2) Veillez à ce que toutes les lampes VARIATION soient éteintes.

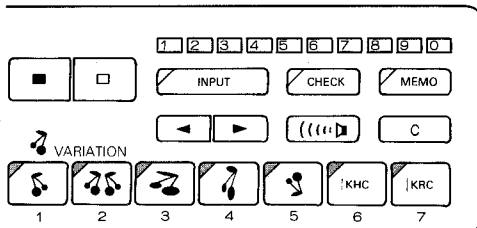
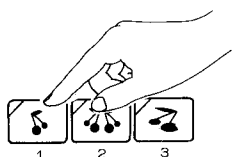

\* Si une lampe VARIATION est allumée, il suffit de pousser dessus pour l'éteindre.

### ● PROGRAMME MOTIF

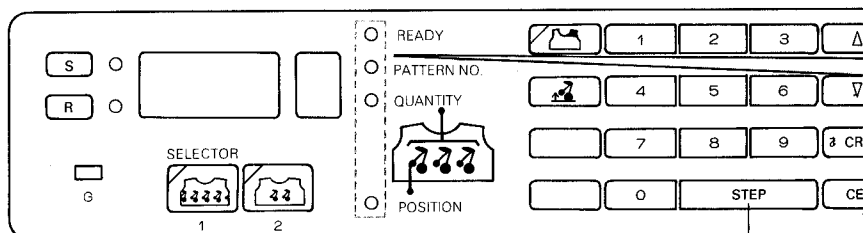

Touche PAS-A-PAS (STEP)

Enfonchez la touche PAS-A-PAS (STEP): ces lampes s'allumeront dans l'ordre.

★ Si vous voulez commencer au début d'un programme, éteignez la machine. Lorsque vous remettrez la machine sous tension, la lampe PRET (READY) s'allumera et vous pourrez commencer à zéro.





# TOUT SUR LA DEFINITION DES MOTIFS UTILISATION DU SELECTEUR (SELECTOR) (1) (Motif A)

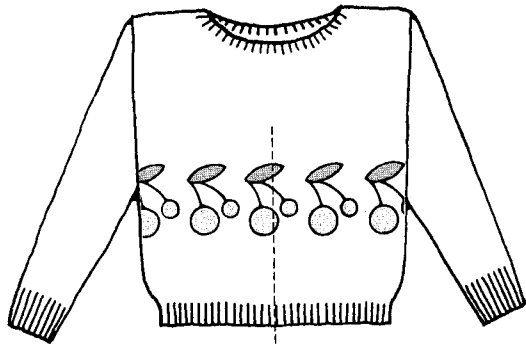

Centre (milieu)

★ Lorsque vous programmez la reproduction du motif sur l'ensemble de l'ouvrage, le point de départ de la reproduction est situé au centre du lit d'aiguilles.

★ Lorsque vous avez choisi le **SELECTEUR (SELECTOR) 1**, entrez simplement le numéro du motif souhaité et la machine reproduira automatiquement le motif sur l'ensemble de l'ouvrage en prenant comme point de référence le centre du lit d'aiguilles.

MOTIF N° 100



20 mailles

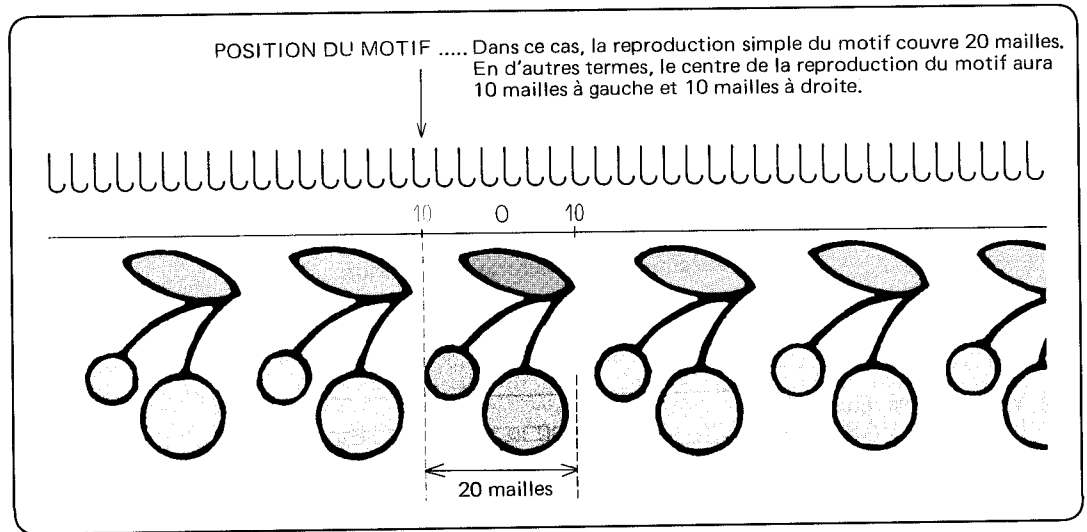

• La position de la reproduction du motif est déterminé par l'aiguille de l'extrême gauche du motif. Le lit d'aiguilles est divisé en deux moitiés, la gauche étant désignée sous le nom de Jaune (Y) et la droite sous le nom de Verte (G).

• Lorsqu'une reproduction de motif se compose d'un nombre impair de mailles, l'aiguille centrale est automatiquement placée en G1.

Lorsque vous travaillez au niveau de la DEFINITION DES MOTIFS, la reproduction du motif est automatiquement centre.

Lorsque l'aiguille de l'extrémité gauche du motif est à gauche de '0' la lampe (Y) est allumée.

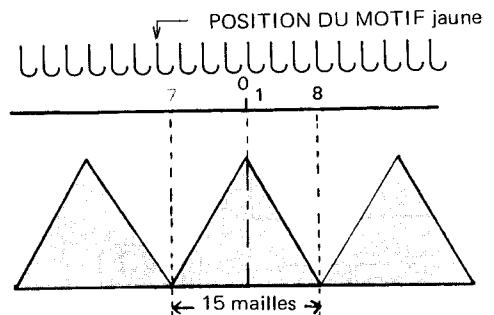
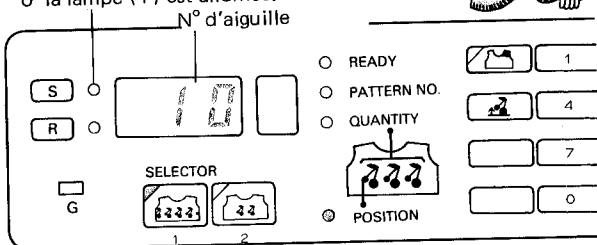

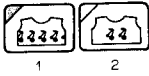

# PROGRAMME MOTIF POUR SELECTEUR (SELECTOR) (1) (MOTIF B)

★ Changer position du motif afin de pouvoir déplacer le motif à partir du centre, vers la droite ou vers la gauche.

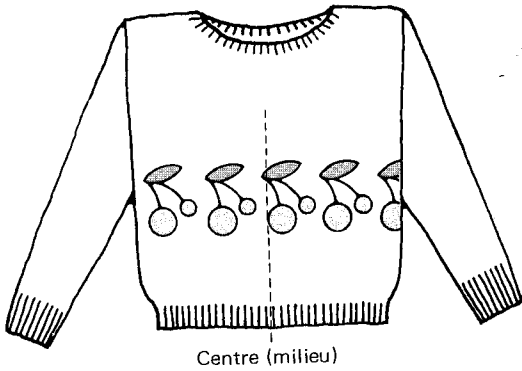

Centre (milieu)

MOTIF N° 100



20 mailles

POSITION DU MOTIF  
(réglée par ordinateur)

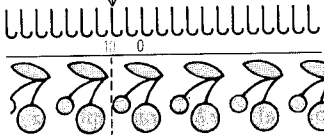

POSITION DU MOTIF  
(réglée par vous)

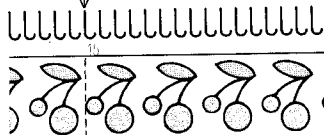

POSITION DU MOTIF  
(réglée par vous)

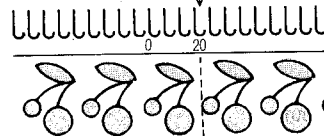

La position du motif est automatiquement réglée par ordinateur.



Vous pouvez changer librement la position du motif.

Ex. Entrez Jaune (gauche) 15 comme position du motif.

Ex. Entrez Vert (droite) 20 comme position du motif.

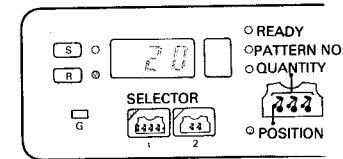
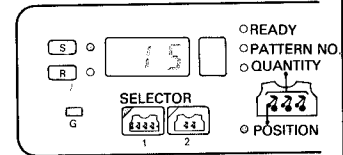
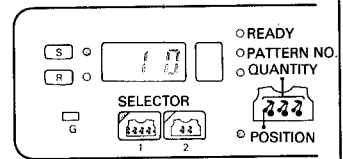

## COMMENT ENTRER LA POSITION DU MOTIF ?

- Le numéro d'aiguille sur la gauche du lit d'aiguille est représenté par la touche jaune et le numéro d'aiguille sur la droite du lit d'aiguilles par la touche verte.
- Enfoncez d'abord la touche jaune ou verte lorsque la lampe jaune ou verte clignote. (Numéro d'aiguille jaune-jaune (gauche), numéro d'aiguille vert-vert (droite)).

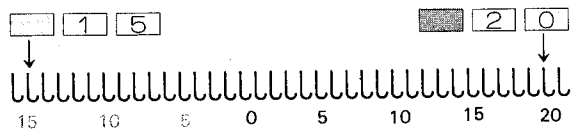

★ Pour terminer le programme motif pour le SELECTEUR (SELECTOR) (1), définissez le numéro du motif et la position du motif.

**OPERATION 1**

Quel SELECTEUR (SELECTOR) (1) ou (2).

(1) Enfoncez le SELECTEUR (SELECTOR) (1).

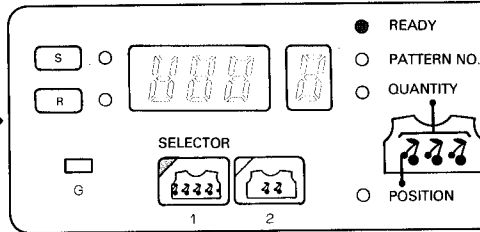
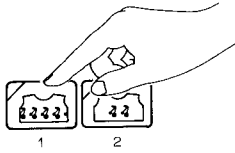

Si vous voulez travailler au niveau de la définition du motif, appuyez sur le SELECTEUR (SELECTOR) (1).

**OPERATION 2**

Sélectionnez le numéro de motif que vous voulez tricoter.

(1) Enfoncez la touche PAS-A-PAS (STEP).

STEP

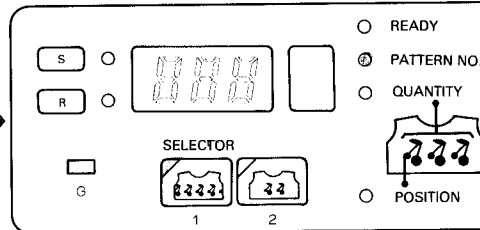

La lampe MOTIF NO. (PATTERN NO.) s'allume et l'écran affiche l'ancien numéro de motif sélectionné.

(2) Enfoncez la touche CE pour effacer la mémoire et entrez 100 pour désigner le nouveau numéro de motif sélectionné.

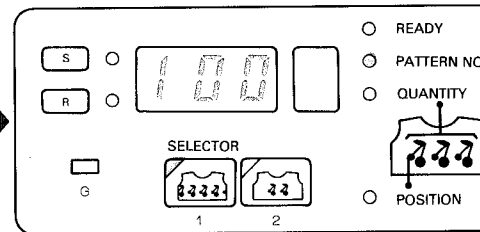

Même si le numéro 100 du motif choisi s'affiche à l'écran, enfoncez la touche CE et entrez 100 en tant que nouveau numéro de motif.

★ Si vous avez fait une erreur, enfoncez la touche CE pour corriger le chiffre.

**OPERATION 3**

Vérifiez la position du motif sur l'ouvrage.

Enfoncez la touche PAS-A-PAS (STEP).

STEP

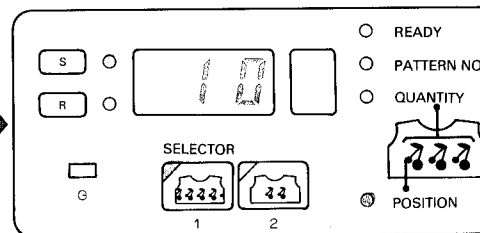

La lampe POSITION s'allume, ainsi que la lampe jaune, et l'écran affiche Jaune 10 pour indiquer l'aiguille de l'extrémité gauche du motif central de base.



Indique le numéro de l'aiguille (10)  
Le groupe d'aiguilles de gauche est représenté par la couleur et la lampe jaune.

**OPERATION 4**

Terminez le programme.

Enfoncez la touche PAS-A-PAS (STEP).

STEP

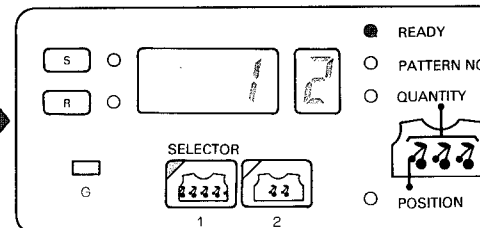

La lampe PRET (READY) s'allume, le pro-

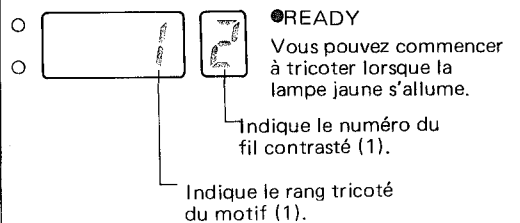

## OPERATION 2

Choisissez le numéro de motif que vous voulez tricoter.

- (1) Enfoncez la touche PAS-A-PAS (STEP).

STEP

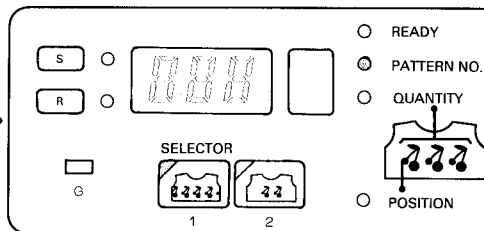

La lampe MOTIF NO. (PATTERN NO.) s'allume et l'écran affiche l'ancien numéro de motif sélectionné.

- (2) Enfoncez la touche CE pour effacer le contenu de la mémoire et entrez 100 comme nouveau numéro de motif.

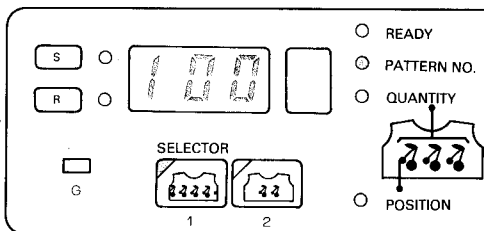

Même si le numéro de motif 100 s'affiche sur l'écran appuyez sur la touche CE et réentrez 100 comme nouveau numéro de motif.



## OPERATION 3

Entrez la position du motif.

- (1) Enfoncez la touche PAS-A-PAS (STEP).

STEP

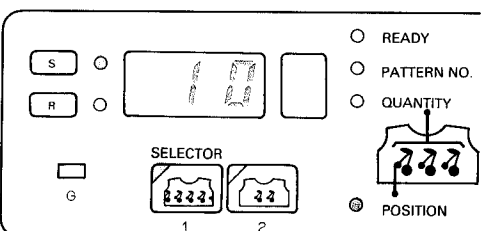

La lampe "POSITION" s'allume ainsi que la lampe jaune et l'écran affiche Jaune 10, indiquant qu'il s'agit de l'aiguille de l'extrémité gauche pour le motif central de base. (Voir page 26.)



Indique le numéro de l'aiguille (0)

Le groupe d'aiguilles de gauche est représenté par la couleur jaune.

- (2) Enfoncez la touche CE pour effacer le contenu de la mémoire et entrez Jaune 15 comme nouvelle position du motif.

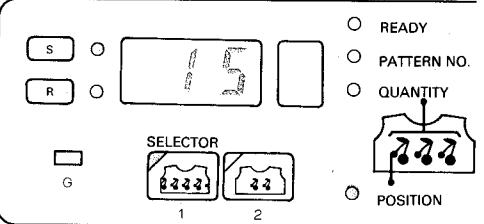
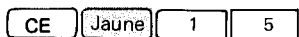

## OPERATION 3

Terminez le programme.

- Enfoncez la touche PAS-A-PAS (STEP).

STEP

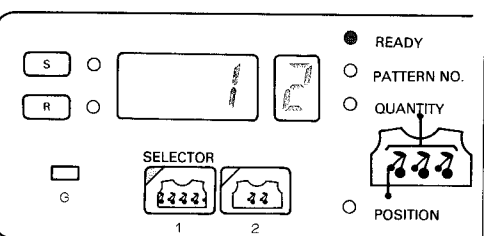

La lampe PRET (READY) s'allume; le programme.

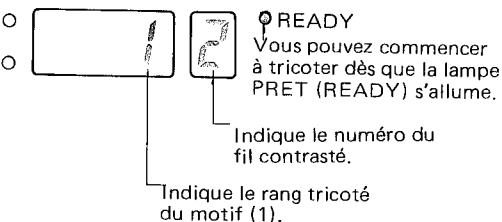

READY  
Vous pouvez commencer à tricoter dès que la lampe PRET (READY) s'allume.

Indique le numéro du fil contrasté.

Indique le rang tricoté du motif (1).

- ★ L'écran affiche le contenu du programme dans l'ordre des opérations chaque fois que vous enfoncez la touche PAS-A-PAS (STEP).
- ★ Vous pouvez ainsi vérifier l'exactitude du programme motif que vous avez choisi. (Voir page 37.)  
Voir page 78 sur la façon de tricoter.

## ■ COMMENT PROGRAMMER

Ex. Pour définir la position du motif à Jaune 15 au lieu de Jaune 10.

MOTIF N° 100



POSITION DU MOTIF – Tricoter un motif "CERISE"  
à partir de l'aiguille nu-  
méro Jaune 15.

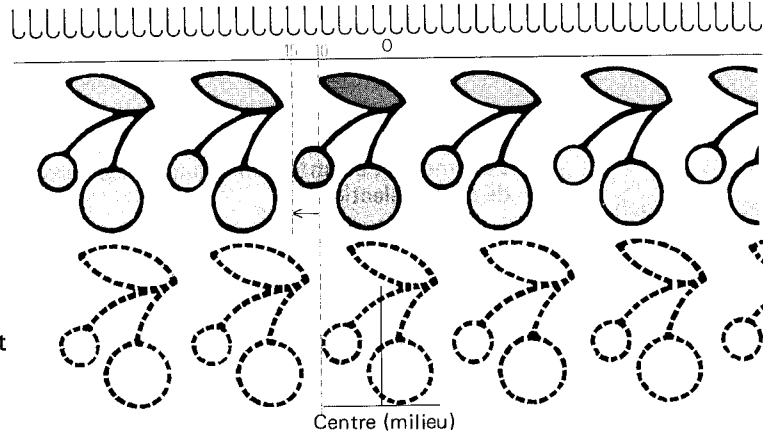

L'ordinateur détermine automatiquement  
la position du motif original.

## ● Avant le programme motif

- (1) Mettez la machine sous tension.  
La lampe PRET (READY) s'allume et tous les indicateurs re-  
flètent les paramètres du programme motif tels qu'ils avaient  
été fixés avant que la machine ait été mise sous tension.
- (2) Veillez à ce que toutes les lampes VARIATION soient éteintes.

\*Si une des lampes "VARIATION" est allumée, appuyez dessus  
pour l'éteindre.

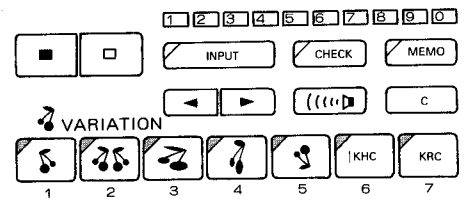

## ● PROGRAMME MOTIF

### OPERATION 1

Choisissez le SELECTEUR (SELECTOR)(1) ou (2).

Appuyez sur le SELECTEUR  
(SELECTOR).

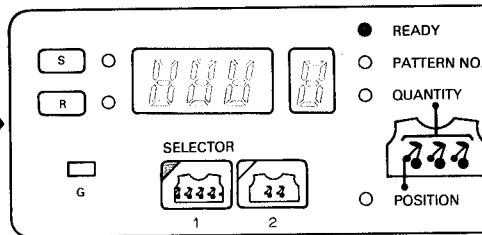
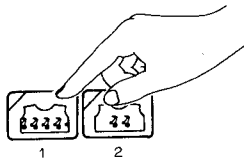

### TABLEAU DE COMMANDE

Appuyez sur le SELECTEUR (SELECTOR)  
(1) par ce que vous allez tricoter le motif sur  
tout votre ouvrage.

## PROGRAMME MOTIF

Le SELECTEUR (SELECTOR) (2) est utilisé pour les décors 1, 2, 3, 4, 5 et 6.

- (1) Choisissez le SELECTEUR (SELECTOR) (2).

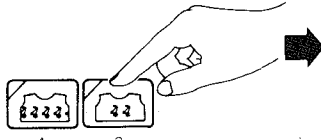

[Appuyez sur le SELECTEUR (SELECTOR)]

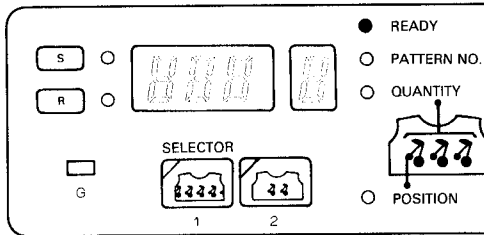

- (2) Choisissez le numéro du motif que vous allez tricoter.

STEP

[Enfoncez la touche PAS-A-PAS (STEP).]

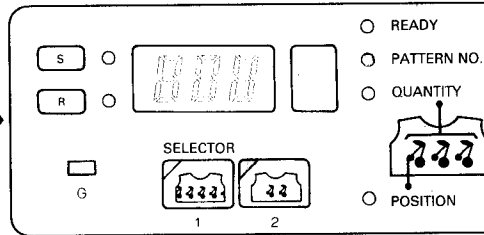

- (3) Entrez le numéro des motifs pour le premier décor.

STEP

[Enfoncez la touche PAS-A-PAS (STEP).]

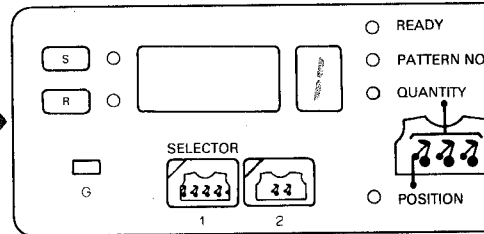

- (4) Entrez la position du motif pour le premier décor.

STEP

[Enfoncez la touche PAS-A-PAS (STEP).]

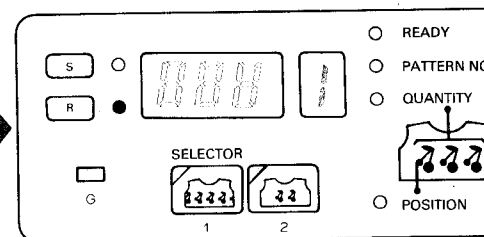

- (5) Entrez le numéro des motifs pour le deuxième décor.

STEP

[Enfoncez la touche PAS-A-PAS (STEP).]  
Les décors 3, 4, 5 et 6 se tricotent comme le décor 2.

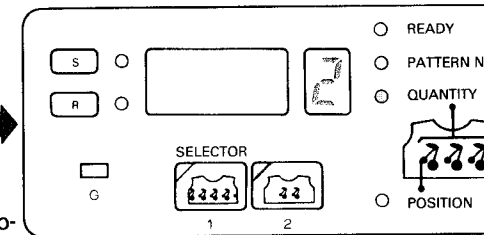

- (6) Entrez la position du motif pour le deuxième décor.

STEP

[Enfoncez la touche PAS-A-PAS (STEP).]

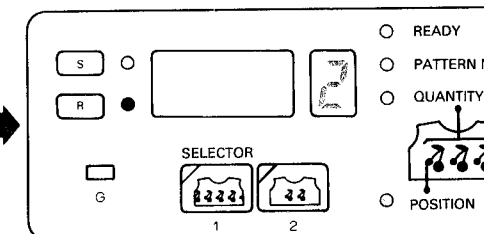

- (7) La lampe PRET (READY) s'allume; vous êtes arrivé au terme de votre programme.

STEP

[Enfoncez la touche PAS-A-PAS (STEP).]

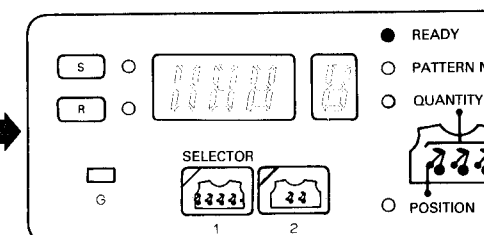

Le témoin MOTIF NO. (PATTERN NO.) s'allume et l'écran affiche l'ancien numéro de motif. Enfoncez la touche CE pour effacer l'écran et entrez le numéro du motif souhaité.

Lorsque la lampe QUANTITE (QUANTITY) s'allume, un "1" s'affiche à l'écran-mémo – indiquant le premier décor. Entrez le nombre de motifs à répéter pour constituer le premier décor.

Lorsque la lampe POSITION s'allume, l'écran affiche la position de l'aiguille d'extrême gauche lorsque le motif est centré sur le lit d'aiguilles. Entrez la position effective de l'aiguille d'extrême gauche en appuyant sur la touche CE. Les lampes Jaune et Vert se mettent à clignoter. Enfoncez soit la touche Jaune, soit la touche Verte et entrez le numéro correspondant à la nouvelle position de l'aiguille d'extrême gauche.

La lampe QUANTITE (QUANTITY) s'allume et le chiffre "2" s'affiche à l'écran-mémo – indiquant qu'il s'agit du deuxième décor.

Entrez le nombre de motifs à répéter pour former le deuxième décor.

\*Si vous désirez mettre fin au programme avant d'atteindre le décor "6", entrez "0".

Lorsque la lampe POSITION s'allume pour le deuxième décor, les lampes Jaune et Vert clignotent. Enfoncez la touche Jaune ou Vert et entrez le numéro correspondant à la position de l'aiguille d'extrême gauche pour ce motif.

Lorsque la lampe PRET (READY) s'allume, vous pouvez commencer à tricoter.



# PROGRAMME MOTIF

## PROGRAMME MOTIF POUR SELECTEUR (SELECTOR) (2)

### ■ MOTIF à x groupes

#### ● Qu'est-ce qu'un groupe ?

- Vous pouvez répéter le motif autant de fois que vous le désirez sur les 200 aiguilles. Un motif répété pur former un décor unique porte le nom "GROUPE".

MOTIF N° 100

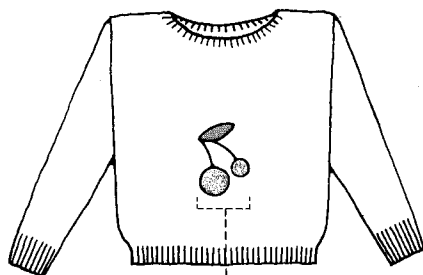
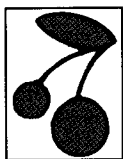

GROUPE

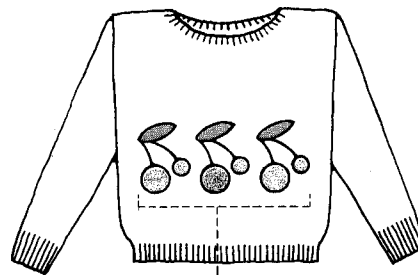

GROUPE

- ★ Faites du motif à un groupe pour le décor unique de votre ouvrage et combinez chaque groupe (jusqu'à 6 maximum) en choisissant le SELECTEUR (SELECTOR) (2). Entrez le nombre de motifs et la position du motif pour chaque groupe respectivement.

#### MOTIF à 1 groupe

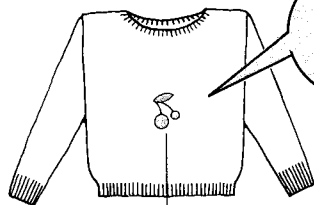

GROUPE

Lorsque vous tricotez l'envers de l'ouvrage vous fait "fase".

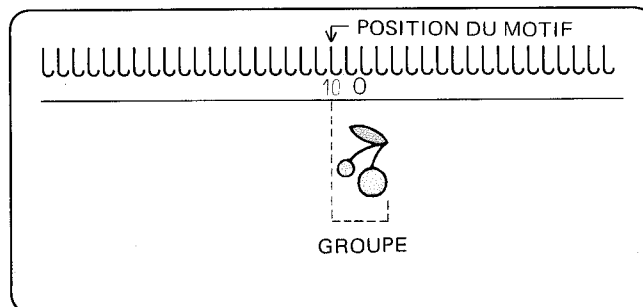

#### MOTIF à 2 groupes

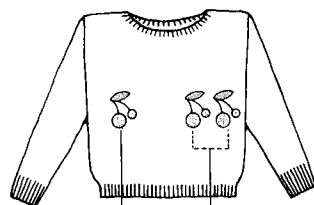

GROUPE GROUPE

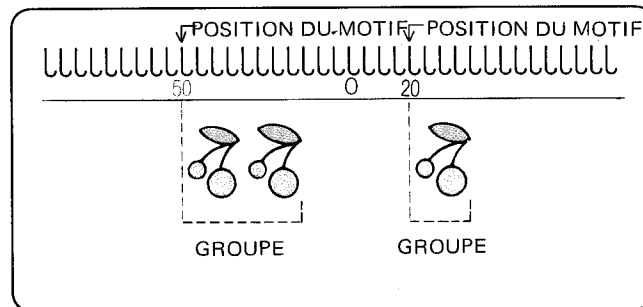

#### MOTIF à 3 groupes

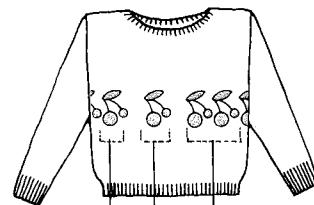

GROUPE GROUPE GROUPE

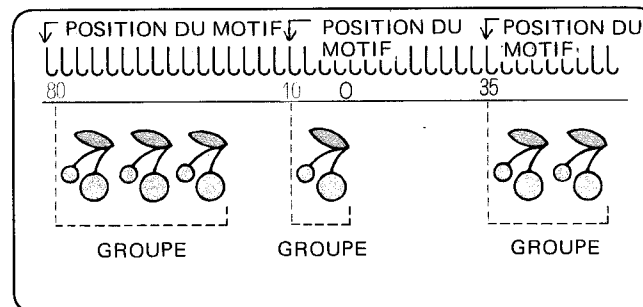

- ★ Vous pouvez entrer des données pour n'imprime quel groupe; le groupe 1 étant celui pour lequel vous avez entré les premières données, etc. Le groupe suivant sera appelé le groupe 2, etc.



● PROGRAMME MOTIF

**OPERATION 1** Choisissez le SELECTEUR(SELECTOR)(1)ou(2).

Appuyez sur le SELECTEUR (SELECTOR) (2).

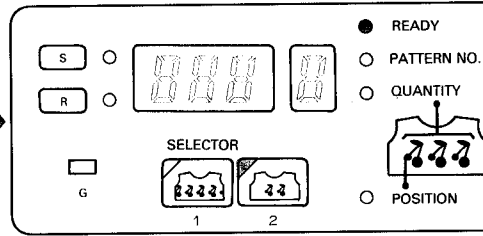
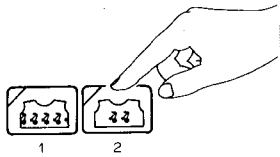

**OPERATION 2** Choisissez le numéro-du motif que vous voulez tricoter.

(1) Appuyez sur la touche PAS-A-PAS (STEP).

STEP

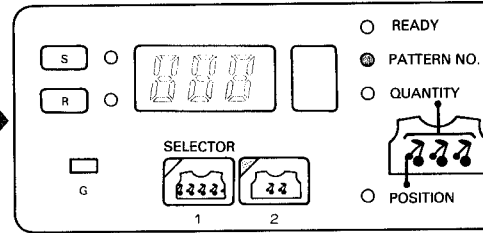

La lampe MOTIF NO. (PATTERN NO.) s'allume et l'écran affiche l'ancien numéro de motif.

(2) Enfoncez la touche CE pour effacer la mémoire et entrez 100 comme nouveau numéro de motif.

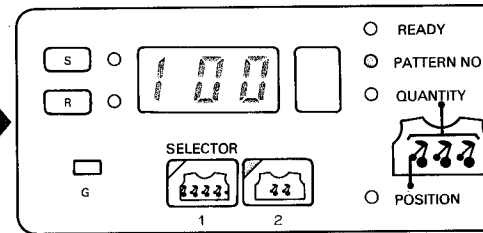

Même si le numéro de motif 100 est affiché sur l'écran, enfoncez la touche CE, puis entrez 100 comme nouveau numéro de motif.

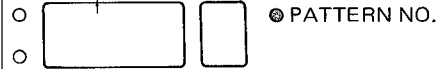

**OPERATION 3** Entrez le nombre de motifs devant constituer le premier groupe.

(1) Enfoncez la touche PAS-A-PAS (STEP).

STEP

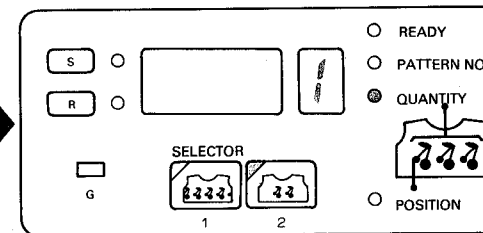

La lampe QUANTITE (QUANTITY) s'allume et l'ordinateur demande le nombre de motifs pour le premier groupe.



Indique le numéro du premier groupe.

(2) Entrez 1.

1

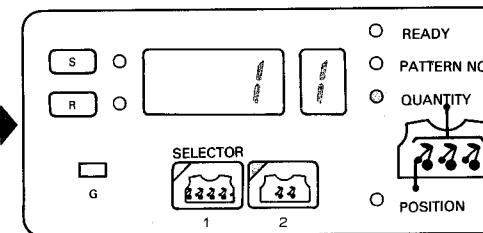

Indique le numéro du premier groupe (1).  
Indique le nombre de motifs entré (1).

TABLEAU DE COMMANDES

Appuyez sur le SELECTEUR (SELECTOR) (2) parce que vous allez tricoter un motif "Groupe".



# PROGRAMME MOTIF; PROGRAMME MOTIF POUR LE SELECTEUR (SELECTOR) (2) — Décor à 1 groupe.

## ■ COMMENT PROGRAMMER (Programme motif)

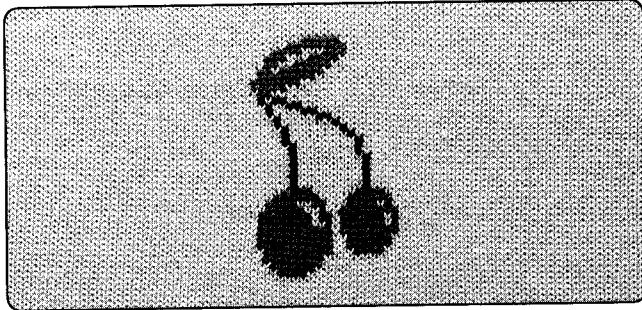

★ L'explication qui suit correspond au motif Nr 100.

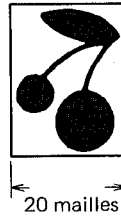

### MOTIF A

Ex.

★ Position du motif au centre de la machine.

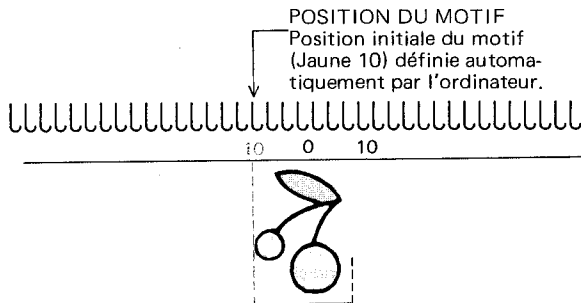

### MOTIF B

Ex.

★ Déplacer un motif vers le centre. Changer la position du motif en Vert 5 au lieu de Jaune 10 (placé automatiquement par l'ordinateur).

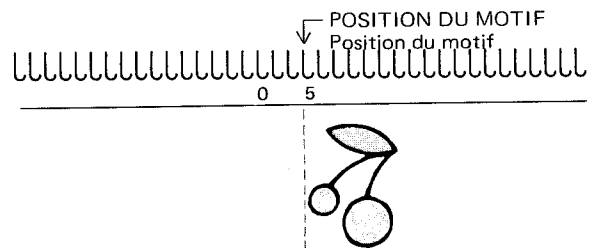

\* Le programme motif des deux motifs ci-dessus est identique. Vous pouvez donc suivre les opérations suivantes dans les deux cas.

## ● Avant le programme motif

(1) Mettez la machine sous tension. La lampe PRET (READY) s'allume et tout les indicateurs représentent les sélections du programme motif faites avant que la machine ait été éteinte la dernière fois.

(2) Veillez à ce que toutes les lampes VARIATION soient éteintes.

\* Si une des lampes VARIATION est allumée, éteignez-la appuyant dessus.

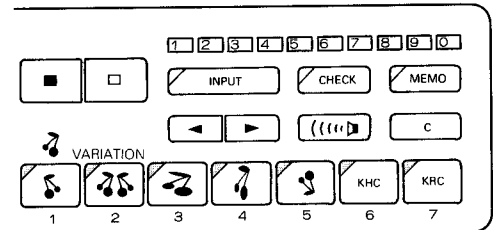



# PROGRAMME MOTIF; PROGRAMME MOTIF POUR SELECTEUR (SELECTOR) (2) — Décor à 2 groupes.

■ COMMENT PROGRAMMER (Programme motif)

Ex. Tricoter le motif "CERISE"

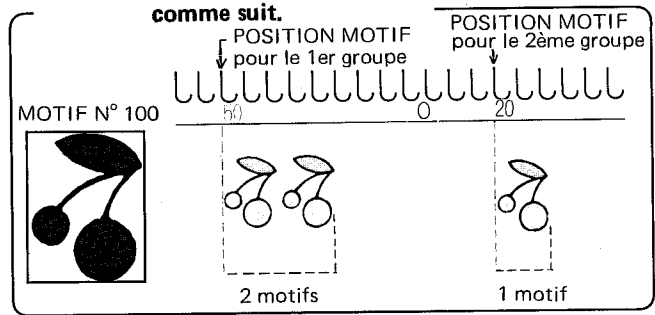
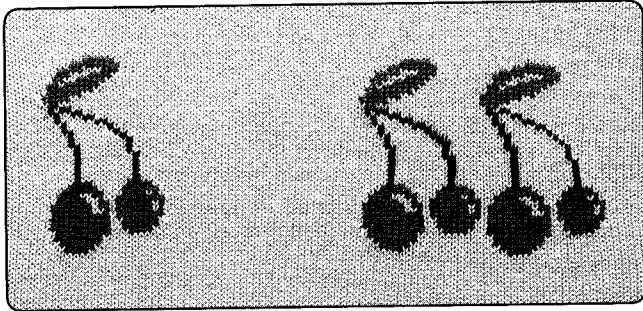

● Avant le programme motif

- (1) Mettez la machine sous tension. La lampe PRET (READY) s'allume et tous les indicateurs reprennent les sélections avant que la machine ait été éteinte la dernière fois.
  - (2) Veillez à ce que toutes les lampes VARIATION soient éteintes.
- \* Si une des lampes VARIATION est allumée, appuyez dessus pour l'éteindre.

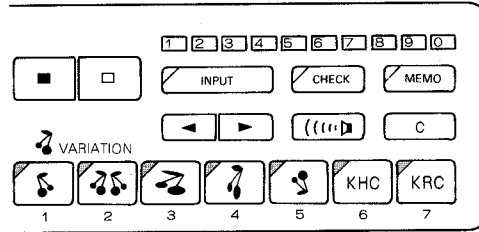

● PROGRAMME MOTIF

**OPERATION 1** Choisissez le SELECTEUR (SELECTOR) (1) ou (2).

Enfoncez le SELECTEUR (SELECTOR) (2).

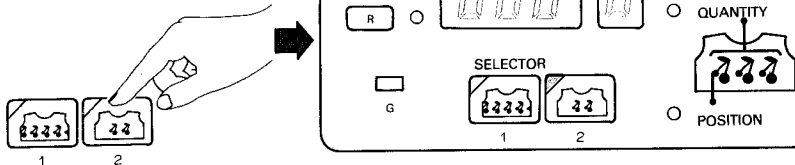

**OPERATION 2** Choisissez le numéro du motif que vous voulez tricoter.

- (1) Enfoncez la touche PAS-A-PAS (STEP).

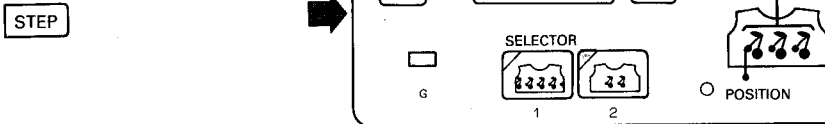

La lampe MOTIF NO. (PATTERN NO.) s'allume et l'écran affiche l'ancien numéro de motif.

- (2) Enfoncez la touche CE pour effacer la mémoire et entrez 100 comme nouveau numéro de motif.

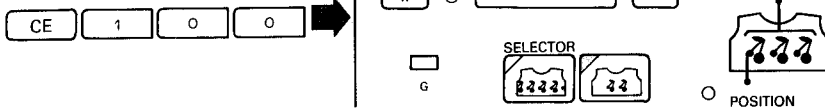

**TABLEAU DE COMMANDE**

Choisissez le SELECTEUR (SELECTOR) (2) parce que vous allez tricoter des "groupes" de motifs.

Même si le numéro 100 est déjà affiché à l'écran, enfoncez la touche CE et réentrez 100 comme nouveau numéro de motif.

○ PATTERN NO.

## TABLEAU DE COMMANDES

### OPERATION 4

Entrez la position du motif pour le 1er groupe.

- (1) Enfoncez la touche PAS-A-PAS (STEP).

STEP

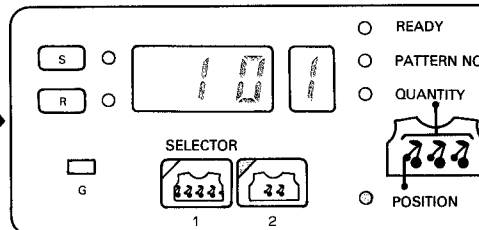

La lampe POSITION s'allume ainsi que la lampe jaune, et l'écran affiche Jaune 10 comme position de motif; le motif sera tricoté au centre de la machine.

- (2) MOTIF A

- Tricote le motif au centre de la machine. Passez à l'Opération 5.

MOTIF B

- Déplace le motif vers la gauche ou vers la droite à partir du centre. Enfoncez la touche CE pour effacer la mémoire et entrez Vert 5 comme nouvelle position du motif.

CE Vert 5

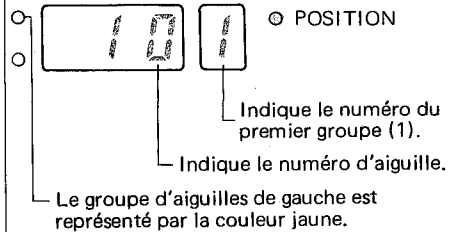
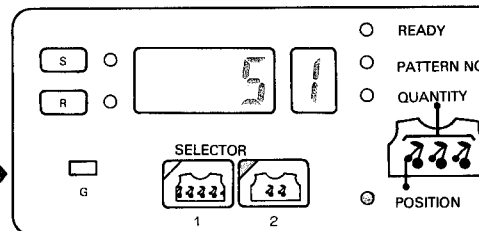

Lorsque la lampe POSITION s'allume changez la position du motif. Vous pourrez alors déplacer le motif vers la gauche ou vers la droite à partir du centre.

### OPERATION 5

Entrez le nombre de motifs devant constituer le deuxième groupe.

- (1) Enfoncez la touche PAS-A-PAS (STEP).

STEP

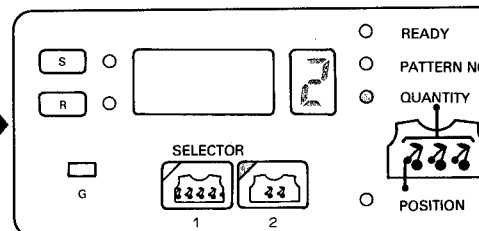

La lampe QUANTITE (QUANTITY) s'allume et l'ordinateur demande le nombre de motifs pour le deuxième groupe.

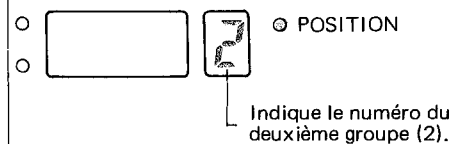

- (2) Entrez 0.

0

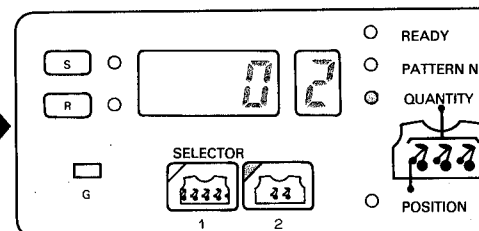

Pour terminer le programme motif pour le SELECTEUR (SELECTOR) (2), entrez 0 comme nombre de motifs du groupe suivant.

### OPERATION 6

Terminer le programme.

Enfoncez la touche PAS-A-PAS (STEP).

STEP

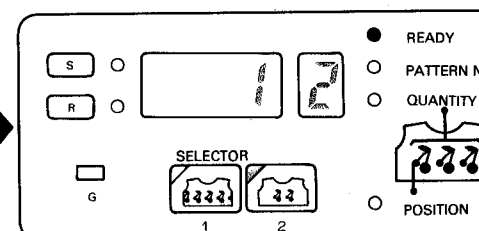

La lampe PRET (READY) s'allume; le programme est terminé.

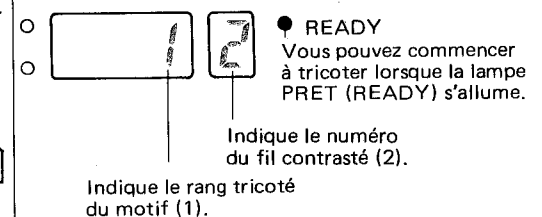

POSITION DU MOTIF  
pour le deuxième groupe

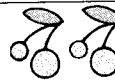
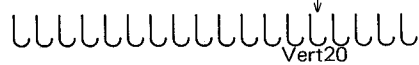

Vert20

1 MOTIF

**OPERATION 5**

Entrez le nombre de motifs devant constituer le deuxième groupe.

- (1) Enfoncez la touche PAS-A-PAS (STEP).

STEP

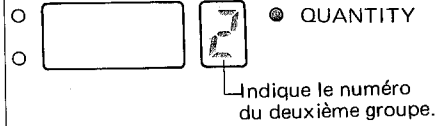
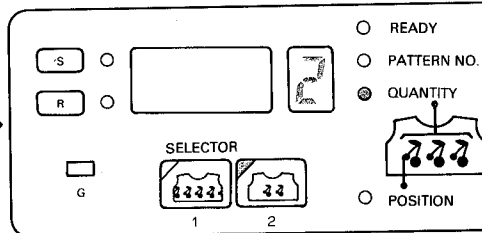

La lampe QUANTITE (QUANTITY) s'allume et l'ordinateur demande le nombre de motifs devant constituer le troisième groupe.

- (2) Entrez 1.

1

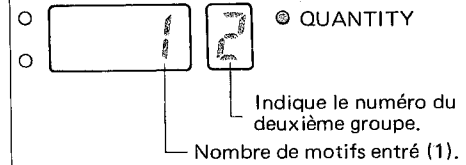
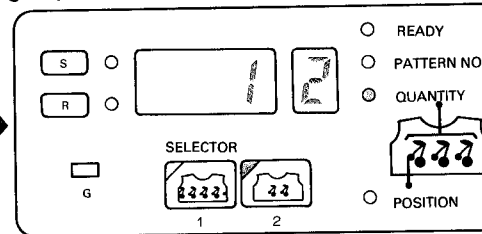

**OPERATION 6**

Entrez la position du deuxième groupe.

- (1) Enfoncez la touche PAS-A-PAS (STEP).

STEP

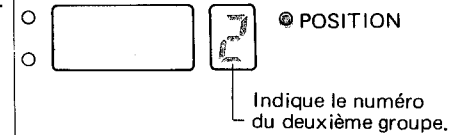
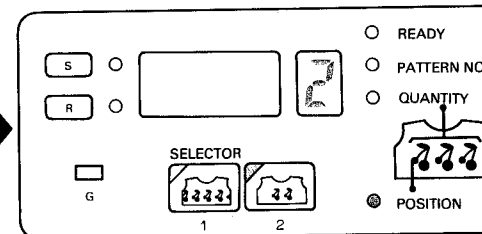

La lampe POSITION s'allume, tandis que les lampes Jaune et Vert clignotent. L'ordinateur attend que vous lui indiquiez la position du 2ème décor.

Entrez vert 20 pour représenter la position de motif pour le deuxième groupe.

2 0

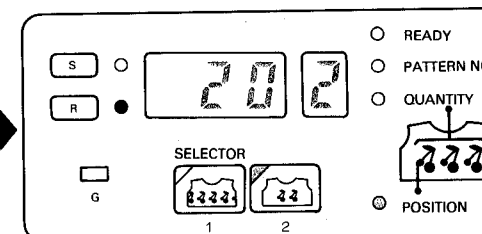

Le groupe d'aiguilles de droite est représenté par la couleur verte.

### OPERATION 3

- (1) Enfoncez la touche PAS-A-PAS (STEP).

STEP

Entrez le nombre de motifs devant constituer le premier groupe.

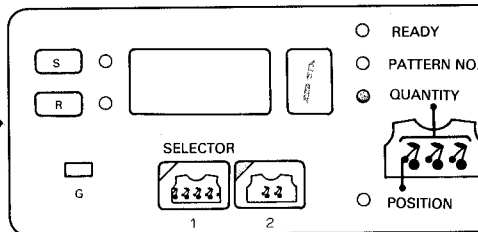

La lampe QUANTITE (QUANTITY) s'allume et l'ordinateur demande le nombre de motifs pour le premier groupe.

- (2) Entrez 2.

2

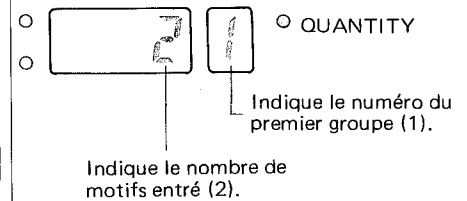
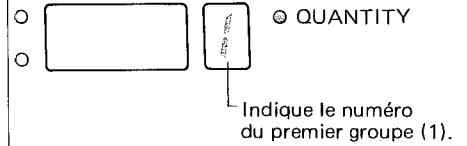
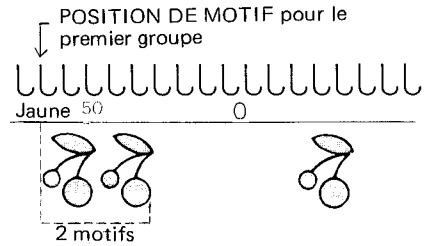
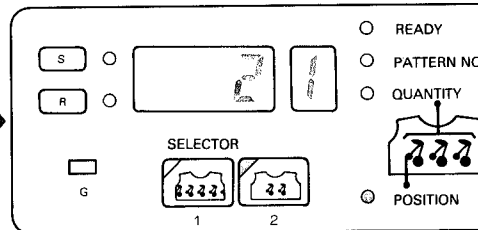

### OPERATION 4

- (1) Enfoncez la touche PAS-A-PAS (STEP).

STEP

Entrez la position du premier groupe.

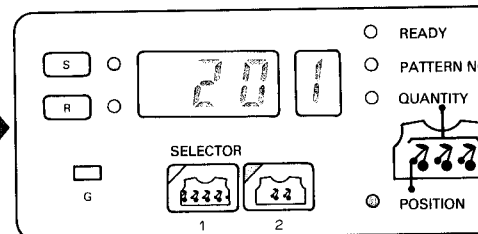

La lampe POSITION s'allume, ainsi que la lampe jaune et l'écran affiche Jaune 20, indiquant que le motif sera tricoté au centre de la machine.

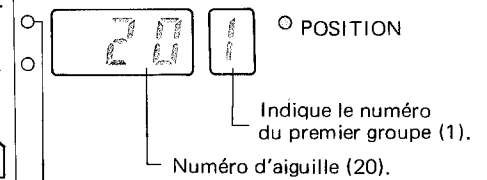

- (2) Enfoncez la touche CE pour effacer la mémoire et entrez Jaune 50 comme nouvelle position de motif.

CE Jaune 5 0

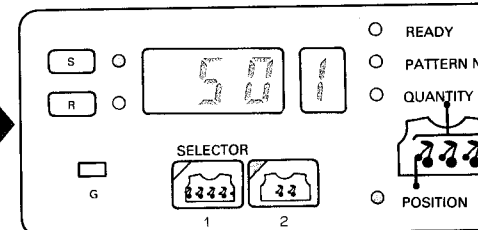

L'ordinateur détermine automatiquement l'emplacement de la position du motif au centre de la machine pour le premier groupe uniquement.

Pour déplacer le motif latéralement changez la position du motif lorsque la lampe POSITION est allumée.

Le groupe d'aiguilles de gauche est représenté par la couleur jaune.

# CONTROLE ET CORRECTION DU PROGRAMME MOTIF

L'écran affiche le contenu du programme dans l'ordre des opérations chaque fois que vous enfoncez la touche PAS-A-PAS (STEP). Vous pouvez contrôler et corriger le programme suivant ce qui apparaît à l'écran.

★ S'il n'y a pas de programme motif dans l'ordinateur, la touche PAS-A-PAS (STEP) ne vous permet pas d'accéder à l'opération suivante, même si vous l'enfoncez.

● Contrôler du programme motif pour le SELECTEUR (SELECTOR) (1).

(1) Vérifiez si toutes les lampes VARIATION sont éteintes.

(2) Choisissez le SELECTEUR (SELECTOR) (1).

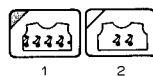

(3) Enfoncez la touche PAS-A-PAS (STEP).

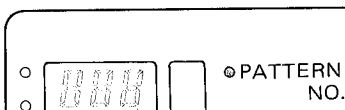

L'écran affiche le numéro de motif mémorisé.

● Comment corriger —

1. Enfoncez la touche CE pour effacer la mémoire. (Lorsque vous enfoncez la touche PAS-A-PAS (STEP), après avoir enfoncé la touche CE, le numéro mémorisé réapparaît sur l'écran.)
2. Entrez le numéro approprié.

(4) Enfoncez la touche PAS-A-PAS (STEP).

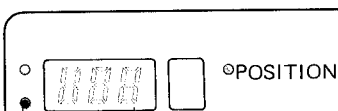

L'écran affiche le numéro de l'aiguille correspondant à la position extrême gauche du motif de base.

● Comment corriger —

1. Enfoncez la touche CE pour effacer la mémoire; les lampes jaune et verte clignotent. (Lorsque vous enfoncez la touche PAS-A-PAS (STEP) après avoir enfoncé la touche CE, le numéro mémorisé réapparaît à l'écran.)
2. Enfoncez la touche jaune ou verte et entrez le numéro d'aiguille approprié.

(5) Enfoncez la touche PAS-A-PAS (STEP).

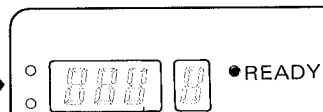

La lampe PRET (READY) s'allume.

## TABLEAU DE COMMANDES

Lorsque vous corrigez le numéro de motif ou ré-entrez le même numéro comme numéro correct, la position du motif est automatiquement placée au centre de la machine, en fonction du nouveau numéro de motif.

\* Lorsque vous corrigez le numéro de motif pour le SELECTEUR (SELECTOR) (1), le numéro de motif pour le SELECTEUR (SELECTOR) (2) est également corrigé et tout le contenu du programme correspondant à l'ancien numéro de motif est automatiquement effacé.

Même si vous changez le contenu Mémo du motif dans le guide des motifs, le contenu original sera rétabli ré-entrez le même numéro de motif.



### OPERATION 7

Entrez le nombre de motifs devant constituer le troisième groupe.

- (1) Enfoncez la touche PAS-A-PAS (STEP).

STEP

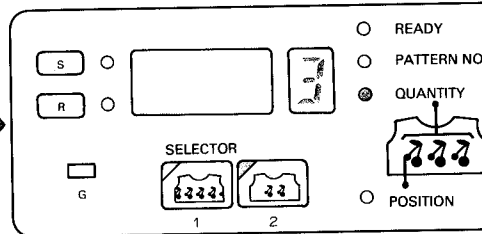

La lampe QUANTITE (QUANTITY) s'allume et l'ordinateur demande le nombre de motifs devant constituer le troisième groupe.

- (2) Entrez 0.

0

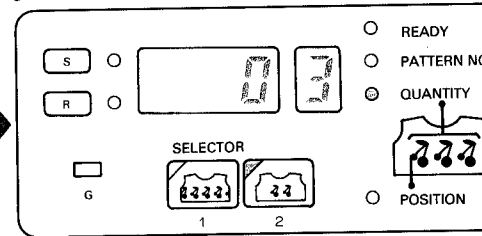

Pour terminer le programme motif pour le SELECTEUR (SELECTOR) (2), entre 0 comme nombre de motifs pour le prochain groupe.

### OPERATION 8

Terminer le programme.

Enfoncez la touche PAS-A-PAS (STEP).

STEP

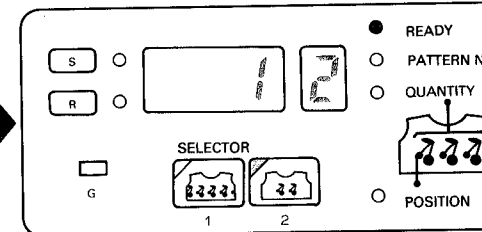

La lampe PRET (READY) s'allume; le programme est terminé.

Vous pouvez commencer à tricoter lorsque cette lampe s'allume.  
Indique le numéro du fil contrasté. (2)  
Indique le rang tricoté du motif.

★ L'écran affiche le contenu du programme dans l'ordre des opérations lorsque vous enfoncez la touche PAS-A-PAS (STEP). Vous pouvez ainsi vérifier l'exactitude du programme sélectionné. (Voir page 38.)

(5) Enfoncez la touche PAS-A-PAS (STEP).

STEP

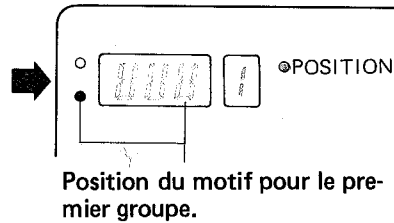

● Comment corriger –

1. Enfoncez la touche CE pour effacer la mémoire; les lampes verte et jaune clignotent. (Lorsque vous enfoncez la touche PAS-A-PAS (STEP) après avoir enfoncé la touche CE, le numéro mémorisé réapparaît à l'écran.)
2. Appuyez sur les touches verte et jaune et entrez le numéro d'aiguille correct désignant la position du motif.

★ Répétez les opérations 4 à 5 pour les autres groupes.

(6) Enfoncez la touche PAS-A-PAS (STEP).

STEP

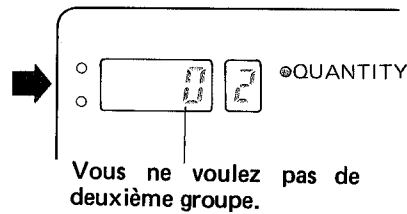

● Comment corriger –

Enfoncez la touche CE pour effacer la mémoire. (Lorsque vous enfoncez la touche PAS-A-PAS (STEP) après avoir enfoncé la touche CE, le numéro mémorisé réapparaît à l'écran.)

Enfoncez la touche PAS-A-PAS (STEP) et définissez la position du motif pour le groupe dont vous venez d'entrer le nombre de motifs.

(7) Enfoncez la touche PAS-A-PAS (STEP).

STEP

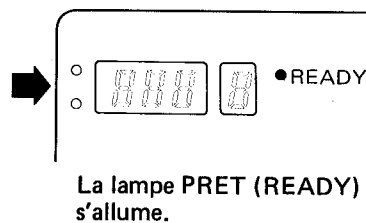

● **Contrôle du programme motif pour le SELECTEUR (SELECTOR) (2)**

- (1) Vérifiez si toutes les lampes VARIATION sont éteintes.
- (2) Choisissez le SELECTEUR (SELECTOR) (2).

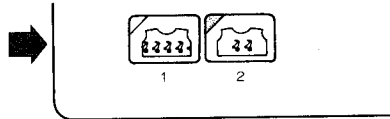

- (3) Enfoncez la touche PAS-A-PAS (STEP).

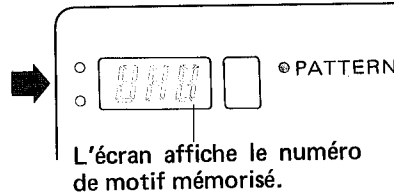

● **Comment corriger —**

1. Enfoncez la touche CE pour effacer la mémoire. (Lorsque vous enfoncez la touche PAS-A-PAS (STEP) après avoir enfoncé la touche CE, le numéro mémorisé réapparaît à l'écran.)
2. Entrez le numéro approprié.

- (4) Enfoncez la touche PAS-A-PAS (STEP).

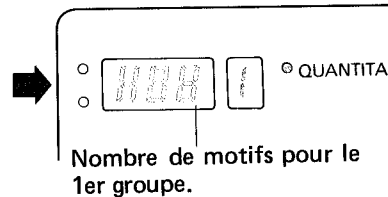

● **Comment corriger —**

1. Enfoncez la touche CE pour effacer la mémoire. (Lorsque vous enfoncez la touche PAS-A-PAS (STEP) après avoir enfoncé la touche CE, le numéro mémorisé réapparaît à l'écran.)
2. Entrez le nombre correct.

**TABLEAU DE COMMANDES**

Lorsque vous corrigez le numéro de motif ou ré-entrez le même numéro comme numéro correct, le programme motif pour le SELECTEUR (SELECTOR) (2) est effacé.

\* Le numéro de motif pour le SELECTEUR (SELECTOR) (1) est lui aussi corrigé automatiquement et l'ordinateur place automatiquement le motif au centre de la machine, en fonction du nouveau numéro de motif.

Même si vous changez le contenu Mémo du motif dans le guide des motifs, le contenu original sera rétabli si vous corrigez le numéro de motif et ré-entrez le même numéro de motif.

Lorsque vous corrigez le nombre de motifs pour le premier groupe la position du motif à l'Opération 5 est automatiquement placée au centre de la machine, en fonction du nouveau nombre de motifs, et l'écran affiche la nouvelle position du motif.

Pour les groupes 2 à 6, même si vous corrigez le nombre de motifs, la position du motif demeure inchangée.

## 2 TOUCHE MIROIR



★ Le motif est tricote sous forme "miroir".

2

- ★ Le motif qui va dans la même direction que celle du schéma est "NORMAL".  
Le motif qui va dans la direction opposée à celle du schéma est "INVERSE".

### Si vous avez choisi le SELECTEUR (SELECTOR) (1)

- Si vous utilisez la position de motif déterminée automatiquement par l'ordinateur ... (même si vous entrez vous-même la même position de motif après avoir enfoncé la touche CE, l'ordinateur estime que la position du motif a été modifié.)



Lorsque la touche MIROIR est "off"

La position du motif est automatiquement placée par l'originateur au centre de la machine.

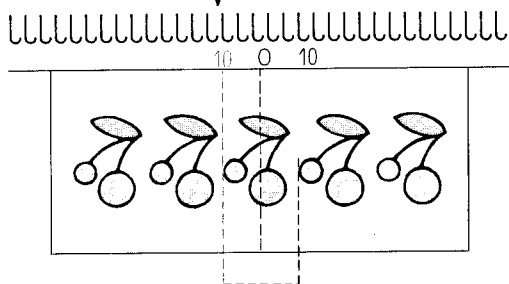

Lorsque la touche MIROIR est "on"

La position du motif est automatiquement placée par l'ordinateur.

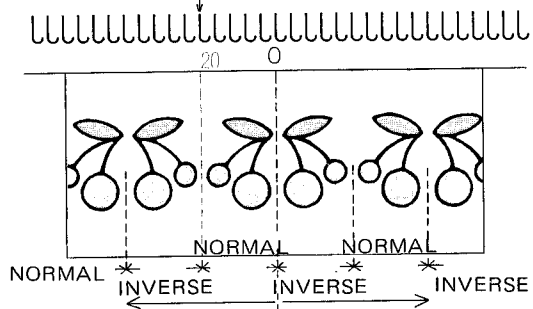

\* Lorsque la touche MIROIR est on, l'ordinateur place la ligne de démarcation du motif miroir au centre de la machine.



MOTIF

- Si vous avez placé vous-même la position du motif.



Lorsque la touche MIROIR est "off"

Vous placez vous même la position du motif.

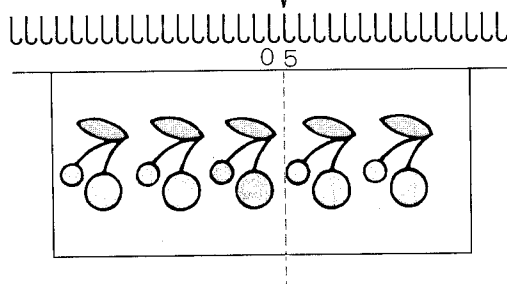

Lorsque la touche MIROIR est "on"

Vous placez vous même la position du motif.

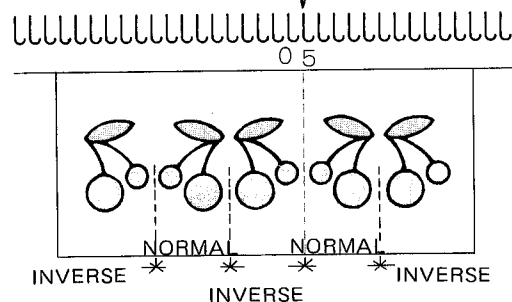

\* Lorsque vous utilisez la touche MIROIR, l'ordinateur réalise le motif en fonction de la position du motif que vous avez communiqué.



MOTIF

# COMMENT UTILISER LES TOUCHES DE VARIATION

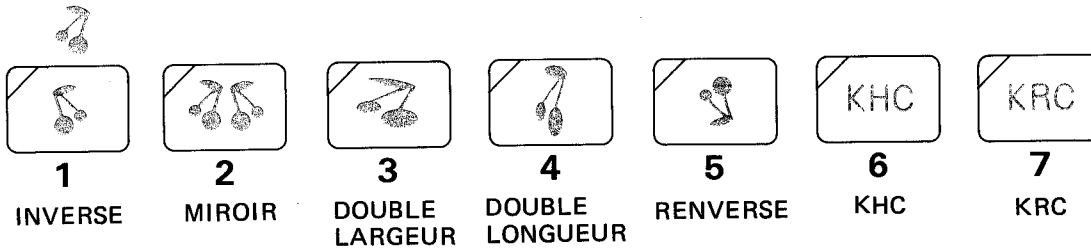

- Les touches "VARIATION" vous permettent de varier les motifs et combinaisons de motifs pour que vous les comprendrez bien. Sélectionnez les touches de variation une fois la lampe PRET (READY) allumée.
- La lampe variation s'allume ou s'éteint chaque fois que vous appuyez dessus.
- Lorsque la lampe variation est allumée, le motif sera modifié en fonction de la touche VARIATION choisie.

## 1 TOUCHE INVERSEE

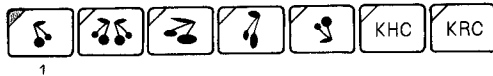

★ Change la direction du motif.



Lorsque la touche Inversé est "off"

Le motif réalisé sur l'ouvrage (vu de l'envers) dans la même direction qu'indiqué sur le schéma dans le guide des motifs.



Lorsque la touche Inversé est "on"

Le motif réalisé sur l'ouvrage (vu de l'envers) va dans la direction opposée au schéma du guide des motifs.

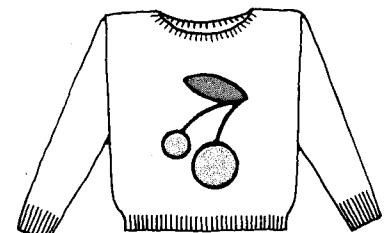
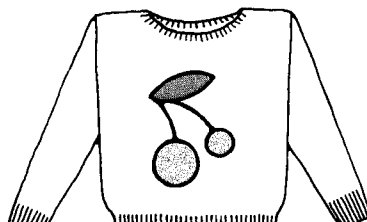
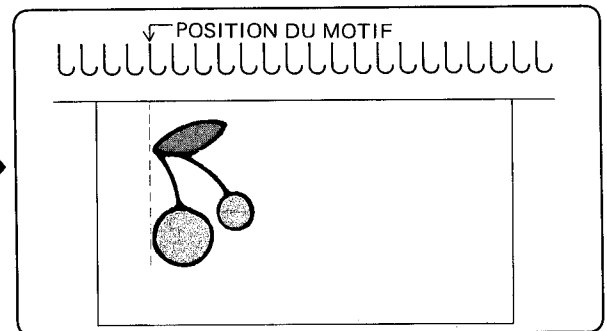
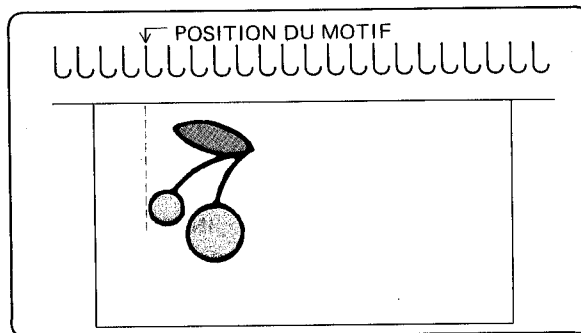
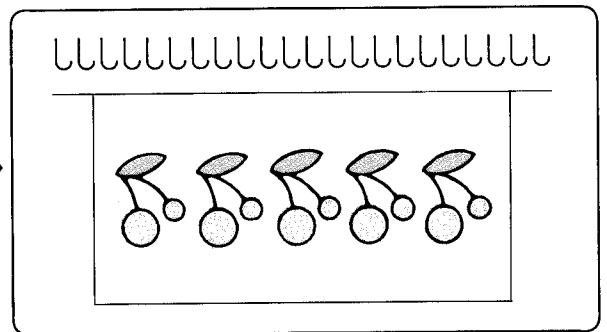
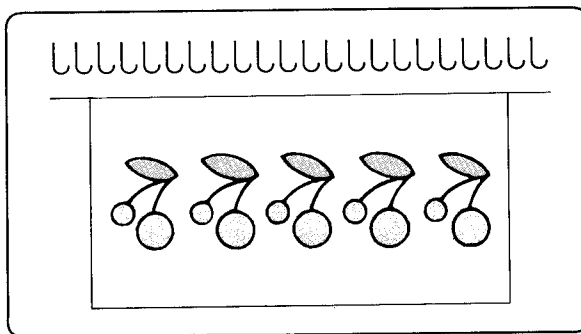

### 3 TOUCHE DOUBLE LARGEUR





★ Le motif est tricoté en double longueur.

#### Si vous utilisez le SELECTEUR(SELECTOR)(1)

- Si vous utilisez la position du motif déterminée automatiquement par l'ordinateur ... (même si vous entrez vous-même la même position après avoir enfoncé la touche CE, l'ordinateur estime que la position du motif a été modifié).

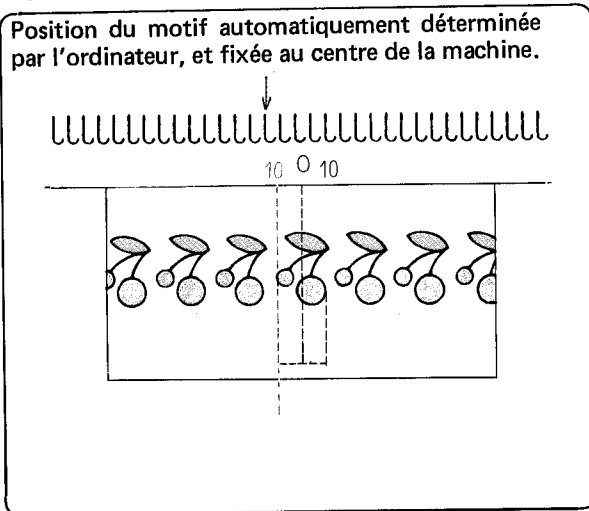
 Lorsque la touche DOUBLE LARGEUR est "off"



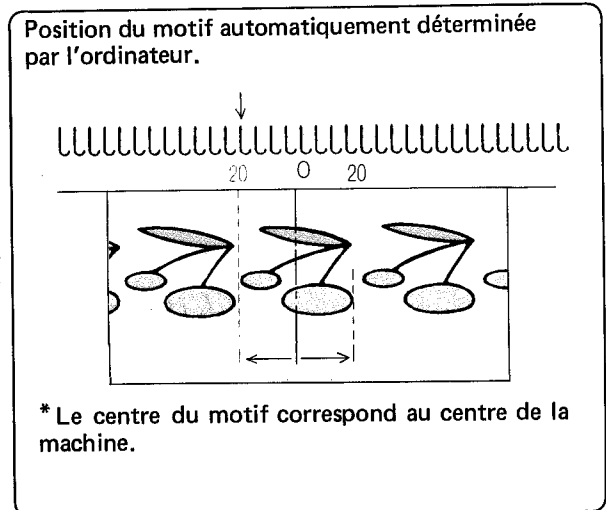

 Lorsque la touche DOUBLE LARGEUR est "on"

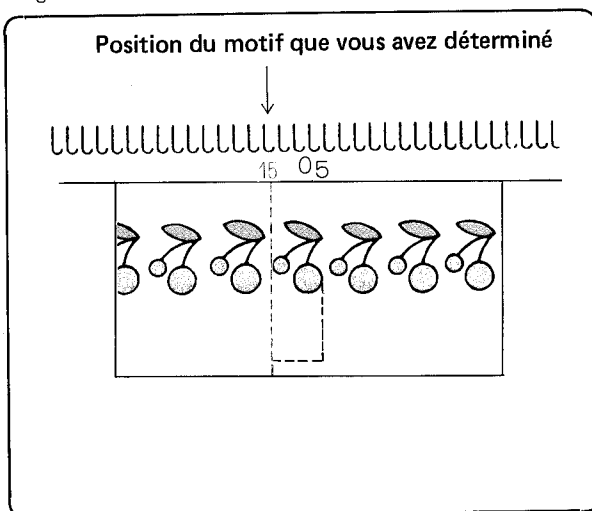

- Si vous utilisez la position du motif que vous avez déterminée vous-même ...

 Lorsque la touche DOUBLE LARGEUR est "off"



 Lorsque la touche DOUBLE LARGEUR est "on"

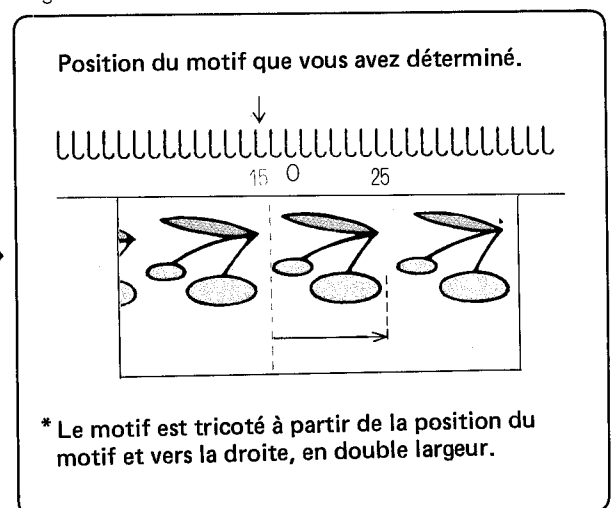

**Si vous utilisez le SELECTEUR(SELECTOR)(2)**

- Lorsque vous utilisez la touche MIROIR, l'ordinateur réalise le motif "normal" et le motif "inversé" alternativement, à droite de la position de motif préalablement définie.

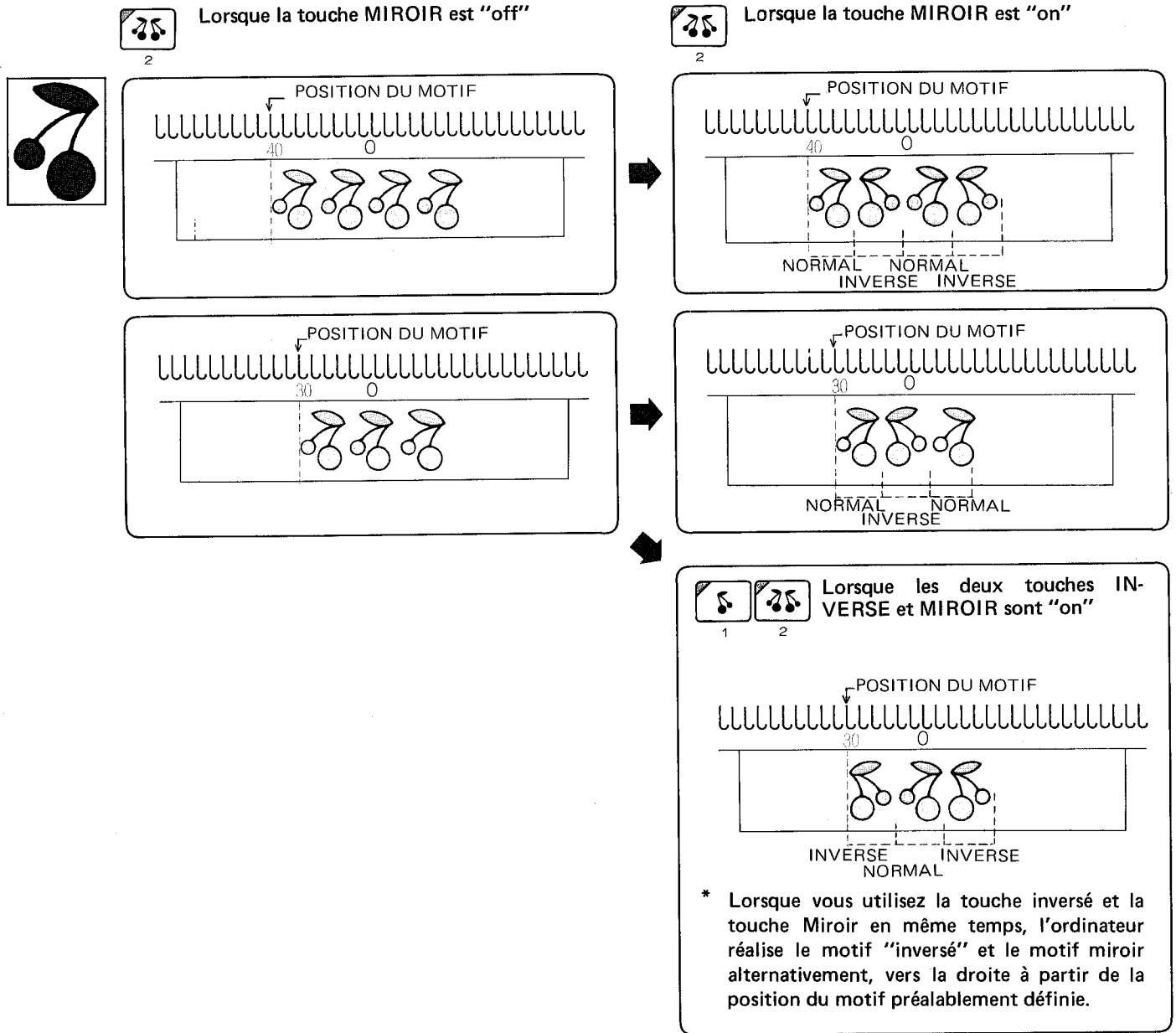

- Si vous utilisez un motif à 2, 3, 4, 5 ou 6 groupes, l'ordinateur réalisera le motif comme indiqué ci-avant.

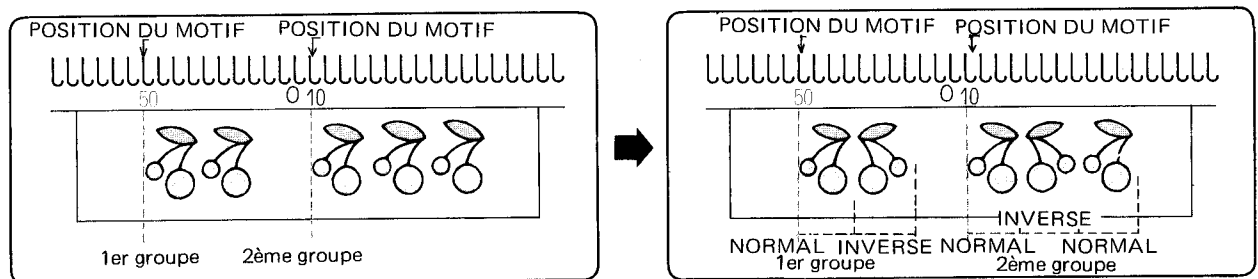



# 4 TOUCHE DOUBLE LONGUEUR





★ Le motif est tricoté en double longueur.



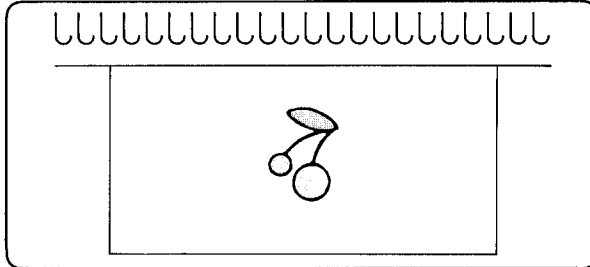

DIAGRAM

 Lorsque la touche DOUBLE LONGUEUR est "off"

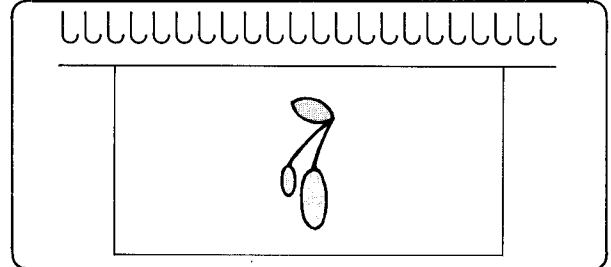

 Lorsque la touche DOUBLE LONGUEUR est "on"



  Lorsque les deux touches DOUBLE LONGUEUR et DOUBLE LARGEUR sont sur "on"

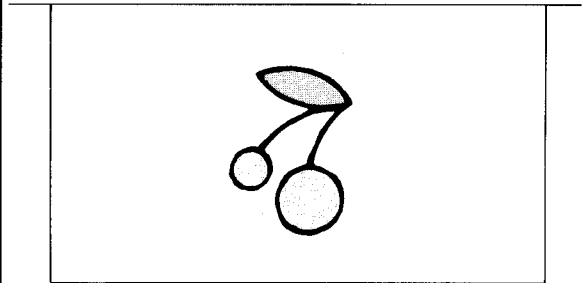

\* Lorsque vous utilisez simultanément ces deux touches, le motif est tricoté en double largeur ET en double longueur.

● Si vous utilisez le SELECTEUR (SELECTOR) (2)

 Lorsque la touche DOUBLE LONGUEUR est "off"

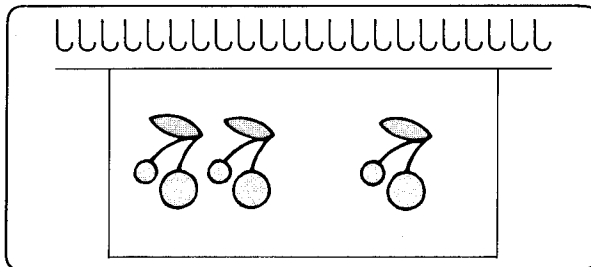

 Lorsque la touche DOUBLE LONGUEUR est "on"

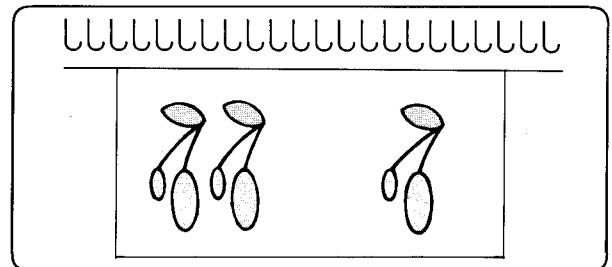

\* Même condition pour tous les groupes.

**Si vous utilisez le SELECTEUR (SELECTOR) (2)**

Explication pour un motif à deux groupes.

- Si vous utilisez la position de motif déterminée automatiquement par l'ordinateur ... (même si vous entrez vous-même la même position du motif après avoir enforcé la touche CE, l'ordinateur estime que la position du motif a été modifiée.)

 Lorsque la touche DOUBLE LARGEUR est "off"

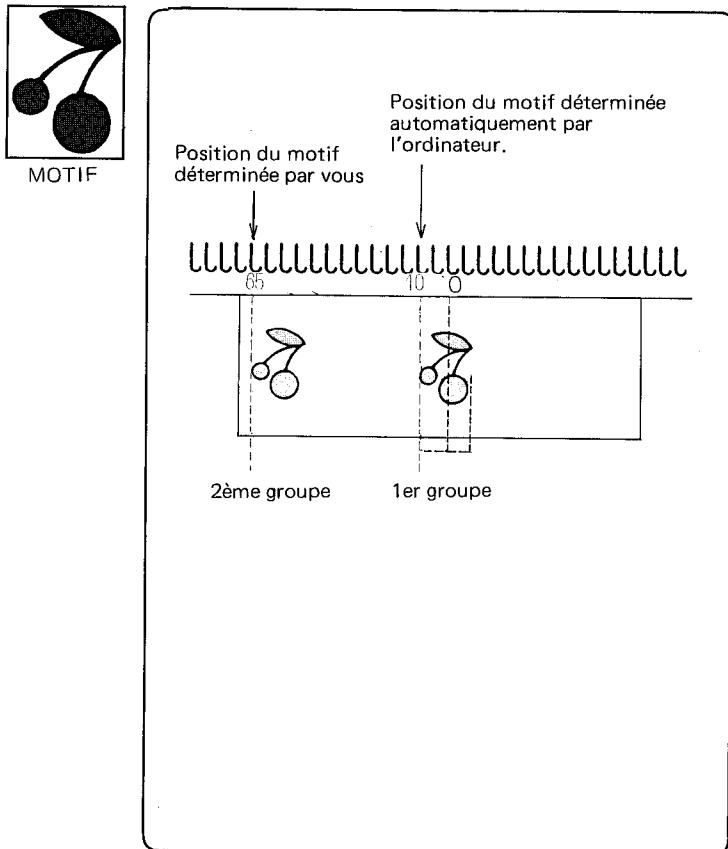

 Lorsque la touche DOUBLE LARGEUR est "on"

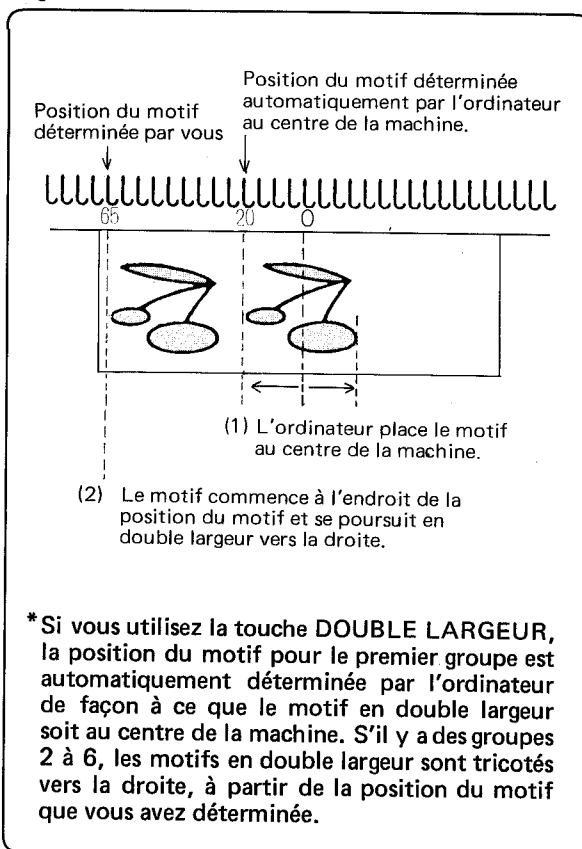

\* Si vous utilisez la touche DOUBLE LARGEUR, la position du motif pour le premier groupe est automatiquement déterminée par l'ordinateur de façon à ce que le motif en double largeur soit au centre de la machine. S'il y a des groupes 2 à 6, les motifs en double largeur sont tricotés vers la droite, à partir de la position du motif que vous avez déterminée.

- Si vous utilisez la position du motif que vous avez déterminée vous-même.

 Lorsque la touche DOUBLE LARGEUR est "off"

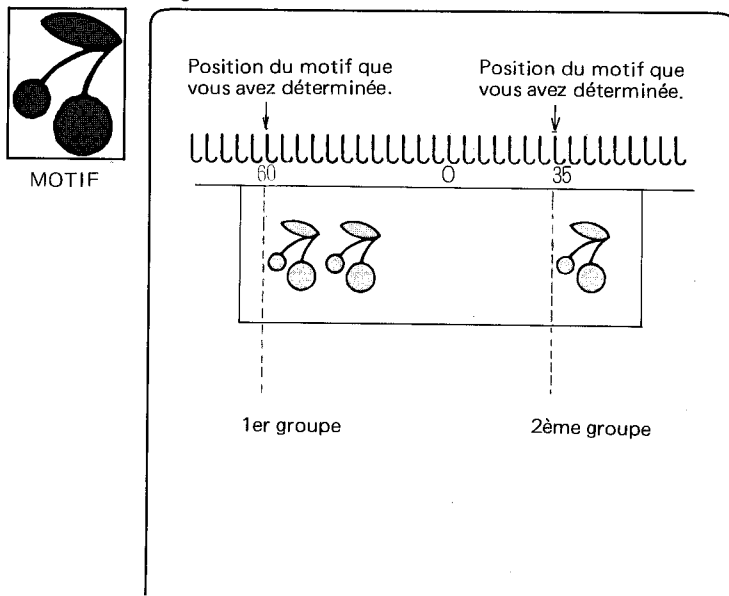

 Lorsque la touche DOUBLE LARGEUR est "on"

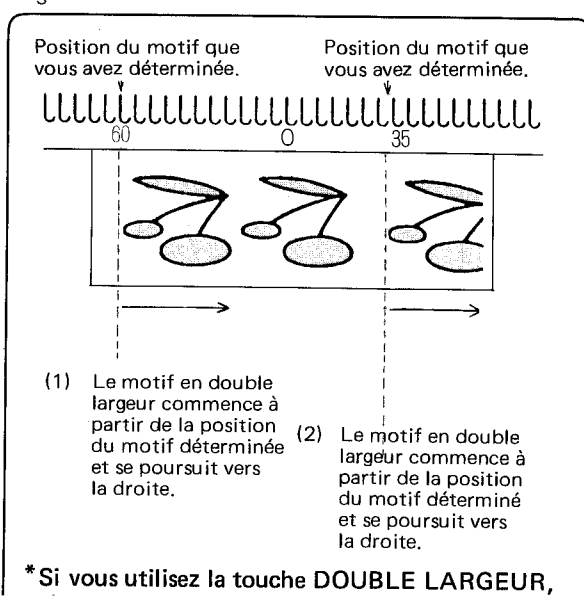

\* Si vous utilisez la touche DOUBLE LARGEUR,

## ■ Lorsque vous utilisez le Change-Couleur Un Lit (KHC)

Le KHC peut être attaché à une machine électronique comme à une machine à carte perforée. Veuillez lire les instructions du manuel KHC en même temps que les instructions suivantes.

### ● Motifs

- Tous les motifs indiqués dans le manuel d'instructions du KHC sont mémorisés dans l'ordinateur. Sélectionnez le motif voulu dans le guide des motifs. (N'utilisez pas la carte perforée accompagnant le KHC.)
- Vous pouvez également utiliser le KHC lorsque vous tricotez les numéros de motifs suivants:

#### Lorsque vous utilisez la touche KHC

MODELE	MOTIF N°	KHC
Jacquard et mailles ramassées comme indiqués dans le manuel KHC	512~519-521 520	an an
Jacquard multicolore	43~84	an
Mailles ramassées multicolores	293~312	aus
Mailles glissées multicolores	368~394	aus

- ★ Lorsque vous tricotez le motif numéro 514, si l'écran affiche le numéro de rang 5, 19, 25 ou 39 toutes les aiguilles ont sélectionnées en position D.
- \* Poussez le bouton de dégagement de KHC et tricoter deux rangs avec le fil principal uniquement.

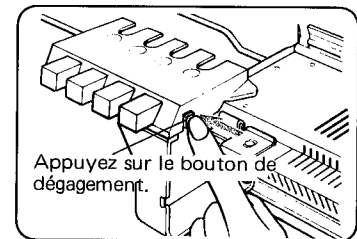
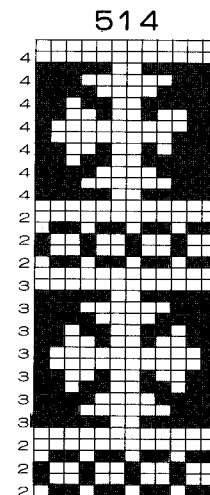

### ● Comment installer le KHC sur une machine électronique ?

- Reportez-vous au manuel d'instruction du KHC. Respectez les instructions (6) en page 3 et (7) en page 4 du manuel KHC.

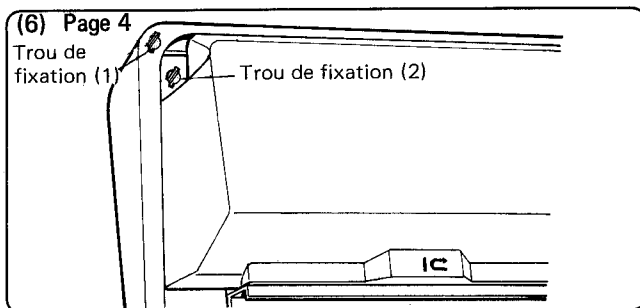

Vous ne devez pas installer le support de tension du fil. Vous pouvez utiliser le trou de fixation situé dans l'angle de votre machine à tricoter.

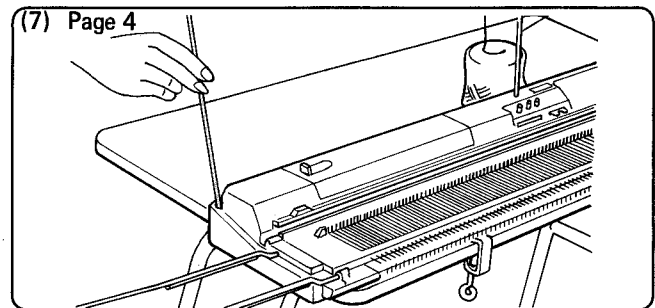

Placez la deuxième unité de tension du fil dans le trou de fixation. Vous pouvez choisir le trou (1) ou (2), mais si vous utilisez le guide-patron, choisissez le trou (2).

## 5 TOUCHE RENVERSE



★ Le motif est tricoté "tête en bas".

Lorsque la touche RENVERSE est "off"

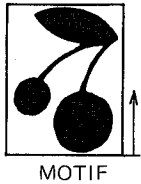

Le motif commence à partir du premier rang (bas)

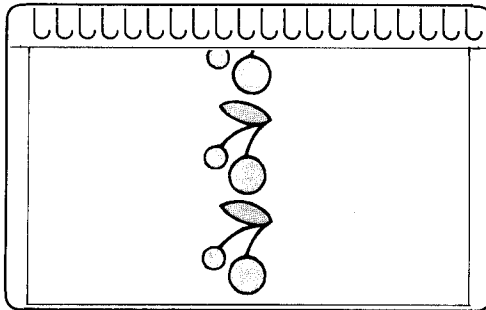

★ Après exécution du programme, l'écran affiche 1 comme premier rang tricoté du motif.

Lorsque la touche RENVERSE est "on"

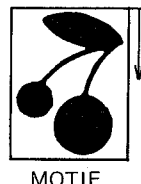

Le motif commence par le dernier rang (haut)

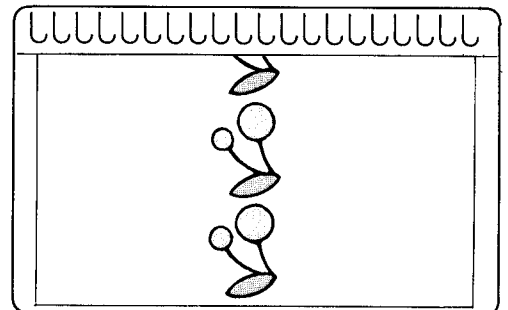

★ Après exécution du programme, l'écran affiche 40 comme premier rang tricoté du motif.

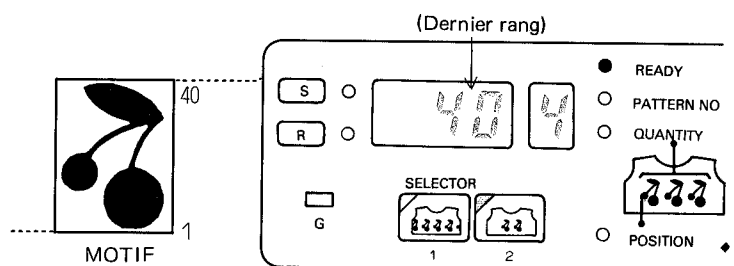
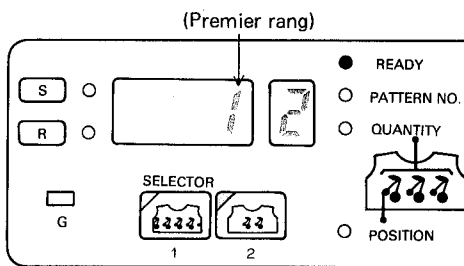

## 6 TOUCHE KHC

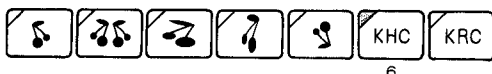

★ Le motif est tricoté en négatif.

■ Lorsque vous utilisez la touche KHC sans le Change Couleur Un Lit.

Lorsque la touche KHC est "off"

★ L'aiguille correspondant à " " sur le schéma est placée en position D, l'autre aiguille, correspondant à " ", est en position B.

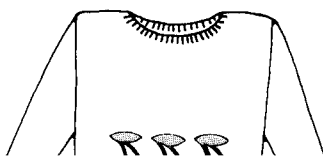
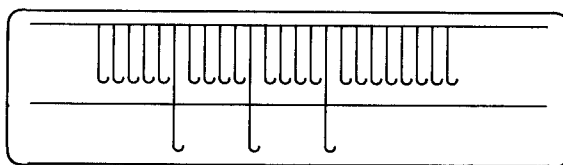
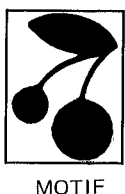

Lorsque la touche KHC est "on"

★ L'aiguille correspondant à " " sur le schéma est placée en position B, tandis que l'autre aiguille correspondant à " " sur le schéma est en position D.

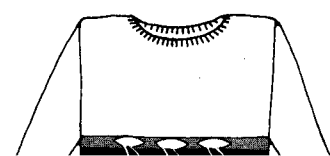
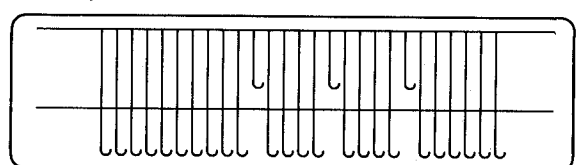

## 7 TOUCHE KRC



★ Tricot de côtes multicolores avec utilisation du dispositif de tricot à côtes (Ribber) et du Change-Couleur Deux Lits.

**KRC** Lorsque la touche KRC est "off"  
7



Motif pour jacquard

**KRC** Lorsque la touche KRC est "on"  
7

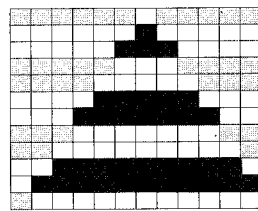

Motif pour côtes multicolores

■ Tricoté avec le fil contrasté  
□ Tricoté avec le fil principal

Un cycle

Le fil principal et le fil contrasté sont tricotés séparément en motif pour côtes multicolores 4 rangs tricotés = 2 rangs du motif (1 cycle).

- Lorsque vous mettez la touche KRC sur "on" ou sur "off", l'écran affiche 1 et sélectionne les aiguilles pour le premier rang du modèle programmé.

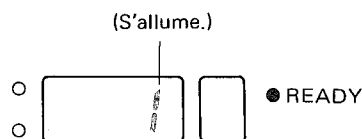
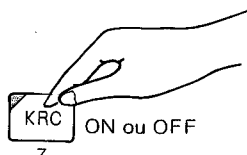

- \* Lorsque la touche Renversé est sur "on", l'écran affiche le dernier rang du motif et sélectionné les aiguilles du dernier rang.

### ■ Lorsque vous utilisez le Change-Couleur Double Lit (KRC)

Le KRC peut être monté sur les machines électroniques ou à cartes perforées. Lisez donc attentivement les instructions du manuel KRC en même temps que les instructions qui suivent.

### ● MOTIF

- Tous les motifs indiqués dans le manuel d'instruction KRC sont mémorisés dans l'ordinateur.
- Choisissez le motif voulu dans votre guide. (N'utilisez pas la carte perforée accompagnant le KRC.)
- Vous pouvez tricoter en côtes multicolores les motifs jacquards, jacquards multicolores et à décor unique intégrés dans l'ordinateur lorsque la touche KRC est sur "ON".

### ● Programme motif

- Enfoncez la touche KRC.
- Vous pouvez utiliser une autre touche de variation avec la touche KRC.
- Utilisez la touche KRC pour le motif voulu dans "GROUPE" (motif pour SELECTEUR (SELECTOR) (2)). Il est très facile de réaliser un motif unique en côtes multicolores. (Ne tenez pas compte des instructions page 17.)

### ● REGLAGES PAR RAPPORT AU SUPPORT DU DISPOSITIF DE TRICOT A COTES

Si votre dispositif de tricot à côtes vous permet de tricoter des motifs double face, et si la partie inférieure du support de connexion ne porte pas de chiffre '2', procédez aux réglages suivants:

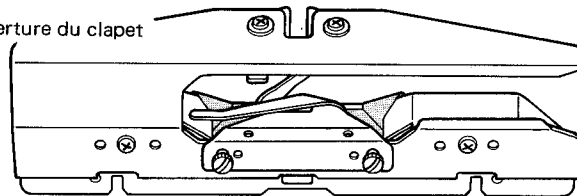
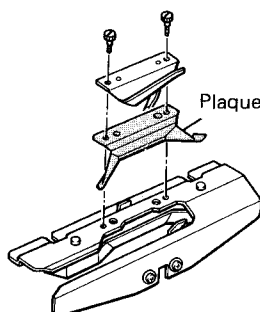
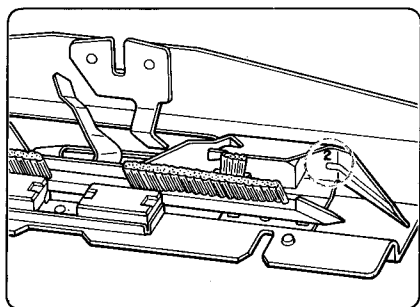

Après la mise en place du dispositif

Si vous voulez tricoter un motif à côtes multicolores, fixez la plaque

## ■ JACQUARD

- (1) Reportez-vous au manuel d'instruction de KHC et enfiler le fil principal et le fil contrasté.  
Bouton 1 = fil principal; Bouton 2/3/4 = fil contrasté
- (2) Tricotez 10 rangs en jersey avec le fil principal et glissez le chariot K à droite de la machine.
- (3) Programmez le motif.
- (4) Retirez le fil principal du distributeur A et faites-le passer dans le distributeur B.

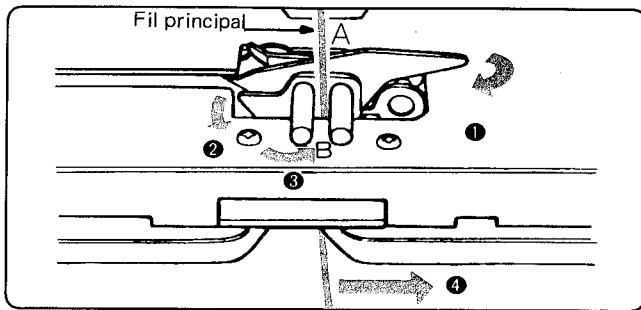

- (5) Retirez le fil principal du Rouleau 1 et annulez le Bouton du Changeur 1.
- (6) Ramenez en avant toutes les aiguilles utilisées en position E (au lieu de B).

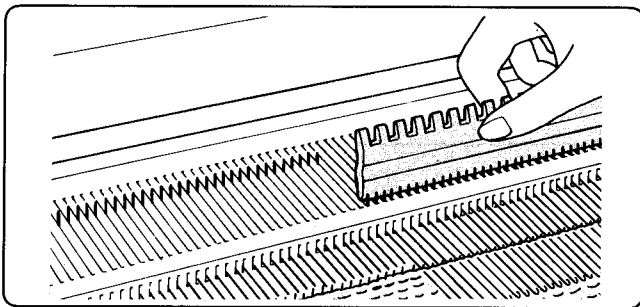

- (7) Déplacez le chariot K au-delà de la marque de retour droite. Placez le bouton de changement sur KC (I) ou KC (II) et poussez sur le bouton MC.
- (8) Faites glisser le chariot K au-delà de la marque de retour gauche afin de sélectionner les aiguilles.
- (9) Continuez à tricoter et enfoncez le bouton de changement en fonction du numéro affiché à l'écran-mémo.

## ■ Mailles ramassées multicolores et mailles glissées multicolores

- (1) Lorsque vous tricotez des mailles ramassées multicolores avec le KHC, placez la brosse de tissage sur l'avant-chariot. (Retirez cette brosse lorsque vous tricotez d'autres modèles.)

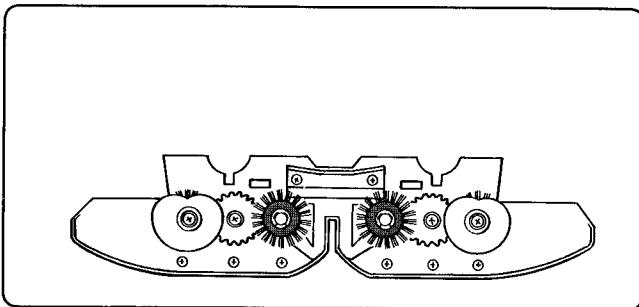

- (2) Enfiler le fil dans le KHC et tricotez environ 10 rangs. Placez ensuite le chariot K au delà de la marque de retour droite.
- (3) Programmez le motif.
- (4) Placez la bouton de changement sur KC (I) et déplacez le chariot K au delà de la marque de retour de gauche pour sélectionner les aiguilles.
- (5) Enfoncez les deux boutons Tuck pour tricoter en mailles ramassées. (Enfoncez les deux boutons Part pour tricoter en mailles glissées.)
- (6) Continuez à tricoter en enfoncez le bouton de Changement en fonction du chiffre sur l'écran mémo.

## LISTE DES TOUCHES DE VARIATION

Utilisez la touche de variation pour le motif indiqué par "○" dans le tableau suivant.

	1	2	3	4	5	6	7
	INVERSE	MIROIR	DOUB.LARG.	DOUB.LONG.	RENVERSE	KHC	KRC
Jacquard	○	○	○	○	○	○	—
Mailles ramassées	○	△ 1	—	△ 2	○	— 3	—
Mailles glissées	○	○	○	○	○	— 3	—
Tissage	○	△ 4	△ 4	○	○	○	—
Dentelle filée	○	△ 5	△ 5	○	○	—	—
Tuck double face	○	△ 1	—	—	○	— 3	—
Dentelle et Dentelle fermée	—	—	—	—	—	—	—
Côtes multicolores	○	○	○	○	○	○	○ 6

- \*1 — N'utilisez pas la touche Miroir pour les motifs qui présentent plus de deux mailles ramassées au point de connexion du motif. (Voir page 62, mailles ramassées.)
- \*2 — Utilisez la touche Double Longueur en tenant compte des remarques faites à la page 62, mailles ramassées.
- \*3 — Tricotez les motifs à mailles ramassées, tuck double face et mailles glissées présentés dans le guide sans activer la touche KHC.
- \*4 — N'utilisez ni la touche Miroir ni la touche Double Largeur pour les motifs ayant plus de 6 aiguilles sélectionnées à l'endroit de connexion du motif. (Voir page 62, tissage.)
- \*5 — N'utilisez pas la touche Miroir ni la touche Double Largeur pour les motifs ayant plus de 6 aiguilles sélectionnées au point de connexion. (Voir page 62, dentelle filée.)
- \*6 — Utilisez la touche KHC sans hésiter lorsque vous tricotez en côtes multicolores.



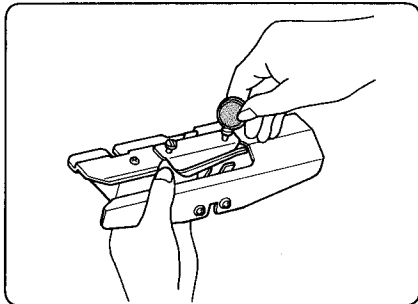

(1) Retirez la vis pour pouvoir enlever le distributeur de fil.

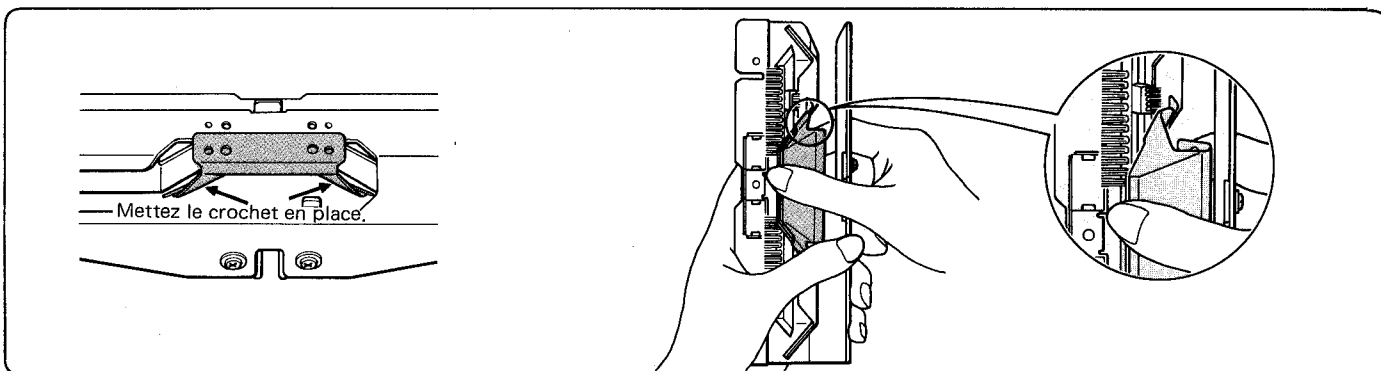

(2) Placez la plaque d'ouverture du clapet sur le support de connexion, et refixez le distributeur de fil.

- (1) Consultez le manuel d'instructions de la KRC et fixer le dispositif de tricot à côtes et le KRC sur votre machine.
- (2) Consultez le manuel d'instructions KRC et enfiler le fil principal et le fil contrasté.  
Bouton 1 = fil principal; boutons 2/3/4 = fil contrasté.
- (3) Posez la barre de tricot fin sur le lit principal.
- (4) Disposez les aiguilles pour le tricot à côtes et tricotez 10 rangs de côtes (full-needle rib) avec le fil principal. Grissez le chariot K au-delà de la marque de retour gauche.
- (5) Sélectionner le motif
- (6) Programmez le motif.
- (7) Placez le bouton de changement KC (II).
- (8) Déplacez le chariot K vers la droite, avec le fil principal, afin de sélectionner les aiguilles.
- (9) Disposez le chariot K et le chariot KR comme indiqué par l'illustration.

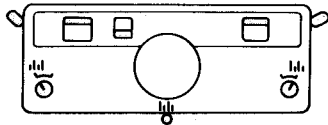
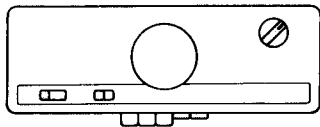

- (10) Déplacez les chariots vers la gauche jusqu'à ce que vous entendiez un clic et enfoncez le bouton de changement selon le chiffre apparaissant sur l'écran-mémo.
  - (11) Tricotez deux rangs.
  - (12) Continuez à tricoter. Lorsque les chariot arrivent sur la gauche, enfoncez le bouton de changement en fonction du chiffre apparaissant sur l'écran-mémo.
    - Enfoncez le bouton de changement après avoir entendu le "clic".
- \* Pour corriger des erreurs, voir page 149.

## ■ COMMENT PROGRAMMER

### (1) ENTRE DES INFORMATIONS MEMO

- Vous pouvez entrer ou modifier des informations en programme Mémor pour le motif sélectionné.
- Faites apparaître sur l'écran le numéro de rang pour lequel vous voulez entrer ou modifier des informations en utilisant les touches Up et Down, puis entrez les nouvelles données.

Ex.

Programme mémor pour le motif numéro 2.

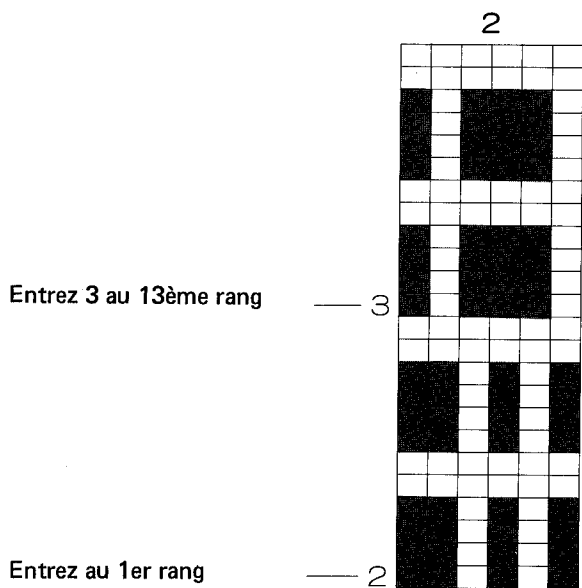

(3) Entrez 2 au 1er rang.

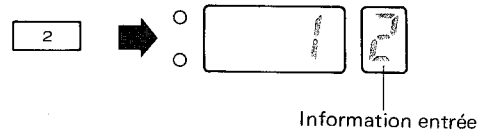

(4) Enfoncez la touche Up jusqu'à ce que le chiffre 13 apparaisse à l'écran.

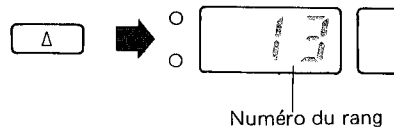

(5) Entrez 3 au 13ème rang.

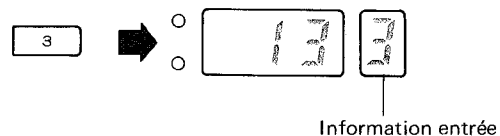

(1) Programmez le programme Motif. (L'explication qui suit présuppose que l'on a choisi le SELECTEUR (SELECTOR) (1).)

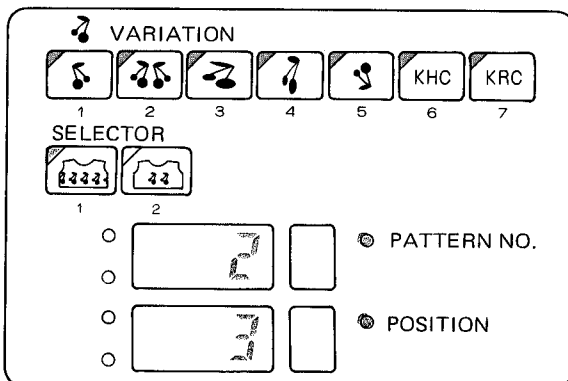

(2) Une fois la lampe PRET (READY) allumé, appuyez sur la touche MEMOIRE (MEMO).  
(La lampe PRET (READY) s'éteint.)

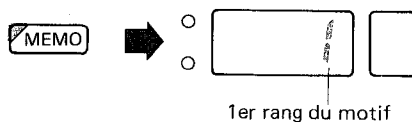

(6) Enfoncez la touche MEMOIRE (MEMO) pour terminer le programme Mémor.

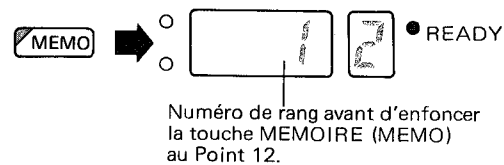

\* La lampe PRET (READY) s'allume: le programme Mémor est terminé.

\* L'écran affiche le 1er rang du motif, tandis que les informations entrées au Point 2 apparaissent sur l'écran-mémor.

- Pendant que vous programmez:  
Si vous enfoncez une des dix touches numériques, ou les touches verte et jaune par inadvertance et que vous voulez corriger l'information à mémoriser appuyez sur la touche CE pour effacer le contenu de l'écran-mémor et entrez le chiffre approprié.

# PROGRAMME MEMO

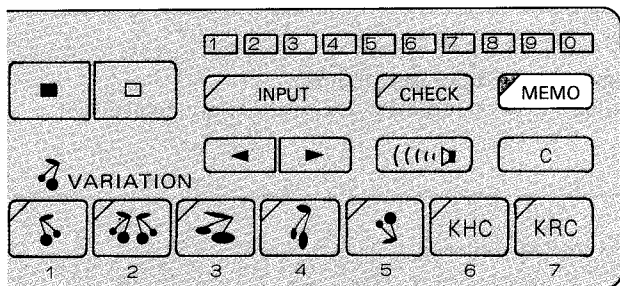

Vous pouvez programmer les informations nécessaires pour tricoter un motif. Ces informations apparaîtront sur l'écran-mémo pendant que vous tricotez.

- Il est très facile d'entrer, de supprimer et de modifier des données du programme Mémo.
- Utilisez les touches 1–9 et les touches Jaune et Vert pour entrer ces informations.

## INDICATIONS A L'ECRAN MEMO, PAR UTILISATION DES TOUCHES

- Lorsque vous entrez des informations sur le tricot à motif à l'aide des touches 1 à 9, vous pouvez utiliser ces touches pour différencier des fils de couleur, afin de savoir exactement quand vous devez changer de fil, etc.

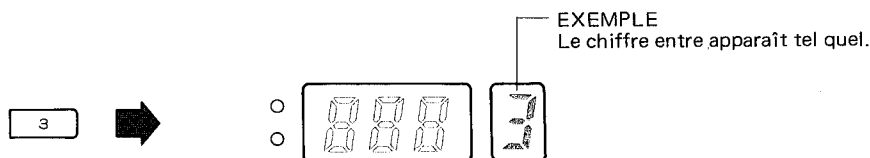

- Lorsque vous entrez des informations que le motif à tricoter à l'aide des touches jaune et verte, faites-le pour distinguer le levier de changement de dentelle, etc. ...

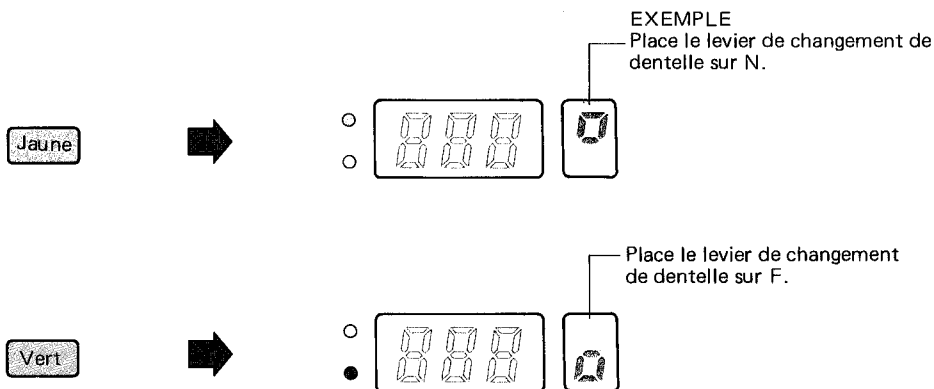

- Si vous modifiez ou supprimez le contenu du programme Mémo pour les motifs repris dans le guide, le contenu initial du programme Mémo sera restauré dans les cas suivants:

- (1) Lorsque vous entrez le numéro de motif:
  - Si vous entrez à nouveau le même numéro.
  - Si vous entrez un autre numéro.
- (2) Lorsque vous programmez le programme Entrée.

# CONTENU MEMO DES MOTIFS REPRIS DANS LE GUIDE.

- Veuillez consulter le schéma au verso de chaque page du guide.
- Les informations MémO apparaissent à gauche du schéma et sur l'écran-mémO.

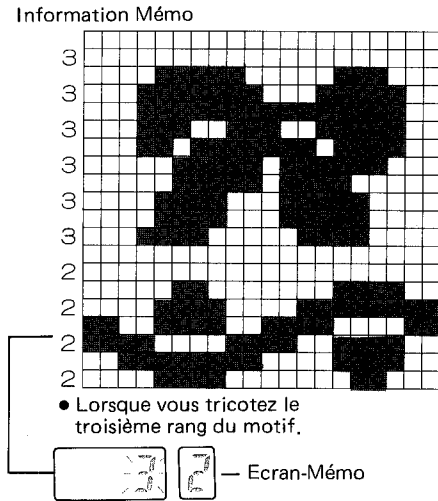

- La signification de l'information MémO diffère selon le motif que vous tricotez.

## JACQUARD

- L'information MémO indique la caractéristique du fil contrasté.
- Le chiffre 1 est réservé au fil principal; les autres chiffres servent aux fils contrastés.

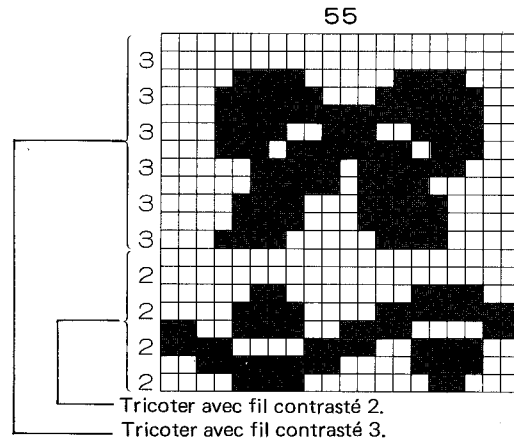

## MAILLES RAMASSEES, MAILLES GLISSEES

- L'information MémO indique la couleur du fil principal dans un tricot à motifs multicolores.

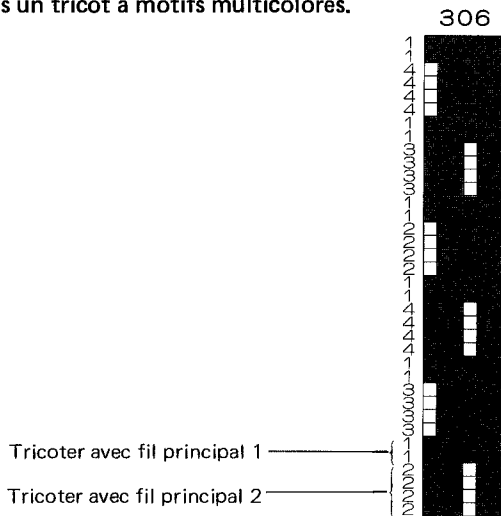

## TISSAGE

- (1) L'information MémO indique le fil de tissage.
- (2) Lorsque l'écran mémO n'affiche rien, tricotez ce rang sans fil de tissage.

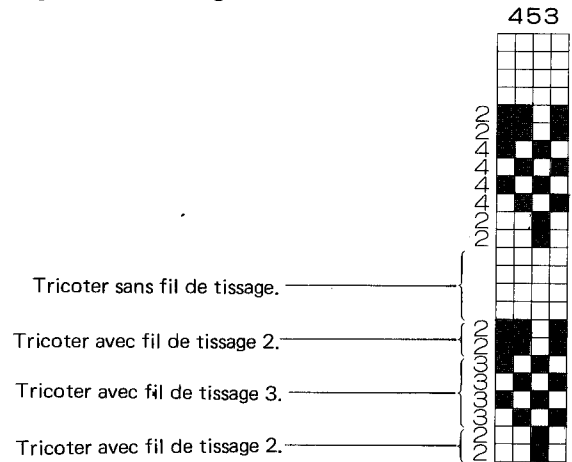

## DENTELLE, DENTELLE FERMEE

- Si l'écran-mémO n'affiche rien, faites fonctionner le chariot L.
- Lorsqu'un chiffre apparaît sur l'écran-mémO, tricotez le nombre de rangs indiqué avec le chariot K.

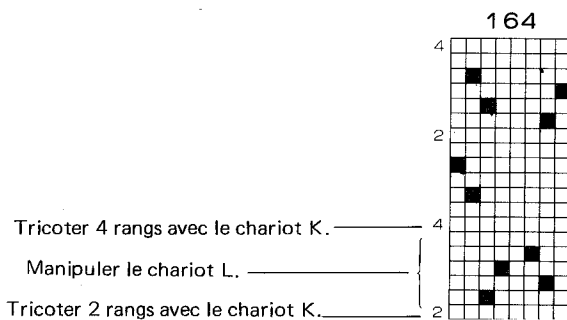

## MELANGE DE DENTELLE ET DENTELLE FERMEE

- Utilisez les chariots L et K conformément aux instructions affichées à l'écran-mémO.

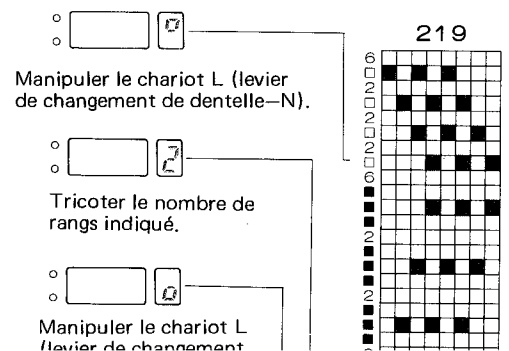

## (2) EFFACER DES INFORMATIONS MEMO

- Comment effacer des informations Mémo se rapportant au motif à tricoter ?

Ex.

Effacer les informations Mémo pour le motif numéro 4.

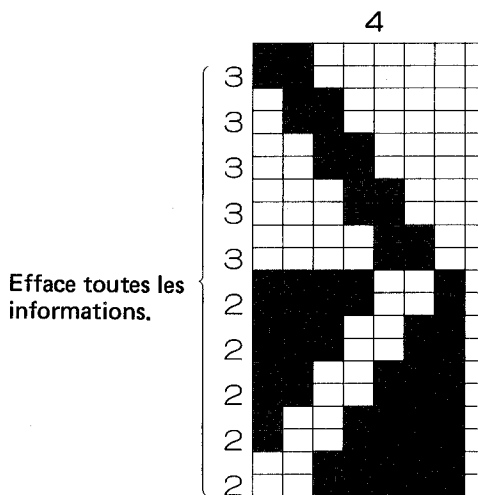

- (1) Programmez le programme motif. (L'explication qui suit est valable si l'on choisi le SELECTEUR (SELECTOR) (1).)

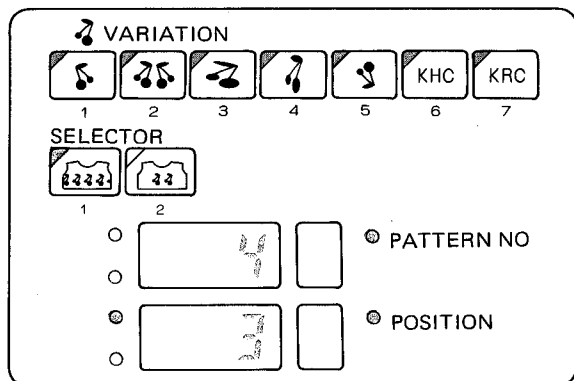

- (2) Après avoir vérifié si la lampe PRET (READY) est allumée, enfoncez la touche MEMOIRE (MEMO). (La lampe PRET (READY) s'éteint.)

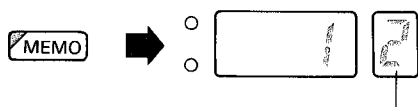

Information mémorisée pour le premier rang.

- (3) Enfoncez la touche C. (L'information Mémo est effacée de la mémoire de l'ordinateur.)

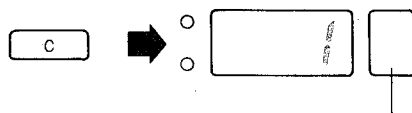

L'information mémorisée disparaît.

- (4) Enfoncez la touche MEMOIRE (MEMO) pour exécuter la suppression de l'information Mémo.

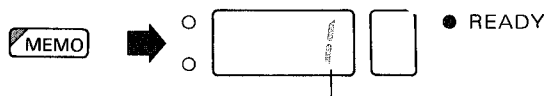

Numéro du rang avant d'enfoncer la touche MEMOIRE (MEMO) au Point 2.

- \* La lampe PRET (READY) s'allume; le programme Mémo est terminé.

# PROGRAMME D'ENTREE POUR VOTRE PROPRES MOTIF

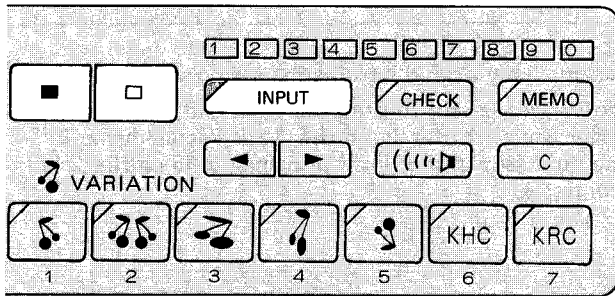

- On appelle "programme d'entrée" le programme qui vous permet d'enregistrer votre propre motif dans l'ordinateur.
- Vous pouvez enregistrer ou effacer vos motifs à l'aide du programme d'entrée.

## Touches Données (Touche et Touche ) et Lampes Données

- Enfoncez les touches de données "" et "" pour entrer un motif; la lampe Données indique la touche que vous avez enfoncée.
- Lorsque vous enregistrez votre motif:
- Dessinez votre motif sur la feuille de dessin avant de lancer le programme d'entrée.

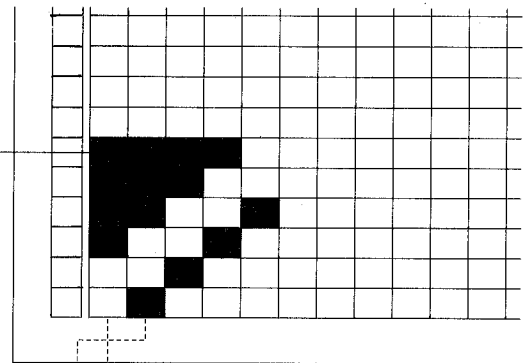

- Entrez les données du dessin à l'aide des touches Données, maille par maille.

- Lorsque la lampe Donnée s'allume, cela signifie que les données de votre motif ont été enregistrées.

### Touche Donnée et sélection d'aiguilles.

Si vous enregistrez une maille avec la touche "", vous sélectionnez l'aiguille en position D.  
 Si vous enregistrez une maille avec la touche "", vous sélectionnez l'aiguille en position B.

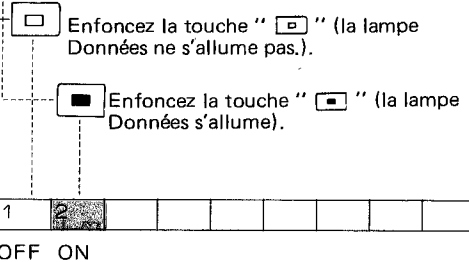

## Capacité mémoire pour votre motif:

- Vous pouvez stocker environ 254.600 mailles (soit 50 pages sur la Feuille de Dessin) ou 98 modèles au maximum.  
 \* Ce nombre varie en fonction du nombre de mailles (dans le sens horizontal) du modèle.
- Mailles pour le motif — 1 ~ 200 mailles
- Ranges pour le motif — Le nombre de rangs maximal autorisé est automatiquement calculé par l'ordinateur lorsque vous entrez le nombre de mailles que vous voulez utiliser.  
 Vous pouvez utiliser un nombre de rangs inférieur au nombre indiqué.
- Numéro de motif — L'ordinateur assigne un numéro (de 901 à 999) à chacun de vos motifs. Utilisez ce numéro pour le programme "motif".

## COTES MULTICOLORES

- En jacquard, les informations Mémo sont mémorisées comme suit:
- Information mémo sur numéro de rang impair – caractéristique fil contrasté.
- Information mémo sur numéro de rang pair – caractéristique fil principal.

Tricoter le premier et le deuxième rang avec le fil principal 2.

Tricoter le premier et le deuxième rang avec le fil contrasté 3.

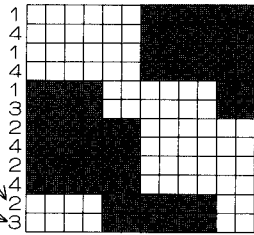

- (1) Lorsque il n'y a pas d'information Mémo sur le schéma.
- Tricotez avec le seul fil principal et un seul fil contrasté.
  - Lorsque vous tricotez le chiffre 1 sur l'écran-mémo indique qu'il faut utiliser le fil principal, et le chiffre 2 le fil contrasté.

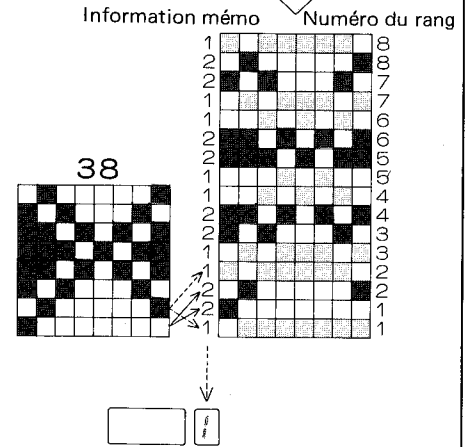

Schéma pour Côtes Multicolores – défini par ordinateur

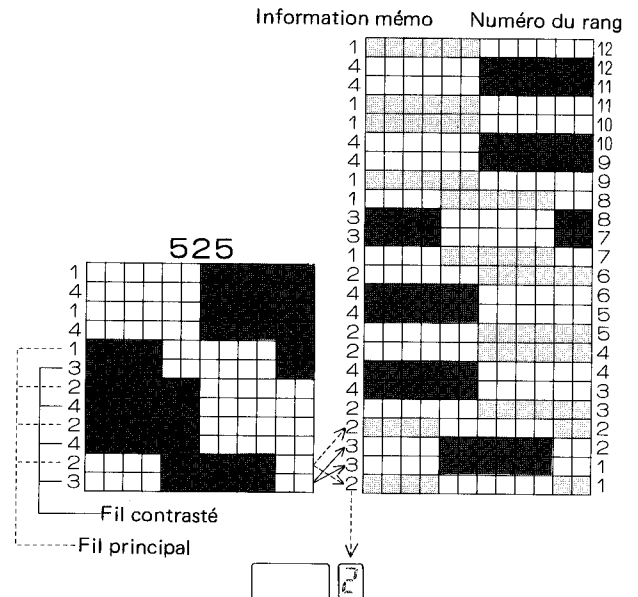
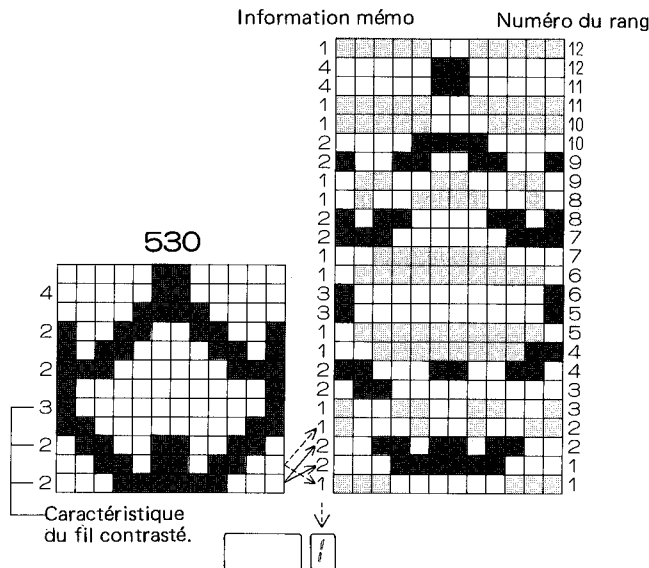

- (2) Lorsque il n'y a pas des informations Mémo pour les rangs impairs.
- Tricotez avec le seul fil principal et quelques fils contrastés.
  - Lorsque vous tricotez, le chiffre 1 sur l'écran-mémo indique qu'il faut utiliser le fil principal, et les autres chiffres les fils contrastés.

- (3) Lorsqu'il y a des informations Mémo sur les rangs pairs et impairs.
- Tricotez avec plusieurs fils principaux et plusieurs fils contrastés.
  - Lorsque vous tricotez, l'écran-mémo affiche le type de fil à utiliser.



(5) Entrez les données du motif en enfonçant les touches "  " ou "  " selon le dessin que vous avez réalisé.

1) Entrez les données pour le premier rang du motif.

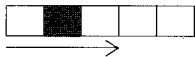

La lampe verte à côté de la touche R s'allume et l'écran affiche le numéro du rang. (Il indique la première maille du premier rang).

Entrez les données pour la première maille. Si vous entrez vos données à l'aide de la touche "  " la lampe Données s'allume pas.

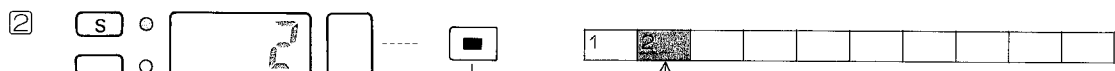

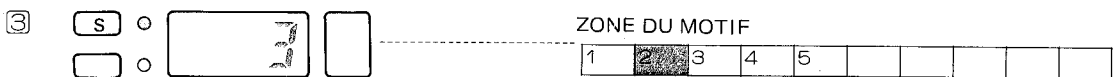

La lampe jaune à côté de la touche S s'allume et l'écran affiche le numéro de la maille. (Il indique la deuxième maille.)

Entrez les données pour la deuxième maille. La lampe Données (2) s'allume.



L'écran affiche la troisième maille.

S'il n'y a plus d'autres données à communiquer pour le premier rang, n'enfoncez pas la touche "  ".

\* Vous pouvez également enfoncer la touche "  " pour entrer les données relatives à chaque maille.

2) Entrez les données pour le deuxième rang du motif.



① Enfoncez la touche Up pour passer au rang voulu.

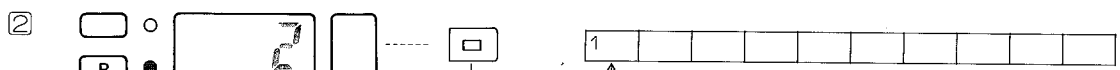

L'écran indique la 1ère maille du 2ème rang.

Entrez les données pour la 1ère maille. Si vous entrez ces données à l'aide de la touche "  ", la lampe Données ne s'allume pas.

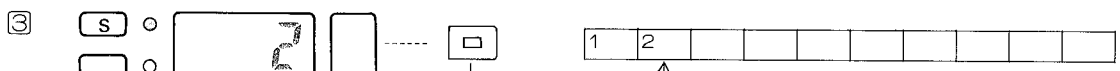

L'écran affiche la 2ème maille.

Entrez les données relatives à la 2ème maille. La lampe Données ne s'allume pas.

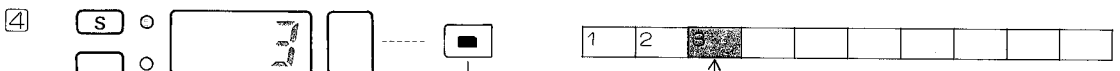

L'écran affiche la 3ème maille.

Entrez les données pour la 3ème maille. La lampe Données (3) s'allume.

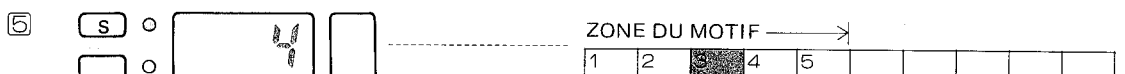



L'écran affiche la 4ème maille.

S'il n'y a plus de données pour le reste du deuxième rang du motif, n'enfoncez pas les touches "  ".



# COMMENT PROGRAMMER (PROGRAMME ENTREE)

## ① ENREGISTREZ VOTRE MOTIF

- Pour enregistrer votre motif, utilisez les touches "  " et "  ".

Ex. Pour entrer le motif suivant:

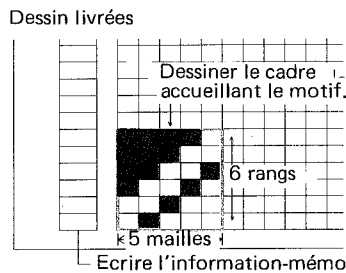

★ Suivez les opérations décrites ci-dessous avant d'entrer votre motif:

- (1) Dessinez votre motif sur l'une des feuilles de dessin livrées avec la machine.
- (2) Dessinez le cadre de votre motif.
- (3) Comptez le nombre de mailles et de rangs du motif.

- (1) Veillez à ce que la lampe PRET (READY) soit allumée, puis enfoncez la touche ENTREE (INPUT).  
(La lampe PRET (READY) s'éteint.)



Numéro de motif assigné par l'ordinateur. (Reprenez ce numéro sur votre feuille de dessin, pour votre référence.)

- L'ordinateur assigne le numéro 901 à votre premier motif personnel, le numéro 902 à votre deuxième motif, etc.

- (2) Entrez le nombre de mailles.

- 1) Enfoncez la touche PAS-A-PAS (STEP).

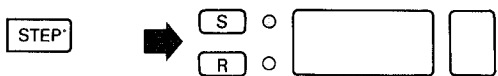

La Lampe jaune à côté de la touche S s'allume et l'ordinateur vous demande le nombre de mailles du motif.

- 2) Entrez 5 comme nombre de mailles.

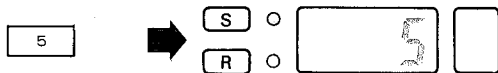

L'écran affiche le nombre entré.

\* Si vous faites une erreur, appuyez sur la touche CE pour effacer le contenu de la mémoire et entrez le nombre correct.

- (3) Entrez le nombre de rangs.

- 1) Enfoncez la touche PAS-A-PAS (STEP).

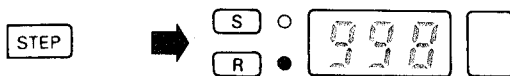

La lampe Verte à côté de la touche R s'allume et l'écran affiche le nombre maximal de rangs autorisé pour votre motif. (Vous pouvez utiliser jusqu'à 998 rangs.)

- 2) Enfoncez la touche CE pour effacer la mémoire et entrez 6 comme nombre de rangs de votre motif.

- Même si vous voulez utiliser le nombre de rangs indiqué à l'écran, effacez l'écran en appuyant sur CE et ré-entrez le nombre.

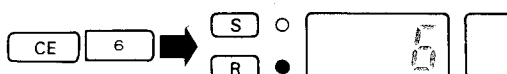

L'écran affiche le nombre que vous venez d'entrer.

- (4) Enfoncez la touche PAS-A-PAS (STEP).



- \* Si le patron est grand, vous devrez patienter 3 à 4 secondes avant que l'écran affiche les données suivantes.

● Entrez les mêmes données de motifs de manière répétitive:

Vous pouvez entrer les mêmes données en maintenant enfoncée la touche Données.

1ère maille du 1er rang

2ème maille du 1er rang

3ème maille du 1er rang

6ème maille du 1er rang

7ème maille du 1er rang

Maintenez Enfoncée

Relâchez la touche.

Enfoncez la touche Données.

Lampe Données

● Lorsqu'il n'y a plus de données pour les autres mailles du rang:

★ Vous ne devez pas entrer les données de votre motif en enfonçant la touche " " maille par maille. Si vous appuyez sur la touche Up pour passer au rang suivant, l'ordinateur entre automatiquement les données pour le reste du rang.

② EFFACER UN MOTIF PERSONNEL

★ Entrez le numéro du motif que vous voulez effacer et appuyez sur la touche C.

(1) Veillez à ce que la lampe PRET (READY) soit allumée. Enfoncez la touche ENTREE (INPUT). (La lampe PRET (READY) s'éteint et la lampe ENTREE (INPUT) s'allume.)

Le numéro du motif sur l'écran dépend du nombre de motifs enregistrés.

(2) Enfoncez la touche CE pour effacer l'écran et entrez le numéro du motif que vous voulez supprimer.

Ex. 905 est le numéro du motif à effacer.

(3) Enfoncez la touche C.

Le numéro affiché à l'écran disparaît et l'ordinateur efface le motif.  
\* Il faut parfois quelques secondes avant que le nombre disparaisse.

\* Si vous voulez effacer plus de deux motifs enregistrés, répétez les opérations (2) à (3) ci-dessus.

(4) Enfoncez la touche ENTREE (INPUT) après supprimé le motif enregistré. (La lampe ENTREE (INPUT) s'éteint.)

\* La lampe PRET (READY) s'allume; le programme ENTREE est terminé.

3) Entrez les données pour le 3ème rang du motif.

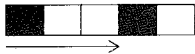

① Enfoncez la touche Up pour passer au rang suivant.

② Suivez les indications à l'écran, entrez les données pour le 3ème rang du motif à l'aide de la touche " " et de la touche " ", comme vous l'avez fait pour les deux premiers rangs de votre motif.

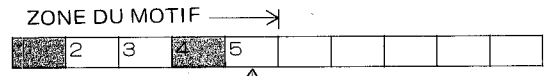
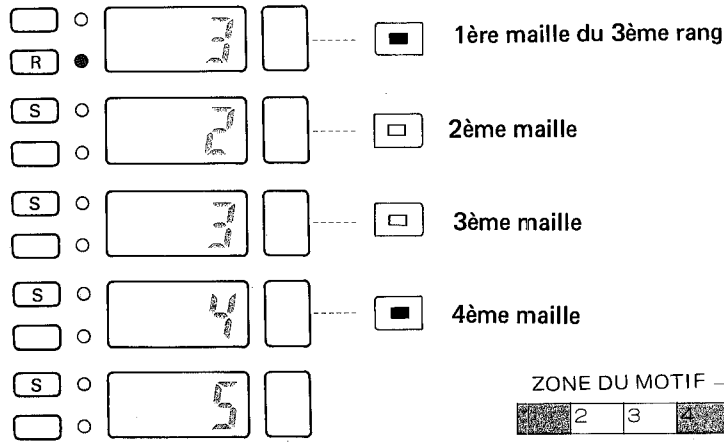

S'il n'y a plus de données pour le 3ème rang, n'enfoncez pas la touche " ".

4) Passez au 4ème rang de votre motif en enfonceant la touche Up et entrez les données relatives au 4ème rang de votre motif à l'aide des touches " " et " ".

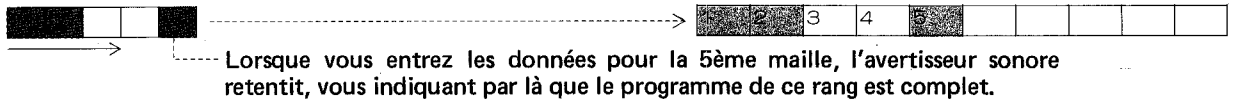

5) Passez au 5ème rang à l'aide de la touche Up et entrez les données relatives au 5ème rang de votre motif à l'aide des touches " " et " ".



6) Passez au 6ème rang à l'aide de la touche Up et entrez les données relatives au 6ème rang de votre motif à l'aide des touches " " et " ".

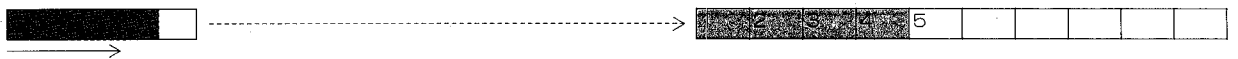

7) Enfoncez la touche ENTREE (INPUT) lorsque vous avez terminé d'entrer les données de votre motif. (La lampe ENTREE (INPUT) s'éteint.)

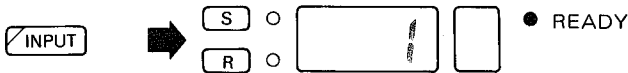

\* La lampe PRET (READY) s'allume; le programme d'entrée est terminé.

Lorsque vous tricotez votre motif, entrez le numéro qui lui à été assigné par l'ordinateur dès que la lampe MOTIF NO. (PATTERN NO.) sera allumée au niveau du programme "motif".

■ Indication de la lampe Données lorsque le motif compte plus de 11 mailles sur un rang.

Ex. 14 mailles

(1) La lampe Données indique les données de la 1ère à la 10ème maille du motif, dans l'ordre d'entrée.

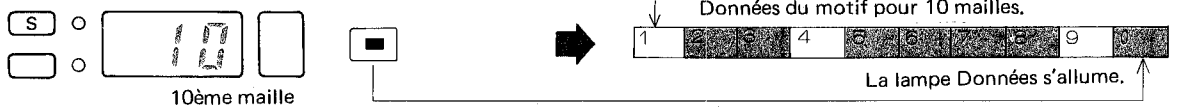

(2) Lorsque vous entrez les données relatives à la 11ème maille, toutes les données relatives aux 10 premières mailles disparaissent et la 1ère lampe Données indique les données pour la 11ème maille.

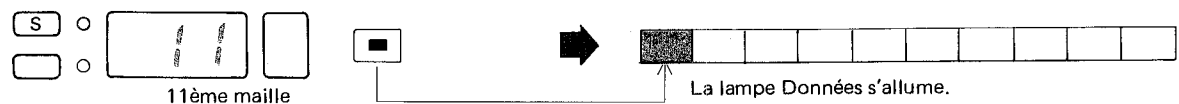

# CONTROLE DU PROGRAMME DE VOTRE MOTIF PERSONNEL

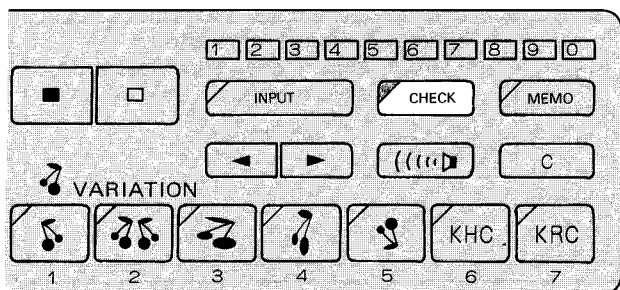

- Vous pouvez contrôler le numéro du motif, les mailles les rangs et les données de votre motif personnel enregistré dans l'ordinateur.
- Vous pouvez modifier les données de votre motif.

## COMMENT PROGRAMMER (PROGRAMME DE CONTROLE)

### (1) CONTROLE DU NUMERO DE MOTIF ENREGISTRE DANS L'ORDINATEUR

- Lorsque vous enfoncez la touche Up, l'écran affiche le numéro du motif en commençant par le dernier motif personnel que vous avez enregistré.

Ex.

L'explication est donnée en supposant que vous ayez enregistré vos motifs dans l'ordre suivant:

Numéro de motif enregistré en dernier lieu.

Numéro de motif enregistré en premier lieu.

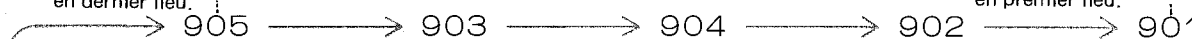

- (1) Veillez à ce que la lampe PRET (READY) soit allumée. Enfoncez la touche VERIFICATION (CHECK). (La lampe PRET (READY) s'éteint.)

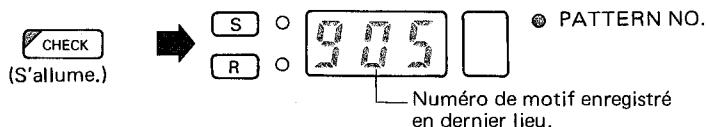

- (2) Enfoncez la touche Down.

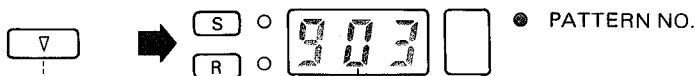

Lorsque vous enfoncez la touche Down, l'écran affiche le numéro de motif enregistré en commençant par le dernier motif enregistré.

- (3) Enfoncez la touche VERIFICATION (CHECK) après avoir vérifié le numéro du motif.

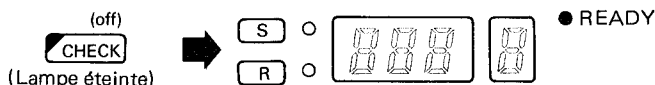

\* La lampe PRET (READY) s'allume; le programme Contrôle est terminé.

\* L'écran et l'écran-mémo affichent l'ancien état du programme "motif", tel qu'il se présentait avant que vous n'enfonciez la touche Contrôle.

### (2) CONTROLE DES DONNEES DU MOTIF ENREGISTRES DANS L'ORDINATEUR

METHODE 1: Contrôle des données à l'aide de la lampe Données. ....

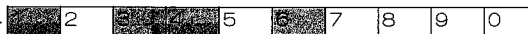

METHODE 2: Contrôle des données à l'aide de l'avertisseur sonore. ....



Ex.

L'explication est donnée pour le motif suivant:

Dessin

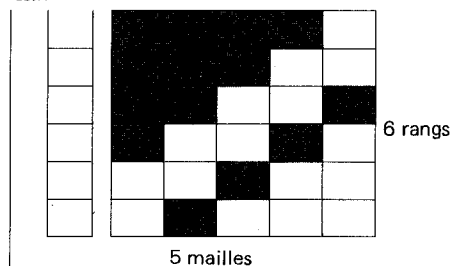

★ Le programme est identique pour les méthodes 1 et 2.

- (1) Veillez à ce que la lampe PRET (READY) soit allumée. Enfoncez la touche VERIFICATION (CHECK). (La lampe PRET (READY) s'éteint.)

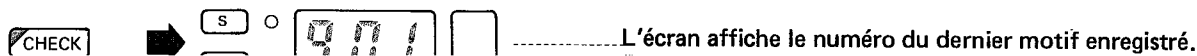

Dans quel ordre le numéro du motif apparaît-il dans le programme ENTREE ?

- C'est le plus petit numéro de motif disponible qui s'affiche à l'écran.

Ex.

Motif effacé

901  
~~902~~  
903  
904  
~~905~~  
906

Numéros des motifs enregistrés

★ Ordre dans lequel apparaissent les numéros des motifs.

○ 902 ○ ° PATTERN NO.



↑  
905  
907  
908  
⋮

## REMARQUES: LORSQUE VOUS CREEZ VOTRE PROPRE MOTIF

- Veuillez tenir compte des points suivants lorsque vous créez un motif.

	MAILLES	RANGS
<p>MOTIF A MAILLES RAMASSEES MULTICOLORES</p> <p>(<input type="checkbox"/>... Maille ramassées) (<input checked="" type="checkbox"/>... Point jersey)</p>	<p>Ne prévoyez pas plus de deux mailles ramassées sur une ligne.</p>	<p>(1) Lorsque vous tricotez des mailles jersey entre deux rangs de mailles ramassées 1 x 1. *Ne répétez pas la maille ramassée 1 x 1 plus de 4 fois, ou prévoyez AU MOINS 4 mailles au point jersey entre les mailles ramassées 1 x 1.</p> <p>(2) Ne saisissez pas les mailles sur plus de 4 rangs; si vous le faites sur un motif de 3 à 4 rangs de mailles ramassées, prévoyez AU MOINS 3 mailles au point jersey entre les mailles ramassées.</p>
<p>TUCK DOUBLE FACE</p> <p>(<input type="checkbox"/>... Point tuck)</p>	<p>Ne tricotez pas plus de deux mailles ramassées sur une ligne.</p>	<p>Ne levez la maille que sur un seul rang.</p>
<p>TISSAGE</p> <p>(<input checked="" type="checkbox"/>... Tricoté avec l'aiguille sélectionnée en position D)</p>	<p>Ne tissez pas le fil sur plus de 6 mailles.</p>	
<p>DENTELLE FILEE</p> <p>(<input checked="" type="checkbox"/>... Tricoté avec l'aiguilles sélectionnée en position D)</p>	<p>Ne sélectionnez pas les aiguilles en position D sur plus de 6 mailles.</p>	
<p>DENTELLE et DENTELLE FERMEE</p> <p>(<input checked="" type="checkbox"/>... Maille transférée)</p>	<p>Vous ne pouvez transférer plus de deux mailles.</p>	<p>Ne transférez pas la maille sur plus de 2 rangs.</p> <p>Ne transférez pas plus de 2 mailles en ligne oblique.</p>
<p>COTES MULTICOLORES</p>	<p>● Pour utiliser la touche KRC, réalisez le motif de la même manière qu'un motif Jacquard.</p>	

### Si vous avez fait une erreur en cours de programme

- Affichez le nombre voulu en utilisant la touche Gauche ou la touche Droite; vous pourrez alors changer les données de votre motif pour la maille indiquée à l'écran à l'aide des touches "  " ou "  ".

Exemple: Changer les données pour la 3ème maille du motif.

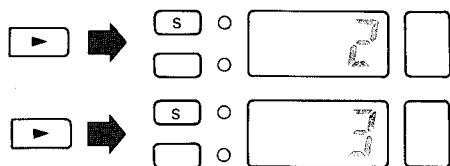

- (1) Enfoncez la touche Droite pour afficher la numéro voulu à l'écran.



- (2) Entrez les données pour la 3ème maille, à l'aide de la touche "  ".



\* Même si vous enfoncez la touche Données, le numéro affiché à l'écran ne change pas. Pour afficher le numéro voulu, utilisez les touches Up, Down, Droite ou Gauche.

- Les indications à l'écran changent lorsque vous utilisez les touches Up, Down, Droite ou Gauche. (Les données du motif se rapportant au numéro affiché à l'écran peuvent être modifiées à l'aide des touches "  " et "  ".

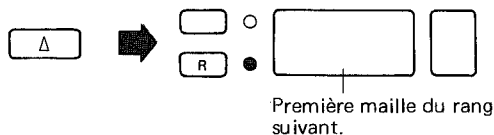

- Afficher le numéro de rang suivant à l'écran:
- Si vous enfoncez la touche Up, l'écran affiche la 1ère maille du rang suivant.
- Si vous enfoncez la touche Up lorsque l'écran affiche le dernier rang du motif, le numéro suivant sera celui de la première maille du premier rang.

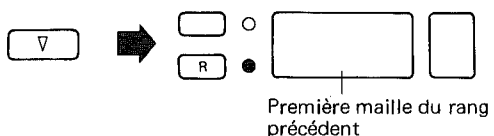

- Afficher le numéro de rang précédent à l'écran:
- Si vous enfoncez la touche Down, l'écran affiche la 1ère maille du rang précédent.
- Si vous enfoncez la touche Down lorsque l'écran affiche le premier rang du motif, le numéro suivant sera celui de la 1ère maille du dernier rang.

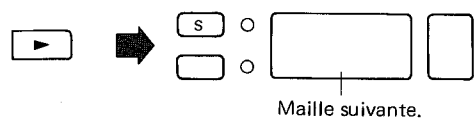

- Afficher le numéro de maille suivant:
- Si vous enfoncez la touche Droite lorsque l'écran affiche le numéro de rang, l'écran affichera alors la 2ème maille du rang.
- Si vous enfoncez la touche Droite lorsque l'écran affiche la dernière maille, l'écran affichera la 1ère maille du même rang.

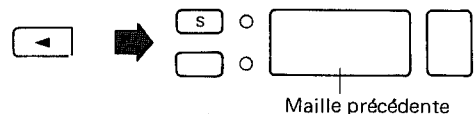



- Afficher le numéro de maille précédent à l'écran:
- Si vous enfoncez la touche Gauche lorsque l'écran affiche le numéro de rang, l'écran affichera la dernière maille du même rang.

### Methode 2: CONTROLE DU MOTIF A L'AIDE DE L'AVERTISSEUR SONORE.

Si vous enfoncez la touche Avertisseur Sonore, une tonalité de contrôle retentit pour les données de la maille affichée à la dernière maille du même rang.

- Tonalité de l'avertisseur.

 ..... Pi ! Pi ! (Deux brève notes)

 ..... Pee ! (Une longue note)

- ★ Comment vérifier les données du motif ?

Enfoncez la touche Avertisseur; vous entendrez alors un "Pi". L'avertisseur retentira ensuite selon les données à vérifier.

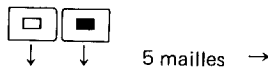

(2) Enfoncez la touche PAS-A-PAS (STEP).

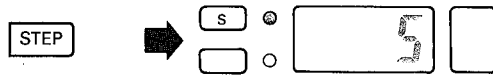

La lampe Jaune s'allume et l'écran affiche le nombre de mailles du motif.  
(Vous ne pouvez pas le changer.)

(3) Enfoncez la touche PAS-A-PAS (STEP).

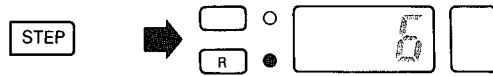

La lampe Verte s'allume et l'écran affiche le nombre de rangs du motif.  
(Vous ne pouvez pas le changer.)

Si vous utilisez la méthode 2, passez à la page 65.

**Methode 1: CONTROLE DES DONNEES DU MOTIF A L'AIDE DE LA LAMPE DONNEES.**

(4) Contrôle du 1er rang. Enfoncez la touche PAS-A-PAS (STEP).

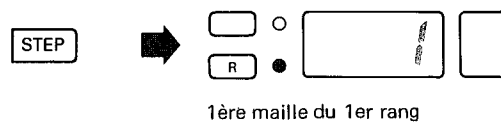

1ère maille du 1er rang

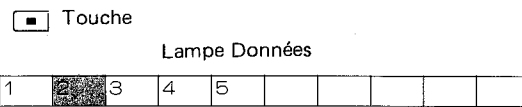

La lampe Données indique les données du motif pour la 1ère à la 10ème maille. L'exemple porte sur un motif à 5 mailles; la lampe Données indique donc les données pour 5 mailles.

(5) Contrôle du 2ème rang. Enfoncez la touche Up pour passer au rang suivant.

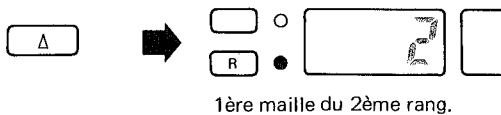

1ère maille du 2ème rang.

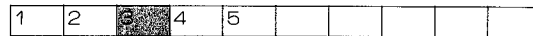

La lampe Données indique les données pour la 1ère à la 5ème maille du 2ème rang.

(6) Répétez ces opérations pour vérifier les données du 3ème au 6ème rang du motif.

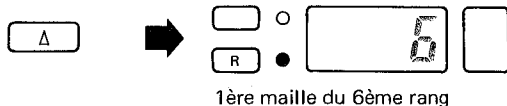

1ère maille du 6ème rang



La lampe Données indique les données pour la 1ère à la 5ème maille du 6ème rang.

(7) Enfoncez la touche VERIFICATION (CHECK) après avoir vérifié les données du motif.

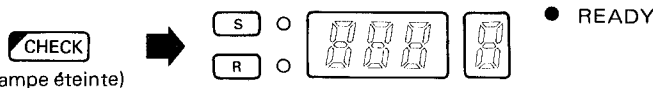

(Lampe éteinte)

\* La lampe PRET (READY) s'allume; le programme Contrôle est terminé.

\* L'écran et l'écran-mémo affichent le programme Motif précédent, tel qu'il se présentait avant que vous n'entamiez le contrôle de votre programme au point 1.

\* Pour quitter la programme Contrôle, faites basculer la touche VERIFICATION (CHECK) sur "off".

• Indication de la lampe Données lorsque le motif compte plus de 11 mailles sur un rang:

Ex. 14 mailles

(1) Lorsque l'écran affiche la 1ère maille du rang, la lampe Données indique les données pour les 10 premières mailles.

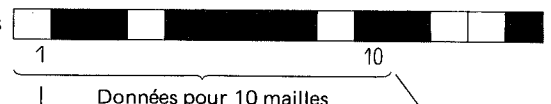

(2) Enfoncez la touche Droite pour faire apparaître la 11ème maille du rang à l'écran; la lampe Données indiquera alors les données relatives aux 10 mailles suivantes (de 11 à 20).



Continuez d'enfoncer la touche



L'exemple porte sur un motif à 14 mailles. Aussi, la lampe Données indiquera toute les

# PROGRAMME SPECIAL

## • TRICOTER UN MOTIF A PARTIR DU MILIEU.

Affichez à l'écran le numéro auquel vous voulez commencer à tricoter en appuyant sur la touche Up ou Down.

Ex.

- Tricoter le motif à partir du Milieu, pour l'aligner sur le tronc et les manches.
- Explication donnée pour le motif 1.

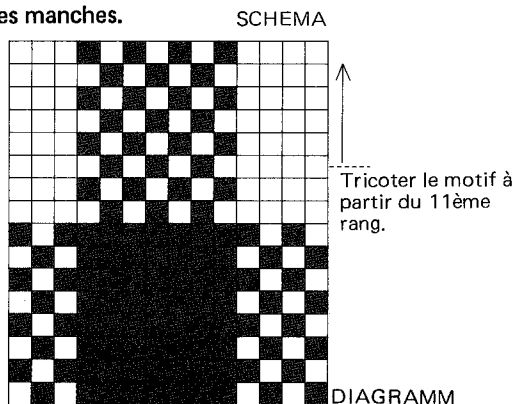
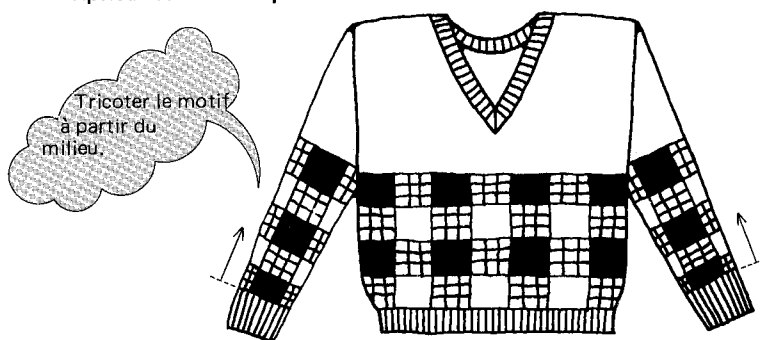

## ■ Comment programmer ?

### VARIATION



### SELECTOR

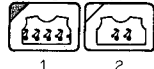

- PATTERN NO.
- POSITION

- (1) Programmez le programme "motif" comme indiqué ci-dessus. (La lampe PRET (READY) s'allume et le chiffre 1 apparaît à l'écran.)

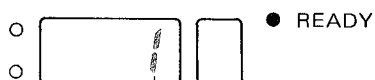

La sélection d'aiguilles commence au 1er rang.

- (2) Enfoncez la touche Up ou Down jusqu'à ce que le numéro du premier rang à tricoter apparaisse à l'écran.



La sélection d'aiguilles commence au 11ème rang.

\* Procédez normalement pour le tricot à motif.

- Pour les tricots en Dentelle et Dentelle Fermée: Tenez compte du point suivant:

- Veuillez vous reporter au schéma 106.

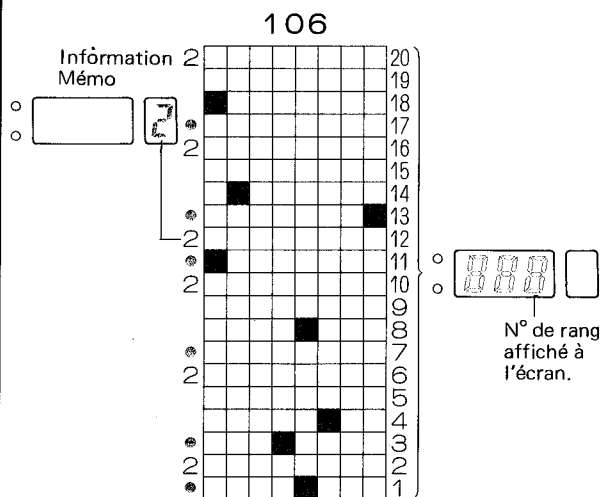

\* Vous pouvez commencer à tricoter à partir du rang précédent (indiqué par un \*) le rang identifié par le numéro mémo.



(4) Contrôle du 1er rang.

1) Enfoncez la touche PAS-A-PAS (STEP).

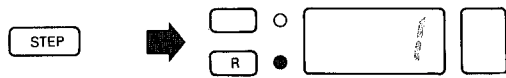

L'avertisseur émet une tonalité correspondant au contrôle de la 1ère maille du 1er rang.

2) Enfoncez la touche Avertisseur. Lorsque la tonalité retentit, vérifiez les données du motif.

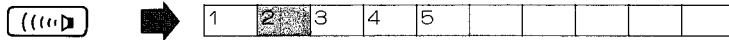

(5) Contrôle du 2ème rang.

1) Enfoncez la touche Up pour afficher le numéro de rang suivant.

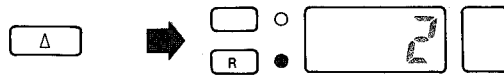

L'avertisseur émet une tonalité correspondant au contrôle de la 1ère maille du 2ème rang.

2) Enfoncez la touche Avertisseur. L'avertisseur émet une tonalité.



(6) Vérifiez de la même manière les données pour les rangs 3 à 6.

(7) Enfoncez la touche VERIFICATION (CHECK) (off) après avoir vérifié les données de votre motif.

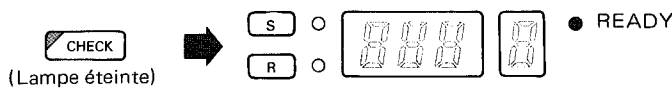

(Lampe éteinte)

\* La lampe PRET (READY) s'allume; le programme Contrôle est terminé.

\* L'écran et l'écran-mémo affichent l'ancien état du programme "motif", tel qu'il se présentait avant que vous n'enclenchiez la touche VERIFICATION (CHECK).

Si vous avez fait une erreur en cours de programme:

(1) Enfoncez la touche Avertisseur pour arrêter la tonalité.

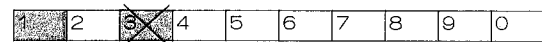
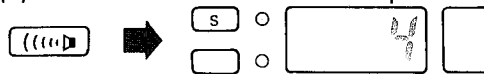

Vérifiez la lampe Données et la Feuille de Dessin pour repérer l'erreur. (Ex. 3ème maille)

(2) Enfoncez la touche Gauche pour vérifier l'indication à l'écran pour le numéro de maille que vous voulez modifier. (Ex. 3ème maille)

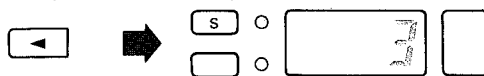

\* Vous pouvez changer les données du motif pour la maille dont le numéro est affiché à l'écran.

(3) Entrez les données correctes pour la 3ème maille.

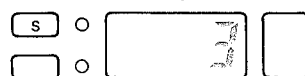

Vous pouvez changer la 3ème maille.

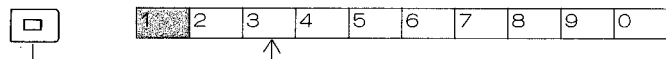

La lampe Données (3) s'éteint.

(4) Enfoncez la touche Avertisseur. L'avertisseur émet une tonalité correspondant au numéro de maille affiché à l'écran.

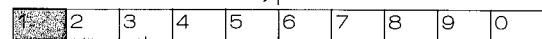

Pee! Pee! Pee!

- Pour modifier les indications à l'écran, utilisez les touches Up, Down, Gauche et Droite (Voir page 65.)
- Affichez à l'écran le numéro de maille ou de rang pour lequel vous voulez vérifier les données.
- Enfoncez la touche Avertisseur si vous voulez arrêter la tonalité.
- Vous pouvez mettre fin au programme de contrôle à tout moment.
  - 1 – Pendant que vous vérifiez les données du motif à l'aide de l'avertisseur, arrêtez la tonalité en enfonçant simplement la touche Avertisseur.
  - 2 – Mettez la touche VERIFICATION (CHECK) sur "off" pour quitter le programme de contrôle.

● **TRICOTER PLUSIEURS RANGS AU POINT JERSEY ENTRE LES MOTIFS.**

★ Utilisez la touche MARCHE (START).

Ex.

Tricoter 10 rangs au point jersey entre les deux motifs.

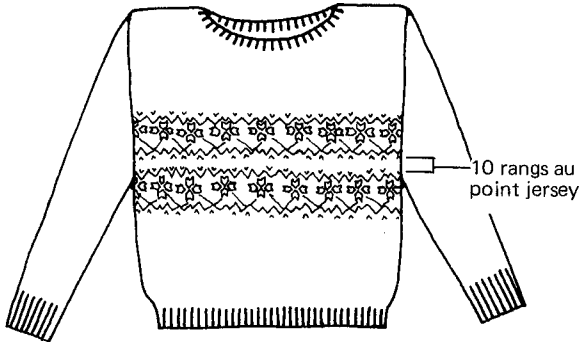

Motif Jacquard: Numéro de motif-60

● **Commençons à tricoter**

(1) Programmez le programme "motif" comme indiqué et tricotez le premier motif.

VARIATION

1 2 3 4 5 6 7

SELECTOR

1 2

○  ○ DISEGNO NR.

○  ○ POSITION

(2) Placez le Bouton de Changement sur N.L, après avoir tricoté le premier motif. Retirez le fil contrasté du distributeur "B" et tricotez 9 rangs au point jersey. Glissez ensuite le chariot K au-delà de la marque de retour. Le dernier rang (10ème) est le rang de sélection d'aiguille pour le 1er rang du motif suivant.

(3) Vérifier les indications à l'écran.

1)



Signifie que la sélection d'aiguilles pour le premier rang a été faite.

2) Enfoncez la touche MARCHE (START).

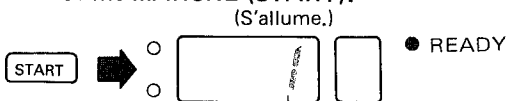

Signifie que la sélection d'aiguilles pour le premier rang va être faite.

(4) Vérifiez que le chariot K soit placé au-delà de la marque de retour. Placez le bouton de changement sur KC (I) et tricotez un rang. Les aiguilles sont sélectionnées pour le 1er rang du motif suivant.

(5) Enfoncez le bouton MC et enfiler le fil contrasté dans le distributeur "B". Tricotez ensuite le second motif.

● **Tricoter le motif à partir du 1er rang pair si l'écran affiche n'importe quel numéro de rang.**

La sélection d'aiguilles pour le 1er rang s'effectue en enfonceant la touche MARCHE (START).

Ex.

(1) Lorsque l'écran affiche le 3ème rang.  
(L'écran vous indique de tricoter le 3ème rang.)

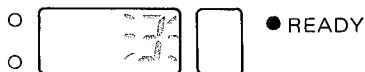

(2) Enfoncez la touche MARCHE (START).  
(L'écran indique le 1er rang.)



(La sélection d'aiguilles sera effectuée pour le 1er rang.)

● Si vous utilisez les touches Double Longueur ou KRC:

L'ordinateur arrange les données du motif comme suit, selon l'état de la touche VARIATION. Le numéro de rang affiché à l'écran est différent si vous utilisez la touche Double Longueur ou KRC.

VARIATION aus aus

1 2 3 4 5 6 7

● Si vous n'utilisez pas la touche Double Longueur ou KRC, le numéro de rang affiché change tous les rangs.

● READY

Maintenez enfoncé.

N° de rang affiché

VARIATION aus an

1 2 3 4 5 6 7

● Si vous utilisez la touche KRC; le rang tricoté avec le fil principal et le rang tricoté avec le fil contrasté forment un rang complet de côtes multicolores; aussi l'écran affichera-t-il deux fois le même numéro de rang.

N° de rang affiché

Un cycle

\* Lorsque vous tricotez un motif à côtes multi-couleurs à partir du milieu, commencez au 1er rang impair, parce que le cycle 1 comporte 4 rang.

VARIATION an aus

1 2 3 4 5 6 7

● Si vous utilisez la touche Double Longueur; vous tricotez deux fois le même rang, de sorte que l'écran affiche deux fois le même numéro.

● READY

Maintenez enfoncé.

N° de rang affiché

VARIATION an an

1 2 3 4 5 6 7

● Si vous utilisez la touche Double Longueur ET la touche KRC, l'écran affichera 4 fois le même numéro de rang.

N° de rang affiché

Un cycle

\* Lorsque vous tricotez à partir du milieu, commencez au premier rang de chaque numéro.

(2) Reportez-vous au schéma dans le guide des motifs et retenez le numéro du rang qui précède le rang à partir duquel vous voulez changer le motif.

\* Dans l'exemple, pour changer le motif à partir du 1er rang, changer la position de la touche un rang avant, c.à.d. ici au 30ème rang.

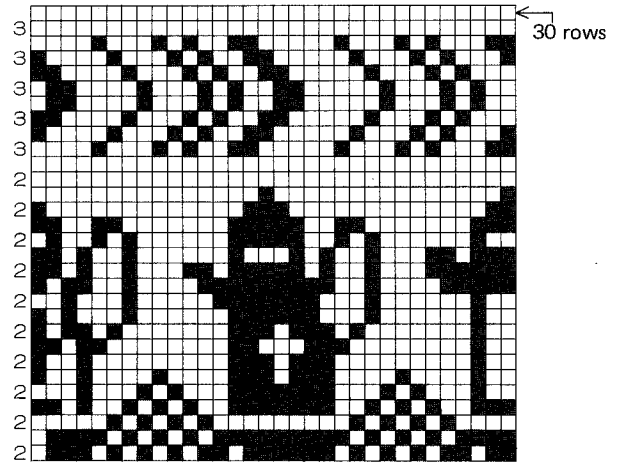

Vous pouvez mémoriser le numéro de rang à l'aide de l'écran mémo.  
L'ordinateur peut indiquer le numéro voulu sur l'écran-mémo au 30ème rang du motif à l'aide du programme Mémo.

(3) Tricotez le motif (a) en jacquard. Continuez à tricoter jusqu'à ce que le numéro de rang mémorisé (30ème) clignote à l'écran.



(4) Changez la position de la touche de VARIATION (ou le programme motif).

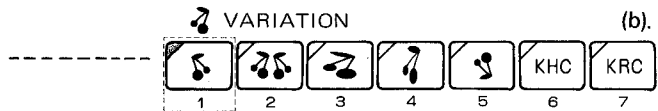

(5) Déplacez le chariot K. Les aiguilles sont sélectionnées pour le motif (b) à hauteur du rang indiqué. Continuez à tricoter jusqu'à ce que le numéro mémorisé (30ème rang) clignote à l'écran.

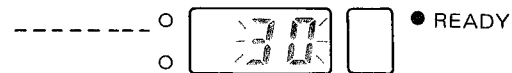

(6) Changez la position de la touche de VARIATION (ou le programme motif).

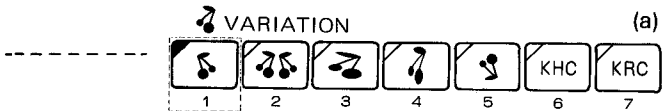

(7) Déplacez le chariot K. Les aiguilles sont sélectionnées pour le motif (a) à hauteur de ce rang.

(Mettez sur "OFF" la touche Inversé.)

**Changer la position des touches Double Longueur.**

Double Longueur

VARIATION



• Changez la position de la touche au rang auquel vous voulez modifier le motif.

Ex.

Changement de la position de la touche Double Longueur au milieu du motif, comme suit:

• Jacquard: motif numéro 73.

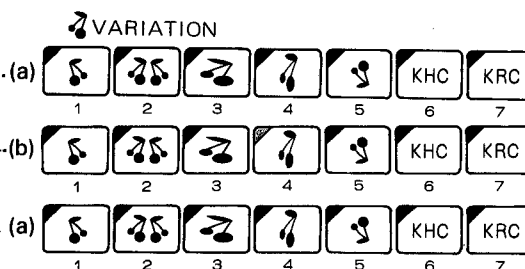
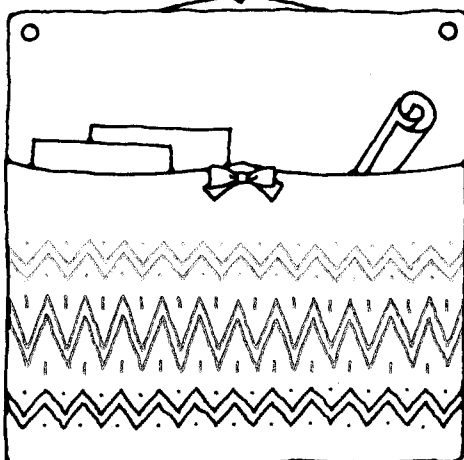

● **Fonction de la touche MARCHE (START):**

Pour afficher le numéro de rang 1 à l'écran (allumé), enfoncez la touche MARCHE (START) même si l'écran affiche un autre numéro de rang. Cela provoquera la sélection d'aiguilles pour le 1er rang.

► Lorsque vous tricotez le motif à partir du 1er rang:

- ★ Lorsque vous programmez le programma "motif" sans changer de numéro de motif, ou lorsque vous tricotez continuellement le même motif, l'écran affiche le numéro de rang en série. Si vous voulez tricoter le même motif à partir du 1er rang, revenez au numéro 1 à l'écran en enfonceant la touche MARCHE (START).
- ★ Ne commencez à tricoter le motif qu'après la sélection des aiguilles.
- ★ Si le numéro indiqué à l'écran clignote, cela signifie que la sélection d'aiguilles a été faite. Pour remplacer l'indication clignotante à l'écran par le numéro 1 (allumé), enfoncez la touche MARCHE (START).

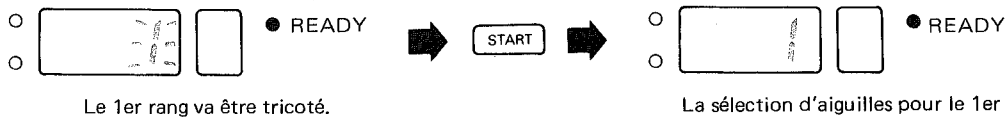

## CHANGER LA POSITION D'UNE TOUCHE VARIATION PENDANT QUE VOUS TRICOTEZ LE MOTIF.

- Vous pouvez toujours changer de touche VARIATION, même pendant que vous tricotez un motif.

Changement de position des touches Inversé, Double largeur, Miroir, Renversé et KHC.

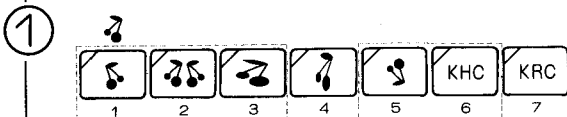

- Changez la position de la touche de VARIATION un rang avant de changer le motif.
- Modifiez le programme "motif" comme indiqué ci-avant, en n'importe quel endroit du motif, et reproduisez le nouveau motif autant de fois, que souhaité.

Ex.

Jacquard: motif numéro 54.

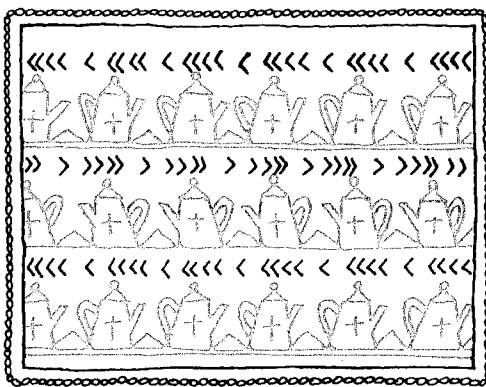

- Changer la position de la touche Inversé pour chaque motif, comme suit:

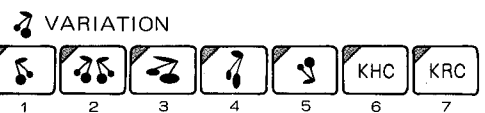

- **Commençons à tricoter**

(1) Programmez comme suit le programme "motif" pour le motif (a):

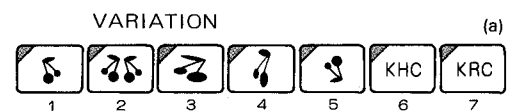

SELECTOR

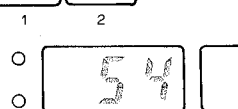
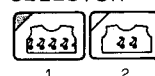

○ PATTERN NO.

## QU'EST-CE QU'UNE DISQUETTE

La mémoire de votre machine à tricoter renferme 555 motifs de tricotés (ils sont tous représentés dans le guide des motifs). Votre machine possède cependant aussi une autre mémoire, appelée RAM (mémoire vive) qui vous permet de programmer vos propres motifs.

Après avoir programmé votre propre motif, vous souhaitez sans doute le conserver pour un usage ultérieur. S'il y a encore assez de place dans la mémoire vive (RAM), vous pouvez y laisser votre motif. Mais si ce n'est pas le cas, vous devrez enregistrer cette information sur une disquette, que vous utiliserez suivant vos besoins.

Une disquette comprend 2 pistes. Chaque piste enregistrera toutes les informations — "données" — relatives à votre motif qui se trouvent provisoirement dans la mémoire vive (RAM). Pour permettre à l'ordinateur d'identifier la piste de disquette dont vous avez besoin, les pistes sont numérotées de 1 à 2. Nous vous recommandons toutefois de conserver une liste des descriptions de ce que contient chaque piste.

Les disquettes peuvent accueillir plusieurs types d'informations. En ce qui nous concerne, nous voulons enregistrer tricoter. Nous devons au préalable préparer la disquette à recevoir ces données; en d'autres termes, nous devons la "formater". Une disquette formatée acceptera sans problème les informations provenant de la machine à tricoter. La machine à tricoter ne peut cependant pas fonctionner en recevant directement ses instructions du lecteur de disquette. Les informations (données) relatives à un motif doivent d'abord être retransférées dans la mémoire de la machine à tricoter avant que celle-ci puisse fonctionner. Pour réaliser ces transferts "machine/disquette et disquette/machine", nous devons indiquer à la machine ce que nous voulons faire. Ces instructions, ou commandes, sont déjà mémorisées sous un numéro de code:

Pour formater une disquette = 550

Pour transférer vos données sur disquette = 552

Pour transférer vos données d'une disquette à la machine = 551

Pour effacer les données d'une piste = 553

## NOMS DES PIÈCES

### ● Lecteur de disquette de 3,5 pouces

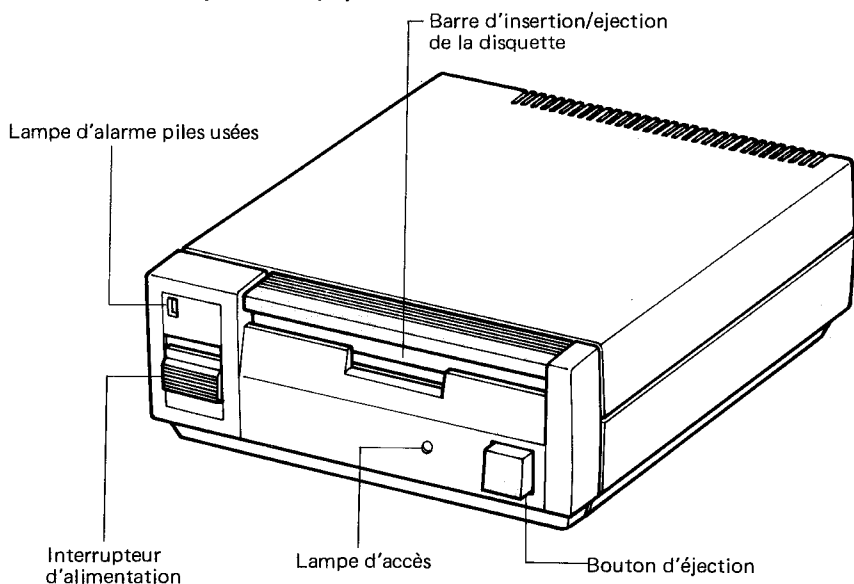

### ● Disquette de 3,5 pouces

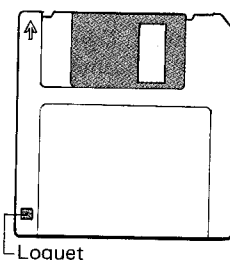

### ● Câble d'interface 4 piles ● 4 piles

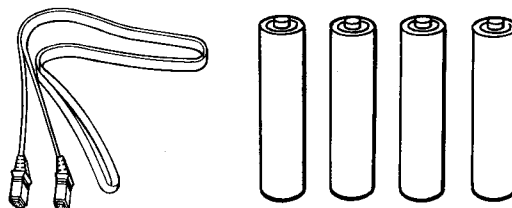

### ● AVANT DE COMMENCER A PROGRAMMER

\* Lisez attentivement le dépliant accompagnant l'unité de disquette avant de la brancher sur le secteur.

### CONNEXION DU LECTEUR DE DISQUETTE A LA MACHINE A TRICOTER ELECTRONIQUE

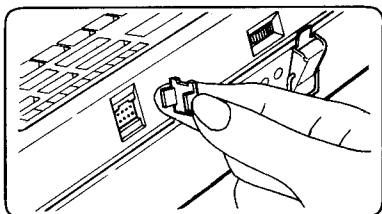

- (1) Veillez à ce que la machine à tricoter et le lecteur de disquette soient tous deux débranchés (interrupteur d'alimentation sur OFF).
- (2) Retirez le couvercle du connecteur situé à l'arrière du boîtier de

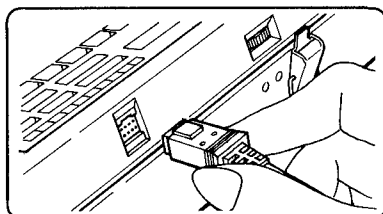

- (3) Enfichez le câble d'interface dans la machine comme indiqué.

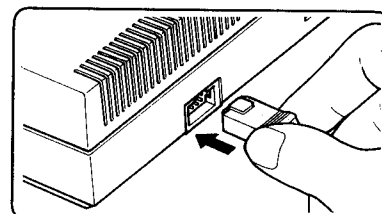

- (4) Enfichez l'autre extrémité du câble au lecteur de disquette, comme indiqué.

● **Commençons à tricoter:**

(1) Programmez le programme "motif" pour le motif (a) comme suit:

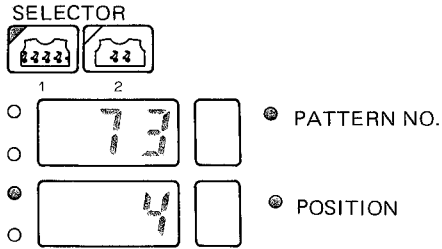
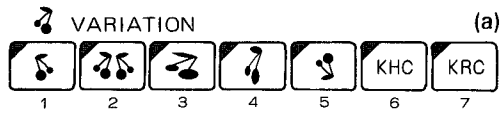

(2)

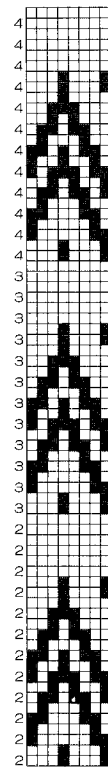

Reportez-vous au schéma dans le guide des motifs et mémorisez le numéro du rang auquel vous voulez modifier le motif.

\* Dans l'exemple, tricotez le motif en changeant la position de la touche Double Longueur au 25ème rang (sur "on"), et au 43ème rang (sur "off").

(a) Double Longueur (sur "off")

43ème rang

(b) Double Longueur (sur "on")

25ème rang

(a) Double Longueur (sur "on")

1er rang

(3) Tricotez le motif (a) en jacquard. Continuez à tricoter jusqu'à ce que le numéro de rang mémorisé (25ème) clignote à l'écran.



(4) Placez la touche Double Longueur en position "on". Le motif change (il devient motif (b)) à hauteur du rang auquel les aiguilles ont déjà été sélectionnées. Vous pouvez alors tricoter le motif (b).

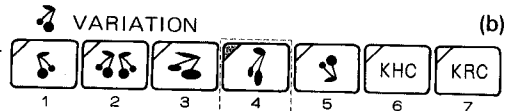

(5) Déplacez le chariot K. Continuez à tricoter jusqu'à ce que le numéro de rang 43 clignote à l'écran.



(6) Placez la touche Double Longueur en position "off". Le motif change (il devient motif (a)) à hauteur du rang auquel les aiguilles ont déjà été sélectionnées. Vous pouvez alors tricoter le motif (a).

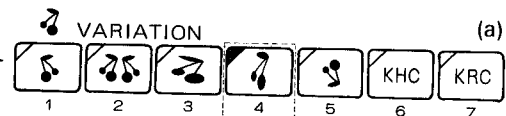

(7) Déplacez le chariot K et tricotez le motif (a).

# COMMENT SAUVEGARDER LES DONNEES D'UN MOTIF

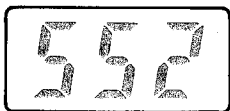

## UTILISEZ LA DISQUETTE QUE VOUS VENEZ D'INITIALISER

- Vous pouvez enregistrer sur disquette les données qui ont été mémorisées par votre machine à tricoter électronique. Avant de commencer à enregistrer des données, celles-ci doivent d'abord avoir été entrées et mémorisées par l'ordinateur de la machine à tricoter. (Voir pages 50 "Comment enregistrer vos motifs".)

Le numéro d'instruction pour sauvegarder les données d'un motif sur disquette est le 552. Ne le confondez pas avec le numéro 552 du motif repris dans le guide. Une fois le motif enregistré sur la machine à tricoter, il peut être transféré sur disquette.

- Quelles informations peuvent être enregistrées sur disquette ?**

Toutes les données du motif et les informations-mémo d'un motif entrées sur l'ordinateur de votre machine à tricoter peuvent être enregistrées sur disquette:

- 1) Numéro de motif
- 2) Position du sélecteur
- 3) Position du motif pour SELECTEUR (SELECTOR) (1)
- 4) Position du motif et nombre de reproductions pour SELECTEUR (SELECTOR) (2)
- 5) Paramètres des touches de VARIATION
- 6) Information sur l'écran-mémo

Vous pouvez également sauvegarder les nombres de rangs et les informations relatives à la touches Mémo.

- Capacité de la disquette** • Chaque disquette comprend 2 pistes. Une piste peut accueillir un motif.

Imaginez qu'une piste représente un tricot, dans lequel vous pouvez ranger un motif.

Si le modèle est trop long pour être mémorisé en une fois, vous pouvez le diviser en deux. Enregistrez ensuite chaque partie séparément sur une disquette. Pour tricoter le modèle, chargez le contenu des disquettes, dans l'ordre, dans l'ordinateur.

- L'ordinateur assigne automatiquement un numéro à chaque piste.**

Ecrivez ce numéro sur votre feuille de dessin, afin de pouvoir vous y référer plus facilement.

- Les données relatives à un motif restent toujours dans la mémoire de la machine à tricoter même après que vous les ayez transférées sur disquette.**

1

N'insérez la disquette dans l'unité que lorsque vous avez placé le commutateur d'alimentation sur "ON".

N'introduisez qu'une disquette formatée. (Voir page 74 pour le formatage des disquettes.)

2

Placez l'interrupteur de la machine à tricoter sur "on". (Veillez à ce que la lampe PRET (READY) soit allumée.)

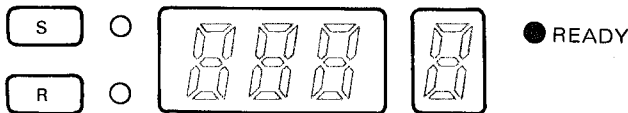

3

Comment sauvegarder les données ?

- (1) Enfoncez la touche CE pour effacer l'écran.



- (2) Entrez le nombre 552. Ce nombre indique à l'ordinateur que vous désirez sauvegarder un motif sur disquette.

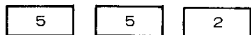

- (3) Enfoncez la touche PAS-A-PAS (STEP).



- Lorsque vous enfoncez la touche PAS-A-PAS (STEP), les indications à l'écran et toutes les lampes s'éteignent.

L'ordinateur vérifie le numéro de la piste sur la disquette. Le numéro de la piste sur laquelle vous pouvez enregistrer vos données s'affiche à l'écran. La lampe PRET (READY) et la lampe MOTIF NO. (PATTERN NO.) s'allume.



Numéro de la piste de la disquette sur laquelle, vous pouvez enregistrer vos données.

Le numéro de piste est utilisé lorsque vous voulez charger les données d'un motif. Nous vous conseillons donc de le retranscrire sur la feuille de dessin correspondante.

- (4) Enfoncez la touche PAS-A-PAS (STEP).

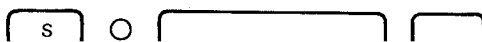



- Veillez à ce que la disquette ne soit pas dans l'unité et que la barre de retenue/d'éjection de la disquette soit abaissée avant que vous ne changiez la position du commutateur d'alimentation.
- **REMARQUE:** Pour ne pas gaspiller l'énergie de la pile, éteignez l'unité de disquette lorsque vous avez terminé votre programme (initialisation, sauvegarde, chargement, suppression).
- Si vous retirez la disquette ou tirez le câble d'interface alors que la lampe d'accès est allumée, il peut arriver que la machine à tricoter ne fonctionne pas. Dans ce cas, éteignez à la fois la machine à tricoter et l'unité de disquette, puis recommencez à partir de zéro.

## COMMENT FORMATER VOS DISQUETTES

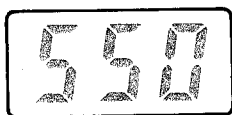

- Avant de pouvoir utiliser une nouvelle disquette pour y enregistrer des motifs programmés sur votre machine à tricoter, nous devez préparer votre disquette afin qu'elle puisse accepter vos données. Cette préparation porte le nom de "formatage". N'oubliez pas de formater chaque nouvelle disquette avant de l'utiliser.

**ATTENTION!** Si vous formatez une disquette qui contient déjà un ou plusieurs motifs, toutes les données seront effacées. Le numéro d'instruction pour le formatage est le 550. Ne le confondez pas avec le numéro 550 du guide des motifs.

1

N'insérez la disquette dans l'unité que lorsque vous avez placé le commutateur d'alimentation sur "ON".

\* Consultez le manuel d'instruction relatif à l'unité de disquette.

2

Veillez à ce que la lampe **PRET (READY)** soit allumée. (Exemple)

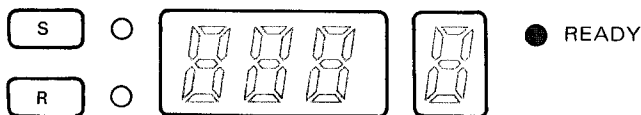
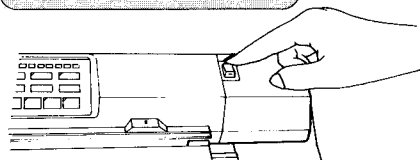

3

Formatez la disquette.

- (1) Enfoncez la touche **CE** pour effacer l'écran.

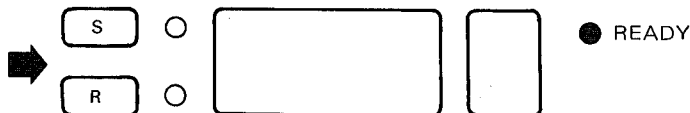

- (2) Entrez le numéro d'instruction 550 (pour le formatage).

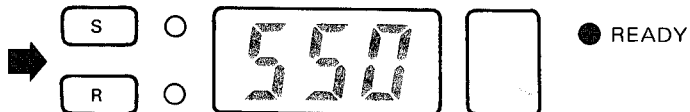
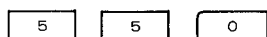

- (3) Enfoncez la touche **PAS-A-PAS (STEP)**.



Lorsque vous enfoncez la touche **PAS-A-PAS (STEP)**, l'écran et toutes les lampes s'éteignent. L'ordinateur commence à formater la disquette.

\* Le formatage d'une disquette prend environ 100 secondes.

- (4) Lorsque le formatage est terminé, le signal sonore "Pii" retentit et les témoins repassent dans l'état qui était le leur avant que vous n'appuyiez sur la touche **CE**, au niveau Step (3-1) ci-dessus.

Le formatage est terminé.

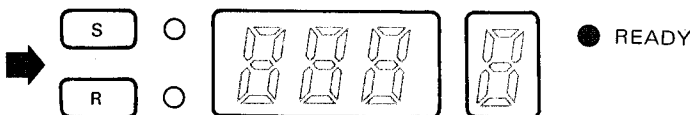

\* Que faire lorsque "E" s'affiche et clignote sur l'écran-mémo ?

"E" indique que l'ordinateur ne peut formater la disquette. L'écran affiche un nombre, qui correspond au message d'erreur afin que vous puissiez détecter l'origine du problème. (Voir page 164.)



# COMMENT EFFACER LES DONNEES D'UN MOTIF



- Vous pouvez effacer, piste par piste, les données d'un motif sauvegardées sur disquette.

**REMARQUE:** Si vous voulez effacer toutes les données sauvegardées sur disquette, exécutez la procédure de formatage; la disquette sera totalement effacé. (Voir page 74 "comment formater une disquette?")  
Le numéro d'instruction pour effacer les données d'un motif est le 553. Ne le confondez pas avec le même numéro du motif repris dans le guide.

## OPERATION 1

Introduisez la disquette contenant les données du motif que vous voulez effacer.

N'insérez la disquette dans l'unité que lorsque vous avez placé le commutateur d'alimentation sur "ON".

## OPERATION 2

Placez l'interrupteur de la machine à tricoter sur "on".  
(Veillez à ce que la lampe PRET (READY) soit allumée.)

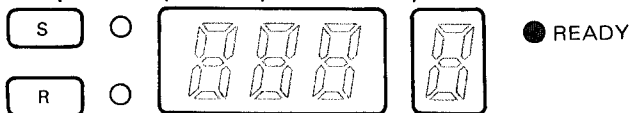

## OPERATION 3

Comment effacer vos données ?

- (1) Enfoncez la touche CE pour effacer l'écran.

CE



- (2) Entrez le numéro 553. Ce nombre indique à l'ordinateur que vous désirez effacer un motif.

5 5 3



- (3) Enfoncez la touche PAS-A-PAS (STEP).

STEP



- Lorsque vous enfoncez la touche PAS-A-PAS (STEP), l'écran-mémo affiche le chiffre 0; la lampe PRET (READY) et la lampe MOTIF NO. (PATTERN NO.) s'allument.

- (4) Entrez le numéro de la piste contenant les données du motif à effacer.

1



- (5) Enfoncez la touche PAS-A-PAS (STEP).

STEP

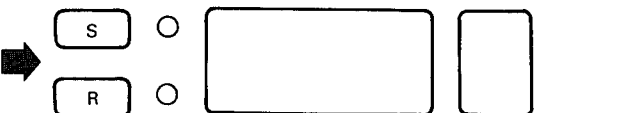

- Lorsque vous enfoncez la touche PAS-A-PAS (STEP) l'écran et toutes les lampes s'éteignent.

- (6) Lorsque le motif a été, vous entendrez l'avertisseur émettre la tonalité "Pi!". L'écran affiche le chiffre 0. La lampe PRET (READY) et la lampe du MOTIF NO. (PATTERN NO.) s'allume.

Lorsque les données sont effacées.



- Si vous répétez les opérations 4 à 6, vous pouvez effacer autant de motifs que vous le désirez.

- (7) Enfoncez la touche PAS-A-PAS (STEP) lorsque vous voulez quitter le programme d'effaçage de données. Les lampes reprennent l'état qui était le leur avant que vous n'enfonciez le touche CE.

STEP

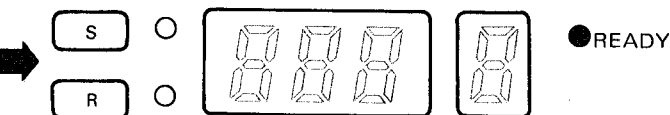

- (5) Lorsque toutes les données ont été sauvegardées, vous entendrez l'avertisseur émettre la tonalité "Pi!". Toutes les lampes reprendront alors l'état qui était le leur avant que vous n'enfonciez la touche CE.

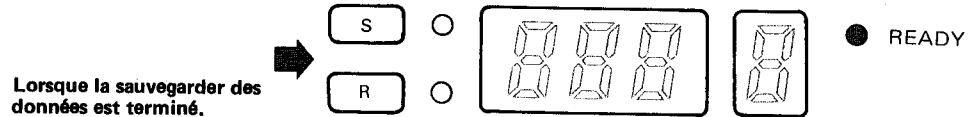

Que faire lorsque "E" s'affiche et clignote sur l'écran-mémo "E" indique que l'ordinateur ne peut formater le disquette; A l'écran s'affiche un nombre, qui correspond au message d'erreur afin que vous puissiez détecter l'origine du problème. (Voir page 164.)



## COMMENT CHARGER LES DONNEES D'UN MOTIF



- Si vous voulez tricoter un motif dont vous avez sauvegardé les données sur la piste d'une disquette, vous devrez charger ces données dans l'ordinateur de la machine à tricoter. Le numéro d'instruction pour charger les données d'un motif dans la machine à tricoter est de 551. Ne le confondez pas avec le numéro du motif repris dans le guide.

### OPERATION 1

N'insérez la disquette dans l'unité que lorsque vous avez placé le commutateur d'alimentation sur "ON".

Introduisez la disquette contenant les données du motif que vous voulez charger.

### OPERATION 2

Placez l'interrupteur de la machine à tricoter sur "on". (Veillez à ce que la lampe PRET (READY) soit allumée.)

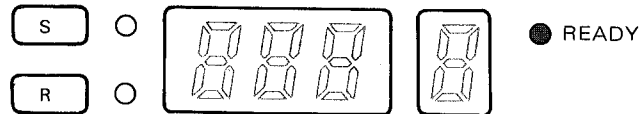

### OPERATION 3

Comment charger vos données ?

- (1) Enfoncez la touche CE pour effacer l'écran.

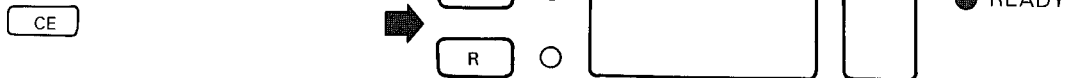

- (2) Entrez le nombre 551. Ce nombre indique à l'ordinateur que vous désirez charger un motif dans la machine à tricoter.

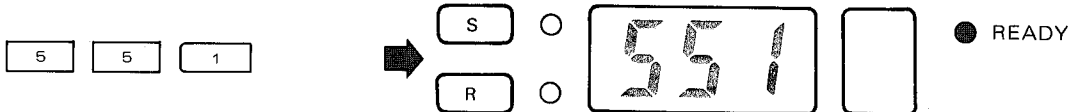

- (3) Enfoncez la touche PAS-A-PAS (STEP).

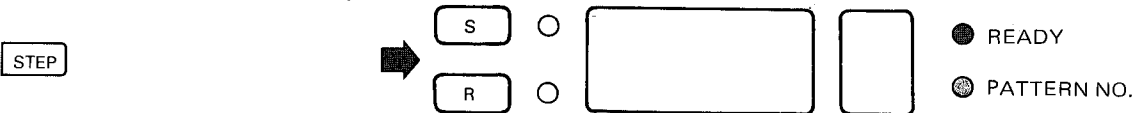

- Lorsque vous enfoncez la touche PAS-A-PAS (STEP), la lampe PRET (READY) et la lampe MOTIF NO. (PATTERN NO.) s'allument.

- (4) Entrez le numéro de la piste contenant les données du motif à charger.

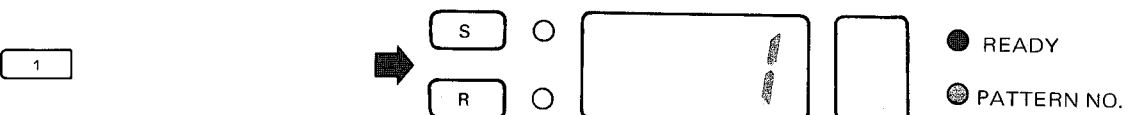

- (5) Enfoncez la touche PAS-A-PAS (STEP).

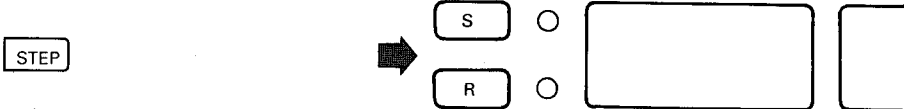

- Lorsque vous enfoncez la touche PAS-A-PAS (STEP), l'écran et toutes les lampes s'éteignent.

- (6) Lorsque le motif a été chargé, vous entendrez l'avertisseur émettre le tonalité "Pi!". Toutes les lampes prennent l'état correspondant au données que vous venez de charger.

Lorsque le chargement des données est terminé.

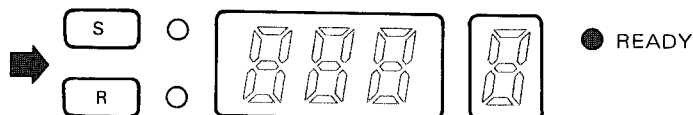

Même si vous éteignez l'unité après avoir terminé le chargement du programme, vous pourrez tricoter le motif que vous venez de charger en mémoire.

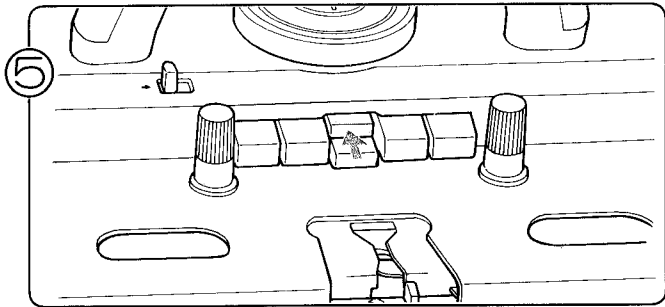

5 Enfoncez le bouton MC supérieur.

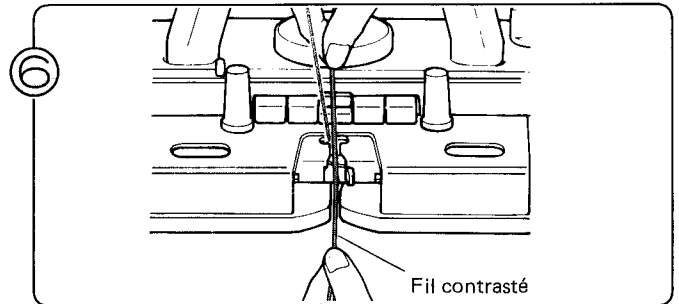

6 Enfilez le fil contrasté dans le distributeur de fil "B". N'ouvrez pas le levier du distributeur de fil.

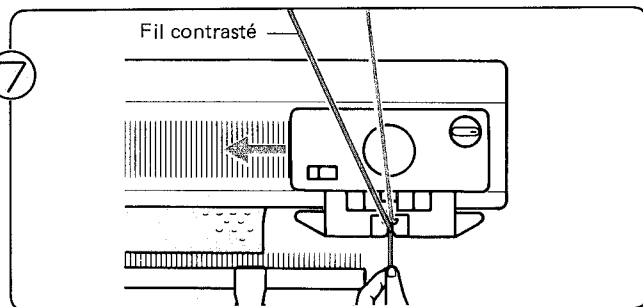

7 Faites glisser le chariot K de la droite vers la gauche en tenant l'extrémité du fil de la main gauche.

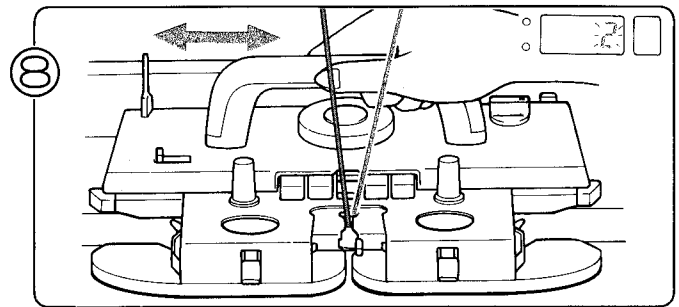

8 Le chiffre 2 clignote à l'écran – vous indiquant de tricoter le deuxième rang du motif. Faites glisser le chariot K vers la droite, puis vers la gauche. Vous formez ainsi le motif jacquard.

- Si vous répétez le motif:  
Répétez les opérations 8 et 9 .
- Si vous terminez le motif ...

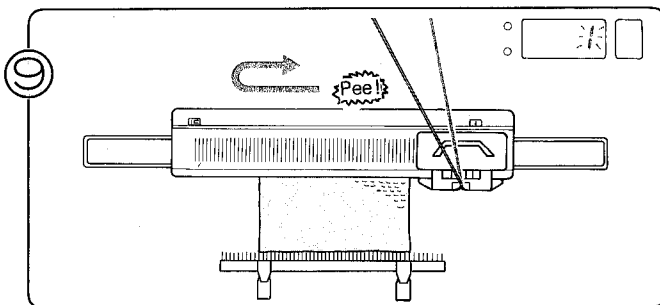

9 Tricotez le motif jusqu'à ce que vous entendiez un "Peel!", terminez votre rang et tricotez-en un de plus. Le chiffre 1 clignote à l'écran.

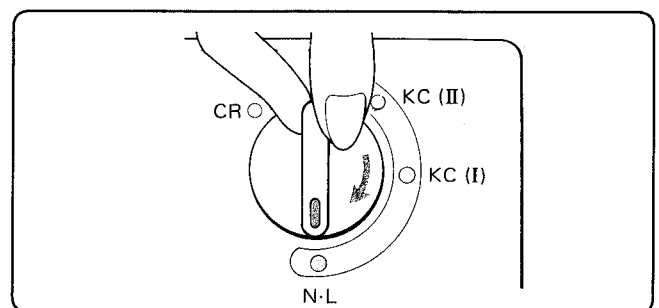

10 Placez le bouton de changement sur N-L. Le bouton de came se dégage automatiquement.

- \* Pendant que vous tricotez le motif, vous devez faire passer le chariot K par le centre de la machine (aiguille 1 – vert) à chaque rang.
- \* Si vous utilisez plus de deux fils de couleur différents, changez de fil suivant les indications à l'écran-mémo.

# JACQUARD SELECTEUR (SELECTOR) 1

• L'exemple tricoté est celui du motif 19.

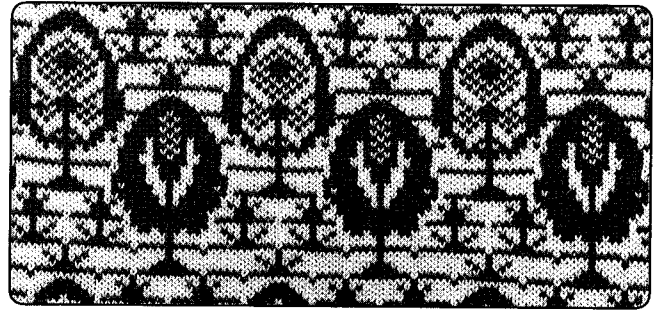

Exemple: Programme Motif

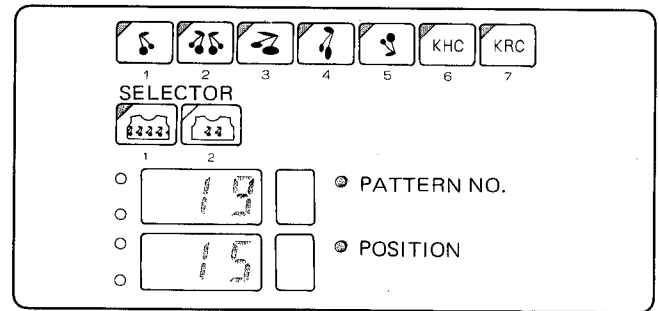

• AVANT DE TRICOTER LE MOTIF

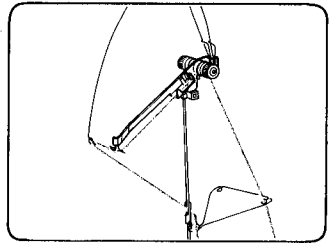

Enfilez le fil principal dans l'unité de tension de fil (droite). (Voir page 15.)

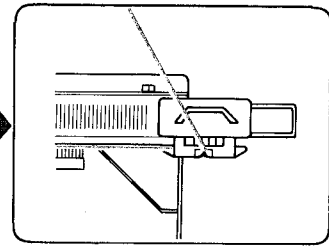

Montage.

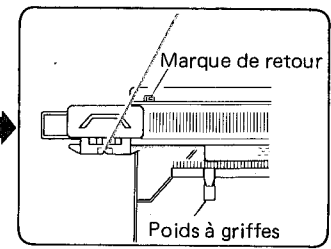

Après avoir tricoté quelques rangs au point jersey, glissez le chariot K au-delà de la marque de retour de gauche. Suspendez les poids à griffes au peigne de montage de manière symétrique.

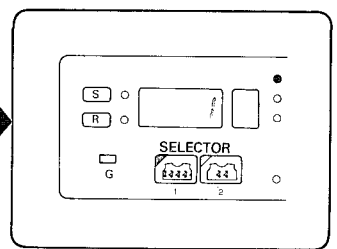

Programme conforme au Programme Motif (Ex.). Voir page 23.

• TRICOT A MOTIF

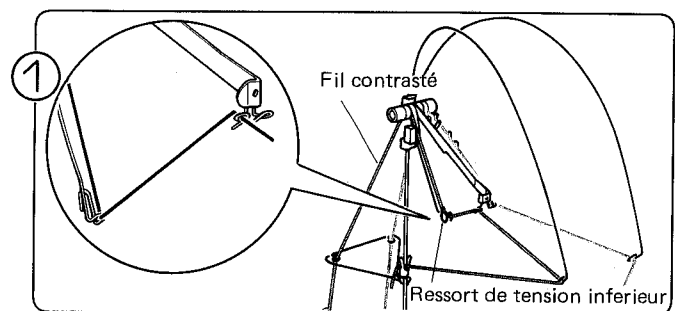

Enfilez le fil contrasté dans l'unité de tension du fil (gauche). N'oubliez pas de le faire passer par le ressort de tension inférieur.

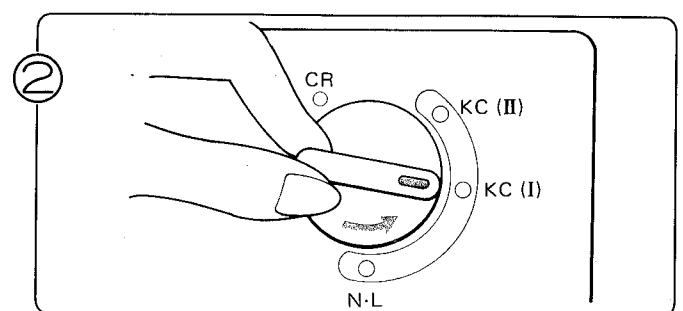

Placez le bouton de changement dur KC (I).

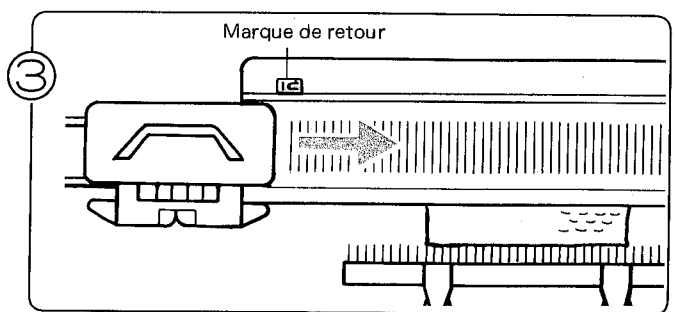

Faites glisser le chariot K de la gauche vers la droite au-delà de la marque de retour gauche. Vous ne devez faire glisser le

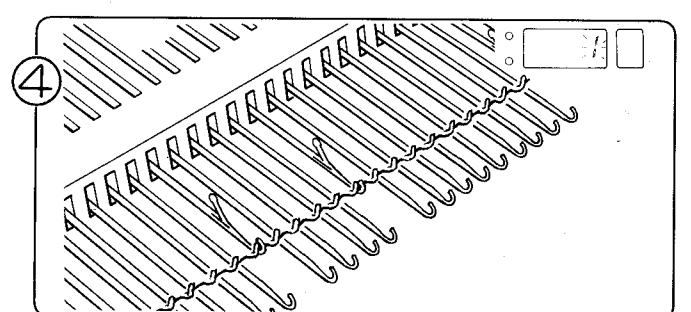

Les aiguilles sont sélectionnées. Le chiffre 1 clignote à l'écran. Il vous indique de tricoter le premier rang du motif.

● TRICOTER UN MOTIF JACQUARD [SELECTEUR (SELECTOR) 2 ]

Séparez le fil principal en deux.

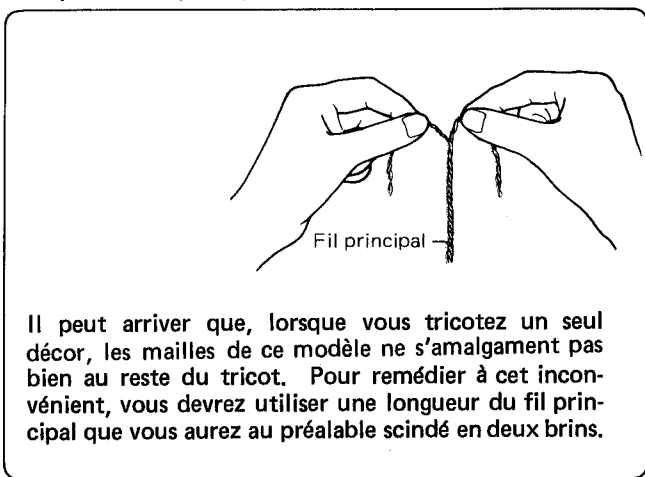

Il peut arriver que, lorsque vous tricotez un seul décor, les mailles de ce modèle ne s'amalgament pas bien au reste du tricot. Pour remédier à cet inconvénient, vous devrez utiliser une longueur du fil principal que vous aurez au préalable scindé en deux brins.

● TRICOT A MOTIF.

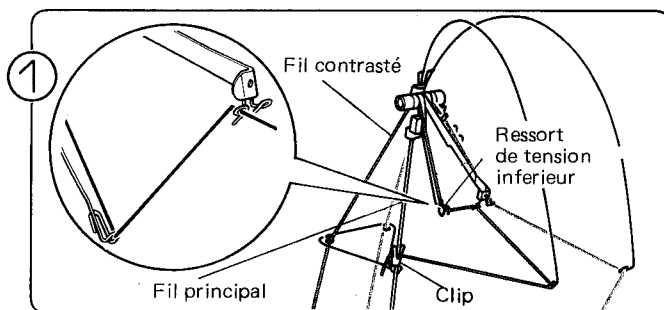

Enfilez le fil contrasté dans l'unité de tension de fil (gauche). N'oubliez pas de le faire passer par le ressort de tension inférieur.

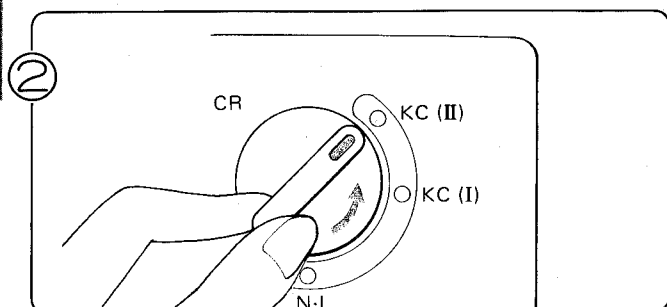

Placez le bouton de changement sur KC (II).

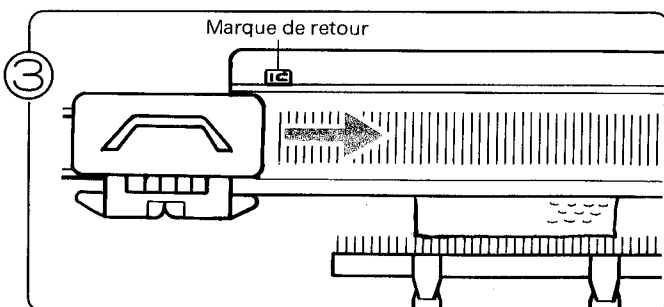

Faites glisser le chariot K vers la gauche, au-delà de la marque de retour gauche.

\* Vous ne devez déplacer le chariot K au-delà de la marque de retour d'une seule fois, lorsque vous entamez votre tricot à motif.

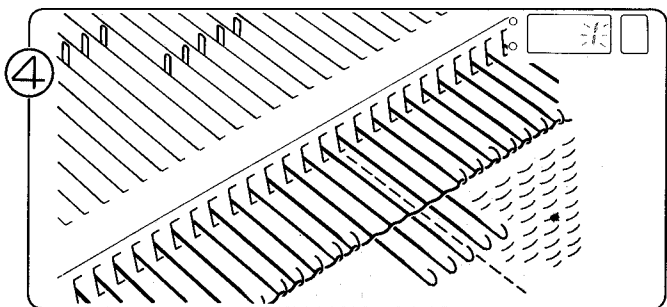

Les aiguilles sont sélectionnées. Le chiffre 1 clignote à l'écran. Il vous indique de tricoter le premier rang du motif.

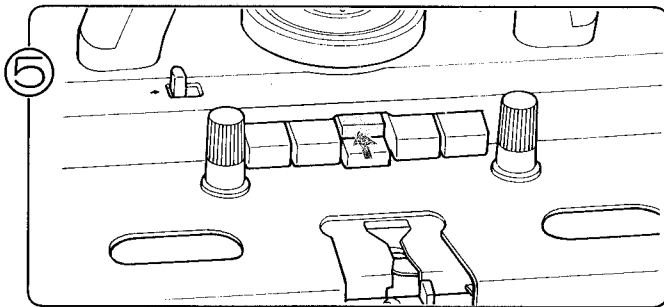

Enfoncez le bouton MC supérieur.

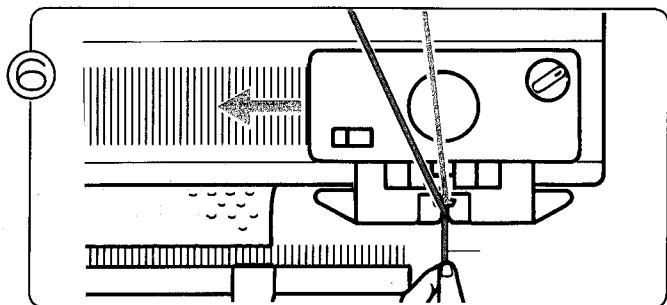

Enfilez le fil contrasté dans le distributeur "B" – n'ouvrez pas le levier du distributeur. Faites glisser le chariot K de droite à gauche.

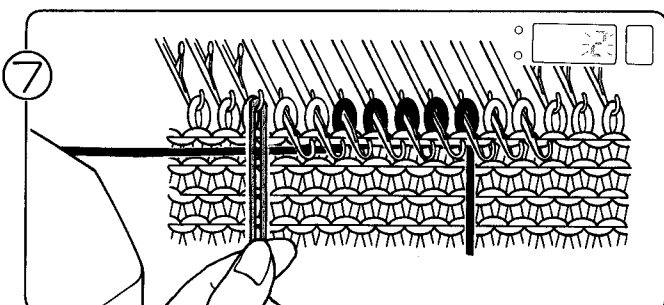

Repliez le brin du fil principal à hauteur de la moitié et accrochez-le à l'aiguille qui se trouve à côté de la dernière sélectionnée de gauche.

- Si vous devez tricoter un ou plusieurs rangs à l'aide du fil principal uniquement:

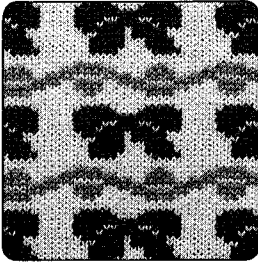

Seules les aiguilles des extrémités seront sélectionnées en position D pendant le tricotage. Suivez la procédure ci-dessus.

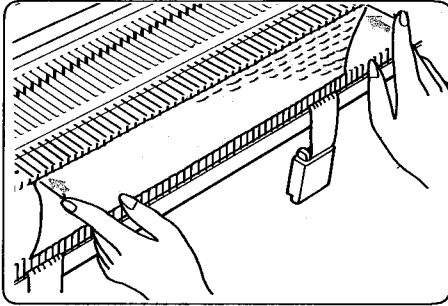

1. Ramenez les aiguilles des extrémités en position B.

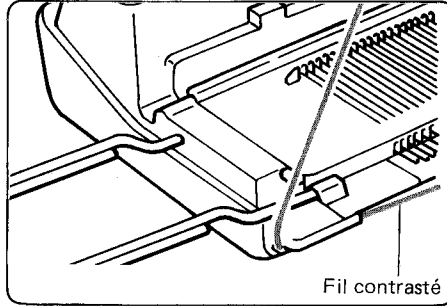

2. Retirez le fil contrasté du distributeur "B" et accrochez-le au bord de la machine. Continuez à tricoter en ramenant les aiguilles des extrémités en position B.

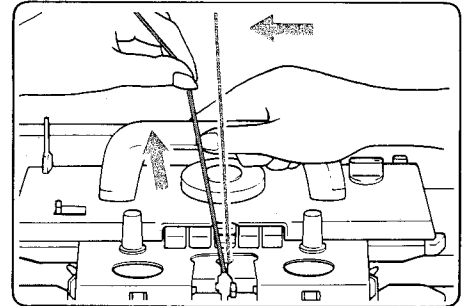

3. Lorsque les aiguilles sont à nouveau sélectionnées, enfiler le fil contrasté dans le distributeur B et tricotez le rang suivant en tenant le fil contrasté comme indiqué, afin d'éviter la formation de boucles.

## SELECTEUR (SELECTOR) 2

Le motif tricoté dans L'exemple porte le numéro 86 et ne comporte qu'un seul décor.

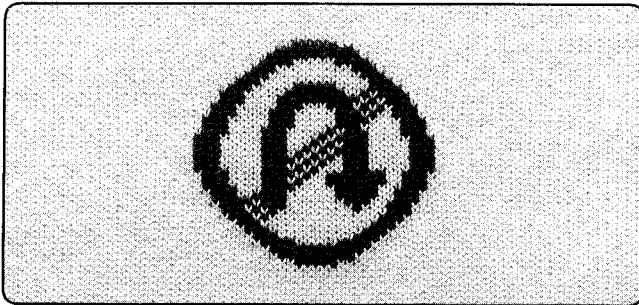

### Exemple: Programme Motif

					KHC	KRC
1	2	3	4	5	6	7
SELECTOR						
1	2					
<input type="radio"/>	<input type="text" value="86"/>	<input type="text" value=""/>	* PATTERN NO.			
<input type="radio"/>	<input type="text" value="1"/>	<input type="text" value="1"/>	* QUANTITY			
<input checked="" type="radio"/>	<input type="text" value="15"/>	<input type="text" value="1"/>	* POSITION			
<input type="radio"/>	<input type="text" value="02"/>	<input type="text" value=""/>	* QUANTITY			

### • AVANT DE TRICOTER LE MOTIF

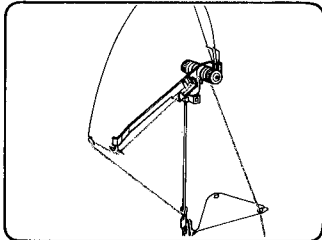

Enfilez le fil principal dans l'unité de tension de fil (droite).  
(Voir page 15.)

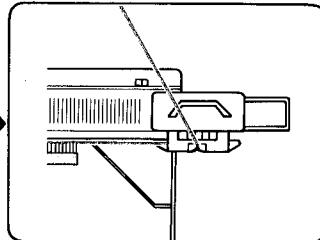

Montage.

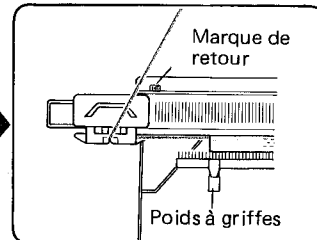

Après avoir tricoté quelques rangs au point jersey, faites glisser le chariot K au-delà de la marque de retour gauche. Suspendez les poids à griffes sur le peigne de montage de manière symétrique.

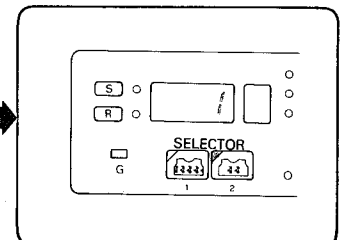

Programme conforme au programme motif (Ex.). (Voir page 30.)

# MOTIF A MAILLES RAMASSEES (TUCK)

- L'exemple tricoté correspond au motif N° 240.

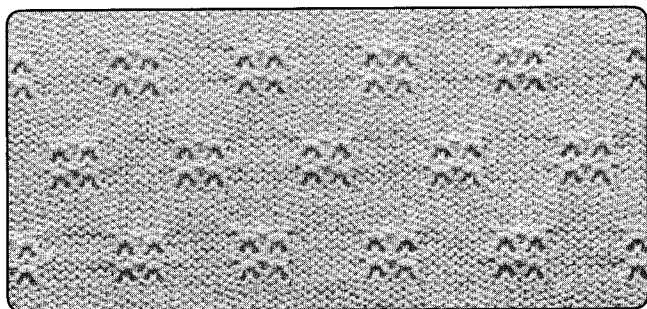

## Exemple: Programme Motif

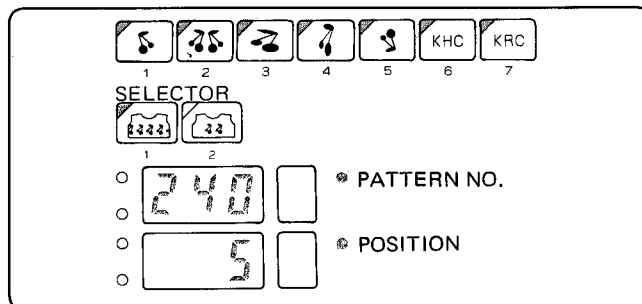

- AVANT DE TRICOTER LE MOTIF

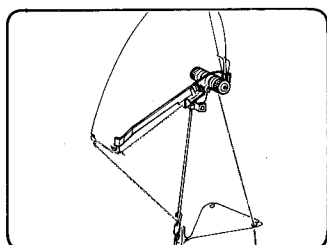

Enfilez le fil principal dans l'unité de tension de fil (droite). (Voir page 15.)

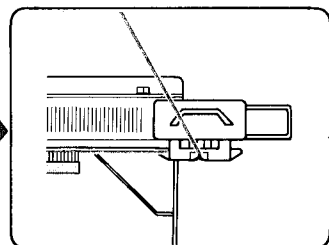

Montage.

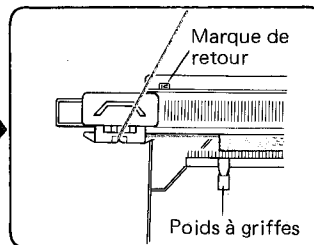

Après avoir tricoté quelques rangs au point jersey, faites glisser le chariot K au-delà marque de retour gauche. Suspendez les poids à griffes sur le peigne de montage de manière symétrique.

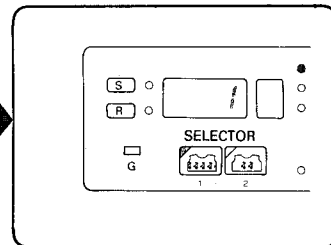

Programme conforme au programme motif (Ex.). (Voir page 23.)

- TRICOT A MOTIF

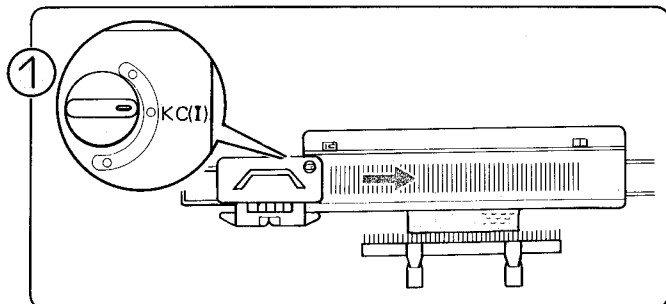

Placez le bouton de changement sur KC (I). Faites glisser le chariot K de gauche à droite par dessus la marque de retour gauche. Vous devez faire glisser le chariot K par dessus la marque de retour gauche qu'une seule fois, lorsque vous entamez votre tricot à motif.

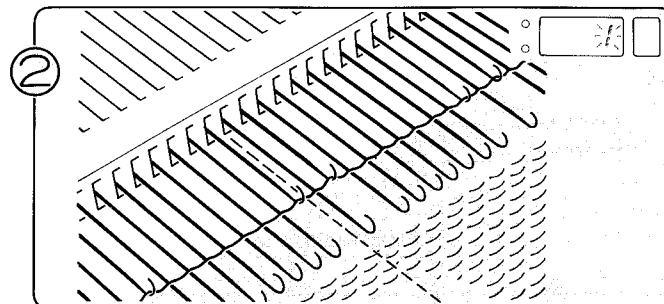

Les aiguilles sont sélectionnées. Le chiffre 1 clignote à l'écran. Il vous indique de tricoter le premier rang du motif.

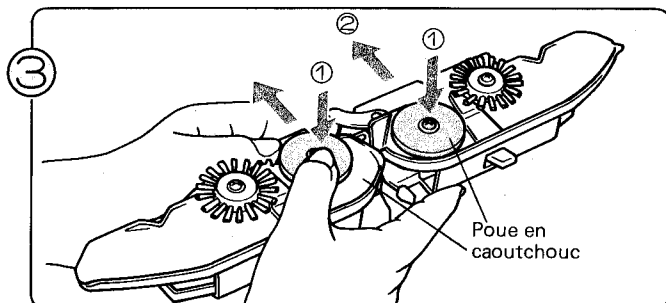

Retirez l'avant-chariot du chariot K. Poussez et faites glisser les roues caoutchouc et placez-le en position de travail. Refixez l'avant-chariot au chariot K.

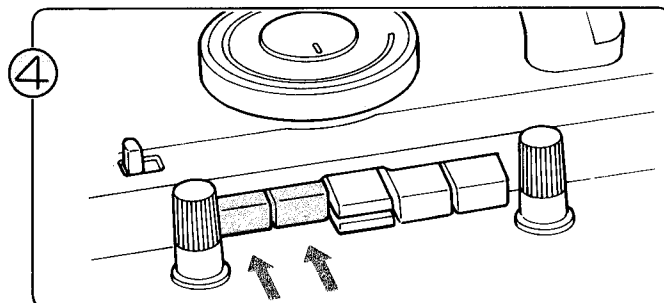

Enfoncez les deux boutons JETE (TUCK) simultanément.



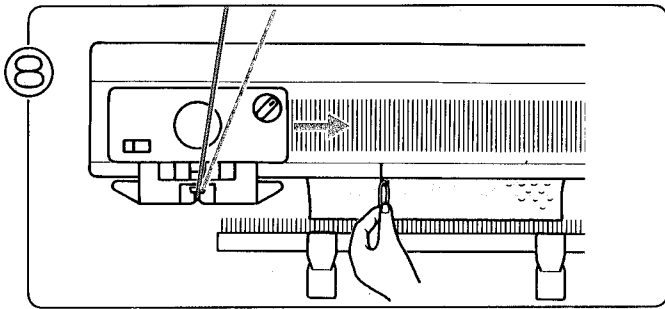

8 Tenez le fil séparé en deux brins et faites glisser le chariot K vers la droite.

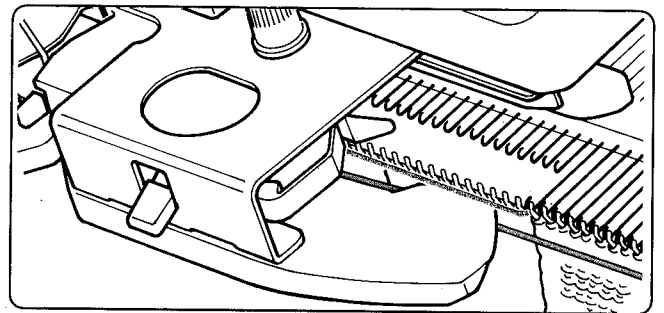

\* Veillez à ce que le fil contrasté passe en-dessous de la cavité de l'avant-chariot.

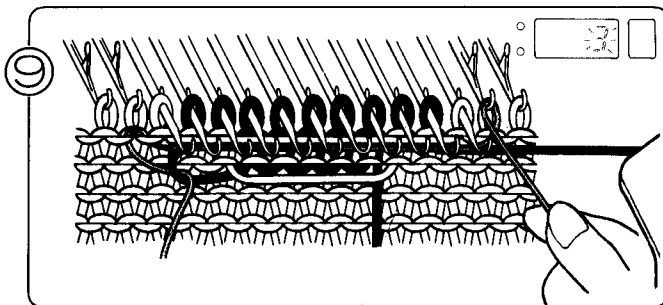

9 Prenez l'extrémité d'un brin de fil que vous avez scindé sous les aiguilles sélectionnées et enroulez-le, de droite à gauche (voir illustration) autour de l'aiguille située à côté de la dernière aiguille sélectionnée à droite. Tenez le fil à brins et faites glisser le chariot K de droite à gauche.

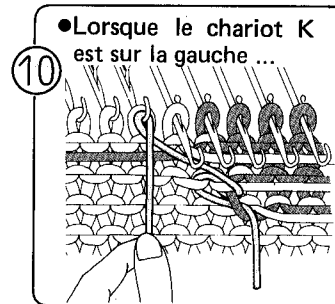

10 • Lorsque le chariot K est sur la gauche ...

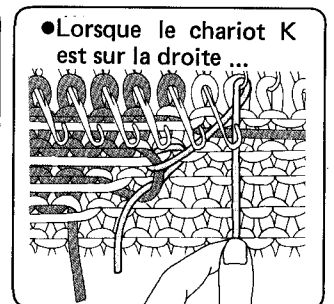

• Lorsque le chariot K est sur la droite ...

Enroulez le fil à brins autour du crochet de l'aiguille située à côté de la première aiguille sélectionnée, et tirez-le doucement vers le bas.

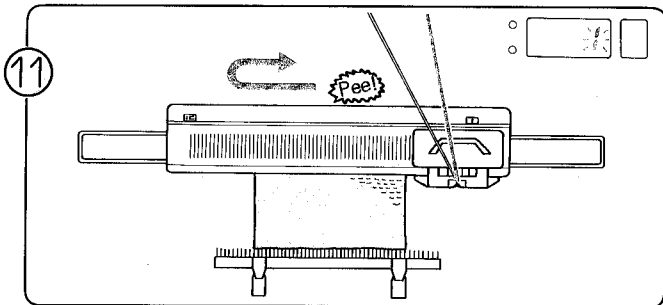

11 Tricotez le motif jusqu'à ce que vous entendiez un "Peel!". Quand cette tonalité retentit, vous devez être occupé à déplacer le chariot K de droite à gauche; terminez alors le rang et tricotez-en un de plus. Le chiffre 1 clignote à l'écran.

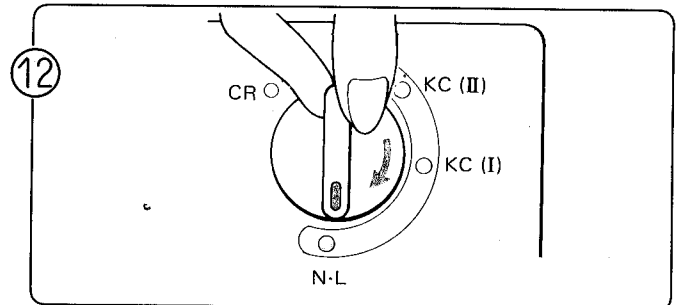

12 Placez le bouton de changement sur N-L. Le bouton de came se dégage automatiquement.

\* Si vous utilisez plus de deux fils de couleur différents, changez de fil selon les indications à l'écran-mémo.

\* Pendant que vous tricotez le motif, vous devez faire passer le chariot K par le centre de la machine à chaque rang (Aiguille 1 – vert).

● TRICOT A MOTIF

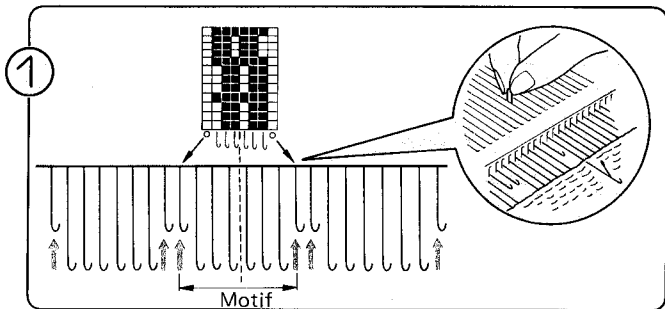

Amenez en position E, puis en position A les aiguilles marquées d'un point "O" sur le schéma du Guide des Motifs.

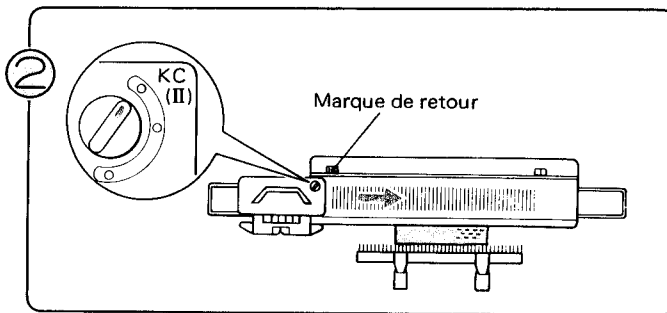

Placez le bouton de changement sur KC (II). Faites glisser le chariot K de gauche à droite par dessus la marque de retour gauche.

\* Vous ne devez faire glisser le chariot K par dessus la marque de retour qu'une seule fois, lorsque vous entamez votre tricot à motif.

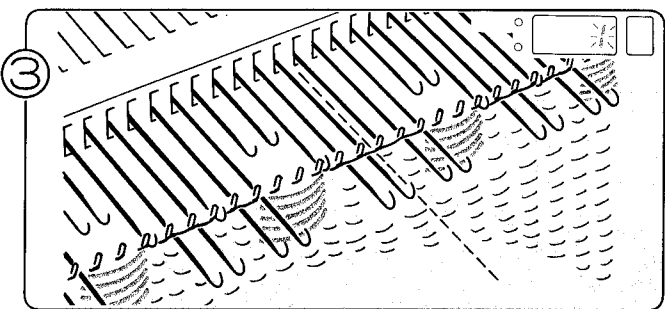

Les aiguilles sont sélectionnées. Le chiffre 1 clignote à l'écran; il vous indique de tricoter le premier rang du motif.

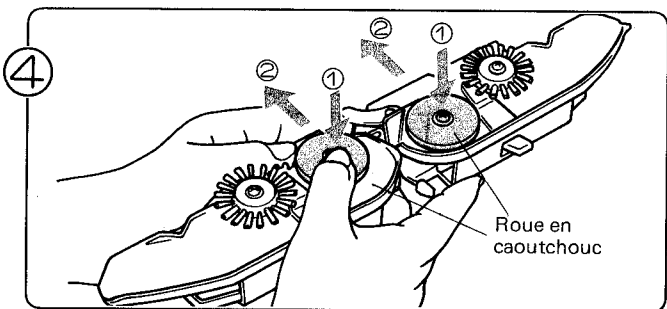

Retirez l'avant chariot du chariot K dans les deux sens: vous tricotez le motif en mailles ramassées ouvert. (Les aiguilles des extrémités doivent toujours être en position D.) Le chiffre affiché à l'écran indique le numéro de rang à tricoter.

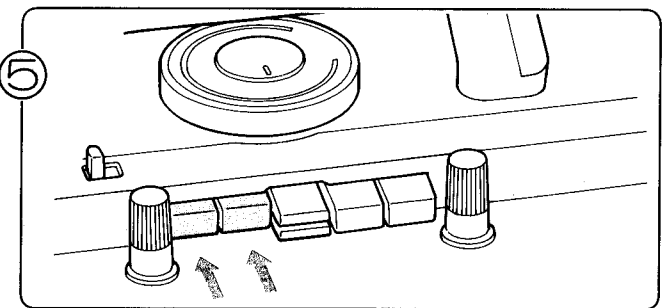

Enfoncez simultanément les deux boutons JETE (TUCK).

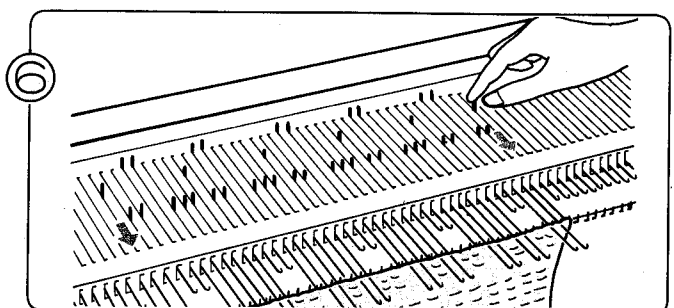

Si les aiguilles des extrémités ne sont pas en position D, amenez-les vers l'avant en position D.

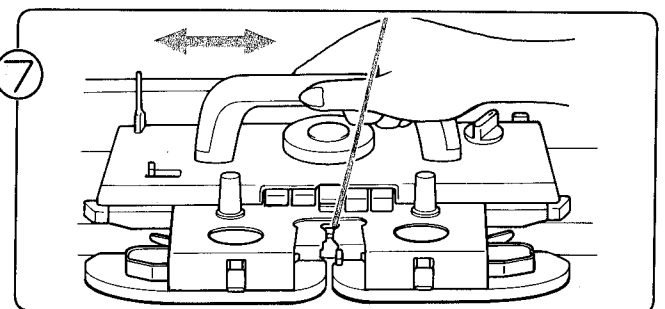

Faites glisser le chariot K dans les deux sens: vous tricotez le motif en mailles ramassées ouvert. (Les aiguilles des axes

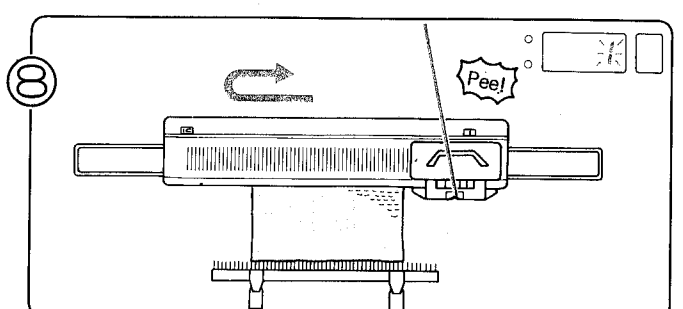

Tricotez le motif jusqu'à ce que vous entendez un "Peel". Quand cette tonalité retentit, vous êtes occupé à déplacer

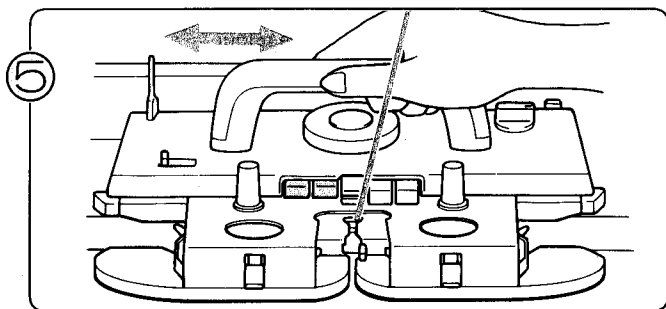

Faites glisser le chariot K dans les deux sens: vous tricotez le motif en mailles ramassées. Le chiffre affiché à l'écran indique le numéro de rang à tricoter.

- Si vous répétez le motif:  
Répétez les opérations ⑤ et ⑥ .
- Si vous terminez le motif ...

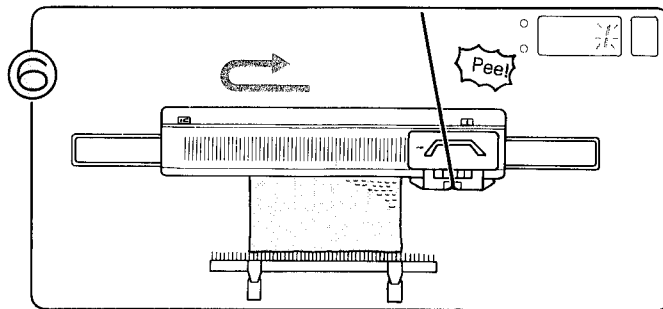

Tricotez le motif jusqu'à ce que vous entendez un "Peel!". Quand cette tonalité retentit, vous être occupé à déplacer le chariot de droite à gauche; terminez votre rang et tricotez en un de plus. Le chiffre 1 clignote à l'écran.

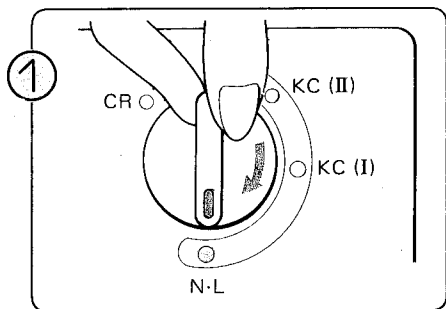

Placez le bouton de changement sur N-L. Les boutons de came se dégagent automatiquement.

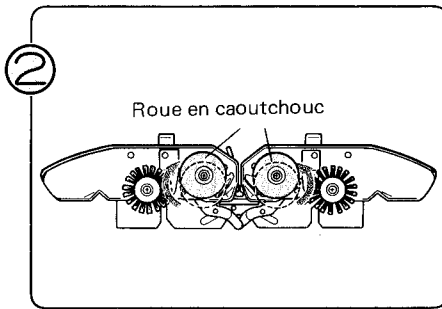

Placez les roues en caoutchouc en position de repos.

Pendant que vous tricotez le motif, vous devez faire passer le chariot K par le centre de la machine (Aiguille 1 – vert) à chaque rang.

## MOTIF A MAILLES RAMASSEES OUVERT

- L'exemple tricoté correspond au motif N° 292.

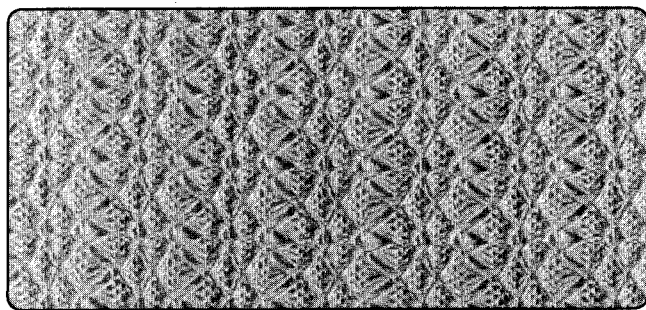

Exemple: Programme Motif

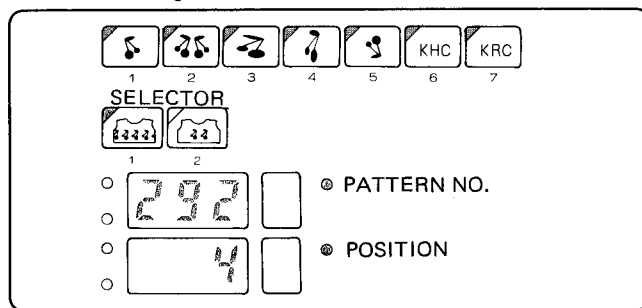

- AVANT DE TRICOTER LE MOTIF

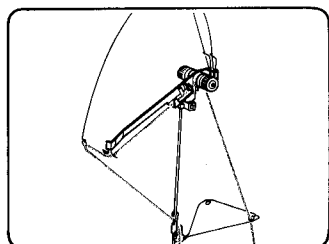

Enfilez le fil principal dans l'unité de tension de fil (droite). (Voir page 15.)

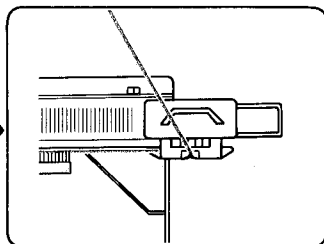

Montage.

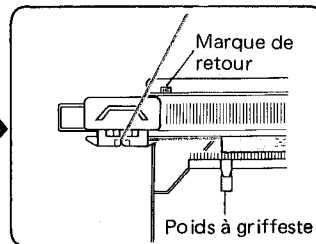

Après avoir tricoté quelques rangs au point jersey, faites glisser le chariot K au-delà marque de retour gauche.

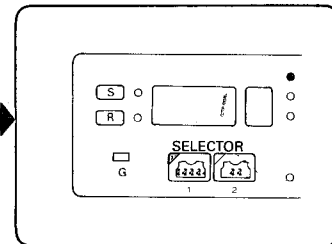

Programme conforme au programme motif. (Ex.) (Voir page 23.)

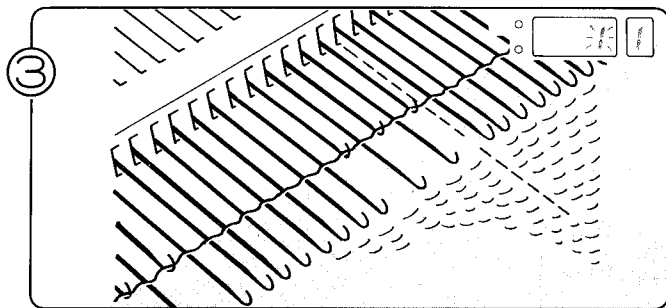

Les aiguilles sont sélectionnées. Le chiffre 1 clignote sur l'écran; il vous indique de tricoter le premier rang du motif. Le chiffre 2 qui apparaît à l'écran-mémo vous indique de tricoter avec le fil 2.

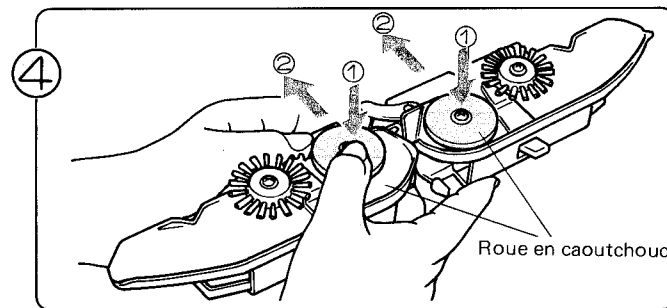

Retirez l'avant-chariot du chariot K. Poussez et insérez les deux roues en caoutchouc et placez-les en position de travail. Refixez l'avant-chariot au chariot K.

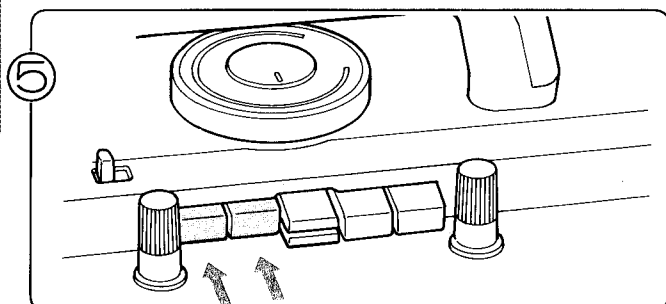

Enfoncez simultanément les deux boutons JETE (TUCK).

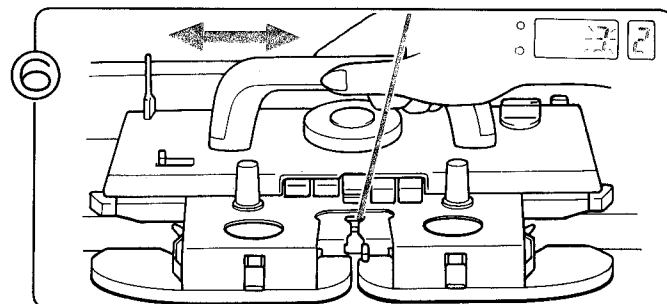

Faites glisser le chariot K dans les deux sens jusqu'à ce que le chiffre 2 s'affiche sur l'écran-mémo. Si l'écran affiche 3 et l'écran-mémo 2, cela signifie que vous devez tricoter le troisième rang avec le fil 2.

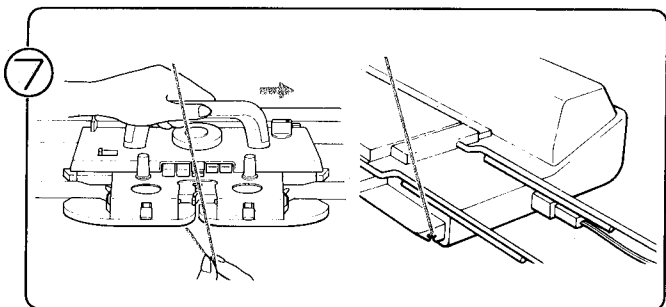

Retirez le fil (1) du distributeur de fil (A). Pour que le fil se dégage aisément, faites légèrement glisser le chariot K vers l'extrême droite. Accrochez le fil 1 au bord de la machine.

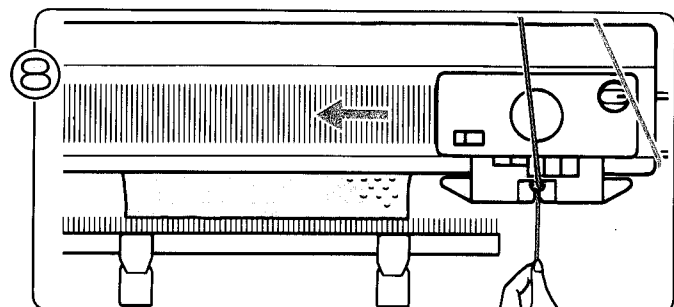

Enfilez le fil 2 dans le distributeur (A) et faites glisser le chariot K dans les deux sens jusqu'à ce que le chiffre 1 s'affiche à l'écran-mémo.

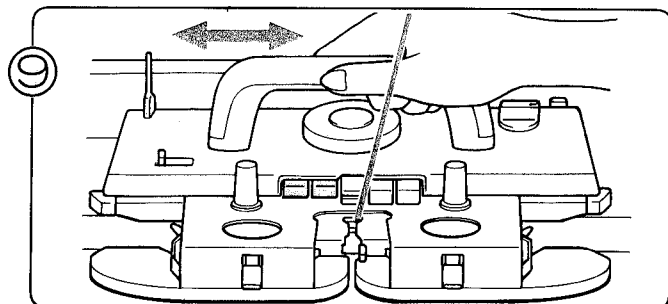

Continuez à tricoter. Changez le fil selon le chiffre indiqué à l'écran-mémo. (Lorsque vous changez le fil, veillez à ne pas les emmêler.)

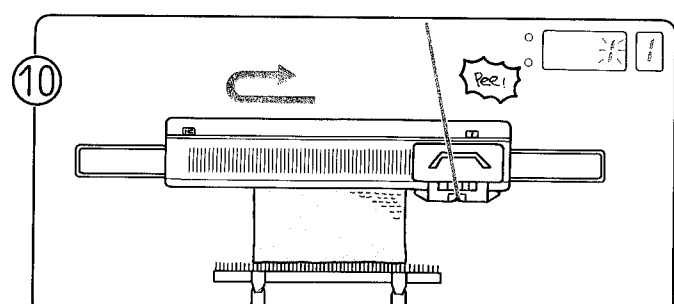

Tricotez le motif jusqu'à ce que vous entendez un "Pee!". Quand cette tonalité retentit, vous êtes occupé à déplacer le chariot de droite à gauche; terminez votre rang et tricotez en un de plus. Le chiffre 1 clignote à l'écran-mémo.

- Si vous répétez le motif :  
Répétez les opérations ⑦ et ⑧ .
- Si vous terminez le motif ...

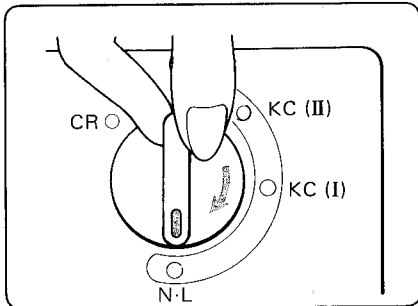

Placez le bouton de changement sur N.L. Les boutons de came se dégagent automatiquement.

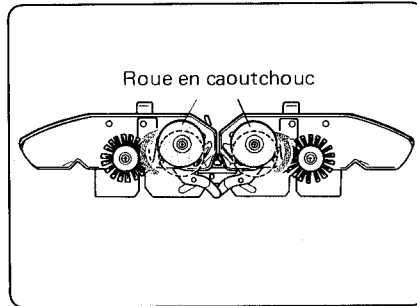

Placez les roues en caoutchouc en position de repos.

\* Pendant que vous tricotez le motif, vous devez faire passer le chariot K par le centre de la machine (Aiguille 1 – vert) à chaque rang.

## MOTIF A MAILLES RAMASSEES MULTICOLORE

- L'exemple tricoté correspond au motif N° 302

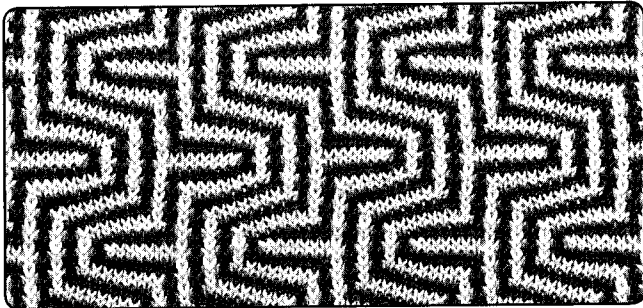

Exemple: Programme Motif

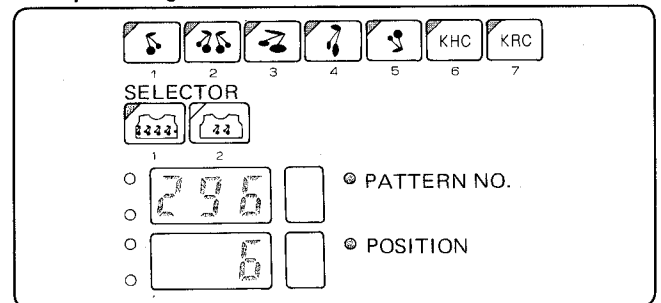

- Ce motif s'effectue de la même manière que le motif à mailles ramassées, à l'exception du fait que le fil change selon le chiffre indiqué à l'écran-mémo.  
Le motif N° 302 utilise deux fils de couleur, que vous alternez suivant que le chiffre 1 ou 2 s'affiche à l'écran-mémo.  
Décidez donc en premier lieu quel fil correspond à chaque chiffre.

### AVANT DE TRICOTER LE MOTIF

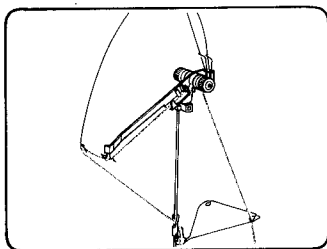

Enfilez le fil 1 dans l'unité de tension du fil (doite).  
(Voir page 15.)

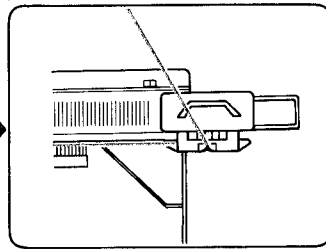

Montage.

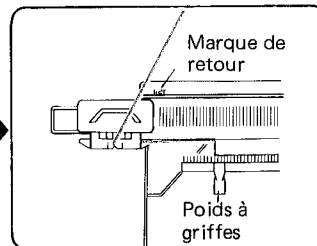

Après avoir tricoté quelques rangs au point jersey, faites glisser le chariot K au-delà de la marque de retour gauche. Suspendez les poids à griffes sur le peigne de montage de manière symétrique.

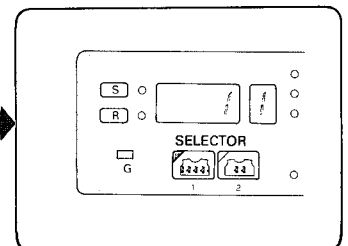

Programme conforme au programme motif. (Ex.)  
(Voir page 23.)

### TRICOT A MOTIF

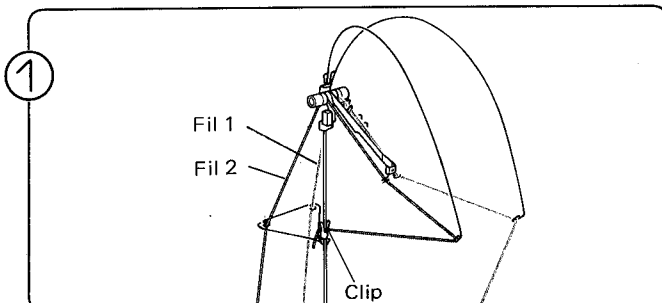

Enfilez le fil 2 dans l'unité de tension du fil (gauche).

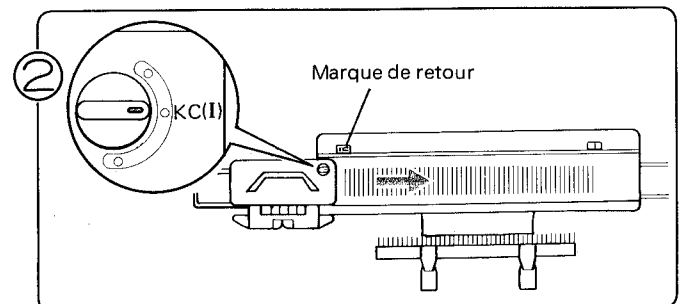

Placez le bouton de changement sur KC (I). Faites glisser le chariot K de gauche à droite par dessus la marque de retour gauche. Vous ne devez faire glisser le

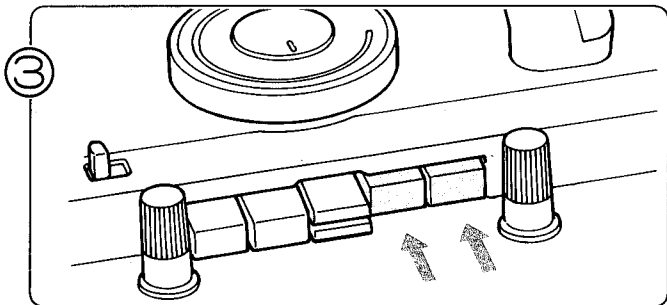

Enfoncez simultanément les deux boutons HORS TRAVAIL (PART).

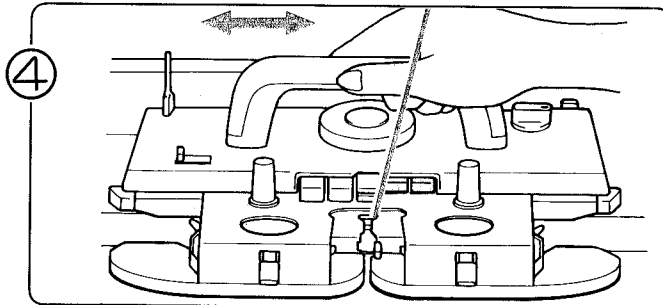

Faites glisser le chariot K dans les deux sens: vous tricotez le motif en mailles glissées. Le chiffre affiché à l'écran indique le numéro du rang à tricoter.

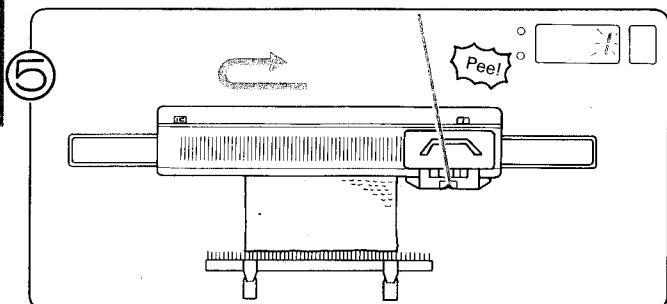

Tricotez le motif jusqu'à ce que vous entendiez un "Pee!". Quand cette tonalité retentit, vous êtes occupé à déplacer le chariot de droite à gauche; terminez votre rang et tricotez en un de plus.

Le chiffre 1 clignote à l'écran.

- Si vous répétez le motif : Répétez les opérations ④ et ⑤ .
- Si vous terminez le motif ...

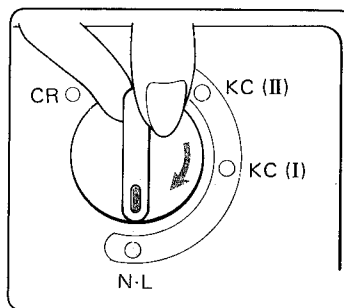

Placez le bouton de changement sur N.L. Les boutons de came se dégagent automatiquement.

Pendant que vous tricotez le motif, vous devez faire passer le chariot K par le centre de la machine (Aiguille 1 - vert) à chaque rang.

## MOTIF A MAILLES GLISSEES MULTICOLORE

- L'exemple tricoté correspond au motif N° 383

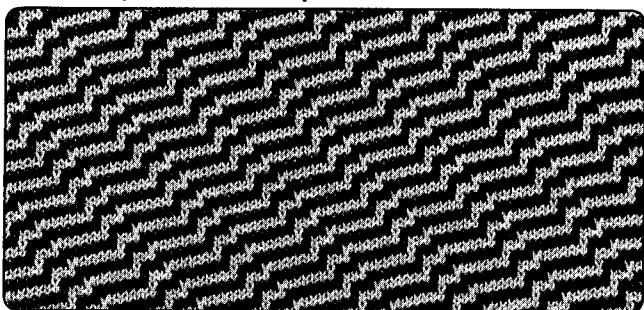

Exemple: Programme Motif

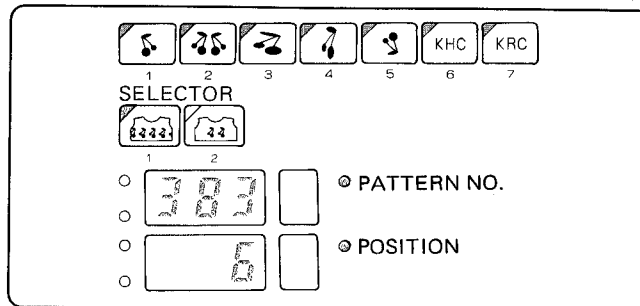

- AVANT DE TRICOTER LE MOTIF

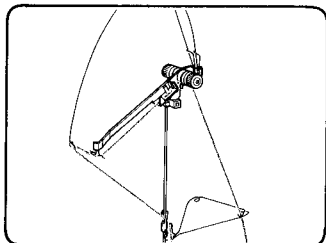

Enfilez le fil 1 dans l'unité de tension du fil (droite). (Voir page 15.)

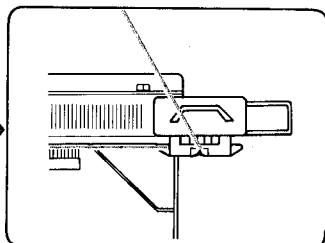

Montage.

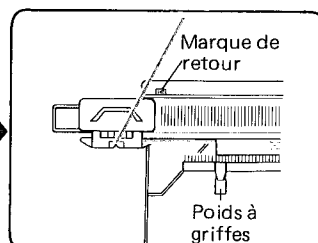

Après avoir tricoté quelques rangs au point jersey, faites glisser le chariot K au-delà de la marque de retour gauche. Suspendez les poids à griffes sur le peigne de montage de manière symétrique.

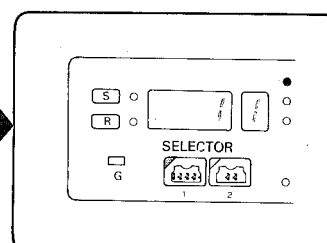

Programme conforme au programme motif. (Ex.) (Voir page 23.)

- Si vous répétez le motif:  
Répétez les opérations ⑨ et ⑩ .
- Si vous terminez le motif ...

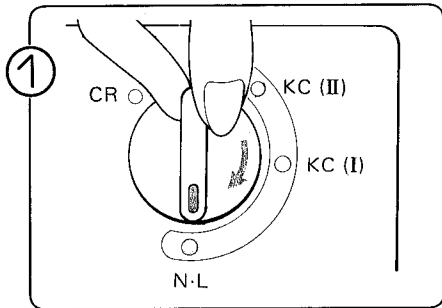

Placez le bouton de changement sur N·L. Les boutons de came se dégagent automatiquement.

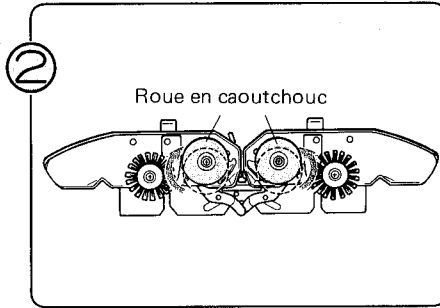

Placez les roues en caoutchouc en position de repos.

Pendant que vous tricotez le motif, vous devez faire passer le chariot K par le centre de la machine (Aiguille 1 – vert) à chaque rang.

## MOTIF A MAILLES GLISSEES (SKIP)

- L'exemple tricoté correspond au motif N° 363

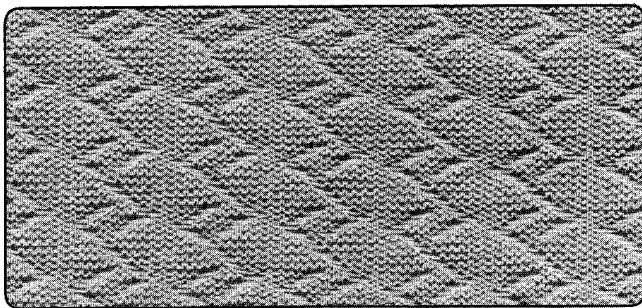

Exemple: Programme Motif

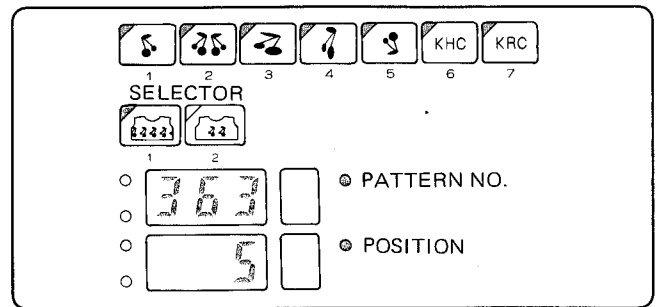

- AVANT DE TRICOTER LE MOTIF

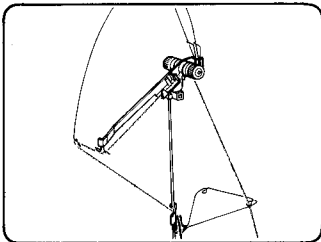

Enfilez le fil principal dans l'unité de tension de fil (droite).  
(Voir page 45.)

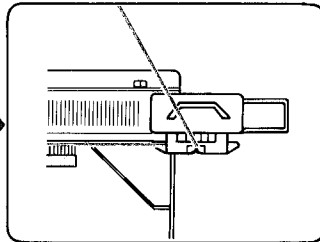

Montage.

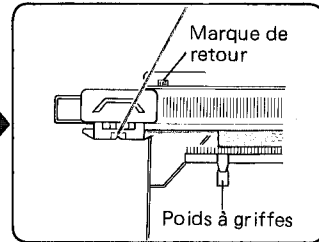

Après avoir tricoté quelques rangs au point jersey, faites glisser le chariot K au-delà de la marque de retour gauche. Suspendez les poids à griffes sur le peigne de montage de manière symétrique.

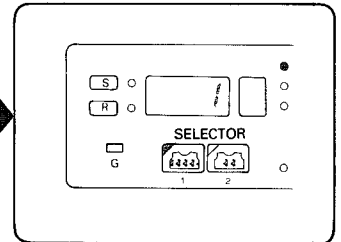

Programme conforme au programme motif. (Ex.)  
(Voir page 23.)

- TRICOT A MOTIF

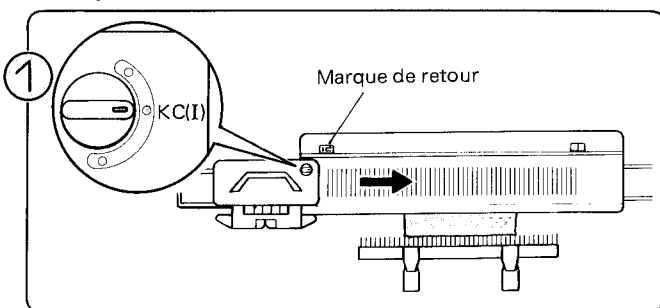

Placez le bouton de changement sur KC (II). Faites glisser le chariot K de gauche à droite par dessus la marque de retour gauche.

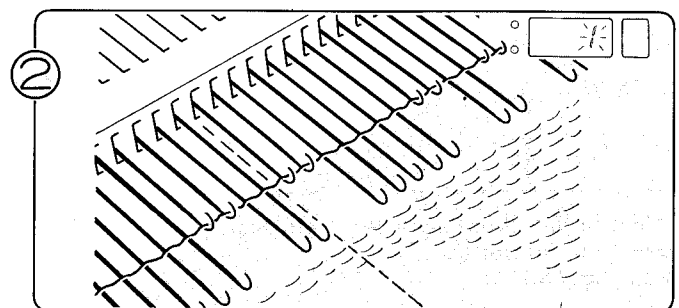

Les aiguilles sont sélectionnées. Le chiffre 1 clignote à l'écran. Il vous indique de tricoter le

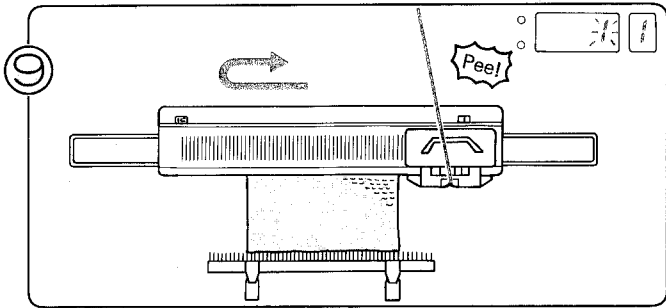

Tricotez le motif jusqu'à ce que vous entendiez un "Peel". Quand cette tonalité retentit, vous êtes occupé à déplacer le chariot de droite à gauche; terminez votre rang et tricotez-en un de plus.

## MOTIF TISSAGE

- L'exemple tricoté correspond au motif N° 435

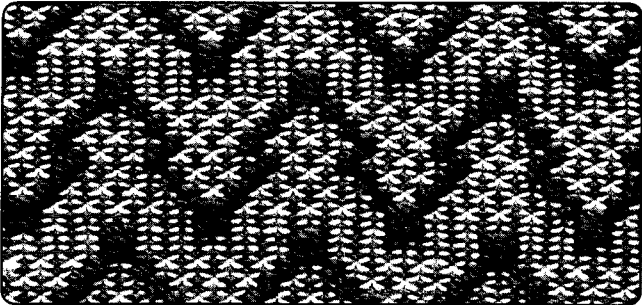

- AVANT DE TRICOTER LE MOTIF

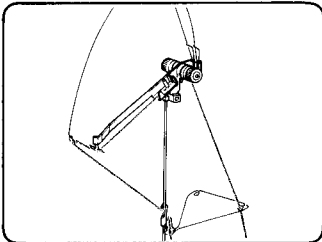

Enfilez le fil principal dans l'unité de tension du fil (droite). (Voir page 15.)

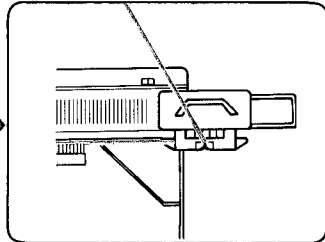

Montage.

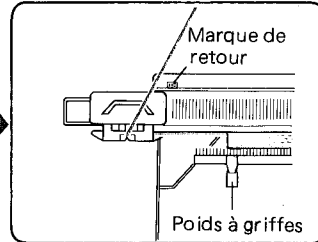

Après avoir tricoté quelques rangs au point jersey, faites glisser le chariot K au-delà de la marque de retour gauche. Suspendez les poids à griffes de montage de manière symétrique.

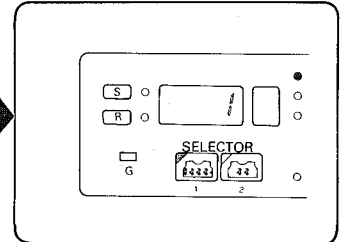

Programme conforme au programme motif. (Ex.) (Voir page 23.)

Le motif N° 435 utilise deux types de fil (le fil principal et le fil de tissage. Nous vous conseillons, que votre facilité, de prendre comme fil de tissage un fil un peu plus épais que le fil principal.

- TRICOT A MOTIF

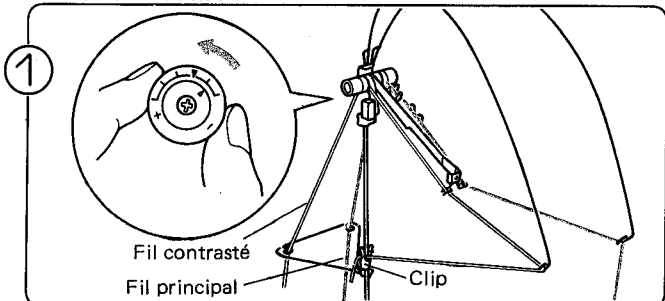

Enfilez le fil de tissage dans l'unité de tension du fil (gauche). Rentez le disque de tension suivant l'épaisseur du fil de tissage.

- Si vous tricoter le motif : Répétez les opérations ⑧ et ⑨ .
- Si vous terminez le motif ...

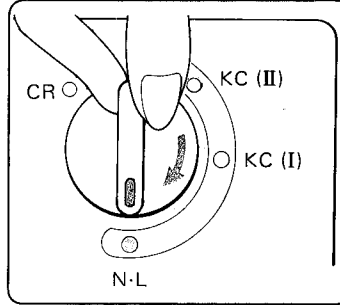

Placez le bouton de changement sur N·L. Les boutons de came se dégagent automatiquement.

Pendant que vous tricotez le motif, vous devez faire passer le chariot K par le centre de la machine (aiguille 1 - vert) à chaque rang.

- Exemple: Programme Motif

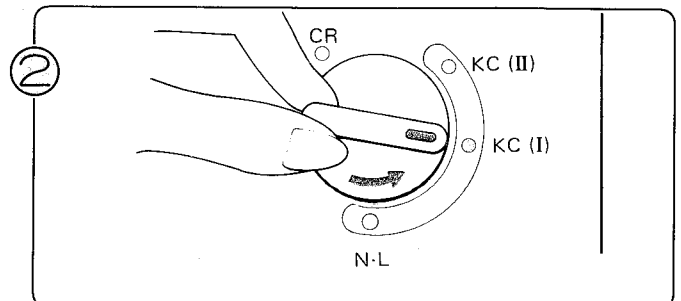
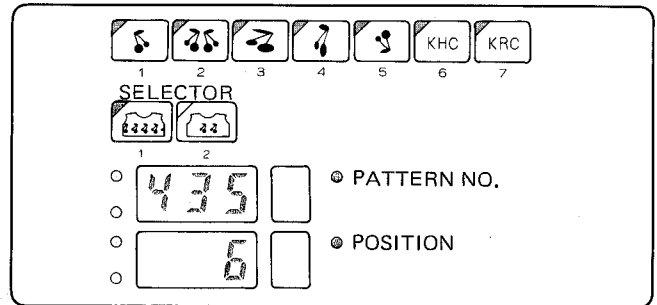

Placez le bouton de changement sur KC (II).



• TRICOT A MOTIF

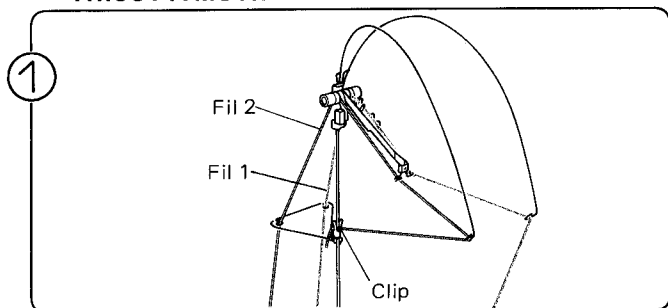

Enfilez le fil 2 dans l'unité de tension du fil (gauche).

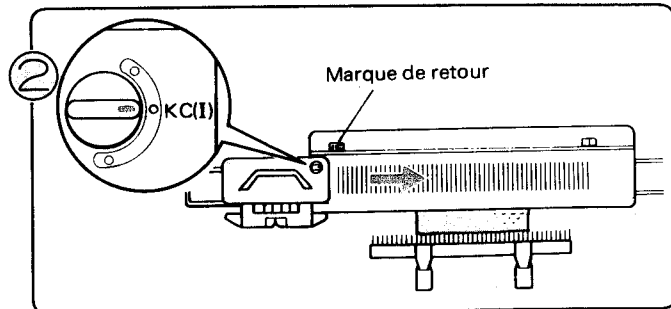

Placez le bouton de changement sur KC (I).  
Faites glisser le chariot K de gauche à droite par dessus la marque de retour gauche.

\* Vous ne devez faire glisser le chariot K par dessus la marque de retour qu'une seule fois, lorsque vous entamez votre tricot à motif.

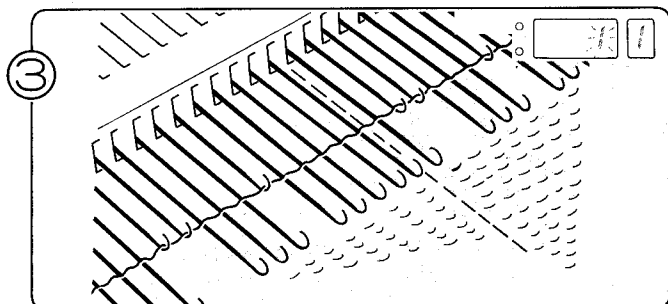

Les aiguilles sont sélectionnées. Le chiffre 1 clignote à l'écran; il vous indique de tricoter le premier rang du motif. Le chiffre 1 qui apparaît à l'écran-mémo vous indique de tricoter avant le fil 1.

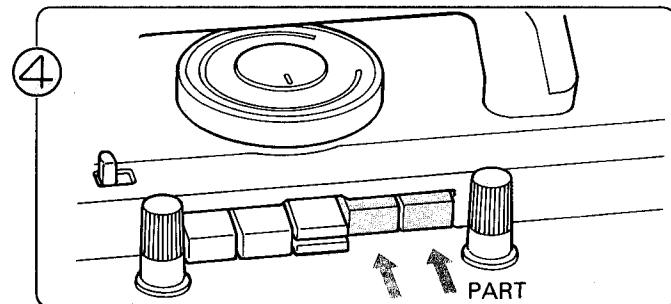

Enfoncez simultanément les deux boutons HORS TRAVAIL (PART).

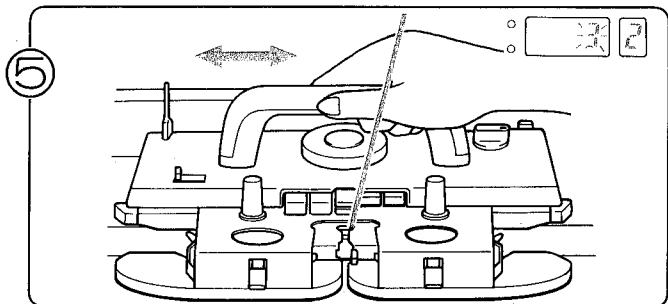

Faites glisser le chariot K dans les deux sens, jusqu'à ce que le chiffre 2 s'affiche à l'écran-mémo.  
Si l'écran affiche 3 et l'écran-mémo 2, cela signifie que vous devez tricoter le troisième rang avec la fil 2.

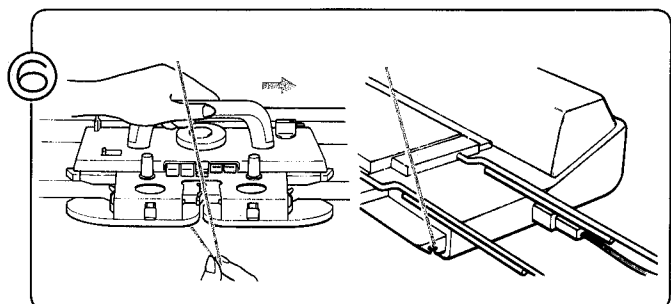

Retirez le fil (1) du distributeur de fil (A). Pour que le fil se dégage aisément, faites légèrement glisser le chariot K vers l'extrême droite.

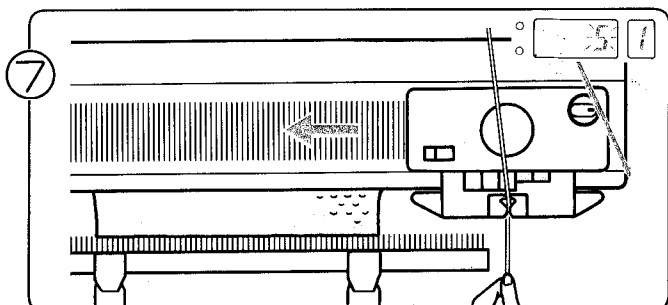

Enfilez le fil 2 dans le distributeur (A) et faites glisser le chariot K dans les deux sens jusqu'à ce que le chiffre 1 s'affiche à l'écran-mémo.

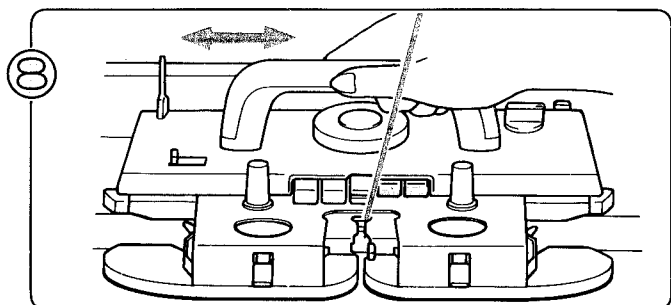

Continuez à tricoter. Changez de fil selon le chiffre indiqué à l'écran-mémo.  
(Lorsque vous changez de fil, veillez à ne pas les emmêler.)

- Si vous répétez le motif :  
Répétez les opérations ⑨ et ⑩ .
- Si vous terminez le motif ...

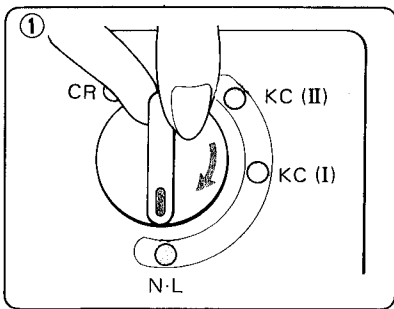

Placez le bouton de changement sur N-L.

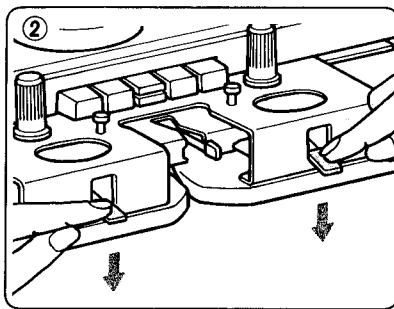

Placez le levier de tissage sur N.

Pendant que vous tricotez le motif, vous devez faire passer le chariot K par le centre de la machine (Aiguille 1 – vert) à chaque rang.

## SI VOUS UTILISEZ PLUS DE DEUX FILS DE TISSAGE

Changez de fil de tissage selon le chiffre affiché à l'écran-mémo.

Il existe deux méthodes de tissage: l'une consiste à changer le fil de l'unité de tension, l'autre à poser le fil de tissage en travers des aiguilles à la main.

**Deuxième méthode ...**

Posez le fil de tissage en travers des aiguilles sélectionnées à partir de la partie latérale du chariot K, comme indiqué ci-dessous. Faites ensuite glisser le chariot K.

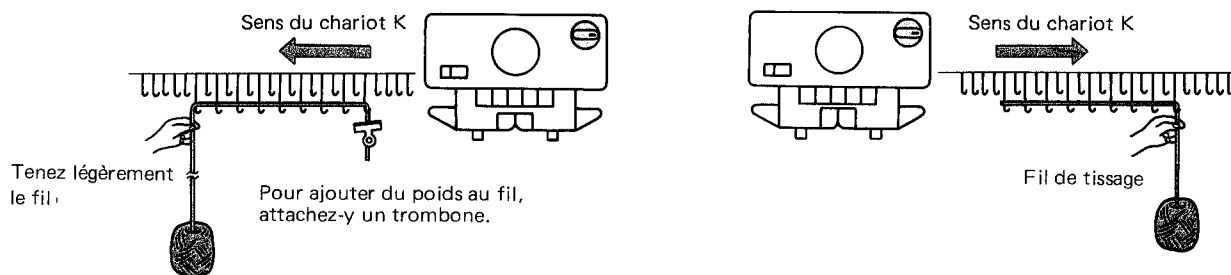

## SAISIR DES MAILLES

Méthode spéciale pour motifs de tissage.

★ Tricotage des motifs N° 458, 460, 462 du Guide des Motifs suivant la méthode de saisie de mailles.

- Cet exemple montre comment tricoter le motif N° 460 du Guide suivant la méthode de saisie des mailles.

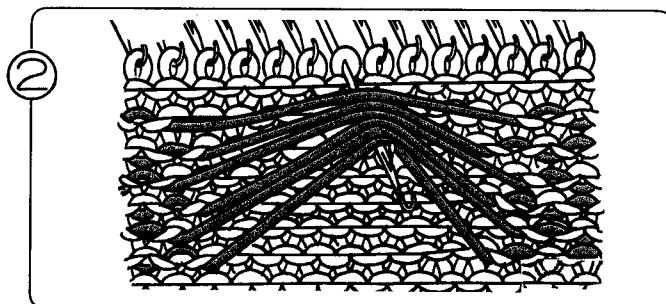
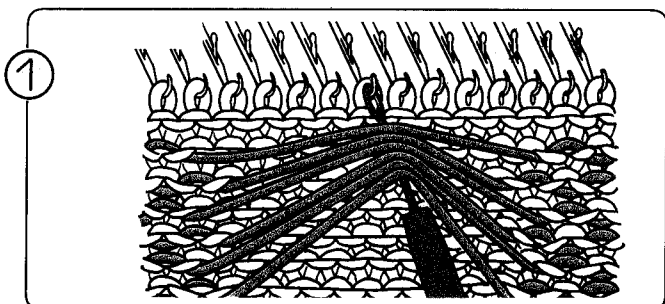
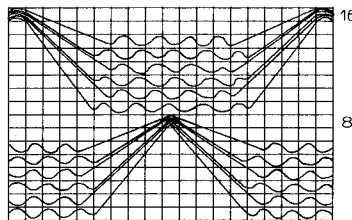
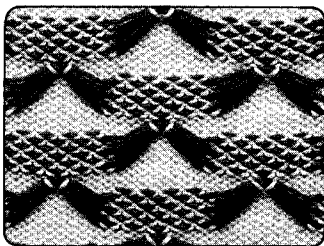

Lorsque le chiffre indiqué à côté du schéma du Guide des Motifs s'affiche à l'écran-mémo saisissez les fils de tissage qui se croisent devant les mailles tricotées et posez ces fils

Amenez les aiguilles portant les fils de tissage vers l'avant, en position E, et continuez à tricoter.

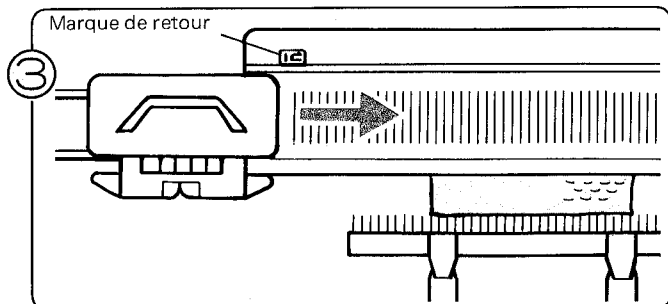

Faites glisser le chariot K de gauche à droite par dessus la marque de retour gauche.

\* Vous ne devez faire glisser le chariot K par dessus la marque de retour qu'une seule fois, lorsque vous entamez votre tricot à motif.

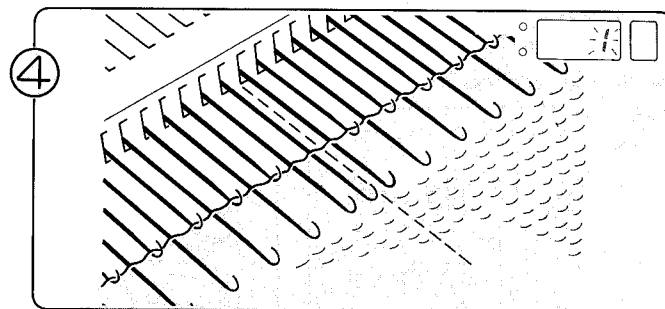

Les aiguilles sont sélectionnées. Le chiffre 1 clignote sur l'écran; il vous indique de tricoter le premier rang du motif. Le chiffre 1 qui apparaît à l'écran-mémo vous indique de tricoter avec le fil 1.

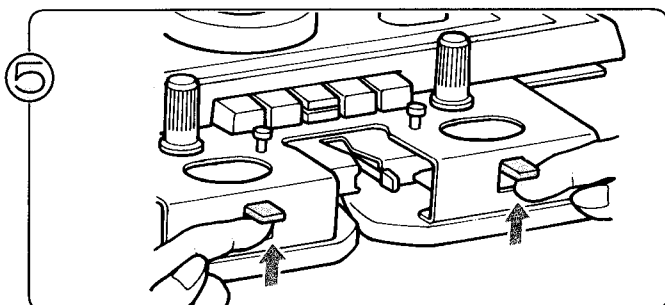

Placez le levier de tissage sur W.T.

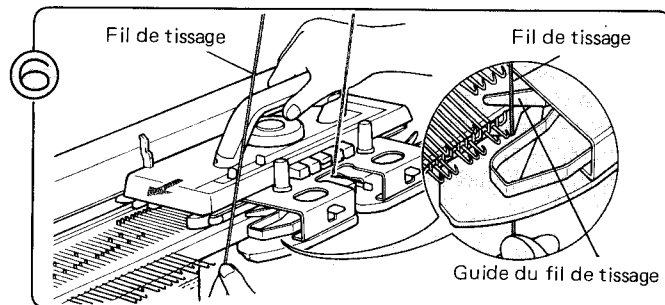

Tenez l'extrémité du fil de tissage à l'aide de la main gauche et enfillez-le dans le guide du fil de tissage, situé sur la gauche du chariot K. Faites glisser le chariot K et relâchez l'extrémité du fil après avoir tricoté un rang.

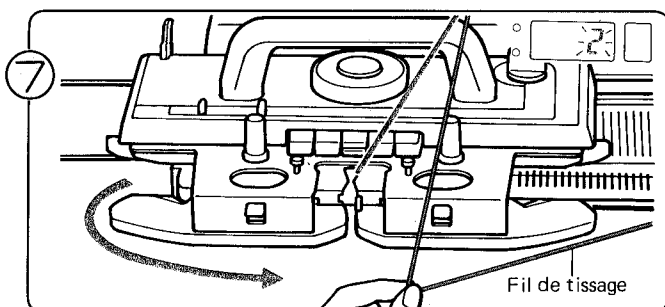

Retirez le fil de tissage du guide-fil de gauche en faisant légèrement glisser le chariot K vers la gauche. Faites passer le fil de tissage sous le chariot K, vers la droite. Le chiffre 2 s'affiche à l'écran, vous indiquant de tricoter le deuxième rang du motif.

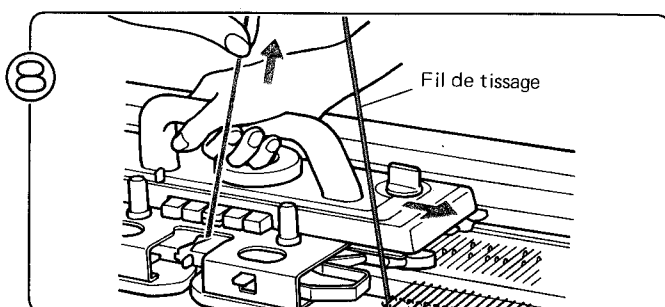

Faites glisser le chariot K vers la droite, en tirant légèrement vers le haut le fil principal – Veillez à ce que le fil de tissage soit correctement placé, dans le guide-fil de tissage de droite.

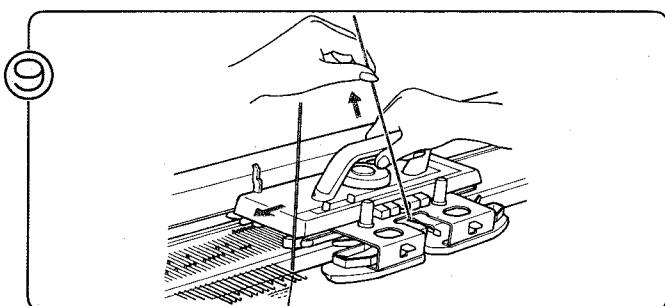

Tricotez chaque rang en amenant le fil de tissage dans le guide-fil de tissage de gauche ou de droite suivant le sens de déplacement du chariot K, en tirant toujours légèrement

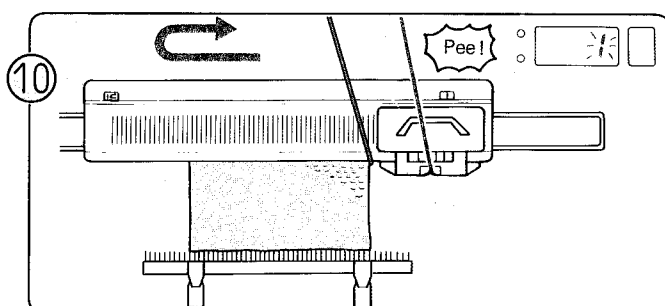

Tricotez le motif jusqu'à ce que vous entendiez un "Peel". Quand cette tonalité retentit, vous êtes occupé à déplacer le chariot de droite à gauche; terminez votre rang et tricotez-

# MOTIF EN DENTELLE FILLE SELECTEUR (SELECTOR) 1

Ce motif se réalise avec un fil épais et un fil très fin.  
Utilisez un fil moyen ou fin comme fil principal et un fil très fin (de même couleur que le fil principal) comme fil contrasté.

TABLEAU DES TENSIONS CONSEILLÉES

FIL PRINCIPAL	FIL CONTRASTE	DISQUE
Fil fin	Fil très fin	4 - 7
Fil moyen	Fil très fin	6 - 9

● L'exemple tricoté correspond au motif N° 397ret.

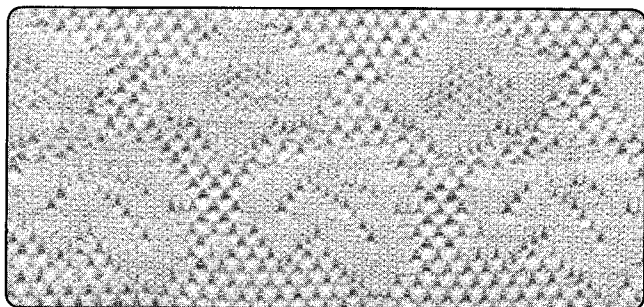

Exemple: Programme Motif

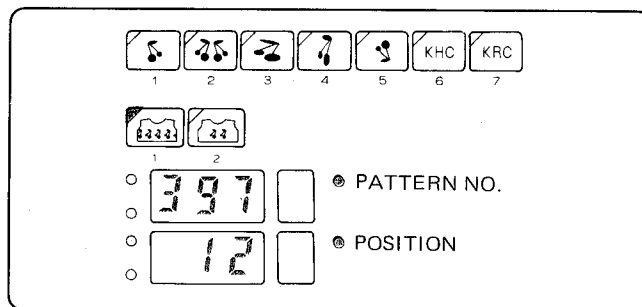

● AVANT DE TRICOTER LE MOTIF

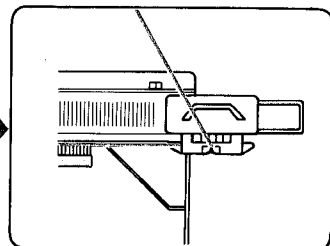
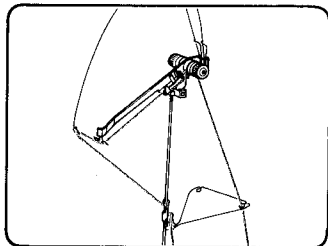

Montage.

Enfilez le fil principal dans l'unité de tension de fil (droite).  
(Voir page 15.)

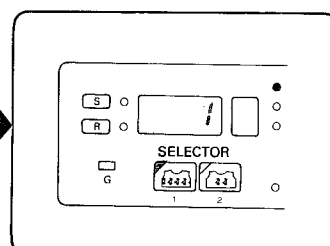
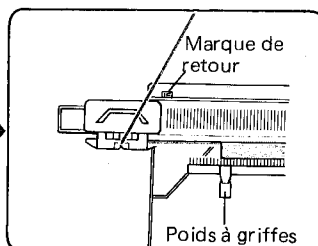

Après avoir tricoté quelques rangs au point jersey, faites glisser le chariot K au-delà de la marque de retour gauche. Suspendez les poids à griffes sur le peigne de montage de manière symétrique.

Programme conforme au programme motif. (Ex.)  
(Voir page 23.)

● TRICOT A MOTIF

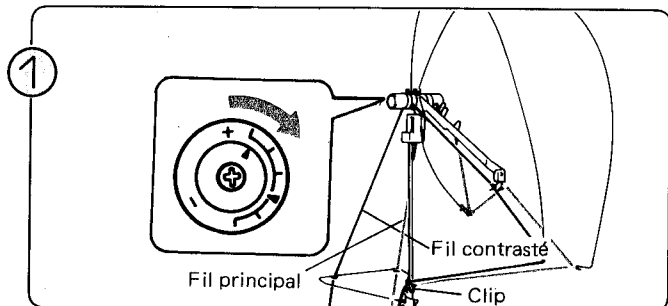

Enfilez le fil contrasté (le plus fin) dans l'unité de tension de fil (gauche). Enfilez le fil principal dans le ressort de tension inférieur.

\* Tournez les boutons de réglage de tension de fil (droite et gauche) vers la droite.

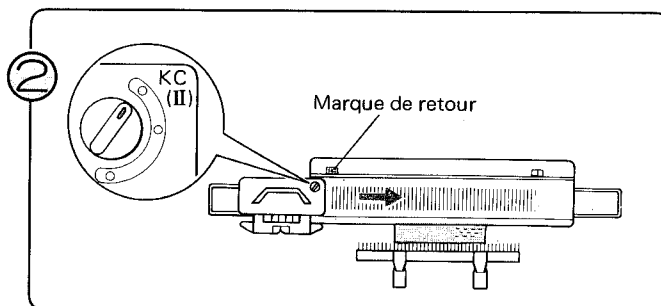

Placez le bouton de changement sur KC (II). Faites glisser le chariot K de gauche à droite par dessus la marque de retour gauche.

\* Vous ne devez faire glisser le chariot K par dessus la marque de retour qu'une seule fois, lorsque vous entamez votre tricot à motif.

# ENROULER DES MAILLES

Méthode spéciale pour motifs de tissage.

★ Tricoter le motif N° 463 en enroulant le fil de tissage autour des aiguilles sélectionnées.

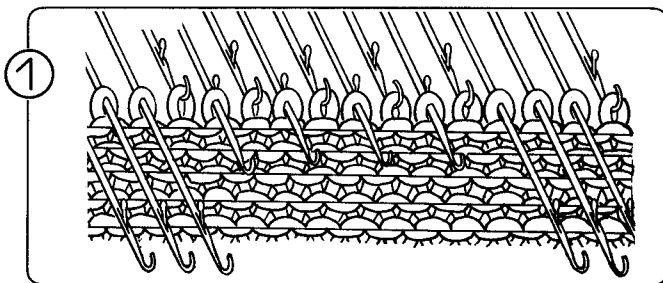
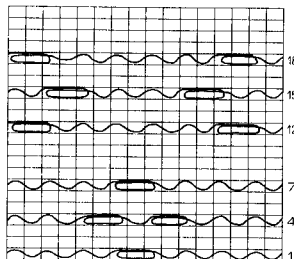
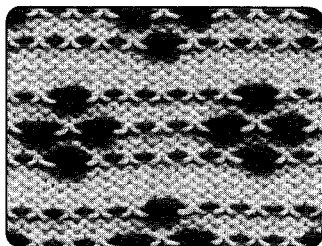

① Lorsque les aiguilles sont sélectionnées, amenez en position E les trois aiguilles sélectionnées consécutives se trouvant en position D.

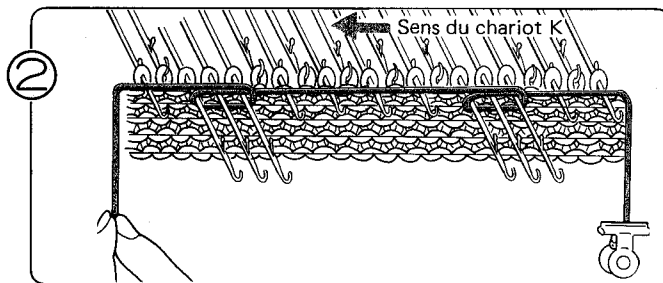

② Enroulez le fil de tissage autour de la tige des aiguilles en position E et faites glisser le chariot K jusqu'à ce que les aiguilles soient à nouveau sélectionnées.

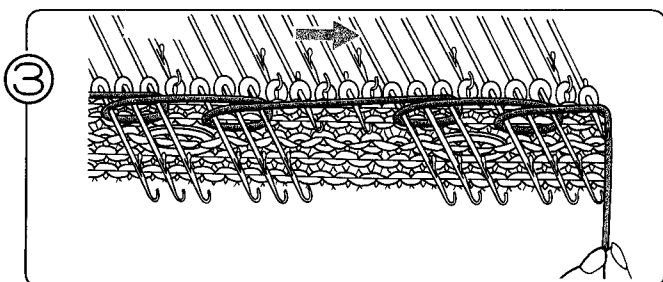

③ Amenez les aiguilles sélectionnées vers l'avant, en position E, et enroulez le fil de tissage autour de la tige des aiguilles.

④

Répétez les opérations ① à ③ .

## SI VOUS DEVEZ TRICOTER QUELQUES RANGS AVEC LE FIL PRINCIPAL UNIQUEMENT, PROCÉDEZ COMME SUIV

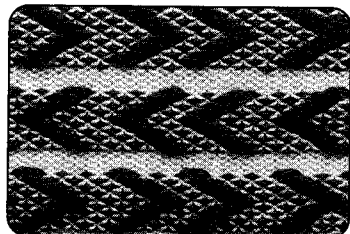

● Ex. motif N° 439

Lorsque le chiffre apparaît à l'écran-mémo, tricotez avec le fil de tissage.

Lorsque le chiffre n'apparaît pas à l'écran-mémo, tricotez sans le fil de tissage.

- Si vous répétez le motif : Répétez les opérations ⑨ et ⑩ .
- Si vous terminez le motif ...

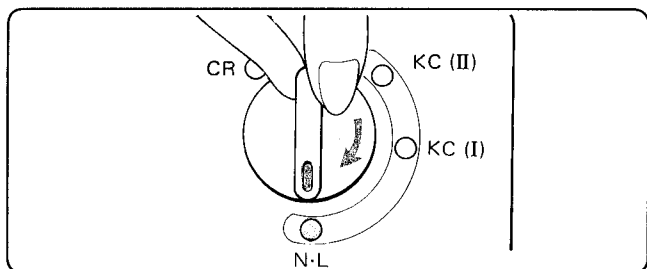

Placez le bouton de changement sur N.L. Les boutons de came se dégagent automatiquement.

Pendant que vous tricotez le motif, vous devez faire passer le chariot K par le centre de la machine (Aiguille 1 – vert) à chaque rang.

## SAISIR DES MAILLES

- ★ Tricotage des motifs N° 408, 409, 410, 411 et 412 du Guide des Motifs en saisissant le fil contrasté. L'exemple montre comment tricoter le motif N° 411 du Guide.

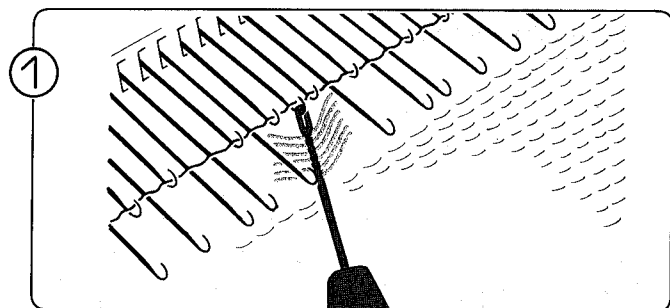
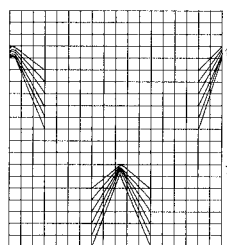
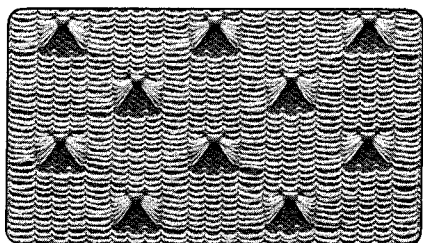

Lorsque le numéro du rang indiqué à droite du schéma du Guide s'affiche à l'écran, saisissez les brins de fil contrasté qui se croisent à l'avant du tricot et placez-les sur l'aiguille. (Voir illustration.)

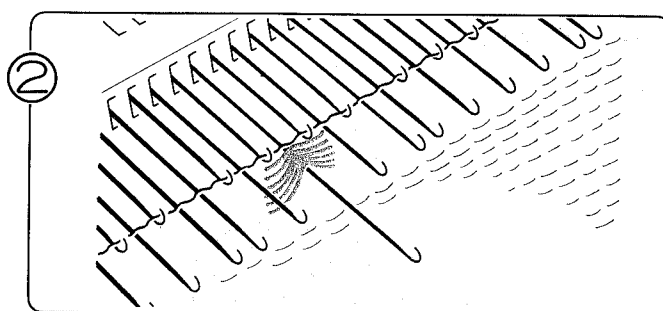

Amenez les aiguilles portant les fils vers l'avant, en position E, et continuez à tricoter.

## SELECTEUR (SELECTOR) 2

- L'exemple tricoté comporte un motif à décor unique; motif N° 421.

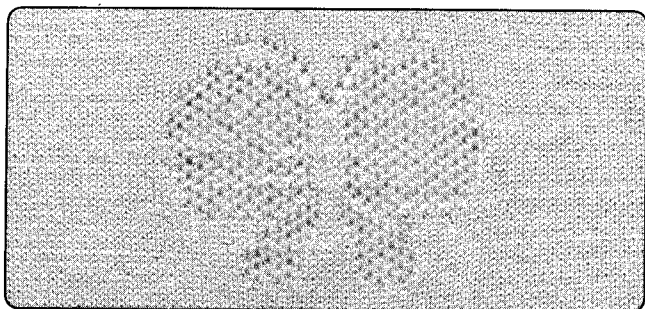

Exemple: Programme Motif

Selector panel controls for the knitting machine:

- Buttons 1-5: Pattern selection icons.
- Buttons 6-7: KHC and KRC (Carriage Release) buttons.
- Selector display: Shows pattern number 421 and quantity 1.
- Pattern No. control: 421
- Quantity control: 1
- Position control: 1
- Quantity control: 1

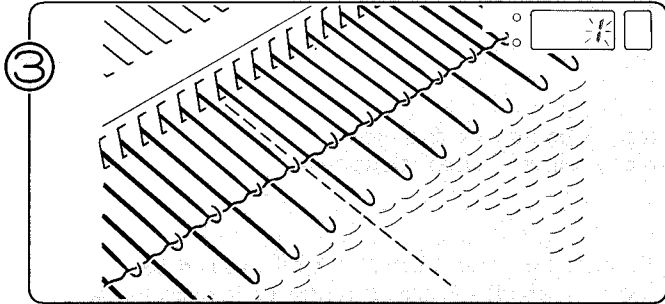

③ Les aiguilles sont sélectionnées. Le chiffre 1 clignote à l'écran; il vous indique de tricoter le premier rang du motif.

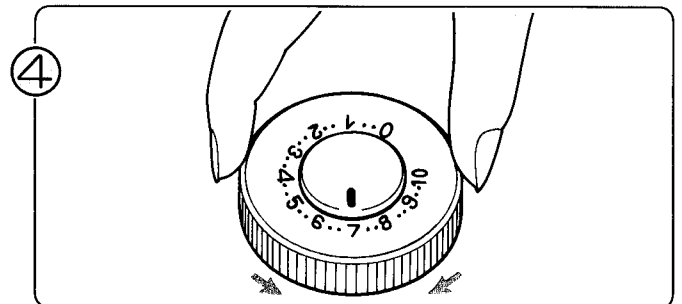

④ Réglez le disque de tension suivant les indications reprises dans le tableau des tensions conseillées, page 95.

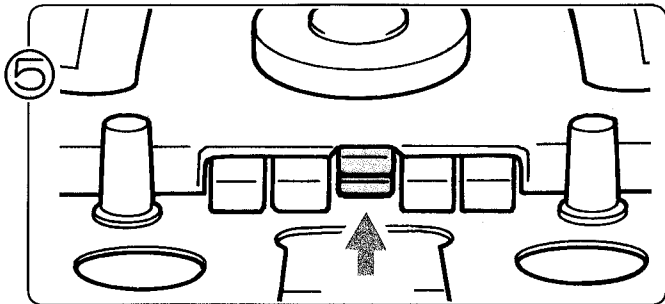

⑤ Enfoncez les boutons L (supérieur et inférieur) simultanément.

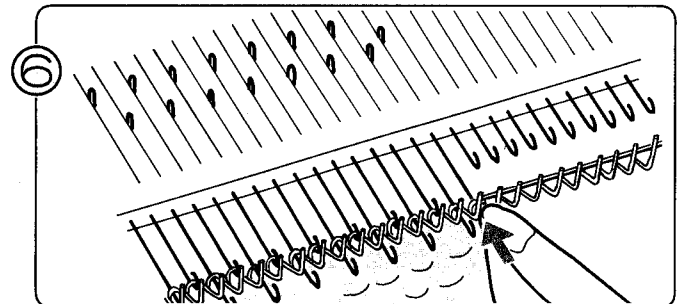

⑥ Si l'aiguille de l'extrémité est en position D, remenez-la en position B.

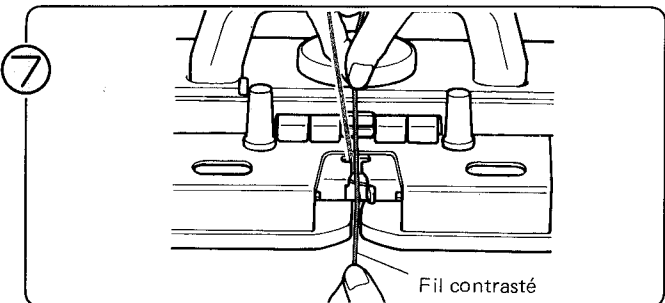

⑦ Enflez le fil contrasté dans le distributeur de fil (B) sans ouvrir le levier de distributeur.

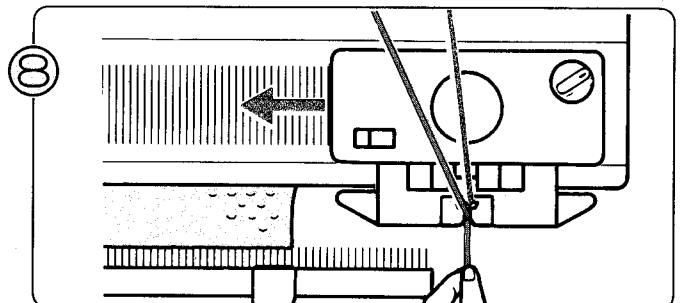

⑧ Faites glisser le chariot K tout en tenant l'extrémité du fil de la main gauche.

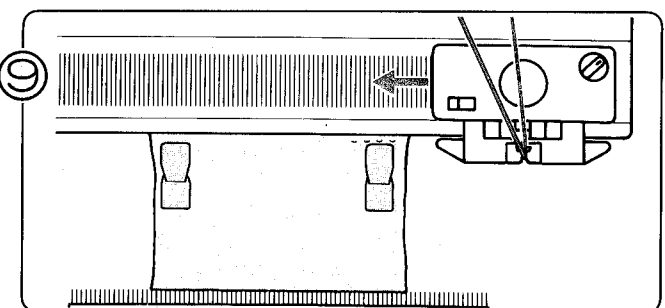

⑨ Continuez à tricoter. Ramenez l'aiguille de l'extrémité du fil de la main gauche.

\* Glissez doucement le chariot K.

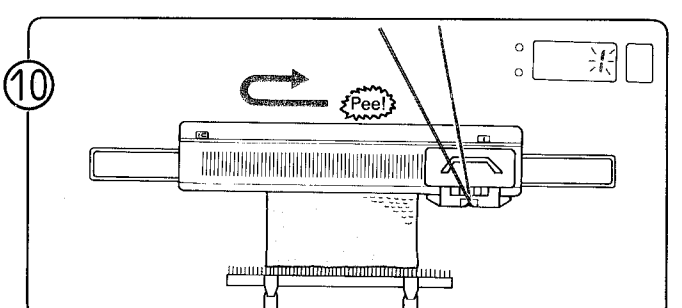

⑩ Tricotez le motif jusqu'à ce que vous entendiez un "Peel". Quand cette tonalité retentit vous êtes occupé à déplacer le chariot de droite à gauche; terminez votre rang et tricotez-

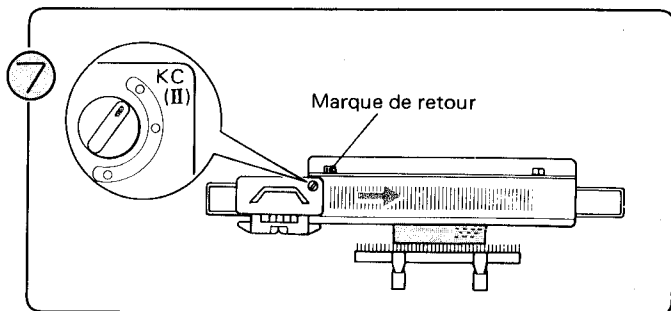

Placez le bouton de changement sur KC (II).  
Faites glisser le chariot K de gauche à droite par dessus la marque de retour qu'une seule fois, lorsque vous entamez votre tricot à motif.

\*Vous ne devez faire glisser le chariot K par dessus la marque de retour qu'une seule fois, lorsque vous entamez votre tricot à motif.

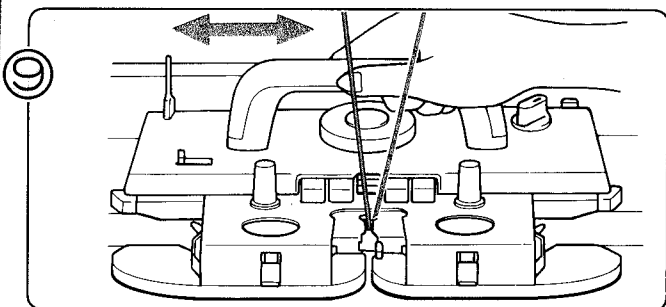

Faites glisser le chariot K dans les deux sens. Vous tricotez le motif en dentelle filée. Le chiffre à l'écran indique le numéro de rang à tricoter.

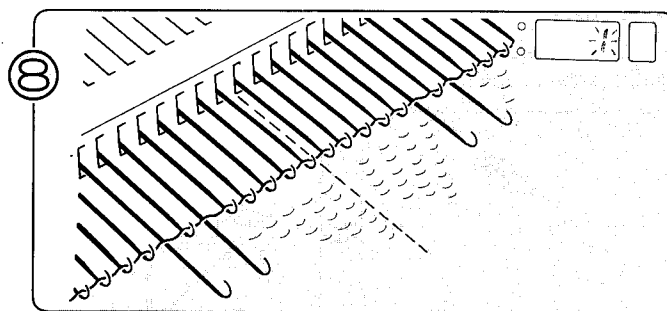

Les aiguilles sont sélectionnées. Le chiffre 1 clignote à l'écran; il vous indique de tricoter le premier rang du motif.

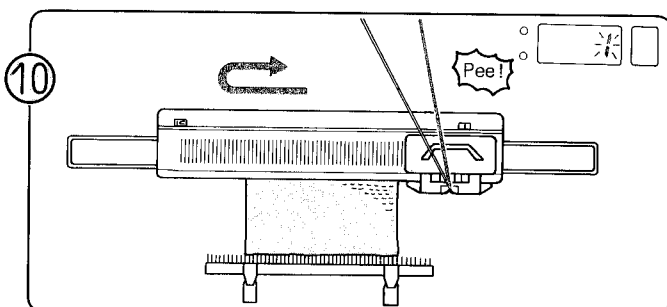

Tricotez le motif jusqu'à ce que vous entendez un "Pee!".  
Quand cette tonalité retentit, vous êtes occupé à déplacer le chariot de droite à gauche; terminez votre rang et tricotez-en un de plus.

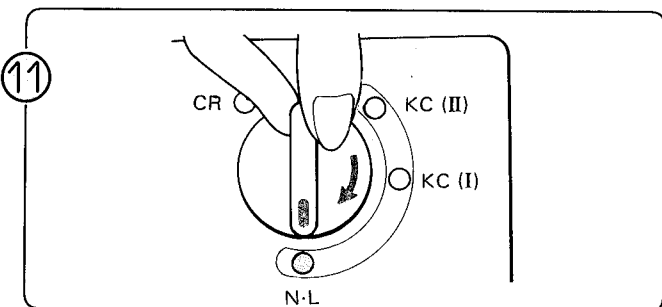

Placez le bouton de changement sur N-L.  
Les boutons de came se dégagent automatiquement.

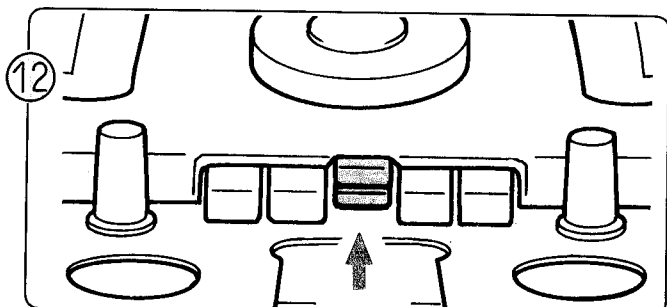

Enfoncez simultanément les boutons supérieur et inférieur et ramenez les aiguilles sélectionnées en position B. Continuez à tricoter jusqu'à ce que vous vouliez terminer.

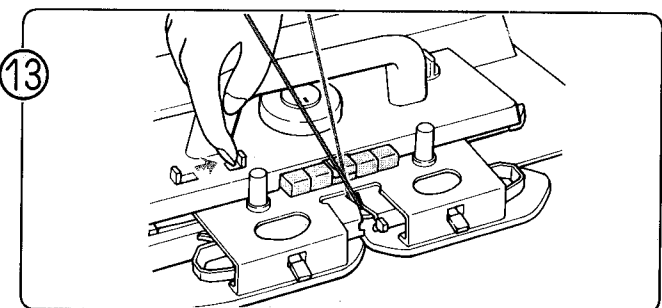

Poussez le levier de dégagement de bouton de came vers la droite. Les boutons de came sont dégagés.

Pendant que vous tricotez le motif, vous devez faire passer le chariot K par le centre de la machine (Aiguille 1 - vert) à chaque rang.



## ● AVANT DE TRICOTER LE MOTIF

Le fil contrasté est tricoté avec le fil principal sur l'ensemble du tricot en dentelle fillée. Aussi, même si vous tricotez au point jersey, vous tricotez toujours avec les deux fils: le fil principal et le fil contrasté.

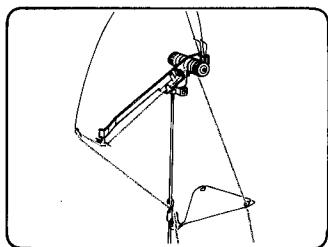

Enfilez le fil principal dans l'unité de tension de fil (droite).  
(Voir page 15.)

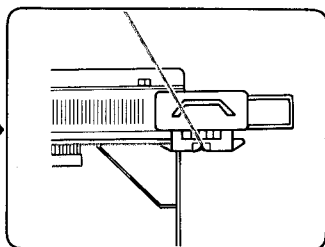

Montage.

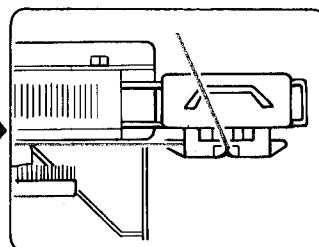

Après avoir tricoté quelques rangs au point jersey. Suspendez les poids à griffes sur le peigne de montage de manière symétrique.

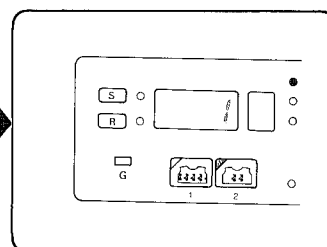

Programme conforme au programme motif. (Ex.)  
(Voir page 30.)

## ● TRICOT A MOTIF

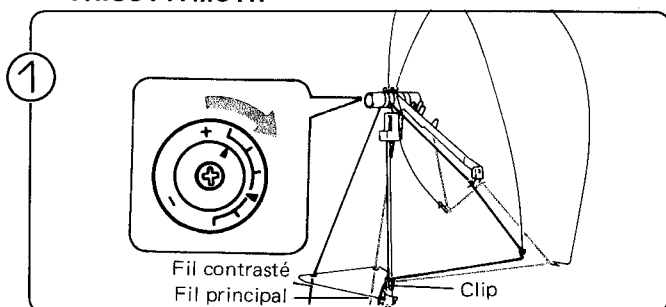

Enfilez le fil contrasté (le plus fin) dans l'unité de tension du fil (gauche). Enfilez le fil principal dans le ressort de tension inférieur.

\* Tournez les boutons de réglage de tension de fil (droite et gauche) vers la droite.

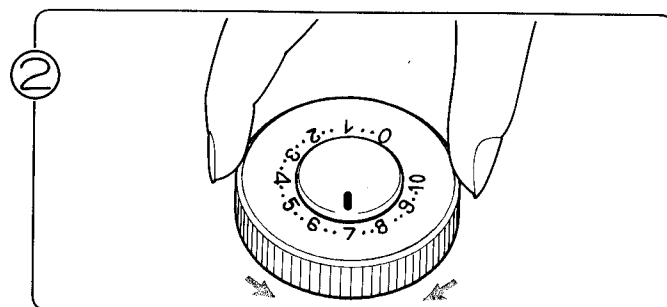

Réglez le disque de tension suivant les indications reprises dans le tableau des tensions conseillées. (Voir page 95.)

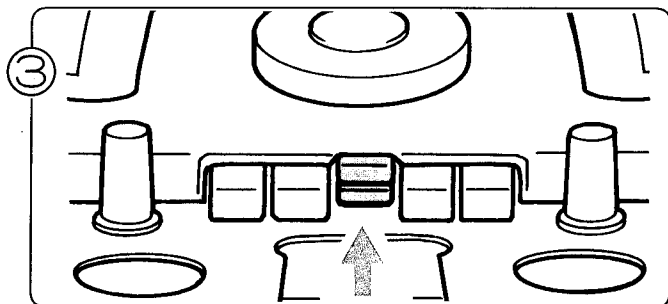

Enfoncez simultanément les boutons L (supérieur et inférieur).

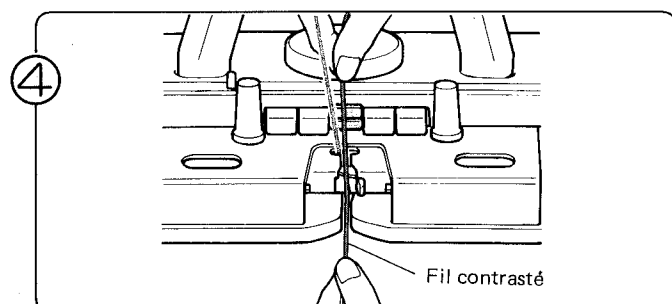

Erfilez le fil contrasté dans le distributeur de fil (B) sans ouvrir le levier de distributeur.

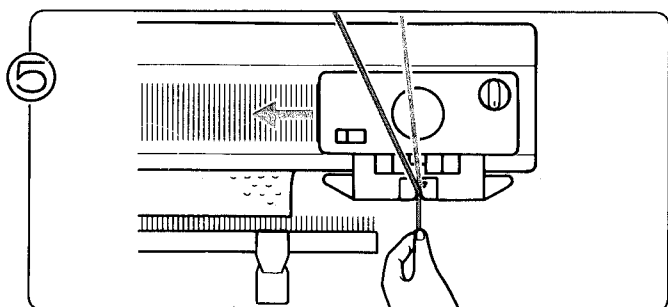

Faites glisser le chariot K en tenant l'extrémité du fil de la main gauche.

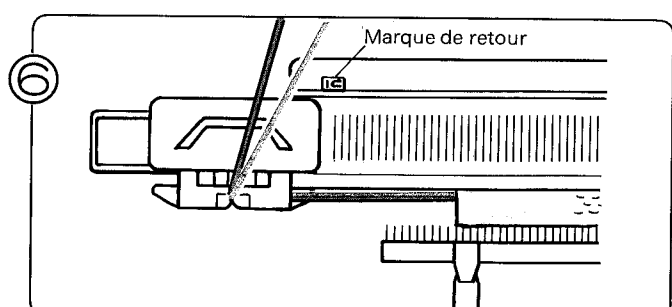

Tricotez jusqu'à ce que vous commenciez le motif en dentelle fillée. Placez le chariot K au-delà de la marque de retour gauche.

• TRICOT A MOTIF

Utilisez le chariot L correctement, selon les indications à l'écran-mémo lorsque vous tricotez un motif en dentelle ou en dentelle fermée.

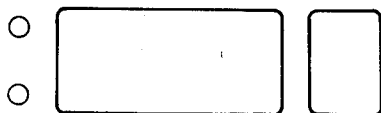

Si aucune indication n'est affichée:  
Faites glisser le chariot L dans les deux sens jusqu'à ce que l'écran-mémo affiche une indication.



Si un chiffre apparaît:  
Après avoir tricoté le nombre de rangs indiqués à l'aide du chariot K, faites glisser le chariot L de gauche à droite.

Ecran memo

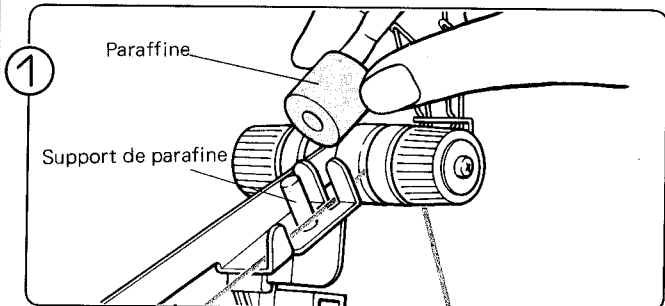

Retirez la paraffine de la boîte qui la contient et déposez-la sur son support.

\* N'utilisez la paraffine que lorsque vous tricotez des motifs en dentelle ou en dentelle fermée.

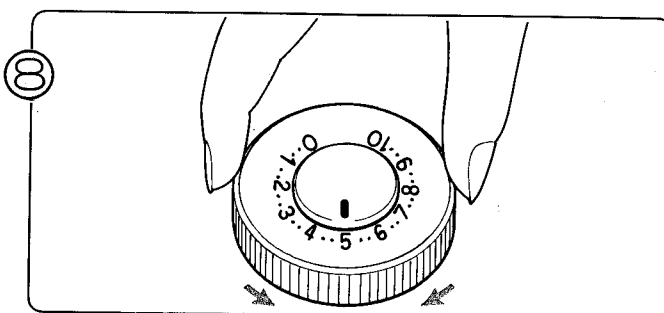

Réglez le disque de tension suivant l'épaisseur du fil. (Reportez-vous aux indications du tableau de tensions conseillées.)

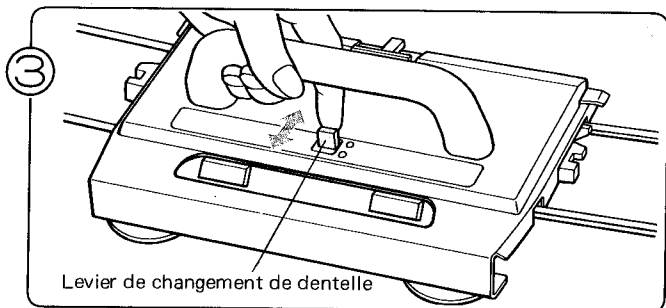

Placez le levier de changement de dentelle sur N ou sur F suivant le type de motif à tricoter.

N – motif end dentelle (dite également dentelle normale)

F – motif en dentelle fermée

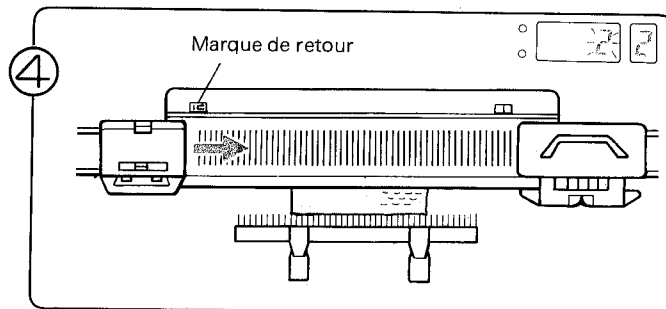

Vous ne devez faire glisser le chariot L par dessus la marque de retour qu'une seule fois, lorsque vous entamez le tricot à motif.

\* Ne déplacez le chariot L qu'une seule fois au-delà de la marque de retour lorsque vous entamez votre tricot à motif.

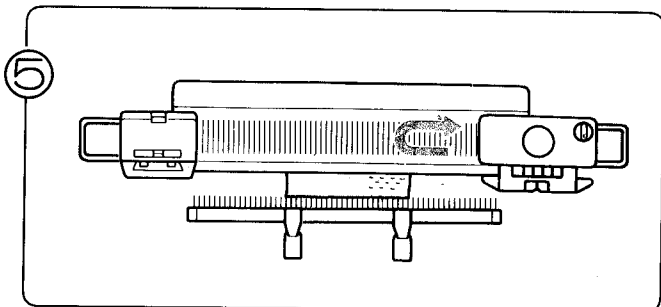

Tricotez deux rangs avec le chariot K.

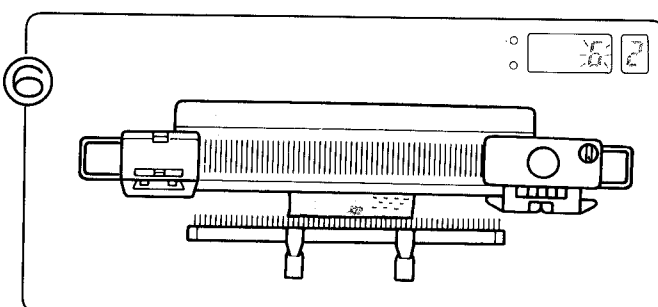

Faites fonctionner le chariot L autant de fois que nécessaire, jusqu'à ce qu'un chiffre apparaisse à l'écran-mémo.

Faites glisser le chariot K et le chariot L correctement sui-

# MOTIF EN DENTELLE; MOTIF EN DENTELLE FERMEE

## SELECTEUR (SELECTOR) 1

### ● MOTIF DENTELLE

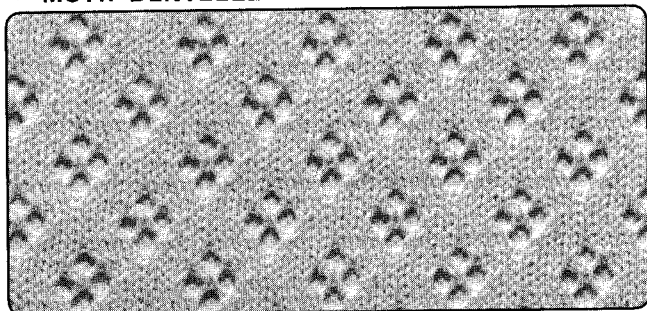

L'exemple tricoté correspond au numéro 106.

### ● Exemple: Programme Motif

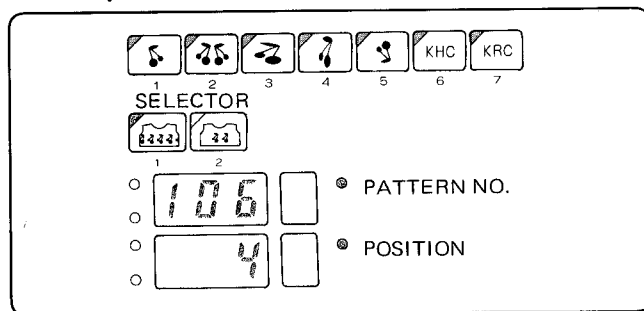

### MOTIF DENTELLE FERMEE

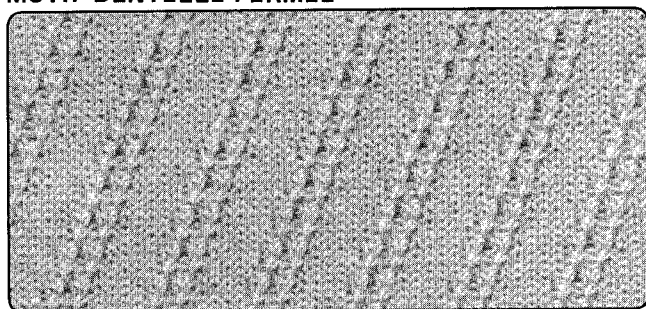

L'exemple tricoté correspond au numéro 198.

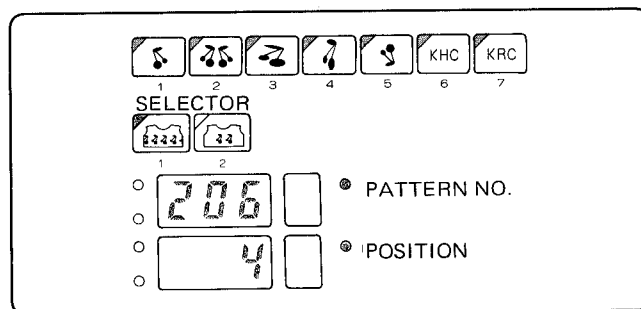

**Pour les motifs en dentelle et en dentelle fermée, vous devez utiliser le chariot L.**

Les méthodes de tricotage en dentelle et dentelle fermée sont identiques, à l'exception du réglage du levier de changement de dentelle.

Chariot L

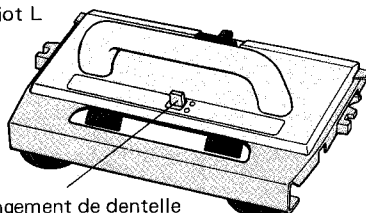

Levier de changement de dentelle

### TABLEAU DE TENSIONS CONSEILLEES

Fil très fin	4 - 5
Fil fin	4 - 5
Fil moyen	5 - 6

### ● COMMENT FIXER LE CHARIOT L

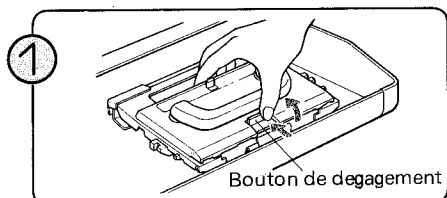

Retirez le chariot L en poussant sur le bouton de dégagement.

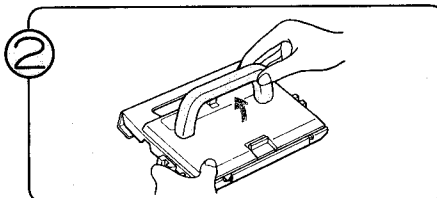

Mettez la poignée du chariot L en position verticale.

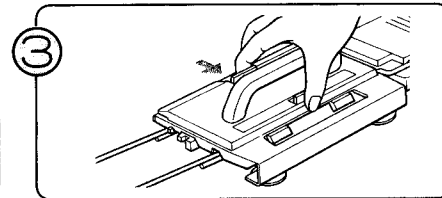

Enfoncez le bouton de dégagement et posez le chariot L de manière stable sur la partie gauche du rail d'extension.

### ● AVANT DE TRICOTER LE MOTIF

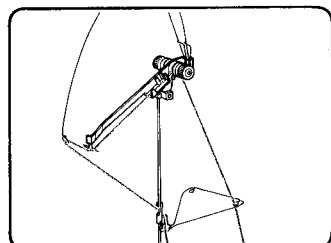

Enfilez le fil principal dans l'unité de tension du fil (droite). (Voir page 15.)

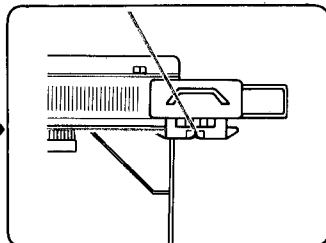

Montage.

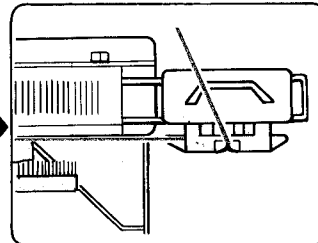

Après avoir tricoté quelques rangs au point jersey, faites glisser le chariot K sur la droite du rail d'extension.

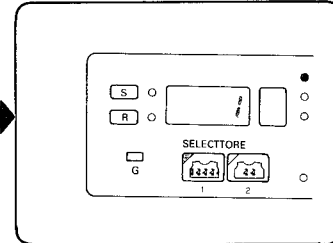

Programme conforme au programme motif. (Ex.) (Voir page 23.)

# MELANGE DE DENTELLE ET DE DENTELLE FERMEE

- L'exemple tricoté correspond au morif N° 222.

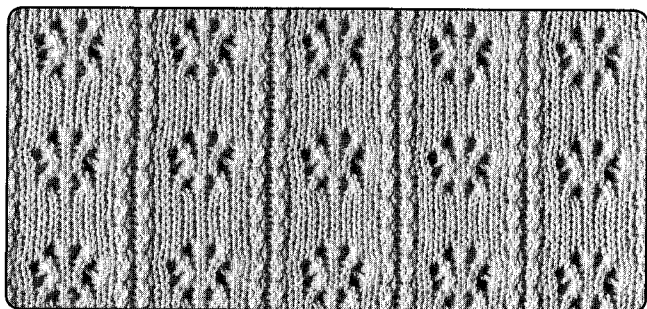



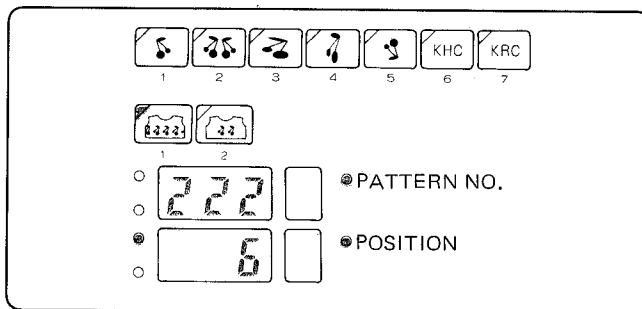



## Exemple: Programme Motif



## • TRICOT A MOTIF

Utilisez le chariot K et le chariot L correctement, suivant les indications apparaissant à l'écran-mémo lorsque vous tricotez un motif mixte en dentelle et dentelle fermée.

-   Placez le levier de dentelle en position N et faites glisser le chariot L jusqu'à ce que l'indication à l'écran-mémo change.
-   Placez le levier de dentelle en position F et faites glisser le chariot L jusqu'à ce que l'indication à l'écran-mémo change.
-   Lorsqu'un chiffre apparaît: Après avoir tricoté le nombre de rangs indiqués à l'aide du chariot K, faites glisser le chariot L de gauche à droite.

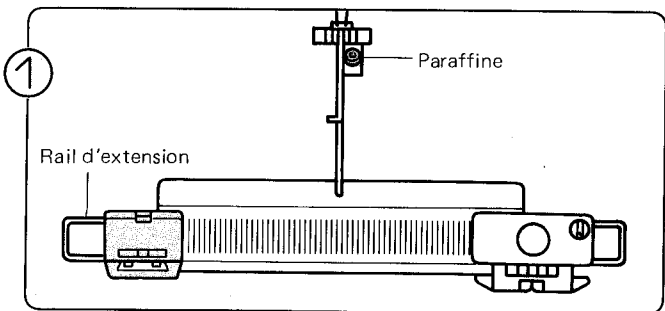

Placez le chariot L en vous référant à la procédure décrite en page 100 et suivez les opérations ① - ② en page 101.

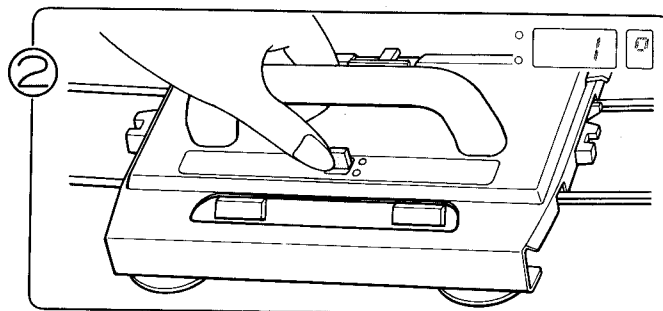

Placez le levier de dentelle sur N suivant l'indication de l'écran-mémo "  ".

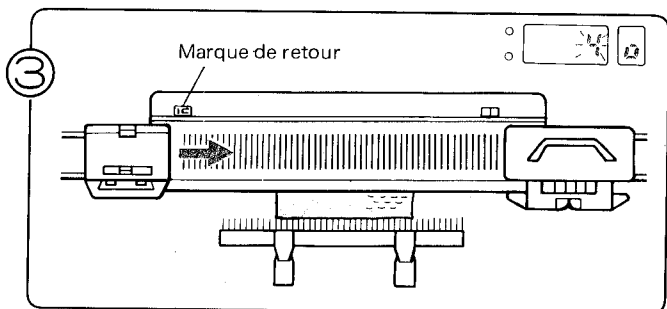

Faites glisser le chariot L par dessus la marque de retour gauche, vers la droite, puis déplacez-le vers l'avant et vers l'arrière sur le tricot, jusqu'à ce qu'un chiffre s'affiche à l'écran-mémo.

\* Vous ne devez faire glisser le chariot L par dessus la marque de retour qu'une seule fois lorsque vous entamez le

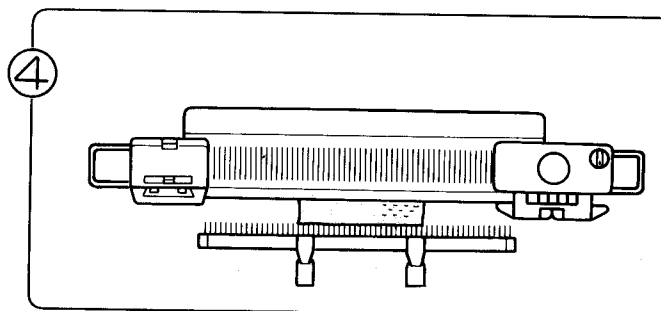

Faites glisser le chariot K et le chariot L correctement, suivant les indications à l'écran-mémo.



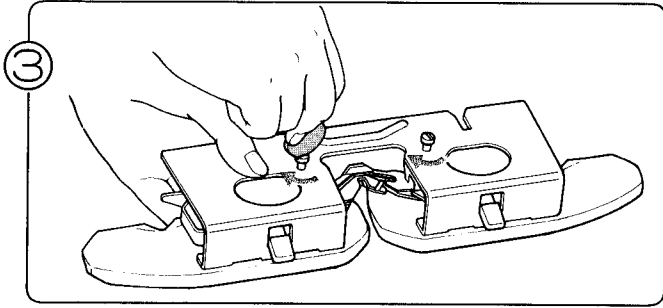

3 Serrez les deux vis.

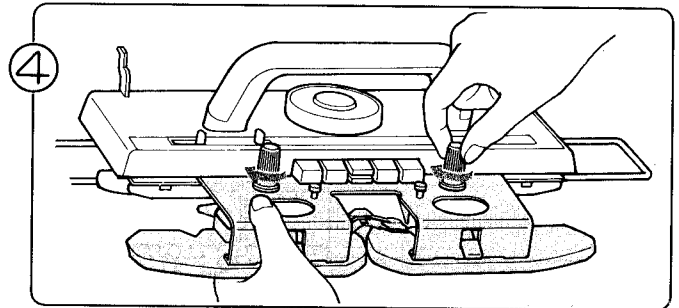

4 Après avoir changé de distributeur de fil, refixez l'avant-chariot au chariot K.

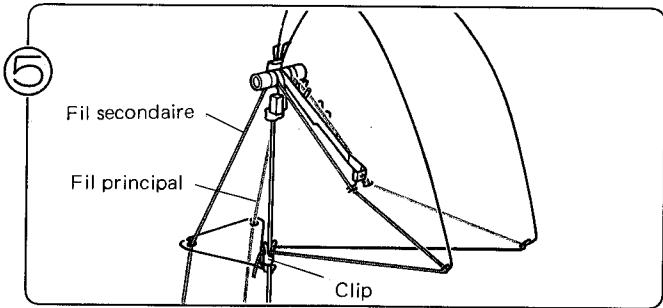

5 Enfilez les fils comme indiqué sur le schéma.

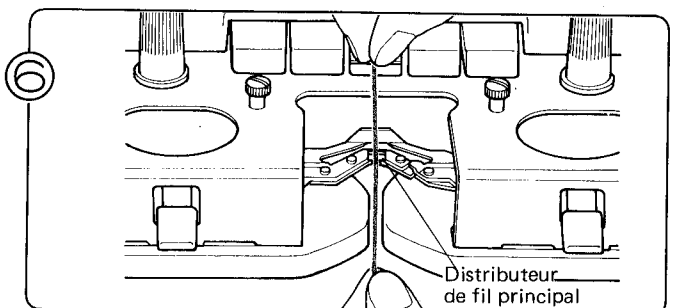

6 Enfilez le fil principal dans le distributeur de fil principal.

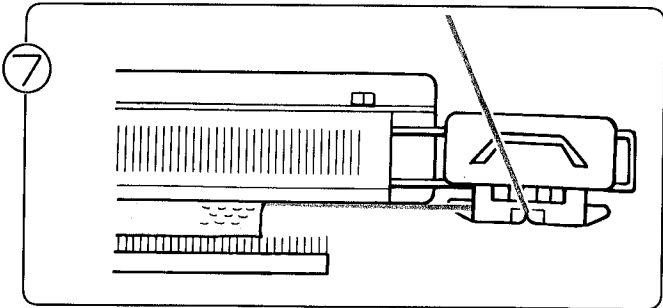

7 Tricotez quelques rangs au point jersey, puis placez le chariot K à droite de la machine.

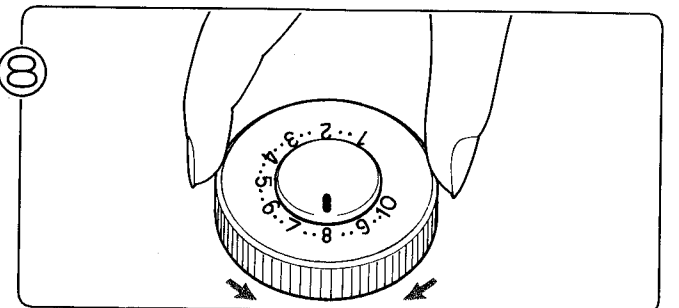

8 Réglez le disque de tension en fonction de l'épaisseur du fil.

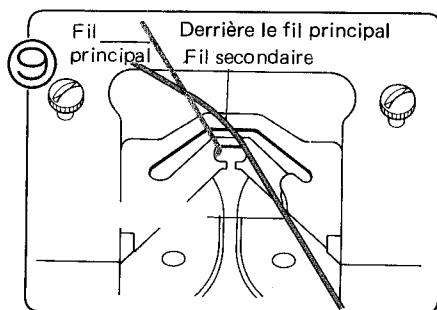

9 Faites coulisser le fil secondaire derrière le fil principal.

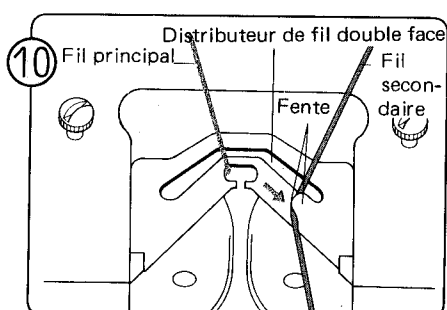

10 Enfilez le fil secondaire dans le distributeur de fil double face.

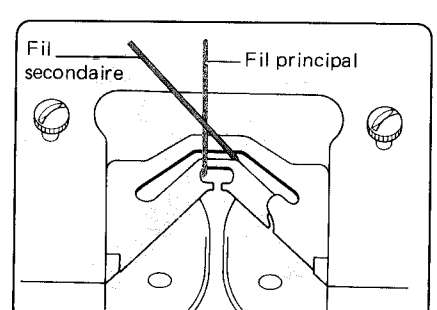

11 Veillez à ce que les deux fils ne se croisent pas.

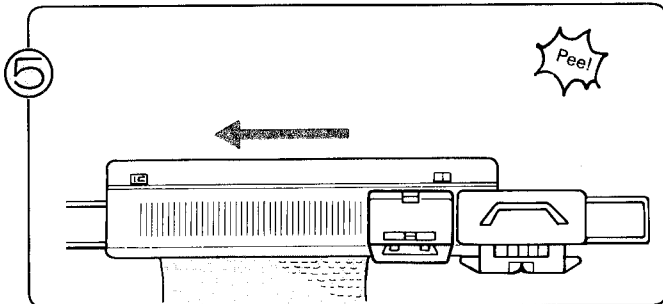

Lorsque vous entendez la tonalité "Peel!", cela signifie que vous arrivez au dernier rang du motif. Vous êtes alors occupé à déplacer le chariot L. Terminez votre rang.

- Si vous répétez le motif : Répétez les opérations ④ et ⑤ .
- Si vous terminez le motif ...

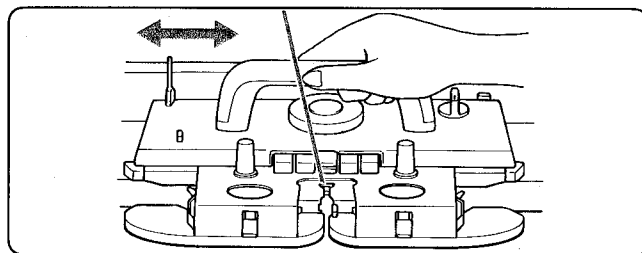

Tricotez au point jersey le nombre de rangs voulus.

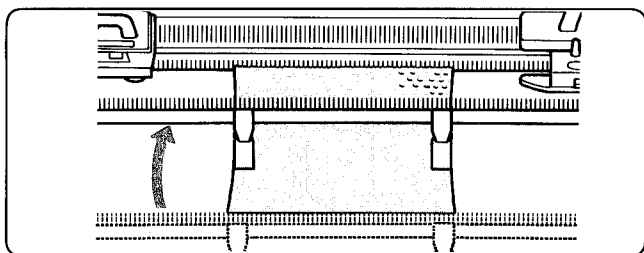

Réajustez les poids à griffes tous les 20 rangs environ.

- \* Si le tricot ne glisse pas bien, tirez-le de la main vers le bas pendant que vous tricotez.

Lorsque vous tricotez le motif, vous devez faire passer le chariot L par le centre de la machine à chaque rang (Aiguille 1 – vert).

## MOTIF DOUBLE FACE

Le distributeur de fil double face vous permet d'utiliser deux fils pour tricoter un modèle réversible présentant deux couleurs différentes à l'endroit et à l'envers. Le fil principal apparaît sur l'endroit du vêtement, tandis que le fil secondaire apparaît sur l'envers du vêtement.

Le réglage du chariot K est identique à celui du point jersey. Préparez deux fils (fil fin ou très fin).

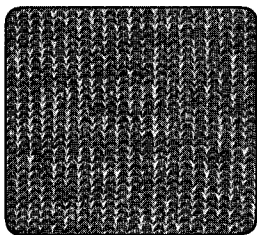

Endroit

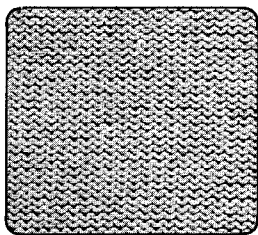

ENVERS

### TABLEAU DES TENSIONS CONSEILLÉES

Fil	Disque de tension
Très fin et très fin	4-5
Fin et très fin	6-7
Fin et fin	5-9

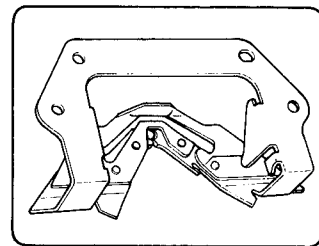

Distributeur de fil double face

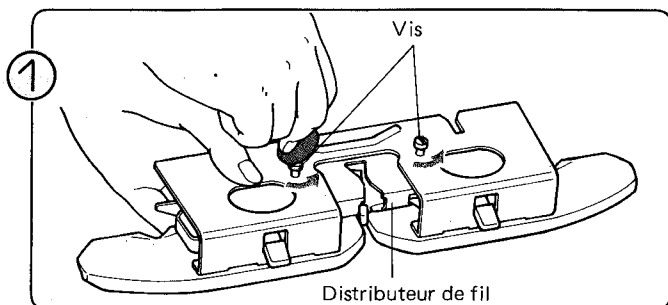

Dévissez les vis et retirez le distributeur de fil de l'avant

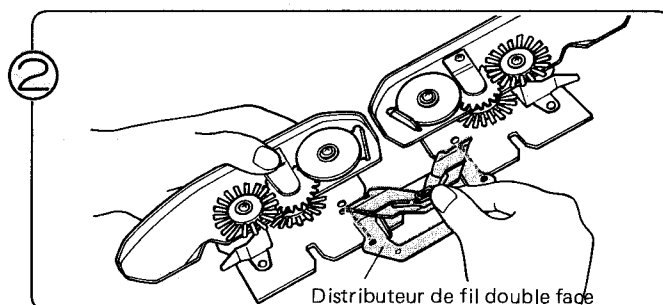

Retirez le distributeur de fil double face de la boîte d'accès

# TUCK DOUBLE FACE

Vous pouvez tricoter ce motif suivant la procédure du motif à mailles ramassées, mais avec le distributeur de fil double face.

L'exemple tricoté correspond au numéro 321.

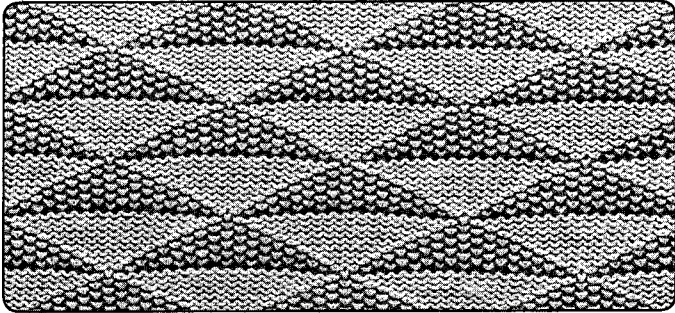

Exemple: Programme Motif

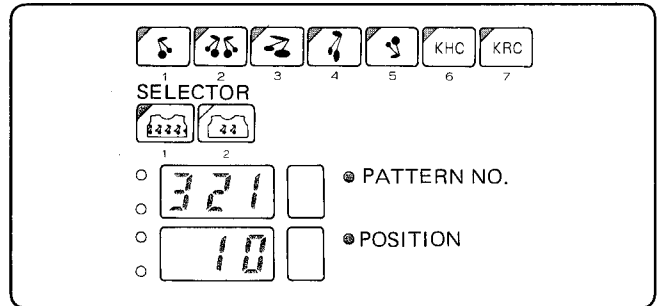

## • TRICOT A MOTIF

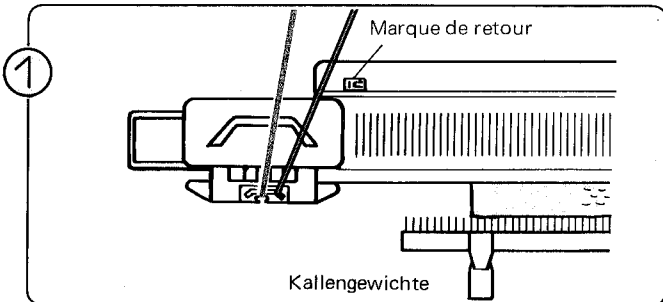

Après avoir tricoté quelques rangs en motif double face, placez le chariot K au-delà de la marque de retour de gauche.

Suspendez les poids à griffes sur le peigne de montage, de manière symétrique. (Voir page 104.)

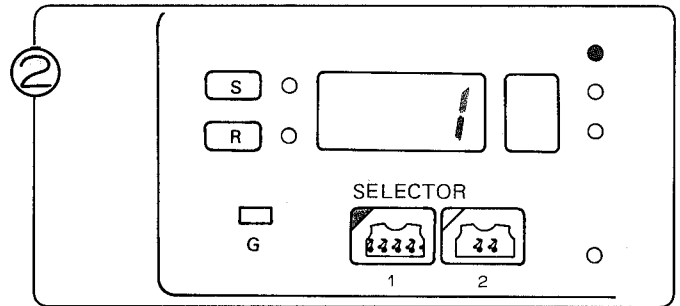

Programmez suivant le programme motif. (Voir page 22.)

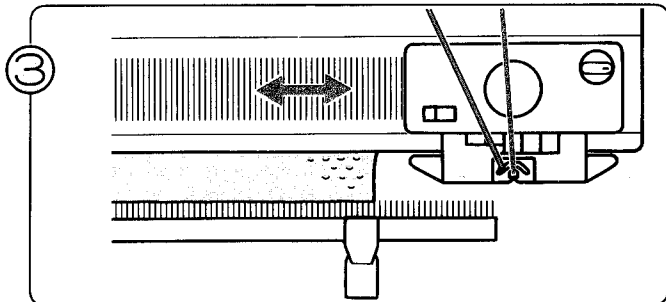

Tricotez le motif en suivant la même procédure que pour le motif à mailles ramassées. (Voir page 83.)

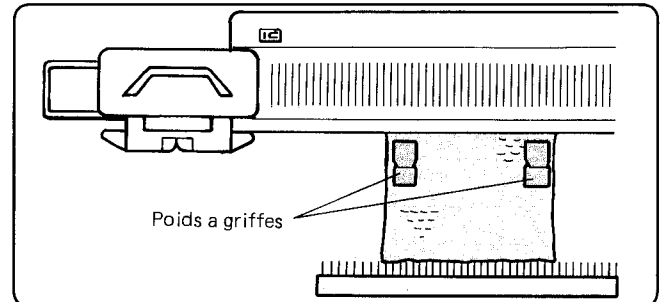

\* Réajustez les poids à griffes tous les 20 rangs environ.



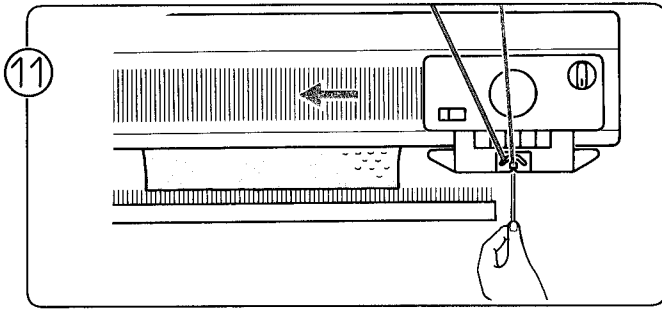

Faites glisser le chariot K en tenant l'extrémité du fil secondaire de la main gauche. Dès que les aiguilles ont saisi le fil secondaire, vous pouvez en lâcher l'extrémité.

## CHANGER DE FIL PRINCIPAL ET DE FIL SECONDAIRE

La procédure est identique à celle décrite pour le motif double face (page 104), à l'exception de l'opération de changement de fil.

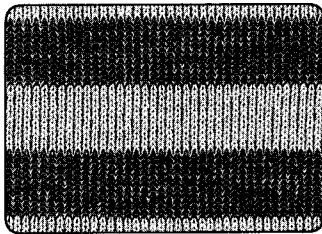

(Endroit)

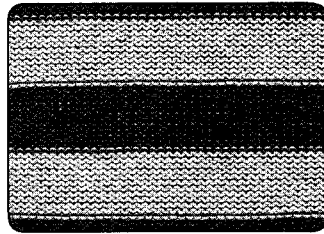

(Envers)

\* Réglez le disque de tension du fil en vous reportant aux indications du tableau des tensions conseillées. (page 105)

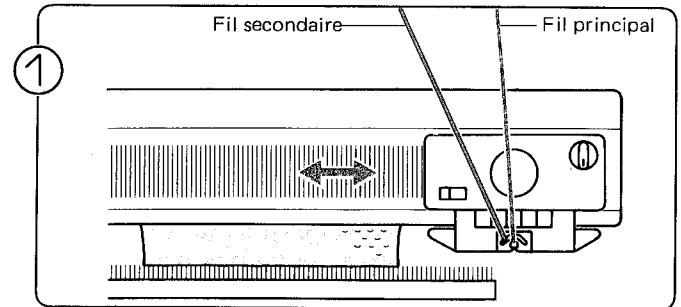

Suivez les opérations décrites pour le motif double face et continuez à tricoter jusqu'à ce que vous deviez changer de fil.

② Lorsque vous devez changer de fil, procédez comme suit:

Lorsque le chariot K est à gauche du tricot:

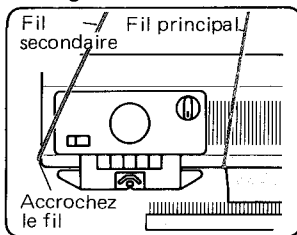

Lorsque le chariot K est à droite du tricot:

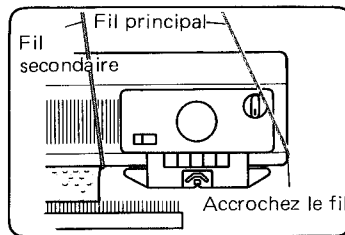

1. Retirez le fil du guide-fil principal.
2. Retirez le fil du distributeur de fil double face.
  - \* Accrochez le fil à l'unité de tension (à droite) sur le côté droit de la machine.
  - \* Accrochez le fil à l'unité de tension (à gauche) sur le côté gauche de la machine.

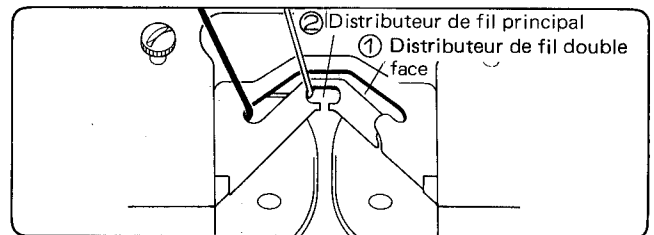

1. Enfillez le fil dans le distributeur de fil double face.
2. Enfillez le fil dans le distributeur de fil principal.

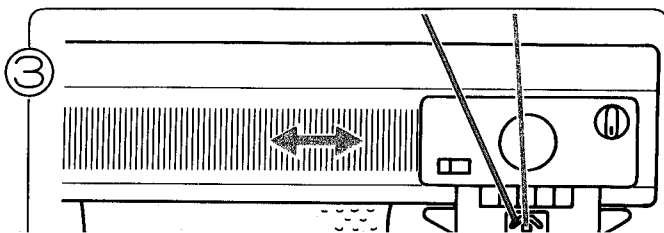

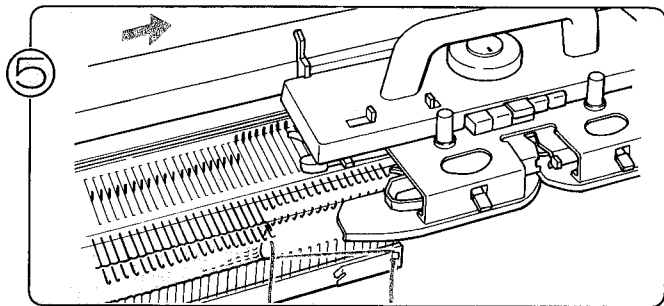

5 Faites glisser le chariot K sans tricoter, pour aligner les aiguilles en position D. Veillez à ce que tous les clapets d'aiguilles soient ouverts. Revenez en arrière de deux rangs sur le compte-rangs et le guide-patron.

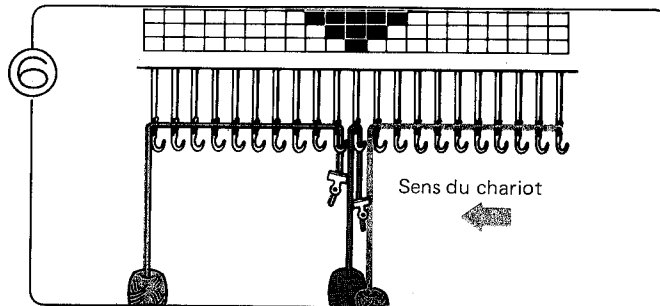

6 A partir du côté le plus proche du chariot, déposez les fils dans les crochets ouverts des aiguilles, comme indiqué.

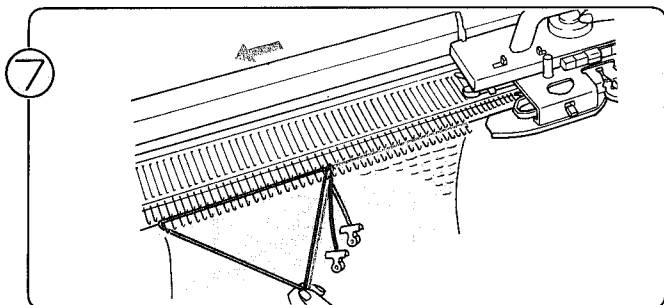

7 Déplacez lentement le chariot K et tirez en même temps doucement le fil vers le bas, à l'aide de votre main gauche, pour retendre l'ensemble.

\* Veillez à ce que les clapets d'aiguilles soient ouverts. S'ils sont fermés, la maille sera lâchée.

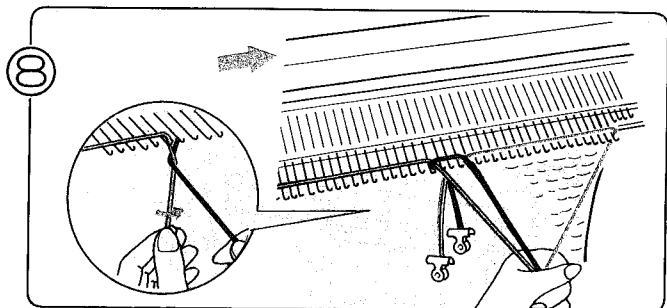
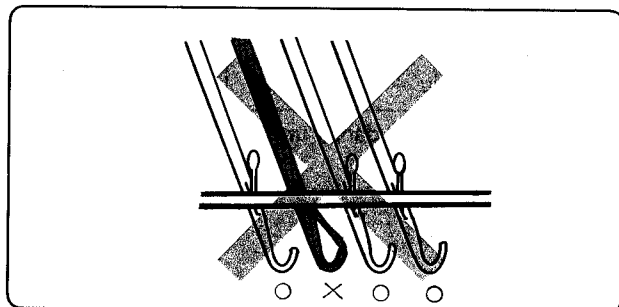

8 Travaillant dans la direction opposée, déposez les fils sur les crochets ouverts des aiguilles. Pour éviter la formation d'un trou à l'endroit où les fils se rejoignent, croisez-les l'un sur l'autre, comme indiqué. Faites glisser ensuite le chariot K sur les aiguilles et tricotez le 2ème rang. Répétez ces opérations suivant les instructions du motif.

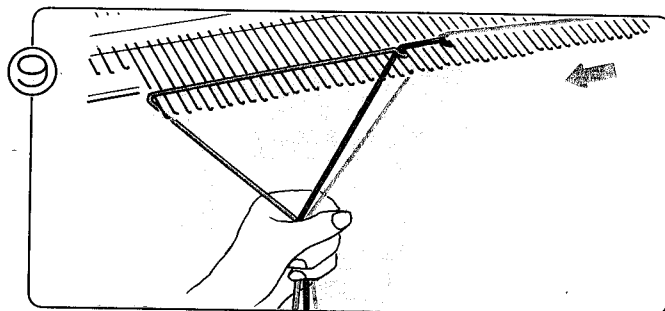

9 Tricotez le troisième rang en déposant les fils comme indiqué.

10

Répétez les opérations 8 - 9 .

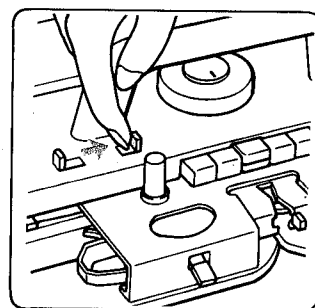
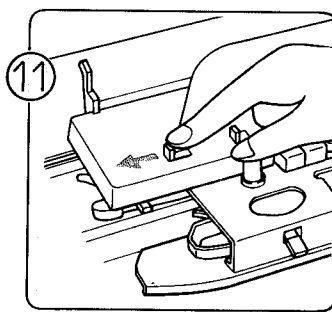

Lorsque vous avez terminé le motif, remplacez le levier de maintien de...

# TRICOT INTARSIA

Si vous tricotez en Intarsia, vous n'aurez plus de longs fils pendant derrière votre ouvrage, et vous pourrez tricoter plusieurs couleurs sur un même rang.

Préparez suffisamment de pelotes de laine distinctes suivant les changements prévus par le motif et posez-les sur le sol, près de vos pieds. Dessinez le motif à tricoter.

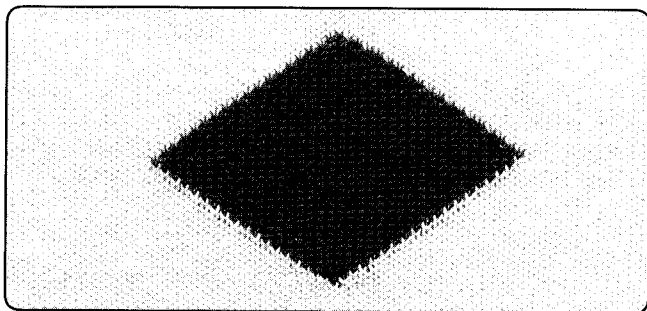

Lorsque vous tricotez en Intarsia, la tension peut varier de 1; elle peut également varier suivant la manière plus ou moins ferme dont vous tenez le fil. Tenez-en compte lorsque vous tricotez votre échantillon.

## • AVANT DE TRICOTER LE MOTIF

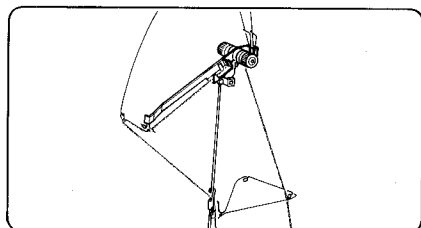

Enfilez le fil principal dans l'unité de tension du fil (droite).  
(Voir page 15.)

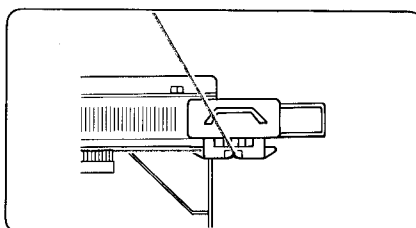

Montage.

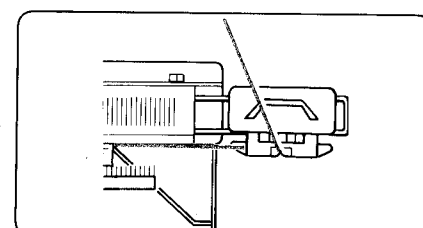

Tricotez au point jersey jusqu'à ce que vous désiriez commencer en Intarsia.

## • TRICOT A MOTIF

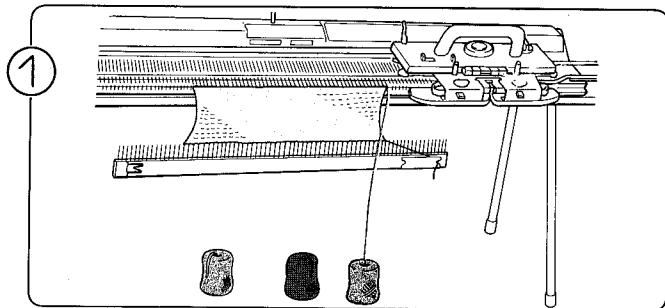

Retirez le fil du distributeur et de l'unité de tension.  
Préparez d'autres pelotes de laine.

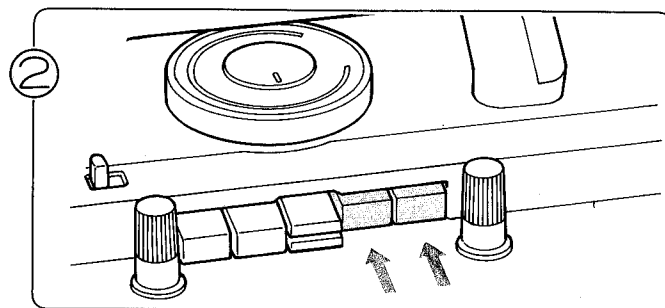

Enfoncez simultanément les deux boutons Part.

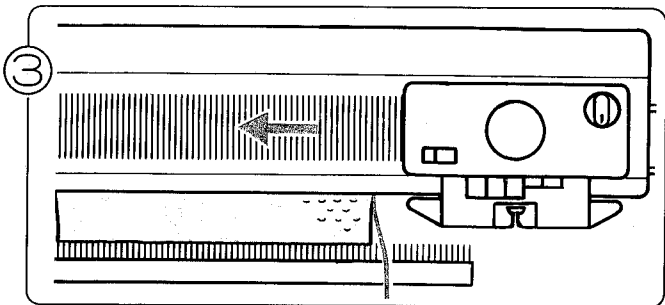

Faites glisser le chariot K pour tricoter un rrang.

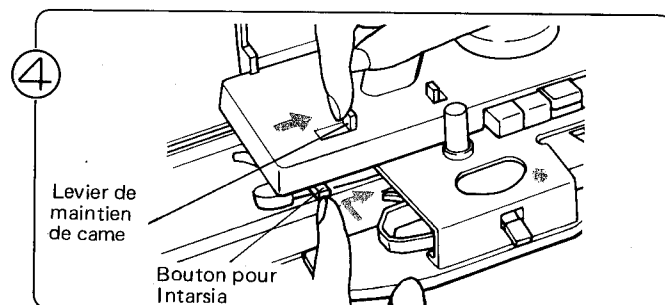

Placez le levier de maintien de came sur I et enfoncez le bouton pour Intarsia.

● **Méthode professionnelle**

\* Le chariot K peut être à l'une ou l'autre extrémité du lit d'aiguilles.

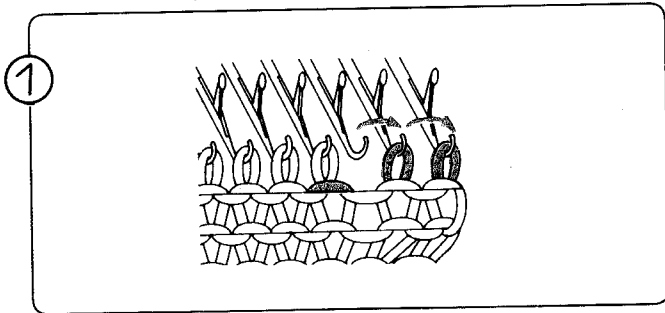

A l'aide de l'outil de transfert 1 x 2, déplacer deux mailles d'une aiguille de manière à ce que la troisième aiguille à partir de l'extrémité ne porte plus de maille.

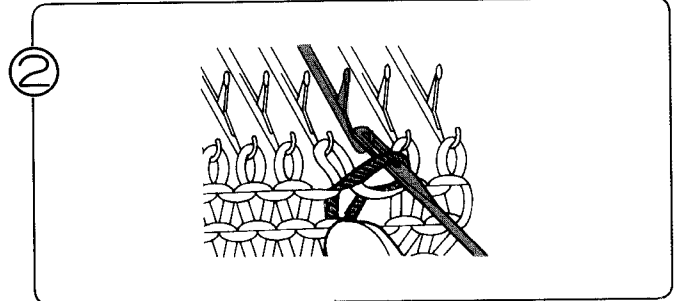

Saisissez la boucle comme indiqué, à l'aide de l'outil de transfert. Accrochez la maille en boucle sur l'aiguille vide.

## AJOUTER PLUSIEURS MAILLES

Ajouter des mailles sur le côté du chariot K.

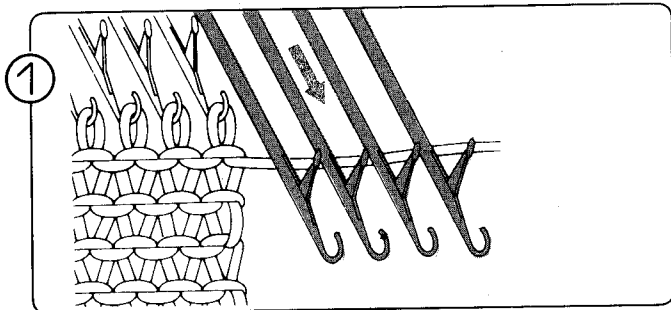

Sur le côté du chariot K, amenez en position E (au lieu de A) autant d'aiguilles que vous voulez ajouter de mailles.

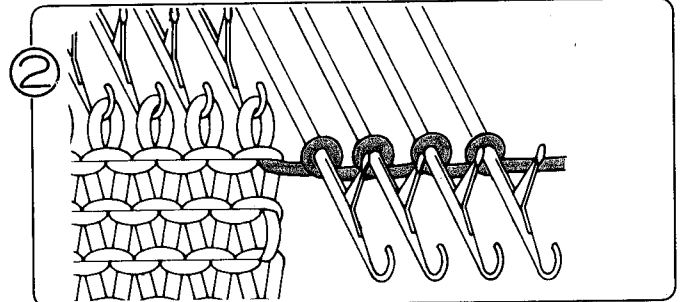

Enroulez le fil simplement autour de la tige de chaque aiguille.

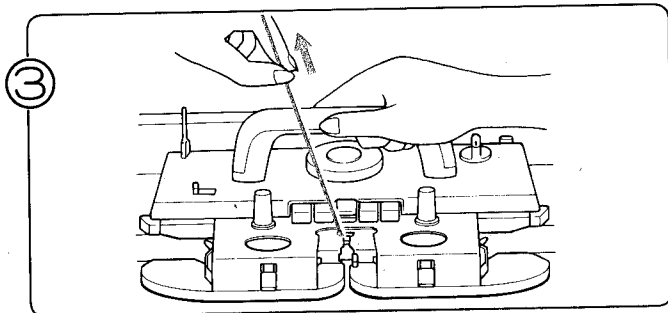

Tendez le fil entre le chariot K et les dernières mailles et tricotez un rang.

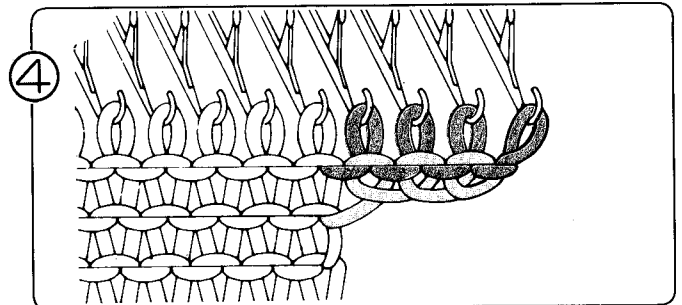

Le fil enroulé autour des aiguilles en position E est tricoté pour former de nouvelles mailles.

# CONFECTION D'UN VETEMENT

## COMMENT TRANSFERER SES MAILLES

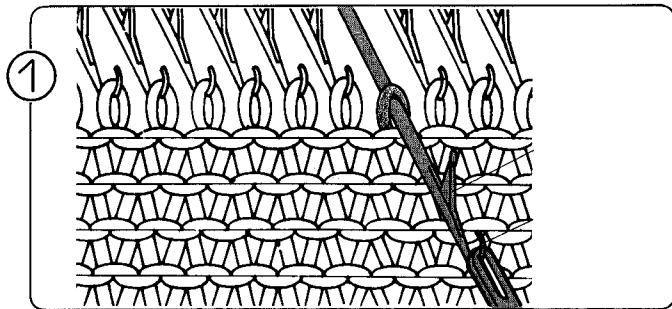

Accrochez l'outil de transfert à l'aiguille et tirez-le vers vous.

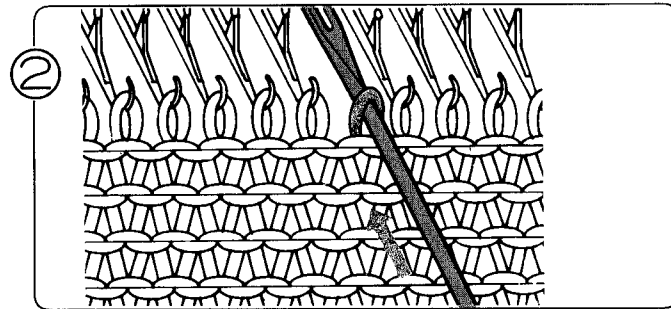

Repousser l'outil de transfert et l'aiguille jusqu'à ce que la maille quitte l'aiguille et glisse sur l'outil de transfert.

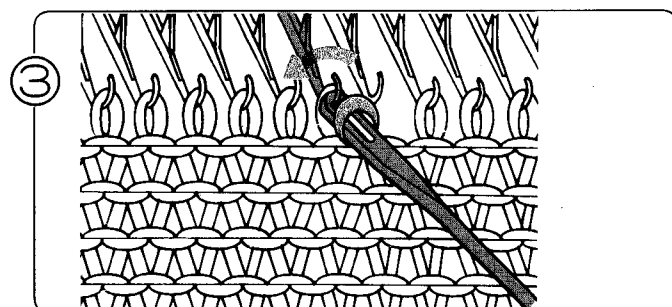

Accrocher l'outil de transfert au crochet de l'aiguille adjacente.

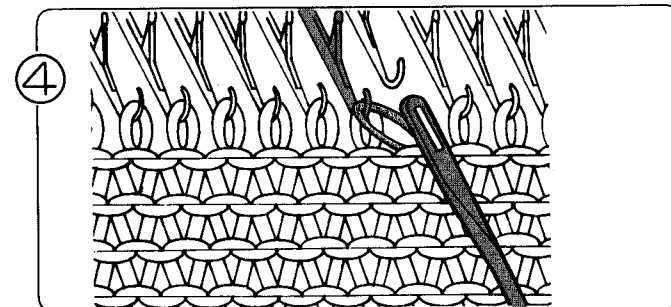

Transférez la maille et retirez l'outil de transfert du crochet de l'aiguille.

## COMMENT AJOUTER DES MAILLES

### AJOUTER UNE MAILLE

- Méthode simple

Augmenter une maille sur le côté du chariot K.

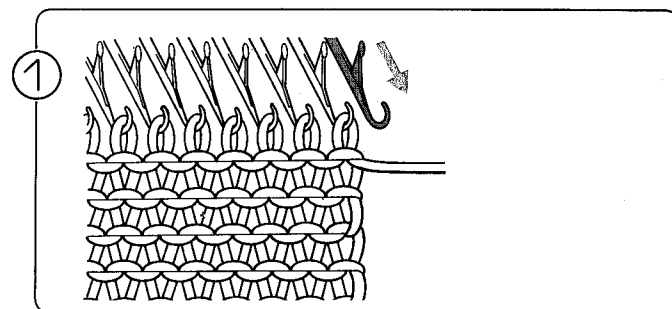

Sur le côté du chariot K, amenez une aiguille de l'extrémité en position B (au lieu de A).

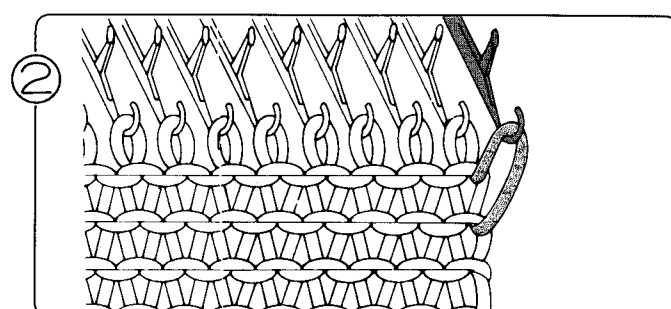

Tricotez un rang: l'aiguille vide viendra automatiquement saisir le fil.

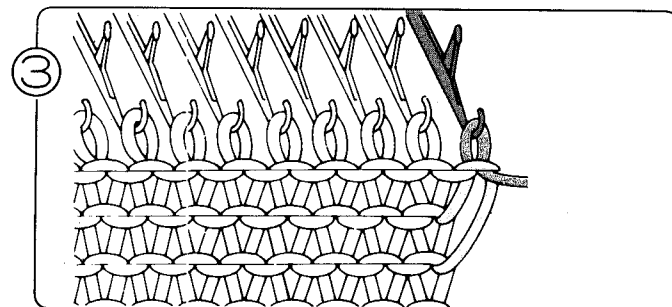

# RABBATTE PLUSIEURS MAILLES

Rabattre plusieurs mailles sur le côté sur chariot K.

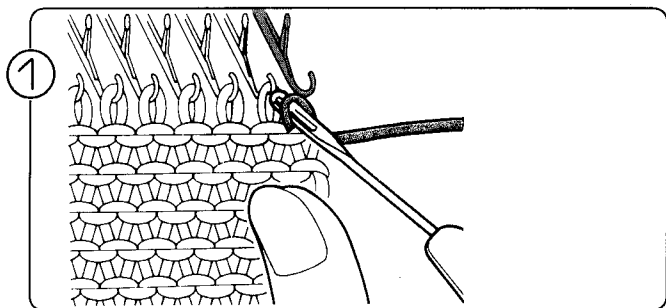

Sur le côté du chariot K, transférez la dernière maille sur la deuxième aiguille.

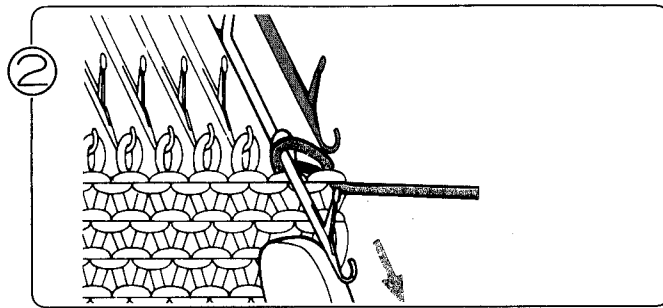

Amenez en avant l'aiguille pour que les deux mailles tombent derrière le clapet de l'aiguille.

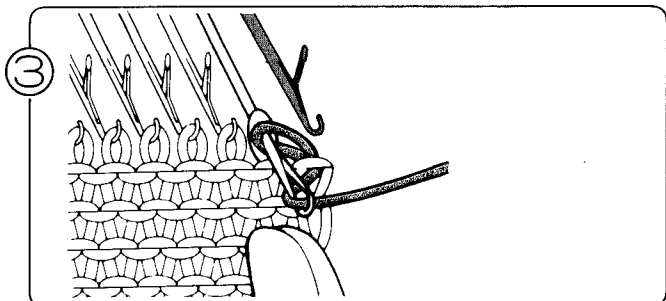

Placez le fil dans le crochet de l'aiguille, devant le clapet de l'aiguille.

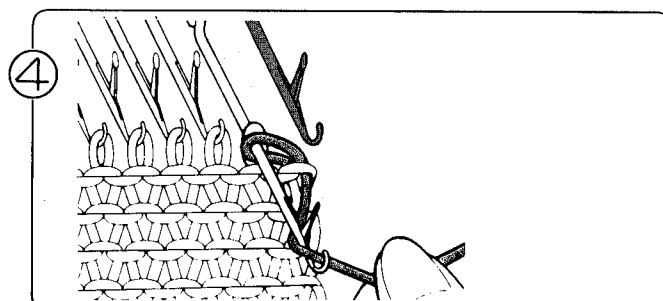

Repoussez l'aiguille à la main pour former une seule maille.

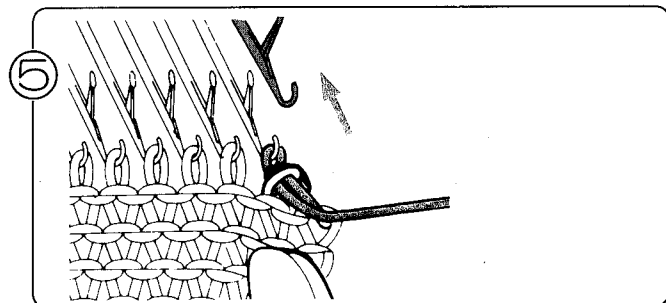

Ramenez l'aiguille vide en position A.

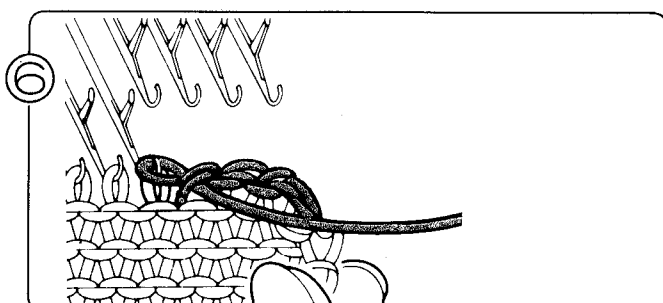

Répétez les opérations ① à ⑤ .  
(Pour la dernière maille, arrêtez-vous après l'opération ① .)

Veillez à ne pas faire des mailles trop serrées.

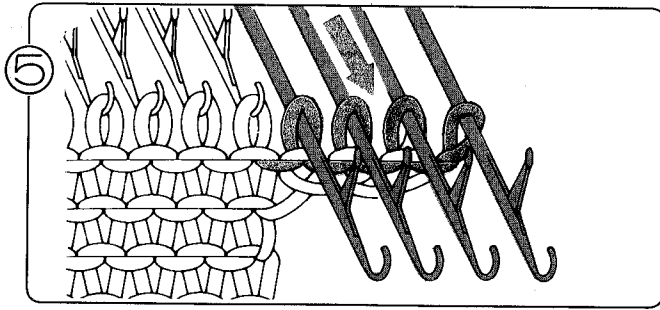

⑤ Tirez les aiguilles portant des nouvelles mailles en position E et tricotez un rang.

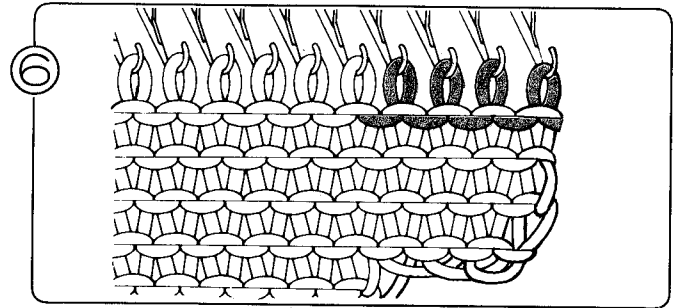

⑥ Tricotez deux ou trois rangs après avoir tiré les aiguilles portant les nouvelles mailles.

## COMMENT RABATTRE DES MAILLES

### RABATTRE UNE MAILLE

#### • Méthode simple

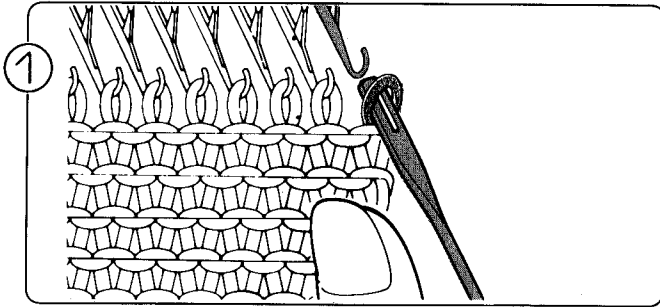

① Retirez une maille sur le côté du tricot en la transférant sur l'outil de transfert.

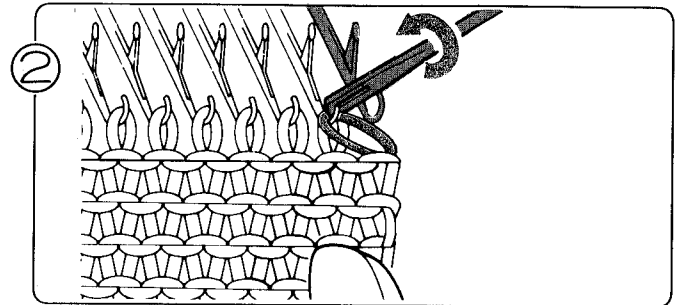

② Accrochez l'outil de transfert à l'avant-dernière aiguille du tricot et transférez la maille.

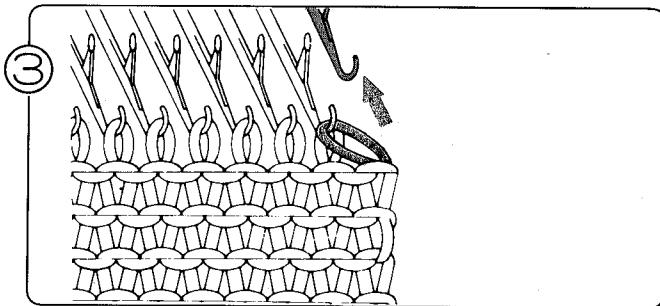

③ Repoussez l'aiguille vide en position A.

#### • Méthode professionnelle

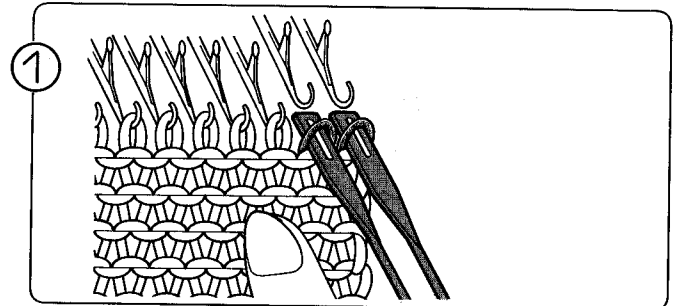

① Transférez deux mailles de l'extrémité du tricot sur un outil de transfert 1 x 2 (à deux œillets).

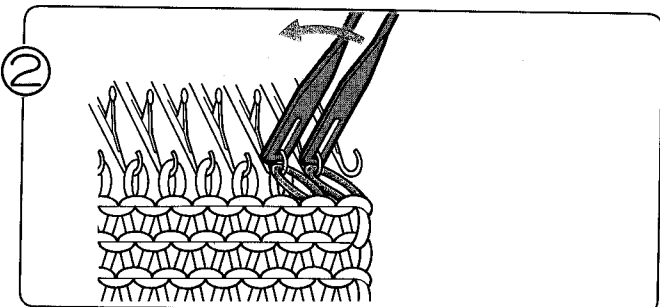

② Accrochez l'outil de transfert sur l'aiguille adjacente interne, et transférez les mailles comme indiqué.

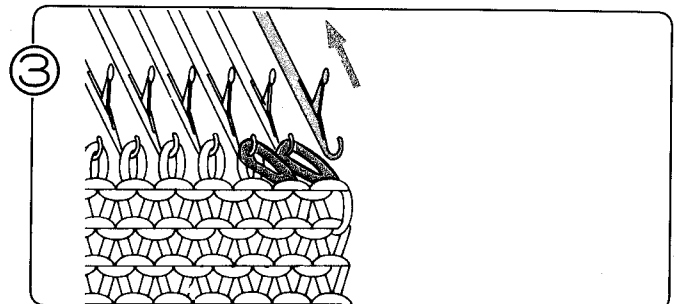

③ Ramenez l'aiguille vide en position A.

● Ajouter des mailles.

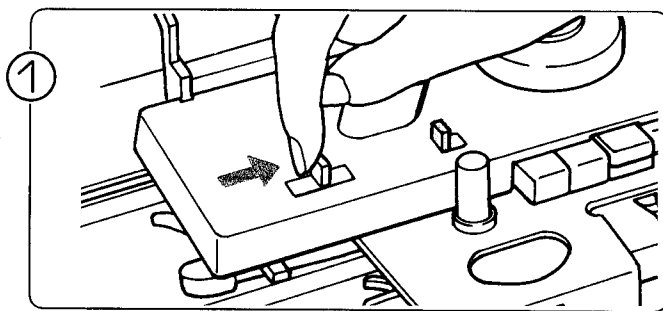
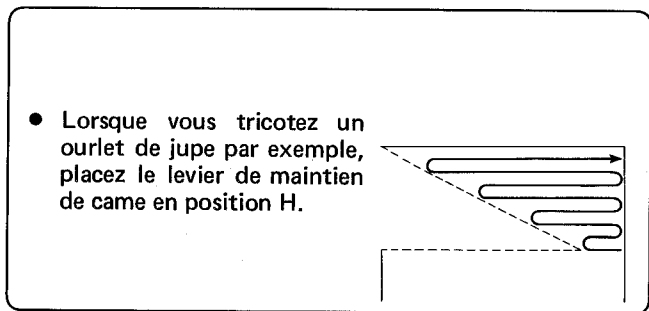

Placez le levier de maintien de came du chariot K en position H. Réglez les boutons de came et le bouton de changement conformément au modèle à tricoter.

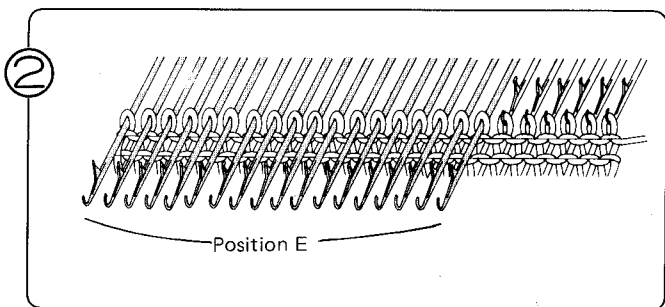

Sur le côté opposé au chariot K, amenez en position E, les aiguilles qui ne devront pas tricoter.

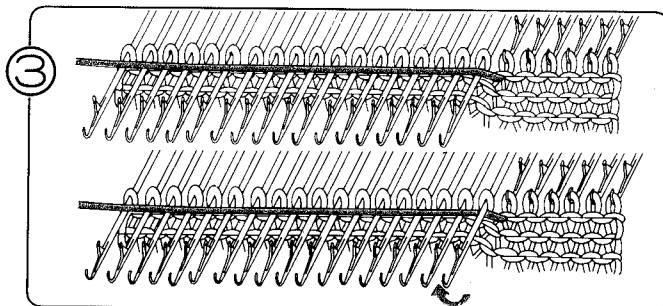

Tricotez un rang? Les aiguilles en position B (position B et D s'il s'agit d'un tricot à motif) tricotent, le fil passant sur les aiguilles en position E. Faites glisser le fil sous la tige des premières aiguilles en position E. (S'il s'agit d'un tricot à motif, voyez en page 114, Opération ④.)

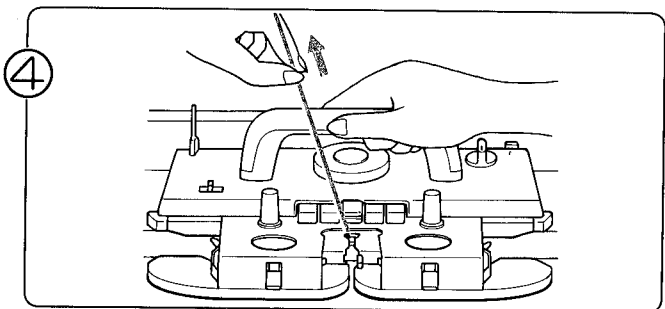

Tricotez un rang en tirant le fil vers le haut.

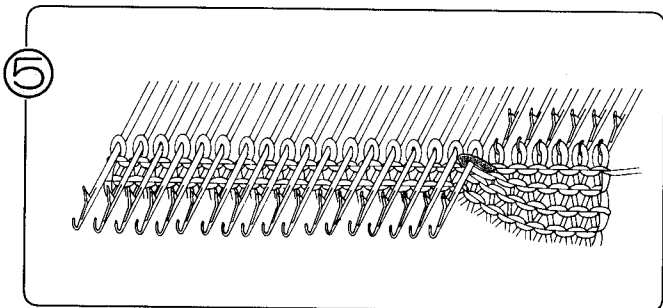

Le fil est accroché comme indiqué ci-dessus.

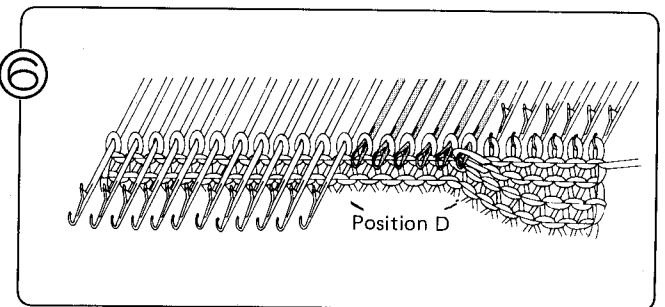

A la main, ramenez en position D (au lieu de E) les aiguilles devant accueillir les nouvelles mailles.

\*S'il s'agit d'un tricot à motif, amenez les aiguilles voulues en position B, selon les points prévus par le motif. Lors-

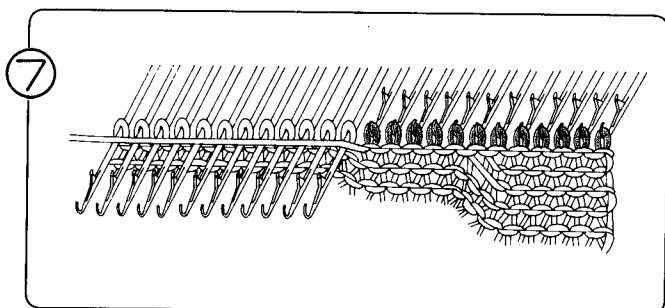

1) Tricotez un rang; les aiguilles que vous avez placées en position D tricotent.

2) Répétez les opérations ③ à ⑥.



# TRICOT PARTIEL

## 1. JERSEY ET TRICOT A MOTIF

- Rabattre des mailles

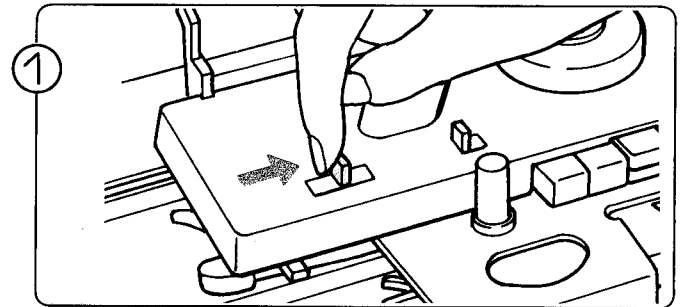
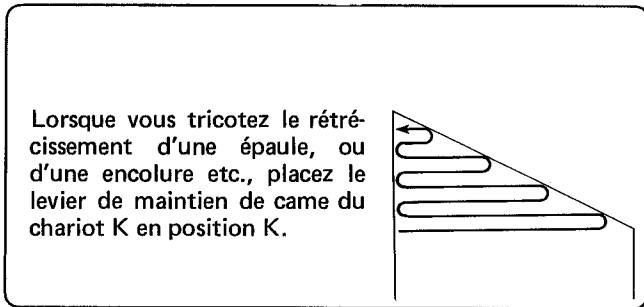

Placez le levier de maintien de came sur H. Réglez les boutons de came et le bouton de changement selon le modèle à tricoter.

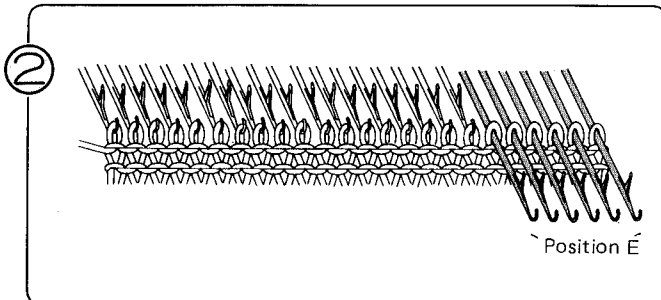

De l'autre côté du chariot K, amenez en avant, en position E, les aiguilles portant les mailles à rabattre.

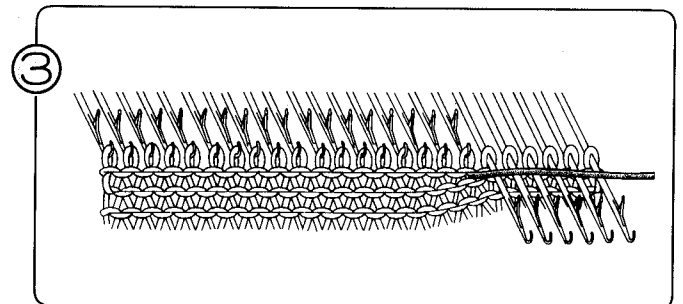

Tricotez un rang. Les aiguilles en position B (ou en position B et D s'il s'agit d'un tricot à motif) sont actionnées et, en position E, le fil passe sur les aiguilles.

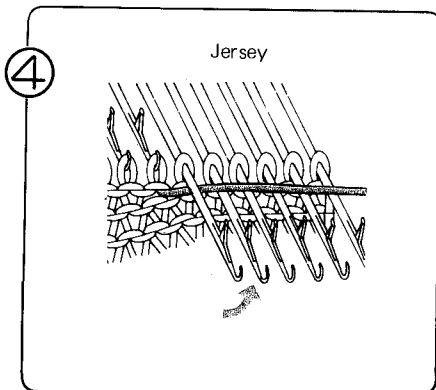

Passez le fil sous la tige de la première aiguille en position E, comme indiqué.

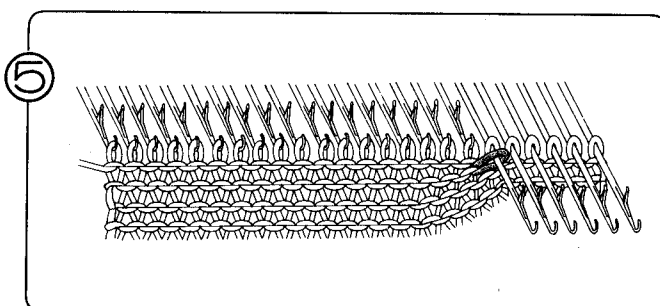
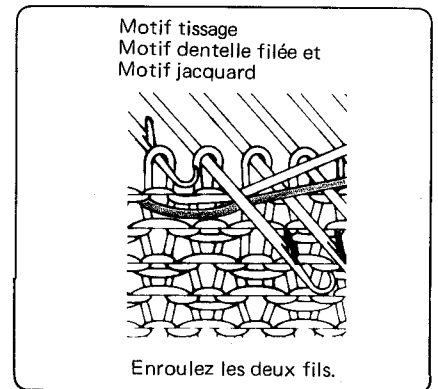
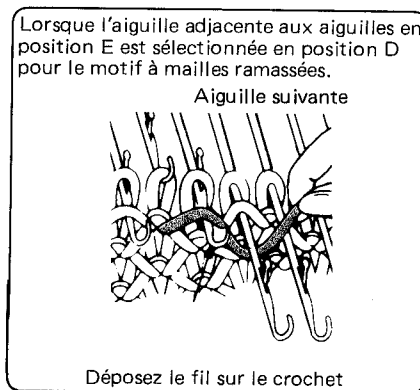

Tricotez un rang en tirant légèrement le fil vers le haut. Le fil est accroché comme indiqué ci-dessus.

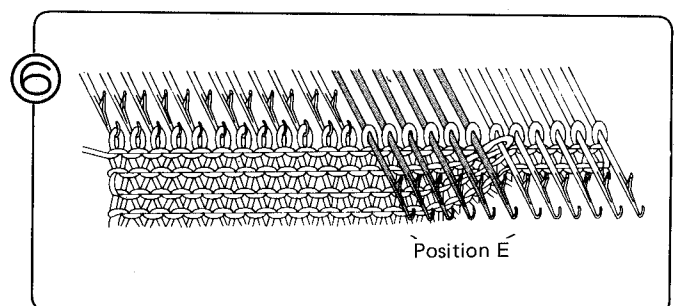

Continuez de placer en position E les aiguilles portant les mailles à rabattre et répétez les opérations (3) à (5).

● Ajouter des mailles.

- Lorsque vous devez ajouter des mailles du côté droit: Déplacez le chariot K vers la gauche, lorsque le chiffre apparaît à l'écran-mémo, et commencez le tricot partiel.

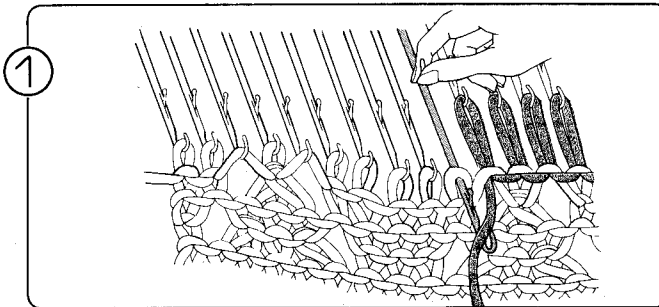
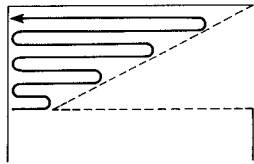

Placez le fil de montage dans les crochets des aiguilles devant accueillir les nouvelles mailles et ramenez les aiguilles en position A.

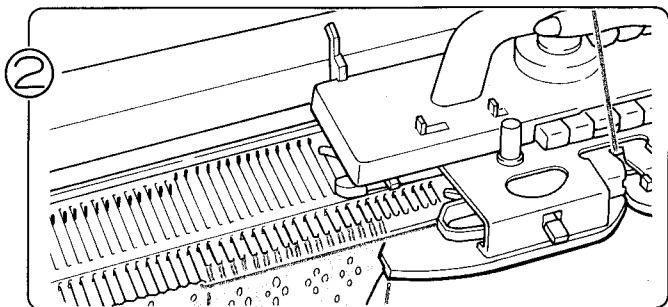

Tricotez un rang avec le chariot K.

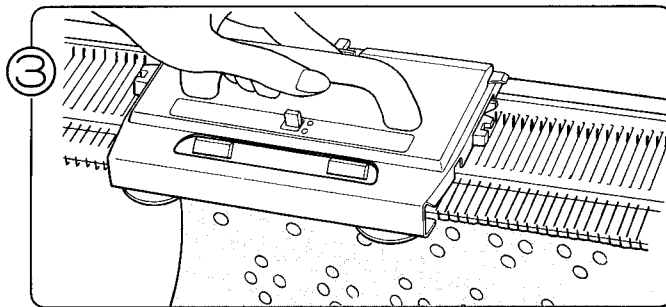

Faites glisser le chariot L dans les deux sens jusqu'à ce que le chiffre apparaisse à l'écran-mémo.

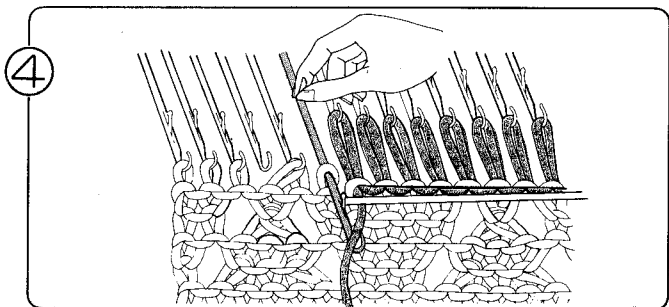

Placez le fil de montage dans le crochet de la dernière aiguille en position B, du côté du chariot K, et ramenez les aiguilles en position A.

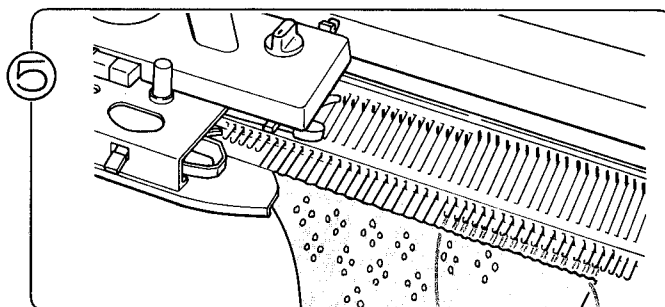

Tricotez un rang avec le chariot K.

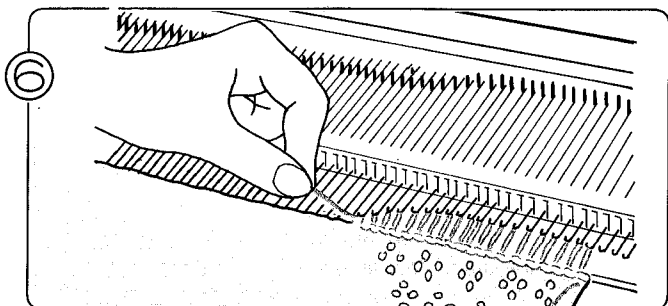

Retirez le fil de montage des aiguilles (en position A) portant les nouvelles mailles pour transférer celles-ci sur les crochets des aiguilles. Replacez ensuite les aiguilles en position B.

⑦ Répétez les opérations ③ à ⑥.

- Si vous devez ajouter des mailles du côté gauche: Faites glisser le chariot L jusqu'à ce que le chiffre apparaisse à l'écran-mémo, et suivez la procédure suivante:

Opérations ①, ②, ④, ⑤, ③ et ⑥.

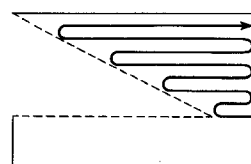

## 2. TRICOT A MOTIF DENTELLE DU DENTELLE FERMEE

Les opérations à exécuter dépendent du côté de l'ouvrage que vous voulez rétrécir.

- **Rabattre des mailles.**

- Lorsque vous rabattez des mailles du côté droit, déplacez le chariot K vers la gauche lorsque le chiffre apparaît à l'écran-mémo et commencez le tricot partiel.

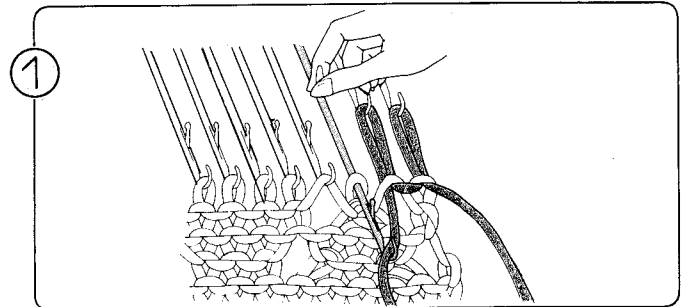
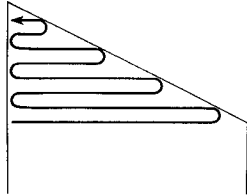

Placez le fil de montage dans les crochets des aiguilles portant les mailles à rabattre et remenez les aiguilles en position A.

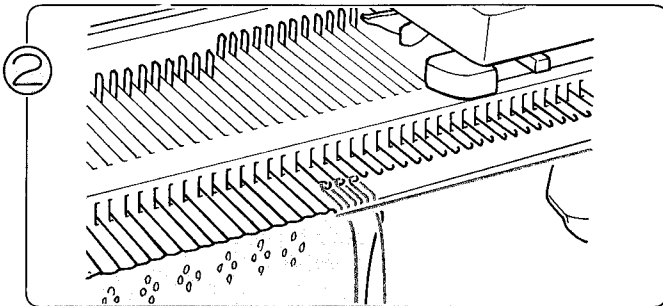

Tricotez un rang avec le chariot K.

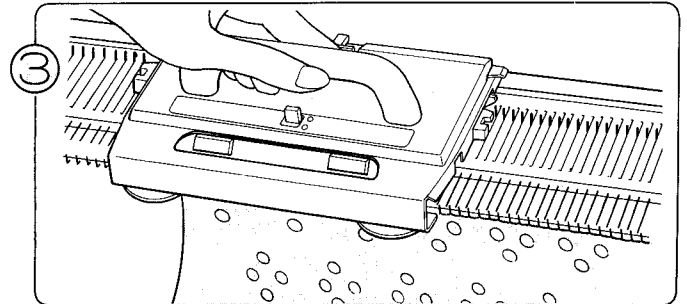

Faites glisser dans les deux sens le chariot L jusqu'à ce que le chiffre apparaisse à l'écran-mémo.

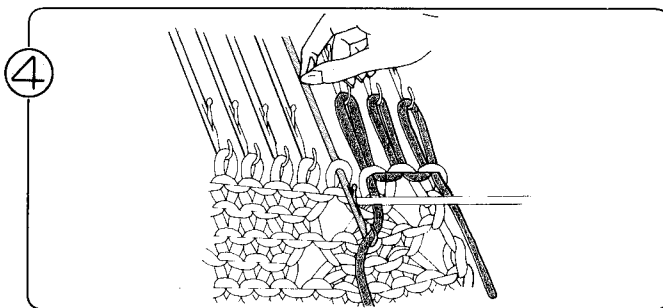

Placez le fil de montage dans le crochet de la dernière aiguille en position B, du côté du chariot K, et ramenez les aiguilles en position A.

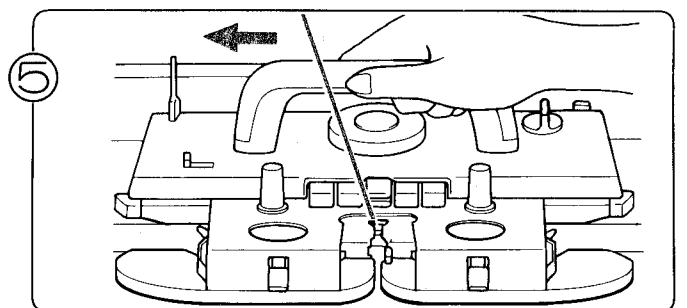

Tricotez un rang avec le chariot K.

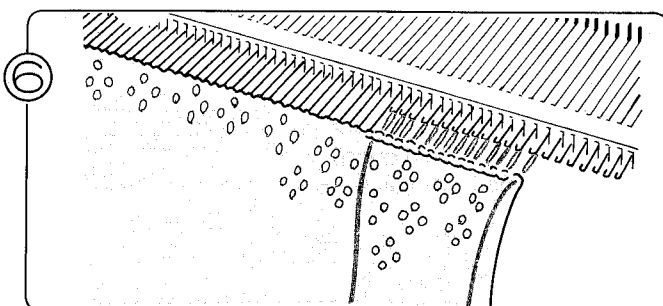

Répétez les opérations ① à ⑤.

- Lorsque vous devez rabattre des mailles du côté gauche: Faites glisser le chariot L autant de fois qu'indiqué à l'écran-mémo, et suivez la procédure dans l'ordre suivant: Opérations ①, ②, ④, ⑤, ③ et ⑥.

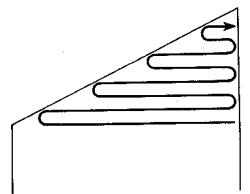

● Ajouter des mailles.

- Lorsque vous tricotez des parties à élargir, comme un ourlet par exemple, amenez les aiguilles devant accueillir les nouvelles mailles en position D (au lieu de E).

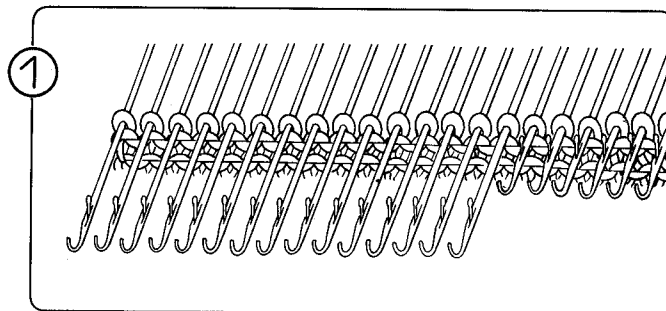
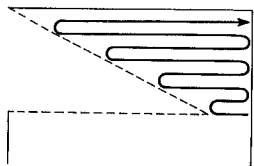

De l'autre côté du chariot, amenez vers l'avant, en position E, les aiguilles devant accueillir les nouvelles mailles.

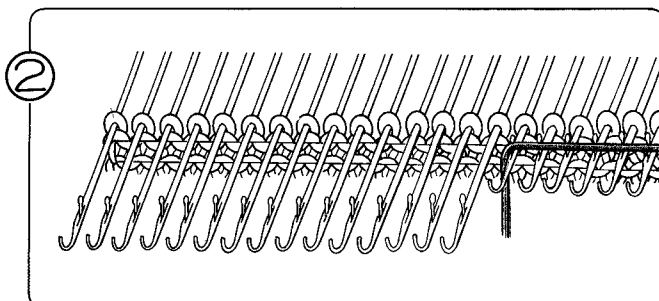

Déposez les fils et déplacez le chariot K pour tricoter un rang.

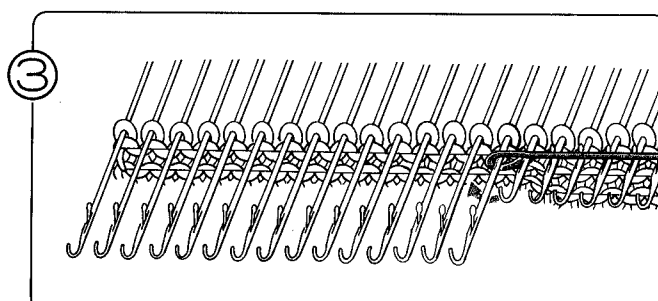

Après avoir fait passer le fil sous la tige de la première aiguille en position E, comme indiqué, déposez les fils dans les crochets d'aiguille ouverts. Déplacez ensuite le chariot K pour tricoter un rang.

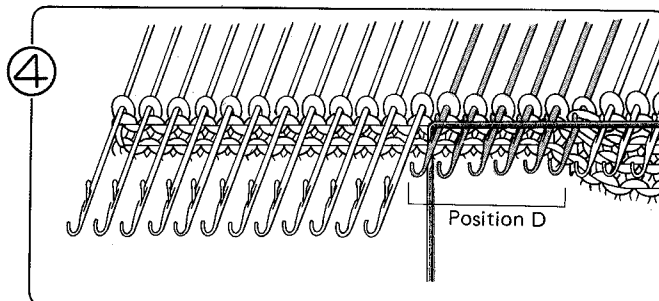

Ramenez en position D (au lieu de E) les aiguilles devant accueillir les nouvelles mailles et déposez-y les fils. Déplacez le chariot K.

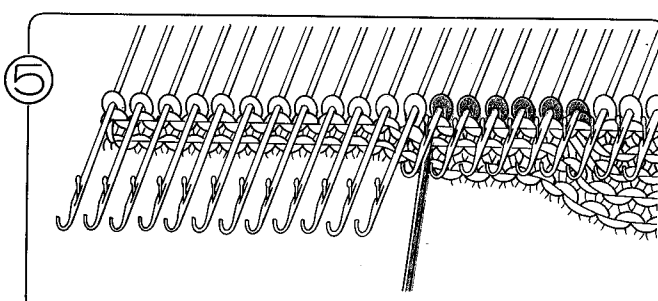

Continuez d'amener en position D (au lieu de E) les aiguilles devant accueillir les nouvelles mailles et répétez les opérations ③ et ④.

## COMMENT DONNER FORME A UNE ENCOLURE

### ● UTILISATION DU LEVIER DE MAINTIEN DE CAME

- Tricot jersey et tricot double face.

- Cet exemple montre que l'extrémité du fil est située à gauche. Lorsque vous commencez à tricoter l'encolure, si l'extrémité du fil est à droite, tricotez en sens inverse.

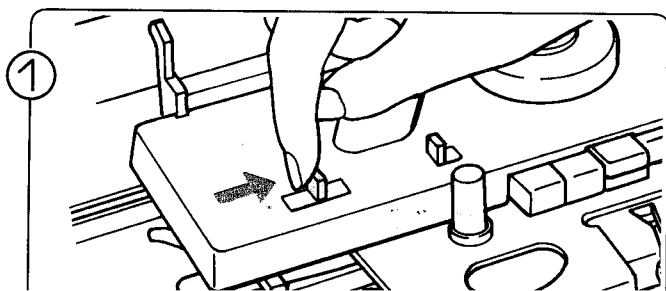
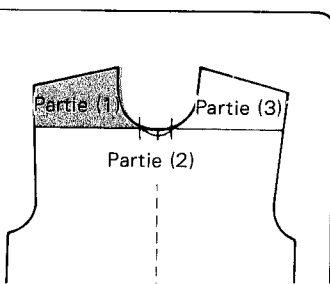

### 3. TRICOT INTARSIA

- Rabattre des mailles.

- Si vous tricotez le rétrécissement d'une épaule ou d'une encolure, par exemple, amenez vers l'avant, en position E, les aiguilles portant les mailles à rabattre.

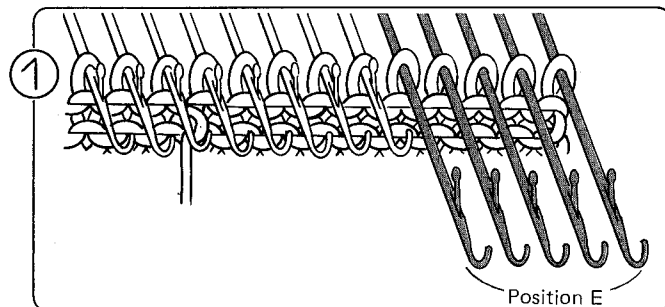
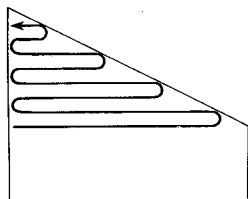

De l'autre côté du chariot K, amenez vers l'avant, en position E, les aiguilles portant les mailles à rabattre.

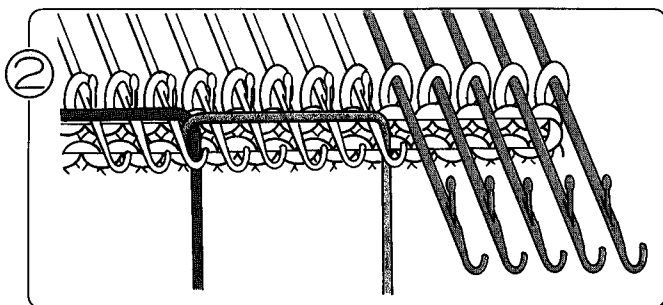

Déposez les fils et déplacez le chariot K pour tricoter un rang.

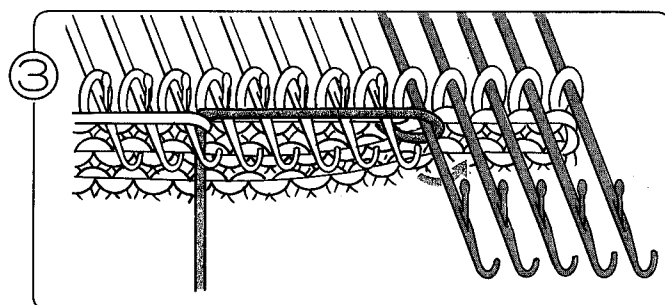

Après avoir fait passer le fil sous la tige de la première aiguille en position E, comme indiqué, déposez les fils dans les crochets d'aiguille ouverts. Déplacez ensuite le chariot K pour tricoter un rang.

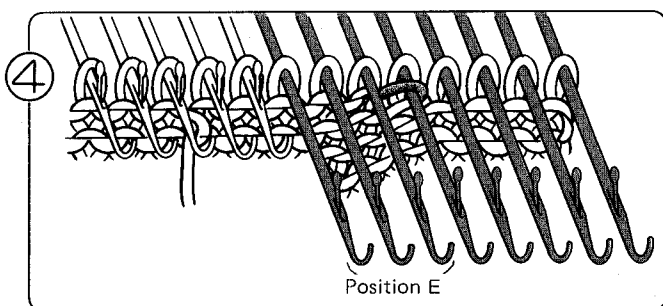

Continuez à amener en position E les aiguilles portant les mailles à rabattre et répétez les opérations ② à ④.

\* Une fois le tricot partiel terminé, ramenez les aiguilles en position D (au lieu de E) et continuez à tricoter.

# COMMENT DONNER FORME A UNE ENCOLURE RONDE UTILISATION DU LEVIER DE MAINTIEN DE CAME

- Tricot à motif.

- L'exemple montre que l'extrémité du fil se situe sur la gauche. Lorsque vous commencez à tricoter l'encolure, si l'extrémité du fil se trouve du côté droit, tricotez dans l'ordre inverse. (Considérez la droite comme étant la gauche dans les instructions qui suivent.)

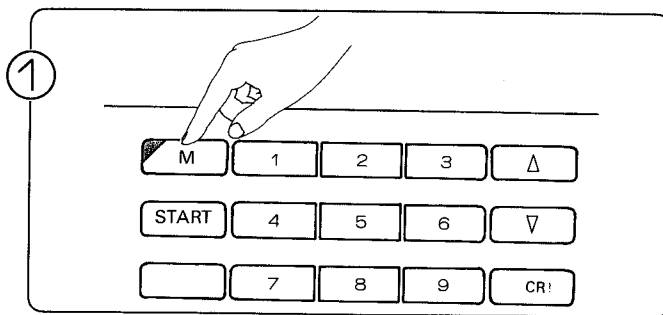
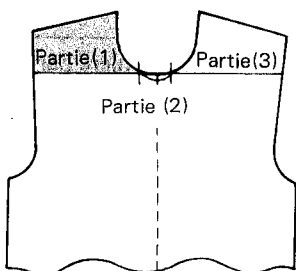

Enfoncez la touche M. (La lampe M s'allume.)

\*Vous devez enfoncer la touche M lorsque le numéro de rang clignote à l'écran, et avant de déplacer le chariot K pour tricoter le rang suivant. Si vous avez déjà déplacé le chariot K, utilisez la touche Down pour revenir d'un rang en arrière à l'écran, puis appuyez sur la touche M.

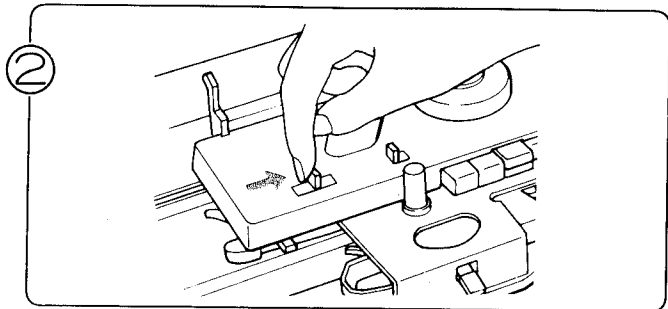

Placez le levier de maintien de came du chariot K en position H.

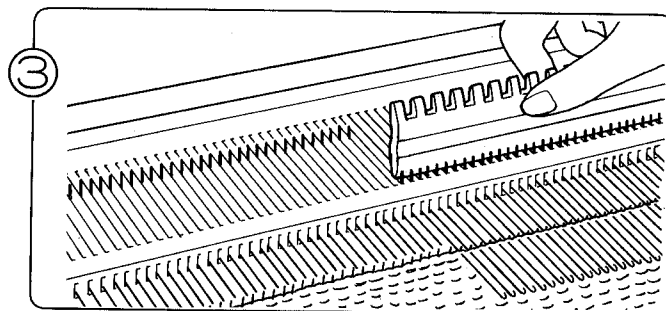

Amenez en position B les aiguilles des parties 2 et 3. Ces aiguilles ne tricoteront pas.

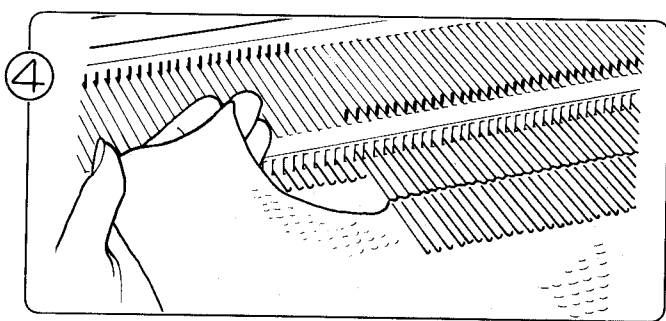

Tricotez la partie 1 selon votre motif.

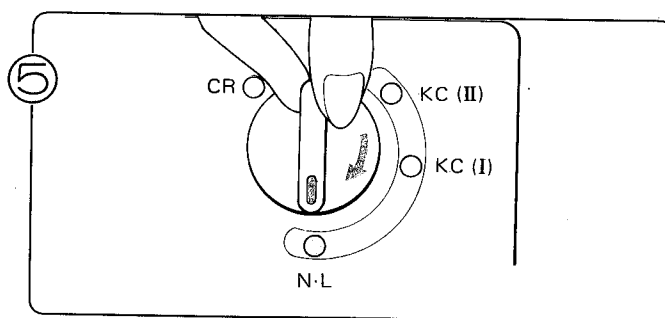

Placez le bouton de changement sur N-L.

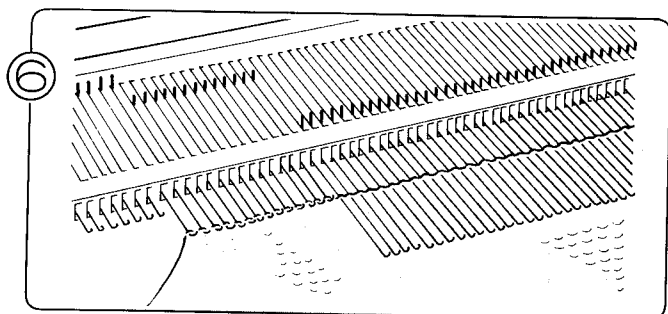

Remenez les aiguilles de la partie 2 en position B.

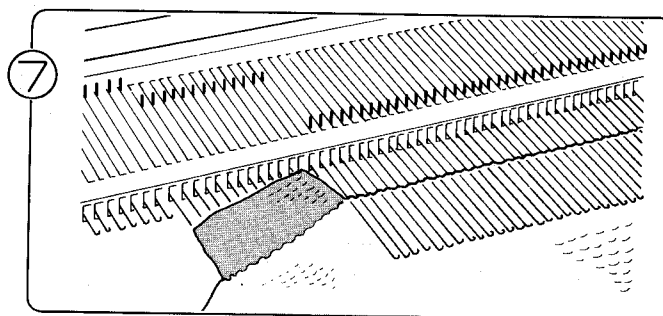

Après avoir tricoté la partie 1, amenez les aiguilles de la partie 3 en position B.

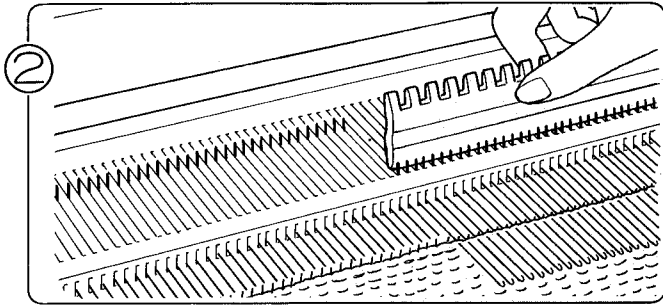

Amenez en avant, en position E, les aiguilles des parties 2 et 3. Ces aiguilles ne tricoteront pas.

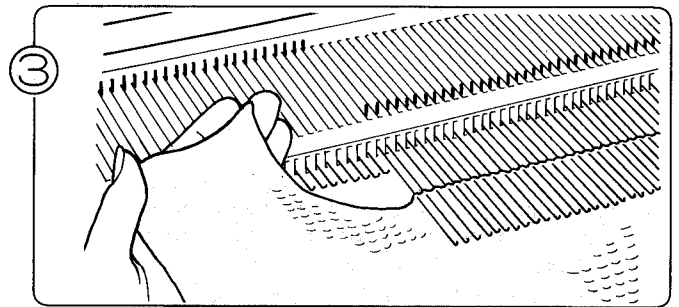

Tricotez la première partie selon votre motif.

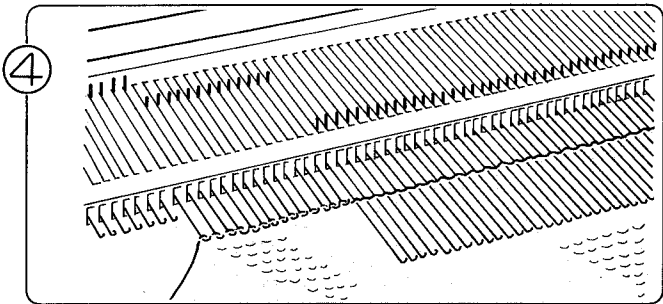

Ramenez en position B les aiguilles de la partie 2 en transférant les mailles sur les crochets des aiguilles.

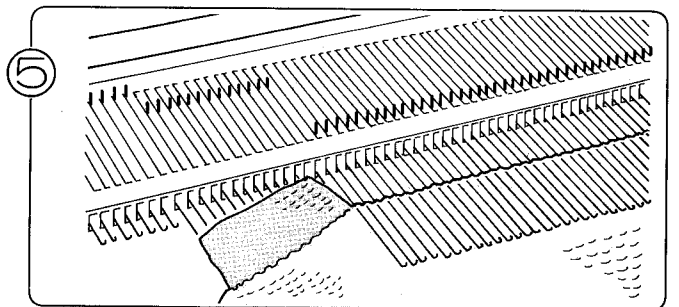

Après avoir tricoté la partie 2 avec le fil perdu, retirez la partie 2 de la machine.

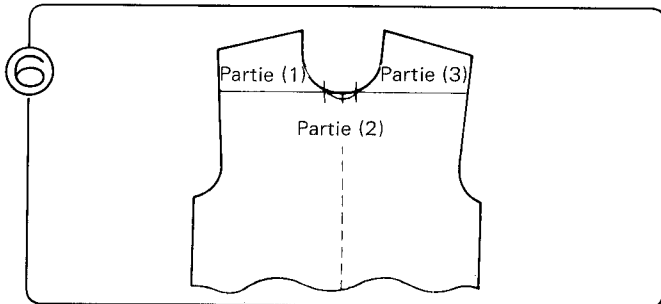

Les aiguilles de la partie 3 sont restées en position E.

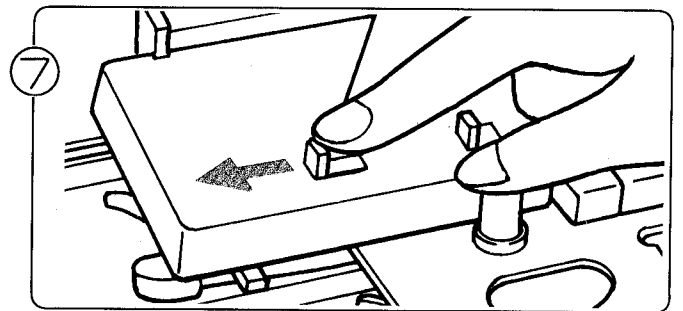

Placez le levier de maintien de came du chariot K en position N.

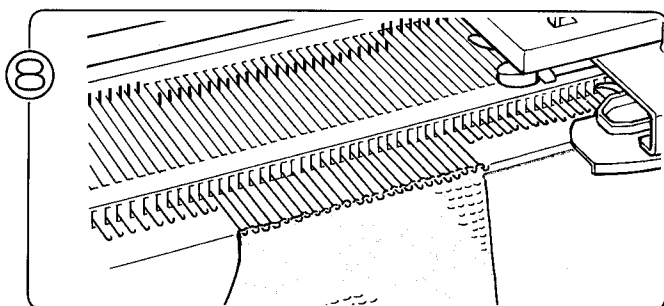

Tricotez la partie 3 selon votre motif.

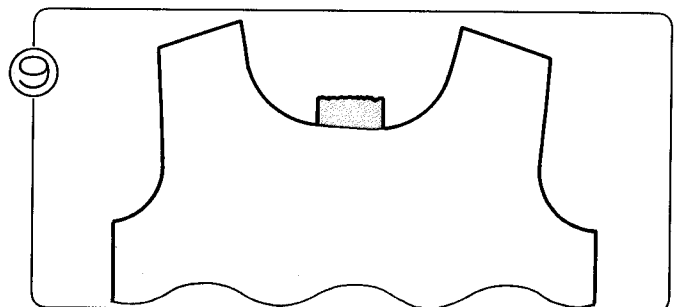

L'encolure est terminée.

# UTILISATION DU FIL DE MONTAGE

● **Motif dentelle ou dentelle fermée.**

- Si vous désirez donner forme à une encolure dans un motif dentelle tricotez d'abord le côté droit. Si l'extrémité du fil est située du côté gauche, tricotez un rang de plus et placez le chariot K à droite.

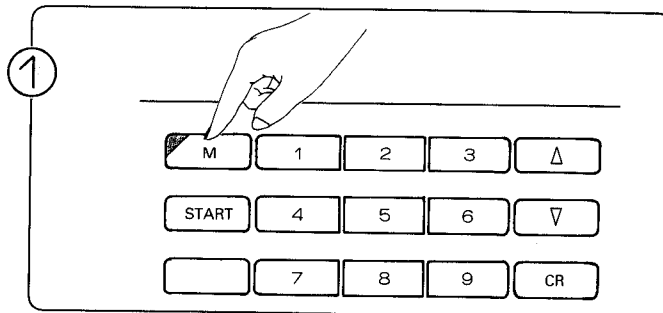
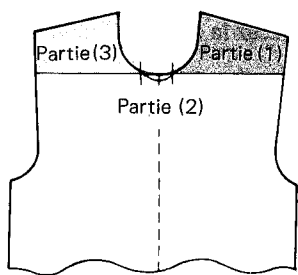

Enfoncez la touche M. (La lampe M s'allume.)

\* Vous devez enfoncez la touche M lorsque le numéro de rang clignote à l'écran, et avant de déplacer le chariot K pour tricoter le rang suivant. Si vous avez déjà déplacé le chariot K, utilisez la touche Down pour revenir d'un rang en arrière à l'écran, puis appuyez sur la touche M.

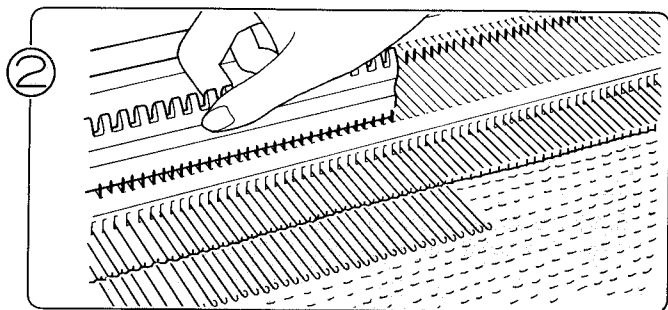

Avancez en position E les aiguilles des parties 2 et 3.

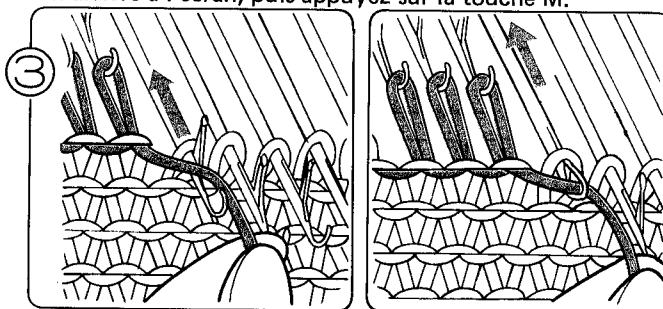

Accrochez le fil de montage au crochet des aiguilles en position E, et ramenez les aiguilles en position A, l'une après l'autre.

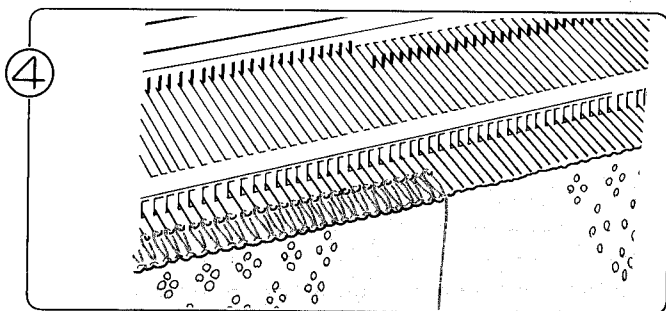

Les aiguilles en position A ne tricoteront pas.

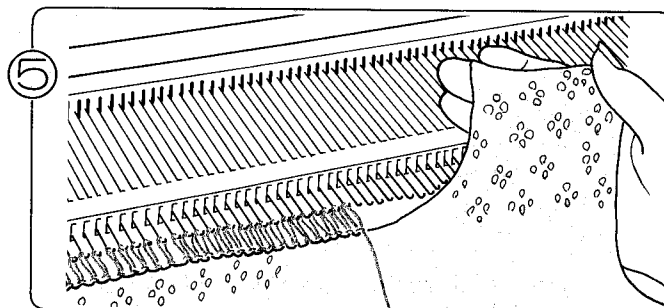

Tricotez la partie 1 selon votre motif avec le chariot L et le chariot K.

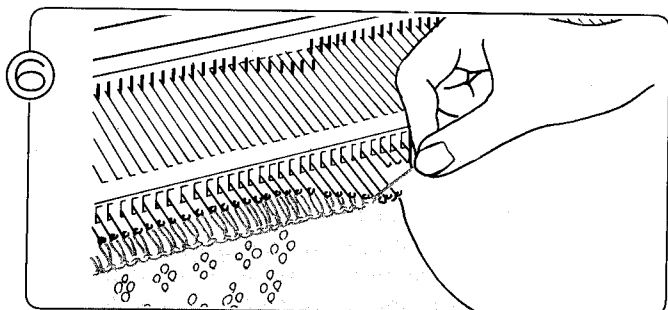

Transférez les mailles de la partie 2 des aiguilles qui se trouvent en position A vers les crochets des aiguilles en tirant le fil de montage, et amenez les aiguilles en position B.

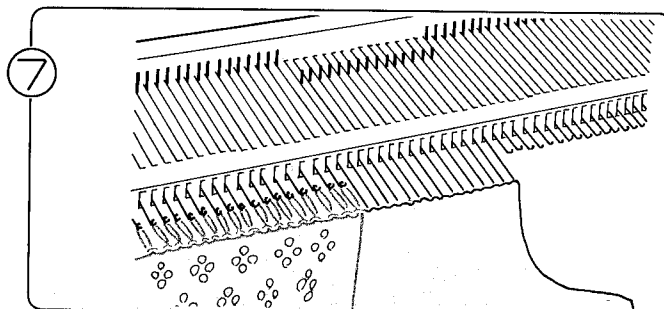

Les aiguilles de la partie 3 restent en position A.



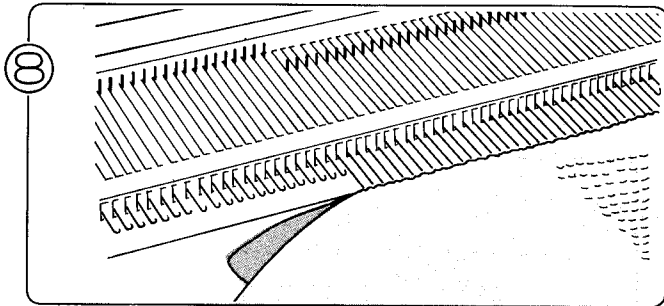

8 Ramenez les aiguilles de la partie 3 en position B en transférant les mailles sur les crochets des aiguilles.

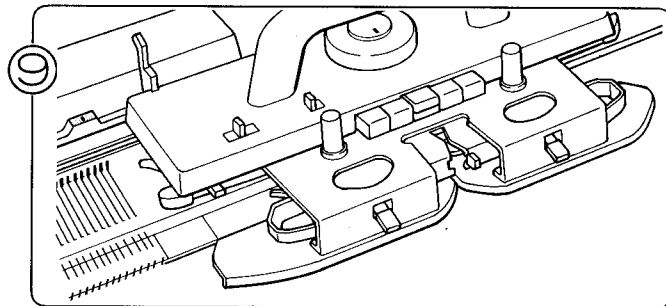

9 Placez le chariot K au-delà de la marque de retour de droite.

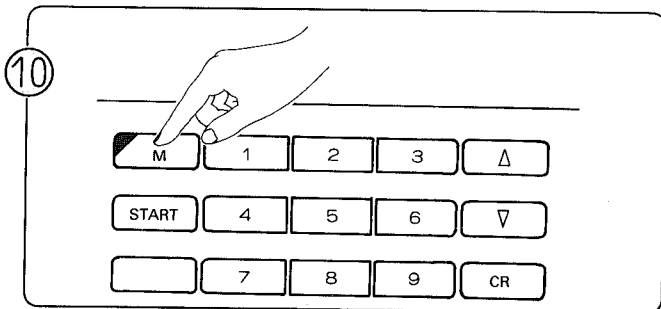

10 Enfoncez la touche M. (La lampe M s'allume.)

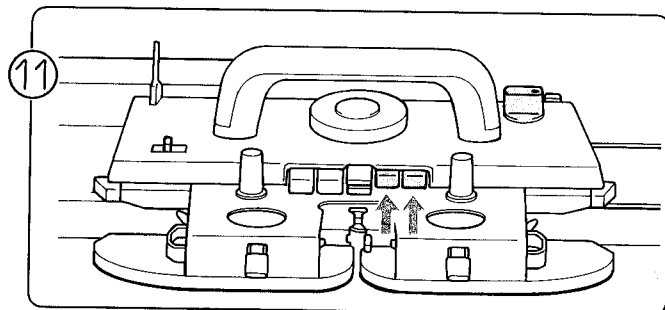

11 Enfoncez simultanément les deux boutons Part. Placez le bouton de changement sur KC (I) ou KC (II).

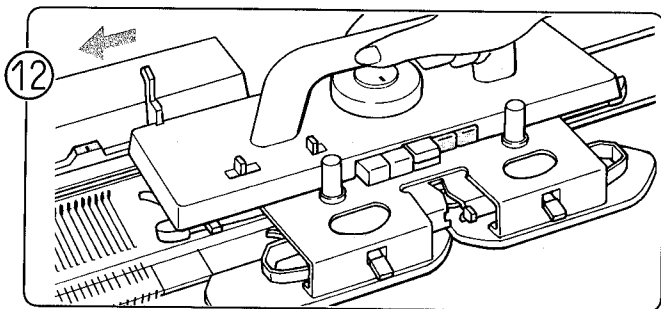

12 Faites glisser le chariot de la gauche vers la droite, au-delà de la marque de retour droite. Les aiguilles sont sélectionnées en fonction du rang du motif mémorisé par la touche M.

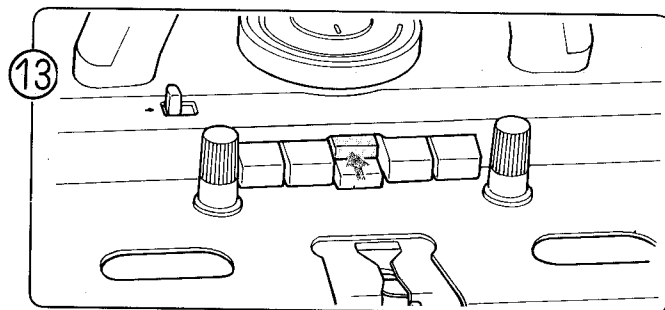

13 Enfoncez le bouton de came suivant le motif. Tricotez la partie 3 suivant votre motif.

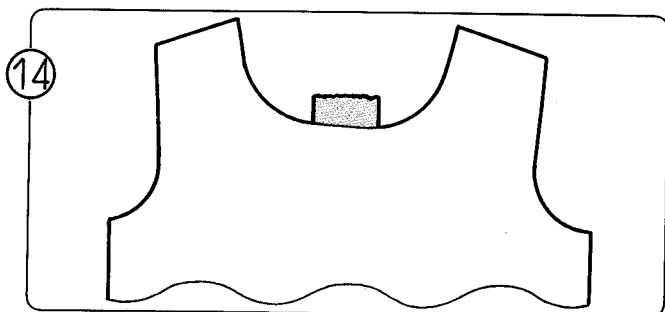

14 L'encolure est terminée.

• **Touche M.**



Lampe M

L'ordinateur mémorise toutes les données (quelles aiguilles sont sélectionnées, le programme motif, les touches de variation en position "on" ou "off", etc.) relatives au rang lorsque vous enfoncez la lampe M.

- Lorsque vous éteignez cette lampe, toutes les données relatives au motif sont restaurées dans l'état que était le leur avant que vous n'allumiez la lampe M.
- Lorsque la lampe M est allumée, si vous effacez le contenu de la mémoire enregistré par l'ordinateur

# COMMENT DONNER FORME A UNE ENCOLURE EN V

## ● TRANSFERER UNE PARTIE DU TRICOT SUR LE FIL PERDU

- Lorsque vous tricotez une encolure en V ou que vous tricotez avec un fil de couleur pâle, transférez une partie de votre ouvrage sur le fil perdu pour éviter de la souiller.

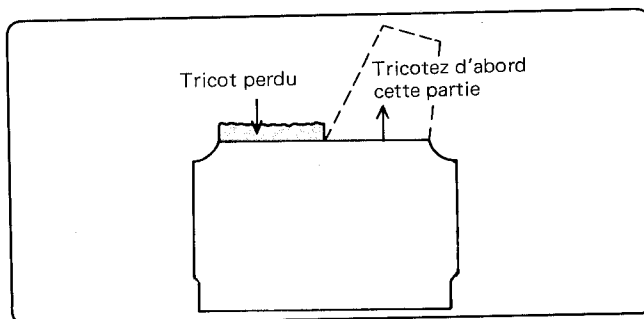

## ● TRICOT JERSEY ET TRICOT DOUBLE FACE:

- ① Amenez en avant, en position E, les aiguilles que vous allez utiliser en premier lieu.
- ② Placez le levier de maintien de came en position H.
- ③ Retirez le fil du distributeur de fil et accrochez-le au bord de la machine.
- ④ Enfilez le fil perdu dans le distributeur de fil et tricotez une dizaine de range. Retirez le fil perdu, tricotez un rang; le fil perdu se dégage du lit d'aiguilles.
- ⑤ Ramenez les aiguilles sans fil en position A.
- ⑥ Faites glisser le chariot K vers l'extrémité du fil et enfiler le fil dans le distributeur.
- ⑦ Placez le levier de maintien de came en position N.
- ⑧ Tricotez la première épaule.
- ⑨ Remplacez les mailles du tricot perdu sur leurs aiguilles à l'aide de l'outil de transfert et amenez ces aiguilles en position B.
- ⑩ Tricotez la deuxième épaule.

## ● TRICOT A MOTIF:

- ① Enfoncez la touche M. (La lampe M s'allume.)
- ② Placez le bouton de changement sur N-L.
- ③ Dégagez une partie du tricot sur le fil perdu. (Voir page 125, points ① à ⑤ .)
- ④ Ramenez en position B les aiguilles que se trouvent en position E à l'aide de l'outil de transfert.
- ⑤ Faites glisser le chariot K au-delà de la marque de retour, sur le côté opposé à celui où se trouve l'extrémité du fil.
- ⑥ Placez le bouton de changement sur KC (I) ou KC (II). Enfoncez les deux boutons Part. Placez le levier de maintien de came en position N.
- ⑦ Enfoncez la touche M. (La lampe M s'éteint.)
- ⑧ Faites glisser le chariot K par dessus la marque de retour.
- ⑨ Enfoncez la touche M. (La lampe M s'allume.)
- ⑩ Enfoncez le bouton de came suivant le motif tricoté.
- ⑪ Enfilez le fil dans le distributeur et tricotez la première épaule.
- ⑫ Placez le chariot K au-delà de la marque de retour, du côté opposé à celui de la première épaule.

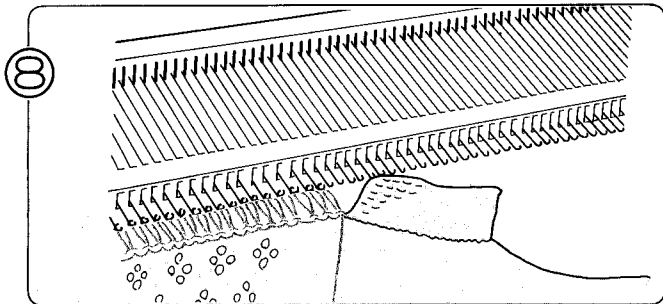

8 Après avoir tricoté la partie 2 avec le fil perdu, retirez-la de la machine.

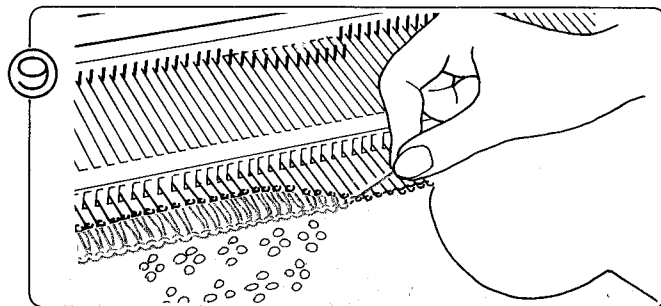

9 Transférez les mailles de la partie 3 des aiguilles qui se trouvent en position A vers les crochets des aiguilles en tirant le fil de montage, et placez-les en position B.

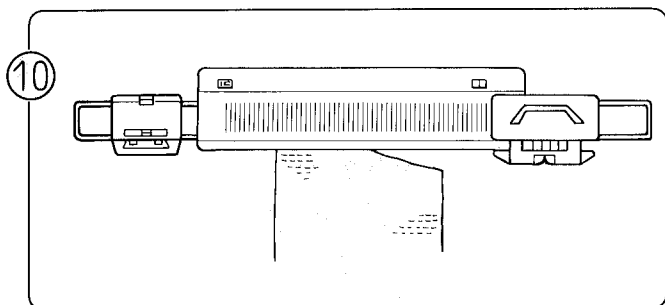

10 Faites glisser le chariot K de la machine vers la droite, et le chariot L au-delà de la marque de retour droite.

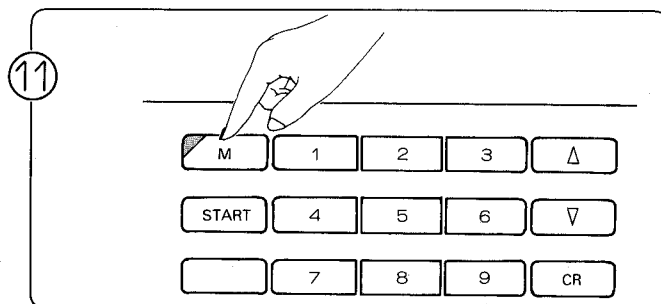

11 Enfoncez la touche M. (La lampe M s'éteint.)

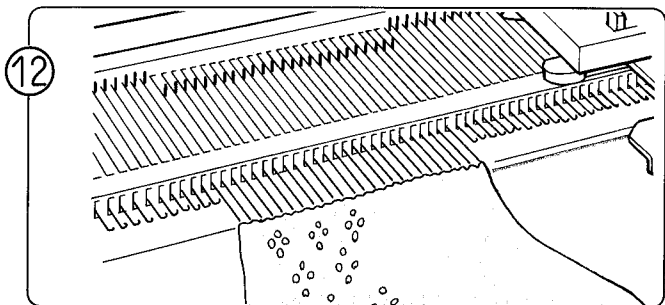

12 Tricotez la partie 3 de votre motif avec le chariot L et le chariot K.

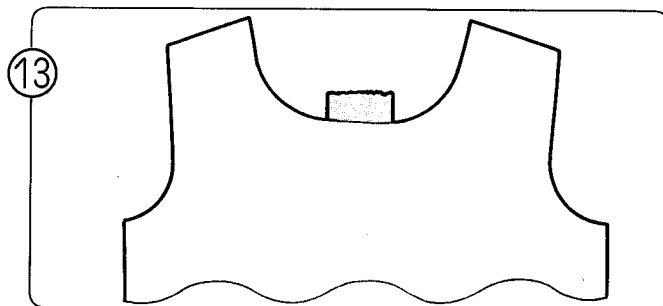

13 L'encolure est terminée.

# COMMENT MONTER UN BORD FINI METHODE D'ENROULEMENT "E"

- Cette méthode convient à tous les types de tricotés parce qu'elle vous permet de réaliser une finition élastique plats.

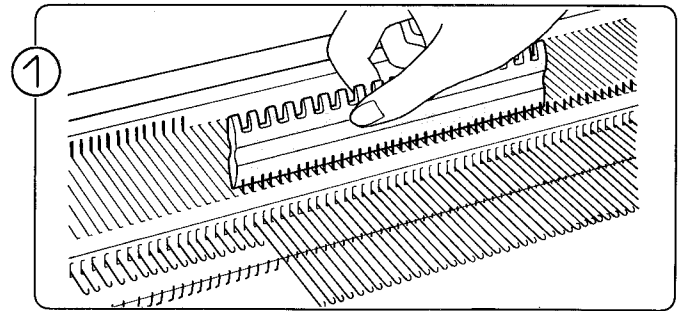
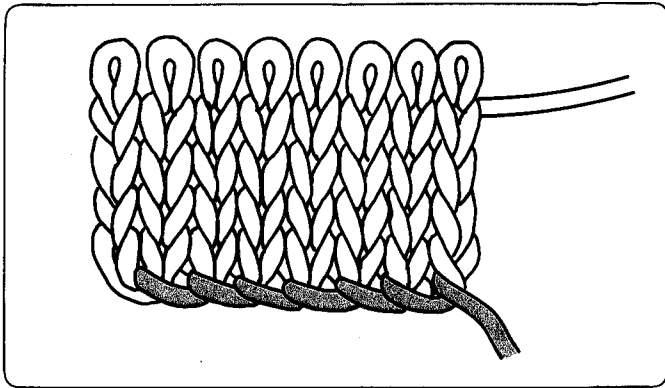

Placez le chariot K sur la droite et amenez les aiguilles vers l'avant, en position E.

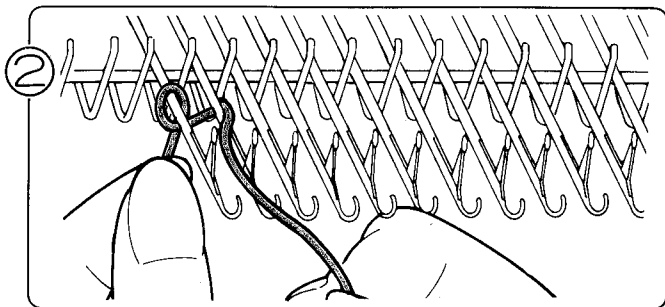

Autour de chaque aiguille, faites une boucle avec le fil, en procédant de gauche à droite, dans le sens inverse des aiguilles d'une montre.

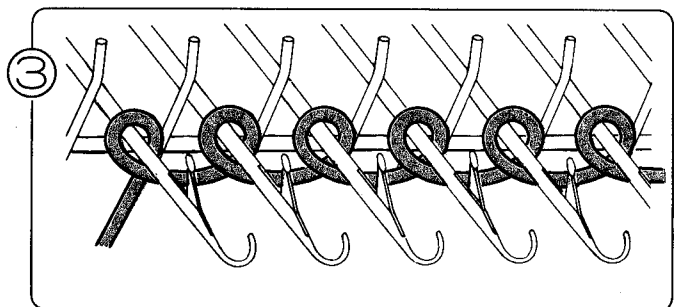

Repoussez les boucles ainsi formées sur la tige des aiguilles. Ne serrez pas les boucles trop fort.

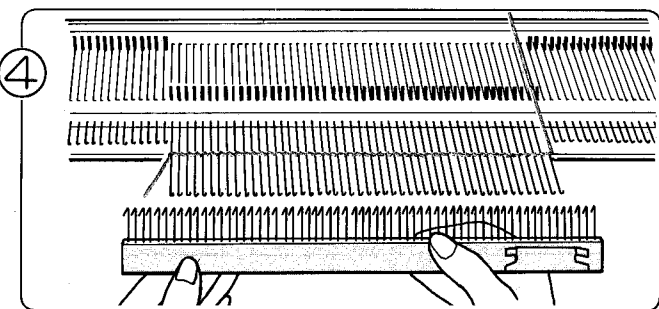

- (1) Retirez le peigne de montage de la valise et choisissez la longueur en fonction du nombre d'aiguilles. (Voir page 13.)
- (2) Tenez le peigne de montage par les extrémités, les crochets faisant face à la machine.

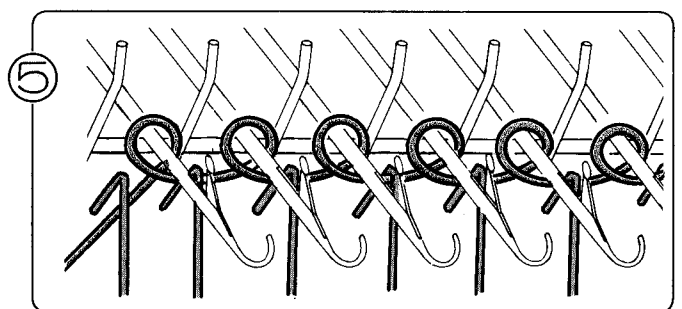

Tirez le fil vers vous, et accrochez le peigne de montage en position (comme indiqué ci-dessus), puis tirez-le vers le bas.

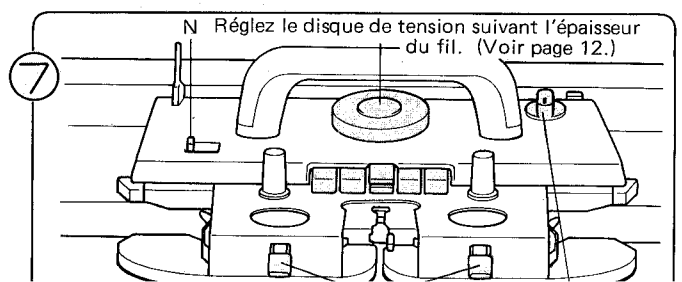
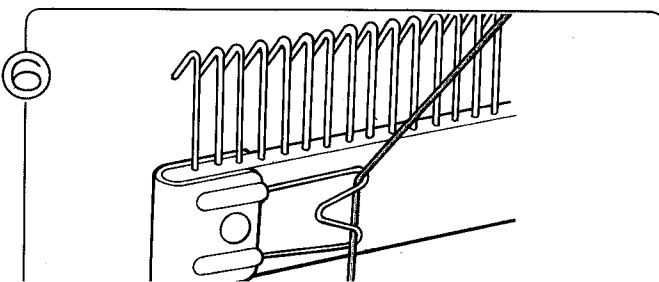

N Réglez le disque de tension suivant l'épaisseur du fil. (Voir page 12.)

- ⑬ Remplacez les mailles du tricot perdu sur leurs aiguilles à l'aide de l'outil de transfert et placez ces aiguilles en position B.
- ⑭ Enfoncez la touche M. (La lampe M s'éteint.)
- ⑮ Enfoncez les deux boutons Part. Veillez à ce que le bouton de changement soit bien placé sur KC (I) ou KC (II).
- ⑯ Faites glisser le chariot K par dessus la marque de retour.
- ⑰ Réglez le bouton de came suivant le motif. Enfillez le fil dans le distributeur et tricotez l'autre épaule.

● **MOTIF EN DENTELLE ET DENTELLE FERMEE:**

- ① Si vous devez tricoter une encolure avec motif en dentelle, tricotez d'abord le côté droit. Si l'extrémité du fil est à gauche, tricotez un rang de plus et placez le chariot K sur la droite.
- ② Enfoncez la touche M. (La lampe M s'allume.)
- ③ Transférez l'épaule gauche sur le fil perdu, (Voir page 125, points ① à ⑤ .)
- ④ Amenez en position B les aiguilles qui se trouvent en position E à l'aide de l'outil de transfert.
- ⑤ Enfillez le fil dans le distributeur et tricotez l'épaule droite avec le chariot L et le chariot K.
- ⑥ Remplacez les mailles du Fil perdu sur leurs aiguilles à l'aide de l'outil de transfert et placez ces aiguilles en position B.
- ⑦ Enfoncez la touche M. (La lampe M s'éteint.)
- ⑧ Tricotez l'épaule gauche avec le chariot L et le chariot K.

## COMMENT DONNER FORME A UNE ENCOLURE

● **TRICOT INTARSIA**

- **Tricotez les deux épaules en même temps.**

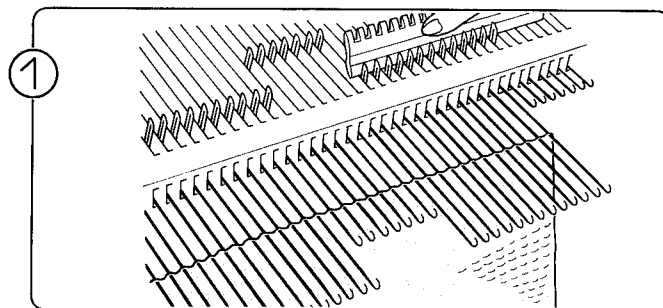
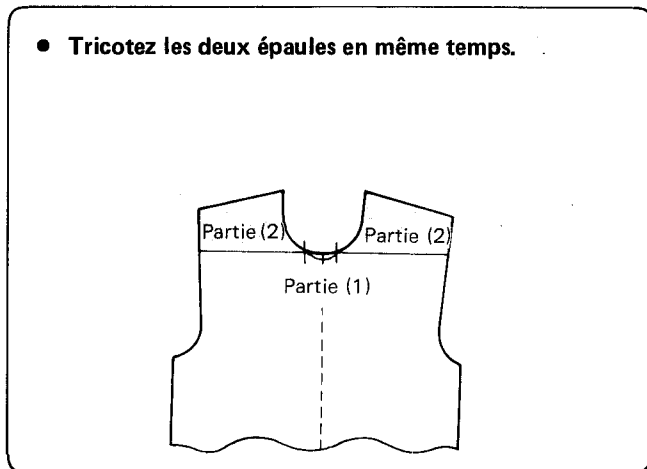

Amenez en avant, en position E, les aiguilles de la partie 2.

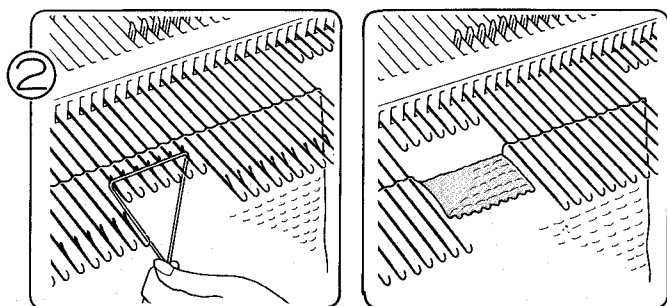

Transférez la partie 1 sur le fil perdu et retirez-la du lit d'ai-

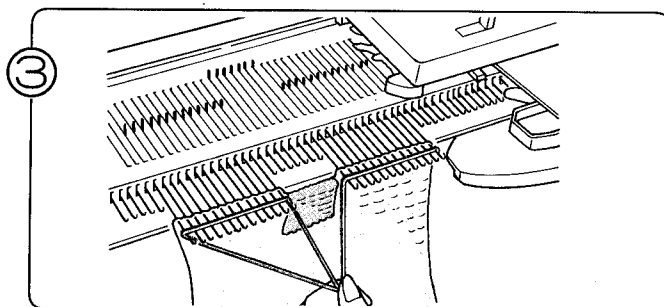

Ramenez en position D les aiguilles de la partie 2 qui étoient

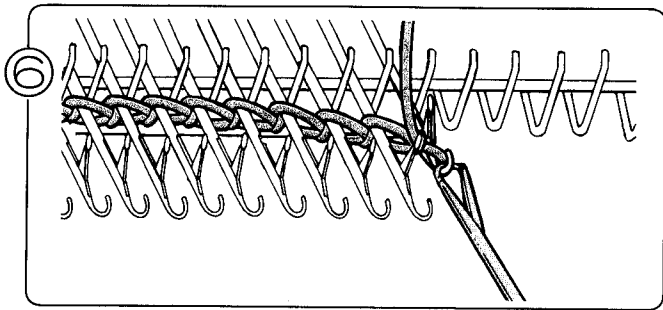

⑥ Lorsque vous arrivez à la dernière aiguille, ne formez pas de maille, mais transférez la boucle qui se trouve sur le crochet de travail sur le crochet de l'aiguille.

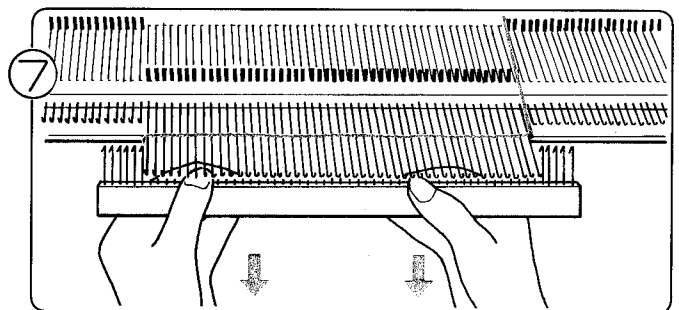

- (1) Retirez le peigne de montage de la valise et choisissez la longueur voulue selon le nombre d'aiguilles. (Voir page 13.)
- (2) Tenez le peigne de montage par les extrémités, les crochets faisant face à la machine. Tirez le fil vers vous, et accrochez le peigne de montage en position, puis tirez-le vers le bas.

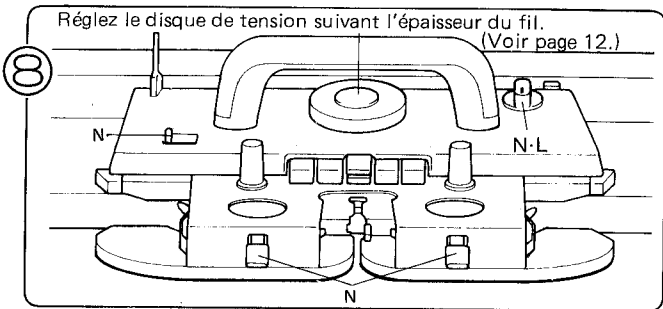

⑧ Réglez le disque de tension suivant l'épaisseur du fil. (Voir page 12.)  
Placez le chariot K comme indiqué ci-dessus.

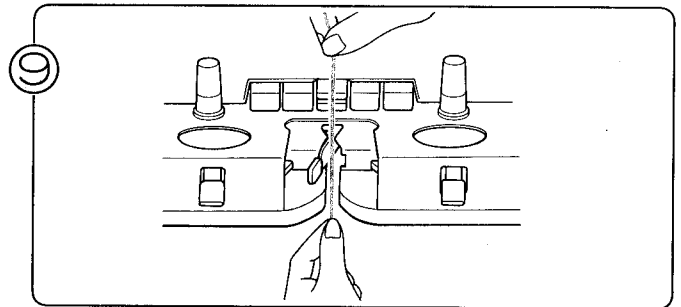

⑨ Enfilez le fil dans le distributeur "A". (Voir page 16, points ⑤ à ⑦ .)

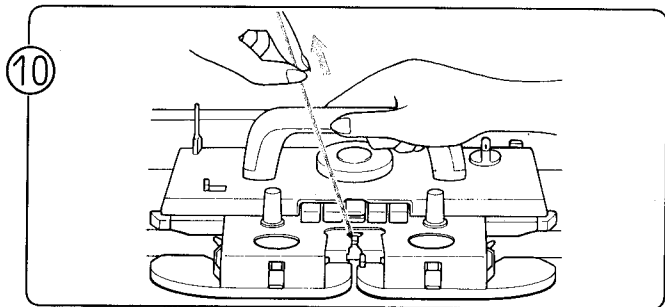

⑩ Déplacez le chariot K vers la gauche en tenant le fil comme indiqué afin d'éviter la formation de boucle.

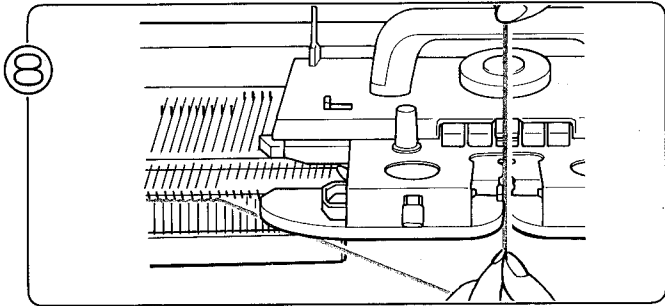

Enfilez le fil dans le distributeur A. (Voir page 16, points ⑤ à ⑦ .)

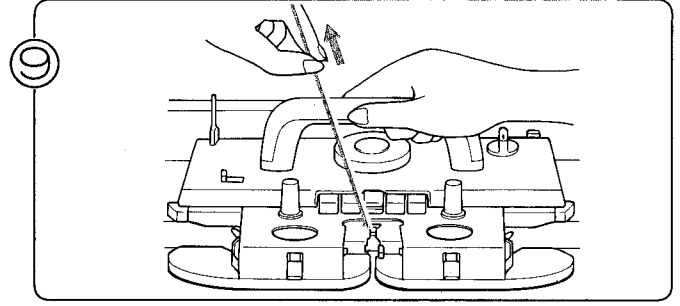

Faites glisser le chariot K vers la droite, en tenant le fil comme indiqué afin d'éviter la formation de boucles.

## UTILISATION DU CROCHET DE TRAVAIL

- Cette méthode vous permet de réaliser une finition pas trop élastique, mais ferme.

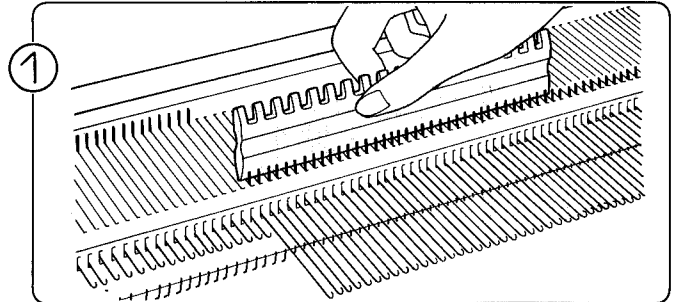
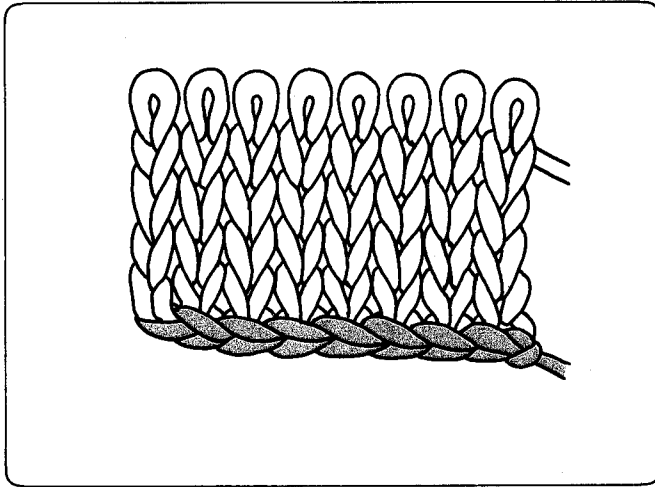

Placez le chariot K sur la droite et amenez les aiguilles vers l'avant, en position E.

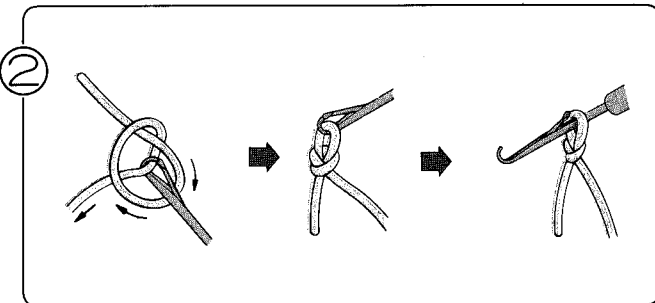

Après avoir enfilé le fil dans l'unité de tension faites une maille chaînée à l'aide du crochet de travail.

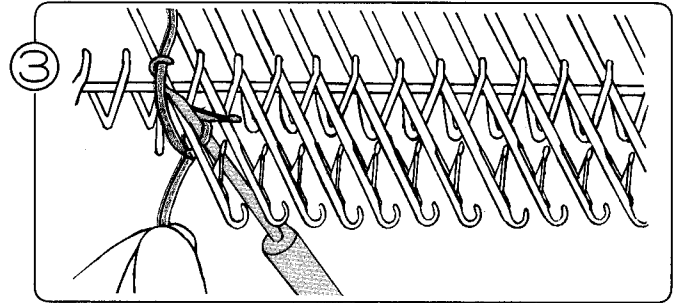

La boucle étant située derrière le clapet, placez le crochet de travail entre l'aiguille d'extrême gauche et l'avant-dernière aiguille et formez une maille. Soulevez le crochet de travail et accrochez le fil.

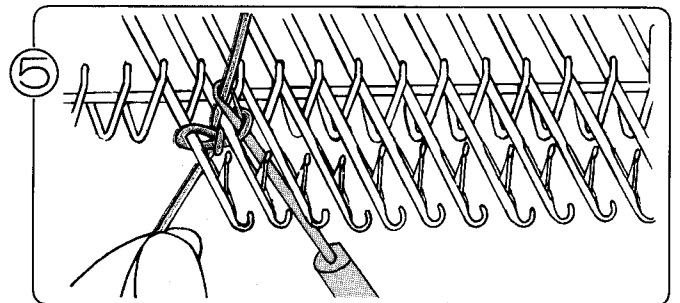
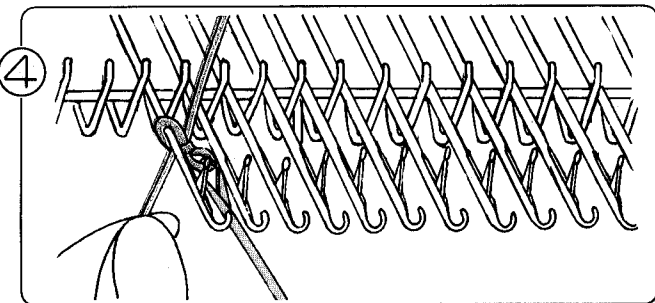

# FINITION

## UTILISATION DE L'AIGUILLE A TAPISSERIE (EN TERMINANT AVEC LE CHARIOT K A GAUCHE)

- Cette méthode convient à tous les types de tricots, parce qu'elle vous permet de réaliser une finition élastique plate.
- Lorsque le fil se trouve du côté gauche, retirez-le du distributeur de fil. Coupez-le à environ trois fois la largeur du tricot.

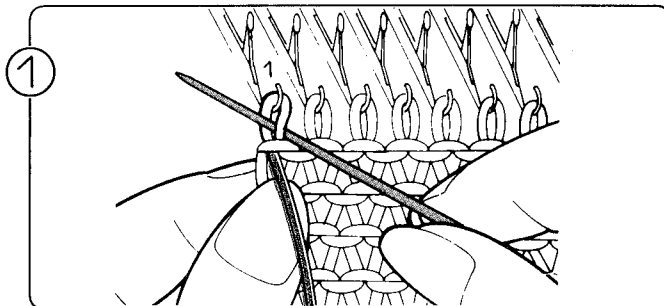
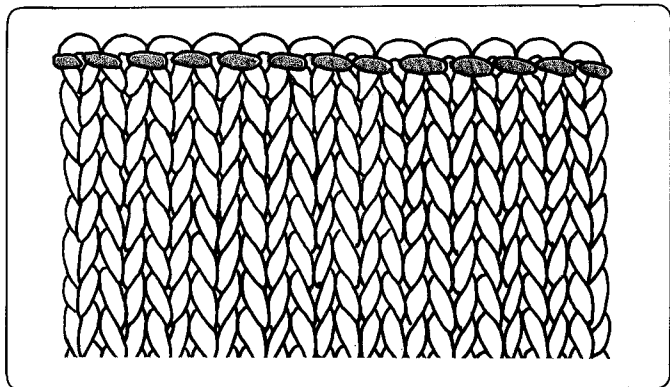

1 Passez l'aiguille à tapisserie à travers la maille de gauche.

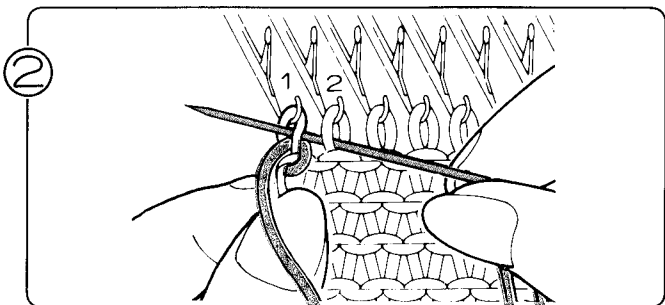

2 Insérez l'aiguille à tapisserie dans la deuxième maille (2) et faites-la repasser dans la première maille (1).

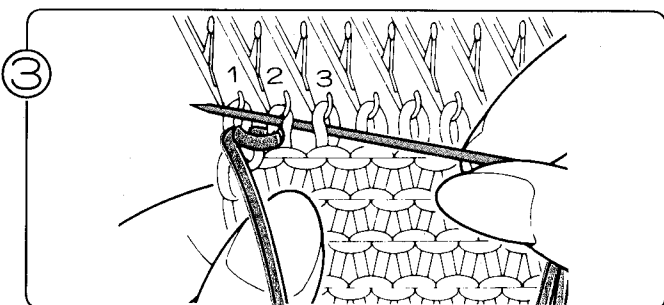

3 Insérez l'aiguille à tapisserie dans la troisième maille (3) et faites-la repasser dans la deuxième maille (2).

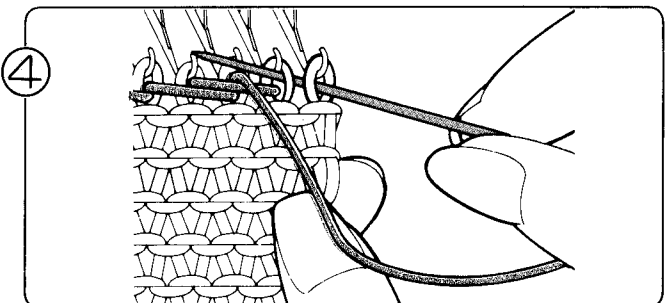

4 Répétez cette opération pour les mailles suivantes, jusqu'à ce que vous arriviez à la dernière maille de droite.

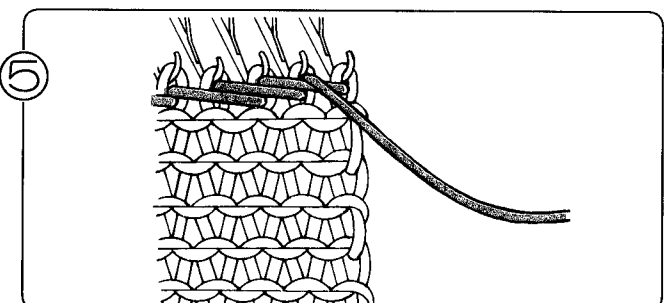

5 La finition est terminée; vous pouvez retirer votre ouvrage de la machine. Si vous préférez, vous pouvez retirer les mailles progressivement pendant que vous travaillez, afin de pouvoir placer votre main gauche derrière l'ouvrage.

## UTILISATION DE L'AIGUILLE A TAPISSERIE (EN TERMINANT AVEC LE CHARIOT K A DROITE)

- Retirez le fil du distributeur. Coupez le fil à environ trois fois la largeur du tricot.
- Le fil est situé à main droite. Retirez-le du distributeur de fil et coupez-le en laissant une longueur égale à trois fois la largeur du tricot.

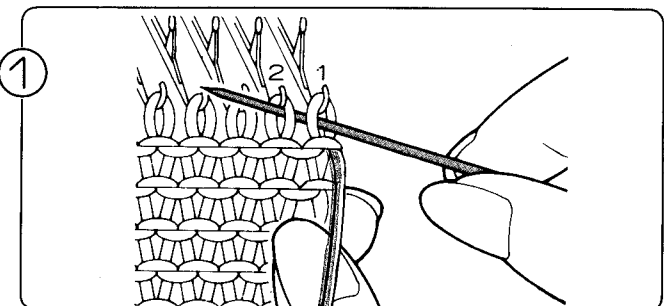
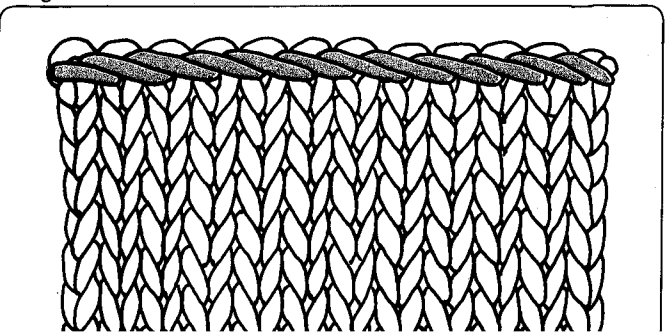

1 Insérez l'aiguille à tapisserie dans la maille de droite.



# COMMENT MONTER UN OUVRAGE

## TRICOT PERDU

- Le tricot perdu désigne la partie de l'ouvrage ou l'ouvrage que vous retirez de la machine lorsque le vêtement est terminé, ou pour vous permettre de passer à l'opération suivante.

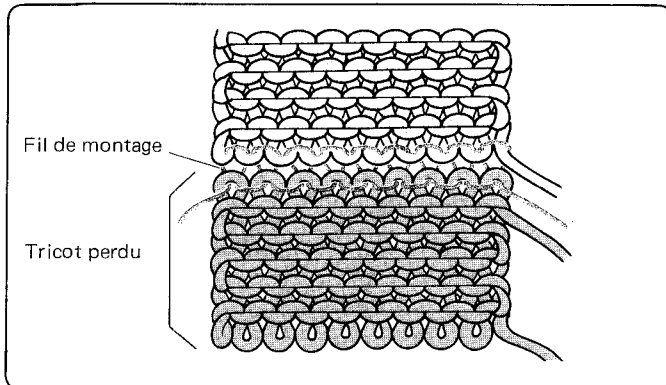

Le fil perdu est un fil lisse d'une autre couleur que celle du fil principal.

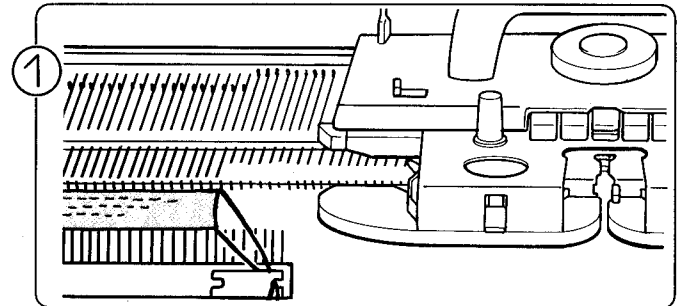

Tricotez 10 rangs au point jersey avec le fil perdu (un fil lisse, de couleur différente de celle du fil principal) et placez le chariot K sur la droite.

Retirez le fil perdu du distributeur de fil et coupez le fil.

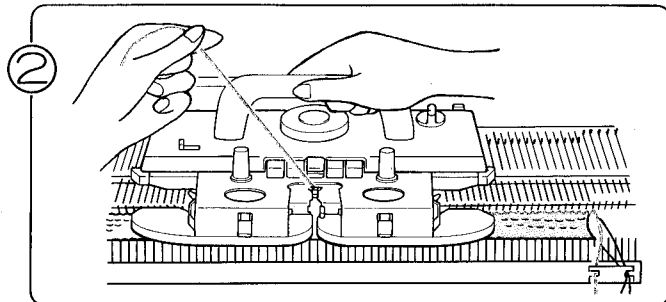

Enfilez le fil principal dans le distributeur "A", tenez-en l'extrémité et tricotez un rang. Retirez le fil de montage du distributeur "A".

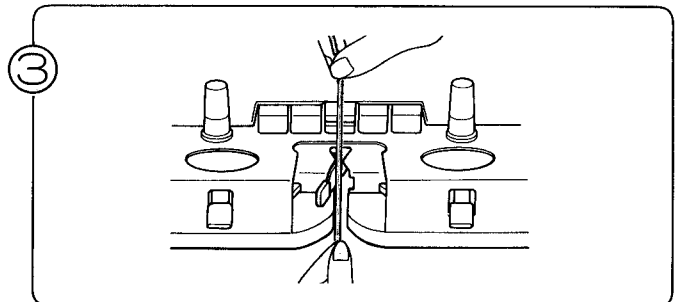

Enfilez le fil principal dans le distributeur "A".

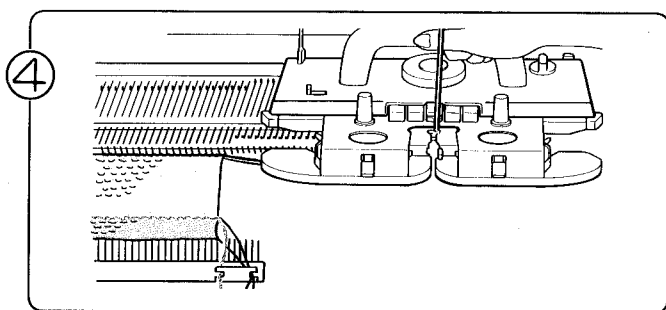

Tricotez quelques rangs.

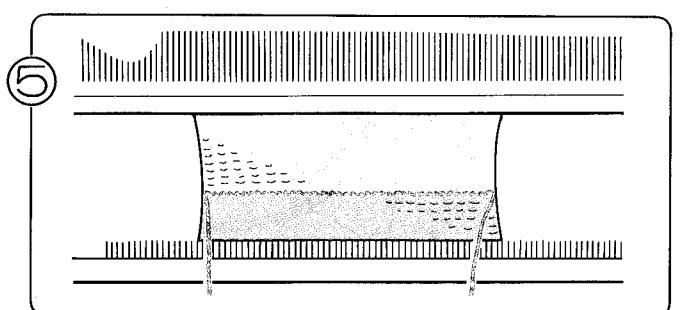

Tricotez un rang avec le fil de montage placé entre le tricot perdu et le tricot principal.

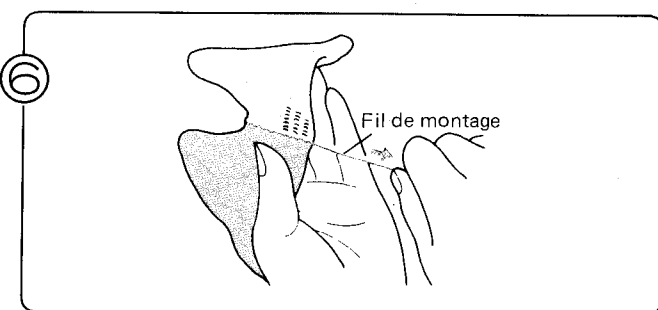

Retirez le fil de montage: le tricot perdu se détache.

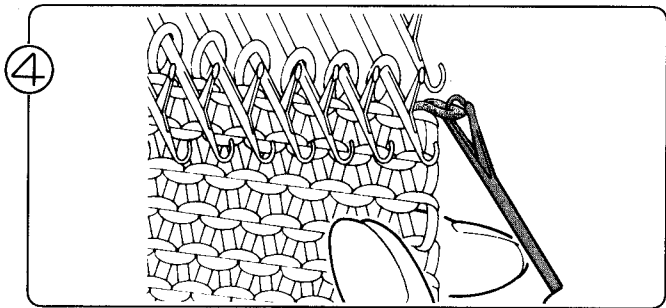

4  
Accrochez la maille de droite à l'extrémité du chrouchet de travail.

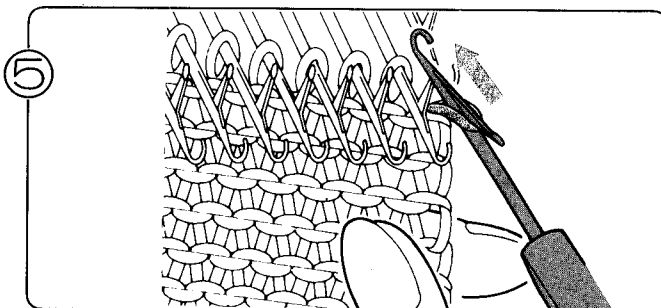

5  
Faites tomber la maille derrière le clapet du chrouchet de travail.

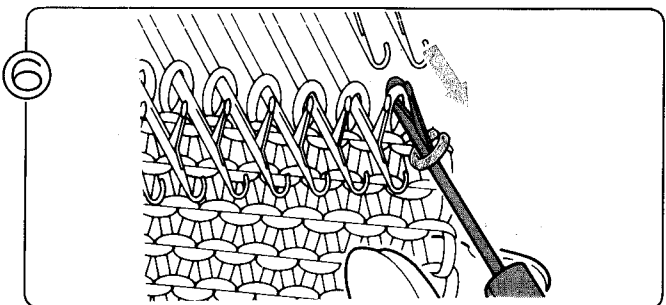

6  
Accrochez la deuxième maille à partir de la droite sur le chrouchet de travail.

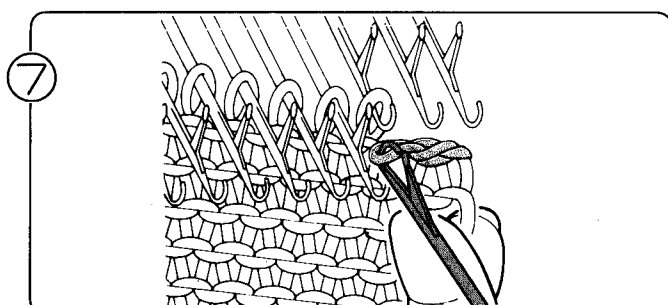

7  
Tirez le chrouchet de travail et formez une nouvelle maille. (avec la maille que se trouve au-delà du clapet et la maille qui se trouve sur le chrouchet.)  
\* Veillez à ne pas lâcher les autres mailles des aiguilles.

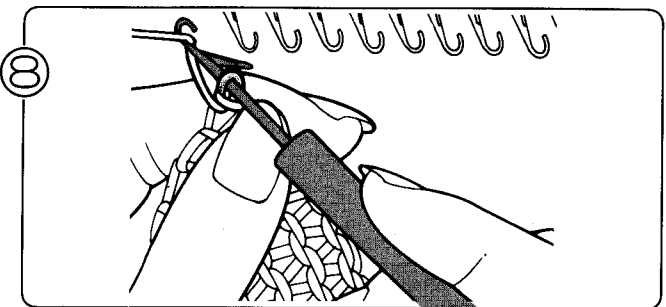

8  
Répétez cette opération jusqu'à la dernière maille. Saisissez l'extrémité du fil du tricot à l'aide du chrouchet de travail et tirez-la à travers la dernière maille.

## TRICOT PERDU

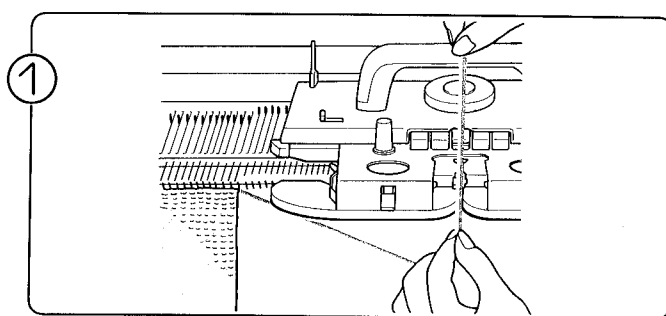
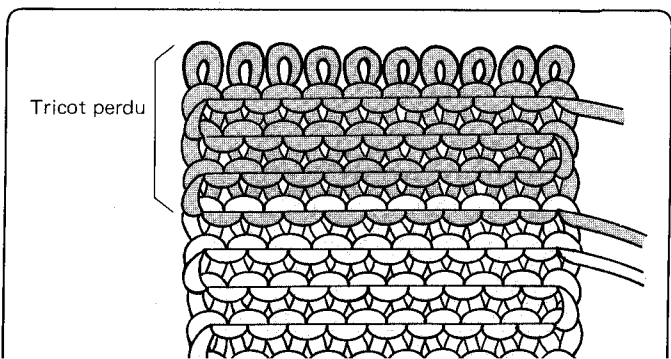

1  
Retirez le fil du distributeur "A".

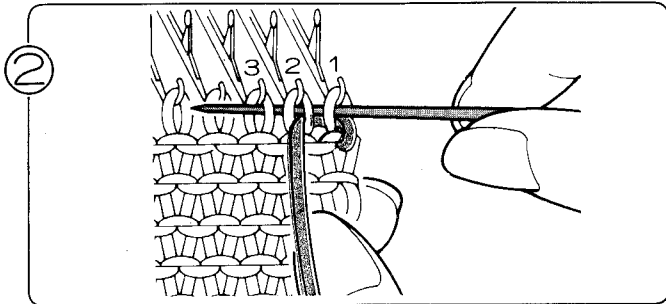

② Ré-insérez l'aiguille à tapisserie dans la première maille (1) et faites-la passer dans la troisième maille (3). Veillez à ce que votre aiguille passe bien derrière la deuxième maille (2) et entre bien dans la troisième maille (3) par l'arrière.

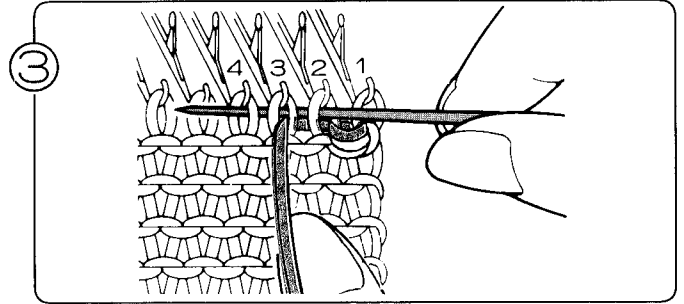

③ Insérez l'aiguille à tapisserie dans la deuxième maille (2) et glissez-la dans la quatrième maille (4), comme indiqué, en veillant bien à ce qu'elle passe derrière la troisième maille (3) et entre dans la quatrième maille (4) par l'arrière.

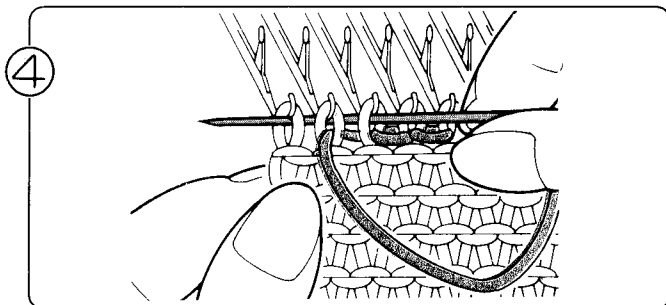

④ Répétez cette opération pour les mailles suivantes, jusqu'à ce que vous arriviez à la dernière maille de gauche.

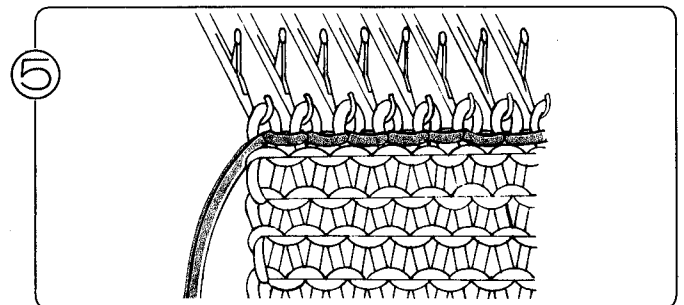

⑤ La finition est terminée; vous pouvez retirer votre ouvrage de la machine.

## FINITION

### UTILISATION DU CROCHET DE TRAVAIL

- Cette méthode vous permet de réaliser une finition pas trop élastique, mais ferme.

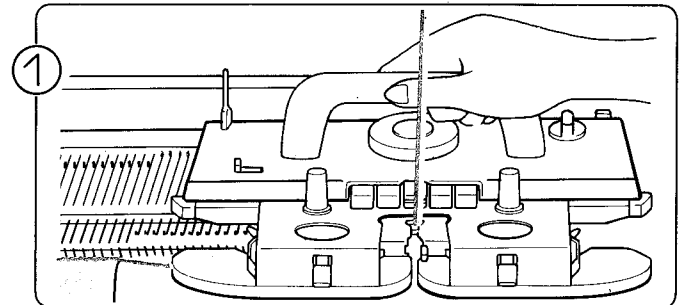
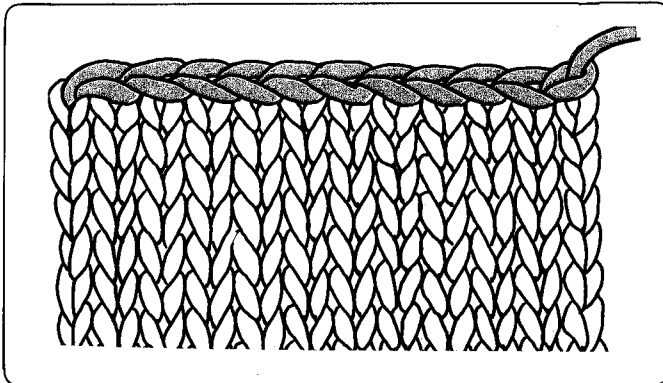

① Réglez le disque de tension sur une position souple et tricotez le dernier rang, de droite à gauche.  
(Si vous avez tricoté avec le disque de tension placé sur 4-6, réglez-le sur 9-10.)

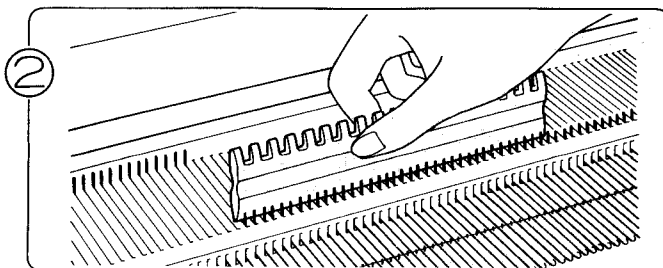

② Amenez les aiguilles en avant, en position E.

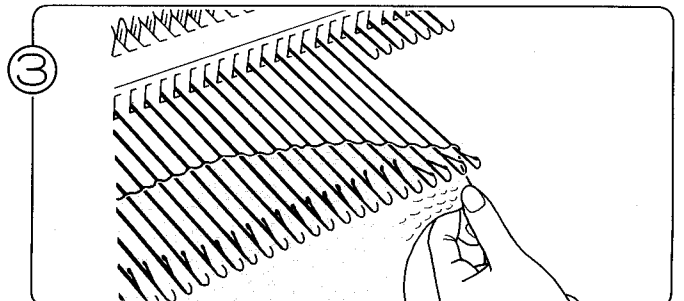

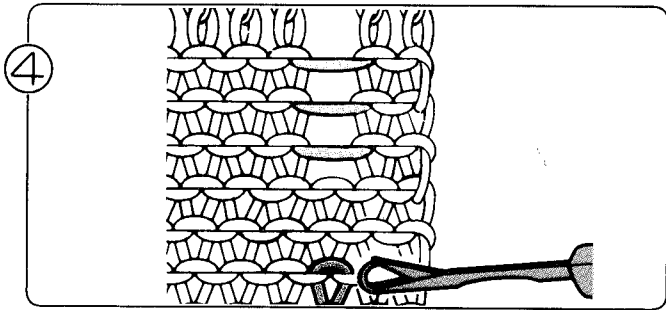

4  
Faites ainsi glisser la maille lâchée jusqu'à l'endroit où vous voulez commencer à dessiner une côte.  
A cet endroit, saisissez la maille avec le crochet de travail.

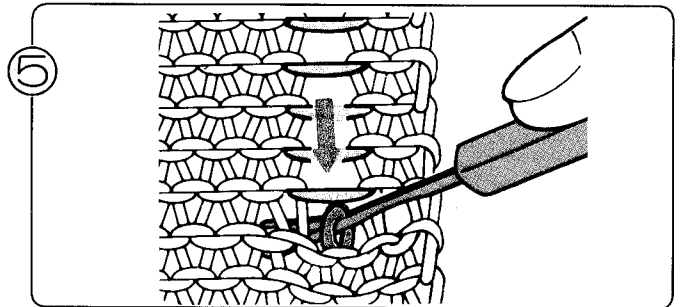

5  
Abaissez le crochet de travail pour laisser tomber les quelques dernières mailles. La maille est alors sur la tige du crochet de travail.

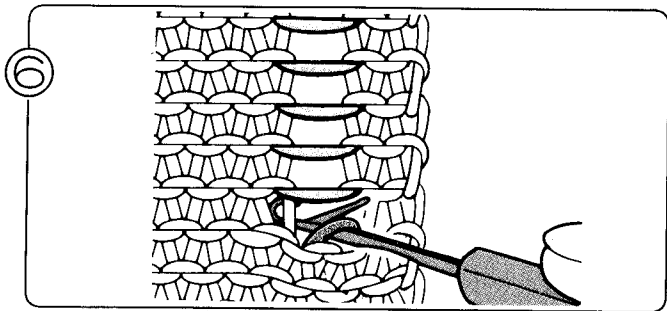

6  
Tenez fermement votre tricot. Poussez le crochet de travail jusqu'à ce que la maille vienne se placer derrière le clapet.

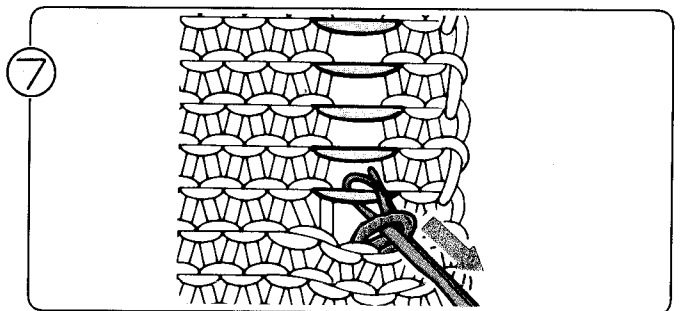

7  
Saisissez le fil parallèle suivant à l'aide de l'extrémité crochue du crochet de travail et tirez celui-ci vers vous.

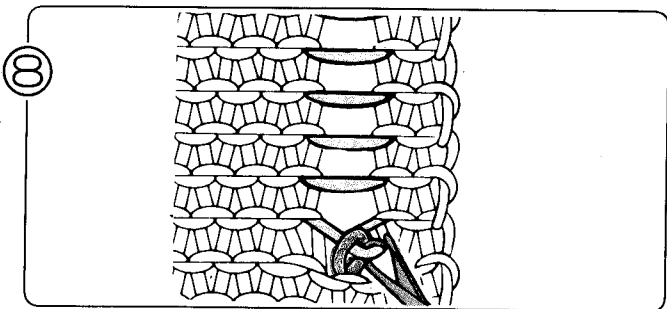

8  
Le clapet se referme avec le nouveau fil dans l'extrémité crochue. Tirez ce nouveau fil à travers la maille qui se trouve sur la tige du crochet de travail.

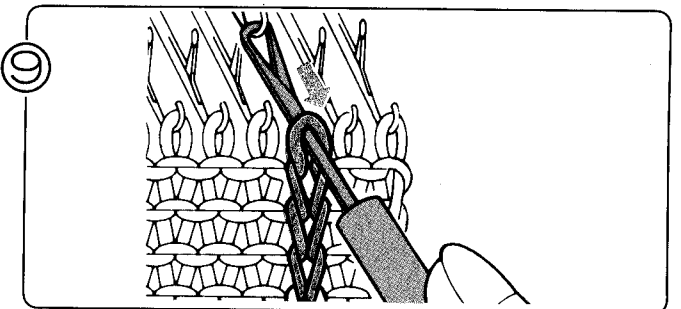

9  
Répétez cette opération jusqu'à ce que vous atteigniez le sommet et accrochez la dernière maille au crochet de l'aiguille.

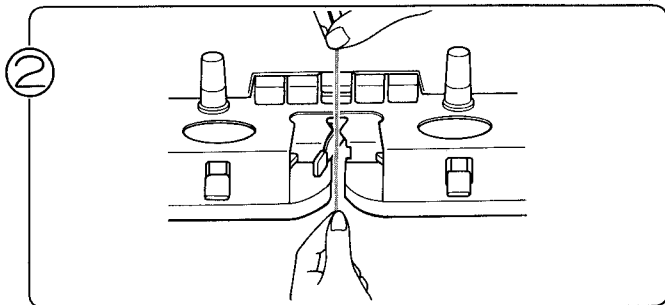

Enfilez le fil perdu dans le distributeur "A".

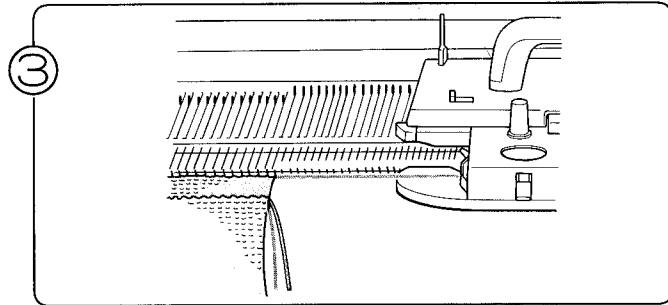

Tricotez plusieurs rangs avec le fil perdu et retirez l'ouvrage.

## COMMENT REALISER UNE COUTURE

- Saisissez la moitié de la dernière maille à l'aide de l'aiguille à tapisserie.

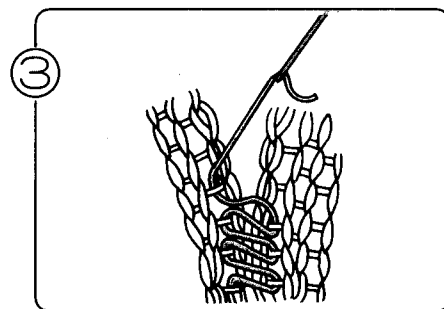
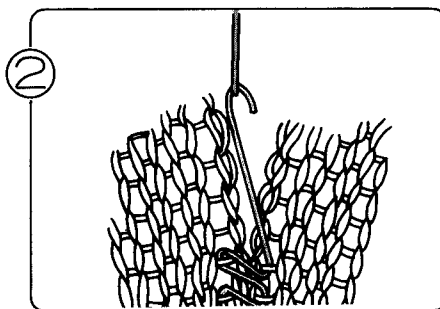
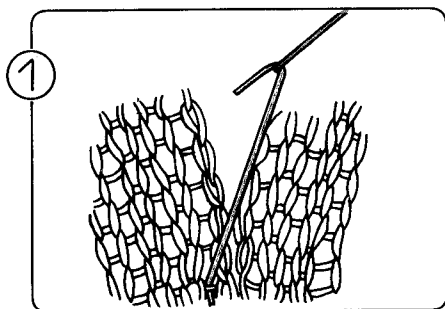

## COMMENT UTILISER LE CROCHET DE TRAVAIL

Le crochet de travail s'utilise pour réaliser des côtés resaisir des mailles lâchées, etc.

### TRICOTER DES COTES A LA MAIN

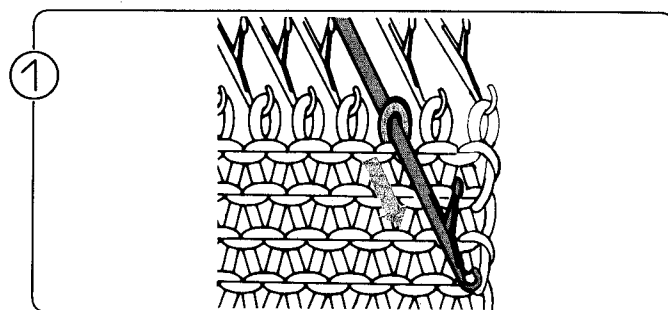
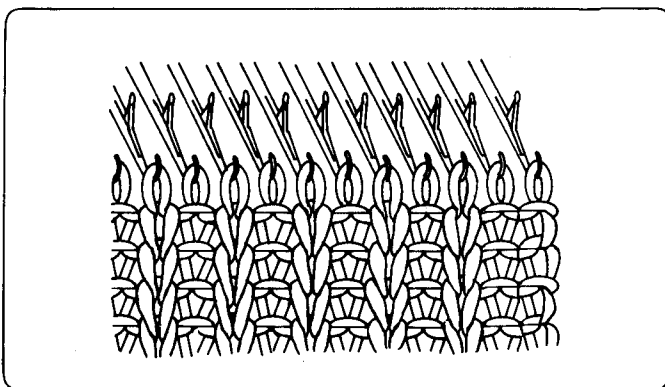

Amenez une aiguille vers l'avant, en position E, à la main et repoussez-la en position A.

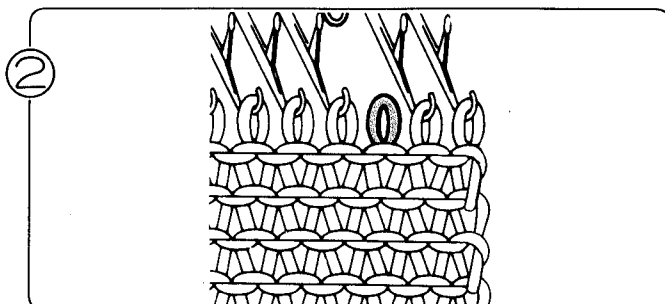

Une maille s'est détachée du crochet de l'aiguille.

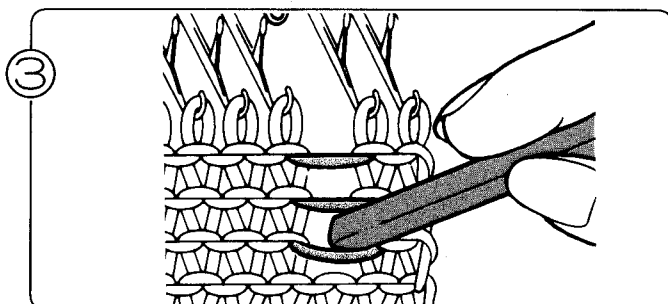

Utilisez le manche de votre crochet de travail, et détricotez de quelques rangs.

# OURLETS A PICOTS

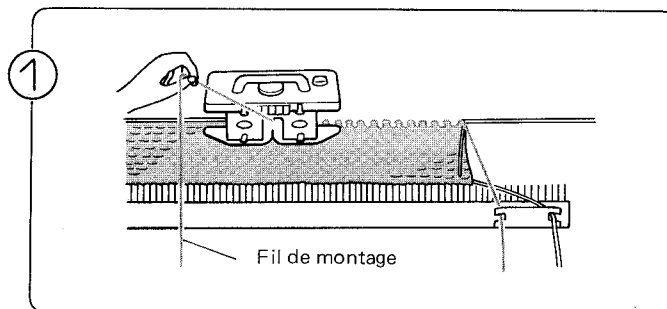
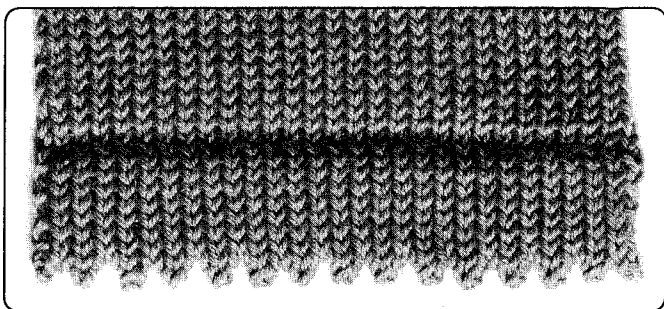

1 Tricotez quelques rangs avec le fil perdu, puis trocotez un rang avec le fil de montage. (Voir page 130.)

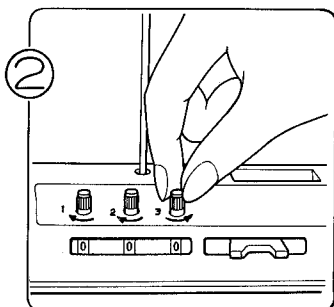

2 Placez le compte-rangs sur 000 et l'ergot du compte-rangs en position de travail.

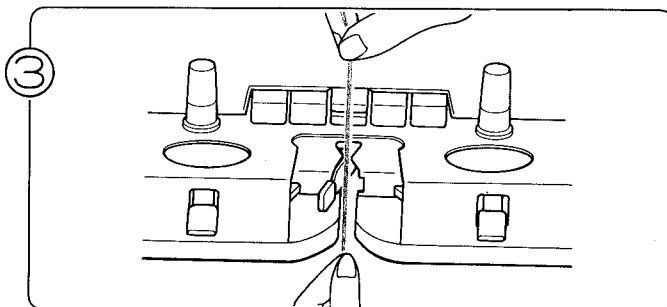
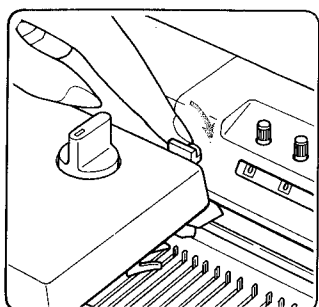

3 Enfilez le fil dans le distributeur "A".

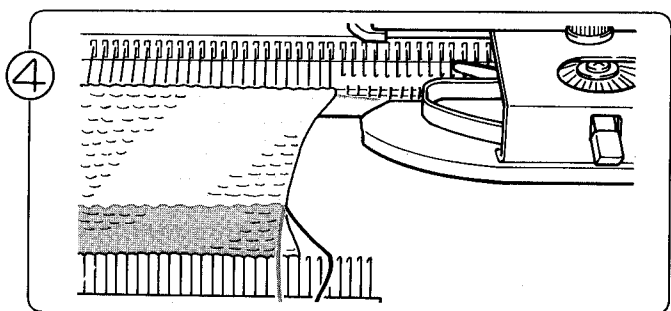

4 Tricotez la moitié de la hauteur de l'ourlet. Placez le chariot K sur la droite de la machine, et mémorisez le chiffre affiché au compte-rangs.

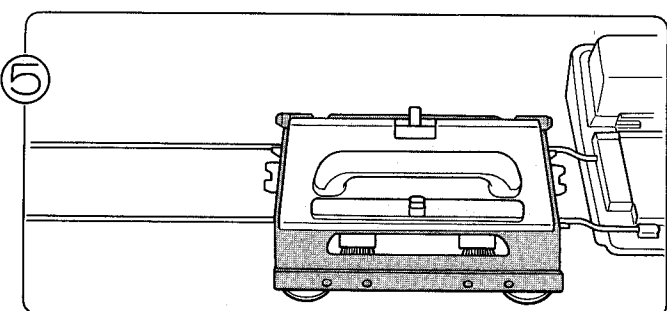

5 Placez le chariot L sur le rail d'extension de gauche.

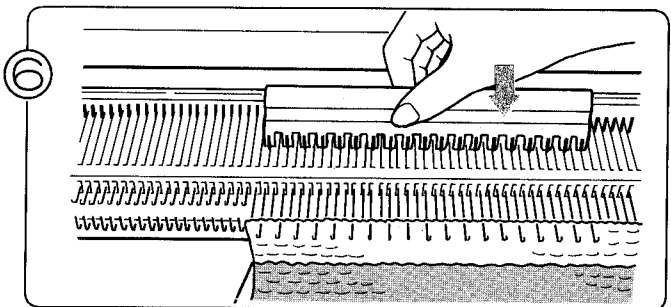

6 En commençant par la deuxième aiguille à partir de l'autre extrémité, emmenez vers l'avant une aiguille sur deux en position D en utilisant le poussoir d'aiguilles 1/1. Les aiguilles des deux extrémités doivent rester en position R.

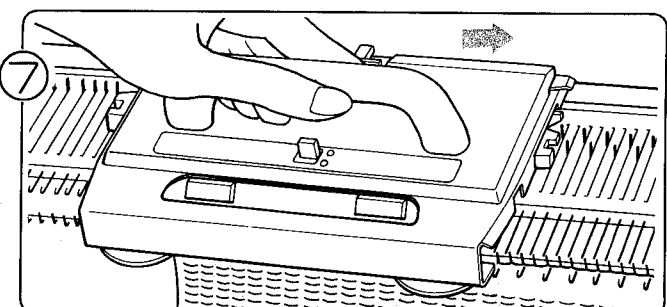

7 Placez le levier de changement de dentelle sur N et déplacez le chariot L vers la droite.

# COMMENT REALISER UN OURLET

## OURLET EN JERSEY

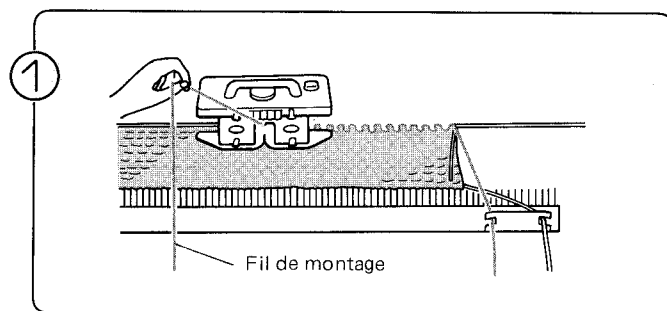
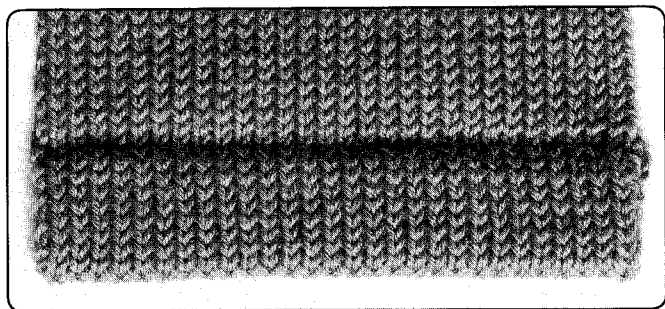

Tricotez quelques rangs avec le fil perdu, puis tricotez un rang avec la fil de montage. (Voir page 130.)

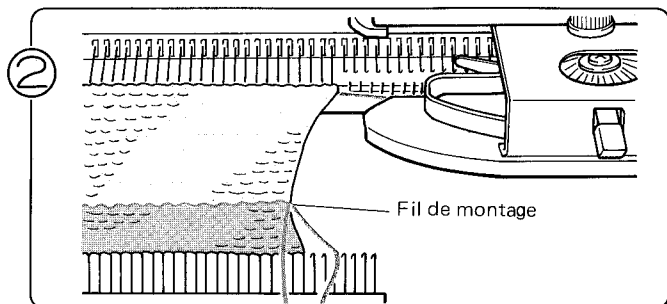

Tricotez au point jersey le nombre de rangs voulu, soit deux fois la longueur de l'ourlet.

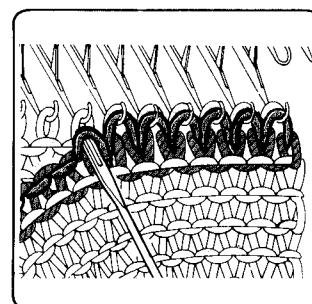
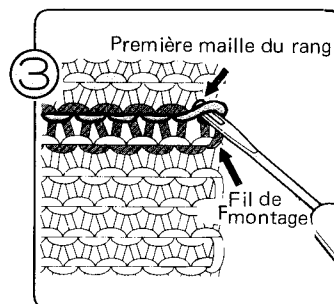

Saisissez la première maille au premier rang à l'endroit où elle rencontre le fil de montage. Accrochez cette maille à la première aiguille. Répétez l'opération sur tout le rang. (Il y aura une maille de moins à saisir qu'il n'y a d'aiguilles.)

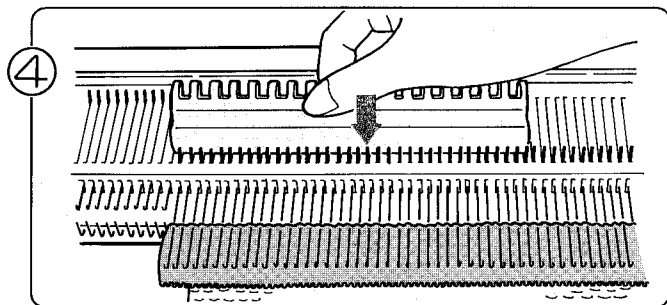

Après avoir saisi toutes les mailles, amenez toutes les aiguilles vers l'avant, en position E.

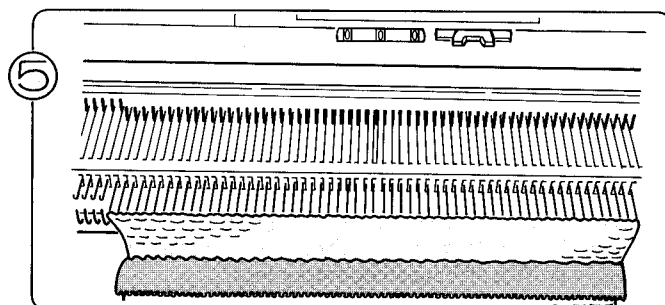

Faites glisser le chariot K et continuez à tricoter au point jersey.

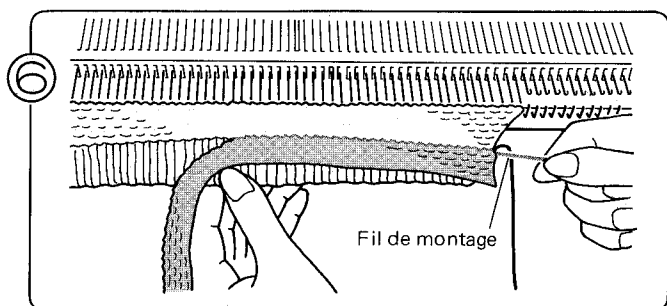

Après avoir tricoté quelques rangs, retirez le fil de montage.

# OURLET ELASTIQUE 1 × 1

L'on appelle également ce type d'ourlet "fausses côtes" ou "côtes continentales".

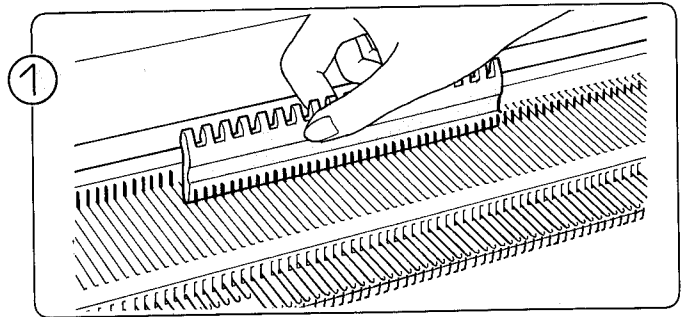
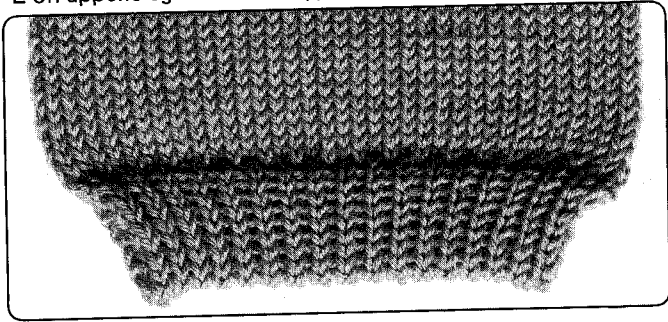

1 Amenez vers l'avant, en position B, les aiguilles requises à l'aide du poussoir d'aiguilles 1/1.

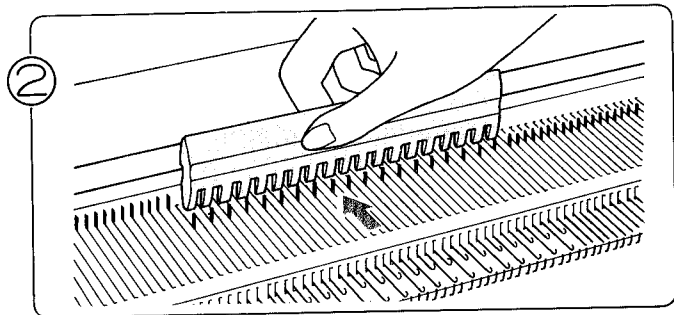

2 Placez un aiguille sur deux en position A à l'aide du poussoir 1/1.

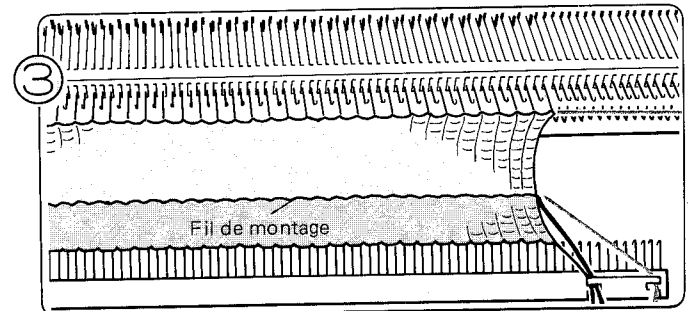

3 Tricotez quelques rangs avec le fil perdu, puis tricotez un rang avec le fil de montage. Changez de fil. Tricotez le nombre de rangs correspondant à deux fois la longueur de l'ourlet, au point jersey.

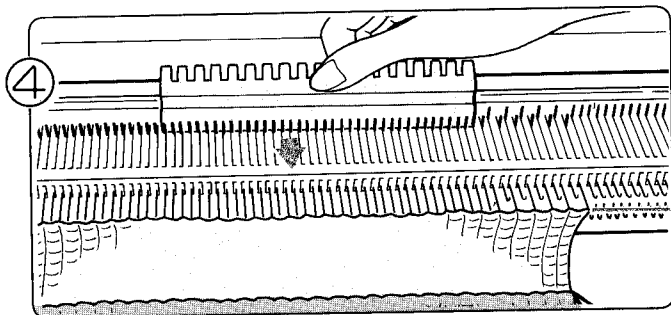

4 Amenez vers l'avant, en position B les aiguilles qui étaient en position A.

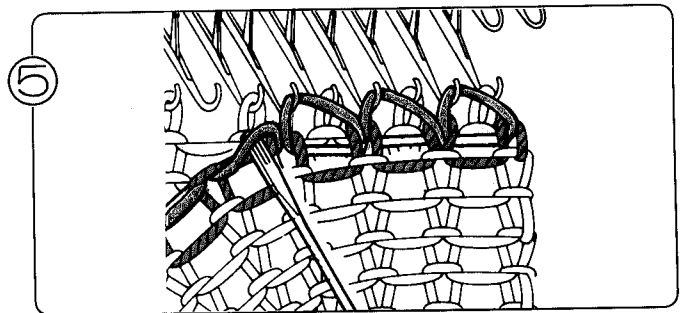

5 Saisissez les mailles comme vous l'avez fait pour l'ourlet en jersey et accrochez-les aux aiguilles vides.

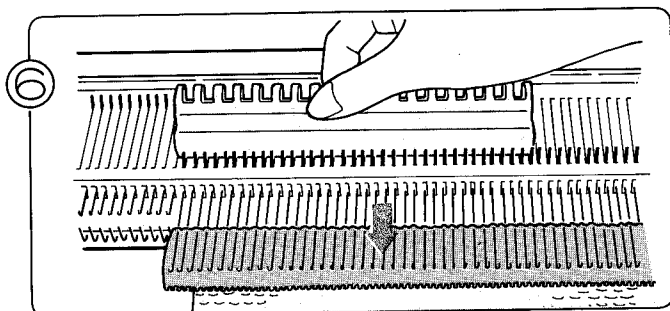

6 Après avoir saisi toutes les mailles, amenez les aiguilles en position E. Tricotez un rang.

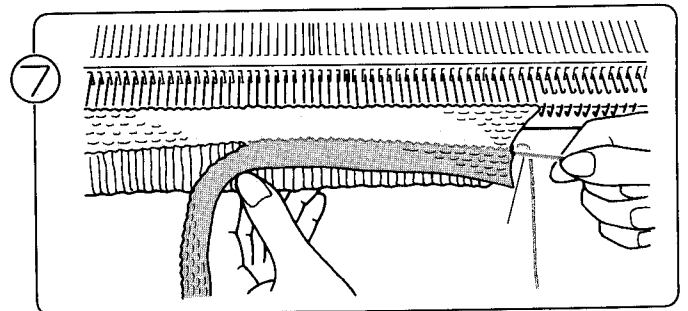

7 Après avoir tricoté quelques rangs, retirez le fil de montage. La partie tricoté avec le fil perdu se détache.



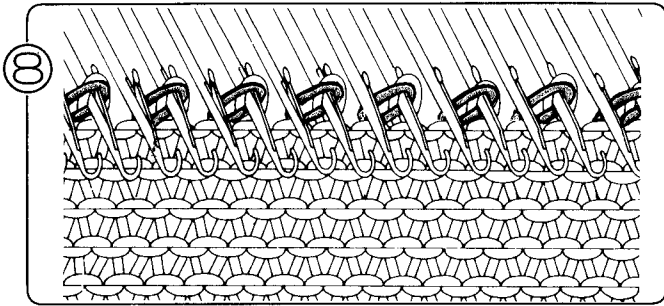

8 Une maille sur deux a ainsi été transférée sur l'aiguille adjacente.

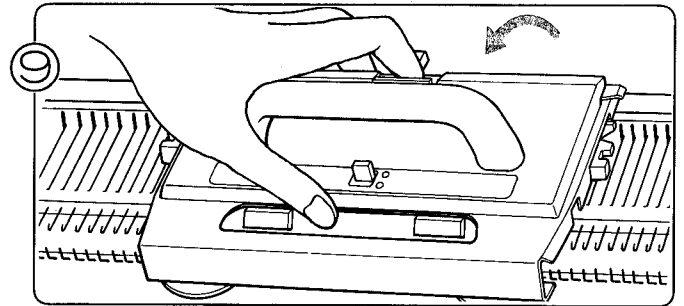

9 Retirez le chariot L de la machine en enfonçant le bouton dégageant.

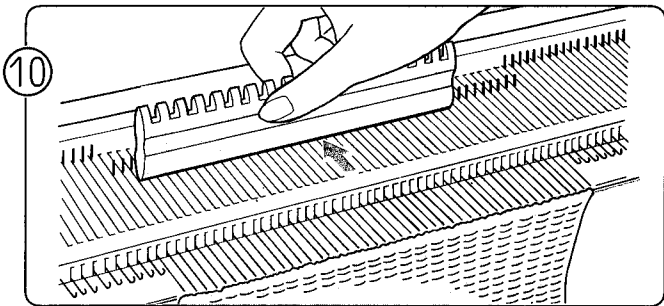

10 Ramenez les aiguilles en position B.

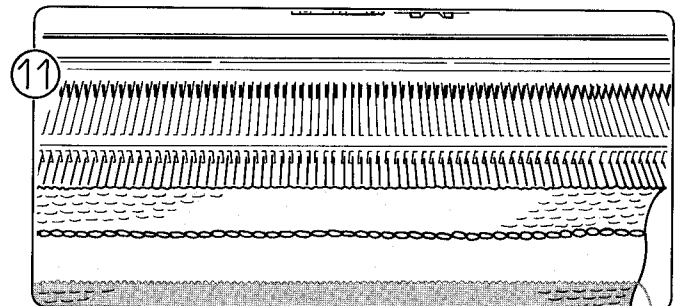

11 Réglez le compte-rangs sur 000 et tricotez l'autre moitié de l'ourlet.

12 Répétez les opérations ③ à ⑥ , en page 136.

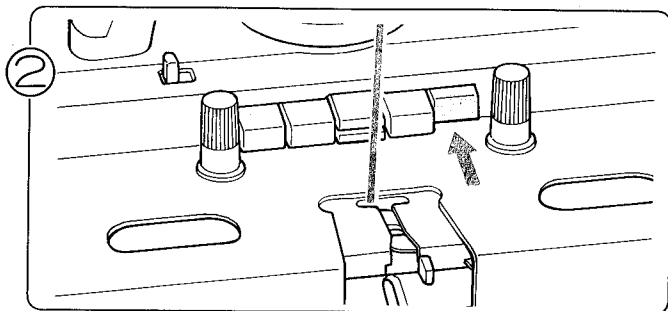

Placez le chariot K sur la droite de la machine et enfoncez le bouton PART de droite à gauche.

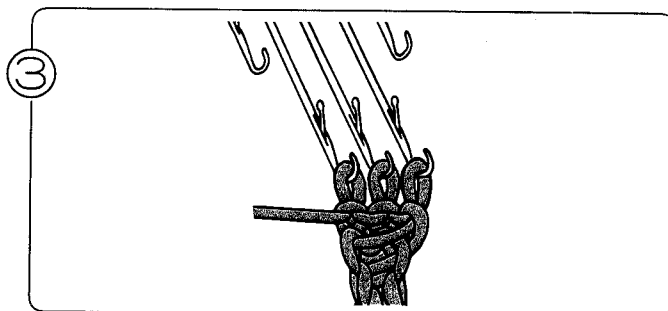

Tirez l'ouvrage vers le bas à l'aide de la main gauche pendant que vous tricotez et faites glisser le chariot K comme il convient.

## COMMENT REALISER UNE BOUTONNIERE

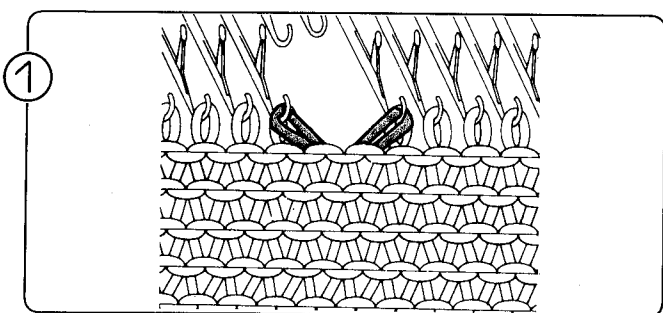

A l'aide de l'outil de transfert 1 x 2, déplacez les mailles à l'endroit où vous désirez former une boutonnière, et posez-les sur les aiguilles adjacentes, comme indiqué.

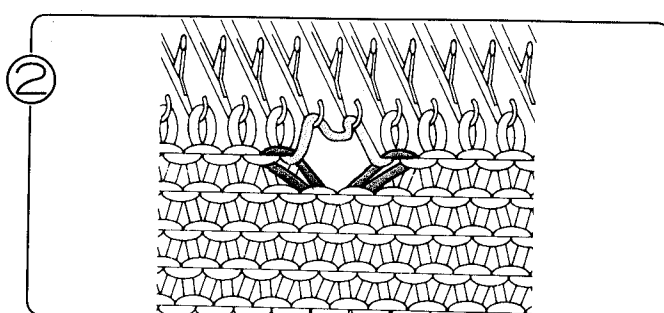

Ramenez les aiguilles vides en position B et tricotez un rang. Le fil s'accrochera aux deux aiguilles.

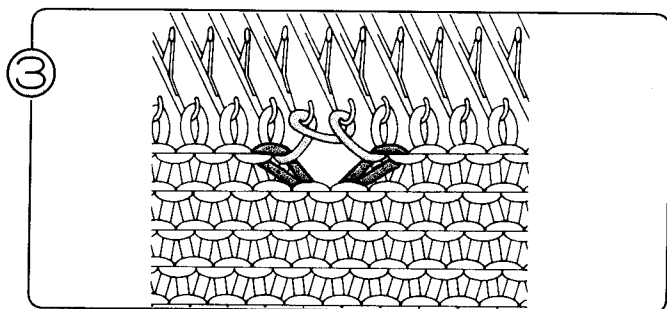

A la main, faites un boucle avec le fil autour des deux aiguilles, comme indiqué.

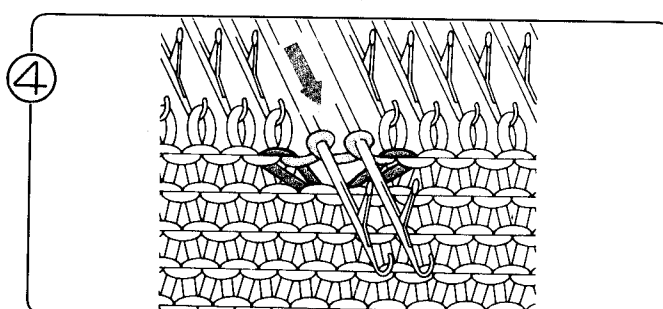

Amenez vers l'avant, en position E, les deux aiguilles portant les boucles et faites glisser chariot K.

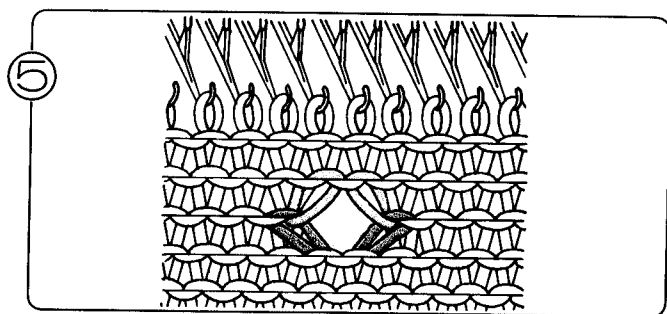

Vous venez de réaliser une boutonnière.

# MOTIF A MAILLES CROISEES

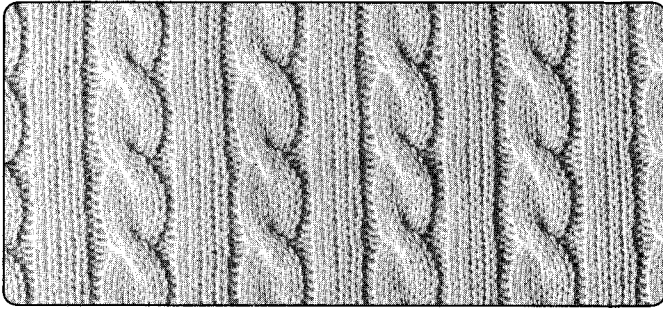

- Le motif à mailles croisées se tricote en croisant les mailles à l'aide de l'outil de transfert. L'exemple suivant est tricoté à l'aide de deux outils de transfert à trois oeillets.

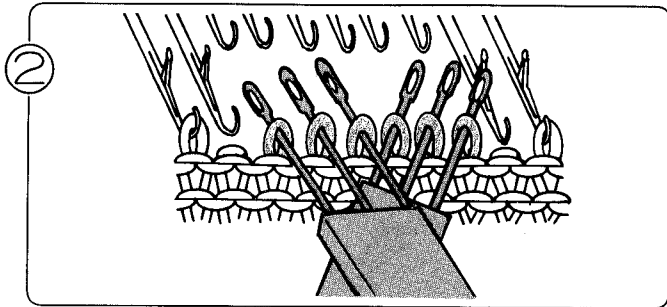

Transférez 3 mailles sur chacun des outils de transfert à 3 oeillets, comme indiqué.

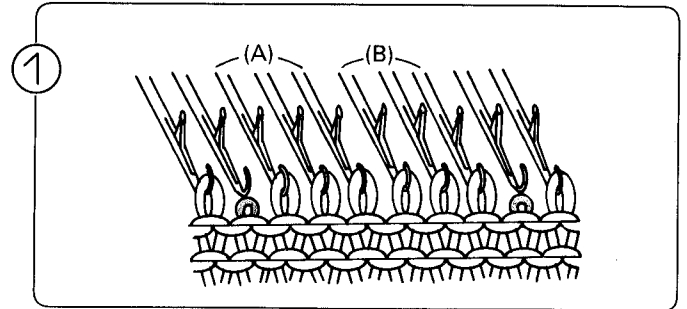

Tricotez quelques rangs et laissez tomber les deux mailles situées à côté des mailles que vous allez croiser.

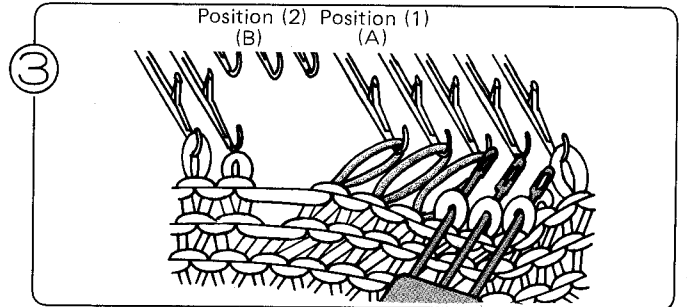

Transférez les mailles (A) en position (1).  
Transférez les mailles (B) en position (2).

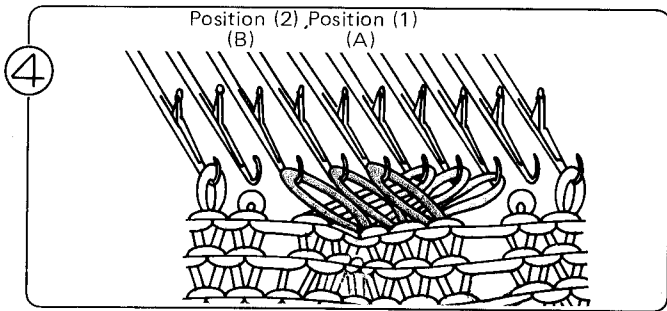

Transférez les mailles (B) en position (2).

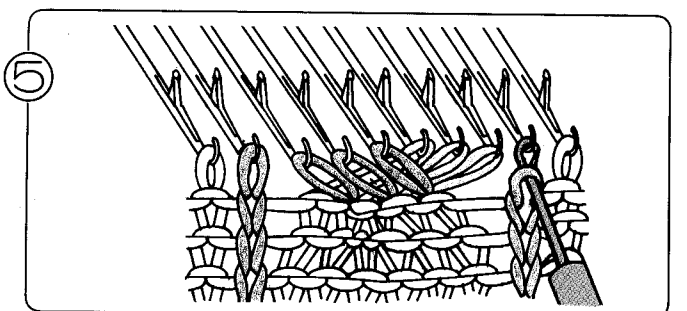

A l'aide du crochet de travail, saisissez les mailles que vous avez laissé tomber au point ① et reprenez-les pour former des mailles à l'envers sur la partie droite du tricot.

# TRICOT TUBE

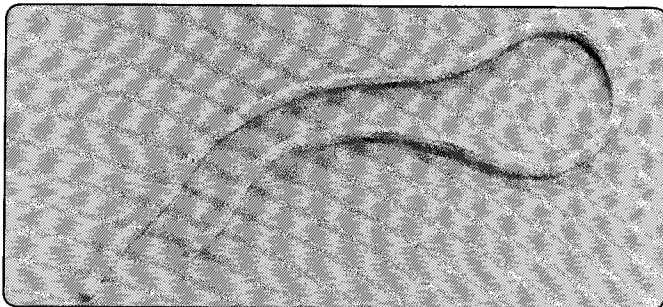

Le tricot tube est une sorte de tricot à mailles glissées, qui ressemble à un tube sans couture.

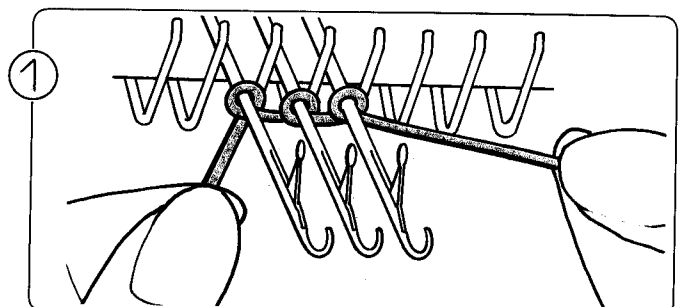

Montez le fil sur 3 ou 4 aiguilles suivant la méthode d'enroulement "E".

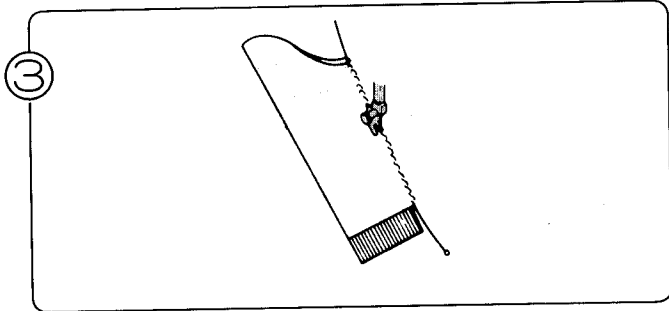

**Maches**

Cousez les côtes à la main.

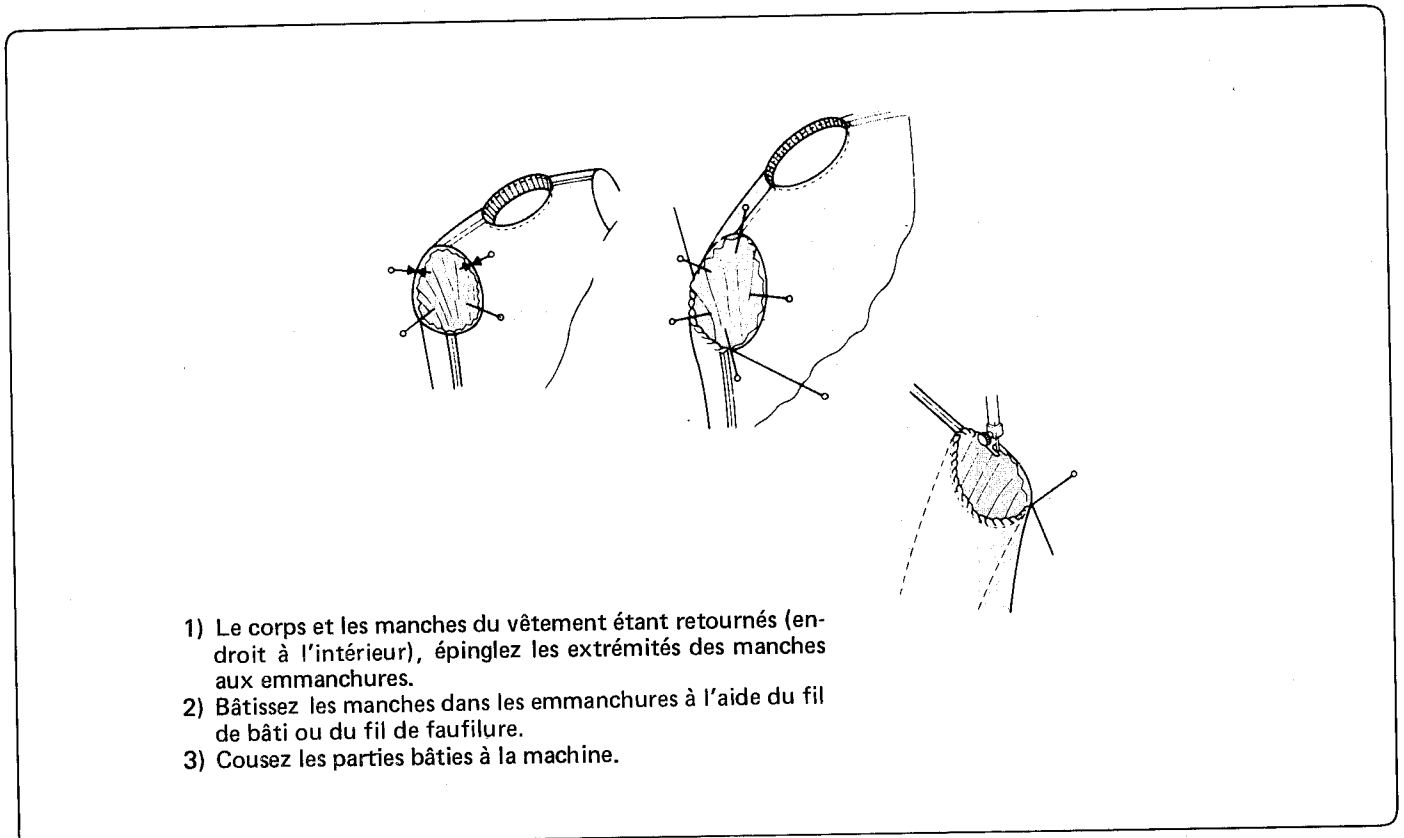

- 1) Le corps et les manches du vêtement étant retournés (endroit à l'intérieur), épinglez les extrémités des manches aux emmanchures.
- 2) Bâissez les manches dans les emmanchures à l'aide du fil de bâti ou du fil de fauilure.
- 3) Cousez les parties bâties à la machine.

Fixation des manches aux emmanchures.

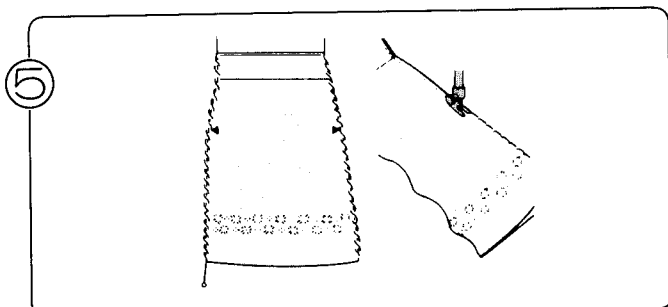

**Jupe.**

# COUTURE

Pour une finition impeccable, nous vous conseillons d'utiliser une machine à coudre pour toutes les opérations d'assemblage. Etant donné qu'un simple point droit suffit, vous pouvez utiliser n'importe quel type de machine à coudre. Utilisez un fil souple de même couleur que le fil du tricot. (Vous pouvez également utiliser un fil de soie.)

## BATIR AVEC DU FIL DE FAUFILURE OU DU FIL DE BATI

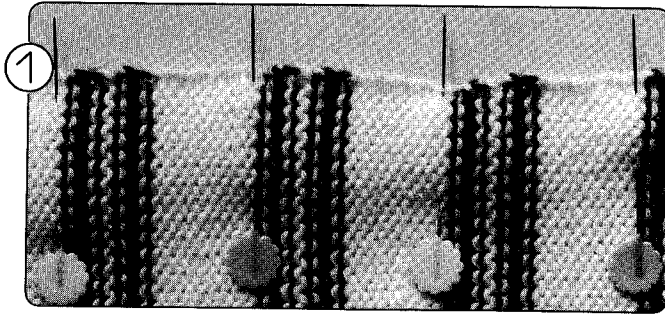

Épinglez les morceaux à assembler.

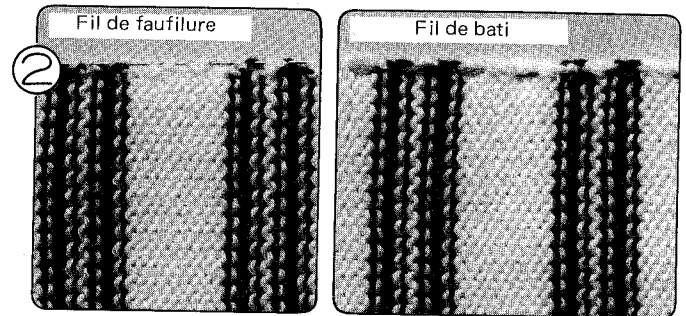

Bâtissez les morceaux avec le fil de faufilure du KL 116 (guide-patron) ou avec du fil de bâti.

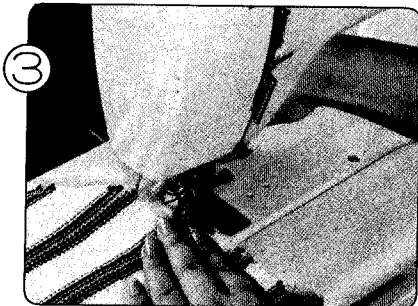

Cousez ensuite votre ouvrage à la machine à coudre; Cousez lentement et sans heurt, en soutenant légèrement votre ouvrage le long du bord faufilé, à 3–5 mm.

## • COUTURE

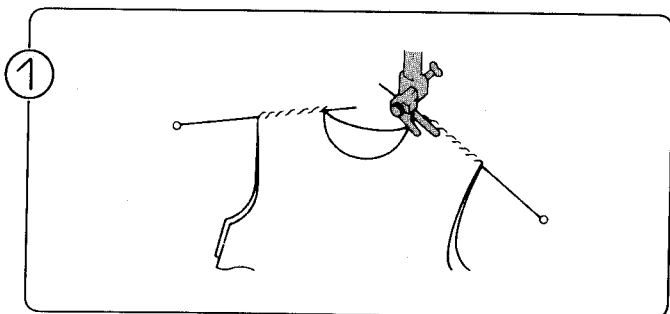

Epaules (droite et gauche)

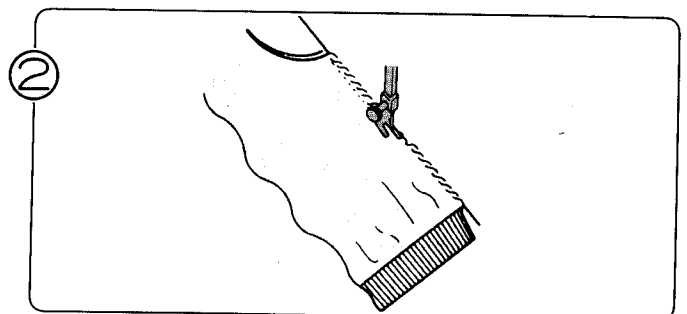

Emmanchures

#### 4. COMMENT RESAISIR UNE MAILLE LACHEE ?

- Reprendre une maille lâchée.

A l'aide de l'outil de transfert, saisissez la maille (au rang inférieur) et reformez la maille en l'accrochant au crochet de l'aiguille.

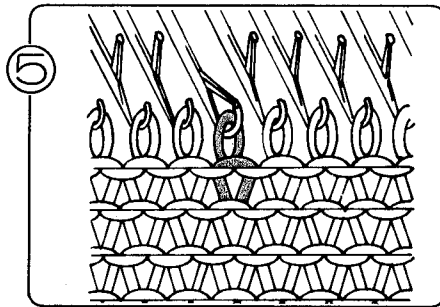
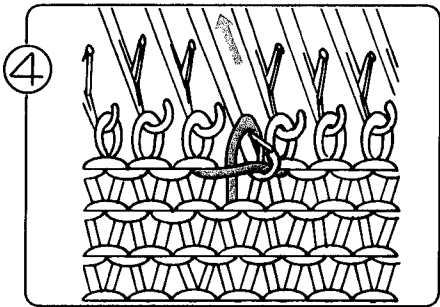
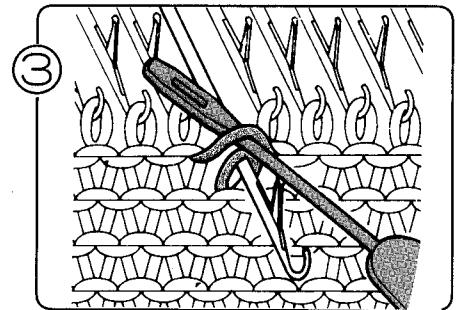
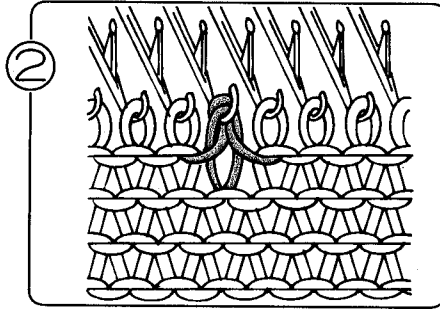
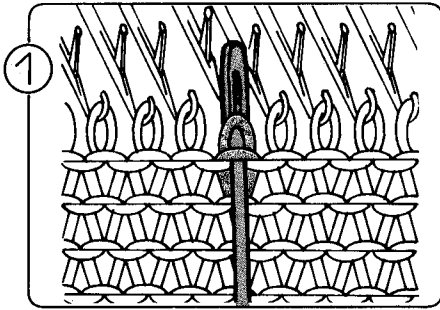

- Reprendre une maille tombée de plusieurs rangs.

A l'aide du crochet de travail, accrochez par l'arrière le maille à récupérer et reformez les mailles, rang par rang. Arrivé au dernier rang, transférez la maille qui se trouve sur votre crochet sur l'outil de transfert, puis accrochez-la au crochet de l'aiguille.

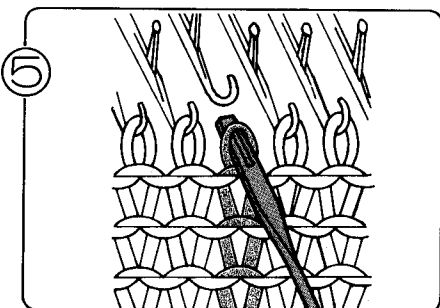
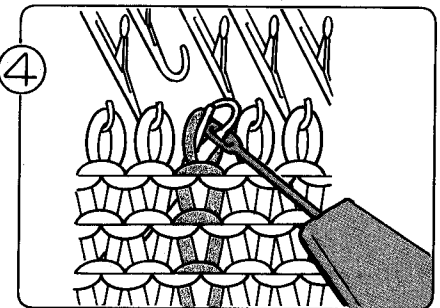
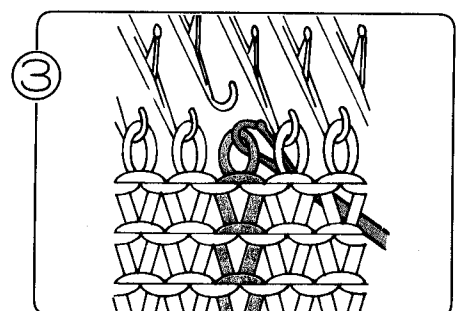
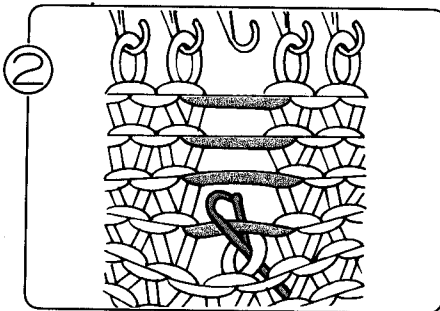
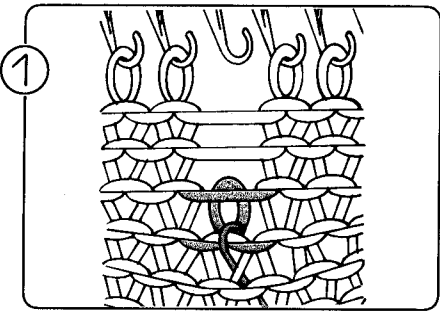

## LORSQUE VOUS TRICOTEZ...

### SI VOUS NE PARVENZ PAS À TRICOTEZ RÉGULIÈREMENT :

#### 1. LES AIGUILLES NE SAISSISENT PAS BIEN LE FIL

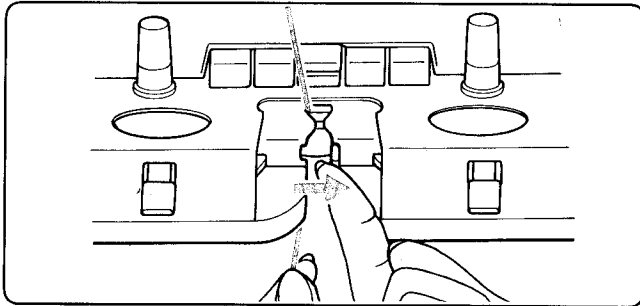

- Le fil du distributeur "A" est-il placé correctement.
- Le levier du distributeur de fil est-il fermé ?

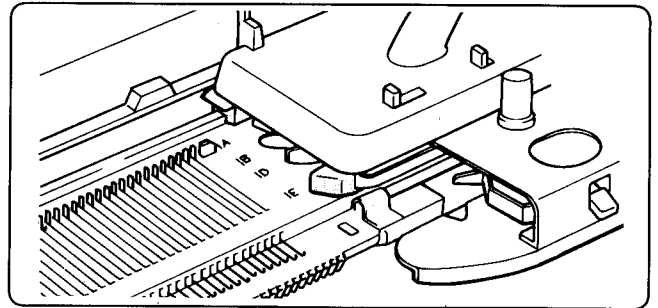

- Le chariot K est-il bien placé sur le lit d'aiguilles ?

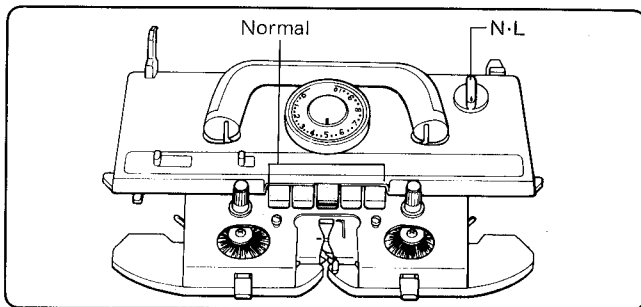

- Le bouton de changement est-il sur N-L ?
- Y-a-t'il un bouton de came enfoncé ?

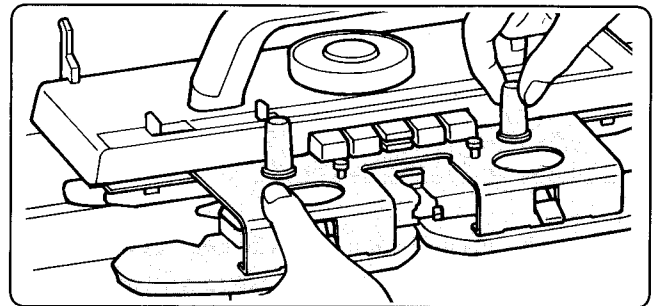

- L'avant-chariot est-il bien placé sur le chariot K ?

#### 2. LE CHARIOT K EST DIFFICILE A MANIER

- Veuillez à ce que le disque de tension et les roues de tension soient correctement réglés en fonction de l'épaisseur du fil. (Disque de tension, voir page 12.) (Roues de tension, voir page 15.)
- Vérifiez si la machine est en bon état. Elle est peut-être sale, ou a besoin d'être huilée. (Voir page 167.)
- Vérifiez si vous avez bien enfilé le fil dans l'unité de tension. (Voir page 15.)
- Vérifier si le fil vient aisément.
- Vérifiez si les brosses et les roues tournent librement. Si le fil s'est enroulé autour d'une brosse, dégagez-le.

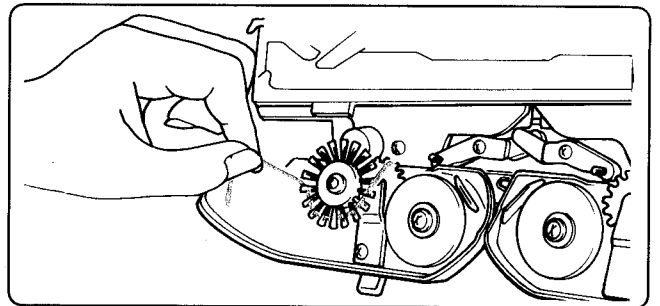

#### 3. LES MAILLES NE SE FORMENT PAS CORRECTEMENT.

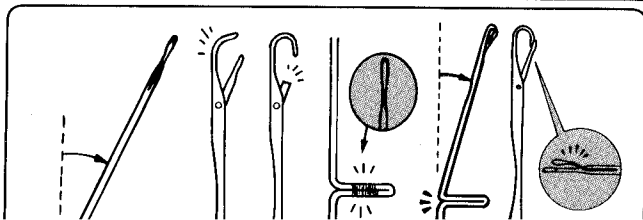

- N'y a-t-il pas une aiguille pliée ? Si tel est le cas, remplacez-la. (Voir page 157.)
- Les roues en caoutchouc sont-elles en position de travail ? (Voir page 18.)

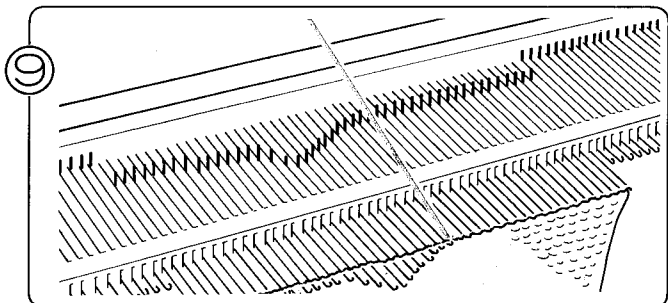

À l'aide de l'outil de transfert, transférez chaque maille se trouvant sur la tige d'une aiguille vers le crochet de cette aiguille, afin que les mailles ne tombent pas. (Consultez la description détaillée qui suit.)

Maille derrière le crochet, sur la tige de l'aiguille

Maille dans le crochet de l'aiguille

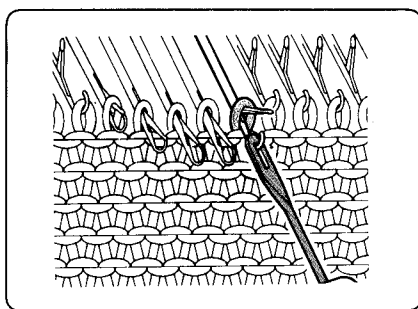
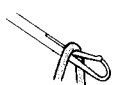

(1) Placez l'œil de l'outil de transfert sur le crochet de l'aiguille.

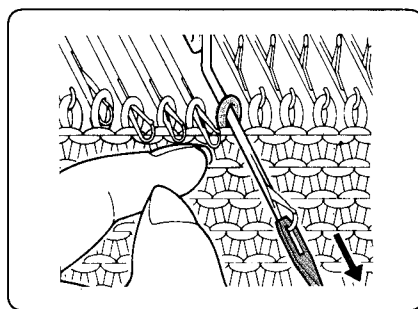

(2) Tenez l'outil de transfert parallèlement à l'aiguille et tirez-le vers vous.

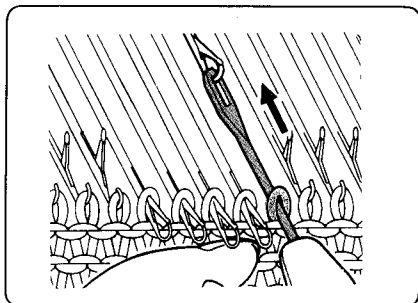

(3) Poussez l'outil de transfert vers la machine jusqu'à ce que la maille de l'outil de transfert sur le crochet d'aiguille.

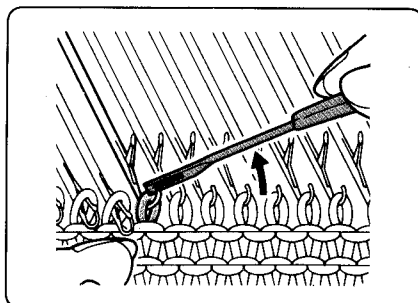

(4) Transférez la maille de l'outil de transfert sur le crochet de l'aiguille.

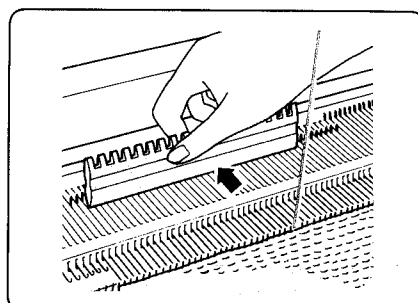

(5) Après avoir transféré chaque maille sur le crochet d'une aiguille, ramenez toutes les aiguilles en position B à l'aide du poussoir d'aiguilles 1/1.

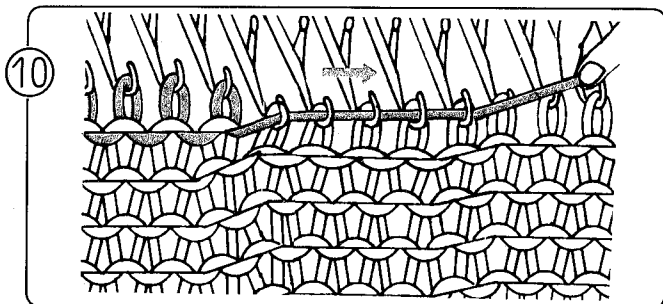

Ecartez légèrement le fil.

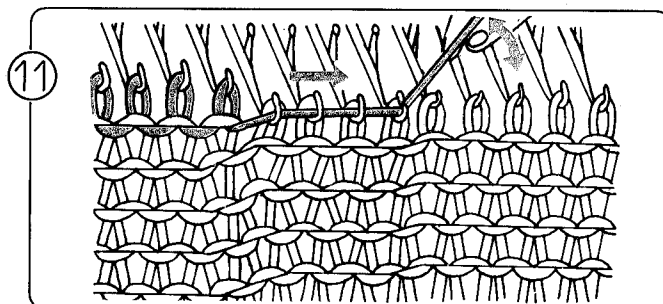

Tirez le fil vers le haut pour détricoter votre ouvrage. Les mailles vont tomber des aiguilles et les mailles du rang inférieur glisseront sur les aiguilles. Répétez les opérations ⑩



# SI VOUS FAITES DES ERREURS EN TRICOTANT ...

## 1. TRICOT JERSEY ET TRICOT DOUBLE FACE

- Ne forcez pas le mouvement du chariot. Suivez la procédure ci-dessus. La chariot se bloque:

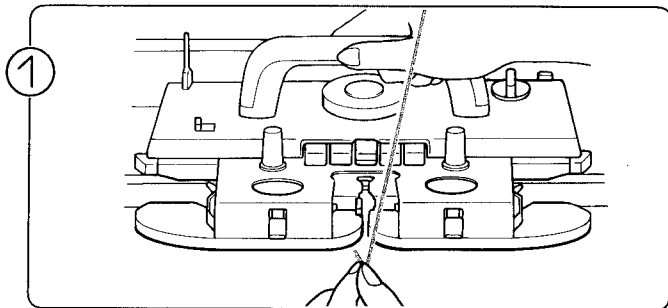

Retirez le fil du distributeur de fil.

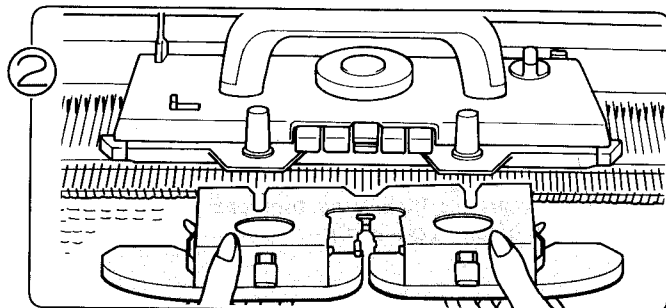

Dévissez le bouton de maintien de l'avant-chariot.

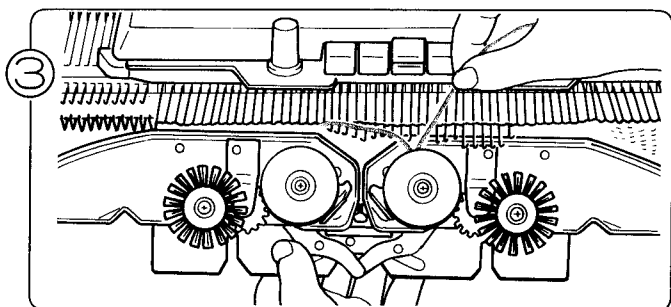

Si le fil est emmêlé dans les roues en caoutchouc démêlez-le.

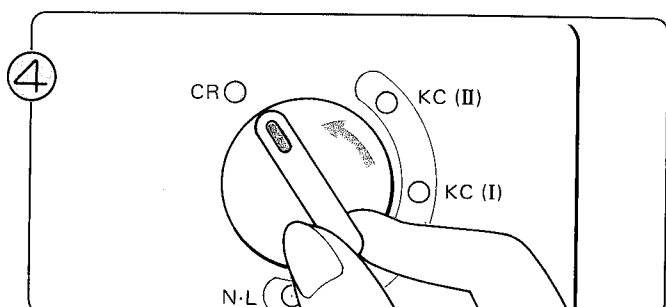

Placez le bouton de changement sur CR pour dégager le chariot K.

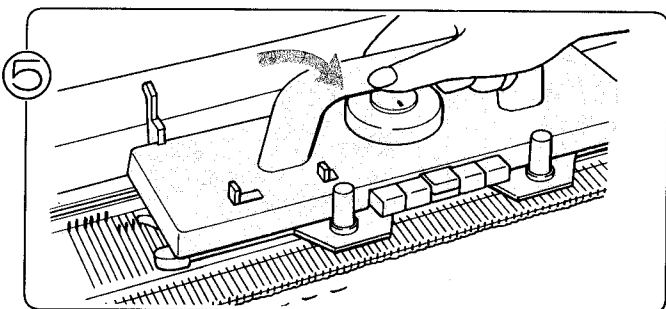

Soulevez le chariot K vers vous pour le retirer.

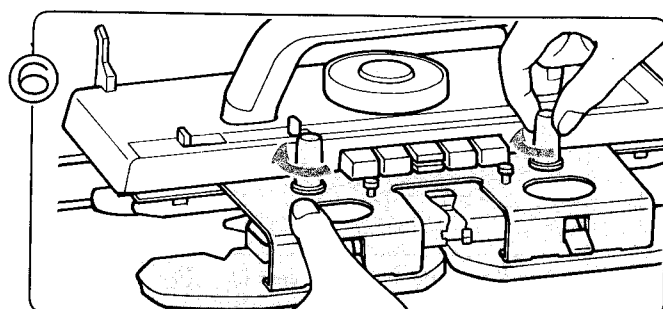

Placez le chariot K sur l'un des rails d'extension et vissez l'avant chariot sur le chariot K.

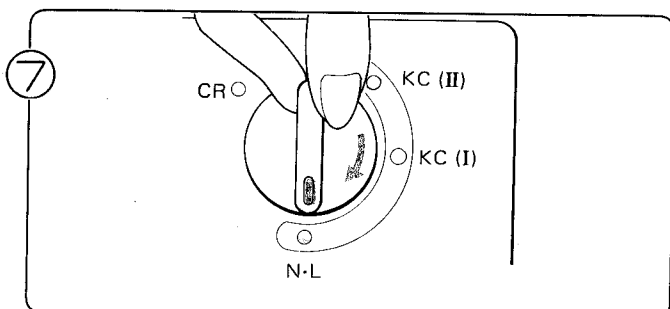

Remplacez le bouton de changement sur N-L.

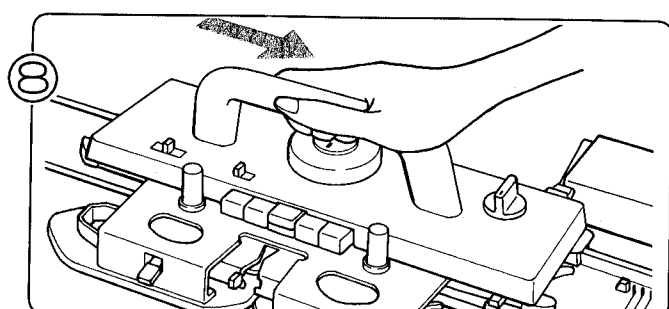

Placez le chariot K sur le lit d'aiguilles, correctement, en partant d'un côté.

# SI VOUS FAITES DES ERREURS PENDANT QUE VOUS TRICOTEZ ... TRICOT A MOTIF

## 1. LE CHARIOT K SE BLOQUE

- Ne forcez pas le mouvement du chariot K. Suivez la procédure décrite ci-après.

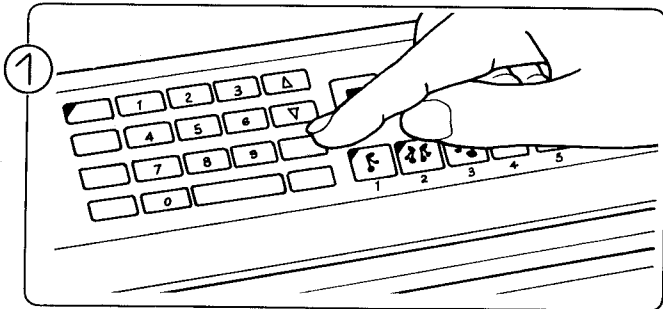

Enfoncez la touche CR. La lampe PRET (READY) s'allume.

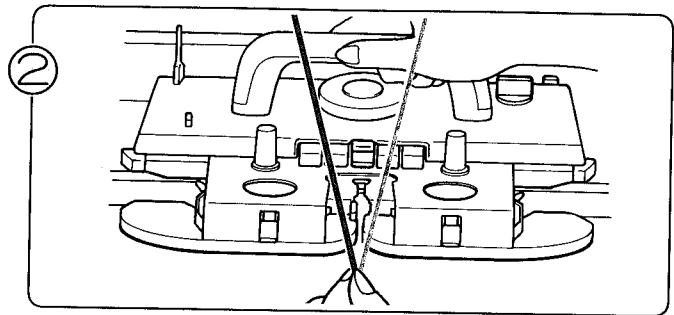

Retirez le fil du distributeur de fil.

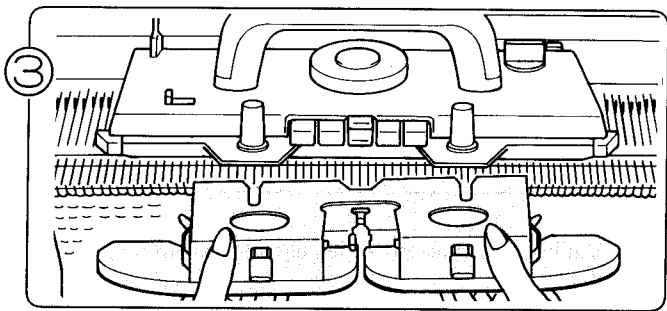

Dévissez le bouton de maintien de l'avant-chariot.

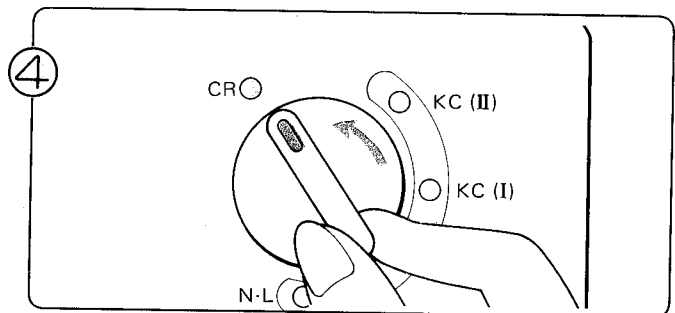

Placez le bouton de changement sur CR pour dégager le chariot K.

**\* S'IL S'AGIT D'UN TRICOT A MOTIF EN DENTELLE FILEE**

Ne dégagez pas le bouton de came avant d'avoir enlevé le chariot K. Si vous le faites, enfoncez à nouveau les boutons de came après avoir retiré le chariot K, sans le faire glisser.

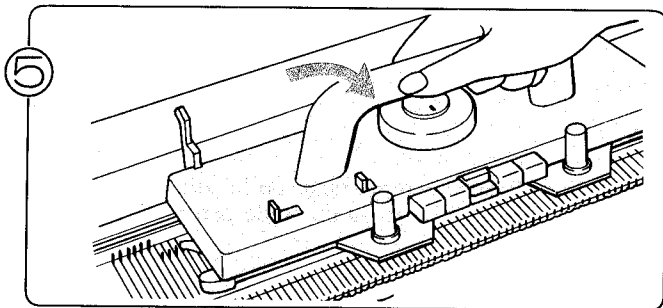

Retirez le chariot K et placez-le sur un des rails d'extension. Placez le bouton de changement sur N-L.

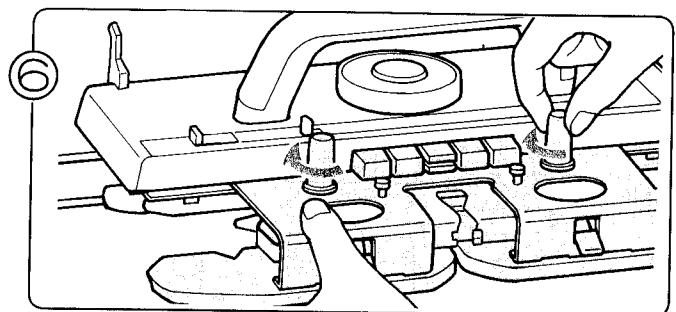

Vissez l'avant-chariot au chariot K.

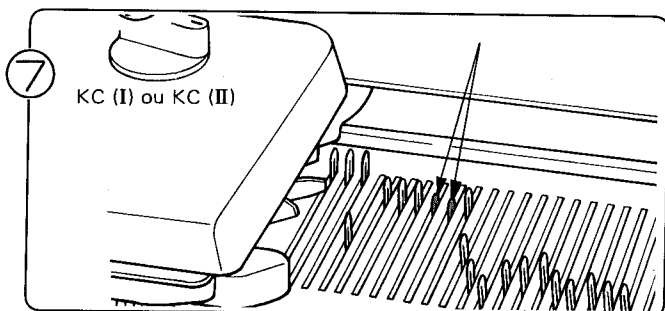

Si des aiguilles sont tombées du lit d'aiguilles, placez le bouton de changement sur KC (I) ou KC (II) et faites glisser le chariot K dans les deux sens sur le lit d'aiguilles sans tricoter, pour récupérer les aiguilles.

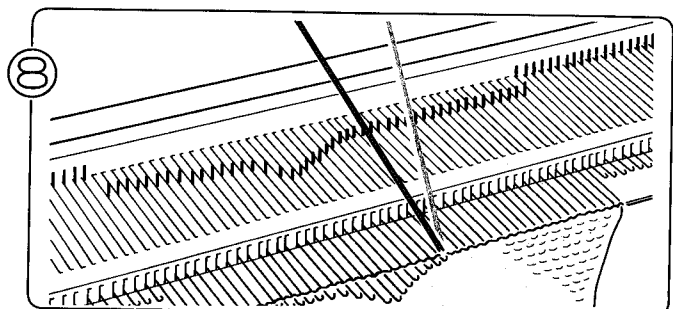

A l'aide de l'outil de transfert, transférez chaque maille ne trouvant sur la tige d'une aiguille sur le crochet de cette aiguille afin que les mailles ne tombent pas. (Voir page 147 point @ (1° à 15°))

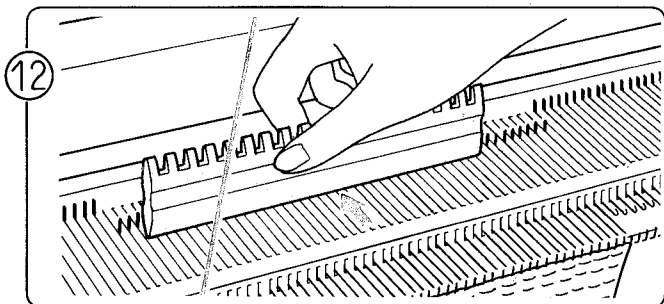

Après avoir détricoté votre ouvrage, veillez à ce que toutes les mailles soient correctement placées sur les crochets des aiguilles.

A l'aide du poussoir 1/1; ramenez les aiguilles en position B.

14

Revenez, arrière du nombre de rangs voulu sur le compte-rangs, ou le guide-patron, si nécessaire.

\* Si l'ergot du compte-rangs ou l'ergot du guide-patron ne fonctionne pas un dernier rang, vous ne devez pas déduire le dernier rang.

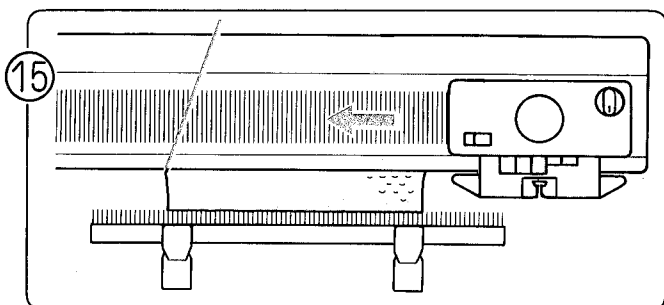

Si le fil est situé du côté opposé au chariot K, vous pouvez faire glisser le chariot K sur le lit d'aiguilles sans tricoter.

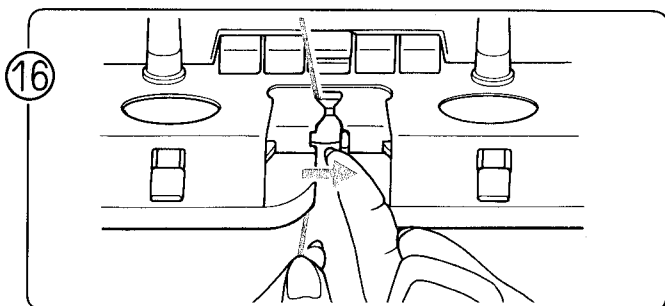

Enfilez le fil dans le distributeur "A".

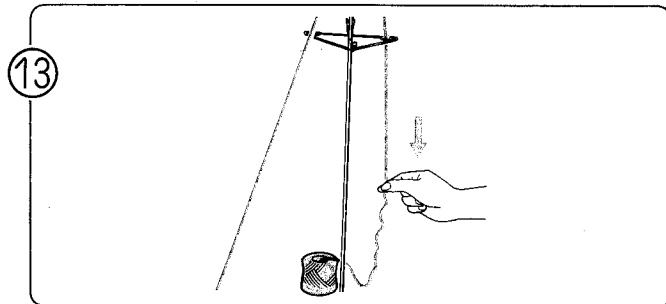
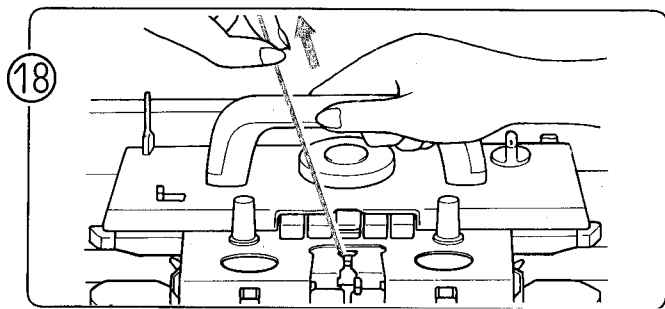

Tirez vers le bas le fil détricoté, à partir de l'arrière du guide-fil arrière pour retendre le fil.

\* Lorsque vous détricotez plusieurs rangs, répétez les opérations 10 à 12.

1. Veillez à ce que toutes les aiguilles soient en position B.
2. Si vous utilisez le compte-rangs ou le guide-patron, placez l'ergot du compte-rangs ou l'ergot du guide-patron en position de repos.
3. Enfoncez les deux boutons HORS TRAVAIL (PART).
4. Déplacez le chariot K de l'autre côté.
5. Annulez les deux boutons HORS TRAVAIL (PART) en déplaçant le levier de dégagement de bouton de came.

17

Si vous utilisez le compte-rangs ou le guide patron, placez l'ergot du compte rangs ou du guide patron en position de travail.

## 2. SI VOUS VOULEZ DETRICOTER DES RANGS

Suivez les opérations 10 à 18 page 147.

## 2. SI VOUS VOULEZ DÉTRICOTER PLUSIEURS RANGS (Lorsque le chariot a dépassé le bord du tricot)

- ① Détricotiez les rangs. (Voir page 147, ⑩ à ⑬ .)
- ② Suivez la procédure décrite en page 150, ⑪ à ⑰ . (Avant d'entrer le nombre de rangs détricotés au point ⑪ , efface le chiffre affiché à l'écran en enfonçant la touche CE.)

## 3. SI LES AIGUILLES SELECTIONNEES SONT REPOUSSEES EN ARRIERE PAR INADVERTANCE:

- ① Ramenez les aiguilles en position B et retirez le fil du distributeur de fil.
- ② Enfoncez la touche CE. Entrez 0 en enfonçant la touche CR.
- ③ Suivez les opérations ⑫ à ⑰ , décrites en page 150.

# SI VOUS FAITES DES ERREURS ENTRICOTANT ... DENTELLE ET DENTELLE FERMEE

## 1. SI LE CHARIOT SE BLOQUE

- Ne forcez pas le mouvement du chariot. Suivez la procédure décrite ci-après.

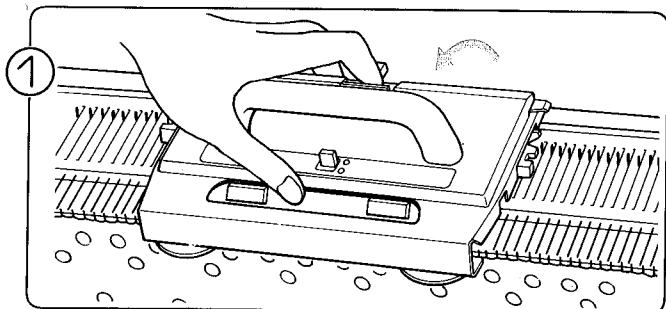

Retirez le chariot L en enfonçant le bouton de dégagement. Si le chariot L est bloqué par les aiguilles, prenez soin de ne pas les endommager.

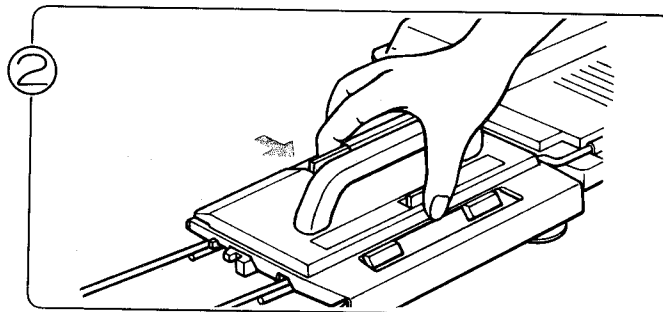

Placez le chariot L sur le rail d'extension de gauche en enfonçant le bouton de dégagement.

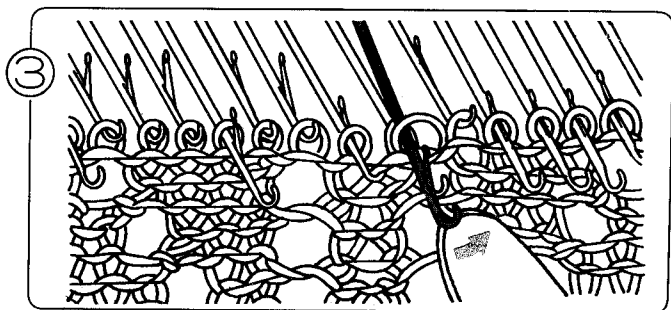

Si les aiguilles sont emmêlées, séparez-les en soulevant leurs extrémités, comme indiqué ci-dessus.

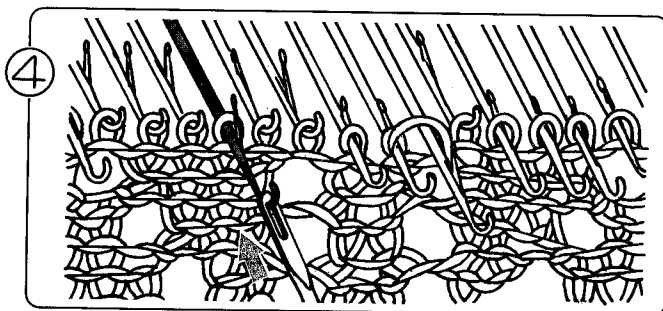

Si les mailles sont sur la tige, transférez-les sur les crochets à l'aide de l'outil de transfert.

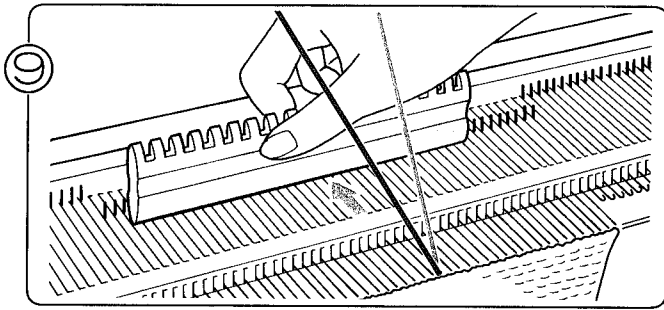

Après avoir transféré chaque maille sur le crochet d'une aiguille, ramenez toutes les aiguilles en position B à l'aide du poussoir d'aiguilles 1/1.

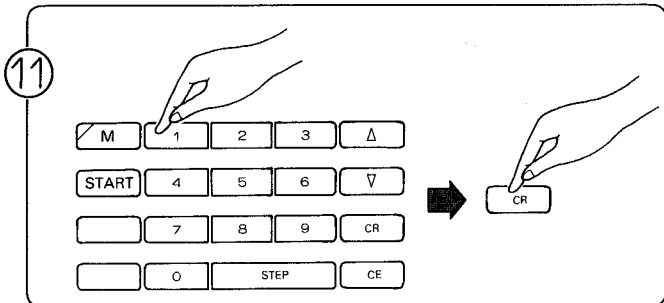

Entrez le nombre de rangs détricotés et enfoncez la touche CR. La lampe PRET (READY) s'allume et le numéro du rang que vous allez tricoter s'affiche à l'écran.

\* Ramenez le compte-rangs ou le guide patron en arrière si nécessaire.

\* Si l'ergot du compte-rangs ou l'ergot du guide-patron ne fonctionne pas au dernier rang, ne comptez pas ce rang.

10

Détricotez un rang. (Voir page 147, 10 à 13.)

\* Si vous détricotez plusieurs rangs, mémorisez le nombre de rangs que vous avez détricotés. Même si le dernier rang détricoté s'arrête au milieu, comptez-le comme un rang.

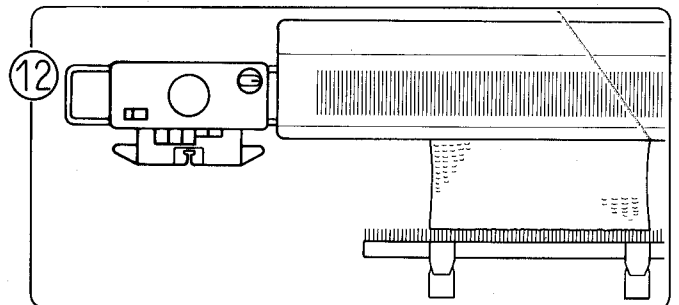

Placez le chariot K du côté du lit d'aiguilles opposé à celui du fil. (Si le fil est du même côté que le chariot K, voyez en page 148 comment déplacer le chariot sur le lit d'aiguilles sans tricoter.) Enfoncez les deux boutons Part et placez le bouton de changement sur KC (I) ou KC (II).

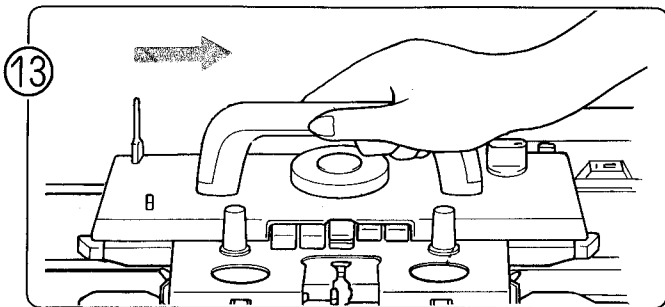

Déplacez le chariot K du côté de l'extrémité du fil. Les aiguilles sont sélectionnées.

\* Si vous utilisez le compte-rangs ou le guide-patron, placez l'ergot du compte-rangs ou du guide-patron en position de repos.

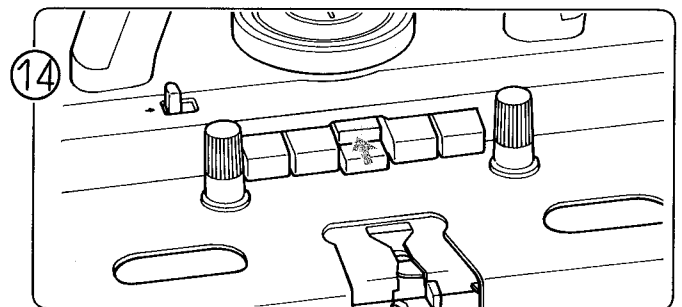

Enfoncez les boutons de came suivant le motif tertart.

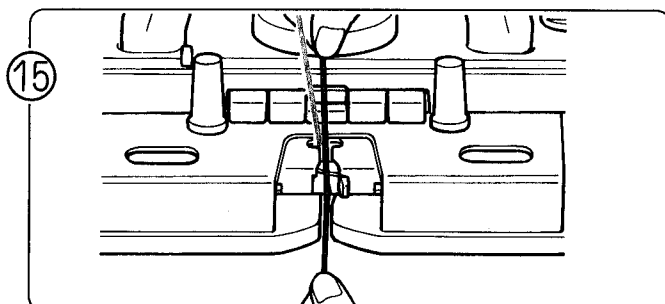

Enfilez le fil dans le distributeur "A".

\* Si vous utilisez le fil contrasté ou du fil de tissage n'oubliez pas de l'enfiler.

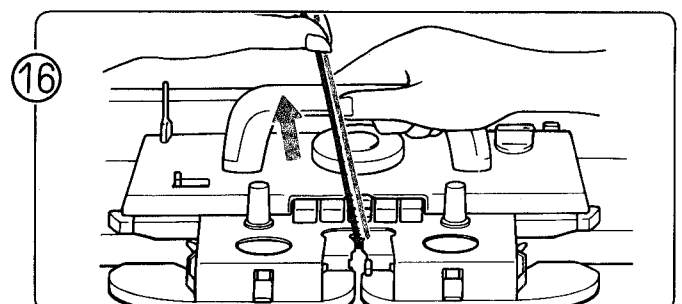

Déplacer le chariot K en tirant légèrement le fil vers le haut pour le retendre.

\* Si vous utilisez le compte-rangs ou le guide-patron, placez l'ergot du compte-rangs ou du guide-patron en position de repos.

#### 4. SI LES AIGUILLES SELECTIONNEES SONT REPOUSEES EN ARRIERE PAR INADVERTANCE

- ① Ramenez toutes les aiguilles en position B. (Voir page 147, ⑨ – (1°) à (5°).)
- ② Déplacez le chariot K de l'autre côté, au-delà de la marque de retour. Ramenez les aiguilles sélectionnées (position D) en position B.
- ③ Enfoncez la touche CE.  
Entrez 2 et enfoncez la touche CR.
- ④ Déplacez le chariot L de l'autre côté.
- ⑤ Faites glisser le chariot L et le chariot K suivant les indications de l'écran-mémo.

## SI VOUS FAITES DES ERREURS EN TRICOTANT ... TRICOT INTARSIA :

### 1. SI LE CHARIOT SE BLOQUE

- Ne forcez pas le mouvement du chariot. Suivez la procédure décrite ci-après.

①

Suivez les opérations ② à ⑫ décrites en page 146.

\* Ramenez en arrière le compte-rangs ou le guide-patron si nécessaire.

\* Si l'ergot du compte-rangs ou l'ergot du guide-patron ne fonctionne pas au dernier rang, ne tenez pas compte de ce rang.

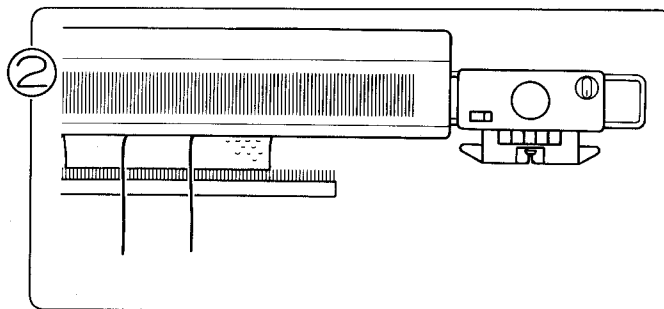

Si le chariot K est du même côté que le fil du tricot, retirez-le du lit d'aiguilles et placez-le sur le côté opposé.

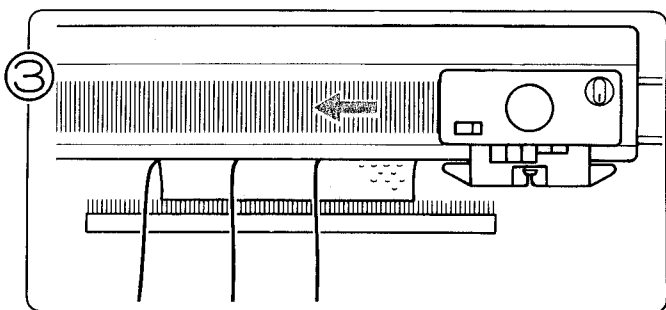

Enfoncez les deux boutons Part et faites glisser le chariot K de l'autre côté.

\* Si vous tullez, le compte-rangs ou le guide-patron placez l'ergot du compte rang ou du guide-patron en position de repos.

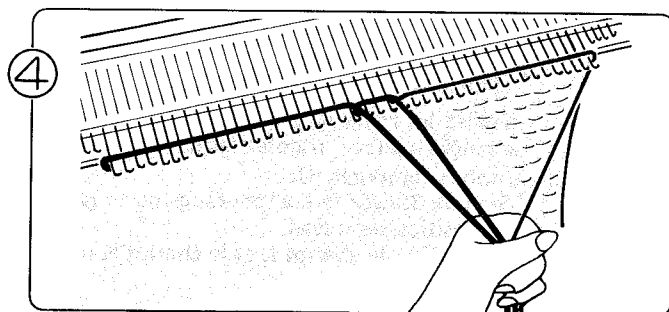

Déposez les fils et continuez à tricoter en Intarsia.

\* Si vous utilisez le compte-rangs ou le guide-patron, placez l'ergot du compte-rangs ou du guide-patron en position de travail.

### 2. SI VOUS VOULEZ DU TRICOTER PLUSIEURS RANGS

- ① Suivez les opérations ⑨ (1°) à ⑫, décrites en page 147. Puis suivez les opérations ② à ④ décrites sur cette page.

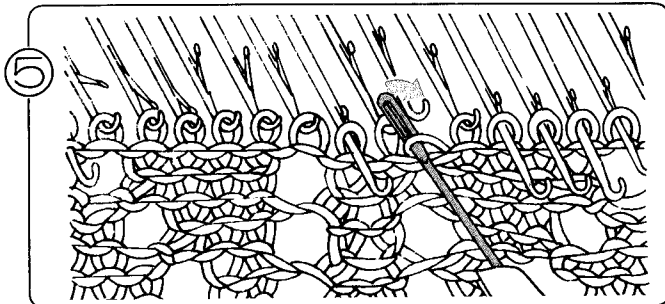

5 Ramenez les mailles transférées sur les aiguilles adjacentes à l'aide de l'outil de transfert, comme indiqué sur le schéma.

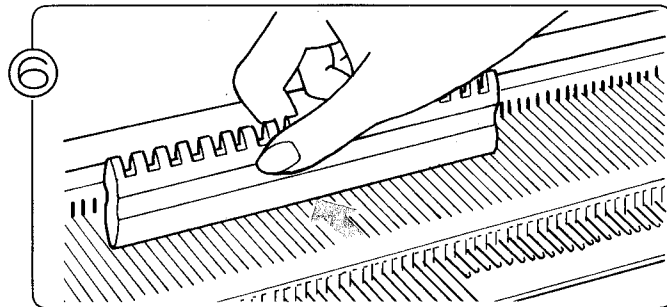

6 Ramenez toutes les aiguilles en position B.

7

- (1) Enfoncez la touche Down jusqu'à ce que le chiffre apparaisse à l'écran-mémo.
- (2) Enfoncez la touche Up.

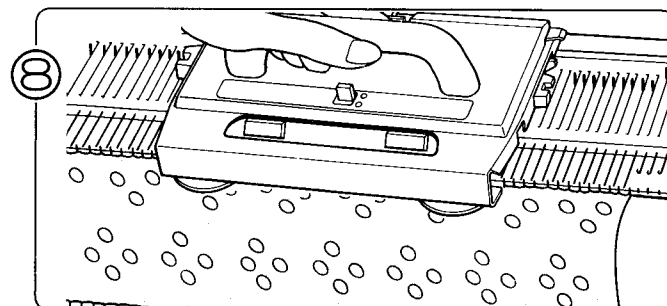

8 Faites glisser le chariot L et le chariot K selon les indications à l'écran-mémo.

## 2. SI VOUS VOULEZ DETRICOTER PLUSIEURS RANGS

- ① (1) Ramenez les mailles transférées sur les aiguilles adjacentes et ramenez les aiguilles en position B. (Voir page 152, ⑤ et ⑥ .)
- (2) Enfoncez la touche Down, jusqu'à ce que le chiffre apparaisse à l'écran-mémo.
- (3) Détricotés les rangs au point jersey. (Voir page 147, ⑩ à ⑬ .)
- (4) Répétez les opérations (1) à (3).  
\* Ramenez en arrière le compte-rangs ou le guide-patron si nécessaire.
- ② (1) Vérifiez les rangs au point jersey. L'écran-mémo indique le nombre de rangs au point jersey. S'il n'y a pas assez de rangs en jersey, tricotez les rangs supplémentaires, pour obtenir le nombre indiqué à l'écran mémo.
- (2) Enfoncez la touche Up.  
\* Si vous utilisez le compte-rangs ou le guide-patron, placez l'ergot du compte rangs ou l'ergot du guide-patron en position de travail.
- (3) Faites glisser le chariot L et le chariot K suivant les indications de l'écran-mémo.

## 3. SI VOUS FAITES GLISSER LE CHARIOT L POUR TRICOTER UN RANG SUPPLEMENTAIRE

- ① Placez les aiguilles sélectionnées (position D) en position B.
- ② Faites glisser le chariot L sur la gauche et placez-le au-delà de la marque de retour de gauche.
- ③ Enfoncez la touche Down jusqu'à ce que le chiffre apparaisse à l'écran-mémo.
- ④ Faites glisser le chariot K suivant les indications de l'écran-mémo.  
\* Lorsque le chariot L se déplace de droite à gauche, les aiguilles sont parfois sélectionnées. Même si c'est le cas, vous pouvez les laisser telles quelles.
- ⑤ Enfoncez la touche Up.
- ⑥ Faites glisser le chariot L et le chariot K suivant le motif.

## SI VOUS ENTREZ UN MAUVAIS NUMÉRO COMME NUÉMRO DE RANG DÉTRICOTÉ

(A) Si vous entrez un numéro inférieur. (Ex le rang détricoté est le 4, mais vous entrez 3 et enfoncez la touche CR.)

- ① Déterminez le nombre de rangs faisant la différence entre le nuémro entré et le numéro correct et réaffichez le numéro exact en enfonceant la touche Down. Dans l'exemple il n'y a qu'un rang de différence; aussi, avancez d'un rang en enfonceant la touche Down.  
Si vous utilisez la touche de variation RENVERSE, enfoncez la touche Up pour réafficher le numéro correct.
- ② Après cela, suivez les instructions ⑫ à ⑰ en page 150.

(B) Si vous entrez un numéro supérieur. (Ex le rang détricoté est le 2 mais vous entrez 4 et enfoncez la touche CR.)

- ① Déterminez le nombre de rangs excédentaires par rapport au numéro de rang correct et affichez le numéro exact en enfonceant la touche Up. Dans l'exemple il y a deux rangs excédentaires, aussi reculez e deux rangs,e enfonceant deux fois la touche Up. Si vous utilisez la touche RENVERSE enfoncez la touche Down pour afficher le numéro correct.
- ② Après cela, suivez les instruction ⑫ à ⑰ en page 150.

## SI VOUS ALLUMEZ LA LAMPE M PAR ERREUR ...

Enfoncez la touche C. (La lampe M s'éteint.)

## SI LE COURANT ÉLECTRIQUE EST COUPÉ PENDANT QUE LE CHARIOT K TRICOTE

(A) Si le courant électrique est coupé pendant que le chariot K tricote en échantillon.

- ① Déplacez le chariot K au-delà de la marque de retour, dans le sens qu'il empruntait lors de la coupure de courant.
- ② Mettez la machine sous tension.
- ③ Enfoncez la touche CR. (La lampe PRET (READY) clignote.)
- ④ Détricotez le rang en cours.
- ⑤ Placez le chariot K de l'autre côté de l'extrémité di fil. Enfoncez les deux boutons Part et déplacez le chariot K au-delà de la marque de retour pour sélectionner les aiguilles.
- ⑥ Enfoncez la touche CE. (La lampe PRET (READY) s'allume.)
- ⑦ Enfoncez le(s) bouton(s) de came(s) suivant le motif et continuez à tricoter après avoir vérifié si le fil se trouve correctement placé dans le distributeur de fil.



# JACQUARD, MAILLES RAMASSÉES, MAILLES GLISSÉES, TISSAGE, DENTELLE FILÉE, EN TUCK DOUBLE FACE

SI VOUS NE VOUS RAPPELEZ PLUS LE NOMBRE DE RANGS DÉTRICOTEZ :

- ① Lorsque la lampe PRET (READY) clignote, enfoncez la touche CE. (La lampe PRET (READY) s'allume.)
- ② Placez le bouton de changement sur N·L et enfoncez les deux boutons Part.
- ③ Vérifiez l'échantillon pour connaître le numéro du rang suivant. (Si vous utilisez la touche KRC, voir C.)
- ④ Suivez ensuite les instructions ci-dessous, suivant la position des touches "VARIATION".

(A) Touches DOUBLE LONGUEUR et KRC ne sont pas utilisées.

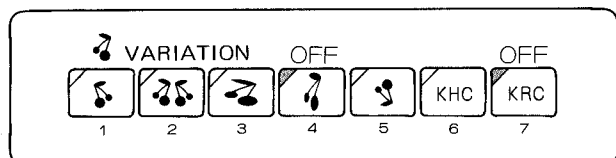

- (1) Déplacez le chariot K du côté opposé du fil, a au-delà de la marque de tricot.
- (2) Enfoncez la touche Up ou Down jusqu'à ce que l'écran affiche le numéro du rang suivant.
- (3) Lorsque l'écran affiche le numéro du rang suivant placez le bouton de changement sur KC (I) ou (II).
- (4) Faites glisser le chariot K de l'autre côté pour sélectionner les aiguilles.
- (5) Enfoncez le(s) bouton(s) de came(s) suivant le motif et continuez à tricoter après avoir vérifié le fil dans le distributeur de fil.

(B) La touche DOUBLE LONGUEUR est utilisée.

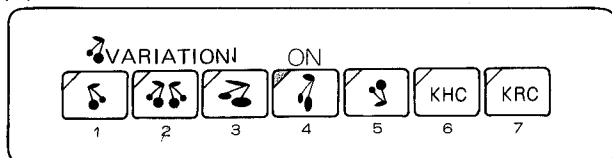

- En moden "double longueur" la machine tricote deux fois le même rang. Déterminez si le rang suivant à tricoter est le premier ou le deuxième rang du motif double longueur.
- Suivez les mêmes opérations que pour A. (Touches DOUBLE LONGUEUR et KRC non-utilisées) mais faites attention au point (2).  
Lorsque vous enfoncez la touche Up ou Down, l'écran affiche le même chiffre deux fois. (Voir page 68, point 2.) Si le rang suivant à tricoter est le premier rang du motif double longueur, utilisez le premier numéro indiqué s'il s'agit du deuxième rang, utilisez le deuxième numéro indiqué.

(C) TOUCHE DOUBLE LONGUEUR et KRC utilisées.

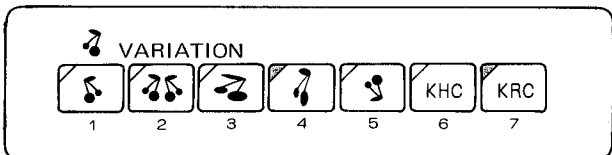

- (1) Détricotez le rang jusqu'à ce que le fil principal soit à droite de l'échantillon.
- (2) Placez le chariot KR sur le côté droit du dispositif de tricot à côtes. (Si le chariot KR est sur la gauche de la machine, dégagez-le de la machine et replacez-le à droite)
- (3) Placez le chariot K au-delà de la marque de retour de gauche. Vérifiez les mailles du fil de couleur contrasté sur les aiguilles et déterminez le numéro suivant à tricoter.
- (4) Enfoncez la touche Up ou Down jusqu'à ce que l'écran affiche le numéro du rang à tricoter. (REMARQUE sur le numéro indiqué à l'écran: si la touche Double Longueur est utilisée, le même numéro de rang apparaît deux fois. Utilisez le premier numéro indiqué quelle que soit la position de la touche DOUBLE LONGUEUR.)
- (5) Placez le bouton de changement sur KC(II) et faites glisser le chariot K de l'autre côté pour sélectionner les aiguilles.

## SI LES AIGUILLES NE SONT PAS SÉLECTIONNÉES ET SONT EN POSITION B

Vérifiez les points suivants:

- Vérifiez si le chariot K est correctement placé pour commencer le premier rang du motif en passant par dessus la marque de retour.
- Vérifiez si la lampe PRET (READY) est allumée. Si elle est éteinte, voyez si le programme est terminé ou non.
- La touche SELECTEUR (SELECTOR) a-t-elle été changée? Vérifiez si le SELECTEUR (SELECTOR) est enclenché lorsque vous déterminez le programme motif.
- Lorsque vous recommencez à tricoter après avoir déplacé le chariot K de la marque de retour, lorsque vous tricotez le motif, vérifiez si le chariot K est passé par dessus la marque de retour après avoir modifié le position du bouton de changement. (sur KC (I) ou KC (II))

Si le chariot K n'a pas dépassé la marque de retour, corrigez le tricot comme suit:

- (1) Détricotez votre ouvrage jusqu'au rang correct.
- (2) Placez le chariot K de l'autre côté de la machine.
- (3) Placez le bouton de changement sur KC et enfoncez les deux boutons Part.
- (4) Faites glisser le chariot K en le faisant passer par dessus la marque de retour pour sélectionner les aiguilles.

## SI LA LETTRE (E) CLIGNOTE À L'ÉCRAN-MÉMO

- ① Enfoncez la touche CE pour effacer l'écran (E).
- ② Entrez le chiffre approprié.

★ Dans les cas suivants, le (E) clignotera à l'écran-mémo:

- Si vous entrez un numéro de motif non-mémorisé. Si en programmant la position du motif, vous entrez un chiffre supérieur à jaune 800 ou Vert 101.
- Si, en programmant votre propre motif, vous entrez un nombre de mailles supérieur à 201, ou un nombre de rangs supérieur au maximum autorisé.
- Si, en tricotant un motif en dentelle, vous entrez (0) et enfoncez la touche CR.
- Si après avoir programmé une correction, vous enfoncez la touche CR sans avoir déplacé les chariot L et K.

## SI L'AIGUILLE EST PLIEE

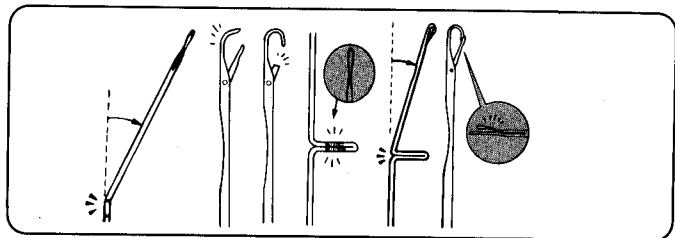

- Des aiguilles pliées, cassées ou endommagées vous poseront des problèmes lors du tricotage. Remplacez ces aiguilles par de nouvelles.

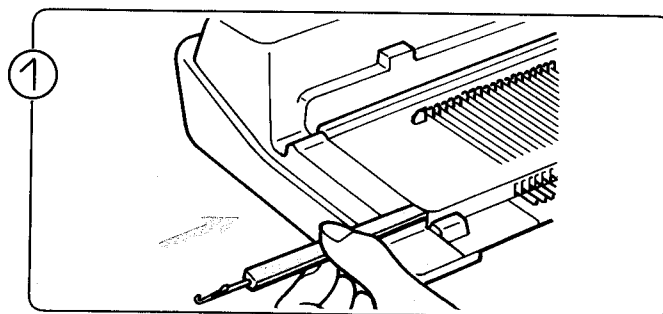

Poussez la barre en feutre à l'aide de la poignée du crochet-aiguille.

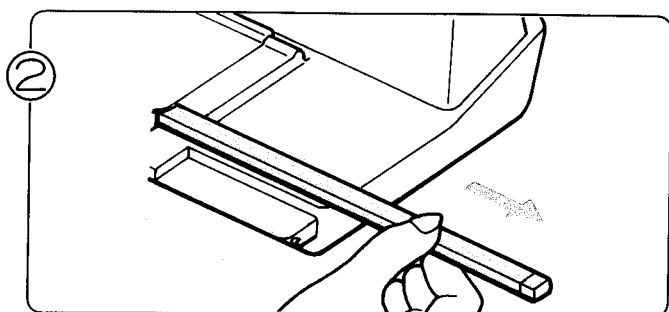

Tirez-la à la main jusqu'à ce que l'extrémité de la barre arrive à hauteur de l'aiguille à remplacer.

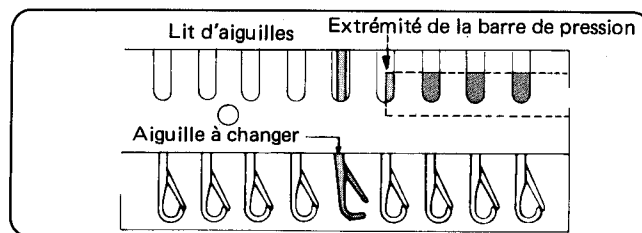

(B) Si le courant électrique est coupé pendant que le chariot L tricote.

- ① Déplacez le chariot L dans le sens qu'il empruntait au moment de la coupure de courant, et placez-le sur le rail d'extension.
- ② Mettez la machine sous tension.
- ③ Enfoncez la touche CR. (La lampe PRET (READY) tricote.)
- ④ Placez toutes les aiguilles sélectionnées en position B.
- ⑤ Faites revenir le chariot L par dessus la marque de retour afin de sélectionner les aiguilles.
- ⑥ Enfoncez la touche CE. (La lampe PRET (READY) s'allume.)
- ⑦ Continuez à tricoter suivant les indications à l'écran-mémo.

(C) Si le courant est coupé après que vous ayez déplacé le chariot K (ou L) par dessus la marque de retour.

- ① Mettez la machine sous tension.
- ② Continuez à tricoter suivant les indications à l'écran-mémo.

## **SI LES AIGUILLES SON MAL SÉLECTIONNÉES : VERIFIEZ LES POINTS SUIVANTS :**

Verifiez les points suivants:

- Avez-vous bien programmé votre motif ?
- Veillez à ce que le chariot K soit correctement placé pour entamer le tricotage du premier rang du motif en passant par dessus la marque de retour.
- Veillez à ce que le chariot K passe par le centre de la machine à chaque rang. (Si le chariot K est renvoyé en sens inverse sans passer par le centre de la machine, la sélection d'aiguilles ne sera pas modifiée. Dans ce cas, corrigez la sélection d'aiguilles comme suit:

- (1) Placez toutes les aiguilles sélectionnées en position B.
- (2) Enfoncez les deux boutons Part et déplacez le chariot K de l'autre côté. (Le chariot K doit passer par le centre de la machine.)
- (3) Placez toutes les aiguilles sélectionnées en position B.
- (4) Faites glisser le chariot K en sens inverse pour obtenir la sélection correcte des aiguilles.
- (5) Enfoncez le(s) bouton(s) de came(s) selon le motif, et continuez à tricoter après avoir vérifié si le fil est bien placé dans le distributeur.

# EN PROGRAMME ENTREE (INPUT)

## SI VOUS AVEZ MAL UTILISES LES TOUCHES ET

- ★ Reportez-vous à l'endroit où vous désirez apporter une correction en enfonçant les touches gauche et Down, et corrigez les données du motif à l'aide des touches de Données.

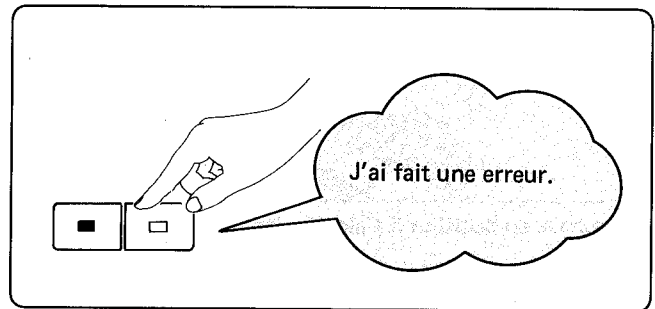

### Exemple 1: Si vous avez fait une reeur sur le même rang.

- Lorsque vous constatez une erreur au niveau de la 2ème maille, l'écran affiche (5) indiquant la 5ème maille.

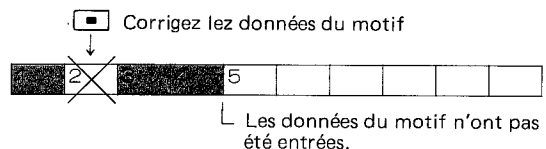
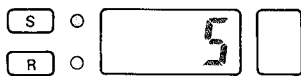

- 1 Enfoncez la touche gauche jusqu'à ce que l'écran affiche le chiffre (2) (deuxième maille).

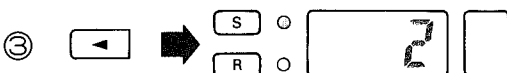
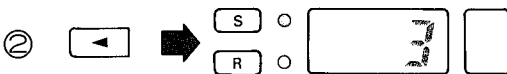
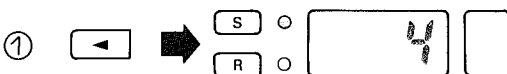

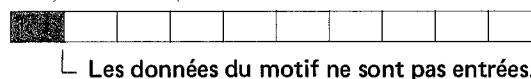

Les lampes de données s'éteignent.

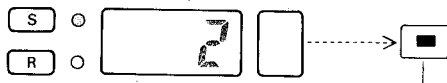

Le numéro indiqué à l'écran peut être effacé pour laisser place au numéro précédent en enfonçant la touche gauche.  
\* Dans ce cas, les données relatives à cette maille seront effacées de la mémoire de l'ordinateur.

- 2 Entrez les données correctes pour le deuxième maille.



Utilisez la touche "  " pour entrer les données relatives à la deuxième maille.  
Continuez à programmer les données du motif.

### Exemple 2: Si vous avez fait une erreur à un rang précédent.

- Lorsque vous constatez que vous avez fait une erreur deux rangs plus haut, l'écran affiche le numéro (2) indiquant la deuxième maille au 5ème rang.



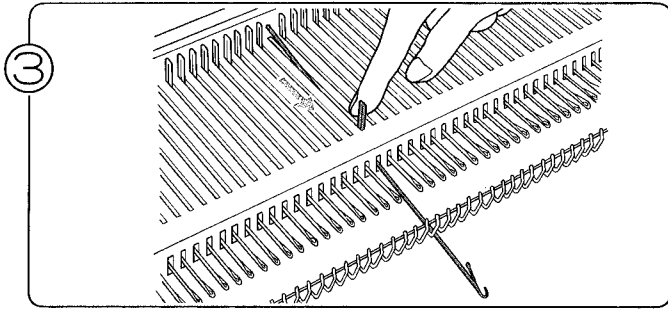

Amenez en position E l'aiguille à remplacer.

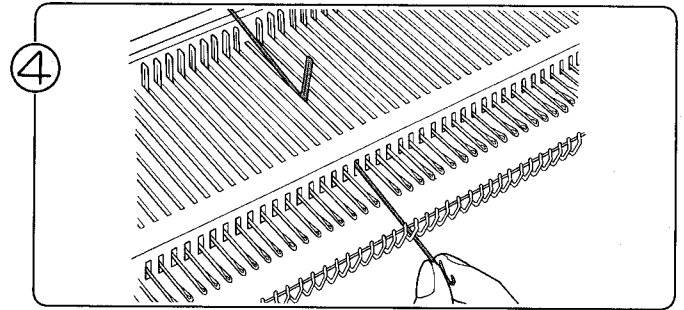

Poussez vers le bas le crochet de l'aiguille jusqu'à ce que son talon sorte du lit d'aiguilles.

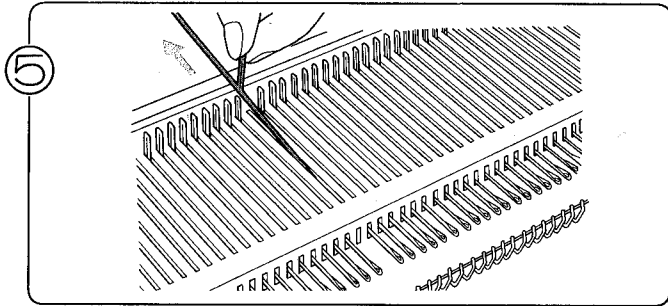

Retirez l'aiguille endommagée du lit d'aiguilles.

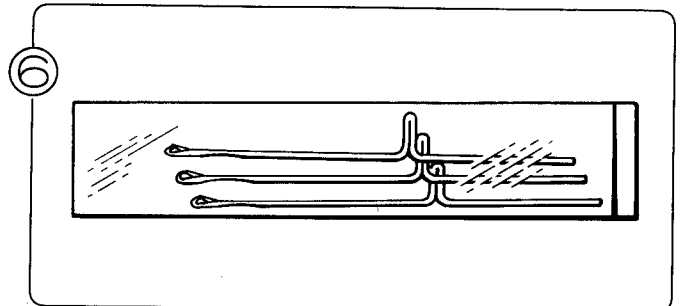

Prenez une aiguille de rechange dans la boîte d'accessoires.

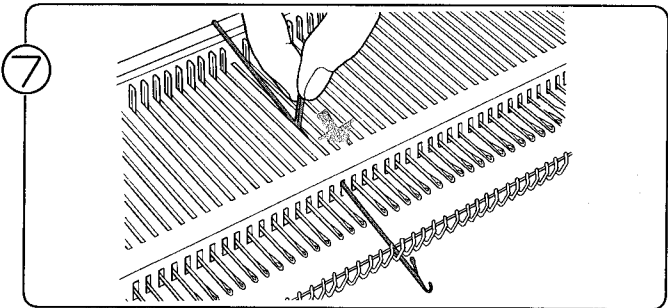

Posez la nouvelle aiguille en place, dans le sens indiqué sur le schéma.

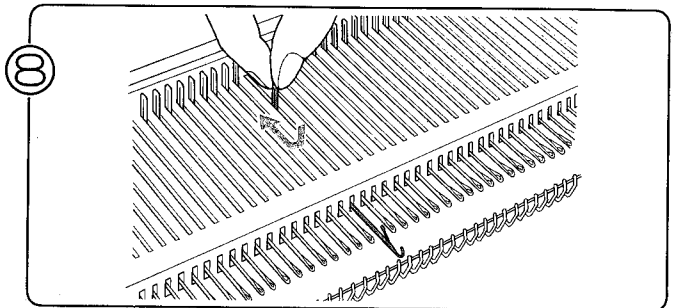

Repoussez l'aiguille en position B.

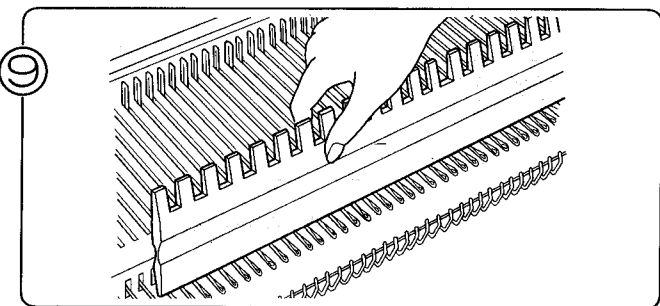

Repoussez la barre en feutre en tenant les crochets des aiguilles à la main ou à l'aide du poussoir d'aiguilles.

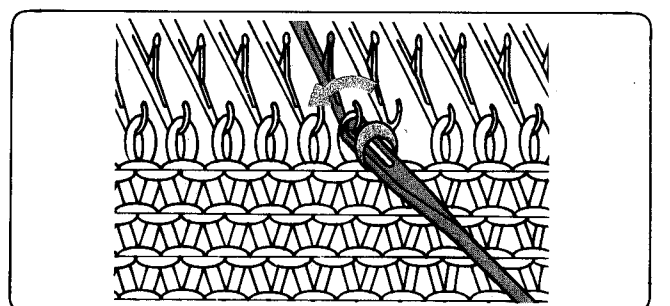

\*Si l'aiguille endommagée porte une maille, remplacez cette aiguille après avoir transféré la maille sur l'aiguille adjacente.

### 1. ARRETEZ LE PROGRAMME MOTIF

① Enfoncez la touche ENTREE (INPUT). (La touche ENTREE (INPUT) s'éteint.)

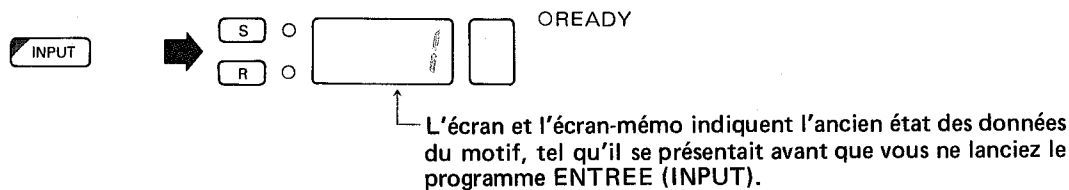

\* La lampe PRET (READY) clignote, le programme Motif est arrêté.

### 2. EFFACEZ L'AUTRE MOTIF

★ Repérez le motif dont le nombre de mailles est égal au nombre de mailles que vous refuse l'ordinateur (240 = 12 rangs de 20 mailles).

Vérifiez le motif mémorisé en vous reportant à la page 63, "Programme de VERIFICATION de votre motif".

\* Si vous ne pouvez trouver un motif contenant suffisamment de mailles, vous devrez effacer plus d'un motif de la mémoire.

① Enfoncez la touche ENTREE (INPUT). (La lampe PRET (READY) s'éteint.)

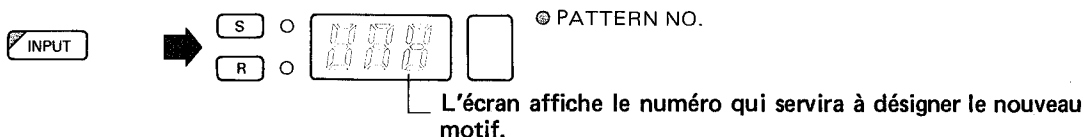

② Enfoncez la touche CE pour effacer l'écran et entrez le numéro de motif que vous voulez effacer puis enfoncez la touche C.

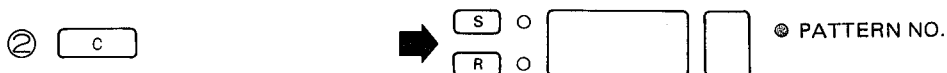
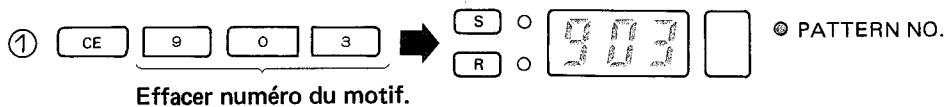

Le numéro affiché à l'écran s'efface et toutes les données relatives à ce motif sont effacées de l'ordinateur.

\* Si vous voulez effacer plus de deux motifs, répétez les opérations ① et ②.

③ Enfoncez la touche ENTREE (INPUT) après avoir effacé le motif. (La touche ENTREE (INPUT) s'éteint.)

### 3. PROGRAMME MOTIF

• Lancez le programme motif suivant les instructions décrites à la page 57.

① Enfoncez la touche Down deux fois pour afficher à l'écran le numéro du rang comportant l'erreur.

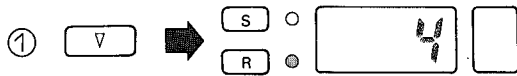

Les données du motif ne sont pas entrées.  
(Toutes les lampes de données sont éteintes.)  
\* La lampe verte à côté de la touche R s'allume et l'écran affiche le numéro du rang précédent (1ère maille du 4ème rang).

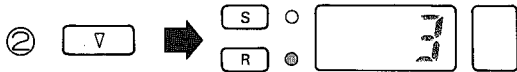

Les données du motif ne sont pas entrées.  
\* Indique la 1ère maille du 3ème rang.

Pour effacer les données du motif de la mémoire de l'ordinateur enfoncez la touche. Réentrez ensuite les données à partir de la maille dont le numéro est indiqué à l'écran.

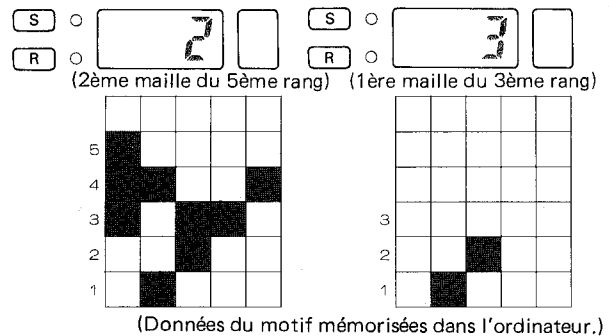

② Entrez les données exactes du motif à partir de la 1ère maille du 3ème rang.

## SI LE NOMBRE DE RANGS QUE VOUS POUVEZ UTILISER POUR VOTRE MOTIF EST (0), OU N'EST PAS SUFFISANT POUR LE MOTIF QUE VOUS VOULEZ RÉALISER

★ Entrez votre propre motif après avoir effacé le motif déjà mémorisé dans l'ordinateur.

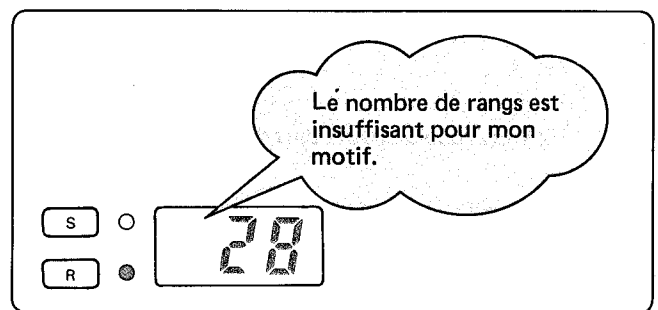

### Procédure

1. Arrêtez le programme ENTREE (INPUT).
2. Effacez un autre motif.
3. Relancer le programme ENTREE (INPUT).

### Exemple

• La dimension du motif autorisée par le programme est de 40 rangs de 20 mailles.

• Entrez le chiffre (20) comme nombre de mailles pour ce motif; l'écran affichera 28 comme nombre de rangs autorisé pour votre motif.



★ MESSAGE N° 4

CAUSE

La disquette est protégée contre l'écriture.

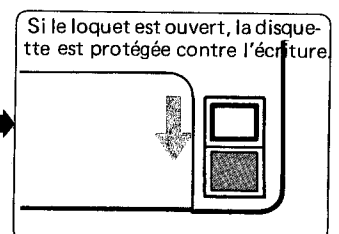
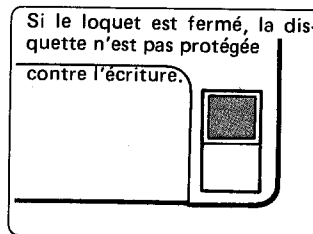
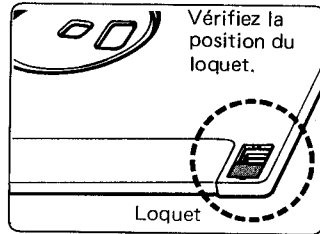

Si le loquet est en position haute et que l'origice est fermé, vous pouvez écrire des données sur la disquette.

Si le loquet est en position basse et que l'orifice est ouvert, vous ne pouvez écrire des données sur la disquette: les données qu'elle contient déjà sont protégées contre tout effaçage.

REMEDE:

CAUSE

- (1) Retirez la disquette du lecteur. Changez la position du loquet.
- (2) Réintroduisez la disquette dans le lecteur et enfoncez la touche PAS-A-PAS (STEP). L'ordinateur relancera le programme.

★ MESSAGE N° 5

CAUSE

Vous essayez d'utiliser une disquette qui n'a pas été formatée.

REMEDE 1: Réutilisez cette disquette après l'avoir formatée.

- (1) Mettez la machine à tricoter hors tension pour terminer le programme.
- (2) Mettez la machine à tricoter sous tension.
- (3) Formatez la disquette.

REMEDE 2: Utilisez une autre disquette, déjà formatée.

- (1) Remplacez la disquette non-formatée par une disquette formatée.
- (2) Enfoncez la touche PAS-A-PAS (STEP). L'ordinateur relancera le programme.

★ MESSAGE N° 6

CAUSE

Les données du motif ne sont pas sauvegardées sur le numéro de piste que vous avez programmé.

REMEDE 1: Réentrez un autre numéro de piste.

- (1) Enfoncez la touche CE pour effacer le message d'erreur de l'écran-mémo.
- (2) Entrez le nouveau numéro de piste.
- (3) Enfoncez à nouveau la touche PAS-A-PAS (STEP), pour relancer le programme.

REMEDE 2: Terminez le programme.

- (1) Enfoncez la touche CE pour effacer le message d'erreur de l'écran-mémo.
- (2) Enfoncez la touche PAS-A-PAS (STEP).

★ MESSAGE N° 7

CAUSE 1

La piste programmée présente un défaut.

- Si le défaut est un défaut dans le matériau de la disquette, cette piste sera inutilisable, mais vous pouvez utiliser les autres pistes.
- Si le défaut porte sur toute la surface de la disquette, aucune des pistes ne pourra être utilisée.

CAUSE 2

Les données du motif sur la piste programmée sont affectées par du magnétisme.

- Si les données du motif sont partiellement invalides, n'utilisez pas cette piste; vous pouvez cependant utiliser les autres pistes.
- Si toutes les données du motif sont affectées, n'utilisez la disquette qu'après l'avoir reformatée.

• Lorsque vous terminez le programme:

- (1) Enfoncez la touche CE pour afficher le message d'erreur à l'écran-mémo.
- (2) Enfoncez la touche PAS-A-PAS (STEP).

Remarque: Consultez le dépliant accompagnant le lecteur de disquette ou les disquettes vierges pour savoir comment manipuler les disquettes.



# L'ECRAN N'AFFICHE PAS LE NUMERO DU MOTIF, MEME LORSQUE LA TOUCHE INPUT EST ACTIVEE

mpc leucnrej.

- ★ Cela signifie que la mémoire est provisoirement saturée. Vous programmez les données du motif après avoir effacé le motif mémorisé, mais l'écran n'affiche aucun numéro.

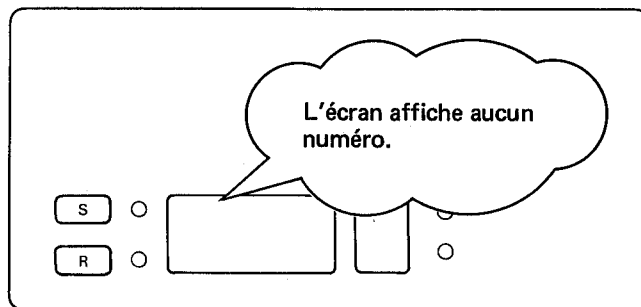

## 1. REPEREZ LE MOTIF DONT LE NOMBRE DE MAILLES EST EGAL AU NOMBRE DE MAILLES QUE VOUS REFUSE

- ★ Répérez le motif dont le nombre de mailles est égal au nombre de mailles que vous refuse l'ordinateur.

\* Si vous ne trouvez pas le motif à effacer, utilisez le programme CHECK. (Voir page 63.)

- ① Entrez le numéro de motif à effacer et enfoncez le programme CONTROLE. (Voir page 61.)

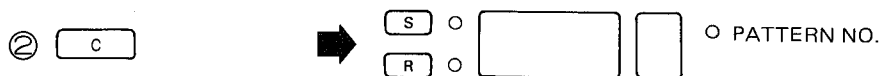
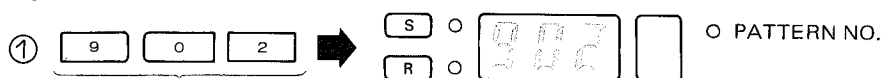

- \* Si vous voulez effacer plus de deux motifs; Répétez les instructions ① et ②.

- ② Enfoncez la touche ENTREE (INPUT) après avoir effacé le motif. (La touche ENTREE (INPUT) s'éteint.)

## 2. PROGRAMME INPUT

- Lancez le programme Motif en vous reportant aux instructions décrites en page 57.

## NETTOYAGE ET ENTRETIEN

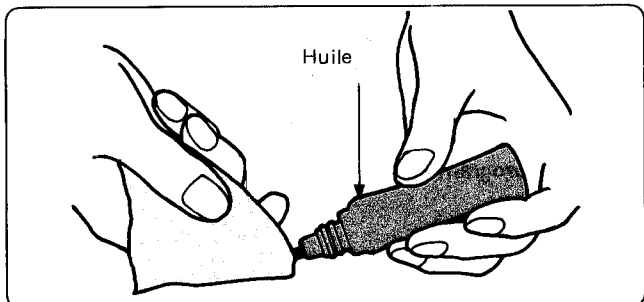

Nettoyez les parties métalliques à l'aide d'un chiffon huilé et les parties en plastique à l'aide d'un chiffon doux imbibé d'une solution nettoyante neutre.

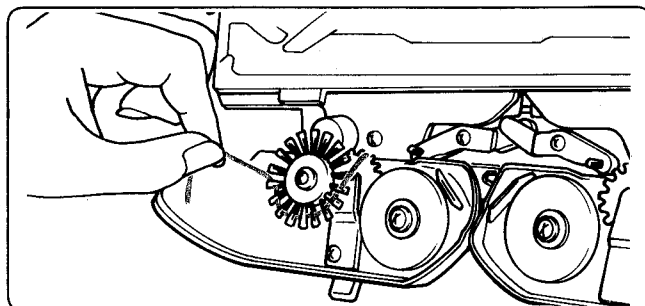

Retirez le chariot K et le chariot L de la machine et brossez-les pour enlever la poussière et les déchets de fil.

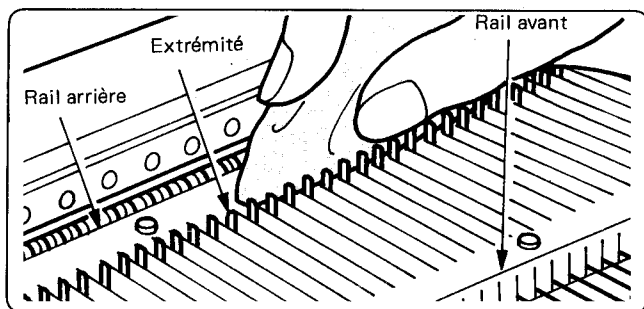

Disposez toutes les aiguilles en position B et nettoyez-en les extrémités, le rail arrière et le rail avant à l'aide d'un chiffon huilé.

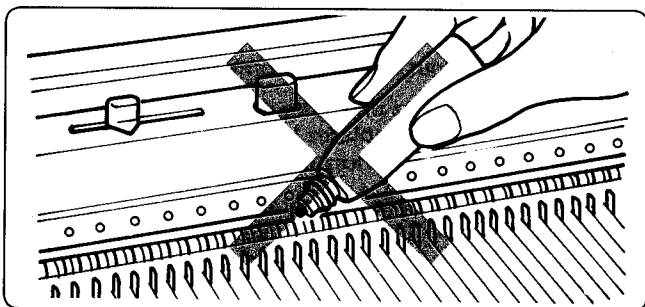

Ne mettez pas d'huile directement sur les pièces de la machine.



N'utilisez jamais d'alcool, d'essence, ou de détergents abrasifs.

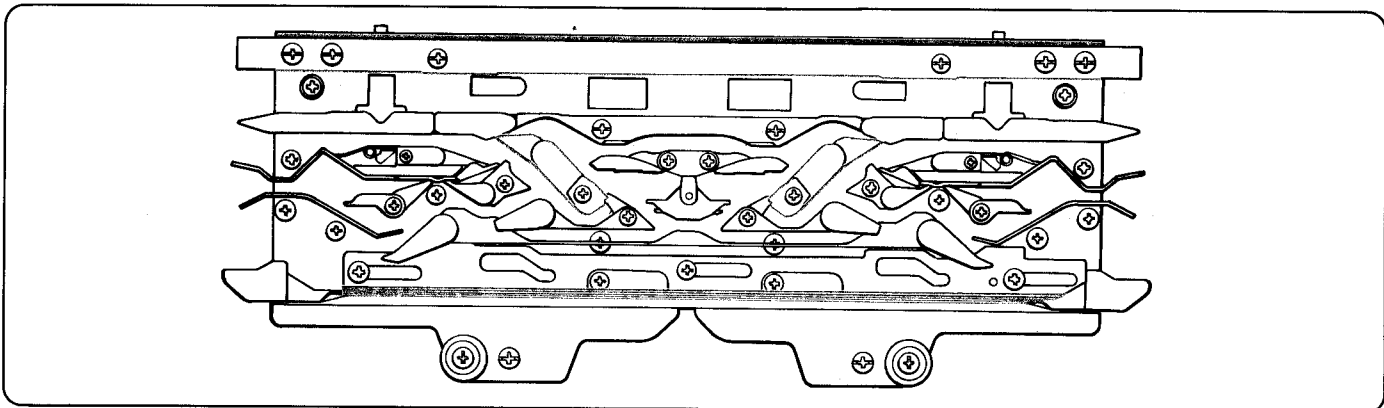

Pour nettoyer l'arrière du chariot K, nettoyez les pièces indiquées sur le schéma à l'aide d'un chiffon huilé. Si vous estimez que le chariot K devient lourd à déplacer, nettoyez les pièces indiquées ci-dessus avec un chiffon huilé.

★ Si vous utilisez la machine après l'avoir laissée longtemps sans fonctionner, tricotez 20 à 30 rangs avec du vieux fil pour

## ★ MESSAGE N° 8

### CAUSE

Il n'y a plus de place sur la disquette pour sauvegarder les données du motif.

**REMEDE 1:** Utilisez cette même disquette après l'avoir formatée.

- (1) Mettez la machine à tricoter hors tension pour terminer le programme.
- (2) Mettez la machine à tricoter sous tension.
- (3) Formatez la disquette.

**REMEDE 2:** Réutilisez la disquette après avoir effacé l'un des motifs sauvegardés dont vous n'avez plus besoin.

- (1) Mettez la machine à tricoter hors tension pour terminer le programme.
- (2) Mettez la machine à tricoter sous tension.
- (3) Effacez le motif voulu.

**REMEDE 3:** Utilisez une autre disquette partiellement vide ou totalement vierge, mais déjà formatée.

- (1) Permutez de disquettes et insérez une disquette formatée.
- (2) Enfoncez la touche PAS-A-PAS (STEP). L'ordinateur commence à sauvegarder les données.

## ★ MESSAGE N° 9

### CAUSE 1

Vous ne pouvez formater la disquette parce qu'elle est défectueuse.

**REMEDE 1:** Utilisez une autre disquette.

- (1) Remplacez la disquette défectueuse par une autre.
- (2) Enfoncez la touche PAS-A-PAS (STEP).

**REMEDE 2:** Terminez le programme.

- (1) Retirez la disquette défectueuse du lecteur.
- (2) Mettez hors tension la machine à tricoter pour terminer le formatage.

### CAUSE 2

Vous ne pouvez pas sauver les données du modèle car la disquette est défectueuse.

**REMEDE:** Utilisez une autre disquette qui a été formatée.

- (1) Remplacez la disquette par une disquette formatée.
- (2) Appuyez sur la touche PAS-A-PAS (STEP). L'ordinateur recommence à sauver votre modèle.

\* Lorsqu'un message d'erreur apparaît à l'écran-mémo, vous pouvez suspendre le programme en mettant hors tension la machine à tricoter.

## SI LA LAMPE D'AVERTISSEMENT "PILES USEES" S'ALLUME (SI VOUS UTILISEZ DES PILES) :

Dès que les piles commencent à s'user, remplacez-les.

\* Lorsque les piles sont totalement usées, le courant est coupé automatiquement et vous ne pouvez plus programmer. Vous devrez relancer votre programme après avoir placé de nouvelles piles.

Même si le courant est coupé, les données enregistrées sur la disquette ne sont pas perdues.

\* Lorsque vous mettez le lecteur de disquette hors tension, la lampe "piles usées" reste allumée quelque temps. C'est normal. Ne vous en inquiétez pas.

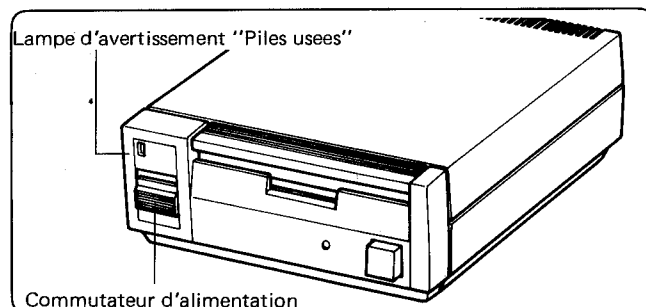

## QUE FAIRE SI VOUS VOULEZ COPIER UN MOTIF D'UNE DISQUETTE À L'AUTRE?

Si vous avez emprunté la disquette d'une amie, vous voudrez peut-être copier certains de ses motifs.

- Dans ce cas, vous devez d'abord transférer le motif de la disquette de votre amie dans la mémoire de votre machine à tricoter. (Voir page 76 "Comment charger les données d'un motif?")
- Retirez ensuite la disquette de votre amie et insérez l'une de vos disquettes formatées. (Voir page 74 "Comment formater une disquette".) Vérifiez si cette disquette contient suffisamment de place pour accueillir le nouveau motif.
- Transférez le motif de la mémoire de la machine à tricoter sur votre disquette. (Voir page 75 "Comment sauvegarder les données d'un motif".)