

brother

BREIMACHINE · BREIMACHINE · BREIMACHINE

mode

MET EXTRA
BREIGELEIDERPATRONEN

S. J. Valk

DEEL 5 15HFS



PICCADI



PICCADILY

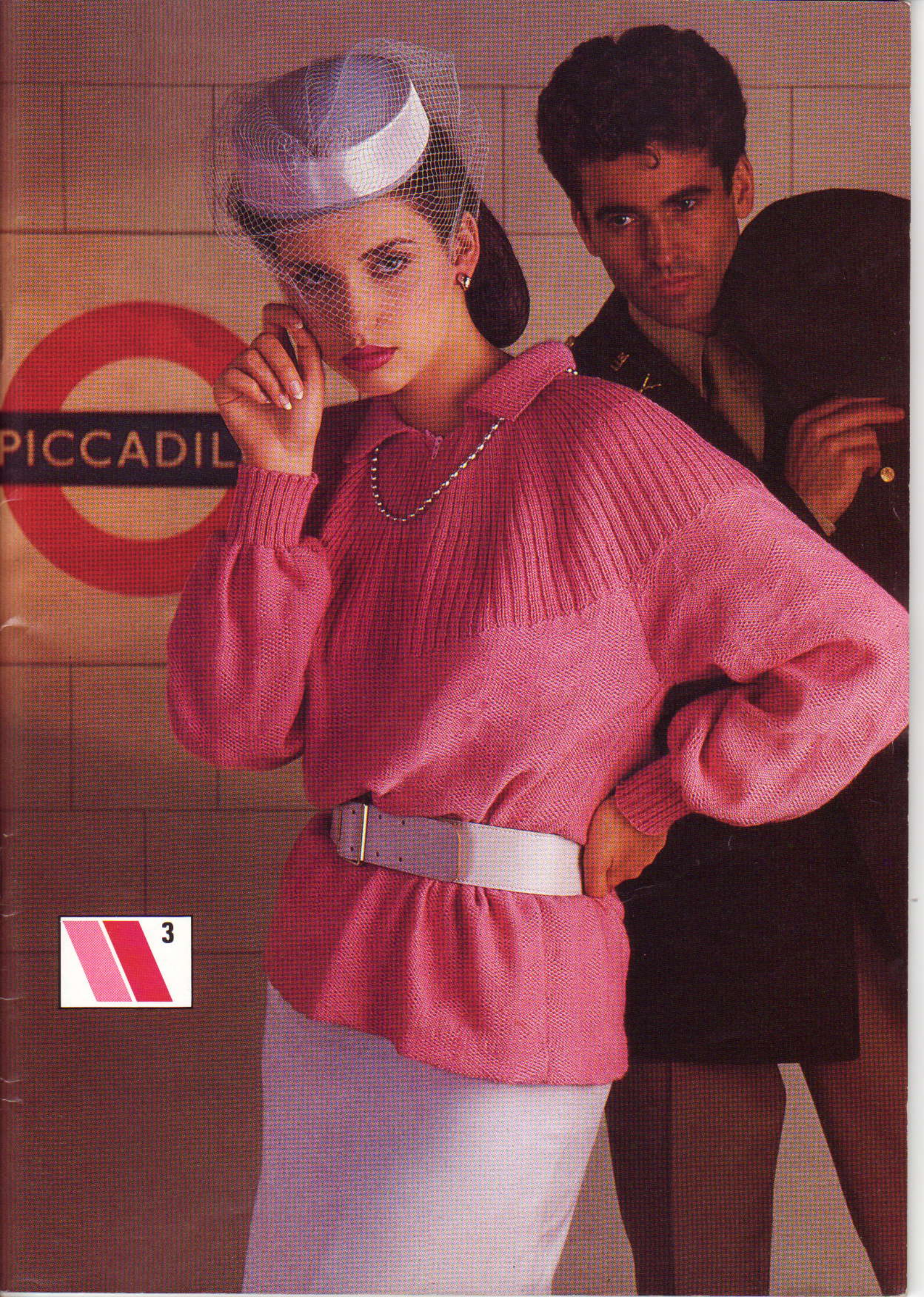



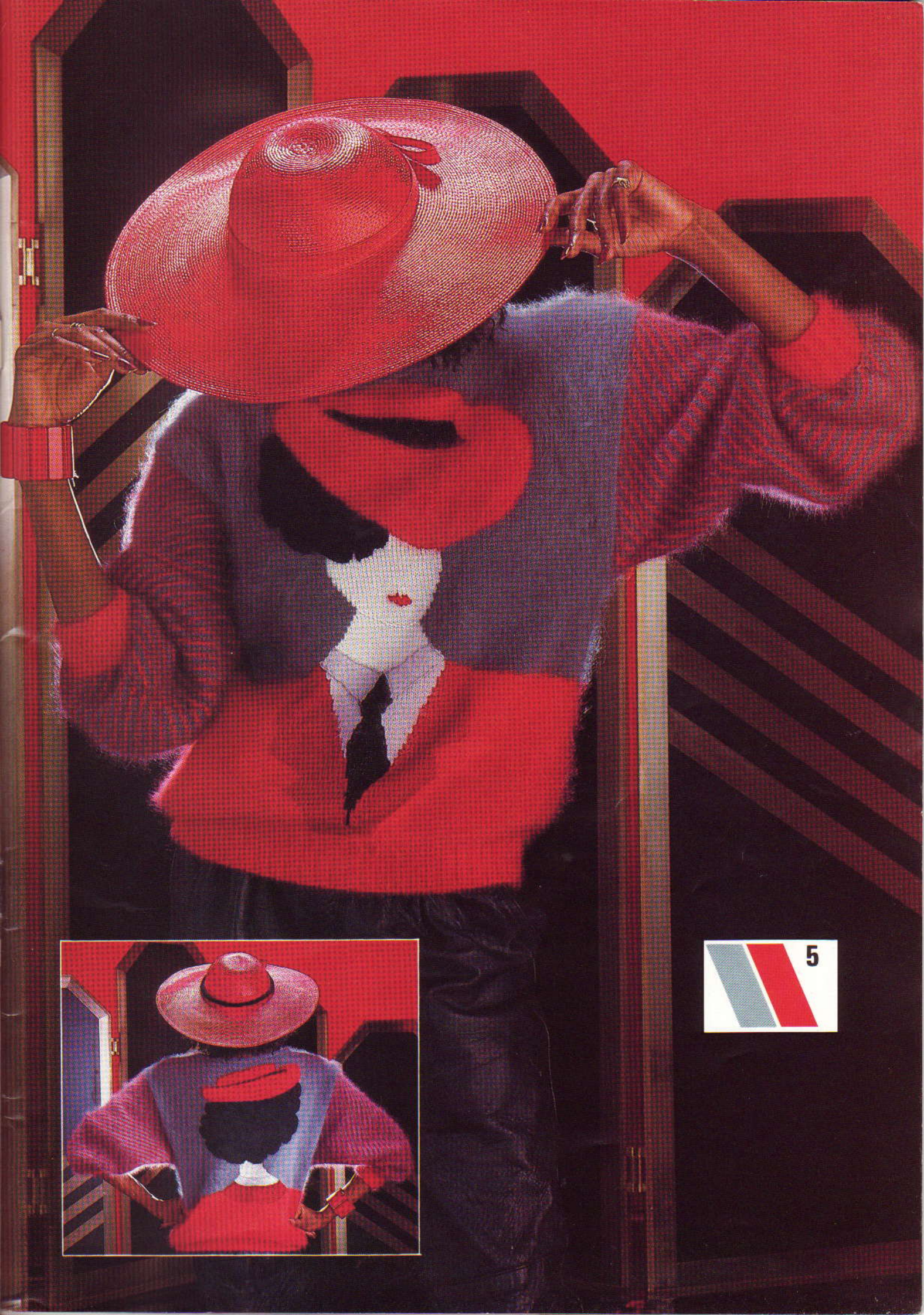



6



7

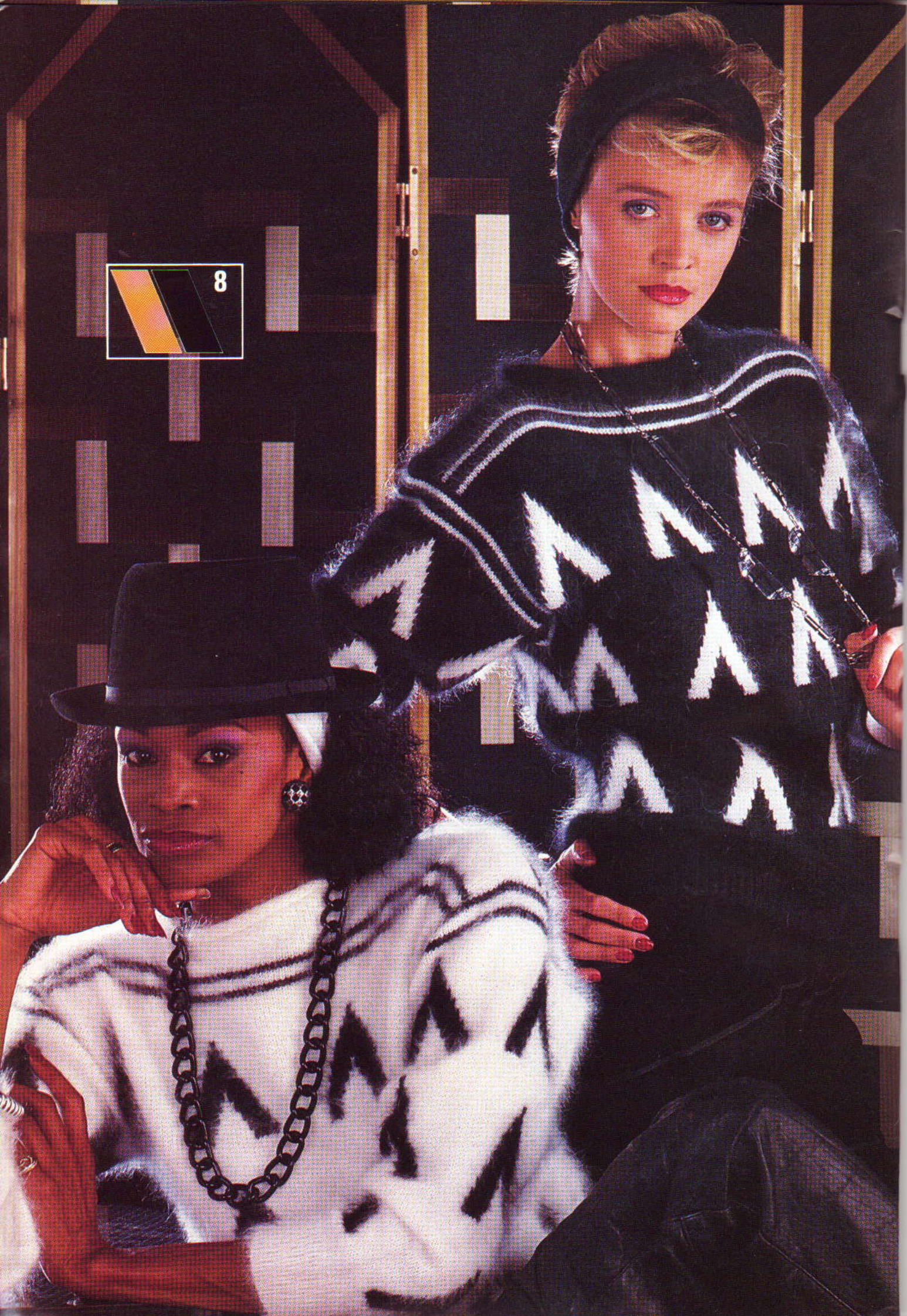



9

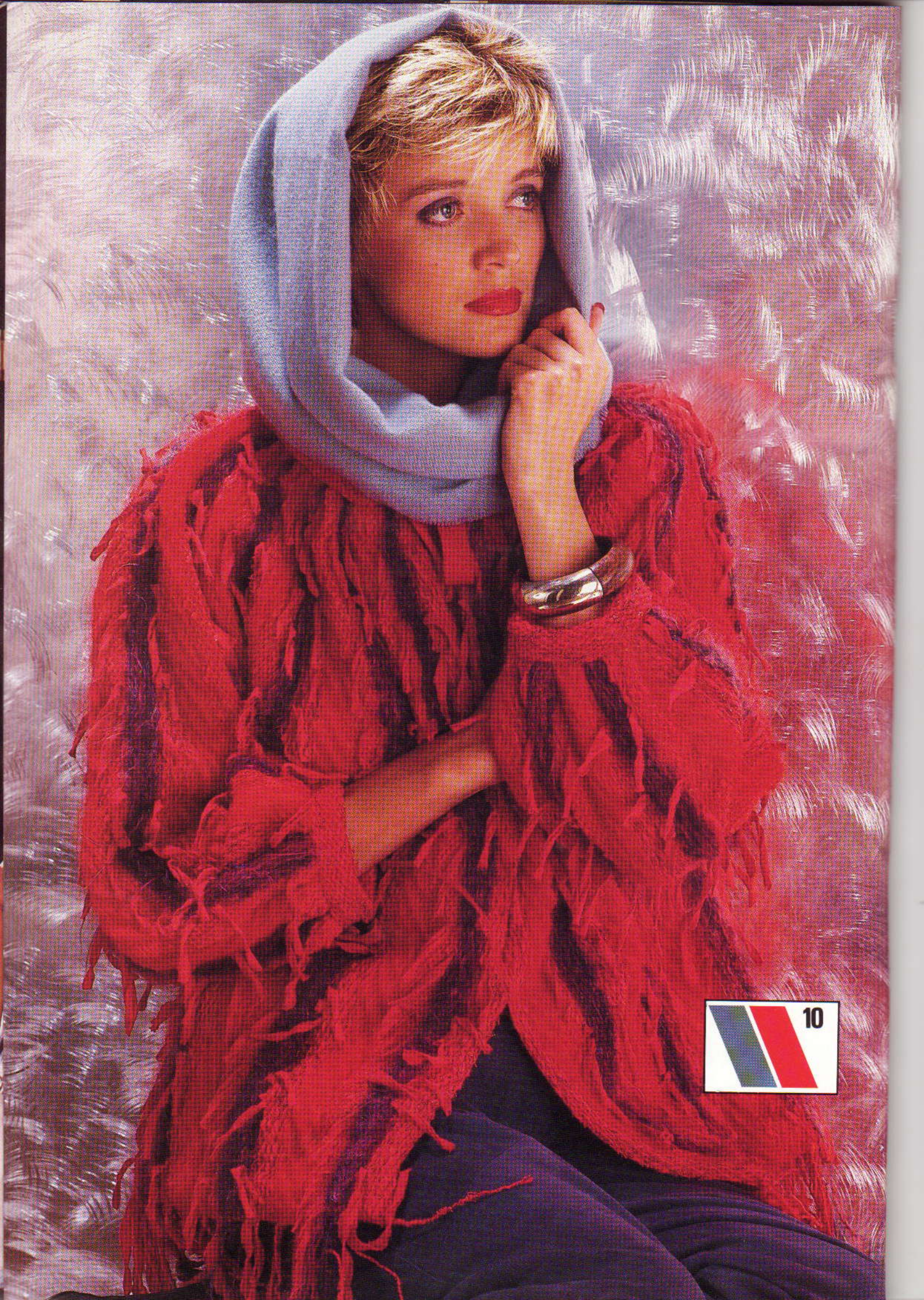

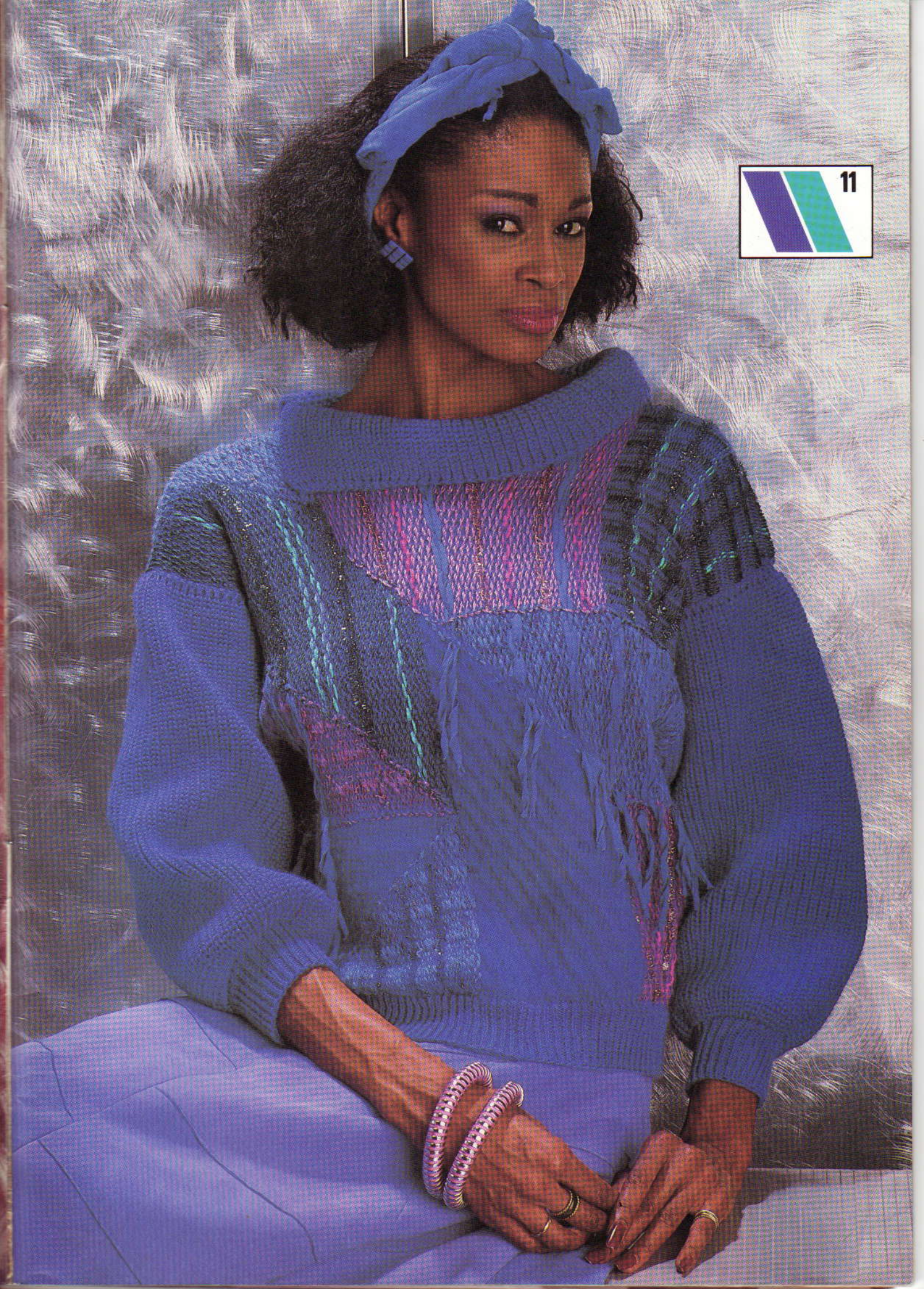



12





13



 14

Grandioze patronen van Brother!

De KH230 grofbreimachine is de uitblinker in onze speciale Breigeleider patronen! Weelderige mohair, lint en dikke wol kunnen moeiteloos door deze eenvoudige maar vindingrijke machine worden verwerkt. En wat een patronen—intarsia, noors, kabels en noppen? Geen probleem! Gekoppeld aan het dubbelbed biedt de KH230 nog meer mogelijkheden.

Is de trui in patroon 4 (en 5) geen plaatje? Probeer onze nieuwe techniek eens... door de afbeelding op het Breigeleider-transparant te tekenen en de intarsiaslede te gebruiken, hoeft u geen moeizame teltekeningen te volgen!

En of u nu zoekt naar sjieke avondkleding, een warme trui, een lekker vest, een speciaal cadeau, het eerste boxpak voor uw kleinkind of een leuke kindertrui, het is met een Brother machine in een handomdraai gemaakt!

Veel breiplezier!

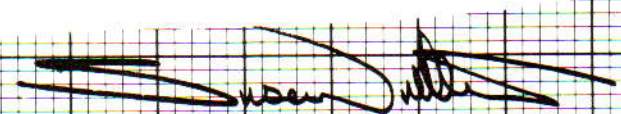

Susan Nutbeam
Redactrice

© Alle patronen, het drukwerk en foto's in dit boek zijn en blijven onder copyright van BROTHER INTERNATIONAL EUROPE LTD en kunnen niet geheel of gedeeltelijk zonder toestemming gereproduceerd worden.

BROTHER INTERNATIONAL (NEDERLAND) BV
Postbus 600, 1180 AP Amstelveen.
Tel.: 02968-5355

BROTHER INTERNATIONAL (BELGIË) NV
Rue J. Tieboutstraat 67, 1730 Zellick, Brussel.
Tel.: 0465-1946

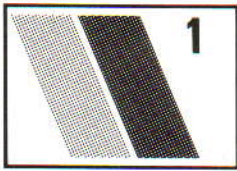
BROTHER INDUSTRIES LTD
359 Chome, Horitadori, Mizuhoku, Nagoya, Japan.



NOORSE TRUI MET INTARSIA RUIT

MACHINES: A, B en C met DB en intarsiaslede. **BENODIGDHEDEN:** 70% angora/30% wol, 475 m/100 g - H: 120 (120, 130, 130) g beige; A: 80 (80, 90, 90) g wit; B: 120 (120, 130, 130) g bruin; C: 20 (20, 30, 30) g grijs; restje zwart/lurex van ongeveer hetzelfde gewicht; schoudervullingen. **MATEN:** Voor bovenwijdte 81 (86, 91, 96) cm. **PROEFLAP:** Tr. st./intarsia - 40 st. = 16,6 cm en 60 t. = 16,6 cm (Sg. 10); noors - 40 st. = 16,6 cm en 60 t. = 16,6 cm (Sg. 9). **BOORDSTEEK:** 1 x 1, Sg. 4/4. **OPMERKINGEN:** Gebruik kaart van patr. 27.

ACHTERPAND

Kaart inbrengen en op toer 1 vergrendelen. Met H, 122 (128, 136, 142) st. opzetten en 34 t. boordst. breien. Op HB overzetten, 000. Sg. 9, met H in TVO A en A in TVO B, de kaart vrijmaken en noors breien tot TT 30*. De kaart vergrendelen. Op zwart/lurex overgaan, en 2 t. breien. Op B overgaan en 2 t. breien. De tekening volgen en het ruitontwerp breien (met intarsiaslede) eindigend met 2 t. B na de ruit. Op zwart/lurex overgaan en 2 t. breien*. Met H in TVO A en A in TVO B, de kaart vrijmaken en noors breien. **TEGELJKERTIJD** als de TT op 100 staat...

Armsgat en sierplooi

000. 6 st. aan het beg. van de volg. 2 t. afkanten, 4 st. aan het beg. van de volg. 2 t., 3 st. aan het beg. van de volg. 2 t., 2 st. aan het beg. van de volg. 2 t., en 1 st. aan het beg. van de volg. 2 t. [90 (96, 104, 110) st.] 10 st. aan het beg. van de volg. 2 t. opzetten. Doorg. met noors tot TT 90. De middelste 42 st. afkanten voor de hals. De st. aan weerskanten rest-breien (schouder).

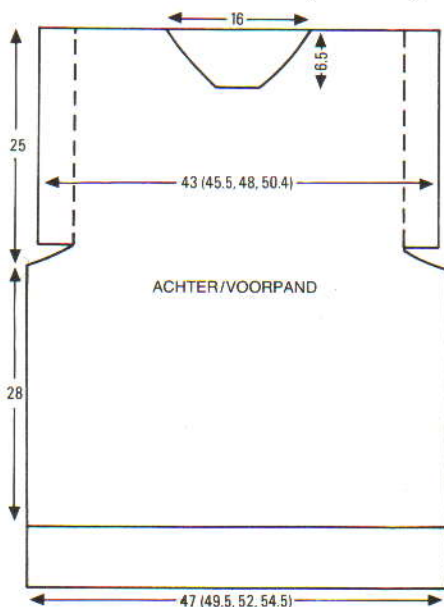

VOORPAND

Als achterpand tot TT 66 boven de armsgatvorming.

Hals

SAR, de middelste 16 st. afkanten. Nld. links naar de E-st. schuiven. 1 t. breien. 1 x 4 st., 1 x 3 st., 1 x 2 st. en 4 x 1 st. aan het beg. van de volg. en elke 2e t. afkanten. Tot TT 90 breien en rest-breien. Kaart terugzetten en de linkerkant in spiegelbeeld afbreien.

MOUWEN

Kaart op toer 1 vergrendelen. Met RG, 110 st. opzetten en en paar t. breien. 000. Sg. 9, met H in TVO A en A in TVO B, kaart vrijmaken en tot TT 14 noors breien. 7 x 1 st. aan weerskanten van de volg. en elke volg. 14e t. meerd., **TEGELJKERTIJD** tot TT 30 breien. Van * tot * herh. 000. Doorg. met noors tot TT 5. 10 x 1 st. aan weerskanten van de volg. en elke volg. 5e t. mind. [104 st.] Tot TT 90 breien en afkanten. **Mouwboorden:** 62 nld. naar de B-st. schuiven. Met de verkeerde kant van de mouw naar u toe, RG uithalen en de laatste t. die met H gebreid is op nld. terugzetten. Op boordst. overzetten. Met H, 70 t. breien en afkanten.

KRAAGJE EN AFWERKING

Alle delen opspelden en luchtig persen. Schouderleden sluiten door de st. van het voor- en achterpand op nld. terug te zetten, met de goede kant naar elkaar toe. Sg. 10, 1

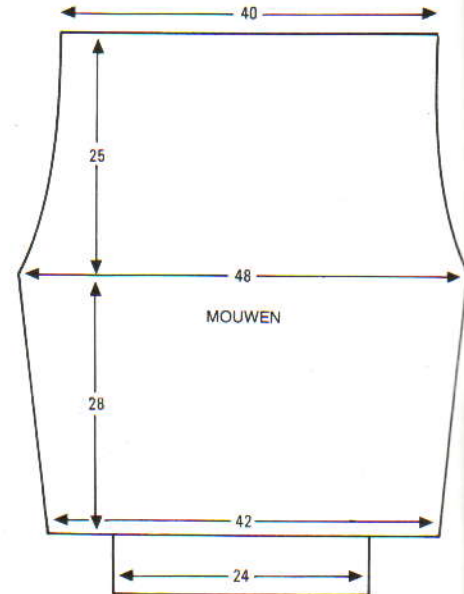

t. breien en afkanten. **Kraagje:** Met A, 100 st. MHO. Sg. 9, 12 t. breien. Sg. 7, 4 t. breien. Op H overgaan, 10 t. breien, Sg. 9, 15 t. breien. Afkanten. Het armsgat naar binnen slaan (zie stippelijijn op diagram) en vastrijgen. Mouwnaden sluiten. De mouwkop wat rimpelen en mouw inzetten (door de 3 lagen naaien). Het kraagje tot een ring sluiten en aan de hals zetten door de 1e t. die met H gebreid is. Schoudervullingen inzetten.

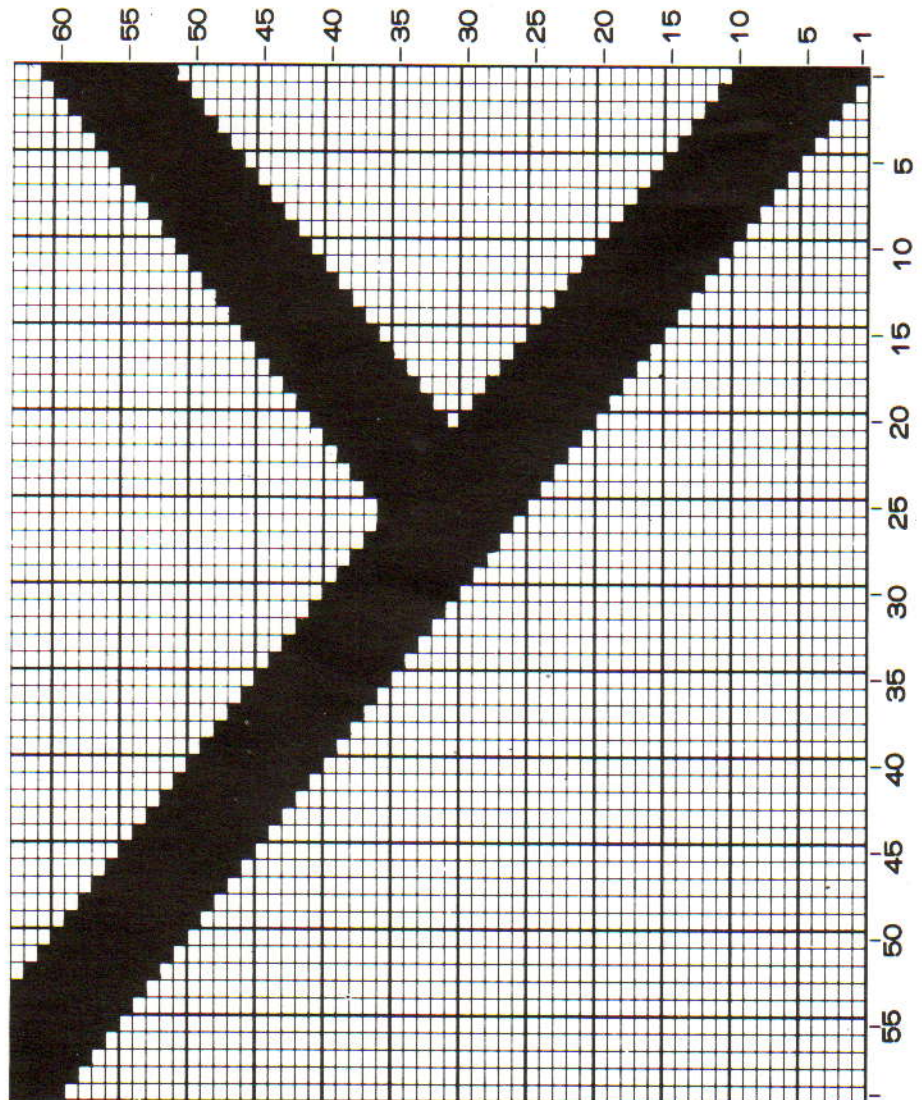

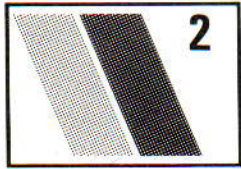

NOORSE TRUI

MACHINES: A of C. **BENODIGDHEDEN:** 100% wol, 380 m/100 g - H (zwart) en A (cognac): 250 (250, 275, 275, 300) g; B (oranjegeel) en C (blauw): 100 (100, 125, 125, 150) g. **MATEN:** Voor bovenwijdte 81 (86, 91, 96, 101) cm. **PROEFLAP:** Noors: 40 st. = 12,5 cm en 60 t. = 16,3 cm (Sg. 7). **BOORDSTEEK:** Mouwboorden: 2 x 2, Sg. 2/2. Pas: 2 x 2 (PH-knop op 'H'), Sg. 3/3. Kraag (VB): Sg. 3/3.

ACHTERPAND

Kaart inbrengen en op de 1e t. vergrendelen. Met H, 149 (155, 165, 171, 181) st. MHO. Sg. 7, 10 t. breien. Sg. 10, 1 t. breien. 000. Met H in TVO A, de kaart vrijmaken en tot TT 140 noors breien (4 t. met afwisselend A, B en C in TVO B zoals geïllustreerd). Aan weerszijden een merkdraadje aanbrengen, 000. Doorg. in noors tot TT 40 (44, 48, 52, 56). 000. Alle garens behalve A afbreken. Met A in TVO A, 1 t. breien*. Op 2 x 2 boordst. overzetten (PH-knop op 'H'), en waar nodig st. bijmaken. Tot TT 64 breien. St. op HB overzetten, 1 t. breien. De middelste 63 st. afkanten. De st. aan weerszijden rest-breien.

VOORPAND

Als achterpand tot *. SAR. 54 (57, 62, 65, 70) st. links rest-breien. De pas als achterpand breien tot TT 25. SAL.

Hals

Aan het beg. van de volg. en elke 2e t. 1 x 23 st., 1 x 4 st., 1 x 3 st., 2 x 2 st., en 7 x 1 st. afkanten. Tot TT 64 breien en rest-breien. De st. links terugzetten, en 41 extra st. opnemen (d.w.z. tot de 21e nld. rechts van '0'). Deze zijde in spiegelbeeld afbreien.

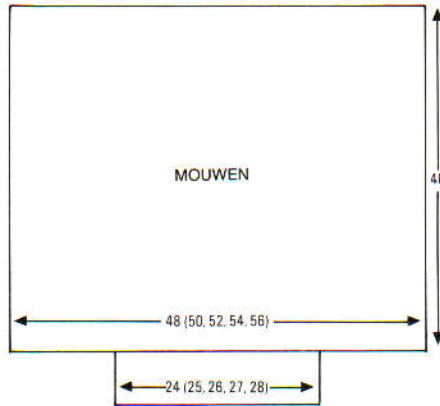
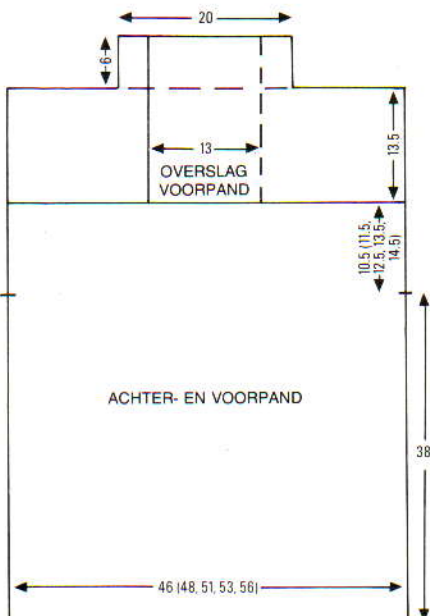

MOUWEN

Schouderleden sluiten door st. van voor- en achterpand op nld. terug te zetten, met de goede kanten naar elkaar toe. Sg. 10, 1 t. breien en afkanten. Met de verkeerde kant van het werk naar u toe, 155 (162, 168, 174, 181) st. langs het armgat tussen de merkdraadjes opnemen. 000. Sg. 7, de kleurenvolgorde in omgekeerde volgorde afwerken tot TT 148 en rest-breien.

Mouwboorden

78 (82, 86, 90, 94) nld. naar de B-st. schuiven. De st. van de mouw op nld. terugzetten, gelijk verdeeld over de t. Met A, Sg. 7, 1 t. breien. Op 2 x 2 boordst. overzetten, Sg. 2/2, 60 t. breien. Soepel afkanten.

OPENVALLENDE KRAAG

Met A, 123 st. voor VB opzetten. 000. Sg. 3/3, tot TT 28 breien, 000. Op rondbreien overgaan, Sg. 6/6, tot TT 8 breien en rest-breien.

AFWERKING

Alle delen opspelden en persen. Zij- en mouwnaden sluiten. De zoom vastzetten. Mouwboorden naar binnen slaan en vastzetten. Kraag met een stikst. door de laatste t. die met A gebreid is aan de hals zetten, eerst aan de buiten-, dan aan de binnenkant. Een randje langs de halsopening haken.

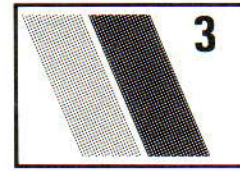
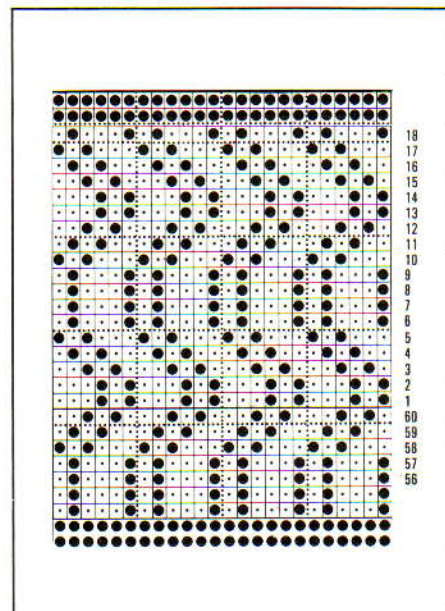

SLIPSTEЕК DAMESTRUI

MACHINES: A of C. **BENODIGDHEDEN:** 100% wol, 380 m/100 g - H: 550 (575, 600, 625, 650) g roze. 1 rits van 20 cm. **MATEN:** Voor bovenwijdte 81 (86, 91, 96, 101) cm. **PROEFLAP:** Slipsteekpatr.: 40 st. = 12,2 cm en 60 t. = 13,6 cm (Sg. 7). **BOORDSTEEK:** 2 x 2, Sg. 2/2. VB: Sg. 3/3.

ACHTERPAND

Kaart inbrengen en op de 1e t. vergrendelen. Met H, 158 (166, 174, 182, 190) st. MHO. Sg. 6, 10 t. breien. 000. Sg. 0, 1 t. breien. De kaart vrijmaken en de slede op slipst. instellen (beide PART-knoppen indrukken). Tot TT 184 breien, 000.**

Raglan

3 st. aan het beg. van de volg. 2 t. afkanten. 2 t. breien. 3 (5, 7, 9, 11) x 1 st. aan weerszijden van de volg. en elke volg. 4e t. mind., vervolgens 4 (3, 2, 1, 0) x 2 st. aan weerszijden van de volg. en elke volg. 4e t. mind. Tot TT 32 (36, 40, 44, 48) breien, 000.*

Naaldenstand - pas

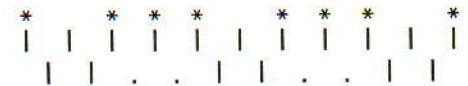

De st. als bovenstaand overzetten, en waar nodig st. bijmaken. Sg. 5/4, 16 t. breien. Sg. 4/3, 16 t. breien. Rest-breien. St. over de t. mind. door de 3 st. die met *** aangegeven zijn op 2 nld. te zetten:

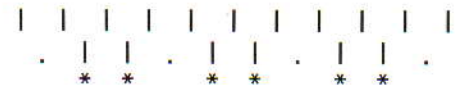

Sg. 3/3, 16 t. breien. Sg. 3/2, 16 t. breien. Rest-breien. St. over de t. minderen door de 2 st. die met ** aangegeven zijn op 1 nld. te zetten:



Sg. 2/2, 14 t. breien. Afkanten.

MOUWEN

De kaart op de 1e t. vergrendelen. Met RG 127 (127, 134, 134, 140) st. opzetten. Een paar t. breien, 000. Op H overgaan, Sg. 7, kaart vrijmaken en tot TT 176 het slipst. patr. breien.

Raglan

Als achterpand tot *. Rest-breien.

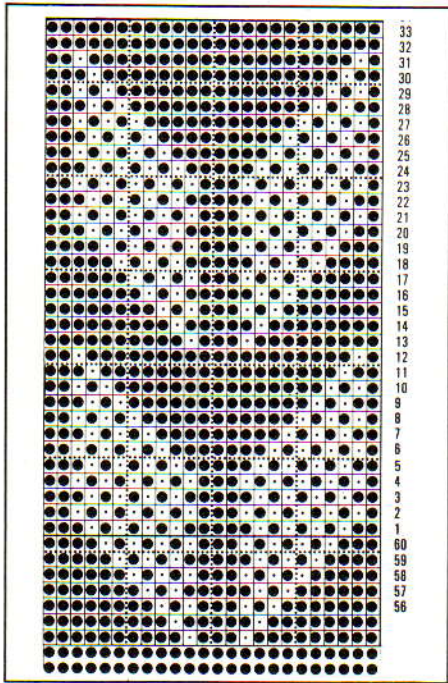

E-st.) De st. links van '0' rest-breien. De overbl. st. rest-breien.

Pas

Met de verkeerde kant van het werk naar u toe, st. van de helft van het voorpand en een mouw op nld. terugzetten. Als achterpas breien. Tweede zijde in spiegelbeeld breien.

Mouwboorden

78 (78, 82, 82, 90) nld. naar de B-st. schuiven. St. van de onderkant van de mouw op nld. zetten, 000. Op boordst. overzetten en 32 t. breien. Afkanten.

KRAAG

Met H, 110 st. voor VB opzetten, Sg. 4/4, 16 t. breien. 000, Sg. 3/3, 16 t. breien. Op rondbreien overgaan. Sg. 6/6, 000, tot TT 8 breien en rest-breien.

AFWERKING

Paszijnaden sluiten. Zij- en mouwnaden sluiten. Zoom vastzetten. Kraag aan halsrand zetten met een stikst. door de laatste t. die met H gebreid is, eerst aan de buiten-, dan aan de binnenkant. Rits inzetten. Lichtjes oppersen.

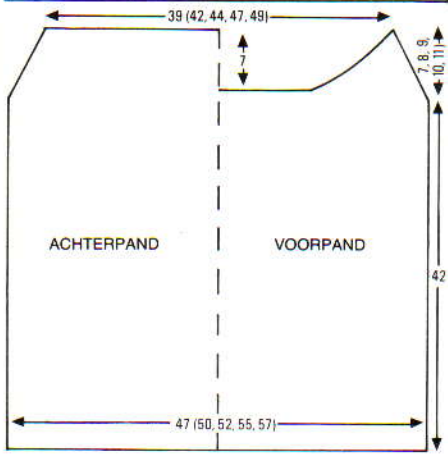

VOORPAND

Als achterpand tot **.

Raglan en pasrand

000. Raglan als achterpand vormen en TEGELIJKERTIJD als de TT op 0 (4, 8, 12, 16) staat, de middelste 34 (42, 50, 58, 66) nld. naar de E-st. schuiven. De nld. links naar de E-st. schuiven. 1 t. breien. 16 x 3 nld. op elke 2e t. naar de E-st. schuiven (niet vergeten de draad om de 1e naald bij de halskant te slaan). Garen aan de linkerkant weer invoegen en deze zijde in spiegelbeeld afbreien. (eindigend met alle nld. op de

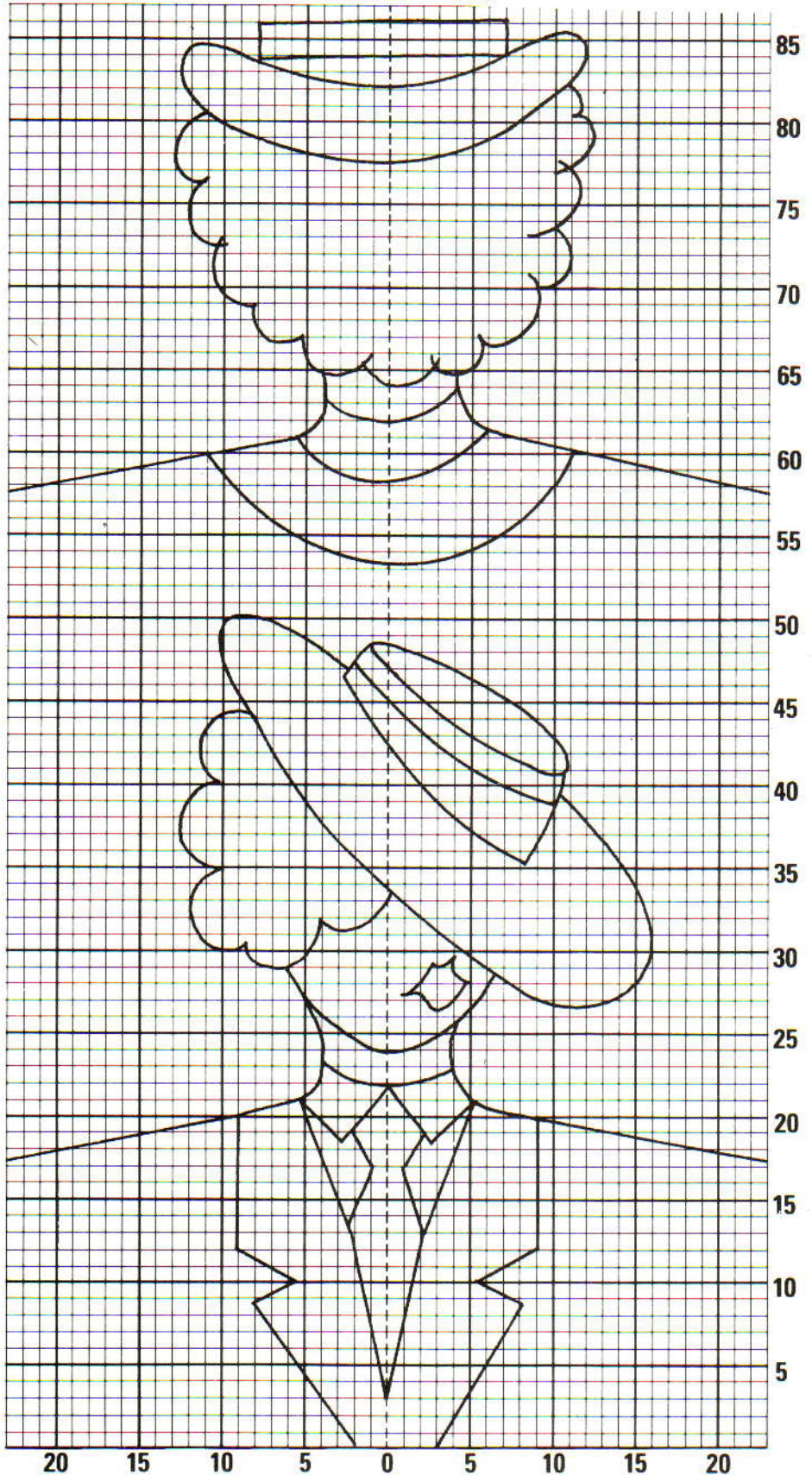
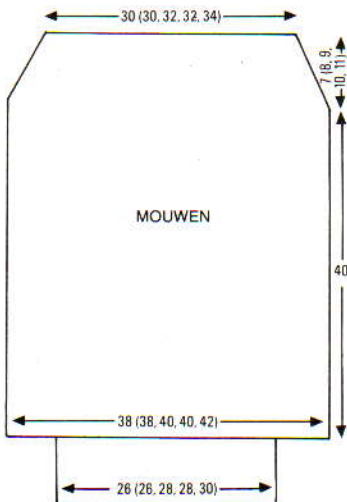

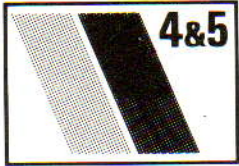

INTARSIA TRUIEN

MACHINES: A, B en C met DB, Breigeleider en intarsia-slede. **BENODIGDHEDEN:** 70% angora/30% wol, 475 m/100 g - TRUI MET DAME - H: 180 g rood; A: 180 g donkergrijs; B: 45 g zwart; restjes wit, glanzend rood, lichtgrijs en glanzend zwart. TRUI MET HEER - H: 160 g lichtgrijs; A - 160 g zwart; restjes wit, rood, zilver, glanzend zwart en donkergrijs. **MATEN:** Voor bovenwijdte 81 (86, 91, 96) cm. **PROEFLAP:** Tr. st./intarsia - 40 st. = 15,2 cm en 60 t. = 16,7 cm (Sg. 9), noors - 40 st. = 14 cm en 60 t. = 16,7 cm (Sg. 9). **BOORDSTEEK:** 2 x 2, Sg. 4/4. **OPMERKING:** Gebruik kaart van patr. 27.

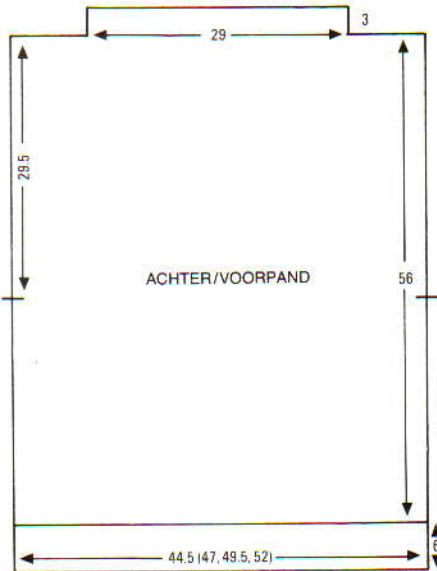

BREIWERKEN EN AFWERKING

De trui op het transparant tekenen. De dame/heer intekenen. Het vereiste aantal st. opzetten en 28 t. boordst. breien. Op HB overzetten en Breigeleider in werking stellen. De dame/heer met de intarsia-slede breien. Voor- en achterpand breien, de schouders rest-breien. Schouderaden sluiten door st. van het voor- en achterpand op

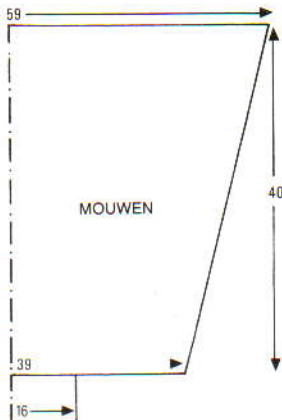

nld. terug te zetten, met de goede kant naar elkaar toe. Sg. 10, 1 t. breien en afkanten. St. voor de mouwen opnemen tussen de merkdraadjes en tot aan de boord breien. (De mouwen worden in het noors gebreid.)

De onderkant van de mouw rest-breien, st. op 44 nld. terugzetten. Sg. 10, 1 t. breien, op boordst. overzetten en 28 t. breien. Afkanten. Kraag rolt vanzelf naar buiten. Zij- en mouwnaden sluiten.

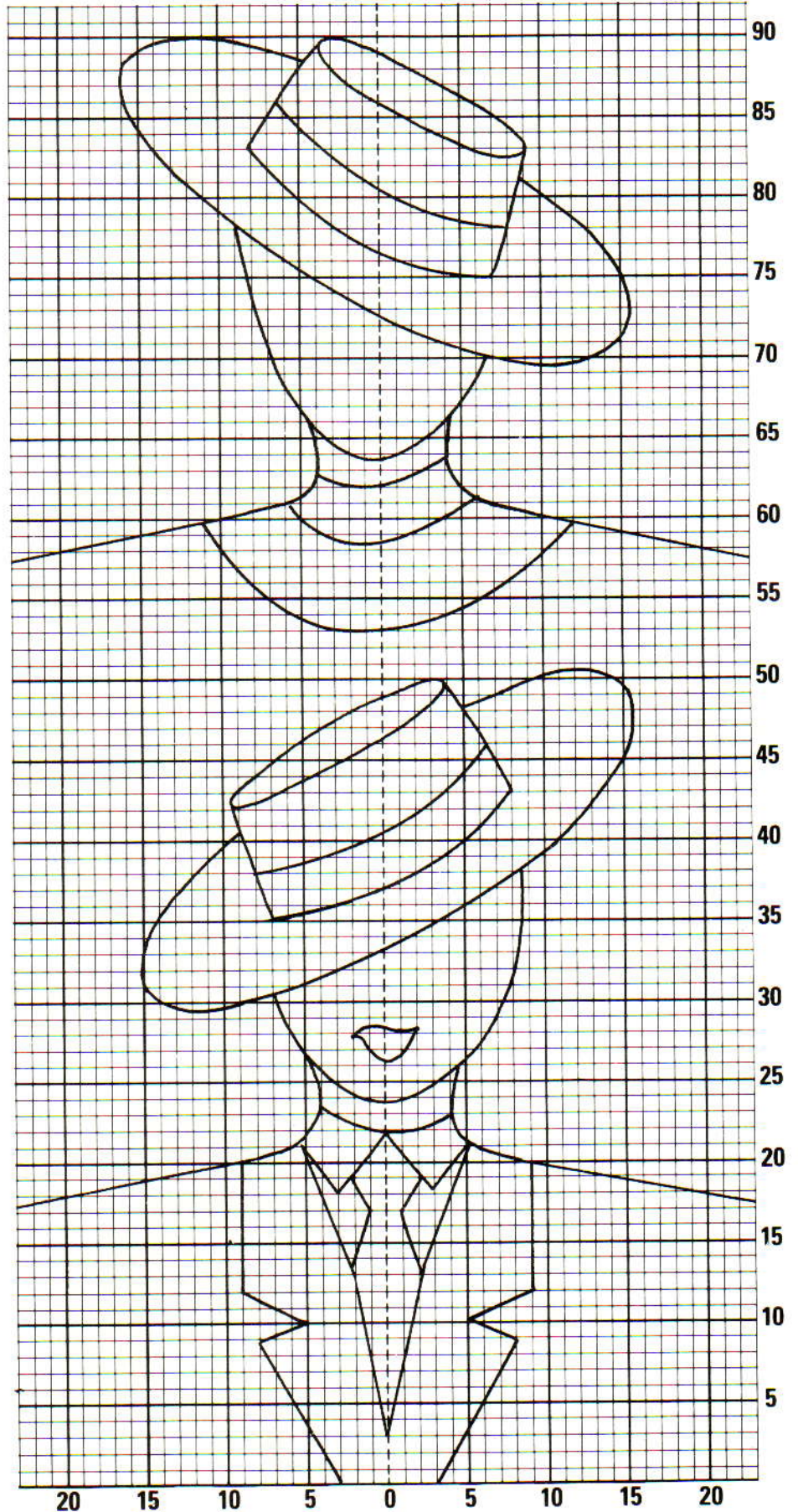

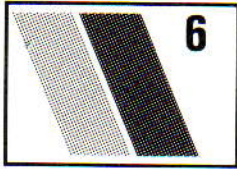

RAGLAN TRUI MET STROOKJES

MACHINES: A, B of C met DB.
BENODIGDHEDEN: 70% acryl/30% wol, 700 m/100 g - H: 200 (220, 240, 260) g zwart. **MATEN:** Voor bovenwijdte 81 (86, 91, 96) cm. **PROEFLAP:** Tr. st. - 40 st. = 12,1 cm en 60 t. = 12,5 cm (Sg. 3). **BOORDSTEEK:** 1 x 1, Sg. 0/0. Regelaar stekendichtheid II.

VOOR/ACHTERPAND

Met H, 163 (171, 181, 187) st. opzetten en 46 t. boordst. breien. Op HB overzetten. 1 st. meer., 000. Sg. 3, tot TT144 breien. 000.

Raglan

2 st. aan het beg. van de volg. 2 t. afkanten. 2 t. breien. 7 (5, 0, 1) x 1 st. mind. aan weerskanten van de volg. en elke 4e t., 3 (6, 11, 12) x 2 sts. mind. aan weerskanten van de elke 4e t. Tot TT 44 (46, 48, 54) breien [132 st.] en TEGELIJKERTIJD, als de TT op 12 (14, 16, 22) staat ...

Pas

SAR, middelste 20 st. naar de E-st. schuiven. Nld. links naar de E-st. schuiven. 2 t. breien (garen om de kantnld. slaan). 8 x 4 nld. naar de E-st. schuiven op de volg. en elke 2e t., vervolgens 8 x 3 nld. (alle nld. staan nu op de E-st.). Slede naar de linkerkant van het werk overhalen en deze zijde in spiegelbeeld afbreien.

Passtrookjes

SAR, aan de rechterkant 11 nld. naar de B-st. terugschuiven, 000. Sg. 3, tot TT 62 breien en afkanten. Van * tot * nog 11 maal herh.

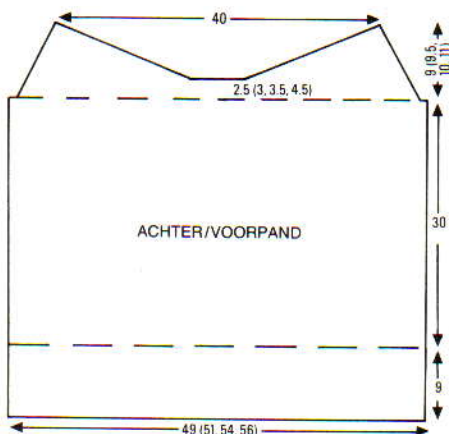

MOUWEN

Met H, 81 st. opzetten en 36 t. boordst. breien. Op HB overzetten. 1 st. mind., 000. Sg. 3, 6 t. breien. 27 x 1 st. meer. aan het beg. van de volg. en elke volg. 6e t. [134 st.] Tot TT 168 breien. 000.

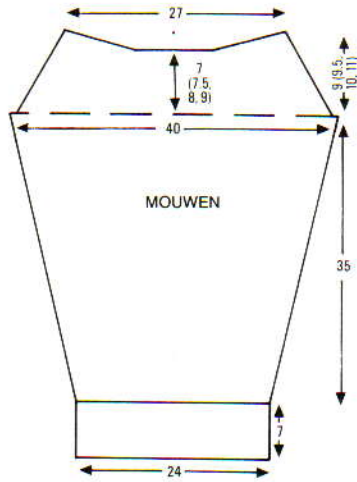

Raglan

2 st. aan het beg. van de volg. 2 t. afkanten. 2 t. breien. 0 (1, 1, 5) x 1 st. aan weerskanten van de volg. en elke volg. 4e t. mind., 9 (10, 10, 8) x 2 st. aan weerskanten van elke volg. 4e t. mind., 1 (0, 0, 0) x 3 sts. aan het beg. van de elke volg. 4e t. mind. [88 st.] Tot TT 44 (46, 48, 54) breien, en TEGELIJKERTIJD als de TT op 34 (36, 38, 44) staat ...

Pas

SAR, middelste 28 nld. naar de E-st. schuiven. Nld. links naar de E-st. schuiven. 2 t. breien (garen om de kantnld. slaan). 5 x 6 nld. naar de E-st. schuiven op de volg. en elke 2e t. (alle nld. staan nu op de E-st.). Slede naar de linkerkant overhalen en deze zijde in spiegelbeeld afbreien.

Passtrookjes

Als VOOR/ACHTERPAND.

HALSBOORD EN AFWERKING

Alle delen opspelden en persen. Raglan-, zij- en mouwnaden sluiten. **Halsboord** (x 2): Met de goede kant van het werk naar u toe, 119 st. langs de strookjes van één VOOR/ACHTERPAND opnemen en de helft van beide mouwen. Sg. 3, 1 t. breien. Op boordst. overzetten en 40 t. breien. Op HB overzetten, Sg. 3, 1 t. breien. Restbreien. Halsboordnaden sluiten. Halsboord naar buiten slaan en met een stikst. vastzetten door de laatste t. die met H gebreid is.

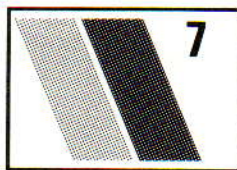

DRIEDELIG PAKJE

MACHINES: A, B en C met DB.
BENODIGDHEDEN: 20% gemetalliseerd polyester/80% viscose, 600 m/100 g - H: 1225 (1250, 1275, 1300, 1325) g zwart, KK: 40 (50, 60, 70, 80) blauw; 2,5 cm breed elastiek x uw taille + 2,5 cm; 1 cm breed elastiek x uw buste + 2,5 cm; haak en oog; een stukje voering. **MATEN:** Voor bovenwijdte 81 (86, 91, 96, 101) cm. **PROEFLAP:** Tr. st. - 40 st. = 13,5 cm en 60 t. = 15,4 cm (Sg. 9); Tuck - 40 st. = 16,2

cm en 60 t. = 14,5 cm (Sg. 9). **BOORDSTEEK:** 1 x 1, Sg. 3/3. **OPMERKINGEN:** De averechte kant is de goede kant. Kaart van patr. 23 gebruiken.

LANGE BROEK - RECHTERPIJP

Met RG, 190 st. opzetten (100 st. rechts van '0' en 90 st. links) en een paar t. breien. SAR, op H overgaan, Sg. 9, 000. Tot TT 156 breien, 000. 10 x 1 st. aan de linkerkant op de volg. en elke volg. 12e t. meer. Tot TT 118 breien, 000.

Kruisje

SAR, 2 st. aan het beg. van de volg. t. afkanten. 12 st. aan het beg. van de volg. t. afkanten. 4 x 1 st. aan weerskanten van de volg. en elke volg. 3e t. mind. Tot TT 117 breien. SAL. Slede op de E-st. instellen (kantenhendel naar H). Aan de rechterkant 89 nld. naar de E-st. schuiven. 2 t. breien. 6 x 12 nld. op de volg. en elke 2e t. naar de B-st. schuiven, vervolgens 1 x 17 nld. 000. **Tailleboord:** Sg. 7, 14 t. breien, Sg. 0, 1 t. breien. Sg. 7, 14 t. breien en soepel afkanten.

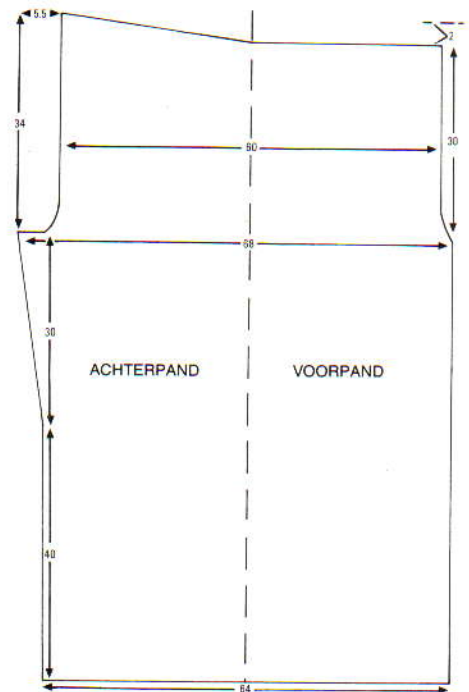

LINKERPIJP

Als rechterpijp in spiegelbeeld.

AFWERKING EN ENKELBOORDEN

Beide pijpen opspelden en persen. **Enkelboorden:** 63 nld. naar de B-st. schuiven. RG aan de onderkant van de pijpen uithalen en st. op nld. zetten (3 st. per nld.). Met H, Sg. 7, 14 t. breien. Sg. 0, 1 t. breien. Sg. 7, 14 t. breien. Soepel afkanten. Binnenpijpnaden en enkelboordnaden sluiten. Middenachter- en voornaden sluiten. **Tailleboord** naar binnen slaan (op de vouwlijn) en vastzetten - het elastiek meenaaien. Enkelboorden langs de vouwlijn naar binnen slaan en vastzetten.

CAMIZOOLTJE - ACHTERPAND

Met H, 115 (125, 133, 143, 149) st. opzetten voor 1 x 1 boordst. en 22 t. breien. Op HB overzetten, 000. Sg. 9, tot TT 120 breien*. ***Sg. 0, 1 t. breien. Sg. 7, 6 t. breien. Soepel afkanten***.

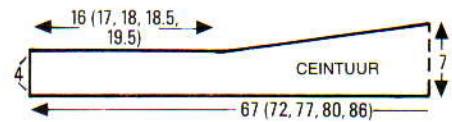
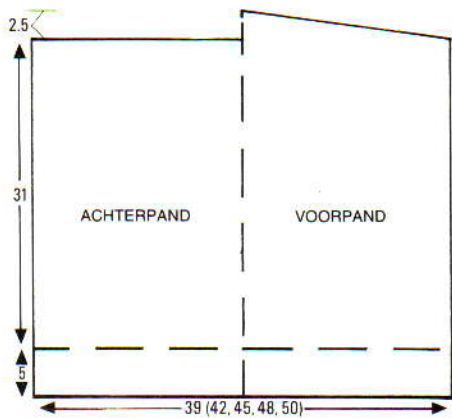

VOORPAND

Als ACHTERPAND tot *, SAR. Slede op de E-st. instellen (kantenhendel naar H). Aan de linkerkant 50 nld. naar de E-st. schuiven, 1 t. breien. Aan de rechterkant 50 nld. naar de E-st. schuiven, 1 t. breien. **Aan de linkerkant 10 nld. naar de B-st. terugschuiven, 1 t. breien. Aan de rechterkant, 10 nld. naar de B-st. terugschuiven, 1 t. breien**. Van ** tot ** herh. tot alle nld. op de B-st. staan. Van *** tot *** herh.

SCHOUDEBANDJES EN AFWERKING

Met H, 2 koordjes breien (zie handboek) van ca. 40 cm lang. Het voor- en achterpand opspelden en luchtig oppersen. Zijnaden sluiten. Halszoom langs de vouwlijn naar binnen slaan en vastzetten (het elastiek meenaaien). Bandjes op ca. 10 cm van de zijnaden aanzetten.

CEINTUUR

Kaart inbrengen en op toer 1 vergrendelen. Met KK, 170 (176, 182, 188, 194) st. MHO. 1 t. breien. Kaart vrijmaken en tuck breien. Sg. 9, 16 t. breien. 40 (42, 44, 46, 48) st. aan het beg. van de volg. 2 t. afkanten. 8 st. aan het beg. van de volg. 10 t. afkanten. Overbl. st. afkanten. Opspelden en luchtig persen. 2 t. langs de buitenrand haken. De voering voor ceintuur uitknippen (zie diagram) met 1 cm extra voor de naad. Voering aan ceintuur naaien. Haak en oog aanzetten.

JASJE - ACHTERPAND

Met H, 26 st. MHO. Sg. 9, 1 t. breien. 2×8 st., 2×6 st., 10×4 st., 12×3 st., 30×2 st. en 10×1 st. aan het beg. van de volg. en elke t. opzetten. [200 st. en TT 67.] Tot TT 234 breien. 000.

Armsgat

2 st. aan het beg. van de volg. 2 t. afkanten. 1 st. aan weerskanten van de volg. 2 t. mind., 4×1 st. aan weerskanten van elke 2e t., 4×1 st. aan weerskanten van elke 3e t., 2×1 st. aan weerskanten van elke 4e t. en 2×1 st. aan weerskanten van elke 5e t. Tot TT 46 breien. De overbl. 168 st. soepel afkanten.

RECHTER VOORPAND

SAR, 000. Met H, 6 st. MHO (naaldnr. 64

t/m 59, links van '0'). 2 t. breien. 1×5 st., 3×4 st., 12×3 st., 25×2 st., en 18×1 st. aan het beg. van de volg. en elke 2e t. opzetten. [127 st.] Tot TT 167 breien, SAL. 000.

Armsgat

4×2 st. aan het beg. van de volg. en elke 2e t. afkanten. 5×1 st. links op de volg. en elke t. mind., 6×1 st. op elke 2e t., 2×1 st. op elke 3e t., 1×1 st. op de 4e t. en 2×1 st. op elke 5e t. [103 st.] Tot TT 46 breien en soepel afkanten.

LINKER VOORPAND

Als rechter voorpand, in spiegelbeeld.

PAS

Kaart inbrengen en op toer 1 vergrendelen. Met KK, 94 (94, 98, 98, 102) st. MHO, SAR, Sg. 9. 1 t. breien, 000. Kaart vrijmaken en tuck breien tot TT 39, 000. SAL. *Rechtersvoorandpas*: (Een aantekening maken van de kaartstand) - de middelste 30 st. en 32 (32, 34, 34, 36) st. links restbreien. 3 t. breien. $12 \times$ aan de rechterkant 1 st. meerd. en aan de linkerkant 1 st. mind. op de volg. en elke volg. 3e t. Tot TT 38

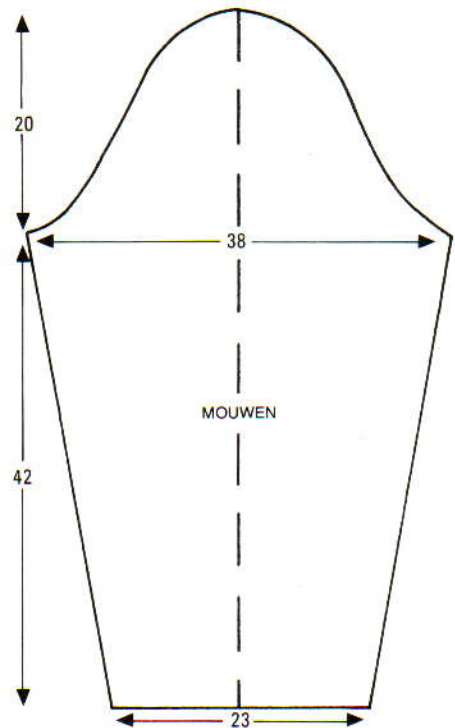
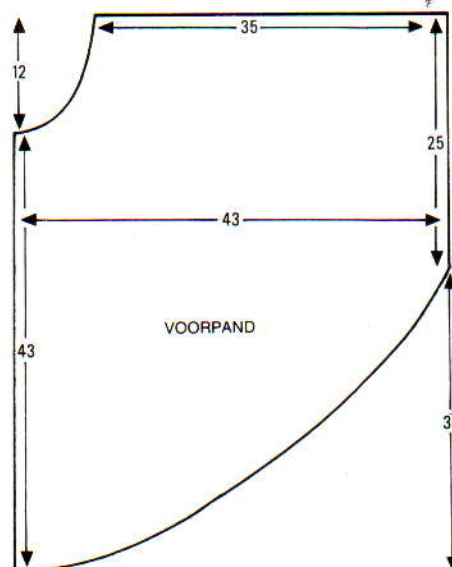
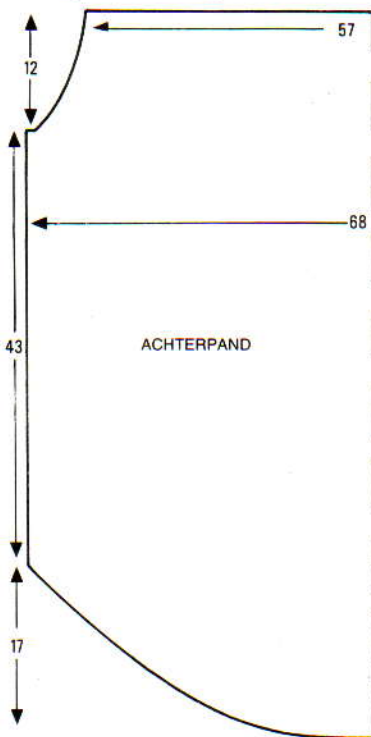

breien. Soepel afkanten. *Linker voorandpas*: St. op nld. terugzetten. SAR, 30 st. aan de rechterkant afkanten (achterhals). Kaart terugzetten en als rechterpas (in spiegelbeeld) afbreien.

MOUWEN

Met H, 68 st. MHO. 000. Sg. 9, 7 t. breien. 22×1 st. aan weerskanten van de volg. en elke volg. 7e t. meerd. [112 st.] Tot TT 164 breien, 000.

Mouwkop

2 st. aan het beg. van de volg. 4 t. afkanten. 4×1 st. aan weerskanten van de volg. en elke t. mind., 26×1 st. aan weerskanten van elke 2e t., en 8×1 st. aan weerskanten van elke t. 10×2 st. aan het beg. van de volg. en elke t. afkanten. [TT 78] Overbl. 8 st. afkanten.

AFWERKING

Alle delen opspelden en luchtig oppersen. 2 t. langs de pas haken. De bovenkant van de voorpanden wat rimpelen of plooiën en stevig langs de pasrand zetten. Zij- en mouwnaden sluiten. Mouwen inzetten (mouwkop rimpelen of plooiën). 1 t. langs de onderkant van de mouw en de rand van het jasje haken. De voering voor de pas uitknippen (zie tekening). Voering aanzetten (naden insluiten).

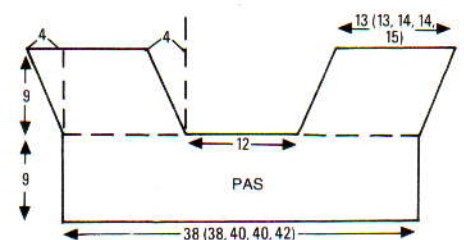

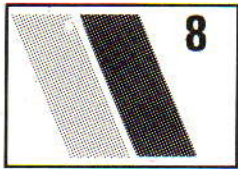

NOORSE TRUIEN

MACHINES: C met KR.
BENODIGDHEDEN: 70% angora/30% wol, 475 m/100 g - H: 200 (210 (220, 230) g zwart of wit; IBK: 30 (40, 50, 60) g wit of zwart. **MATEN:** Voor bovenwijdte 81 (86, 91, 96) cm. **PROEFLAP:** Noors - 40 st. = 14,2 cm en 60 t. = 15,7 cm (Sg. 10). **BOORDSTEEK:** 1 x 1, Sg. 4/4.

PROGRAMMA

Patroonvariatie-schakelaars op de onderste stand. Patroonkeuze-schakelaar op de bovenste stand. Programmeer coördinaten: Lengte 1 - 42, breedte 30 - 60. Gekozen naaldst. O26. Linkerkant patr.-breedte O100, rechterkant patr.-breedte G100. Veranderknop op KCI zetten.

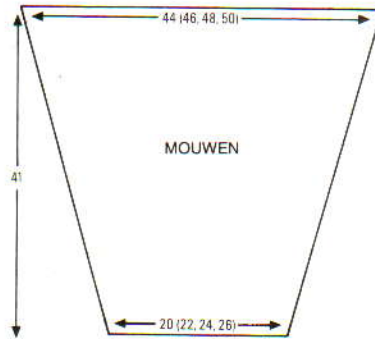
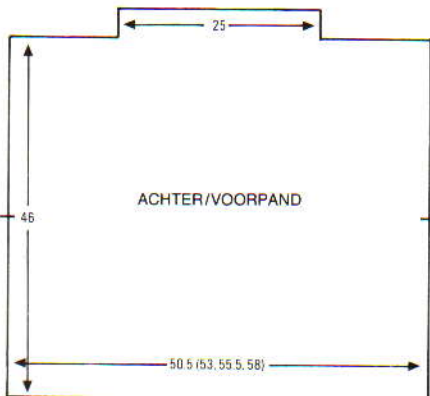

ACHTER- EN VOORPAND

Met H, 141 (149, 157, 163) st. opzetten en 28 t. boordst. breien. 000. Op HB overzetten. Sg. 10. 12 t. breien. Instellen op PROGRAMMA and *30 t. noors breien, MC-knop op de slede vrijmaken, 12 t. breien*, van * tot * nog 2 maal herh. **2 t. met IBK breien. 4 t. met H breien, 2 t. met IBK breien**. Tot TT 160 breien. 35 (39, 43, 46) st. aan het beg. van de volg. 2 t. afkanten. Tot TT 174 breien en soepel afkanten.

MOUWEN

Met H, 57 (61, 67, 71) st. opzetten en 28 t. boordst. breien, 000. Op HB overzetten, Sg. 10. Tot TT 6 breien. 1 st. aan weerskanten van de volg. en elke volg. 4e t. meer. tot er 123 (127, 133, 137) st. zijn, en TEGELIJKERTIJD op PROGRAMMA instellen en noors breien tot TT 120. Met H, 6 t. breien. Van ** tot ** herh., tot TT 136 breien en afkanten.

AFWERKING

Schouderaden sluiten. Mouwen inzetten. Zij- en mouwnaden sluiten.

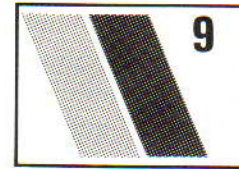

TRUI MET BOOM

MACHINES: C met DB.
BENODIGDHEDEN: 70% angora/30% wol, 475 m/100 g - H: 260 (280, 300, 320) g zwart; restje lurex. **MATEN:** Voor bovenwijdte 81 (86, 91, 96) cm. **PROEFLAP:** Tr. st. - 40 st. = 14,2 cm en 60 t. = 15,7 cm (Sg. 8). **BOORDSTEEK:** 1 x 1, Sg. 4/4.

ACHTERPAND

Met H, 133 (141, 147, 155) st. opzetten en 30 t. boordst. breien. Op HB overzetten, 000. Sg. 8, tot TT 100 breien. 000.

Armsgat

5 st. aan het beg. van de volg. 2 t. afkanten. 3 st. aan het beg. van de volg. 2 t. afkanten. 2 st. aan het beg. van de volg. 2 t. afkanten. 1 st. aan weerskanten van de volg. 3 t. mind. [Er blijven 107 (115, 121, 129) st. over.] Tot TT 70 breien. De middelste 52 nld. naar de E-st. schuiven. De st. aan weerskanten rest-breien (schouder). Nld. in het midden naar de B-st. terugschuiven en 12 t. breien. Soepel afkanten.

VOORPAND

Als achterpand en het enkele motief als volgt breien:

PROGRAMMA

Patroonvariatie-schakelaar Nr. 2 (Patroon B omgekeerd) op de bovenste stand. Patroonkeuze-schakelaar op de middenstand. Programmeer coördinaten: Lengte: 1-23, breedte: 1-60. Gekozen naaldst. Patr. A: O60. Linkerkant patr.-breedte Patr. A:

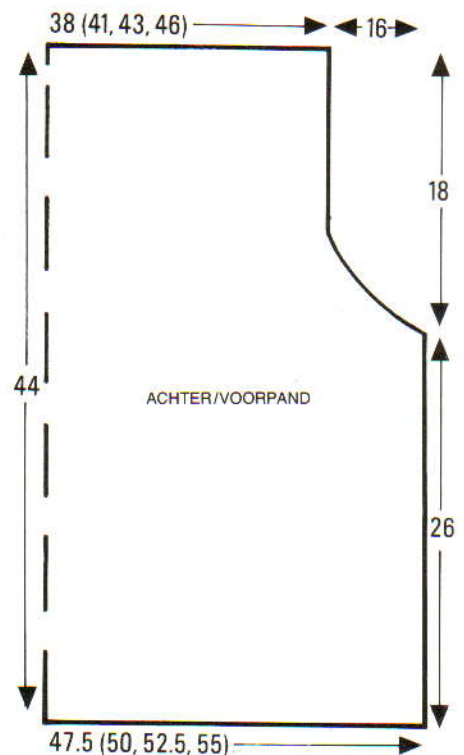
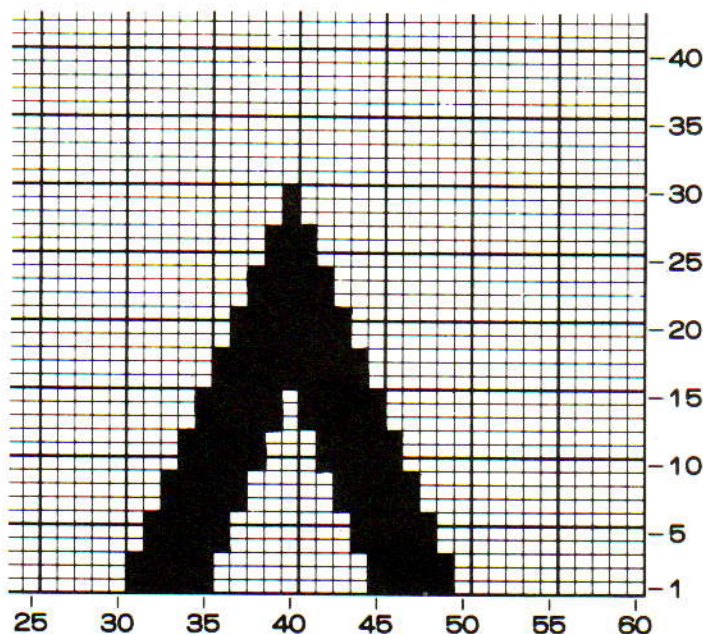

O100. Rechterkant patr.-breedte Patr. A:
 O1. Programma voor Patr. B - Breedte:
 1-60. Gekozen naaldst. Patr. B: G1.
 Linkerkant patr.-breedte Patr. B: G1.
 Rechterkant patr.-breedte Patr. B: G100.
 Op CF drukken, KLAAR OM TE
 BREIEN. Veranderknop op KCI zetten. 1
 t. breien, 000. 21 t. breien. De slede voorbij
 het merktekentje zetten. Alle patroonvaria-
 tie-schakelaars op de onderste stand.
 Patroonkeuze-schakelaar op de bovenste
 stand. Programmeer coördinaten: Lengte:
 24-102, breedte: 1-30. Gekozen naaldst.
 O60, linkerkant patr.-breedte O60, rech-
 terkant patr.-breedte O31. Veranderknop
 op KCII.

MOUWEN

Met RG 140 st. opzetten en een paar t.
 breien. Op H overgaan, 000. Sg. 8, tot
 TT80 breien. 000.

Mouwkop

5 st. aan het beg. van de volg. 2 t. afkanten.
 4 st. aan het beg. van de volg. 2 t. afkanten.
 3 st. aan het beg. van de volg. 2 t. afkanten.
 2 st. aan het beg. van de volg. 2 t. afkanten.
 26 x 1 st. aan weerskanten van de volg. en
 elke volg. 2e t. afkanten. Tot TT 76 breien
 en de overbl. 60 st. afkanten.

MOUWBOORDEN EN AFWERKING

Mouwboorden: Met lurex 74 st. MHO. Sg.
 8, 10 t. breien, op boordst. overzetten en
 100 t. breien, 000. Op HB overzetten. De
 1e t. van de mouw op nld. zetten, gelijk ver-
 deeld over de t. Soepel afkanten.
 Schouderaden sluiten door de st. van het
 voor- en achterpand op nld. terug te zetten,
 met de goed kant naar elkaar toe. Sg. 10, 1
 t. breien en afkanten. Kraag-, zij- en

mouwnaden sluiten. Mouwen inzetten (de
 kop wat rimpelen). Kraag naar buiten laten
 rollen en overhands vastzetten met 2 dra-
 den lurex zoals getoond. Pailletten
 opnaaien.

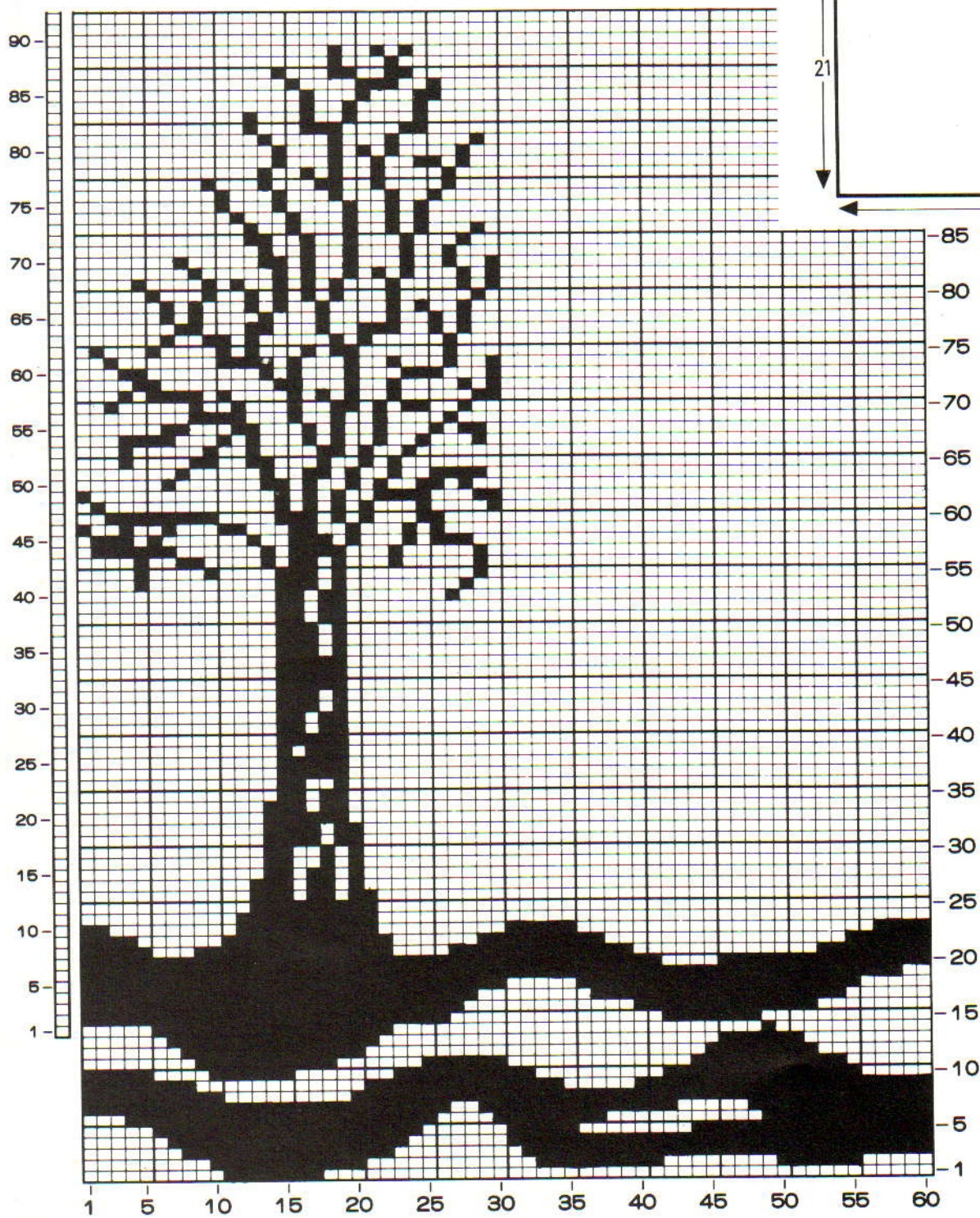
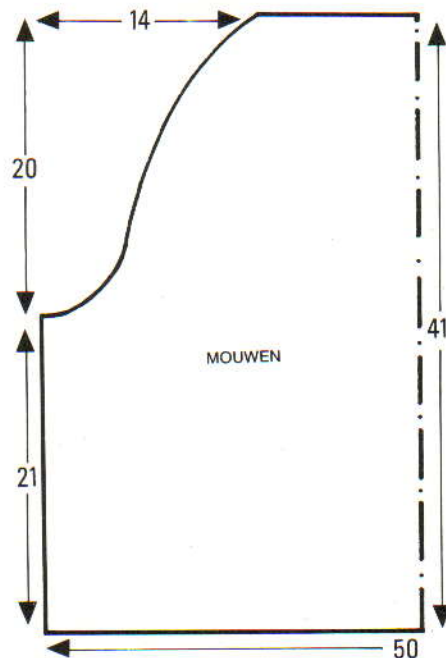

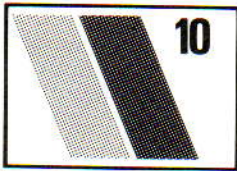

GEWEVEN VEST

MACHINES: A en C. **BENODIGDHEDEN:** 100% wol, 380 m/100 g - H: 600 g rood. 81% katoen/19% viscose, 170 m/100 g - A: 200 g rood. 81% mohair/14% wol, 5% nylon, 196 m/100 g - B: 90 g rood. 100% katoen, 170 m/100 g - C: 110 g rood. Katoenband - D: ca. 33 meter. 40% mohair/34% acryl/16% nylon/10% wol, 208 m/100 g - E: 110 g paars. **MATEN:** Een maat voor bovenwijdte tot 106 cm. **PROEFLAP:** Weefpatr. - 40 st. = 15,9 cm en 60 t. = 15 cm (Sg. 7). **OPMERKINGEN:** Bij het gebruik van katoenband gedurende het weven vindt u het misschien handiger het band eerst te draaien voordat u het langs de nld. legt. Weefpatr.: Met H in TVO A, 10 t. met A weven, 10 t. met B, 10 t. met C, 2 t. met D, 10 t. met E, 2 t. met D. Garen na elke streep afbreken. Korte t. worden in elke streep van 10 t. als volgt gebreid: SAR, 2 t. weven, aan de linkerkant 36 nld. naar de E-st. schuiven. 2 t. weven. 3 x 12 nld. op de volg. en elke 2e t. naar de B-st. terugschuiven. Alle nld. staan nu op de B-st. **NIET OVER DE STEKEN VOOR DE ZOMEN WEVEN.** Voordat u begint, 2 lapjes van 80 st. x 20 t. met RG breien.

LINKER VOORPAND

Kaart inbrengen en op toer 1 vergrendelen. SAR. Met H, 143 st. MHO, 000. Sg. 7, 2 t. breien. 7 x 1 st. aan de rechterkant op de volg. en elke 2e t. meer. 000. Nu het

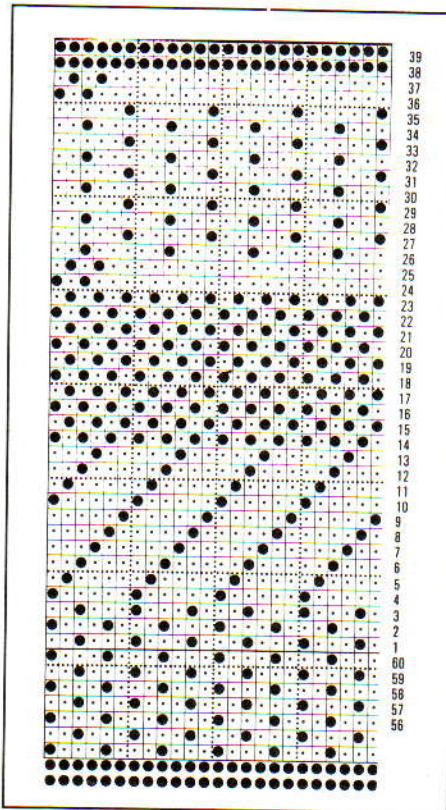
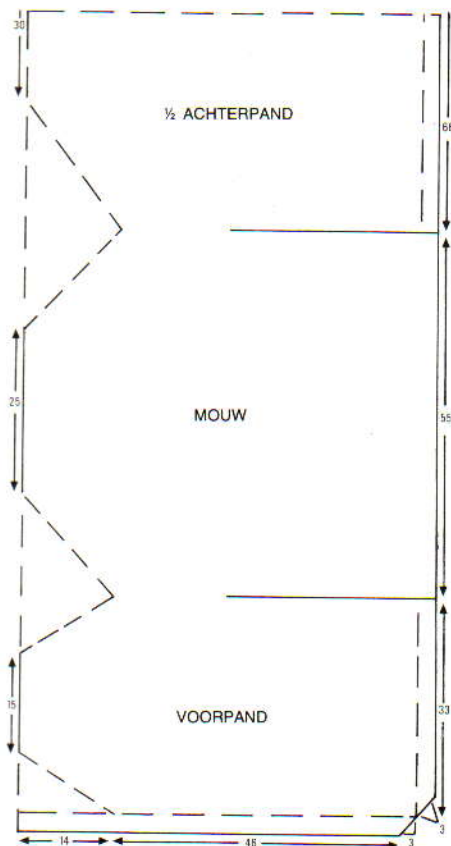

streeppatr. en korte toeren patr. volgen (ZIE OPMERKINGEN) tot TT 132, en TEGELIJKERTIJD 10 x 1 st. aan de rechterkant op elke 2e t. meer. **NIET OVER DEZE EXTRA 10 ST. WEVEN.** (Zoom). H afbreken. 80 st. rechts rest-breien - DIT IS DE ZIJNAAD.

LINKERMOUW

St. van één van de RG-lapjes opnemen en op lege nld. zetten voor de zijnaad, 000. Het streeppatr. en korte toeren patr. volgen (ZIE OPMERKINGEN) tot TT 220. H afbreken. 80 st. rechts rest-breien. 000.

ACHTERPAND

St. van de LINKER VOORPAND zijnaad op nld. terugzetten. Het streeppatr. en korte toeren patr. breien (ZIE OPMERKINGEN) tot TT 264. 80 st. rechts rest-breien.

RECHTERMOUW

Als linkermouw.

RECHTER VOORPAND

St. van de achterpand-zijnaad op nld. zetten. 000. Weefpatr. en korte t. patr. breien tot TT 112, SAR. 10 x 1 st. aan het beg. van de volg. en elke 2e t. mind. 000. Met H, in tr. st. breien, 7 x 1 st. aan het beg. van de volg. en elke 2e t. mind. TT 14, afkanten.

AFWERKING

Het vest opspelden en persen. Tr. st.-zomen naar binnen slaan en vastzetten. **Mouwboorden:** Met H, 64 st. MHO. *Kaart inbrengen en op toer 1 vergrendelen. Met A, 10 t. weven. Met H 12 t. tr. st. breien en afkanten*. Mouwboord aanzetten (de mouw wat rimpelen). Tr. st.-gedeelte naar binnen slaan en vastzetten. **Mouwnaden** met de hand samenbreien. **Halsboord:** Met H, 170 st. MHO. Van * tot * herh. Halsboord aanzetten (waar nodig

het werk rimpelen). Tr. st. gedeelte naar binnen slaan en vastzetten (de uiteinden open laten). **Koord:** Met H, 8 st. op het HB en 8 st. op het DB opzetten, op rondbreien instellen en ca. 1,5 m breien. Door de halsboord rijen. Alle weefdraden aan de taille bijknippen. De lange lussen van D zoals getoond doorknippen.

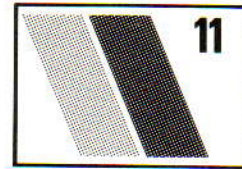

GEWEVEN/INTARSIA-TRUI

MACHINES: C met DB en Breigeleider. **BENODIGDHEDEN:** 50% acryl/50% nylon, m/100 g - H: 290 (300, 310, 320, 330) g blauw. 85% acryl, 15% wol/450 m/100 g - A: 125 (150, 175, 200, 225) g blauw. Verschillende soorten fantasiegaren voor het weefpatroon, o.a. mohair, lurex en katoenband. **MATEN:** Voor bovenwijdte 81 (86, 91, 96, 101) cm. **PROEFLAP:** Halve patentst. (H) - 40 st. = 15,3 cm en 60 t. = 12,2 cm (Sg. 6/6). Weefpatr. (met A als achtergrondkleur) - 40 st. = 16 cm en 60 t. = 13 cm (Sg. 8). **OPMERKINGEN:** De trui op het Breigeleider-transparant tekenen met de stippelijntje in het midden van de tekening op de verticale middenlijn van het transparant. Nu de genummerde gedeeltes intekenen en hierop tekenjes aanbrengen. Het nummer toont het te gebruiken steekpatr., de tekenjes geven de kleuren of kleurcombinaties aan. Elke verandering van steekpatr. moet geprogrammeerd worden. We hebben het PROGRAMMA gegeven tot aan de hals.

ACHTER/VOORPAND

Met RG aantal vereiste st. opzetten. Op A overgaan en met het Intarsia/weefpatr. beginnen (zie OPMERKINGEN).

PROGRAMMA

Patroonvariatie-schakelaars op de onderste stand. Patroonkeuze-schakelaar op de middenstand. Programmeer coördinaten Patr. A: Lengte: 70 - 87, breedte: 1 - 4. Voor gekozen naaldst. Patr. A: zie Breigeleider-maatschaal. Voor linkerkant patroonbreedte: zie stekenmaatschaal. Rechterkant patroonbreedte Patr. A: O1. Programmeer coördinaten patr. B: Breedte: 11 - 16. Gekozen naaldst. patr. B:

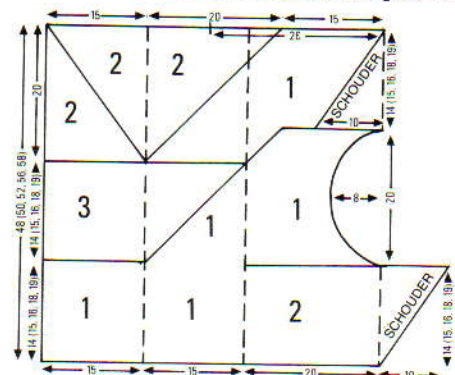

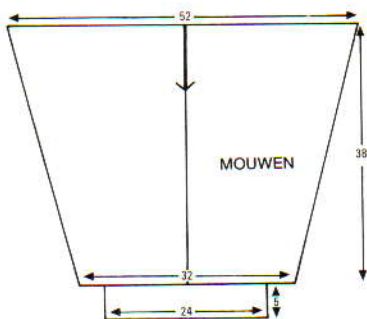
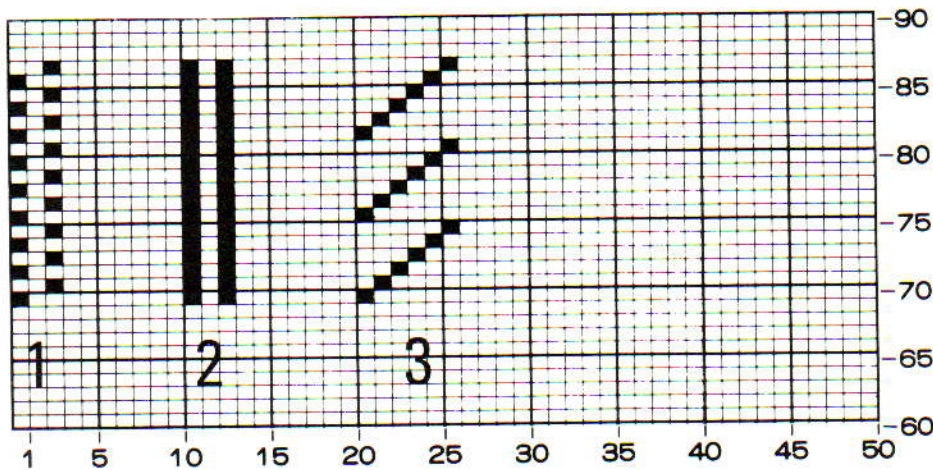

G1, linkerkant patroonbreedte patr. B: G1, rechterkant patroonbreedte patr. B: G100. Druk op CF, KLAAR OM TE BREIEN. Tot 1 t. vóór de halsvorming breien. Slede voorbij de merktekens zetten, op de RR-toets drukken. Programmeer coördinaten patr. A: Lengte: 70 - 87, breedte: 21 - 26. Gekozen naaldst. patr. A: zie maatschaal, linkerkant patroonbreedte: zie maatschaal. Rechterkant patroonbreedte patr. A: zie maatschaal. Programmeer coördinaten patr. B: Breedte: 1 - 4, gekozen naaldst. patr. B: G1. Linkerkant patroonbreedte patr. B: zie maatschaal. Rechterkant patroonbreedte patr. B: G100. Druk op CF, KLAAR OM TE BREIEN. De schuine lijnen als volgt breien: Slede voorbij de merktekens zetten, verander de rechterkant patroonbreedte patr. A met 1 plaats: druk op de M-toets totdat u gevraagd wordt de rechterkant patroonbreedte in te toetsen, herprogrammeren zoals aangegeven door de maatschaal. Nu op de M-toets drukken totdat u gevraagd wordt de linkerkant patroonbreedte patr. B in te toetsen, en herprogrammeren zoals aangegeven door de maatschaal. Het voorpand breien met bovenstaande methode.

Het voor/achterpand eindigen met rest-breien.

MOUWEN

Schouderaden sluiten. Met de verkeerde kant van het werk naar u toe, aantal vereiste st. langs het armgat opnemen tussen de merkdraadjes. Met H, Sg. 10, 1 t. breien. Op halve patentst. overgaan (zie handboek), 000. Sg. 6/6, tot de mouwboord breien en rest-breien. GAREN NIET AFBREKEN.

Mouwboorden

67 nld. naar de B-st. schuiven. RG aan onderkant van de mouw uithalen en st. op

nld. terugzetten. Op 1 x 1 boordst. overzetten en 20 t. breien. Afkanten.

AFWERKING, KRAAG EN TAILLEBOORD

Met de verkeerde kant van het werk naar u toe, vereiste aantal st. langs voor/achterpand opnemen. Met H, Sg. 10, 1 t. breien. Op boordst. overzetten en 20 t. breien, afkanten. Mouw- en tailleboordnaden sluiten, zijnaden met de hand samenbreien. Kraag: Met H, 149 st. opzetten en 44 t. halve patentst. breien. Op rondbreien overzetten, Sg. 8/8, 000. Tot TT 6 breien. Rest-breien. Met een stikst. vastzetten door de laatste t. die met H gebreid is, eerst aan de buitenkant, dan aan de binnenkant, halsrand insluiten.

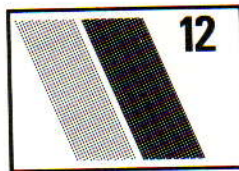

DAMESVEST

MACHINES: D met DB. **BENODIGDHEDEN:** 85% acryl/ 15% wol, 273 m/100 g - H: 800 (850, 900, 950, 1000) g blauw; 5 knopen. **MATEN:** Voor bovenwijdte 81 (86, 91, 96, 101). **PROEFLAP:** Patr.: 20 st. = 12,5 cm en 60 t. = 23 cm (Sg. 8). **BOORDSTEEK:** 1 x 1, Sg. 1/1. **OPMERKINGEN:** Zie teltekening voor het patr.

ACHTERPAND

Met H, 83 (87, 91, 95, 99) st. opzetten en 16 t. boordst. breien. Op HB overzetten, 000. Sg. 8, tot TT 104 het patr. breien. 000. Aan weerszijden een merkdraadje aanbrengen. Doorg. tot TT 68 (70, 72, 76, 78). De middelste 35 st. rest-breien. De 24 (26, 28, 30, 32) st. aan weerszijden rest-breien.

Zakken

Met H, 29 st. MHO. 000. Sg. 8, tot TT 44 het patr. breien. Rest-breien.

RECHTER VOORPAND

Met H, 41 (43, 45, 47, 49) st. opzetten en 16 t. boordst. breien. Op HB overzetten, 000. SAR, Sg. 8, 45 t. breien. 29 st. rechts rest-breien en st. van de zak op deze nld. zetten. Tot TT 104 breien. Aan de rechterkant een

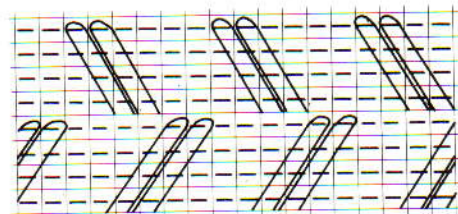
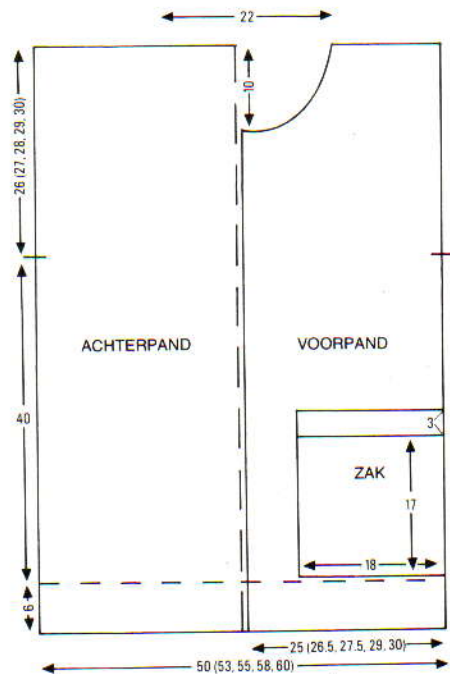

merkdraadje aanbrengen. 000. Tot TT 41 (43, 45, 49, 51) breien, SAL.

Hals

1 x 5 st., 1 x 3 st., 2 x 2 st., en 5 x 1 st. aan het beg. van de volg en elke volg. 2e t. afkanten. Tot TT 68 (70, 72, 76, 78) breien. Rest-breien.

LINKER VOORPAND

Als rechterspand, in spiegelbeeld.

MOUWEN

Schouderaden sluiten door st. van het voor- en achterpand op nld. terug te zetten, met de goede kanten naar elkaar toe. Sg. 10, 1 t. breien en afkanten. Met de verkeerde kant van het werk naar u toe, 85 (87, 91, 95, 99) st. langs het armgat tussen de merkdraadjes opnemen. 000. Sg. 8, tot TT 17 (22, 17, 17, 12) het patr. breien. 19 (18, 19, 19, 20) x 1 st. aan weerszijden van de volg. en elke volg. 5e t. mind. Tot TT 112 breien. Op boordst. overzetten, 10 t. breien en soepel afkanten.

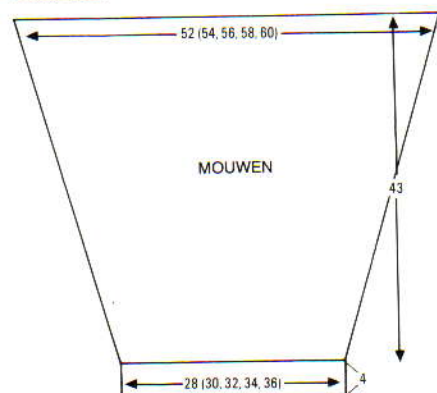

BIEZEN, KRAAG EN AFWERKING

Zij- en mouwnaden sluiten. Zakken innaaien. 29 st. langs de zakrand opnemen en op nld. zetten. Op boordst. overzetten en 8 t. breien. Afkanten. Biesje vastzetten. **Knoopsgatenbies:** met de verkeerde kant van het rechter voorpand naar u toe, 99 (101, 103, 105, 107) st. langs de vooropening opnemen. Sg. 8, 1 t. breien. Op boordst. overzetten en 5 t. breien. 5 knoopsgaten van 3 st. gelijk verdeeld over de t. maken. Nog 5 t. breien en afkanten. **Knopenbies:** Als knoopsgatenbies, zonder de knoopsgaten. **Kraag:** 109 st. opzetten en 24 t. breien, SAR. 19 nld. links naar de E-st. schuiven. 1 t. breien. 19 nld. rechts naar de E-st. schuiven, 1 t. breien. *6 nld. links naar de E-st. schuiven, 1 t. breien. 6 nld. rechts naar de E-st. schuiven, 1 t. breien*. Van * tot * nog 3 maal herh. Met de goede kant van het werk naar u toe, st. langs de halsrand opnemen en op nld. zetten. Sg. 10, 1 t. breien en afkanten. Knopen aanzetten.

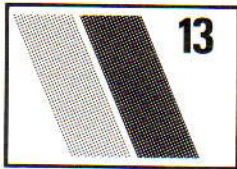

GEWEVEN VEST

MACHINES: A, B of C. **BENODIGDHEDEN:** 100% wol, 380 m/100 g - H: 425 (450) g zwart; A: 325 (350) g grijsblauw. 80% acryl/15% mohair/5% wol, 470 g/100 g - B: 30 (40) g donkergrijs. 85% acryl/15% wol, 450 m/100 g - C: 30 (40) g lila; D: 30 (40) g donkerblauw. 8 knopen. **MATEN:** Voor bovenwijdte 86/91 (96/101) cm. **PROEFLAP:** Weefpatr.: 40 st. = 14,7 cm en 60 t. = 15,1 cm (Sg. 7). **BOORDSTEEK:** 2 x 2, Sg. 3/3, PH-knop op "H".

RECHTER VOORPAND, ACHTERPAND EN LINKER VOORPAND

Kaart inbrengen en op toer 1 vergrendelen. Met H, 156 st. MHO (92 nld links van '0' en 64 nld. rechts). Sg. 7, 1 t. breien. Veranderknop op KC zetten, 1 t. breien. 000. Het

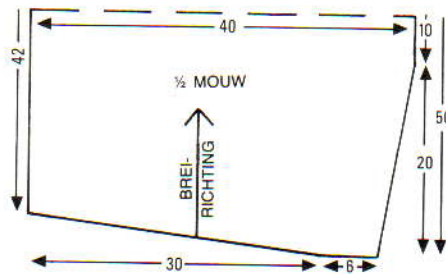
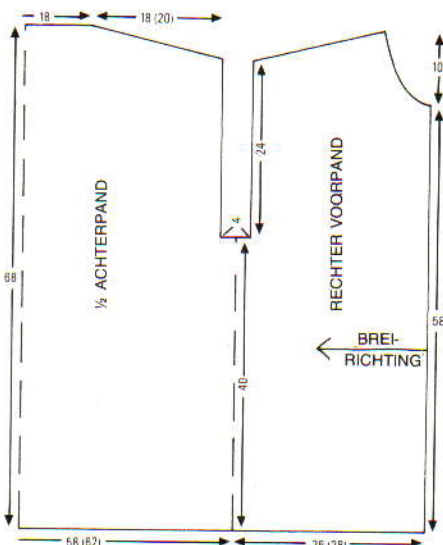

weefpatr. volgen (8 t. A, B, C en D [2e maat: D, A, B en C]), tot TT 96 (104) en **TEGELIJKERTIJD** als de TT op 8 staat ...

Voorhals

4 x 3 st., 4 x 2 st. en 1 x 7 st. aan het beg. van de volg. en elke 2e t. opzetten. (TT26, 183 st.).

Schouder

Tot TT 31 (32) breien. Aan de rechterkant 10 x 1 st. op de volg. en elke volg. 7e (8e) t. mind. (er blijven 173 st. over). Tot TT 96 (104) breien. SAR.

Armsgat

64 st. aan het beg. van de volg. t. afkanten. 8 t. breien. Met A in TVO B, 8 t. breien. SAR. 64 st. aan het beg. van de volg. t. opzetten, Nu strepen van 8 t. D, C, B en A breien tot TT 114 (128). 10 x 1 st. aan de rechterkant op de volg. en elke volg. 7e (8e) t. meerd. (173 st.). Tot TT 220 (236) breien. **DIT IS DE MIDDENACHTERNAAD.** Het tweede deel in omgekeerde volgorde breien voor wat betreft de strepen en aanwijzingen, maar vorming aan de rechterkant houden).

MOUWEN

Kaart op toer 1 vergrendelen. Met RG 96 st. opzetten en een paar t. breien. Op H overgaan, 1 t. breien. 000. SAR, kaart vrijmaken. Het streepatr. breien (8 t. A, B, C en D), slede op de E-st. instellen (kantenhendel naar H). Aan de linkerkant 80 nld. naar de E-st. schuiven. 2 t. breien. Op de volg. en elke 2e t. 10 nld. naar de B-st. terugschuiven tot alle nld. op de B-st. staan en **TEGELIJKERTIJD** ...

Mouwkop

Bij TT 8, 10 x 1 st. aan de rechterkant op de volg. en elke volg. 8e t. meerd. Tot TT 100 breien. Het tweede deel van de mouw in omgekeerde volgorde breien voor wat betreft de strepen en de aanwijzingen, maar de vorming aan de rechterkant houden.

BOORDEN, BIEZEN EN AFWERKING

Alle delen opspelden en persen. Schouder-naden sluiten. Mouwnaden met de hand samenbreien en mouwen inzetten. **Mouwboorden:** Met A, 80 st. opzetten en *48 t. boordst. breien. Op rondbreien overgaan, 000, Sg. 6/6, tot TT 12 breien. Restbreien*. Mouwboordnaden sluiten. Boord naar binnen slaan en de opgezette rand aan de 1e t. van het rondbreisel zetten. De onderkant van de mouw rimpelen of plooiën zodat hij in de boord past, en boord met een stikst. aan de mouw zetten door de laatste t. die met A gebreid is, eerst aan de buiten- dan aan de binnenkant. **Tailleboorden, voorpanden:** Met A, 77 (86) st. opzetten en van * tot * herh. **Achterpand:** Met A, 170 (182) st. opzetten en van * tot * herh. Alle boordnaden slui-

ten. **Boord naar binnen slaan, vastzetten en aan de onderkant zetten zoals voor mouwboorden**. **Halsboord:** Met A, 149 st. opzetten. Van * tot * herh. Van ** tot ** herh., maar aan de hals zetten. **Knoopsgatenbies:** Met A, 194 st. opzetten voor VB, Sg. 6/6, 000. Tot TT12 rondbreien. 8 knoopsgaten maken over 2 st. gelijk verdeeld over de t. Tot TT 24 breien en restbreien. **Knopenbies:** Als knoopsgatenbies zonder de knoopsgaten. Biezen aan vest zetten met een stikst. door de laatste t. die met A gebreid is, eerst aan de buiten-, dan aan de binnenkant. Knopen aanzetten.

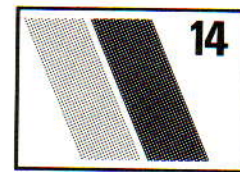
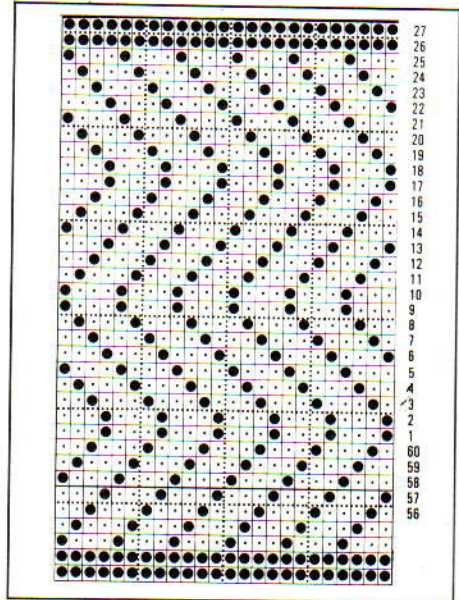

TWEEDELIG PAKJE

MACHINES: A of C. **BENODIGDHEDEN:** 50% Meraklon/30% courtelle/20% wol, 500 m/100 g - H: 650 (700, 750, 800) g zwart; IBK - 50 (75, 100, 125) g wit. 2,5 cm breed elastiek x uw taille + 2,5 cm; 50 x 90 cm witte gesteven katoen. **MATEN:** Voor bovenwijdte 81 (86, 91, 96) cm. **PROEFLAP:** Tr. st. & noors - 40 st. = 14 cm en 60 t. = 15,6 cm (tr. st. - Sg. 6, Noors - Sg. 6 $\frac{1}{3}$). **OPMERKINGEN:** Noorse patr. voor jasje en rokpas: kaart 1 inbrengen en op toer 1 vergrendelen. *Sg. 6 $\frac{1}{3}$, met H in TVO A en IBK in TVO B, 5 t. breien. Sg. 6, MC-knop vrijmaken en 16 t. tr. st. breien*. Van * tot * herh. Kaart 2: de eerste 5 t. als voor kaart 1 ponsen, dan dezelfde 5 t. herh. op t. 33-37, een tweede kaart hieraan vastmaken met 18 blanco t. (+ 2 geponste t. om de kaarten aan elkaar te bevestigen).

ACHTERPAND - JASJE

Kaart 1 inbrengen en op toer 1 vergrendelen. Met H, 134 (142, 148, 156) st. MHO. Sg. 5, 8 t. breien. Sg. 10, 1 t. breien. 000. Sg. 6, 8 t. breien. Kaart vrijmaken en 4 t. het noorse patr. breien zoals beschreven onder **OPMERKINGEN**. 12 x 1 st. aan

weerskanten van de volg. en elke volg. 4e t. mind. (TT 57). 10 t. breien. 9 × 1 st. aan weerskanten van de volg. en elke volg. 6e t. meer. Tot TT 130 breien. 000.

Armsgat

3 st. aan het beg. van de volg. 4 t. afkanten. 2 st. aan het beg. van de volg. 4 (6, 8, 8) t. afkanten. 5 (5, 5, 7) × 1 st. aan weerskanten van elke 2e t. mind. Tot TT 69 (73, 73, 77) breien.

Schouders

5 st. aan het beg. van de volg. 10 t. afkanten. 4 (6, 7, 9) st. aan het beg. van de volg. 2 t. afkanten. Overbl. 40 st. afkanten.

LINKER VOORPAND

De kaart op toer 1 vergrendelen. SAR. Met H, 43 (47, 49, 53) st. MHO. Sg. 5, 8 t. breien. Sg. 10, 1 t. breien. 000. Sg. 6, 2 t. breien. Aan de rechterkant van het werk op de volg. en elke 2e t. 1 × 4 st. opzetten, 2 × 3 st., 4 × 2 st., en 6 × 1 st., en TEGELIJKERTIJD als de TT op 8 staat, kaart vrijmaken en als de TT op 13 staat, 12 × 1 st. aan de linkerkant mind. op elke 4e t. Tot TT 28 werken. Doorg. met de minderingen links tot TT 57 en TEGELIJKERTIJD 1 st. aan de rechterkant op de volg. en 10e t. meer., vervolgens 12 × 1 st. op elke 14e t. Tot TT 67 breien, doorg. met meerderingen

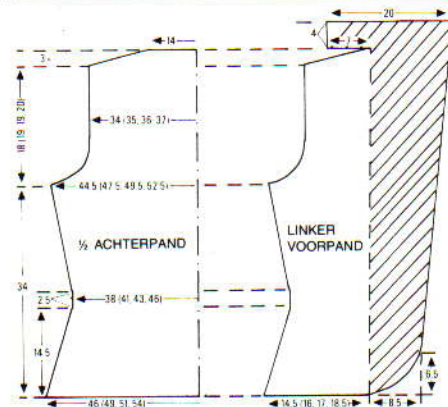
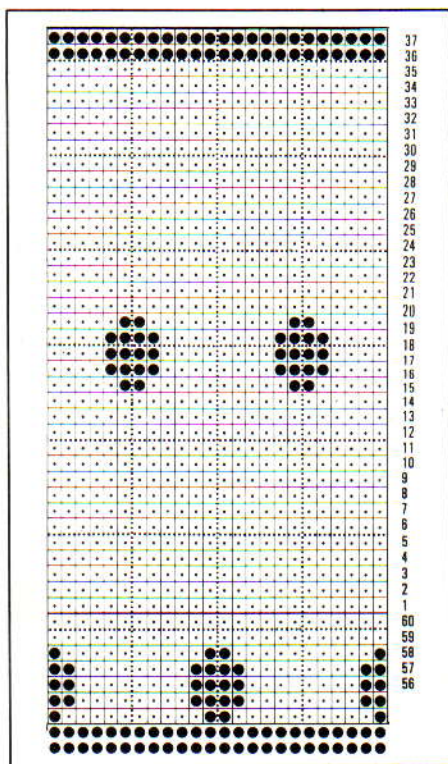

rechts en TEGELIJKERTIJD 9 × 1 st. aan de linkerkant meer. op de volg. en elke volg. 6e t. Tot TT 130 breien. 000.

Armsgat

1 t. breien. SAL. Doorg. met meerderingen rechts en TEGELIJKERTIJD 3 st. aan het beg. van de volg. en 3e t. afkanten, 1 t. breien, 2 (3, 4, 4) × 2 st. aan het beg. van de volg. en elke volg. 2e t. afkanten, en vervolgens 5 (5, 5, 7) × 1 st. mind. aan het beg. van de volg. en elke volg. 2e t. Tot TT 69 (73, 73, 77) breien.

Schouders

Doorg. met meerderingen rechts, SAL, 5 × 5 st. aan het beg. van de volg. en elke volg. 2e t. afkanten, en 4 (6, 7, 9) st. aan het beg. van de volg. t. De slede aan de linkerkant houden en 21 st. opzetten. Doorg. met meerderingen rechts, 16 t. breien en afkanten.

RECHTER VOORPAND

Als linker voorpand, in spiegelbeeld.

MOUWEN

De kaart op toer 1 vergrendelen. Met H, 58 (64, 64, 70) st. MHO. Sg. 5, 8 t. breien. Sg. 10, 1 t. breien. 000. Sg. 6, 8 t. breien. Kaart vrijmaken en het noorse patr. breien, 20 × 1 st. aan weerskanten van de volg. en elke volg. 8e t. meer. Tot TT 166 breien. 000. [98 (104, 104, 110) st.].

Mouwkop

2 × 3 st. en 4 × 2 st. aan het beg. van elke t. afkanten, vervolgens 9 × 1 st. aan weerskanten van elke 2e t. mind., 12 × 1 st. mind. aan weerskanten van elke 3e t., 9 × 1 st. aan weerskanten van elke 2e t., en 5 × 1 st. aan weerskanten van elke t. Dan 2 st. afkanten aan het beg. van de volg. 2 t. De overbl. 10 (16, 16, 22) st. afkanten.

ROK

Kaart 2 inbrengen en op toer 1 vergrendelen. Met RG 162 st. opzetten en een paar t. breien. *SAR. 000. Met H, Sg. 6, 1 t. breien (kaart vrijmaken en noors breien), 1 t. breien. Sg. 6, 5 t. breien. SAL, Sg. 6, MC-knop vrijmaken en 1 t. breien. SAR. **De slede op de E-st. instellen (kantenhendel naar H), en met uitzondering van 10 nld. aan de rechterkant, alle nld. naar de E-st. schuiven, 2 t. breien. Op de volg. en elke volg. 2e t. aan de rechterkant van het werk naar de B-st. schuiven tot er 12 nld. over zijn die op de E-st. staan**. 3 t. over alle nld. breien. SAL. Sg. 6½, 5 t. noors breien, SAR. MC-knop vrijmaken, Sg. 6, 2 t. breien. SAR, van ** tot ** herh. TT 82*. Van * tot * nog 18 (19, 20, 21) maal herh. Rest-breien. De naad met de hand samenbreien. 2 t. langs de zoom haken.

Pas

Kaart 1 inbrengen en op toer 1 vergrendelen. De rok in tweeën delen en aan weerskanten een merkdraadje aanbrengen. Met de verkeerde kant van het werk naar u toe, 114 (122, 128, 134) st. langs de helft van de

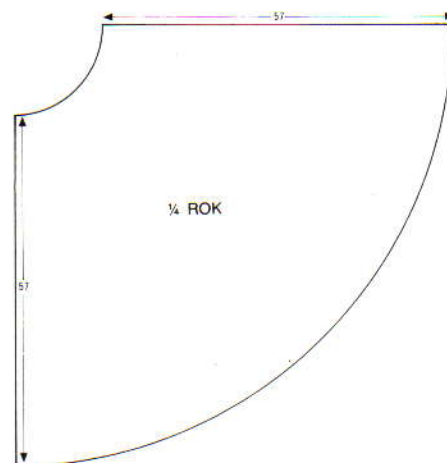
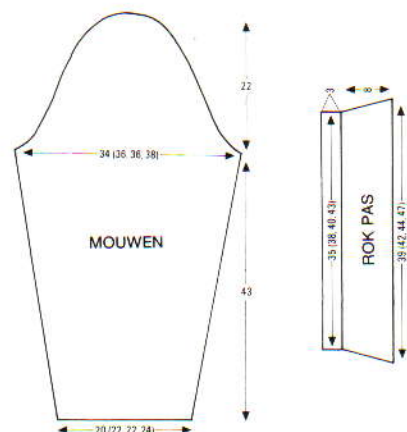

heuprand opnemen tussen de merkdraadjes. Sg. 6, 1 t. breien. 000. Met H, 4 t. breien. 7 × 1 st. aan weerskanten van de volg. en elke volg. 4e t. mind. Tot TT 30 breien. Sg. 4, 12 t. breien. Sg. 10, 1 t. breien. Sg. 4, 12 t. breien. Overbl. 100 (108, 114, 120) st. soepel afkanten.

AFWERKING

Alle delen oppersen. Schouderaden sluiten. Achterhals aan het beleg zetten. Zij- en mouwnaden met een matrasst. sluiten. Mouwen inzetten (de kop wat rimpelen of plooiën zodat hij in het armsgat past). Mouw-, voor- en achterzomen naar binnen slaan en vastzetten. Het gearceerde gedeelte van het voorpanddiagram als richtlijn gebruiken voor het maken van een knippatroon, met een extra 2 cm voor de naad. 2 delen uitknippen. Middenachternaad sluiten en de naden oppersen. De stof en het breiwerk met de goede kanten op elkaar leggen (de stof steekt ca. 2 cm uit). Langs de buitenrand van het breiwerk stikken. Luchtig oppersen (aan de stofkant). Aan de binnenrand 2 cm naar binnen slaan en vastzomen. Zijnaden van de pas sluiten. Tailleboord naar binnen slaan en vastzomen (het elastiek insluiten). Luchtig oppersen.

HET GEBRUIK VAN DE BREIGELEIDER MET DE GROFBREIMACHINE (KH230)

Niet alleen diegenen met een standaard machine (d.w.z. A, B of C) kunnen de Breigeleider gebruiken, hij kan ook gecombineerd worden met een KH230! Met onze speciale Breigeleider-patronen laten we zien hoe de KH230 een interessante basisvorm in een aantal werkelijk opwindende variaties omdoert! De basisvorm is voor zowel de standaard machines als de KH230 geschikt, en we hebben de KH881 eigenaressen die ook een KH230 bezitten, niet vergeten! Speciaal voor u leggen we uit hoe u deze kledingstukken kunt maken op de KH230, met gebruik van de op de KH881 ingebouwde Breigeleider.

Het idee van de Breigeleider-patronen (die u hopelijk zult willen breien, met de voorgestelde garens en steken), is u een zetje in de goede richting te geven over de precieze werking van de Breigeleider en ook om u aan te moedigen zelf te experimenteren. Blader eens door de tekeningen en kijk wat er met de oorspronkelijke vorm gedaan is. Vergelijk eens wat een interessant effect een verandering van kleur, een verschillende steek of garens, een andere halslijn, zelfs een andere breirichting kan opleveren! Ieder kledingstuk is verschillend en toch stammen ze allemaal van één en dezelfde basisvorm! U zult ongetwijfeld nog meer voorbeelden kunnen bedenken. De Breigeleider geeft de vorm aan - het garens en de steek laten we aan u over, en dat is wat de Breigeleider zo uniek maakt.

PROEFLAPPEN

Wat voor machine u ook gebruikt, u moet eerst een proeflap maken, en het patroon op het Breigeleider-transparant tekenen. In de Breigeleider-handleiding kunt u instructies vinden voor het maken en opmeten van een standaard machine proeflap. Proeflappen voor de grofbreimachine worden over 20 steken en 30 toeren opgemeten (d.w.z. de helft van het normale aantal st. en t.). U kunt dus op de gewone manier te werk gaan behalve dan dat u 40 st. opzet i.p.v. 60 en op de 11e nld. aan weerskanten van het midden een merkdraadje aanbrengt. Tussen de contrastdraden worden slechts 30 t. gebreid. De proeflap kan dan na een tijdje opgemeten worden met de bijgeleverde lineaal. Nu kunt u de ruiters instellen. **BELANGRIJK:** Zowel de linker- als de rechtertransmissie van de KH230 slede moeten in werking gesteld worden zodat het transparant 2 maal doordraait voor iedere keer dat de slede overgehaald wordt. Beide transmissies zullen op deze manier het palletje op de Breigeleider aanraken zodat het blad 2 maal doordraait, hoewel de TT slechts 1 gebreide toer aangeeft. Probeer het eens: de rechtertransmissie veroorzaakt dat de TT 1 maal klikt en dat het transparant 1 maal doordraait, de linkertransmissie draait alleen het transparant door. De oranje knop draait ook twee cijfers door voor iedere gebreide toer, dus als u een toer uit moet halen en het transparant terug wilt rollen, moet u hiermee rekening houden!

Voor de meeste patronen moeten 2 of meer proeflappen gebreid worden. Het is echt belangrijk dat u voor elk soort steek en garens een lapje breit, plus altijd één in tricotsteek. Sommige mensen vinden dat breien van proeflappen ontzettend vervelend, en doen het gewoon niet. Soms hebben ze geluk, maar meestal vallen hun kledingstukken te groot of te klein uit! Als u uw proeflappen op de juiste manier breit en opmeet en de Breigeleider

correct instelt, zal het transparant altijd het juiste aantal steken aangeven en waar u moet meerderen en minderen. Het breien van een proeflapje neemt niet veel tijd in beslag; het geeft u bovendien de gelegenheid een steek uit te proberen.

STEKENMAATSCHALEN

De KH230 stekenmaatschalen werken op dezelfde manier als de maatschalen van de standaard machines, maar omdat ze op een 20 st. x 30 t. proeflap gebaseerd zijn en een bredere ruimte tussen de naalden, zijn ze niet onderling verwisselbaar, tenzij u de nodige aanpassingen maakt. Na opmeting van de proeflap kunt u de juiste maatschaal uitkiezen. (*KH881 EIGENARESSEN: ZIE OPMERKINGEN AAN HET EINDE VAN DIT ARTIKEL.*) De maatschalen zijn aan beide kanten genummerd en als uw proeflap bijvoorbeeld 14,1 cm is, gebruikt u maatschaalnr. 14 met 141-143 aan de bovenkant. Als u een kledingstuk maakt met verschillende patronen, vergeet dan niet van maatschaal te veranderen als de steekgrootte verschillend is - anders krijgt u uiteraard verkeerde aflezingen!

BOORDEN ENZ.

De ingezette punt en kraag van patroon 15 en de kraag van patroon 21 zijn met een Volle Boordsteek gebreid. Hoewel dit een soort "boordsteek" is, moet het als het plat ligt niet "intrekken". Als u een VB-proeflap opmeet moet u dus even "kloppen" op de lap, net genoeg om het wat platter te maken. Diagrammen voor boorden kunnen op de transparanten getekend worden en in de machine uitgerekend worden; u kunt ook de juiste stekenmaatschaal op het transparant (of blad papier) leggen en hier de cijferwaarden van aflezen.

Voordat u het patroon dat u wilt breien op het transparant overtekent, raden we u aan het diagram goed te bekijken en de aanwijzingen door te lezen. De oorspronkelijke vorm kan eerst op een vel papier getekend worden; u kunt de veranderingen aangeven met een andere kleur. De stippellijnen op het diagram geven de oorspronkelijke vorm aan en de gewone lijnen hoe het verdeeld en veranderd is.

PIJLEN OP DE PATRONEN

De voor- en achterpanden bestaan allemaal uit twee of meer delen die later aan elkaar gezet worden, maar ze worden niet allemaal in dezelfde richting gebreid! Let goed op de pijlen - ze moeten nl. evenwijdig lopen met de verticale stippelijne op het midden van het Breigeleider-transparant. (De Breigeleider-handleiding toont hoe u een diagonaal stuk op het transparant moet leggen.)

Normaal gesproken tekent u dus bijv. het voorpand van een trui op het transparant met de tailleboord aan de onderkant en de hals/schouders aan de bovenkant. Op patroon 21 bijv. lopen de

pijlen van onderen naar boven, u tekent en breidt dus de helft van het voor/achterpand op de "traditionele" manier en er wordt aan de zijnaden gemeerd. Waar dit niet het geval is, bijv. op patroon 15, moet u de zijvlakken wat draaien, totdat de pijlen recht lopen op het transparant. Uw tekening ligt dan scheef op het transparant, maar de lijnen van de vierkanten lopen goed over het transparant, en komen met de te breien toeren overeen. Hier wordt met meerderen begonnen aan het begin van de onderrand. De zijvlakken van patroon 17 worden vanuit het midden gebreid - daarom loopt de opzetrand langs de punt, en moet dus aan de onderkant van het transparant getekend worden (op zijn kant, zodat de pijlen naar boven wijzen). Er wordt maar aan één kant geminderd (hiervan worden later de steken voor de tailleboord opgenomen). De zijvlakken van patroon 19 worden ook op de traditionele manier getekend, maar hier wordt aan de ene kant geminderd en aan de andere gemeerd. Voor patroon 20 moeten beide technieken ingezet worden - één vlak wordt zoals patroon 15 gebreid en het andere zoals patroon 19.

In de meeste gevallen moet u elk apart vlak op het transparant tekenen en als u eerst een patroon op een vel papier maakt (vergeet niet de breirichting aan te geven!), kunt u dit uitknippen en er dan omheen tekenen. Als twee helften precies hetzelfde zijn kunt u het Breigeleider-transparant natuurlijk omdraaien voor de tweede helft. De mouwen worden in één stuk gebreid, van de schouder naar de mouwboord. De st. voor de mouw worden tussen merkdraadjes op het voor- en achterpand opgenomen nadat de schoudernaad gesloten is. De zakken in patroon 16, 18 & 19 worden apart gebreid en u kunt met een merkdraadje aangeven waar deze moeten komen. (Let op de breirichting in patroon 19!) We raden u aan onze aanwijzingen op te volgen voor de volgorde waarin de verschillende delen gebreid moeten worden en het aan elkaar zetten, vooral voor patroon 16 en 18. Dit om te voorkomen dat u niet in de war raakt en eventueel tweemaal hetzelfde deel breidt! Het is misschien een goed idee een schets te maken van de verschillende vlakken, en hierop aan te geven welk garen of steekpatroon hiervoor gebruikt moet worden. Als u de intarsia-vierkanten op patroon 15 bijvoorbeeld op papier inkleurt, krijgt u meteen een beter idee hoe de vierkanten op de naad tussen de mouwen en het voor/achterpand uitkomen.

KH881 EIGENARESSEN

Misschien voelen de KH881 eigenaresen die ook een grof-breimachine hebben, zich wat achtergesteld - de KH881 Breigeleider is namelijk ingebouwd en kan niet op de KH230 gezet worden. Dit kan op vrij eenvoudige wijze opgelost worden, hoewel het uiteraard niet zo snel en gemakkelijk werkt als rechtstreeks van het transparant op de machine te breien. Wat u kunt doen is de ingebouwde Breigeleider te gebruiken voor het uitwerken van een geschreven patroon dat dan op de KH230 gebruikt kan worden. Dit is de werkwijze:

1. Teken het patroondeel over op het KH881 transparant en wel op halve schaal, d.w.z. deel alle afmetingen door 2.
2. Brei een proeflap op uw KH230 zoals eerder beschreven.
3. Plaats een transparant in de KH881 en meet de proeflap op.
4. Kies een KH881 stekenmaatschaal (*geen* KH230 - de KH230 maatschalen kunnen niet gebruikt worden op de KH881).
5. Stel de ruiters in op de toerafmetingen van de KH230 proeflap.
6. Stel de Breigeleider-transmissies in werking.

U kunt de lege slede nu overhalen en aantekeningen maken die later op de KH230 gebruikt kunnen worden. De steken kunnen direct van de KH881 maatschalen afgelezen worden en de toeren van de TT. Bovenstaande methode kan gebruikt worden voor alle delen waar geminderd, gemeerd enz. wordt. Rechte delen kunnen op een rekenmachientje uitgewerkt worden met gebruik van de KH230 stekenverhoudingen. U kunt uw rekenwerk controleren door de juiste KH230 maatschaal op een diagram op ware grootte of langs een lineaal te leggen. Deze werkwijze kan ook gebruikt worden voor het uitrekenen van het benodigde aantal steken voor boorden, biezen enz.

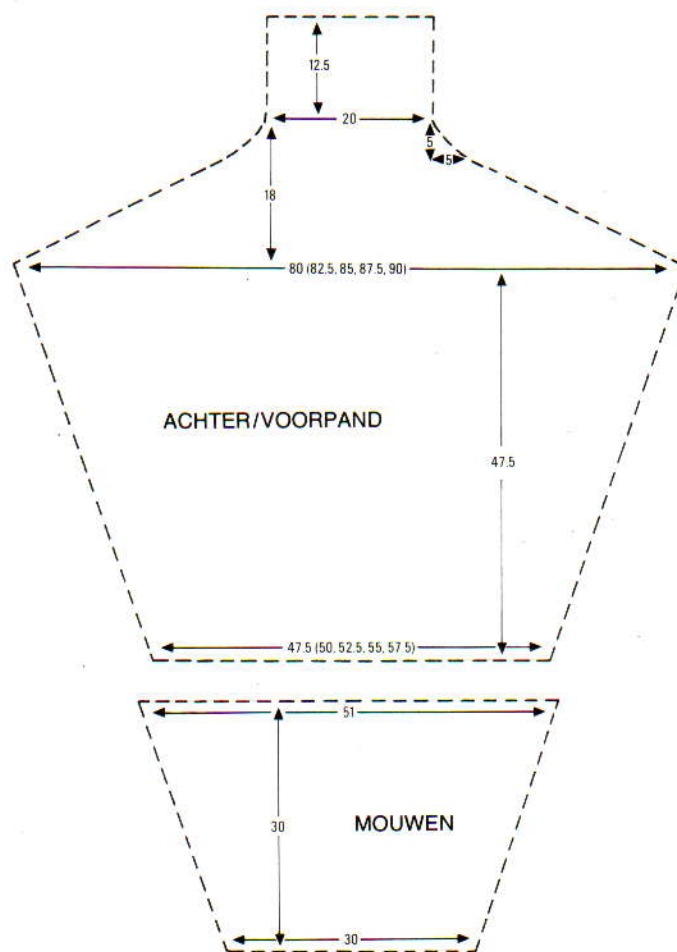

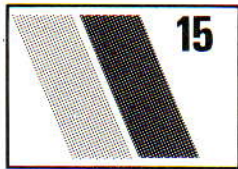

INTARSIA TRUI

MACHINES: D met DB en Breigeleider.
BENODIGDHEDEN: 78% mohair/13% wol/9% nylon, 200 m/100 g - H: 300 (320, 340, 360, 380) g roze; IBK: 140 (160, 180, 200, 220) g kaki. 1 rits van 15 cm. **MATEN:** Voor bovenwijdte 81 (86, 91, 96, 101) cm. **PROEFLAP:** Intarsia - 20 st. = 13,5 cm en 30 t. = 14,2 cm (Sg. 8). VB - 20 st. = 14,2 cm en 30 t. = 14,2 cm (Sg. 3/3). **BOORDSTEEK:** 1 x 1, Sg. 0/0. **OPMERKINGEN:** De pijlen geven de breirichting aan en de verschillende delen moeten overeenkomstig op het Breigeleider-transparant worden getekend. De stippellijnen geven de oorspronkelijke vorm aan; de andere lijnen tonen hoe het voor dit patroon verdeeld is.

AANPASSING VAN HET PATROON

Eerst de stippellijnen tekenen als richtsnoer. Nu de nieuw vorm tekenen met een rechte hoek bij de schouders. De halslijn overtekenen. De zijvlakken in drieën verdelen en vierkanten intekenen.

PROEFLAPPEN

Er werden twee proeflappen gebreid - één VB en één intarsia (niet in tr. st.), die na 24 uur opgemeten werden.

BREIWENKEN EN AFWERKING

De kraag wordt met een VB-st. gebreid; de zijvlakken en mouwen zijn van intarsia. Voor de zijvlakken met RG opzetten en een paar t. breien. Alle nld. naar de E-st. schuiven behalve wat de opgezette t. zou zijn. Naarmate meer st. op het Breigeleider-transparant verschijnen, de overeenkomstige nld. naar de B-st. schuiven en het intarsia beginnen volgens de vierkanten op

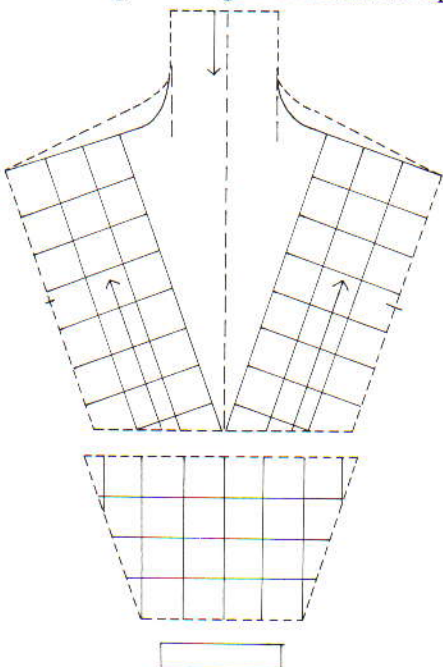

het transparant. Als één rij vierkanten gebreid is, garen dichtst bij de slede afbreken, slede naar de andere kant van het werk halen en doorgaan. Als één zijvlak vanaf de taille tot de schouder af is, het transparant omdraaien en ondersteboven zetten en van schouder naar taille breien. St. voor mouwen opnemen tussen de merkdraadjes en naar de mouwboorden toe breien, rest-breien. Eén schoudernaad van de middenvlakken sluiten. Op de tweede schoudernaad een opening van 15 cm laten voor de rits. Rits inzetten. Met de intarsia-stekenmaatschaal het aantal voor de taille- en mouwboorden benodigde st. uitrekenen. Nld. naar de B-st. schuiven. RG uithalen en st. gelijk verdeeld over de t. op nld. zetten.

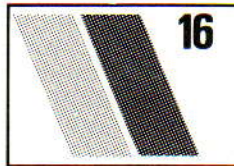

KANT/KABEL TRUI

MACHINES: D met DB en Breigeleider.
BENODIGDHEDEN: 100% wol, 112 m/100 g - H: 300 (350, 400, 450, 500) g cognac; A: 300 (350, 400, 450, 500) g donkergrijs; B: 250 (300, 350, 400, 450) g lichtgrijs. 1 knoop. **MATEN:** Voor bovenwijdte 81 (86, 91, 96, 101) cm. **PROEFLAP:** Kabel/kant (zie tekening) - 20 st. = 12,4 cm en 30 t. = 15 cm (Sg. 10). Tr. st. - 20 st. = 13,5 cm en 30 t. = 15,6 cm (Sg. 10). **BOORDSTEEK:** 1 x 1, Sg. 3/3 (mouw- en tailleboorden), Sg. 4/4 (sierbiesen), Sg. 5/5 (kraag). **OPMERKINGEN:** De pijlen geven de breirichting aan en de verschillende delen moeten overeenkomstig op het Breigeleider-transparant worden getekend. De stippellijnen geven de oorspronkelijke vorm aan; de andere lijnen tonen hoe het voor dit patroon verdeeld is.

AANPASSING VAN HET PATROON

Het oorspronkelijke patroon zoals aangegeven verdelen. Het transparant voor het achterpand omkeren. De mouw ondersteboven tekenen.

PROEFLAPPEN

Er werd één tricost.- en één kant/kabelproeflap gebreid die na 24 uur opgemeten werden.

BREIWENKEN EN AFWERKING

Met B, eerst de zak breien in tr.st., eindigend met rest-breien. Alle voor- en achterpanddelen met RG beginnen. Vlakken H en B worden als één deel gebreid en waar aangegeven moet van kleur veranderd worden. Voorpand - tot de kleurwisseling breien, nld. aan weerskanten van de zak naar de E-st. schuiven en de overbl. st. rest-breien. De laatste t. van de zak die met B gebreid is op nld. terugzetten, vlak B/H afmaken. *Sierbies:* Met de goede kant van het werk naar u toe, st. langs de laatste t. B op B/H vlak opnemen, inclusief de st. van de zak, en op nld. zetten. Op boordst. over-

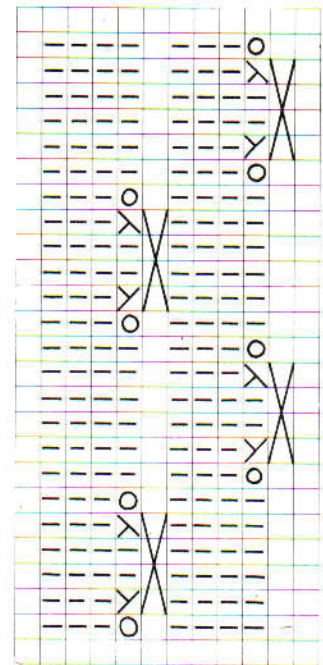
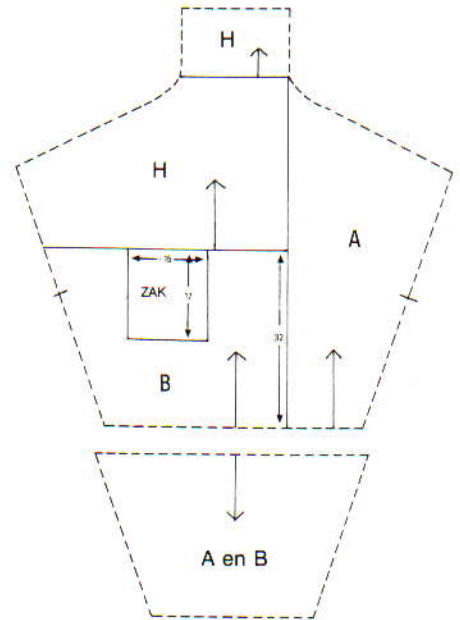

zetten, Sg. 4/4 en 7 t. breien (ca. 3,5 cm), afkanten. Vlak A breien. Schouderaden sluiten. St. tussen merkdraadjes opnemen en één mouw met A en de andere met B breien (beide mouwen in kant/kabelpatr.), rest-breien. Met de tr.st.-maatschaal het aantal voor de mouwboord benodigde st. uitrekenen, nld. naar de B-st. schuiven en laatste t. die met A of B gebreid is op nld. terugzetten (st. gelijk over de t. verdelen). 1 t. breien. Op boordst. overzetten. Sg. 3/3, 10 t. breien (ca. 3,5 cm) en afkanten. Het H/B en A vlak van het achterpand aan elkaar zetten. St. langs de hals opnemen, Sg. 10, 1 t. breien. Op boordst. overzetten en ca. 12,5 cm breien. Afkanten. *Voorpand:* Op het H/B vlak st. langs de open naad tot de bovenkant van de kraag opnemen (het kan zijn dat deze bies in twee delen gebreid moet worden) en nu een sierbies breien zoals tussen vlak H en B. Voornaad sluiten. St. van voor/achterpandtaille opnemen en op nld. zetten, 1 t. breien op boordst. overzetten en 12 t. breien (ca. 5 cm). Zijnaad en onderarmnaden sluiten.

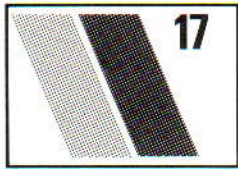

17

TRUI MET KABELS EN STREPEN

MACHINES: D met DB en Breigeleider.
BENODIGDHEDEN: Mohair-, wol-, nylon-, acryl-, polyesteremengstel, 152 m/100 g - H: 200 (250, 300, 350, 400) g oranje; A: 300 (325, 350, 375, 400) g gemeleerd. 100% viscose, 300 m/100 g - B: 55 (65, 75, 85, 95) g glansgaren (oranje). 4 drukkers. **MATEN:** Voor bovenwijdte 81 (86, 91, 96, 101) cm. **PROEFLAP:** Kabel/streeppatr. - 20 st. = 13,5 cm en 30 t. = 15,4 cm (Sg. 10). Tricotst. streeppatr. - 20 st. = 15 cm en 30 t. = 16 cm (Sg. 10). **BOORDSTEELK:** 1 x 1, Sg. 1/1. VB (kraag) Sg. 6/6. **OPMERKINGEN:** De pijlen geven de breirichting aan en de verschillende delen moeten overeenkomstig op het Breigeleider-transparant worden getekend. De stippellijnen geven de oorspronkelijke vorm aan; de andere lijnen tonen hoe het voor dit patroon verdeeld is.

AANPASSING VAN HET PATROON

Eerst de stippellijnen tekenen als richtsnoer. De hoek bij de schouders nu recht maken en de halslijn overtekenen. Zijvlakken zo tekenen dat ze parallel lopen met de zijnaden.

PROEFLAPPEN

Er werden twee proeflappen gebreid die na 24 uur opgemeten werden. Tricotstreep: *4 t. met A breien, 1 t. met B, 2 t. met H, 1 t. met B*, van * tot * steeds herh. Kabel/streeppatr.: *3 t. met A breien, 1 t. met B, 3 t. met H, kabels (2 over 2) over de hele t. maken, 2 t. met H, 1 t. met B*. Van * tot * steeds herh.

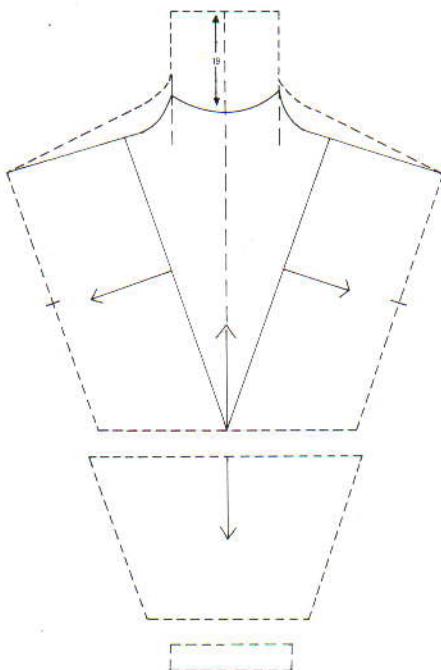

BREIWIJENKEN EN AFWERKING
Zijvlakken: Met A MHO en het kabel/streeppatr. tot de zijnaad breien. Van het onderarmmerkdraadje tot de schouder rest-breien. De overbl. st. rest-breien. Het middenvlak breien met het streeppatr. en de nld. voor de halsvorming op de E-st. zetten. Als beide kanten de van hals afgeschuind zijn, rest-breien. Het middenvlak aan de zijvlakken zetten en één schouder-naad sluiten. Het RG uithalen en st. langs de hals opnemen en op nld. zetten. Op 1 x 1 boordst. overzetten, Sg. 1/1, met H ca. 2,5 cm breien en soepel afkanten. Tweede schouder-naad sluiten. Met de verkeerde kant van het werk naar u toe, RG uithalen en st. tussen onderarmmerkdraadjes opnemen en op nld. zetten. Tot aan de onderkant van de mouw breien in het kabel/streeppatr. en rest-breien. Met de tr. st.-maatschaal het aantal benodigde st. uitrekenen, nld. naar de B-st. schuiven, RG uithalen en de st. gelijk over de t. verdelen. 1 t. breien, op boordst. overzetten, ca. 5 cm breien en afkanten. St. langs de taille opnemen en ca. 7 cm boordst. breien. *Kraag:* Ca. 19 cm VB breien (let erop dat de kraag 2,5 cm overlapt!) en afkanten. Kraag aanzetten en drukkers opnaaien.

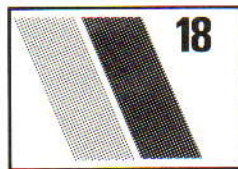

18

NOORSE TRUI MET ZAKJE

MACHINES: D met DB en Breigeleider.
BENODIGDHEDEN: 81% mohair/14% wol/5% nylon, 196 m/100 g - H: 175 (200, 225, 250, 275) g paars; A: 125 (150, 175, 200, 225) g donkerroze; B: 140 (165, 190, 205, 220) g felroze. **MATEN:** Voor bovenwijdte 81 (86, 91, 96, 101) cm. **PROEFLAP:** Noors - 20 st. = 14 cm en 30 t. = 17,4 cm (Sg. 9); tr. st. - 20 st. = 13,5 cm en 30 t. = 14,4 cm (Sg. 8). **BOORDSTEELK:** 1 x 1, Sg. 0/0. **OPMERKINGEN:** De pijlen geven de breirichting aan en de verschillende delen moeten overeenkomstig op het Breigeleider-transparant worden getekend. De stippellijnen geven de oorspronkelijke vorm aan; de andere lijnen tonen hoe het voor dit patroon verdeeld is.

AANPASSING VAN HET PATROON

Een streep trekken van de linker- naar de rechterkant van de kraag. De middenvoorlijn trekken en het zakje intekenen. Eén vlak en het zakje op het transparant tekenen.

PROEFLAP

Er werd 1 tr. st. lap en 1 noorse lap gebreid, die na 24 uur opgemeten werden.

BREIWIJENKEN EN AFWERKING

Alle boorden, de kraag en één mouw worden met H gebreid, de helft van het voor- en achterpand, één mouw en het zakje in noors, de andere helft van het voorpand met A, en helft van het achterpand met B.

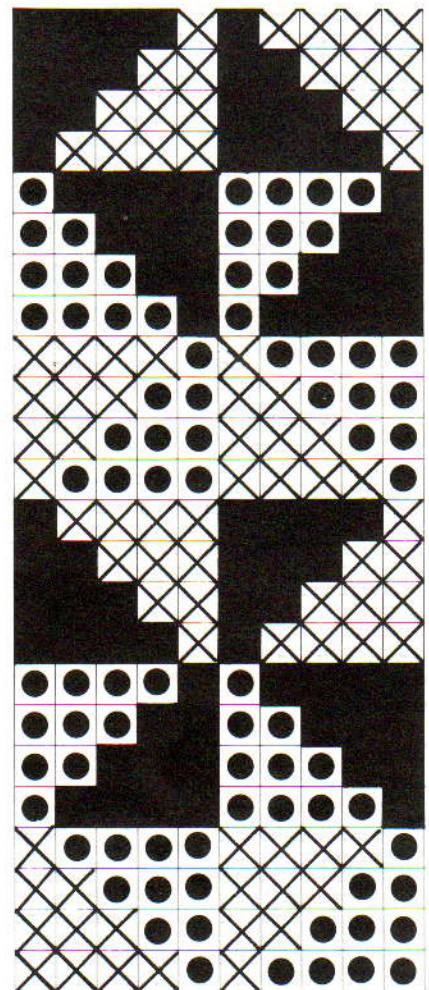

X DONKERROZE ■ PAARS
 ● FELROZE

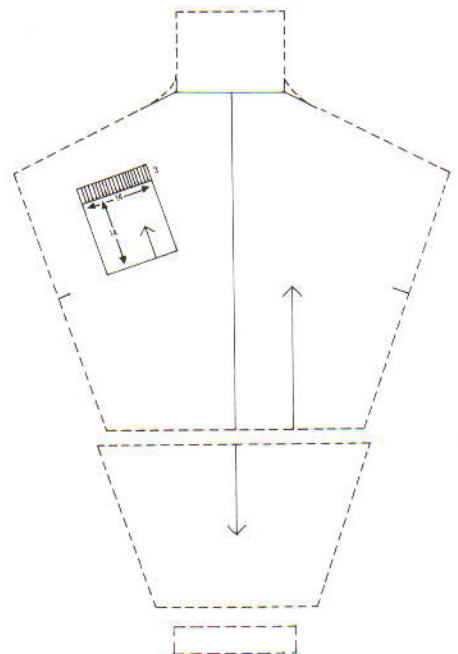

Zie teltekening en de KH230 handleiding voor noors. Bij het breien van de voor- en achterpandvlakken, met RG opzetten en een paar t. breien. Aan de hals rest-breien. Middenvoor- en middenachternaad sluiten. Eén schouder-naad sluiten. Met de verkeerde kant van het werk naar u toe, st. langs de hals opnemen en op nld. zetten. Ca. 15 cm tr. st. breien en afkanten. Tweede schouder-naad sluiten. St. tussen de

onderarmmerkdraadjes opnemen en de mouw breien. Rest-breien. Met de tr. st.-maatschaal het aantal voor de mouwboorden benodigde st. uitrekenen, nld. naar de B-st. schuiven, RG uithalen en st. gelijk verdeeld over de t. op nld. zetten. Ca. 5 cm boordst. breien en afkanten. De tailleboorden op dezelfde manier breien. Zij- en onderarmnaden sluiten. Zakje opzetten.

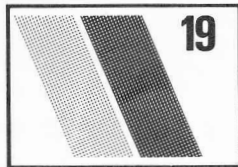

TRUI MET NOPPEN EN STREPEN

MACHINES: D met DB en Breigeleider. **BENODIGDHEDEN:** 53% katoen/27% acryl/12% nylon/8% mohair, 125 m/100 g - H: 300 (325, 350, 375, 400) g gemeleerd; 70% mohair/25% wol/5% nylon, 200 m/100 g - IBK: 350 (400, 450, 500, 550) g lichtpaars. **MATEN:** Voor bovenwijdte 81 (86, 91, 96, 101) cm. **PROEFLAP:** Tricotsteekstreep met noppen - 20 st. = 15,5 cm en 30 t. = 16,2 cm (Sg. 10); tricotsteekstreep (2t. H, 2 t. IBK) - 20 st. = 15 cm en 30 t. = 15,5 cm (Sg. 10). **BOORDSTEEK:** (H) 1 x 1, Sg. 5/5, (IBK) 1 x 1, Sg. 0/0. **OPMERKINGEN:** De pijlen geven de breirichting aan en de verschillende delen moeten overeenkomstig op het Breigeleider-transparant worden getekend. De stippellijnen geven de oorspronkelijke vorm aan; de andere lijnen tonen hoe het voor dit patroon verdeeld is.

AANPASSING VAN HET PATROON

Eerst de stippellijnen tekenen als richtsnoer. De andere lijnen trekken. (U hoeft slechts één zakje en de helft van het voor/achterpand op het transparant te tekenen.) Het transparant wordt voor het achterpand omgedraaid.

PROEFLAPPEN

Er werden drie proefflappen gebreid (tr. st.-streep, tr. st.-streep met noppen en boordst.) die na 24 uur werden opgemeten.

BREIWIJEN EN AFWERKING

Bij het breien van de voor- en achterpandvlakken, met RG opzetten en een paar t. breien. De 1e t. noppen wordt op de 1e t. van de IBK streep gemaakt, over 2 st. met 4 st. ertussen. De 2e t. noppen wordt gemaakt met de 1e nop in het midden van de 4 st. die hierboven genoemd zijn. De noppentoer wordt als volgt gebreid: De TT en Breigeleider-transmissie buiten werking stellen. SAR, alle nld. links van de 1e nop naar de E-st. schuiven. 1 t. breien. SAL. Alle nld. rechts van de 1e nop naar de E-st. schuiven. 5 t. breien. SAR, de 1e t. van de nop opnemen en op nld. zetten. Alle nld. links van de 1e nop, t/m de nld. van de 2e nop naar de D-st. schuiven. 1 t. breien. Alle nld. rechts van de 2e nop naar de E-st. schuiven. 5 t. breien. Op deze manier doorwerken tot alle noppen gebreid zijn. (OPMERKING: De slede staat aan de lin-

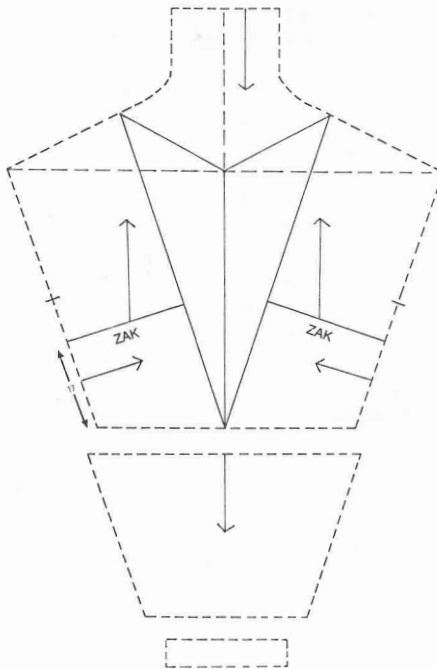

kerkant als de noppen af zijn en er is slechts 1 t. gebreid.) De TT en Breigeleider 1 t. verder zetten en in werking stellen. De noppen worden alleen op het voorpand en de zakken gebreid (maak geen noppen op het gebied waar de zak opgenaaid wordt). Als het voor- en achterpand af zijn, de schouder-naden sluiten en de mouwen breien (st. tussen de onderarmmerkdraadjes opnemen). Aan de onderkant van de mouw op de IBK overgaan en ca. 5 cm boordst. breien. Afkanten. Middenachternaad sluiten. De zak- en halsboorden breien (ca. 3 cm met H). De col met de IBK breien, 1 x 1 boordst., Sg. 2/2. De colnaden sluiten en col inzetten. St. langs de taille van voor/achterpand opnemen en op nld. zetten. Op boordst. overzetten en met de IBK ca. 5 cm breien. Zij- en onderarmnaden sluiten.

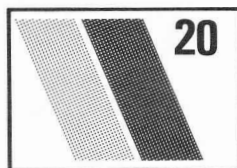

TRUI MET KABELS EN NOPPEN

MACHINES: D met DB en Breigeleider. **BENODIGDHEDEN:** 75% acryl/25% wol, 166 m/100 g - H: 250 (300, 350, 400, 450) g groen; A: 200 (220, 250, 280, 320) g gemeleerd; B: 75 (100, 140, 180, 220, 250) g gebroken wit. **MATEN:** Voor bovenwijdte 81 (86, 91, 96, 101) cm. **PROEFLAP:** (A) tr. st. - 20 st. = 13,2 cm en 30 t. = 15,1 cm (Sg. 9); (H) kabel - 22 st. = 11,3 cm en 30 t. = 14,7 cm (Sg. 9); (H+B) tuck met noppen - 20 st. = 14 cm en 30 t. = 14 cm (Sg. 9). **BOORDSTEEK:** 1 x 1, Sg. 1/1. **OPMERKINGEN:** De pijlen geven de breirichting aan en de verschillende delen moeten overeenkom-

stig op het Breigeleider-transparant worden getekend. De stippellijnen geven de oorspronkelijke vorm aan; de andere lijnen tonen hoe het voor dit patroon verdeeld is.

AANPASSING VAN HET PATROON

Eerst de stippellijnen intekenen als richtsnoer, dan de andere trekken. De steek en kleur worden onder PROEFLAP aangegeven. Vlak C wordt als een apart deel gebreid in boordst. met kleur B. Het transparant voor het breien van de achterpandvlakken omdraaien.

PROEFLAPPEN

Er werd van elk van de drie steekpatr. een proefflap gebreid die na 24 uur opgemeten werden.

BREIWIJEN EN AFWERKING

Zie de tekening voor het kabel- en het noppen/tuckpatr. De noppentoer wordt als volgt gebreid: De TT en Breigeleider-transmissie buiten werking stellen. SAR, alle nld. links van de 1e nop naar de E-st. schuiven. 1 t. breien. SAL. Alle nld. rechts van de 1e nop naar de E-st. schuiven. 5 t. breien. SAR, de 1e t. van de nop opnemen en op nld. zetten. Alle nld. links van de 1e nop, t/m de nld. van de 2e nop BEHALVE DE TUCKNAALD naar de D-st. schuiven. 1 t. breien. Alle nld. rechts van de 2e nop naar de E-st. schuiven. 5 t. breien. Op deze manier doorwerken tot alle noppen gebreid zijn. (OPMERKING: De slede staat aan de linkerkant als de noppen af zijn en er is slechts 1 t. gebreid.) De TT en Breigeleider 1 t. verder zetten en in werking stellen. Alle nld. behalve de tucknld. naar de D-st. schuiven. Bij het breien van vlak H+B met RG beginnen en een paar t. breien. Vlak H met RG beginnen en een paar t. breien, alle nld. naar de E-st. schuiven. Naarmate meer st. op het transparant verschijnen, de overeenkomstige nld. naar de B-st schuiven en met het kabelpatr. beginnen. Schouder-naden sluiten. Met de verkeerde kant van het werk naar u toe, st. langs de zijnaden

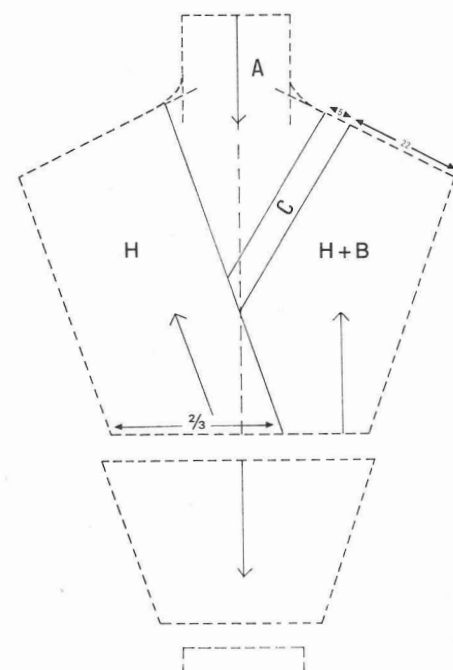

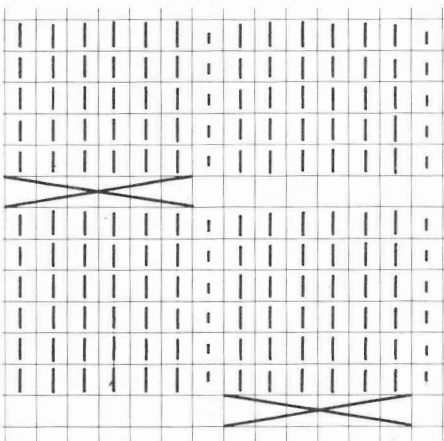
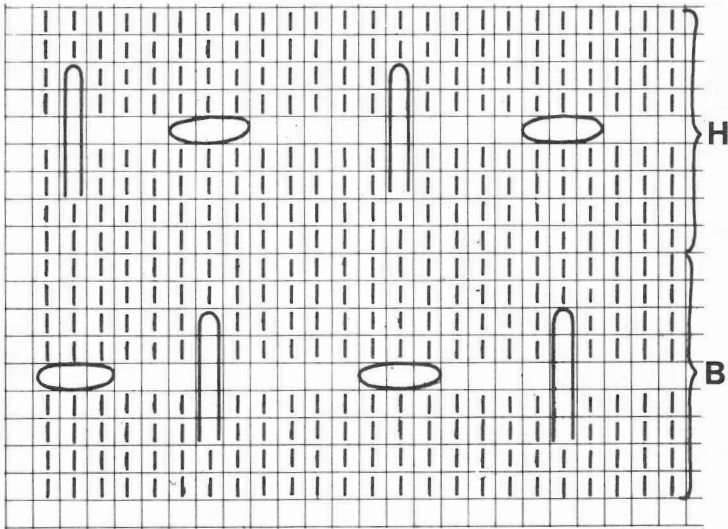

tussen de merkdraadjes opnemen voor de mouwen. Met A, 1 mouw met kabels breien en de tweede mouw met tuck/noppenpatr. breien. De mouwen eindigen met rest-breien. Met de tr. st.-maatschaal het aantal voor de mouwboord benodigde st. uitrekenen, nld. naar de B-st. schuiven en de laatste t. die met A gebreid is op nld. terugzetten (st. gelijk over de t. verdelen). Met A, Sg. 9, 1 t. breien, op boordst. overzetten, 12 t. breien en afkanten.

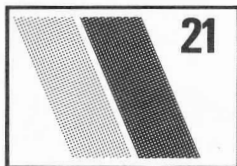

21

VEST

MACHINES: D met DB en Breigeleider. **BENODIGDHEDEN:** 85% acrylic/12% mohair/3% wol, 116 m/100 g - H: 450 (500, 550, 600, 650) g roestbruin; A: 300 (350, 400, 450, 500) g paars; B: 300 (350, 400, 450, 500) g blauw. 1 deelbare rits van 60 cm. Zakvoering van 70 x 90 cm. **MATEN:** Voor bovenwijdte 81 (86, 91, 96, 101) cm. **PROEFLAP:** Verzetpatroon in halfpatent (zie handleiding) 20 st. = 15 cm en 30 t. = 11,4 cm (Sg. 10/8). **BOORDSTEEK:** 1 x 1, Sg. 8/8. **OPMERKINGEN:** De pijlen geven de breirichting aan en de verschillende delen moeten overeenkomstig op het Breigeleider-transparant worden getekend. De stippellijnen geven de oorspronkelijke vorm aan; de andere lijnen tonen hoe het voor dit patroon verdeeld is.

AANPASSING VAN HET PATROON

De nieuwe hals- en middenvoorlijn tekenen, en de positie van de zak aangeven. Een horizontale streep trekken (halver-

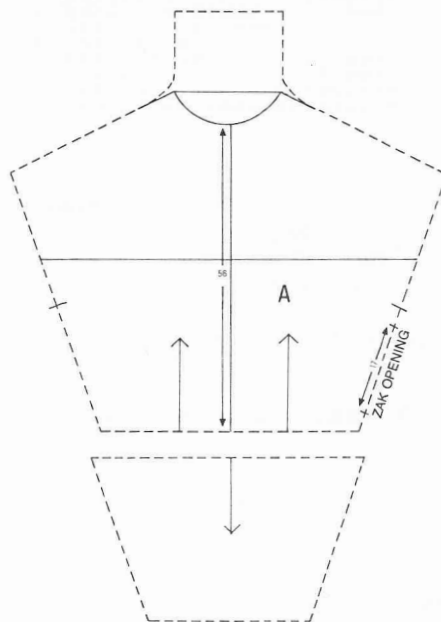

wege de hals en taille) om aan te geven waar van kleur veranderd wordt. De vlakken op het transparant overtrekken in de richting van de pijlen.

PROEFLAPPEN

Er werd één proeflap gebreid (verzetpatr. in halfpatent) die na 24 uur opgemeten werd.

BREIWIJEN EN AFWERKING

Bij het breien van de voor- en achterpandvlakken met H opzetten en ca. 3,5 cm breien. De mouwen breien (st. tussen onderarmmerkdraadjes opnemen). De mouwboorden worden gebreid met hetzelfde aantal st. (nadat de minderingen gemaakt zijn). Schouderleden sluiten. **Halsboord:** Met H, st. langs de hals opnemen en op nld. zetten. Sg. 10, 1 t. breien. Op boordst. overzetten (SAL), 12 nld. rechts naar de E-st. schuiven. 1 t. breien. 12 nld. links naar de E-st. schuiven, 1 t. breien. *4 nld. rechts naar de B-st. schuiven, 1 t. breien. 4 nld. links naar de B-st. schuiven, 1 t. breien*. Van * tot * nog 2 maal herh. Afkanten. Mouw- en zijleden sluiten (met een opening voor de zak beginnend bij het midden van de onderarmnaad. Vlak A op de tekening als richtlijn gebruiken, 4 zakdelen uitknippen met een naad van 1 cm. Zaknaden sluiten (met een opening aan de zijkant). Zak inzetten.

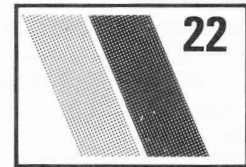

22

TRUI MET "OPHAAL"-STEEK

MACHINES: D met DB en Breigeleider. **BENODIGDHEDEN:** 100% wol, 145 m/100 g - H: 300 (350, 400, 450, 500) g donkergrijs; A: 275 (325, 375, 425, 475) g lichtblauw; B: 275 (325, 375, 425, 475) g lichtgrijs. **MATEN:** Voor bovenwijdte 81 (86, 91, 96, 101) cm. **PROEFLAP:** Ophaalst. (zie tekening) - 20 st. = 13,8 cm en 30 t. = 9,9 cm (Sg. 8). **BOORDSTEEK:** 1 x 1, Sg. 0/0. VB - Sg. 6/6. **OPMERKINGEN:** De pijlen geven de breirichting aan en de verschillende delen moeten overeenkomstig op het Breigeleider-transparant worden getekend. De stippellijnen geven de oorspronkelijke vorm aan; de andere lijnen tonen hoe het voor dit patroon verdeeld is.

AANPASSING VAN HET PATROON

Trek een lijn van de linker- naar de rechterkant van de kraag en teken de middenvoorlijn in. De ene helft op het transparant overtrekken.

PROEFLAPPEN

Er werd één proeflap gebreid die na 24 uur opgemeten werd.

BREIWIJEN EN AFWERKING

Voor de ene helft van de trui wordt de averechte kant als de goede kant gebruikt en de voor de andere helft de rechte kant. Bij het breien van de voor- en achterpandvlakken met RG opzetten en een paar t. breien. Voor- en achterpandvlakken met rest-



 15



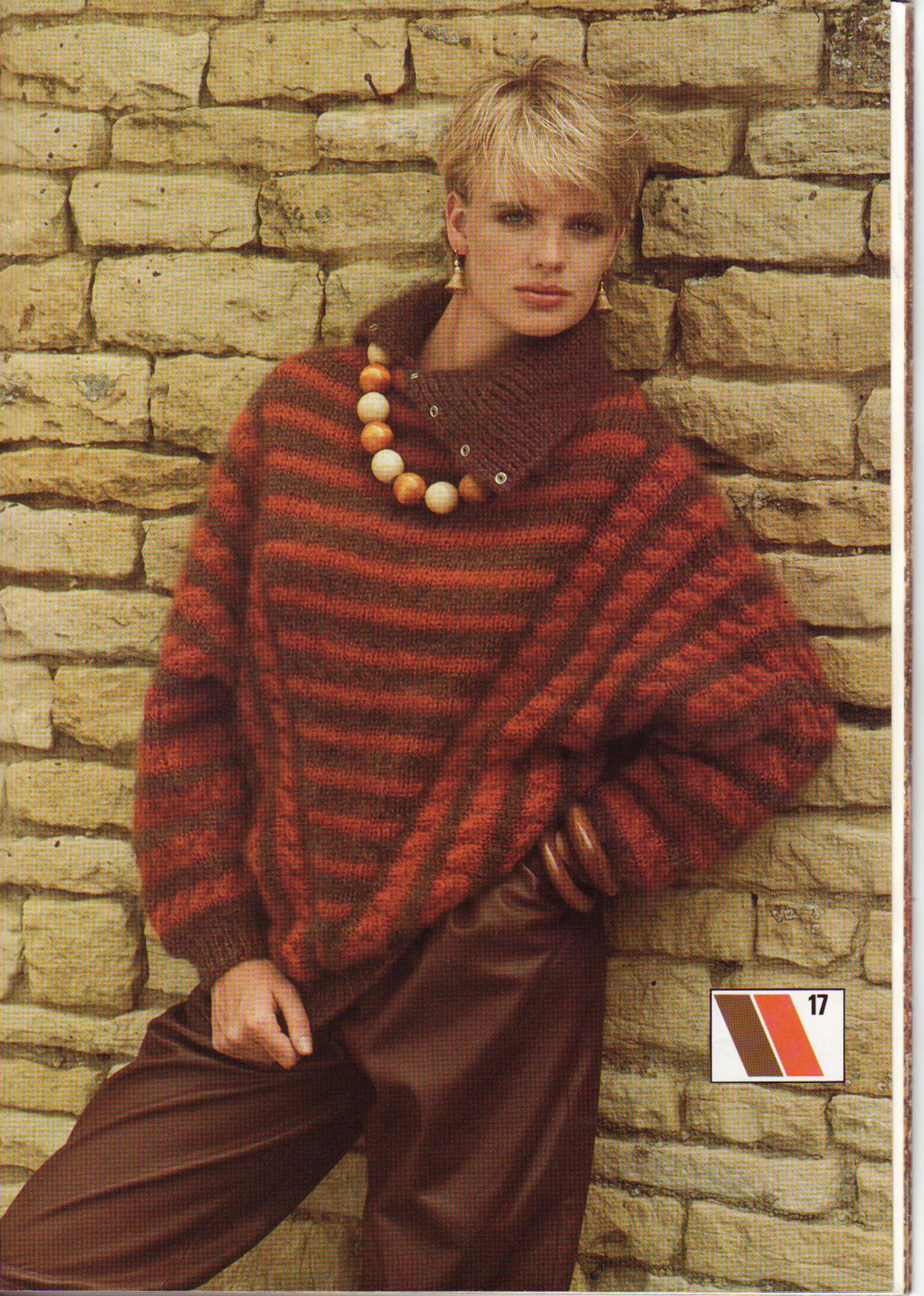

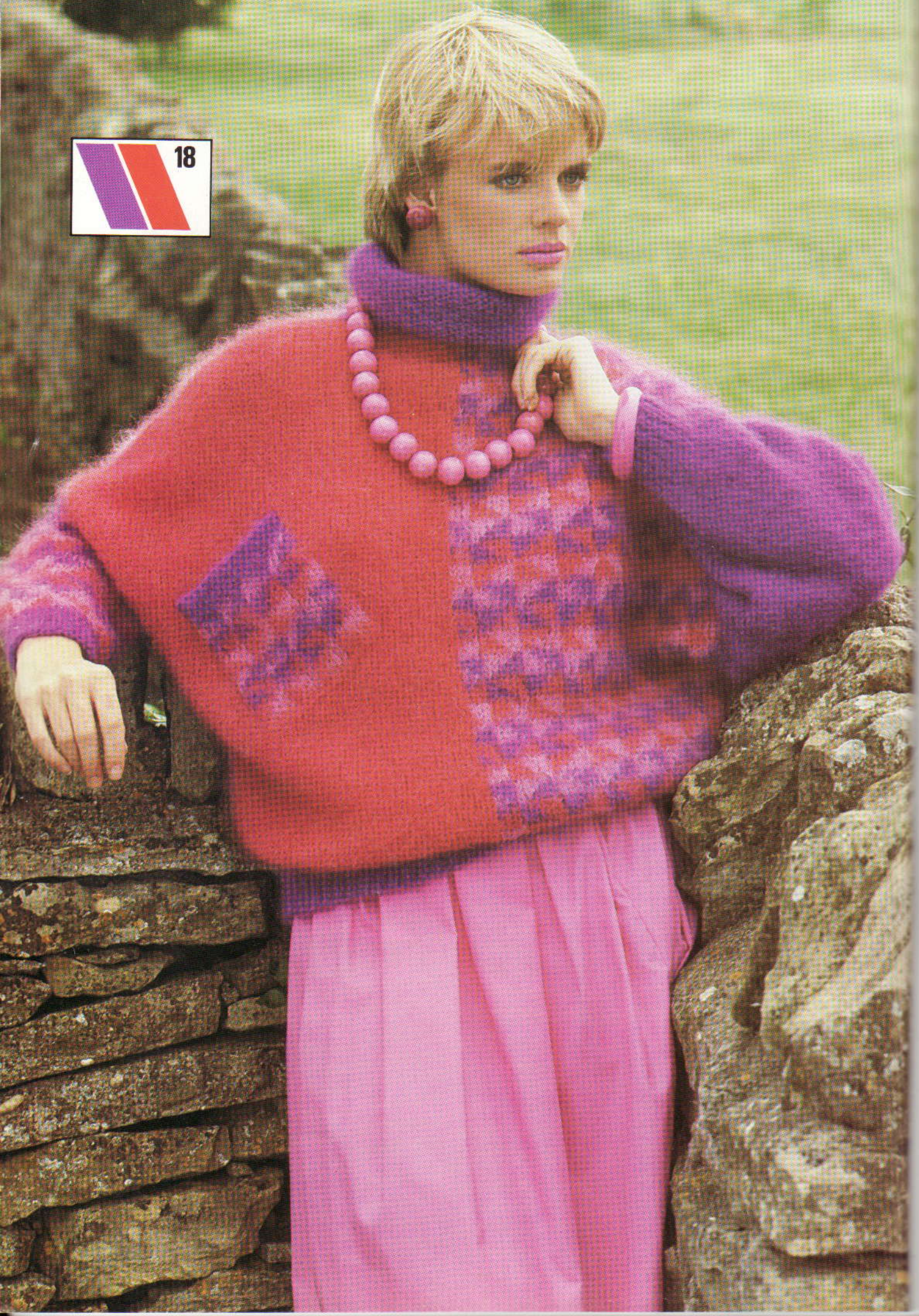









22

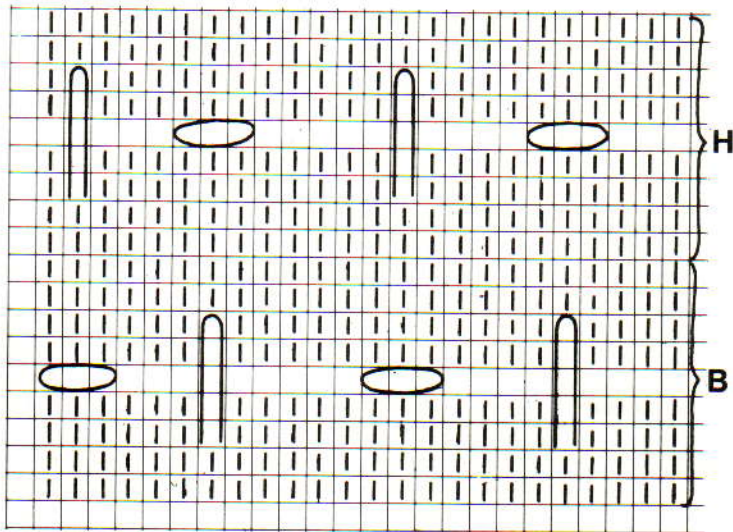

tussen de merkdraadjes opnemen voor de mouwen. Met A, 1 mouw met kabels breien en de tweede mouw met tuck/noppenpatr. breien. De mouwen eindigen met rest-breien. Met de tr. st.-maatschaal het aantal voor de mouwboord benodigde st. uitrekenen, nld. naar de B-st. schuiven en de laatste t. die met A gebreid is op nld. terugzetten (st. gelijk over de t. verdelen). Met A, Sg. 9, 1 t. breien, op boordst. overzetten, 12 t. breien en afkanten.

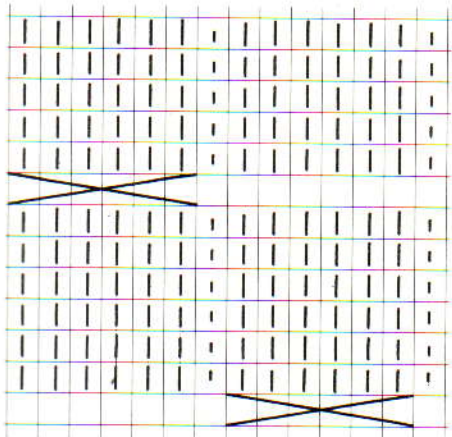

BREIWIJEN EN AFWERKING

Bij het breien van de voor- en achterpandvlakken met H opzetten en ca. 3,5 cm breien. De mouwen breien (st. tussen onderarmmerkdraadjes opnemen). De mouwboorden worden gebreid met hetzelfde aantal st. (nadat de minderingen gemaakt zijn). Schouderleden sluiten. **Halsboord:** Met H, st. langs de hals opnemen en op nld. zetten. Sg. 10, 1 t. breien. Op boordst. overzetten (SAL), 12 nld. rechts naar de E-st. schuiven. 1 t. breien. 12 nld. links naar de E-st. schuiven, 1 t. breien. *4 nld. rechts naar de B-st. schuiven, 1 t. breien. 4 nld. links naar de B-st. schuiven, 1 t. breien*. Van * tot * nog 2 maal herh. Afkanten. Mouw- en zijleden sluiten (met een opening voor de zak beginnend bij het midden van de onderarmnaad. Vlak A op de tekening als richtlijn gebruiken, 4 zakdelen uitknippen met een naad van 1 cm. Zakleden sluiten (met een opening aan de zijkant). Zak inzetten.

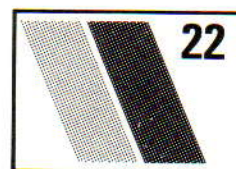

TRUI MET "OPHAAL"-STEEK

MACHINES: D met DB en Breigeleider. **BENODIGDHEDEN:** 100% wol, 145 m/100 g - H: 300 (350, 400, 450, 500) g donkergrijs; A: 275 (325, 375, 425, 475) g lichtblauw; B: 275 (325, 375, 425, 475) g lichtgrijs. **MATEN:** Voor bovenwijdte 81 (86, 91, 96, 101) cm. **PROEFLAP:** Ophaalst. (zie tekening) - 20 st. = 13,8 cm en 30 t. = 9,9 cm (Sg. 8). **BOORDSTEEK:** 1 x 1, Sg. 0/0. VB - Sg. 6/6. **OPMERKINGEN:** De pijlen geven de breirichting aan en de verschillende delen moeten overeenkomstig op het Breigeleider-transparant worden getekend. De stippellijnen geven de oorspronkelijke vorm aan; de andere lijnen tonen hoe het voor dit patroon verdeeld is.

AANPASSING VAN HET PATROON

Trek een lijn van de linker- naar de rechterkant van de kraag en teken de middenvoorlijn in. De ene helft op het transparant overtrekken.

PROEFLAPPEN

Er werd één proeflap gebreid die na 24 uur opgemeten werd.

BREIWIJEN EN AFWERKING

Voor de ene helft van de trui wordt de averechte kant als de goede kant gebruikt en de voor de andere helft de rechte kant. Bij het breien van de voor- en achterpandvlakken met RG opzetten en een paar t. breien. Voor- en achterpandvlakken met rest-

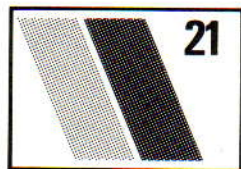

VEST

MACHINES: D met DB en Breigeleider. **BENODIGDHEDEN:** 85% acrylic/12% mohair/3% wol, 116 m/100 g - H: 450 (500, 550, 600, 650) g roestbruin; A: 300 (350, 400, 450, 500) g paars; B: 300 (350, 400, 450, 500) g blauw. 1 deelbare rits van 60 cm. Zakvoering van 70 x 90 cm. **MATEN:** Voor bovenwijdte 81 (86, 91, 96, 101) cm. **PROEFLAP:** Verzetpatroon in halfpatent (zie handleiding) 20 st. = 15 cm en 30 t. = 11,4 cm (Sg. 10/8). **BOORDSTEEK:** 1 x 1, Sg. 8/8. **OPMERKINGEN:** De pijlen geven de breirichting aan en de verschillende delen moeten overeenkomstig op het Breigeleider-transparant worden getekend. De stippellijnen geven de oorspronkelijke vorm aan; de andere lijnen tonen hoe het voor dit patroon verdeeld is.

AANPASSING VAN HET PATROON

De nieuwe hals- en middenvoorlijn tekenen, en de positie van de zak aangeven. Een horizontale streep trekken (halver-

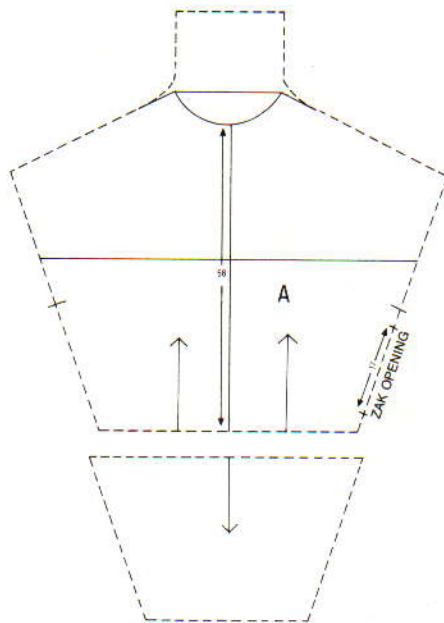

wege de hals en taille) om aan te geven waar van kleur veranderd wordt. De vlakken op het transparant overtrekken in de richting van de pijlen.

PROEFLAPPEN

Er werd één proeflap gebreid (verzetpatr. in halfpatent) die na 24 uur opgemeten werd.

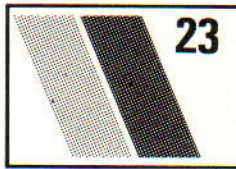
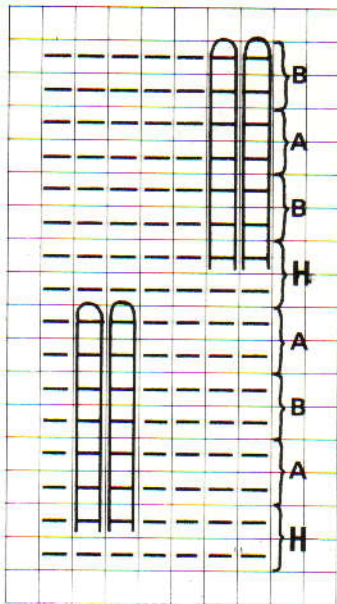

SPEELPAK, MUTS EN WANTEN

MACHINES: A, B en C met DB. **BENODIGDHEDEN:** 85% acryl/15% wol, 450 m/100 g - H: 140 (150, 160, 170) g roze; 4 drukkers. **MATEN:** Voor bovenwijdte 44 (46, 48, 51) cm [leeftijd: 3 (6, 9/12, 18) maanden]. **PROEFLAP:** Tuck - 40 st. = 15 cm en 60 t. = 10,5 cm (Sg. 9). **BOORDSTEEK:** 1 x 1, Sg. 1/1.

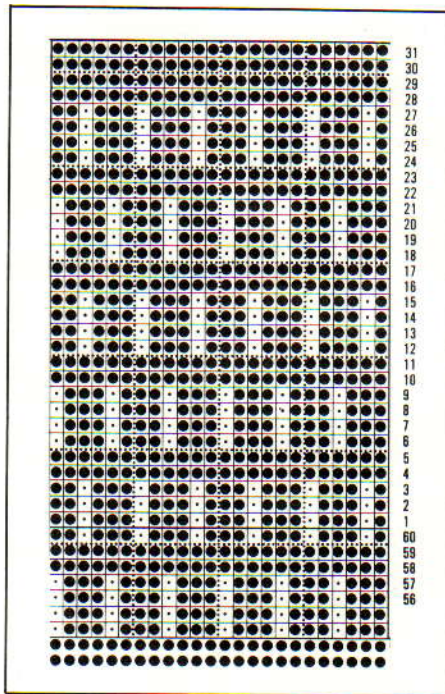

LINKERPIJP

Kaart inbrengen en op toer 1 vergrendelen. SAR, met H 63 (65, 68, 73) st. links van '0' opzetten en 20 t. boordst. breien. Op HB overzetten en 1 st. links meerd. 000. Sg. 9, kaart vrijmaken en tot TT 120 (132, 148, 172) tuck breien. Rest-breien.

RECHTERPIJP

SAR. Als LINKERPIJP maar *rechts* van '0' opzetten, 1 st. rechts meerd. en niet rest-breien. 000.

LIJFJE

St. van LINKERPIJP op nld. links van '0' terugzetten en tot TT 96 (124, 132, 148) tuck breien. SAR.

Armsgaten

23 (24, 24, 26) st. rechts naar de E-st. schuiven. De overbl. st. rest-breien. 000.

RECHTER ACHTERPAND

De nld. rechts naar de B-st. terugschuiven en tot TT 64 (74, 86, 98) breien. SAR. 13 (14, 14, 16) st. aan het beg. van de volg. t. afkanten. Tot TT 92 (102, 114, 126) breien en overbl. 10 st. rest-breien.

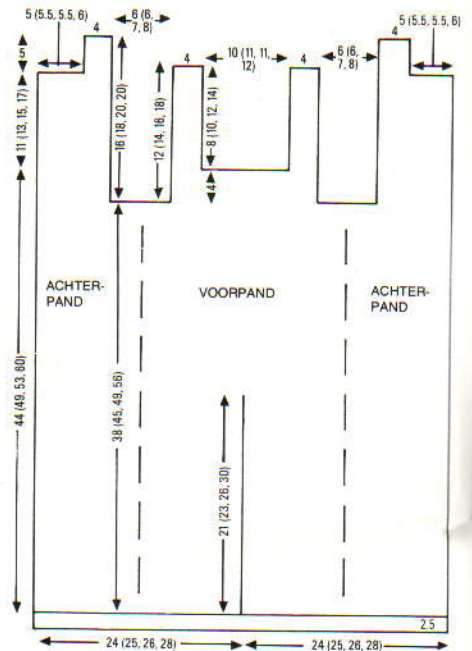

VOORPAND

64 (66, 69, 74) st. naast het RECHTER ACHTERPAND op nld. terugzetten, HET RG NIET VERWIJDEREN, SAR. 000. Met H 18 (18, 21, 22) st. aan het beg. van de volg. t. afkanten. 24 (24, 24, 24) t. breien. De middelste 26 (28, 28, 32) st. afkanten. 000. 10 nld. links naar de E-st. schuiven. Tot TT 46 (58, 70, 80) breien met de 10 overbl. st. Afkanten. 000. De 10 nld. links naar de B-st. terugschuiven, met H tot TT 46 (58, 70, 80) breien en afkanten.

LINKER ACHTERPAND

Alle overbl. st. op nld. terugzetten, SAR, 000. Met H, 18 (18, 21, 22) st. aan het beg. van de volg. t. afkanten. Tot TT 63 (73, 85, 97) breien (SAL). 13 (14, 14, 16) st. aan het beg. van de volg. t. afkanten. Tot TT 92 (102, 114, 126) breien en afkanten.

KRUISJE (4 x 4 cm)

Kaart op toer 1 vergrendelen. Met H, 11 st. MHO. 000. Sg. 9, kaart vrijmaken en tot TT 24 tuck breien. Afkanten.

AFWERKING

Middenachternaad sluiten. Pijpnaden sluiten tot 4 cm van het kruisje. Kruisje inzetten. Pijpboorden naar binnen slaan en vastzetten. 2 t. langs het armsgat, de bandjes en hals haken. Drukpers aanzetten.

MUTS

Kaart inbrengen en op toer 1 vergrendelen. Met H, 101 st. opzetten en 24 t. boordst. breien. Op HB overzetten, 000. Sg. 9, kaart vrijmaken en tot TT 60 tuck breien. Op tr. st. overgaan. *6 t. breien en op elke t. de Sg. met $\frac{1}{3}$ verminderen*. Elke 4e st. op de nld. ernaast zetten (de lege nld. op de A-st. laten staan). Van * tot * herh. De middelste st. van elk groepje van 3 st. op de nld. ernaast overzetten (de lege nld. op de A-st. laten staan). Van * tot * herh. Garen nu door de overbl. st. rijgen, aantrekken en goed vastzetten. Naad sluiten en boord naar buiten slaan.

breien eindigen. Nadat de 4 achter/voorpanddelen gebreid zijn, schouderaden sluiten en mouwen breien (st. tussen onderarmmerkdraadjes opnemen), en rest-breien. Met de tr. st.-maatschaal het aantal voor de mouwboord benodigde st. opnemen. Nld. naar de B-st. schuiven, RG uithalen en st. gelijk verdeeld over de t. op nld. terugzetten. Middenvoornaad sluiten. RG aan de hals uithalen en st. op nld. zetten. PH-knop op H zetten, DB in positie duwen en ca. 11 cm VB breien, soepel afkanten. Middenachternaad en kraagnaad sluiten. Zij- en mouwnaden sluiten.

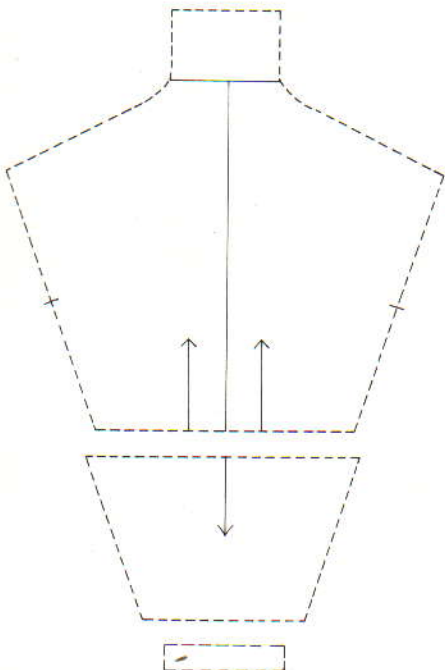

WANTEN

Kaart inbrengen en op toer 1 vergrendelen. Met H, 37 st. opzetten en 24 t. boordst. breien. 000. Op HB overzetten, Sg. 9, kaart vrijmaken en tot TT 34 breien. Op tr. st. overgaan, 1 t. breien. Sg. 8, 1 t. breien. Elke 4e st. op de nld. ernaast overzetten (de lege nld. op de A-st. laten staan). Sg. 7, 1 t. breien. Sg. 6, 1 t. breien. De middelste st. van elk groepje van 3 st. op de nld. ernaast overzetten (de lege nld. op de A-st. laten staan). Sg. 5, 1 t. breien. Sg. 4, 1 t. breien. Garen door de overbl. st. rijgen, aantrekken en goed vastzetten. Naad sluiten en boord naar buiten slaan.

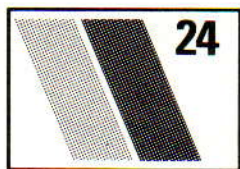

TRAPPELZAK

MACHINES: A, B en C met DB. **BENODIGDHEDEN:** 85% acryl/15% wol, 450 m/100 g - H: 200 g wit; 1 rits van 60 cm, haakje en oog of een knoopje. **MATEN:** Voor bovenwijdte 42-44 cm (leeftijd: 0 tot 3 maanden). **PROEFLAP:** Tuck - 40 st. = 15 cm en 60 t. = 10,5 cm (Sg. 9). **BOORDSTEEK:** 1 x 1, Sg. 1/1. **OPMERKINGEN:** Gebruik kaart van patr. 23. en werk in tuck.

BREIWIJZE

Kaart inbrengen en op toer 1 vergrendelen. Met H, 180 st. MHO, 000. Sg. 9, kaart vrijmaken en tot TT 262 tuck breien. 000.

ARMSGAT - LINKER VOORPAND

151 st. links rest-breien (er blijven 29 st. over), tot TT 80 breien en rest-breien.

ACHTERPAND

De 90 st. ernaast op nld. terugzetten. RG NIET VERWIJDEREN, 000. H invoegen en tot TT 80 breien. SAR. 29 st. rechts, 32 st. in het midden en 29 st. links rest-breien.

RECHTER VOORPAND

De overbl. 61 st. op nld. terugzetten, 000. H invoegen en tot TT 52 breien, SAR.

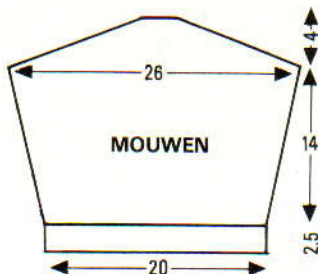
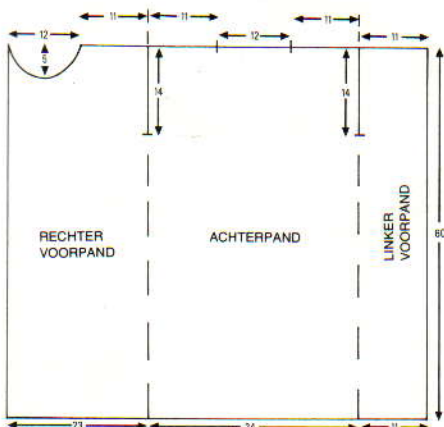

Voorhals

22 nld. links naar de E-st. schuiven. 1 t. breien, SAL. 1 x 2 st. en 8 x 1 st. aan het beg. van de volg. en elke 2e t. afkanten. Tot TT 80 breien en rest-breien. SAR. 22 nld. links naar de B-st. terugschuiven, garen invoegen en 10 st. aan het beg. van de volg. t. afkanten. 2 t. breien. 1 x 2 st. en 8 x 1 st. aan het beg. van de volg. en elke 2e t. afkanten, tot TT 80 breien en de overbl. 2 st. afhechten.

MOUWEN

Kaart op toer 1 vergrendelen. Met H, 53 st. opzetten en 20 t. boordst. breien. Op HB overzetten, 000. Sg. 9, kaart vrijmaken en tuck breien, TEGELIJKERTIJD 8 x 1 st. aan weerskanten van de 9e en elke volg. 9e t. meerd. (69 st.). Tot TT 80 breien. 000.

Mouwkop

3 st. aan het beg. van de volg. 20 t. afkanten. Overbl. 9 st. afkanten.

HALSBOORD EN AFWERKING

Schouderaden sluiten door st. van het voor- en achterpand op nld. terug te zetten, met de goede kant naar elkaar toe. Sg. 10, 1 t. breien en afkanten. Mouwnaden sluiten. Mouwboorden naar binnen slaan en vastzetten. Mouwen inzetten. **Halsboord:** Met de goede kant van het werk naar u toe, 89 st. langs de hals opnemen. Sg. 8, 1 t. breien. Op boordst. overzetten en 16 t. breien. Op HB overzetten, Sg. 8, 1 t. breien. Rest-breien. Halsboord naar buiten slaan en met een stikst. vastzetten door de laatste t. die met H gebreid is. De onderkant van de zak dichtnaaien. 2 t. langs de vooropening plus halsboord haken. Rits inzetten. Haakje en oog aanzetten of knoopje (met lusje) aan de hals.

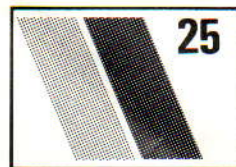

SPEELPAK MET LANGE MOUWEN EN NOORSE VESTJES

MACHINES: A, B en C met DB. **BENODIGDHEDEN:** 85% acryl/15% wol, 450 m/100 g - H: 180 (200, 220) g blauw; 6 drukkers. **MATEN:** Voor bovenwijdte 42 (44, 46) cm [leeftijd: ca. 0 (3, 6) maanden]. **PROEFLAP:** Tuck - 40 st. = 15 cm en 60 t. = 10,5 cm (Sg. 9). **BOORDSTEEK:** 1 x 1, Sg. 1/1. **OPMERKINGEN:** Kaart van patr. 23 gebruiken en in tuck werken.

RECHTERPIJP

Kaart inbrengen en op toer 1 vergrendelen. Met RG 60 (62, 64) st. links van '0' opzetten en een paar t. breien. SAR. 000. Sg. 9, op H overgaan, kaart vrijmaken en tot TT 92 (108, 126) tuck breien. Rest-breien.

LINKERPIJP

Als RECHTERPIJP, maar *rechts* van '0' opzetten en niet rest-breien. 000.

LJEFJE

St. van de RECHTERPIJP op nld. links van '0' terugzetten. Tot TT 86 breien. 000.

Armsgaten

SAR, 30 (31, 32) st. links rest-breien (LINKER VOORPAND), 60 (62, 64) st. in het midden rest-breien (ACHTERPAND), en met de overbl. 30 (31, 32) st. doorbreien (RECHTER VOORPAND). Tot TT 40 (46, 50) breien.

Voorhals

SAR, 1 x 4 st., 1 x 2 st. en 2 x 1 st. aan het beg. van de volg. en elke 2e t. afkanten, vervolgens 3 (3, 4) x 1 st. op elke 3e t. mind. (er blijven 19 (20, 20) st. over). Tot TT 62 (68, 74) breien en rest-breien.

ACHTERPAND

De middelste 60 (62, 64) st. op nld. terugzetten. 000. Met H, tot TT 62 (68, 74) tuck breien. 19 (20, 20) st. aan weerskanten rest-breien (schouders). De overbl. 22 (22, 24) st. rest-breien.

LINKER VOORPAND

Als RECHTER VOORPAND, in spiegelbeeld.

MOUWEN

Kaart op toer 1 vergrendelen. Met H, 51 (57, 61) st. opzetten en 20 t. boordst. breien. Op HB overzetten, 000. Sg. 9, kaart vrijmaken en tot TT 80 (86, 92) tuck breien. 000.

Mouwkop

10 (4, 0) x 1 st. aan het beg. van de volg. en elke volg. t. afkanten. 18 (24, 28) x 2 st. aan het beg. van de volg. en elke volg. t. afkanten. Overbl. 5 st. afkanten.

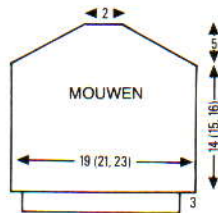
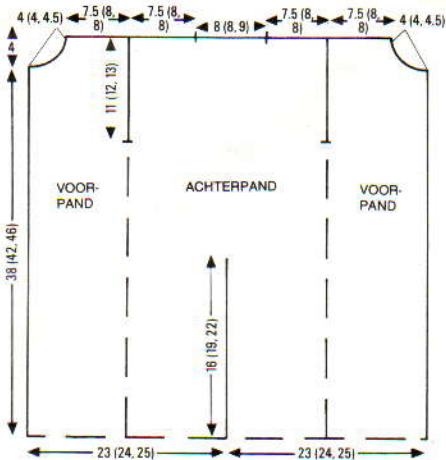

KRUISJE (4 × 4 cm)

Kaart op toer 1 vergrendelen. Met H, 11 st. MHO. 000. Sg. 9, kaart vrijmaken en 24 t. tuck breien. Afkanten.

LINKERVOET

60 (62, 64) nld. naar de B-st. schuiven. RG aan de onderkant van de pijp uithalen en laatste t. die met H gebreed is op nld. terugzetten. Op boordst. overzetten. 000. 12 (14, 16) t. breien. Sg. 2/2, 4 t. breien. Slede op de E-st. instellen (kantenhendel naar H), SAL. *30 (31, 33) nld. links naar de E-st. schuiven. 1 t. breien. SAL. Aan de andere kant van de slede op de volg. en elke volg. t., 2 nld. naar de E-st. schuiven tot er nog 14 (15, 16) nld. op de B-st. staan. Aan de andere kant van de slede op de volg. en elke volg. t. 2 nld. naar de B-st. terugschuiven tot er nog 30 (31, 32) nld. op de E-st. staan*. 13 (15, 17) t. over alle nld. breien. Van * tot * herh. en rest-breien.

RECHTERVOET

Als LINKERVOET, in spiegelbeeld.

HALSBOORD EN AFWERKING

Schouderaden sluiten door st. van het voor- en achterpand op nld. terug te zetten, met de goede kant naar elkaar toe. Sg. 10, 1 t. breien en afkanten. Halsboord: Met de goede kant van het werk naar u toe, 71 (71, 73) st. langs de hals opnemen. Sg. 8, 1 t. breien. Op boordst. overzetten en 12 t. breien. Op HB overzetten, Sg. 8, 1 t. breien. Rest-breien. Halsboord naar buiten slaan en met een stikst. vastzetten door de laatste t. die met H gebreed is. Mouwnaden sluiten, mouwboord naar binnen slaan en vastzetten. Mouwen inzetten. Teennaad met de hand samenbreien. Voet- en pijpnaaden sluiten tot 4 cm van het kruisje. Kruisje inzetten. 5 t. langs de vooropening haken. Drukkers opzetten.

GEVOERD BLAUW VESTJE (MET KUIKENS)

MACHINES: A en C met DB. **BENODIGDHEDEN:** 85% acryl/15% wol, 450 m/100 g - H: 50 (50, 75, 75, 100) g blauw; IBK: 125 (125, 150, 150, 175) g wit; 6 knoopjes. **MATEN:** Voor bovenwijdte 44 (46, 48, 51, 56) cm [leeftijd: 3 (6, 9/12, 18, 24) maanden]. **PROEFLAP:** Noors - 40 st. = 13,2 cm en 60 t. = 16,8 cm (Sg. 9). **BOORDSTEEL:** 1 × 1, Sg. 2/2. **OPMERKINGEN:** Tekening van het vestje met harten gebruiken.

ACHTERPAND

(Voering en achterpand worden in één stuk gebreed, voering beginnend bij de hals.) Kaart inbrengen en op toer 1 vergrendelen. Met RG 78 (81, 87, 91, 99) st. opzetten en een paar t. breien. Op IBK overgaan, 000. Sg. 8, tot TT 28 (32, 36, 40, 44) breien. Aan weerskanten een merkdraadje aanbrengen. Tot TT 77 (85, 97, 111, 123)* breien, 000. Sg. 10, veranderknop op KC zetten, 1 t. breien. Sg. 9, met H in TVO A en IBK in TVO B, kaart vrijmaken en noors breien tot TT 50 (54, 62, 72, 80)*. Aan weerskanten een merkdraadje aanbrengen, 000. Tot TT 28 (32, 36, 40, 44) breien. 25 (25, 28, 29, 33) st. rechts rest-breien (schouder), 28 (31, 31, 33, 33) st. in het midden (hals) en de overbl. 25 (25, 28, 29, 33) st. (schouder).

VOORPANDEN

Met de verkeerde kant van de tr. st. voering naar u toe, 25 (25, 28, 29, 33) st. van de linkerschouder opnemen en op nld. zetten, HET RG NIET VERWIJDEREN. SAR. 000. Sg. 8, met IBK 9 t. breien. SAL.

Hals

2 × 1 st. aan het beg. van de volg. en elke 2e t. meer., vervolgens 2 × 2 st., 2 (1, 1, 0, 0) × 3 st., en 0 (1, 1, 2, 2) × 4 st. aan het beg. van de volg. en elke 2e t. opzetten. [37 (38, 41, 43, 47) st.] Tot TT 36 (40, 44, 48, 52) breien. Aan de linkerkant een merkdraadje aanbrengen. Tot TT 85 (93, 105, 119, 131) breien. Van * tot * herh. als ACHTERPAND. Aan de linkerkant een merkdraadje aanbrengen. Tot TT 19 (23, 27, 31, 35) breien. SAL.

Hals

0 (1, 1, 2, 2) × 4 st., 2 (1, 1, 0, 0) × 3 st., en 2 × 2 st. aan het beg. van de volg. en elke

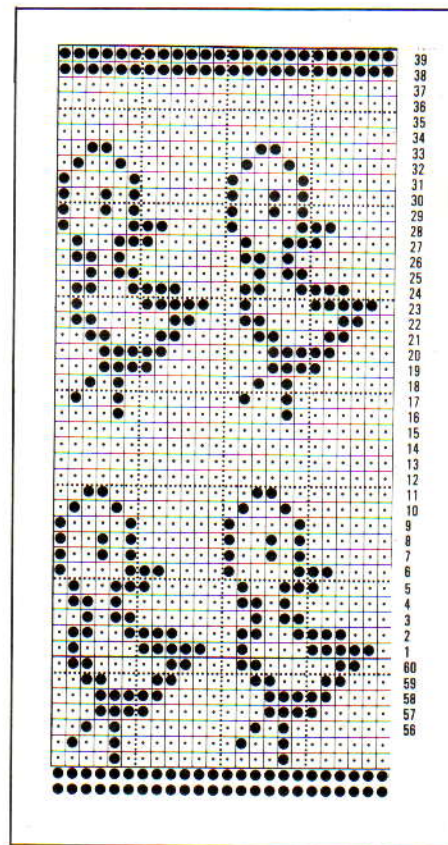
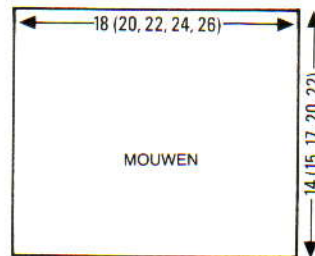
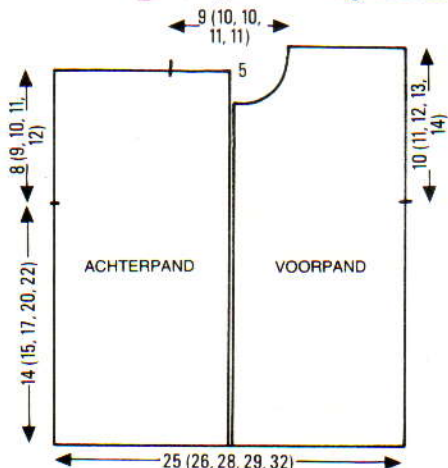

2e t. afkanten, en vervolgens 2 × 1 st. aan de halszijde mind. Tot TT 36 (40, 44, 48, 52) breien en rest-breien. Tweede voorpand in spiegelbeeld breien.

MOUWEN

Noorse schouderaden sluiten door st. van het voor- en achterpand op nld. terug te zetten, met de goede kant naar elkaar toe. Sg. 10, 1 t. breien en afkanten. Kaart ondersteboven inbrengen en op toer 30 vergrendelen. Met de verkeerde kant van noorse ACHTER/VOORPAND naar u toe, 57 (63, 69, 75, 81) st. langs de armgaten tussen de merkdraadjes opnemen. 000. Sg. 9, kaart vrijmaken en tot TT 50 (54, 62, 72, 80) noors breien. 000. Op tr. st. overgaan, Sg. 10, met IBK 1 t. breien. Sg. 8, tot TT 50 (54, 62, 72, 80) breien en soepel afkanten.

BOORDEN, BIEZEN EN AFWERKING

(De naden van het vestje en de voering apart sluiten.) Alle zij- en mouwnaden sluiten. Met een matrassteekje de voering in de mouwen zetten. Halsboord: Met de verkeerde kant van de voering naar u toe, 87 (89, 89, 91, 91) st. langs de hals opnemen en op nld. zetten. Met de goede kant van het noorse deel naar u toe, hetzelfde aantal st. opnemen en op dezelfde nld. zetten (RG verwijderen). 000. Met H, Sg. 9, 1 t. breien.

Op boordst. overzetten, tot TT 17 breien. Op HB overzetten, Sg. 8, 1 t. breien en rest-breien. Halsboord naar buiten slaan en met een stikst. vastzetten door de laatste t. die met H gebreid is. **Knoopsgatenbies:** Met H, 11 st. opzetten. Sg. 1 1/3, 3 (2, 3, 2, 3) t. boordst. breien. 6 maal een knoopsgat over 2 st. maken op de volg. en elke volg. 14e (16e, 18e, 21e, 23e) t. Tot TT 76 (84, 96, 110, 112) breien en afkanten. **Knopenbies:** Als knoopsgatenbies, zonder de knoopsgaten. Biezen aan de vooropening zetten, knopen aanzetten. Voering aan de vooropening zetten.

ROZE NOORS VESTJE (MET HARTEN)

MACHINES: A en C met DB. **BENODIGDHEDEN:** 85% acryl/15% wol, 450 m/100 g - H: 75 (75, 100, 100, 125) g wit; IBK: 50 (75, 75, 100, 100) g roze; 6 knoopjes. **MATEN:** Voor bovenwijdte 44 (46, 48, 51, 56) cm [leeftijd: 3 (6, 9/12, 18, 24) maanden]. **PROEFLAP:** Noors - 40 st. = 12,8 cm en 60 t. = 15,6 cm (Sg. 9). **BOORDSTEELK:** 1 x 1, Sg. 1/1 (halsboord en voorbiezen), Sg. 3/3 (taille- en mouwboorden).

ACHTERPAND

Kaart inbrengen en op toer 1 vergendelen. Met H, 79 (83, 89, 93, 101) st. opzetten, Sg. 3/3, 8 t. boordst. breien. Op HB overzetten, 000. Sg. 9, Met H in TVO A en IBK in TVO B, kaart vrijmaken en tot TT 54 (58, 66, 78, 84) noors breien. Aan weerskanten een merkdraadje aanbrengen. Tot TT 84 (92, 104, 120, 130) breien. 26 (26, 29, 29, 33) st. links rest-breien (schouder), 27 (31, 31, 35, 35) st. in het midden (achterhals) en de overbl. 26 (26, 29, 29, 33) st. (schouder).

LINKER VOORPAND

Kaart op toer 1 vergendelen. Met H, 37 (39, 43, 45, 49) st. opzetten, Sg. 3/3, 8 t. boordst. breien. Op HB overzetten, 000. Sg. 9, kaart vrijmaken en tot TT 54 (58, 66, 78, 84) noors breien. Aan de linkerkant een merkdraadje aanbrengen. 000. Tot TT 18 (22, 26, 30, 34) breien.

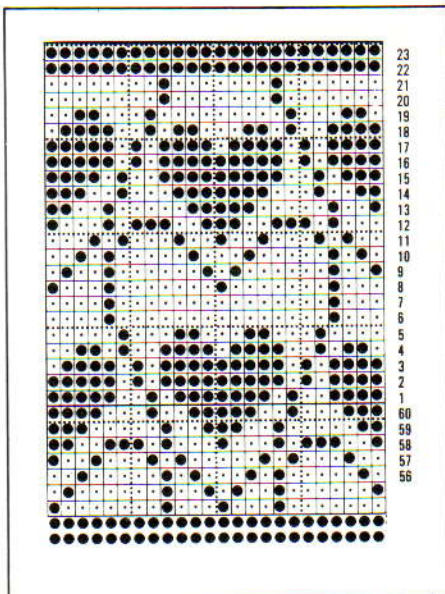

Hals

SAR, 1 x 4 st., 1 x 3 st., 1 (2, 2, 2) x 2 st. en 2 (2, 3, 5, 5) x 1 st. aan het beg. van de volg. en elke 2e t. afkanten. [Er blijven 26 (26, 29, 29, 33) st. over.] Tot TT 38 (42, 46, 50, 54) breien en rest-breien.

RECHTER VOORPAND

Als linker voorpand, in spiegelbeeld.

MOUWEN

Schoudermaden sluiten door st. van het voor- en achterpand op nld. terug te zetten, met de goede kant naar elkaar toe. Sg. 10, 1 t. breien en afkanten. Kaart op toer 1 vergendelen. Met H, 57 (63, 69, 75, 81) st. opzetten, Sg. 3/3, 8 t. boordst. breien. Op HB overzetten, 000. Sg. 9, kaart vrijmaken en 54 (58, 66, 78, 84) t. noors breien. Het werk omdraaien (rest-breien en st. op nld. terugzetten met de goede kant naar u toe). Met de verkeerde kant van het voor/achterpand naar u toe, 57 (63, 69, 75, 81) st. langs het armsgat tussen de merkdraadjes opnemen en op nld. zetten. Met H, Sg. 10, 1 t. breien en afkanten.

BOORDEN, BIEZEN EN AFWERKING

Zij- en mouwnaden sluiten. Mouwboord naar binnen slaan en vastzetten. **Halsboord:** Met de goede kant van het werk naar u toe, 87 (89, 89, 93, 93) st. langs de hals opnemen. Met IBK, Sg. 8, 1 t. breien. Op boordst. overzetten, Sg. 1/1, tot TT 16 breien. Op HB overzetten, Sg. 7, 1 t. breien en rest-breien. Halsboord naar buiten slaan en met een stikst. vastzetten door de laatste t. die met IBK gebreid is. **Knoopsgatenbies:** Met IBK, 11 st. opzetten. Sg. 1/1, 4 (3, 4, 4, 4) t. boordst. breien. 6 maal een knoopsgat over 2 st. maken op de volg. en elke volg. 16e (18e, 20e, 23e, 25e) t. Tot TT 88 (96, 108, 124, 134) breien en afkanten. Knopenbies breien. Biezen aannaaien.

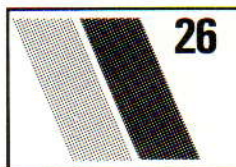

NOORSE KINDERTRUI MET KABELS

MACHINES: A of C. **BENODIGDHEDEN:** 100% wol, 400 m/100 g - H: 150 (160, 180, 200, 220, 245, 275) g rood; 100% katoen, 400 m/100 g - IBK: 180 (190, 210, 230, 250, 275, 300) g turquoise. **MATEN:** Voor bovenwijdte 56 (58,5, 61, 63,5, 66, 68,5, 71) cm. **PROEFLAP:** 40 st. = 10,8 cm en 60 t. = 17,3 cm over het kabel- en noorse patr. (Sg. 5). **BOORDSTEELK:** 1 x 1, Sg. 1/1. **OPMERKINGEN:** Naaldenstand:

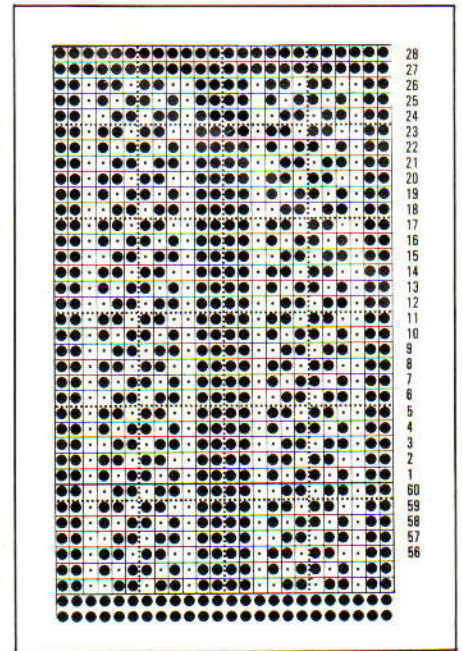
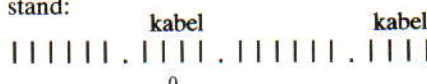

6 t. noors breien, 2 over 2 kabel maken, van * tot * steeds herh. De nld.* op de A-st. tellen als steken bij het vormen van de armsgaten enz.

VOOR- EN ACHTERPAND

Kaart inbrengen en op de 1e t. vergendelen. Met H, 117 (125, 129, 133, 137, 143, 151) st. opzetten en 24 t. boordst. breien. Op HB overzetten (zie Naaldenstand), 000. Sg. 5, met H in TVO A en de inbreikleur in TVO B, het noorse en kabelpatr. breien tot TT 70 (84, 92, 94, 102, 106, 112), 000.

Armsgat

10 (11, 11, 11, 11, 12, 12) st. aan het beg. van de volg. 2 t. afkanten. Tot TT 46 (48, 50, 52, 54, 56, 58) breien. Op 1 x 1 boordst. overzetten. Met H, 12 t. boordst. breien en overbl. 97 (103, 107, 111, 115, 119, 127) st. afkanten.

MOUWEN

Met de verkeerde kant van het voor- en achterpand naar u toe, 58 (60, 62, 64, 67, 69, 71) st. van het achterpand en hetzelfde aantal st. van het voorpand opnemen (vanaf de armsgatvorming tot de afgekante rand

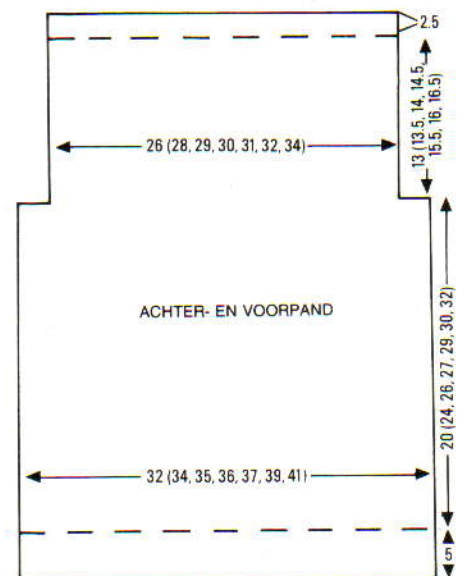

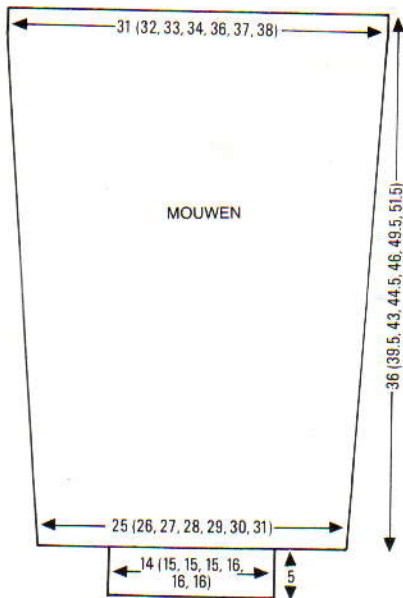

94, 98, 102) breien. * Op steek nr. 31 (31, 32, 35, 36, 36) aan weerszijden van het werk een merkdraadje aanbrengen* (dit wordt de bovenkant van de zakopening). Tot TT 102 (114, 118, 122, 126, 134) breien. Van * tot * herh. om de plaats van de bovenmouw aan te geven. Tot TT 110 (122, 126, 130, 134, 142) breien.

Hals

De middelste 8 (8, 10, 10, 12, 12) st. afkanten. De st. links rest-breien. SAR. 5 (5, 6, 6, 7, 7) st. aan het beg. van de volg. t. afkanten. SAL. 2 x 4 st., 2 x 3 st., en 4 x 2 st. aan het beg. van de volg. en elke t. afkanten. 4 (4, 4, 4, 5, 5) x 1 st. aan weerszijden van de volg. en elke 2e t. mind. Tot TT 134 (146, 154, 158, 166, 174) breien. Steek nr. 32 (32, 33, 36, 37, 37) laten vallen en tot de afgekante rand ladder. Met de ton-

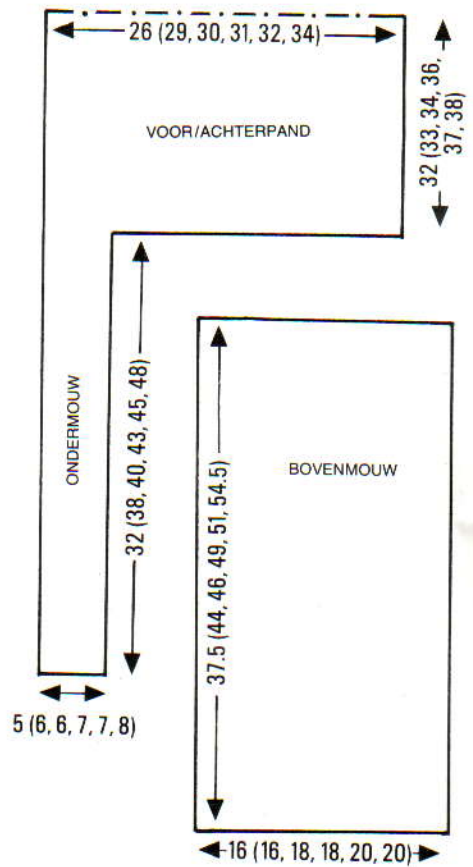
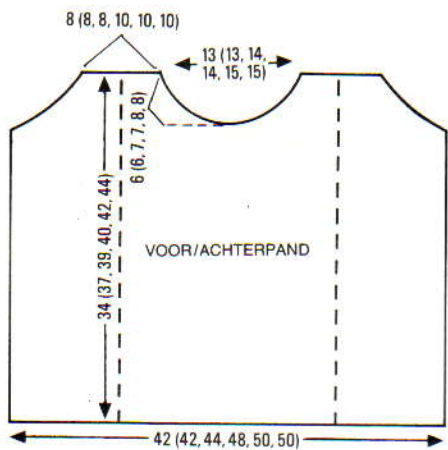
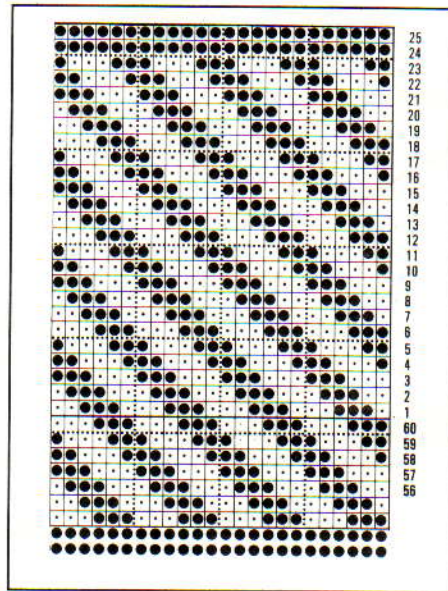

aan de hals). [116 (120, 124, 128, 134, 138, 142) st.], 000. Sg. 5, het patr. breien tot TT 14 (26, 16, 22, 30, 16, 24). 11 (11, 11, 11, 13, 13) x 1 st. aan weerszijden van de volg. en elke volg. 10e (10e, 12e, 12e, 10e, 12e, 12e) t. mind. Tot TT 126 (138, 150, 156, 162, 174, 180) breien. Rest-breien maar het gareen niet afbreken. 51 (55, 55, 55, 59, 59, 63) nld. naar de B-st. schuiven. St. op nld. terugzetten, gelijk verdeeld over de t. Sg. 6, met H 1 t. breien, op boordst. overzetten, 24 t. breien en afkanten.

AFWERKING

Opspelden en lichtjes oppersen. Zij- en mouwnaden sluiten. Schouder inzetstukjes: met IBK, 33 st. opzetten voor boordst. en 28 (30, 32, 34, 36, 38, 40) t. breien. Afkanten. Zijranden van inzetstukjes aan de 1e t. van de schouderboord naaien (aan de verkeerde kant). De afgekante rand van de inzetstukjes aan de 1e t. van de mouw naaien.

opzetten en een paar t. breien. 000. Sg. 6 $\frac{1}{2}$. Met H in TVO A en IBK in TVO B, de kaart vrijmaken en noors breien tot TT 150 (176, 184, 194, 204, 218). Afkanten.

ONDERMOUW - VOORPAND

Met RG, 16 (18, 18, 22, 22, 24) st. opzetten en een paar t. breien. SAR, 000. Sg. 5 $\frac{3}{4}$, met IBK tot TT 128 (152, 160, 172, 180, 192) breien. 000. Aan het beg. van de volg. t. 65 (71, 74, 74, 77, 80) st. opzetten. Tot TT 22 (24, 24, 24, 24, 26) breien. *Op de 17e (19e, 19e, 23e, 23e, 25e) st. van links een merkdraadje aanbrengen*. Tot TT 106 (108, 112, 122, 124, 126) breien, van * tot * herh. Tot TT 128 (132, 136, 144, 148, 152) breien, 000. Aan het beg. van de volg. t. 65 (71, 74, 74, 77, 80) st. afkanten. Tot TT 128 (152, 160, 172, 180, 192) breien en rest-breien.

ONDERMOUW - ACHTERPAND

Als ONDERMOUW - VOORPAND werken, tot *. Afkanten. Nog een deel in spiegelbeeld maken.

AFWERKING

Alle delen opspelden en lichtjes oppersen aan de verkeerde kant met een warm ijzer en droge doek. Middenvoor- en achternaad sluiten. Eén schoudernaad sluiten. Halsboord: Met de goede kant van het werk naar u toe, 117 (117, 119, 119, 125, 125) st. langs de hals opnemen. Met H, Sg. 6, 1 t. breien. Op boordst. overzetten en 26 t. breien. Op HB overzetten, Sg. 6, 2 t. breien. Rest-breien. Halsboordnaad sluiten. Andere schoudernaad sluiten. Halsboord naar buiten slaan en met een stikst. vastzetten door de laatste t. die met H gebreed is. Bovenmouwen aan voor- en

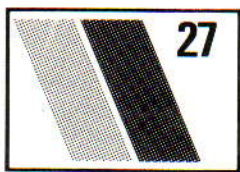

TRUI MET STEEKZAK

MACHINES: A of C met DB.
BENODIGDHEDEN: 70% courtelle/12% mohair/12% polyester/4% nylon, 434 m/100 g - H: 250 (275, 300, 325, 350, 375) g gemeleerd; 100% acryl, 556 m/100 g - IBK: 250 (275, 300, 325, 350, 375) g blauw. **MATEN:** Voor bovenwijdte 56 (58,5, 61, 63,5, 66, 68,5) cm. **PROEFLAP:** Noors: 40 st. = 13,6 cm en 60 t. = 15 cm (Sg. 6 $\frac{1}{2}$); tr. st. met H: 40 st. = 13,6 cm en 60 t. = 15,3 cm (Sg. 5 $\frac{3}{4}$); tr. st. met IBK: 40 st. = 13 cm en 60 t. = 14,6 cm (Sg. 5 $\frac{3}{4}$). **BOORDSTEEK:** Met H, 1 x 1, Sg. 0/0. **OPMERKINGEN:** De averechte kant van het noors en de hoofdkleur is de goede kant.

VOORPAND

Met H, 128 (128, 132, 144, 148, 148) st. MHO. SAR, 000. Sg. 5 $\frac{3}{4}$, tot TT 82 (90, 94,

gennaald 2 lusjes tegelijk ophaken, en als de laatste 2 lusjes gehaakt zijn, de st. op de nld. terugzetten. Afkanten. De linker kant in spiegelbeeld afbreien.

ACHTERPAND

Met H, 128 (128, 132, 144, 148, 148) st. MHO. SAR, 000. Sg. 5 $\frac{3}{4}$, tot TT 134 (146, 154, 158, 166, 174) breien. St. op dezelfde manier als voor het VOORPAND laten vallen. Afkanten.

BOVENMOUWEN

Kaart inbrengen en op de 1e t. vergrendelen. Met RG 48 (48, 54, 54, 60, 60) st.

achterpanden zetten tussen de merkdraadjes. Ondermouwen aan bovenmouwen zetten. Vastzetten aan de binnenkant van de voor- en achterpanden. Het achterpand aan de ondermouw zetten. Voorpand aan ondermouw zetten bij het merkdraadje aan de bovenkant en ca. 5 cm van de onderrand. **Mouwboorden:** 55 (55, 59, 59, 61, 61) nld. naar de B-st. schuiven, het RG aan de onderkant van de mouw uithalen en st. gelijk verdeeld over de t. op nld. terugzetten. Met H, Sg. 6, 1 t. breien. Op boordst. overzetten en 26 t. breien. Soepel afkanten. 93 (97, 99, 105, 109, 111) nld. naar de B-st. schuiven. Met de verkeerde kant van het werk naar u toe, hetzelfde aantal st. langs de onderkant van het voor/achterpand opnemen. Met H, Sg. 6, 1 t. breien. Op boordst. overzetten en 50 t. breien. Soepel afkanten. Zij- en mouwnaden sluiten. Boorden naar binnen slaan en vastzetten.

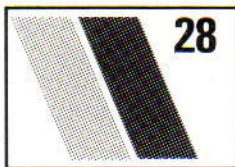

NOORSE KINDERTRUI

MACHINES: A of C met DB.
BENODIGDHEDEN: 85% acryl/15% wol, 450 m/100 g - H: 100 (125, 125, 150, 150, 175, 175, 200) g felfoze; 80% acryl/15% mohair/5% wol, 450 m/100 g - IBK: 75 (75, 100, 100, 125, 125, 150, 150) g wit.
MATEN: Voor bovenwijdte 56 (58,5, 61, 63,5, 66, 68,5, 71, 73,5) cm. **PROEFLAP:** Noors: 40 st. = 12,8 cm en 60 t. = 15,7 cm (Sg. 8). **BOORDSTEEK:** 1 x 1, Sg. 1/1.

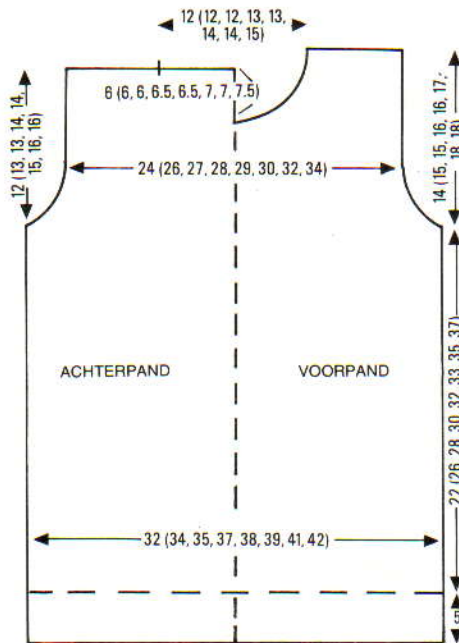
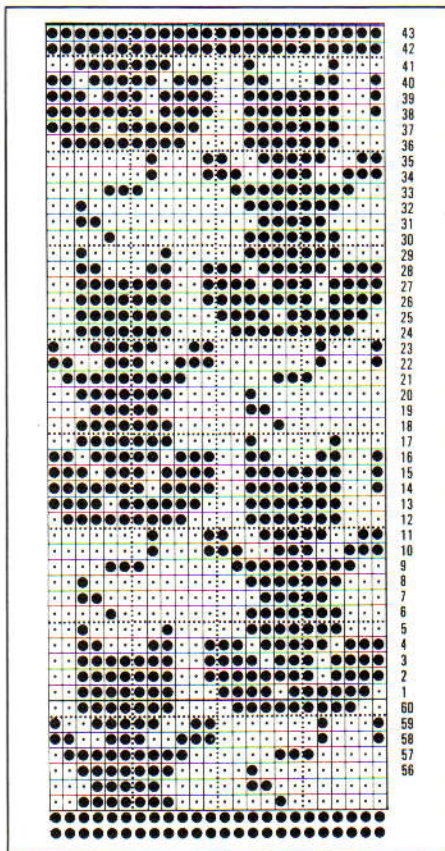

ACHTERPAND

Kaart inbrengen en op de 1e t. vergrendelen. Met H, 101 (107, 111, 117, 119, 123, 129, 133) st. opzetten en 24 t. boordst. breien. Op HB overzetten, 000. Sg. 8, kaart vrijmaken en noors breien tot TT 84 (98, 106, 114, 122, 126, 134, 140), 000.

Armsgat

4 x 3 st. en 4 x 2 st. aan het beg. van de volg. en elke t. afkanten, vervolgens 3 (3, 3, 4, 4, 4, 4, 4) x 1 st. aan weerszijden van elke 2e t. mind. [Er blijven 75 (81, 85, 89, 91, 95, 101, 105) st. over.] Tot TT 48 (50, 50, 54, 54, 58, 60, 60) breien en de middelste 37 (37, 37, 41, 41, 43, 43, 47) st. rest-breien. St. aan weerskanten rest-breien.

VOORPAND

Als achterpand tot TT 32 (34, 34, 36, 36, 38, 40, 38) boven de armsgatvorming.

Voorhals

De middelste 9 (9, 9, 13, 13, 15, 15, 19) st. rest-breien. Nld. links naar de B-st. schuiven. 1 t. breien. SAL. 1 x 4 st., 1 x 3 st., 1 x 2 st. en 5 x 1 st. aan het beg. van de volg. en elke 2e t. afkanten. Tot TT 54 (56, 56, 60, 60, 64, 66, 66) breien en rest-breien. De linkerkant in spiegelbeeld afbreien.

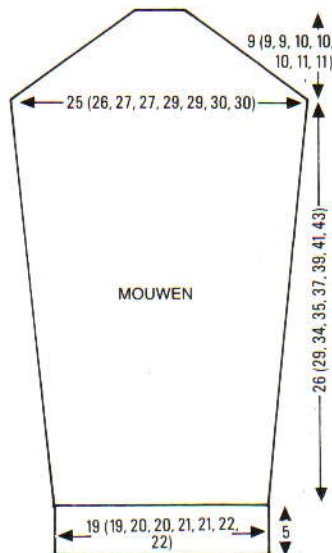

MOUWEN

Kaart op de 1e t. vergrendelen. Met H, 59 (59, 63, 63, 65, 65, 69, 69) st. opzetten en 24 t. boordst. breien. Op HB overzetten, 000. Sg. 8, kaart vrijmaken en noors breien. Tot TT 9 breien. 10 (11, 11, 11, 12, 13, 13, 13) x 1 st. aan weerszijden van de volg. en elke volg. 9e t. meer. Tot TT 98 (110, 130, 134, 140, 148, 156, 164) breien. 000.

Mouwkop

34 (34, 34, 38, 38, 38, 42, 42) x 2 st. aan het beg. van de volg. en elke volg. t. afkanten. De overbl. 11 (13, 17, 9, 13, 15, 11, 11) st. afkanten.

HALSBOORD EN AFWERKING

Eén schoudernaad sluiten door de st. van het voor- en achterpand op nld. terug te zetten, met de goede kanten naar elkaar toe. Sg. 10, 1 t. breien en afkanten. Met de goede kant van het werk naar u toe, 109 (109, 109, 119, 119, 127, 127, 137) st. langs de hals opnemen. Met H, Sg. 7, 1 t. breien. Op boordst. overzetten en 26 t. breien. Op HB overzetten, Sg. 7, 2 t. breien. Rest-breien. Andere schoudernaad sluiten. Halsboordnaad sluiten. Halsboord naar buiten slaan en met een stikst. vastzetten door de laatste t. die met H gebreed is. Zij- en mouwnaden sluiten. Mouwen inzetten. Oppersen.

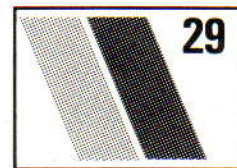

KINDERJURK

MACHINES: A of C met DB.
BENODIGDHEDEN: 50% acryl/25% nylon/25% wol, 434 m/100 g - H: 175 (200, 225, 250, 275, 300, 325) g blauw; 80% acryl/20% mohair, 396 m/100 g - IBK: 40 (50, 60, 70, 80, 90, 100) g roze. Drukkers. **MATEN:** Voor bovenwijdte 56 (58,5, 61, 63,5, 66, 68,5, 71) cm. **PROEFLAP:** Tr. st met M: 40 st. = 13,6 cm en 60 t. = 15 cm (Sg. 6). Noors en kabelpatr.: 40 st. = 11,5 cm en 60 t. = 15,8 cm (Sg. 9). **BOORDSTEEK:** 1 x 1, Sg. 1/1. **OPMERKINGEN:** Noors en kabelpatr.: met IBK in TVO A en H in TVO B, 6 t. breien. *Werkend vanaf rechterkant, het 1e blok van 3 st. in H als de 1e helft van de kabel breien, en de 3 st. hiernaast als de tweede helft van de kabel. 6 st. overslaan*, van * tot * herh. Op elke 6e t. een kabel van 3 over 3 maken, en iedere keer hetzelfde blok van 3 st. in H nemen (zie foto). Eén mouw en zakje als beschreven werken en tweede mouw en zakje in spiegelbeeld breien.

VOORPAND

Met H, 111 (115, 119, 123, 127, 131, 135) st. MHO. Sg. 5, 10 t. breien. Sg. 10, 1 t. breien. 000. Sg. 6, SAR. 12 (14, 16, 16, 18, 18, 20) t. breien. 9 x 1 st. aan weerszijden van de volg. en elke volg. 12e (14e, 16e, 16e, 18e, 18e, 20e) t. mind. [93 (97, 101, 105, 109, 113, 117) st.] Tot TT 132 (144, 160, 168, 184, 192, 208) breien, 000.

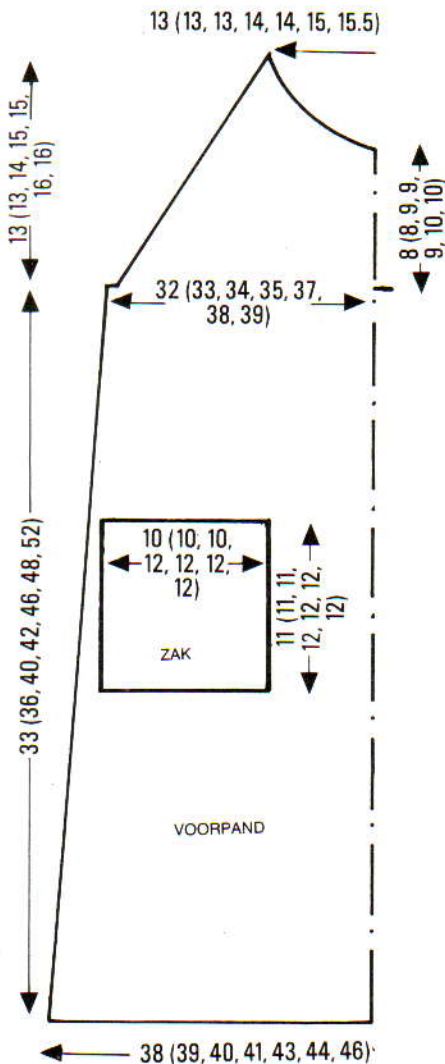
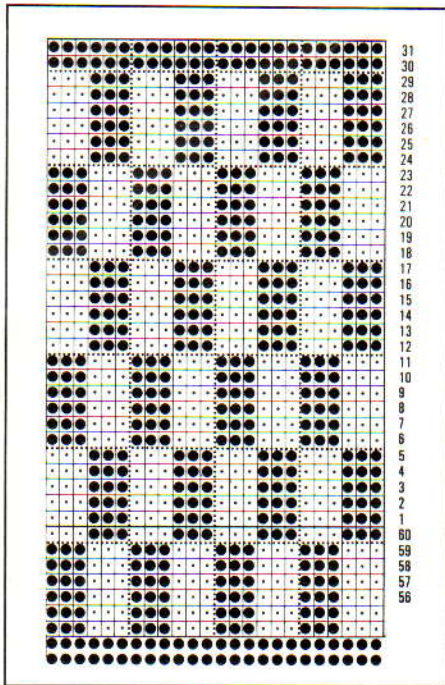

Raglan
4 st. aan het beg. van de volg. 2 t. afkanten. 4 (2, 0, 2, 0, 2, 0) t. breien. 1 st. aan weerszijden van de volg. en elke 2e t. mind., tot TT 32 (32, 36, 36, 36, 40, 40) breien.

Hals
Doorg. met raglanminderingen, en TEGE-LIJKERTIJD de middelste 13 (13, 13, 15,

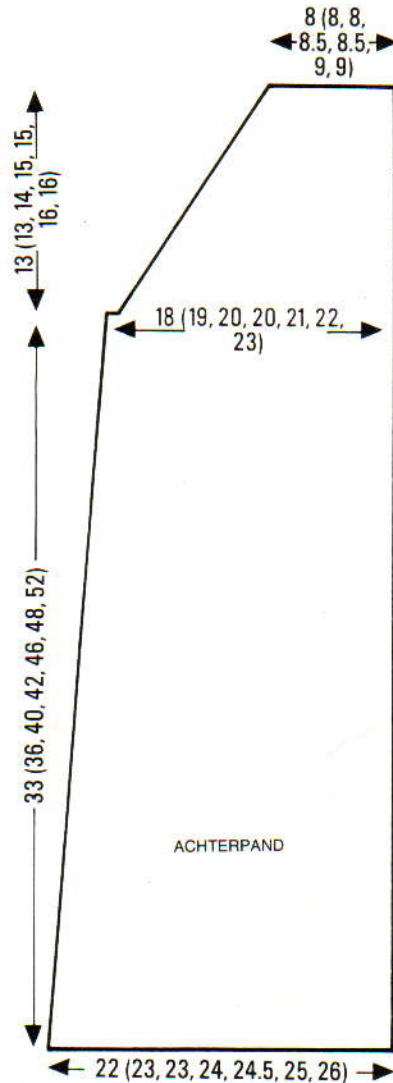

15, 17, 17) st. rest-breien, de nld. links naar de E-st. schuiven, SAR. 1 t. breien. 1 x 4 st., 2 x 2 st. en 4 (4, 4, 4, 5, 5, 5) x 1 st. aan het beg. van de volg. en elke 2e t. afkanten. Tot TT 52 (52, 56, 60, 60, 64, 64) breien en afhechten. Garen aan de linkerkant invoegen en deze zijde in spiegelbeeld afbreien.

LINKER ACHTERPAND

SAR. Met H, 56 (58, 60, 62, 64, 66, 68) st. MHO. Sg. 5, 10 t. breien. Sg. 10, 1 t. breien. 000. Sg. 6 $\frac{1}{2}$, 8 st. aan het beg. van de volg. t. opzetten (voor het beleg). Tot TT 12 (14, 16, 16, 18, 18, 20) breien. 9 x 1 st. aan de rechterkant op de volg. en elke volg. 12e (14e, 16e, 16e, 18e, 18e, 20e) t. mind. [55 (57, 59, 61, 63, 65, 67) st.] Tot TT 132 (144, 160, 168, 184, 192, 208) breien. 000.

Raglan

SAR. 4 st. aan het beg. van de volg. t. afkanten. 4 (2, 0, 2, 0, 2, 0) t. breien. 1 st. aan de rechterkant op de volg. en elke 2e t. mind., tot TT 50 (50, 54, 58, 58, 62, 62) breien. 2 t. breien en rest-breien.

RECHTER ACHTERPAND

Als linker achterkant, in spiegelbeeld.

MOUWEN

Kaart inbrengen en op de 1e t. vergrendelen. Met RG 93 (96, 100, 103, 107, 110, 110) st. opzetten en een paar t. breien. 000. Sg. 9, op H overgaan, 1 t. breien, op noors

instellen, 1 t. breien. Met IBK in TVO A en H in TVO B, het noorse en kabelpatr. breien tot TT 72 (84, 92, 96, 106, 110, 122), 000.

Raglan

4 st. aan het beg. van de volg. 2 t. afkanten. 17 (16, 19, 21, 20, 21, 21) x 1 st. aan weerszijden van de volg. en elke 2e t. mind. 14 (16, 14, 14, 16, 16, 16) x 1 st. aan weerszijden van de volg. en elke t. mind., rest-breien. *Mouwboorden*: Mouwen opspelden en lichtjes oppersen aan de averechte kant. 45 (45, 47, 47, 51, 55, 55) nld. naar de B-st. schuiven. Met de verkeerde kant van het werk naar u toe, st. van de onderkant van de mouw gelijk verdeeld over de t. op nld. terugzetten. Met H, Sg. 6 $\frac{1}{2}$, 1 t. breien. Op boordst. overzetten en 20 t. breien. Soepel afkanten.

ZAKKEN (2)

Met H, 38 (38, 38, 44, 44, 44, 44) st. MHO. Sg. 9, overgaan op het noorse en kabelpatr. 42 (42, 42, 48, 48, 48, 48) t. breien en afkanten. Opspelden en lichtjes oppersen aan de averechte kant. Met H, 3 t. langs de afgekante rand haken.

AFWERKING

Voor- en achterpand opspelden en lichtjes aan de averechte kant oppersen. Zakken opnaaien. Raglannaden sluiten. Zij- en mouwnaden sluiten. Zoom omslaan en vastzetten. Het middenachterbeleg naar binnen slaan, oppersen en vastzomen. *Kraag*: met RG 124 (127, 133, 137, 146, 152, 156) st. opzetten. Een paar t. breien, 000. Op H overgaan, Sg. 6, 48 t. breien. St. van de 1e t. die met H gebreid is opnemen en op nld. zetten. Aan weerszijden 4 nld. naar de B-st. schuiven. Met de goede kant van het werk naar u toe, st. langs de hals opnemen en op nld. zetten, Sg. 10, 1 t. breien en afkanten. Kraagzijnaad sluiten. Nogmaals oppersen en drukkers aanzetten.

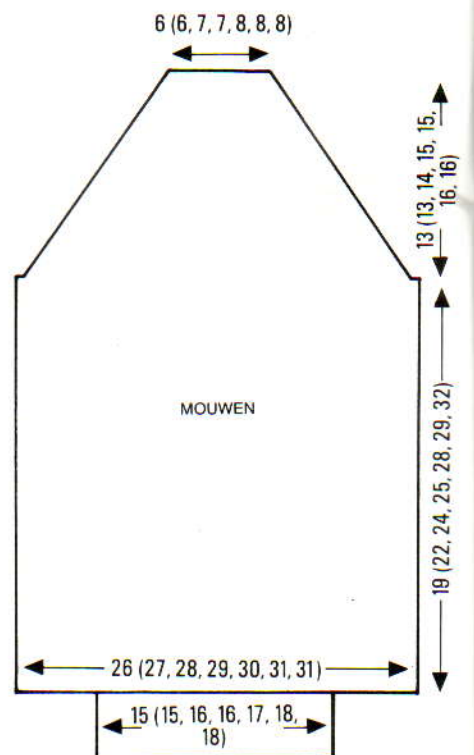

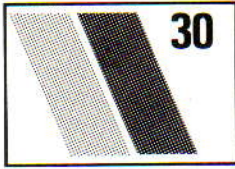

PATCHWORK KINDERTRUIEN

MACHINES: A of C met DB.
BENODIGDHEDEN: **JONGENS:** 61% acryl/28% Brinylon/11% wol, 328 m/100 g - A: 60 (70, 80, 90, 100, 110, 120) g donkerblauw; 45% acryl/40% Brinylon/15% wol, 476 m/100 g - B: 65 (75, 85, 95, 105, 115, 125) g gemeleerd (blauw); C: 65 (75, 85, 95, 105, 115, 125) g gemeleerd (groen). **MEISJES:** 45% acryl/40% Brinylon/15% wol, 476 m/100 g - D: 30 (35, 40, 45, 50, 55, 60) g roze; A: 30 (35, 40, 45, 50, 55, 60) g donkerblauw; 61% acryl/28% Brinylon/11% wol, 328 m/100 g - E: 110 (120, 130, 140, 150, 160, 170) g gemeleerd (roze); B: 40 (50, 60, 70, 80, 90, 100) g gemeleerd (blauw). **MATEN:** Voor bovenwijdte 56 (58,5, 61, 63,5, 66, 68,5, 71) cm. **PROEFLAP:** Tr. st. (B, C en E): 40 st. = 16,8 cm en 60 t. = 18 cm (Sg. 10). Noors (A of D in TVO A en B, C of E in TVO B): 40 st. = 13,6 cm en 60 t. = 16,4 cm (Sg. 8). **BOORDSTEEL:** (A of D) 1 x 1, Sg. 1/1; (B, C of E) 1 x 1, Sg. 5/5. **OPMERKINGEN:** De kleur voor de jongenstrui wordt eerst gegeven, de meisjeskleuren staan er achter in haakjes.

NOORSE VIERKANTEN

Kaart inbrengen en op de 1e t. vergrendelen. Sg. 8, 2 vierkanten van 39 (39, 42, 42, 45, 45) st. x 58 (64, 66, 68, 72, 76, 78) t. maken, en 4 vierkanten van 29 (32, 32, 34, 35, 37, 40) st. x 58 (64, 66, 68, 72, 76, 78) t. Met A (**JONGENS:** alle vierkanten; **MEISJES:** de helft van de vierkanten (3) met A voor voorpand en de andere helft met D

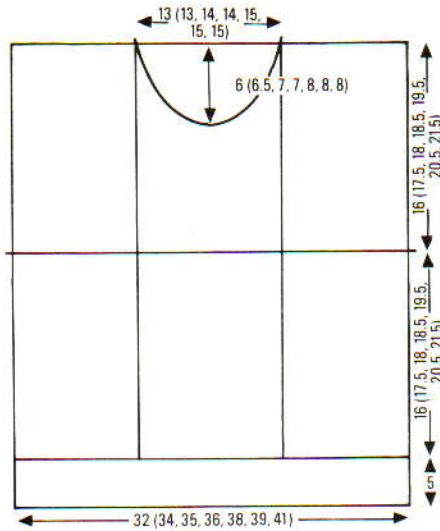
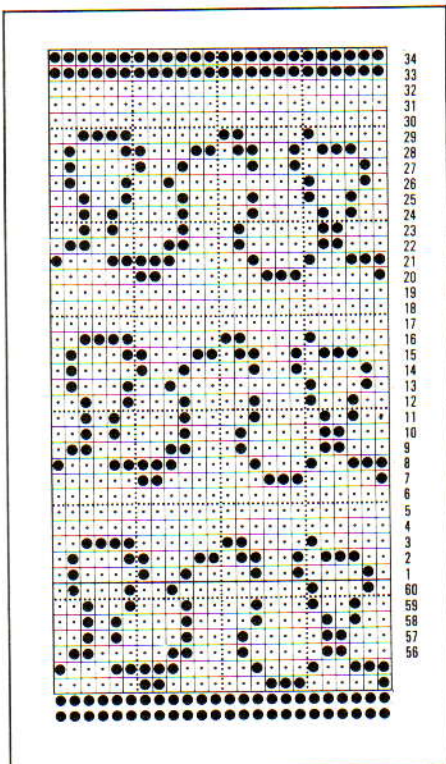

voor achterpand), MHO en 4 (1, 2, 3, 5, 7, 1) t. breien. Kaart vrijmaken en noors breien (kleur B (B) en C (E) om en om in TVO B gebruiken zoals geïllustreerd).

MIDDEN TRICOEST. VIERKANTEN VOOR ONDER ACHTERPAND

Sg. 10, met C (B) 1 vierkant van 33 (33, 36, 36, 38, 38, 38) st. x 52 (58, 60, 62, 64, 68, 70) t. maken.

VOORHALS VIERKANTEN

Met B (E) 33 (33, 36, 36, 38, 38, 38) st. MHO. 000. Sg. 10, 33 (36, 38, 38, 38, 44, 44) t. breien.

Hals

De middelste 9 (9, 10, 10, 12, 12, 12) st. afkanten. Nld. aan de andere kant van de slede naar de E-st. schuiven. 1 t. breien. Aan het beg. (halskant) van de volg. en elke 2 t. 1 x 2 st. afkanten, en 8 (8, 9, 9, 9, 9, 9) x 1 st. mind. Tot 52 (58, 60, 62, 64, 68, 70) t. breien en afkanten. De andere zijde in spiegelbeeld afbreien.

RESTERENDE TRICOEST. VIERKANTEN

Met C (E) 2 vierkanten breien van 23 (26, 26, 28, 29, 31, 34) st. x 52 (58, 60, 62, 64, 68, 70) t. voor de onderkant van het voorpand. Met B (B) 2 vierkanten als boven breien voor de bovenkant van het achterpand.

HALSBOORD

Alle delen opspelden en persen. De vierkanten aan elkaar zetten (zie tekening), maar zijnaden en één schouder openlaten. Met de goede kant van het werk naar u toe, 91 (93, 95, 97, 101, 105, 109) st. langs de hals opnemen. Met B, Sg. 10, 1 t. breien. Op boordst. overzetten en 21 t. breien. Op HB overzetten. Sg. 10, 2 t. breien. Rest-breien. Halsboordnaden sluiten, boord naar buiten slaan en vastzetten met een stikst. door de laatste t. die met B gebreed is. Andere schoudernaad sluiten.

MOUWEN

Met A (B) 53 (55, 59, 61, 61, 67, 67) st. opzetten en 25 t. boordst. breien. Op HB overzetten, 000. Sg. 8, Met A in TVO A en afwisselend C (E) en B (B) in TVO B zoals bij de vierkanten, 5 t. breien. 10 (12, 11, 12, 13, 13, 15) x 1 st. meerd. aan weerszijden van de volg. en elke volg. 5e (5e, 5e, 6e, 5e,

6e, 5e) t. [73 (79, 81, 85, 87, 93, 97) st.] Tot TT 58 (62, 66, 74, 78, 80, 84) breien en rest-breien. 62 (67, 69, 71, 74, 78, 81) nld. naar de B-st. schuiven. Werk omdraaien en st. op de nld. terugzetten, gelijk verdeeld over de t. 000. Sg. 10, met C (E) 2 t. breien. 8 (9, 9, 10, 11, 11, 12) x 1 st. meerd. aan weerszijden van de volg. en elke volg. 6e t. Tot TT 52 (56, 60, 66, 70, 72, 76) breien. Met de verkeerde kant van het werk naar u toe, de schoudernaad tegen het midden van het HB-naaldenbed plaatsen. St. langs het armsgat opnemen tussen '0' en de 1e naad in de vierkanten aan weerszijden. De st. op nld. zetten. Sg. 10, 1 t. breien en soepel afkanten.

AFWERKING

Opspelden en persen. 79 (83, 87, 89, 93, 95, 101) nld. naar de B-st. schuiven. Met de verkeerde kant van het werk naar u toe, st. langs het voor/achterpand opnemen en op nld. zetten. Sg. 10, met C (B) 1 t. breien. Op boordst. overzetten en 21 t. breien. Soepel afkanten. Zij- en mouwnaden sluiten. Nogmaals oppersen.

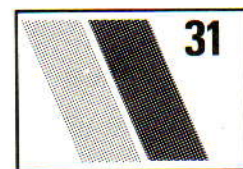
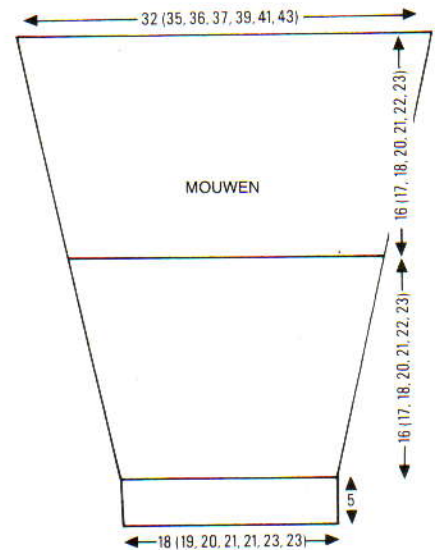

KINDERVEST - MET LOSSE MOUWEN

MACHINES: A, B of C met DB.
BENODIGDHEDEN: 45% nylon/40% acryl/15% wol, 476 m/100 g - H: 40 (50, 60, 75, 100, 125, 150) g blauw; A: 30 (40, 50, 60, 70, 90, 100) g donkerbruin; B: 35 (35, 45, 50, 60, 80, 90) g naturel; C: 40 (45, 55, 65, 75, 95, 120) g rood. 1 deelbare rits van 35 (35, 35, 40, 40, 45, 45) cm. Drukkers. Katoenband van 15 mm breed x 150 (150, 150, 200, 200, 200, 200) cm lang. **MATEN:** Voor bovenwijdte 56 (58,5, 61, 63,5, 66, 68,5, 71) cm. **PROEFLAP:** Gestreepte tuck (2 kleuren): 40 st. = 18,2 cm en 60 t. = 8,5 cm (Sg. 8); tuck met één kleur: 40 st. = 17,8 cm en 60 t. = 9,6 cm (Sg. 8); tr. st.: 40 st. = 13 cm en 60 t. =

14,6 cm (Sg. 6 $\frac{3}{4}$). **BOORDSTEEK:** 2 x 2, Sg. 2/2. **OPMERKINGEN:** Het voor- en achterpand wordt gebreid met gestreepte tuck en de mouwen met één kleur tuck. **KAART:** Nr. 1 van het basispakket ingesteld op dubbele lengte voor strepen en normaal voor één kleur.

ACHTERPAND

Kaart inbrengen en op de 1e t. vergrendelen. Met H, 102 (106, 110, 114, 118, 122, 126) st. opzetten en 24 t. boordst. breien. Op HB overzetten en rest-breien. St. gelijk verdeeld over de t. op 75 (77, 79, 81, 85, 87, 91) nld. terugzetten, 000. Kaart vrijmaken en op dubbele lengte instellen. Sg. 8, het streppatr. breien (2 t. H en 2 t. A) tot TT 88, 88, 88, 102, 104, 114, 114), dan B i.p.v. A gebruiken en tot TT 154, 147, 147, 182, 175, 210, 202) breien.

Armsgat

4 st. aan het beg. van de volg. 2 t. opzetten. Tot TT 176 (176, 176, 204, 200, 228, 228) breien, dan C i.p.v. B gebruiken. Tot TT 266 (266, 266, 308, 302, 344, 344) breien en afkanten.

LINKER VOORPAND

Kaart op de 1e t. vergrendelen. Met H, 58 (62, 62, 62, 66, 66, 70) st. opzetten en 24 t. boordst. breien. Op HB overzetten en rest-breien. St. gelijk verdeeld over de t. op 42 (43, 44, 45, 47, 48, 50) nld. zetten, 000. Sg. 8, kaart vrijmaken en op dubbele lengte instellen, het streppatr. (2 t. H en 2 t. A) breien tot TT 88 (88, 88, 102, 100, 114, 114). Kaart vergrendelen.

Zak

De middelste 19 st. rest-breien. De st. aan weerszijden van zakopening rest-breien. 27 nld. naar de B-st. schuiven. De middelste 19 st. op nld. zetten, en 8 st. gelijk verdeeld over de t. bijmaken. 000. Met H, Sg. 6 $\frac{3}{4}$, 38 t. breien. Rest-breien. De middelste 19 nld. naar de B-st. schuiven en de laatste t. die met H gebreid is op nld. zetten, gelijk verdeeld over de t. 000. Sg. 8, kaart vrijmaken en op dubbele lengte instellen. Het streppatr. (2 t. H en 2 t. A) breien tot TT 64. A afbreken. De st. van het RG aan weerszijden van de zak op nld. terugzetten.

De TT op 88 (88, 88, 102, 100, 114, 114) zetten. Nu B i.p.v. A gebruiken en tot TT 154 (147, 147, 182, 175, 210, 202) breien.

Armsgat

1 t. breien. 4 st. aan het beg. van de volg. t. opzetten. Tot TT 176 (176, 176, 204, 200, 228, 228) breien. Nu C i.p.v. B gebruiken en tot TT 230 (230, 230, 270, 264, 304, 304) breien.

Hals

SAR. 1 x 6 st., 1 x 2 st., 6 (6, 6, 7, 7, 8, 8) x 1 st. aan het beg. van de volg. en elke 2e t. afkanten. 6 x 1 st. aan de halskant op de volg. en elke volg. 3e t. mind. Tot TT 266 (266, 266, 308, 302, 344, 344) breien en afkanten.

RECHTER VOORPAND

De kaart op de 1e t. vergrendelen. SAR. Met H, 54 (58, 58, 58, 62, 62, 66) st.

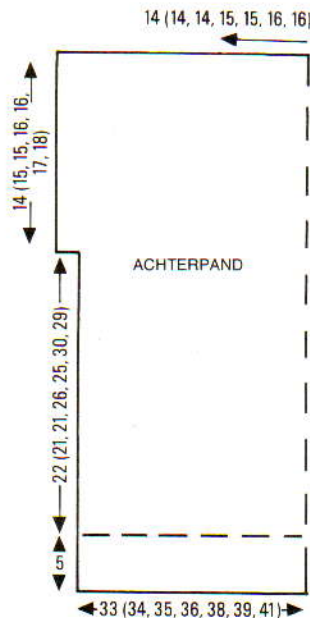

opzetten en 24 t. boordst. breien. Op HB overzetten en rest-breien. De st. gelijk verdeeld over de t. op 38 (39, 40, 41, 43, 44, 46) nld. terugzetten, 000. Sg. 8, kaart vrijmaken en op dubbele lengte instellen. Als LINKER VOORPAND breien (in spiegelbeeld) en rekening houdend met het feit dat er 4 st. minder bij de vooropening zijn (d.w.z. dat de zak niet helemaal in het midden gebreid wordt).

MOUWEN: OPMERKING: Als u de mouwen langer of korter maakt, niet vergeten de 3 kleuren in een gelijk aantal t. te verdelen.

Kaart op de 1e t. vergrendelen. Met A, 54 (58, 58, 62, 62, 66, 74) st. opzetten en 18 t. boordst. breien. Op HB overzetten, 000. Sg. 8, kaart vrijmaken en tot TT 24 breien. 8 x 1 st. aan weerszijden van de volg. en elke volg. 24e (26e, 28e, 30e, 32e, 34e, 36e) t. meer., en TEGELIJKERTIJD als de TT op 68 (72, 78, 84, 88, 94, 98) staat, op B overgaan en als de TT op 136 (144, 156, 168, 176, 188, 196) staat op C overgaan. Tot TT 208 (220, 234, 252, 264, 284, 296) breien en soepel afkanten.

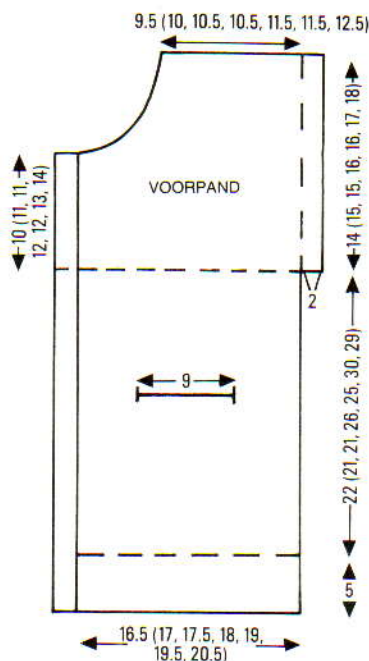

HALSBOORD EN AFWERKING
Mouw-, schouder- en zijnaden sluiten. Zak dichtnaaien. Band langs de binnenrand van het armsgat en buitenrand van de mouwkop zetten. Drukkers op band zetten. In het midden van de zakopening een drucker zetten. **Halsboord:** Met de goede kant van het werk naar u toe, 112 (114, 116, 116, 118, 120, 122) st. langs de hals opnemen. 000. Met C, Sg. 6, 12 t. breien. Sg. 10, 1 t. breien. Sg. 6, 13 t. breien. Rest-breien. Halsboord naar buiten slaan en met een stikst. vastzetten door de laatste t. die met C gebreid is. De uiteinden dichtnaaien. De rits aan de rechterrand, dan aan de linker- rand zetten (4 st. over de rits laten vallen.)

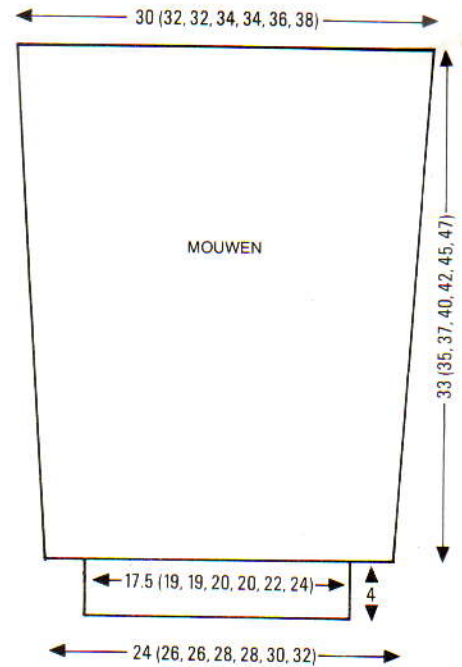

TRUI

MACHINES: A, B of C met DB. **BENODIGDHEDEN:** 45% nylon/40% acryl/15% wol, 476 m/100 g - A: 50 (50, 60, 70, 80, 100, 120) g donkerbruin; B: 40 (40, 50, 50, 60, 60, 70) g naturel; C: 50 (50, 60, 70, 80, 100, 120) g rood. **MATEN:** Voor bovenwijdte 56 (58,5, 61, 63,5, 66, 68,5, 71) cm. **PROEFLAP:** Tr. st: 40 st. = 13 cm en 60 t. = 14,6 cm (Sg. 6 $\frac{3}{4}$). **BOORDSTEEK:** 2 x 2, Sg. 2/2.

ACHTERPAND

Met A, 94 (98, 102, 106, 110, 114, 118) st. opzetten en 24 t. boordst. breien. Op HB overzetten, 000. Sg. 6 $\frac{3}{4}$, tot TT 40 (44, 45, 46, 49, 52, 54) breien. Op B overgaan en tot TT 66 (74, 78, 78, 86, 90, 94) t. breien. Aan weerszijden een merkdraadje aanbrenge. Tot TT 80 (88, 90, 90, 92, 104, 108) breien. Op C overgaan en tot TT 130 (142, 146, 148, 150, 166, 174) breien. De middelste 36 (36, 36, 40, 40, 42, 42) st. rest-breien en vervolgens de st. aan weerszijden rest-breien.

VOORPAND

Als achterpand tot TT 90 (102, 106, 110, 118, 122, 130).

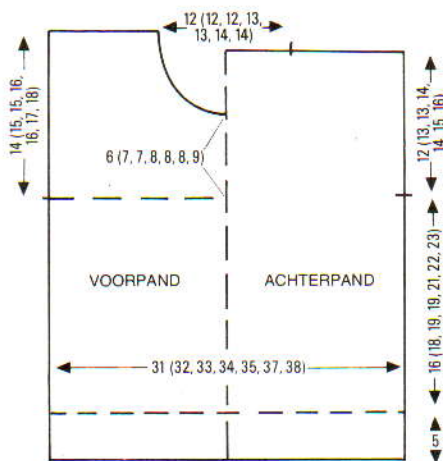

Hals

De middelste 8 (8, 8, 10, 10, 12, 12) st. rest-breien. SAR. De nld. links naar de E-st. schuiven. 1 t. breien. 1×3 st., 2×2 st., en 7 (7, 7, 8, 8, 8, 8) $\times 1$ st. aan het beg. van de volg. en elke 2e t. afkanten. Tot TT 130 (142, 146, 148, 150, 166, 174) breien en rest-breien. De TT terugzetten en de tweede kant in spiegelbeeld afbreien.

Halsboord

Eén schoudernaad sluiten door de st. van het voor- en achterpand op nld. terug te zetten, met de goede kanten naar elkaar toe. Met C, Sg. 10, 1 t. breien en afkanten. Met de goede kant van het werk naar u toe, 106 (106, 106, 114, 114, 122, 122) st. langs de hals (inclusief de st. van het RG) opnemen. Met C, Sg. $6\frac{2}{3}$, 1 t. breien. Op boordst. overzetten en 24 t. breien. Op HB overzetten, Sg. $6\frac{2}{3}$, 2 t. breien en rest-breien. Andere schoudernaad sluiten.

MOUWEN

Met de verkeerde kant van het werk naar u toe, 81 (87, 87, 93, 93, 99, 105) st. langs het armsgat tussen de merkdraadjes opnemen. 000. Met C, Sg. $6\frac{2}{3}$, 7 (6, 5, 8, 7, 10, 9) t. breien. 9×1 st. aan weerszijden van de volg. en elke volg. 12e (13e, 14e, 15e, 16e, 17e, 18e) t. mind., en TEGELIJKERTIJD, als de TT op 42 (44, 48, 52, 54, 58, 60) staat, op C overgaan en tot TT 83 (88, 94, 102, 107, 115, 120) breien. Op A overgaan, tot TT 124 (132, 140, 152, 160, 172, 180) breien, rest-breien maar het garen niet afbreken.

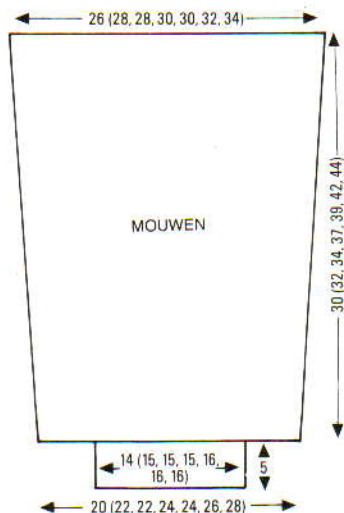

Mouwboorden

42 (46, 46, 46, 50, 50, 50) nld. naar de B-st. schuiven. St. van de mouw gelijk verdeeld over de t. op nld. terugzetten. Met A, Sg. $6\frac{2}{3}$, 1 t. breien. Op boordst. overzetten en 24 t. breien. Soepel afkanten.

AFWERKING

Halsboordnaad sluiten. Halsboord naar buiten slaan en met een stikst. vastzetten door de laatste t. die met C gebreed is. Zij- en mouwnaden sluiten.

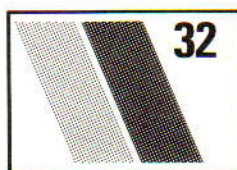

NOORSE TRUI

MACHINES: A of C met DB.
BENODIGDHEDEN: 100% wol, 380 m/100 g - H: 250 (300, 350, 400, 450) g zwart; A en B: 90 (110, 130, 150, 170) g resp. cognac en blauw; C: 70 (85, 100, 115, 130) g grijs. **MATEN:** Voor bovenwijdte 91 (96, 101, 106, 111) cm. **PROEFLAP:** Noors - 40 st. = 12,8 cm en 60 t. = 14,8 cm (Sg. $6\frac{2}{3}$); tr. st./noorse mouwen - 40 st. = 11,7 cm en 60 t. = 15,1 cm (Sg. $5\frac{1}{2}$). **BOORDSTEEK:** 2×2 , Sg. 2/2. **OPMERKINGEN:** Noorse patr. voor achter- en voorpand: 4 t. met A in TVO A en C in TVO B, 9 t. met H in TVO A en B in TVO B. Gezien het feit dat er een oneven aantal toeren is, raden we u aan de helft van de bollen cognac en grijs af te winden, zodat u een aparte bol van deze kleuren aan weerskanten van het werk heeft. Noorse patr. voor mouwen: 4 t. met A in TVO A en C in TVO B, 9 t. met alleen H (TVO A). Niet vergeten indien nodig de MC-knop op de slede vrij te maken.

ACHTERPAND

De kaart inbrengen en op toer 1 vergrendelen. Met H, 154 (162, 170, 178, 186) st. opzetten en 30 t. boordst. breien. Op HB overzetten. 000. Sg. $6\frac{2}{3}$, kaart vrijmaken en 149 t. noors breien. Aan weerskanten een merkdraadje aanbrengen*. 000. Tot TT 93 (97, 101, 105, 109) breien en de middelste 62 (62, 66, 66, 68) st. rest-breien. De st. links en rechts rest-breien.

VOORPAND

Als achterpand tot *. 000. Tot TT 61 (65, 69, 73, 77) breien.

Voorhals

De middelste 18 (18, 20, 20, 22) st. rest-breien. SAR. De st. links rest-breien. SAL. 2 t. breien. Op de volg. en elke 2e t. 4×3 st., 2×2 st. en 6 (6, 7, 7, 7) $\times 1$ st. afkanten. Tot TT 97 (101, 105, 109, 112) breien en rest-breien. De linkerzijde in spiegelbeeld afbreien.

HALSBOORD

Eén schoudernaad sluiten door st. van het voor- en achterpand op nld. terug te zetten,

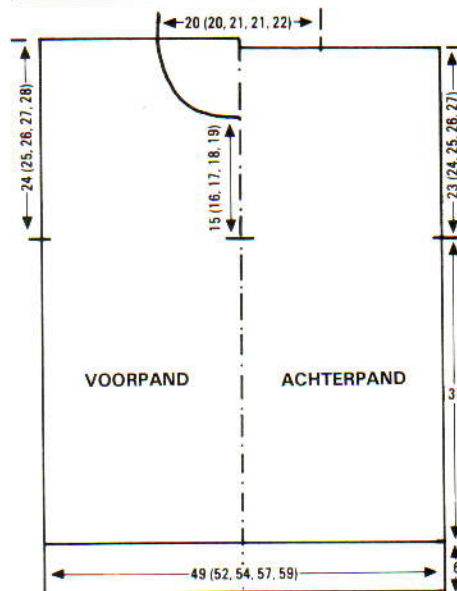
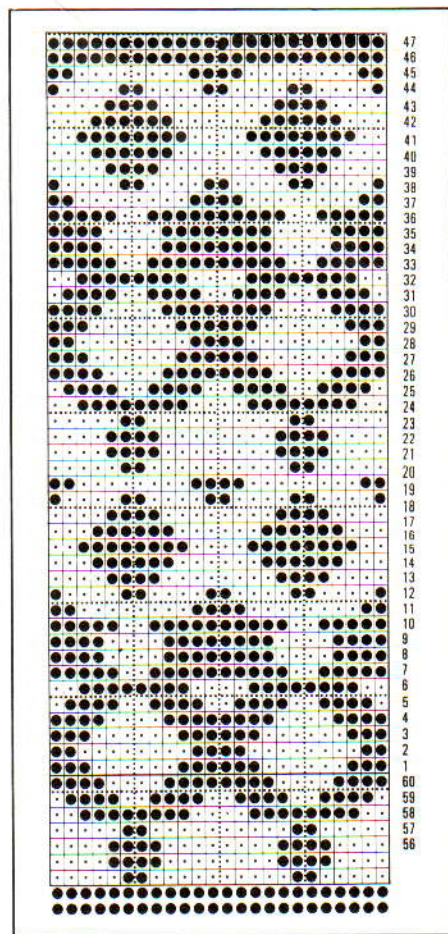

met de goede kant naar elkaar toe. Met H, Sg. 10, 1 t. breien en afkanten. Met de goede kant van het werk naar u toe, 174 (174, 178, 178, 182) st. langs de hals opnemen. Sg. 6, met H, 1 t. breien. Op boordst. overzetten en 26 t. breien. Op HB overzetten, Sg. 6, 2 t. breien en rest-breien. Tweede schoudernaad sluiten.

MOUWEN

De kaart op toer 1 vergrendelen. Met de verkeerde kant van het werk naar u toe, 160 (168, 175, 182, 189) st. langs het armsgat tussen de merkdraadjes opnemen. Sg. $5\frac{1}{2}$, 000. Kaart vrijmaken en 4 t. noors breien. 32×1 st. aan weerskanten van de volg. en elke volg. 6e t. mind. (196 t.). Rest-breien. De laatste t. die met H gebreed is op 74 (82,

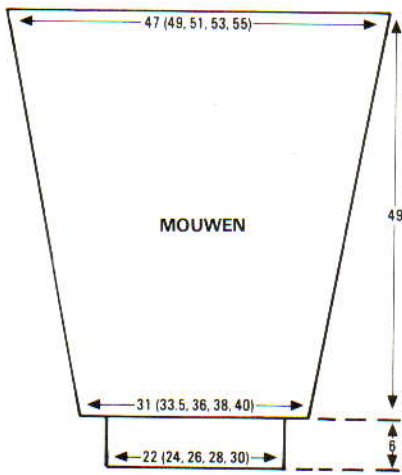

(Gebruik diagram van patr. 32)

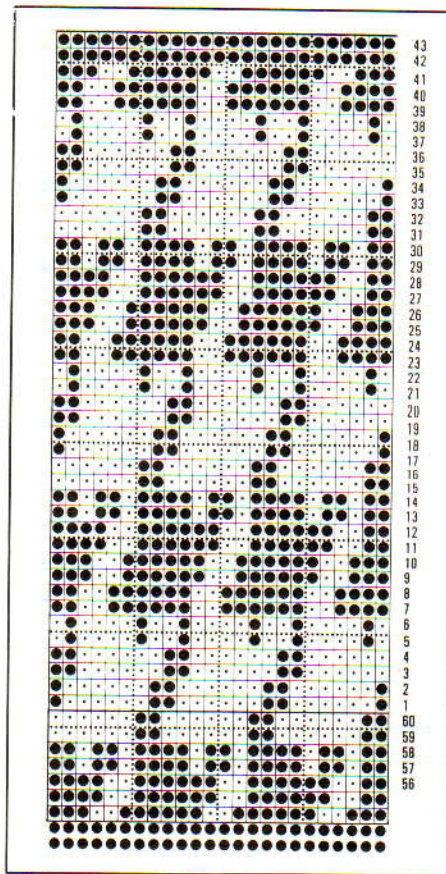

90, 98, 102) nld. terugzetten, gelijk verdeeld over de t. Sg. 6, 1 t. breien. Op boordst. overzetten en 30 t. breien. Afkanten.

AFWERKING

Zij- en mouwnaden sluiten. Halsboordnaad sluiten. Halsboord naar buiten slaan en met een stikst. vastzetten door de laatste t. die met H gebreid is. Oppersen.

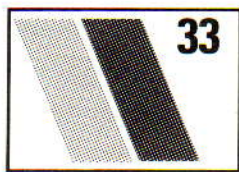

NOORSE TRUI MET VOOROPENING

MACHINES: A, B of C met DB en kleurenwisselaar. **BENODIGDHEDEN:** 100% wol, 380 m/100 g - H: 400 (450, 500, 550, 600) g zwart; A, B en C: 90 (110, 130, 150, 170) g resp. goud, kastanjebruin en fel lichtgroen; 4 drukknopen. **MATEN:** Voor bovenwijdte 91 (96, 101, 106, 111) cm. **PROEFLAP:** Noors - 40 st. = 12 cm en 60 t. = 14,5 cm (Sg. 6). **BOORDSTEEK:** 2 x 2, Sg. 2/2. **OPMERKINGEN:** De trui werd gebreid met een hoofdbed-kleurenwisselaar. Als deze niet gebruikt wordt, moet de kaart omgekeerd geponsd worden; H moet in dit geval in TVO A gedaan worden. Er wordt op elke 16e t. van IBK verwisseld (zie illustratie).

ACHTERPAND

De kaart inbrengen en op toer 1 vergrendelen. Met H, 162 (170, 178, 186, 194) st. opzetten en 30 t. boordst. breien. 000. Op HB overzetten. Sg. 6. Kaart vrijmaken en tot TT 154 noors breien. Aan weerskanten een merkdraadje aanbrengen. 000. *Tot TT 94 (98, 102, 106, 110) breien. De middelste 66 (66, 70, 74) st. rest-breien. De st. links en rechts rest-breien.

VOORPAND

Als achterpand tot *. SAR. De middelste 10 st. afkanten. De st. links rest-breien. Met overl. st. doorbreien tot TT 63 (67, 71, 75,

79). SAL, 2 x 6 st., 2 x 3 st., 2 x 2 st. en 6 (6, 8, 8, 10) x 1 st. op de volg. en elke 2e t. afkanten. Tot TT 98 (102, 106, 110, 114) breien en rest-breien. De linkerzijde in spiegelbeeld afbreien.

MOUWEN

De kaart op toer 1 vergrendelen. De schouderaden sluiten door de st. van het voor- en achterpand op nld. terug te zetten, met de goede kant naar elkaar toe. Met H, Sg. 10, 1 t. breien en afkanten. Met de verkeerde kant van het werk naar u toe, 156 (162, 170, 176, 182) st. langs het armsgat tussen de merkdraadjes opnemen. 000. Sg. 6. De kaart vrijmaken en 8 t. noors breien. 32 x 1 st. aan weerskanten van de volg. en elke volg. 6e t. mind. Tot TT 200 breien. Rest-breien. De st. van de laatste t. die met H gebreid is op 74 (78, 86, 94, 98) nld. terugzetten, gelijk verdeeld over de t. Sg. 6, met H, 1 t. breien. Op boordst. overzetten en 30 t. breien. Afkanten.

BOORDEN EN AFWERKING

Zij- en mouwnaden sluiten. Met de goede kant van het werk naar u toe, 162 (162, 166, 166, 174) st. langs de hals opnemen. Sg. 6, met H, 1 t. breien. Op boordst. overzetten en 26 t. breien. Op HB overzetten, Sg. 6, 2 t. breien en rest-breien. De halsboord naar buiten slaan en met een stikst. vastzetten door de laatste t. die met H gebreid is. Met de verkeerde kant van het werk naar u toe, 66 st. langs één vooropening plus het uiteinde van de halsboord opnemen. Sg. 6, met H 1 t. breien. Op boordst. overzetten en 14 t. breien. Soepel afkanten. Herh. voor de andere kant. De vooropening aan de onderkant vastzetten. Knopen aanzetten. Oppersen.

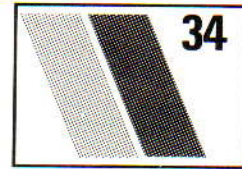

HERENTRUI (ENKEL MOTIEF)

MACHINES: C met DB. **BENODIGDHEDEN:** 100% wol, 380 m/100 g - H: 600 (650, 675, 700, 725) g donkerblauw; restjes A (wit), B (rood) en C (bruin); een stukje stof. **MATEN:** Voor bovenwijdte 91 (96, 101, 106, 111) cm. **PROEFLAP:** Tr. st. - 40 st. = 12,3 cm en 60 t. = 15 cm (Sg. 6). **BOORDSTEEK:** 1 x 1, Sg. 1/1. **OPMERKINGEN:** Het enkele motief beginnen als de TT op 66 staat - H in TVO A en A in TVO B. Tot TT 91 werken en A en B zoals getoond verwerken door de slede in het midden van de t. te stoppen en van garen te verwisselen. Bij TT 50 dezelfde methode gebruiken waar A en B in dezelfde t. verwerkt moeten worden. Kleur C wordt later op de trui gemaakt.

ACHTERPAND

Met H, 171 (179, 187, 193, 199) st. opzetten en 32 t. boordst. breien. Op HB overzetten, 000. Sg. 6, tot TT 176 breien. 000.

Armsgat

SAR, 2 x 5 st., 2 x 4 st. en 4 x 2 st. aan het beg. van de volg. en elke volg. t. afkanten, vervolgens 5 x 1 st. mind. aan weerskanten van elke 2e t. Tot TT 100 (100, 104, 104, 108) breien. De middelste 65 (65, 69, 69, 73) st. rest-breien. De 35 (39, 41, 44, 45) st. aan weerskanten rest-breien (schouders).

VOORPAND

Als achterpand tot 56 (56, 56, 56, 60) t. boven de armsgatvorming.

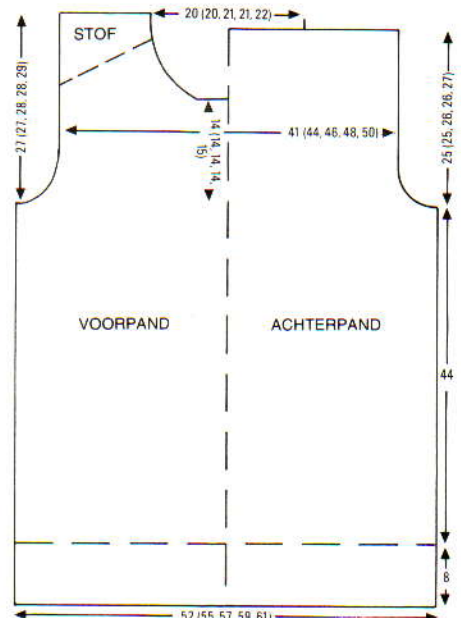

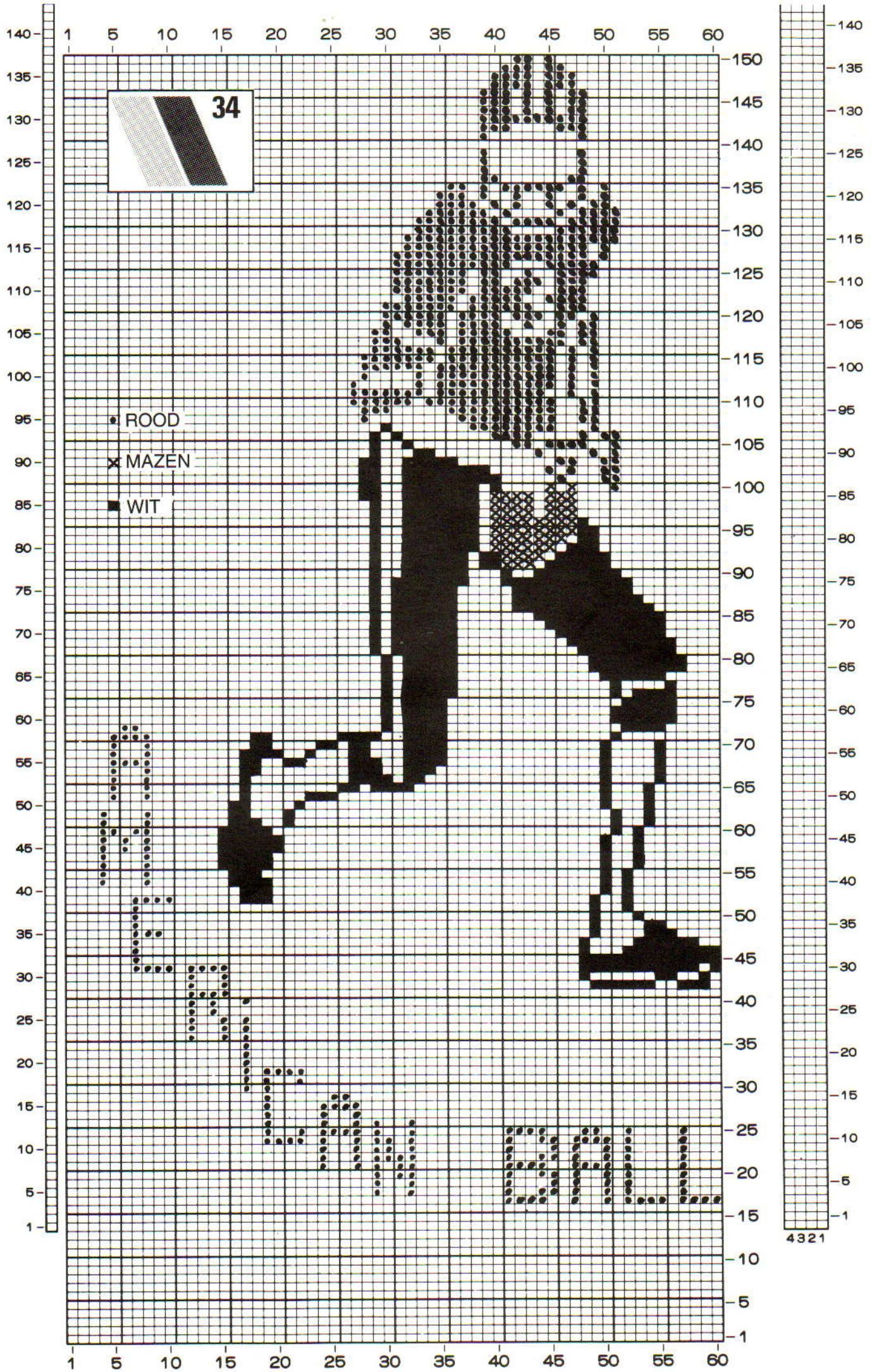

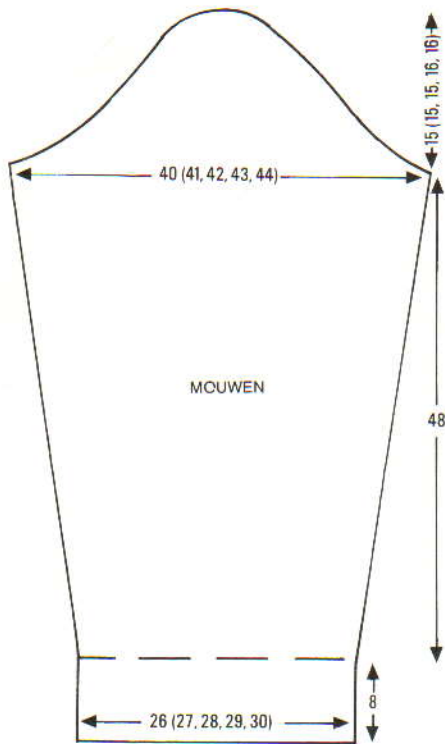

Hals

De middelste 21 (21, 25, 25, 29) st. rest-breien. Nld. links naar de E-st. schuiven. 1 t. breien. 1 × 5 st., 1 × 3 st., en 2 × 2 st. aan het beg. van de volg. en elke 2e t. afkanten, vervolgens 6 × 1 st. op elke 2e t. mind., en

4 × 1 st. op elke 3e t. (aan de linkerkant). Tot TT 108 (108, 112, 112, 116) breien en rest-breien. Linkerkant in spiegelbeeld afbreien.

MOUWEN

Met H, 85 (89, 93, 95, 99) st. opzetten en 32 t. boordst. breien. Op HB overzetten, 000. Sg. 6, 7 t. breien. 23 × 1 st. aan weerskanten van de volg. en elke volg. 7e t. meer. Tot TT 192 breien. [131 (135, 139, 141, 145) st.] 000.

Mouwkop

2 × 5 st., 2 × 4 st., en 12 × 2 st. aan het beg. van de volg. en elke t. afkanten, vervolgens 5 × 1 st. aan weerskanten van de volg. en elke t. mind., 10 × 1 st. aan weerskanten van elke 2e t., en 10 × 1 st. aan weerskanten van elke t. 2 st. aan het beg. van de volg. 2 t. afkanten, 3 st. aan het beg. van de volg. 4 (4, 4, 6, 6) t., en 4 st. aan het beg. van de volg. 2 (2, 2, 4, 4) t. Tot TT 60 (60, 60, 64, 64) breien. De overbl. 25 (29, 33, 21, 25) st. afkanten.

HALSBOORD

Eén schoudernaad sluiten door de st. van het voor- en achterpand op nld. terug te zetten, met de goede kant naar elkaar toe. Sg. 10, 1 t. breien en afkanten. Met de goede kant van het werk naar u toe, 175 (175, 183, 183, 195) st. langs de hals opnemen. Met H, Sg. 6, 1 t. breien. Op boordst. overzetten en 28 t. breien. Op HB overzetten, Sg. 6, 1 t. breien en rest-breien.

AFWERKING

Tweede schoudernaad en halsboordnaad sluiten. Halsboord naar buiten slaan en met een stikst. vastzetten door de laatste t. die met H gebreid is. Voor-, achterpand en mouwen opspelden en persen. Zij- en mouwnaden sluiten. Mouwen inzetten. 2 schouderstukjes uitknippen (zie diagram) met 1 cm extra voor de naad. Schouderstukjes zoals getoond opnaaien.

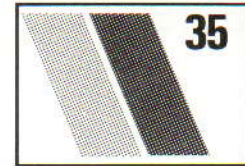

INTARSIA TRUI

MACHINES: A, B en C met DB en intarsiaslede. **BENODIGDHEDEN:** 100% wol, 380 m/100 g - H: 425 (450, 475, 500, 525) g donkerblauw; 25 (30, 35, 40, 45) g rood, groen en goud; een stukje stof. **MATEN:** Voor bovenwijdte 91 (96, 101, 106, 111) cm. **PROEFLAP:** Intarsia/tr. st. - 40 st. = 12,7 cm en 60 t. = 14,3 cm (Sg. 6). **BOORDSTEEK:** 1 × 1, Sg. 1/1. **OPMERKINGEN:** Voorpand: als boord af is, op intarsia overgaan en teltekening A volgen. Dan op H overgaan en 31 (33, 35,

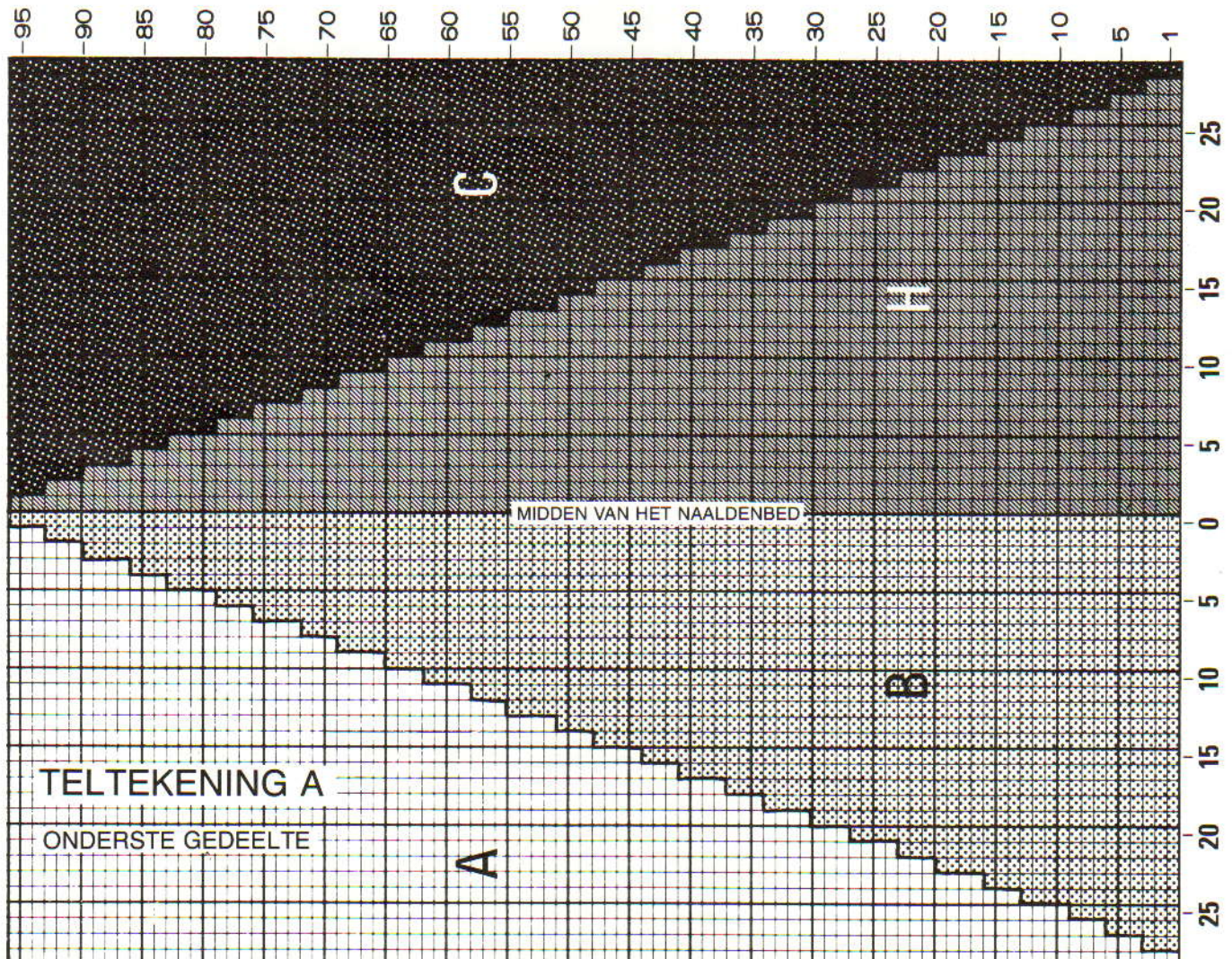

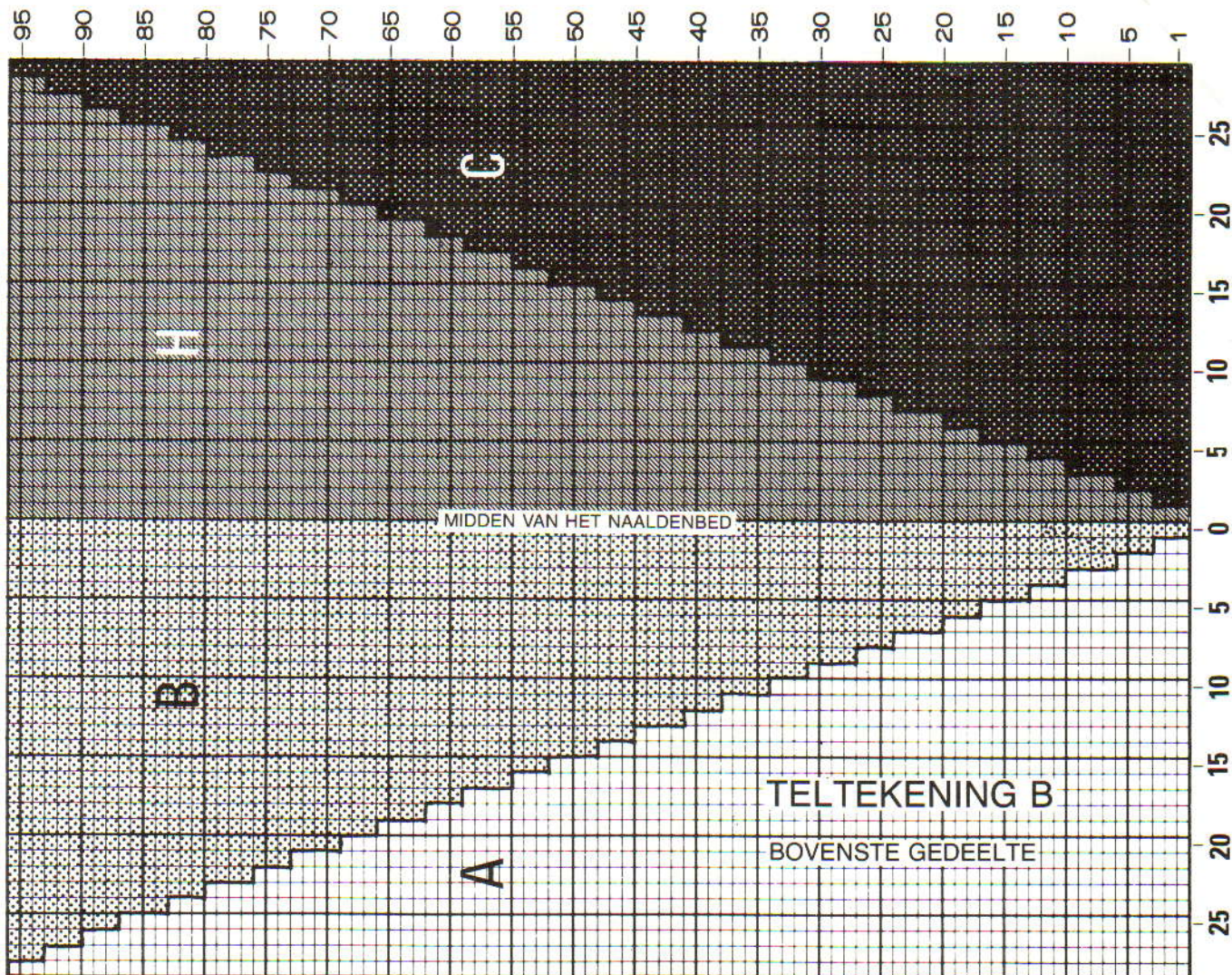

37, 39) t. breien. Vervolgens teltekening B volgen. Het achterpand en de mouwen worden met slechts één kleur (H) gebreid.

ACHTERPAND

Met H, 165 (175, 181, 191, 197) st. opzetten en 34 t. boordst. breien. Op HB overzetten, 000. Sg. 6, tot TT 168 breien. 000. Aan weerskanten een merkdraadje aanbrengen en tot TT 88 (92, 96, 100, 104) breien. De middelste 81 (85, 91, 95, 101) st. rest-breien en vervolgens de 42 (45, 45, 48, 48) aan weerskanten rest-breien (schouders).

VOORPAND

Als achterpand (zie OPMERKINGEN) tot TT 56 (58, 60, 62, 64) boven de armgatmerkdraadjes. SAR.

Hals

De middelste 15 (19, 23, 27, 31) st. rest-breien. Nld. links naar de E-st. schuiven. 1 t. breien. 1 × 4 st., 4 × 3 st., 6 × 2 st. aan het beg. van de volg. en elke volg. 2e t. afkanten, en vervolgens 5 (5, 6, 6, 7) × 1 st. mind. Tot TT 88 (92, 96, 100, 104) breien en rest-breien. De nld. links naar de B-st. terugschuiven en deze zijde in spiegelbeeld afbreien.

HALSBOORD

Eén schoudernaad sluiten door st. van het voor- en achterpand op nld. terug te zetten, met de goede kant naar elkaar toe. Sg. 10, 1

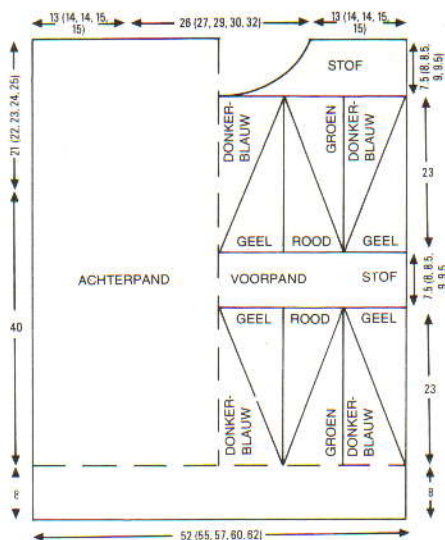

t. breien en afkanten. Met de goede kant van het werk naar u toe, 169 (177, 189, 197, 197) st. langs de hals opnemen. Met H, Sg. 6, 1 t. breien. Op boordst. overzetten en 30 t. breien. Op HB overzetten, Sg. 6, 1 t. breien en rest-breien. Tweede schoudernaad sluiten.

MOUWEN

Met de verkeerde kant van het werk naar u toe, 135 (141, 147, 153, 159) st. langs het armgat tussen de merkdraadjes opnemen. 000. Met H, Sg. 6, tot TT 24 breien. 31 × 1

st. aan weerskanten van de volg. en elke volg. 6e t. mind. (er blijven 73 (79, 85, 91, 97) st. over), tot TT 210 breien. Op boordst. overzetten en 34 t. breien. Afkanten.

AFWERKING

Een strook en pas (met 1 cm extra voor de naad) uitknippen van stof. 1 cm naar binnen slaan en beide delen aan het voorpand zetten (zie illustratie). Halsboordnaad sluiten, boord naar buiten slaan en met een stikst. vastzetten door de laatste t. die met H gebreid is (de rand van de stof meenaaien). Aan de verkeerde kant opspelden en persen. Zij- en mouwnaden sluiten.

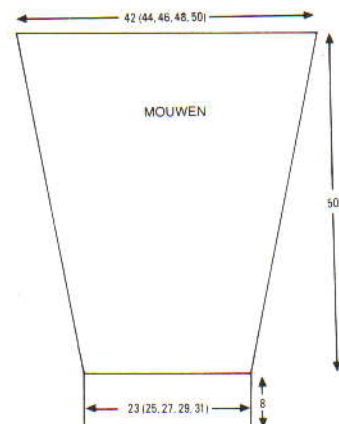

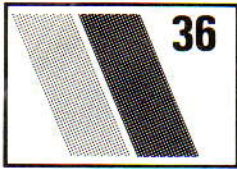

TRUI MET RUITEN

MACHINES: A en C met DB.
BENODIGDHEDEN: 100% shetlandwol, 320 m/100 g - H: 475 (500, 525, 550, 575) g beige; restje KK; wat leer. **MATEN:** Voor bovenwijdte 91 (96, 101, 106, 111) cm. **PROEFLAP:** Tr. st. - 40 st = 13,3 cm en 60 t. = 15,6 cm (Sg. 6). **BOORDSTEELK:** 2 x 2, Sg. 2/2. **OPMERKINGEN:** Ruiten zoals geïllustreerd breien met de enkel motief breiwijze. De ruiten worden alleen op het voorpand gebreid.

ACHTERPAND

Met H, 158 (166, 170, 178, 182) st. opzetten en 32 t. boordst. breien. Op HB overzetten. 000. Sg. 6*, tot TT 170 breien. 000.

Armsgat

SAR, 4 x 4 st. en 4 x 2 st. aan het beg. van de volg. en elke t. afkanten, vervolgens 5 x 1 st. aan weerskanten van elke 2e t. mind. [124 (132, 136, 144, 148) st.] Tot TT 88 (88, 92, 92, 96) breien, 32 (36, 36, 40, 41) st. aan weerskanten rest-breien voor de schouders. Overbl. 60 (60, 64, 64, 66) st. voor achterhals rest-breien.

VOORPAND

Als achterpand tot *. Tot TT 22 breien en een ruit in het midden breien. Tot TT 96 breien en twee ruiten aan weerskanten op gelijke afstand van het midden breien (zie illustratie). Tot TT 170 breien. 000.

Armsgat

Als ACHTERPAND, en TEGELIJK

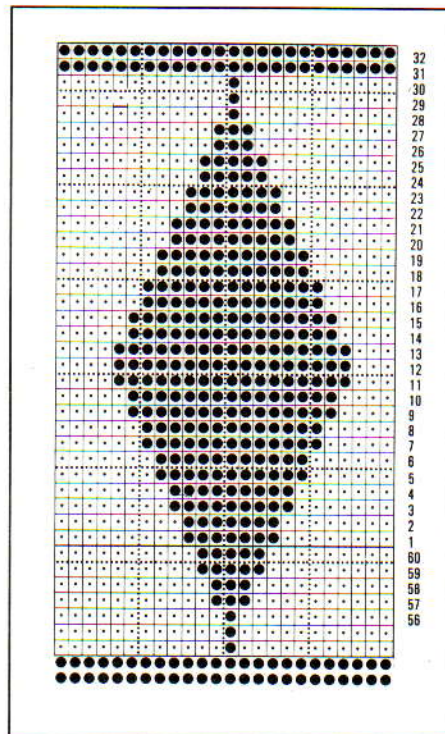
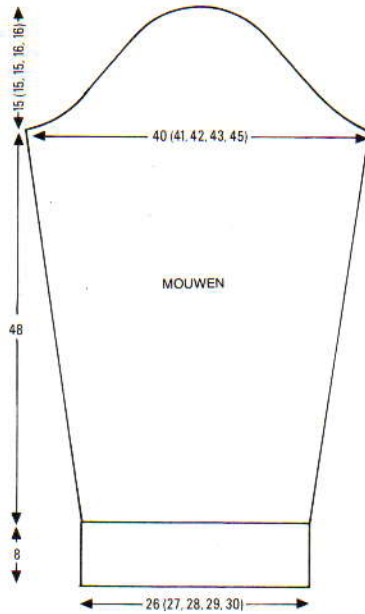
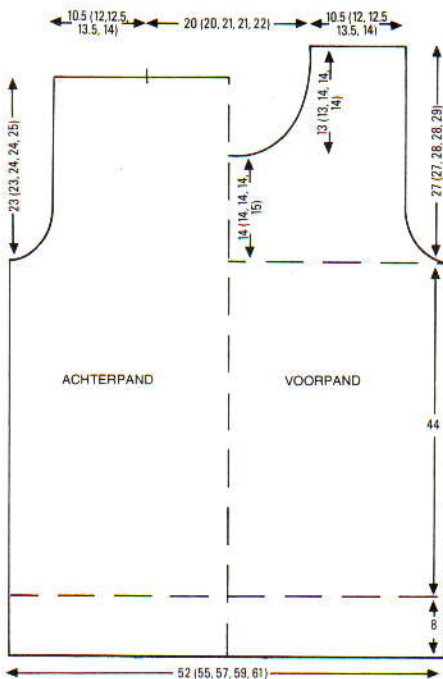

KERTIJD een ruit in het midden breien. Tot TT 54 (54, 54, 54, 58) breien. SAR.

Hals

De middelste 16 (16, 20, 20, 22) st. rest-breien. Nld. links naar de E-st. schuiven, SAR. 1 t. breien. 1 x 5 st., 1 x 3 st. en 2 x 2 st. aan het beg. van de volg. en elke volg. 2e t. afkanten. 6 x 1 st. aan het beg. van de volg. en elke 2e t. mind., vervolgens 4 x 1 st. op elke 3e t. mind. Tot TT 104 (104, 108, 108, 112) breien en rest-breien. Linkerkant in spiegelbeeld afbreien.

MOUWEN

Met H, 78 (82, 86, 90, 94) st. opzetten en 32 t. boordst. breien. Op HB overzetten, 000. Sg. 6, 8 t. breien. 21 x 1 st. aan weers-

kanten van de volg. en elke volg. 8e t. meerd. [120 (124, 128, 132, 136) st.] Tot TT 184 breien. 000.

Mouwkap

SAR, 2 x 4 st. en 12 x 2 st. aan het beg. van de volg. en elke t. afkanten, vervolgens 5 x 1 st. mind. aan weerskanten van elke volg. t., 10 x 1 st. op elke 2e t., en 10 x 1 st. op elke t. 2 st. aan het beg. van de volg. 2 t. afkanten, 3 st. aan het beg. van de volg. 4 (4, 4, 6, 6) t. en 4 st. aan het beg. van de volg. 2 (2, 2, 4, 4) t. De overbl. 34 (38, 42, 32, 36) st. afkanten.

HALSBOORD EN AFWERKING

Alle delen opspelden en persen. Eén schoudernaad sluiten door st. van voor- en achterpand op nld. terug te zetten, met de goede kant naar elkaar toe. Sg. 10, 1 t. breien en afkanten. **Halsboord:** 162 (162, 170, 170, 182) st. opzetten en 16 t. boordst. breien. Op HB overzetten. Met de verkeerde kant van het werk naar u toe, st. langs de hals opnemen en op nld. zetten. Sg. 10, 1 t. breien en afkanten. Tweede schoudernaad sluiten. Zij- en mouwnaden sluiten. Mouwen inzetten. Leer zoals getoond aan de punten van de ruiten zetten.

PONSKAARTONTWERPEN VOOR DE KH910 ELEKTRONISCHE MACHINE

Heeft u zich wel eens afgevraagd hoe ponskaartontwerpen veranderd kunnen worden voor gebruik op de KH910? Als u eenmaal weet hoe beide systemen werken en waar ze onderling verschillen, kunt u dit zonder al te veel moeite ook doen!

Zoals gebruikers van de KH910 voorgedrukte programmaplatten al weten, een gedeelte van het blad moet in het mechanisme gedraaid worden voordat het afgelezen kan worden. Hetzelfde geldt voor een ponskaart behalve dan dat hier alleen maar de eerste 7 i.p.v. 14 t. verdwijnen! Toer 1 van de ponskaart of het programmaplat verdwijnt dus buiten zicht binnen het mechanisme bij het begin van het patroonbreien. Als het toernummer dus aangegeven werd direkt naast de toer waar dit nummer op slaat, zou u de nummers niet kunnen zien als u bezig bent met breien. Daarom zijn deze nummers in de kolom naast het patroon opgeschoven zodat u kunt zien welke toer de machine op dat moment aan het aflezen is.

Het is dus logisch dat de geponste of getekende patroontoer onmiddellijk tegenover het nummer in de zijkolom niet overeenkomt met dat bepaalde nummer. In deze kolom worden ook naast het nummer aanwijzingen zoals kleurwisseling en breislede-bewegingen bij het breien van kant aangegeven. Als de kaart of het programmaplat uit de machine gehaald is, moet deze kolom dus denkbeeldig naar toernr. 1 bewogen worden om de toeren visueel in overeenstemming te brengen met de nummers en de aanwijzingen. Hou dit altijd in het oog en neem niet klakkeloos een ponskaartpatroon plus de kolom over op een KH910 blad zonder met dit verschil tussen de twee systemen rekening te houden. Het is misschien een goed idee het patroon eerst op ruitjespapier over te tekenen, en de toernummers en symbolen naast de werkelijke patroontoer aan te geven. Dit kan dan gebruikt worden om uw KH910 programmaplat in te tekenen.

Er is nog een ander punt waar u aan moet denken: ponskaarten zijn zo ontworpen dat de patronen in een 24-steekherhaling passen. Het ontwerp bestaat dus uit veelvoudigen die door 24 gedeeld kunnen worden, en kan een patroon van 8 steken zijn dat 3 maal herhaald wordt of een 6-steek patroon dat 4 maal herhaald wordt enz. De ponskaart moet ook lang genoeg zijn om in het mechanisme rond te draaien, dus het patroon wordt eventueel meerdere malen herhaald over de lengte van de kaart. Dit is niet nodig op de KH910 en u hoeft dus maar één patroonherhaling op het blad te tekenen ... de machine doet de rest!

Voor het overbrengen van een ontwerp moet u dus om mee te beginnen vaststellen wat één complete patroonherhaling is. Let erop geen blanco toeren of steken die deel uitmaken van het patroon, eruit te laten: deze moeten in de KH910 geprogrammeerd worden als u een precieze reproductie wilt krijgen. Deze blanco steken en toeren vormen vaak de scheiding tussen de individuele motiefjes en als deze eruit gelaten worden, komen de motiefjes te dicht bij elkaar.

Gezien het feit dat u zich niet aan de 24-steekherhaling hoeft te houden, kunt u dit benutten door bijv. steken aan een patroon toe te voegen. Veel traditionele noorse sneeuwvlokjes- en sterretjesmotieven zijn zo aangepast dat ze op een ponskaart passen - u kunt die weggelaten steken nu weer invoegen! Trek het ontwerp nu over op het plastic KH910 blad of op een vel papier. Bij het reproduceren van ponskaarten voor de elektronische machine is het niet erg als u meer dan één patroonherhaling aangeeft, mits ze compleet zijn. Als u twijfelt kunt u de hele ponskaart overnemen ... maar dat is natuurlijk niet het idee van het KH910 systeem (tenzij de hele ponskaart één patroonherhaling vertegenwoordigt!)

Als u eenmaal tevreden bent met het ontwerp, hoeft u het alleen nog maar even uit te proberen door een proeflapje te breien.

Ontwerpen die van ponskaart naar programmaplat overgebracht worden, moeten uiteraard op dezelfde manier behandeld worden - een ontwerp dat oorspronkelijk bedoeld was om te weven, moet dus alleen voor deze techniek gebruikt worden. De instelling van de slede moet dus overeenkomen met het soort steek, d.w.z. tuck, slipsteek, noors, kant enz. en waar nodig kunnen de patroonvariatie- en patroonkeuze-schakelaars gebruikt worden.

Als u nog nooit met een ponskaartmachine gewerkt heeft, is het belangrijk te weten dat bij tuck- en slipsteekpatronen, een ponskaartmachine de gaatjes als normale en de blanco hokjes als tuck- of slipsteken afleest. Als u voor ieder gaatje op de kaart een hokje invult op het programmaplat, zou dit vrij veel tijd kosten. U kunt het proces ook omdraaien en de hokjes invullen voor de ongeponste gebieden. Als u dan gaat breien kunt u patroonvariatie-schakelaar 6 (negatief) gebruiken zodat het patroon negatief afgelezen wordt: de KH910 kan blanco hokjes als tucksteken aflezen.

Als u kantontwerpen van ponskaart naar programmaplat overbrengt moet u vooral voorzichtig te werk gaan bij het aangeven van de breislede-bewegingen. De gebogen pijl op de ponskaart  komt overeen met een zwart hokje in de kantkolom en deze moeten dus aangegeven worden aan de linkerkant van het programmaplat. Ook moet u hier aangeven hoe vaak de breislede overgehaald moet worden.

Op kantponskaarten kunt u ook pijltjes  zien aan de linkerkant. Deze geven de richting van de kantslede aan. U hoeft deze niet over te nemen, maar het is wel nodig te begrijpen hoe deze werken. Bij het begin van ponskaart kantbreien staan de sleden op dezelfde positie als op de KH910. Een ponskaart wordt echter ingebracht en op de eerste toer vergrendeld zodat de kaart niet door kan draaien, maar de machine de eerste toer wel kan lezen. De kantslede wordt dan van links naar rechts gehaald en de naalden worden geselecteerd. De kaart wordt dan vrijgemaakt, de kantslede van rechts naar links gehaald (in de richting van de pijl bij toernr. 1), de steken van toer 1 worden overgezet en de naalden voor de tweede toer worden geselecteerd.

Het is echter niet mogelijk het programmaplat op een dergelijke manier te vergrendelen en de eerste beweging van de kantslede stelt het blad in werking. De KH910 kantslede-bewegingen zijn dus in tegenovergestelde richting van de pijlen op de ponskaarten. Breislede- en andere aanwijzingen moeten dus 1 toer hoger aangegeven worden op het programmaplat dan op de ponskaart om dit verschil goed te maken. Als er bijvoorbeeld een gebogen pijl bij toernr. 6 staat op de ponskaart, moet deze op toernr. 7 van uw blad komen. Als het bij toernr. 6 gezet zou worden, zou het niet zichtbaar zijn als u bij deze toer komt. Als u aanwijzingen voor de laatste patroontoer aan wilt geven, moet dit op toernr. 1 in de kolom gedaan worden, omdat het blad hiernaar teruggedraaid is; u loopt dus altijd 1 toer voor op wat er in werkelijkheid gebreed wordt.

Ter opsomming: programmeer altijd eventuele blanco toeren of steken die deel uitmaken van het patroon. Let op het verschil in toernummers tussen ponskaarten en programmaplatten. Neem niet klakkeloos het patroongebied met de nummers ernaast over!

Sommige breisters tekenen liever meerdere patroonherhalingen op het blad als de motiefjes heel erg klein zijn. Ze vinden dat de machine op deze manier een wat groter oppervlak heeft om van te werken. Dit is een kwestie van smaak en het is technisch gesproken niet echt nodig. Mogen we u eraan herinneren dat u ook een gedeelte van een bestaand patroon in uw KH910 kunt programmeren, dus: tenzij u het nogmaals apart wilt uittekenen, kunt u het patroontje dat u wilt breien misschien in een van de grotere ontwerpen terugvinden.

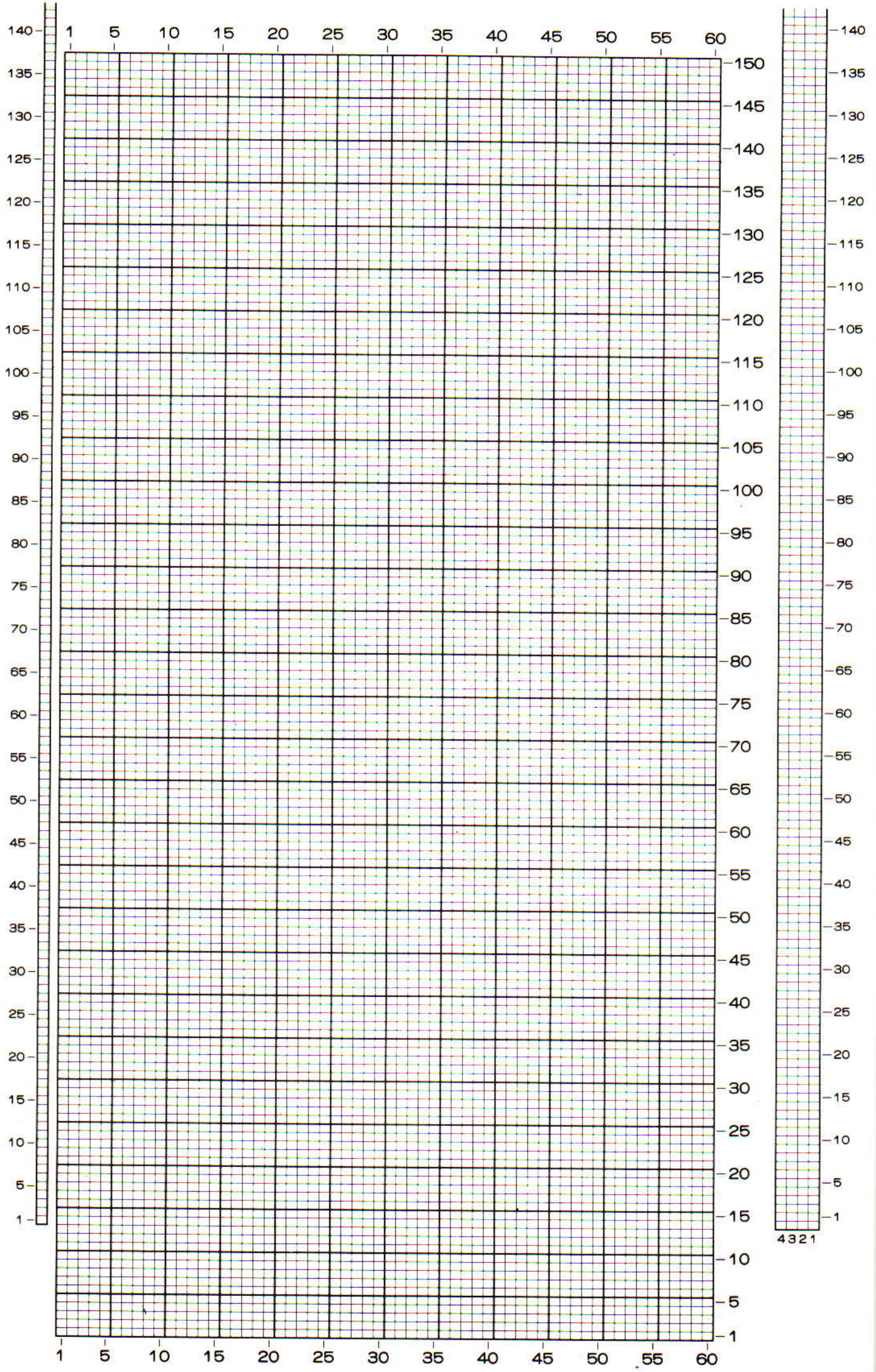

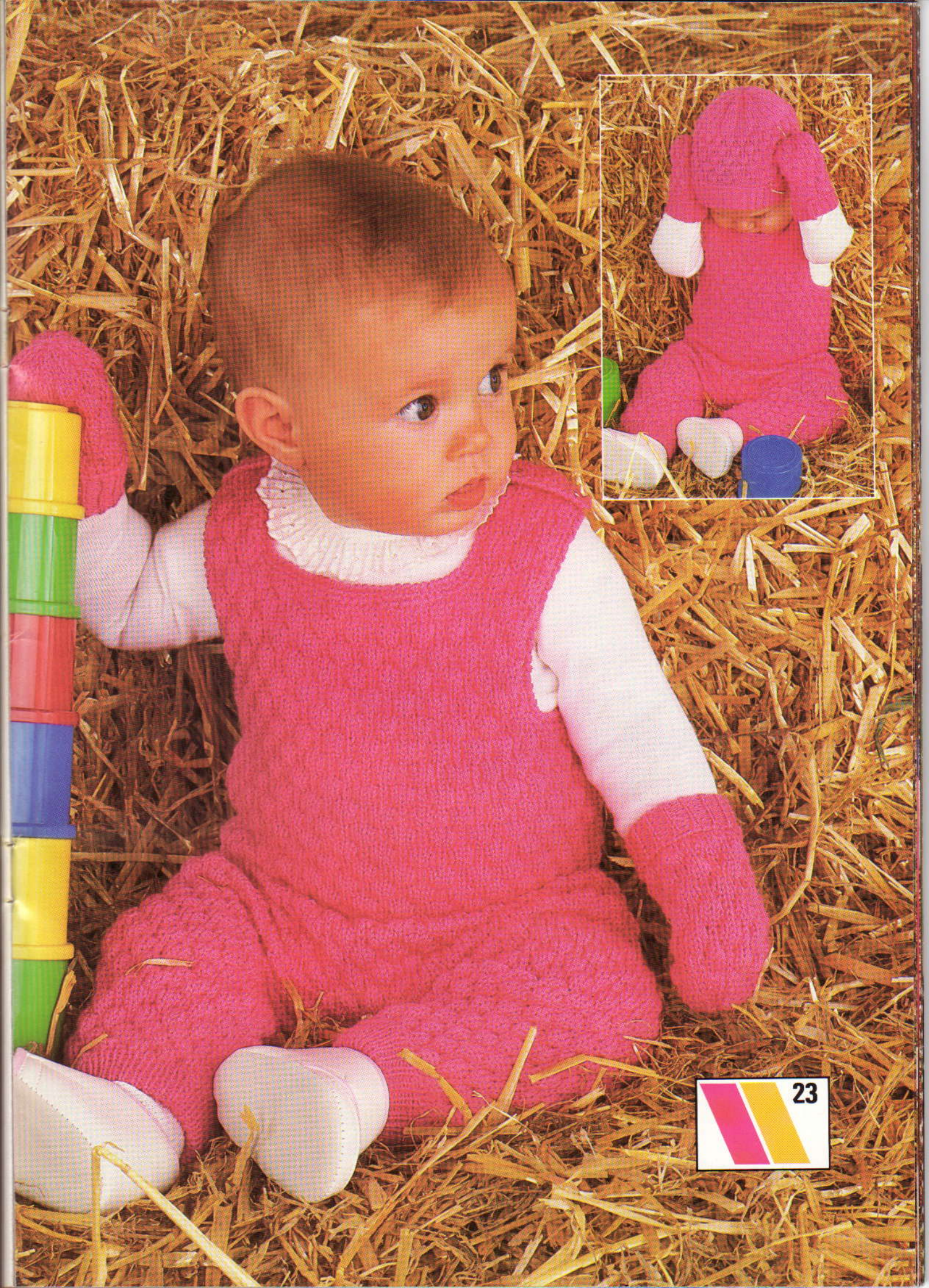

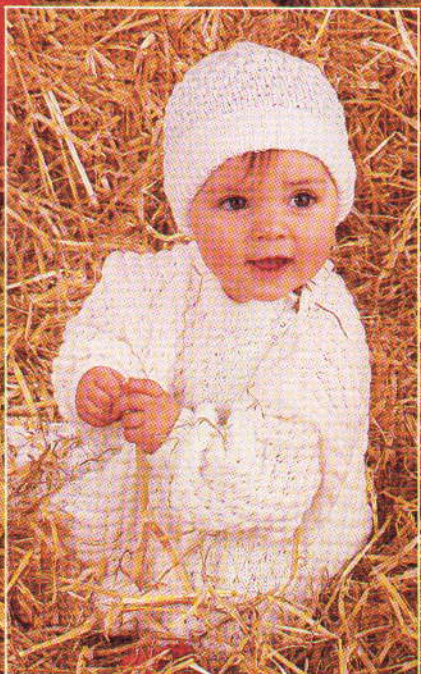
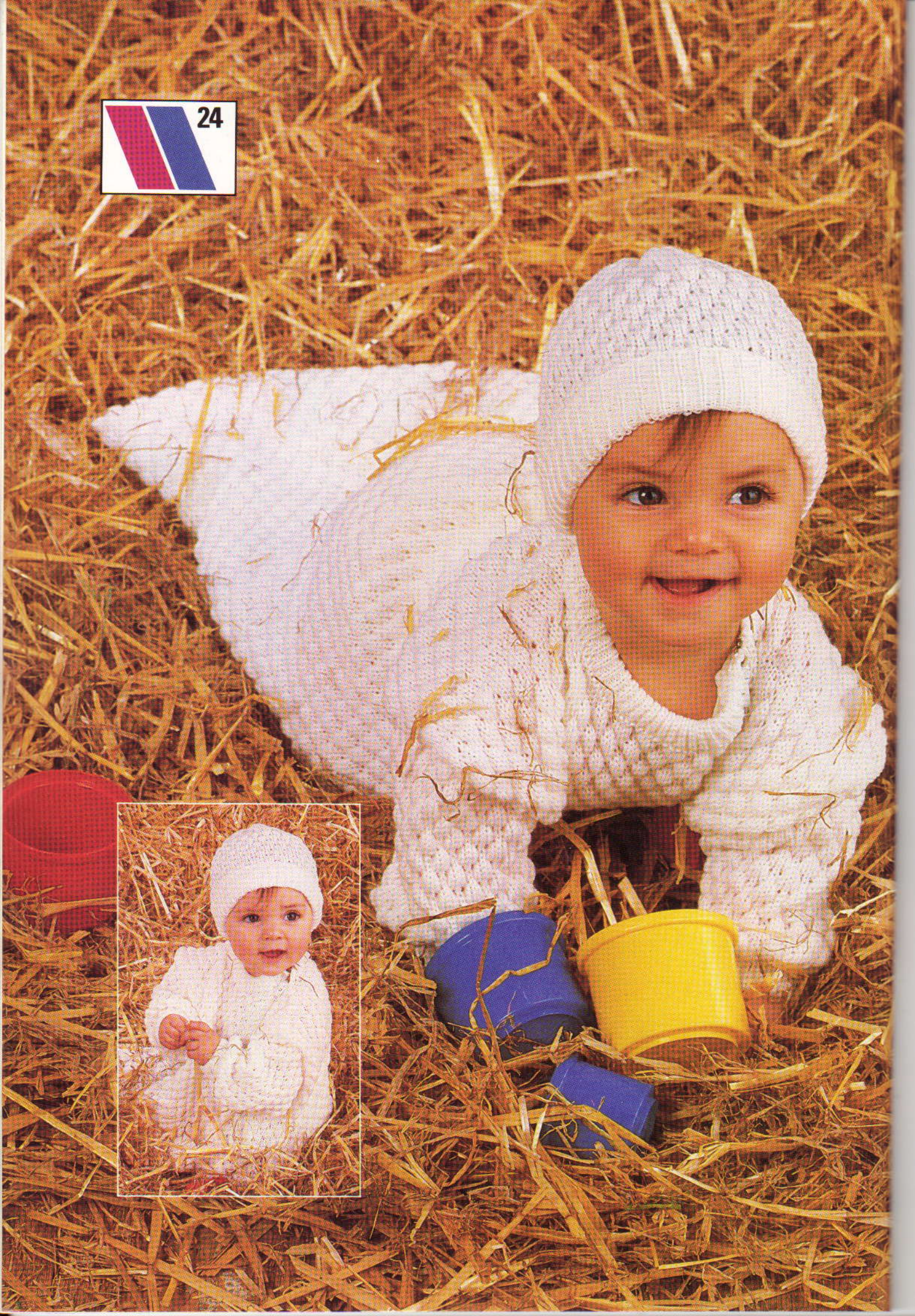

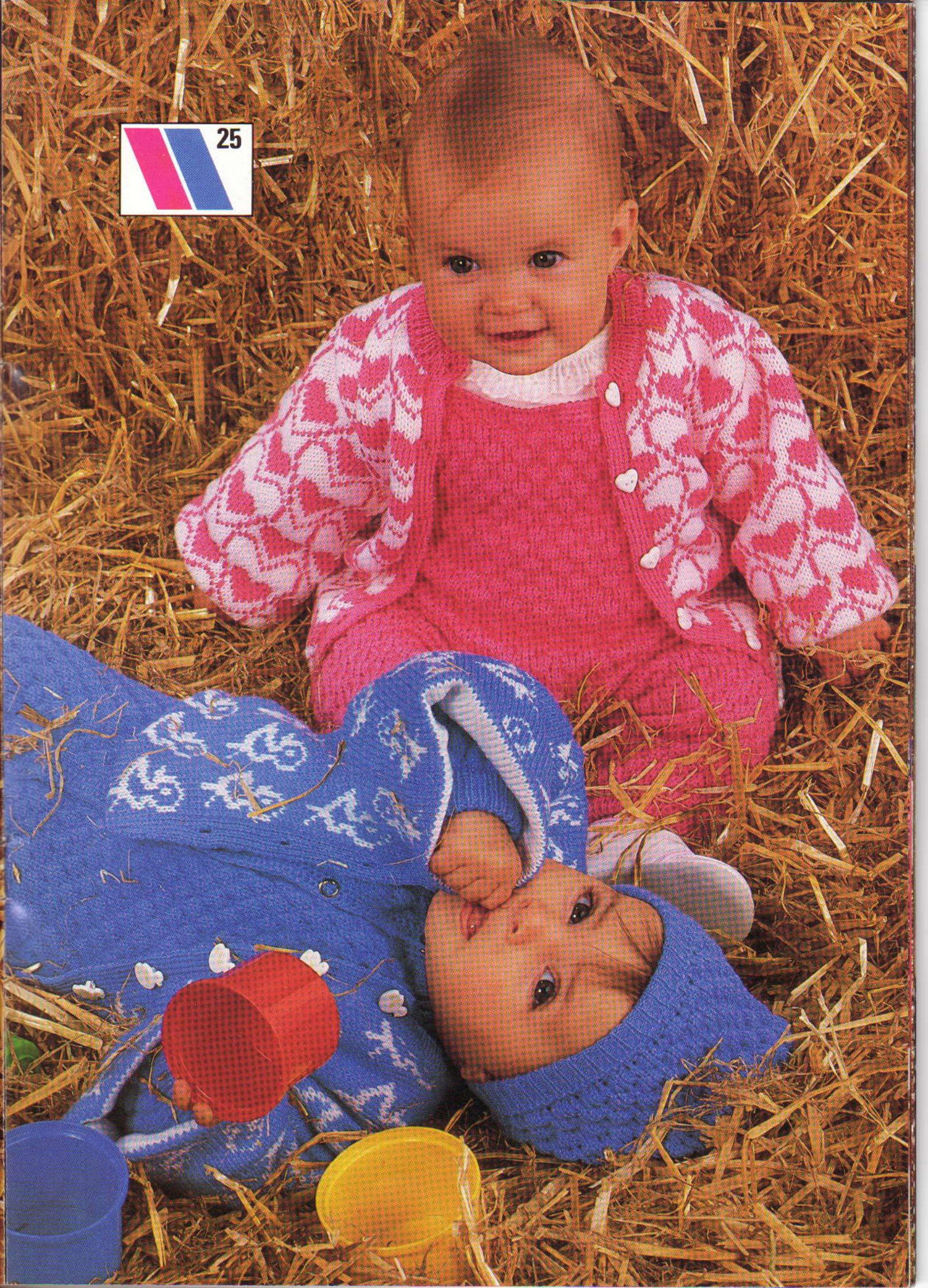



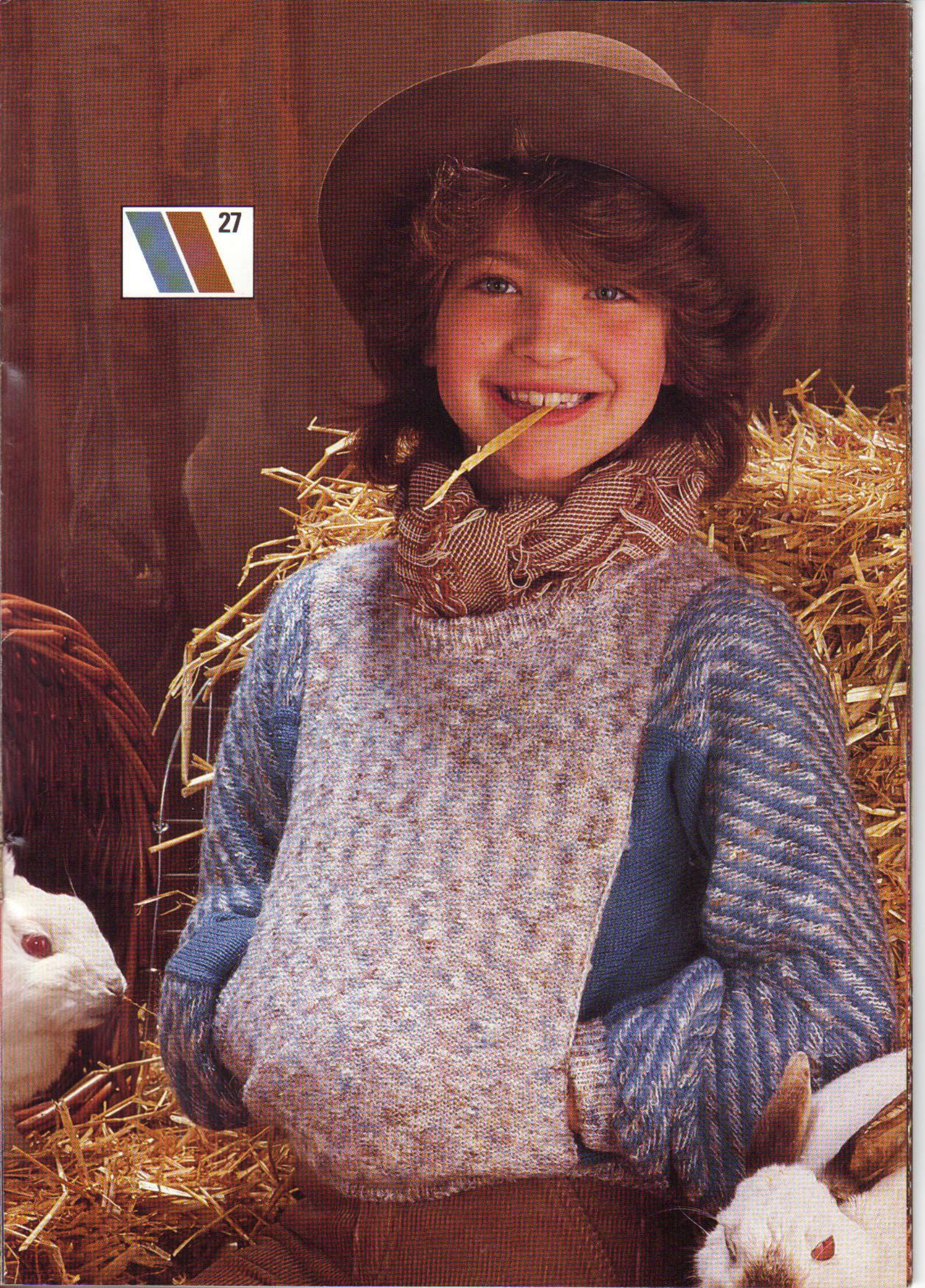





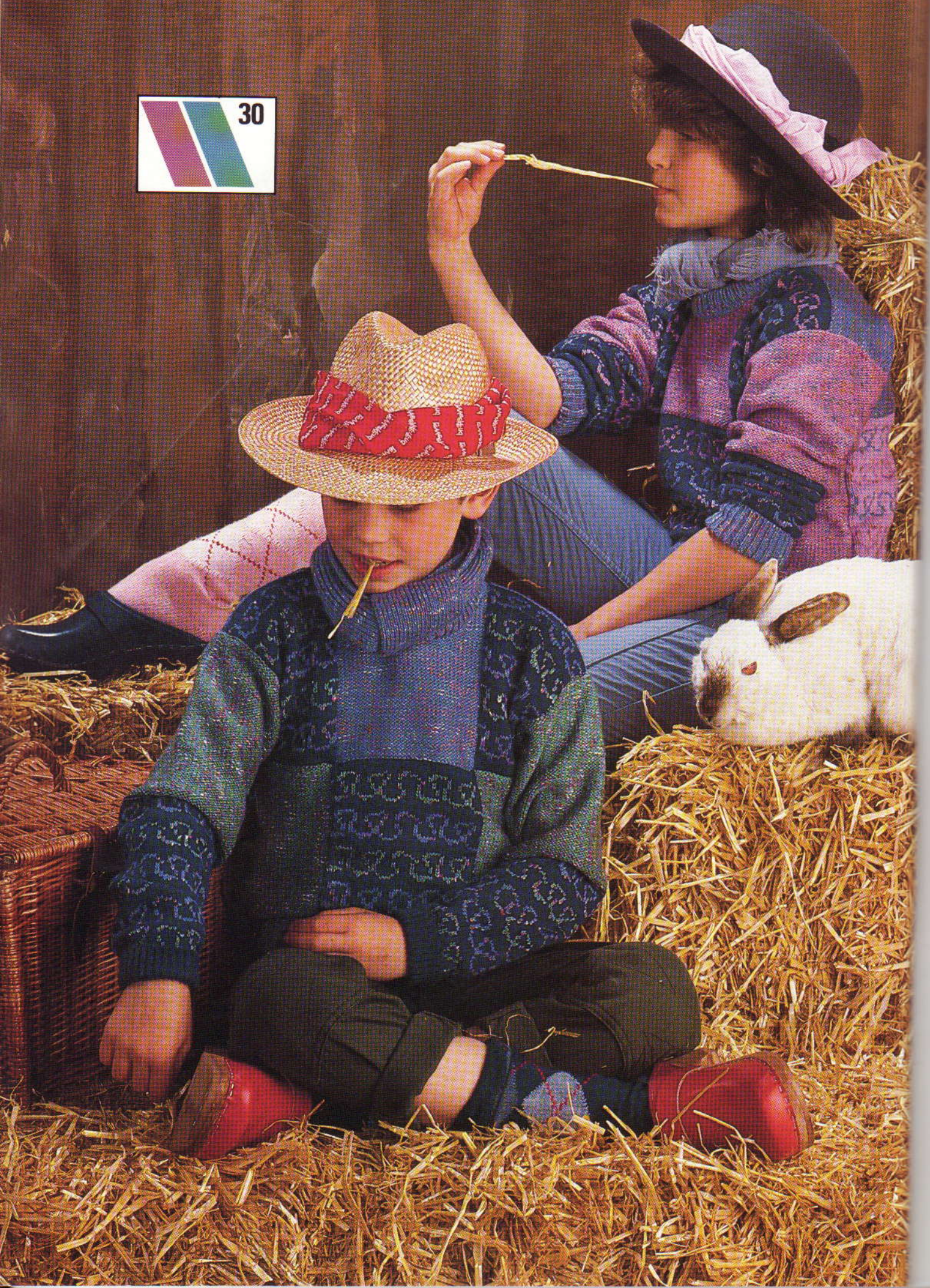



31

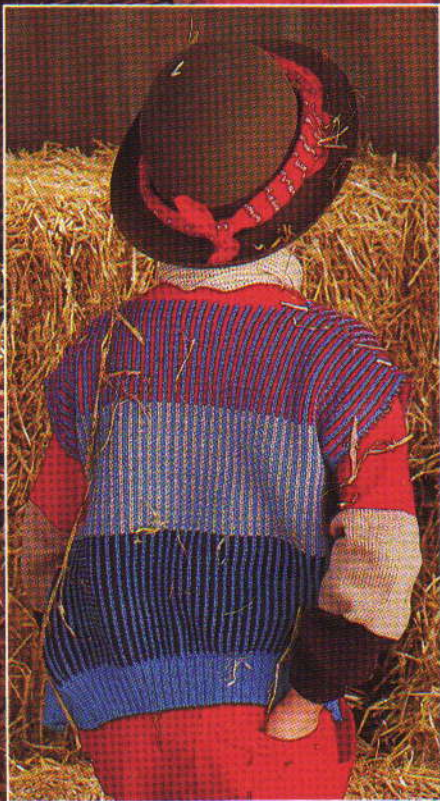

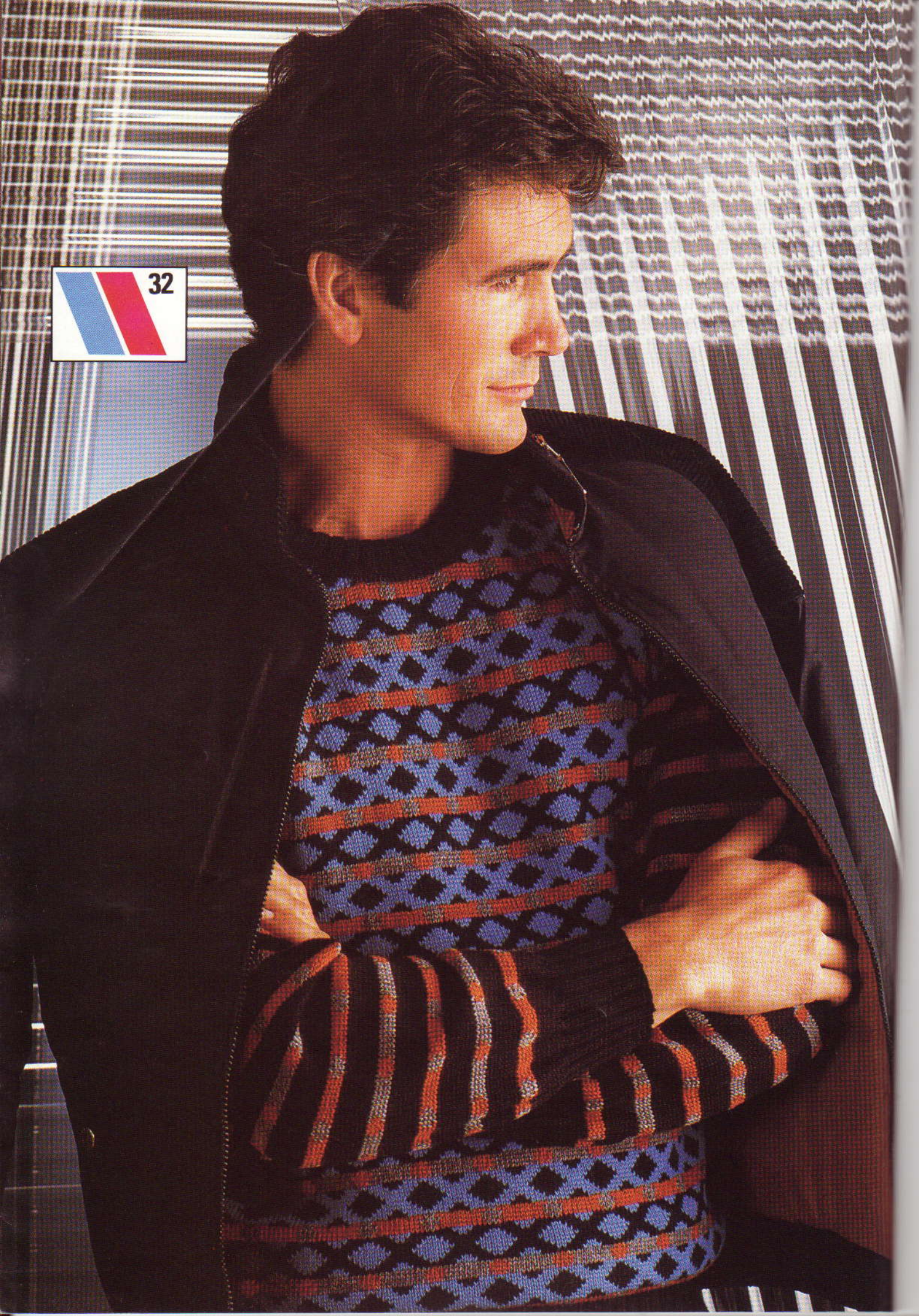



33

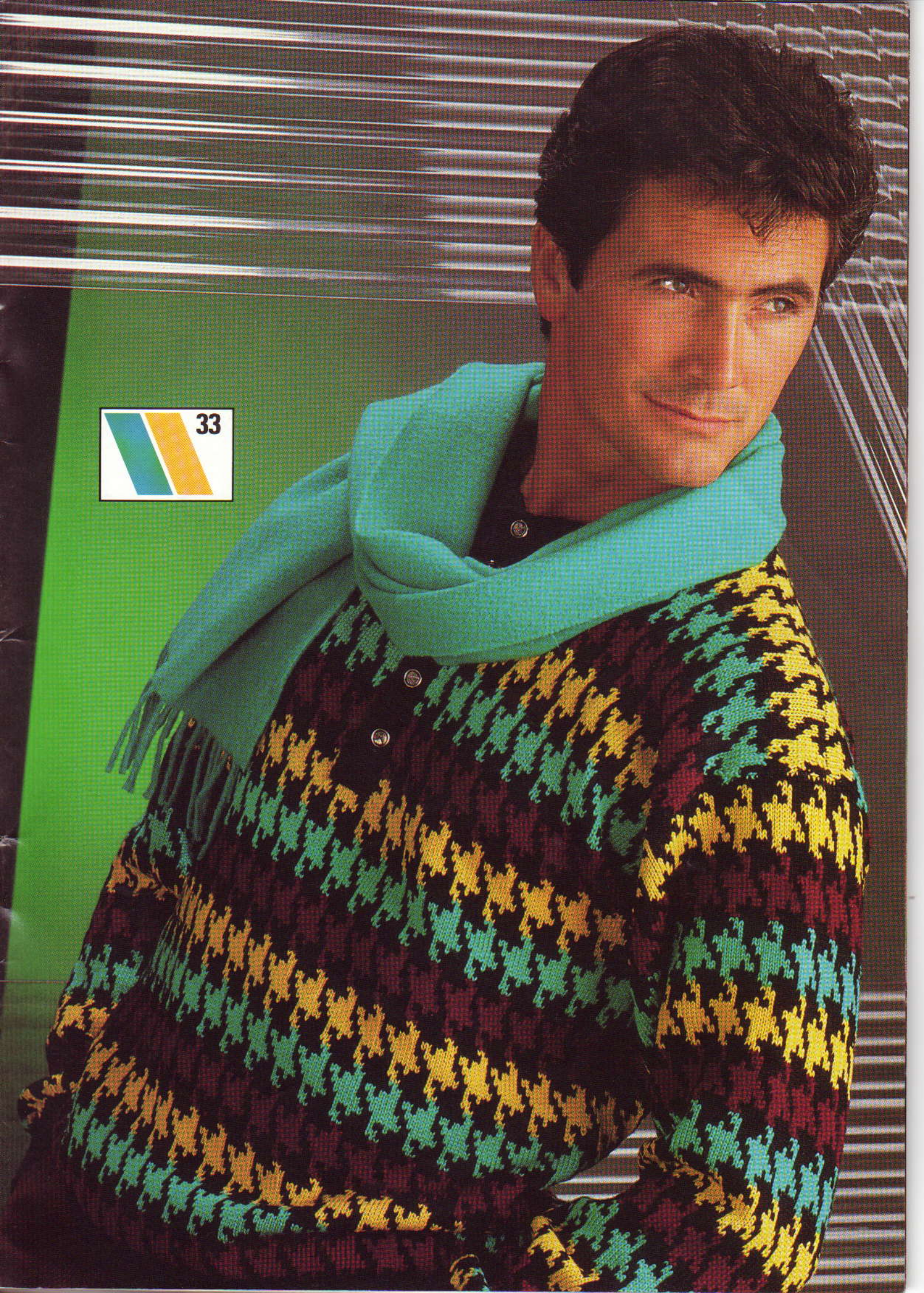

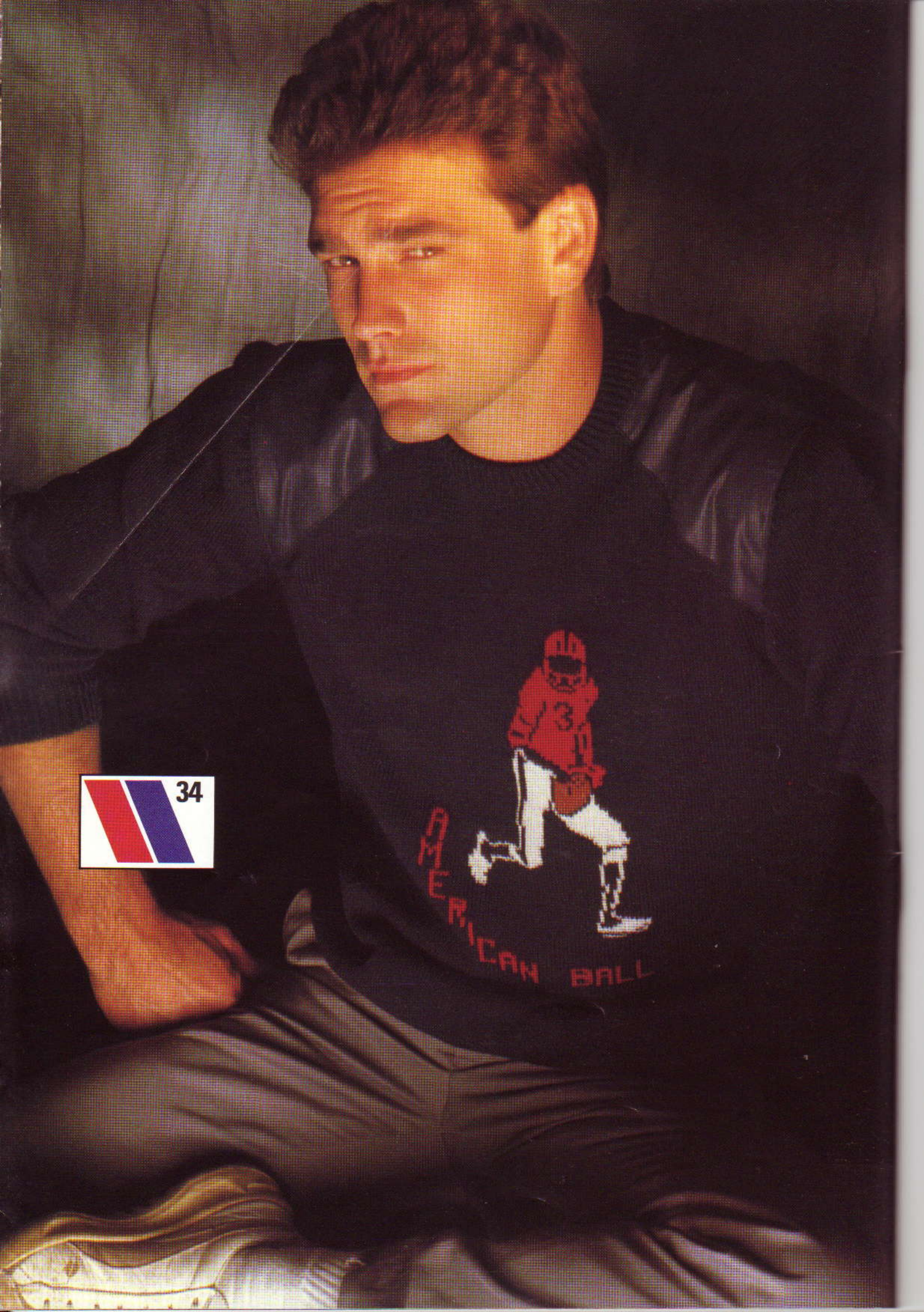

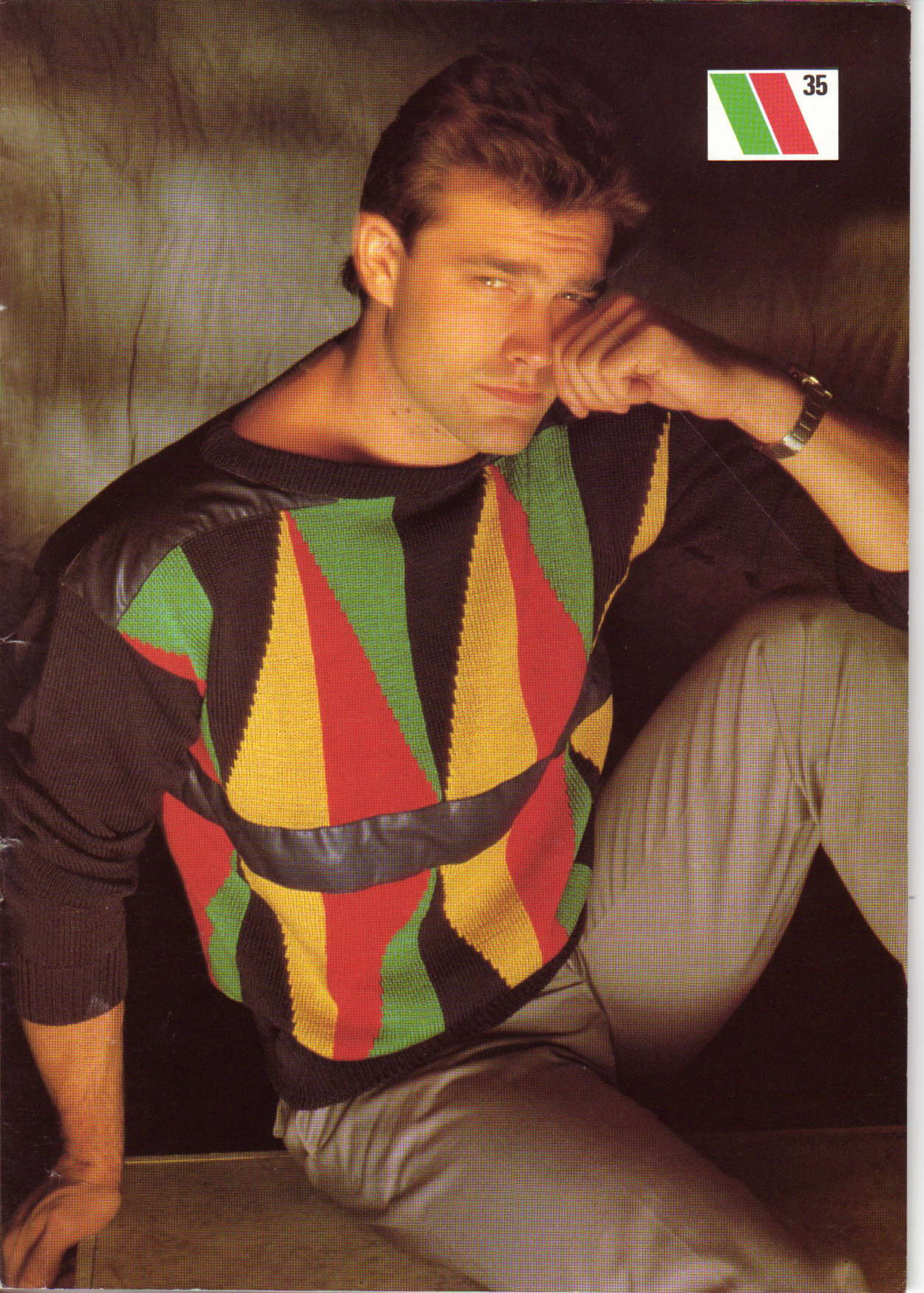



36

