

HAND LEIDING VOOR DE BREI MACHINE KH-940



brother®

GEBRUIK VAN HET ALFABET

Maak gebruik van patroon-selector II (meervoudige motieven), omdat deze selector slechts één keer naar de hoogte van het patroon zal vragen. Begin met het programmeren van het hoogste patroon, dat wil zeggen "b" (patroon 628).

voorbeeld - abc

1. READY-lampje brandt, druk op STEP, PATROONNUMMER-lampje brandt.
2. Voer patroonnummer 628 in (b).
3. Druk zesmaal op STEP voor de grootte van het patroon.
4. POSITIE-lampje brandt, plaats de "b" in het midden van het naaldenbed, dat wil zeggen:

eerste naaldpositie Geel-5, STEP
 linkerkantnaald Geel-5, STEP
 rechterkantnaald Groen-5, STEP

5. PATROONNUMMER-lampje brandt (2 op memo-display voor tweede patroon), voer patroonnummer 627 in (a).
6. Druk viermaal op STEP (alleen weergave patroon-breedte).
7. POSITIE-lampje brandt, plaats "a" als volgt:

eerste naaldpositie Groen-8, STEP
 linkerkantnaald Groen-8, STEP
 rechterkantnaald Groen-17, STEP

8. PATROONNUMMER-lampje brandt (3 op memo-display voor derde patroon), voer patroonnummer 629 in (c).
9. Druk viermaal op STEP (alleen weergave patroonbreedte).
10. POSITIE-lampje brandt, plaats "c" als volgt:

eerste naaldpositie Geel-17, STEP
 linkerkantnaald Geel-17, STEP
 rechterkantnaald Geel-8, STEP

11. PATROONNUMMER-lampje brandt, voer "0" in en druk op STEP. READY-lampje brandt. Omdat de letters voor het juiste breiresultaat omgekeerd moeten worden, moet u op VARIATIE-toets 1 (omgekeerd) drukken. Negen lampjes moeten nu knipperen.

12. In dit geval moeten de lampjes 1, 2 en 3 knipperen.

13. Bevestig de patronen die u omgekeerd wilt breien door opnieuw op de VARIATIE-toets te drukken.

letter	patroon-nummer	steken	toeren	letter	patroon-nummer	steken	toeren
A	601	10	16	a	627	10	12
B	602	10	16	b	628	10	16
C	603	10	16	c	629	10	12
D	604	10	16	d	630	10	16
E	605	10	16	e	631	10	12
F	606	10	16	f	632	9	16
G	607	10	16	g	633	10	14
H	608	10	16	h	634	10	16
I	609	6	16	i	635	6	16
J	610	10	16	j	636	8	16
K	611	10	16	k	637	8	16
L	612	10	16	l	638	6	16
M	613	10	16	m	639	10	12
N	614	10	16	n	640	10	12
O	615	10	16	o	641	10	12
P	616	10	16	p	642	10	12
Q	617	10	16	q	643	10	12
R	618	10	16	r	644	8	12
S	619	10	16	s	645	10	12
T	620	10	16	t	646	8	16
U	621	10	16	u	647	10	12
V	622	10	16	v	648	10	12
W	623	10	16	w	649	10	12
X	624	10	16	x	650	10	12
Y	625	10	16	y	651	10	12
Z	626	10	16	z	652	10	12

INHOUDSOPGAVE

HET GEBRUIK VAN DE BREIMACHINE

ONDERDELEN	1
BREIMACHINE EN BREISLEDE	1
DEKSEL	1
NAALD	2
BEDIENINGSPANEEL	3
TOEBEHOREN	5
OPSTELLEN VAN DE BREIMACHINE	7
OPBERGEN VAN DE BREIMACHINE (IN HET DEKSEL)	9
AANWIJZINGEN VOOR HET BREIEN	11
KANTENHANDLE	11
PATROONTOETSEN	11
PATRONENVRIJMAAKTOETS	11
WEEFHANDLE	11
VERANDERKNOP	12
STEEKGROOTTEKNOP	12
OPZETKAM	13
*Gebruik van het verbindingsstuk	13
NAALDSTANDEN	13
TOERENTELLER	13
L-SLEDE	13
GEWICHTEN	14
VOORBEREIDEN VAN DE WOL	14
WERKEN MET DE BREIMACHINE	15
TRICOT BREIEN (recht breien)	15
1. Inrijgen van de draad	15
2. Gesloten opzet	16
*Vóór u de slede overhaalt	17
3. Tricotsteek	18
*Rubber wielletjes	18
*Rechte en averechte kant van het werk	18
4. Breiwerk van de machine halen.	18
PROGRAMMEREN	19
PROGRAMMEREN	19
WAT IS EEN PROGRAMMA?	19
PATROONNUMMER	20
UITKIEZEN VAN HET PATROON	20
*STITCH WORLD Patronenboek	20
*Diagram	20
PATROONKEUZE-SCHAKELAAR	21
PATROONBREIEN OVER DE GEHELE BREEDTE	22
PATROONKEUZE (1) PATROON A	22
PATROONKEUZE (2) PATROON B	25
*Verander de patroonpositie	25
MOTIEFJES	28
PATROONKEUZE (2) patroon van één groep	30
PATROONKEUZE (2) patroon met meerdere groepen	33
CONTROLLEREN EN VERBETEREN VAN HET PATROONPROGRAMMA	37

GEBRUIK VAN DE PATROONVARIATIETOETSEN	40
1. OMGEKEERD-TOETS	40
2. GESPIEGELD-TOETS	41
3. DUBBELBREED-TOETS	43
4. DUBBELLANG-TOETS	45
5. OP-Z'N-KOP-TOETS	46
6. KHC-TOETS	46
*Als u de KHC-toets gebruikt zonder de kleurenwisselaar voor het hoofdbed (KHC)	46
*Met kleurenwisselaar voor enkelbedsmachine (KHC)	47
Noors patroon	48
Meerkleurige Patentsteek en Vangsteek patronen	48
7. KRC-TOETS	49
*Met kleurenwisselaar voor dubbelbedsmachine (KRC)	49
TABEL VAN DE PATROONVARIATIETOETSEN	51
MEMO PROGRAMMA	52
*Gegevens in de Memo-display	52
HET PROGRAMMEREN (MEMO-PROGRAMMA)	53
1. Opslaan van Memo-informatie	53
2. Uitwissen van Memo-informatie	54
MEMO-INFORMATIE VOOR PATRONEN IN HET PATRONENBOEK	55
INPUT-PROGRAMMA VOOR UW EIGEN PATROON	57
*Data-toetsen en Data-lampjes	57
HET PROGRAMMEREN (INPUT-PROGRAMMA)	58
1. Opslaan van uw eigen patroon	58
Patronen met meer dan 10 steken in één toer	60
Dezelfde patroongegevens continu opslaan	61
Als er geen patroongegevens meer zijn	61
2. Uitwissen van uw eigen patroon	61
De volgorde, waarin patroonnummers in Input-programma's verschijnen	62
OPMERKINGEN BIJ HET ONTWERPEN VAN EEN EIGEN PATROON	62
PROGRAMMA CONTROLEREN VOOR UW EIGEN PATROON	63
1. Controleren van de patroonnummers van uw eigen patroon	63
2. Patroongegevens controleren van uw eigen patroon	63
*Methode 1 — controleren met de data-lampjes	64
*Corrigeren van een fout in het programma	65
*Methode 2 — controleren met de zoemer	65
*Corrigeren van een fout in het programma	66
SPECIAL PROGRAMMA	67
HET PATROON VANUIT HET MIDDEN BREIEN	67
ENKELE TOEREN TRICOT TUSSEN HET PATROON DOOR BREIEN	69
*Gebruik de start-toets	69
*Als u het patroon vanaf de eerste toer breit	70
VERANDEREN VAN PATROONVARIATIE TIJDENS HET PATROONBREIEN	70
1. Omgekeerd-toets, Dubbelbreed-toets, Gespiegeld-toets of KHC-toets	70
2. Dubbellang-toets of Op-z'n-kop-toets	71
FLOPPY DISK (FB-100)	
INLEIDENDE INFORMATIE OVER DISKETTE	73
ONDERDELEN	73
ALVORENS TE PROGRAMMEREN	73

INITIALISATIE (550)	74
PROGRAMMA VOOR HET BEWAREN VAN PATROONGEGEVENS (552)	75
PROGRAMMA VOOR OVERBRENGEN VAN DE DATA NAAR DE BREIMACHINE (551)	76
PROGRAMMA VOOR UITWISSEN (553)	77

PATRONEN BREIEN

NOORSE PATRONEN	78
KEUZESCHAKELAAR (1)	78
*Toeren met alleen de hoofdkleur	80
KEUZESCHAKELAAR (2)	80
*Losse motiefjes	81
PATENTSTEEK PATROON	83
OPEN PATENTSTEEK PATROON	84
MEERKLEURIGE PATENTSTEEK PATRONEN	86
VANGSTEEK PATRONEN	88
MEERKLEURIGE VANGSTEEK PATRONEN	89
WEEFPATRONEN	91
*Als u meer dan twee weefdraden gebruikt	93
*Ophalen weefsteken	93
*Wikkelmethode	94
*Enkele toeren met de hoofddraad alleen breien	94
KANTPATROON (met draad)	95
KEUZESCHAKELAAR (1)	95
*Ophaalpatroon	97
KEUZESCHAKELAAR (2)	97
KANTPATRONEN EN FIJNE KANTPATRONEN	100
KEUZESCHAKELAAR (1)	100
*Instellen van de L-slede	100
KEUZESCHAKELAAR (2)	102
KANT PATRONEN EN FIJNE KANTPATRONEN DOOR ELKAAR	103
JACQUARD	104
*Verwisselen van de hoofddraad en de jacquarddraad	106
JACQUARD PATENTSTEEK PATROON	107
INTARSIA	108

MAKEN VAN EEN KLEDINGSSTUK

OVERHANGEN VAN STEKEN	110
MEERDEREN	110
EEN STEEK MEERDEREN	110
*Eenvoudige methode	110
*Professionele methode	111
MEERDEREN VAN MEERDERE STEKEN	111
MINDEREN	112
EEN STEEK MINDEREN	112
*Eenvoudige methode	112
*Professionele methode	112
MINDEREN VAN MEERDERE STEKEN	113

VERKORTE TOEREN	114
1. TRICOTSTEEK EN PATROONBREIEN	114
*Minderen van steken in de H-stand	114
*Meerderen van steken in de H-stand	115
2. KANT-OF FIJNE KANTPATRONEN	116
*Minderen van steken	116
*Meerderen van steken	117
3. INTARSIA	118
*Minderen van steken	118
*Meerderen van steken	119
MAKEN VAN EEN RONDE HALS	119
MET DE KANTENHANDLE	119
*Tricotsteek en jacquard	119
*Patroonbreien	121
M-toets	122
MET HET OPZETKOORDJE	123
*Kant- of fijne kantpatronen	123
MAKEN VAN EEN V-HALS	125
HAAL EEN DEEL VAN HET WERK VAN DE MACHINE MET CONTRASTDRAAD	125
*Tricotsteek en jacquard	125
*Patroonbreien	125
*Kant- en fijne kantpatronen	126
INTARSIA	126
GESLOTEN OPZET	127
'E'-WIKKEL METHODE	127
MET DE TONGENNAALD (KETINGSTEEK)	128
OPZETTEN	130
BREIEN MET CONTRASTDRAAD	130
AFKANTEN MET DE STOPNAALD	131
MET EEN STOPNAALD	131
*Breislede aan de linkerkant	131
*Breislede aan de rechterkant	131
AFKANTEN MET DE TONGENNAALD	132
MET DE TONGENNAALD	132
CONTRASTDRAAD	133
AAN ELKAAR ZETTEN VAN BREIWERK	134
MET EEN STOPNAALD	134
GEBUIK VAN DE TONGENNAALD	134
BOORDPATROON MAKEN MET DE HAND	134
MAKEN VAN EEN BOORD	136
GEWONE BOORD	136
PICOT-BOORD	137
1x1 ELASTISCHE ZOOM	139
KABELN	140
RONDBREIEN	140
KNOOPSGATEN	141
IN ELKAAR ZETTEN VAN HET KLEDINGSSTUK MET DE NAAIMACHINE	142
VOORDAT U BEGINT TE NAAIEN	142
VOLGORDE VAN WERKEN	142

NUTTIGE WENKEN

PROBLEMEN TIJDENS HET BREIEN	144
---	------------

ALS U NIET PROBLEEMLOOS KUNT BREIEN	144
1. De naalden pakken de draad niet	144
2. Als de breislede stroef loopt	144
3. Als er geen steken worden gevormd	144
4. Ophalen van gevallen steken	145
*Ophalen van een gevallen steek	145
*Ophalen van een steek, die meerdere toeren gevallen is	145
FOUTEN TIJDENS TRICOT EN JACQUARD BREIEN	146
1. Als de slede klemt	146
*Steek in de naaldkop	147
2. Als u breiwerk wilt uithalen	148
FOUTEN TIJDENS PATRONEN BREIEN	149
1. Als de slede klemt	149
*Kantpatroon (met draad)	149
2. Als u breiwerk wilt uithalen	151
3. Als de geselecteerde naalden per ongeluk teruggeduwd zijn	151
FOUTEN TIJDENS KANTPATRONEN OF FIJNE KANTPATRONEN	151
1. Als de L-slede klemt	151
2. Als u breiwerk wilt uithalen	152
3. Als u de L-slede overhaalt voor een extra toer	152
4. Als de geselecteerde naalden per ongeluk teruggeduwd zijn	153
FOUTEN TIJDENS INTARSIA BREIEN	153
1. Als de slede klemt	153
2. Als u breiwerk wilt uithalen	153
NOORSE PATRONEN, PATENTSTEEK-PATRONEN, VANGSTEEK, WEEFPATRONEN KANT (met draad) & JACQUARD/PATENTSTEEK-PATRONEN	154
WAT TE DOEN, ALS U NIET MEER WEET, HOEVEEL TOEREN U HEEFT UITGEHAALD	154
ALS U HET VERKEERDE GETAL HEBT AANGESLAGEN VOOR HET AANTAL UITGEHAALD TOEREN	155
ALS DE STROOM UITVALT TIJDENS HET BREIEN	155
ALS DE NAALDEN NIET CORRECT WORDEN GESELECTEERD	156
ALS DE NAALDEN IN DE B-STAND BLIJVEN STAAN	157
ALS DE LETTER 'E' IN HET MEMO-DISPLAY KNIPPERT	157
VERVANGEN VAN EEN NAALD	157
CORRIGEREN VAN FOUTEN IN HET INPUT-PROGRAMMA	159
ALS U DE <input type="checkbox"/> -TOETS EN DE <input type="checkbox"/> -TOETS VERKEERD GEBRUIKT	159
TIJDENS HET PROGRAMMEREN VAN INPUT	160
ALS U NIET GENOEG STEKEN/TOEREN OVER HEEFT VOOR UW EIGEN PATROON	160
1. Stop het Input-programma	161
2. Wissen van een ander patroon	161
3. Programmeren van het patroon	161
ALS DE DISPLAY GEEN PATROONNUMMER AANGEEFT, ZELFS WANNEER DE INPUT-TOETS OPLICHT	162
1. Wissen van opgeslagen patronen	162
2. Programmeren van een patroon	162
ALS U DE PATROONPOSITIE-DATA WILT CONTROLEREN, TERWIJL U DATA AAN HET OPSLAAN BENT	163
ALS DE STROOM UITVALT TIJDENS HET PROGRAMMEREN VAN DATA	163
BIJ GEBRUIK VAN DE FLOPPY DISK (FB-100)	164
ALS EEN ERROR-BOODSCHAP VERSCHIJNT	164
*Error-boodschap	164
ALS HET BATTERIJENLAMPJE OPLICHT (ALS U DE BATTERIJEN GEBRUIKT)	166
HOE KOPIËERT U EEN PATROON VAN DE ENE NAAR DE ANDERE DISKETTE?	166
SCHOONMAKEN EN ONDERHOUD	167

HET GEBRUIK VAN DE BREIMACHINE

ONDERDELEN

BREIMACHINE EN BREISLEDE

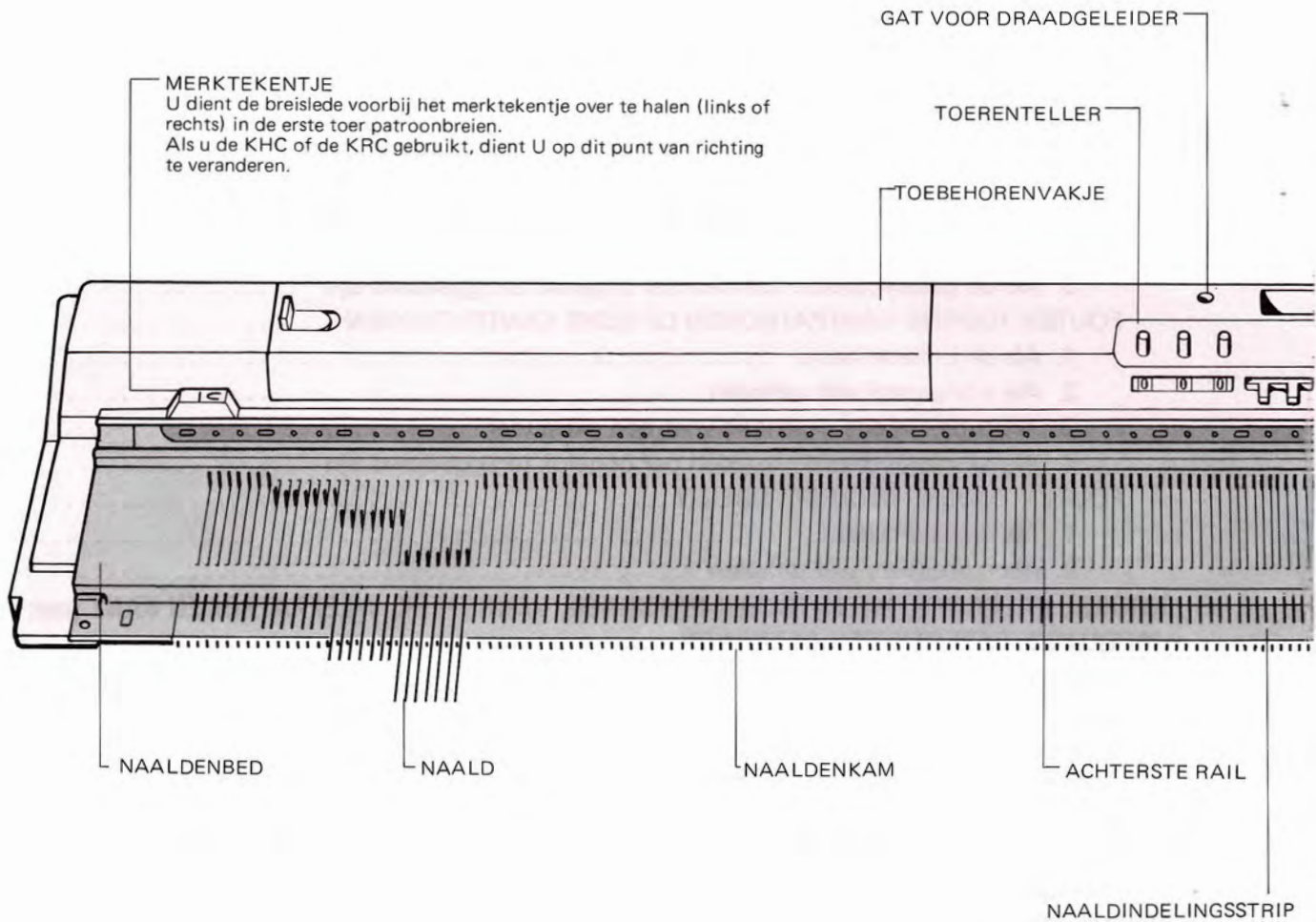

DEKSEL

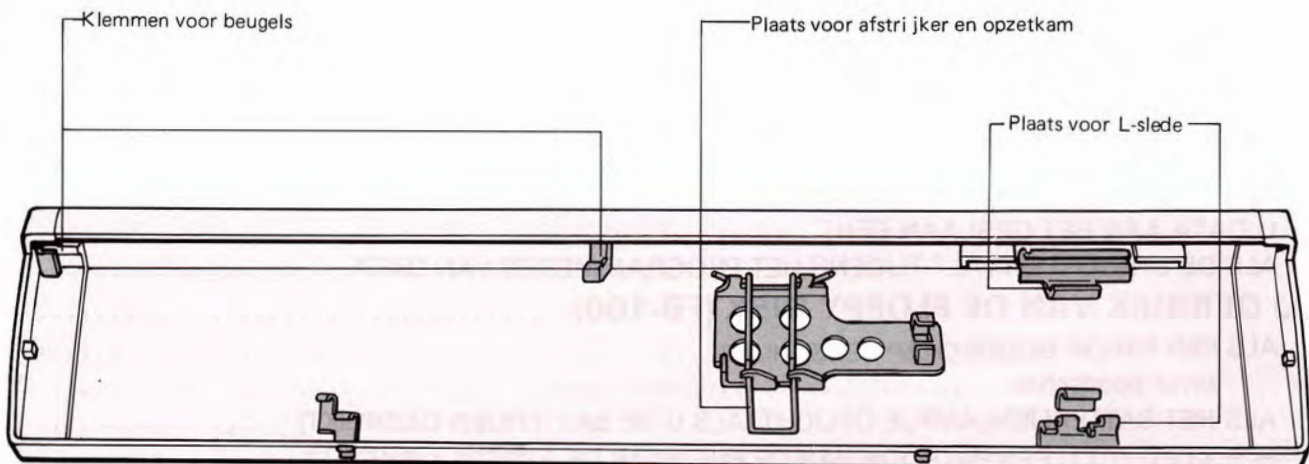

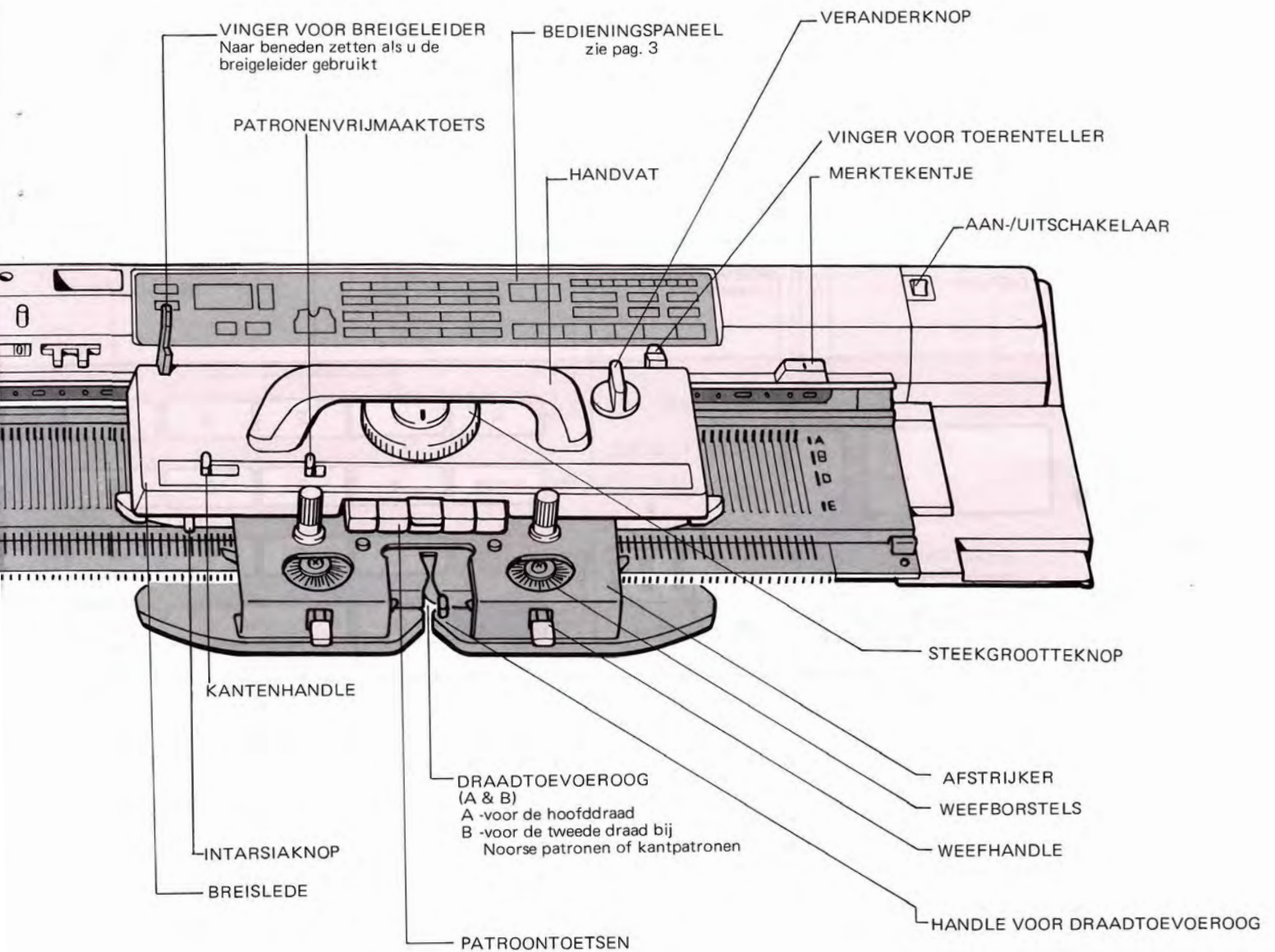

NAALD

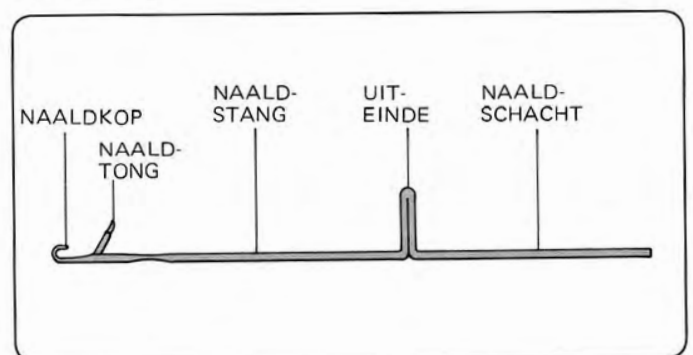

BEDIENINGSPANEEL

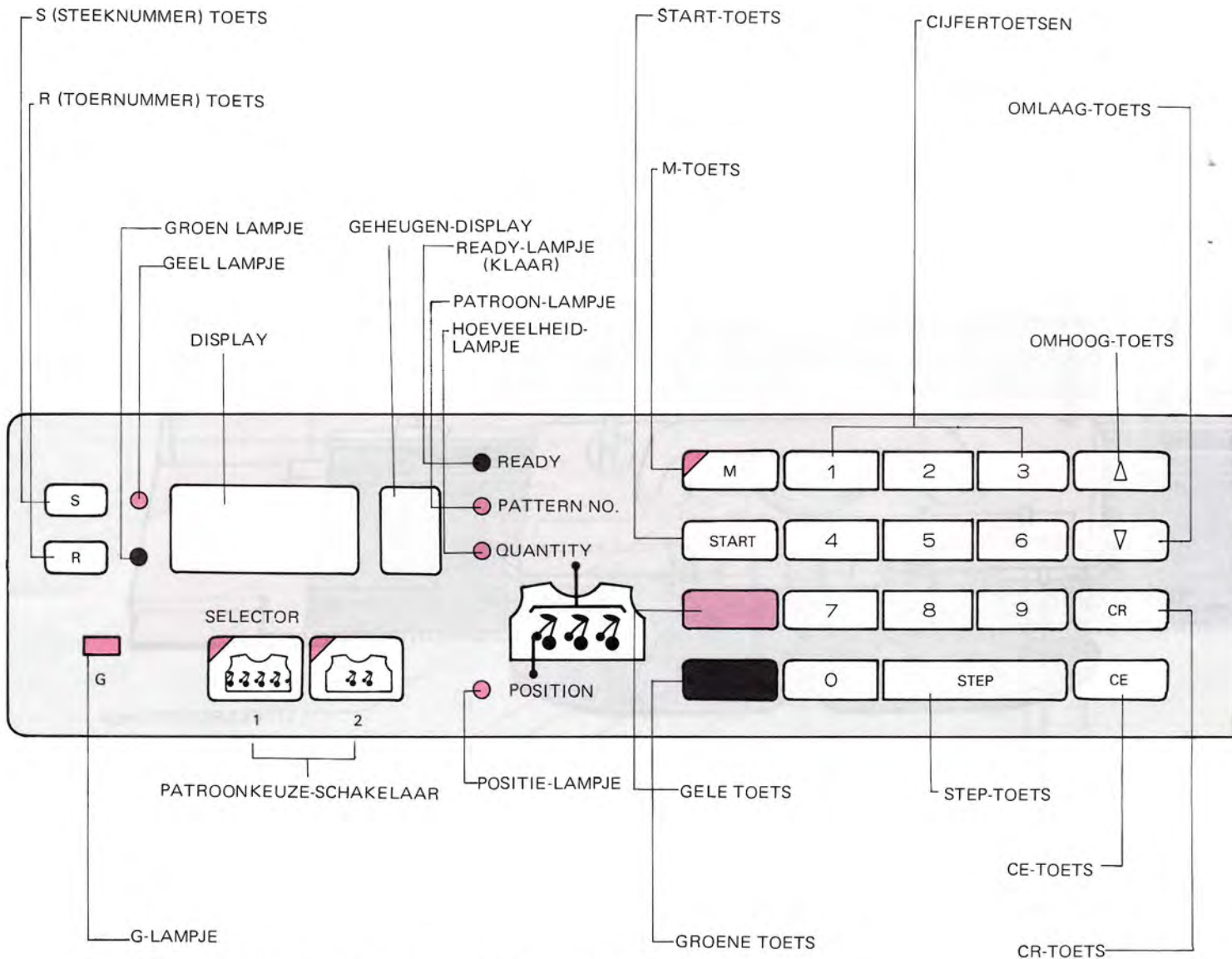

* Wanneer U gebruik maakt van de G-slede (een toebehoren dat, indien gewenst, afzonderlijk kan worden gekocht), dan geeft het G-lampje aan dat de machine klaar is om met de G-slede te werken.

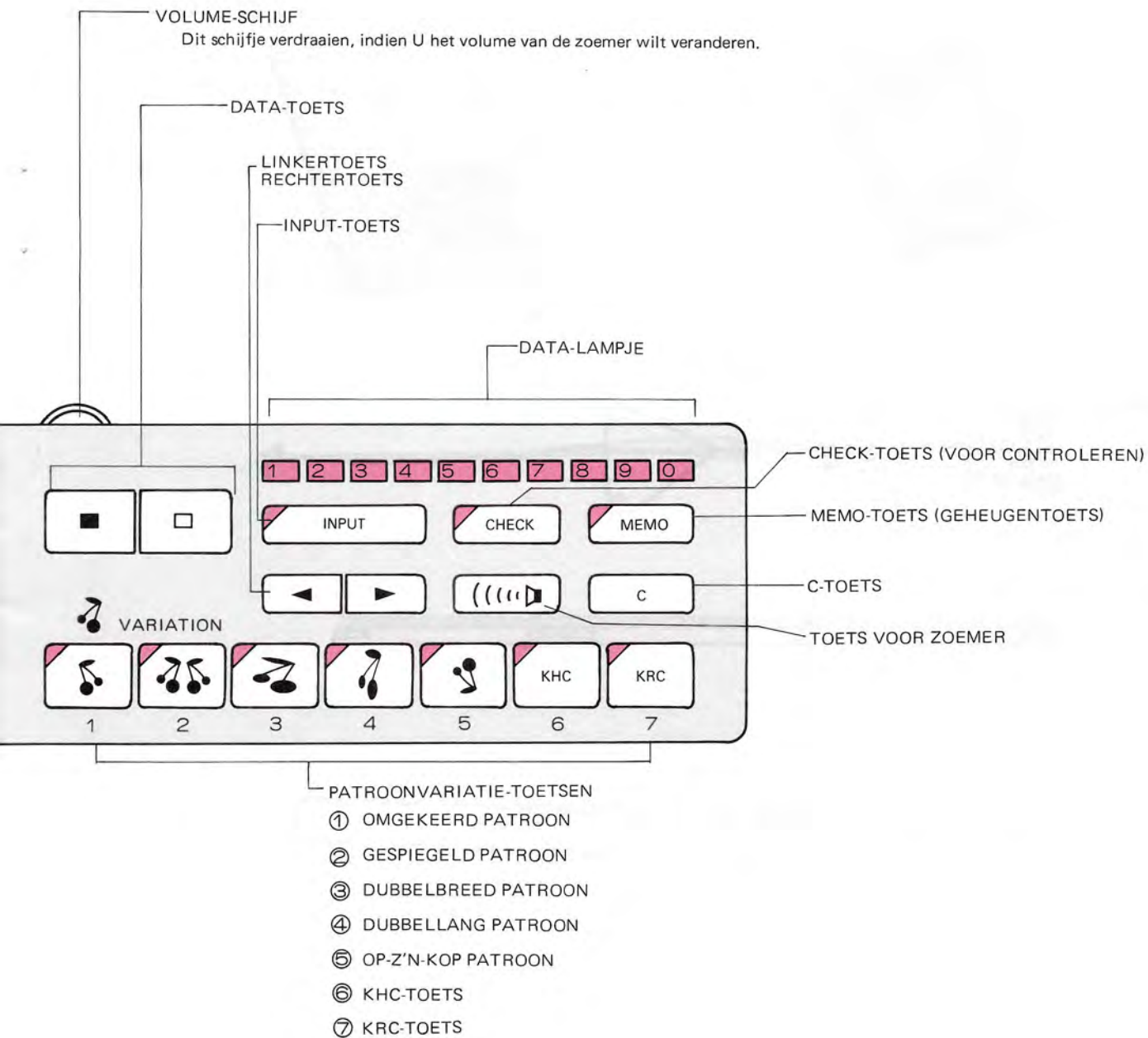

TOEBEHOREN

Stekenboek



Ontwerpvelen



Draadgeleider

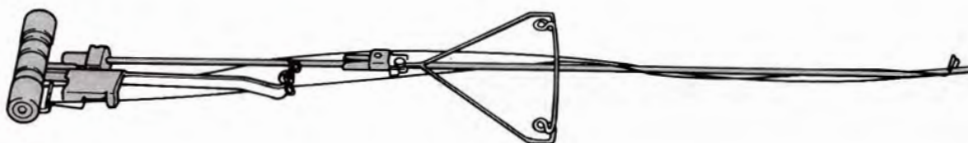

Opzetkam



Beugels



L-slede

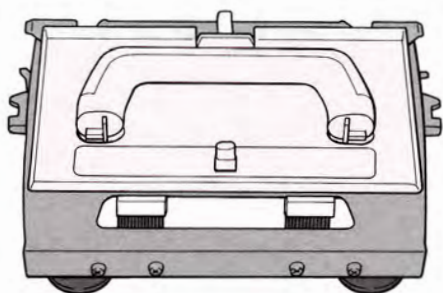

Snoer



Haaknaald



Tongennaald



Hulpnaalden

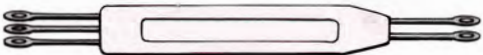
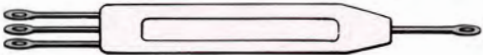

Patroonlineaal

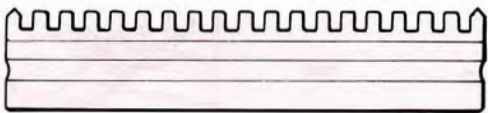

Opzetkoord



Borduurnaald



Reservenaalden

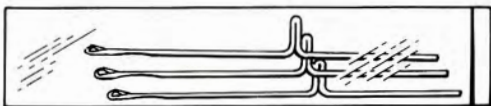

Tafelklemmen



Gewichten

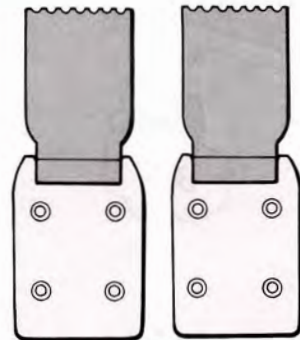

Borsteltje



Jacquard-toevoeroor

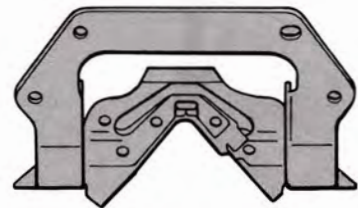

Plaatje voor openen van het veerslot

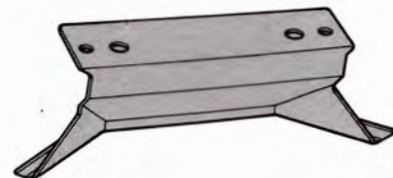

Oliespuitje



Paraffine



Slot voor de slede



OPSTELLEN VAN DE BREIMACHINE

①

Zet de machine met het handvat naar achteren op een stevige tafel en open de sluitingen. Til het deksel aan de achterkant iets omhoog en verwijder het.



②

Open het toebereenvakje.

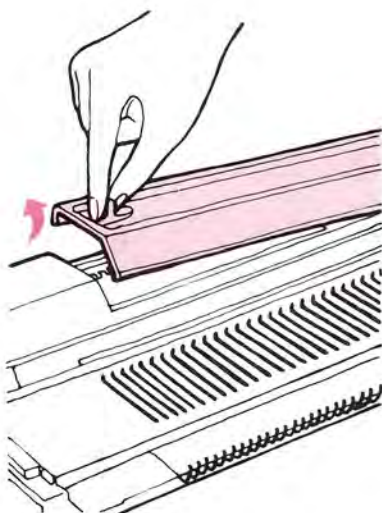

③

Neem beide tafelklemmen uit het toebereenvakje.

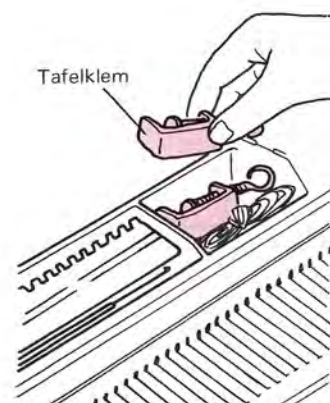

④

Schroef de machine aan de tafel vast met de klemmen.

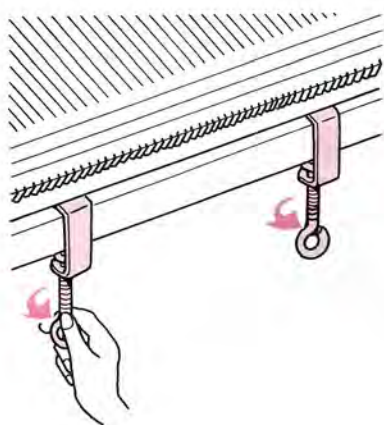

⑤

Draai het knopje los en verwijder het slot van de slede.

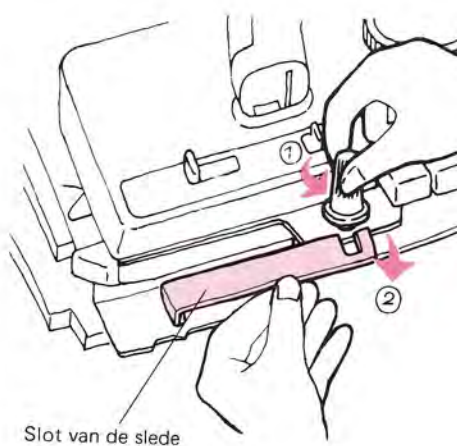

⑥

Neem de afstrijder uit de koffer.

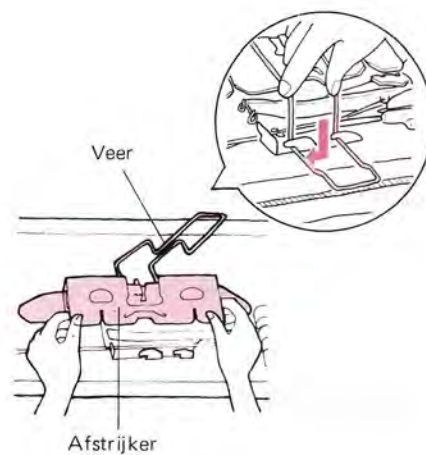

⑦

Schroef de afstrijder aan de breislide vast.

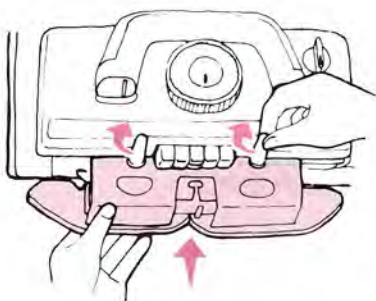

⑧

Zet de handle van de breislide over-eind door hem naar U toe te trekken.

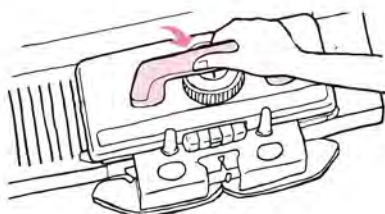

⑨

Neem de draadgeleider uit de koffer in onderstaande volgorde.

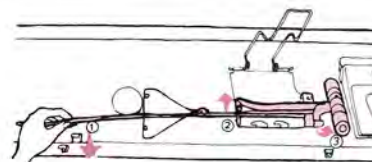

10

Maak de spandraden vrij van de stang.

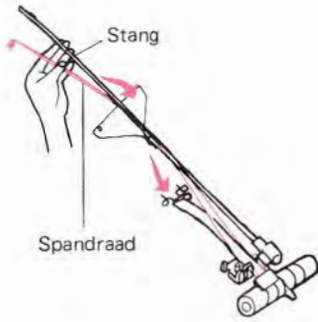

11

Trek de voorste geleidearm zover mogelijk omhoog.

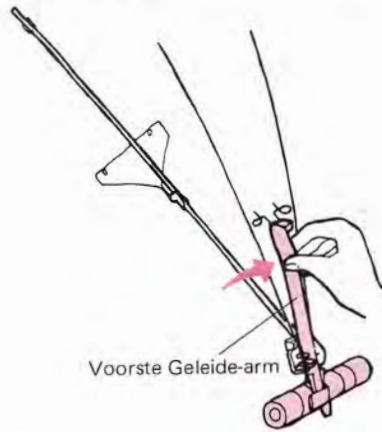

12

Duw de spandraden omhoog tot U 'klik' hoort.

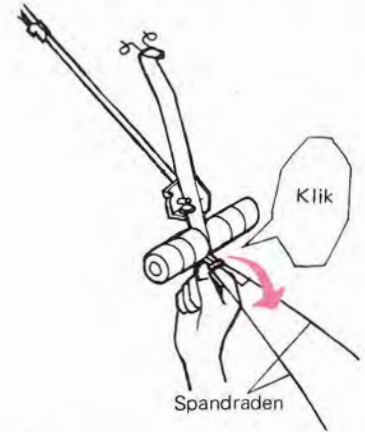

13

Draai de geleide-driehoek omhoog.

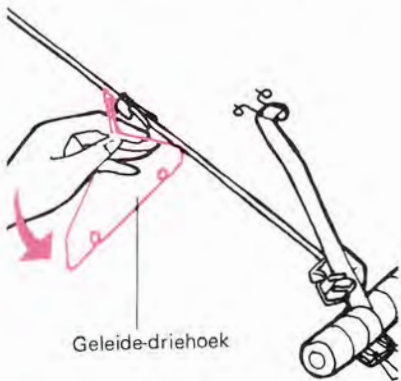

14

Steek de stang van de draadgeleider in de opening middenachter op de machine.

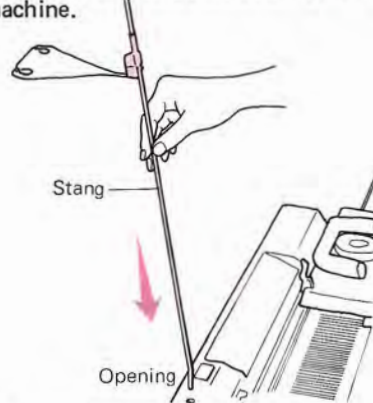

15

Neem de beide beugels uit de koffer.

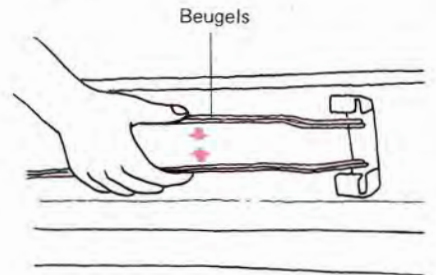

16

Steek de beugels in de gaten aan de zijkanten van de machine.

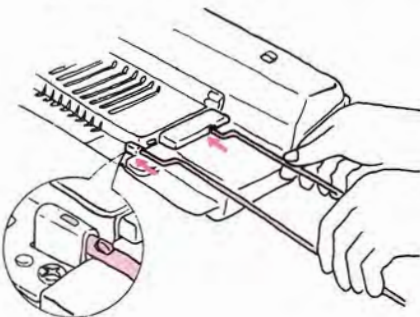

17

Zet de ANN/UIT-schakelaar op UIT (OFF), sluit het ene einde van het elektrische snoer aan op de machine en steek het andere einde in het stopcontact; zet de schakelaar vervolgens weer op AAN (ON). Wanneer U niet aan het programmeren bent of gaat patroonbreien (U breit bijvoorbeeld alleen maar de tricot-steek), dan hoeft U de machine niet aan te sluiten.



LET OP !

Gebruik de machine niet onder de volgende omstandigheden.

- In het volle zonlicht.
- Dicht bij de kachel of verwarming op een vochtige plaats.
- Op een stoffige plaats.

Na het opstellen van de machine.

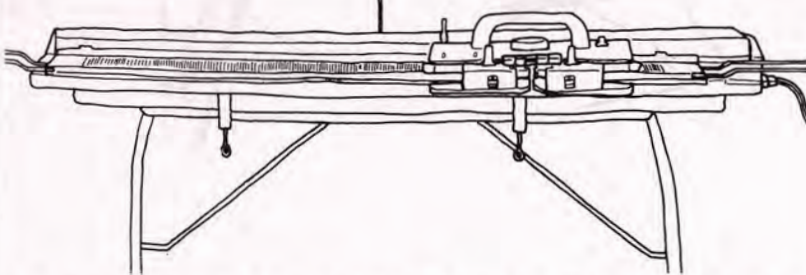

U dient de beugels te bevestigen om te voorkomen, dat de slede van de machine valt/schuift.

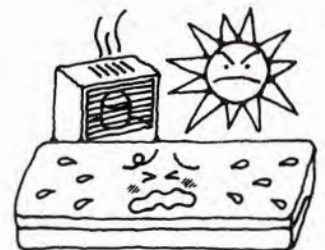

OPBERGEN VAN DE BREIMACHINE (IN HET DEKSEL)

OPBERGEN Ga als volgt te werk:

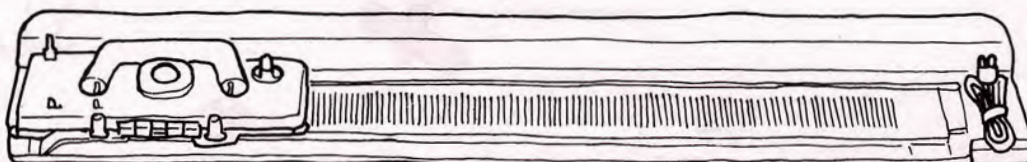
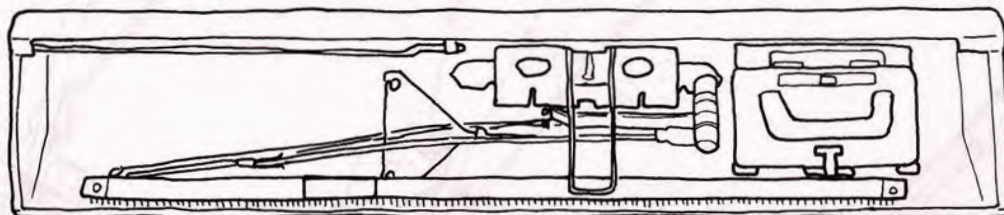

① Klap het handvat neer.
Zet de L-slede terug in de koffer.

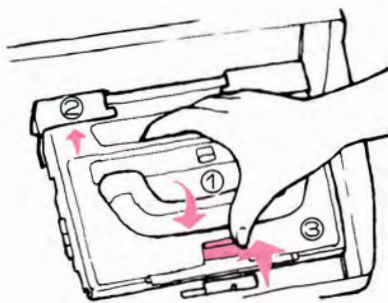

② Berg de opzetkammen op (aan elkaar vast).

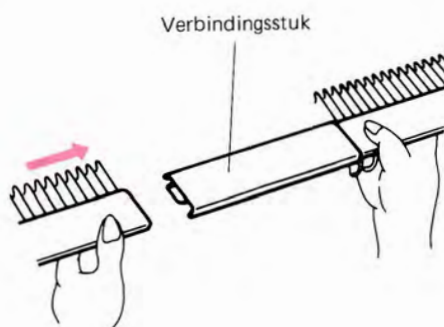

③ Trek de veer omhoog en berg de opzetkam op.

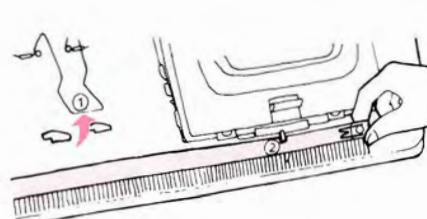

④ Til de beugels iets op en verwijder ze vervolgens.

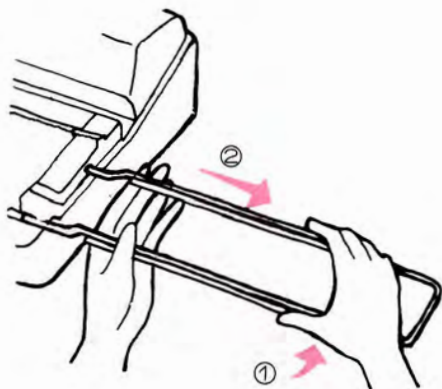

⑤ Berg de beugels op in de koffer.

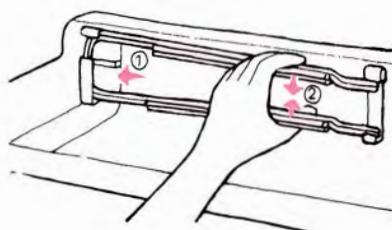

⑥ Vouw de voorste geleide-arm naar voren.

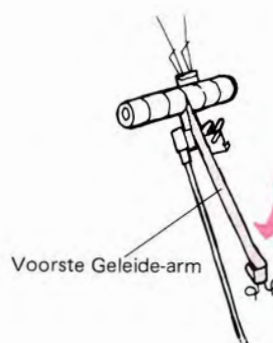

7

Vouw de spandraden naar beneden.



8

Maak de spandraden vast als in de afbeelding.

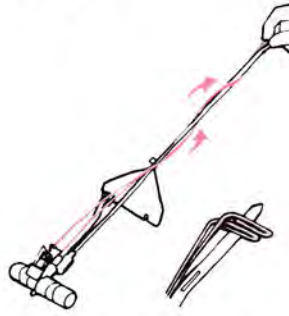

9

Zet de sub-spandraad op de stang.

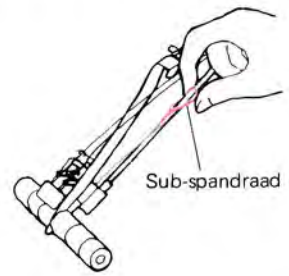

10

Vouw de geleide-driehoek naar beneden.

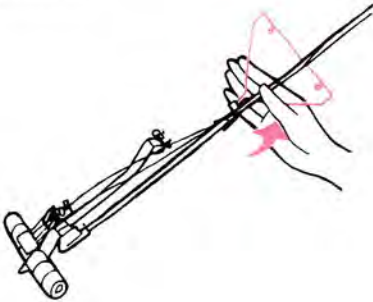

11

Leg de draadgeleider terug in de koffer.

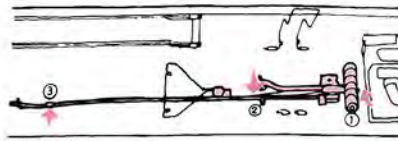

12

Draai de knoppen los en verwijder de afstrijker van de breislede.

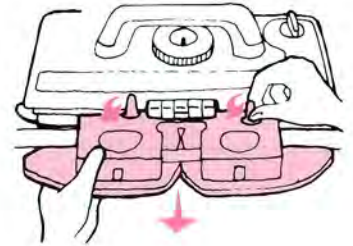

13

Zet de afstrijker in de koffer en sluit de veer.

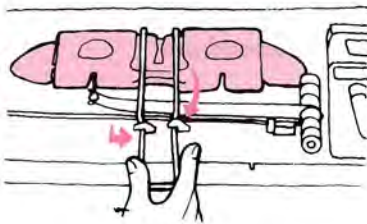

14

Duw het slot in de opening en draai de slede vast. Klap het handvat neer.

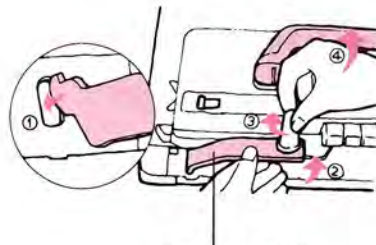

15

Draai de tafelklemmen los en berg ze op in het toebehorenvakje.

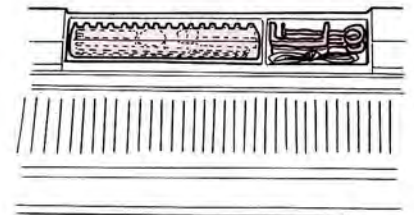

16

Doe vervolgens het kapje weer op het toebehorenvakje. Haal nu eerst de stekker uit het stopkontakt, trek daarna de plug uit de machine en leg het snoer aan de rechterzijde van het naaldenbed.

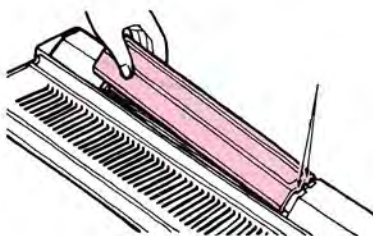

17

Zet het deksel over de breimachine en sluit de klemmetjes aan weerszijden van het handvat.



Zet de machine niet:

1. In het volle zonlicht.
2. Dicht bij een kachel of andere warmtebron.
3. Op een vochtige of stoffige plaats.

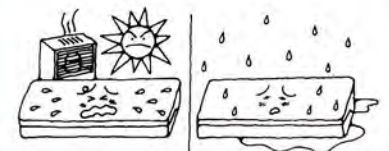

AANWIJZINGEN VOOR HET BREIEN

KANTENHANDLE

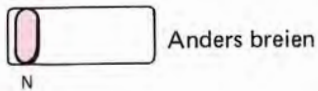
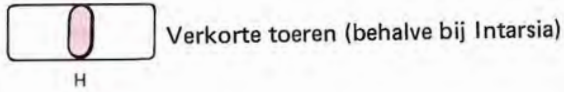
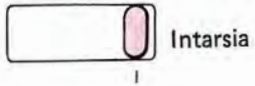

PATRONENVRIJMAAKTOETS

U maakt de patroontoetsen vrij door de vrijmaaktoets naar rechts te schuiven.

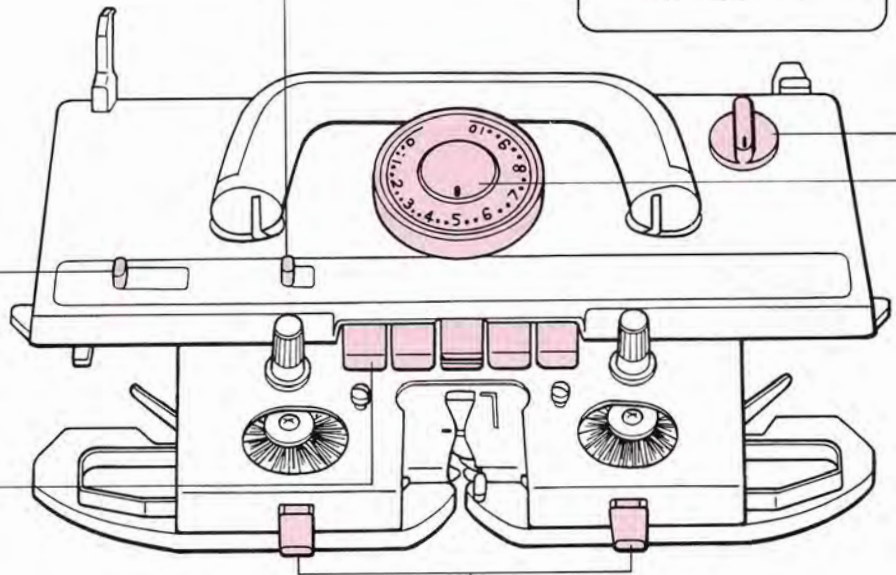
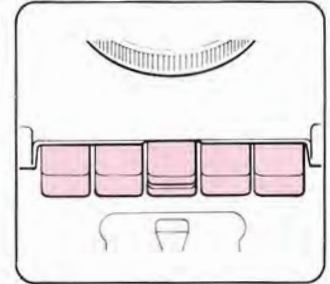
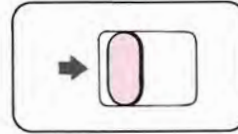

PATROONTOETSEN

Gebruik de patroontoetsen overeenkomstig het gewenste patroon.

WEEFHANDLE

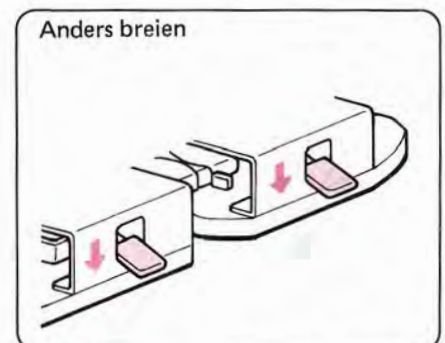
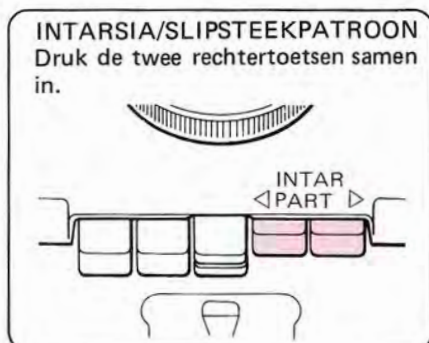
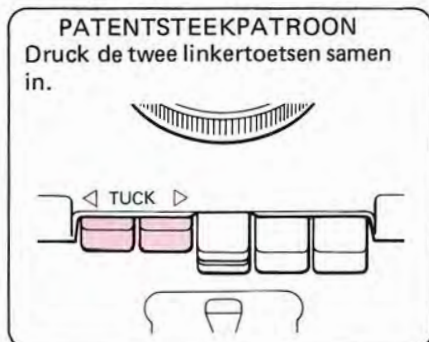

* Haal de slede niet over, als de beide MC-knoppen (bovenste en onderste) en de Patenttoets, of als de beide MC-knoppen (bovenste en onderste) en de PART-toets zijn ingedrukt.

VERANDERKNOP

CR
Om de slede vrij te maken van het naaldenbed.

N-L
Deze stand wordt gebruikt voor tricot-steken, kantpatronen en intarsia.

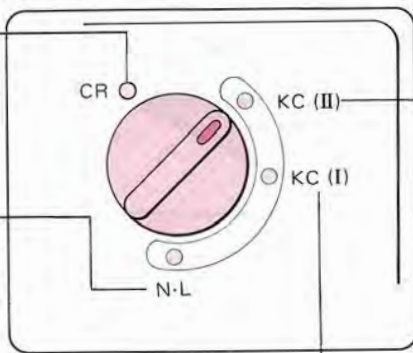

KC (II)
De buitenste naalden worden volgens het patroon geselecteerd. Vooral voor het breien van losse motiefjes.

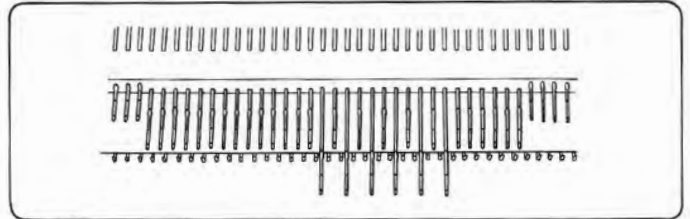

* De patroontoetsen worden automatisch vrijgemaakt, als u de veranderknop op N-L zet.

KC (I)
De buitenste naalden worden automatisch geselecteerd, ongeacht het patroon. Vooral voor patronen over de hele breedte van het werk.

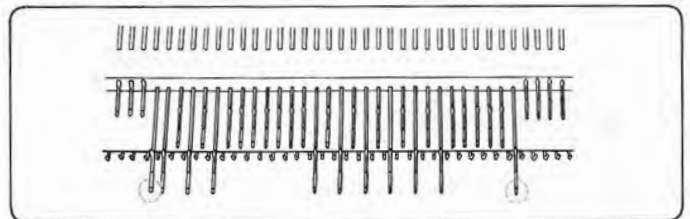

* Selecteren van de naalden.
De naalden worden, afhankelijk van het patroon, in de B- of de D-stand gezet door de slede.

STEEKGROOTTEKNOP

Op de knop staan cijfers van 0 tot 10, de ruimtes tussen de cijfers zijn weer onderverdeeld in drie stukjes. 0 is de strakste spanning (de kleinste steek) en 10 is de meest losse spanning (de grootste steek). Stel de knop in overeenkomstig de dikte van de wol.

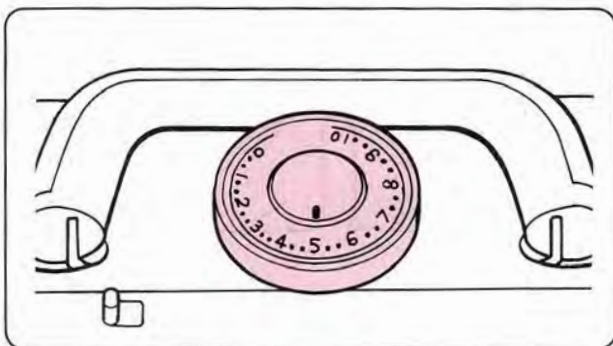

Soort wol	Aanbevolen steekgrootte
Zeer dunne wol	0 ~ 3
Dunne wol	3 ~ 5
Middeldikke wol	4 ~ 6
Dikke wol	7 ~ 10
Zeer dikke wol	4 ~ 6

Er zijn veel soorten wol, zoals U in de tabel kunt zien. Houdt echter rekening met het soort materiaal, brei altijd eerst een proeflap om de ideale steekgrootte te bepalen.

* Voor zeer dikke wol kunt u beter iedere tweede, of zelfs iedere derde naald gebruiken.

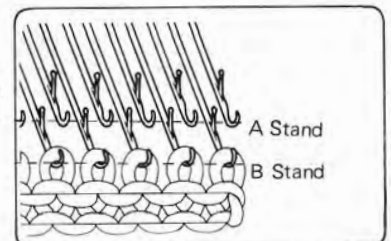

OPZETKAM

U kunt de opzetkam van 200 steken inkorten tot 140 plus 60 steken door het verbindings-stuk te verwijderen.

- 200 steken

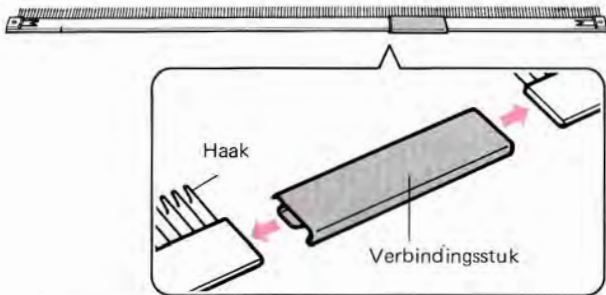

- 140 steken

- 60 steken

NAALDSTAND

Aan weerszijden van het naaldenbed staat A, B, D en E.

- A – Buiten werking stand: de naalden worden niet gebreid.
- B – Breistand: gewoon breien.
- D – Patroonbreistand: de geselecteerde naalden worden door de breislide in deze stand gezet.
- E – Ruststand: de steek blijft op de naald maar wordt niet gebreid; wordt gebruikt voor bijv. zakken.

*Zet de naalden in de A-stand, als U de machine opbergt.

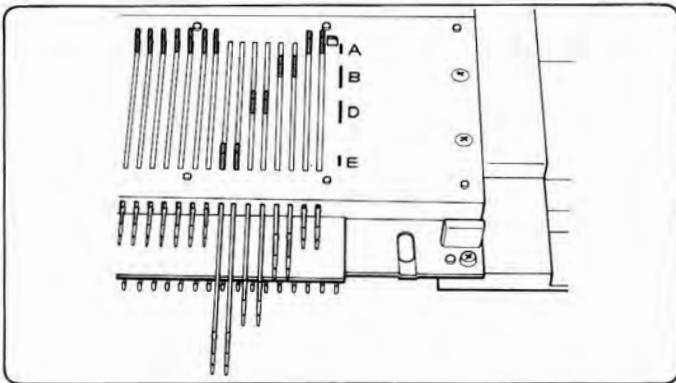

L-SLEDE

Met de L-slede kunt u de steken automatisch selecteren en overhangen.

Gebruik van het verbindingsstuk

Voor 140 of 60 steken:

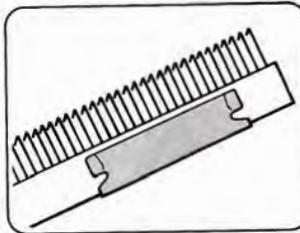

Gebruik het verbindingsstuk als draadklem, laat het dus aan de opzetkam zitten.

Voor 200 steken:

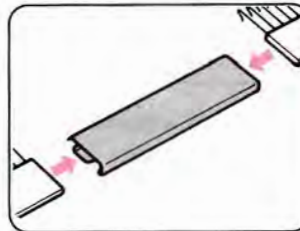

Maak de twee korte stukken aan elkaar vast met het verbindingsstuk.

TOERENTELLER

De toerenteller telt het aantal toeren, die de breislide heeft gebreid. Als u de toerenteller weer op '0' wilt zetten, draai dan de knop in de richting van de pijl.

* Als u de toerenteller gebruikt, zet dan wel de vinger voor de toerenteller in werking.

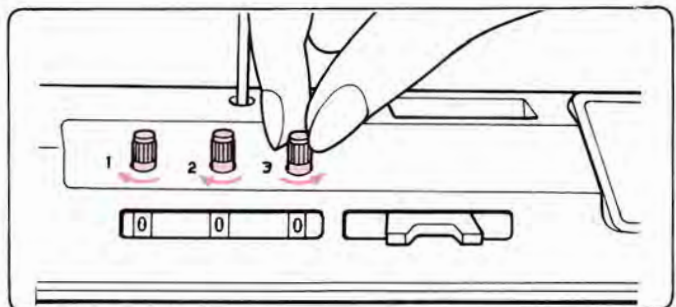

In werking

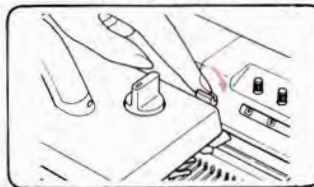

Buiten werking

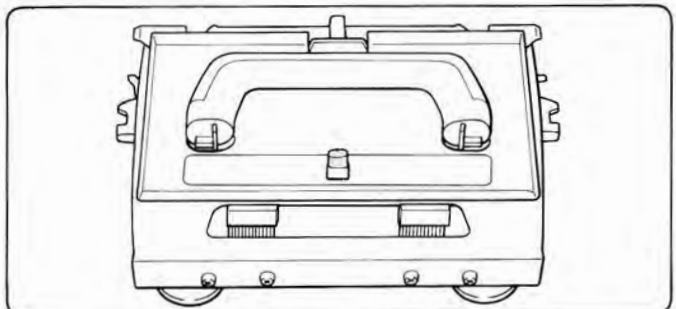
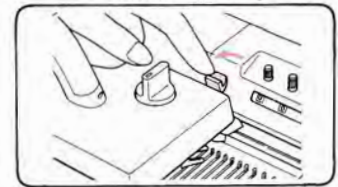

- Veranderhandle voor kantpatronen
- N – normale kantpatronen
- F – fijne kantpatronen

GEWICHTEN

Deze worden gebruikt om het breiwerk goed te laten hangen.

U dient het breiwerk in evenwicht te houden door de gewichten aan de opzetkam te hangen.

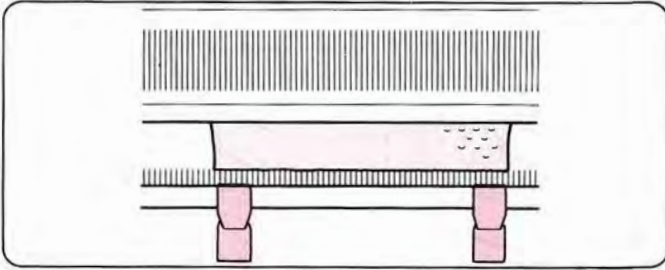

Als het werk, en vooral de zijkanten van het werk niet glad hangen, haak de gewichten dan direct in het breiwerk.

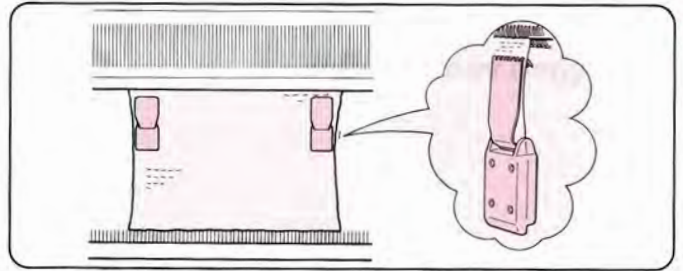

Verhang de gewichten dan wel iedere 20 toeren.

VOORBEREIDEN VAN DE WOL

In het begin is het 't beste nieuwe wol te gebruiken. Kies een gladde wol, geen mohair of bouclé, dergelijke materialen zijn moeilijker te verwerken. Alle wol moet opgewonden worden met een strengenhouder en een wolwinder.

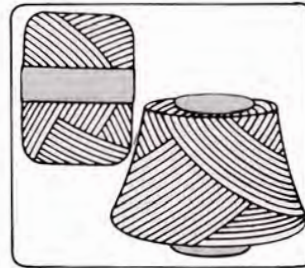
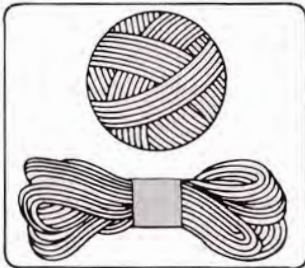

Wol als in bovenstaande afbeelding kunt u ook zo gebruiken.

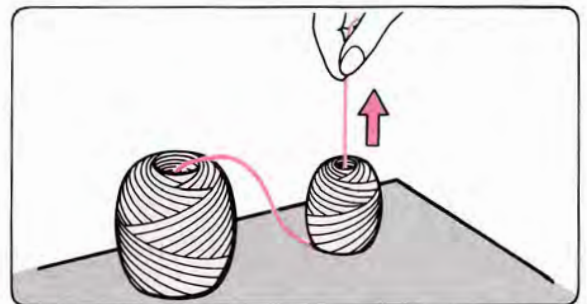
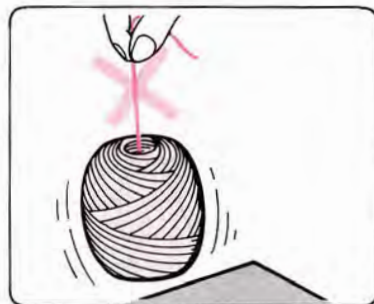
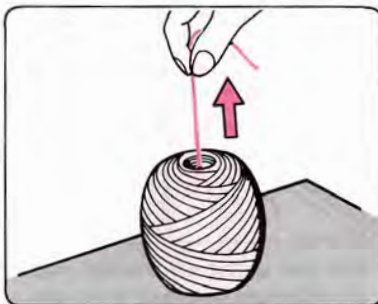
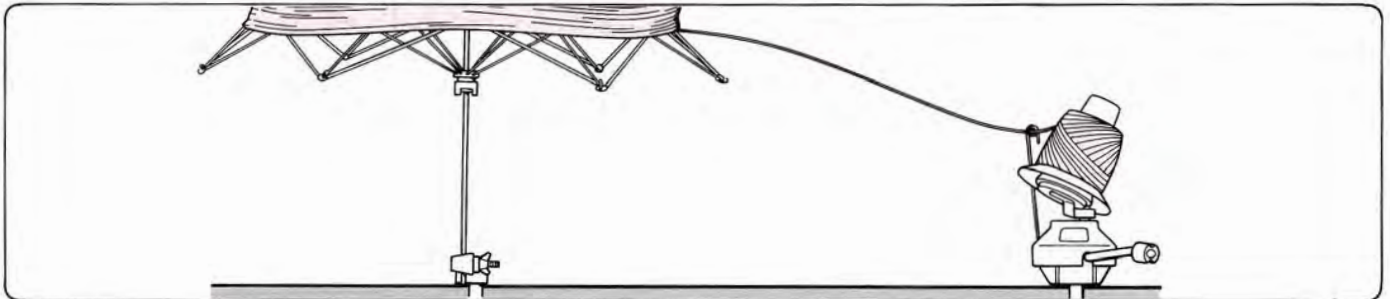

Als u een bol heeft opgewonden, moet het zó zijn, dat de binnendraad vrij afloopt, zonder dat de bol van de tafel wordt afgetild.

Als dit niet het geval is, trek dan wat wol uit het midden van de bol.

STRENGENHOUDER

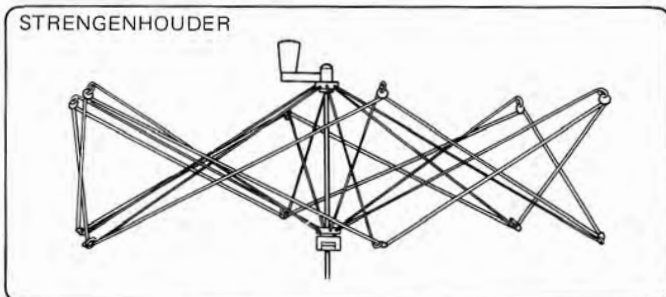

WOLWINDER

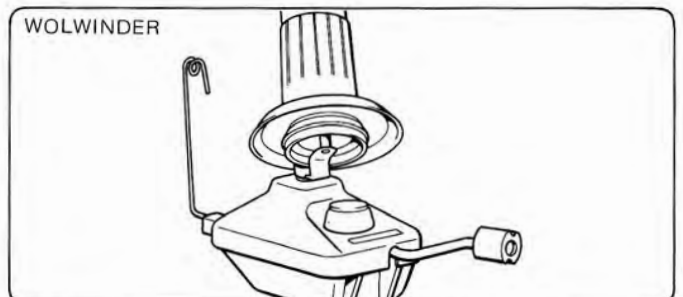

De strengenhouder en de wolwinder zijn los verkrijgbaar.

WERKEN MET DE BREIMACHINE

TRICOT BREIEN (recht breien)

De tricotsteek is de basissteek, die u eerst goed dient te oefenen.

1. Inrijgen van de draad

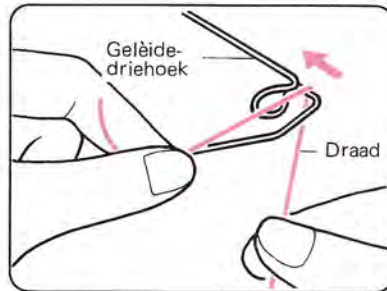
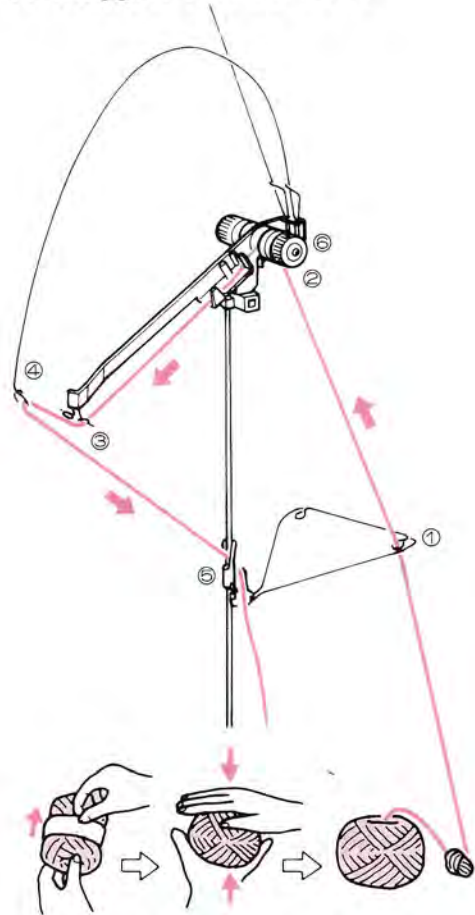

① Rijg de draad door het oog van de geleide-driehoek.

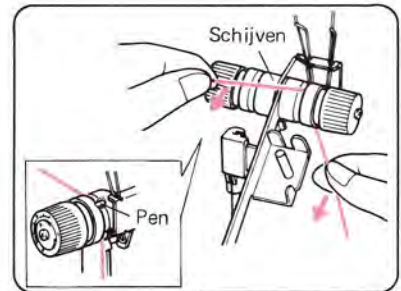

② Haal de draad van achteren naar voren onder de pen door en tussen de twee schijven door. (houdt de draad vast als in de afbeelding)

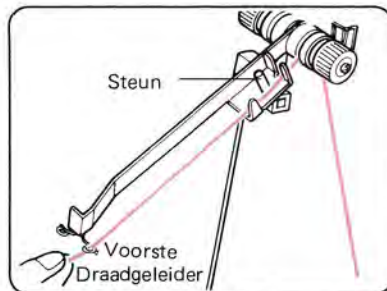

③ Rijg de draad door de voorste draadgeleider.

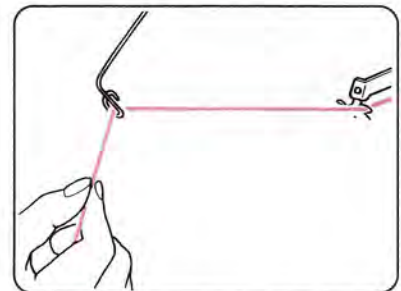

④ Rijg de draad door het oog van de spandraad.

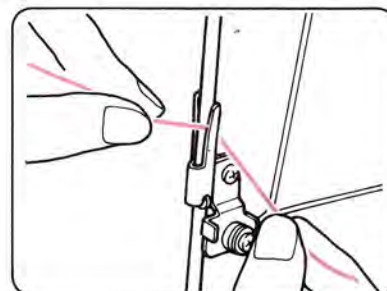

⑤ Klem de draad onder de draad klem.

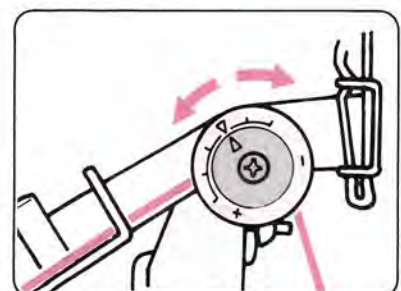

⑥ Stel het pijltje afhankelijk van de dikte van de draad in op één van de onderstaande standen:

- ▶ ◀ - middeldikke wol
- ▶ + - dunne wol
- ▶ - - dikke wol

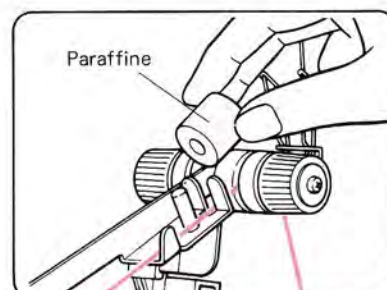

Als u begint te breien, zet dan de paraffine op de daarvoor bestemde steun: door de paraffine zal de draad soepel aflopen.

2. Gesloten opzet

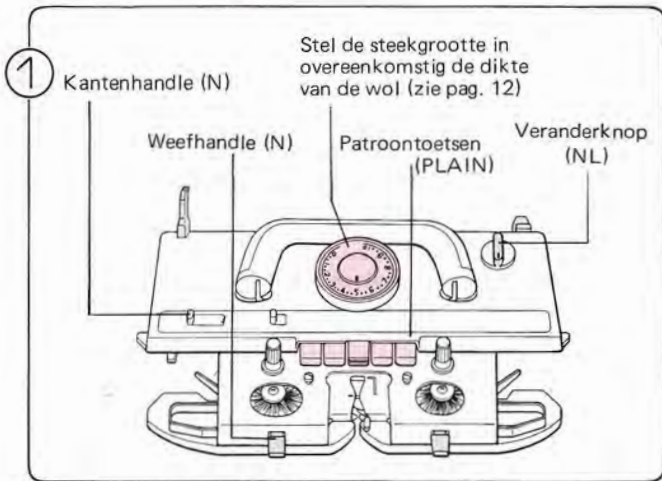

Stel de slede in als in de afbeelding:

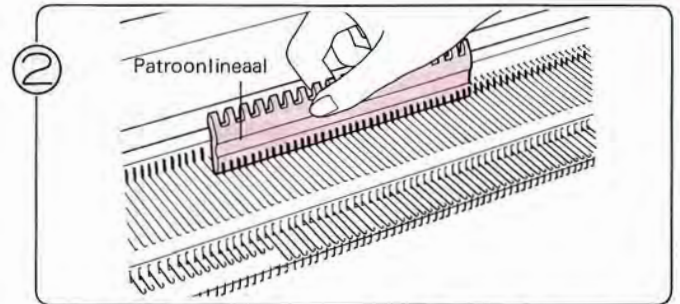

Zet de naalden in de B-stand. (let erop, dat er aan beide zijden van het midden '0' evenveel naalden in de B-stand staan.

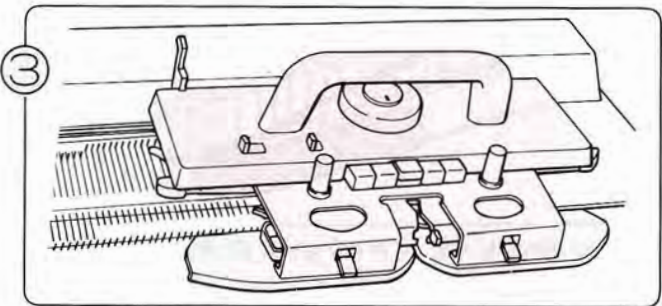

Haal de slede een paar keer over om de naalden op één lijn te zetten, zet de slede vervolgens aan de rechter kant.

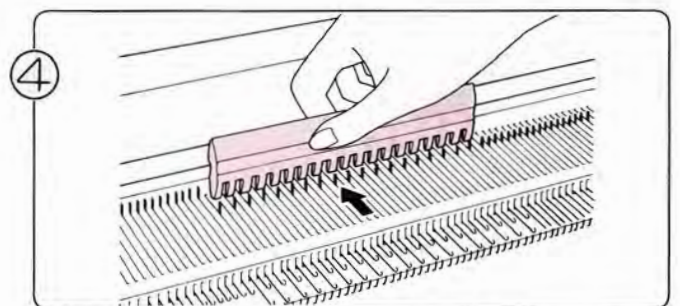

Zet met de patroonlineaal iedere tweede naald van de B- in de A-stand.



Duw het toevoerog naar links.

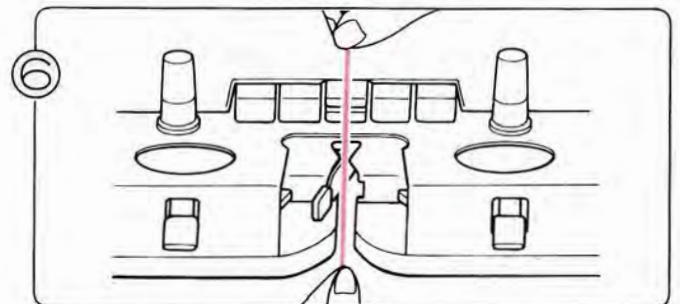

Haal de draad onder de draadklem vandaan en rijg hem door toevoerog 'A'.

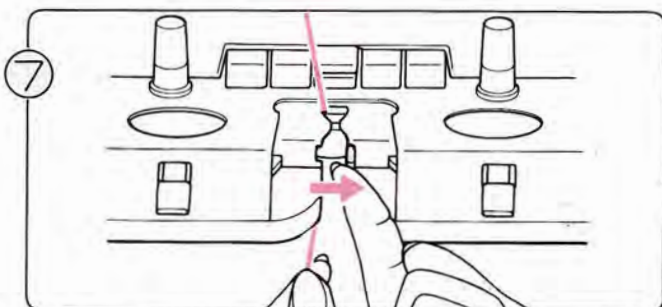

Houdt de draad vast en sluit het toevoerog.

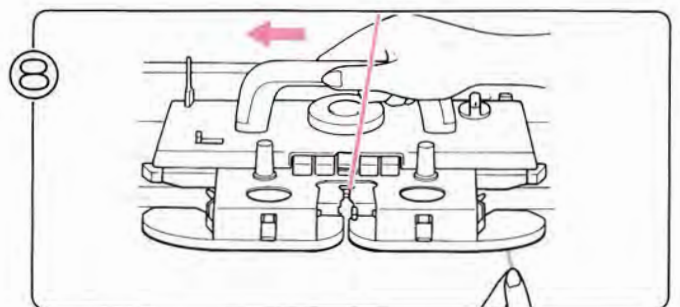

Haal de slede langzaam naar links over, terwijl u de draad vasthoudt. Wanneer de naalden de draad pakken, mag U loslaten.

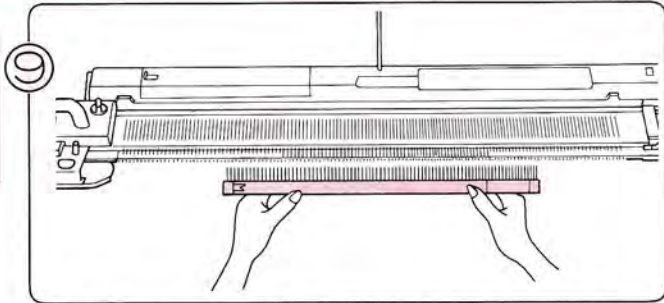

- (1) Pak de opzetkam, kies de goede lengte (zie pag. 13).
- (2) Hang de opzetkam met de haakjes naar de machine toe in de draad.

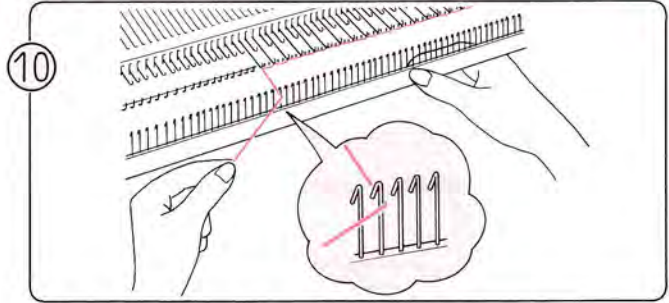

Trek de draad tussen de haakjes door naar voren.

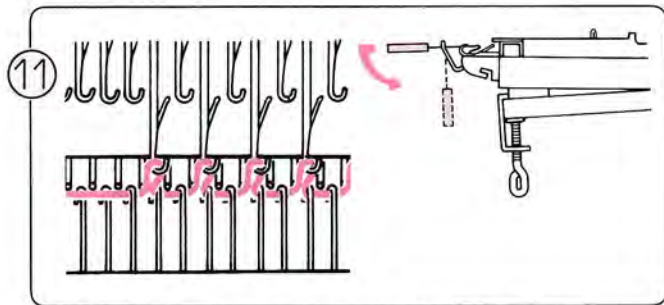

Trek de opzetkam nu iets naar beneden in de goede positie.

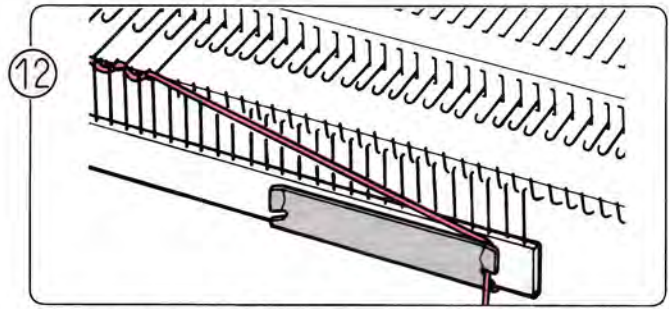

Klem het uiteinde van de draad onder de draadklem (verbindingstuk) aan de voorkant.

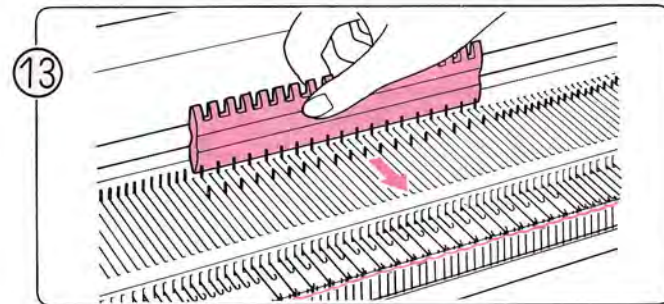

Breng de naalden, die u bij (4) in de B-stand had gezet, nu in de A-stand.

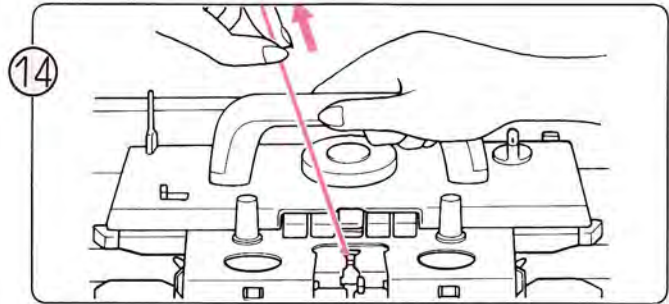

Haal de slede over naar rechts, terwijl U de draad vasthoudt om te voorkomen dat zich lussen vormen.

Vóór u de slede overhaalt

- Let op het volgende:

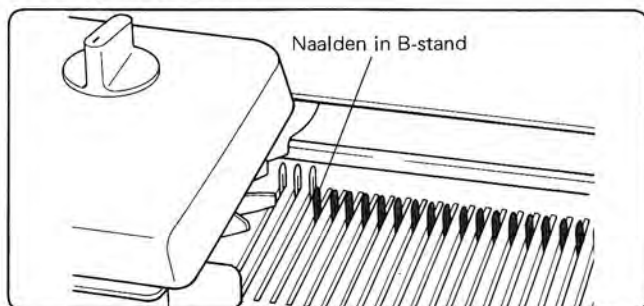

Let erop, dat de slede voorbij het breiwerk is, voordat u omkeert. (let hier ook op met de L-slede.)

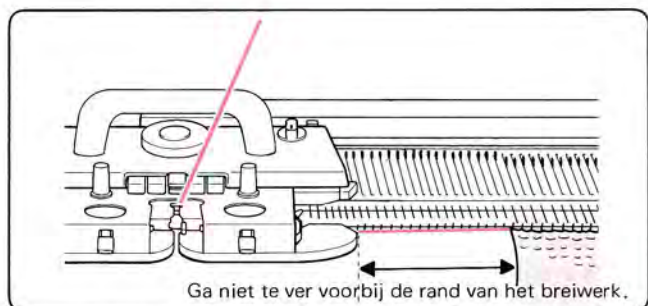

Haal de slede niet te ver door voorbij het breiwerk.

3. Tricotsteek

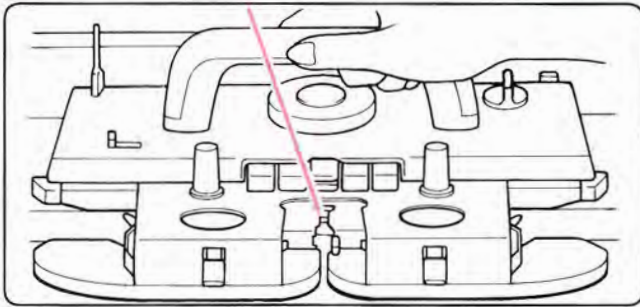

Haal de slede over en u breit de tricotsteek.

Rubber Wieltjes

(Maak hiervan gebruik, indien het garen (bijv. katoen of acryl) niet naar behoren breit.)

- Als u met katoen of nylandraad breit:

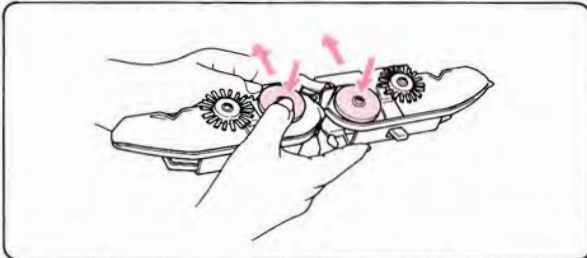

- Zet de rubber wieltjes in de werkstand.
- (1) Verwijder de afstrijker van de breislide en draai hem om.
 - (2) Duw beide rubber wieltjes in de werkstand.
- *Om ze weer in de ruststand te zetten, duwt u de wieltjes in en trekt u ze naar u toe.

Rechte en averechte kant van het werk

- U kant beide kanten van het werk als goede kant gebruiken.

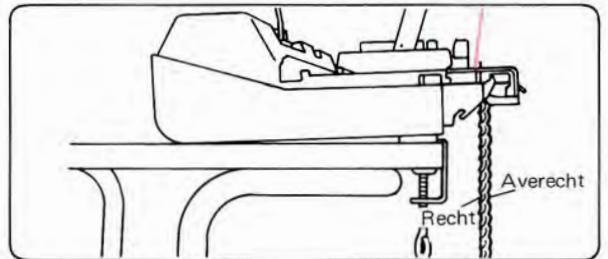

- Recht



- Averecht



4. Breiwerk van de machine halen.

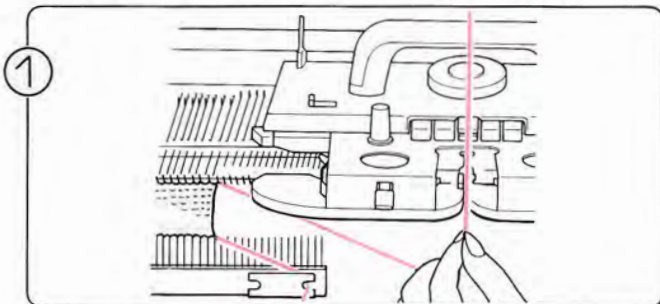

Verwijder eerst de gewichten, haal dan draad uit toevoerorg 'A'.

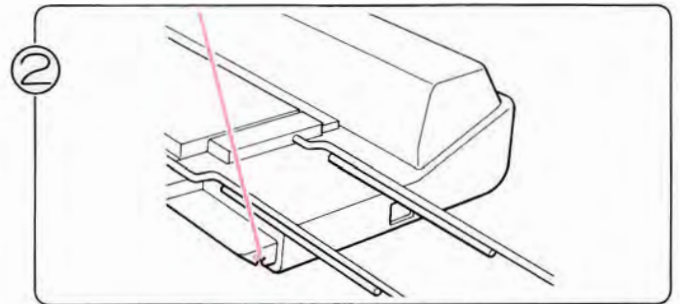

Klem de draad onder de draadklem aan de zijkant van de breimachine.

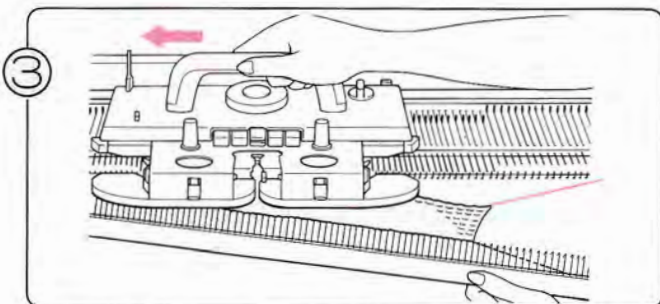

Haal de slede over naar links, terwijl u het werk vasthoudt.

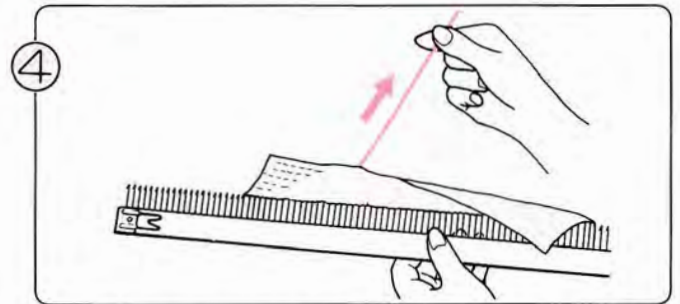

Omdat het werk niet is afgekant, kunt u het gemakkelijk uithalen.

PROGRAMMEREN

WAT IS EEN PROGRAMMA?

★ Programmeren betekent communicatie tot stand brengen tussen de computer en de breimachine. De computer onthoudt 555 verschillende patronen en u kunt deze patronen maken door de gegevens van het gewenste patroon aan de computer door te geven. U kunt ook zelfontworpen patronen in het geheugen van de computer opslaan. (u kunt zo'n eigen patroon ook weer uitwissen, als u het niet meer nodig heeft). Wanneer U de functiemogelijkheden van de computer goed onder de knie heeft, kunt u van de ongekende mogelijkheden van de machine genieten.

PATROON-PROGRAMMA

Dat is het programma voor het patroon breien. U slaat de positie en andere gegevens van 't patroon op uw werk aan.



MEMO-PROGRAMMA

Dat is het programma voor de werkinstructies: u geeft er mee aan, waar u bijvoorbeeld van kleur moet verwisselen.



INPUT-PROGRAMMA

Het programma voor het maken van een eigen patroon.

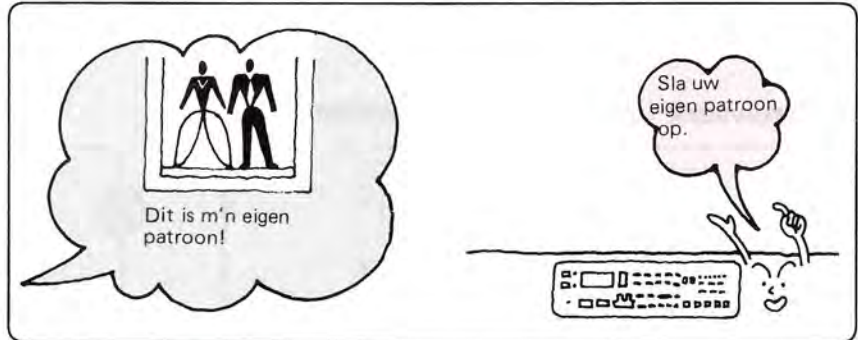

CONTROLE-PROGRAMMA

Dat is het programma, waarmee u uw eigen opgeslagen programma met de lamp of de zoemer kunt controleren.

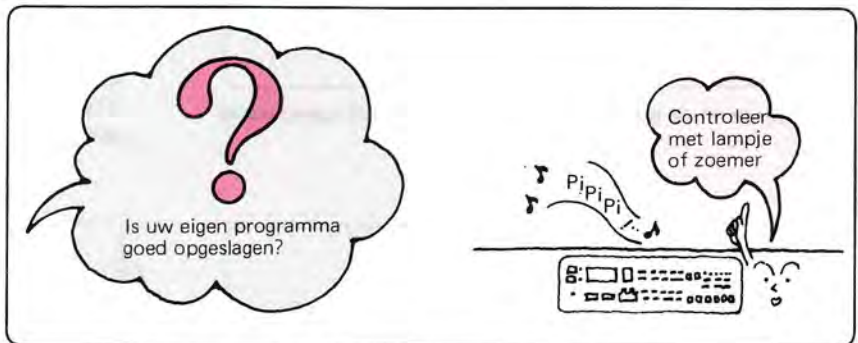

PATROONNUMMER

UITKIEZEN VAN HET PATROON

- Deze elektronische machine heeft 555 verschillende patronen in zijn geheugen opgeslagen en die treft u allemaal aan in het patronenboek STITCH WORLD, dat bij de machine geleverd wordt. U kunt elk van die programma's breien door slechts het patroonnummer aan te slaan.

STITCH WORLD (patronenboek)

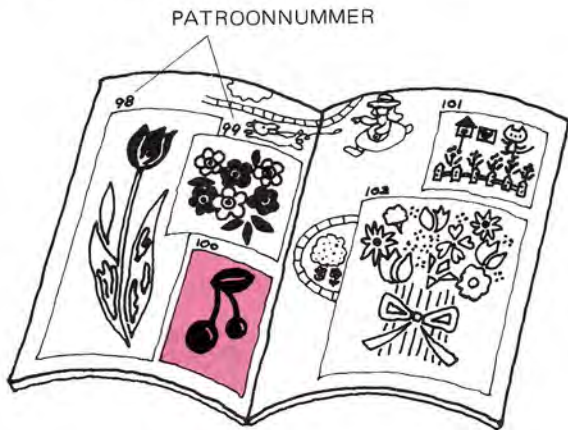

Bijv: Als u het KERS-patroon wilt breien, dan dient u het patroonnummer 100 aan de slaan.

Noodzakelijke informatie over het patroon (aantal steken en toeren, de plaats waar u van draad moet verwisselen etc.) vindt achter in het patronenboek. Sla deze pagina's erop na (DIAGRAM), als u informatie nodig heeft.

DIAGRAM

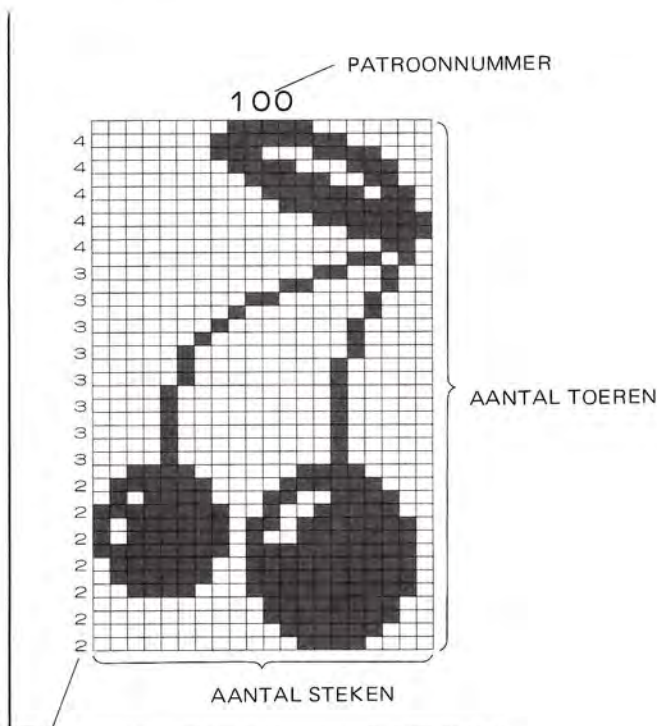

★ U kunt uw eigen patroon breien door het op te slaan in het geheugen van de computer, zie hiervoor op pag. 57 'OPSLAAN VAN UW EIGEN PATROON'.



Dit cijfer verschijnt in het MEMO-display.

Bijv: het KERS-patroon is een Noors patroon en het cijfer in het MEMO-display geeft het aantal contrastkleuren aan.

PATROONKEUZE-SCHAKELAAR

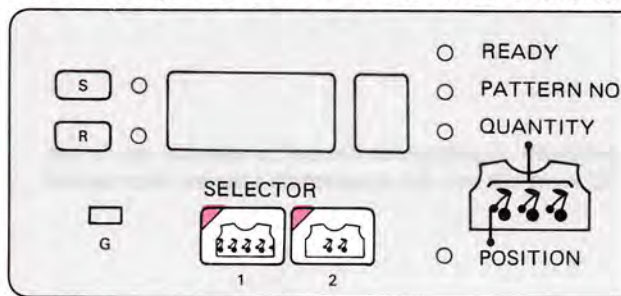

★ Kies het type patroon uit met de patroonkeuzeschakelaar.

• PATROONKEUZE (1)

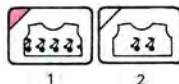

Het patroon wordt over de hele breedte van het werk gebreid. Zie pag. 22 voor het patroon-programma.

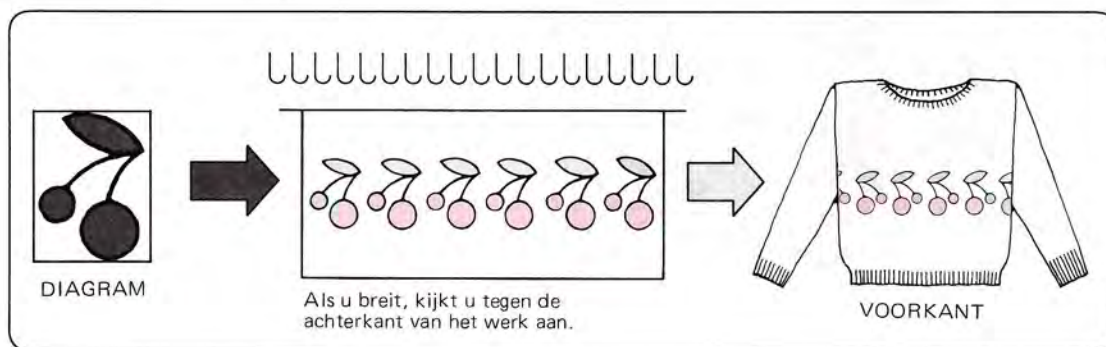

• PATROONKEUZE (2)

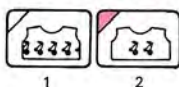

U kunt zoveel patroontjes breien als u wilt, op elke plaats, die u wenst. Zie pag. 28 voor het patroon-programma.

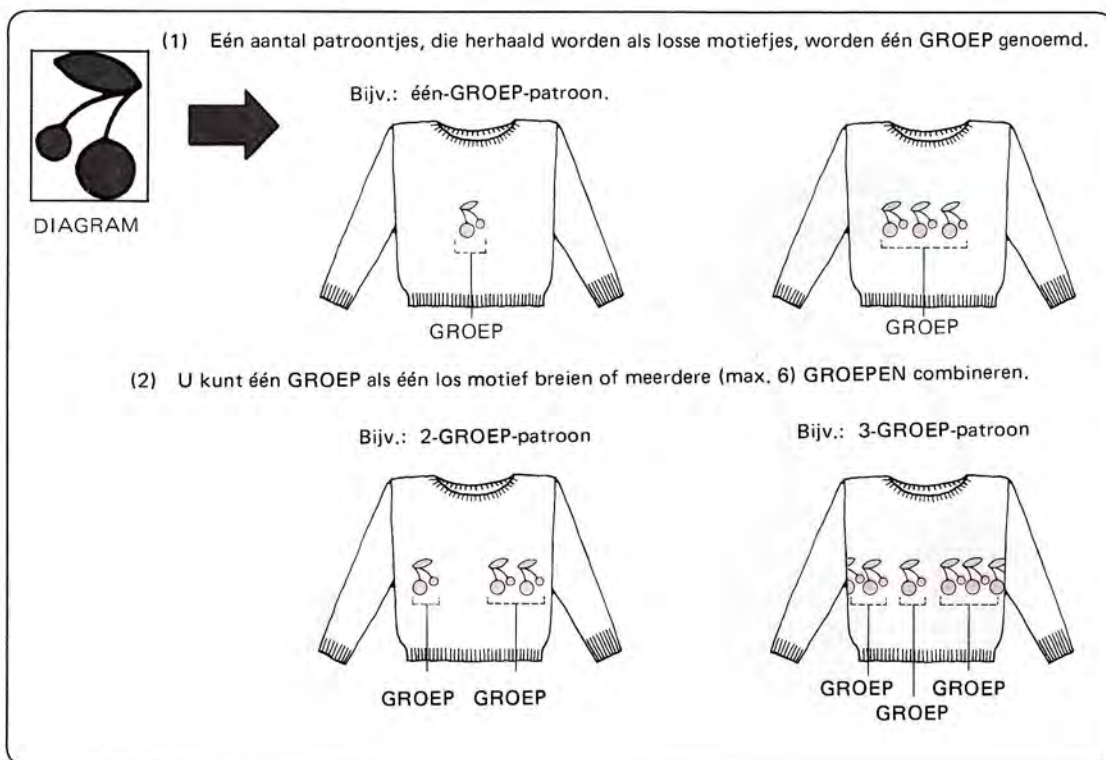

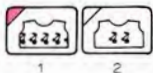

PATROONBREIEN OVER DE GEHELE BREEDTE DRUK PATROONKEUZETOETS (1) IN (Patroon A)

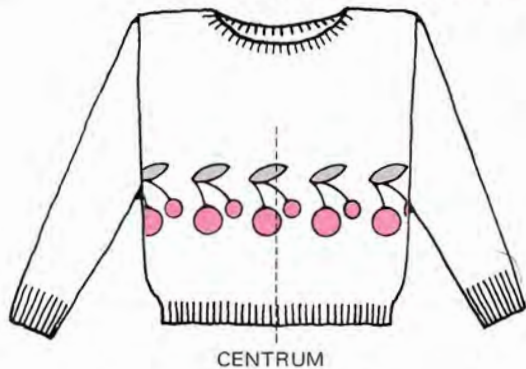

- ★ Het patroon wordt over de hele breedte van het werk gebreid, op basis van één patroon, dat in het centrum van het werk wordt geplaatst.

- ★ U kunt een patroon breien door het patroonnummer aan te slaan dat in het patronenboek staat.

Patroon No. 100

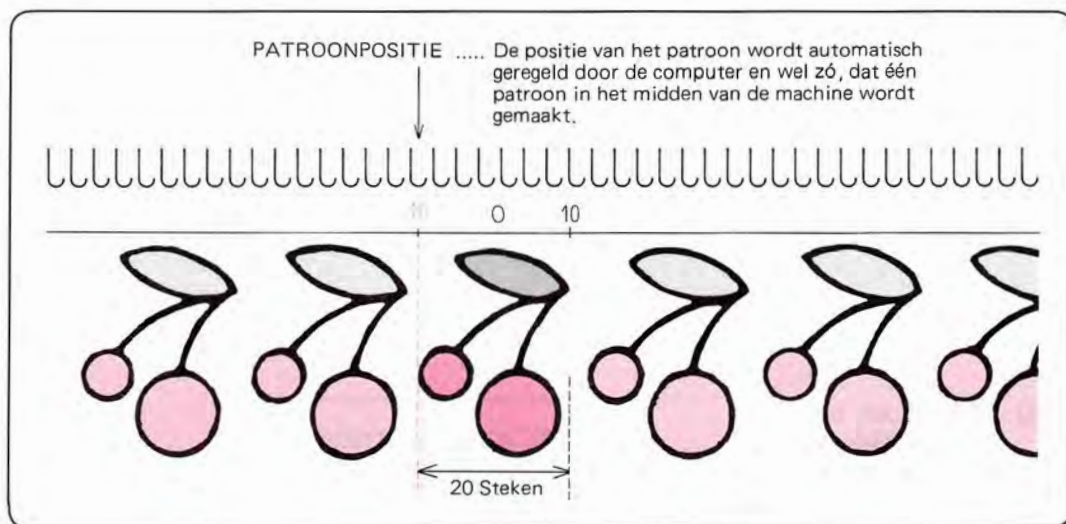

- De patroonpositie is de meest linkse naald van een basispatroon en wordt aangegeven door het naaldnummer. (200 naalden worden in twee groepen verdeeld, de linker-groep = geel, de rechter = groen, zie de naaldstand-indicator).
- Als het patroon uit een even aantal steken bestaat, plaatst de computer het midden van een basispatroon op naald 1 van de groene helft.

De patroonpositie wordt door de computer bepaald.



Het gele lampje licht op als het naaldnummer links van "0" is.

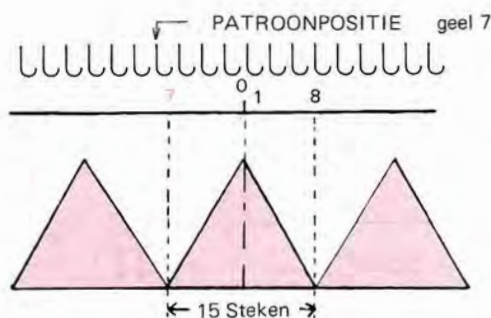
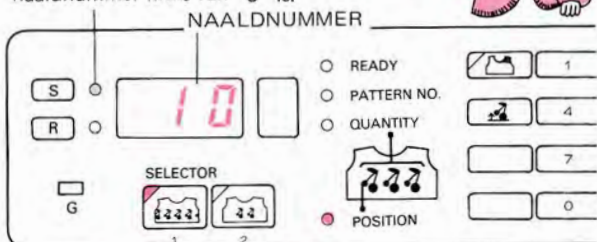

- ★ Het programmeren van een patroon bij patroonkeuze (1) wordt verder gecompleteerd door het instellen van het patroonnummer en de patroonpositie.

■ HET PROGRAMMEREN VAN EEN PATROON

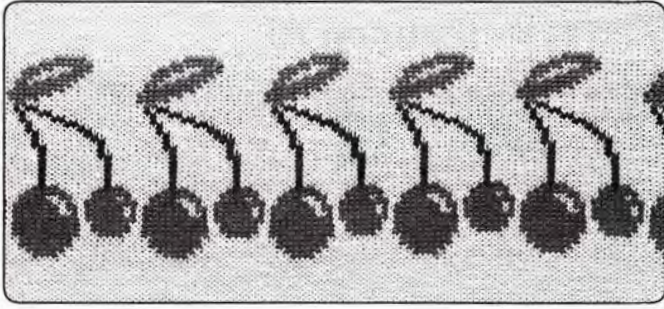

★ De volgende uitleg wordt aan de hand van patroon 100 gegeven.

● Voordat het programmeren begint.

(1) Zet de machine aan.

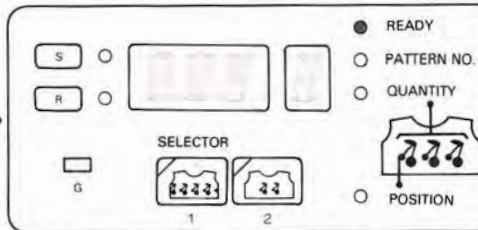
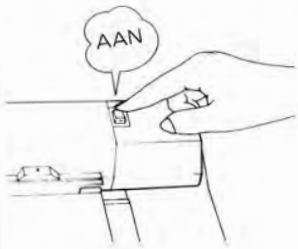

Het READY lampje licht op en de andere indicatoren geven de toestand aan zoals die was vlak voor de machine uit werd gezet.

(2) Zorg ervoor, dat alle patroonvariatielampjes uit zijn.

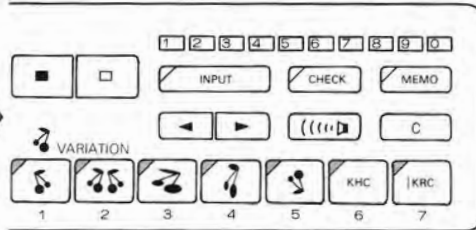
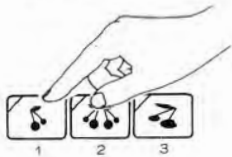

* Als er een van de patroonvariatielampjes brandt, kunt u dat uitzetten door de toets in te drukken.

BEDIENINGSPANEEL



● PROGRAMMEREN VAN EEN PATROON

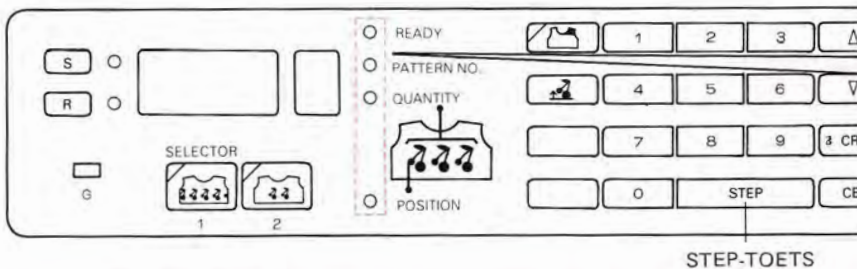

Deze lampjes gaan branden in de volgorde van programmeren, als u de STEP-toets indrukt.

★ Als u terug wilt gaan naar een eerdere stap tijdens het programmeren, zet dan de machine uit en weer aan. Het READY-lampje brandt en u kunt weer beginnen.

STAP 1

Kies voor patroonkeuze (1) of (2).

Druk de patroonkeuzeschakelaar (1) in.

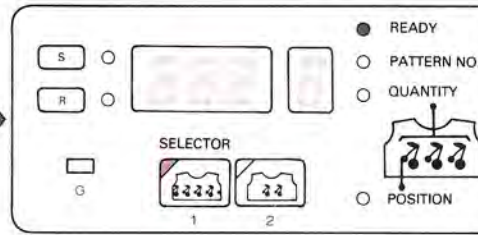
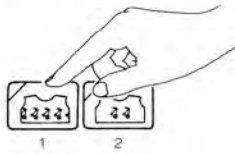

Druk de patroonkeuze-schakelaar (1) in, wanneer u het patroon over de hele breedte van het werk wilt breien.

STAP 2

Kies het patroonnummer uit.

(1) Druk de STEP-toets in.

STEP

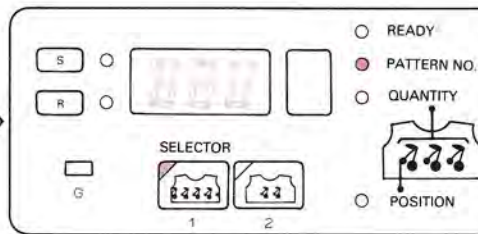

Het PATTERN NO. -lampje licht op en in het display verschijnt het vorige patroonnummer.

(2) Druk de CE-toets in om het geheugen leeg te maken en sla 100 aan als nieuw patroonnummer.

CE 1 0 0

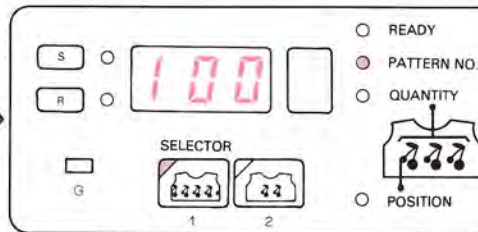

Zelfs als het getal 100 in het display verschijnt, dient u eerst het geheugen met de CE-toets te wissen, en vervolgens het nieuwe patroonnummer 100 aan te slaan.



★ Maakt u een vergissing, wis dan het geheugen met de CE-toets en begin opnieuw.

STAP 3

Zorg voor de patroonpositie.

Druk de STEP-toets in.

STEP

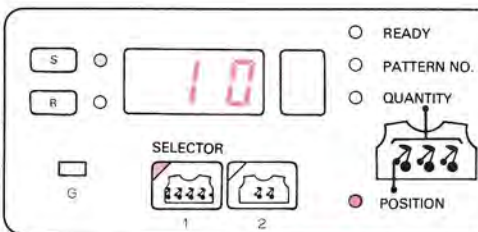

Het positie-lampje licht op en in het display verschijnt '10' als meest linkse steek van het middelste basispatroon. (Zie pag. 23)



Naaldnummer

De linkse groep naalden wordt door het gele lampje vertegenwoordigd.

STAP 4

Maak het programma af.

Druk de STEP-toets in.

STEP

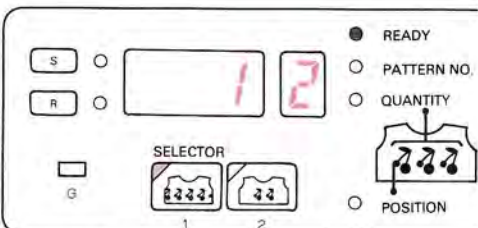

Het READY-lampje licht op en het programma is klaar.



Als dit lampje brandt, kunt u gaan breien.

Aantal contrasterende kleuren wol.

De toer, die gebreed wordt.

- ★ In het display verschijnt de inhoud van het programma in de gebruikte volgorde: als u de STEP-toets indrukt, kunt u controleren of het programmeren goed is verlopen. (Zie pag. 37)
- ★ Zie pag. 78 voor het verdere breien.

PATROONKEUZE (1) (patroon B)

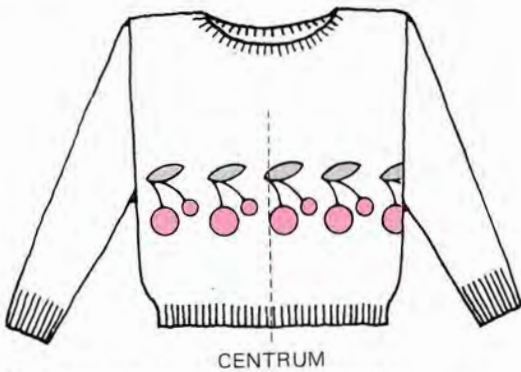

★ Verander de patroonpositie, zodat U het patroon vanuit het midden naar rechts of naar links kunt verschuiven.

Patroonpositie van patroonkeuze (1)

Patroon No. 100 ★ De patroonpositie is de meest linkse naald van het basispatroon en het patroon wordt naar rechts en links herhaald vanuit deze positie.
 ★ De patroonpositie bij patroonkeuze (1) wordt automatisch ingesteld, zodat het midden van het patroon precies in het midden van het breiwerk uitkomt; het naaldnummer van de meest linkse naald van het patroon verschijnt in het display als patroonpositie.
 Wis het display met de CE-toets en sla een nieuw naaldnummer aan: zo kunt u de patroonpositie zelf bepalen.



20 Steken

PATROONPOSITIE (vlg. de computer)

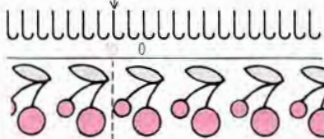

PATROONPOSITIE automatisch geregeld door de computer



PATROONPOSITIE (zelf ingesteld)

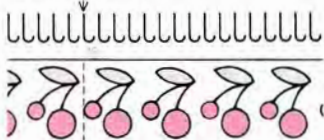

Bijv. Sla 'Geel (links) 15' aan als patroonpositie.

PATROONPOSITIE (zelf ingesteld)

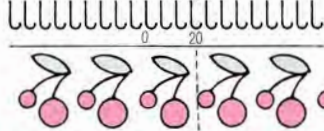

Bijv. Sla 'Groen (rechts) 20' aan als patroonpositie.

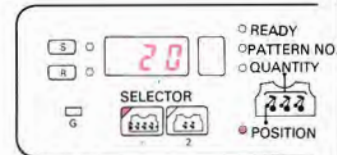
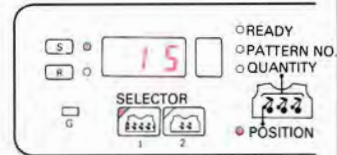
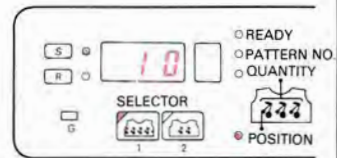

Hoe slaat u de patroonpositie aan?

- Het naaldnummer links van het midden van het naaldbed wordt vertegenwoordigd door geel, het naaldnummer rechts door groen.
- Sla eerst de gele of de groene toets aan. Sla vervolgens het getal aan, wanneer het gele en het groene lampje knipperen.

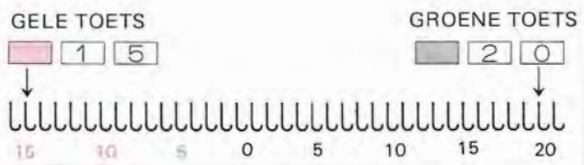

★ Het patroon-programma voor patroonkeuze (1) wordt gecompleteerd door het instellen van het patroonnummer en de patroonpositie.

■ PROGRAMMEREN (PATROON-PROGRAMMA)

Bijv. Verander de patroonpositie van geel 10 in geel 15.

Patroon No. 100



Patroonpositie zoals oorspronkelijk door de computer automatisch ingesteld.

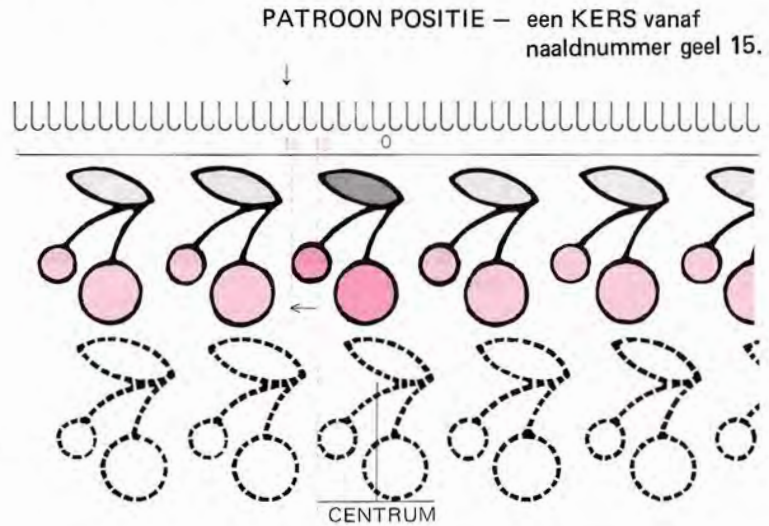

• Vóór het programmeren van het patroon

- (1) Zet de machine aan. Het READY-lampje licht op en in het display verschijnen de gegevens van het vorige programma.
- (2) Zorg ervoor, dat alle patroonvariatielampjes uit zijn.

* Als er een patroonvariatielampje brandt, kunt u het uitdoen door op de toets te drukken.

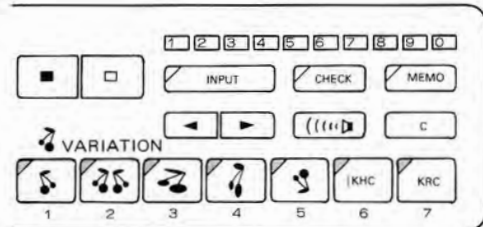

• PATROON-PROGRAMMA

STAP 1

Kies patroonkeuzeschakelaar (1) of (2).

Druk patroonkeuzeschakelaar (1) in.

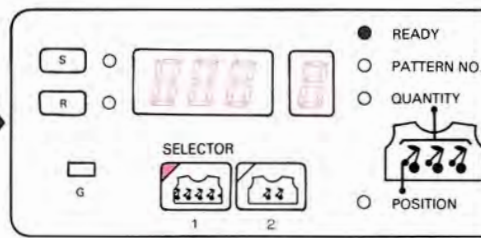
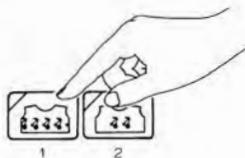

BEDIENINGSPANEEL

Druk patroonkeuzeschakelaar (1) in, als u het patroon over de hele breedte van het werk wilt breien.

STAP 2

Kies het patroonnummer uit, dat u wilt gaan breien.

(1) Druk de STEP-toets in.

STEP

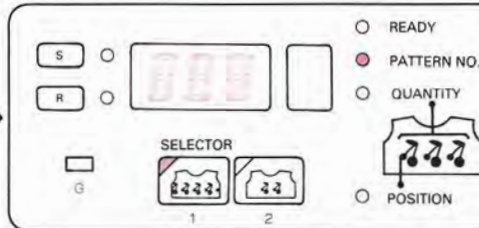

Het Patroonnummer-lampje licht op en in het display verschijnt het vorige patroonnummer.

(2) Wis het geheugen met de CE-toets en sla 100 aan als nieuw patroonnummer.

CE 1 0 0

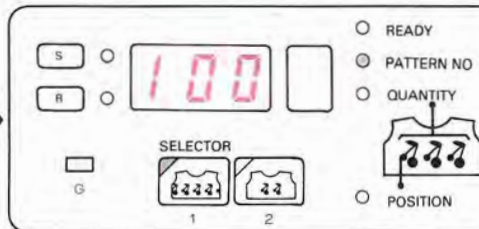

Als 100 in het display verschijnt wis dit getal dan toch m.b.v. de CE-toets en sla vervolgens opnieuw 100 aan.



STAP 3

Sla de patroonpositie aan.

(1) Druk de STEP-toets in.

STEP

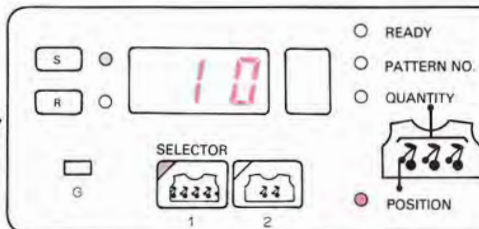

Het positielampje licht op en in het display verschijnt 'Geel 10', de meest linkse naald van het basispatroontje.



Naaldnummer
De linkse groep naalden wordt vertegenwoordigd door geel.

(2) Wis het geheugen met de CE-toets en sla 'Geel 15' aan als nieuwe patroonpositie.

CE Geel 1 5

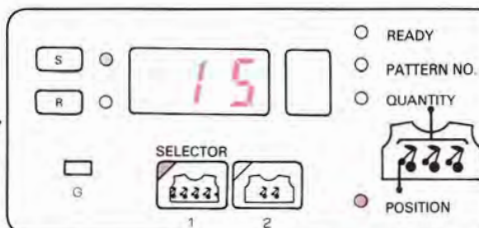

STAP 4

Maak het programma af.

Druk de STEP-toets in.

STEP

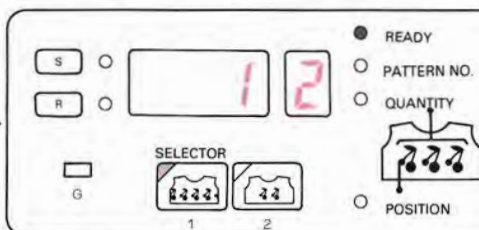

Het lampje READY licht op en het programma is klaar.



Als dit lampje brandt, kunt u beginnen met breien.

Aantal Contrast-Kleuren

De Toer

★ In het display verschijnen de gegevens van het programma in de geprogrammeerde volgorde, als u de STEP-toets indrukt: zo kunt u het programma controleren. (Zie pag 37)

★ Zie pag. 78 voor het verdere breien.

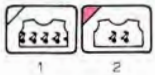

MOTIEFJES

PATROON-PROGRAMMA VOOR PATROONKEUZE (2)

■ GROEP-PATROON

• Wat is 'GROEP' ?

- U kunt het patroon zo vaak als u wilt binnen 200 naalden herhalen; een patroon dat als los motief wordt herhaald, wordt 'GROEP' genoemd.

Patroon No. 100

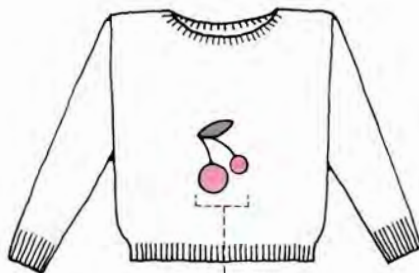

GROEP

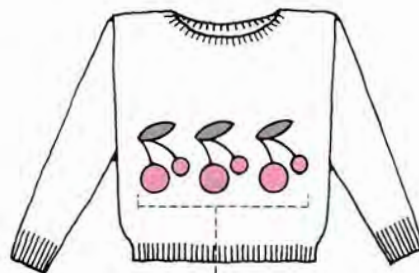

GROEP

- ★ Een patroon van 1 groep is een los motief, zo kunt u max. 6 groepen tot een patroon opbouwen met patroonkeuze (2).
- ★ Sla het gewenste aantal groepen aan en voor iedere groep de patroonpositie.

patroon van 1 groep



GROEP

Als u aan het breien bent kijkt u tegen de achterkant van het werk aan.

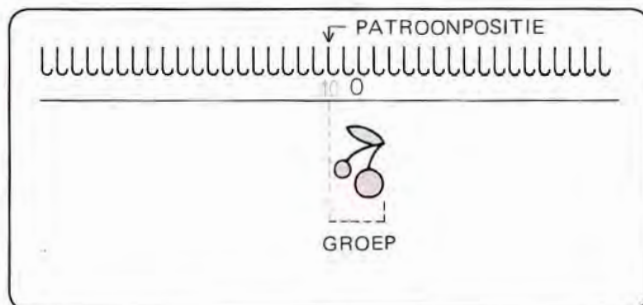

patroon van 2 groepen

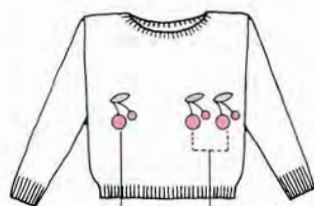

GROEP GROEP

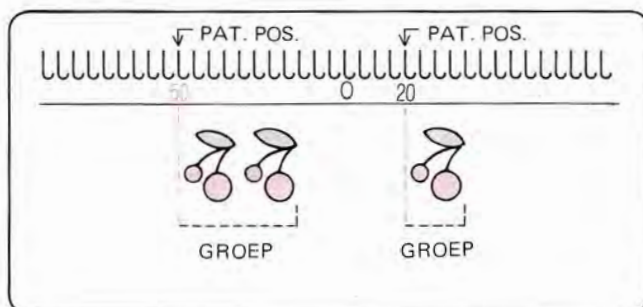

patroon van 3 groepen

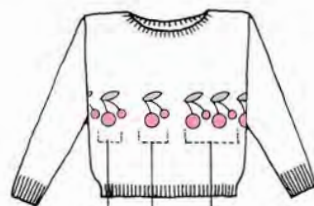

GROEP
GROEP
GROEP

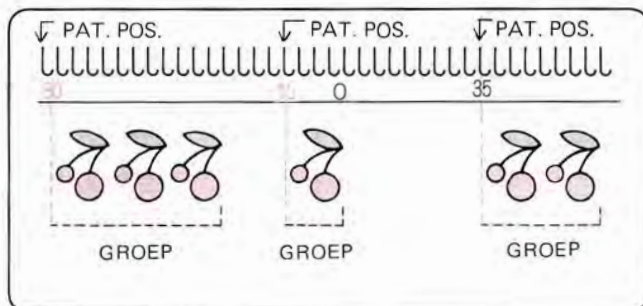

- ★ U slaat per groep de informatie op, maar de groep, die u het eerst opslaat in het geheugen heet groep 1; de volgende groep heet groep 2 etc.

• PATROONPROGRAMMA

Patroonkeuzetoets (2) wordt gebruikt voor 1, 2, 3, 4, 5 en 6 patroonmotieven.

(1) Kies keuzetoets (2).

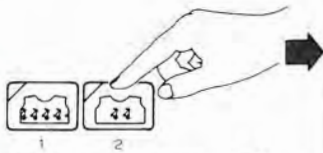

(Druk de keuzetoets in.)

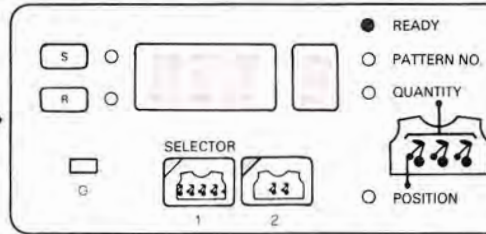

(2) Kies het nummer van het patroon dat U wilt gaan breien.

STEP

(Druk op de STEP-toets.)

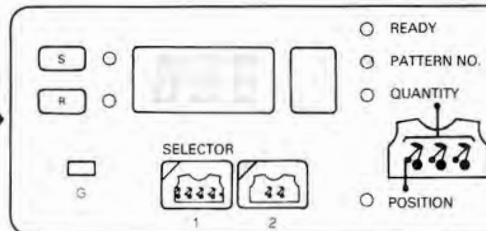

(3) Sla het aantal patronen voor het eerste motief aan.

STEP

(Druk op de STEP-toets.)

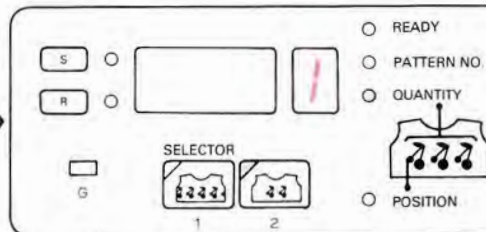

(4) Toets de patroonpositie voor het eerste motief in.

STEP

(Druk op de STEP-toets.)

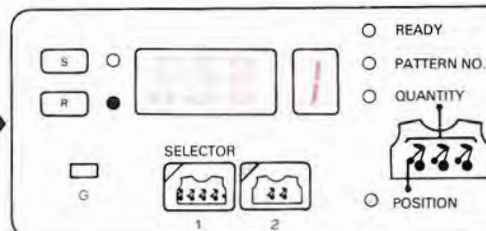

(5) Sla het aantal patronen voor het tweede motief aan.

STEP

(Druk op de STEP-toets.)
De motieven 3, 4, 5 en 6 worden net als motief 2 afgewerkt.

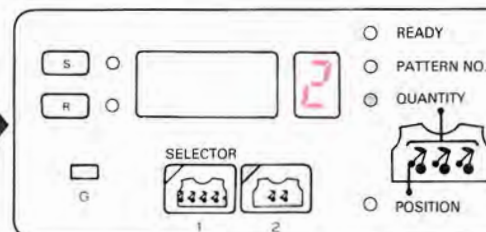

(6) Toets de patroonpositie voor het tweede motief in.

STEP

(Druk op de STEP-toets.)

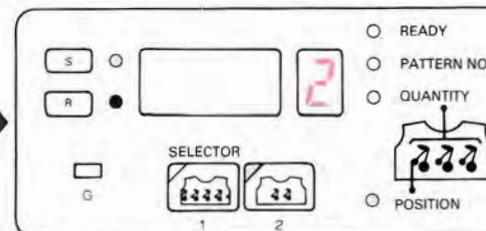

(7) Het READY-lampje brandt en U bent klaar met het programma.

STEP

(Druk op de STEP-toets.)

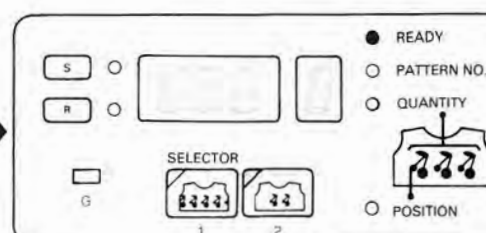

Het patroonnummer licht op en in het display kunt U het vorige patroonnummer aflezen. Druk op de CE-toets om het display te wissen en sla het gewenste patroonnummer aan.

Wanneer het QUANTITY-lampje brandt, verschijnt "1" op het memo-display (het eerste motief). Sla nu het aantal patroonherhalingen dat U voor het eerste motief wenst, aan.

Wanneer het positielampje brandt, dan geeft het display de positie van de uiterst linkse naald weer, als deze midden boven het naaldenbed staat.

Sla nu de gewenste positie van deze naald aan door op de CE-toets te drukken. Het Gele en Groene lampje zullen dan gaan knipperen. Druk óf op de GEEL-toets óf op de GROEN-toets en sla het nummer van de nieuwe positie van de uiterst linkse naald aan.

Het QUANTITY-lampje springt aan en "2" verschijnt in het memo-display (het tweede motief). Sla het aantal patroonherhalingen dat U voor het tweede motief wenst, aan.

* Ingeval U het programma wenst te beëindigen voordat U motief "6" bereikt, sla dan "0" aan.

Wanneer het Positie-lampje aanspringt voor het tweede motief, zullen het Gele en Groene lampje gaan knipperen. Druk nu óf op de GEEL-toets óf op de GROEN-toets en sla het nummer van de positie van de uiterst linkse naald aan.

Wanneer het READY-lampje brandt, kunt U beginnen met breien.

* Het programma voor het breien van meerdere patroonmotieven is ten einde, wanneer U het patroonnummer, het aantal patroonherhalingen in elk motief en de positie van de motieven heeft aangeslagen.

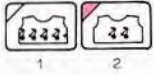

PATROONKEUZE (2) patroon van één groep

PROGRAMMEREN (PATROON-PROGRAMMA)



★ Onderstaande uitleg wordt aan de hand van patroon 100 gedaan.



PATROON A

Bijv.

★ Brei een patroon in het midden van de machine.

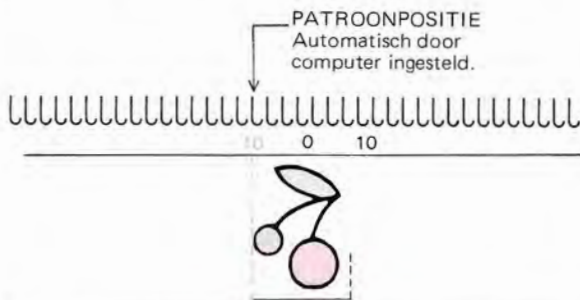

PATROON B

Bijv.

★ Verschuif een patroon naar rechts: maak van de automatische patroonpositie geel 10 zelf groen 5.

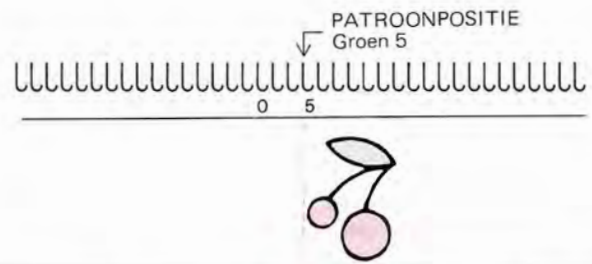

* Het programmeren van beide bovenstaande programma's is precies hetzelfde; ga in beide gevallen als volgt te werk:

Vóór het programmeren

- (1) Zet de machine aan.
Het READY-lampje licht op en in het display verschijnen de gegevens van het vorige programma.
 - (2) Zorg ervoor, dat alle patroonvariatielampjes uit zijn.
- * Als er nog een patroonvariatielampje brandt, dan kunt u dat uitzetten door de toets in te drukken.

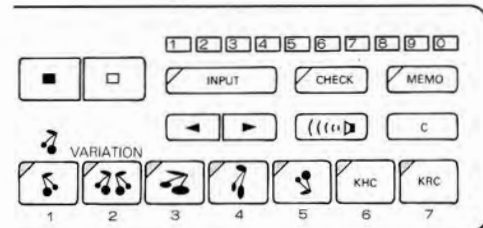

• PATROON-PROGRAMMA

STAP 1

Kies uit patroonkeuze (1) of (2).

Druk patroonkeuzeschakelaar (2) in.

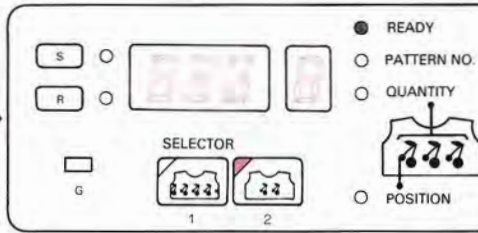
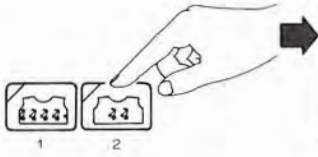

BEDIENINGSPANEEL

Als u groepen patronen wilt breien, druk dan patroonkeuze (2) in.

STAP 2

Kies het patroonnummer.

(1) Druk de STEP-toets in.

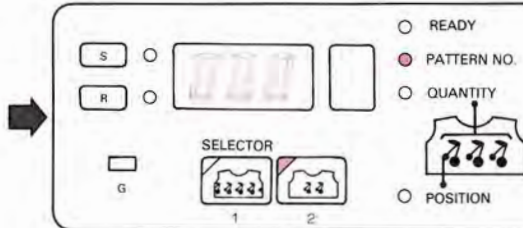

Het patroonnummerlampje licht op en in het display verschijnt het nummer van het vorige programma.

(2) Wis het geheugen met de CE-toets en sla 100 aan voor het nieuwe programma.

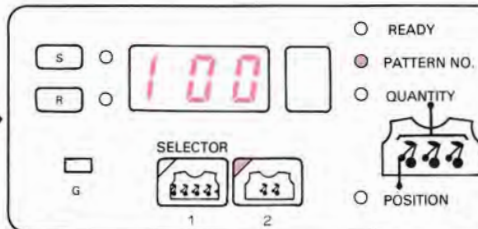

Zelfs als er al 100 in het display staat, wis het oude getal dan toch en sla opnieuw 100 ann.



STAP 3

Sla het aantal patroontjes voor groep 1 aan.

(1) Druk de STEP-toets in.

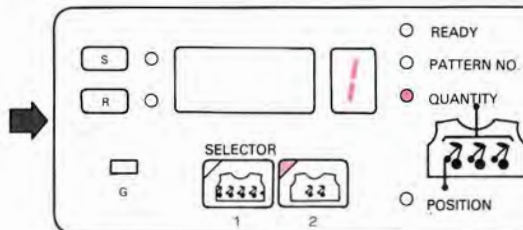

Het Quantity-lampje licht op en de computer vraagt u het gewenste aantal patroontjes voor groep 1 aan te slaan.



Het nummer van de groep

(2) Sla 1 aan.

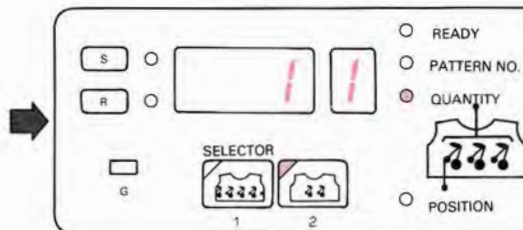

Het nummer van de groep
Aantal patroontjes voor deze groep

STAP 4

Sla de patroonpositie van groep 1 aan.

(1) Druk de STEP-toets in.

STEP

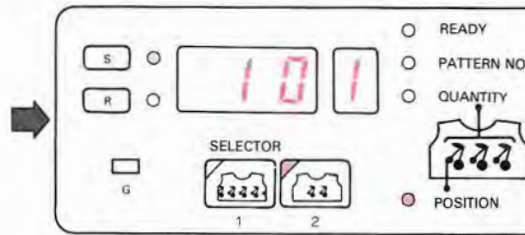

Het positielampje en het gele lampje lichten op en in het display verschijnt 'geel 10', hetgeen de automatische patroonpositie is.

(2) PATROON A

- Het patroon breien in het midden van de machine. Ga verder naar STAP 5.

PATROON B

- Verschuif het patroon naar rechts of naar links. Wis met de CE-toets het geheugen en sla 'groen 5' aan voor de nieuwe patroonpositie.

CE Groen 5

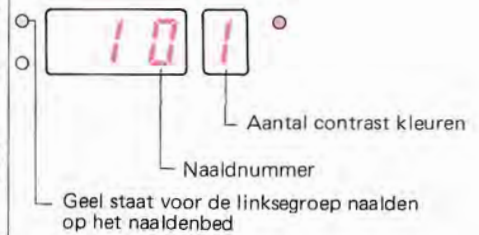
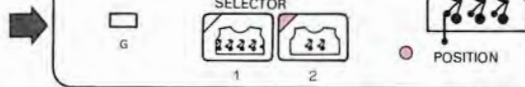

Als het patroonpositielampje brandt, kunt u van patroonpositie veranderen: U kunt het patroon naar rechts of naar links verschuiven.

STAP 5

Sla het aantal patroontjes voor groep 2 aan.

(1) Druk de STEP-toets in.

STEP

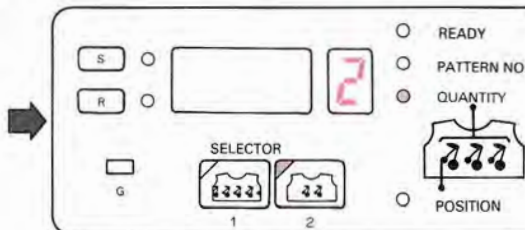

Het quantity-lampje licht op en de computer vraagt u het aantal patroontjes voor groep 2 aan te slaan.

(2) Sla 0 aan.

0

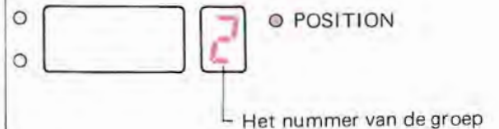
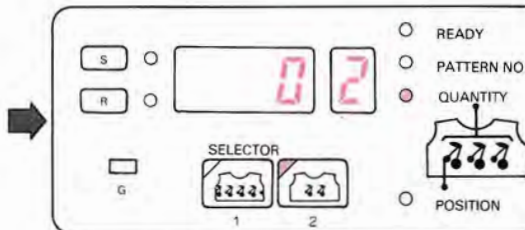

Als u het programma bij patroonkeuze (2) wilt beëindigen sla dan '0' aan voor het aantal patroontjes van de groep.

STAP 6

Maak het programma af.

Druk de STEP-toets in.

STEP

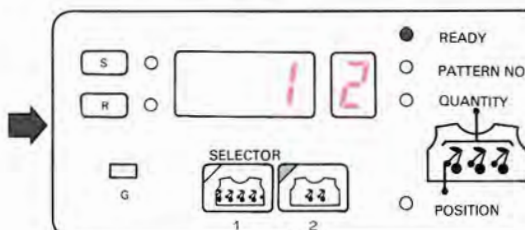

Het READY-lampje brandt en het programma is klaar.



Als het READY-lampje brandt, kunt u beginnen met breien.

- ★ In het display verschijnen de gegevens van het programma in de volgorde, waarin u heeft geprogrammeerd, wanneer u de STEP-toets indrukt: u kunt zo het programma controleren. (Zie pag. 43)
- ★ Zie pag. 78 voor het verdere breien.

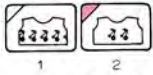

PATROONKEUZE (2) patroon met meerdere groepen

PROGRAMMEREN (Patroon-programma)

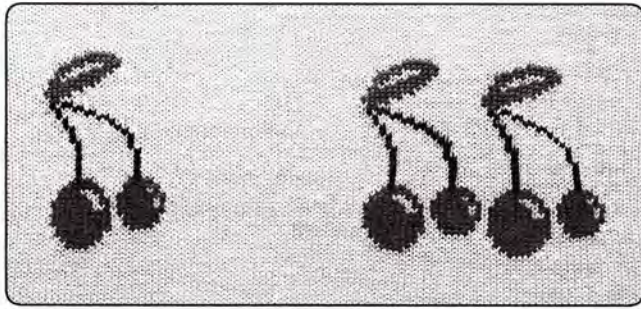

Bijv. Brei het KERS-patroon als in deze afbeelding

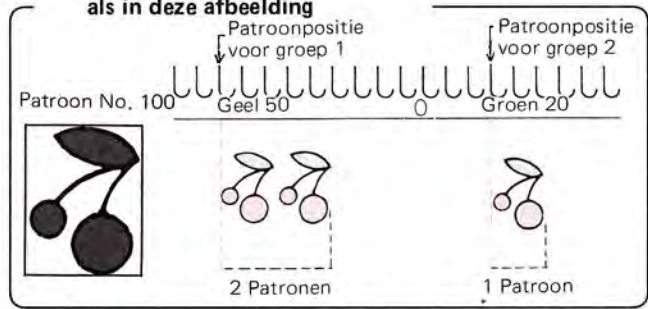

Vóór het programmeren

- Zet de machine aan.
Het READY-lampje licht op en in het display verschijnen de gegevens van het vorige programma.
 - Zorg ervoor, dat alle patroonvariatielampjes uit zijn.
- * Als er nog patroonvariatielampjes branden, dan kunt u die uitzetten door de toetsen in te drukken.

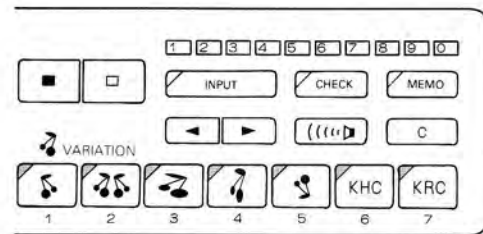

PATROON PROGRAMMA

STAP 1

Kies Patroonkeuze (1) of (2).

Druk patroonkeuzeschakelaar (2) in.

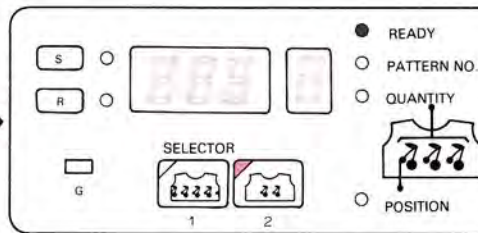
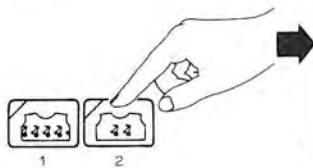

STAP 2

Kies het patroonnummer.

- Druk de STEP-toets in.

STEP

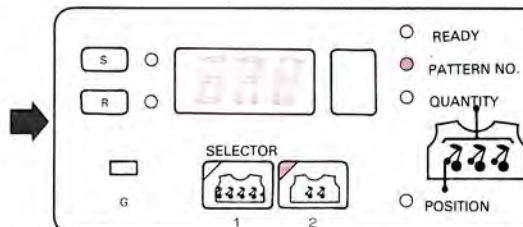

Het patroonnummerlampje licht op en in het display verschijnt het vorige patroonnummer.

- Wis met de CE-toets het geheugen en sla 100 aan als nieuw patroonnummer.

CE 1 0 0

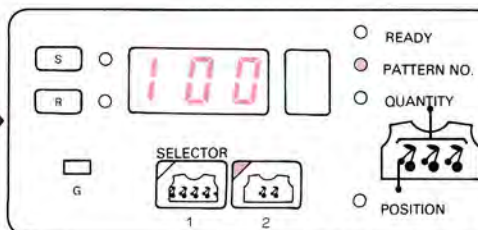

BEDIENINSPANEEL

Als U groepen wilt breien, druk dan patroonkeuzeschakelaar (2) in.

Zelfs als er al 100 in het display stond, dient u toch eerst met de CE-toets te wissen en dan het nieuwe getal 100 aan te slaan.



STAP 3

Sla het aantal patroontjes voor groep 1 aan.

(1) Druk de STEP-toets in.

STEP

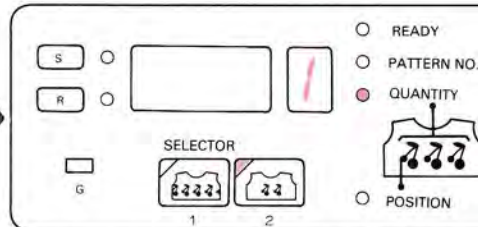

Het Quantity-lampje licht op en de computer vraagt u het aantal patroontjes van groep 1 aan te slaan.

(2) Sla 2 aan.

2

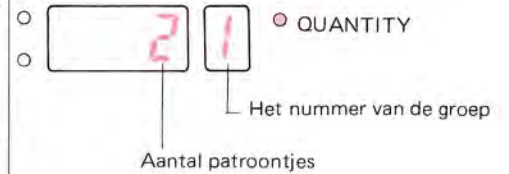
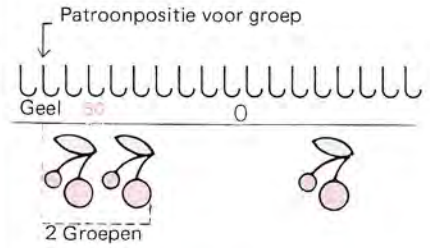
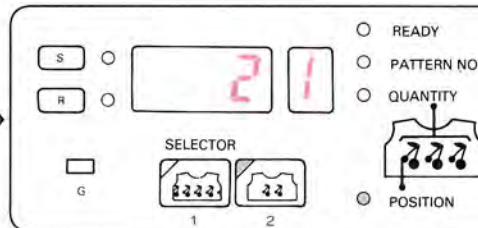

STAP 4

Sla de patroonpositie voor groep 1 aan.

(1) Druk de STEP-toets in.

STEP

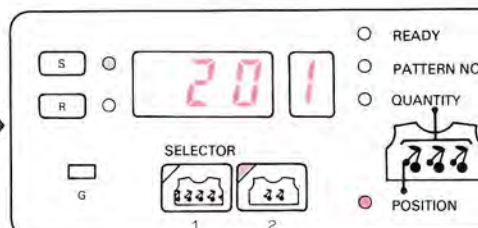

Het patroonpositielampje en het gele lampje lichten op en in het display verschijnt 'Geel 20' als patroonpositie: het patroon wordt in het midden gebreed.

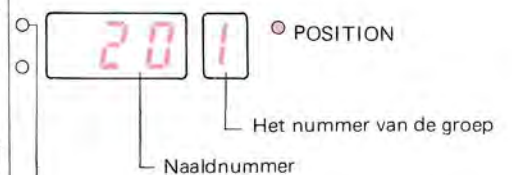

De linkse groep naalden wordt vertegenwoordigd door geel

(2) Wis met de CE-toets het geheugen en sla 'Geel 50' aan als nieuwe patroonpositie.

CE Geel 5 0

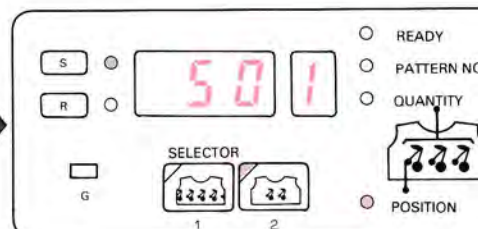

De computer plaatst het patroon automatisch in het midden van de machine bij groep 1.

Als het patroonpositielampje brandt, kunt u het patroon naar rechts of links verschuiven.

STAP 5

Sla het aantal patroontjes voor groep 2 aan.

(1) Druk de STEP-toets in.

STEP

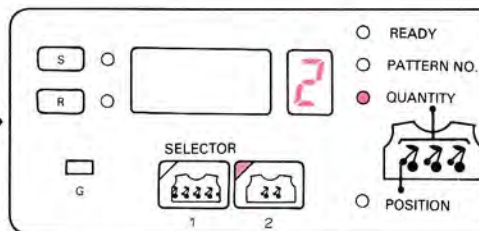

Het Quantity-lampje licht op en de computer vraagt u het aantal patroontjes voor groep 2 aan te slaan.

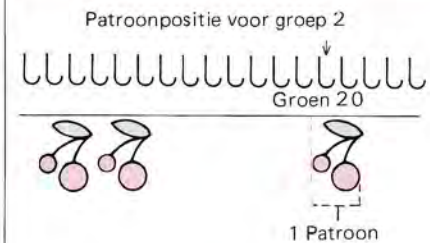

(2) Sla 1 aan.

1

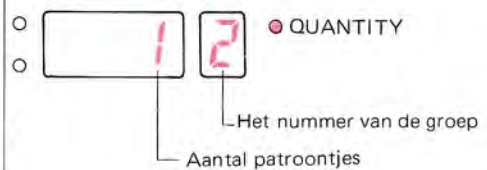
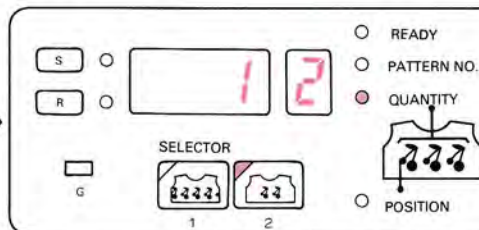

STAP 6

Sla de patroonpositie voor groep 2 aan.

(1) Druk de STEP-toets in.

STEP

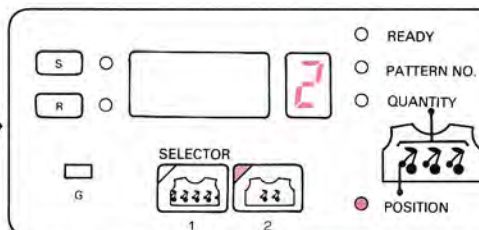

Het Positie-lampje brandt en het Gele en Groene lampje knipperen. De computer wil de positie voor het tweede motief weten.

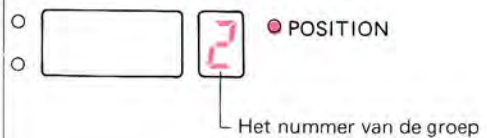

(2) Sla 'Groen 20' aan als patroonpositie voor groep 2.

Groen 2 0

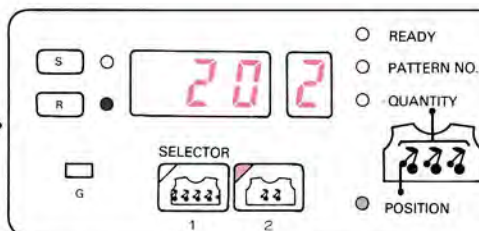

STAP 7

Sla het aantal patroontjes voor groep 3 aan.

(1) Druk de STEP-toets in.

STEP

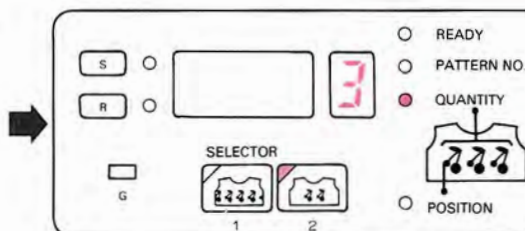

Het Quantity-lampje licht op en de computer vraagt u het aantal patroontjes voor groep 3 aan te slaan.



(2) Sla 0 aan.

0

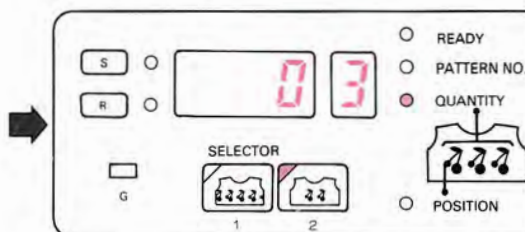

Als u het programmeren voor patroonkeuze (2) wilt beëindigen, sla dan '0' aan als aantal patroontjes.

STAP 8

Maak het programma af.

Druk de STEP-toets in.

STEP

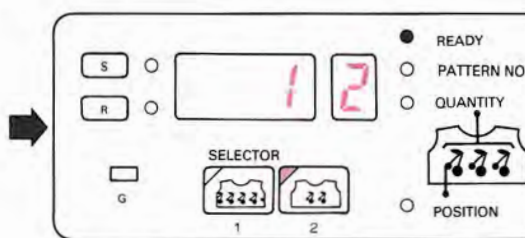

Het READY-lampje licht op en het programma is klaar.



- ★ In het display verschijnen de gegevens van het programma in de volgorde, waarin u geprogrammeerd heeft, als u de STEP-toets indrukt: zo kunt u het programma controleren. (Zie pag. 38)

CONTROLLEREN EN VERBETEREN VAN HET PATROONPROGRAMMA

In het display verschijnen de gegevens van het programma in de volgorde, waarin u heeft geprogrammeerd, als u de STEP-toets indrukt: zo kunt u het programma controleren.

★ Als er geen programma is opgeslagen in het geheugen, dan loopt het display niet door, ook al drukt u de STEP-toets in.

● Controleer het programma voor patroonkeuze (1)

- (1) Zorg ervoor, dat de patroonvariatioetoetsen goed zijn ingesteld.
- (2) Druk patroonkeuzeschakelaar (1) in.

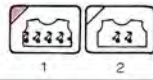

- (3) Druk de STEP-toets in.

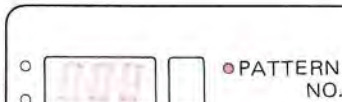

In het display verschijnt het patroonnummer.

● Corrigeren —

1. Druk de CE-toets in en wis zo het geheugen (als u nu meteen de STEP-toets indrukt, verschijnt het getal weer in het display).
2. Sla het nieuwe getal aan.

- (4) Druk de STEP-toets in.



In het display verschijnt het naaldnummer.

● Corrigeren —

1. Druk de CE-toets in en wis zo het geheugen: het gele en groene lampje gaan fllikeren. Als u nu meteen de STEP-toets indrukt, verschijnt het getal weer in het display).
2. Druk de groene of gele toets in en sla het nieuwe naaldnummer aan.

- (5) Druk de STEP-toets in.



Het READY-lampje licht op.

BEDIENINGSPANEEL

Als u het patroonnummer corrigeert, of hetzelfde patroonnummer weer aanslaat, dan wordt het patroon door de computer automatisch in het midden van de machine geplaatst.

* Als u het patroonnummer voor patroonkeuze (1) corrigeert, wordt het patroonnummer voor patroonkeuze (2) ook direct veranderd, én alle gegevens van het oude patroon ook.

Als u gegevens van een patroon heeft veranderd, dan worden toch de originele gegevens weer in het geheugen opgeslagen, zodra u het patroonnummer uitwist en weer opnieuw aanslaat.

• Controleer het programma voor patroonkeuze (2)

- (1) Zorg ervoor, dat alle patroonvariatietoetsen goed zijn ingesteld.
- (2) Druk patroonkeuze (2) in.

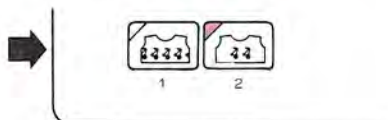

- (3) Druk de STEP-toets in.

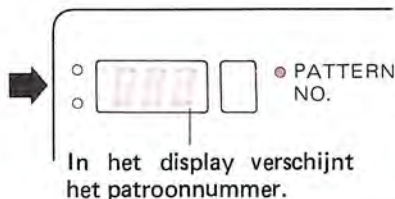

• Corrigeren –

1. Druk de CE-toets in en wis zo het geheugen (als u nu meteen de STEP-toets indrukt, verschijnt het getal weer in het display).
2. Sla het goede getal aan.

- (4) Druk de STEP-toets in.

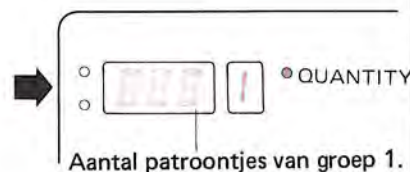

• Corrigeren –

1. Druk de CE-toets in en wis zo het geheugen (als u nu meteen de STEP-toets indrukt, verschijnt het getal weer in het display).
2. Sla het goede getal aan.

Als u het patroonnummer corrigeert of hetzelfde nummer weer aanslaat, dan worden de gegevens van patroonkeuze (2) alle uitgewist uit het geheugen.

*Tegelijkertijd wordt het patroonnummer voor patroonkeuze (1) veranderd en plaatst de computer het nieuwe patroon weer in het midden van de machine.

Zelfs als u de gegevens van het programma verandert, dan worden toch de gegevens van het programma weer in het geheugen opgeslagen, zodra u het patroonnummer uitwist en weer opnieuw aanslaat.

Als u het aantal patroontjes per groep verandert, plaatst de computer het patroon weer automatisch in het midden van de machine en de nieuwe patroonpositie verschijnt in het display.

Voor de tweede tot en met de zesde groep geldt, dat zelfs als u het aantal patroontjes per groep verandert, de patroonpositie toch niet wordt gewijzigd.

(5) Druk de STEP-toets in.

STEP

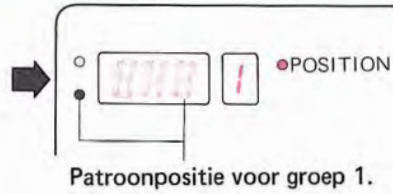

- Corrigeren –
 1. Druk de CE-toets in en wis zo het geheugen, het groene en gele lampje fllikkeren. (als u nu meteen de STEP-toets indrukt, verschijnt het oude nummer weer in het display).
 2. Druk de Gele of Groene toets in en sla het nieuwe getal aan.

★ Voor de tweede tot en met de zesde groep dient u stap 4 en 5 te herhalen.

(6) Druk de STEP-toets in.

STEP

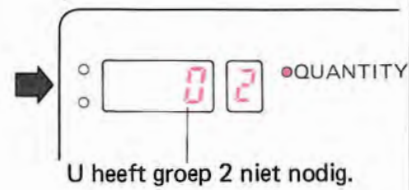

- Corrigeren –
 1. Druk de CE-toets in en wis zo het geheugen (als u nu meteen de STEP-toets indrukt, verschijnt het oude nummer weer in het display).
 2. Sla het goede nummer aan.

Druk de STEP-toets in en ga verder naar de patroonpositie voor de groep die u net in het geheugen opgeslagen hebt.

(7) Druk de STEP-toets in.

STEP

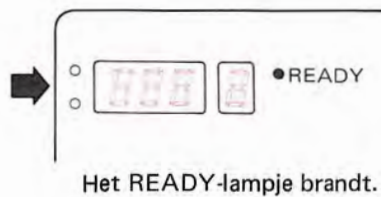

GEBRUIK VAN DE PATROONVARIATIETOETSEN

VARIATIE



- Met de patroonvariatietoetsen kunt u allerlei variaties aanbrengen. U kunt de patroonvariatietoetsen instellen als het READY-lampje brandt.
- Als u op de toets drukt, gaat het patroonvariatielampje branden.
- Het patroon wordt gevarieerd overeenkomstig het patroonvariatielampje dat brandt.

1. OMGEKEERD-TOETS

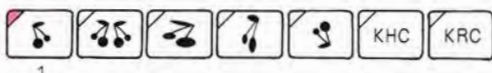

★ De richting van het patroon veranderen.



Als de toets uitstaat ...

Het patroon op de stof staat in dezelfde richting (van de achterkant gezien) als in het patronenboek.



Als de toets aanstaat ...

Het patroon op de stof staat in de omgekeerde richting (van de achterkant gezien) als in het patronenboek.

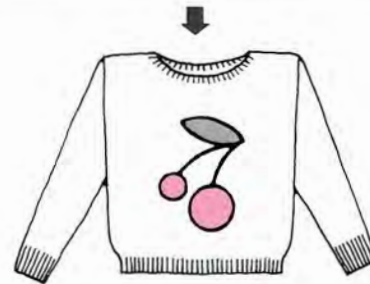
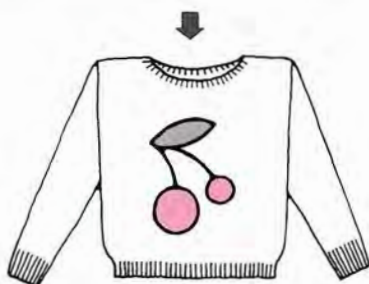
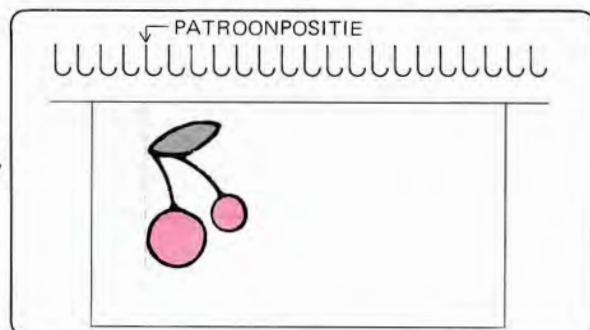
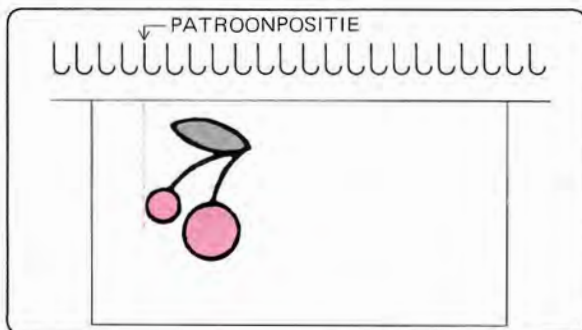
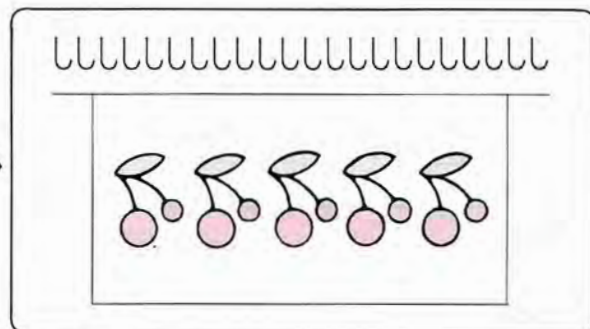
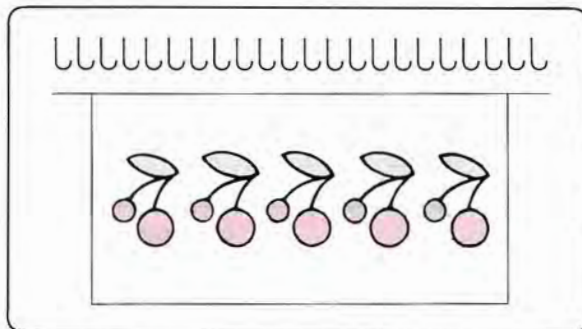

De richting van het patroon is anders, als u het patroon aan de goede kant van het werk beziet dan aan de verkeerde kant van het werk.

2. GESPIEGELD-TOETS

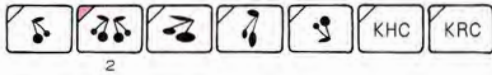

★ Het patroon wordt gespiegeld gebreid.

- ★ Het patroon dat dezelfde kant op wordt gebreid als in het patronenboek is **NORMAAL**.
Het patroon dat de andere kant op wordt gebreid als in het patronenboek is **GESPIEGELD**.

Bij patroonkeuze (1)

- Als u de patroonkeuze kiest, waarbij het patroon automatisch in het midden wordt geplaatst door de computer ...

 Als de toets uitstaat ...

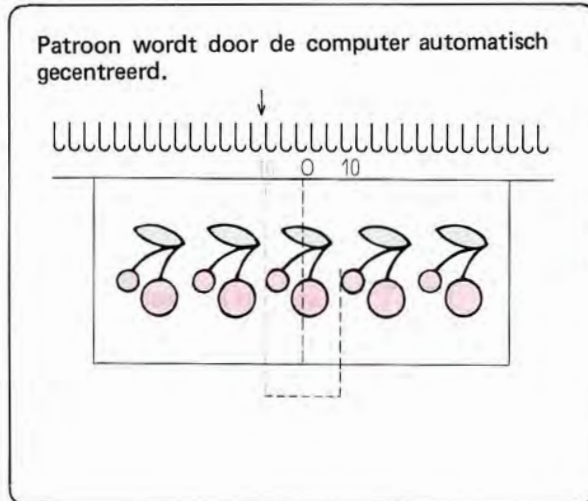

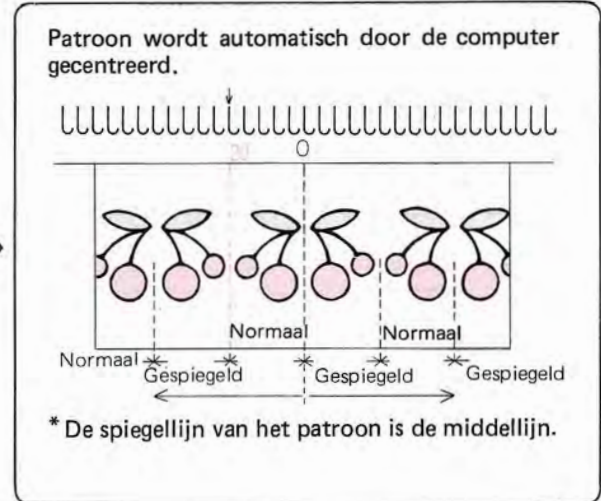

 Als de toets aanstaat ...

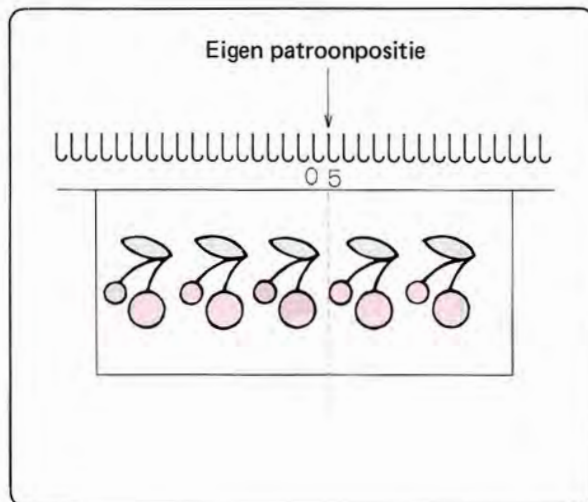

- Als u zelf een patroonpositie kiest ...

 Als de toets uitstaat ...



 Als de toets aanstaat ...

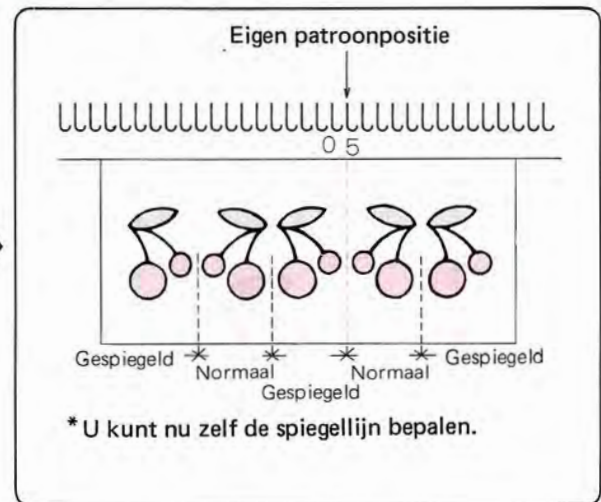

Als u patroonkeuze (1) kiest

- De computer begint van links naar rechts te spiegelen vanaf de patroonpositie.

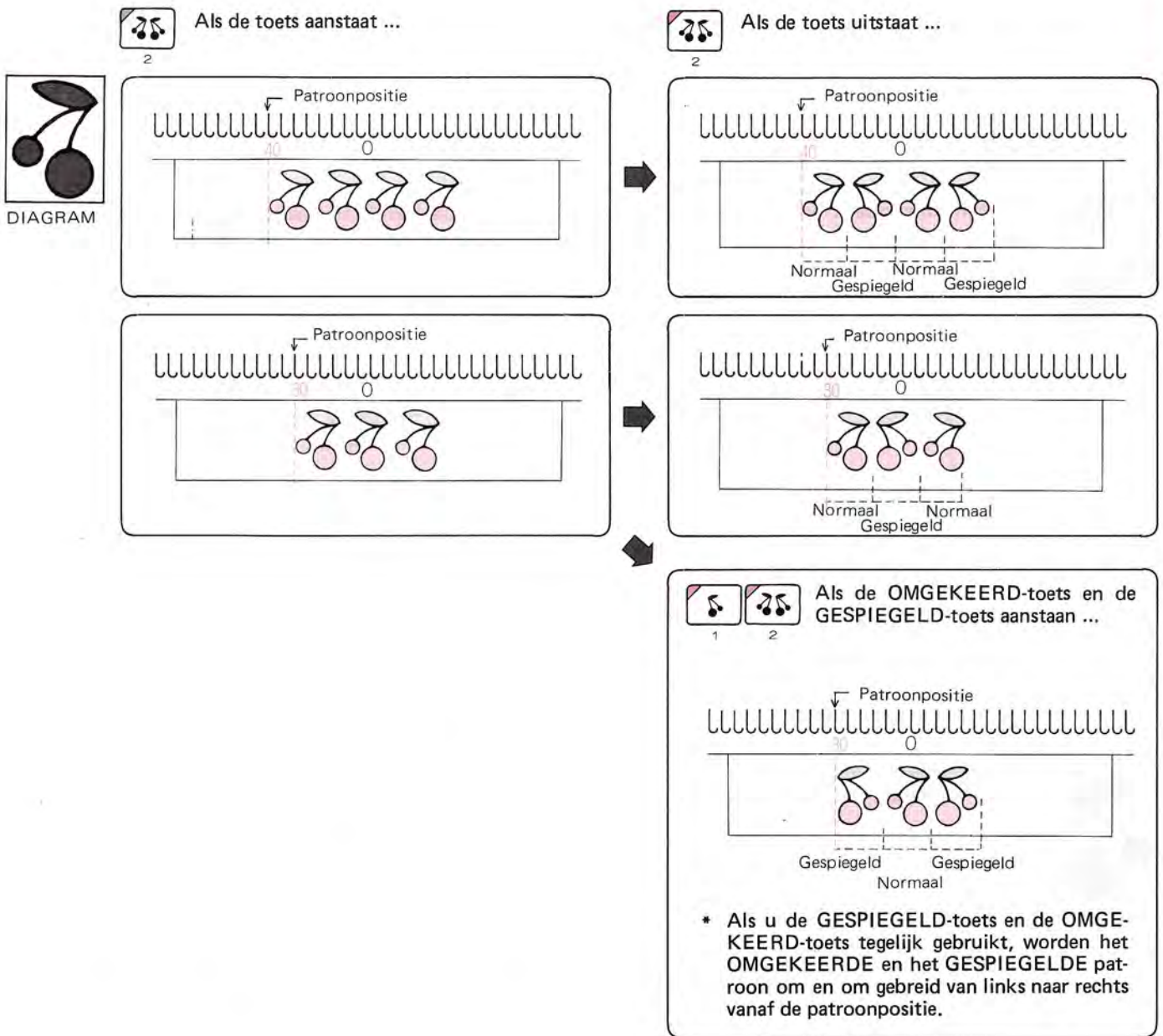

- Als u patronen van 2 tot en met 6 groepen breit, maakt de computer het patroon als boven.

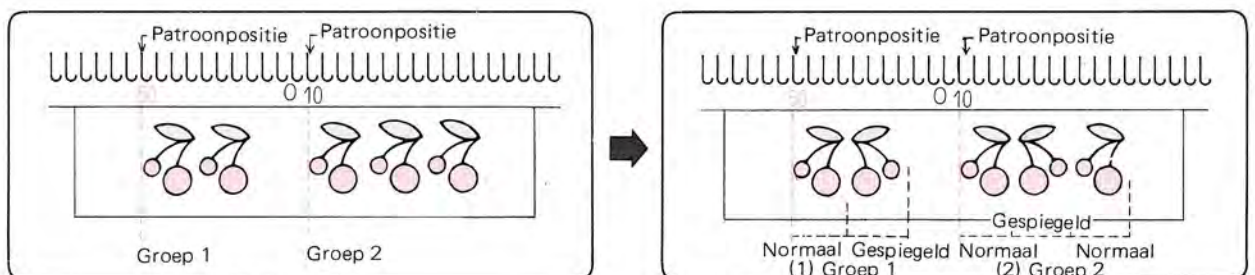

3. DUBBELBREED-TOETS

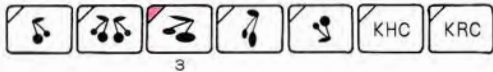

★ Het patroon wordt dubbel zo breed gebreed.

Als u Patroonkeuze (1) kiest

- Als de patroonpositie door de computer wordt vastgesteld ...

Als de toets uitstaat ...

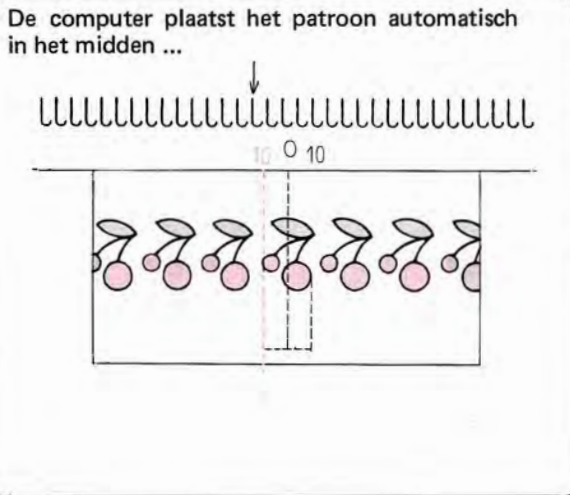

Als de toets aanstaat ...

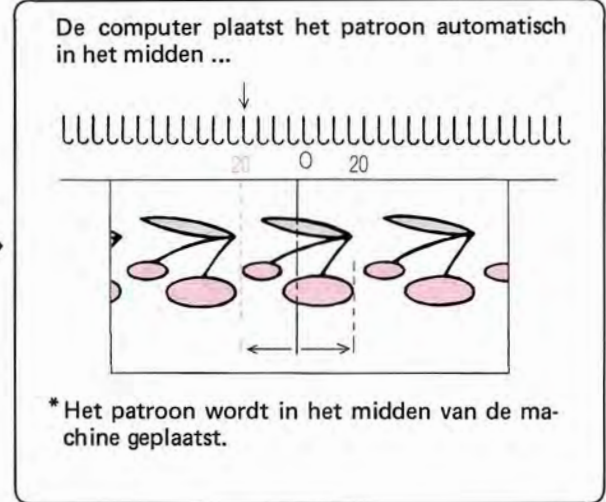

- Als u zelf de patroonpositie bepaalt ...

Als de toets uitstaat ...

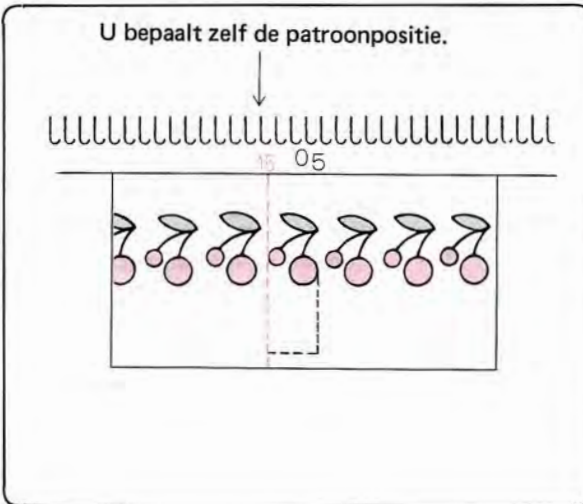

Als de toets aanstaat ...

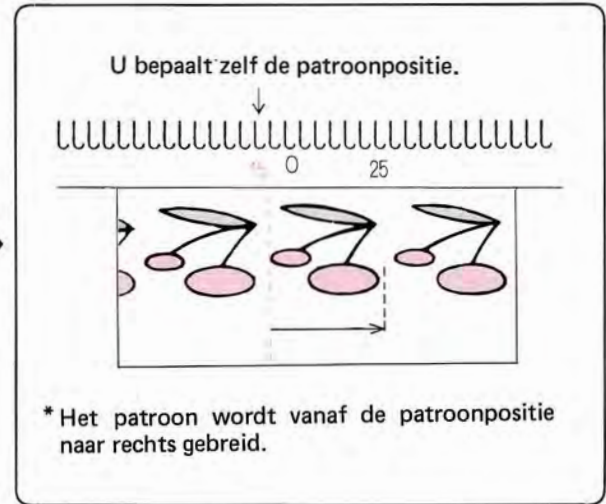

Als u patroonkeuze (2) kiest

Het voorbeeld is een patroon met 2 groepen.

- Als de patroonpositie door de computer wordt vastgesteld ...

Als de toets uitstaat ...



DIAGRAM

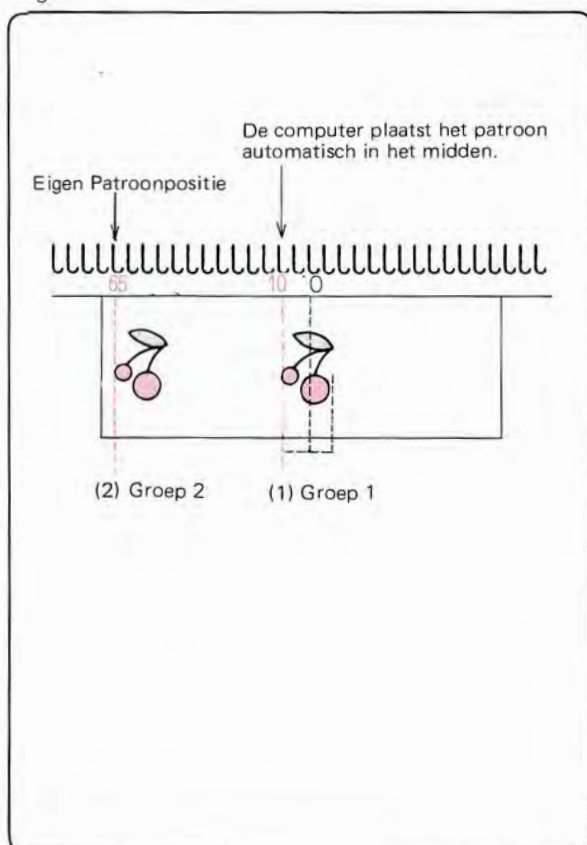

Als de toets aanstaat ...

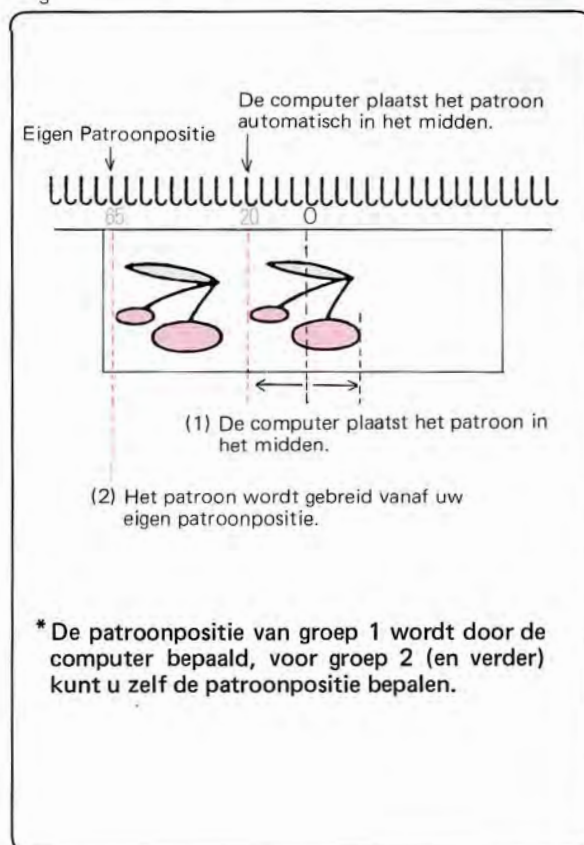

- Als u zelf de patroonpositie bepaalt ...

Als de toets uitstaat ...



DIAGRAM

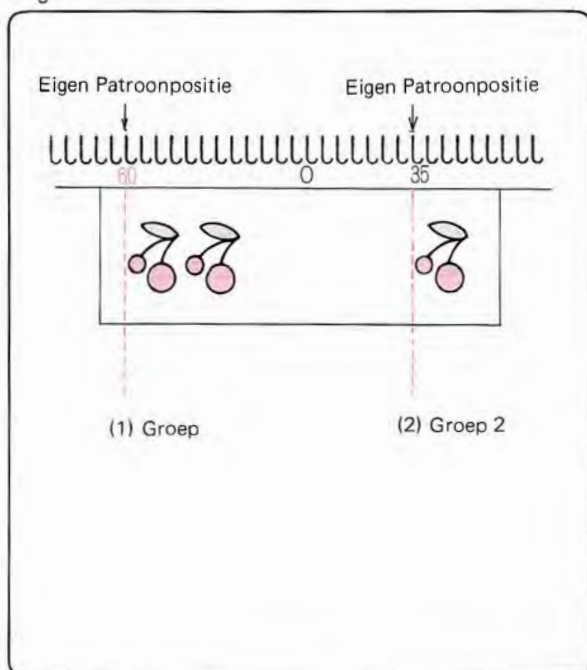

Als de toets aanstaat ...

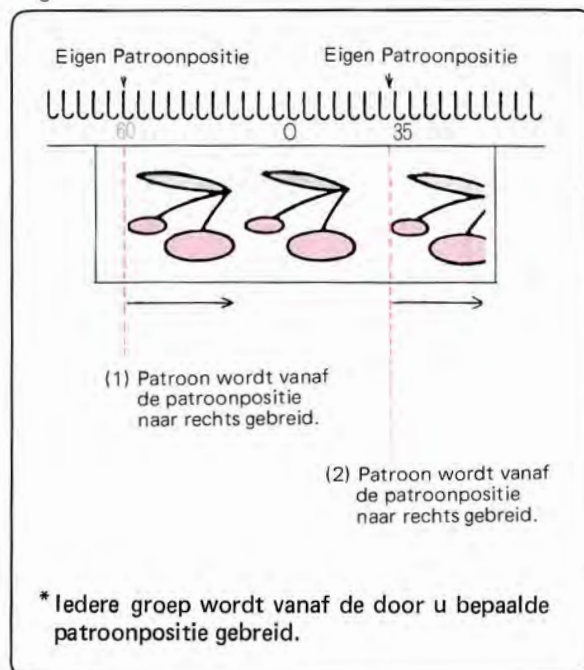

4. DUBBELLANG-TOETS

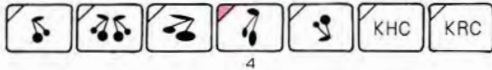

★ Het patroon wordt twee keer zo lang gebreid.

DIAGRAM

Als de toets uitstaat ...

Als de toets aanstaat ...

Als u DUBBELBREED én DUBBELLANG beït ...

* Als zowel de DUBBELBREED- als de DUBBELLANG-toets aanstaat, wordt het patroon tweemaal zo lang én tweemaal zo breed.

- Als u Patroonkeuze (2) kiest ...

Als de toets uitstaat ...

Als de toets aanstaat ...

* Voor alle groepen geldt hetzelfde.

5. OP-Z'N-KOP-TOETS

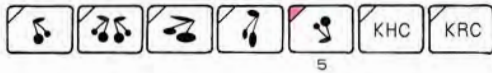

★ Het patroon wordt op z'n kop gebreid.



Als de toets uitstaat ...



Het patroon wordt vanaf de eerste (onderste) toer gebreid.

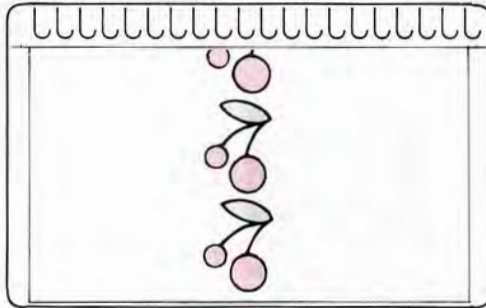

★ In het display verschijnt "1" als u klaar bent met programmeren.



Als de toets aanstaat ...



Het patroon wordt vanaf de laatste (bovenste) toer gebreid.

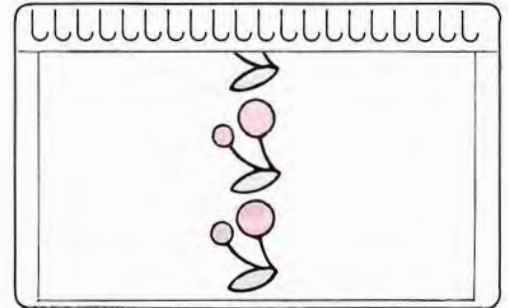

★ In het display verschijnt "40" als u klaar bent met programmeren.

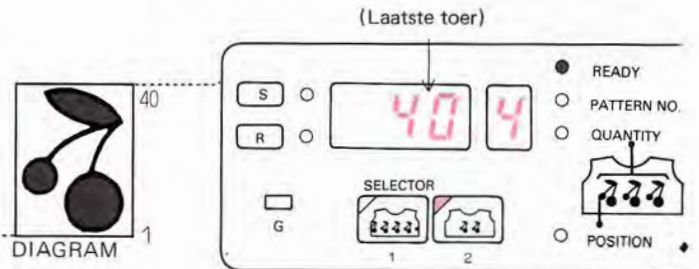
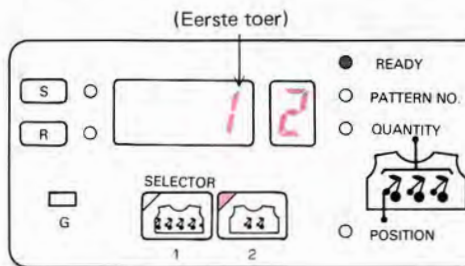

6. KHC-TOETS



★ Het patroon wordt 'negatief' gebreid.

■ Als u de KHC-toets gebruikt zonder de kleurenwisselaar voor het hoofdbed (KHC).



Als de toets uitstaat ...

★ De naald die correspondeert met () op het diagram, wordt in de D-stand gezet en de andere naalden in de B-stand.

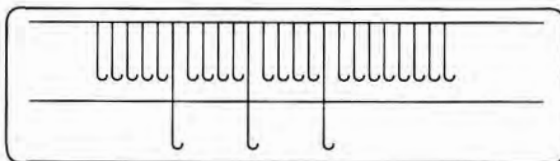

Als de toets aanstaat ...

★ De naald die correspondeert met () op het diagram wordt in de B-stand gezet en de andere naalden in de D-stand.

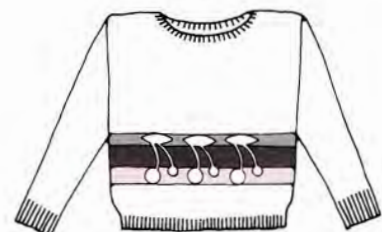
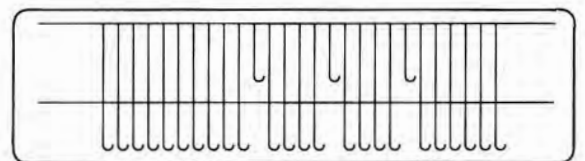

■ Als u de kleurenwisselaar voor het hoofdbed gebruikt (KHC)

De KHC past op een elektronische én op een patroonkaarten-breimachine. Lees daarom de gebruiksaanwijzing van de KHC goed door én onderstaande aanwijzingen.

● Patroon

- Alle patronen uit het instructieboek van de KHC zitten in het geheugen van de computer; kies dus patronen uit het patronenboek en gebruik de patroonkaart van de KHC niet.
- U kunt de KHC ook gebruiken bij de volgende patronen:

Wanneer gebruikt U de KHC-toets

PATROON	PATROONNO.	KHC
Noorse en Patentsteekpatronen uit het handboek van KHC	512~519-521	ON
	520	ON
Meerkleurige Noorse patronen	43~84	ON
Meerkleurige Patentsteekpatronen	293~312	OFF
Meerkleurige Vangsteekpatronen	368~394	OFF

- ★ Als u patroon no. 514 breit, dan worden in toer 5, 19, 25 en 39 alle naalden in de D-stand gezet.

- * Druk dan de vrijmaakknop van de KHC in en brei twee toeren met alleen de hoofddraad.

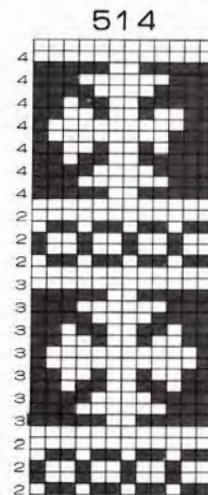

- Het aanbrengen van de kleurenwisselaar KHC op de elektronische breimachine. Zie het instructieboek van de KHC. Hieronder enige fragmenten uit dat instructieboek.

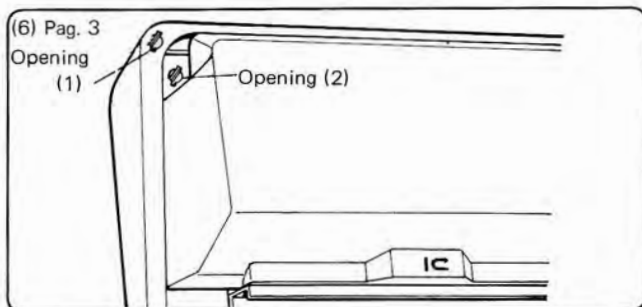

U hoeft de draadgeleider niet op te zetten; U kunt gebruik maken van de opening in de hoek van Uw breimachine.

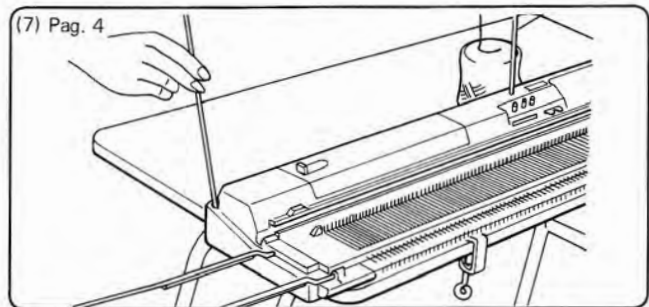

Zet de tweede draadgeleider in de opening. U kunt zowel opening (1) als opening (2) kiezen, maar, wanneer U de breigeleider gebruikt, neem dan opening (2).

■ Noorse Patronen

- (1) Rijg de draad in volgens de instructies uit het boek van de KHC:
Knop 1 – hoofddraad, 2/3/4 – contrastdraad.
- (2) Brei 10 toeren tricot met de hoofdkleur en zet de slede aan de rechterkant.
- (3) Programmeer het patroon-programma.
- (4) Haal de hoofddraad uit toevoeroog 'A' en rijg hem door toevoeroog 'B'.

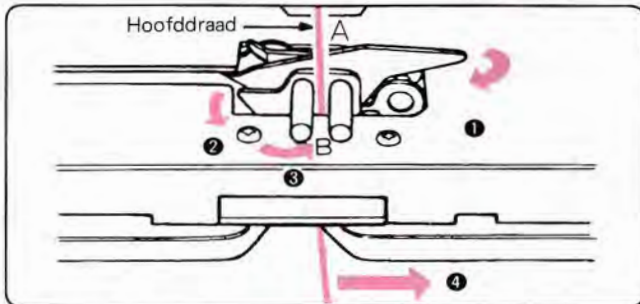

- (5) Haal de hoofddraad van roller 1 en zet veranderknop 1 buiten werking.
- (6) Zet alle naalden vanuit de B- in de E-stand.

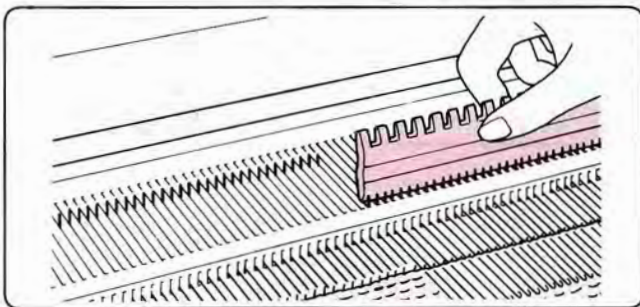

- (7) Haal de slede over voorbij het rechttekenetje op de machine.
Zet de veranderknop op KC (I) of (II) en druk de MC-knop in.
- (8) Haal de slede over voorbij het linkertekentje op de machine, zodat de naalden geselecteerd worden.
- (9) Brei verder en druk de juiste knop in, dat wil zeggen de knop, waarvan het nummer in het display verschijnt.

■ Meerkleurige Patentsteekpatronen. Meerkleurige Vangsteekpatronen.

- (1) Bij een meerkleurig patentsteekpatroon dient u de weefborstels aan de afstrijker te zetten (voor de andere patronen niet).

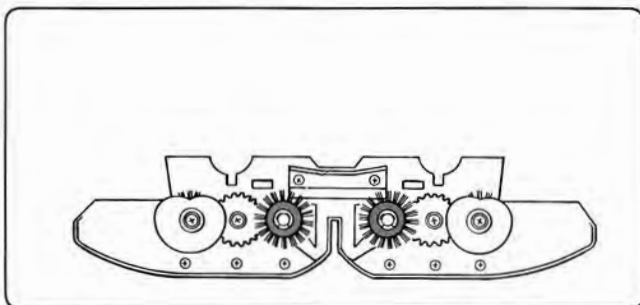

- (2) Rijg de draad in de KHC en brei ongeveer 10 toeren tricot, zet de slede aan de rechterkant.
- (3) Programmeer het patroon-programma.
- (4) Zet de veranderknop op KC (I) en haal de slede over naar links, voorbij het tekenetje, zodat de naalden geselecteerd worden.
- (5) Druk beide TUCK-toetsen in (druk beide PART-toetsen in voor een slipsteekpatroon).
- (6) Brei verder en druk de juiste knop in, dat wil zeggen, de knop, waarvan het nummer in het display verschijnt.

7. KRC-TOETS



★ Meerkleurige bordpatronen worden gebreid met het dubbelbed en de kleurenwisselaar KRC.

KRC Als de toets uitstaat ...

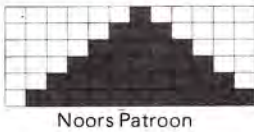

Noors Patroon

KRC Als de toets uitstaat ...

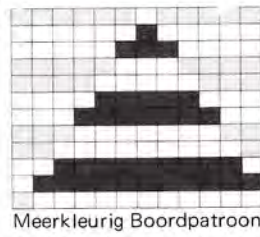

Meerkleurig Bordpatroon

■ C—gebreid met contrastdraad
 □ M—gebreid met hoofdraad.

1 cyclus

De hoofddraad en de contrastdraad worden apart gebreid, 4 toeren breien geeft 2 toeren patroon. (= één cyclus)

- Als u de KRC aan-of uitzet, verschijnt er een 1 in het display en worden de naalden voor de eerste toer van het geprogrammeerde programma geselecteerd.

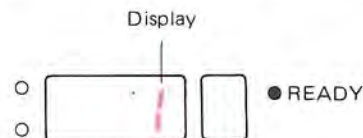
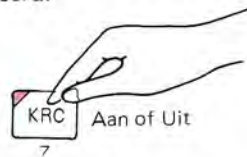

- Als de OP-Z'N-KOP-lamp brandt, verschijnt het getal van de laatste toer in het display en worden de naalden van de laatste toer geselecteerd.

- Als u de kleurenwisselaar voor het dubbelbed (KRC) gebruikt.

De KRC past zowel bij de patroonkaarten-breimachine als bij de elektronische breimachine; lees daarom goed de instructies van de KRC en onderstaande instructies.

● Patroon

- Alle patronen uit het instructieboek van de KRC zijn opgeslagen in het geheugen van de computer. Kies daarom een patroon uit het patronenboek en gebruik de patroonkaart van de KRC niet.
- U kunt meerkleurige bordpatronen breien door het gebruiken van de in de computer opgeslagen patroonnummers van de Fairisle, meerkleurig Fairisle en enkelmotief-patronen, met de KRC-toets op "aan".

● Patroon Programma

- Druk de KRC-toets altijd in.
- U kunt een andere patroonvariatioetoets samen met de KRC-toets gebruiken.
- Met de KRC-toets en een patroon met groep van patroonkeuze (2) u kunt een los motiefje in bordpatroon maken (let niet op pag. 17 van het instructieboek van de KRC).

● AANPASSING VAN HET KOPPELSTUK

Indien U met Uw KOPPELSTUK jacquard-stekenpatronen kunt breien en er geen cijfer "2" op de onderkant staat aangegeven, dan dient U deze als volgt aan te passen.

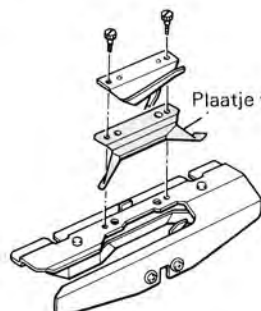
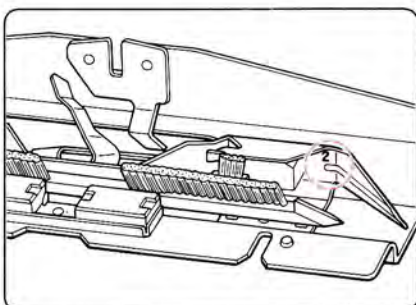

Plaatje voor openen van veerslot

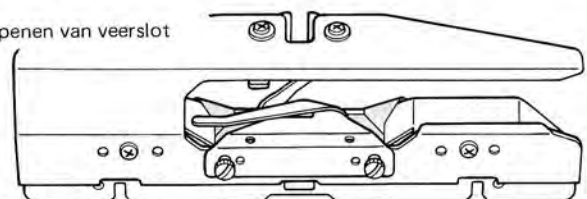

Na montage

Indien U meerkleurige bordpatronen wilt breien, maak dan het plaatje voor het openen van het veerslot vast aan de verbindingsarm.

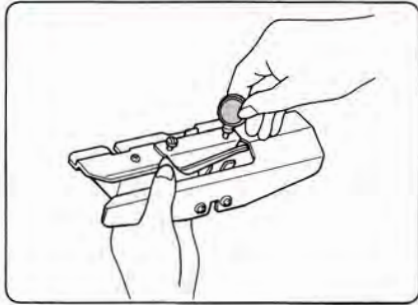

(1) Draai de schroef los en verwijder het draadtoevoerorg.

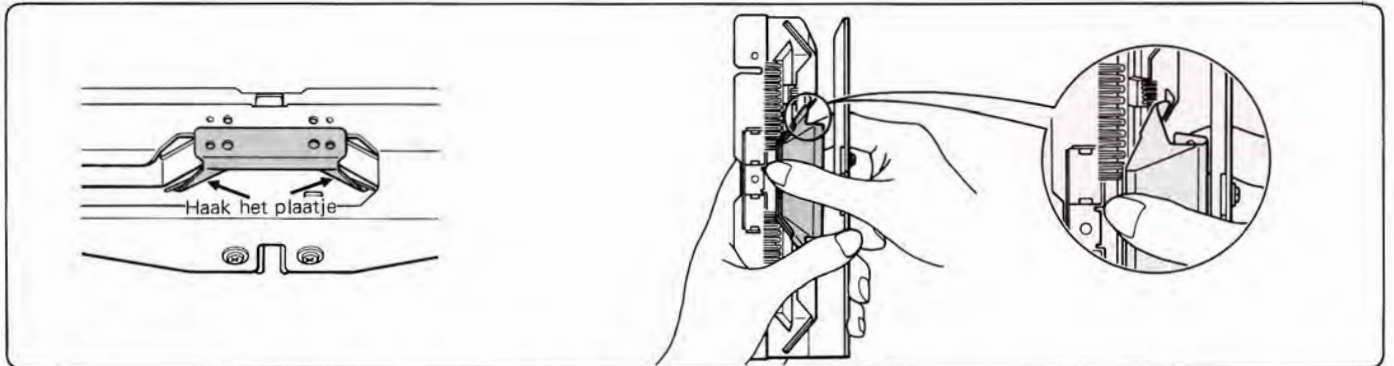

(2) Leg het plaatje voor het openen van het veerslot op de verbindingsarm en schroef het draadtoevoerorg weer vast.

- (1) Zet de KRC met behulp van de instructies uit het KRC-boek aan de breimachine en het dubbelbed.
- (2) Rijg dan de draad en de contrastkleuren in. Knop 1 – hoofddraad, knop 2/3/4 – contrastdraad.
- (3) Breng de stang voor fijn breien aan op de machine.
- (4) Breng de naalden naar voren en brei eerst 10 toeren met de hoofddraad in een boord-patroon over alle naalden. Zet de slede voorbij het linker tekenetje op de machine.
- (5) Kies een patroon.
- (6) Programmeer het patroon-programma.
- (7) Zet de veranderknop op KC (I).
- (8) Haal de slede over naar rechts met de hoofddraad om de naalden te selecteren.
- (9) Stel beide sleden in als in de afbeeldingen.

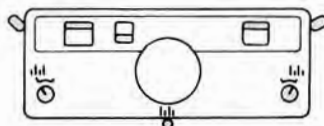
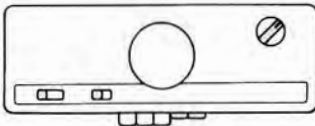

- (10) Haal de sled over naar links tot u 'klik' hoort en druk de knop in, waarvan het nummer in het display staat.
 - (11) Brei twee toeren.
 - (12) Brei verder. Als de slede aan de linkerkant is, kunt u de juiste knoppen indrukken overeenkomstig het nummer in het display.
- Druk de knop pas in na de "klik".
 - * Zie voor het corrigeren van vergissingen pag. 149.

TABEL VAN DE PATROONVARIATIETOETSEN

Gebruik de patroonvariatietoetsen volgens onderstaande tabel:

	1	2	3	4	5	6	7
	OMGE-KEERD	GESPIE-GELD	DUBBEL-BREED	DUBBEL-LANG	OP-Z'N-KOP	KHC	KRC
NOORS PATROON I	○	○	○	○	○	○	—
PATENTSTEEK PATROON	○	△ *1	—	△ *2	○	— *3	—
VANGSTEEK PATROON	○	○	○	○	○	— *3	—
WEEFPATROON	○	△ *4	△ *4	○	○	○	—
KANTPATROON	○	△ *5	△ *5	○	○	—	—
JACQUARD PATENTPATROON	○	△ *1	—	—	○	— *3	—
KANT/FIJN KANT PATROON	—	—	—	—	—	—	—
MEERKLEURIG BOCRDPATROON	○	○	○	○	○	○	○ *6

- *1 – Gebruik het gespiegelde patroon niet bij patronen, waarin meer dan 2 patentsteken zitten op het verbindingspunt van de patroontjes (zie pag. 62, Patentsteekpatroon).
- *2 – Gebruik het dubbellange patroon overeenkomstig de opmerkingen op pag. 62, Patentsteekpatronen.
- *3 – Brei Patentsteekpatronen, jaquard Patentsteekpatronen en Vangsteekpatronen uit het patronenboek (STITCH WORLD) zonder de KHC-toets in te drukken.
- *4 – Gebruik het gespiegelde en het dubbelbrede patroon niet bij patronen met meer dan 6 geselecteerde naalden op het verbindingspunt van de patroontjes (zie pag. 62, Weefpatronen).
- *5 – Gebruik het gespiegelde en het dubbelbrede patroon niet bij patronen met meer dan 6 geselecteerde naalden op het verbindingspunt van de patroontjes (zie pag. 62, Kantpatronen).
- *6 – Druk altijd de KRC-toets in, wanneer u een meerkleurig boordpatroon breit.

MEMO-PROGRAMMA

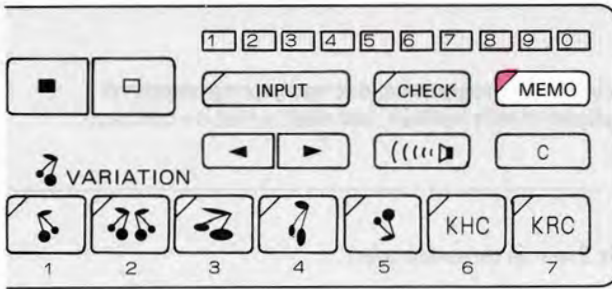

U kunt de voor patroon-breien benodigde informatie programmeren en de informatie verschijnt dan tijdens het breien in het display.

- Opslaan, uitwissen en veranderen van informatie in het display is eenvoudig te doen.
- Gebruik de toetsen 1 t/m 9 en de Geel- en Groen-toets voor het invoeren van deze gegevens.

GEGEVENS IN HET MEMO-DISPLAY

- Wanneer U gegevens over het breien van patronen inbrengt m.b.v. de toetsen 1 t/m 9, dan kunt U deze cijfers gebruiken om de garens van een verschillende kleur uit elkaar te houden, zodat U weet, wanneer U van draad moet verwisselen, etc.



- Als u de informatie voor het patroon breien met de gele of groene toets aanslaat, kunt u de indicatie in het display gebruiken voor bijv. de kant-veranderhandle.

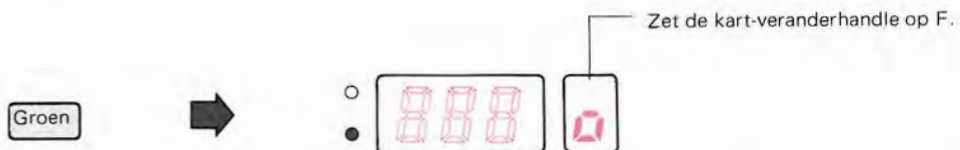

- In de volgende gevallen worden door u gewiste of gewijzigde gegevens in een patroon-programma weer opnieuw gewijzigd in de originele gegevens.

(1) Als u het patroonnummer aanslaat en:

- U slaat weer hetzelfde nummer aan.
- U slaat een ander nummer aan.

(2) Als u het input-programma programmeert.

■ HET PROGRAMMEREN (MEMO-PROGRAMMA)

(1) Opslaan van Memo-informatie

- U kunt de informatie van het Memo-programma opslaan of wijzigen voor het programma, dat was geprogrammeerd.
- Zet het toernummer in het display op de toer, waarin u iets wilt wijzigen of wilt opslaan; dat doet u met de omhoog- en omlaagtoetsen. Dan slaat u de nieuwe informatie op.

Bijv.

Memo programma voor patroonnummer 2.

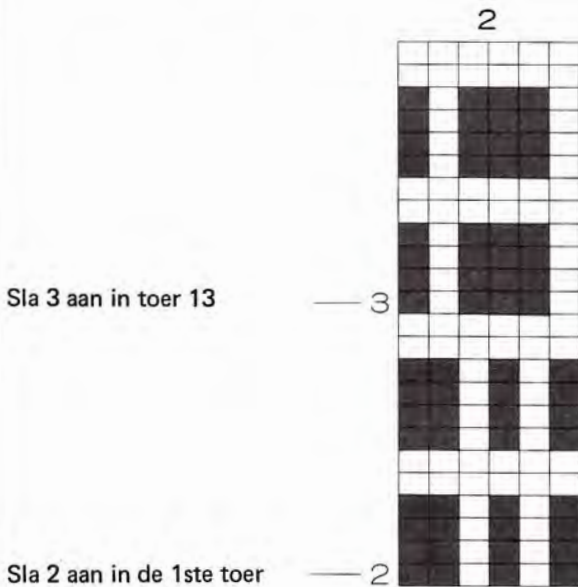

- (1) Programmeer het patroon programma. (Onderstaand voorbeeld is met patroonkeuze (1).)

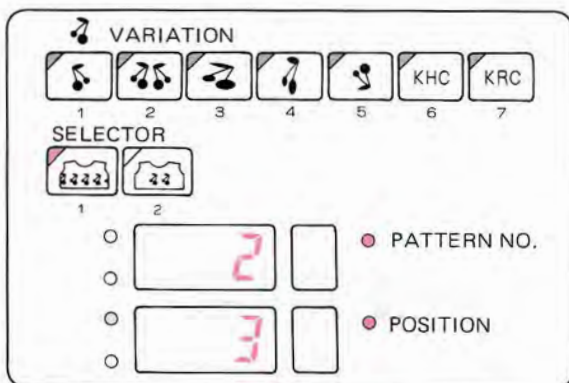

- (2) Let erop, dat het READY-lampje brandt en druk dan op de Memo-toets. (Het READY-lampje gaat uit.)



- (3) Sla 2 aan in de eerste toer.

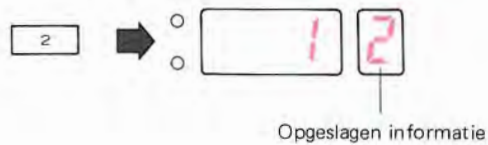

- (4) Druk op de omhoogtoets, totdat 13 in het display verschijnt.

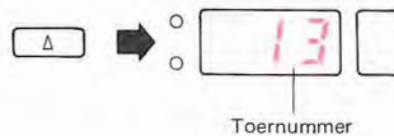

- (5) Sla 3 aan in de 13de toer.

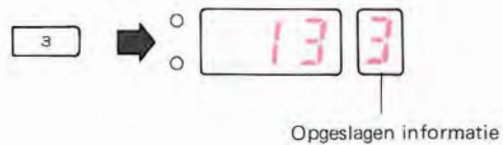

- (6) Druk de MEMO-toets in om het Memo-programma af te sluiten.

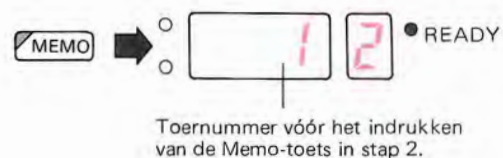

- * Het READY-lampje brandt en het Memo-programma is klaar.
- * In het display verschijnt de 1ste toer van het patroon en de opgeslagen informatie verschijnt in het Memo-display.

- Terwijl u aan het programmeren bent: Als u per ongeluk een toets aanslaat of als u informatie wilt wijzigen, wis dan met de CE-toets het Memo-display en sla het goede getal aan.

(2) Uitwissen van Memo-informatie

- Wis de Memo-informatie, die u voor het patroon-breien heeft opgeslagen.

Bijv.

Wis de Memo-informatie voor patroon No. 4.

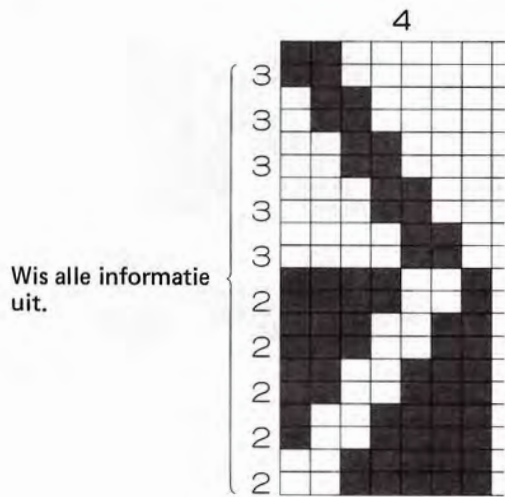

- (3) Druk op de C-toets (de Memo-informatie wordt uit de computer gewist).

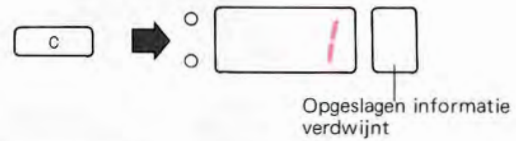

- (4) Druk op de Memo-toets om het uitwissen van de Memo-informatie te bevestigen.

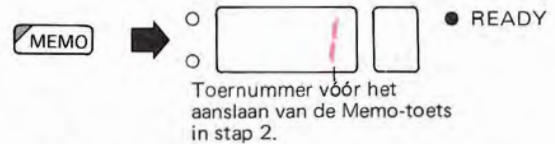

- * Het READY-lampje licht op en het programmeren is klaar.

- (1) Programmeer het patroon programma. (Onderstaand voorbeeld is met patroonkeuze (1).)

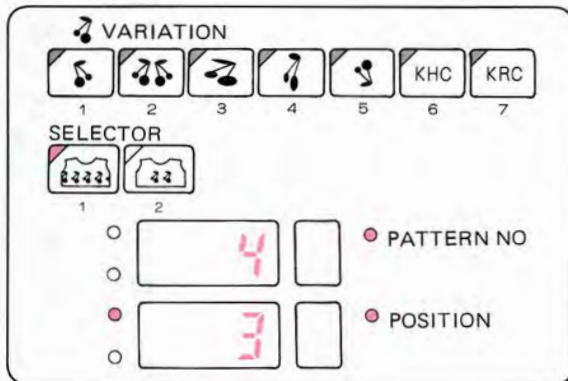

- (2) Let erop, dat de READY-lamp brandt en druk dan de Memo-toets in: de READY-lamp gaat uit.



MEMO-INFORMATIE VOOR PATRONEN IN HET PATRONENBOEK

- Zie de diagrammen op de achterste pagina's van het patronenboek.
- De Memo-informatie staat aan de linkerkant van het diagram en verschijnt in het Memo-display.

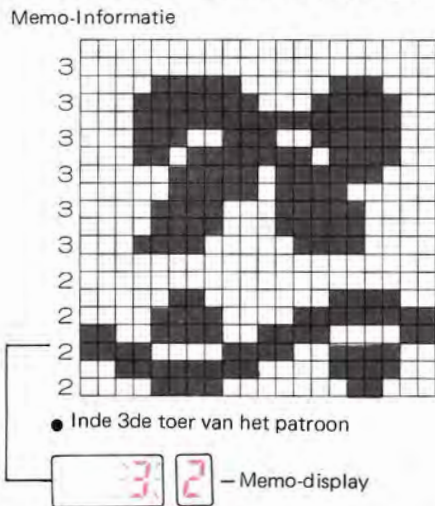

- De betekenis van de Memo-informatie verschilt van patroon tot patroon.

NOORS PATROON

- De Memo-informatie geeft aan welke (contrast) kleur aan de beurt is.
- 1 wordt gebruikt voor de hoofdkleur en de andere cijfers voor de contrastkleuren.

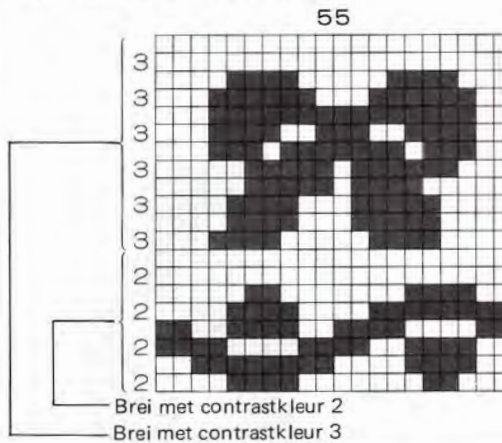

PATENTSTEEKPATROON, VANGSTEEKPATROON

- De Memo-informatie geeft aan met welke hoofdkleur er gebreed moet worden.

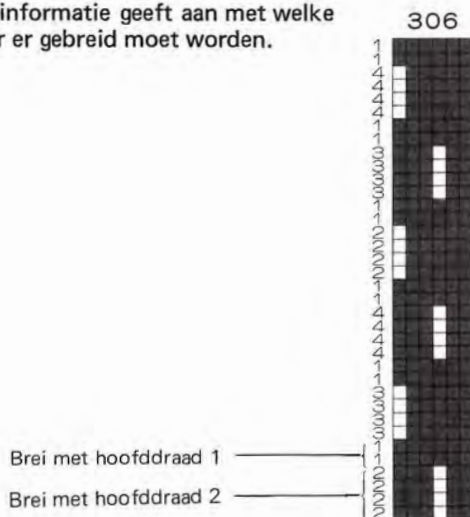

WEEFPATROON

- (1) De Memo-informatie geeft aan met welke weefdraad er gebreed moet worden.
- (2) Als er geen informatie in het Memo-display staat, brei dan zonder weefdraad.



KANT- /FIJN KANTPATROON

- Als er niets in het Memo-display staat, haal dan de L-slede over.
- Als er een getal in het Memo-display verschijnt, brei dan dat aantal toeren met de breislede.

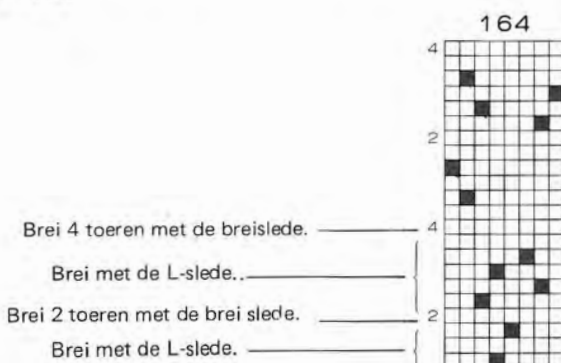

GEMENGD KANT- /FIJN KANTPATROON

- Gebruik de L-slede en de breislede overeenkomstig de Memo-display.

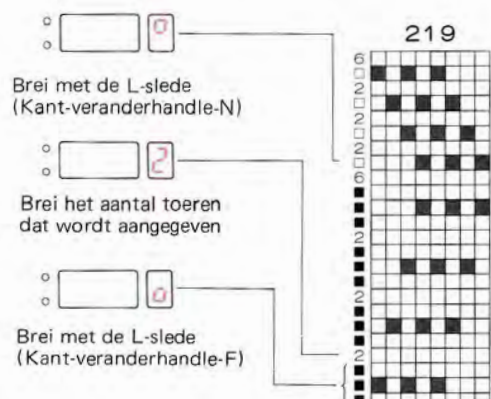

MEERKLEURIG BOORDPATTERN

- Bij Noorse Patronen wordt de Memo-informatie als volgt ingedeeld:
- Memo-informatie in de oneven toeren:
 - onderscheid tussen contrastkleuren.
- Memo-informatie in de even toeren:
 - onderscheid tussen de hoofdkleuren.

Brei de 1ste en 2de toer met hoofdkleur 2.

Brei de 1ste en 2de toer contrastkleur 3.

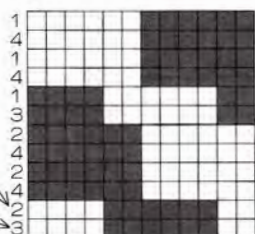

- (1) Als er geen Memo-informatie in het diagram staat:
- Brei met de enige hoofdkleur en één contrastkleur.
 - Tijdens het breien betekent '1', dat u met de hoofdkleur moet breien, en '2' dat u met de contrastkleur moet breien.

Diagram voor meer-
kleurige boordpatronen met de computer.

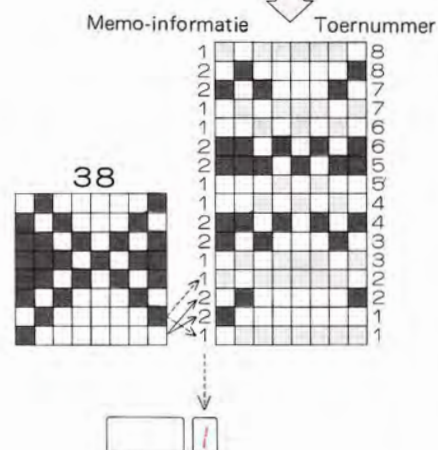

- (2) Als de Memo-informatie alleen in de oneven toeren staat:
- Brei met de enige hoofdkleur en een aantal contrastkleuren.
 - Tijdens het breien betekent '1', dat u met de hoofdkleur moet breien, en de andere cijfers, dat u met een contrastkleur moet breien.

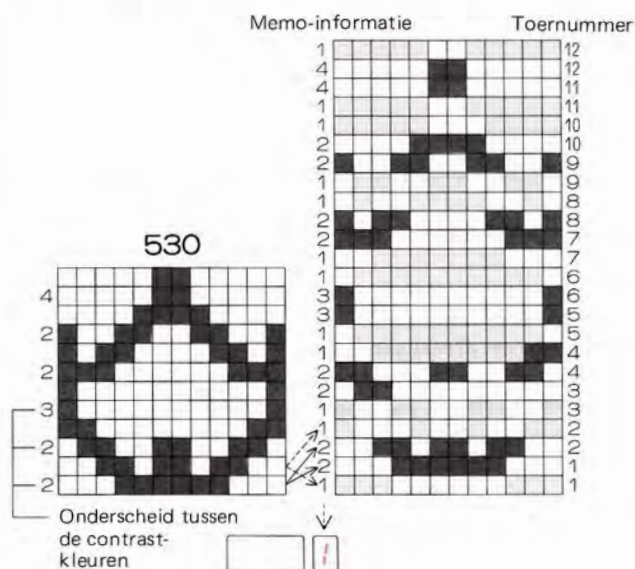

- (3) Als er in even én oneven toeren Memo-informatie staat:
- Brei met een aantal hoofdkleuren en een aantal contrastkleuren.
 - Tijdens het breien geeft het Memo-display aan, met welke draad u moet breien.

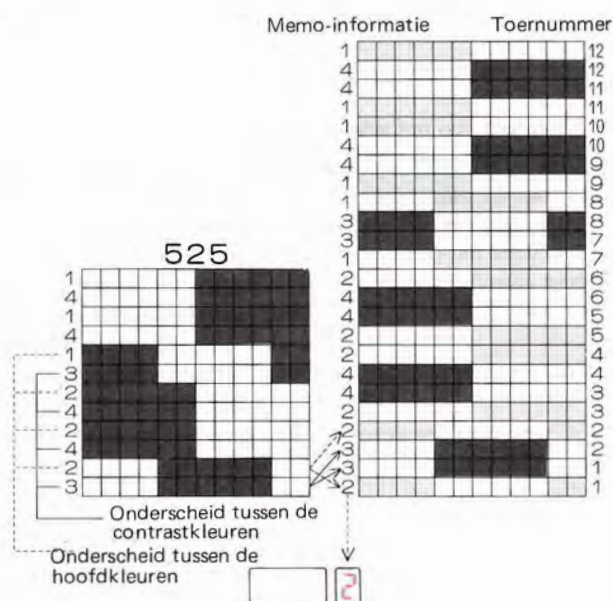

INPUT-PROGRAMMA VOOR UW EIGEN PATROON

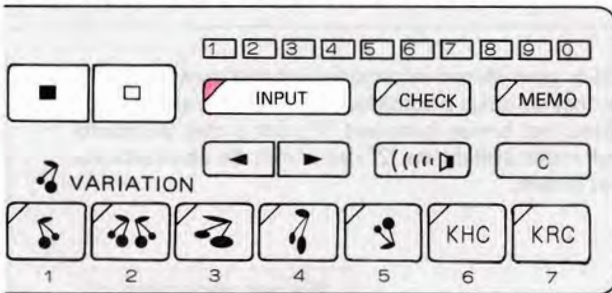

- Input-programma is het programma voor het opslaan van uw eigen patroon in de computer.
- U kunt uw eigen patroon opslaan of wissen met het Input-programma.

Data-toetsen en Data-lampjes

- Data-toets (-toets en -toets) en Data-lampje
- Als u uw eigen programma opslaat.
- Teken uw eigen ontwerp op het Design Sheet, voordat u gaat opslaan.

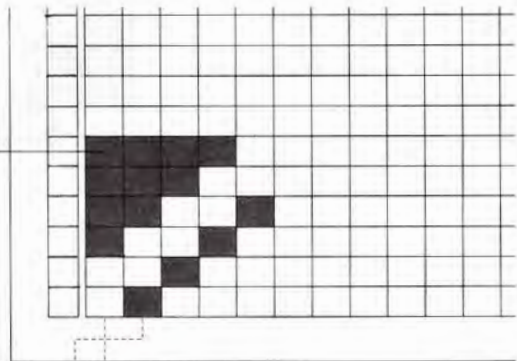

- Sla de gegevens van het programma op met de Data-toetsen, steek voor steek.

Sla de -toets aan (het Data-lampje licht niet op)

Sla de -toets aan (het Data-lampje licht op)

- U kunt de gegevens van het opgeslagen patroon aflezen op de Data-lampjes.

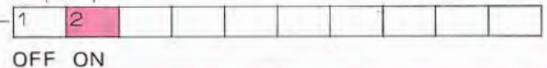

Data-toetsen en naaldselectie

- Een steek opgeslagen met de " " -toets – geselecteerd in de D-stand.
- Een steek opgeslagen met de " " -toets – geselecteerd in de B-stand.

De capaciteit van het geheugen voor uw eigen patroon.

- U kunt maximaal ongeveer 254.600 steken in het geheugen opslaan (d.i. ongeveer 50 bladzijden op het ontwerpvel) of maximaal 98 patronen.
* Dit aantal varieert wat veroorzaakt wordt door het stekenaantal (horizontaal) per patroon.
- Steken voor het patroon – 1.200 steken.
- Toeren voor het patroon – Het maximale aantal toeren, dat u kunt opslaan wordt automatisch door de computer berekend, als u het aantal steken, dat u wenst te breien, opslaat.
U kunt ook minder toeren dan het aangegeven aantal gebruiken.
- Patroon nummer – De computer geeft een patroonnummer (901 tot en met 999) aan uw eigen patronen.
Gebruik het patroonnummer bij het programmeren van een patroon programma.

HET PROGRAMMEREN (INPUT-PROGRAMMA)

① OPSLAAN VAN UW EIGEN PATROON

- Sla uw eigen patroon op met de -toets en de -toets.
Bijv. Sla het volgende patroon op.

DESIGN SHEET

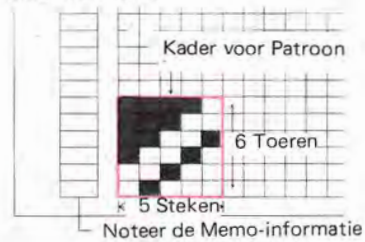

★ Tref eerst de volgende voorbereidingen:

- (1) Teken uw eigen patroon op het DESIGN SHEET.
- (2) Teken een kader om het patroon heen.
- (3) Tel het aantal steken en toeren van uw patroon.

- (1) Let erop, dat het READY-lampje brabdt en schakel de Input-toets in (het READY-lampje gaat uit).



Patroonnummer voor uw eigen patroon, gegeven door de computer (zet dit patroonnummer ook op het DESIGN SHEET).

- De computer geeft uw eerste patroon het no. 901, uw tweede patroon krijgt no. 902, en zo verder.

- (2) De breedte van het patroon.

- 1) Druk de STEP-toets in.

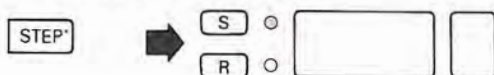

Het gele lampje licht op en de computer vraagt om het aantal steken voor het patroon.

- 2) Sla '5' aan voor het aantal steken.

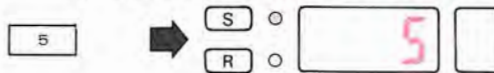

In het display verschijnt het aangeslagen getal.

* Als u een foutje maakt, druk dan de CE-toets in om het geheugen te wissen en sla het goede getal aan.

- (3) De lengte van het patroon.

- 1) Druk de STEP-toets in.

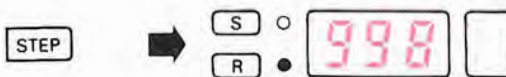

Het groene lampje licht op en in het display verschijnt het maximale aantal toeren, dat u kunt gebruiken voor één patroon (= 998).

- Als U een ander aantal steken inbrengt dan ons voorbeeld, of als de computer al een aantal patronen in zijn geheugen heeft opgeslagen, dan zal het nummer in de display anders zijn. Unquote.

- 2) Wis het geheugen met de CE-toets en sla 6 aan als het aantal toeren voor uw patroon.

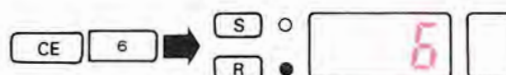



In het display verschijnt aantal toeren.

- Zelfs als u het aantal rijen wilt gebruiken dat de display aangeeft; maak de display eerst schoon met CE toets en geef het aantal opnieuw in.

- (4) Druk de STEP-toets in.



- * Als het patroon een groot oppervlak heeft, duurt het 3–4 seconden voordat de display naar de volgende stap gaat.

(5) Sla de gegevens van uw eigen patroon op in het geheugen met de  -toets en de  -toets overeenkomstig de tekening, op het DESIGN SHEET.

1) Sla de patroongegevens voor de 1ste toer op.

Als u een fout maakt, zie dan pag. 65.

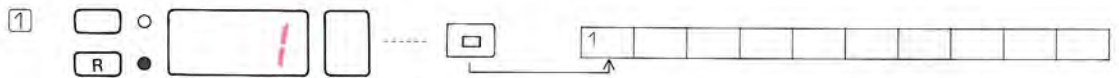
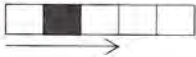

Het groene lampje licht op en in het display verschijnt het toernummer (de 1ste steek van de 1ste toer).

Sla de gegevens op voor de 1ste steek. Als u de gegevens met de  -toets opslaat, licht het Data-lampje niet op.



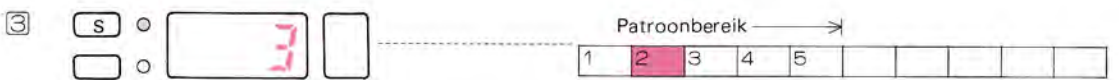

Het gele lampje licht op en in het display verschijnt het steeknummer (de 2de steek).

Sla de gegevens op voor de 2de steek. Het Data-lampje (2) licht op.



De derde steek.

Als er voor de rest van de toer geen gegevens meer zijn, druk dan de  -toets niet in.

• U kunt ook de  -toets indrukken om de patroongegevens voor iedere steek op te slaan.

2) Sla de patroongegevens voor de 2de toer op.

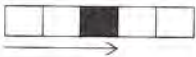

① Verhoog het toernummer met de Up-toets.

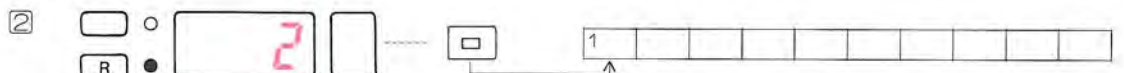

De 1ste steek van de 2de toer.

Sla de patroongegevens voor de 1ste steek aan. Als u de patroongegevens opslaat met de  -toets dan licht het Data-lampje niet op.



De 2de steek.

Sla de patroongegevens voor de 2de steek aan. Het Data-lampje licht niet op.

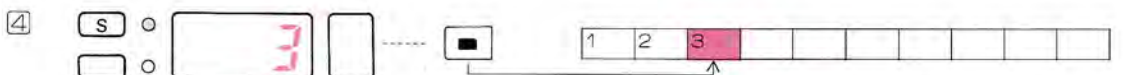

De 3de steek.

Sla de patroongegevens voor de 3de steek aan. Het Data-lampje (3) licht op.

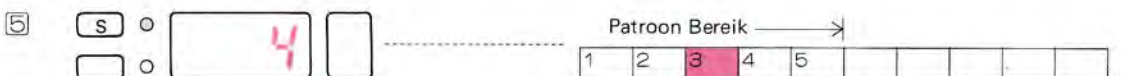

De 4de steek.

Als er voor de rest van de toer geen gegevens meer zijn, sla dan de  -toets niet aan.

3) Sla de patroongegevens voor de 3de toer op.

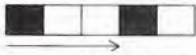

1 Verhoog het toernummer met de Up-toets.

2 Volg het steeknummer in het display en sla de patroongegevens voor de 3de toer op met behulp van de -toets en de -toets overeenkomstig uw tekening.

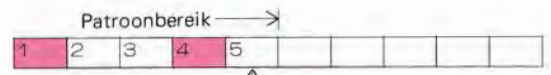
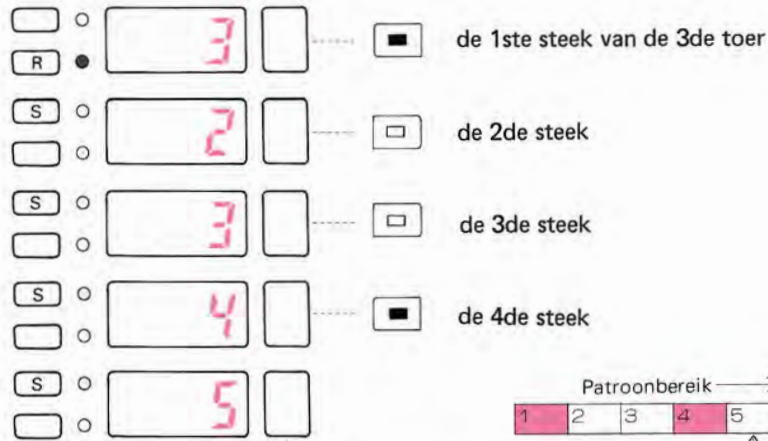

Als er voor de rest van de 3de toer geen gegevens meer zijn, sla dan de -toets niet aan.

4) Verhoog het toernummer met de Up-toets en sla de patroongegevens voor de 4de toer op met de -toets en de -toets.

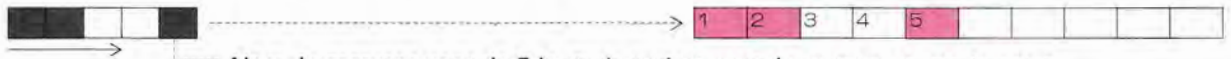

Als u de gegevens voor de 5de steek opslaat, gaat de zoemer om aan te geven dat het programma voor deze toer vol is.

5) Verhoog het toernummer met de Up-toets en sla de patroongegevens voor de 5de toer op met de -toets en de -toets.



6) Verhoog het toernummer met de Up-toets en sla de patroongegevens voor de 6de toer op met de -toets en de -toets.



7) Als u klaar bent met het opslaan van de patroongegevens, druk dan de Input-toets in (het Input-lampje gaat uit).

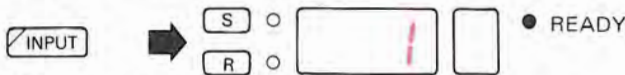

* Het READY-lampje licht op en het Input-programma is klaar.

Als u uw eigen patroon wilt breien, sla dan het betreffende patroonnummer aan, nadat het patroonnummer-lampje is opgelicht bij het programmeren van het patroon-programma.

• Het Data-lampje als het patroon meer dan 10 steken in één toer omvat:

Bijv. 14 steken

(1) De Data-lampjes geven de patroongegevens aan van de 1ste tot en met de 10de steek in de volgorde van aanslaan.



(2) Als u de patroongegevens voor de 11de steek opslaat, verdwijnen alle gegevens van de eerste 10 steken en het eerste Data-lampje is beschikbaar voor de patroongegevens voor de 11de steek.



(3) Het 2de Data-lampje is beschikbaar voor de patroongegevens van de 12de steek enz.

• Opslaan van identieke patroongegevens achter elkaar:

U kunt identieke patroongegevens achter elkaar aanslaan door de Data-toets in te blijven drukken.

1ste Steek Van de 1ste Toer.

2de Steek

3de Steek

6de Steek

7de Steek → Volgende Steek

Data-lampjes

Blijf indrukken

Laat de Data-toets los.

• Als er voor de rest van de toer geen patroongegevens meer zijn.

Geen Gegevens

★ U hoeft niet steek voor steek de gegevens op te slaan met de -toets. Als u de Up-toets indrukt, worden de resterende steken automatisch 'blanco' opgeslagen door de computer en gaat het toernummer omhoog.

② UITWISSEN VAN UW EIGEN PATROON

★ Sla het patroonnummer aan van het patroon, dat u wilt uitwissen en druk de CE-toets in.

(1) Let erop, dat het READY-lampje brandt en druk de INPUT-toets in (het READY-lampje gaat uit en het INPUT-lampje licht op).

INPUT

S 9 0 7

R

Pattern Number

Het patroonnummer in het display hangt af van het nummer van het opgeslagen patroon.

(2) Maak de display leeg met de CE-toets en sla het patroonnummer aan van het patroon, dat u wenst te wissen.

CE 9 0 S

S 9 0 5

R

Pattern Number

Bijv. u wilt patroon nummer 905 uitwissen.

(3) Sla de C-toets aan.

C

S

R

Pattern Number

Het getal verdwijnt uit de display en het patroon verdwijnt uit de computer.
*Soms duurt het een paar seconden voordat het nummer verdwijnt.

★ Als u meerdere patronen wilt uitwissen, herhaal dan stappen (2) en (3).

(4) Sla de INPUT-toets aan na het uitwissen van het patroon (het INPUT -lampje gaat uit).

★ Het READY-lampje brandt en het INPUT-programma is klaar.

INPUT

S 1

R

READY

In het display en het Memo-display verschijnen de gegevens van het vorige programma.

In welke volgorde verschijnen de patroonnummers bij het INPUT-programma

- Het laagste vrije nummer verschijnt in de display.

Bijv.

901	↓	Patroonnummers van opgeslagen programma's. ★ Volgorde van vrije patroonnummers ° 902 ° <input type="checkbox"/> ° PATTERN NO. ↑ 905 907 908 ⋮
902	↑	
903	↑	
904	↑	
905	↑	
906	↑	

Uitgewist

OPMERKINGEN BIJ HET ONTWERPEN VAN EEN EIGEN PATROON

- Als u een eigen patroon ontwerpt, denk dan aan de volgende punten:

	STEKEN	TOEREN
PATENTSTEEK PATROON MEERKLEURIG PATENTSTEEK PATROON (<input type="checkbox"/> ... patentsteek <input checked="" type="checkbox"/> ... tricotsteek)	Maak niet meer dan twee patentsteken naast elkaar. 	(1) Als u tricot breit tussen 2 toeren van 1x1 patent: herhaal de 1x1 patent niet meer dan 5 keer; brei meer dan 4 tricotsteken tussen de 1x1 patent.
JACQUARD PATENTSTEEK PATROON (<input type="checkbox"/> ... patentsteek)	Maak niet meer dan twee patentsteken naast elkaar. 	(2) Haal de steken niet meer dan 5 toeren op. Als u meer dan 3 of 4 toeren patentsteekpatroon breit, maak dan meer dan 3 tricotsteken tussen de patentsteken.
WEEF-PATROON (<input checked="" type="checkbox"/> ... gebreid op de naalden in de D-stand)	Weef de draad over niet dan 6 naalden (= steken) in de D-stand. 	U kunt de steek maar één toer ophalen.
DRAADKANT PATROON (<input checked="" type="checkbox"/> ... gebreid op de naalden in de D-stand)	Breng niet meer dan 6 naalden (= steken) in de D-stand. 	(The cell is empty, indicated by a diagonal line.)
KANT PATROON FIJN KANT PATROON (<input checked="" type="checkbox"/> ... overgehangingen steek)	U kunt niet meer dan 2 steken overhangen. 	Hang de steek niet over meer dan 2 toeren over.
MEERKLEURIG BOORD-PATROON	• Maak het patroon als een Noors patroon, als u de KRC wilt gebruiken. Zorg dat de kleur op de even toeren wordt verwisseld, als u de KRC wilt gebruiken en zorg, dat het patroon uit een even aantal toeren bestaat.	Hang niet meer dan 2 steken in de diagonaal over.

PROGRAMMA CONTROLEREN VOOR UW EIGEN PATROON

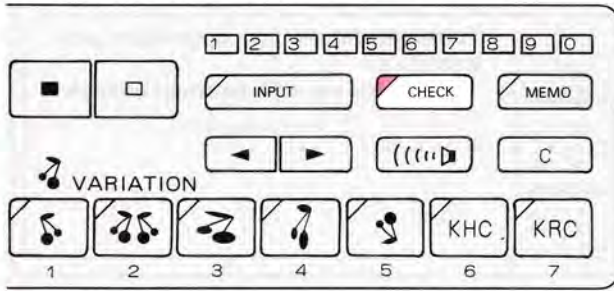

- U kunt het patroonnummer, de steken en toeren en patroongegevens van uw eigen, in de computer opgeslagen, patroon controleren.
- U kunt de patroongegevens veranderen.

HET PROGRAMMEREN (CONTROLE-PROGRAMMA)

① CONTROLEREN VAN HET PATROONNUMMER VAN UW EIGEN PATROON

- Als u de Down-toets indrukt, verschijnt in het display het nummer van het patroon, dat het laatst in de computer is opgeslagen.

Bijv.

De volgorde in het voorbeeld is als hieronder:



- (1) Let erop, dat het READY-lampje brandt en druk de CHECK-toets in (het READY-lampje gaat uit).



- (2) Druk de Omlaag-toets in.



- (3) Zet de CHECK-toets uit, nadat u het patroonnummer heeft gecontroleerd.

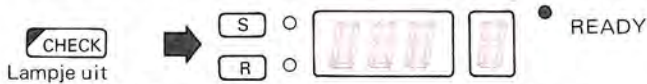

- * Het READY-lampje gaat aan en het controleren is klaar.
- * Het display en het Memo-display vertonen het vorige patroon-programma.

② PATROONGEGEVENS CONTROLEREN VAN UW EIGENPATROON

METHODE 1: Controleer de patroongegevens met het Data-lampje 1 2 3 4 5 6 7 8 9 0

METHODE 2: Controleer de patroongegevens met de zoemer, (()))

Bijv.

Het volgende patroon wordt in het voorbeeld gebruikt:

★ Het programma is hetzelfde voor methode 1 en 2.

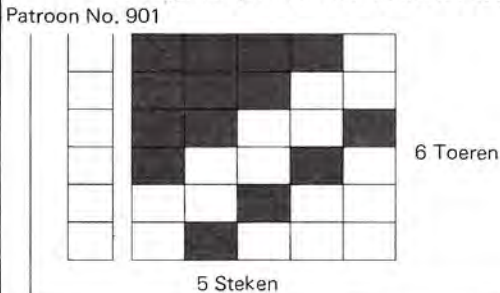

- (1) Let erop, dat het READY-lampje brandt en druk de CHECK-toets in (her READY-lampje gaat uit).

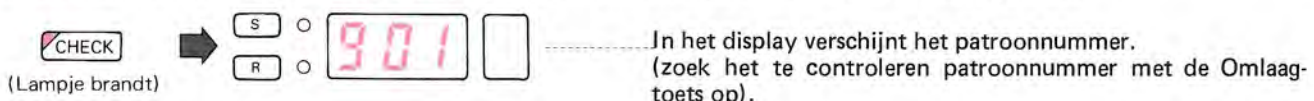

(2) Druk de STEP-toets in.

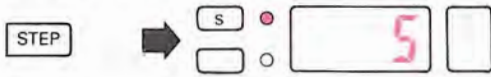

Het gele lampje licht op en in het display verschijnt het aantal steken voor het patroon.

(3) Druk de STEP-toets in.

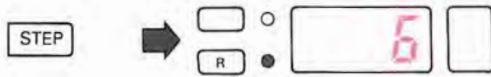

Het groene lampje licht op en in het display verschijnt het aantal toeren voor het patroon.

Ingeval u methode 2 wilt gebruiken, zie dan pagina 65.

Methode 1: Controleren met de Data-lampjes

(4) Druk de step-toets in, controleer de 1e toer en ga met de omhoogtoets door naar de volgende toer.

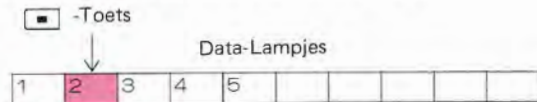
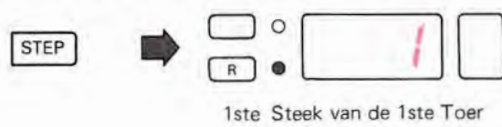

De Data-lampjes geven de patroongegevens van de 1ste tot en met de 10de steek. Het voorbeeld is een patroon van 5 steken, dus er branden 5 patroonlampjes.

(5) Controleer de 2de toer, ga met de Omhoog-toets door naar de volgende toer.

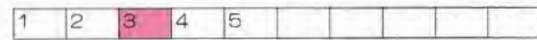

De Data-lampjes geven de patroongegevens van de 1ste tot en met de 5de steek van de 2de toer.

(6) Herhaal de bovenstaande stappen en ga zo verder tot en met de 6de toer.

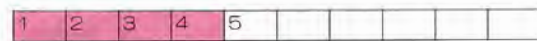
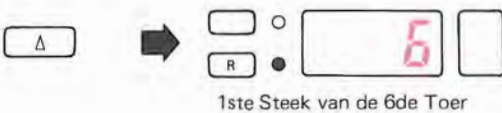

De Data-lampjes geven de patroongegevens van de 1ste tot en met de 5de steek van de 6de toer.

(7) Zet de CHECK-toets uit na het controleren van de patroongegevens.

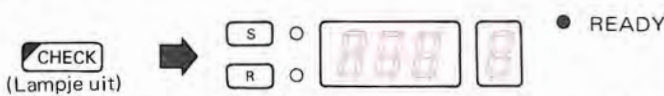

- * Het READY-lampje licht op en het controle-programma is klaar.
- * Het display en het Memo-display geven het vorige patroonprogramma weer, zoals dat was, voordat U met UW patrooncontrole begon bij stap (1).

* U kunt het CHECK-programma onderbreken op elk moment door de CHECK-toets uit te zetten.

- Als het programma meer dan 10 steken omvat in één toer.

(1) Als het display de eerste steek van de toer aangeeft, gaan de Data-lampjes over de 1ste tot en met de 10 steek van die toer.



(2) Druk de rechts-toets in om verder te gaan naar steek 11, de Data-lampjes gaan nu over de volgende 10 steken (11de tot en met de 20ste steek).



Blijven indrukken

Bijv. 14 steken



Het voorbeeld heeft 14 steken, dus de data-lampjes geven de patroongegevens van de 11e-14e steek weer.

Als u de fout middenin een programma vindt.

- Verander het cijfer in het display met de Rechts- of Links-toets, vervolgens kunt u de patroongegevens van de steek in het display wijzigen met de -toets of -toets.
Bijv. Wijzig de patroongegevens voor de 3de steek.

(1) Ga met de Rechts-toets "" naar steek 3 in het display.

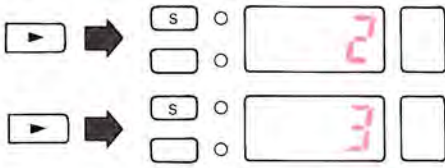

(2) Sla de patroongegevens voor de 3de steek op met de -toets.

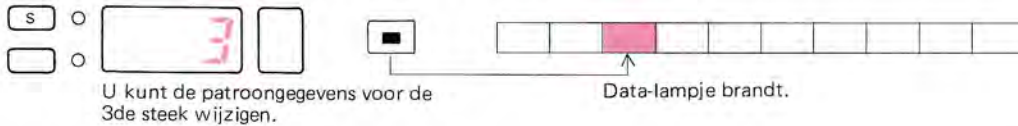

- * Als u de Data-toets indrukt, verandert het cijfer in het display ook nog niet. U verandert het cijfer in het display met de Omhoog ""-toets, Omlaag ""-toets, Rechts ""-of Links ""-toets.

- Het cijfer in het display wijzigt u met de Omhoog "", Omlaag "", Rechts ""- of Links ""-toets (de patroongegevens van de steek in de display wijzigt u met de ""-toets of de ""-toets).

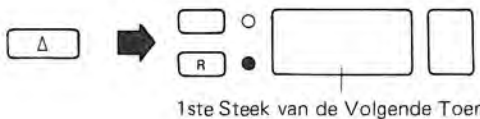

- Verhoog het toernummer in het display.
- Met de Omhoog-toets gaat u naar de 1ste steek van de volgende toer.
- Als de laatste toer van het patroon in het display staat, ga dan met de Omhoog-toets naar de 1ste steek van de 1ste toer.

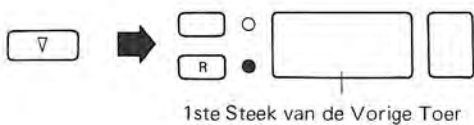

- Verlaag het toernummer in het display.
- Met de Omlaag-toets gaat u naar de 1ste steek van de vorige toer.
- Als de eerste toer van het patroon in het display staat, ga dan met de Omlaag-toets naar de 1ste steek van de laatste toer.

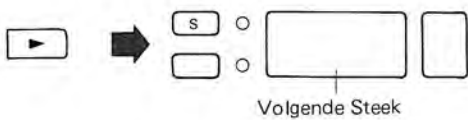

- Verhoog het steeknummer in het display.
- Met de Rechts-toets gaat u naar de 2de steek van de toer uit het display.
- Als de laatste steek van de toer in het display staat, ga dan met de Rechts-toets naar de 1ste steek van diezelfde toer.

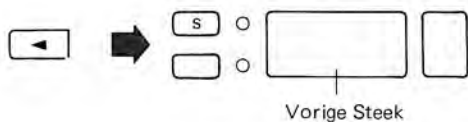

- Verlaag het steeknummer in het display.
- Als het toernummer in het display staat, ga dan met de Links-toets naar de laatste steek van diezelfde toer.

Methode 2: Controleren met de zoemer.

Druk de zoemer-toets in en de zoemer klinkt overeenkomstig de patroongegevens.

- Geluid van de zoemer

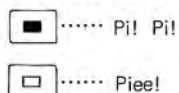

- ★ Het controleren van de patroongegevens
Als u de zoemertoets indrukt hoort u "Pi!".
Daarna maakt de zoemer geluidjes overeenkomstig de patroongegevens.

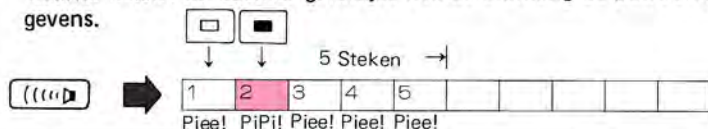

(4) Werk de stappen 1–3 op blz. 63 af.

Controleer de 1ste toer.

1) Druk de STEP-toets in.



De zoemer maakt een geluid overeenkomstig de patroongegevens van de 1ste steek van de 1ste toer.

2) Druk de zoemertoets in, de zoemer begint het bijpassende geluid te maken ... controleer de patroongegevens.

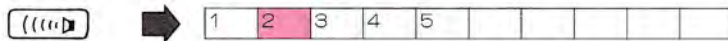

(5) Controleer de 2de toer.

1) Verhoog het toernummer met de Omhoog-toets.

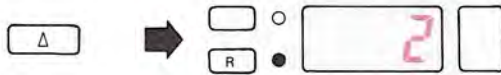

De zoemer maakt een geluid overeenkomstig de patroongegevens van de 1ste steek van de 2de toer.

2) Druk de zoemertoets in, de zoemer begint het bijpassende geluid te maken.



(6) Controleer de patroongegevens van toer 3 tot en met 6 op bovengenoemde manier.

(7) Zet de CHECK-toets uit, nadat u de laatste patroongegevens gecontroleerd hebt.



* Het READY-lampje brandt en het controleren is klaar.

* In het display en de Memo-display verschijnen de gegevens van het vorige patroon.

Als U de fout middenin het programma vindt.

(1) Druk op de zoemertoets om het geluid te stoppen.

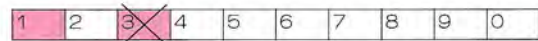
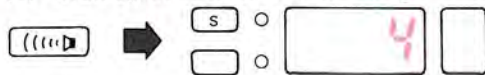

Controleer de Data-lampjes en het DESIGN SHEET om de fout te vinden. (Bijv. de 3de steek)

(2) Breng met de Links-toets het steeknummer van de te wijzigen fout in het display. (Bijv. de 3de steek)

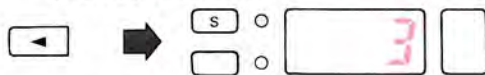

* U wijzigt de patroongegevens voor de steek in de display.

(3) Sla de goede patroongegevens aan voor de 3de steek.

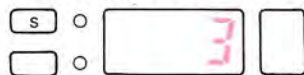

U kunt de 3de steek wijzigen.

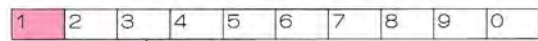

Het Data-lampje 3 gaat uit.

(4) Druk de zoemertoets in en de zoemer maakt het bij het cijfer in het display passende geluid.

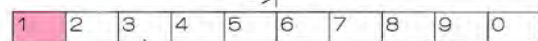

Piee! Piee! Piee!

- Het cijfer in de display wordt verschoven met de Omhoog-, Omlaag-, Links- en Rechts-toets (zie pag. 63).
- Verhoog of verlaag het cijfer in het display, tot u bij de te wijzigen steek/toer bent.
- Druk de zoemertoets in als u het geluid wilt doen stoppen.
- U kunt op elk gewenst moment het controle-programma afbreken.
 1. Stop tijdens het controleren van de patroongegevens het geluid van de zoemer door de zoemertoets in te drukken.
 2. Zet de CHECK-toets uit om het controle-programma te stoppen.

SPECIAAL PROGRAMMA

• HET PATROON VANUIT HET MIDDEN BREIEN

Verhoog of verlaag het cijfer in het display met de omhoog- of omlaag- toets tot u bij de positie bent aangeland, waar u met het patroon wenst te beginnen.

Bijv.

- Brei het patroon vanuit het midden om op één lijn met de mouwen te blijven.
- Het patroon in het voorbeeld is no. 1.

Brei het patroon vanaf het midden.



DIAGRAM

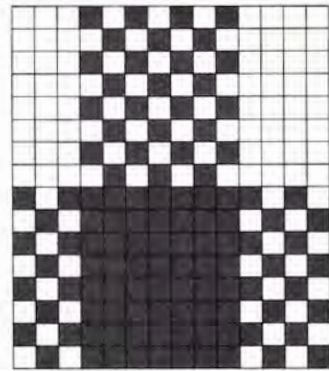

Brei het patroon vanaf de 11de toer.

• Het programmeren

VARIATION



SELECTOR

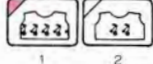

PATTERN NO.
 POSITION

- (1) Programmeer het patroonprogramma als boven (het READY-lampje licht op en '1' verschijnt in het display).

READY

Het selecteren van de naalden begint vanaf de eerste toer.

- (2) Ga met de omhoog- of omlaag-toets naar de begintoer.

READY

Vanaf deze 11de toer worden naalden geselecteerd.

* Brei verder als voor gewoon patroonbreien.

- Let bij kant-en fijne kantpatronen op het volgende:

- Zie het diagram.

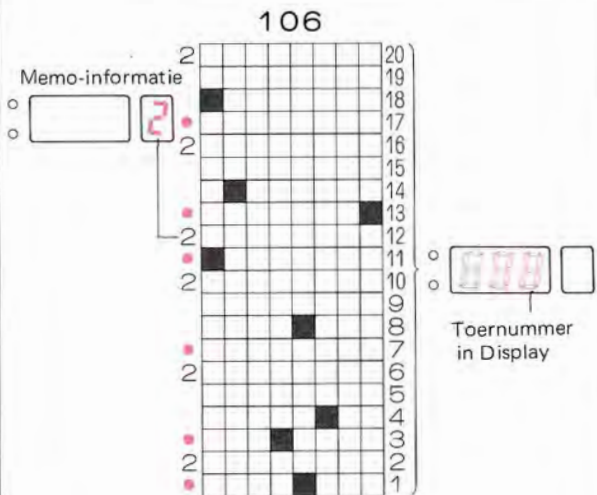

* U kunt beginnen te breien vanaf de toer erboven (met het "•"-tekentje), de toer met het Memo-nummer.

• Als u de dubbellang-toets of de KRC-toets gebruikt.

De computer rangschikt de patroongegevens als volgt, afhankelijk van de patroonvariatie. Het toernummer in het display is anders als u de dubbellang-toets of de KRC-toets gebruikt.

VARIATION OFF OFF

1 2 3 4 5 6 7

• Als de dubbellang- of de KRC-toets buiten werking staat verandert het toernummer iedere toer.

Blijf drukken.

• READY

Toernummer in Display

VARIATION OFF ON

1 2 3 4 5 6 7

• Als de KRC-toets aan staat, vormen 1 toer met de hoofdkleur en 1 toer met de contrastkleur samen één toer meerkleurig boordpatroon, dus verschijnt hetzelfde toernummer 2x in de display.

Toernummer in de Display.

* Als u een meerkleurig boordpatroon vanuit het midden wilt breien, begin dan vanaf een eerste oneven toer, omdat 1 cyclus 4 toeren omvat.

VARIATION ON OFF

1 2 3 4 5 6 7

• Als de dubbellang-toets aanstaat, breit u iedere toer 2x, dus hetzelfde toernummer blijft 2x in het display staan.

Blijf drukken.

• READY

Toernummer in het Display.

VARIATION ON ON

1 2 3 4 5 6 7

• Als de dubbellang- en de KRC-toets aanstaan, verschijnt hetzelfde toernummer 4x in het display.

Toernummer in het Display.

* Als u het patroon vanuit het midden wilt breien, begin dan vanaf de eerste toer van ieder toernummer.

• ENKELE TOEREN TRICOT TUSSEN HET PATROON DOOR BREIEN .

★ Gebruik de Start-toets.

Bijv. _____
 Noors Patroon: Patroonnummer 60

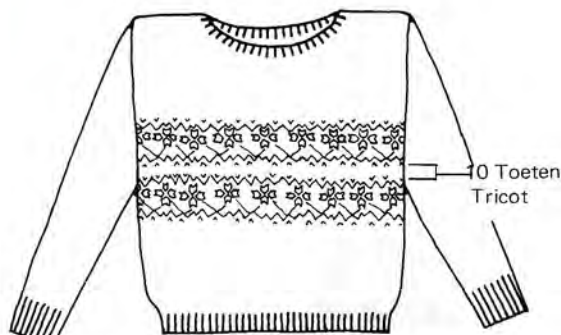

Brei 10 toeren tricot tussen het patroon door.

• Begin te breien.

(1) Programmeer het patroonprogramma als volgt en brei de eerste toer.

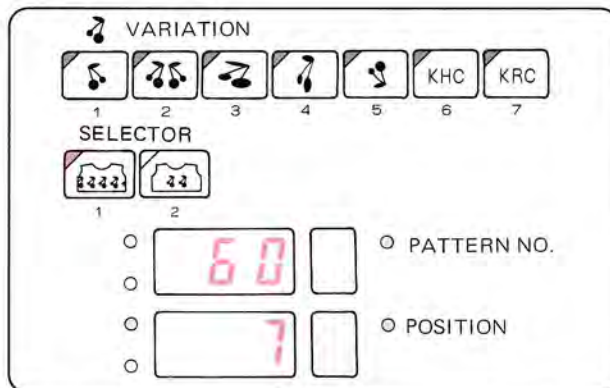

(2) Zet na het eerste patroon de veranderknop op N-L., haal de contrastdraad uit toevoerog 'B'. Brei 9 toeren tricot en zet de slede voorbij het tekenjtje. De laatste (10de) toer is de toer, waarin de naalden voor het patroon weer worden geselecteerd.

(3) Controleer de gegevens in het display.

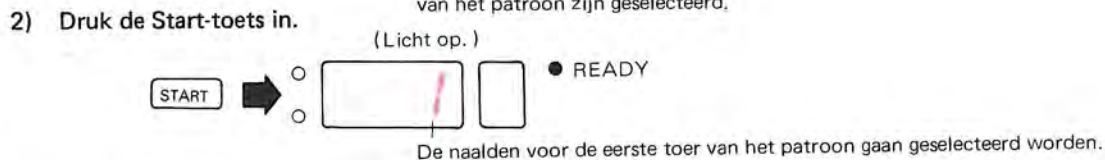
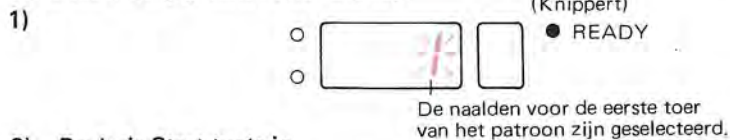

(4) Let erop, dat de slede voorbij het tekenjtje staat, zet de veranderknop op KC (I) en brei één toer: de naalden zijn geselecteerd voor de eerste toer van het patroon.

(5) Druk de MC-toets in en rijg de contrastkleur door toevoerog 'B', brei het tweede deel van het patroon.

• Patroon-breien vanaf de eerste toer, zelfs als er in het display een ander cijfer staat.

Met de Start-toets kunt u de naalden selecteren voor de eerste toer.

Bijv. _____
 (1) Als het display de 3de toer aangeeft (het display zegt, dat u de 3de toer moet breien).



(2) Druk de Start-toets in (het display geeft de 1ste toer aan).



• **De functie van de Start-toets.**

Het toernummer in het display wordt in 1 veranderd door de Start-toets, zelfs als in het display een ander toernummer stond, en de naalden worden geselecteerd voor de eerste toer.

• **Als u het patroon vanaf de eerste toer breit.**

★ Als u het patroonprogramma programmeert zonder het patroonnummer te veranderen of als u hetzelfde programma continu breit, staat in het display het nummer van de toer, waar u mee bezig bent. Als u hetzelfde programma echter nog eens van het begin af aan wilt breien, zet dan het toernummer van de eerste toer weer in het display door de Start-toets in te drukken.

★ Het patroonbreien moet beginnen, nadat de naalden zijn geselecteerd. Het cijfer in het display knippert, hetgeen betekent, dat de naalden zijn geselecteerd. Zet met de Start-toets het cijfen 1 in de display (het cijfer knippert niet meer).

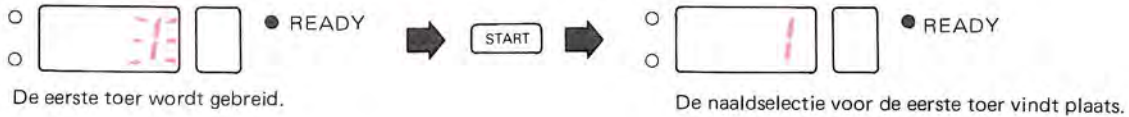

VERANDEREN VAN PATROONVARIATIE TIJDENS HET PATROONBREIEN

• U kunt zelfs midden in een patroon een patroonvariatie toepassen.

Omgekeerd-toets, Dubbelbreed-toets, Gespiegeld-toets, Op-z'n-kop-toets of KHC-toets

1

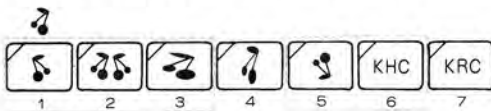

- Druk de patroonvariatie-toets één toer, voordat u wilt variëren, in.
- Variëer wanneer u wilt en achter elkaar.

Bijv.

Noors patroon: Patroonnummer 54



• Druk de Omgekeerd-toets in als hieronder:

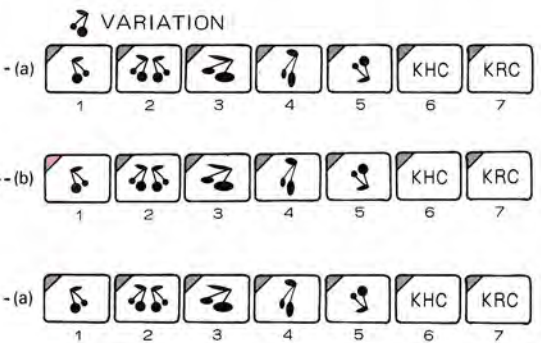

• **Begin te breien!**

(1) Programmeer het patroonprogramma als volgt:

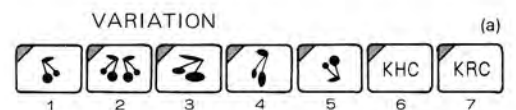

SELECTOR

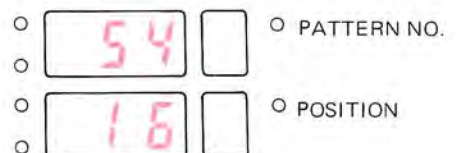
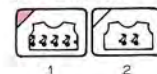

(2) Kijk op het diagram in het patronenboek en onthoudt het toernummer, dat één toer eerder is dan de toer waarin u wilt variëren.

*Variëer het patroon in het voorbeeld in de eerste toer, dat wil zeggen in de laatste (30ste) toer van het patroon de variatie-toets indrukken.

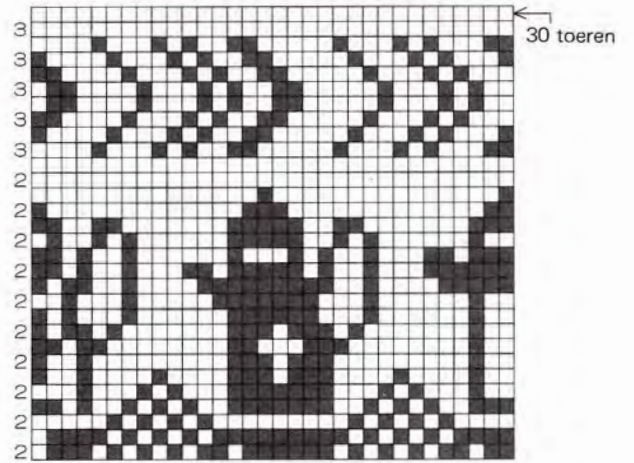

- U kunt het toernummer opslaan in het Memo-display ! De computer kan met het Memo-programma toer 30 aangeven in het Memo-display.

(3) Brei het patroon tot aan de 30ste toer, waarin het cijfer 30 begint te knipperen in het display.



(4) Druk de gewenste patroonvariatie-toets in.



(5) Haal de breislede over: de naalden worden geselecteerd voor de patroonvariatie. Brei weer verder tot dan het cijfer, 30 begint te knipperen in het display.



(6) Druk de gewenste patroonvariatie-toets in (of het patroonprogramma).



(7) Haal de breislede over. De naalden worden weer geselecteerd voor het originele patroon.

De dubbellang-toets

2

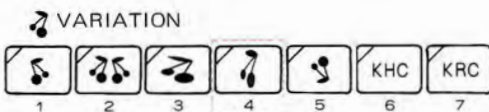

- Druk de patroonvariatie-toets in bij de toer, waarin u wilt variëren.

Bijv.

Druk de Dubbellang-toets in het midden van een motief of patroon als volgt in:

- Noors patroon: Patroonnummer 73

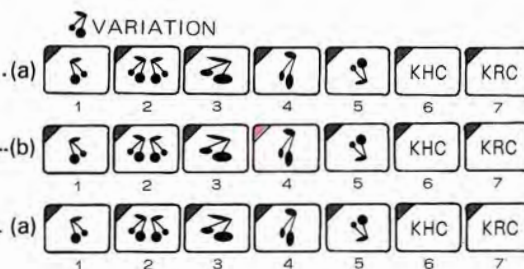

• **Begin te breien !**

(1) Programmeer het patroonprogramma als hieronder:

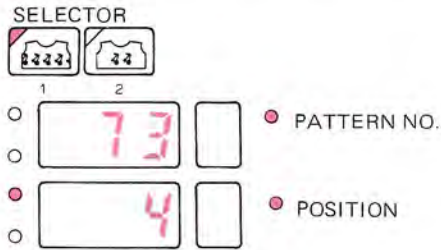
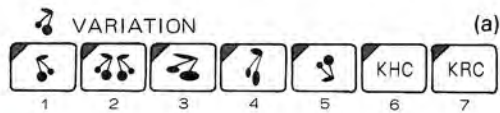

(2)

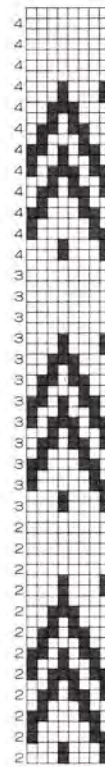

Kijk in het diagram in het patronenboek en onthoudt het toernummer van de toer, waarin u wilt variëren.
* In het voorbeeld wilt u vanaf toer 25 tot aan toer 43 een dubbellang patroon breien.

(a) Dubbellang-toets uit.

← Toer 43

(b) Dubbellang-toets aan.

← 25ste toer

(a) Dubbellang-toets aan.

← 1ste toer

(3) Brei het Noorse patroon en blijf breien, tot het cijfer 25 in het display begint te knipperen.



(4) Zet de dubbellang toets aan. Het patroon wordt gevarieerd in de toer, waarin de naalden reeds zijn geselecteerd en u kunt de variatie breien.

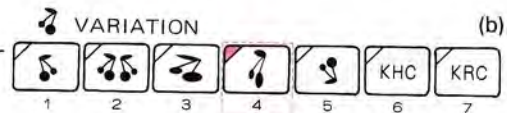

(5) Haal de breislede over en blijft breien, tot het cijfer 43 in het display knippert.



(6) Zet de dubbellang-toets uit. Het patroon wordt gevarieerd in de toer, waarin de naalden reeds zijn geselecteerd en u kunt het originele patroon weer breien.

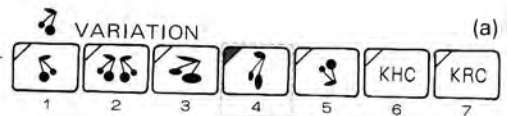

(7) Gebruik de K-slede en brei patroon (a).

INLEIDENDE INFORMATIE OVER DISKETTE

In het geheugen van Uw machine zijn 555 ontwerpen van stekenpatronen opgeslagen (deze staan vermeld in het boek "Stitch World"). Uw machine heeft bovendien nog een ander, geheel gescheiden geheugen dat "RAM" heet en waarmee U Uw eigen ontwerpen van stekenpatronen kunt programmeren.

Wanneer U eenmaal een eigen ontwerp heeft geprogrammeerd, zult U het veilig willen bewaren. Indien er voldoende ruimte in het RAM-geheugen is, kunt U het daarin opslaan, zodat U weet, dat er niets mee kan gebeuren.

Ingeval hiervoor echter onvoldoende ruimte is, zult U de informatie moeten opslaan op een diskette die U keer op keer weer kunt gebruiken.

De diskette heeft 2 sporen en op elk spoor kunt U alle informatie over stekenpatronen ("data") die er in het RAM-geheugen zit, opslaan.

De sporen zijn genummerd 1-2, opdat de komputer kan nagaan welk spoor van de diskette U wilt hebben. U moet echter wel op papier bijhouden wat elk spoor en diskette bevatten.

Diskettes worden gebruikt voor het opslaan van diverse soorten informatie. Wij willen echter, dat op onze diskette informatie over onze breimachine wordt opgeslagen en dus moeten we ervoor zorgen, dat de diskette deze informatie accepteert.

Hiervoor dienen we onze diskettes in de komputer "in te voeren". Wanneer dit gebeurd is, zal de diskette zonder problemen de informatie over de breimachine accepteren.

De diskette kan de opgeslagen gegevens niet direkt aan de breimachine doorgeven. De informatie over stekenpatronen ("data") die is vastgelegd op een spoor moet eerst weer overgebracht worden naar het geheugen van de breimachine, voordat de breimachine kan functioneren. Om de informatie van de breimachine naar de diskette en omgekeerd te kunnen overbrengen, moet U de machine eerst laten weten wat U wilt doen. Deze instructies of kommando's zijn reeds in het geheugen onder een kodenummer opgenomen:

- Invoeren diskette in de komputer : 550
- Overbrengen gegevens op diskette : 552
- Overbrengen gegevens van diskette naar breimachine : 551
- Wissen gegevens van een spoor : 553

ONDERDELEN

- 3,5 inch floppy disk drive



- 3,5 inch floppy disk

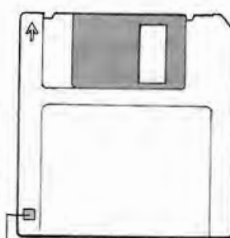

Bescherming

- Interface Kabel

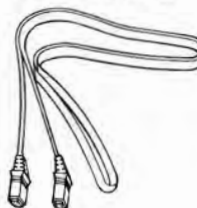

- Batterijen (4 stuks)

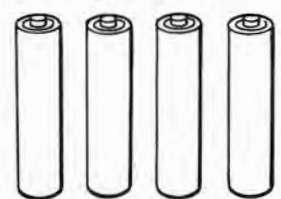

• ALVORENS TE PROGRAMMEREN

Lees voor gebruik van de floppy disk drive eerst de bijbehorende gebruiksaanwijzing.

SLUIT DE FLOPPY DISK DRIVE AAN OP DE ELECTRONISCHE BREIMACHINE

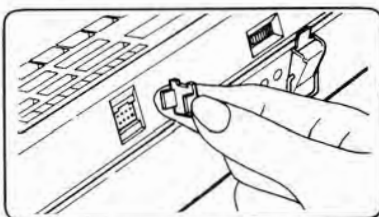

- (1) Zet beide apparaten uit.
- (2) Verwijder het deksel voor de verbinding-kabel aan de achterkant van de breimachine.

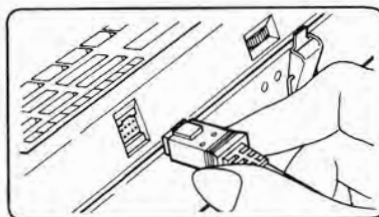

- (3) Steek de stekker van de interface-kabel in de breimachine als in de afbeelding.

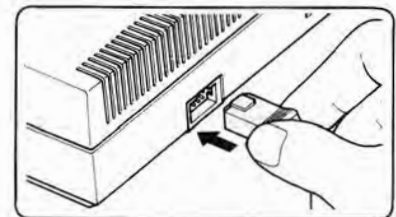

- (4) Steek het andere eind van de interface-kabel in de floppy disk drive als in de afbeelding.

* Wanneer U geen gebruik maakt van de diskette-aandrijfeenheid (drive), sluit de konnektor-opening dan af met het kapje.

- Let erop, dat de diskette niet in de aandrijfeenheid is aangebracht en de balk voor het invoeren of uithalen van de diskette ("disk in/out-bar") niet is ingedrukt, voordat U de AAN/UIT-schakelaar omzet.
- NB: Zet, om de batterijen te sparen, de AAN/UIT-schakelaar op UIT (OFF), nadat U klaar bent met het programma (initialiseren, veilig stellen, invoeren, wissen, etc.).
- Wanneer U de diskette verwijdert of de interface-kabel uit de konnektor-opening trekt, terwijl het Toegangslampje ("access"-lampje) brandt, dan zal de breimachine soms niet functioneren. Zet in een dergelijk geval de AAN/UIT-schakelaar van zowel de aandrijfeenheid als van de breimachine op "UIT" en begin weer van voren af aan.

INITIALISATIE (550)



- Pas de zogenaamde initialisatie toe, opdat u de nieuwe disk bij de elektronische breimachine kunt gebruiken. Als u een patroon wilt bewaren op een nieuwe disk, pas dan altijd de initialisatie toe.

OPMERKING: Als u de initialisatie op een bestaande disk toepast, wordt het programma op die disk gewist.

STAP 1

Plaats de diskette in de aandrijfeenheid, nadat U de AAN/UIT-schakelaar op AAN (ON) heeft gezet.

STAP 2

Zorg ervoor, dat de READY-lamp brandt.

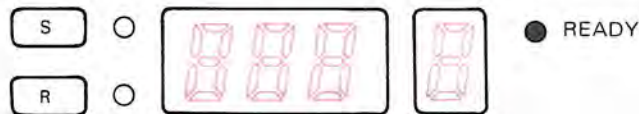
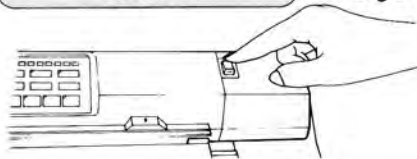

STAP 3

Pas de initialisatie toe.

- (1) Maak de display leeg door op de CE-toets te drukken.

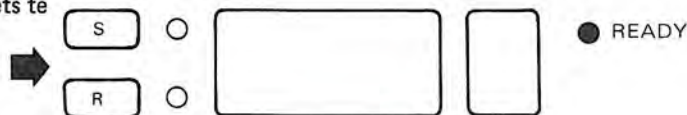

- (2) Sla het getal 550 aan als initiaal.

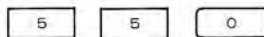

- (3) Druk de STEP-toets in.



Als u de STEP-toets indrukt, verdwijnen de gegevens uit het display en gaan alle lampjes gaan uit. De computer begint nu de initialisatie te maken.

* Het duurt ongeveer 100 seconden om de initialisatie te voltooien.

- (4) Als het formatteren is beëindigd hoort u een pieptoon en de lampjes gaan weer aan op de stand voordat u de CE toets gebruikte, Stap 3—(1).

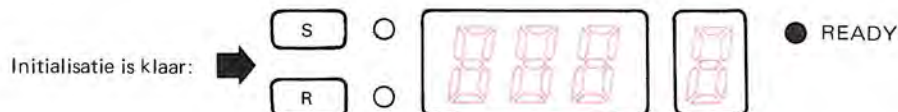

Als 'E' knippert in het Memo-display.

* Dat betekent, dat de computer de initialisatie niet kan maken, waardoor de 'Error'-boodschap in het display verschijnt.

Zie dan pag. 164 errorboodschap.



PROGRAMMA VOOR HET BEWAREN VAN PATROONGEGEVENS (552)

GEBRUIK DE DISKETTE WAARVAN DE INITIALISATIE VOLTOOID IS



- U kunt op Uw diskette de gegevens overbrengen die in het geheugen van Uw breimachine zijn opgeslagen. Voordat U met het opslaan van deze gegevens kunt beginnen, moeten ze eerst in het geheugen van Uw breimachine zijn ingevoerd en opgeslagen (zie bldz. 50 "Input-programma voor Uw eigen patronen"). Wanneer het patroon eenmaal in het geheugen van de breimachine is opgeslagen, dan kan het van dat geheugen naar de diskette worden overgebracht.
- De inhoud die u op een disk kunt bewaren:

Alle opgeslagen patroongegevens en Memo-informatie van het patroonprogramma.

- 1) Patroonnummer
- 2) Stand van de keuzeschakelaar
- 3) Patroonpositie voor keuzeschakelaar (1)
- 4) Patroonpositie en aantal patroontjes per 'groep' voor keuzeschakelaar (2)
- 5) Stand van de patroonvariatie-toetsen
- 6) Informatie in Memo-display

Het toernummer in het display en de informatie in het Memo-display.

- Er zijn 2 tracks en een track wordt gebruikt voor een opslag van gegevens.

• Capaciteit van de disk

Een track is als een lade in de disk, waarin u gegevens opbergt.

Als een patroon te groot is om in één keer in het geheugen te worden opgenomen, kunt u het in twee stukken verdelen. Breng daartoe elk deel op een floppy disk. Wilt u nu het patroon breien, laad dan de diskette in de goede volgorde via de disc drive unit in de computer.

• Elke track krijgt automatisch een nummer van de computer.

Het is raadzaam het tracknummer van een patroon te noteren op het DESIGN SHEET

- Nadat u de gegevens heeft opgeslagen op de disk, blijven ze ook nog tot nader order opgeslagen in de computer.

STAP 1

Plaats de diskette in de aandrijfeenheid, nadat U de AAN/UIT-schakelaar op AAN (ON) heeft gezet.

Het gaat om een disk, waarbij de initialisatie heeft plaats gevonden.

STAP 2

Zet de breimachine aan.

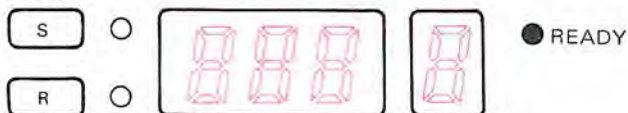

STAP 3

Programma voor het bewaren van gegevens.

- (1) Maak met de CE-toets het display leeg.

CE

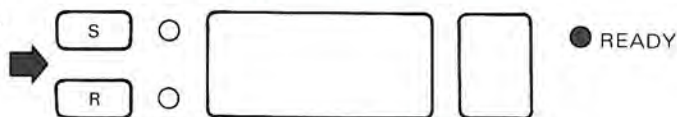

- (2) Sla het getal 552 aan, het nummer voor het bewaren van een patroon.

5 5 2



- (3) Druk de STEP-toets in.

STEP



- Als u de STEP-toets indrukt, wordt het display leeggemaakt en gaan de lampjes uit.

De computer controleert het tracknummer en geeft u het nummer van de track, waar u data op kunt slaan, dan gaan het READY-lampje en het Patroon no.-lampje aan.



Tracknummer, waar u nog data kunt opslaan.

Schrijf het tracknummer altijd op uw DESIGN SHEET, zodat u het patroon weer terug kunt vinden.

- (4) Druk de STEP-toets in.

STEP

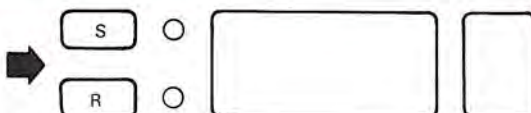

Als u de STEP-toets indrukt, begint de computer de data op te slaan.

- (5) Als het opslaan van de data klaar is, gaat de zoemer en gaan display en lampjes weer aan als voor het indrukken van de CE-toets.



Als er een 'E' in het display verschijnt.

Dat betekent, dat de patroongegevens niet opgeslagen kunnen worden door de computer en in het display verschijnt het nummer en de 'Error'-boodschap. Zie pagina 164 'Error'-boodschap.

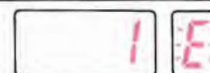

PROGRAMMA VOOR OVERBRENGEN VAN DE DATA NAAR DE BREIMACHINE (551)



- U brengt nu de patroongegevens van de disk over naar de breimachine.
- OPMERKING:** Als u gegevens van de disk overbengt naar het geheugen van de breimachine, worden alle andere patroongegevens in het geheugen gewist, behalve de patronen uit het patronenboek.

STAP 1

Plaats de diskette in de aandrijfeenheid, nadat U de AAN/UIT-schakelaar op AAN (ON) heeft gezet.

Neem de disk met het patroon, dat u wilt gaan breien.

STAP 2

Zet de breimachine aan. (Let erop, dat het READY-lampje brandt.)



STAP 3

Breng de patroongegevens over.

- (1) Maak het display leeg met de CE-toets.



- (2) Sla het getal 551 aan als programma-nummer voor overbrengen.

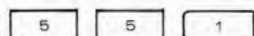

- (3) Druk de STEP-toets in.



- Als u de STEP-toets indrukt, dan gaan de READY-lamp en de Patroonno.-lamp branden.

- (4) Sla het nummer aan van de track, die de patroongegevens bevat, die u wilt overbrengen.



- (5) Druk de STEP-toets in.



- Als u de STEP-toets indrukt, verdwijnen alle cijfers van en gaan alle lampjes uit.

- (6) Als het overbrengen van de gegevens klaar is, gaat de zoemer en alle lampjes gaan aan als tevoren.

Als het overbrengen klaar is: →



U kunt het ingevoerde patroon altijd via het patroonprogramma breien, zelfs al zet U de AAN/UIT-schakelaar na beëindiging van het invoerprogramma op UIT (OFF).

Als 'E' in het display knippert.

- * De computer kan de data niet overbrengen en in het display verschijnt de 'Error'-boodschap. Zie pag. 164 'Error'-boodschap'.



PROGRAMMA VOOR UITWISSEN (553)

553

- U kunt de data per track wissen.

Als u alle gegevens op de disk wil wissen, dan hoeft u slechts de initialisatie toe te passen (550) en alles wordt gewist.

STAP 1

Schuif de disk in de drive.

Breng de disk in, waarop de te wissen gegevens staan.

STAP 2

Zet de breimachine aan. (Let erop, dat het READY-lampje brandt)



STAP 3

Wis de patroongegevens.

- (1) Maak het display leeg met de CE-toets.

CE

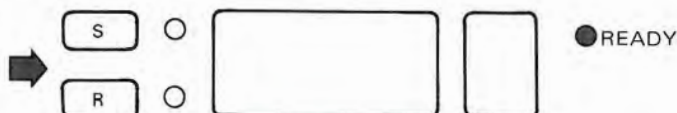

- (2) Sla het getal 553 aan als het programma voor wissen.

5 5 3



- (3) Druk de STEP-toets in.

STEP

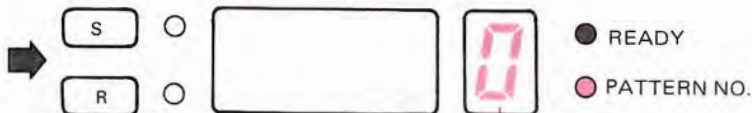

- Als u de STEP-toets indrukt, verschijnt het cijfer '0' in het display en licht het patroonno.-lampje op.

- (4) Sla het nummer aan van de track, die u wilt wissen.

1

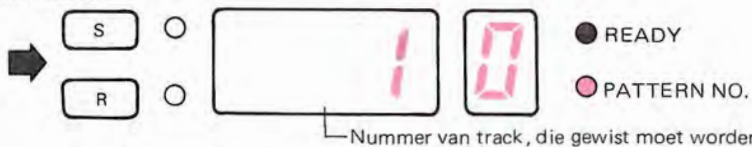

- (5) Druk de STEP-toets in.

STEP



- Als u de STEP-toets indrukt, verdwijnen alle cijfers van het display en gaan de lampjes uit.

- (6) Als alle gegevens gewist zijn, gaat de zoemer en in het display verschijnt de '0'. Het READY-lampje en het patroonno-lampje gaan aan.

Als het wissen klaar is:



- Door de stappen 4–6 te herhalen, kunt u zoveel data wissen, als u wilt.

- (7) Als u het programma voor wissen wilt beëindigen, druk dan de STEP-toets in.

Alle lampjes gaan weer branden en het display is weer als vóór het indrukken van de CE-toets.

STEP



* Dat betekent, dat de computer de patroongegevens niet kan wissen en in het display verschijnt dan ook het tracknummer als 'Error'-boodschap. Zie pagina 164 voor 'Error'-boodschap.

1 E

NOORSE PATRONEN KEUZESCHAKELAAR (1)

- Dit patroon werd gebreid uit STITCH WORLD, patroon no. 19.



Voorbeeld: PATROON-PROGRAMMA

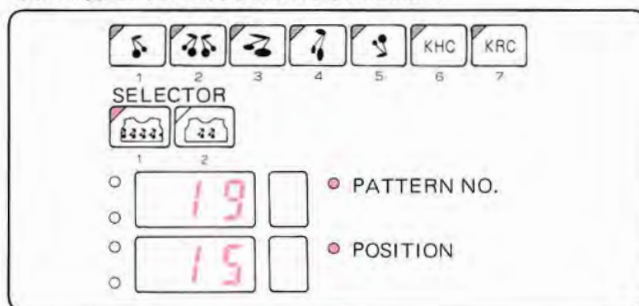

• VOORDAT HET PATROONBREIEN BEGINT.

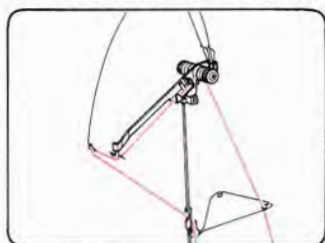

Rijg de hoofdraad in de rechterdraadgeleider.

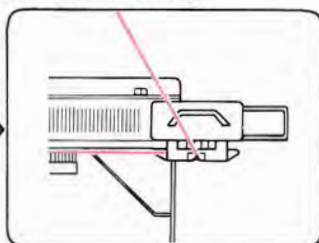

Zet op.

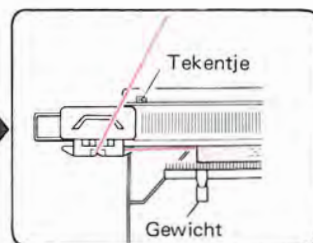

Brei een paar toeren recht en zet de breislede links buiten het tekenje, hang de gewichten gelijkelijk in de opzetkam.

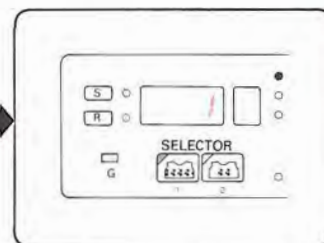

Programmeer uw patroon. (Zie het voorbeeld) (Zie pag. 23)

• PATRONEN BREIEN

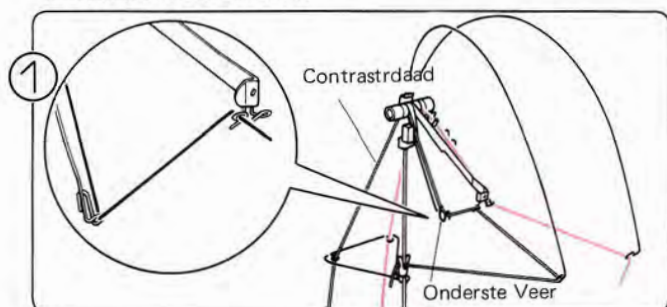

Rijn de contrastdraad in de linkerdraadgeleider en de onderste veer.

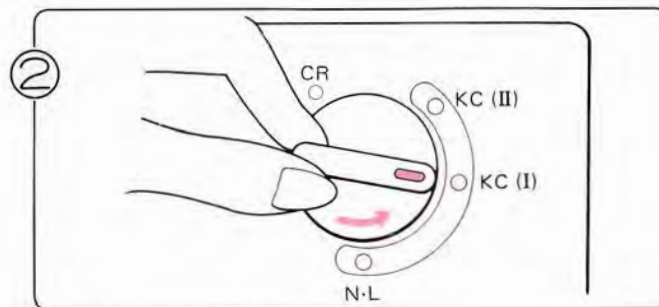

Zet de veranderknop op KC (I).

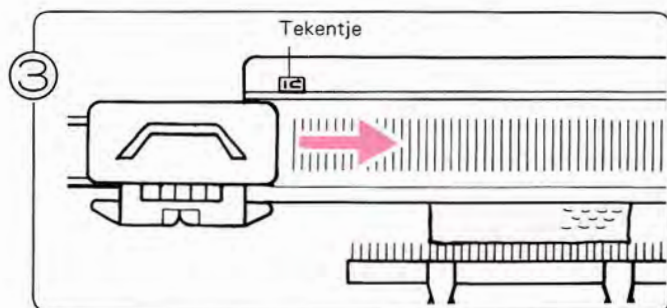

Haal de slede over naar rechts tot voorbij het tekenje.
* U hoeft de slede slechts één keer over te halen voorbij het tekenje, als u begint met patroonbreien.

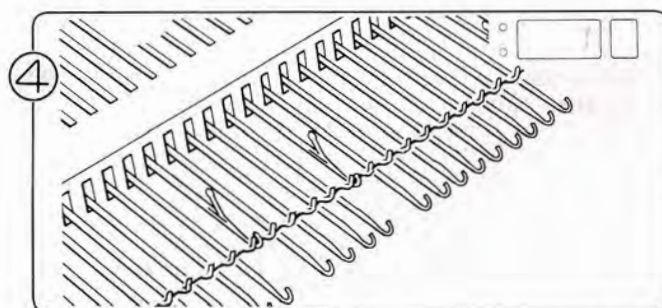

De naalden zijn geselecteerd. Het cijfer 1 knippert in het display om u te vertellen, dat u de eerste toer van het patroon gaat breien.

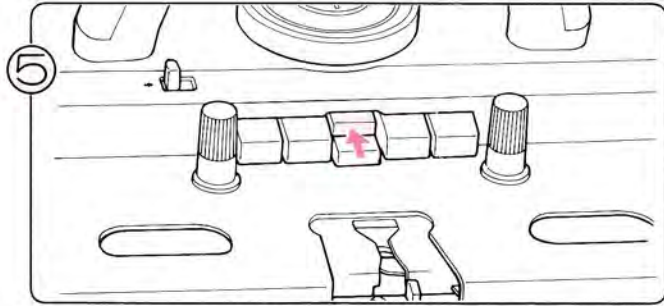

Druk de bovenste MC-knop in.

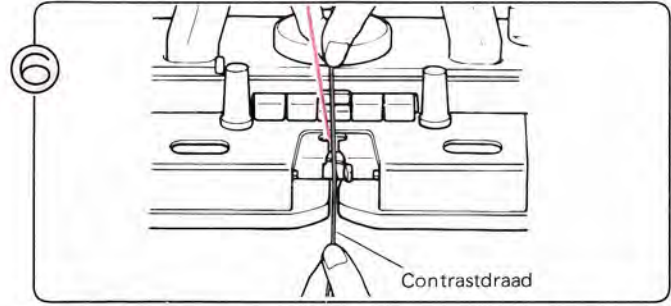

Rijg de contrastdraad door toevoerog 'B' – u hoeft de handle van het toevoerog niet te openen.

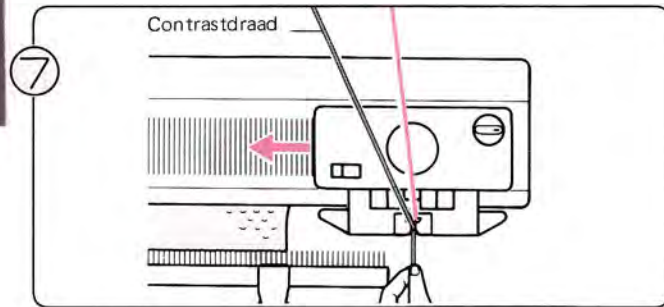

Houdt de draad met uw linkerhand vast en haal de slede over naar links.

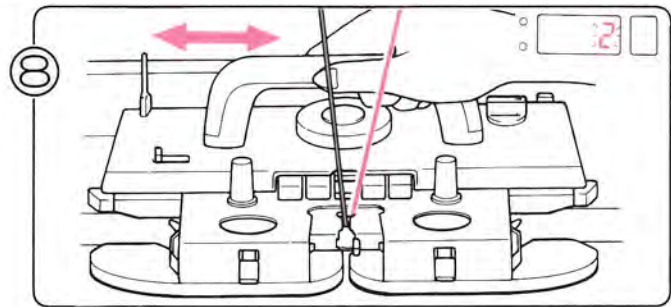

Het cijfer 2 knippert in het display om u te vertellen, dat u de tweede toer van het patroon gaat breien. Haal de slede over naar rechts: u breit nu een Noors patroon.

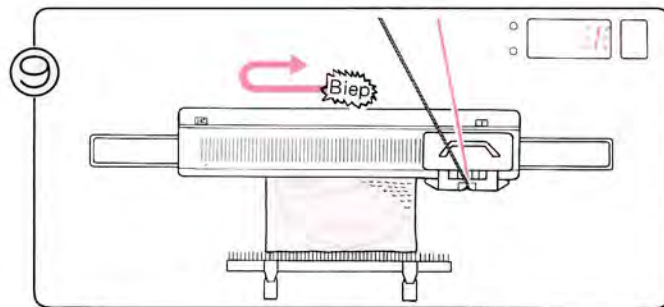

Brei het patroon verder tot u 'Biep' hoort. Brei de toer af en brei nog één toer. Het cijfer 1 knippert in het display. U heeft nu een volledig patroon gebreid.

- U kunt doorbreien ... herhaal stap ⑧ – ⑨ .
- U kunt stoppen met breien ...

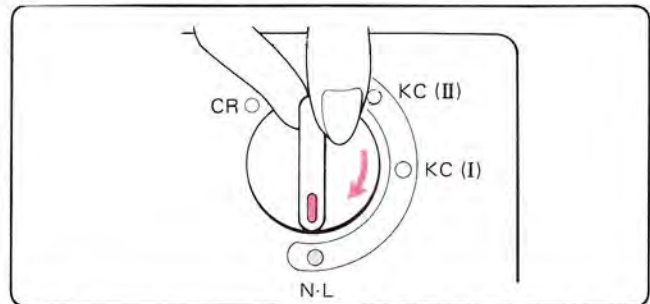

Zet de veranderknop op N·L: de patroontoetsen komen automatisch vrij.

- * Als u een patroon brei, dient u de breislide iedere toer voorbij het midden van het naaldenbed te halen (naald groen 1).
- * Als u meer dan twee verschillende kleuren wol gebruikt, houdt dan het cijfer in het Memo-display goed in het oog en verwissel op tijd van kleur.

- Als er toeren zijn, waarin u slechts met de hoofdraad kunt breien (dwz niet met de contrastdraad) ...



Dan worden de buitenste naalden slechts in de D-stand gezet.
Als dat gebeurt, doe dan het volgende:

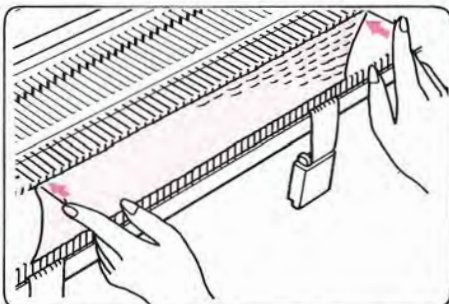

1. Zet de buitenste naalden terug in de B-stand.

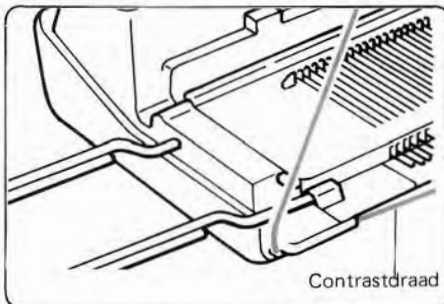

2. Haal de contrastdraad uit toevoerog 'B' en klem hem achter de draadklem op de machine. Brei verder mer alleen de hoofdraad, terwijl u bij iedere toer de buitenste naalden in de B-stand schuift.

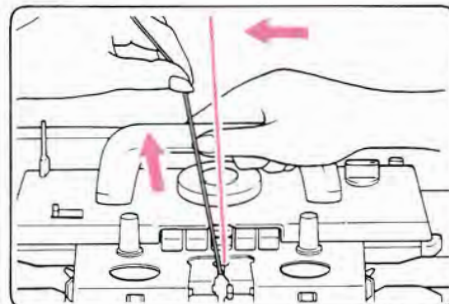

3. Als de naalden weer voor het patroon geselecteerd zijn, rijg dan de contrastdraad weer in toevoerog 'B' en brei één toer, terwijl u de draad in uw linkerhand houdt om te voorkomen, dat er lussen ontstaan.

KEUZESCHAKELAAR (2)

Dit voorbeeld werd gebreid met STITCH WORLD patroon no. 86.



Voorbeeld: PATROONPROGRAMMA

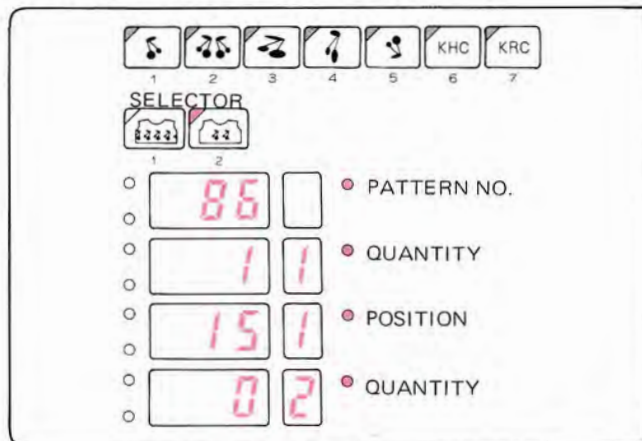

- VOORDAT HET PATROONBREIEN BEGINT.

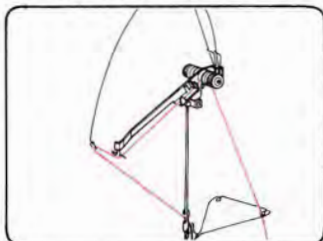

Rijg de hoofdraad in de rechterdraadgeleider.

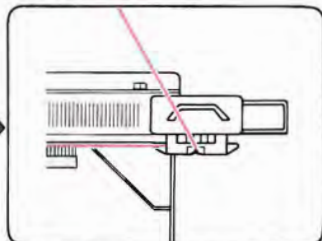

Zet op.

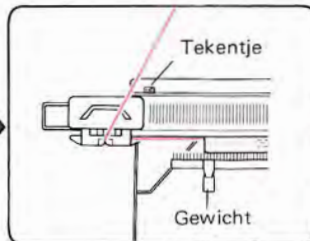

Brei een paar toeren tricot en zet de breislide aan de linkerkant voorbij het tekenkje. Hang de gewichten gelijkmatig in de opzetkam.

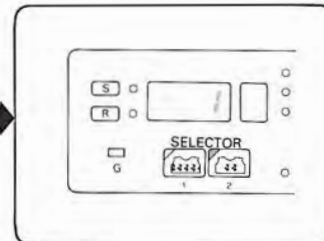

Programmeer uw patroon. (Zie het voorbeeld) (Zie pag. 30)

● **LOSSE MOTIEFJES**
 Splits de hoofddraad in tweeën.



De steken aan de buitenkant van de motiefjes moeten aan de rest van het breiwerk gemaast worden, zodat er geen gaten ontstaan. Gebruik hiervoor de gesplitste draadjes wol.

● **PATROON BREIEN**

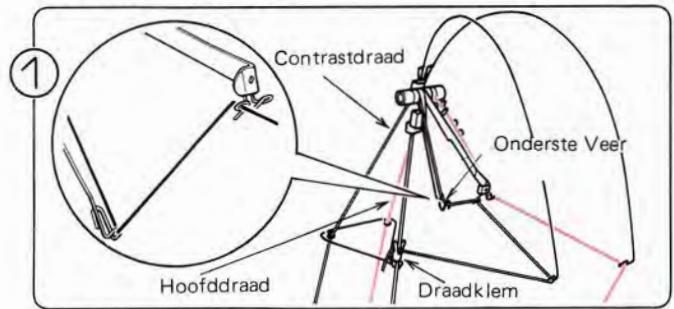

Rijg de contrastdraad in de linkerdraadgeleider en de onderste veer.

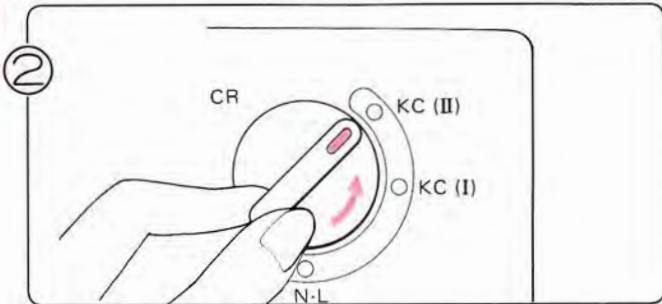

Zet de veranderknop op KC (I).

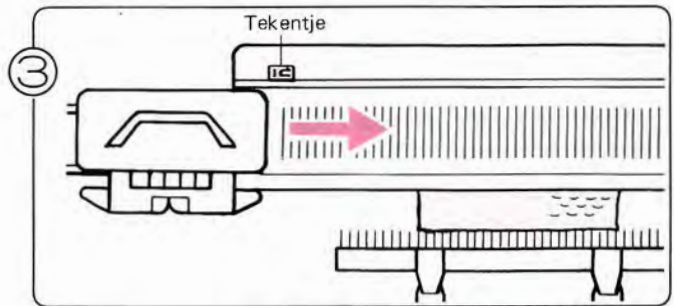

Haal de slede over naar rechts voorbij het tekenkje.
 *U hoeft de slede slechts één keer voorbij het tekenkje te halen, als u begint met patroonbreien.

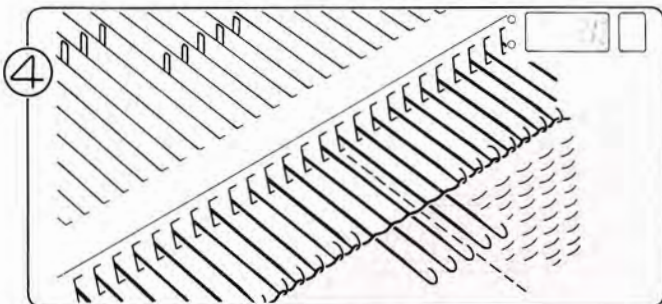

De naalden worden geselecteerd. Het cijfer 1 knippert in het display om u te vertellen, dat u toer 1 gaat breien.

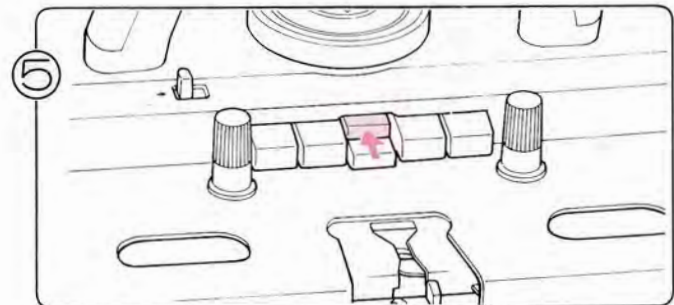

Druk de bovenste MC-knop in.

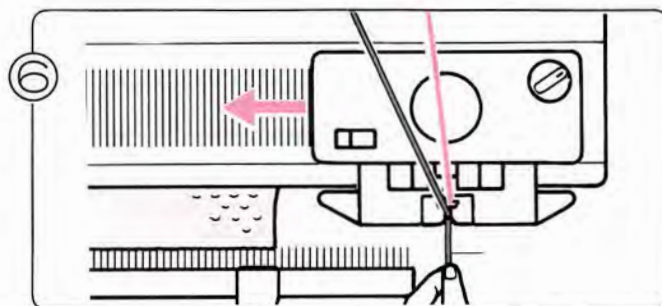

Rijg de contrastdraad in draadtoevoerog 'B' – u hoeft de handle niet te openen. Haal de slede over naar links.

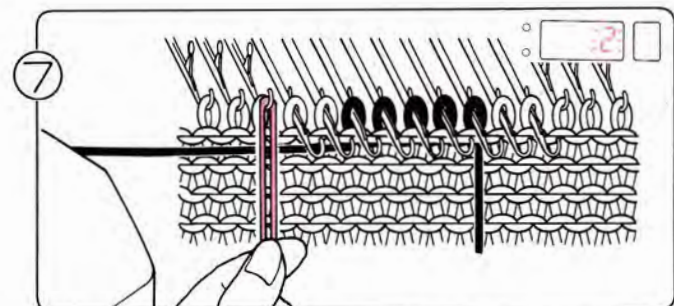

Splits een los draadje in tweeën en leg het in de naald naast de buitenste naald aan de linkerkant.

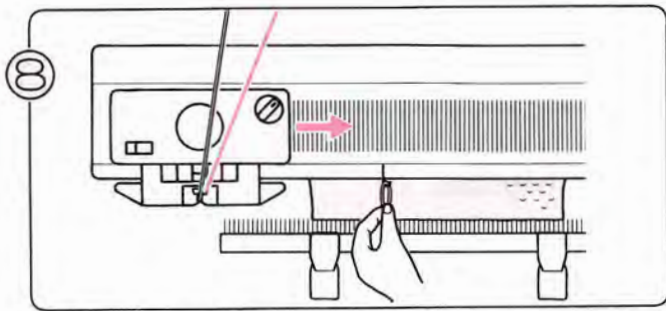

8 Houdt het uiteinde van het losse draadje vast en haal de breislede over naar rechts.

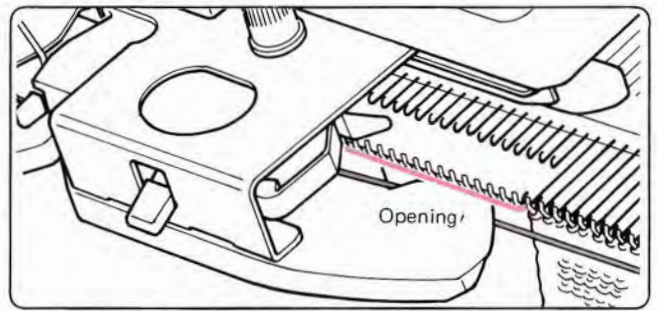

* Let erop, dat de contrastdraad onder de opening in de afstrijker door gaat.

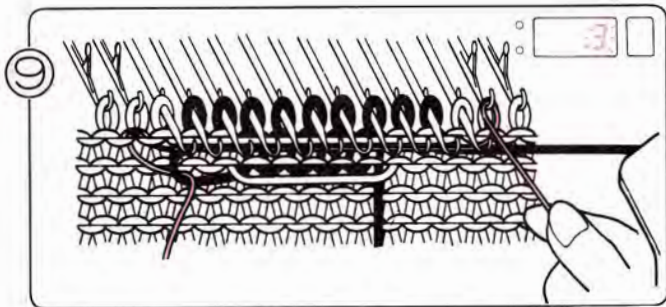

9 Haal een uiteinde van het losse draadje onder de geselecteerd naalden door en wikkel het van rechts naar links om de naald naast de laatst geselecteerde naald aan de rechterkant (zie afbeelding). Houdt het losse draadje in uw linkerhand en haal de slede over naar links.



• Als de breislede aan de linkerkant staat ...



• Als de breislede aan de rechterkant staat ...

10 Wikkel het draadje om de naald, die naast de eerste geselecteerd naald zit en trek het uiteinde zachtjes naar beneden.

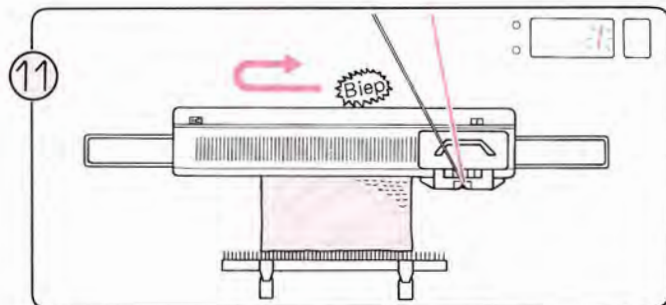

11 Brei het patroon verder tot u 'biep' hoort. Als u op dat moment de slede naar links aan het overhalen bent, maak dan de toer af en brei nog één toer. Het cijfer 1 knippert in het display.

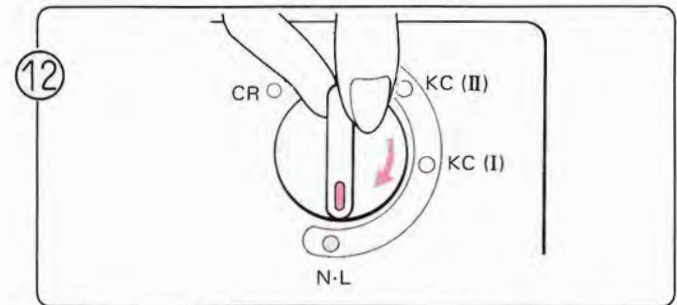

12 Zet de veranderknop op N-L.: De patroontoetsen komen automatisch vrij.
* Als u meer dan twee verschillende kleuren wol gebruikt, houdt dan het Memo-display in het oog en verwissel de draden tijdig.

* Terwijl u een patroon brei, moet u de slede in iedere toer voorbij het midden (naald groen 1) overhalen.

PATENTSTEEKPATROON

- Dit voorbeeld werd gebreid met STITCH WORLD patroon no. 240.

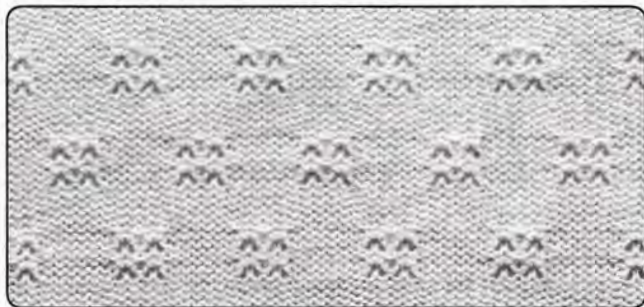

Voorbeeld: PATROON-PROGRAMMA

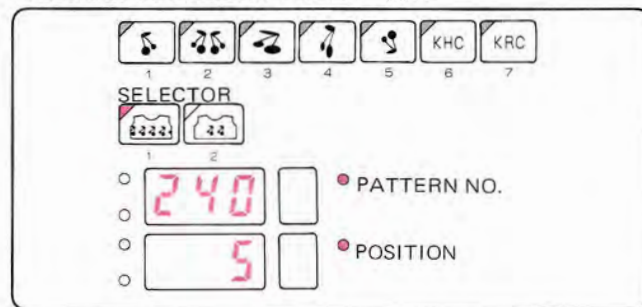

• VOORDAT HET PATROONBREIEN BEGINT.

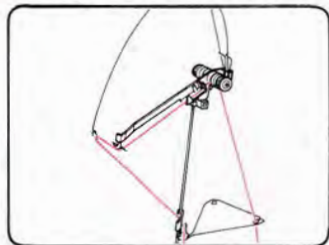

Rijg de hoofddraad in de rechterdraadgeleider.

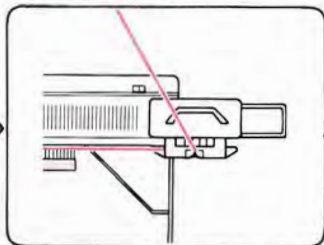

Zet op.

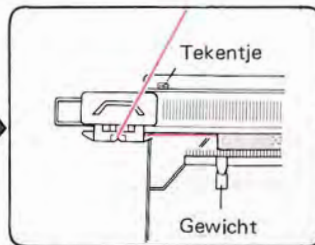

Brei een aantal toeren tricot en zet de breislide aan de linkerkant voorbij het tenkentje. Hang de gewichten gelijkmatig in de opzetkam.

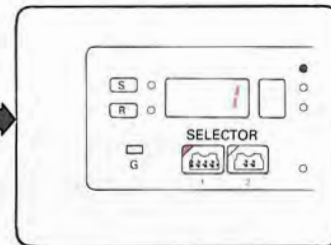

Programmeer uw patroon. (Zie het voorbeeld) (Zie pag. 23)

• PATROONBREIEN

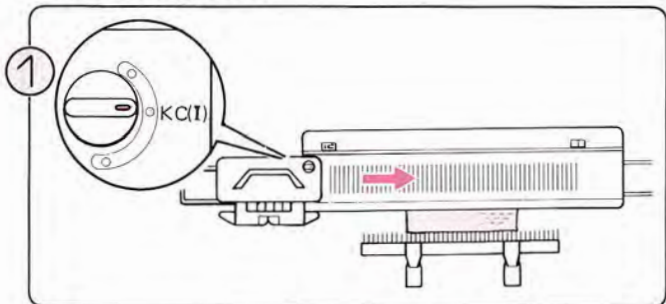

Zet de veranderknop op KC (I). Haal de slede over naar rechts voorbij het tekentje.

*U hoeft alleen de eerste keer de slede tot voorbij het tekentje over te halen bij patroonbreien.

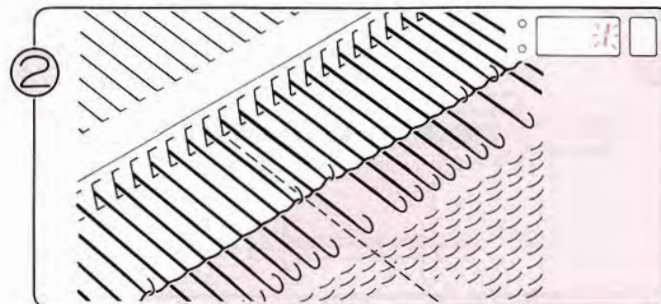

De naalden worden geselecteerd, het cijfer 1 knippert in het display om u te vertellen, dat u de eerste toer gaat breien.

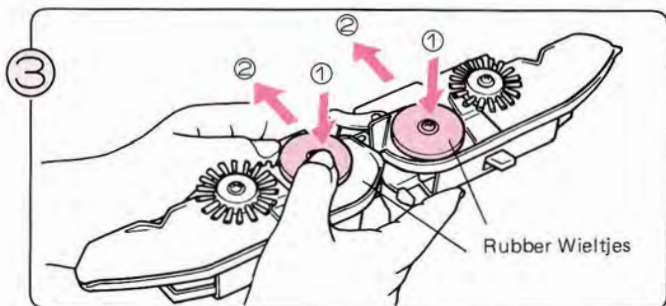

Verwijder de afstrijder van de K-slede en draai hem om. Zet de rubber wieltjes in de werkstand (2), zoals aangegeven, en monteer vervolgens de afstrijder weer op de K-slede.

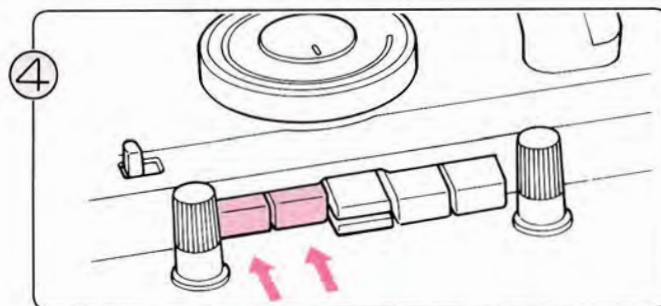

Druk beide patentsteek-knoppen tegelijkertijd in.

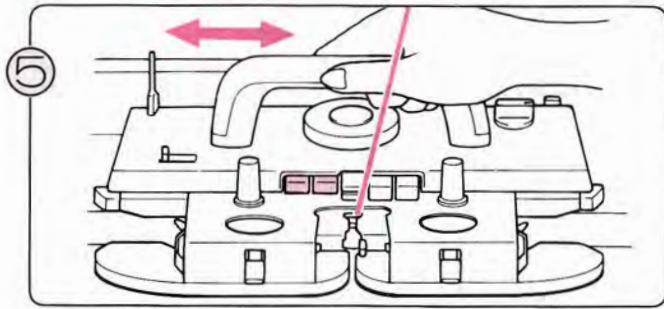

Beweeg de K-slede heen en weer. U brei nu een patentsteekpatroon. Het cijfer in het display geeft het nummer van de toer die U hierna gaat breien, aan.

• U kunt doorbreien ...
Herhaal stap ⑤ – ⑥ .

• Of stoppen met het patroon ...

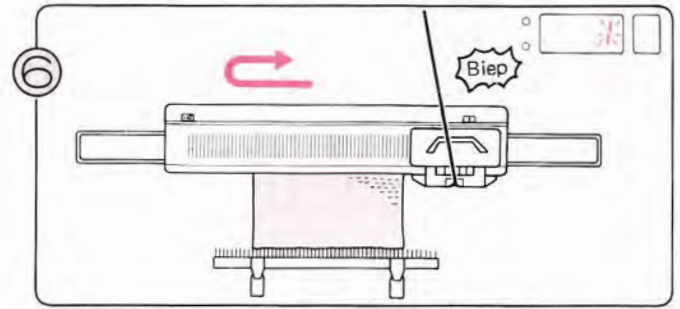

Brei verder tot u 'biep' hoort. Als u de slede aan het overhalen bent van rechts naar links, terwijl u het geluid hoort, brei dan die toer af en brei nog één toer. Het cijfer 1 knippert in het display.

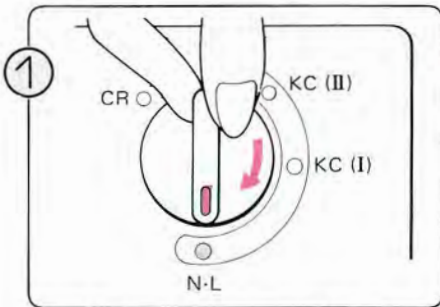

Zet de veranderknop op N-L., de patroontoetsen worden automatisch vrijgemaakt.

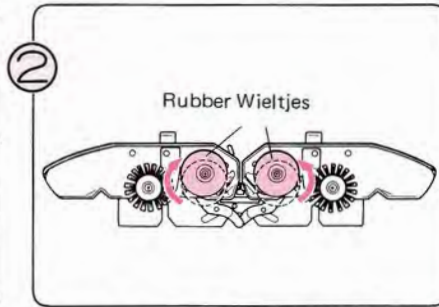

Zet de rubber wieltjes buiten werking.

* Als u aan het patroonbreien bent, dient u de slede altijd voorbij het midden (naald groen 1) te halen.

OPEN PATENTSTEEK-PATROON

• Dit voorbeeld werd gebreid met STITCH WORLD patroon no. 292.

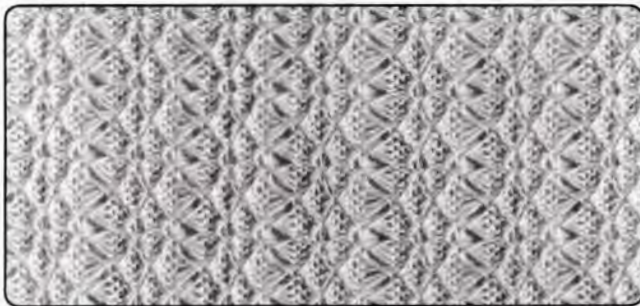

Voorbeeld: PATROON-PROGRAMMA

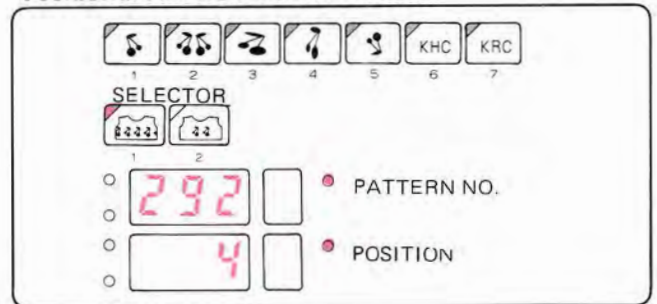

• VOORDAT HET PATROONBREIEN BEGINT

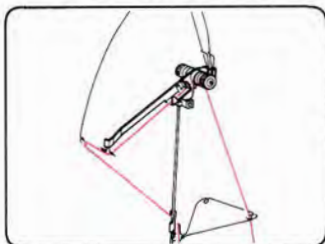

Rijg de hoofddraad in de rechterdraadgeleider.

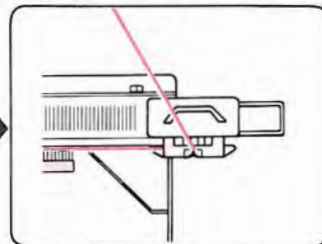

Zet op.

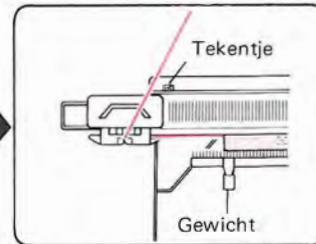

Brei een aantal toeren tricot en zet de breislede aan de linkerkant voorbij het tekenkje. Hang de gewichten gelijkmatig in de opzetkam.

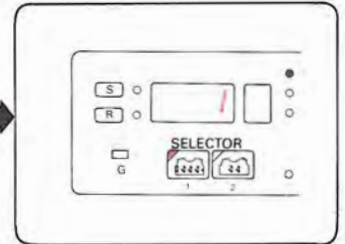

Programmeer uw patroon. (Zie voorbeeld) (Zie pag. 23)

● PATROONBREIEN

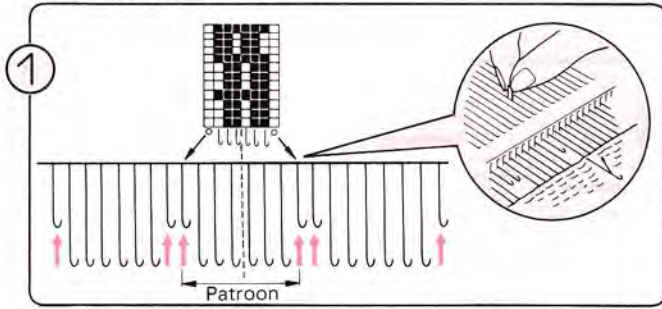

Zet de naalden die in het schema in STITCH WORLD zijn aangegeven met een "O", naar voren in de E-stand en weer terug in de A-stand.

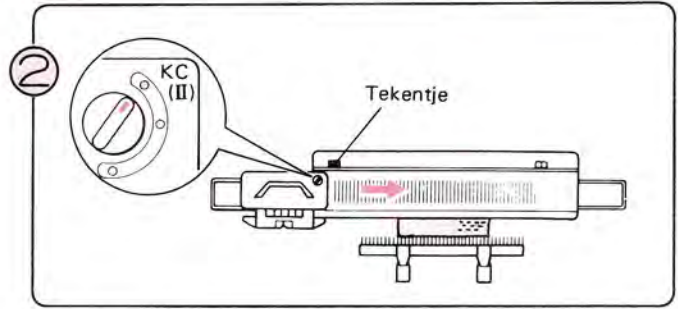

Zet de veranderknop op KC (II).
Haal de slede over naar rechts.

*U hoeft alleen de eerste keer de slede over te halen tot voorbij het tekenetje bij patroonbreien.

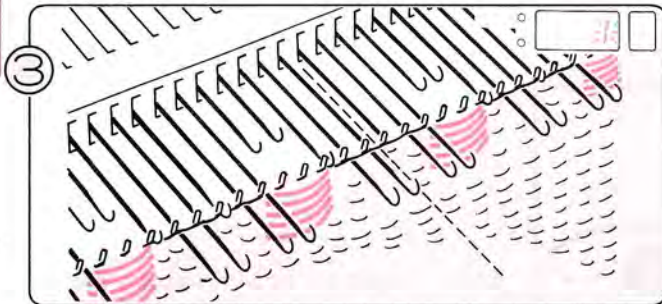

De naalden worden geselecteerd, het cijfer 1 knippert in het display om u te vertellen, dat u de eerste toer gaat breien.

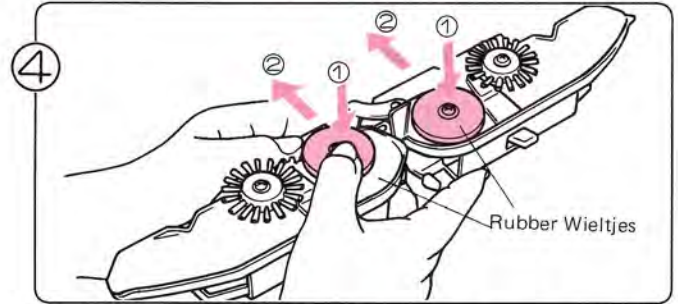

Verwijder de afstrijder van de slede en draai de slede om. Zet de rubber wieltjes in de werkstand als in de afbeelding. Zet de afstrijder weer aan de slede.

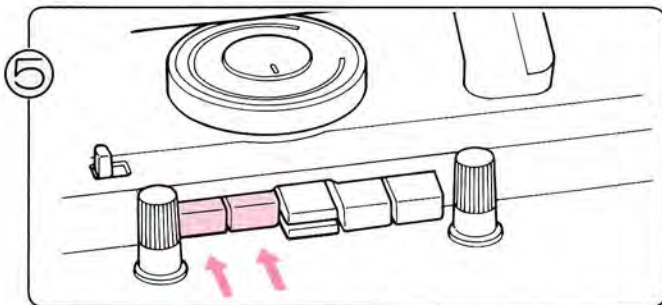

Druk beide patenttoetsen tegelijk in.

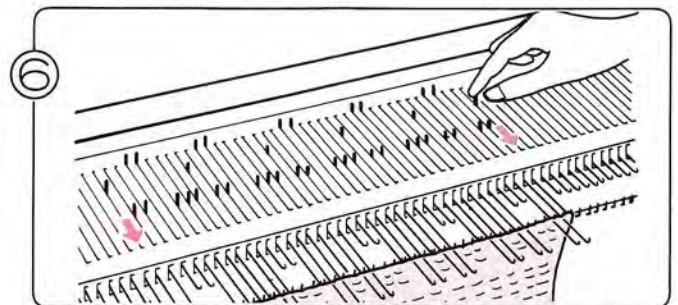

Zet de buitenste naalden naar voren in de D-stand, als ze nog niet in die stand staan.

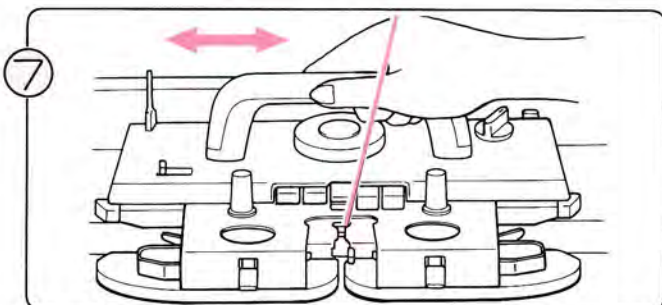

Haal de slede over, u breit een open patentsteek-patroon (let erop, dat de buitenste naalden altijd in de D-stand staan). In het display staat steeds de toer aangegeven die u gaat breien.

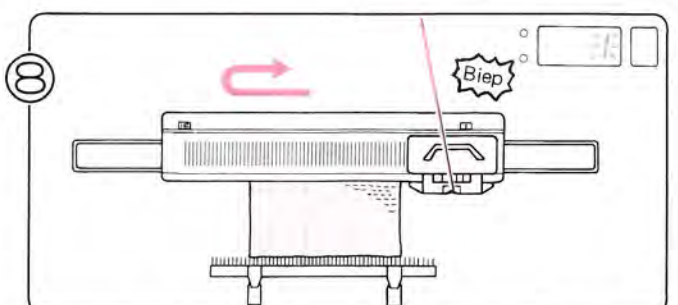

Brei verder, tot u 'biep' hoort. Als u de slede aan het overhalen bent van rechts naar links, terwijl u het geluid hoort, brei dan die toer af en brei nog één toer. Het cijfer 1 knippert in het display.

- U kunt doorbreien ...
Herhaal stap 7 - 8 .

- Of stoppen met het patroon ...

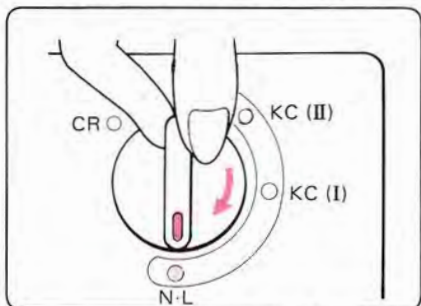

Zet de veranderknop in N.L., de patroontoetsen worden automatisch vrijgemaakt.

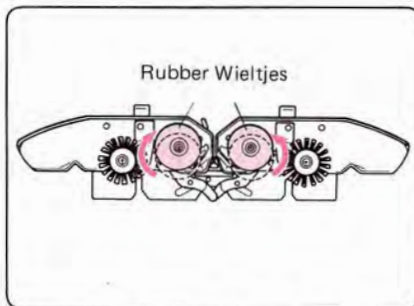

Zet de rubber wieltjes buiten werking.

* Als u aan het patroonbreien bent, dient u de slede altijd voorbij het midden (naald groen 1) te halen.

MEERKLEURIGE PATENTSTEEK-PATRONEN

- Dit voorbeeld werd gebreid met STITCH WORLD patroon no. 302.



Voorbeeld: PATROON-PROGRAMMA

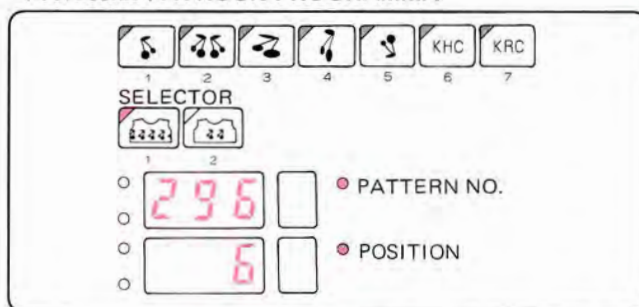

- U gaat bij dit patroon op dezelfde wijze te werk al bij een patentsteek-patroon, alleen wordt de draad overeenkomstig de informatie in het Memo-display af en toe verwisseld.
Voor patroon no. 302 heeft u twee kleuren wol nodig, draad 1 en draad 2, en die worden ook aangegeven met de cijfers 1 en 2 in het Memo-display. Beslis dus vóór u begint te breien, welke kleuren u 1 en 2 noemt.

• VOORDAT HET PATROONBREIEN BEGINT

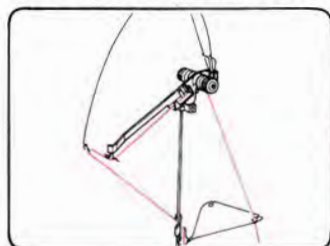

Rijg draad 1 in de rechterdraadgeleider.

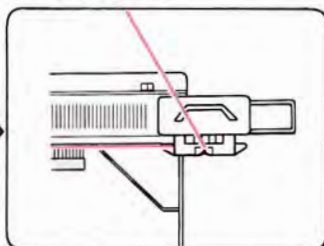

Zet op.

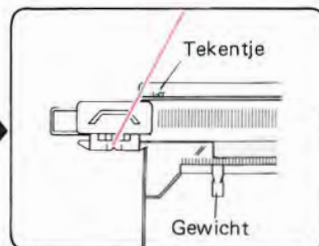

Brei eerst een aantal toeren tricot en zet de slede links voorbij het teken-tje. Hang de gewichten gelijkmatig in de opzetkam.

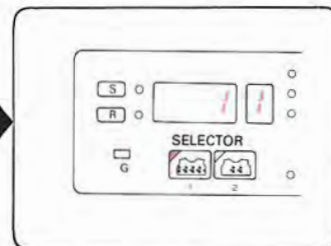

Programmeer het patroon. (Zie voorbeeld) (Zie pag. 23)

• PATROONBREIEN

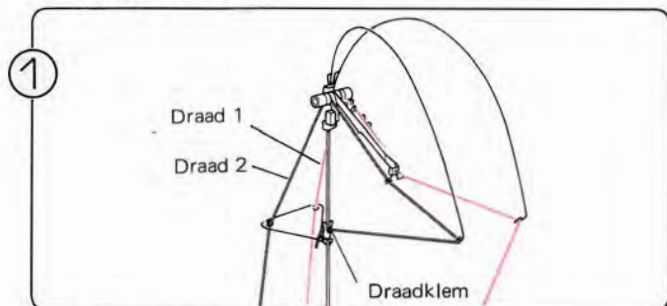

Rijg draad 2 in de linkerdraadgeleider.

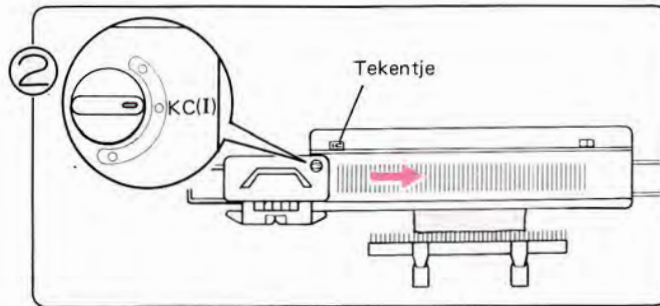

Zet de veranderknop op KC (I).
Haal de slede over naar rechts.

* U hoeft de slede alleen de eerste keer voorbij het teken-tje over te halen bij patroonbreien.

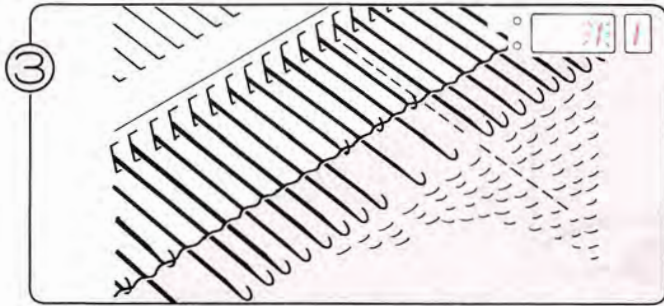

De naalden zijn geselecteerd, het cijfer 1 knippert in het display om u te vertellen, dat u de eerste toer gaat breien. Het cijfer 1 in het Memo-display geeft aan, dat u met draad 1 moet breien.

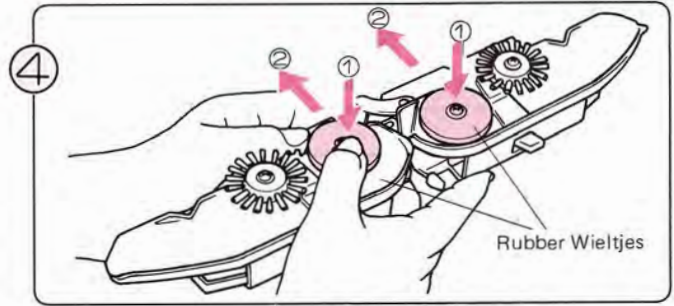

Verwijder de afstrijker van de slede en keer de slede om. Zet de rubber wieltjes in de werkstand als in de afbeelding. Bevestig de afstrijker weer aan de slede.

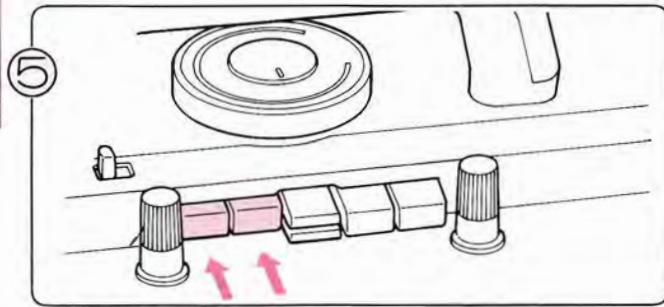

Druk beide TUCK-toetsen tegelijk in.

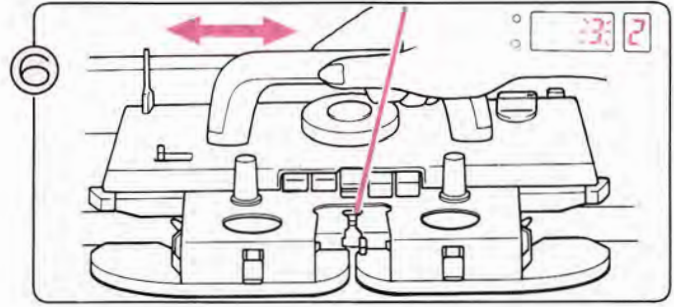

Blijf de breislede overhalen, tot het cijfer 2 in het Memo-display verschijnt. Het cijfer 3 in het display en 2 in het Memo-display vertellen u, dat u toer 3 met draad 2 moet breien.

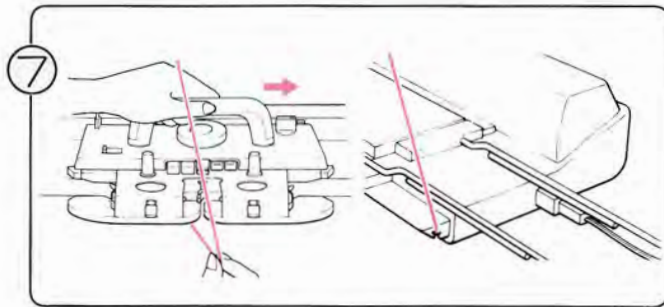

Haal draad 1 uit toevoerog 'A'. Wanneer u de slede iets naar rechts beweegt, gaat dat gemakkelijk. Klem draad 1 vast aan de zijkant van de machine.

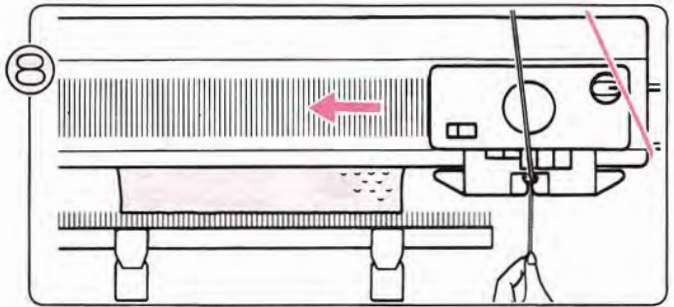

Rijg draad 2 in toevoerog 'A' en brei verder, totdat het cijfer 1 in het Memo-display verschijnt.

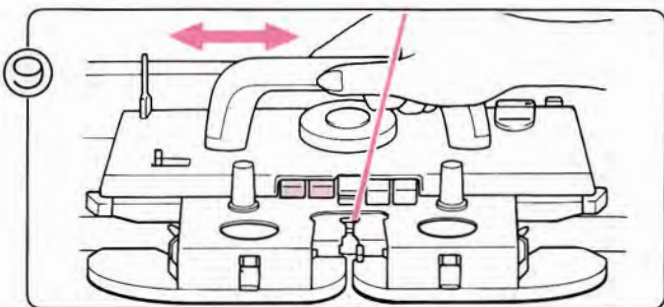

Brei verder en verwissel op tijd van draad (kruis de draden niet bij het verwisselen).

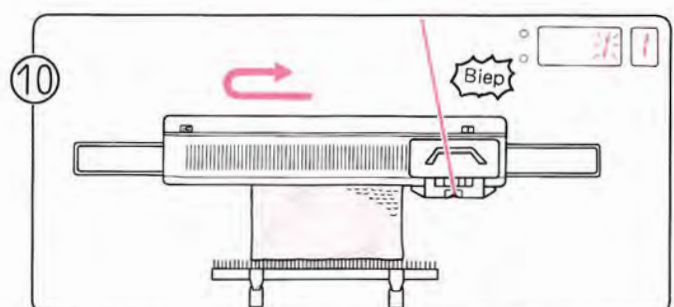

Brei verder, tot u 'biep' hoort. Als u de slede aan het overhalen bent naar links, terwijl u het geluid hoort, brei dan die toer af en brei nog één toer: het cijfer 1 knippert in het display. U heeft nu een volledig patroon gebreid.

- U kunt verder breien ...
Herhaal stap 9 – 10 .
- Of houdt op met patroonbreien.

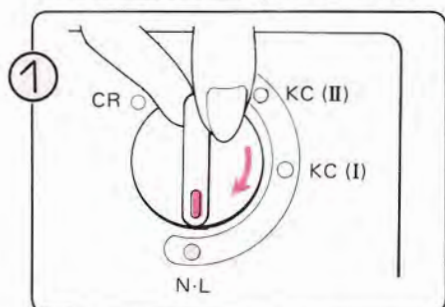

Zet de veranderknop op N-L., de patroontoetsen worden automatisch vrijgemaakt.

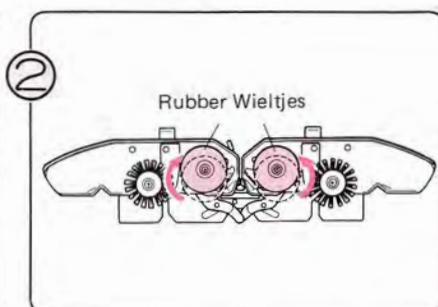

Zet de wieljes buiten werking.

Als u een patroon breit, dient u de slede voorbij het midden over te halen (naald groen 1) in iedere toer.

SLIPSTEEK-PATRONEN

- Dit voorbeeld werd gebreid met STITCH WORLD patroon no. 363.



Voorbeeld: PATROON-PROGRAMMA

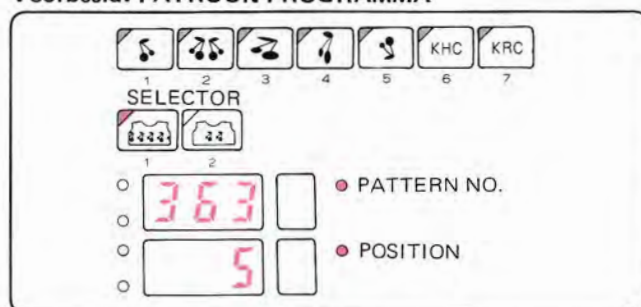

• VOORDAT HET PATROONBREIEN BEGINT.

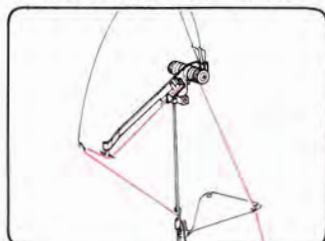

Rijg de hoofddraad in de rechterdraadgeleider.

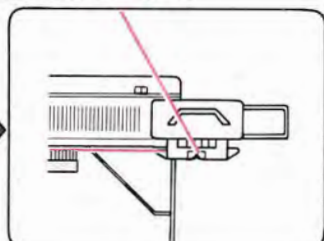

Zet op.

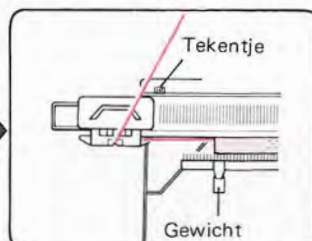

Brei een paar toeren tricot en zet de breislede links voorbij het tekenkje. Hang de gewichten gelijkmatig in de opzetkam.

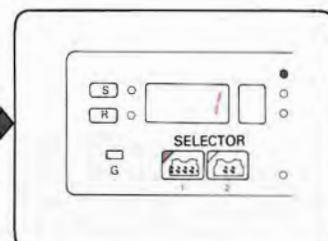

Programmeer uw patroon. (Zie voorbeeld) (Zie pag. 23)

• PATROONBREIEN

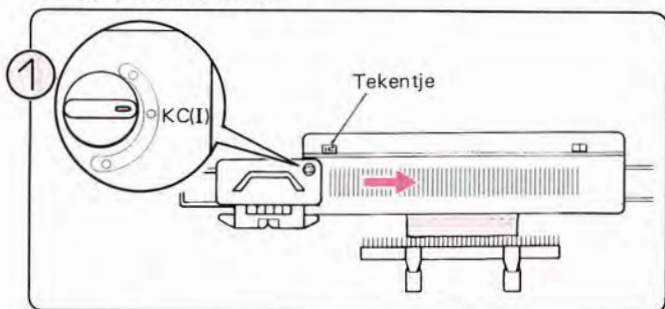

Zet de veranderknop op KC (I). Haal de slede over naar rechts.

* U hoeft de slede alleen de eerste keer voorbij het tekenkje te halen bij patroonbreien.

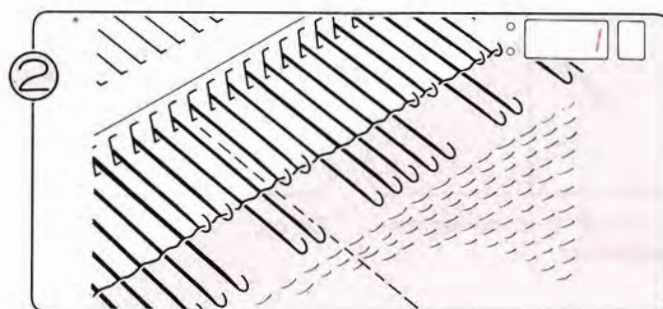

De naalden worden geselecteerd, het cijfer 1 knippert in het display om u te vertellen, dat u de eerste toer van het patroon gaat breien.

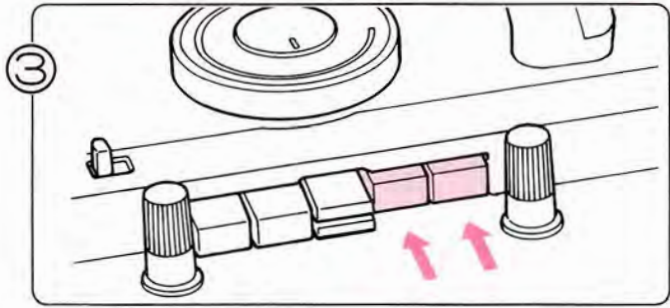

Druk beide PART-toetsen tegelijk in.

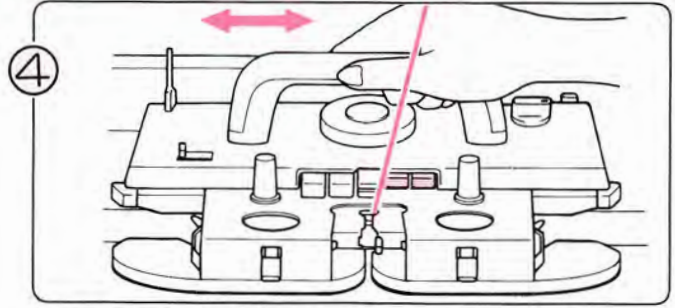

Blijf de slede overhalen. U brei nu een vangsteek-patroon. Het cijfer in het display vertelt u, welke toer u gaat breien.

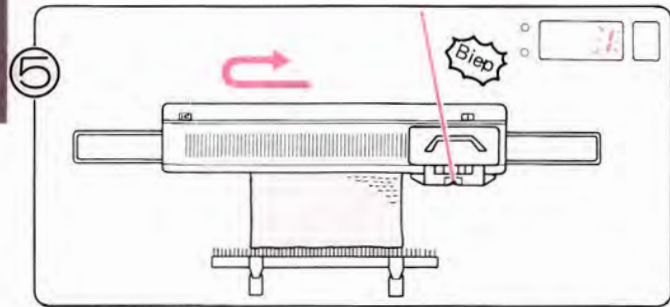

Brei verder, tot u 'biep' hoort. Als u de slede naar links aan het overhalen bent, terwijl u het geluid hoort, brei dan de toer af en brei nog één toer: het cijfer 1 knippert in het display.

- U kunt verder breien ...
Herhaal stap ④ – ⑤ .
- Of stop met patroonbreien ...

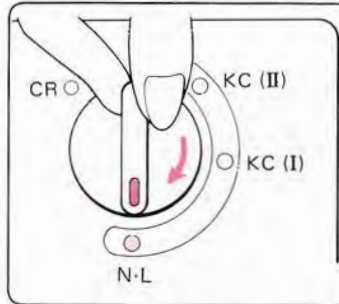

Zet de veranderknop op N-L., de patroontoetsen worden automatisch vrijgemaakt.

Als u aan het patroonbreien bent, dient u de slede voorbij het midden over te halen (naald groen 1).

MEERKLEURIGE VANGSTEEK-PATRONEN

- Het voorbeeld werd gebreid met STITCH WORLD patroon no. 383.

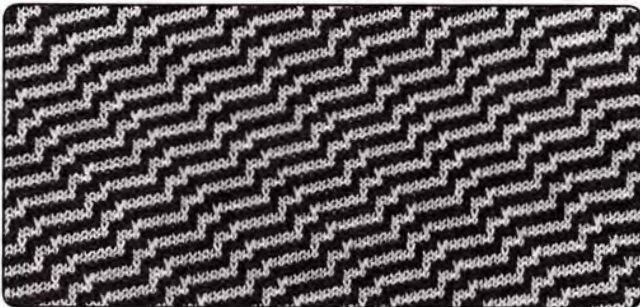

Voorbeeld: PATROON-PROGRAMMA

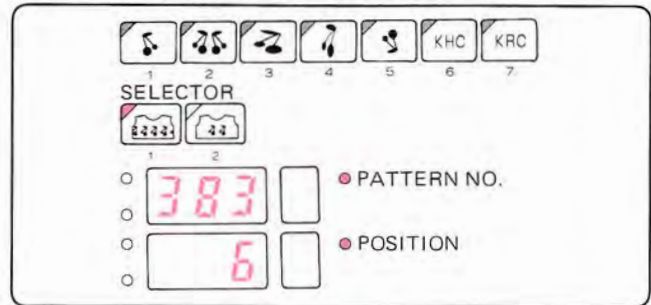

- VOORDAT HET PATROONBREIEN BEGINT

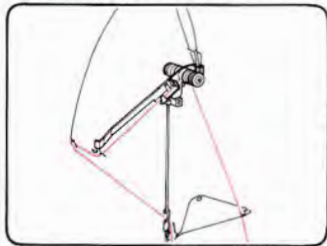

Rijg draad 1 in de rechterdraadgeleider.

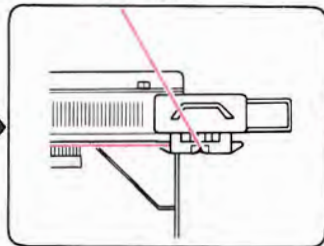

Zet op.

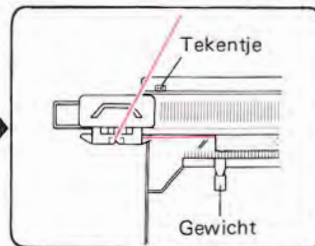

Brei een paar toeren tricot en zet de slede links voorbij het teken-tje. Hang de gewichten gelijkmatig in de opzetkam.

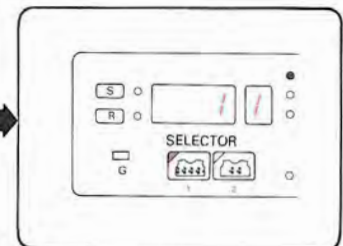

Programmeer uw programma. (Zie voorbeeld)

Dit patroon wordt op dezelfde wijze gebreid als een vangsteek-patroon, alleen op gezette tijden dient u de draad te verwisselen overeenkomstig het cijfer in het Memo-display. Voor patroon no. 383 hebt u twee kleuren wol nodig (draad 1 en 2) en die twee kleuren worden weergegeven door de cijfers 1 en 2 in het Memo-display. Beslis daarom vooraf, welke kleur welk cijfer krijgt.

● PATRONEN BREIEN

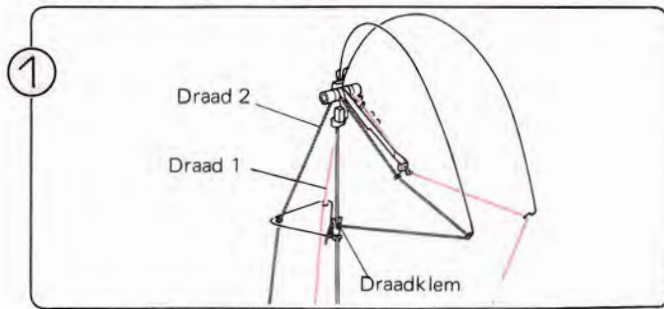

Rijg draad 2 in de linkerdraadgeleider.

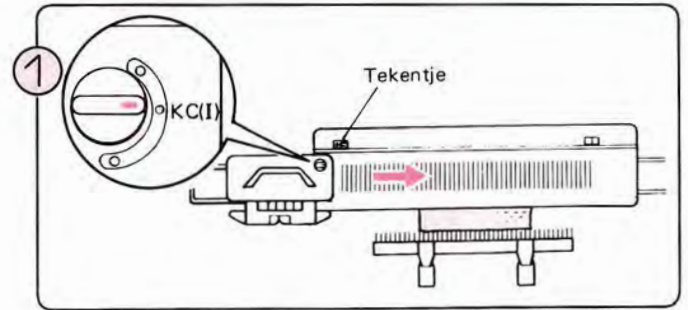

Zet de veranderknop op KC (1).
Haal de slede over naar rechts.

*U hoeft de slede alleen de eerste keer voorbij het tekentje over te halen bij patroonbreien.

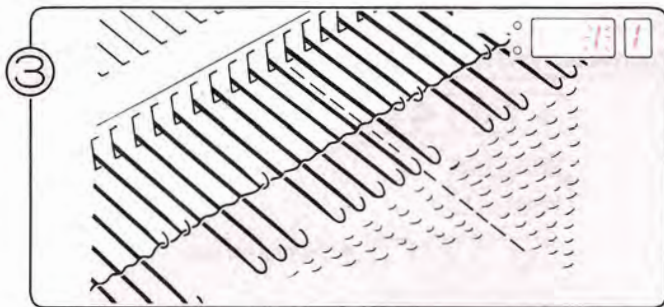

De naalden zijn geselecteerd. Het cijfer 1 knippert in het display om u te vertellen, dat u de eerste toer gaat breien. Het cijfer 1 vertelt u, dat u met draad 1 moet breien.

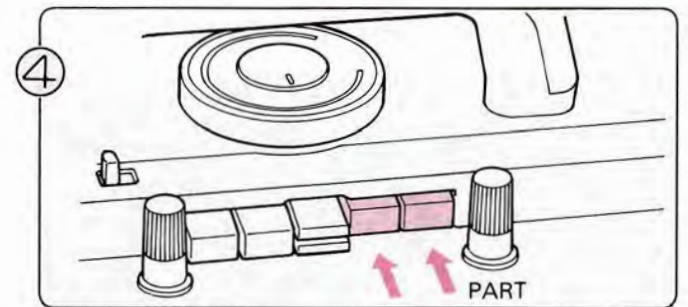

Druk beide PART-toetsen tegelijk in.

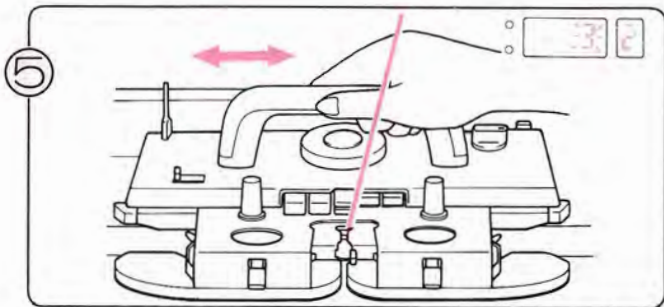

Blijf de breislide overhalen, tot het cijfer 2 in het Memo-display verschijnt. Het cijfer 3 in het display en het cijfer 2 in het Memo-display vertellen u, dat u de derde toer met draad 2 moet breien.

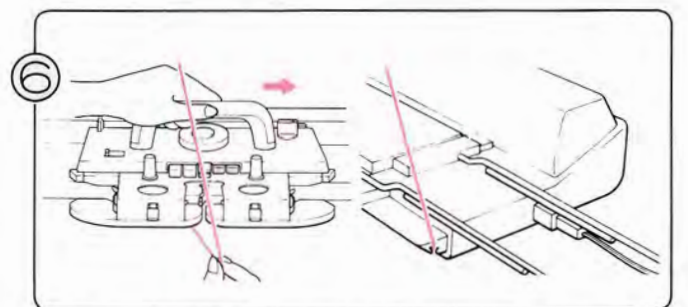

Haal draad 1 uit toevoeroog 'A'. Wanneer u de slede iets naar rechts haalt, gaat dat gemakkelijk. Klem draad 1 vast aan de zijkant van de machine.

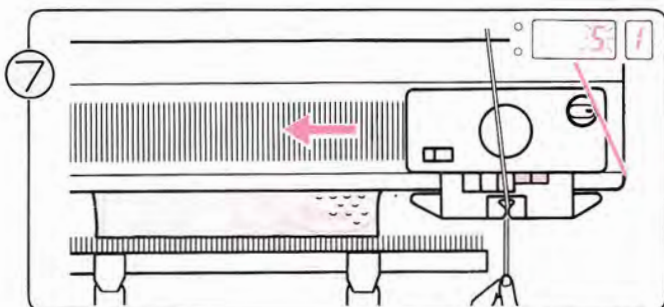

Rijg draad 2 in toevoeroog 'A' en brei verder, tot het cijfer 1 in het Memo-display verschijnt.

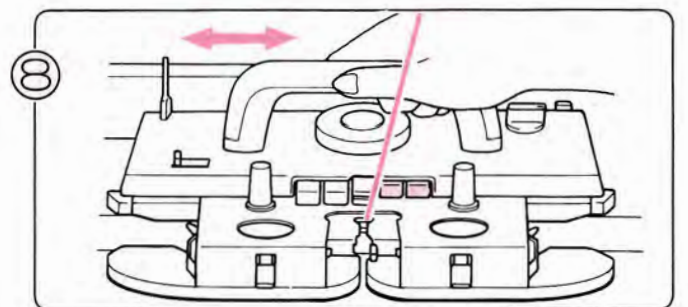

Brei verder en verwissel van draad, als het cijfer in het Memo-display dat aangeeft. (Let erop, dat u de draden bij het verwisselen niet kruist)

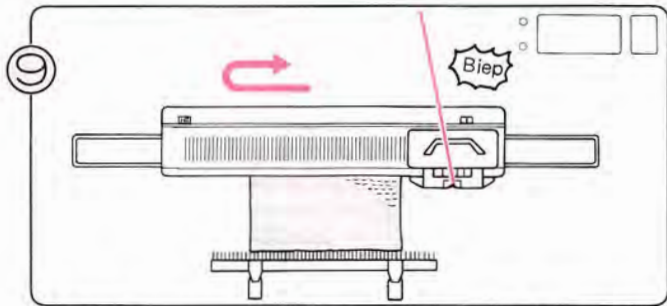

Brei het patroon verder, tot u 'biep' hoort. Als u de slede naar links aan het overhalen bent, terwijl u het geluid hoort, maak de toer dan af en brei nog één toer: Het cijfer 1 kniptert in het display. U heeft nu een volledig patroon gebreid.

WEEFPATRONEN

- Dit voorbeeld werd gebreid met STITCH WORLD patroon no. 435.

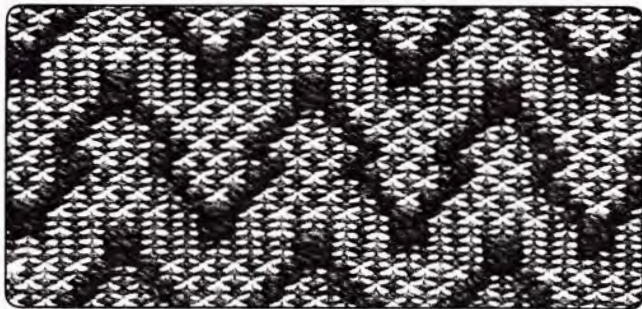

- U kunt verder breien ... Herhaal stap ⑧ – ⑨ .

- Of houdt op met patroonbreien ...

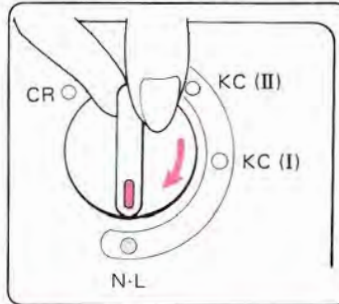

Zet de veranderknop op N-L., de patroontoetsen worden automatisch vrijgemaakt.

Als u een patroon breit, dient u de breislide altijd voorbij het midden (naald groen 1) over te halen in iedere toer.

Voorbeeld: PATROON-PROGRAMMA

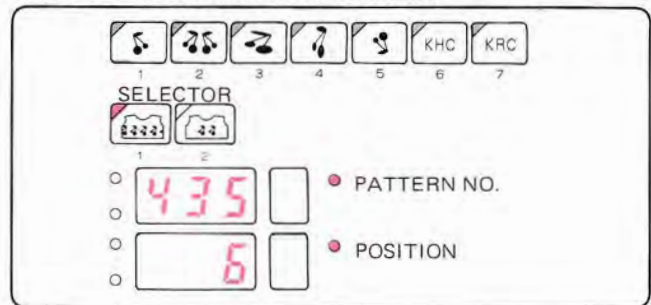

- VOORDAT HET PATROONBREIEN BEGINT

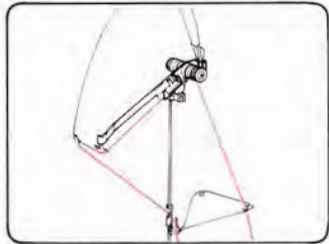

Rijg de hoofddraad in de rechterdraadgeleider.

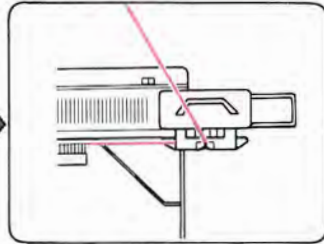

Zet op.

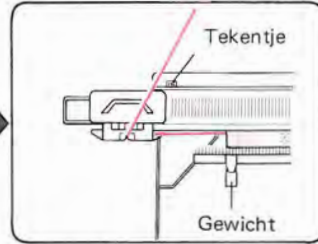

Brei een paar toeren tricot en zet de breislide links voorbij het teken-tje. Hang de gewichten gelijkmatig in de opzetkam.

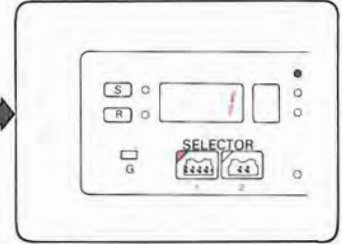

Programmeer uw patroon. (Zie voorbeeld) (Zie pag. 23)

Voor patroon 435 heeft u twee soorten wol nodig – een hoofddraad en een weefdraad. Het effect wordt beter als u voor de weefdraad een dikkere wol kiest dan voor de hoofddraad.

- PATROONBREIEN

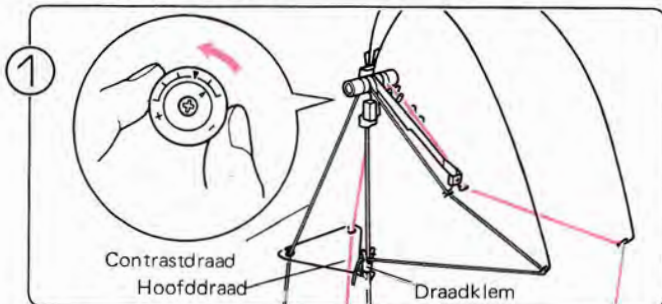

Rijg de weefdraad in de linkerdraadgeleider en stel de steekgrootte bij overeenkomstig de dikte van de weefdraad.

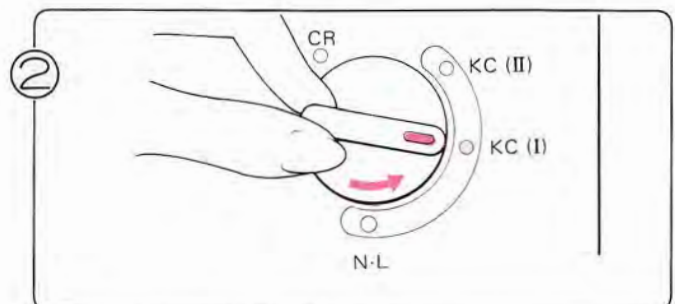

Zet de veranderknop op KC (I).

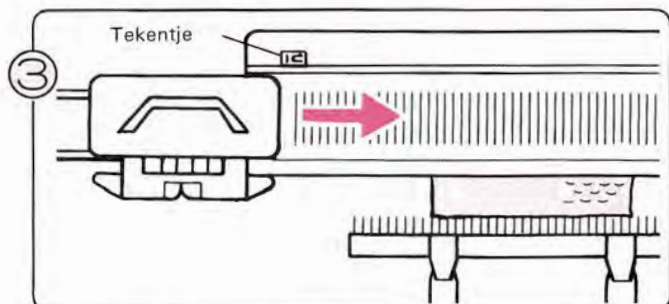

Haal de slede over naar rechts.
 *U hoeft bij patroonbreien de slede alleen de eerste keer voorbij het tekenetje over te halen.

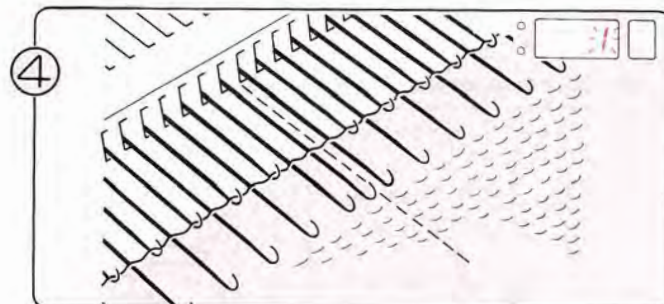

De naalden zijn geselecteerd en het cijfer 1 knippert in het display om u te vertellen, dat u de eerste toer gaat breien.

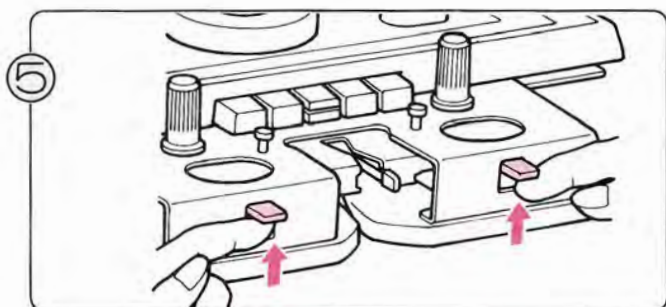

Zet de weefhandles op W.T.

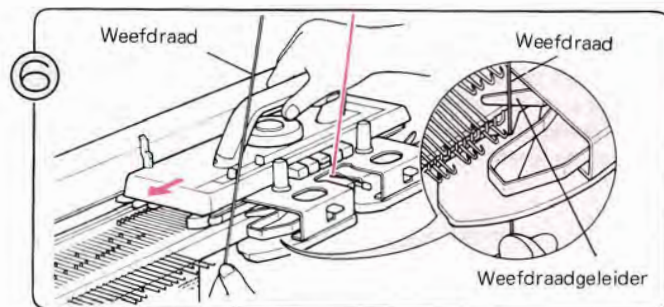

Houdt het uiteinde van de weefdraad in uw linkerhand en rijg hem in de weefdraadgeleider aan de linkerkand van de breislide. Haal dan de slede over. Laat na één toer de weefdraad los.

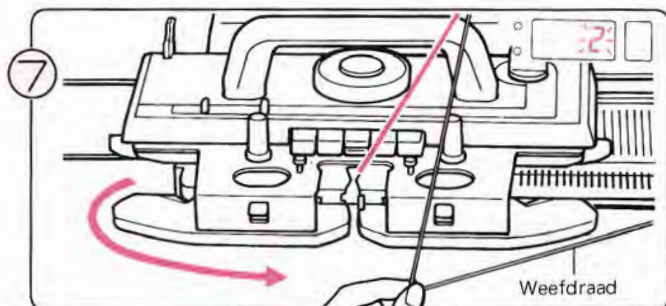

Trek de breislide iets naar rechts en verwijder de weefdraad uit de linkerweefdraadgeleider.
 Haal de weefdraad onder de slede door naar rechts.
 Het cijfer 2 knippert in het display om u te vertellen, dat u de tweede toer gaat breien.

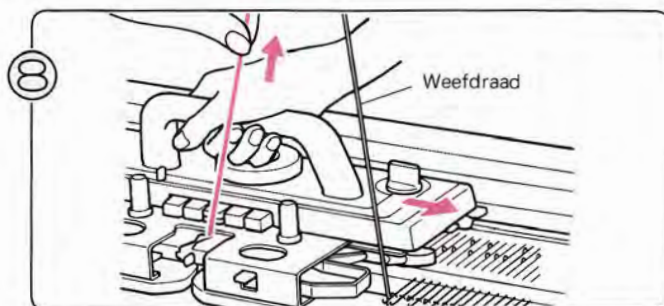

Haal de slede over naar rechts, waarbij u de hoofddraad iets omhoog trekt – let erop, dat de weefdraad in de rechterweefdraadgeleider zit.

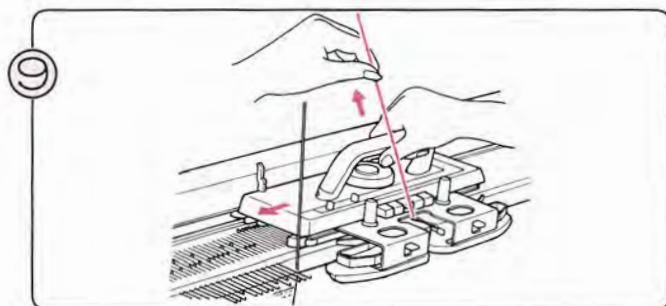

Brei verder, terwijl u telkens, afhankelijk van de richting van de slede, de weefdraad in de linker- of rechterweefdraadgeleider rijgt. Houdt de hoofddraad steeds strak.

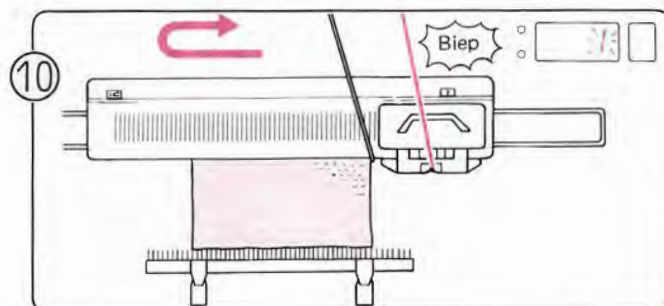

Brei verder, tot u 'biep' hoort. Als u de slede naar links aan het overhalen bent, terwijl u het geluid hoort, brei dan de toer af en brei nog één toer: Het cijfer 1 knippert in het display.

- **U kunt verder breien ...**
Herhaal stap ⑨ – ⑩ .

- **Of u kunt stoppen met patroonbreien ...**

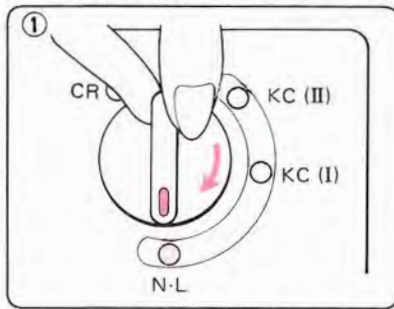

Zet de veranderknop op N-L.

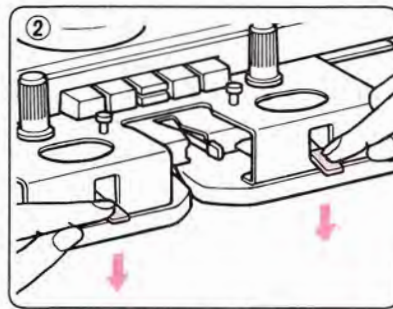

Zet de weefhandles op N.

Als u een patroon aan het breien bent, dient u de slede iedere toer voorbij het midden (naald groen 1) over te halen.

ALS U MEER DAN TWEE WEEFDRADEN GEBRUIKT

Verwissel de weefdraden overeenkomstig het cijfer in het Memo-display.

Er zijn twee manieren om te weven – bij de ene manier verwisselt u van draad in de draadgeleider, bij de andere manier legt u de draden met de hand over de naalden.

Tweede methode ...

Leg de weefdraad over de geselecteerde naalden, te beginnen aan de kant van de slede, als in de afbeelding.



WEEFSTEKEN OPHALEN

Speciale methode bij weefpatronen.

Brei "STITCH WORLD" patronen No. 458, 460 en 462 met de ophaalmethode.

- Dit voorbeeld geeft aan, hoe U STITCH WORLD – patroon No. 460 moet breien met de ophaalmethode.

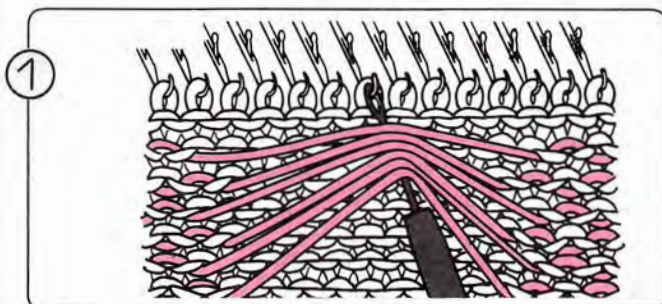
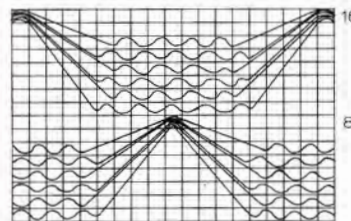

Brei, tot het cijfer uit het diagram in het Memo-display verschijnt. Neem met een hulpsnaald de lange lussen op, die voor het breiwerk langs hangen en hang ze op de naald als in de afbeelding.

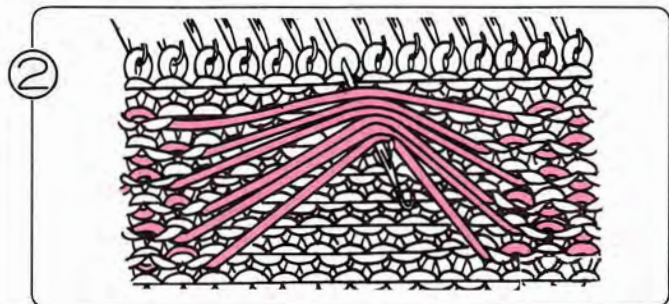

Schuif deze naalden naar voren in de E-stand en brei verder.

WIKKEL-METHODE

Speciale methode bij weefpatronen.

★ Dit voorbeeld werd gebreid met STITCH WORLD patroon no. 463 en volgens de wikkel-methode.

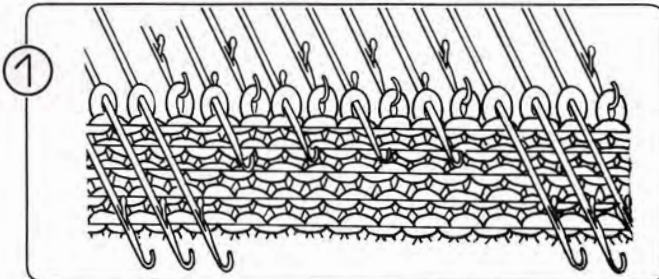
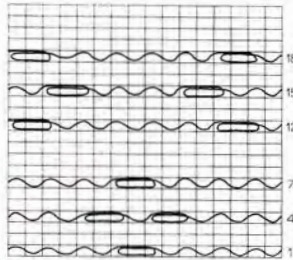
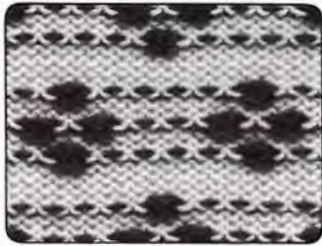

Breng, na het selecteren van de naalden, de 3 betreffende, naast elkaar hangende, naalden naar voren van de D- naar de E-stand.

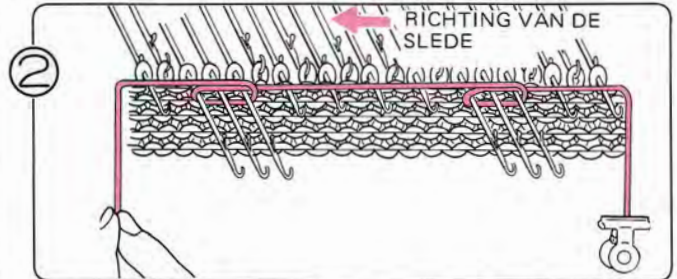

Wikkel de weefdraad om de stangen van de naalden in de E-stand en haal de slede over, tot de naalden opnieuw geselecteerd worden.

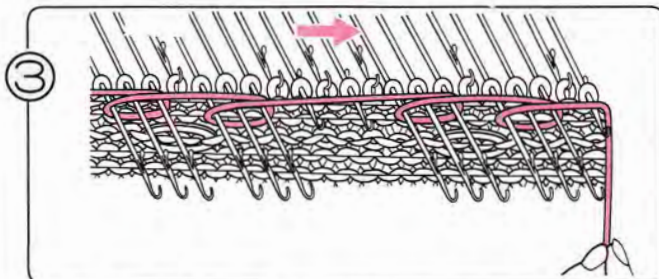

Schuif de geselecteerde naalden naar voren in de E-stand en wikkel de weefdraad rond de naaldstang.

④

Herhaal de stappen ① - ③ .

ENKELE TOEREN ALLEEN MET DE HOOFDDRAAD BREIEN



- In dit voorbeeld werd STITCH WORLD patroon no. 439 gebreid.
Als het cijfer in het Memo-display verschijnt, moet u met de weefdraad breien.
Als er geen cijfer in het Memo-display staat, brei dan zonder de hoofddraad.

KANTPATROON (MET DRAAD) KEUZESCHAKELAAR (1)

U kunt dit patroon tot stand brengen door een combinatie van een middeldikke en een zeer dunne draad te gebruiken. Gebruik de middeldikke (of dunne) draad als hoofddraad en de zeer dunne draad als contrastdraad.

- Dit voorbeeld werd gebreid met STITCH WORLD patroon no. 397.



STEEKGROOTTE-TABEL

Hoofddraad	Contrastdraad	Steekgrootte
Dunne Draad	Zeer dunne draad	4-9
Middeldik	Zeer dunne draad	6-9

Voorbeeld: PATROON-PROGRAMMA

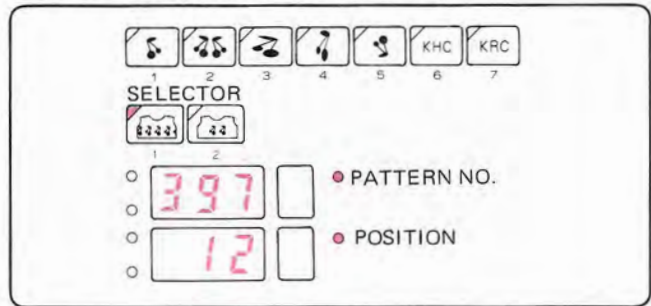

- VOORDAT HET PATROONBREIEN BEGINT ...

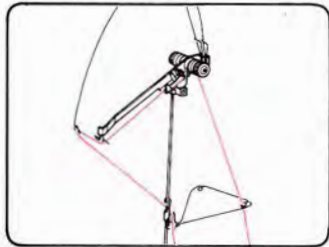

Rijg de hoofddraad in de rechterdraadgeleider.

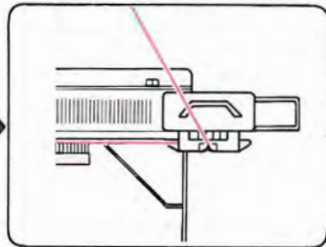

Zet op.

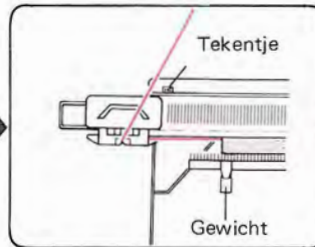

Brei een paar toeren tricot en zet de slede links voorbij het tekenetje. Hang de gewichten gelijkmatig in de opzetkam.

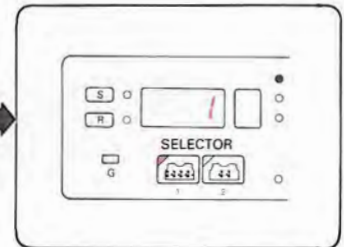

Programmeer uw patroon. (Zie voorbeeld)

- PATROONBREIEN

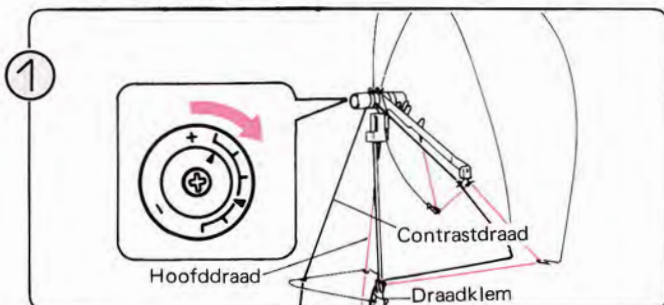

Rijg de zeer dunne contrastdraad in de linkerdraadgeleider. Rijg de hoofddraad in de onderste veer.

* Draai de spanningsknoppen (rechts en links) naar rechts.

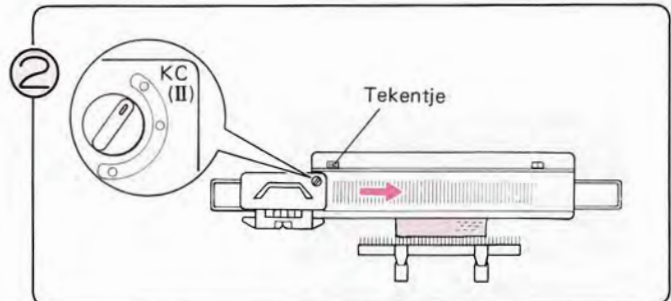

Zet de veranderknop op KC (II). Haal de slede over naar rechts.

* U hoeft bij patroonbreien de slede alleen de eerste keer voorbij het tekenetje over te halen.

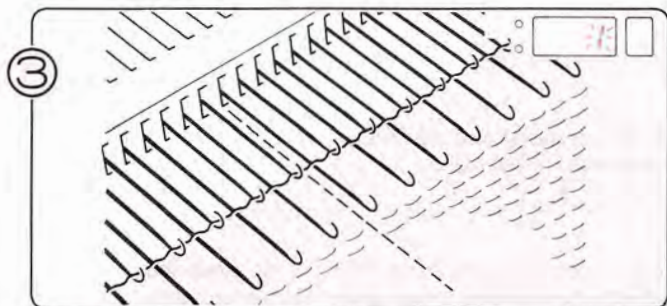

3 De naalden worden geselecteerd en het cijfer 1 knippert in het display om u te vertellen, dat u de eerste toer van het patroon gaat breien.

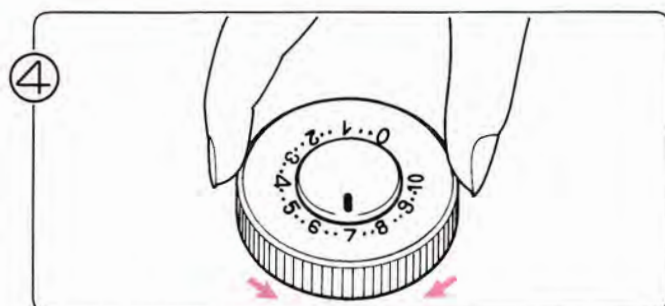

4 Stel de steekgrootteschijf in met behulp van de tabel op de vorige pagina.

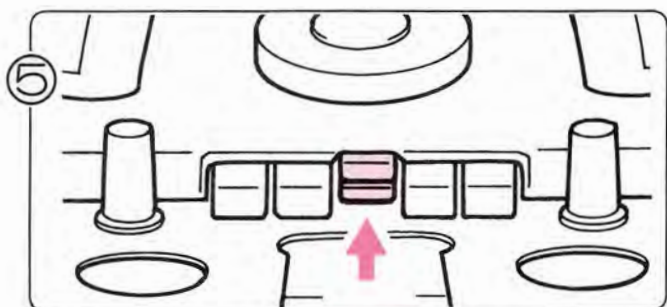

5 Druk beide L-toetsen (bovenste en onderste) tegelijk in.

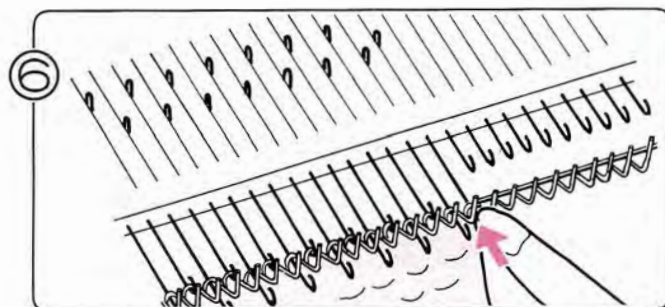

6 Als een van de buitenste naalden in de D-stand staat, schuif die dan terug in de B-stand.

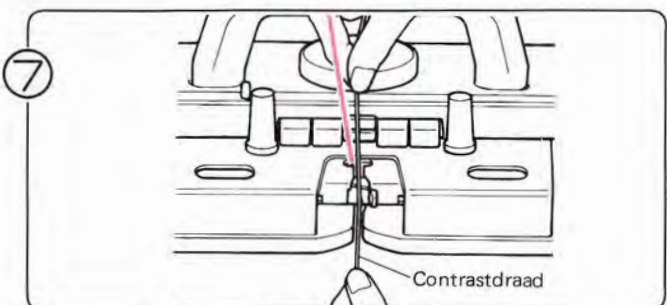

7 Rijg de contrastdraad in toevoerog 'B' – U hoeft de handle niet open te zetten.

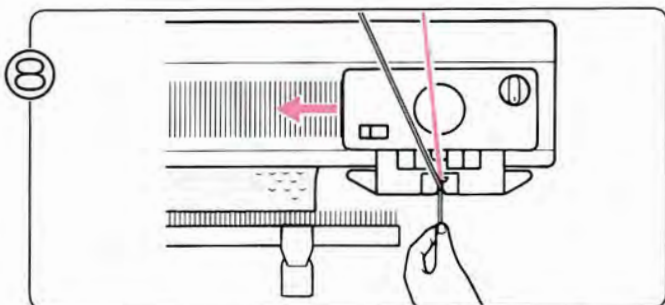

8 Brei een toer met de breislede, terwijl u de draad met uw linkerhand vasthoudt.

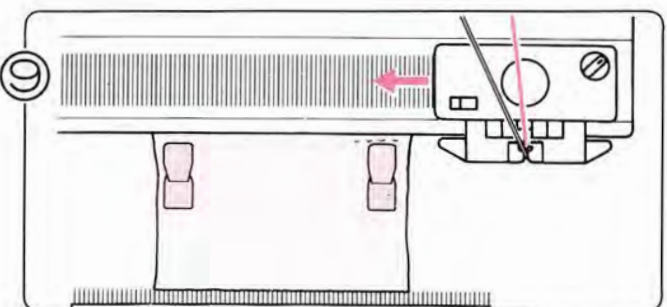

9 Brei verder en denk er aan, dat u de buitenste naalden steeds terugzet in de B-stand.

* Beweeg de breislede langzaam.

* Verhang ±iedere 20 toeren de gewichtjes.

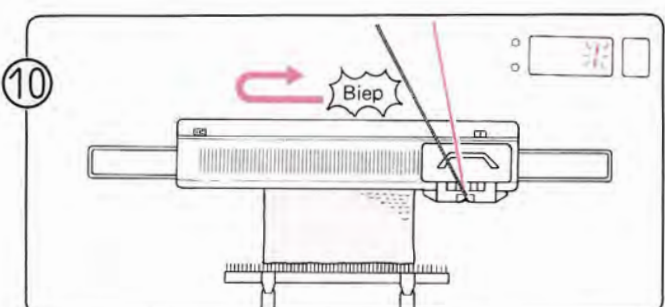

10 Brei verder, tot u 'biep' hoort. Als u de slede naar links aan het overhalen bent, terwijl u het geluid hoort, brei de toer dan af en brei nog één toer. Het cijfer 1 knippert in het display.

U heeft nu één volledig patroon gebreid.

- U kunt verder breien ...
Herhaal stap ⑨ – ⑩ .
- Of stoppen met patroonbreien ...

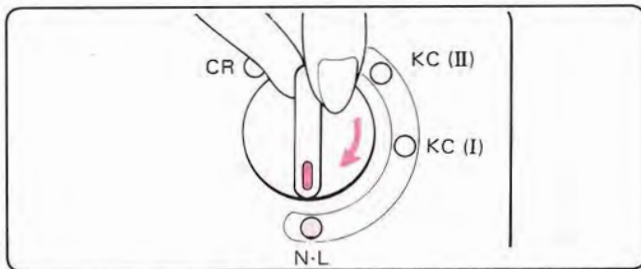

Zet de veranderknop op N-L., de patroontoetsen worden automatisch vrijgemaakt.

Als u een patroon breit, dient u de slede iedere toer voorbij het midden (naald groen 1) over te halen.

OPHAAL-PATROON

* Brei STITCH WORLD-patronen No. 408, 409, 410, 411 en 412 door het ophalen van de contrastdraad.
Dit voorbeeld is gebreid m.b.v. STITCH WORLD-patroon No. 411.

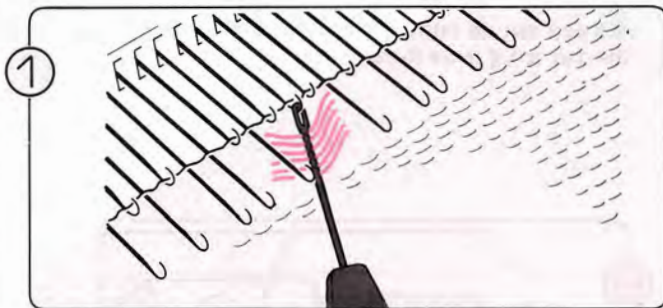
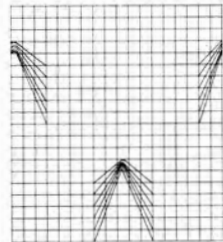
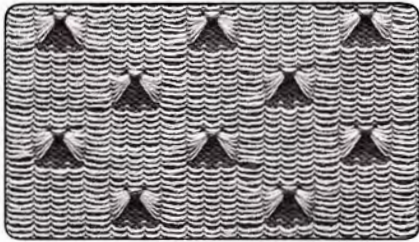

Als het cijfer van het diagram in het Memo-display verschijnt, dient u de lussen contrastdraad op te pakken met een hulpsnaal en op de naald te hangen als in de afbeelding.

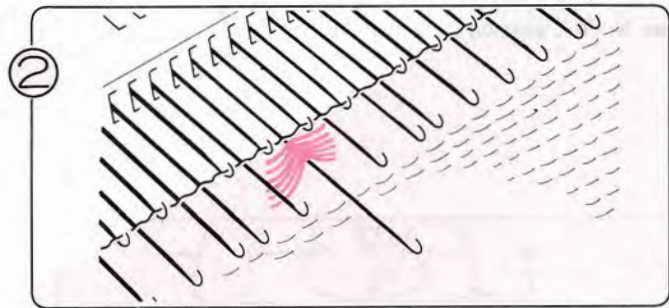

Schuif de naalden met de contrastdraadlussen naar voren in de E-stand en brei verder.

KEUZESCHAKELAAR (2)

- Dit voorbeeld werd gebreid met STITCH WORLD patroon no. 421.



Voorbeeld: PATROON-PROGRAMMA

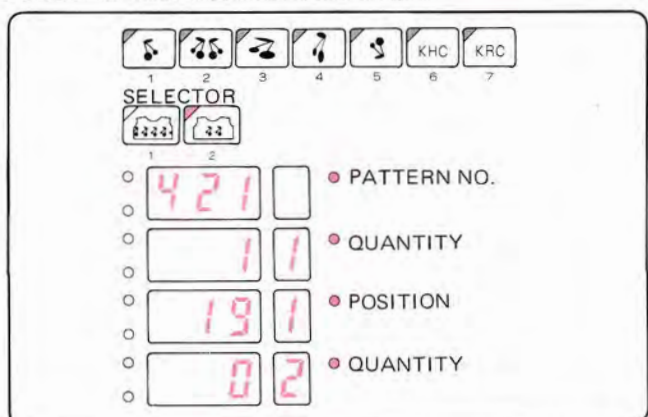

• **VOORDAT HET PATROONBREIEN BEGINT ...**

De contrastdraad wordt bij dit type kantpatroon met de hoofddraad door het patroon heen ingebreid.

Dus als u stukken tricot wilt breien tussen het patroon door, brei dan hoord – en contrastdraad samen, opdat die stukken niet verschillen van de patroon-stukken.

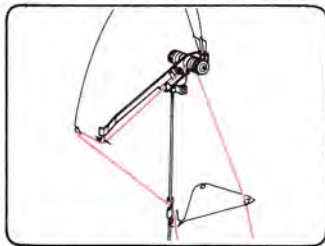

Rijg de hoofddraad in de rechterdraadgeleider.

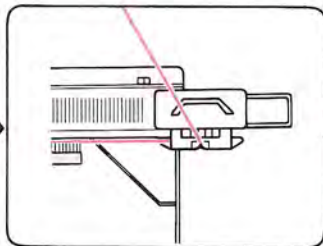

Zet op.

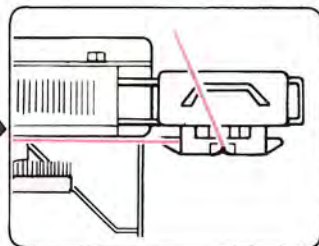

Brei een paar toeren tricot. Hang de gewichten gelijkmatig in de opzetkam.

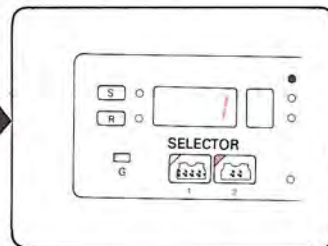

Programmeer uw patroon. (Zie voorbeeld) (Zie pag. 30)

• **PATROONBREIEN**

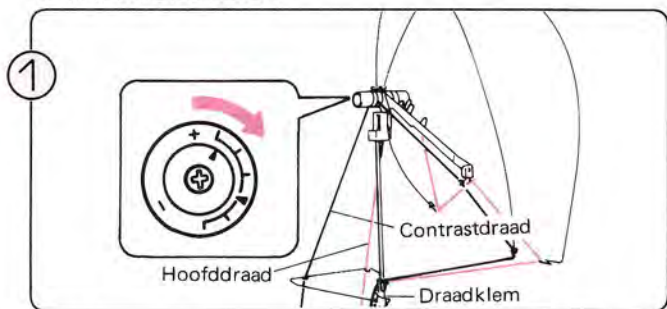

Rijg de zeer dunne contrastdraad in de linkerdraadgeleider. Rijg de hoofddraad in de onderste veer.

* Draai de spanningsknoppen (rechts en links) naar rechts.

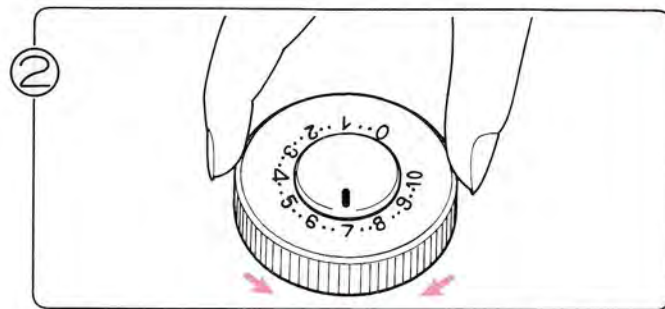

Stel de steekgrootteschijf in met behulp van de tabel op pagina 95.

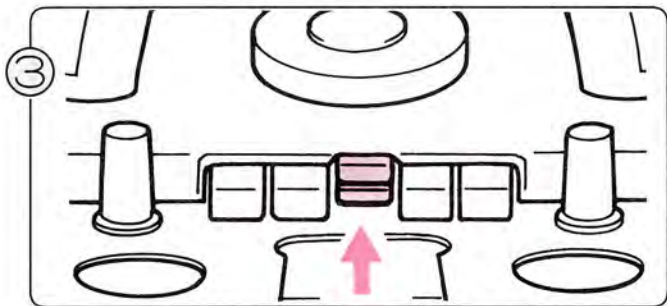

Druk beide L-toetsen tegelijk in.

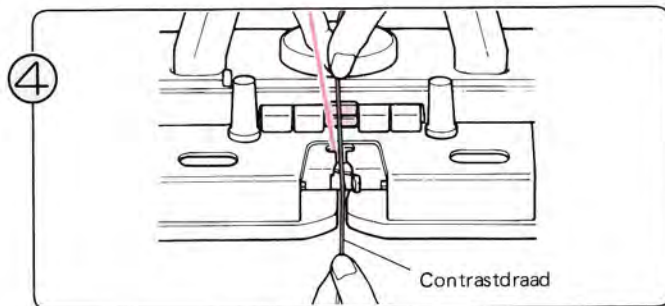

Rijg de contrastdraad in draadtoevoerog 'B' – u hoeft de handle niet te openen.

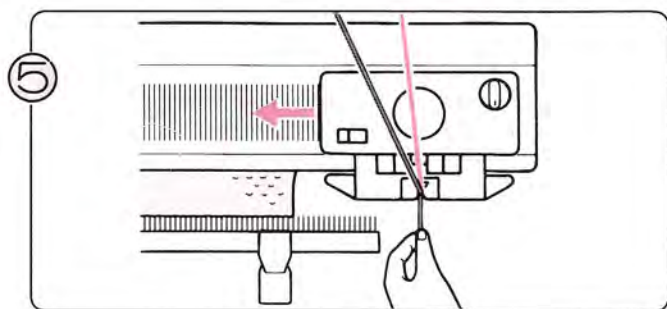

Brei een toer met de breislide, terwijl u de draad met uw linkerhand vasthoudt.

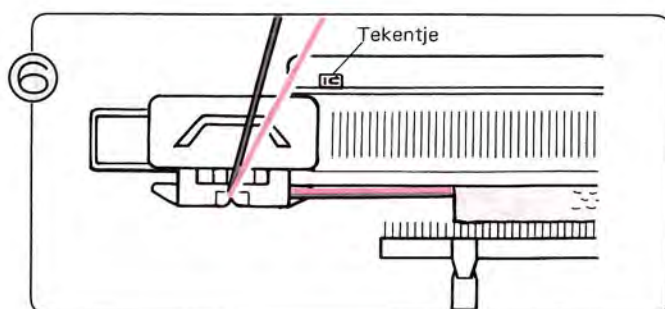

Brei verder, tot u met het kantpatroon wilt beginnen. Zet de slide links voorbij het tekenkje.

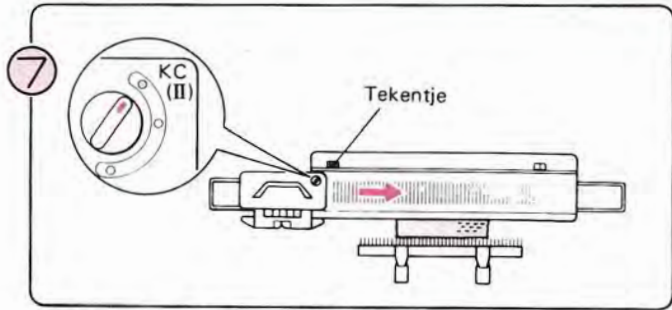

Zet de veranderknop op KC (II).
Haal de slede over naar rechts.
* U hoeft bij patroonbreien de slede alleen de eerste toer voorbij het tekenkje over te halen.

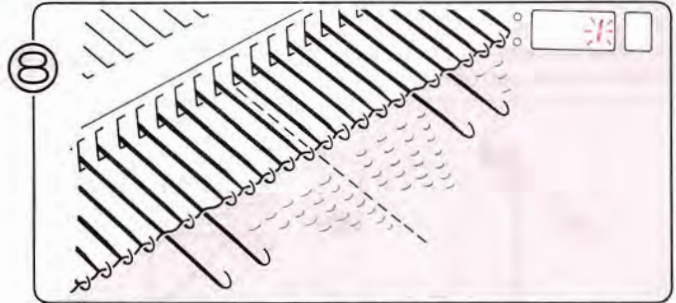

De naalden worden geselecteerd en het cijfer 1 verschijnt in het display om u te vertellen, dat u de eerste toer van het patroon gaat breien.

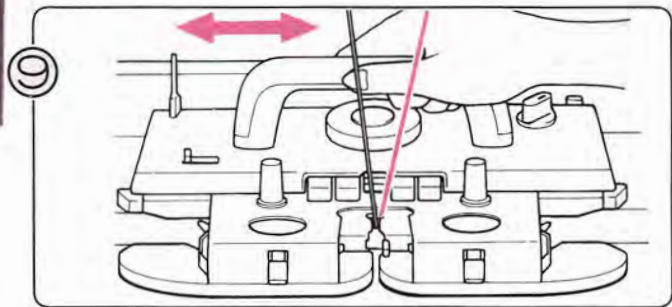

Blijf de breislide overhalen; u breit nu een kantpatroon (met draad). Het cijfer in het display vertelt u, welke toer u gaat breien.

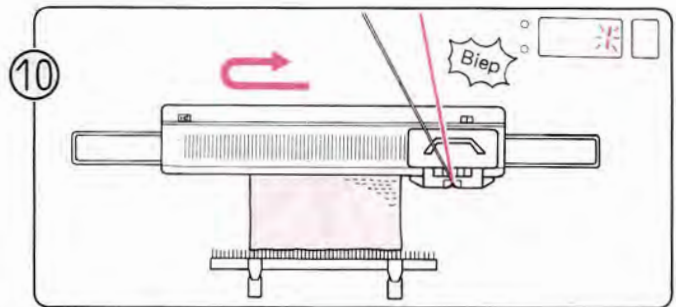

Brei verder, tot u 'biep' hoort. Als u de slede naar links aan het overhalen bent, terwijl u het geluid hoort, brei de toer dan af en brei nog één toer: het cijfer 1 knippert in het display.

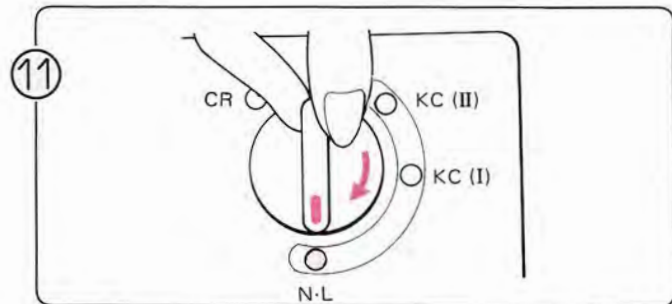

Zet de veranderknop op N-L., de patroontoetsen worden automatisch vrijgemaakt.

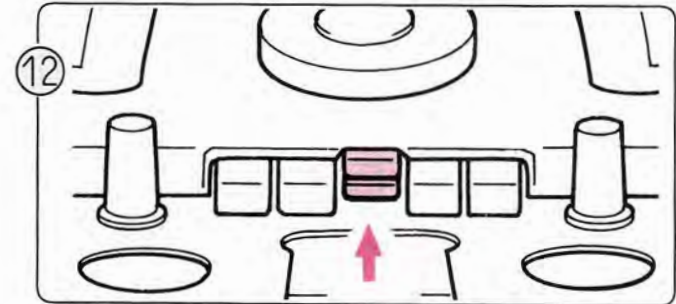

Druk zowel de bovenste als de onderste knop (L) tegelijkertijd in en zet de geselecteerde naalden weer in de B-stand. Ga nu door met breien, totdat U wilt stoppen.

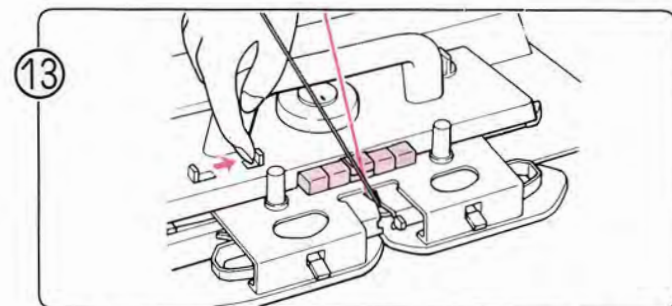

Schuif de patroontoetsenvrijmaakhandle naar rechts om de patroontoetsen vrij te maken.

Als u een patroon aan het breien bent, dient u de slede iedere toer voorbij het midden (naald groen 1) over te halen.

KANTPATRONEN EN FIJNE KANTPATRONEN

KEUZESCHAKELAAR (1)

• KANTPATROON

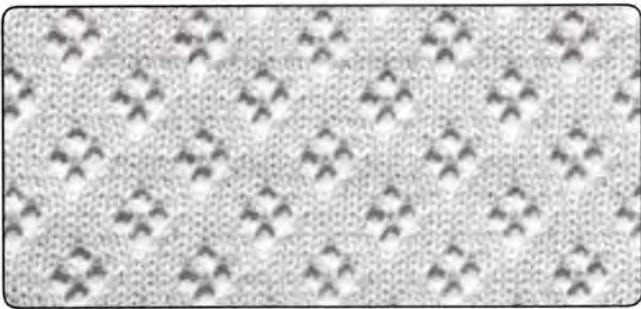

Dit voorbeeld werd gebreid met STITCH WORLD patroon no. 106.

• FIJN KANTPATROON

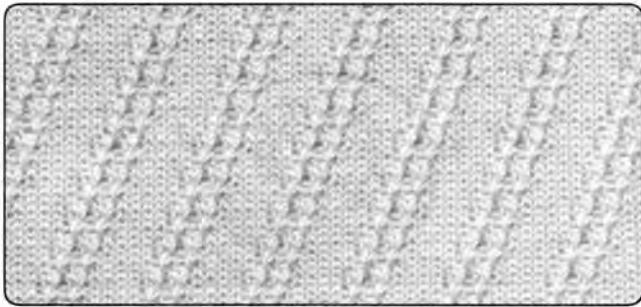

Dit voorbeeld werd gebreid met STITCH WORLD patroon no. 206.

Voorbeeld: PATROON-PROGRAMMA

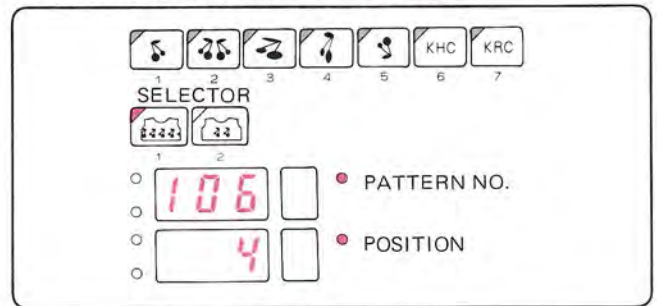

Voorbeeld: PATROON-PROGRAMMA

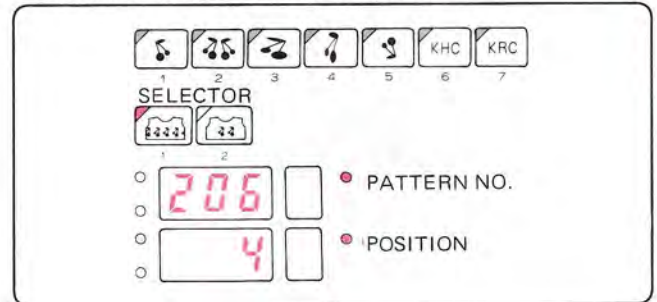

L-Slede

U dient de kantslede (L-slede) te gebruiken voor kant – en fijne kantpatronen.

De werkwijze voor kantpatronen en fijne kantpatronen is hetzelfde, alleen de L-slede wordt niet op dezelfde manier ingesteld.

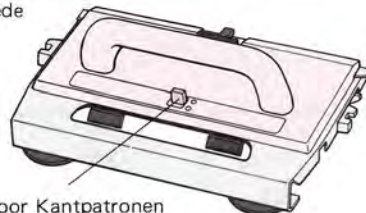

Veranderhandle voor Kantpatronen

STEEKGROOTTE-TABEL

Zeer dunne wol	4–5
Dunne wol	4–5
Middeldikke wol	5–6

• INSTELLEN VAN DE L-SLEDE

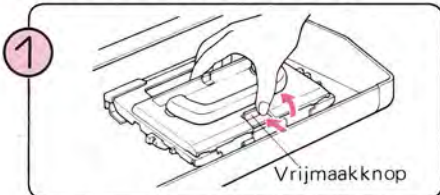

1 Verwijder de L-slede door de vrijmaakknop in te drukken.

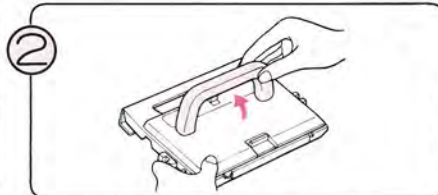

2 Klap het handvat van de L-slede omhoog.

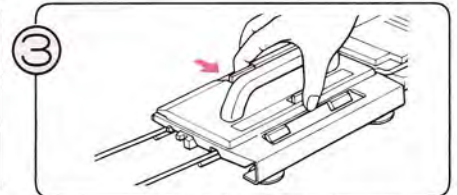

3 Druk de vrijmaakknop in en zet de L-slede stevig op de beugel.

• VOORDAT HET PATROONBREIEN BEGINT ...

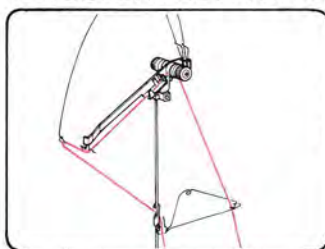

Rijg de hoofddraad in de rechterdraadgeleider.

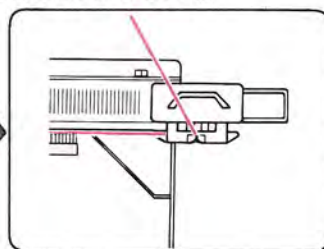

Zet op.

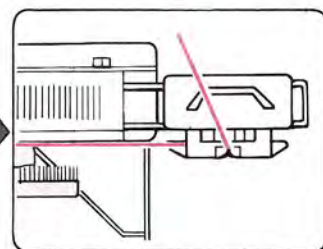

Brei een paar toeren in de tricotsteek en zet de K-slede op de rechterbeugel. Hang de gewichtjes verspreid aan de opzetkam.

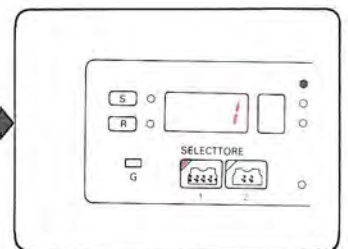

Programmeer uw patroon. (Zie voorbeeld)

● PATROONBREIEN

Gebruik de breislede of de L-slede overeenkomstig de gegevens in het Memo-display, wanneer u een kant – of een fijn kantpatroon brei.



Als er geen cijfer verschijnt ...
Haal de L-slede over, todat er een cijfer in het Memo-display verschijnt.



Als er een cijfer verschijnt ...
Brei zoveel toeren met de breislede als het Memo-display aangeeft en haal daarna de L-slede over van links naar rechts.

Memo-display

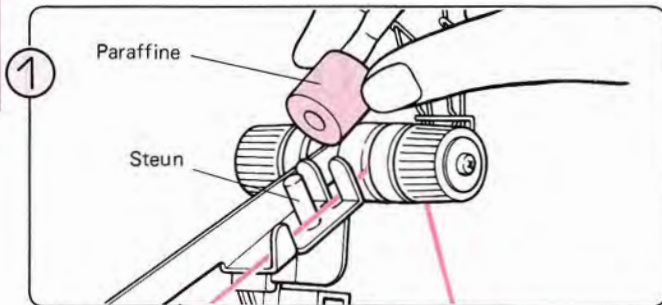

Neem de paraffine uit het doosje en zet het blokje op de steun.

* U dient de paraffine te gebruiken bij kantpatronen of fijne kantpatronen.

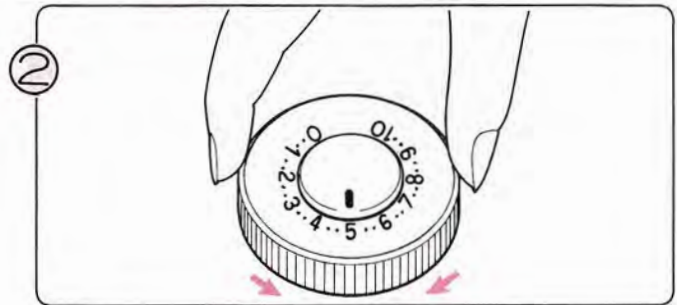

Stel de steekgrootteschijf in met behulp van de tabel op de vorige pagina (100).



Zet de veranderhandle voor kantpatronen op N of F afhankelijk van het patroon, dat u gaat breien.

N – normale kantpatronen
F – fijne kantpatronen

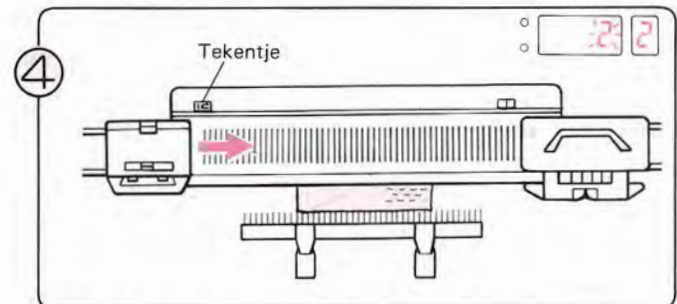

Haal de L-slede over naar rechts. Blijf de L-slede overhalen, tot het cijfer 2 in het Memo-display verschijnt.

* U hoeft alleen in de eerste toer de L-slede voorbij het tekentje over te halen.

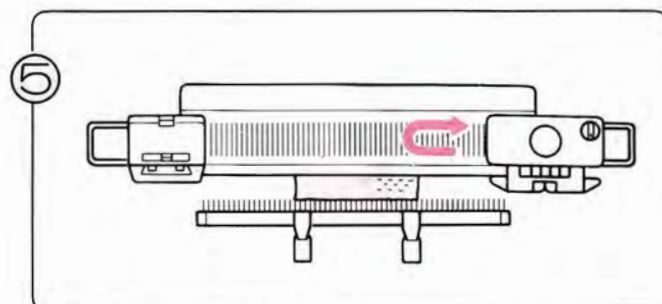

Brei twee toeren met de breislede.

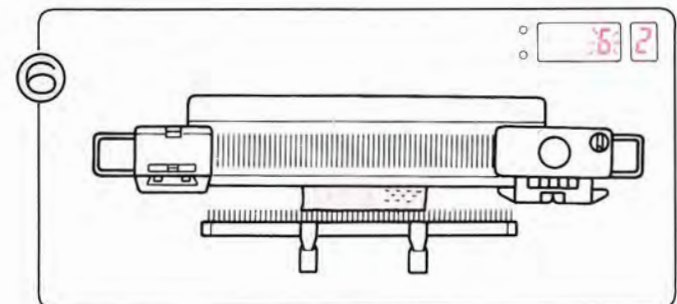

Haal de L-slede over, tot er een cijfer in het Memo-display. Gebruik de breislede en de L-slede overeenkomstig de gegevens in het Memo-display.

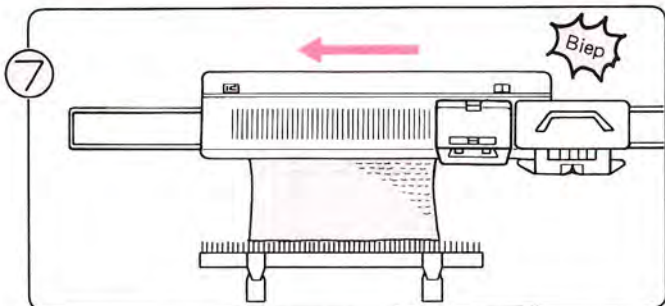

Brei verder, tot u 'biep' hoort. Als u met de L-slede bezig bent, terwijl u dat geluid hoort, brei dan de toer af.

- U kunt verder breien ...
Herhaal stap ⑥ – ⑦ .

- Of stoppen met patroonbreien ...

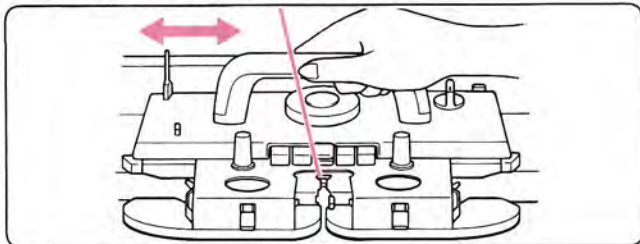

Brei zoveel toeren tricot, als u wilt.

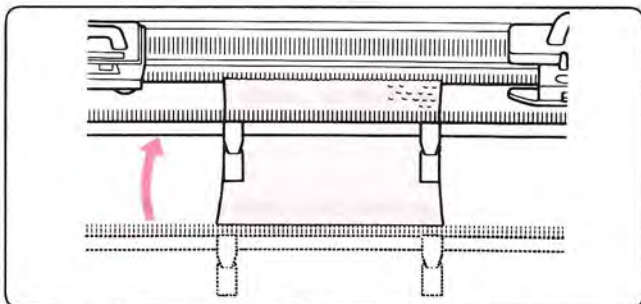

Verhang de opzetkam en de gewichten, als het breiwerk te lang wordt.

* Krult het breiwerk omhoog, trek het dan met de hand naar beneden, terwijl u brei.

Als u klaar bent met patroon no. 104, ga dan als volgt te werk:

- 1) Brei twee toeren met de breislede.
- 2) Zet de veranderhandle voor kantpatronen op F.
- 3) Haal de L-slede vier keer over.
- 4) Brei zoveel toeren tricot, als u wilt.

Wanneer U een patroon breit, dan moet U de L-slede bij elke toer voorbij het midden van de machine zetten (Groen, naald 1).

KEUZESCHAKELAAR (2)

Dit voorbeeld is een los motiefje in een kantpatroon en werd gebreid met STITCH WORLD patroon no. 112. (U kunt op dezelfde manier ook fijne kantpatronen breien).

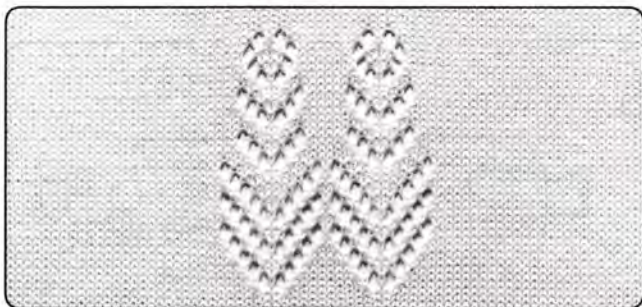

Voorbeeld: PATROON-PROGRAMMA

					KHC	KRC
1	2	3	4	5	6	7
1	2					
<input type="radio"/>	112	<input type="radio"/>	PATTERN NO.			
<input type="radio"/>	21	<input type="radio"/>	QUANTITY			
<input type="radio"/>	121	<input type="radio"/>	POSITION			
<input type="radio"/>	02	<input type="radio"/>	QUANTITY			

De werkwijze is hetzelfde als voor KEUZESCHAKELAAR 1, zie daarom pagina 100. (Voor het programmeren van het patroon, zie pagina 30).

KANTPATRONEN EN FIJNE KANTPATRONEN DOOR ELKAAR

- Dit voorbeeld werd gebreid met STITCH WORLD patroon no. 222.

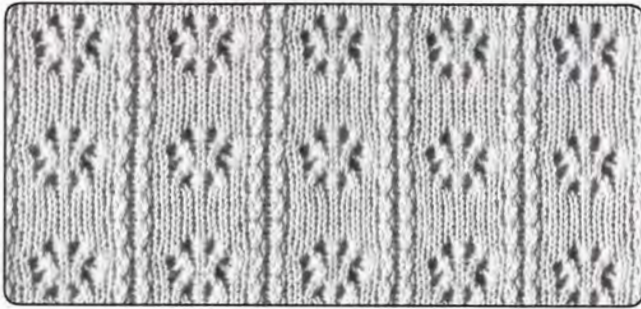



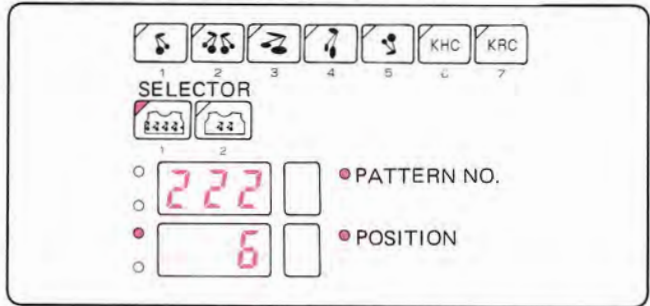



Voorbeeld: PATROON-PROGRAMMA

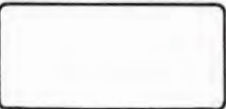

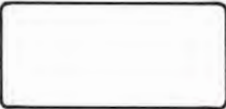
• PATROONBREIEN

Gebruik de L-slede en de breislede overeenkomstig de gegevens in het Memo-display.

-   Zet de veranderhandle voor kantpatronen op N en haal de L-slede over, tot het symbool in het Memo-display verandert.
-   Zet de veranderhandle voor kantpatronen op F en haal de L-slede over tot het symbool in het Memo-display verandert.
-   Als er een cijfer verschijnt in de Memo-display ...
Brei zoveel toeren met de breislede, als het Memo-display aangeeft en haal dan de L-slede over van links naar rechts.

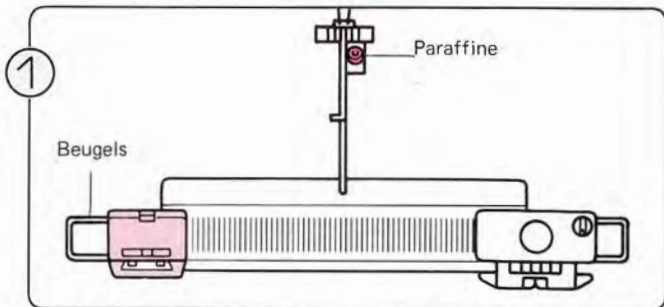

Stel de L-slede in als op pagina 100 en voer de stapjes op pagina 100 en de stapjes ① – ② op pagina 101 uit.

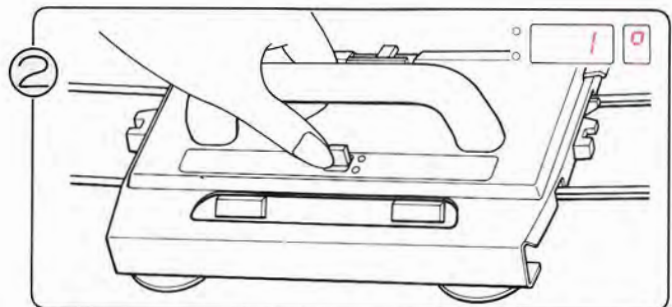

Zet de veranderhandle voor kantpatronen op N, hetgeen correspondeert met het symbool "□" in het Memo-display.

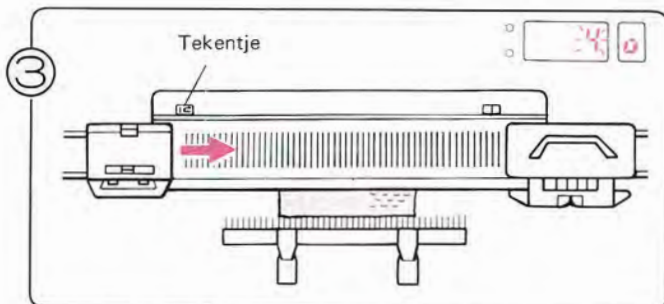

Haal de L-slede over naar rechts. Blijf de L-slede verder overhalen, tot het symbool in het Memo-display verandert.
* U hoeft de L-slede alleen in de eerste toer voorbij het midden over te halen.

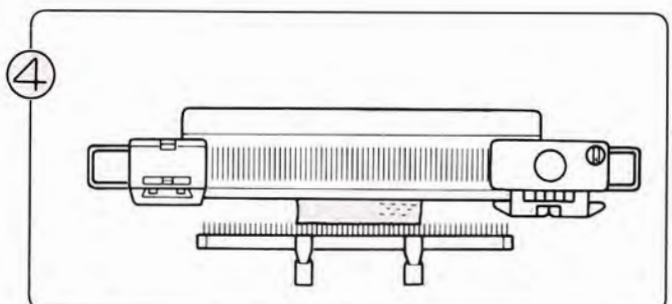

Haal de breislede en de L-slede over overeenkomstig de gegevens in het Memo-display.

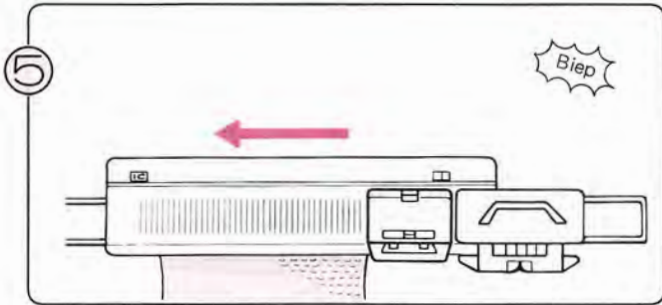

Brei verder, tot u 'ping' hoort. Als u de L-slede aan het overhalen bent, terwijl u het geluid hoort, brei dan de toer af.

- U kunt verder breien ...
Herhaal stap ④ – ⑤ .

- Of u kunt stoppen met patroonbreien ...

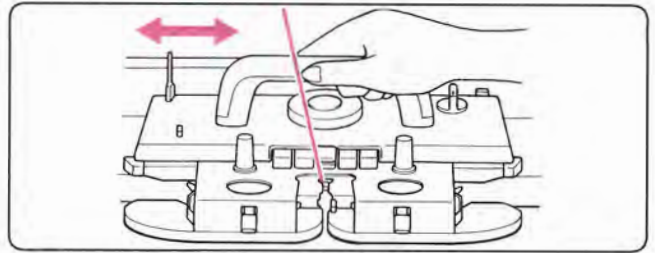

Brei zoveel toeren, als u wilt in tricot.

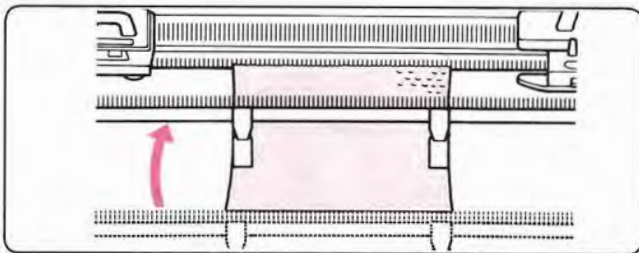

Verhang de opzetkam en de gewichten, als het breiwerk te lang wordt.

* Krult het breiwerk omhoog, trek het dan met de hand naar beneden, terwijl u brei.

Als u aan het patroonbreien bent, dient u de slede in iedere toer voorbij het midden (naald groen 1) over te halen.

JACQUARD

Met het jacquard-toevoerog, kunt u met twee draden tegelijk breien, zodat uw werk omkeerbaar wordt, desgewenst één kleur aan de voorkant en één kleur aan de achterkant. De hoofddraad komt aan de voorkant van het werk (recht) en de jacquarddraad komt aan de achterkant van het werk (averecht).

U stelt de slede net zo in als voor tricot. Maak uw twee draden gereed – gebruik dunne of zeer dunne wol.



Voorkant (Recht)

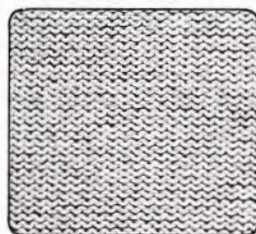

Achterkant (Averecht)

STEELGROOTTE-TABEL

Hoofddraad	Jacquarddraad	Steekgrootte
Zeer dun	Zeer dun	4-5
Dun	Zeer dun	6-7
Dun	Dun	8-9

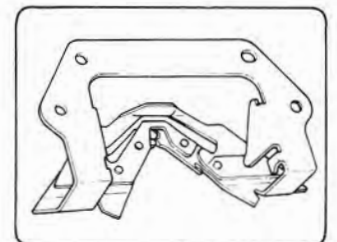

Jacquard-toevoerog

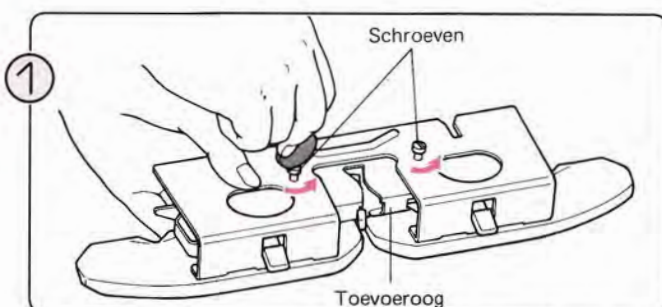

Draai de twee schroeven los en verwijder het toevoerog van de afstrijker.

* Bewaar de schroeven goed !

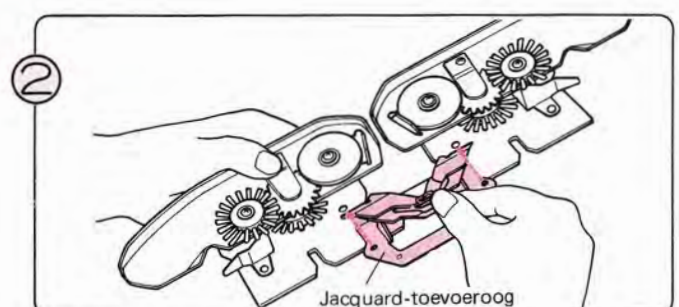

Haal het jacquard-toevoerog uit het toebehorenvakje. Bevestig het jacquard-toevoerog aan de afstrijker als in de afbeelding.

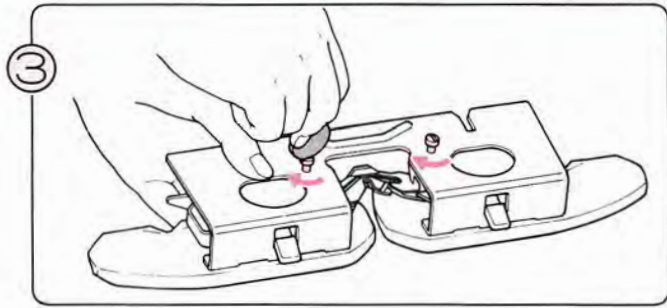

3 Draai de twee schroeven vast.

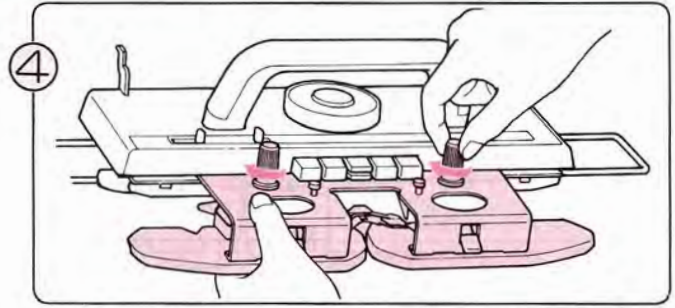

4 Nadat u het jacquard-toevoerog hebt bevestigd, dient u de afstrijker weer aan de breislede vast te schroeven.

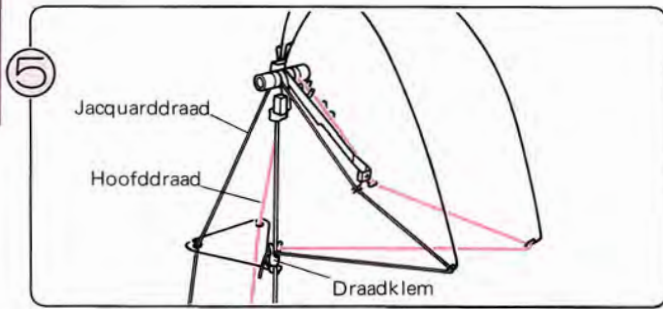

5 Rijg de draden in de draadgeleider als in de afbeelding.

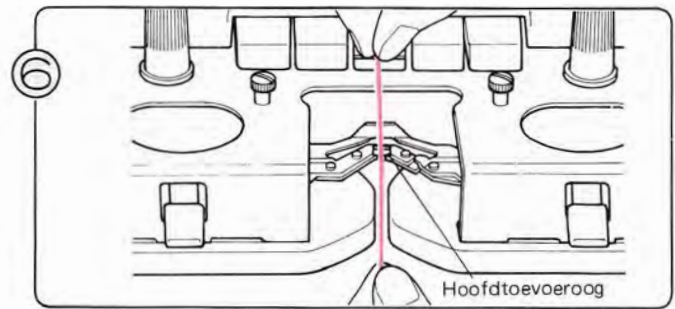

6 Rijg de hoofdraad in het hoofdtoevoerog.

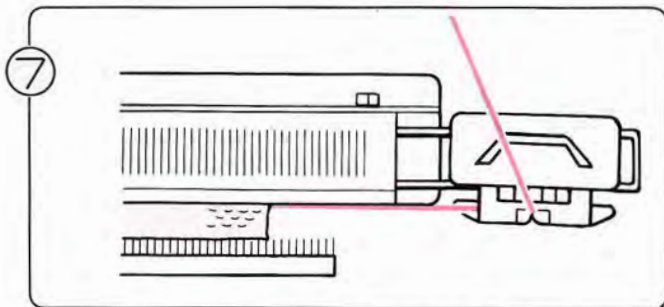

7 Brei een paar toeren tricot en eindig met de breislede aan de rechterkant van de machine.

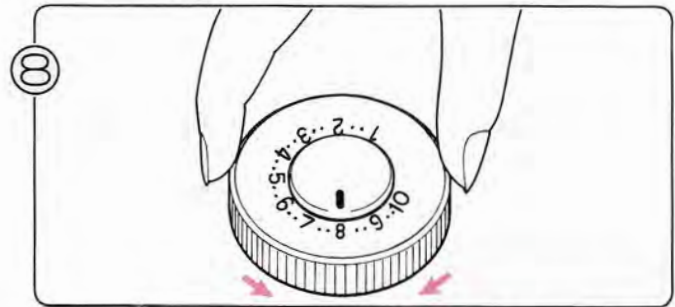

8 Stel de steekgrootte in afhankelijk van de dikte van de wol die u gebruikt.

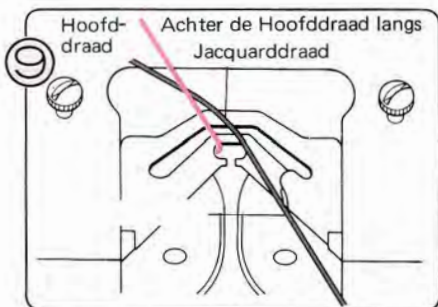

9 Schuif het uiteinde van de jacquarddraad achter de hoofdraad langs.

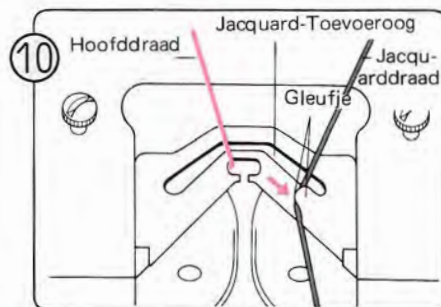

10 Rijg nu de jacquarddraad in het jacquard-toevoerog. U kunt de draad door de opening aan de zijkant schuiven.

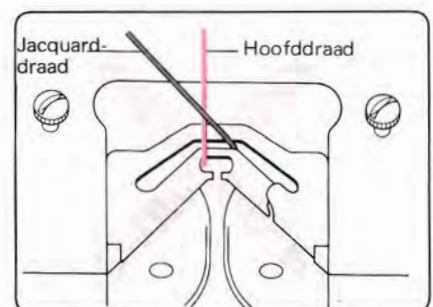

11 Let erop, dat de beide draden elkaar niet kruisen.

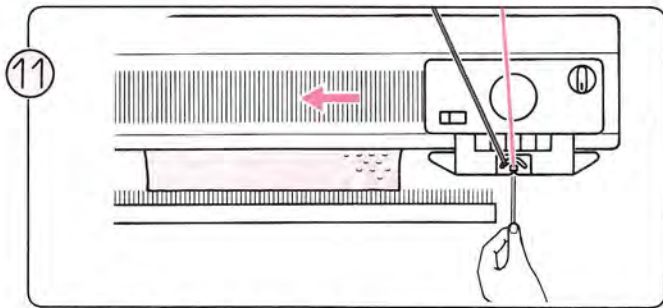

Houdt het uiteinde van de jacquarddraad met uw linkerhand vast en haal de breislide over naar links. Als de draad eenmaal door de naalden is opgepakt, kunt u hem loslaten. Brei verder; u brei nu een jacquardpatroon.

VERWISSELEN VAN DE HOOFDDRAAD EN DE JACQUARDRAAD

Het breien is hetzelfde als voor gewoon jacquard, echter de draden worden verwisseld.

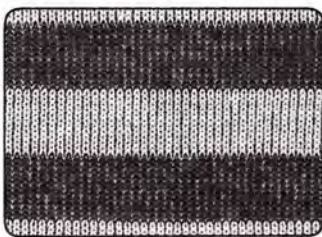

Voorkant (Recht)

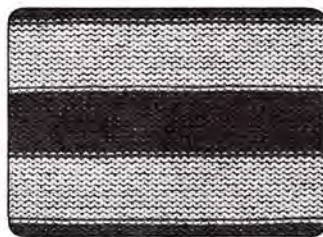

Achterkant (Averecht)

* Stel de steekgrootte in met behulp van de tabel op pagina 105.

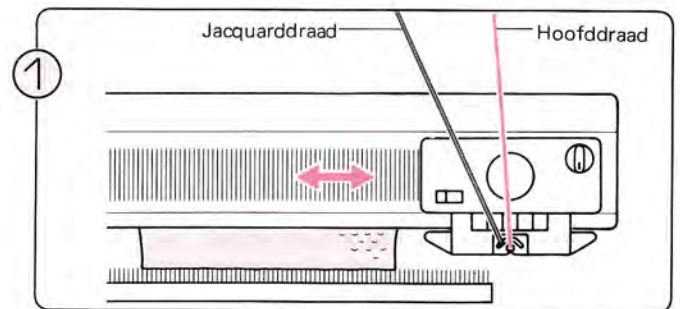

Ga te werk als voor jacquard breien en brei door, tot u van kleur wilt verwisselen.

② Ga bij het verwisselen van de draden als volgt te werk:

Als de breislide aan de linkerkant staat.

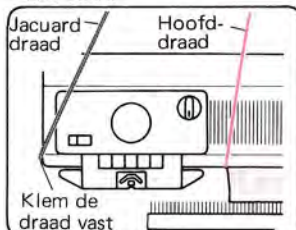

Als de breislide aan de rechterkant staat.

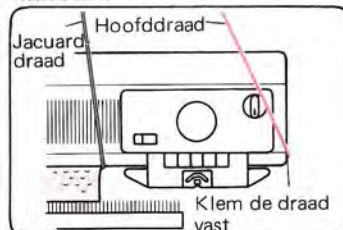

1. Haal de draad uit het hoofdtoevoerog.
 2. Haal de draad uit het jacquard-toevoerog.
- * Klem de draad uit het rechttoevoerog rechts vast.
* Klem de draad uit het linkertoevoerog links vast.

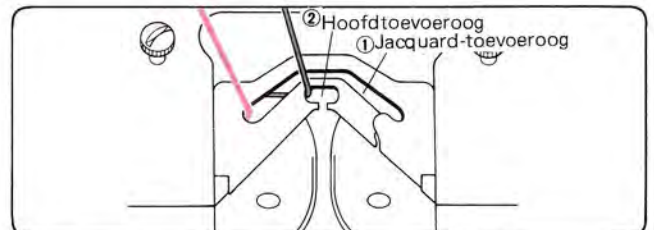

1. Rijg het jacquard-toevoerog in.
2. Rijg het hoofdtoevoerog in.

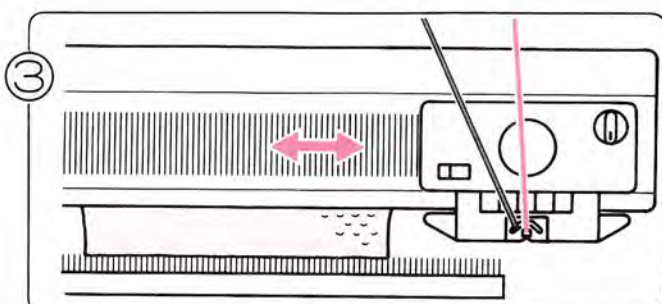

Brei verder, terwijl u, indien u dat wenst, de draden verwisselt.

JACQUARD-PATENTSTEEKPATTERN

U gaat op dezelfde wijze te werk als voor een patentsteekpatroon, maar dan met het jacquard-toevoerorg.
Het voorbeeld werd gebreid met STITCH WORLD patroon no. 321.

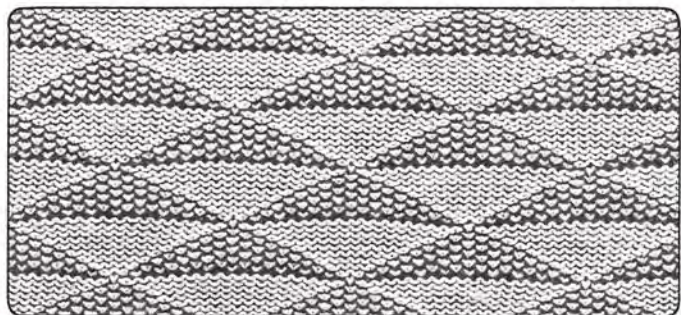

• PATROONBREIEN

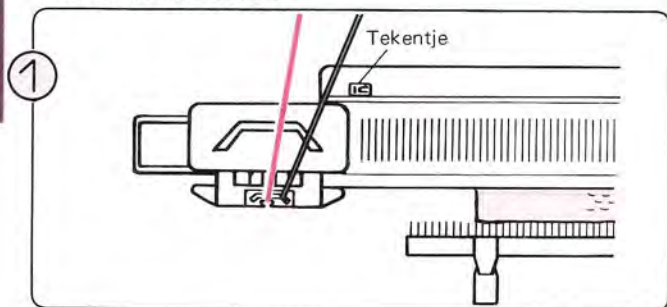

Nadat u enkele toeren jacquard heeft gebreid, zet u de breislide links voorbij het tekentje. Hang de gewichten gelijkmatig in de opzetkam (zie pag. 104).

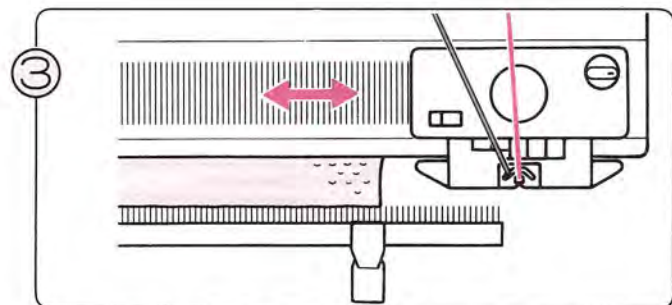

Brei verder volgens de instructies voor een patentsteekpatroon (zie pag. 83).

Voorbeeld: PATROON-PROGRAMMA

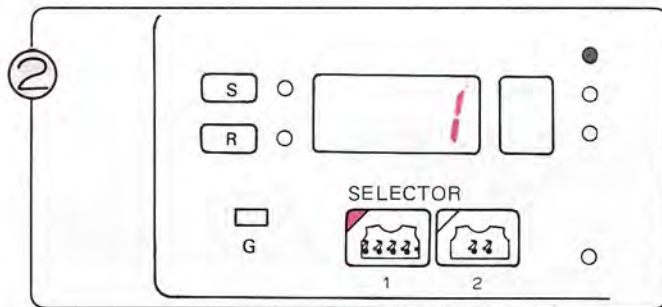
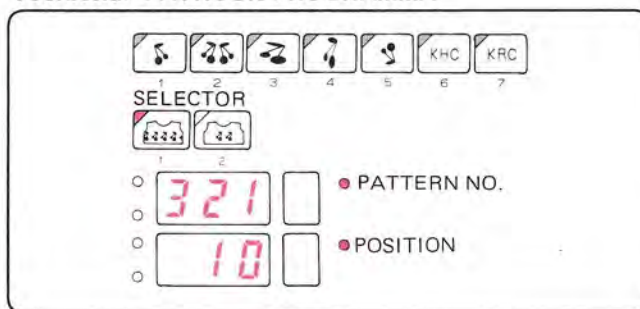

Programmeer uw patroon (zie pag. 22).

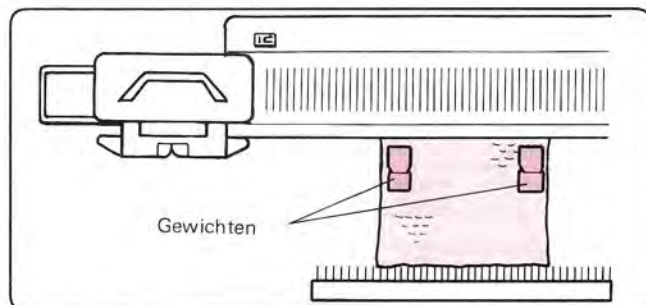

* Verhang de gewichten ± iedere 20 toeren.

INTARSIA

Als u intarsia breit, zijn er geen lussen aan de achterkant van het werk en kunt u verscheidene kleuren in één toer breien. Maak voldoende bolletjes wol klaar voor uw patroon en leg deze op de grond aan uw voeten. Maak een diagram van uw ontwerp.

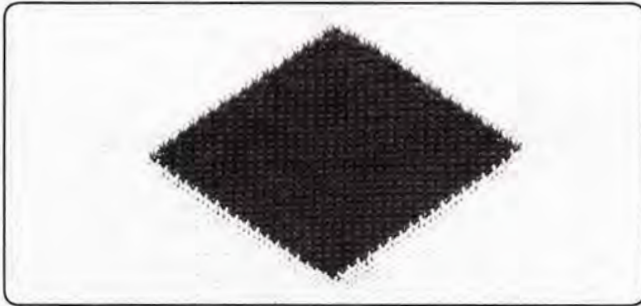

Wanneer U intarsia breit, kan de spanning van de draad verschillen (ongeveer 1) en zelfs variëren, al naar gelang U de draad stevig of minder stevig vasthoudt. Denk hier goed aan, wanneer U Uw proefstukjes breit.

• VOORDAT HET PATROONBREIEN BEGINT ...

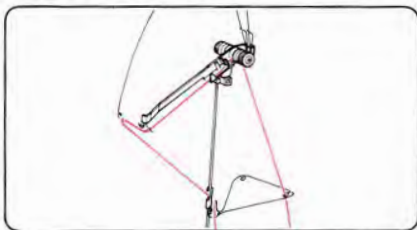

Rijg de hoofddraad in de rechterdraadgeleider.

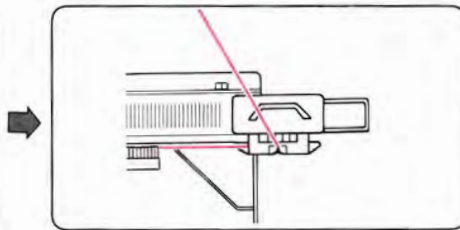

Zet op.

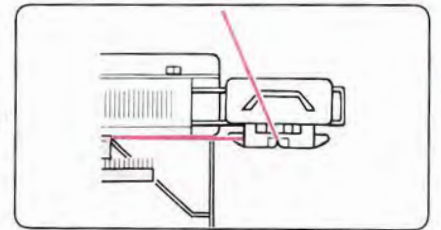

Brei een paar toeren tricot, tot u met de intarsia wilt beginnen; eindig met de slede aan de rechterkant.

• PATROONBREIEN

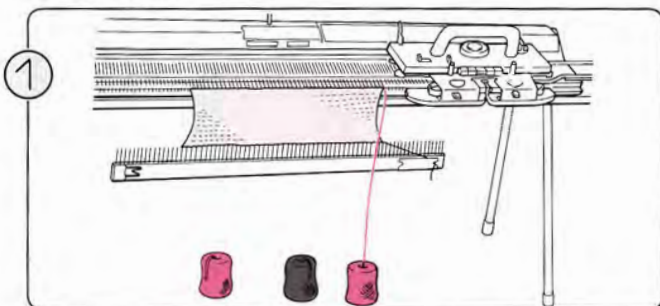

Neem de draad uit het toevoeroog en uit de draadgeleider. Maak de andere bolletjes wol klaar en leg ze op de vloer aan uw voeten.

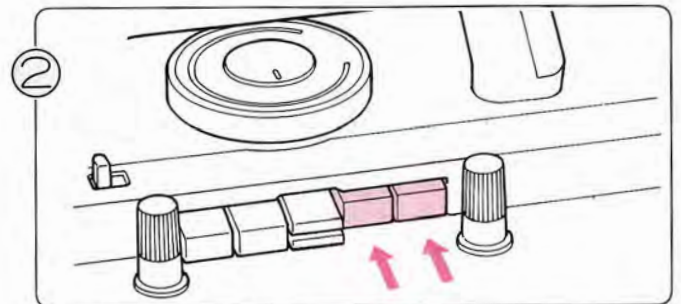

Druk beide PART-toetsen tegelijk in.

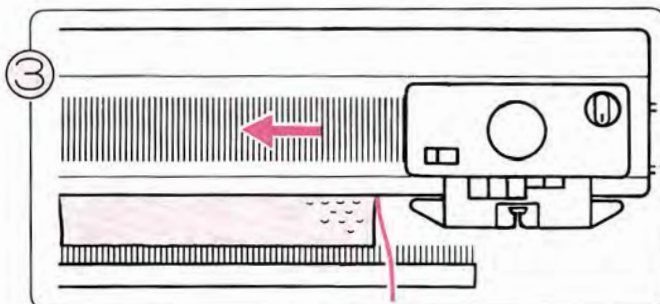

Haal de slede eenmaal over van rechts naar links.

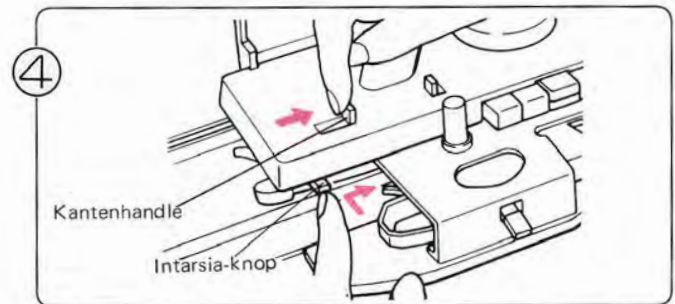

Zet de kantenhandle op I. Om dat te bereiken dient u de handle naar rechts te schuiven en tegelijkertijd de intarsia-knop in te drukken.

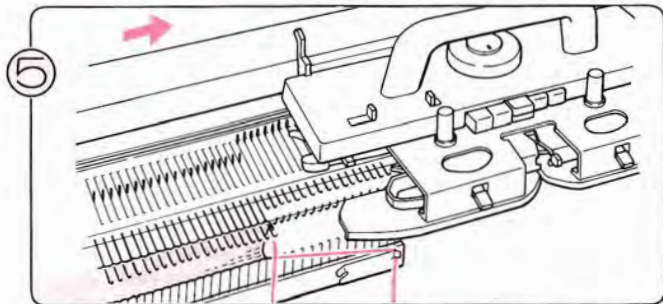

5 Haal de slede over naar rechts, zonder te breien, om de naalden op één lijn te brengen in de D-stand. Let erop, dat alle naaldkoppen open staan. Zet de toerenteller en de breigeleider twee toeren terug.

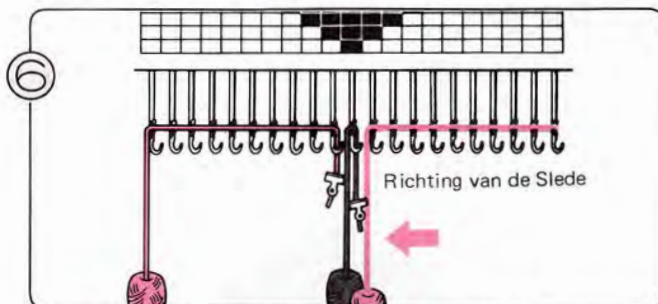

6 Te beginnen aan de kant van de slede legt u de draden in de open naaldkoppen als in de afbeelding.

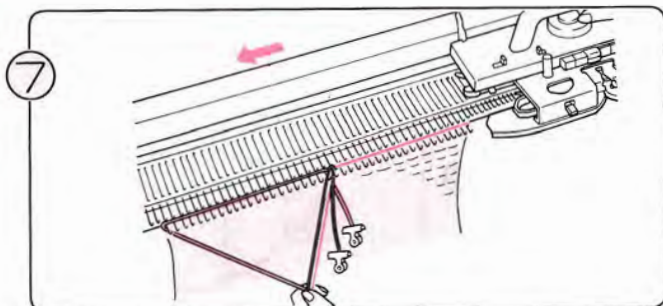

7 Haal de breislede langzaam over, waarbij u de draden zachtjes naar beneden trekt om lussen te voorkomen.

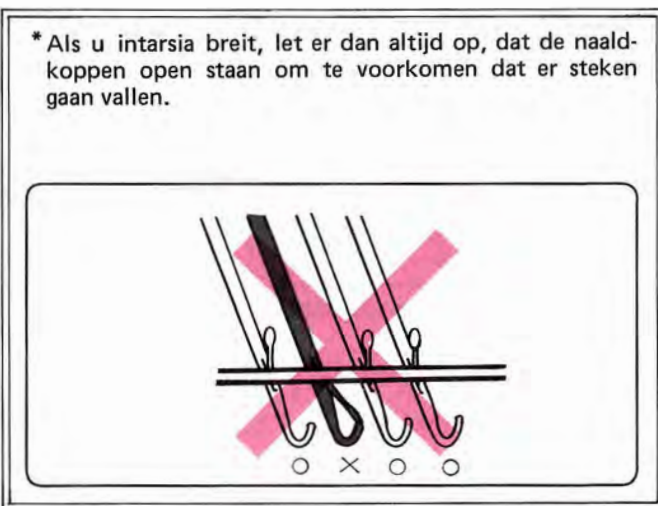

* Als u intarsia breit, let er dan altijd op, dat de naaldkoppen open staan om te voorkomen dat er steken gaan vallen.

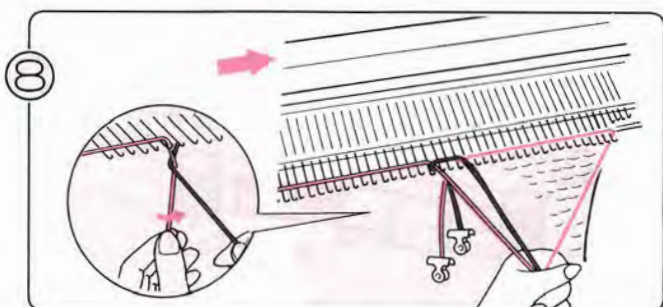

8 Leg nu in de draden in de andere richting in de open naaldkoppen voor de volgende toer. Om te voorkomen, dat er gaatjes tussen de kleuren ontstaan, dient u ze te kruisen als in de afbeelding. Haal de slede voorzichtig over.

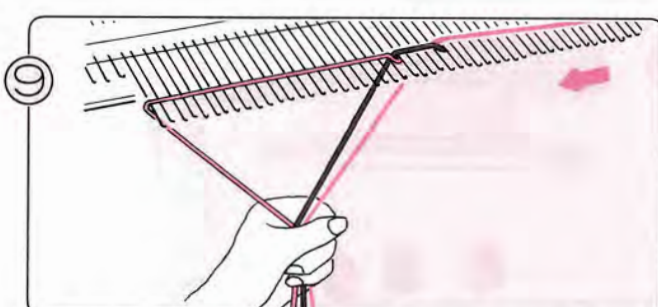

9 Leg de draden in de naaldkoppen en brei de derde toer.

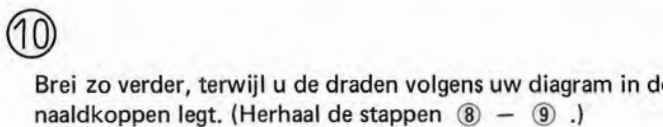

10 Brei zo verder, terwijl u de draden volgens uw diagram in de naaldkoppen legt. (Herhaal de stappen 8 - 9.)

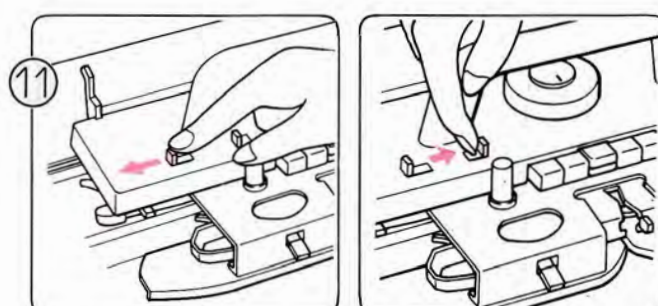

11 Als u klaar bent met intarsia breien, zet dan de kantenhandle op N en maak de patroontoetsen vrij met de vrijmaakhandle.

MAKEN VAN EEN KLEDINGSSTUK

OVERHANGEN VAN STEKEN

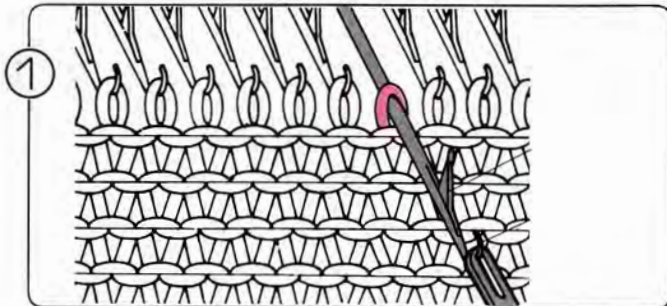

1 Leg het oog van de eenogige hulpnaald in de naaldkop, trek de hulpnaald naar u toe en de steek valt op de naaldstang.

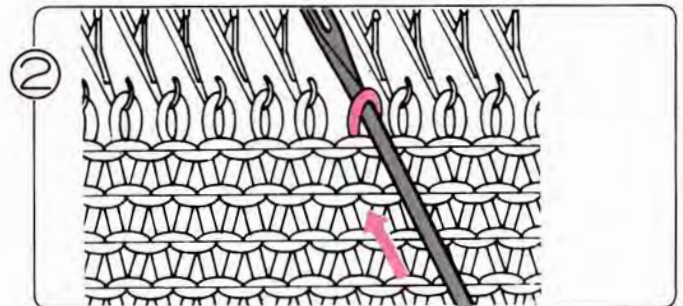

2 U kunt de steek op de hulpnaald laten glijden door de naald met de hulpnaald naar achteren te duwen.

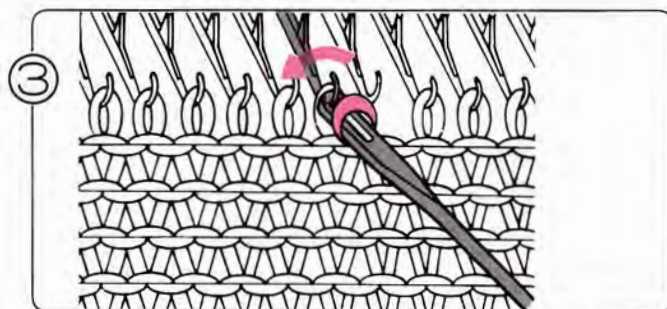

3 Hang de steek met de hulpnaald op de naastliggende naald.

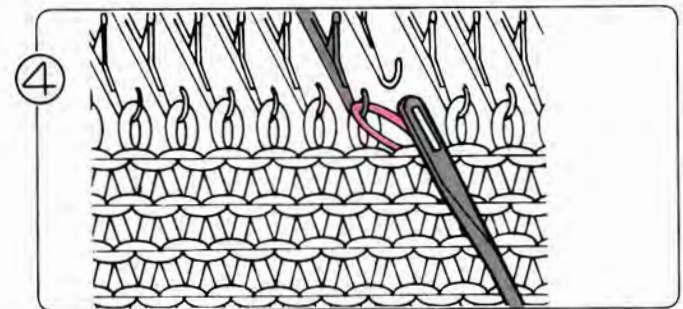

4 Til de hulpnaald omhoog, zodat de steek in de naaldkop van de naald valt en trek de hulpnaald weg: u heeft zo een steek overgehangen.

MEERDEREN

EEN STEEK MEERDEREN

• Eenvoudige methode

De breislede en de draad staan aan de kant, waar u wilt meerderen.

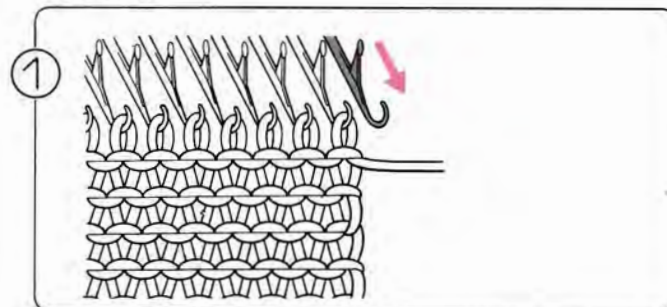

1 Breng aan de kant van de slede een naald van de A-stand naar de B-stand.

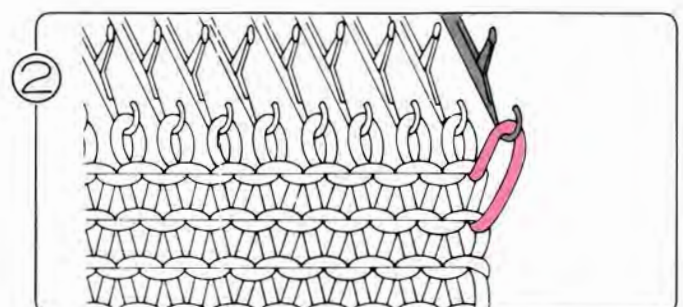

2 Brei een toer naar links: de lege naald pakt een steek op.

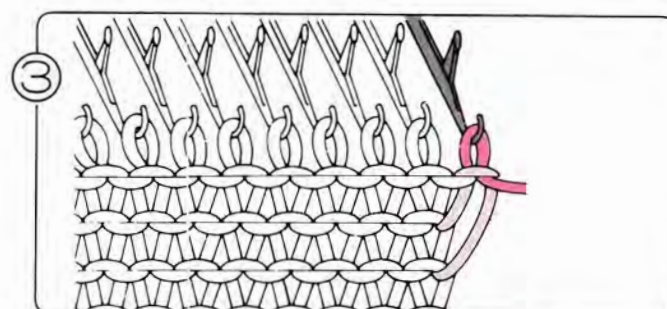

3 Brei een toer naar rechts: de steek wordt gebreid.

● **Professionele methode**

De breislede mag aan beide kanten van het naaldenbed staan.

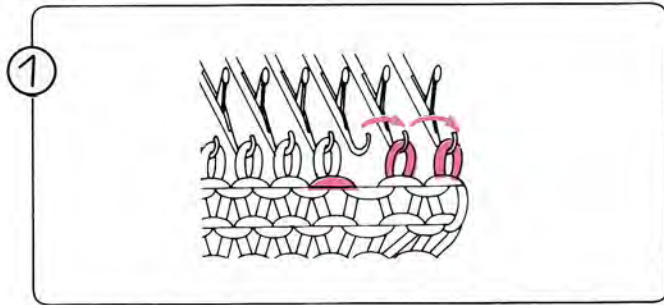

Hang met de twee-ogige hulpnaald de twee buitenste steken één naald opzij, zodat de derde naald van buiten leegkomt.

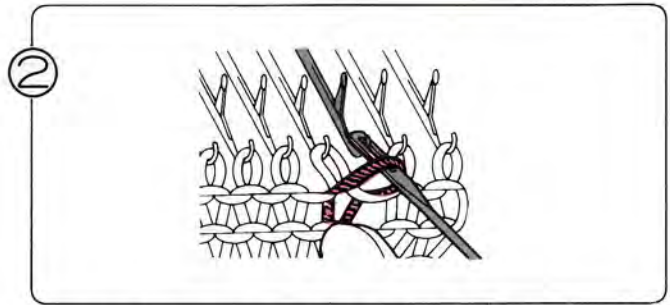

Neem het lusje onder de derde steek op als in de afbeelding. Hang deze lus op de lege naald en brei door.

MEERDEREN VAN MEERDERE STEKEN

De breislede en de draad zijn aan de kant waar u wilt meerderen.

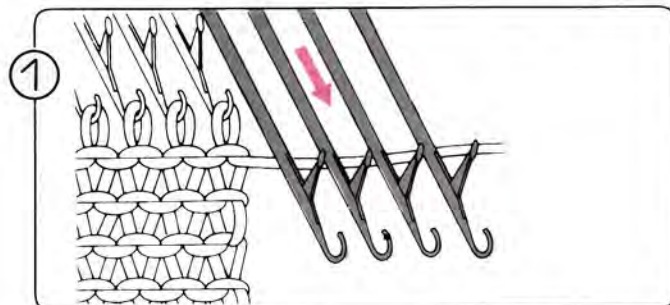

Breng het gewenste aantal naalden vanuit de A-stand in de E-stand.

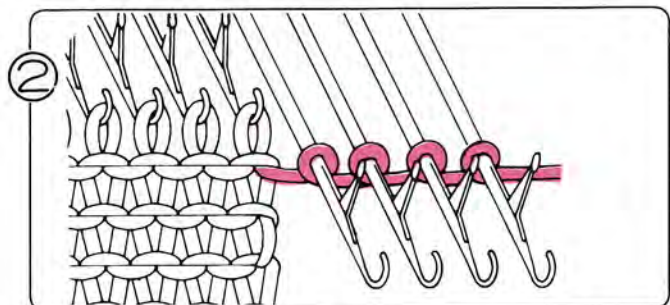

Windt de draad losjes om de naaldstangen als in de afbeelding.

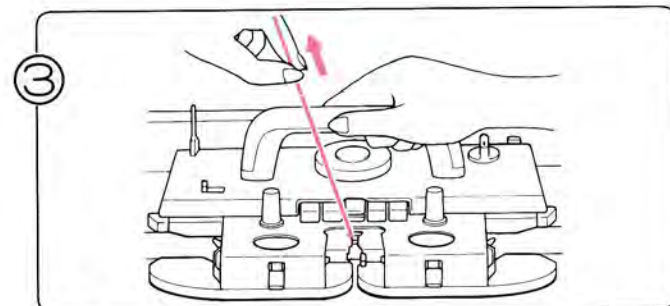

Trek de draad strak en brei één toer.

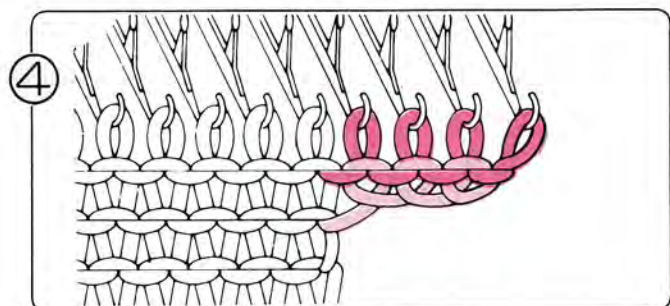

De lussen in de E-stand worden meegebreid.

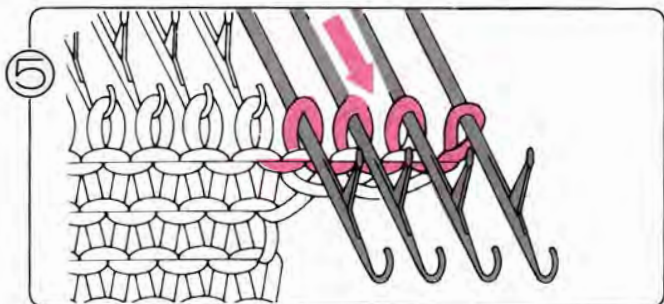

Trek de naalden met de gemeederde steken weer in de E-stand en brei nog een toer. (zo worden de nieuwe steken netjes gebreid).

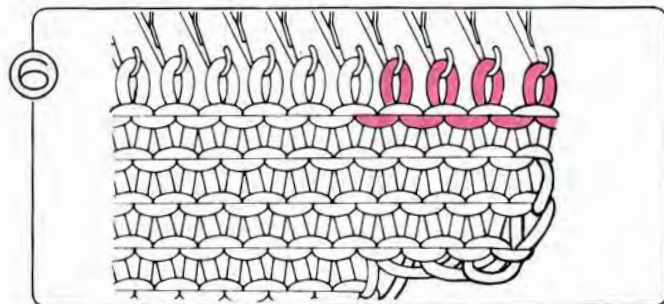

Herhaal dit nog twee of drie toeren en ga dan verder met het eigenlijke breiwerk.

MINDEREN EEN STEEK MINDEREN

• Eenvoudige methode

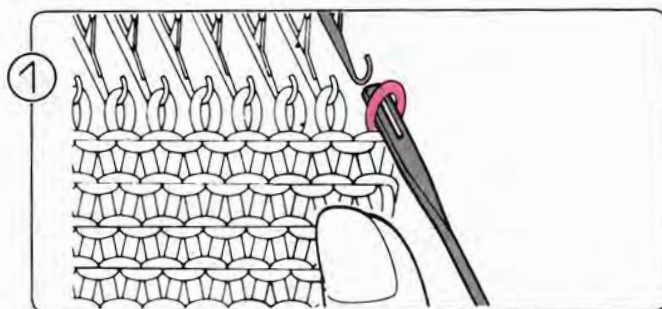

Pak één steek aan de zijkant op met de hulpnaald.

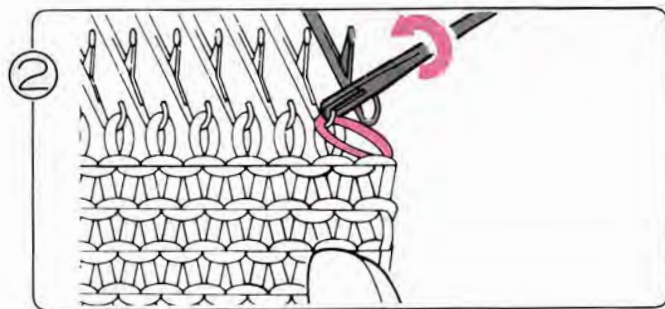

Hang de steek op de naald ernaast:

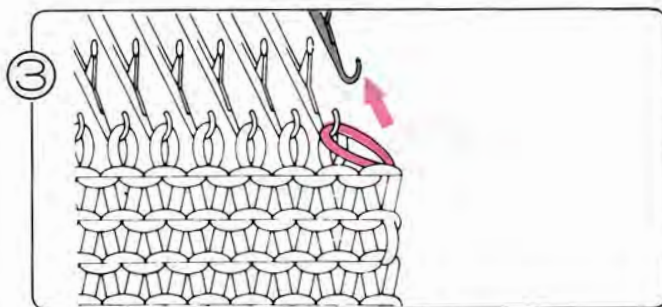

Schuif de lege naald terug in de A-stand.

• Professionele methode

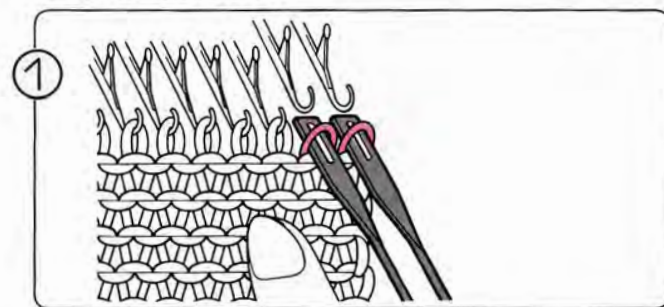

Verhang twee steken met de twee-ogige hulpnaald.

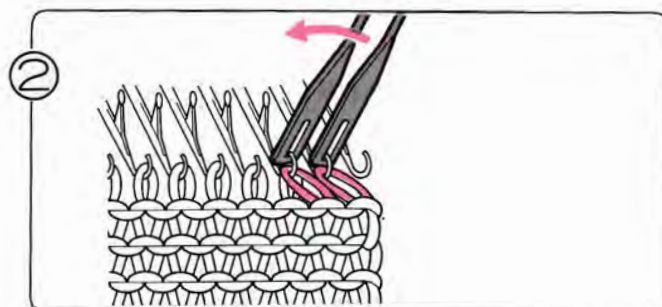

Laat de steken in de naaldkoppen van de naalden ernaast glijden.

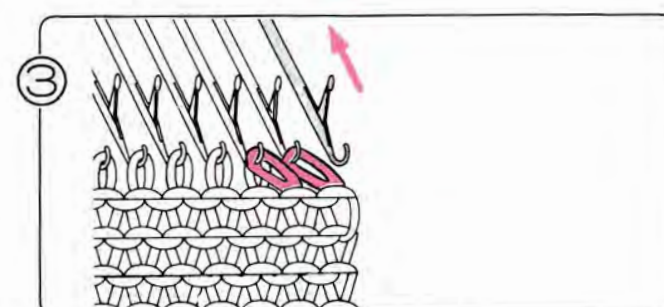

Schuif de lege naald terug in de A-stand.

MINDEREN VAN MEER DAN EEN STEEK

De breislede en de draad dienen zich aan de kant te bevinden waar u wilt minderen.

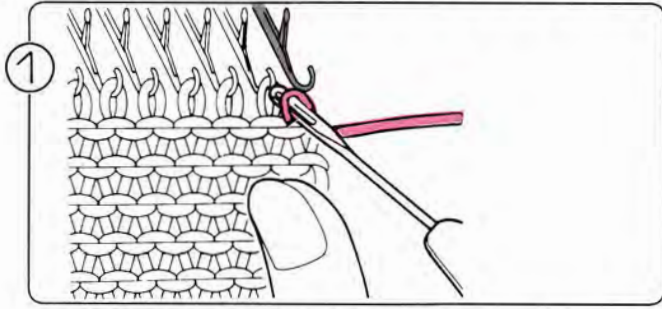

1 Hang aan de kant van de slede één steek een naald naar binnen.

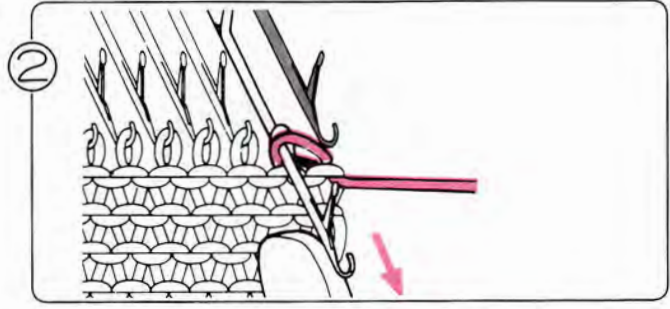

2 Breng deze naald naar voren, zodat de beide steken achter de naaldtong glijden.

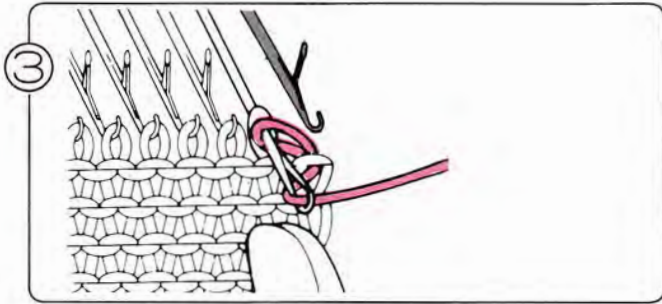

3 Wikkel de draad rond de naaldkop als in de afbeelding.

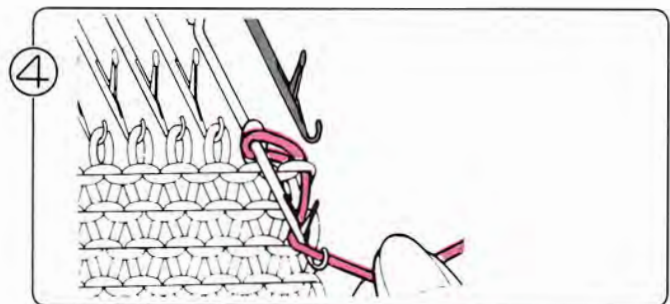

4 Duw de naald naar achteren, zodat er één steek wordt gevormd.

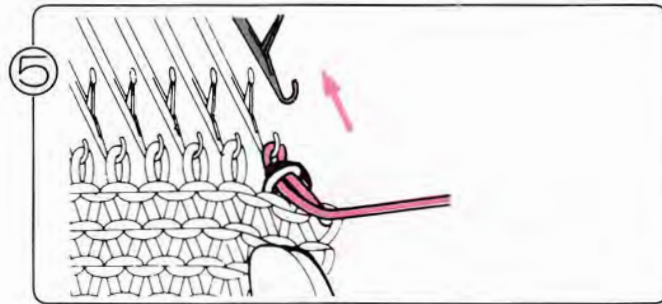

5 Schuif de lege naald terug in de A-stand.

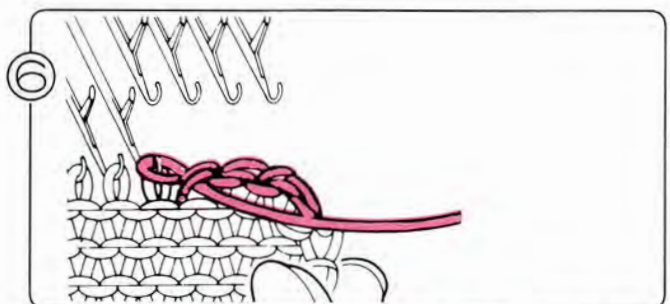

Herhaal stap ① – ⑤, maar voer voor de laatste steek slechts stapje ① uit.

N.B.: Maak de steken niet te strak.

VERKORTE TOEREN

1. TRICOTSTEEK EN PATROON-BREIWERK

- Minderen van steken in de H-stand.

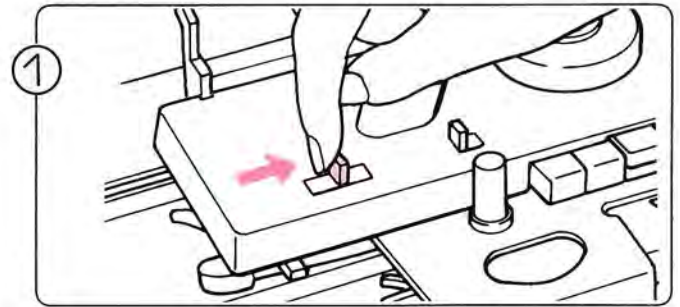

Zet de kantenhandle op H en stel de patroontoetsen in overeenkomstig het patroon.

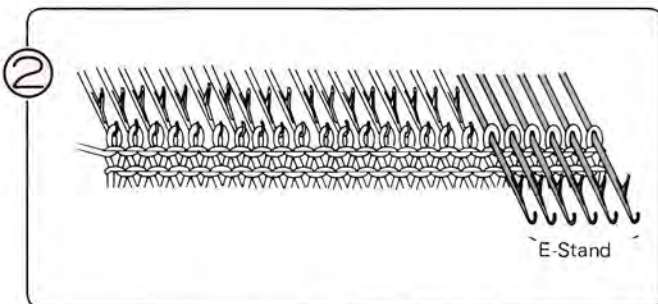

Schuif de naalden, die u wilt minderen aan de kant tegenover de slede, in de E-stand.

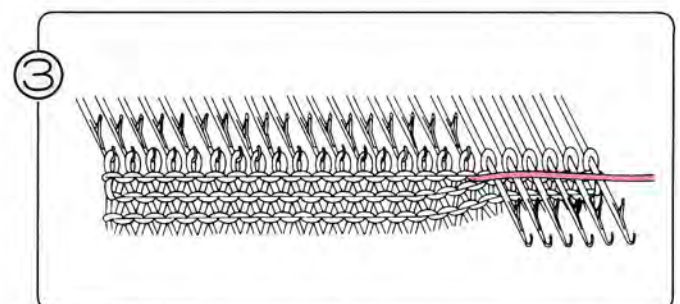

Brei één toer: de naalden in de B-stand (in de B- en D-stand bij patroonbreien) worden gebreid en de naalden in de E-stand niet.

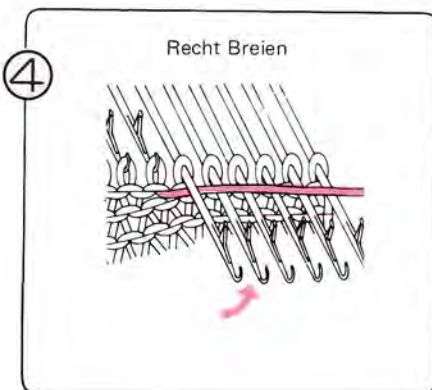

Wikkel de draad rond de naaldkop als in de afbeelding rond de naald naast de naald in de E-stand.

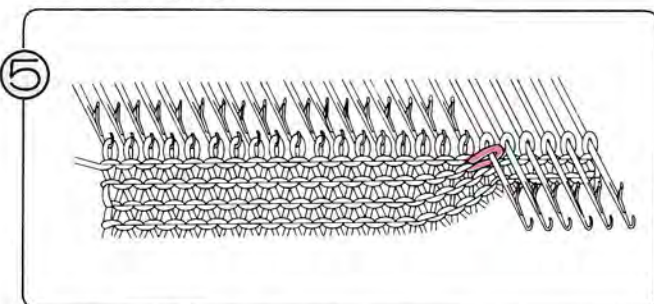

Trek de draad strak en brei één toer. De draad wordt om de buitenste naald gewikkeld in de H-stand als in de afbeelding.

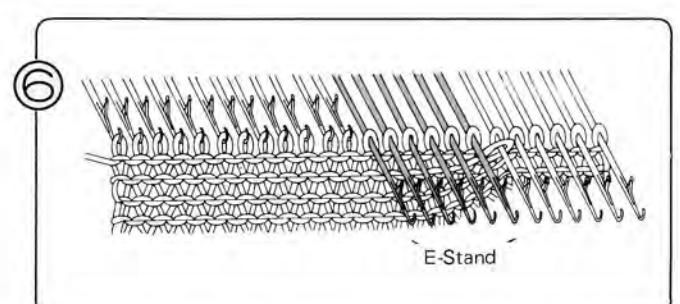

Blijf naalden, die u wilt minderen in de E-stand schuiven en herhaal de stappen ③ – ⑤.

*Als het breien van de verkorte toeren klaar is, zet dan de kantenhandle weer op N.

• Meerdere van steken in de H-stand.

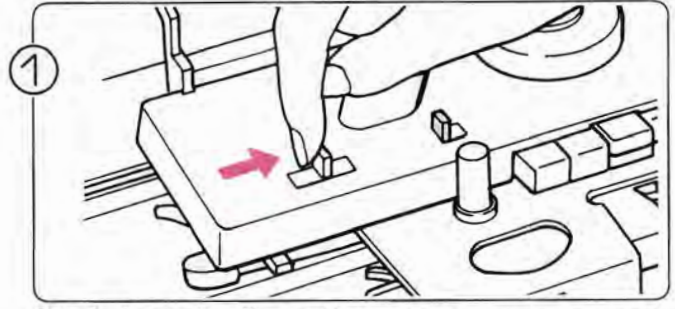
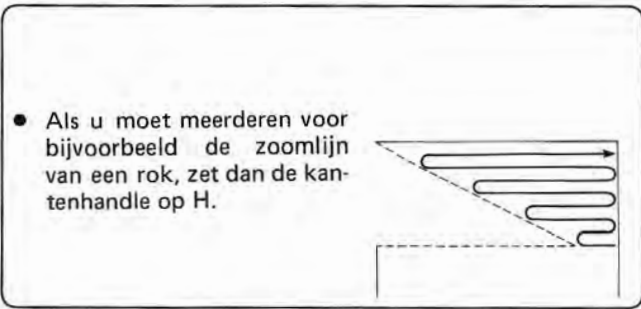

1) Zet de kantenhandle op H en stel de patroontoetsen in overeenkomstig het patroon.

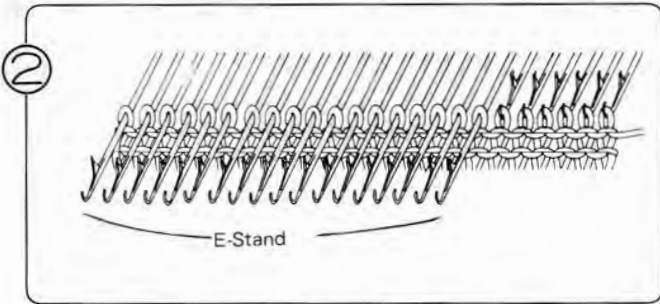

2) Zet de naalden die u niet wilt breien, aan de kant tegenover de breislede, naar voren in de E-stand (kantenhandle op H).

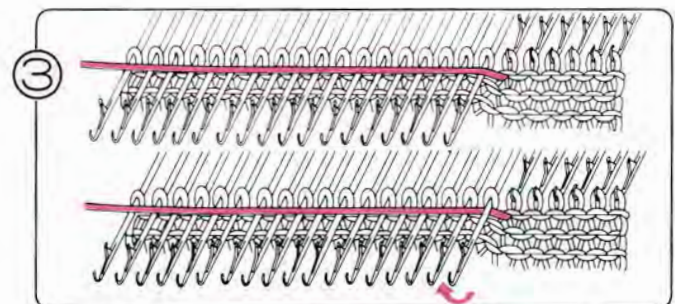

3) Brei één toer: de naalden in de B-stand (in B- en D-stand bij patroonbreien) zijn gebreid en de draad is over de naalden in de E-stand heen gegaan. Wikkel de draad rond de naaldstang van de eerste naald in de E-stand (zie bij patroonbreien stap 4 op pag. 114.)

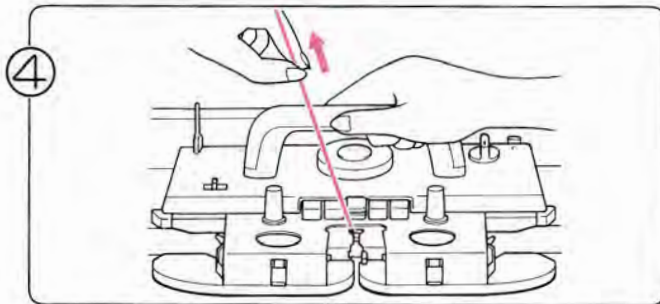

4) Trek de draad strak en brei één toer.

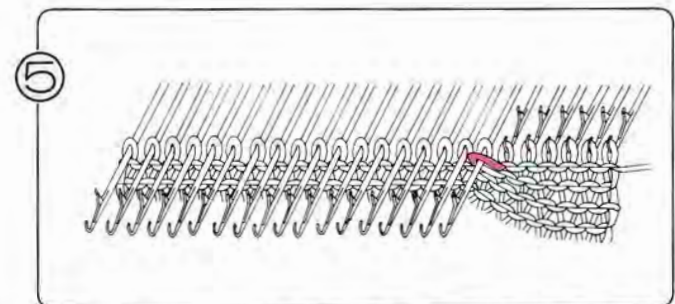

5) De draad wordt om de buitenste naald gewikkeld als in de afbeelding.

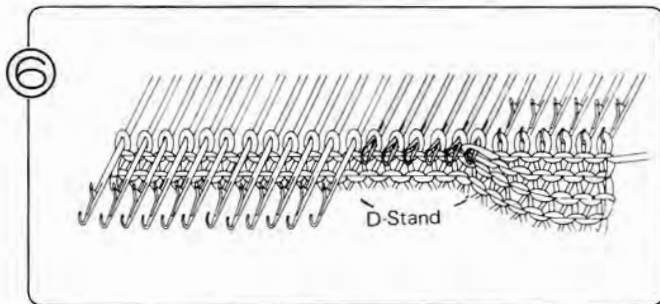

6) Duw de te meerdere naalden met de hand van de E- in de D-stand.

* Duw bij patroonbreien sommige naalden, overeenkomstig het patroon, in de B-stand. Als u die naalden van de D-stand terugzet in de B-stand, hang dan de steken met de hulpnaald in de naaldkop.

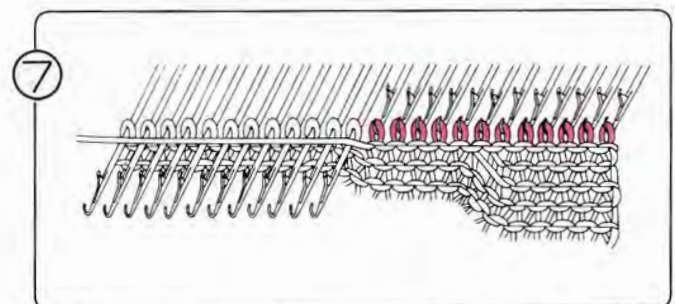

7) 1) Brei één toer en de naalden in de D-stand worden gebreid.
2) Herhaal stap 3 - 6. Als de verlende toeren klaar zijn, zet dan de kantenhandle terug op N.

2. KANT- OF FIJNE KANTPATRONEN

Het hangt af van de zijde die u moet breien volgens verkorte toeren, met welke methode u moet werken.

• Minderen van steken

- Als u aan de rechterkant wilt minderen ...
Haal de slede over naar links, wanneer het cijfer in het Memo-display verschijnt en begin de verkorte toeren te breien.

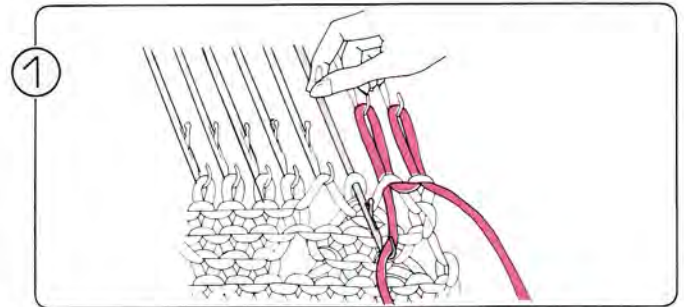
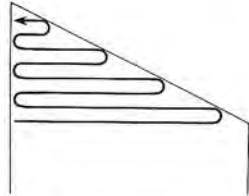

Brei de te minderen naalden aan de tegenover gestelde kant van de breislide met de hand met behulp van het opzetkoordje en zet ze terug in de A-stand.

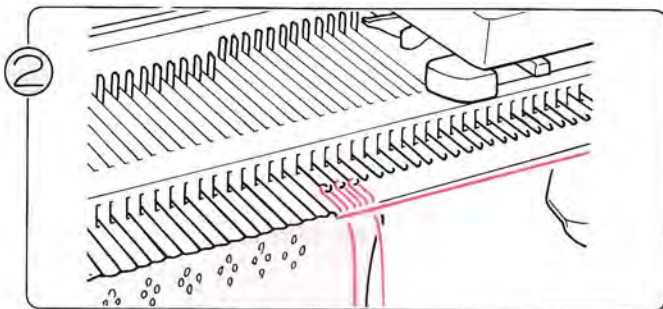

Brei één toer met de breislide.

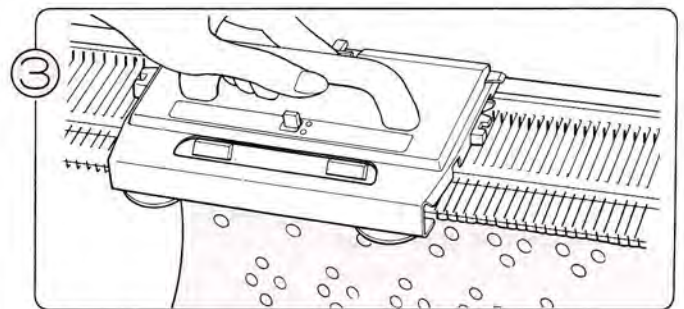

Haal de L-slede over, tot het cijfer in het Memo-display verschijnt.

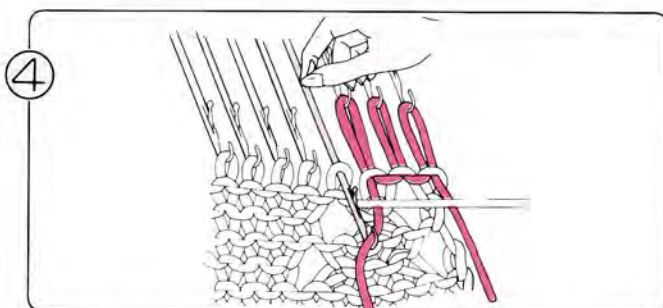

Breng een naald in de A stand en brei hem door met het nylonopzetkoordje.

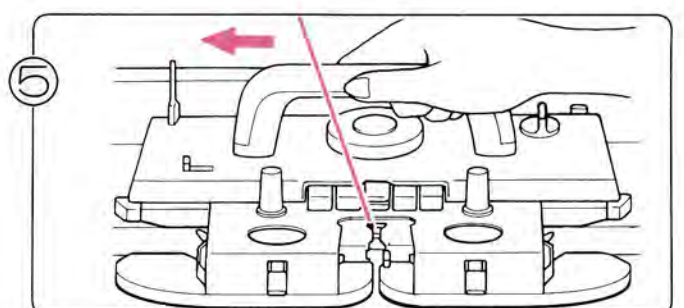

Brei één toer met de breislide.

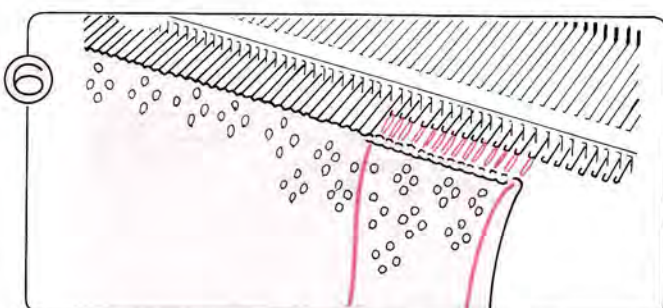

Herhaal stap ① – ⑤.

* Hang na het breien van de verkorte toeren de steken van de naalden in de A-stand terug in de naaldkopen van de naalden en verwijder het opzetkoordje; zet de naalden vervolgens terug in de B-stand.

- Als u aan de linkerkant wilt minderen ...
Haal de L-slede over, tot het cijfer in het Memo-display verschijnt en voer dan de stappen ①, ②, ④, ⑤, ③ en ⑥ uit.

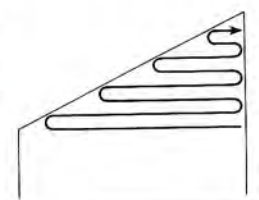

• **Meerderen van steken**

- Als u aan de rechterkant wilt minderen ...
Haal de breislede over naar links, wanneer het cijfer in het Memo-display verschijnt en begin de verkorte toeren te breien.

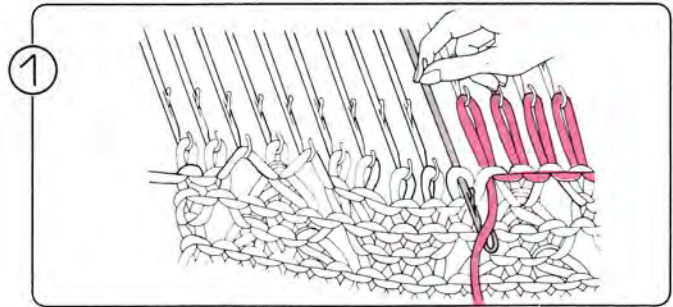
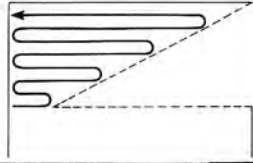

1 Brei de naalden, die u wilt minderen met de hand met behulp van het opzetkoordje en zet ze terug in de A-stand.

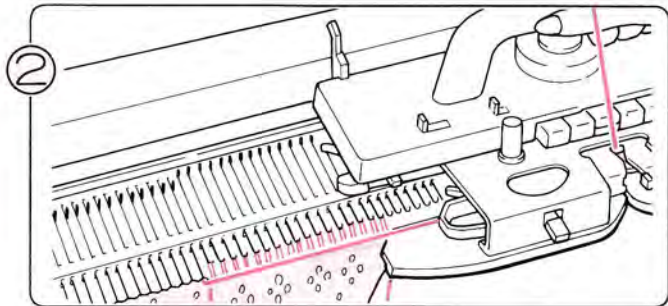

2 Brei één toer met de breislede.

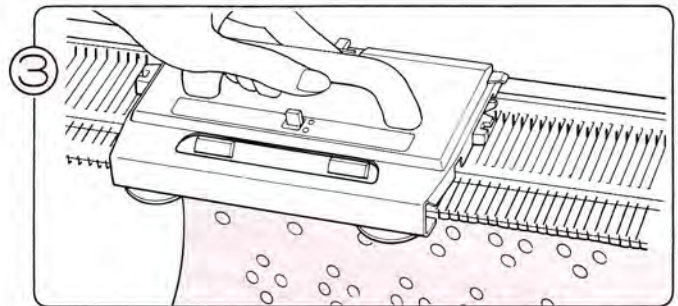

3 Haal de L-slede over, tot het cijfer in het Memo-display verschijnt.

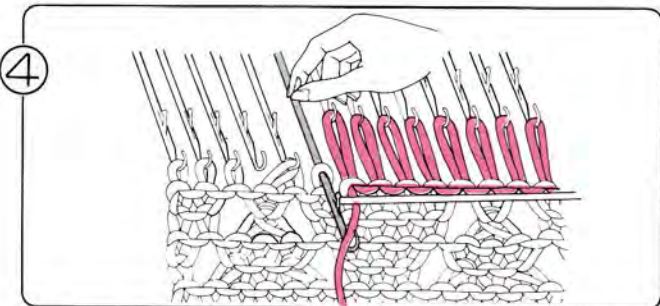

4 Brei de volgende naalden die u wilt minderen met de hand met behulp van het opzetkoordje en zet ze terug in de A-stand.

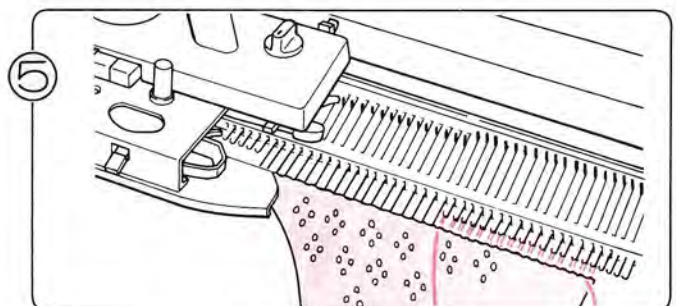

5 Brei één toer met de breislede.

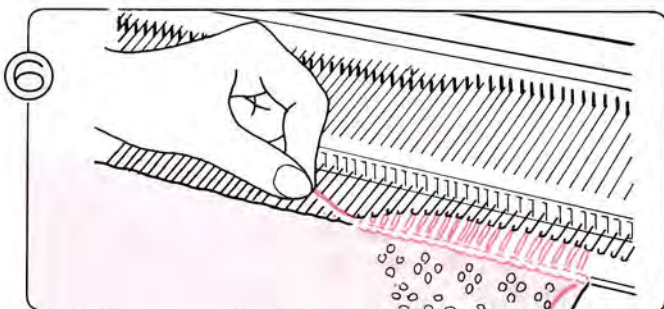

6 Hang het eerste 'blok' steken van de naalden in de A-stand terug in de naaldkoppen, verwijder het opzetkoordje en zet de naalden terug in de B-stand.

Brei één toer met de K-slede.

7 Herhaal stap 3 - 6 .

- U wilt meerderen aan de linker kant ...
Haal de L-slede over, tot het cijfer in het display verschijnt en voer dan de stappen 1 , 2 , 4 , 5 , 3 en 6 uit.

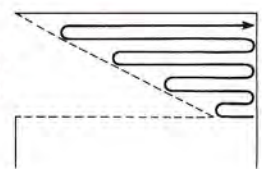

3. INTARSIA

- **Minderen van steken**

- Als u moet minderen voor schouders of halsopening, zet dan de te minderen naalden in de E-stand.

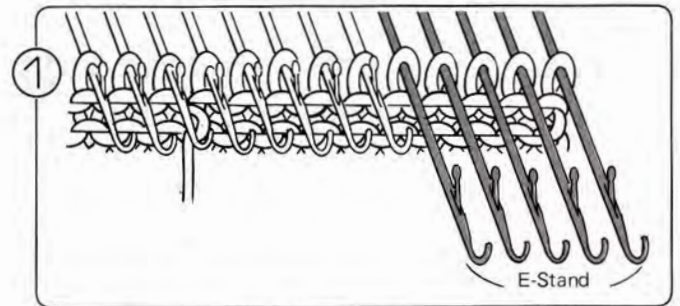
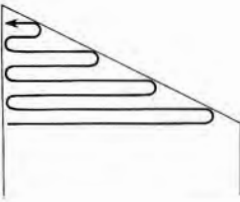

Aan de kant tegenover de breislede brengt u de te minderen steken naar voren in de E-stand (kantenhandle op H).

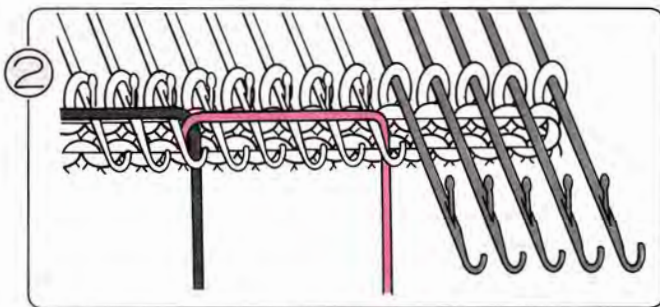

Leg de draden voor het intarsia-patroon in de naaldkoppen en brei één toer.

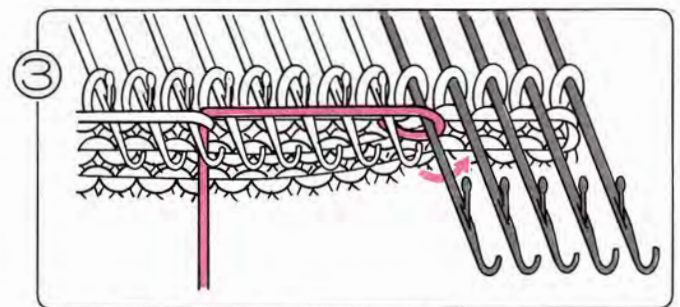

Wikkel de draad om de eerste naald in de E-stand als in de afbeelding en leg dan de draden voor het intarsia-patroon in de naaldkoppen.

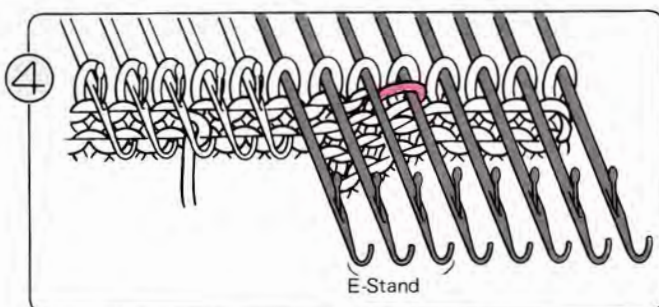

Blijf de te minderen naalden in de E-stand schuiven en herhaal de stappen ② – ④.

* Als u klaar bent met de verkorte toeren, zet dan de naalden uit de E-stand terug in de D-stand en brei verder.

● **Meerderen van steken**

- Als u moet meerderen, voor bijvoorbeeld een zoomlijn van een rok, schuif dan de te meerderen naalden van de E- in de D-stand.

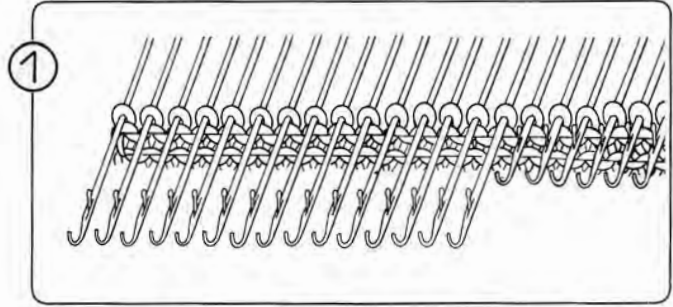
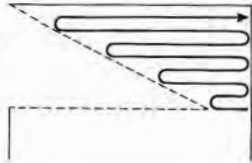

Aan de kant tegenover de breislede schuift u de te minderden naalden in de E-stand (kantenhandle op H).

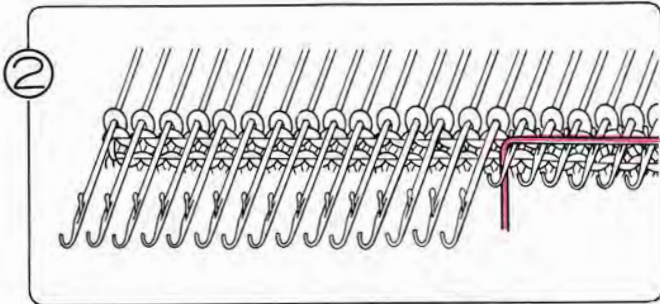

Leg de draden voor het intarsia-patroon in de naaldkoppen en brei één toer.

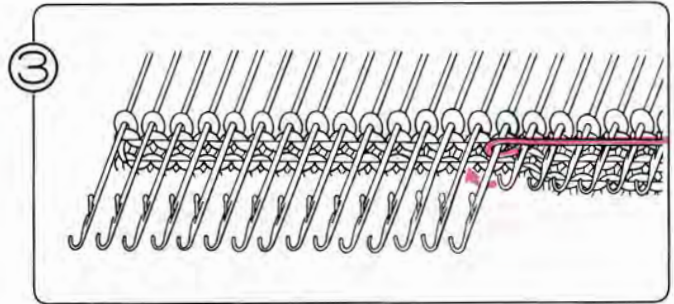

Wikkel de draad rond de naaldstang van de eerste naald in de E-stand, als in de afbeelding, en leg dan de draden voor het intarsia-patroon in de naaldkoppen. Brei één toer.

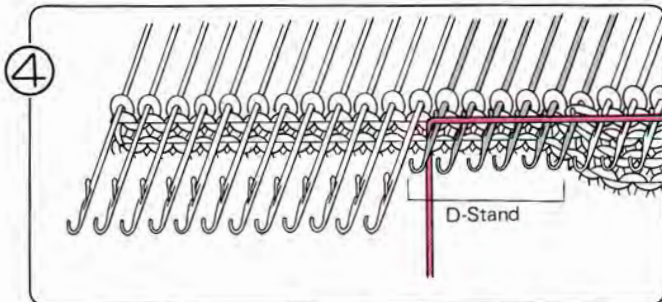

Schuif de te meerderen naalden van de E- in de D-stand. Leg de draden voor het intarsia-patroon in de naaldkoppen en brei één toer.

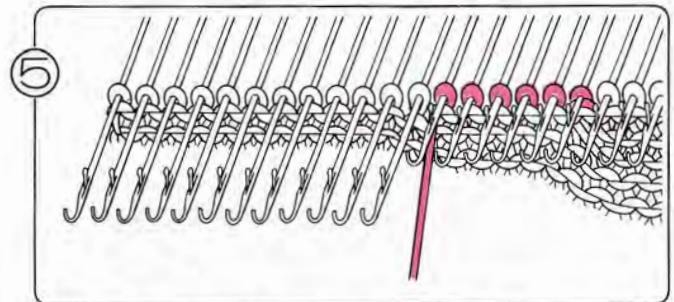

Blijf de te meerderen naalden van de E- in de D-stand schuiven en herhaal stap ③ – ④.

MAKEN VAN EEN RONDE HALS

● MET DE KANTENHANDLE

● **TRICOT EN JACQUARD**

- In het volgende voorbeeld begint u met de breislede en de draad links. Keer de instructies om, als u aan de rechter kant begint ('links' is dan 'rechts').

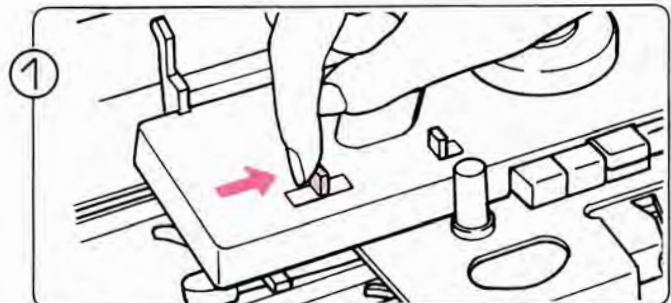
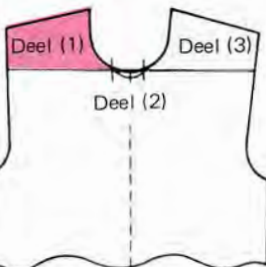

Zet de kantenhandle op de breislede op H.

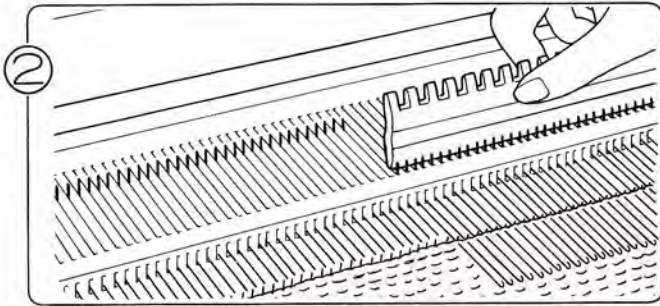

2
Schuif de naalden voor deel 2 en 3 met de vlakke kant van de patroonlineaal naar voren in de E-stand: deze naalden worden niet gebreid.

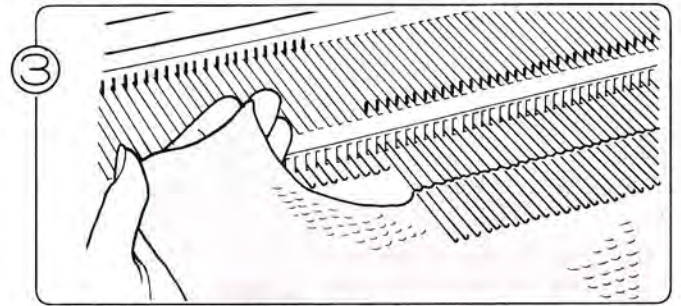

3
Brei deel 1 overeenkomstig uw patroon en zet de naalden terug in de A-stand.

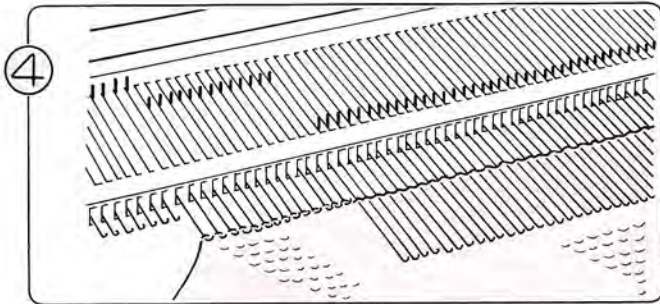

4
Schuif de naalden van deel 2 in de B-stand en hang tegelijkertijd de steken terug in de naaldkoppen.

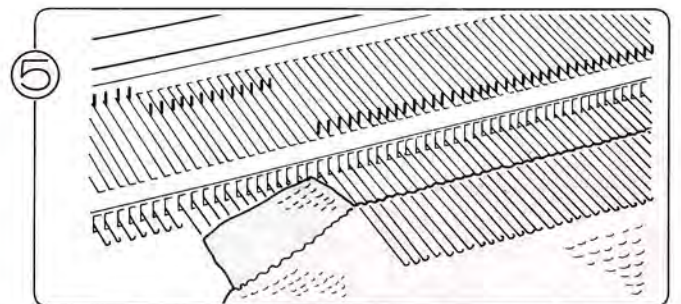

5
Brei deel 2 een stukje met contrastdraad en haal dit van de machine.

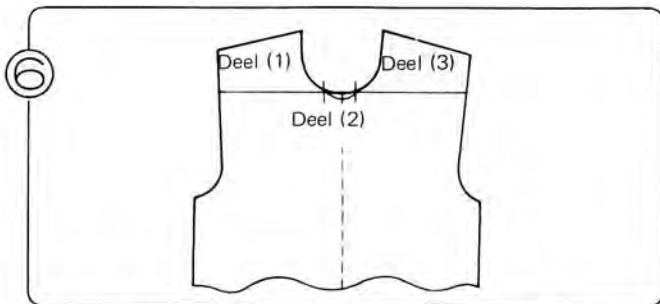

6
Nu staan alleen de naalden van deel 3 nog in de E-stand.

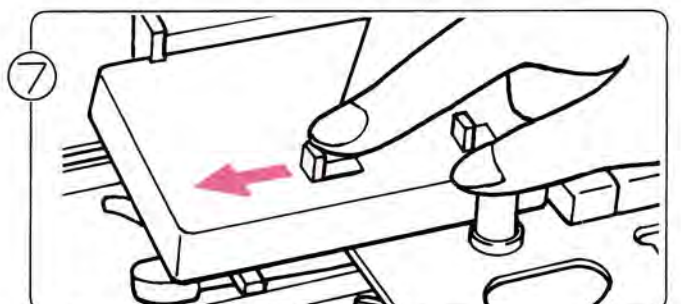

7
Zet de kantenhandle op de breisledes op N.

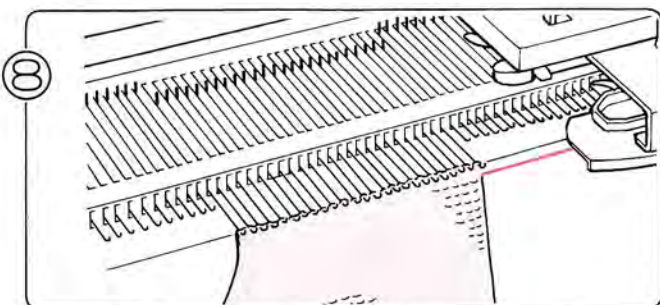

8
Brei deel 3 overeenkomstig uw patroon.

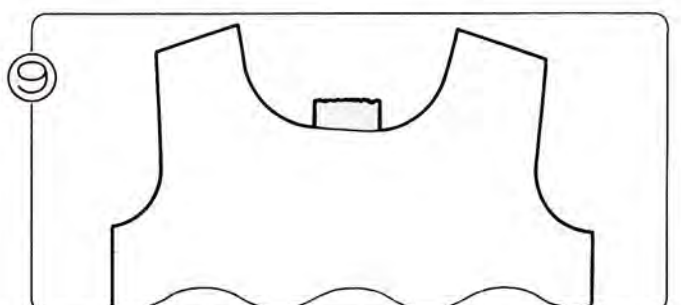

9
U bent nu klaar met het maken van de halslijn.

• PATROONBREIEN

- In het voorbeeld begint u met de breislede en de draad aan de linkerkant. Keer de instructies om, als u met de breislede en de draad rechts begint ('links' is dan 'rechts').

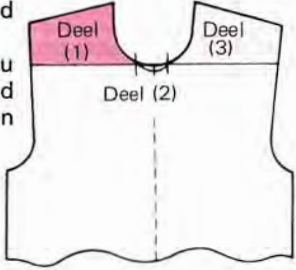

①



Druk de M-toets in. (Het M-lampje licht op.)

*U moet de M-toets indrukken als het toernummer in de display knippert, voordat u de slede overhaalt voor de volgende toer. Al u de slede heeft voergehaald zet dan het toernummer met de omlaag-toets één toer terug en druk de M-toets in.

②

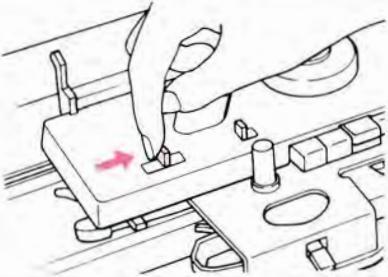

Zet de kantenhandle op de breislede op H.

③

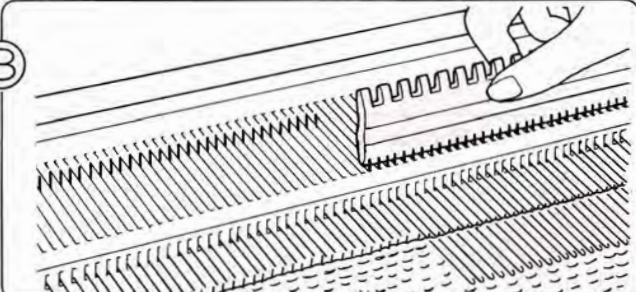

Schuif de naalden voor deel 2 en 3 met de vlakke kant van de patroonlineaal naar voren in de E-stand: deze naalden worden niet gebreid.

④

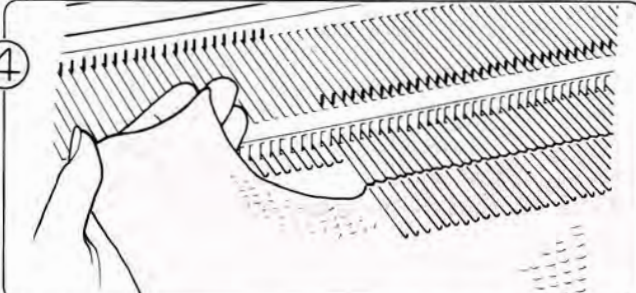

Brei deel 1 overeenkomstig uw patroon en zet de naalden in de A-stand.

⑤

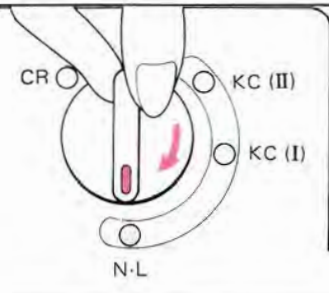

Zet de veranderknop op N-L.

⑥

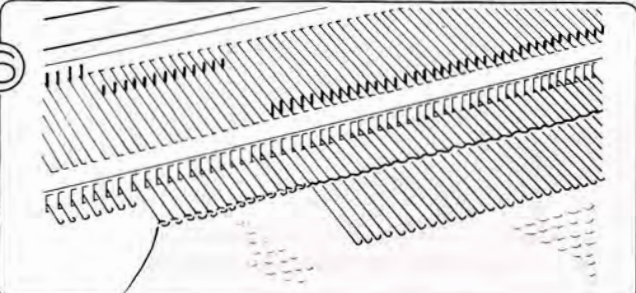

Schuif de naalden voor deel 2 in de B-stand en hang tegelertijd de steken terug in de naaldkoppen.

⑦

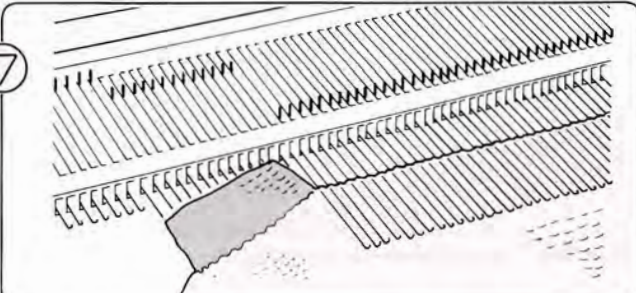

Brei deel 2 een stukje met contrastdraad en haal het van de machine. Zet de naalden terug in de A-stand.

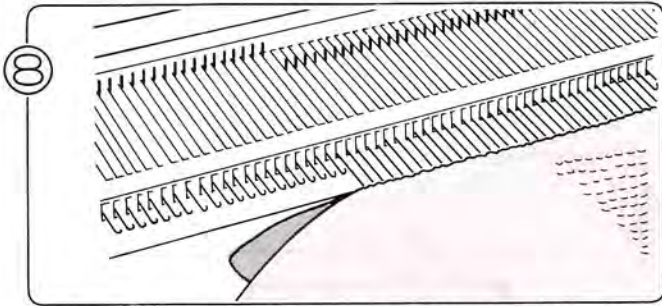

8 Nu staan alleen de naalden van deel 3 nog in de E-stand. Zet deze naalden in de B-stand.

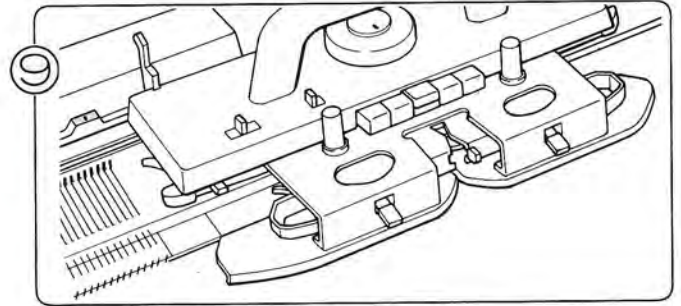

9 Zet de breislede voorbij het rechtertekentje.

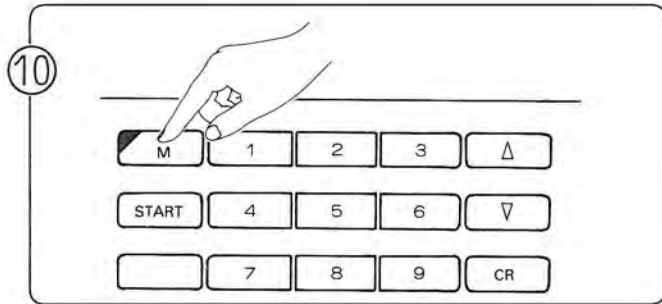

10 Druk de M-toets in (M-lampje gaat uit).

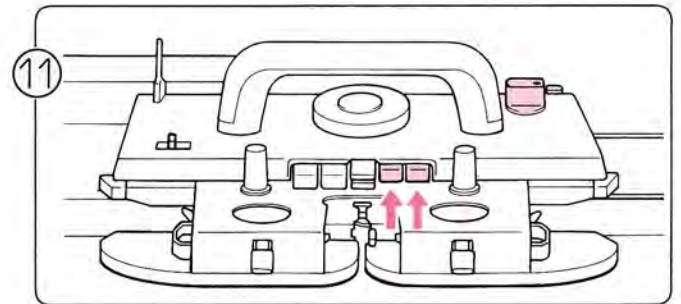

11 Druk beide PART-toetsen tegelijk in en zet de veranderknop op KC (I) of KC (II).

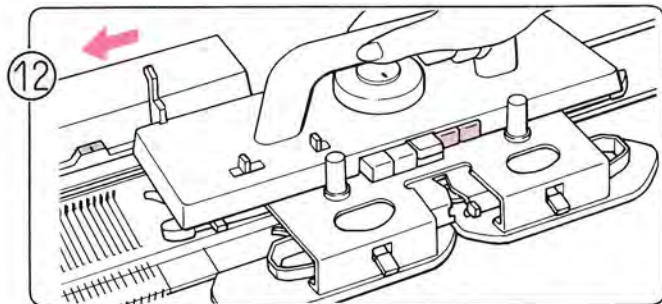

12 Haal de slede over van rechts naar links voorbij het rechtertekentje.

De naalden worden geselecteerd overeenkomstig het patroon in de toer, die u met de M-toets heeft opgeslagen in het geheugen.

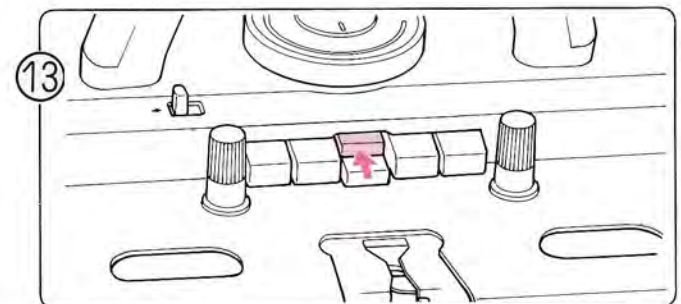

13 Druk de patroontoetsen in overeenkomstig het patroon en brei deel 3 volgens uw patroon.

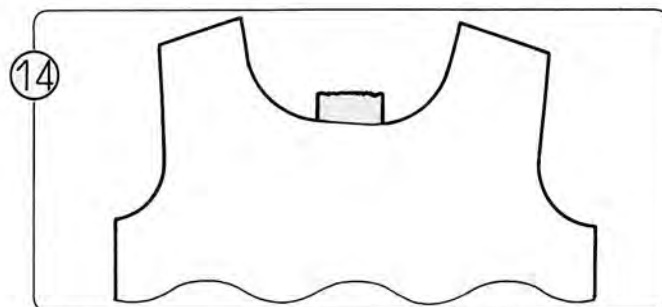

14 De halslijn is nu klaar.

• M-toets

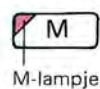

De computer onthoudt alle gegevens (welke naalden er zijn geselecteerd, het patroonprogramma, de stand van de patroonvariatieschakelaars etc.) van de toer, waarin u de M-lamp aanzet.

- Als u dan de M-lamp uitzet, herinnert de machine zich die data en brei hij hetzelfde als op het moment dat u de M-lamp aanzette.
- U kunt de gegevens ook wissen, als u ze niet langer nodig heeft. U heft de M-toets op door de C-toets in te drukken: de M-lamp gaat uit.

MET HET OPZETKOORDJE

• KANT- OF FIJNE KANTPATRONEN

- Als u een halslijn moet maken bij een kantpatroon, brei dan de rechterkant eerst. Als de draad zich aan de linkerkant bevindt, brei dan nog een toer om de slede aan de rechterkant te krijgen.

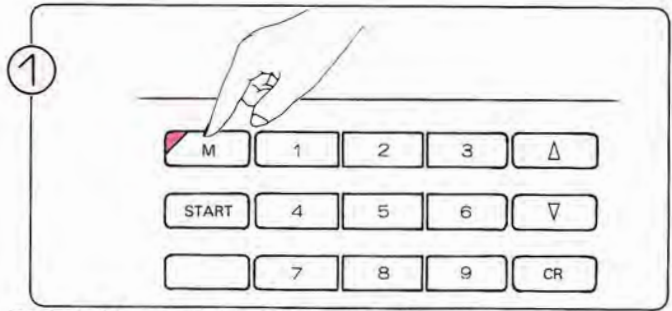
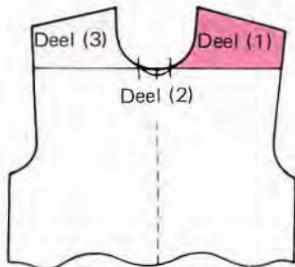

Druk de M-toets in (de M-lamp licht dan op).

*U moet de M-toets indrukken, wanneer het toernummer in het display knippert, voordat u de slede overhaalt voor de volgende toer. Als u de slede heeft overgehaald zet dan het toernummer met de omlaag-toets één toer terug en druk de M-toets in.

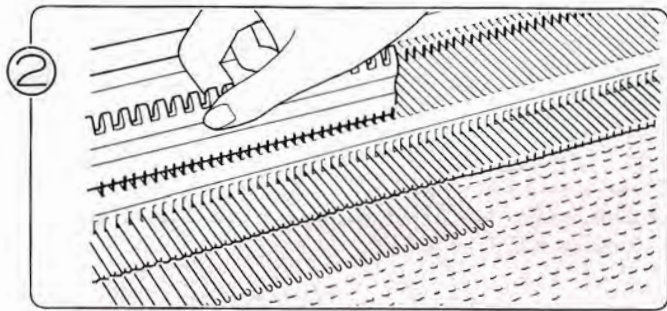

Schuif de naalden voor deel 2 en 3 met de vlakke kant van de patroon-lineaal naar voren in de E-stand.

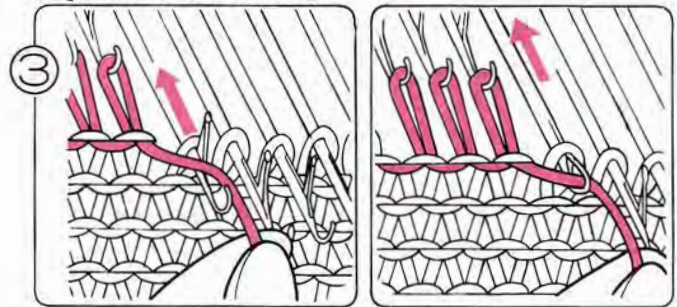

Hang het opzetkoordje over de naaldkoppen van de naalden in de E-stand en brei ze met de hand; zet ze vervolgens terug in de A-stand.

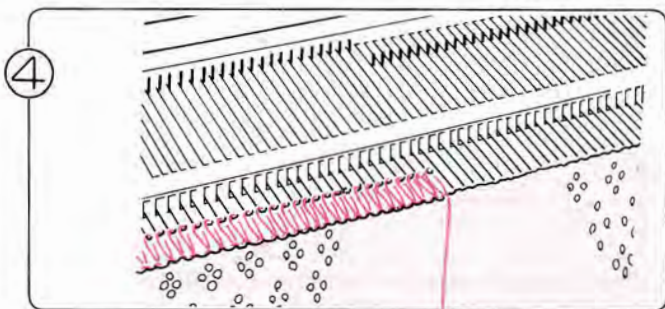

Deze naalden in de A-stand worden niet gebreid.

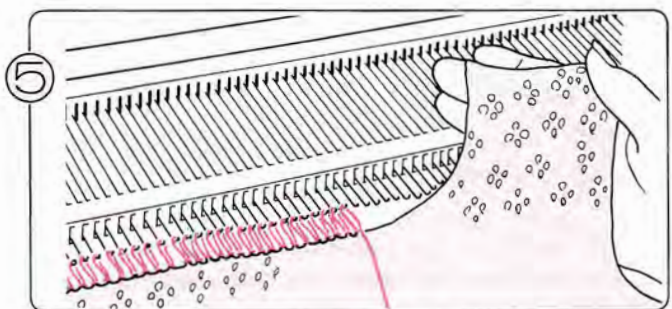

Brei deel 1 volgens uw patroon met de L-slede en de brei-slede en zet de lege naalden terug in de A-stand.

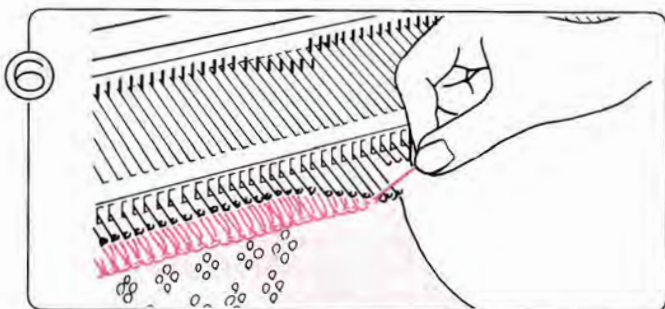

Schuif de naalden van deel 2 van de A- in de B-stand en hang tegelijkertijd de steken weer in de naaldkoppen; verwijder het opzetkoordje.

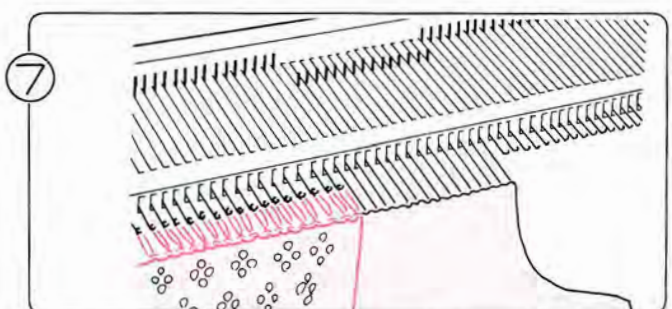

De naalden voor deel 3 staan nog in de A-stand.

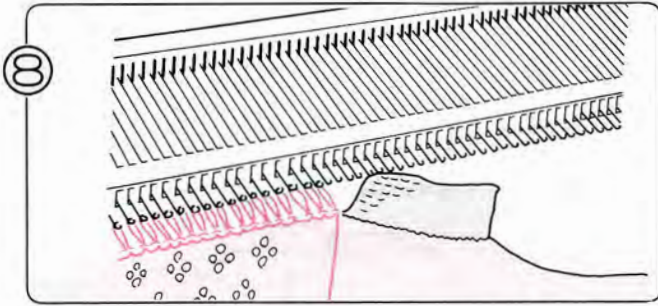

8 Brei deel 2 (op 't laatst met contrastdraad) en verwijder het van de machine. Zet de naalden in de A-stand.

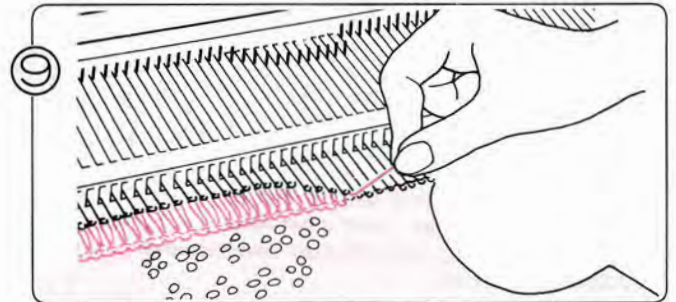

9 Nu staan alleen de naalden voor deel 3 nog in de A-stand: zet deze naalden in de B-stand.

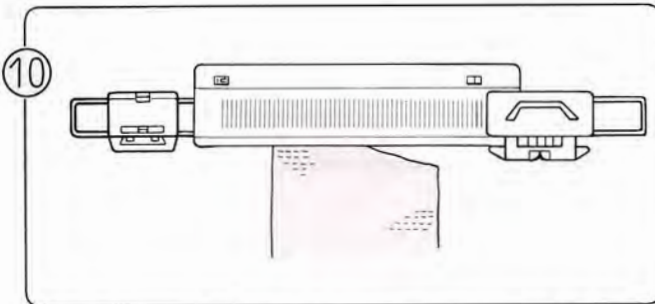

10 Zet de breislide voorbij het rechtterkentje en de L-slede voorbij het linkertekentje.

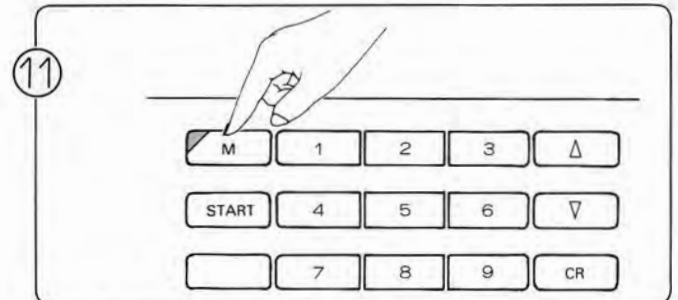

11 Druk de M-toets in (het M-lampje gaat dan uit).

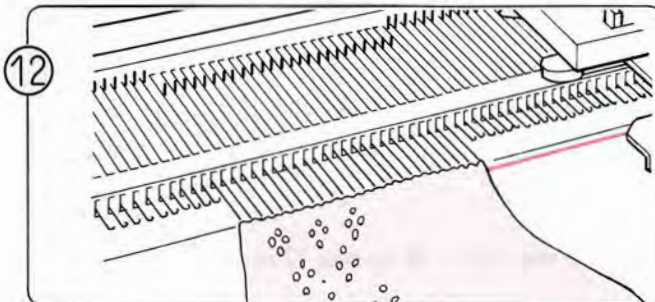

12 Brei deel 3 volgens uw patroon met de L-slede en de breislide.

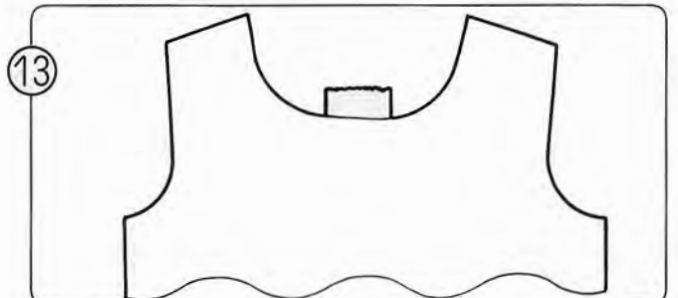

13 De halslijn is nu klaar.

MAKEN VAN EEN V-HALS

• HAAL EEN DEEL VAN HET WERK VAN DE MACHINE MET CONTRASTDRAAD

- Als u de kantenhandle (op H) gebruikt om uw breiwerk in helften te verdelen (als bij een V-hals) of als u met lichtgekleurde wol breit, dan kan het werk vuil worden. Om dit te voorkomen, kunt u het werk ook tijdelijk van de machine nemen door een paar laatste toeren met contrastdraad te breien.

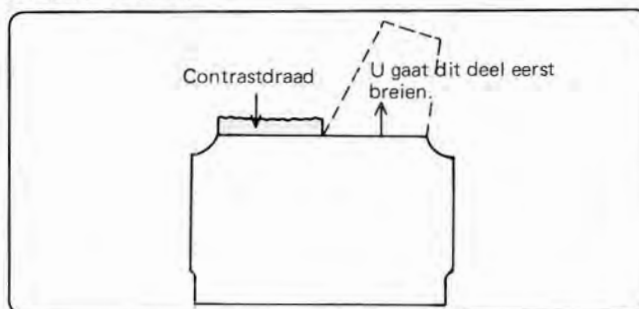

• TRICOT EN JACQUARD

- ① Breng de naalden van het deel dat u eerst gaat breien, naar voren in de E-stand.
- ② Zet de kantenhandle op H.
- ③ Verwijder de hoofddraad uit het toevoeroog en klem hem vast op de machine.
- ④ Rijg de contrastdraad in het toevoeroog en brei ± 10 toeren. Verwijder de contrastdraad en brei één toer zonder draad om het werk van de machine te krijgen.
- ⑤ Zet de lege naalden in de A-stand.
- ⑥ Haal de slede over naar de kant, waar de hoofddraad zich bevindt en rijg die in het draadtoevoeroog.
- ⑦ Zet de kantenhandle op N.
- ⑧ Brei het eerste deel van de V-hals.
- ⑨ Hang de steken van het gedeelte met de contrastdraad weer op de machine met de hulpnaald en zet de naalden in de B-stand.
- ⑩ Brei het tweede deel van de V-hals.

• PATROONBREIEN

- ① Druk de M-toets in (het M-lampje licht dan op).
- ② Zet de veranderknop op N·L.
- ③ Neem een deel van het werk van de machine met contrastdraad. (Zie stap ① – ⑤ op pag. 125.)
- ④ Zet de naalden uit de E-stand terug in de B-stand. Hang de steken met de hulpnaald in de naaldkoppen.
- ⑤ Zet de breislide voorbij het tekenkje aan de kant tegenover het uiteinde van de draad.
- ⑥ Zet de veranderknop op KC (I) of KC (II), druk beide PART-knoppen in en zet de kantenhandle op N.
- ⑦ Druk de M-toets in (het M-lampje gaat dan uit).
- ⑧ Haal de slede over voorbij het tekenkje.
- ⑨ Druk de M-toets in (het M-lampje licht dan op).
- ⑩ Druk de patroontoetsen in overeenkomstig het patroon.
- ⑪ Rijg de hoofddraad in het toevoeroog en brei het eerste deel van de V-hals en de schouder.
- ⑫ Zet de veranderknop op N·L. en zet de breislide voorbij het tekenkje aan de kant tegenover de eerste helft van de V-hals.

- 13 Hang de steken van het deel met contrastdraad weer in de naaldkoppen met behulp van de hulpnaald en zet de naalden terug in de B-stand.
- 14 Druk de M-toets in (de M-lamp gaat dan uit).
- 15 Zet de veranderknop op KC (I) of KC (II) en druk beide PART-knoppen in.
- 16 Haal de slede over voorbij het tekenetje.
- 17 Stel de patroontoetsen in overeenkomstig het patroon. Rijg de hoofddraad in het toevoeroog en brei het tweede deel van de V-hals en de schouder.

• KANT- OF FIJNE KANTPATRONEN

- 1 Als u een V-hals maakt bij een kantpatroon, moet u de rechterkant eerst breien. Als de draad zich aan de linkerkant bevindt, brei dan nog één toer om de slede aan de rechterkant te krijgen.
- 2 Druk de M-toets in (het M-lampje licht dan op).
- 3 Neem de linker helft van de machine met contrastdraad. (Zie stap 1 – 5 op pag. 125.)
- 4 Zet de naalden in de E-stand terug in de B-stand en hang de steken met behulp van de hulpnaald terug in de naaldkoppen.
- 5 Rijg de draad in het toevoeroog en brei eerst de rechterhelft van de V-hals en de schouder met de breislide en de L-slede.
- 6 Hang de steken van de linkerhelft terug in de naaldkoppen met behulp van de hulpnaald en zet de naalden in de B-stand.
- 7 Druk de M-toets in (het M-lampje gaat dan uit).
- 8 Brei de linkerkant van de V-hals en de schouder volgens het patroon met de L-slede en de breislide.

MAKEN VAN EEN HALS

• INTARSIA

- Brei beide schouders tegelijk.

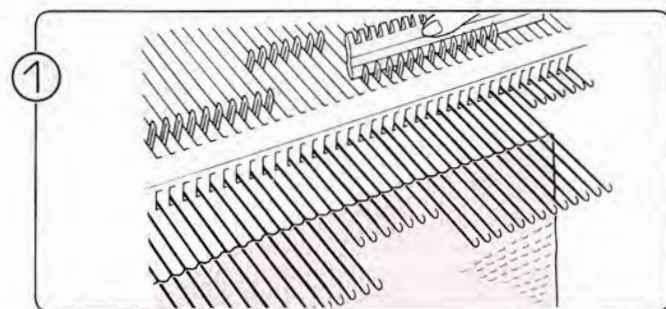
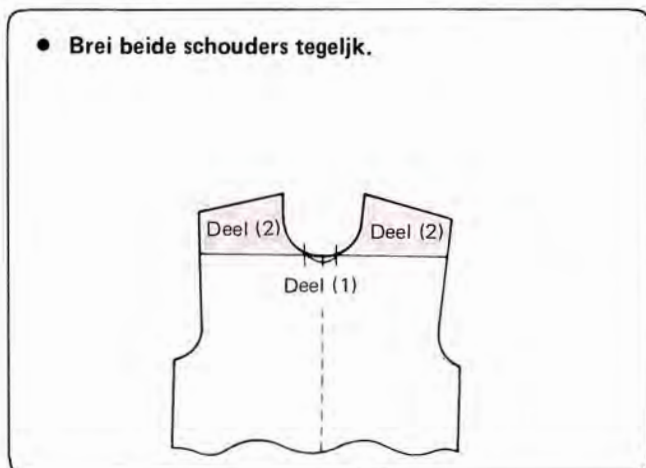

1 Breng beide groepen naalden voor deel 2 naar voren in de E-stand.

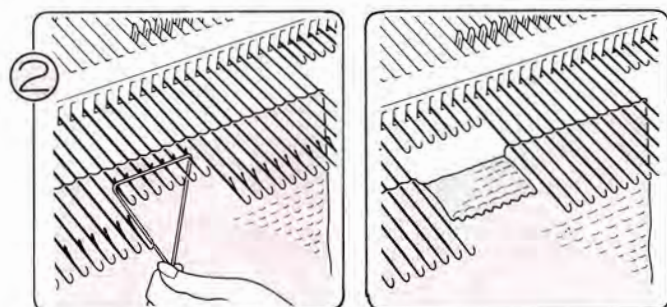

2 Brei deel 1 met contrastdraad en zet de naalden terug in de A-stand.

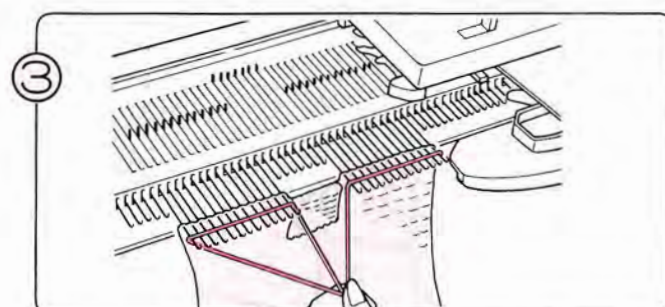

3 Zet de naalden van deel 2 terug van de E- in de D-stand en brei beide schouders volgens uw patroon.

GESLOTEN OPZET 'E'-WIKKEL METHODE

- Met deze methode krijgt u een dunne, elastische rand, geschikt voor iedere vorm van breiwerk.

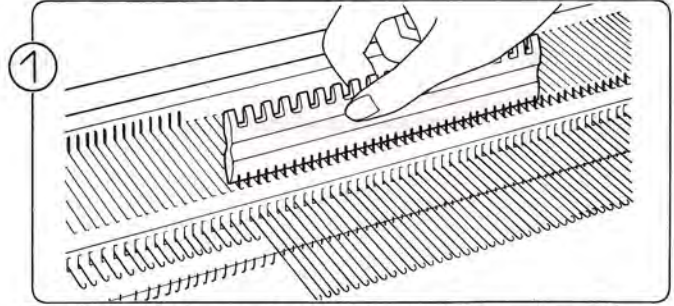
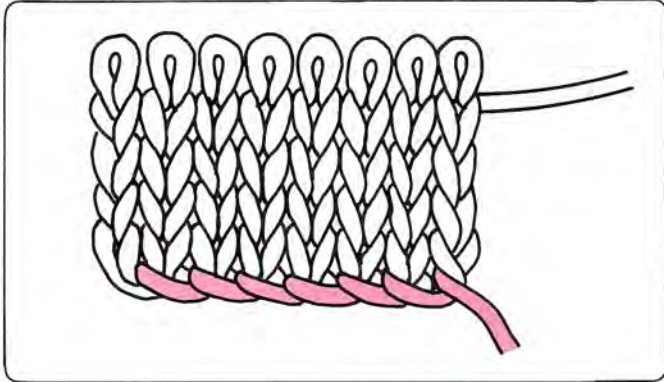

1 Zet de breislede aan de rechterkant en breng de naalden met de vlakke kant van de patroonlineaal in de E-stand.

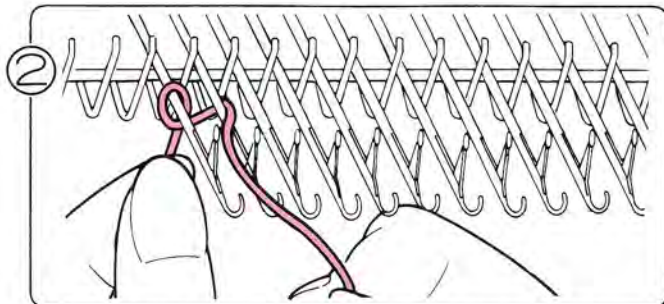

2 Werk van links naar rechts en wikkel de draad tegen de klok in om de naalden. Wikkel ze niet te strak.

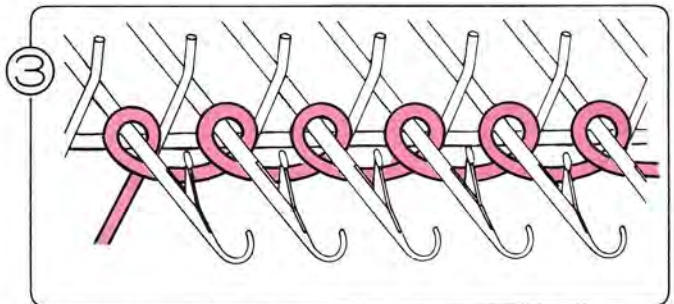

3 De lusjes moeten achter de naaldtongen zitten als in de afbeelding.

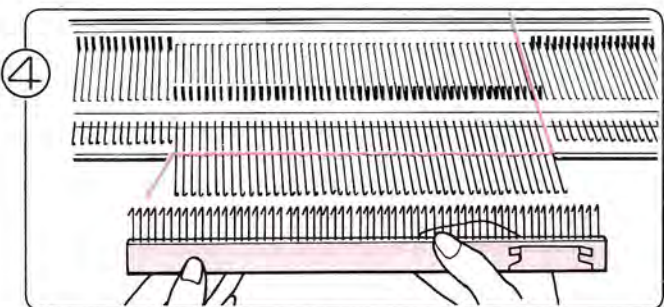

4 (1) Neem de opzetkam uit het deksel en maak die zolang als het gewenste aantal naalden (zie pag. 13).
(2) Houdt de opzetkam vast met de haakjes naar de machine toe als in de afbeelding.

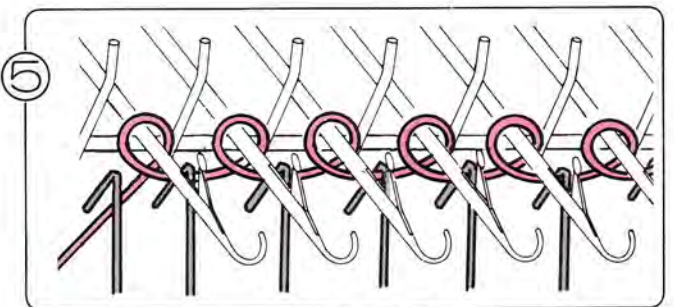

5 Trek de draad door het buitenste haakje, hang de opzetkam over de lusjes en trek hem zachtjes naar beneden.

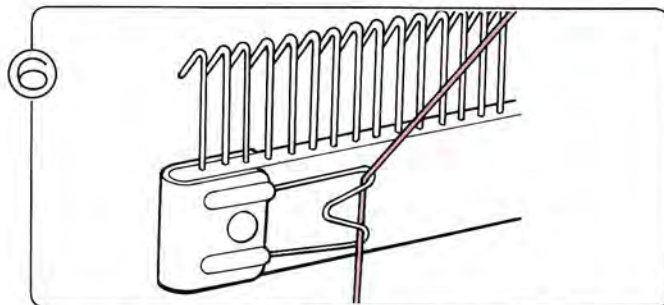

6 Klem de losse draad onder de draadklem aan de voorkant.

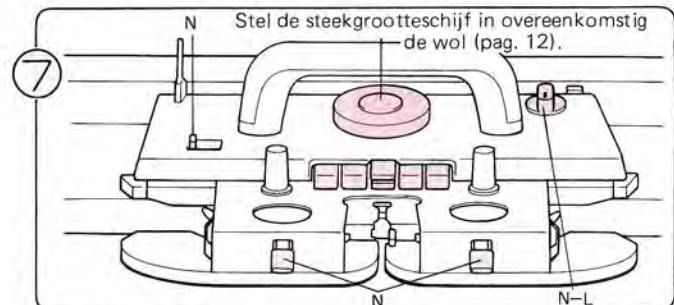

7 Stel de steekgrootteschijf in overeenkomstig de wol (pag. 12).

Stel de slede in als boven.

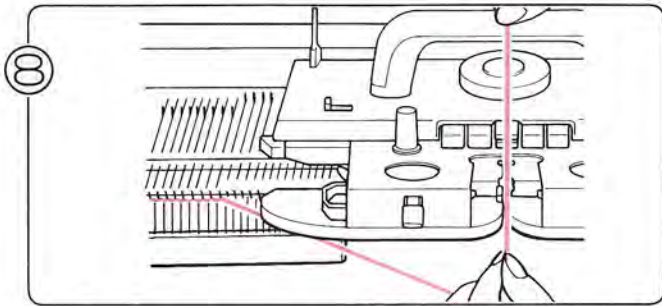

8 Rijk de draad in toevoerog 'A'. (Zie stap 5 – 7 op pag. 16.)

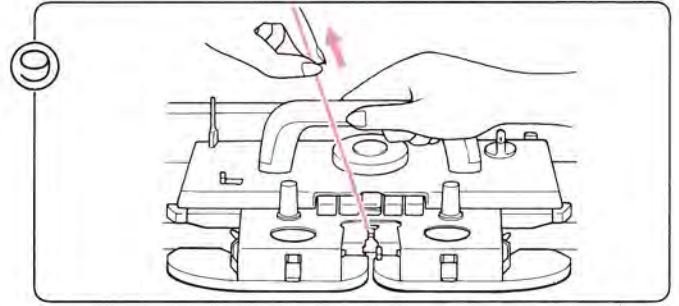

9 Haal de slede over naar links en houdt de draad vast als in de afbeelding, zodat er geen lussen worden gevormd.

MET DE TONGENNAALD (KETINGSTEEK)

- Met deze methode krijgt u een vrij strakke gesloten opzet.

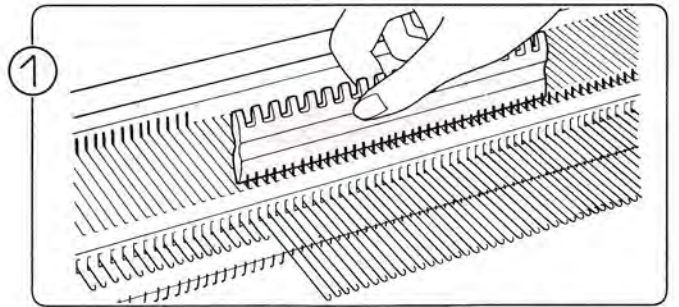
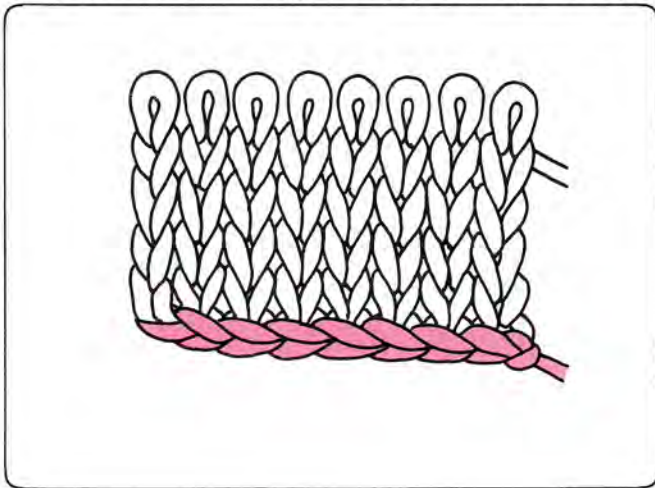

1 Zet de breislide aan de rechterkant. Schuif de naalden met de vlakke kant van de patroonlineaal naar voren in de E-stand.

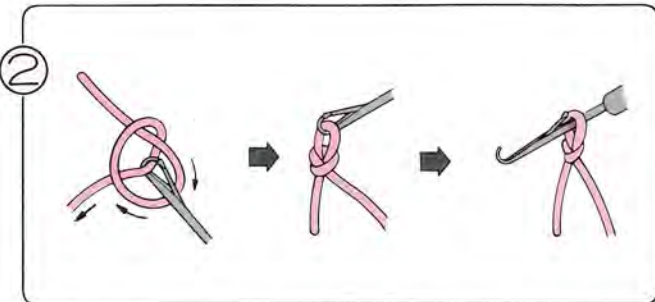

2 Rijk de draad in de draadgeleider en maak nu met de tongennaald een haaksteek als in de afbeelding.

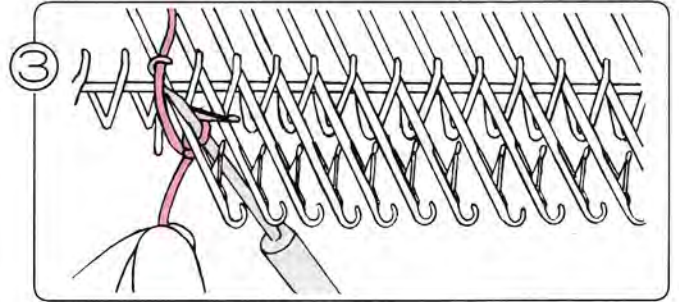

3 Met de lussen achter de naaldtongen, steekt u de tongennaald tussen de eerste en de tweede naald links. Pak de draad met de tongennaald.

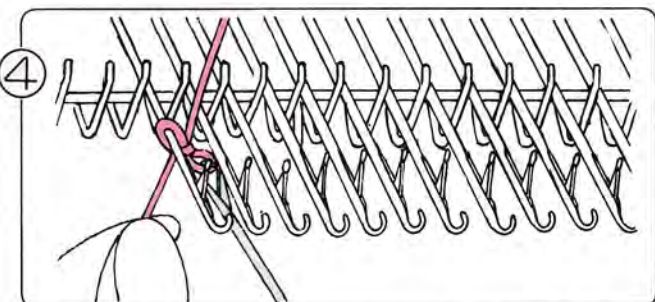

4 Houdt de draad in de kop van de tongennaald, trek de draad door de haaksteek en laat die steek van de tongennaald afglijden. Zo maakt u een steek.

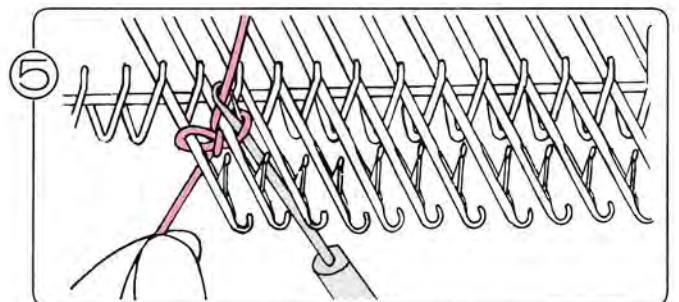

5 Ga zo verder, tot u bij de laatste naald bent.

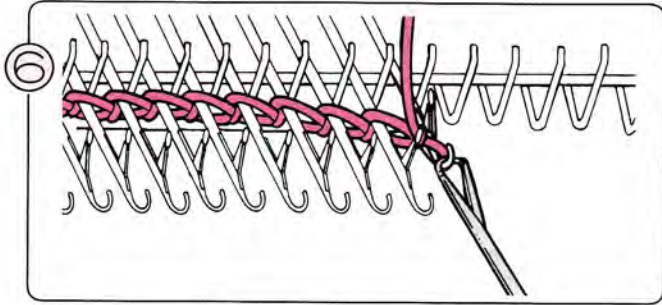

Als u bij de laatste naald bent, hang dan de steek van de tongennaald op de naaldkop.

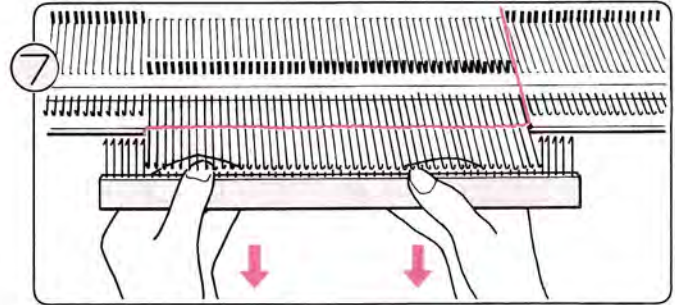

- (1) Neem de opzetkam uit het deksel en kies de lengte bij het gewenste aantal naalden (zie pag. 13).
- (2) Houdt de opzetkam vast als in de afbeelding met de haakjes naar de machine toe. Hang de opzetkam over de lussen en trek hem zachtjes naar beneden.

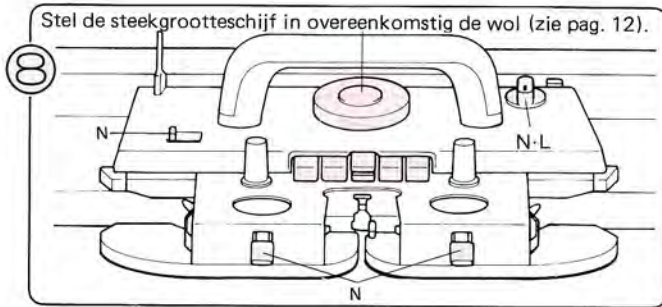

Stel de steekgrootteschijf in overeenkomstig de wol (zie pag. 12).

Stel de slede in als boven.

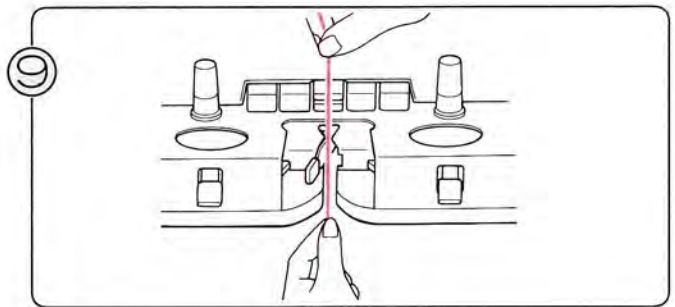

Rijg de draad in toevoerog 'A'. (Zie stap ⑤ – ⑦ op pag. 16.)

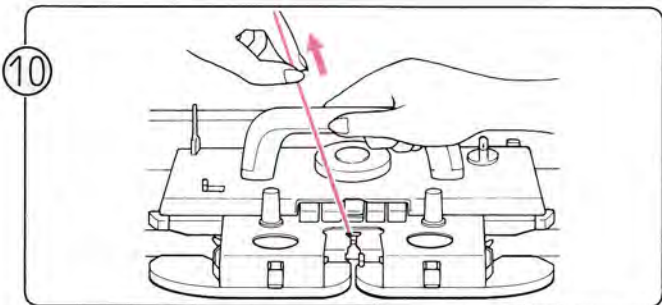

Haal de breislede over naar links en houdt de draad vast als in de afbeelding, zodat er geen lussen worden gevormd.

OPZETTEN

BREIEN MET CONTRASTDRAAD

- Als u breit met contrastdraad, is het de bedoeling, dat dat gedeelte weer uitgehaald wordt, wanneer het kledingstuk klaar is. U kunt ook het volgende doen.

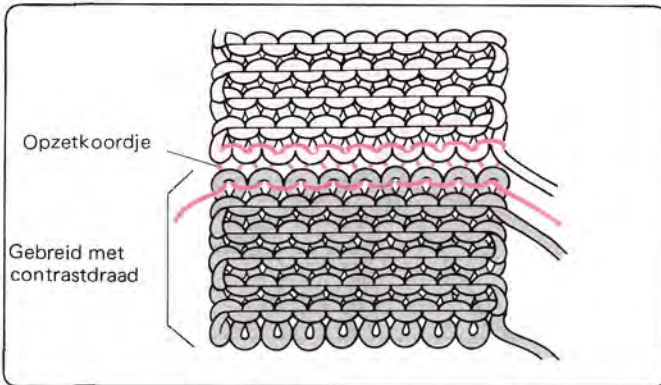

Gebruik soepele wol in een afwijkende kleur als contrastdraad.

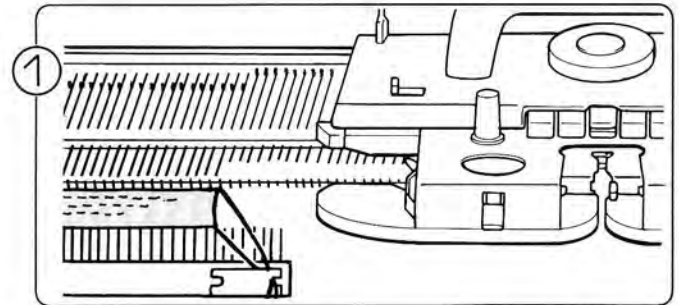

Brei 10 toeren tricot met de contrastdraad en zet de slede aan de rechterkant. Haal de contrastdraad uit het toevoeroog en knip de draad af.

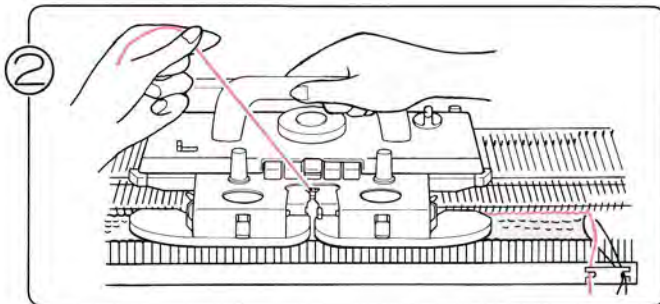

Rijg het opzetkoordje in het toevoeroog 'A', houdt het uiteinde van de draad vast als in de afbeelding en brei één toer. Verwijder het opzetkoordje uit toevoeroog 'A'.

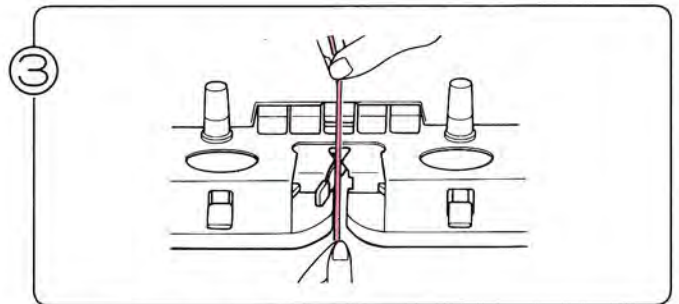

Rijg de hoofddraad in toevoeroog 'A'.

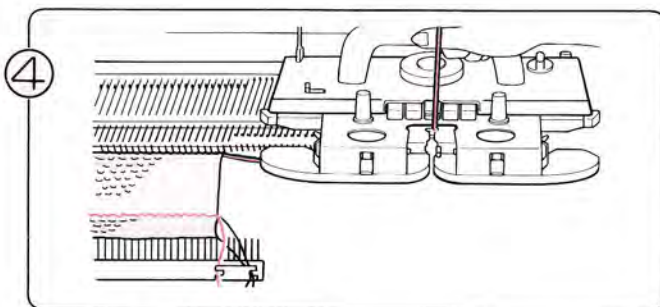

Brei enkele toeren.

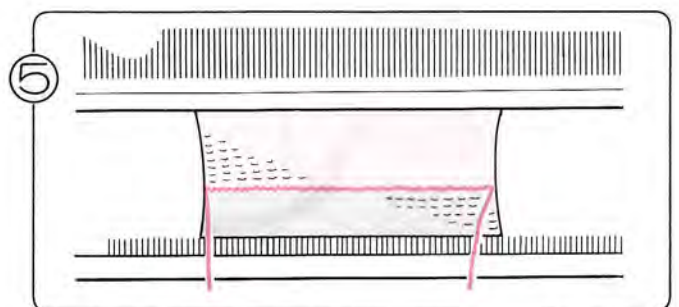

Een toer is gebreed met het opzetkoordje om het deel met contrastdraad te scheiden van het breiwerk.

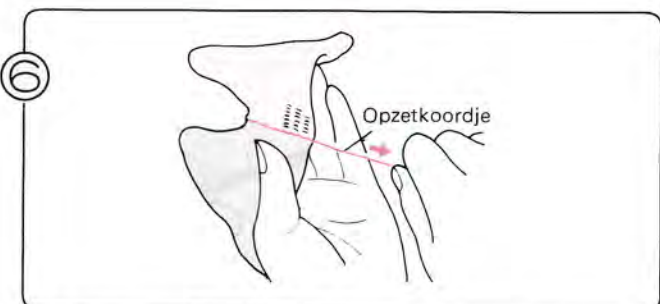

Als u de opzetkoordje wegtrekt, valt het contrastdraad-deel van de machine.

AFKANTEN MET DE STOPNAALD

MET EEN MAASNAALD (BREISLEDE AAN DE LINKERKANT)

- Met deze methode krijgt u een dunne, elastische rand, geschikt voor ieder breiwerk.
- De draad bevindt zich aan de linkerkant. Neem de draad uit het toevoeroog en knip hem af, maar houdt een stuk van driemaal de breedte van het werk over.

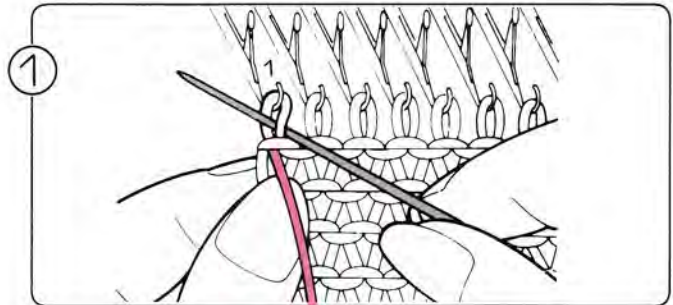
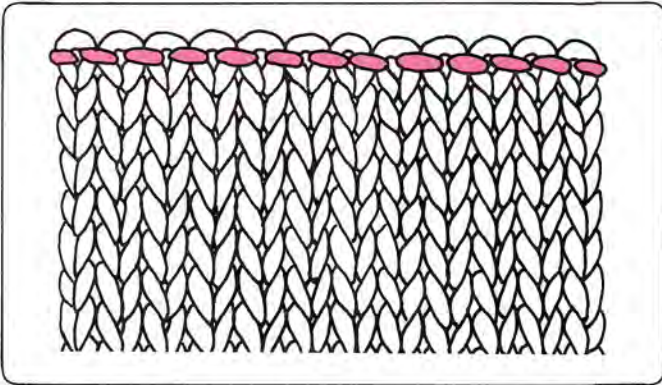

Rijg het uiteinde van de draad door het oog van de stopnaald en steek de naald in de 1ste steek links (1).

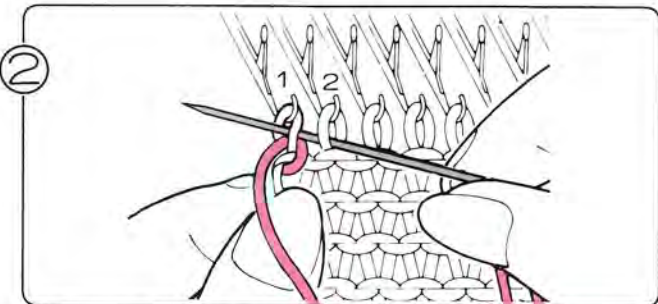

Steek vanaf de voorkant de naald in de 2de steek (2) en weer naar buiten door de 1ste steek (1).

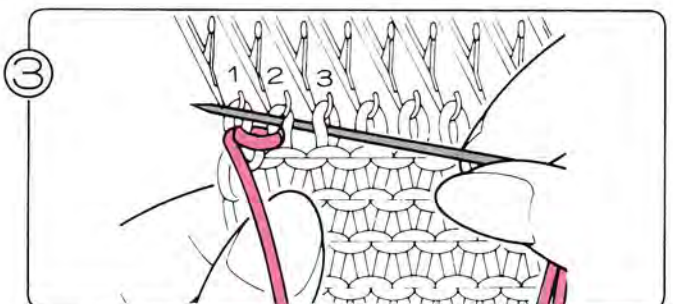

Steek de naald vanaf de voorkant in de 3de steek (3) en weer naar buiten door de 2de steek (2).

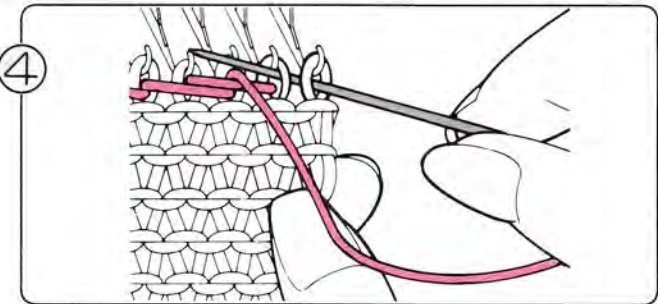

Ga zo door, tot u de rechterzijkant van het werk heeft bereikt.

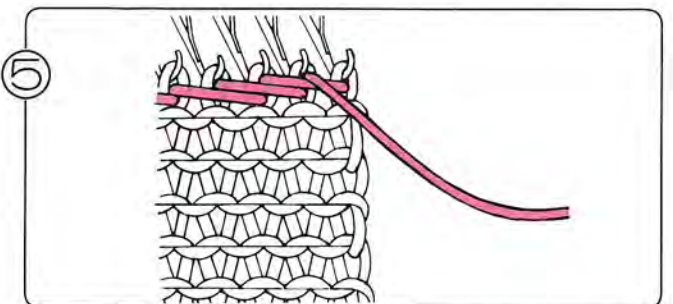

Het afhechten is nu klaar en u kunt het werk van de machine halen. Als u het gemakkelijker vindt, kunt u alvast een aantal steken van tevoren van de naalden halen; houdt ze vast in uw linker hand.

MET EEN STOPNAALD (BREISLEDE AAN DE RECHTERKANT)

- Met deze methode krijgt u een dunne, elastische rand, geschikt voor ieder breiwerk.
- De draad bevindt zich aan de rechterkant. Neem de draad uit het toevoeroog en knip hem af, maar houdt een stuk van driemaal de breedte van het werk over.

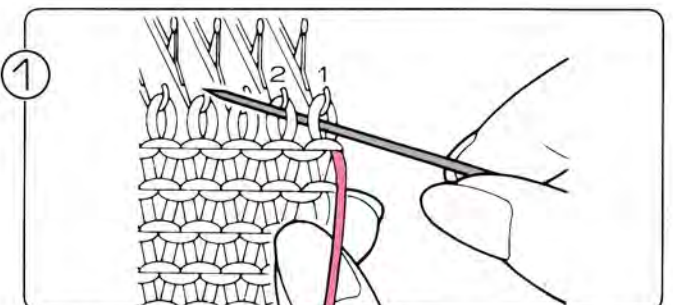
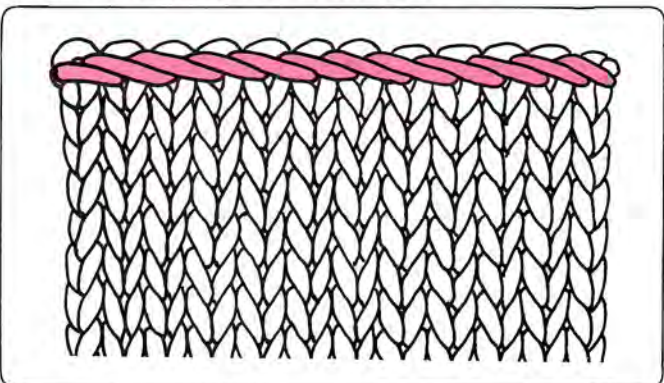

Rijg de draad door de stopnaald. Steek de naald vanaf de voorkant door de eerste steek aan de rechterkant (1) en vervolgens weer naar buiten door de tweede steek (2).

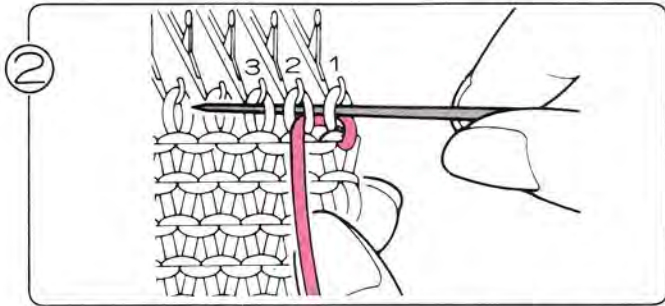

Steek vanaf de voorkant de naald in de 1ste steek (1), en weer naar buiten door de 3de steek (3).

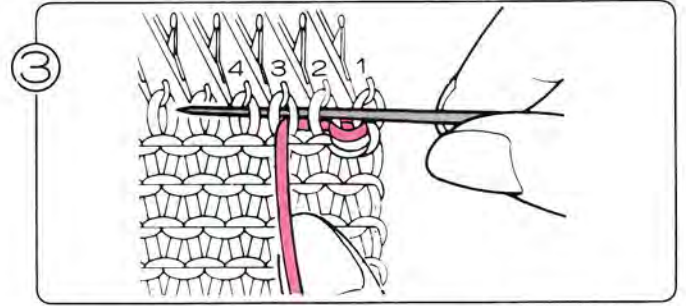

Steek de naald vanaf de voorkant in de 2de steek (2), en weer naar buiten door de 4de steek (4).

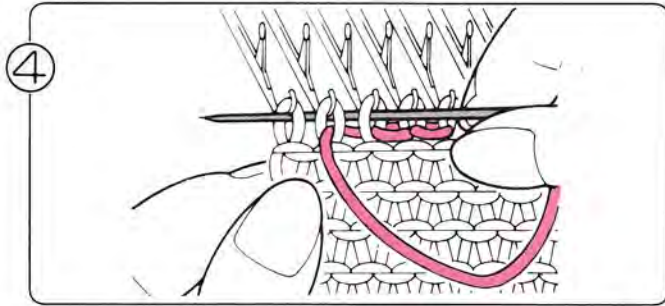

Ga zo door, tot u de linkerzijkant van het werk heeft bereikt.

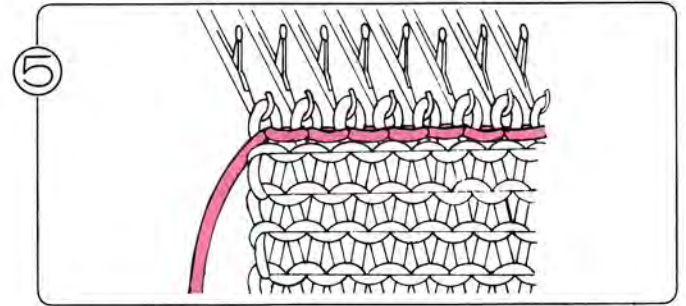

Het afhechten is nu klaar en u kunt het werk van de machine halen.

Als u het gemakkelijker vindt, kunt u alvast een aantal steken van tevoren van de naalden halen; houdt ze vast in uw linker hand.

AFHECHTEN MET DE TONGENNAALD MET DE TONGENNAALD

- Met deze methode krijgt u een stevige rand, die niet erg elastisch is.

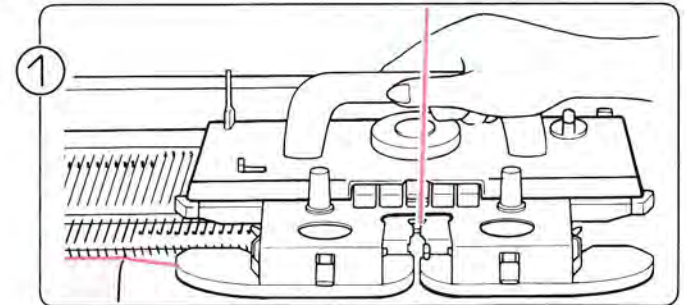
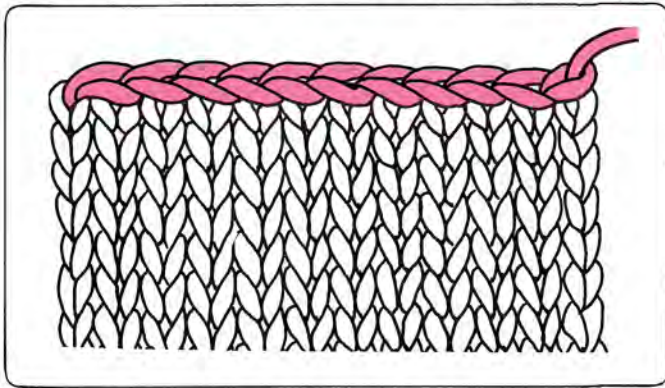

Brei de laatste toer van rechts naar links, met een lossere steekgrootte (als de steekgrootte voor het werk 4–6 was, kies dan een steekgrootte van 9–10 voor de laatste toer).

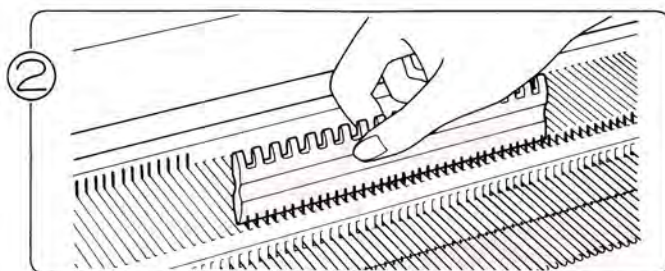

Zet de naalden in de E-stand.

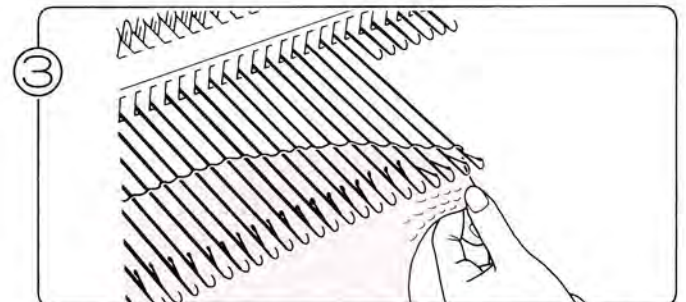

Trek het breiwerk voorzichtig naar u toe en let erop, dat er geen steken vallen.

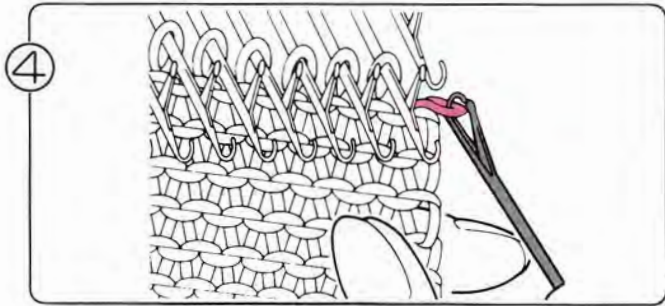

4 Begin met de rechterkant en pak de eerste steek op met de tongennaald.

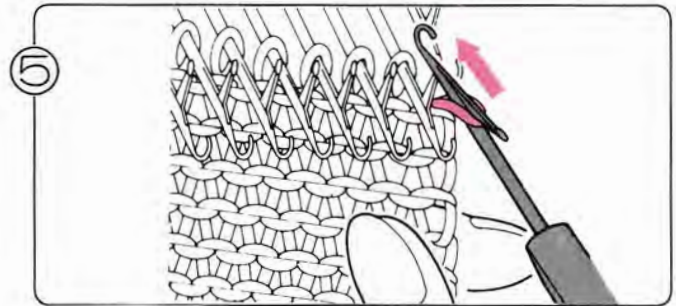

5 Schuif de steek voorbij de tong van de tongennaald.

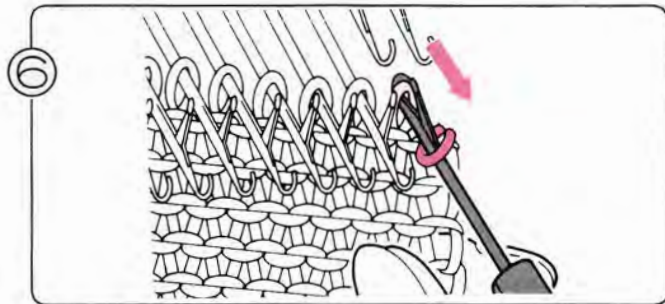

6 Pak nu de 2de steek met de tongennaald en houdt de steek in de naaldkop.

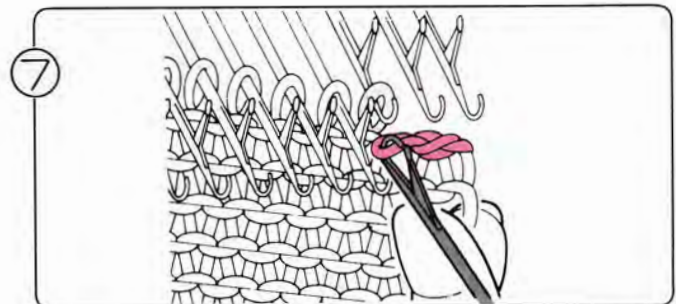

7 Trek de 2de steek door de 1ste steek, door de eerste steek over de naaldkop van de tongennaald te laten glijden.

* Let erop, dat er geen steken van de andere naalden vallen, terwijl u bezig bent.

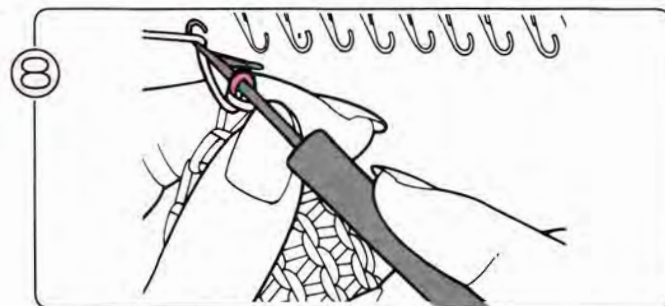

8 Herhaal dit, tot u bij de laatste steek bent gekomen. Pak nu het uiteinde van de draad met de tongennaald als in de afbeelding en trek de draad door de laatste steek.

CONTRASTDRAAD

- Haal uw werk van de machine met inbegrip van de toeren contrastdraad. Ga zo te werk, als u het wek weer terug wilt hangen aan de machine voor bijvoorbeeld boorden.

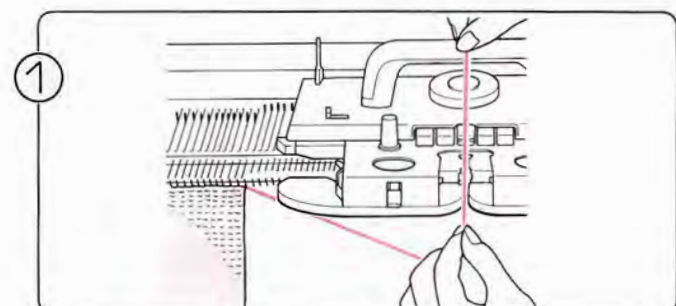
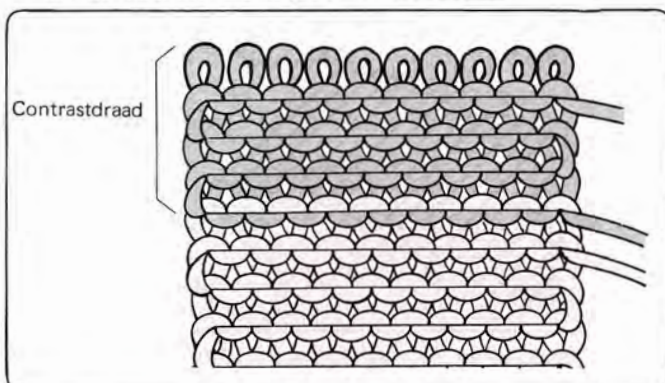

1 Haal de draad uit toevoerog 'A'.

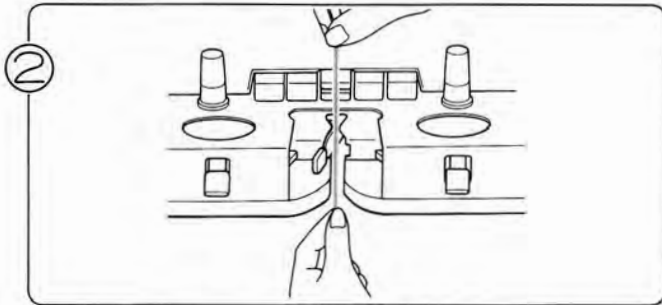

2 Rijg de contrastdraad in toevoerog 'A'.

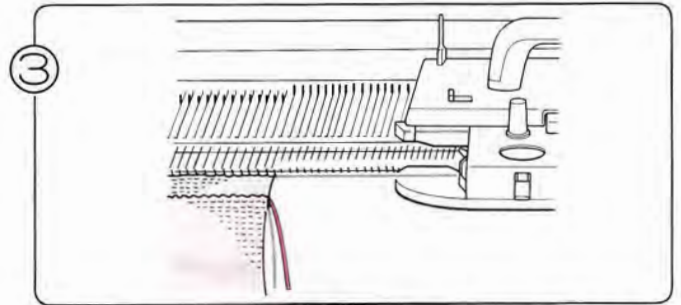

3 Brei enkele toeren met de contrastdraad en haal het werk van de machine door de slede over te halen zonder draad erin.

AAN ELKAAR ZETTEN VAN BREIWERK

- Pak een halve steek op aan iedere zijkant met een maasnaald als in de afbeelding; zet zo bijvoorbeeld 2 panden aan elkaar.

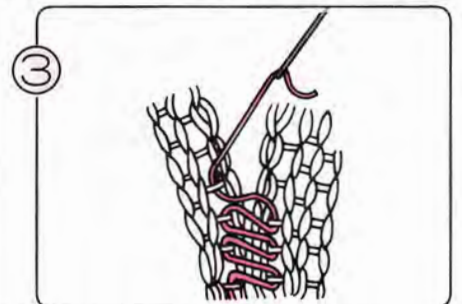
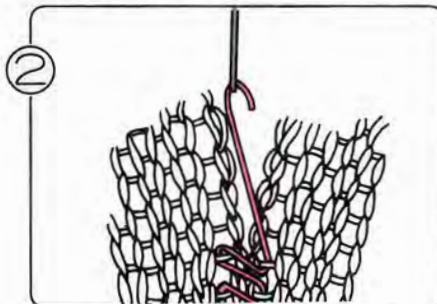
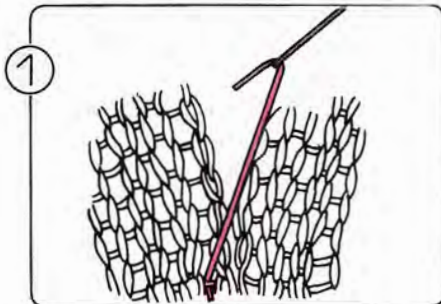

GEBRUIK VAN DE TONGENNAALD

U gebruikt de tongennaald onder meer voor het ophalen van gevallen steken of om van rechte steken averechte steken te maken etc.

BOORDPATROON MAKEN MET DE HAND

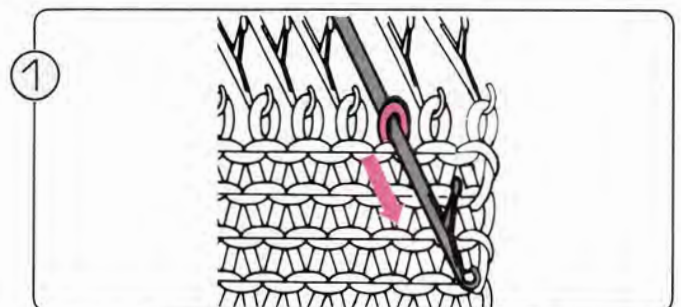
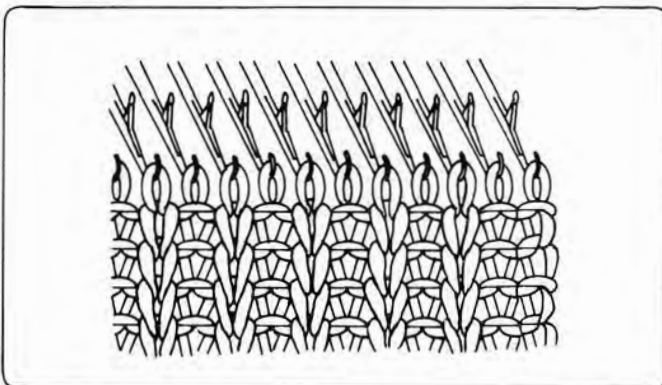

1 Schuif de naald voor uw eerste averechte steek naar voren in de E-stand.

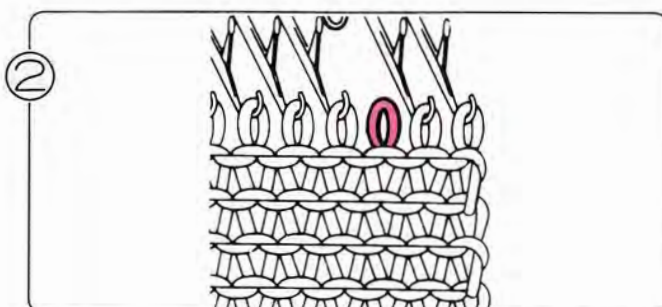

2 Trek de naald terug in de A-stand, zodat de steek van de naald valt.

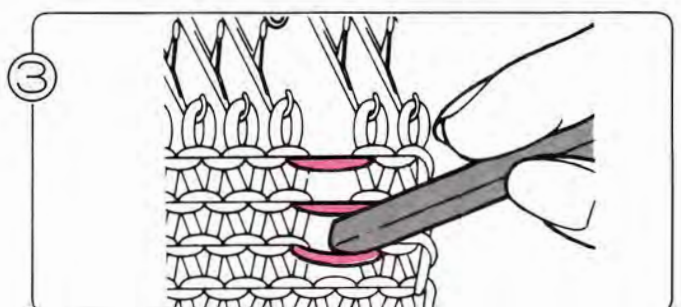

3 Laat de steek vallen tot het punt, waar u wilt beginnen met het maken van averechte steken.

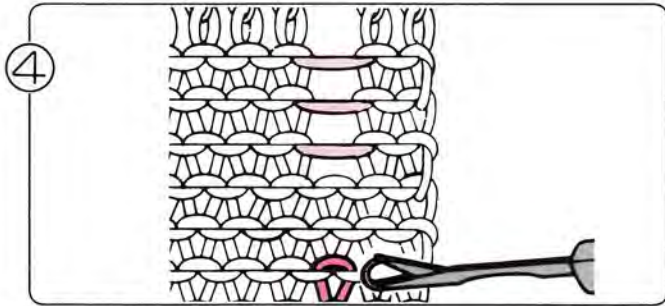

4 Pak met de tongennaald de steek op, waarmee u wilt beginnen.

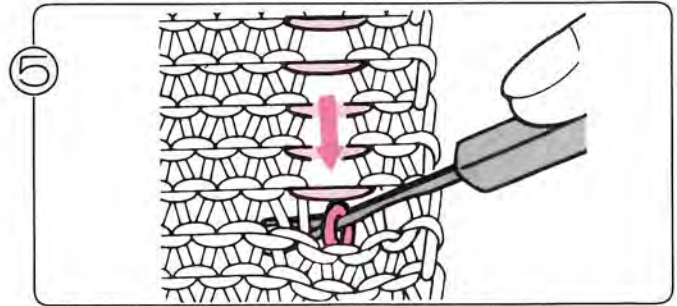

5 Laat de laatste paar steken vallen.

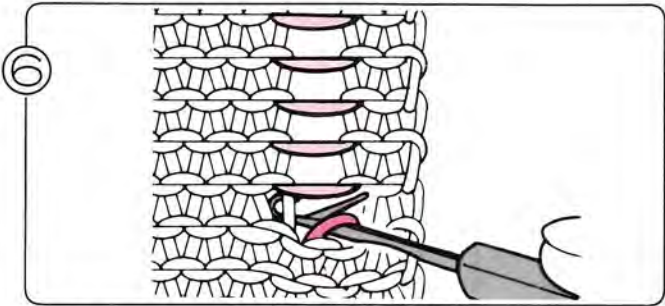

6 Houdt het breiwerk stevig vast. Duw de tongennaald naar voren, zodat de steek achter de naaldtong valt.

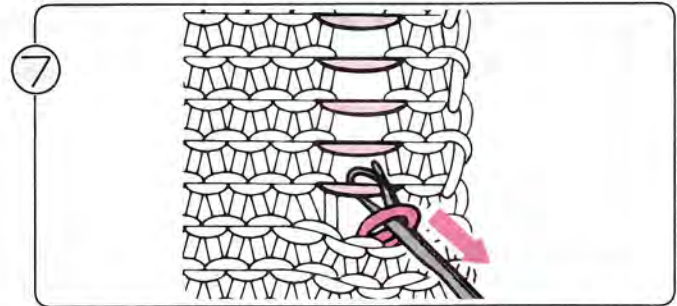

7 Pak de volgende dwarse draad met de tongennaald op en trek de tongennaald naar u toe.

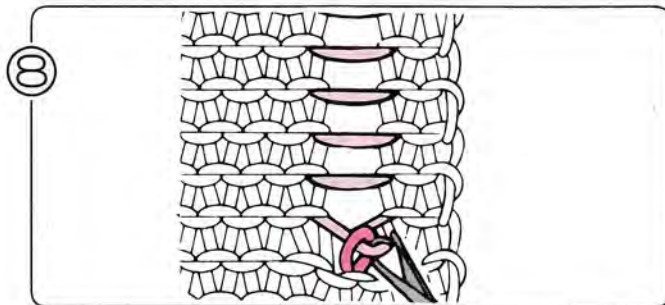

8 De tong sluit zich met de nieuwe steek in de naaldkop. Laat de oude steek voorzichtig van het uiteinde van de tongennaald glijden: er heeft zich nu een avrechte steek gevormd.

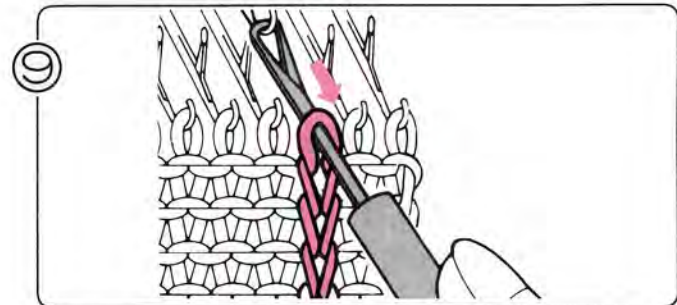

9 Ga zo verder, tot u bovenaan bent gekomen: hang de laatste steek in de naaldkop als in de afbeelding.

MAKEN VAN EEN BOORD

GEWONE BOORD

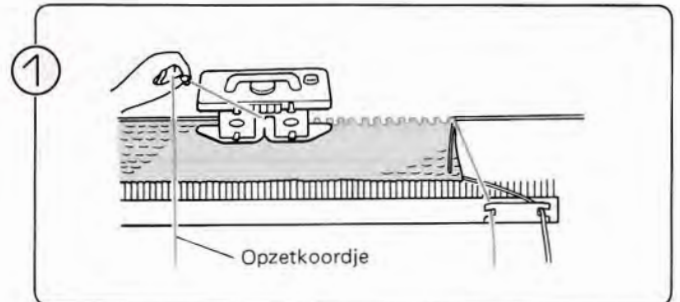
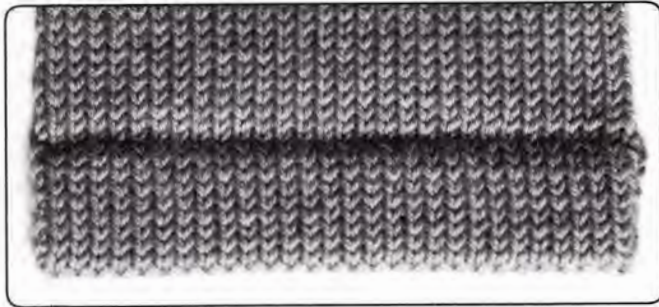

Brei enkele toeren met contrastwol en brei dan één toer met het opzetkoordje (zie pag. 130).

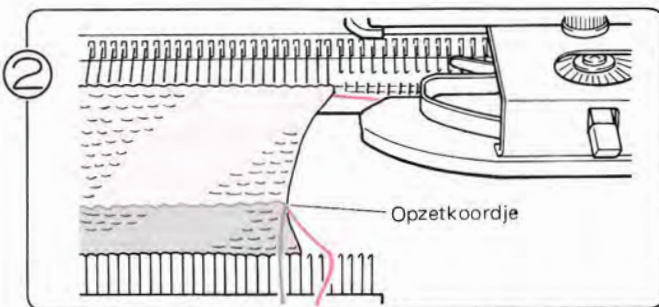

Brei een stuk tricot, dat twee keer zo lang is als de zoom uiteindelijk gaat worden. Bijvoorbeeld: als de zoom 2.5cm breed moet worden, brei dan 5cm tricot.

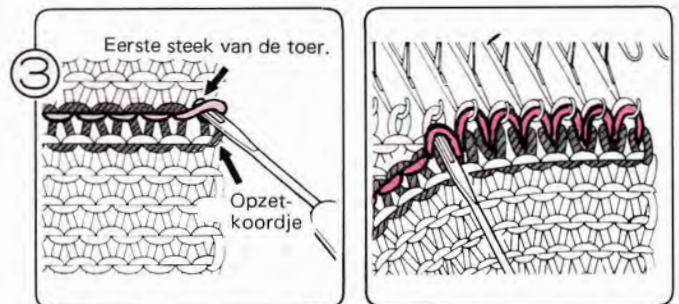

Pak met uw hulpsnaal de eerste steek uit de toer boven het opzetkoordje. Ga door met het oppakken van de steken.
N.B.: Er is één steek minder op te pakken dan het aantal naalden.

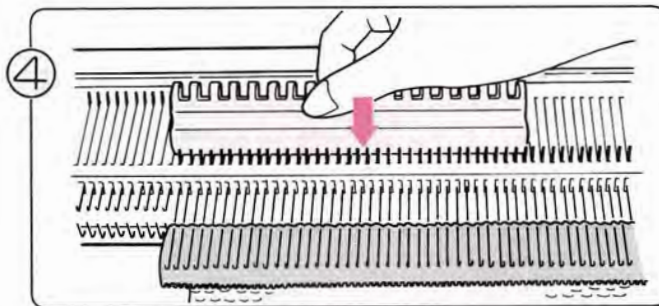

Als u alle steken hebt opgepakt, breng dan alle naalden naar voren in de E-stand.

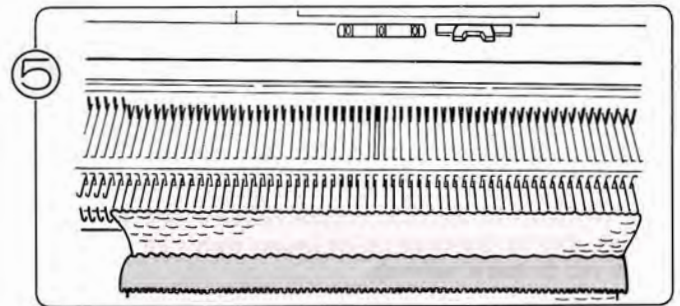

Brei één toer met de breisledes. Brei verder in tricot.

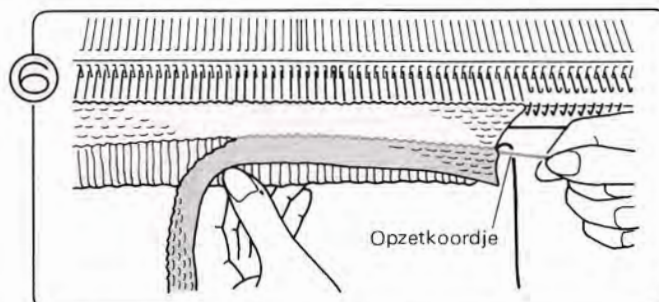

Als u enkele toeren hebt gebreid, dan kunt u het opzetkoordje eruit trekken: het deel, dat met contrastdraad is gebreid, valt eraf.

PICOT-BOORD

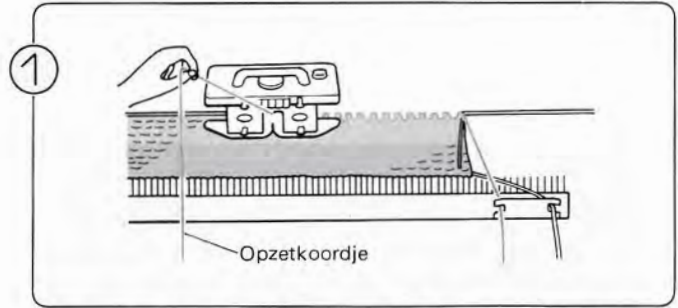
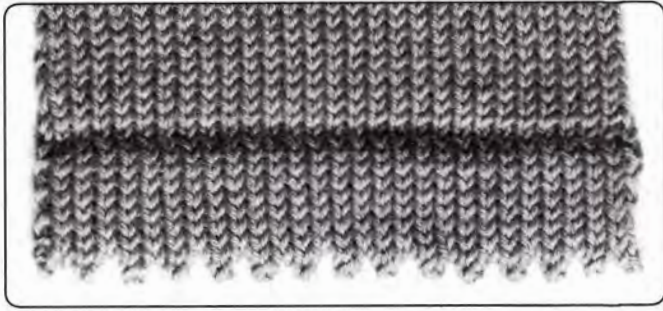

Brei enkele toeren met contrastwol en brei dan één toer met het opzetkoordje (zie pag. 130).

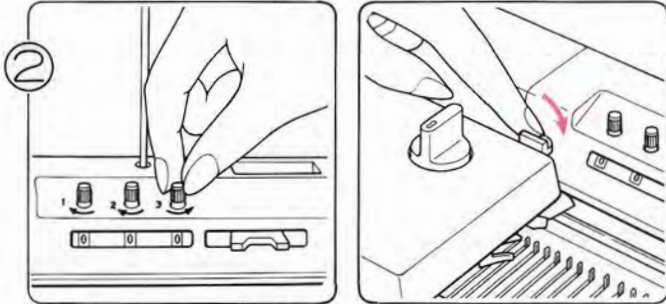

Zet de toerenteller op 000 en de vinger voor de toerenteller buiten werking.

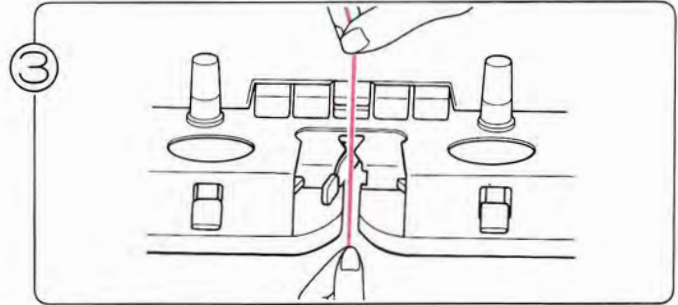

Rijg de draad in toevoerog 'A'.

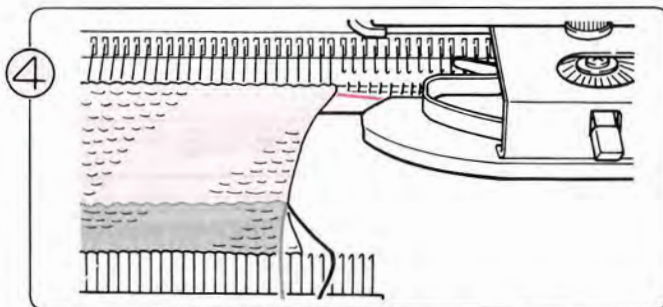

Brei de helft van de totale hoogte van de boord (tot aan de vouw). Zet de breislide op de beugel rechts en schrijf het cijfer van de toerenteller op.

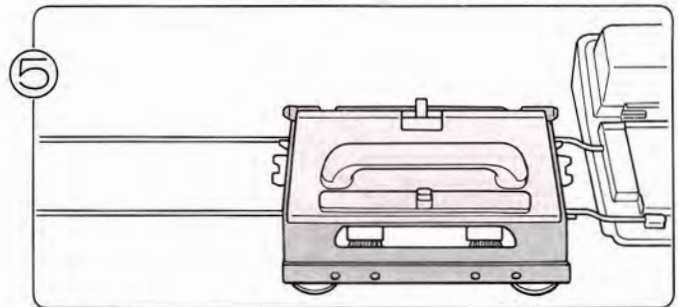

Zet de L-slide stevig op de linkerbeugel.

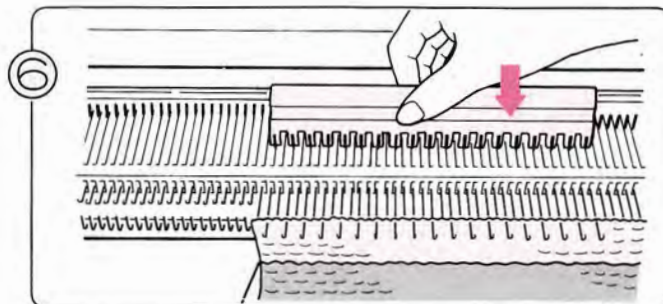

Breng iedere tweede naald met de 1/1 patroonlineaal naar voren in de D-stand. De buitenste naalden moeten in de B-stand blijven.

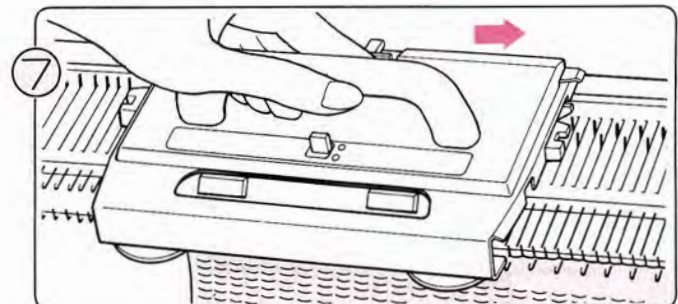

Zet de veranderhandle voor kantpatronen op N en haal de L-slide over naar rechts.

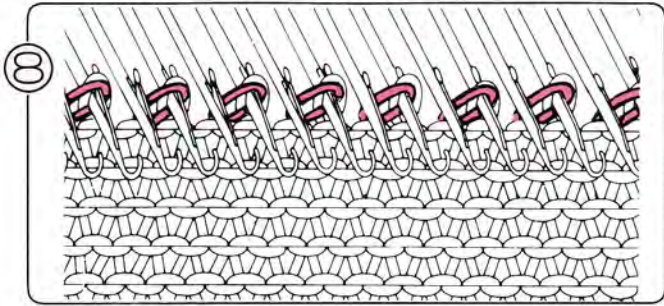

Iedere tweede steek is nu overgehangen op de naald ernaast.

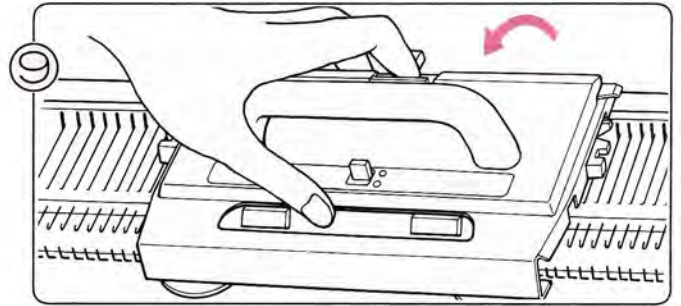

Verwijder de L-slede van de machine door de vrijmaakknop in te drukken.

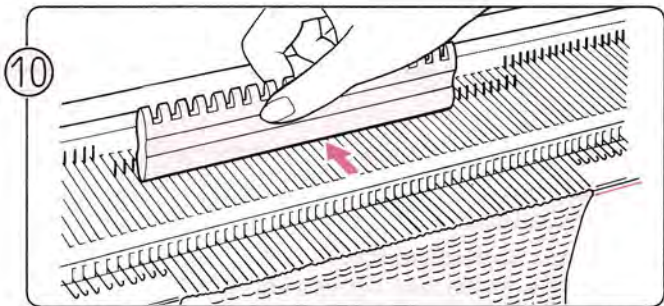

Zet de naalden terug in de B-stand met de vlakke kant van de patroonlineaal.

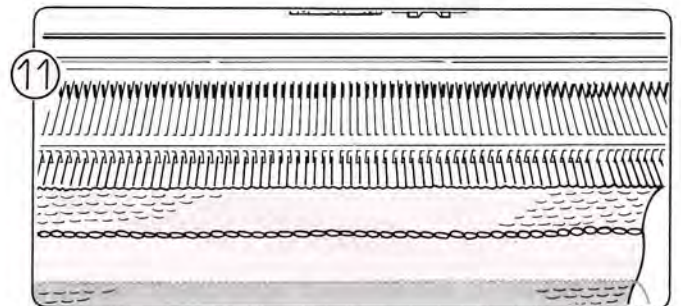

Zet de toerenteller op 000 en brei de tweede helft van de boord (hetzelfde aantal toeren als de eerste helft).

12 Herhaal stap 3 – 6 op pag. 136 om de boord af te maken.

1x1 ELASTISCHE ZOOM

Dit type boord wordt wel nep-boordpatroon genoemd.

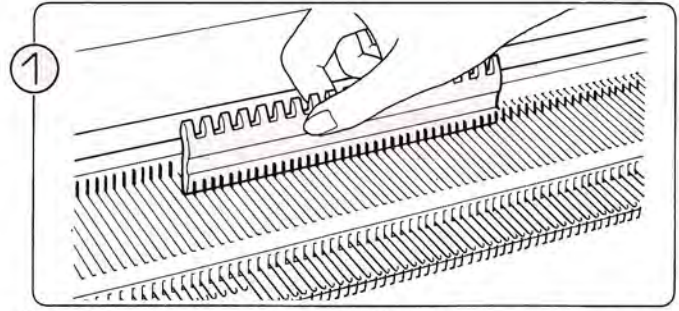
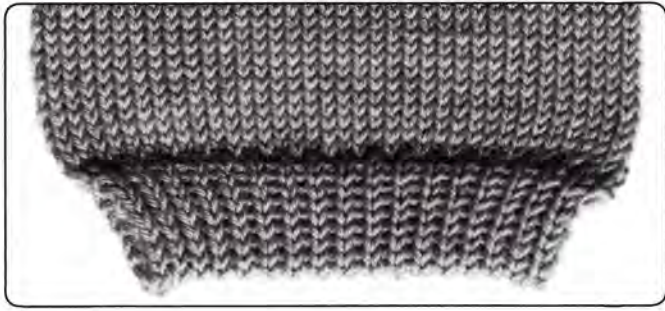

Schuif het gewenste aantal naalden in de B-stand met de vlakke kant van de patroonlineaal.

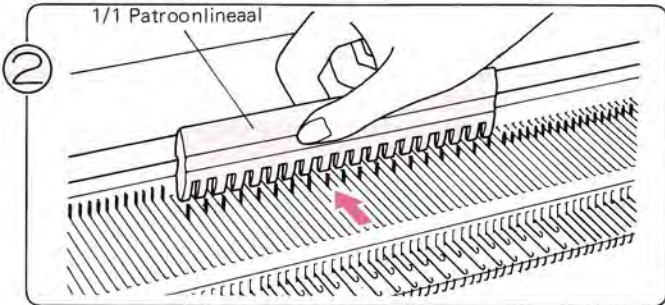

Schuif met de 1/1 patroonlineaal iedere tweede naald in de A-stand.

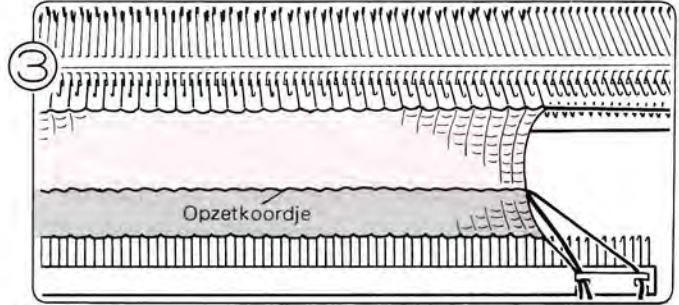

Brei enkele toeren met contrastwol en brei dan één toer met het opzetkoordje. Brei dan met de hoofddraad in tricot het aantal benodigde toeren voor de dubbele lengte van de uiteindelijke boord.

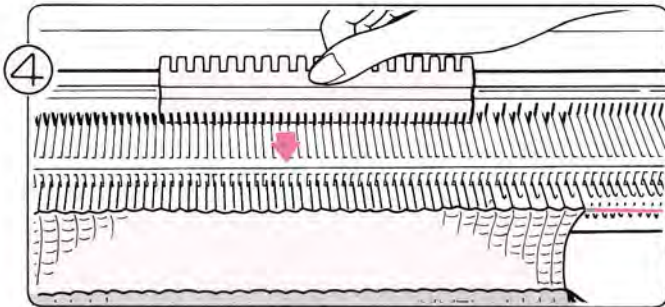

Breng de naalden uit de A-stand in de B-stand met de vlakke kant van de patroonlineaal.

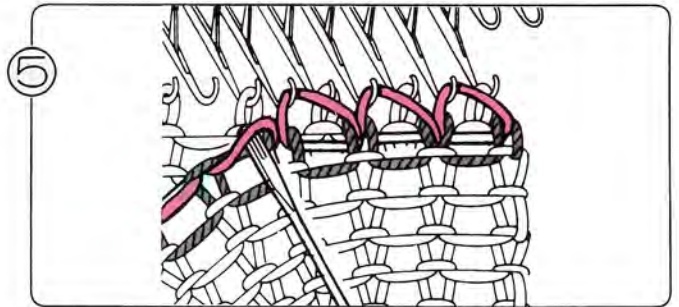

Pak de steken op dezelfde manier op als voor de gewone boord en hang ze in de lege naalden.

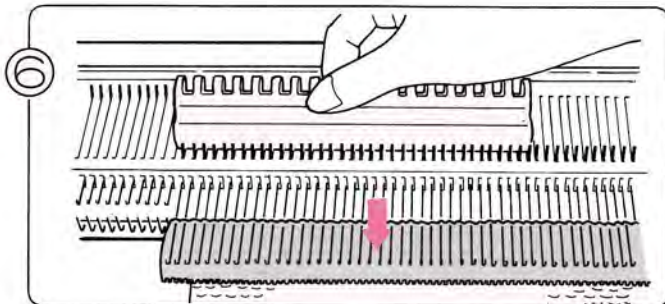

Als alle steken zijn opgepakt, zet dan de naalden naar voren in de E-stand.

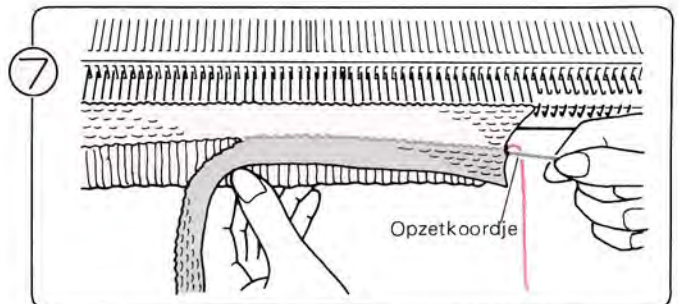

Nadat u enkele toeren heeft gebreid, trekt u het opzetkoordje eruit: het deel, dat met contrastwol is gebreid valt van de rest van het werk.

KABELLEN

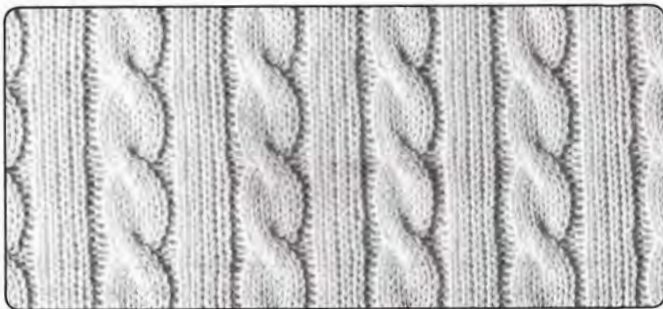

- U maakt een kabel door twee groepen steken te kruisen met twee hulpnaalden.
- In het volgende voorbeeld werkt u met twee drie-ogige hulpnaalden.

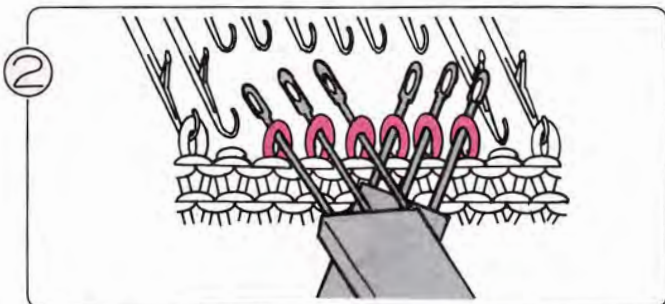

Hang op elk der 3 ogigehulpnaalden 3 steken zoals aangegeven in de afbeelding.

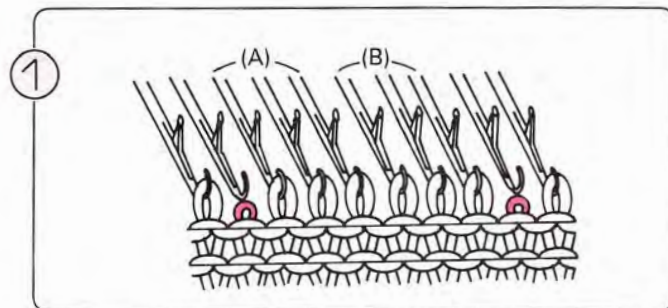

Brei tot aan het punt, waar u uw eerste kabel gaat maken, laat nu een steek aan weerszijden van de kabel vallen.

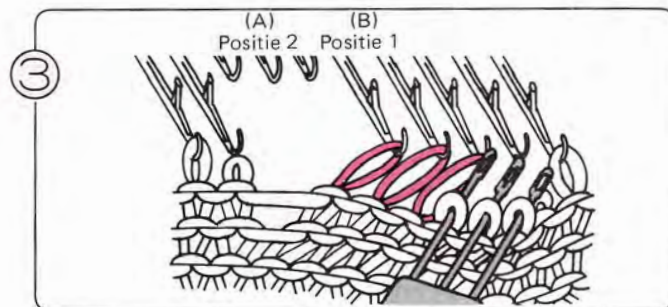

Hang de steken (A) over naar positie 1.

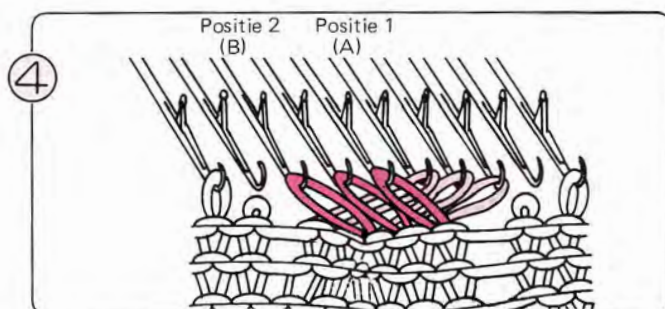

Hang de steken (B) over naar positie 2.

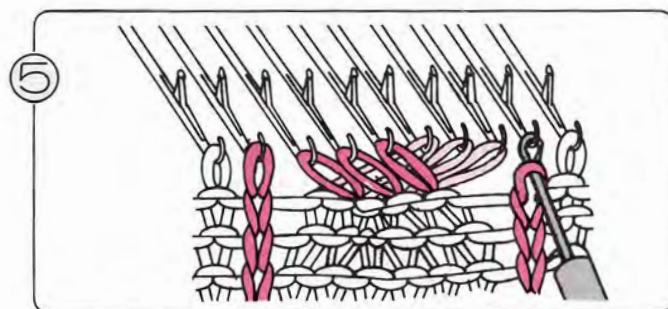

Laat de steken, die u aan weerszijden van de kabel hebt laten vallen, naar beneden "ladderen". Deze steken vormt u later tot averechte steken met de tongennaald.

RONDBREIEN



- Met de slijpsteek-mogelijkheid kunt u rond breien zonder naden. Zet de steekgrootte-schijf op \pm één cijfer lager dan normaal zou zijn voor deze wol bij tricot.

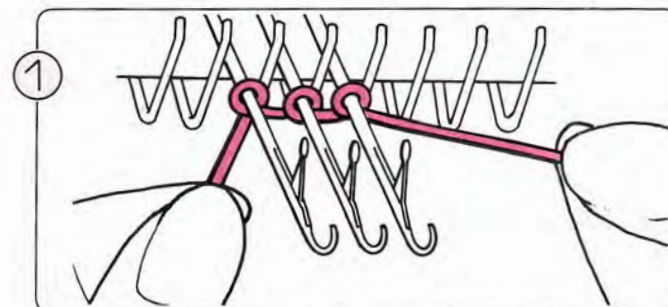

Zet 3 of 4 steken op met de 'E'-wikkelmethode.

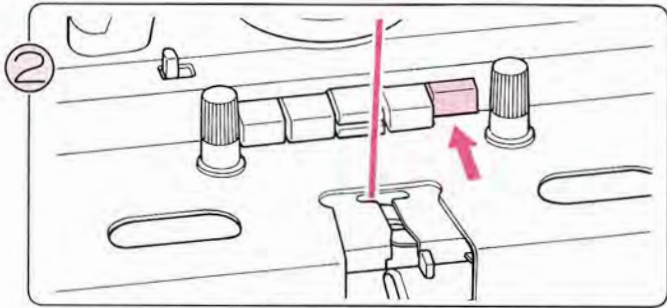

2 Zet de slede aan de rechterkant van de machine en druk óf de linker-óf de rechter-PART-toets in.

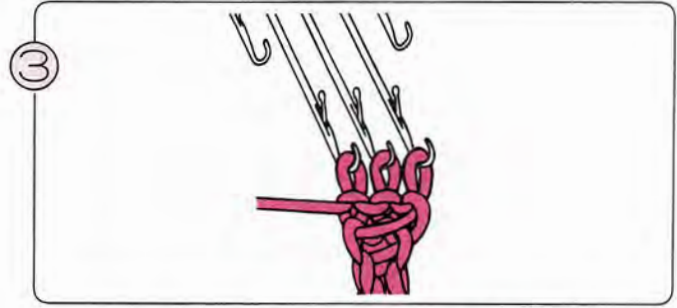

3 Haal de slede over en trek tegelijkertijd het werk met de hand naar beneden.

KNOOPSGATEN

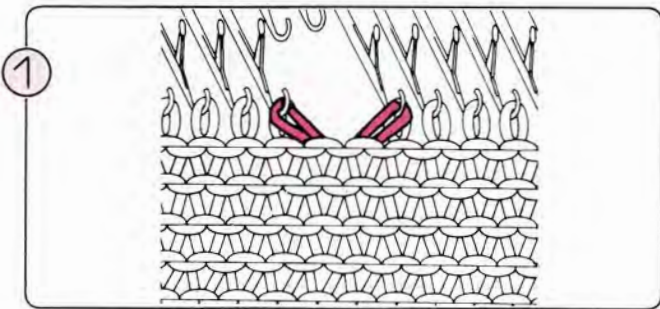

1 Hang met de éénogige hulpsnaal twee steken op de naastliggende naalden als in de afbeelding.

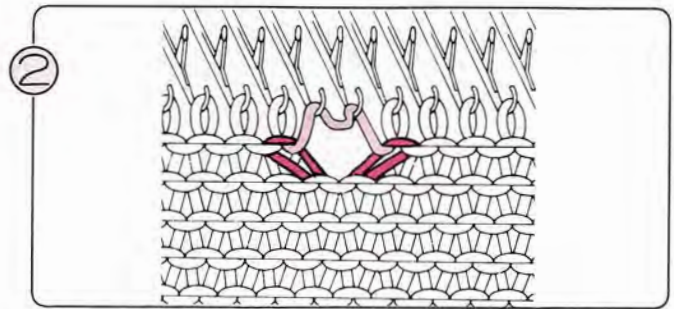

2 Zet de lege naalden in de B-stand en brei één toer. De draad ligt over de twee naalden.

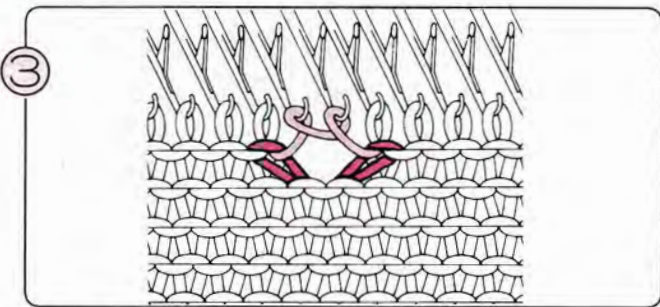

3 Wikkel de draad rond de naalden als in de afbeelding.

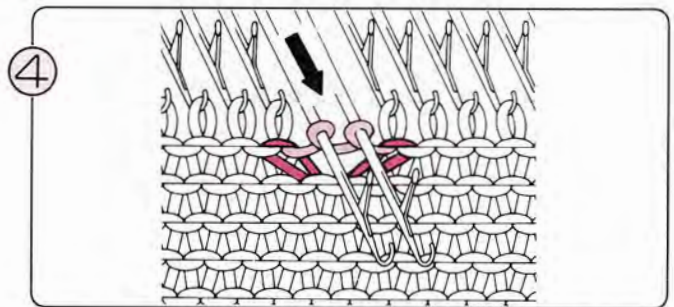

4 Breng de twee naalden naar voren in de E-stand en brei één toer.

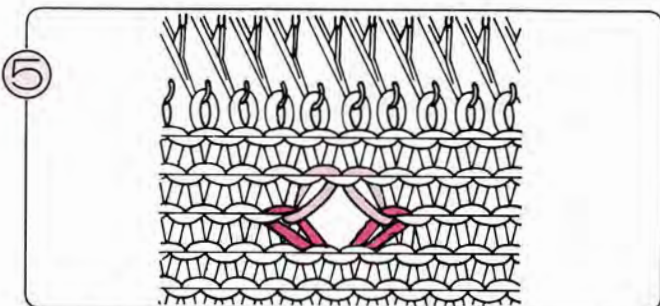

5 U heeft nu een knoopsgat gemaakt.

IN ELKAAR ZETTEN VAN EEN KLEDINGSSTUK MET DE NAAIMACHINE

Voor een mooi resultaat is het aan te bevelen een naaimachine te gebruiken voor het in elkaar zetten van een kledingstuk. Daar alleen een stiksteek nodig is, kunt u ieder type naaimachine gebruiken. Het mooiste is het, wanneer u elastisch naaigaren gebruikt.

VOORDAT U BEGINT TE NAAIEN

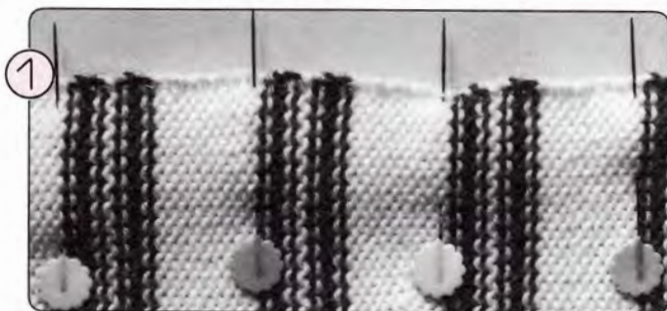

Speldt de delen aan elkaar.

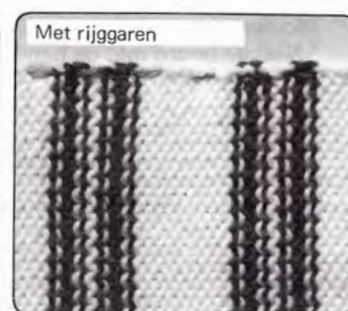
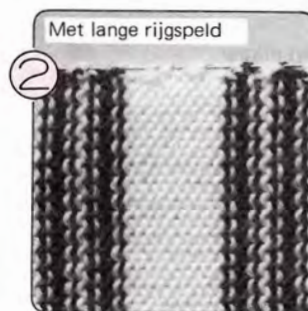

Maak de naden aan elkaar vast m.b.v. rijggaren of het bindgaren dat bij Uw breigeleider zit.



Naai de naden langzaam aan elkaar. Werk een beetje met uw hand, maar trek niet te veel aan het breiwerk. Maak één naad van 3–5 cm breed.

• VOLGORDE VAN WERKEN

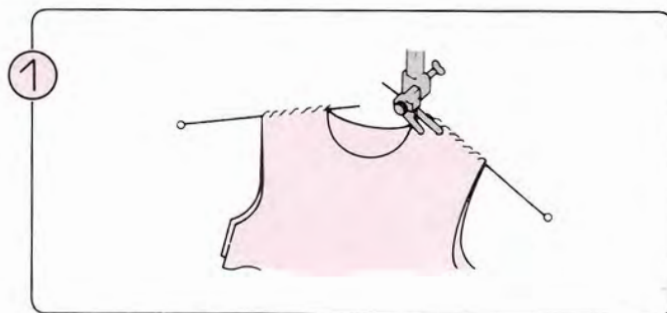

Schouders, rechts en links.

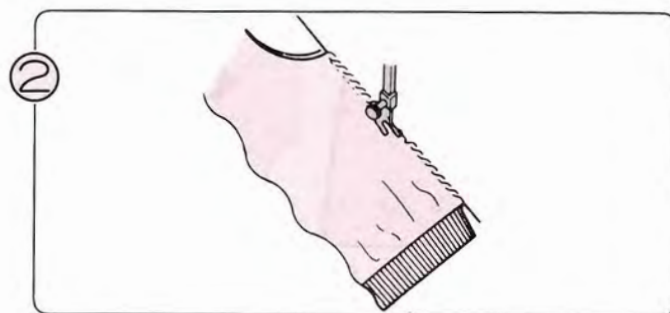

Zijnaden.

3



Mouwnaden.

* Naai de boord met de hand aan elkaar.

4

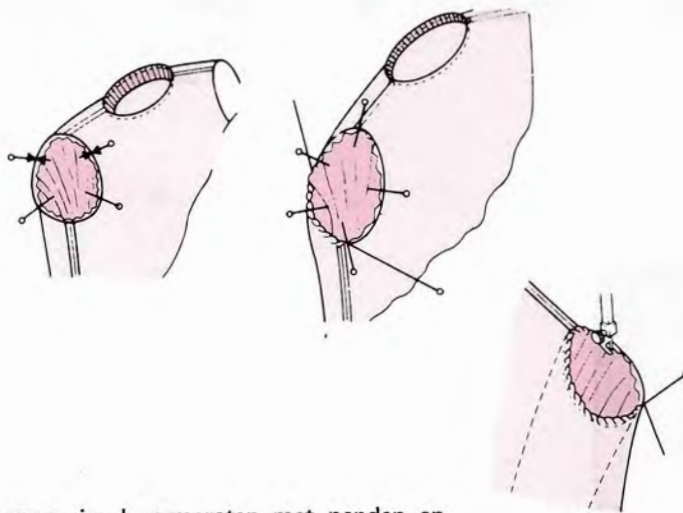

- 1) Speldt de mouwen in de armsgaten met panden en mouwen binnenste buiten.
- 2) Rijg de naad met rijgdraad of met de speciale draad van de KL 116.
- 3) Naai de mouwen met de naaimachine in de armsgaten.

Inzetten van een mouw.

5

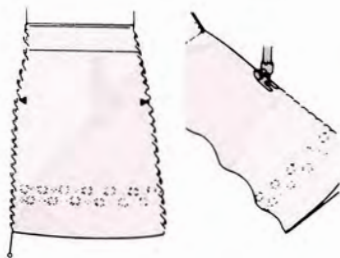

Naaien van een rok.

PROBLEMEN TIJDENS HET BREIEN

ALS U NIET PROBLEEMLOOS EN SOEPEL KUNT BREIEN

1. DE NAALDEN PAKKEN DE DRAAD NIET

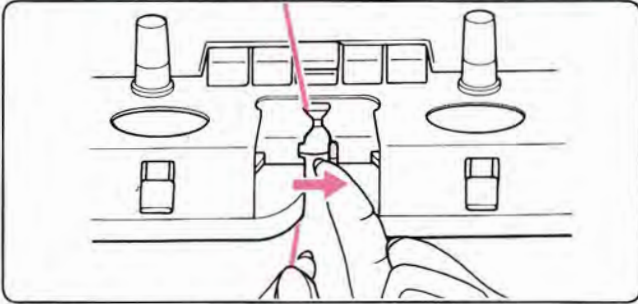

- Is de draad goed in toevoeroog 'A' geregen ?
- Is de handle van het toevoeroog gesloten ?

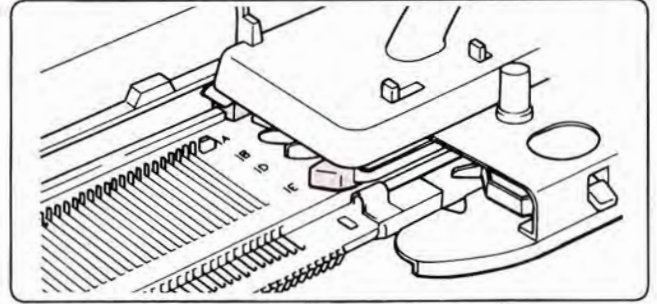

- Is de breislede goed op het naaldenbed gezet ?

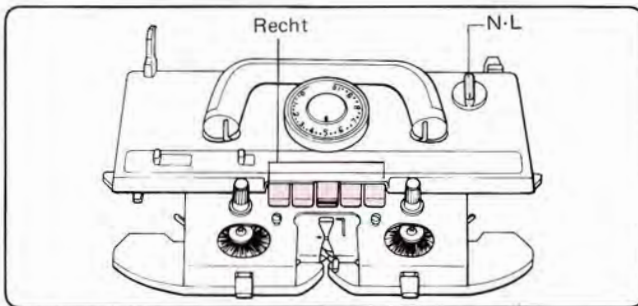

- Staat de veranderknop op N-L. ?
- Is er een patroontoets ingedrukt ?

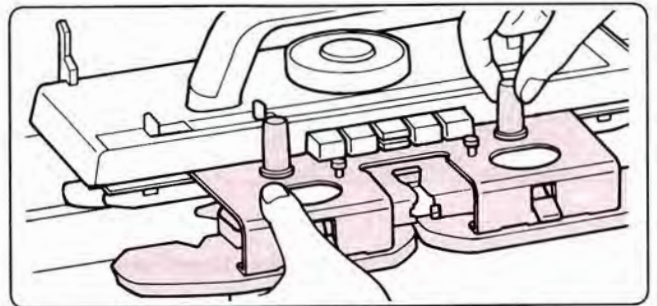

- Is de afstrijker correct aan de breislede bevestigd ?

2. ALS DE BREISLEDE STROEF LOOPT

- Let erop, dat de steekgrootte overeenkomt met de dikte van de wol (zie pag. 12 en pag. 15).
- Let erop, dat de machine niet beschadigd of smerig is. Als de machine schoongemaakt of gesmeerd moet worden, zie dan pag. 167.
- Let erop, dat de draad goed is ingeregen in de draadgeleider (zie pag 15).
- Let erop, dat de draad soepel afloopt van de bol of klos.
- Let erop, dat de wielletjes vrij draaien. Zit er pluksel omheen, verwijder dat dan.

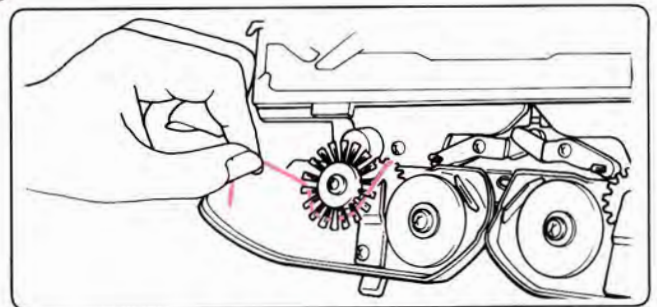

3. ALS ER GEEN GOEDE STEKEN WORDEN GEVORMD

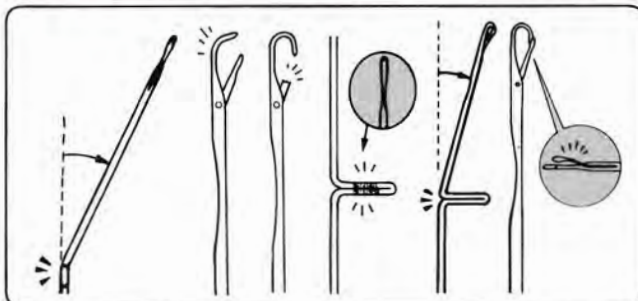

- Is de naald verbogen ? Zo ja, vervang dan de naald (zie pag. 157).
- Zet de rubber wielletjes in de werkstand (zie pag. 18).

4. OPHALEN VAN GEVALLEN STEKEN

- **Ophalen van een gevallen steek**

Steek de hulpnaald in de steek in de toer onder de gevallen steek. Herstel de gevallen steek als in de afbeeldingen.

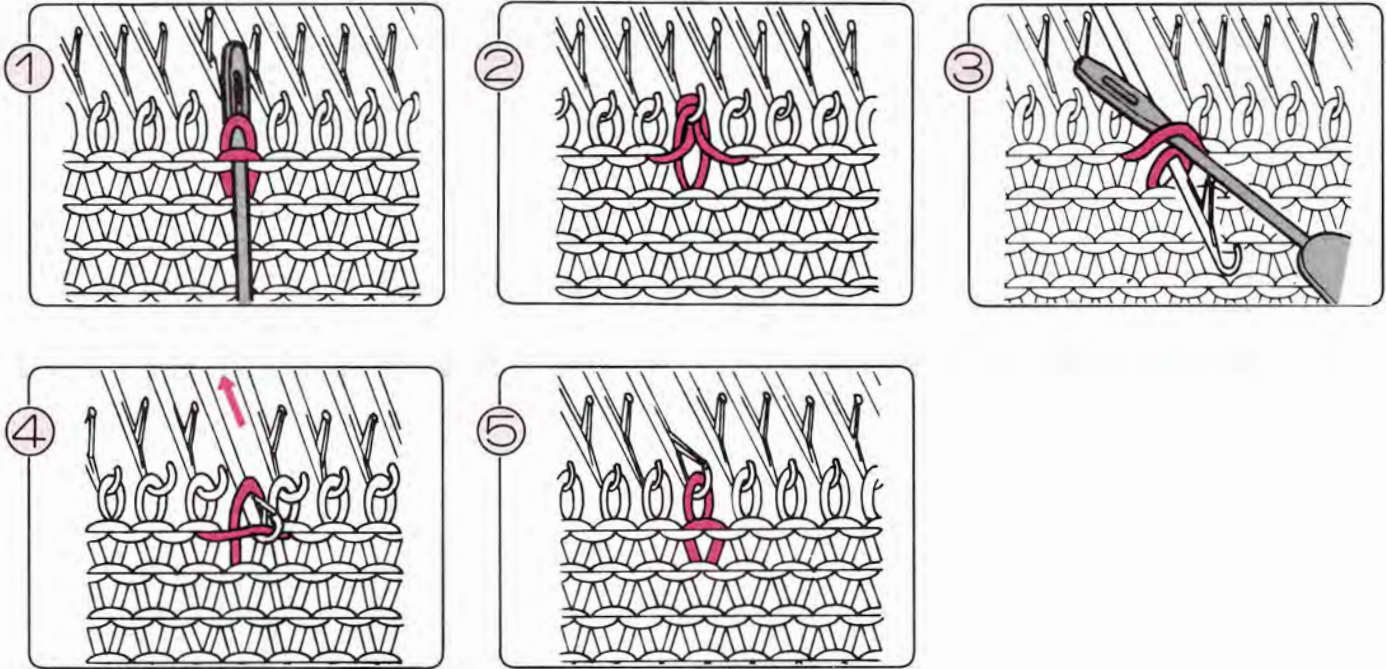

- **Ophalen van een steek, die meerdere toeren gevallen is.**

Gebruik de tongennaald vanaf de achterkant en pak de onderste steek op. Haak toer voor toer terug naar boven. Hang in de laatste toer de steek over van de tongennaald op de hulpnaald en van de hulp naald op het naaldenbed van de breimachine.

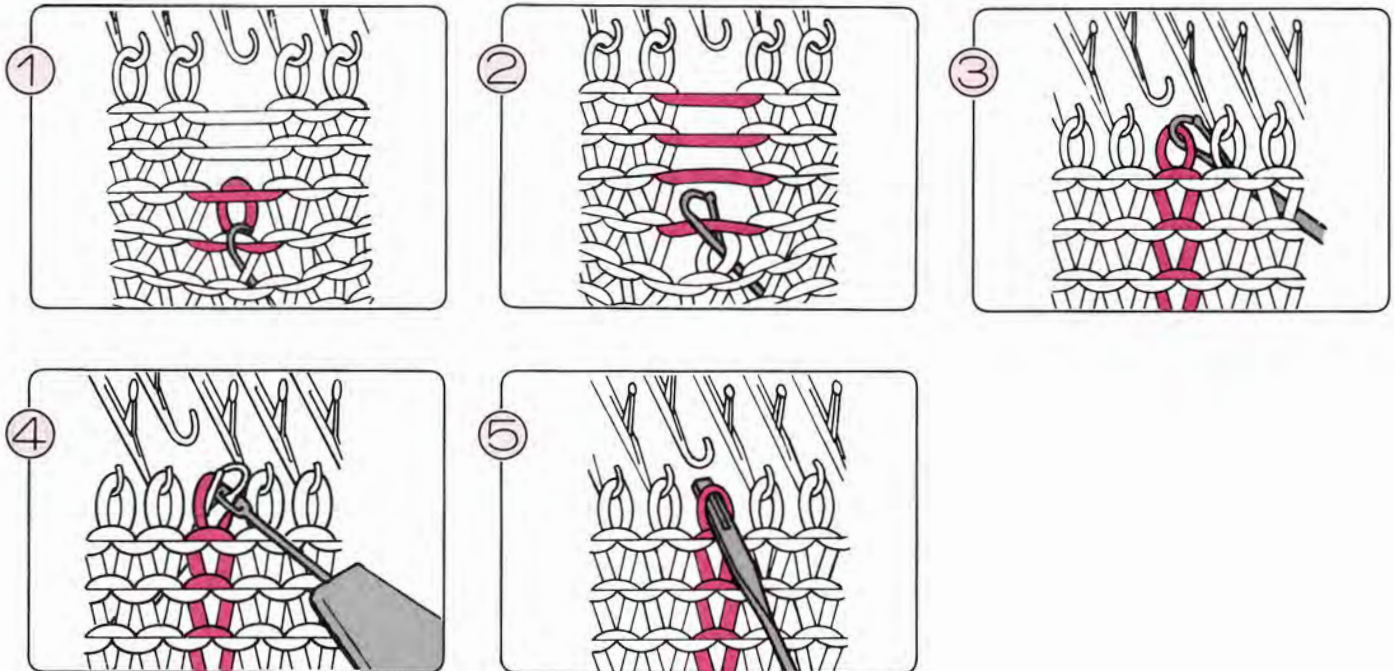

FOUTEN TIJDENS TRICOT EN JACQUARD BREIEN

1. ALS DE SLEDE KLEMT

- Forceer de slede niet door te hard te duwen, maar ga als volgt te werk:

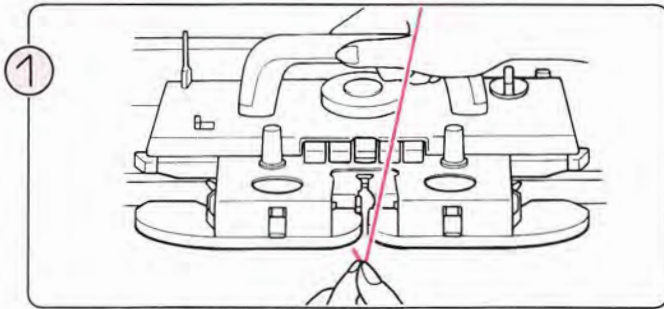

Haal de draad uit het toevoeroog.

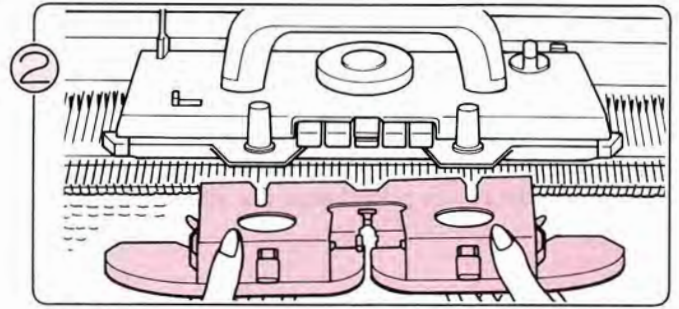

Draai de knoppen los en verwijder de afstrijker.

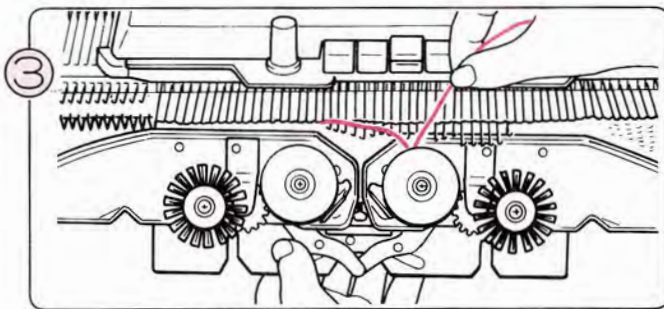

Verwijder pluksel dat zich heeft opgehoopt rond de wiel-tjes.

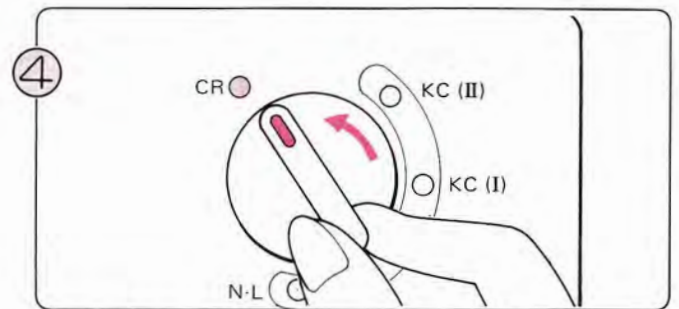

Zet de veranderknop op CR om de slede vrij te maken van de machine.

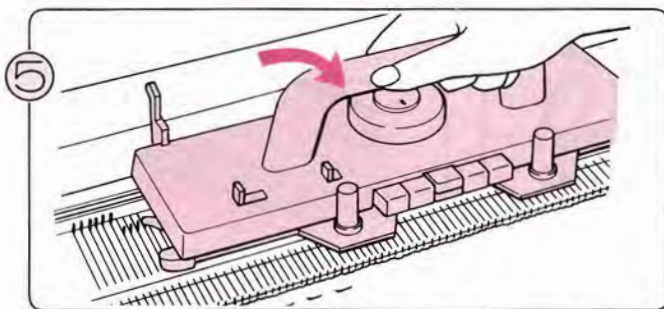

Kantel de slede naar u toe omhoog en verwijder hem van het naaldenbed.

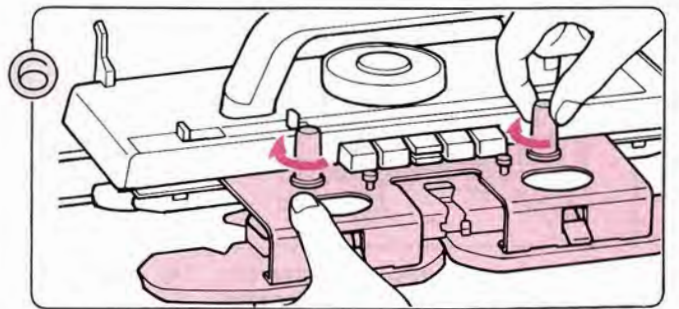

Zet de slede op de beugel en schroef de afstrijker weer vast op de slede.

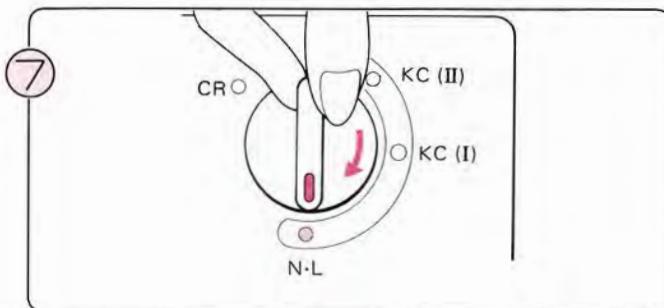

Zet de veranderknop op N-L.

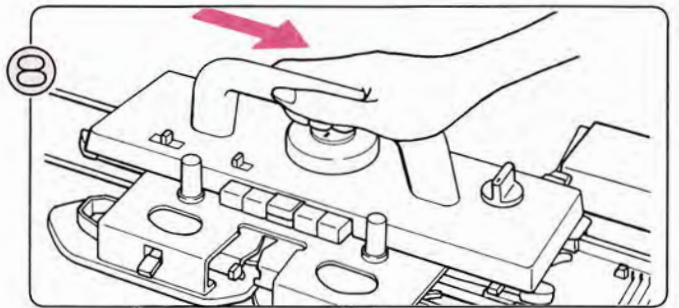

Haal de slede over om te controleren, of hij goed loopt.

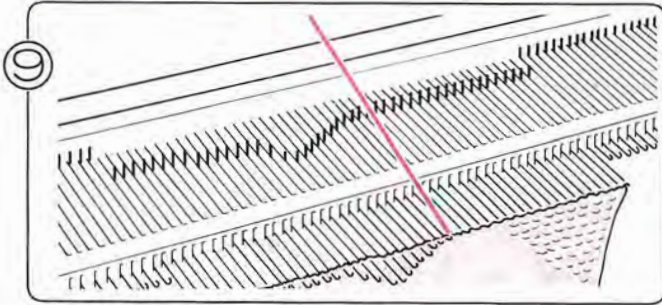

Hang de steken die op de naaldstangen terecht zijn gekomen met behulp van de hulpsnaal weer in de naaldkoppen, zodat ze niet zullen vallen (zie afbeeldingen).

Steek achter naald-
tong op naaldstang.

Steek in
naaldkop.

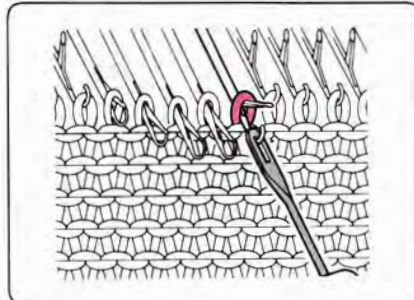

(1) Leg het oog van de hulpsnaal in de kop van de naald.

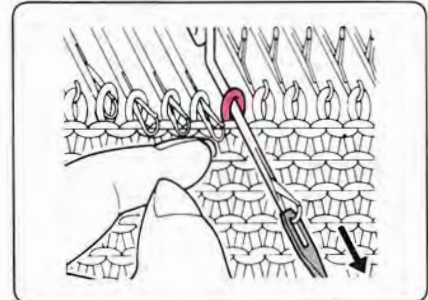

(2) Trek de hulpsnaal naar u toe.

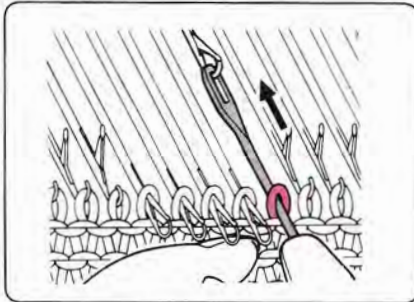

(3) Duw de hulpsnaal naar achteren, tot de steek zich op de hulpsnaal bevindt.

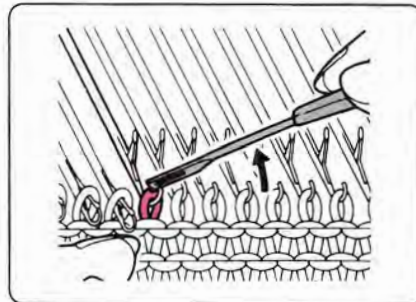

(4) Hang de steek in de naaldkop.

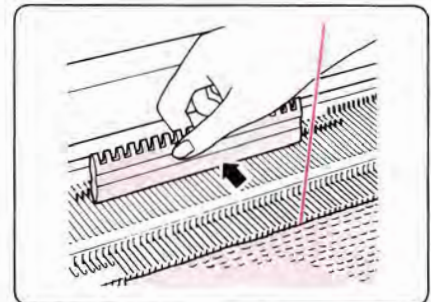

(5) Wanneer alle steken veilig in de naaldkoppen zitten, duw dan alle naalden met behulp van de vlakke kant van de patroonlineaal op één lijn in de B-stand.

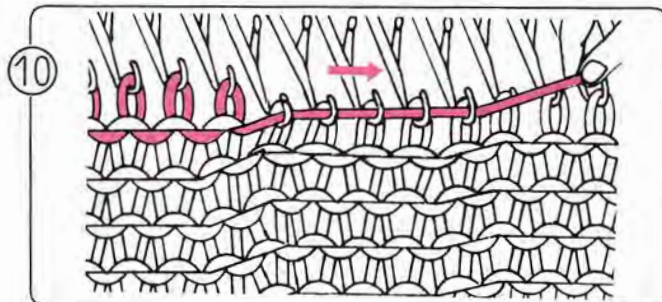

Trek de draad iets opzij, zodat deze mooi in de naaldkoppen komt te liggen.

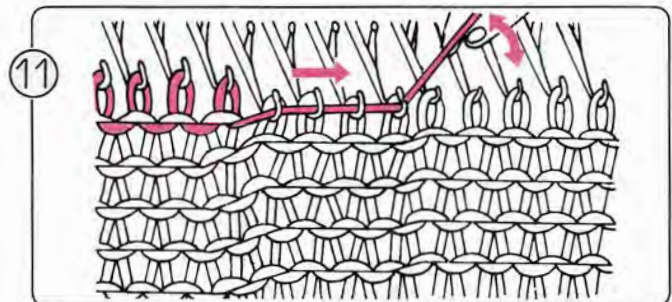

Trek nu de draad omhoog om zo een toer uit te halen: de steken van de vorige toer glijden op de naalden. Doe een paar steken gelijk en ga zo de hele toer door.

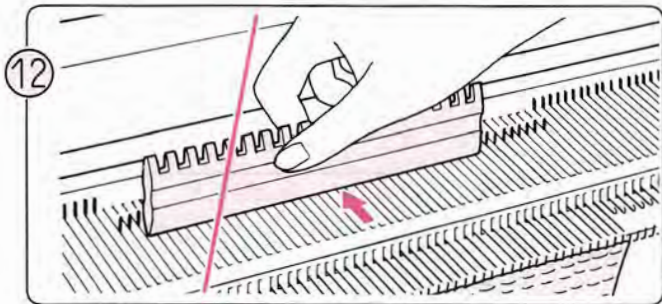

12 Controleer na het uithalen van de toer of alle steken in de naaldkoppen zitten; zet vervolgens met de vlakke kant van de 1/1 patroonlineaal de naalden op één lijn in de B-stand.

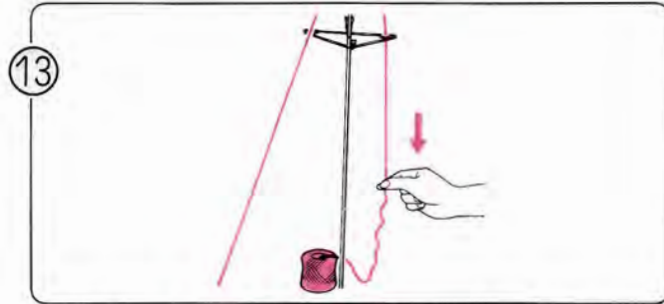

13 Trek de loshangende uitgehaalde draad strak achter de draadgeleider.

* Als u meerdere toeren wilt uithalen, herhaal dan de stappen 10 - 12 .

14

Vergeet niet de toerenteller en eventueel de breigeleider terug te draaien, en wel evenveel toeren als u heeft uitgehaald.

* Als de vinger van de toerenteller niet geraakt is in die laatste toer, waarin de slede vastliep, hoeft men de laatste toer niet mee te tellen.

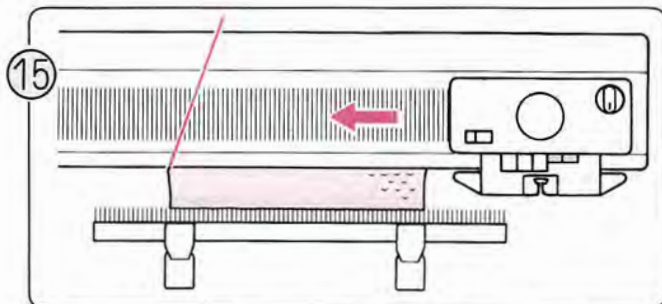

15 Als de draad zich nu aan de kant bevindt, waar de slede niet is, ga dan als volgt te werk om de slede over te brengen naar de overkant zonder te breien.

1. Let erop, dat alle naalden in de B-stand staan.
2. Zet de vingers van toerenteller en de breigeleider buiten werking.
3. Druk beide PART-toetsen in.
4. Haal de slede over naar de andere kant.
5. Zet de beide PART-toetsen weer buiten werking met de vrijmaakhandle voor de patroontoetsen.

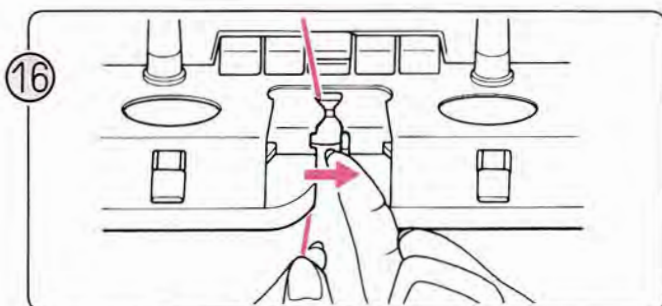

16 Rijg de draad door toevoeroog 'A'.

17

Zet de vingers voor toerenteller en breigeleider weer in werking.

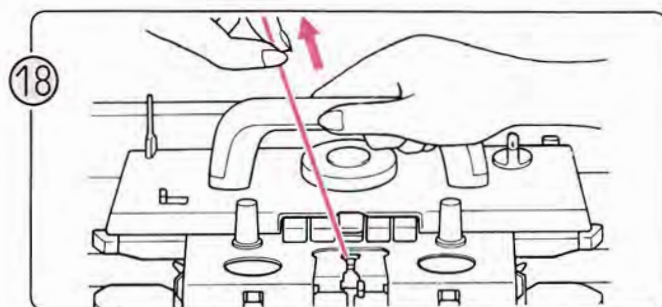

18 Brei verder met de breislide en trek de draad in de eerste toer strak om lussen te voorkomen.

2. ALS U BREIWERK WILT UITHALEN

Als u één of meerdere toeren van uw werk wilt uithalen, ga dan te werk volgens de stappen 10 - 18 hierboven.

FOUTEN TIJDENS PATRONEN BREIEN

1. ALS DE SLEDE KLEMT

- Forceer de slede niet door te hard te duwen, maar ga als volgt te werk:

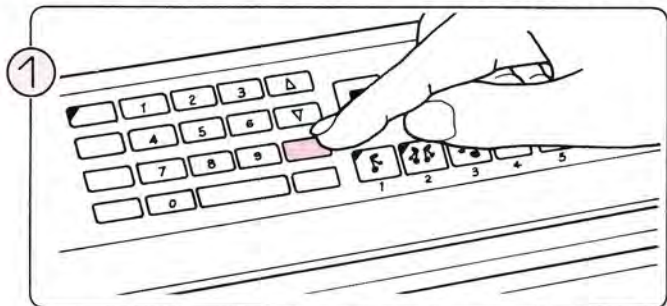

Druk de CR-toets in: het READY-lampje gaat dan knipperen.

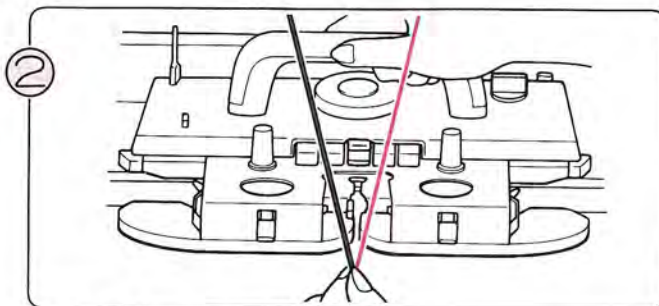

Neem de draad uit het toevoerorg.

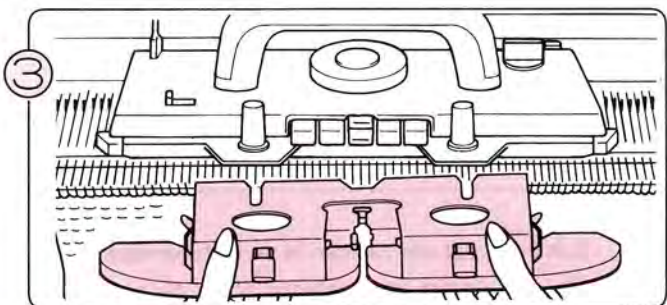

Draai de knoppen los en verwijder de afstrijker.

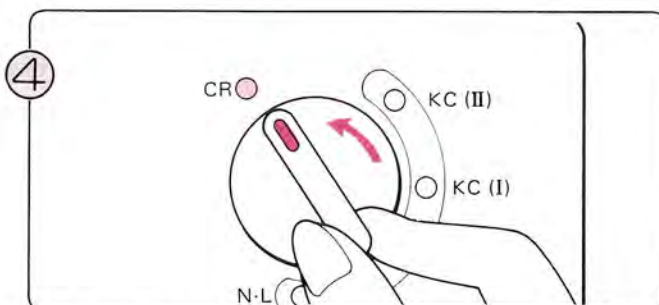

Zet de veranderknop op CR om de breislide vrij te maken van de machine.

*** ALS U EEN DRAADKANTPATTERN AAN HET BREIEN BENT**

Maak de patroontoetsen niet vrij vóór het verwijderen van de breislide. Als u toch de patroontoetsen hebt vrijgemaakt, druk ze dan weer in, nadat u de breislide heeft verwijderd zónder hem over te halen.

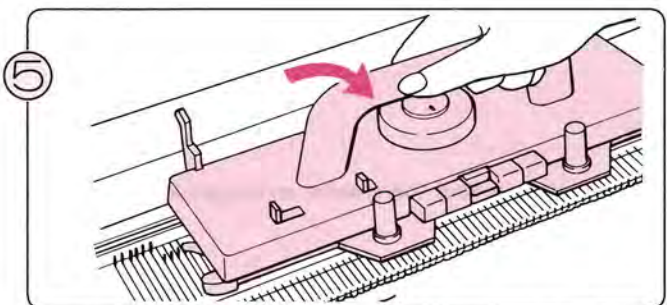

Plaats de slede op één van de beugels en zet de veranderknop op N-L.

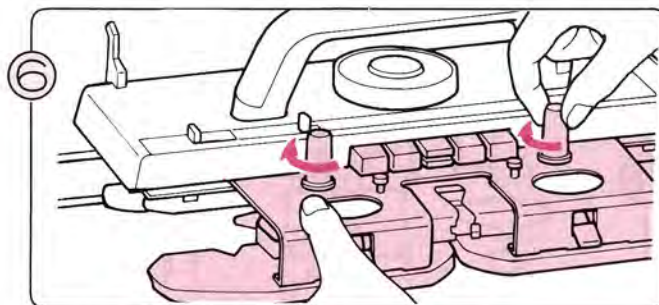

Schroef de afstrijker weer aan de slede vast.

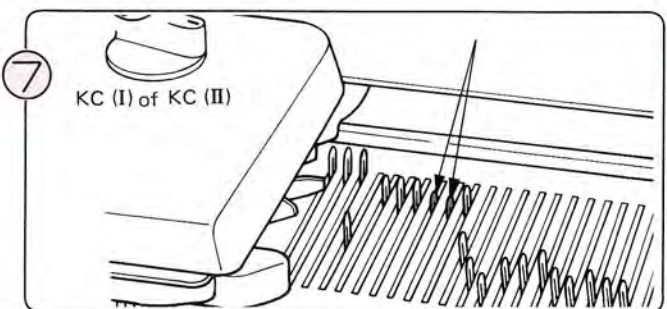

Als er koppen van de naalden ingedrukt zijn zet de veranderknop op KC (I) of KC (II) en beweeg de slede buiten het breiwerk heen en weer zodat de naalden weer in de normal stand komen.

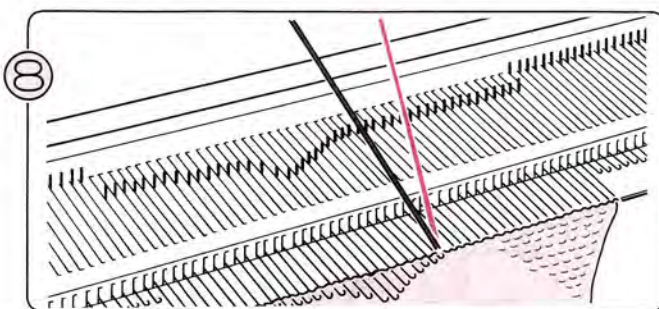

Hang met uw hulpnaald steken terug in de naaldkoppen, die op de naaldstangen zijn terecht gekomen, zodat ze niet zullen vallen. (Zie stap ⑨ (1)–(5) op pag. 147.)

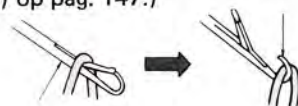

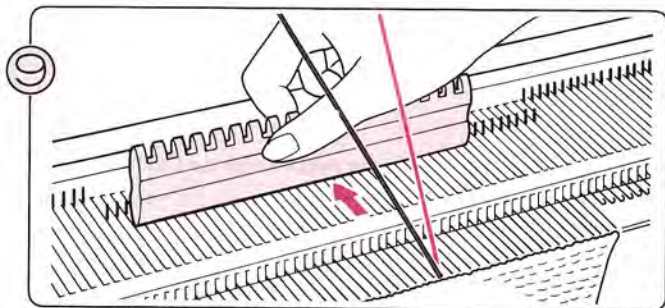

9 Wanneer alle steken veilig in de naaldkoppen zitten, zet dan alle naalden met de vlakke kant van de patroonlineaal weer op één lijn in de B-stand.

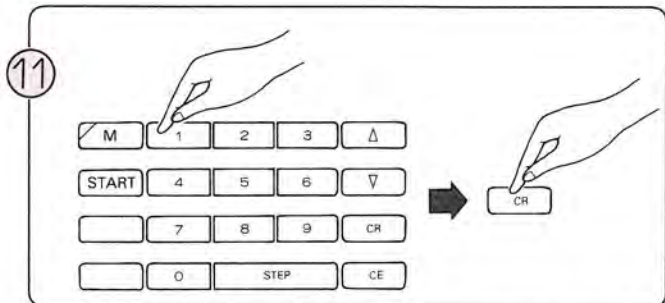

11 Sla het aantal uitgehaalde toeren aan en druk dan de CR-toets in: het READY-lampje licht op en het nummer van de toer die u gaat breien, verschijnt in het display.

- * Vergeet niet de toerenteller en de breigeleider terug te zetten.
- * Als de vinger van de toerenteller niet geraakt is in de toer, waarin de slede klemde, hoeft u die toer niet mee te tellen.

10

Haal de toer uit. (Zie stap 10 – 13 op pag. 147.)

- * Als u meerdere toeren heeft uitgehaald, onthoudt dan het aantal uitgehaalde toeren goed; ook een half uitgehaalde toer telt voor één.

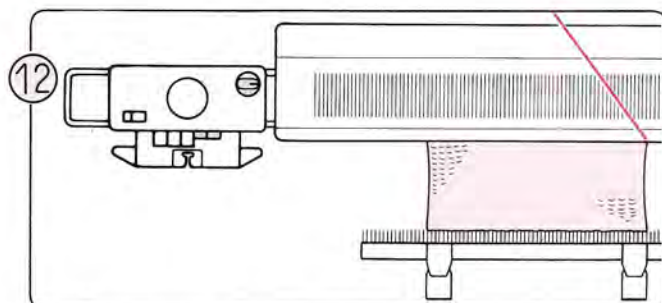

12 Zet de slede aan de kant tegenover de draad (als de draad zich aan dezelfde kant bevindt als de slede, zie dan pag. 148 voor het overbrengen van de slede). Druk beide PART-toetsen in en zet de veranderknop op KC (I) of KC (II).

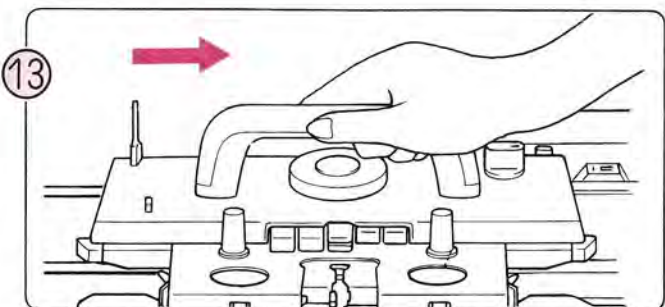

13 Haal de slede over naar de kant, waar de draad zich bevindt: de naalden worden tegelijkertijd geselecteerd voor het patroon.

- * Zet de vinger van de toerenteller en breigeleider buiten werking voor deze stap.

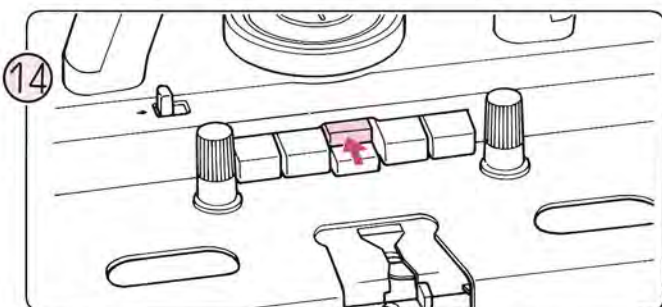

14 Druk de patroontoetsen in overeenkomstig het patroon.

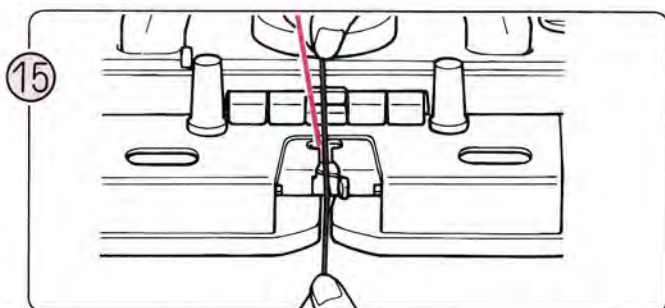

15 Rijk de draad in toevoerog 'A'.

- * Als u een contrastkleur of weefdraad gebruikt, vergeet die dan niet in te rijgen.

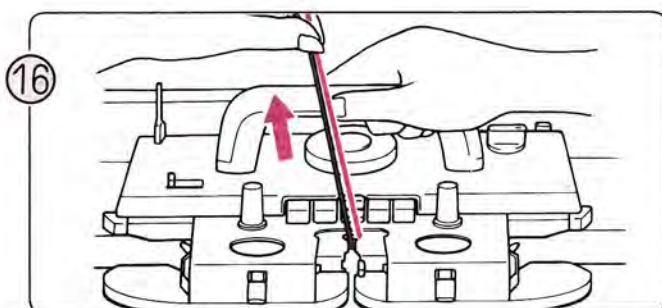

16 Zet de vinger van de toerenteller en breigeleider weer in werking.

- * Brei verder met de breislide en trek in de eerste toer de draad strak om lussen te voorkomen.

2. ALS U BREIWERK WILT UITHALEN (EN DE SLEDE ZICH VOORBIJ HET EINDE VAN HET BREIWERK BEVINDT)

- 1 Begin de toeren uit te halen. (Zie stap 10 – 13 op pag. 147.)
- 2 Ga nu te werk volgens stap 11 – 16 op pag. 150.
(Voordat u het aantal uitgehaalde toeren aanslaat in stap 11, dient u de display leeg te maken met de CE-toets.)

3. ALS DE GESELECTEERDE NAALDEN PER ONGELUK TERUGGEDUWD ZIJN

- 1 Zet alle naalden terug in de B-stand en haal de draad uit het toevoerrog.
- 2 Druk de CE-toets in, sla 0 aan en druk de CR-toets in.
- 3 Ga te werk volgens stap 12 – 16 op pag. 150.

FOUTEN TIJDENS KANTPATRONEN OF FIJNE KANTPATRONEN

1. ALS DE L-SLEDE KLEMT

- Forceer de slede niet door hard te duwen, maar ga als volgt te werk:

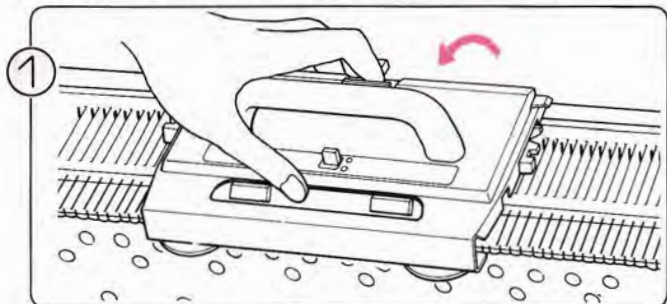

Druk op de vrijmaakknop en verwijder de L-slede. Als de slede achter de naalden blijft hangen, wees dan voorzichtig.

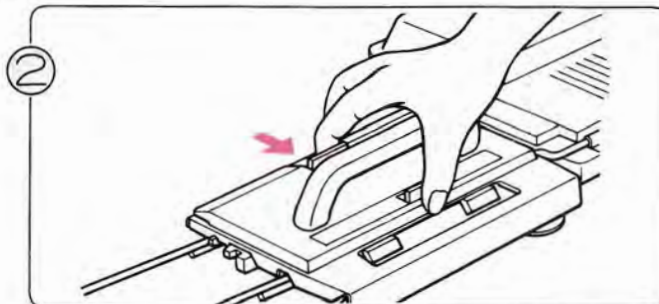

Zet de L-slede zorgvuldig op de linkerbeugel; maak daarbij gebruik van de vrijmaakknop.

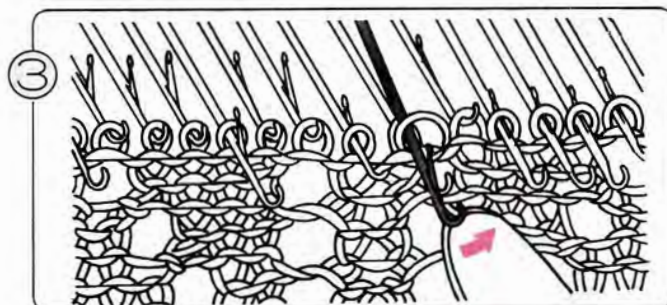

Als de naalden over elkaar heen zitten, wip ze dan met uw vingertoppen van elkaar.

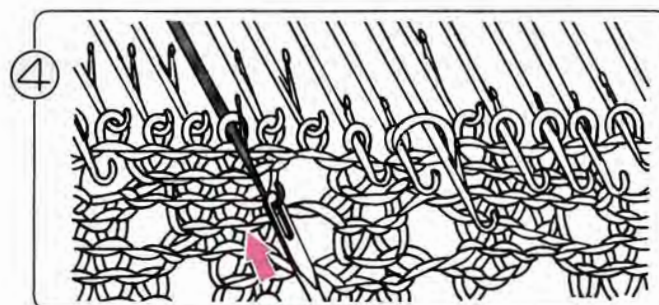

Hang de steken die op de naaldstangen terecht gekomen, met behulp van de hulpsnaal weer terug in de naaldkoppen.

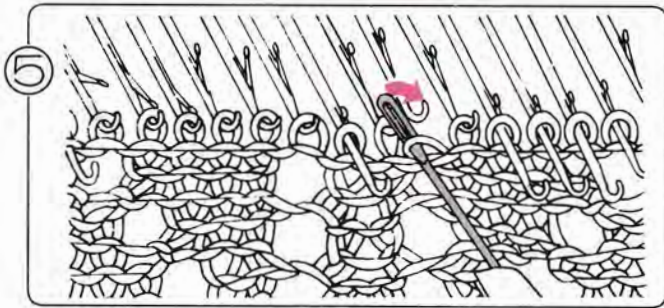

5 Hang de steken met de hulpsnaal terug op de goede naalden.

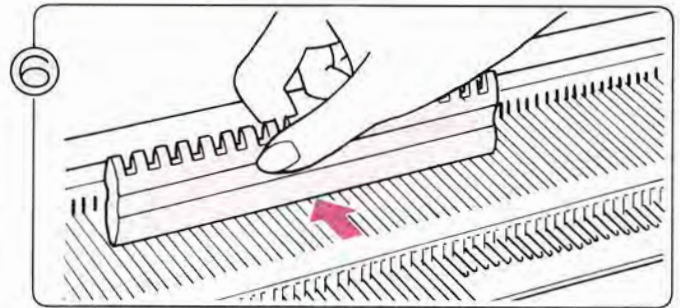

6 Zet alle naalden terug in de B-stand.

7

- (1) Druk de Omlaag-toets in, totdat het cijfer in het Memo-display verschijnt.
- (2) Druk op de Omhoog-toets.

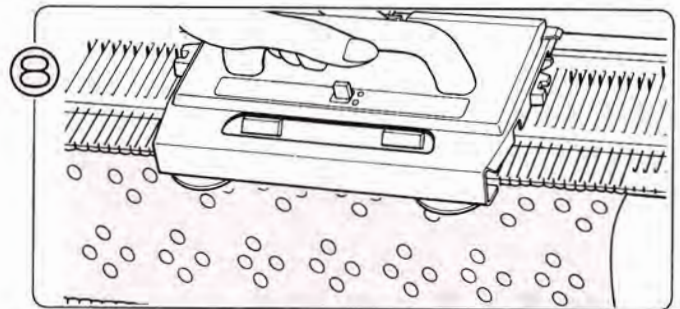

8 Brei verder met de L-slede en de breislide volgens de aanwijzingen in het Memo-display.

2. ALS U BREIWERK WILT UITHALEN

- 1 (1) Hang eventueel steken terug op de goede naalden en zet alle naalden in de B-stand. (Zie stap 5 – 6 op pag. 152.)
 (2) Druk de Omlaag-toets in, totdat het cijfer in het Memo-display verschijnt.
 (3) Haal de toeren tricot uit volgens de aanwijzingen van stap 10 – 13 op pag. 147.
 (4) Herhaal ook eventueel de stappen 1–3 van hierboven.
 * Zet de toerenteller en breigeleider terug indien nodig.
- 2 (1) Controleer de toeren tricot: in het Memo-display staat het toernummer van de tricot. Als er onvoldoende toeren zijn, brei dan wat toeren erbij.
 (2) Druk de Omhoog-toets in.
 * Zet de vingers van de toerenteller en de breigeleider weer in werking.
 (3) Brei verder met de L-slede en de breislide volgens de aanwijzingen in het Memo-display.

3. ALS U DE L-SLEDE EEN TOER TEVEEL OVERHAALT

- 1 Zet de geselecteerde naalden terug van de D- in de B-stand.
- 2 Haal de L-slede over naar links en zet deze buiten het tekenkje.
- 3 Druk de Omlaag-toets in, totdat het cijfer in het Memo-display verschijnt.
- 4 Haal de breislide over volgens de aanwijzingen in het Memo-display.
 * Als u de L-slede overhaalt van rechts naar links, worden soms de naalden geselecteerd: als dat gebeurt, laat dan de naalden zoals ze zijn geselecteerd: u hoeft niets te doen.
- 5 Druk op de Omhoog-toets.
- 6 Haal de L-slede en de breislide over volgens de aanwijzingen in het Memo-display.

4. ALS DE GESELECTEERDE NAALDEN PER ONGELUK TERUGGEDUWD ZIJN

- ① Schuif de geselecteerde naalden van de D-in de B-stand. (Zie stap ⑨ (1)–(5) op pag. 147.)
- ② Schuif de L-slede naar de andere kant en zet hem voorbij het teken. Zet de geselecteerde naalden van de D- in B-stand.
- ③ Druk de CE-toets in.
Sla 2 aan en druk de CR-toets in.
- ④ Haal de L-slede over om de naalden te selecteren.
- ⑤ Blijf de breislide en de L-slede overhalen volgens de aanwijzingen in de Memo-display.

FOUTEN TIJDENS INTARSIA BREIEN

1. ALS DE SLEDE KLEMT

- Forceer de slede niet door hard te duwen, maar ga als volgt te werk.

①

Voer stap ② – ⑫ op pag. 146 uit.

*Zet de toerenteller en de breigeleider evenveel toeren terug als u hebt uitgehaald.

*Als de vinger van de toerenteller niet is geraakt in de toer, waarin de slede klemde, hoeft u die toer niet mee te tellen.

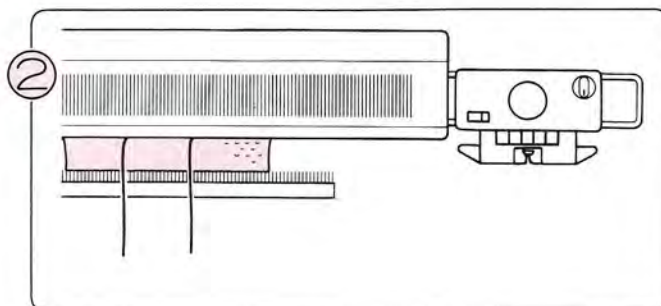

Als de breislide zich aan dezelfde kant bevindt als de draad, verwijder dan de slede van het naaldenbed en zet hem aan de andere kant.

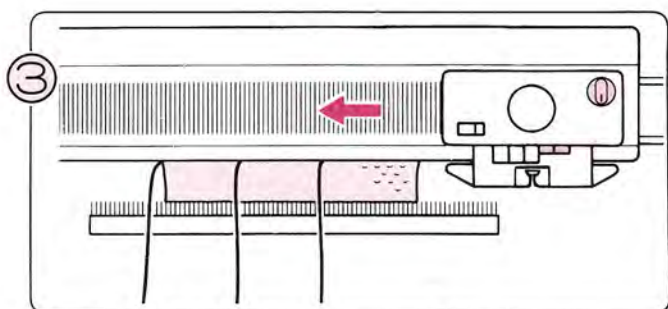

Druk beide PART-toetsen in en haal de slede over naar de andere kant van het naaldenbed.

*Zet de vinger van de toerenteller en de breigeleider buiten werking.

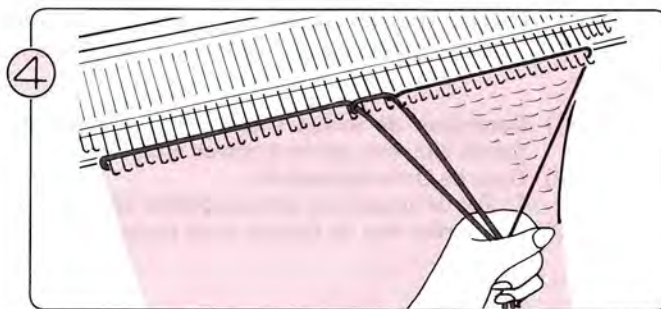

Leg de draden in volgens het patroon en ga verder met het intarsia-patroon.

*Zet de vinger van de toerenteller en de breigeleider weer in werking.

2. ALS U BREIWERK WILT UITHALEN

- ① Voer stap ⑨ (1) – ⑫ op pag. 147 uit en vervolgens stap ② – ④ van deze pagina.

NOORSE PATRONEN, PATENTSTEEK-PATRONEN, SLIPSTEEK, PATRONEN WEEFPATRONEN, KANT (met draad) & JACQUARD/PATENTSTEEK-PATRONEN

WAT TE DOEN, ALS U NIET MEER WEET, HOEVEEL TOEREN U HEEFT UITGEHAALD.

- ① Als het READY-lampje knippert, druk dan de CE-toets in (het READY-lampje licht op).
- ② Zet de veranderknop op N.L. en druk beide PART-toetsen in.
- ③ Kijk het breiwerk na om te controleren met welke toer u verder moet gaan (als u de KRC gebruikt, kijk dan bij (C)).
- ④ Volg nu de aanwijzingen voor het instellen van de patroonvariatioetoetsen.

(A) Als de Dubbellang-toets en de KRC-toets niet in gebruik zijn.

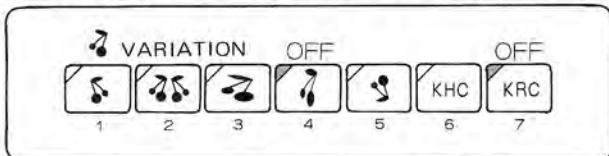

- (1) Breng de slede naar de kant, waar de draad zich niet bevindt en zet hem voorbij het tekenje.
- (2) Breng met de Omlaag- en Omhoog-toets het nummer van de toer, waar u moet beginnen, in het display.
- (3) Wanneer het goede toernummer in de display is, zet dan de veranderknop op KC (I) of KC (II).
- (4) Haal de breislide over om de naalden te selecteren.
- (5) Druk de patroontoetsen in overeenkomstig het patroon en controleer de draad in het toevoeroog en brei verder.

(B) Als u een Dubbellang patroon breit.

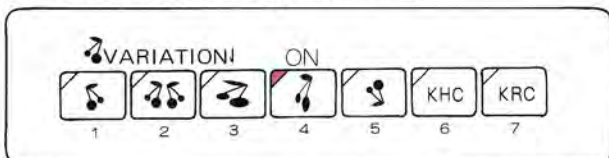

- Als u een dubbellang patroon breit, wordt iedere toer 2x gebreid. Controleer of uw volgende toer de 1ste of de 2de toer van het Dubbellange patroon is.
- De werkwijze is hetzelfde als bij (A) (als u de Dubbellang- en de KRC-toets niet gebruikt ...). Echter, houdt het volgende in de gaten, als u bij stap (2) bent. Als u de Omlaag- en Omhoog-toets gebruikt, verschijnt ieder cijfer 2x in het display. Als u dus de eerste toer van de twee moet breien, begin dan de eerste keer dat het gewenste cijfer in het display verschijnt, al verder te breien. Voor de tweede toer begint u dan verder te breien bij de 2dekeer, dat het juiste cijfer verschijnt.

(C) Als u de KRC-toets óf de KRC- en de Dubbellang-toets tegelijk gebruikt ...

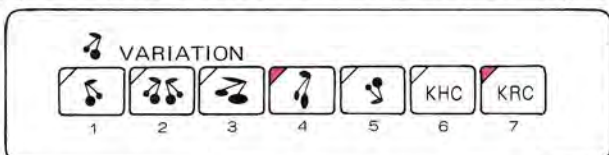

- (1) Haal uw werk uit, tot de hoofd draad zich aan de rechterzijde bevindt.
- (2) Zet de KR-slede rechts (als de KR-slede zich links bevindt, haal hem dan van het dubbelbed en zet hem er rechts weer op).
- (3) Zet de breislide voorbij het tekenje links. Controleer aan de hand van de kleuren, met welke toer u verder moet.
- (4) Breng met de Omhoog- of de Omlaag-toets het nummer van de juiste toer in het display.
N.B.: Als u Dubbellang breit, verschijnt het toernummer 4x in het display. Ga altijd verder met patroonbreien bij de 1ste keer, dat het juiste toernummer in het display verschijnt, ongeacht het feit, of u de Dubbellang-toets aan of uit hebt staan.
- (5) Zet de veranderknop op KC (II) en haal de breislide over om de naalden te selecteren.
- (6) Verbindt de KR-en de breislide, controleer de draad in het toevoeroog en brei verder.

ALS U HET VERKEERDE GETAL HEBT AANGESLAGEN VOOR HET AANTAL UITGEHAALDE TOEREN.

(A) Het aangeslagen getal is kleiner dan het goede getal (bijv. u hebt 4 toeren uitgehaald, het getal 3 aangeslagen en de CR-toets ingedrukt).

① Reken het aantal toeren, dat u nu te weinig gaat breien uit en verlaag het cijfer in het display met de Omlaag-toets. In het voorbeeld heeft u 1 tekort; ga dus u 1 toer terug met de Omlaag-toets. Als u met de op-z'n-kop-toets werkt, moet u de Omhoog-toets gebruiken om het juiste cijfer in het display te krijgen.

② Voer nu de instructies van stap ⑫ – ⑯ op pag. 150 uit.

(B) Het aangeslagen getal is groter dan het goede getal (bijv. u heeft 2 toeren uitgehaald, het getal 4 aangeslagen en de CR-toets ingedrukt).

① Reken het aantal toeren dat u te veel heeft, uit en verhoog het cijfer in het display met de Omhoog-toets. In het voorbeeld heeft u 2 toeren extra, dus verhoogt u het cijfer in het display met twee met behulp van de Omhoog-toets. Als u met de op-z'n-kop-toets werkt, moet u de Omlaag-toets gebruiken om het cijfer te verhogen.

② Voer nu de instructies van stap ⑫ – ⑯ op pag. 150 uit.

ALS U HET M-LAMPJE PER ONGELUK AANZET ...

Druk de C-toets in (het M-lampje gaat uit). Zonder dat het cijfer in de display verandert.

ALS DE STROOM UITVALT TIJDENS HET BREIEN.

(A) Als de stroom uitvalt, terwijl er steken worden gebreid.

① Haal de slede verder over, tot voorbij het teken.

② Zet de machine weer aan.

③ Druk de CR-toets in (het READY-lampje knippert).

④ Haal het werk uit tot aan een correcte toer.

⑤ Zet de slede aan de kant, waar de draad zich niet bevindt. Druk beide PART-toetsen in en haal de slede over tot voorbij het teken om de naalden te selecteren.

⑥ Druk de CE-toets in (het READY-lampje brandt).

⑦ Druk de patroontoetsen in overeenkomstig uw patroon, controleer de draad in het toevoerorg en brei verder.

(B) Als de stroom uitvalt terwijl u met de L-slede aan 't werk bent.

- ① Haal de L-slede verder over en zet hem op de beugel.
- ② Zet de machine weer aan.
- ③ Druk de CR-toets in (het READY-lampje knippert).
- ④ Zet alle geselecteerde naalden terug in de B-stand.
- ⑤ Haal de L-slede over tot voorbij het teken om de naalden te selecteren.
- ⑥ Druk de CE-toets in (het READY-lampje brandt).
- ⑦ Brei verder volgens de aanwijzingen in het Memo-display.

(C) Als de stroom uitvalt, terwijl de breislede en de L-slede niet overgehaald worden.

- ① Zet de machine weer aan.
- ② Haal de breislede of de L-slede over tot voorbij het teken en brei verder.

ALS DE NAALDEN NIET CORRECT WORDEN GESELECTEERD.

Controleer de volgende punten:

- Controleer of u het patroon goed heeft geprogrammeerd.
 - Controleer of de breislede goed is ingesteld en of u de eerste toer voorbij het teken bent begonnen.
 - Let erop, dat de slede bij elke toer het midden van de machine passert (naald groen 1). Wordt de slede teruggehaald, zonder dat het midden is gepasseerd, dan wordt dezelfde naaldselectie aangehouden in de volgende toer. Als u dit fout heeft gedaan, corrigeer dan als volgt.:
- (1) Zet alle geselecteerde naalden in de B-stand.
 - (2) Druk beide PART-toetsen in en haal de breislede over naar de andere kant van het naaldenbed (de slede moet het midden van de machine passeren).
 - (3) Zet de geselecteerde naalden in de B-stand.
 - (4) Haal de breislede weer over, deze keer om de juiste naaldselectie tot stand te brengen.
 - (5) Druk de patroontoetsen in overeenkomstig uw patroon, controleer de draad in het toevoerorg en brei verder.

ALS DE NAALDEN NIET WORDEN GESELECTEERD, MAAR IN DE B-STAND BLIJVEN STAAN.

Controleer de volgende punten:

- Controleer of u de breislede goed hebt ingesteld en let erop, dat u voorbij het tekenetje begint in de eerste toer.
- Let erop, dat het READY-lampje brandt. Als het uit is, controleer dan of het patroon goed is geprogrammeerd.
- Staat de patroonkeuzeschakelaar goed? Controleer of het patroon gebreid wordt, als de patroonkeuze (2) staat ingesteld.
- Als u na een onderbreking of correctie verder bent gegaan met patroonbreien, is de slede toen voorbij het tekenetje geweest, nadat u de veranderknop op KC (I) of KC (II) had gezet?

Als de slede niet voorbij het tekenetje is geweest, corrigeer dan als volgt:

- (1) Haal het werk uit tot aan een correcte toer.
- (2) Zet de slede voorbij het tekenetje aan de kant, waar de draad zich niet bevindt.
- (3) Zet de veranderknop op KC (I) of KC (II) en druk beide PART-knoppen in.
- (4) Haal de breislede over van buiten het tekenetje om de naalden te selecteren.

ALS DE LETTER 'E' IN HET MEMO-DISPLAY KNIPPERT.

- ① Druk de CE-toets in om het display leeg te maken.
- ② Sla het goede getal aan.

★ In de volgende gevallen zal de letter 'E' in het display knippen:

- Als u een cijfer aanslaat, dat niet in het geheugen is opgeslagen.
- Als u een patroonpositie groter dan 800 geel of 101 groen aanslaat.
- Als u uw eigen patroon programmeert en een steeknummer hoger dan 201 of een toernummer hoger, dan gebreid kan worden, aanslaat.
- Als u bij een kantpatroon 0 aanslaat en de CR-toets indrukt, of als u de CR-toets indrukt zonder na een correctie de brei of de L-slede over te halen.

VERVANGEN VAN EEN NAALD

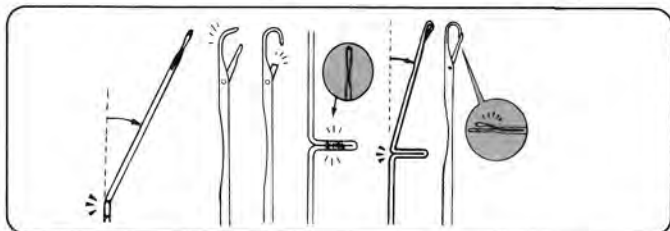

- Beschadigde of kromme naalden maken, dat er steken vallen en moeten dus vervangen worden. Heeft u geen nieuwe naalden meer over, neem dan, als noodoplossing, een van de buitenste naalden.

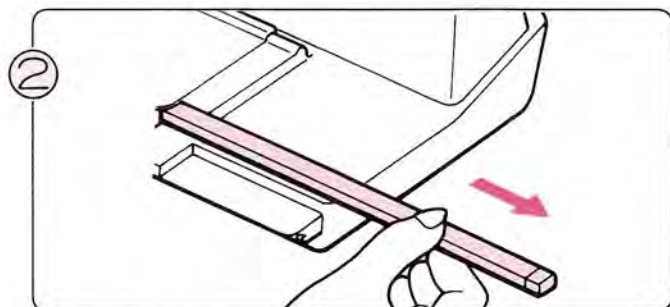

Trek de naaldrail er met de hand uit, tot de te vervangen naald vrijkomt.

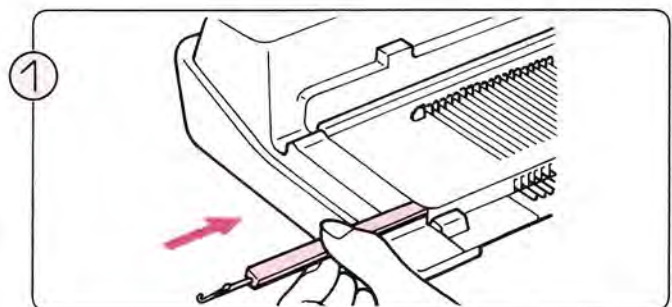

Duw met de achterkant van de tongennaald tegen één van de zijkanten van de naaldrail, tot hij er aan de andere kant uitkomt.

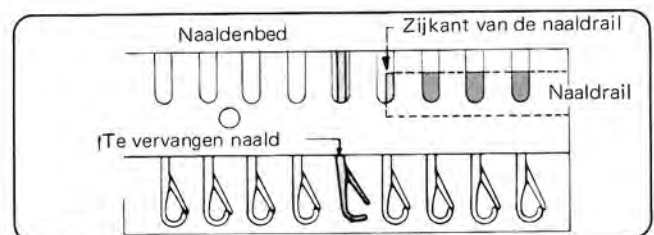

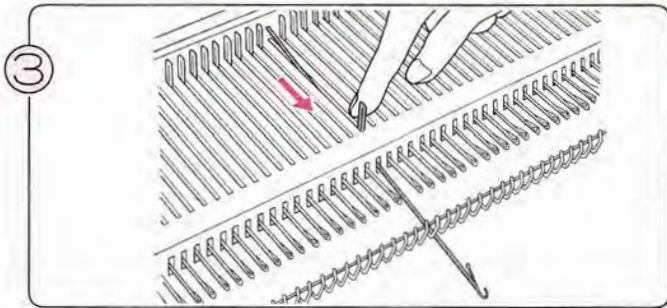

3 Duw de naald zover mogelijk naar voren, tot hij niet verder kan.

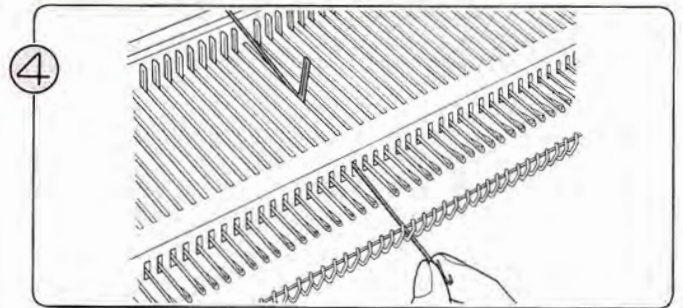

4 Duw de naaldkop naar beneden, zodat de achterkant van de naald omhoog komt.

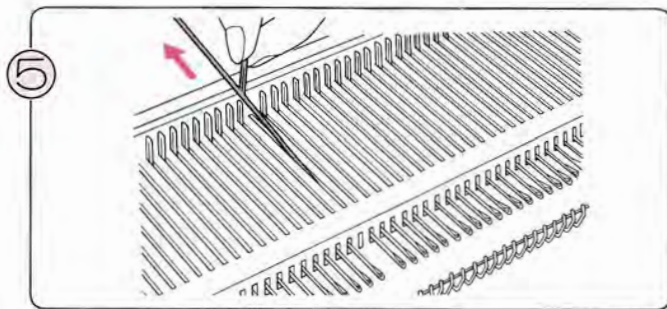

5 Trek de naald aan de schacht uit het naaldenbed.

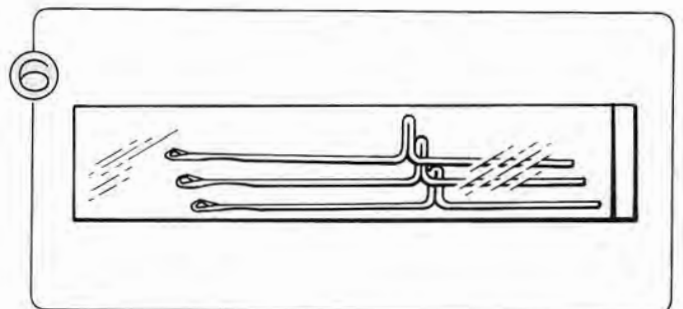

6 Neem een reserve-naald uit het toebehorenbakje.

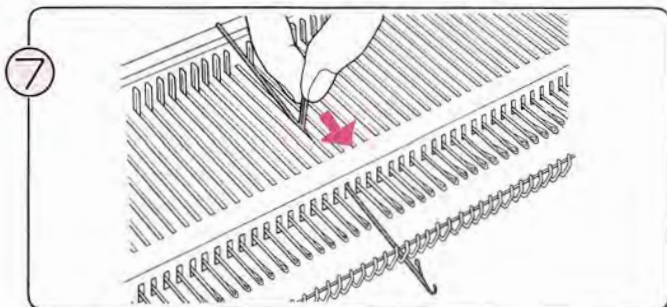

7 Breng de nieuwe naald in als in de afbeelding, met de naaldtong open.

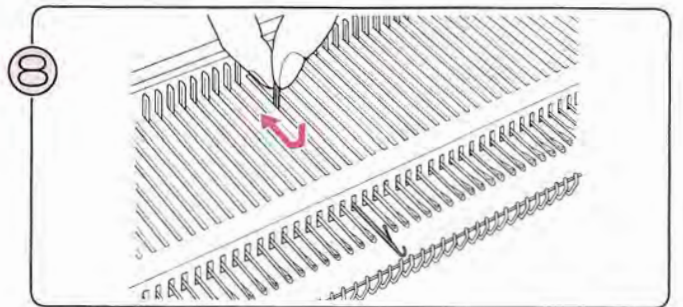

8 Zet de naald terug in de A-stand.

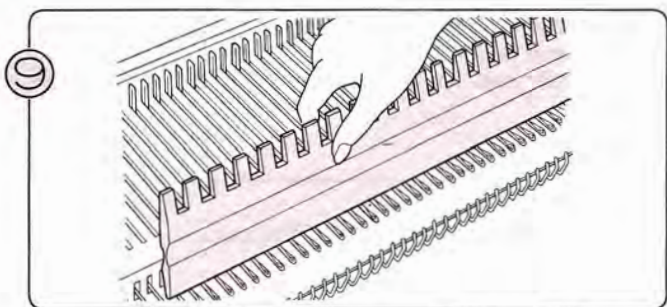

9 Duw de naalden naar beneden met de hand of met de vlakke kant van de patroonlineaal en schuif de naaldrail weer op zijn plaats.

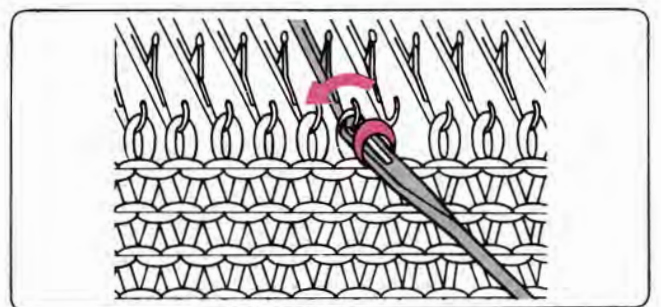

* Als u een naald moet vervangen met breiwerk op de machine, hang dan de steek van de te vervangen naald op de naald ernaast. Hang de steek na het aanbrengen van de nieuwe naald terug.

CORRIGEREN VAN FOUTEN IN HET INPUT-PROGRAMMA ALS U DE -TOETS EN DE -TOETS VERKEERD GEBRUIKT

- ★ Ga met de Links-toets en de Omlaag-toets naar de positie, waar u een correctie wilt aanbrengen en voer de patroongegevens in met de Data-toetsen.



Voorbeeld 1: Een fout in de toer, waar u mee bezig bent.

- De fout zit bij de tweede steek en in het display staat '5' voor de vijfde steek.

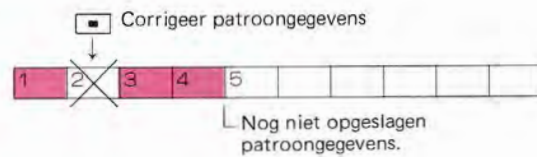

- ① Druk de Links-toets in, tot het cijfer 2 in het display verschijnt voor de tweede steek.

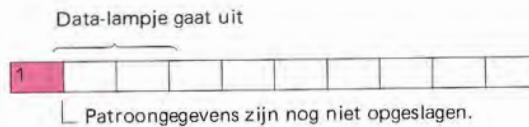
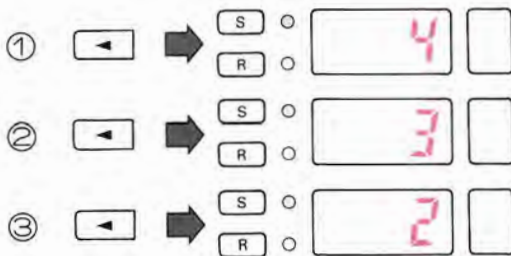

Met de Links-toets kunt u het cijfer in het display verlagen; tevens worden de patroongegevens voor de steek gewist.

- ② Sla de correcte patroongegevens voor de tweede steek nogmaals aan.



- De patroongegevens voor de tweede steek worden opgeslagen met de  -toets.
- Ga verder met het programmeren van de patroongegevens.

Voorbeeld 2: Als de fout in een eerdere toer zit.

- De fout zit twee toeren terug en in het display staat het cijfer 2 voor de tweede steek van de vijfde toer.



(2de steek van de 5de toer)

① Ga terug naar de derde toer met de Omlaag-toets.

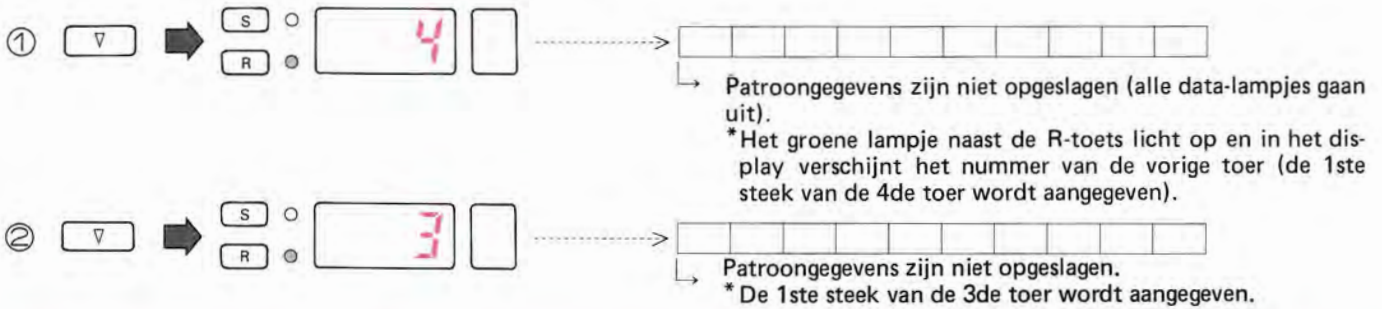

Als u de omlaag-toets indrukt, worden de patroongegevens uit de computer gewist; u moet dus de patroongegevens van de steek in het display opnieuw opslaan.

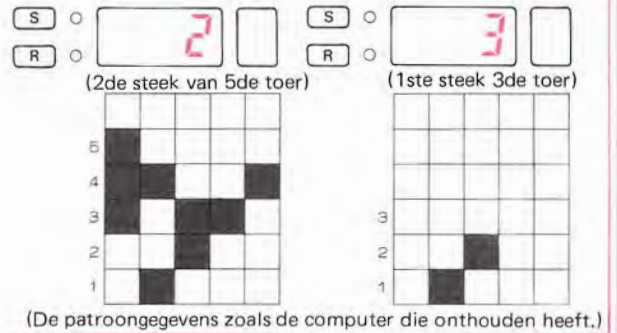

② Sla de juiste patroongegevens voor de eerste steek van de derde toer aan.

TIJDENS HET PROGRAMMEREN VAN INPUT

NADAT U EEN OF MEER PATRONEN UIT HET GEHEUGEN HEEFT GEWIST, KUNT U UW EIGEN, NIEUWE PATRONEN OPSLAAN.

★ Na het wissen van eerder opgeslagen patronen, kunt u nieuwe patronen opslaan.



Hoe programmeert u ?

1. Stop het Input-programma.
2. Wis andere patronen.
3. Begin opnieuw met het Input-programma.

Voorbeeld

- De patroonafmeting is 20 steken x 40 toeren.
- Sla 20 aan als aantal steken voor het patroon.

- In het display verschijnt '28': het aantal toeren dat nog over is voor uw patroon.

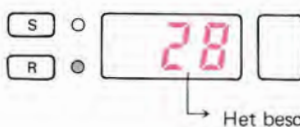

1. STOP HET INPUT-PROGRAMMA.

- ① Druk de INPUT-toets in (het INPUT-lampje gaat uit).

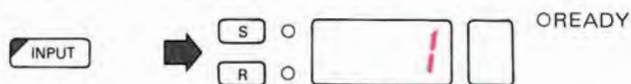

In het display en Memo-display verschijnen de vorige gegevens, d.w.z. van vóór het Input-programma.

* Het READY-lampje brandt en het Input-programma is gestopt.

2. WISSEN VAN EEN ANDER PATROON.

- ★ Zoek een patroon op met genoeg toeren/steken voor uw nieuwe patroon (240 = 20 st. x 12 t.).

* Als er geen een patroon genoeg steken/toeren heeft voor uw nieuwe patroon, wis dan meer dan één patroon.

★ Zie 'CONTROLLEREN VAN DE PATROONGEGEVENS VAN UW EIGEN PATROON' op pag. 63.

- ① Druk de INPUT-toets in (het READY-lampje gaat uit).



Het patroonnummer verschijnt in het display.

- ② Druk de CE-toets in om het display leeg te maken en sla het nummer aan van het patroon, dat u wilt uitwissen; druk vervolgens de C-toets in.



Uitwissen van patroonnummer

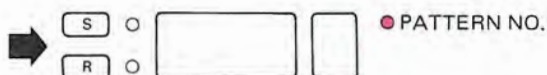
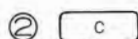

Het patroonnummer is gewist, alsmede alle patroongegevens.

* Als u meer dan één patroon wilt wissen, herhaal dan stap ① en ②.

- ③ Druk de INPUT-toets in na het wissen van het patroon (het INPUT-lampje is uit).

3. PROGRAMMEREN VAN HET PATROON.

- Sla uw eigen programma op in het geheugen (zie pag. 57).

ALS HET DISPLAY GEEN PATROONNUMMER AANGEEFT, ZELFS WANNEER DE INPUT-TOETS INGEDRUKT IS.

- ★ Dit betekent, dat het geheugen helemaal vol is. U zult wat opgeslagen patronen moeten wissen, voordat u een nieuw programma kunt opslaan. Er verschijnt geen getal in het display.



1. WISSEN VAN OPGESLAGEN PATRONEN.

- ★ Zoek een patroon op, dat genoeg steken bevat voor uw nieuwe ontwerp.

* Als u zón patroon niet kan vinden, zoek er dan naar met de **CONTROLE**-methode voor uw eigen patronen (zie pag. 63).

- 1 Sla het nummer aan van het patroon, dat u wilt wissen; druk daarna de C-toets in.

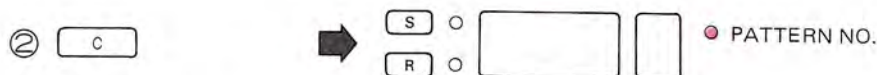

- * Als u meer dan één programma wilt wissen, herhaal dan stap 1 en 2.

- 2 Wis het patroon uit en druk de CE-toets in (het INPUT-lampje gaat uit).

2. PROGRAMMEREN VAN EEN PATROON.

- Sla uw eigen programma op volgens de aanwijzingen op pag. 57.

ALS U DE PATROONPOSITIE-DATA WILT CONTROLEREN, TERWIJL U DATA AAN HET OPSLAAN BENT.

- U kunt de positie van de patroongegevens controleren in het display met de R-toets of de S-toets.

Voorbeeld: Als de 2de steek van de 5de toer in het display staat.



In het display verschijnt het cijfer 2 als steeknummer.

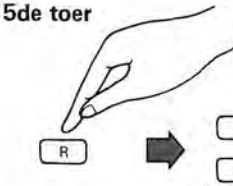

Druk de R-toets in.

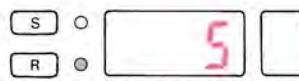

In het display verschijnt nu het toernummer; u kunt dat dus controleren.

*Als u de S-toets indrukt, verschijnt het steeknummer nogmaals in het display.

ALS DE STROOM UITVALT TIJDENS HET PROGRAMMEREN VAN DATA

- Ga als volgt te werk, als de stroom uitvalt tijdens het programmeren van het input-programma.

INPUTPROGRAMMA-STAPPEN

1. Zet de INPUT-toets aan.
2. Druk de STEP-toets in.
3. Sla het aantal steken van het patroon aan.
4. Druk de STEP-toets in.
5. Sla het aantal toeren van het patroon aan.
6. Druk de STEP-toets in.
7. Sla de patroongegevens op met de "□" -toets en de "□" -toets.

①

②

- ① Als de stroom uitvalt tijdens het uitvoeren van stap 1 t/m 5 van het inputprogramma.

De patroongegevens zullen vanaf het begin opnieuw moeten worden ingevoerd. Zet de AAN/UIT-schakelaar op AAN (ON), druk weer op de INPUT-toets en voer het patroonprogramma vanaf het begin weer in.

- ② Als de stroom uitvalt, nadat u de STEP-toets heeft ingedrukt na stap 6 en nadat het aantal toeren van het patroon heeft opgeslagen, of terwijl u met de Data-toets gegevens aan het opslaan bent bij stap 7.

- Alle patroongegevens die zijn opgeslagen, voordat de stroom uitviel, zijn in het geheugen opgenomen. De gegevens van de rest van het patroon worden automatisch door de computer beschouwd als "□"-gegevens.

- (1) Als het programmeren van de patroongegevens bijna klaar is, controleer deze dan met het CHECK-programma (zie pag. 63).
- (2) Als u net begonnen was, wis dan alles uit en begin opnieuw.
 1. Zet de machine weer aan.
 2. Druk de INPUT-toets in (aan) en druk de CE-toets in om het display leeg te maken. Sla het uit te wissen patroonnummer aan en druk de C-toets in (zet de INPUT-toets uit).
 3. Zet de INPUT-toets aan en begin de patroongegevens vanaf het begin te programmeren.

BIJ GEBRUIK VAN DE FLOPPY DISK (FB-100) ALS EEN ERROR-BOODSCHAP VERSCHIJNT

• ERROR-BOODSCHAP

★ BOODSCHAP 0

OORZAAK

De diskette, geformatteerd met de KH-930 zit in de disk drive unit.
Patroongegevens van de KH-940 kunnen niet worden opgeslagen op de diskette, geformatteerd door de KH-930.
Patroongegevens, geformatteerd door de KH-930 kunnen niet gewist worden met de KH-940.

OPLOSSING 1:

Plaats de goede diskette.
(1) Verander de diskette.
(2) Druk op STEP toets. De computer begint het programma opnieuw.

OPLOSSING 2:

Beëindig het programma.
(1) Verwijder de diskette.
(2) Schakel zowel diskettestation en breimachine uit.

OPLOSSING 3:

Formateer de diskette opnieuw met de KH-940 en sla alle patrooninformatie opnieuw op.
* Zo worden alle KH-930 gegevens gewist.
(1) Schakel de breimachine uit.
(2) Schakel de breimachine weer aan en formateer de diskette.
(3) Na beëindigen van het formatteren de patroongegevens opslaan.

★ BOODSCHAP 1

OORZAAK 1

De Floppy disk staat niet aan.

OPLOSSING:

(1) Haal de disk uit de drive.
(2) Zet de floppy disk aan.
(3) Schuif de disk in de drive en druk de STEP-toets in: de computer gaat verder met het programma.

OORZAAK 2

Er zitten geen batterijen in de floppy disk en de adaptor is niet aangesloten.

OPLOSSING:

(1) Haal de disk uit de drive.
(2) Zet de breimachine en de floppy disk uit.
(3) Breng de batterijen aan of sluit de adaptor aan.
(4) Zet de breimachine en de floppy disk aan.
(5) Schuif de disk in de drive en start het programma weer.

OORZAAK 3

De interface-kabel is niet aangesloten.

OPLOSSING:

(1) Haal de disk uit de drive.
(2) Zet de floppy disk en de breimachine uit.
(3) Sluit de interface -kabel aan.
(4) Zet de floppy disk en de breimachine aan.
(5) Schuif de disk in de drive en start het programma weer.

★ BOODSCHAP 2

OORZAAK

De floppy disk werkt niet goed.

OPLOSSING:

(1) Haal de disk uit de drive.
(2) Zet de breimachine en de floppy disk uit.
(3) Zet de breimachine en de floppy disk aan en breng de disk in in de drive.
(4) Start het programma weer.
(5) Als nu weer boodschap 2 in het display verschijnt, is er iets mis met de floppy disk drive. Neem dan contact op met uw dealer.

★ BOODSCHAP 3

OORZAAK

De disk is niet in de drive ingebracht.

OPLOSSING:

Breng de disk in de drive en druk de STEP-toets in: de computer start het programma weer.

★ BOODSCHAP 4

OORZAAK De disk is beschermd tegen het opnemen van nieuw data.

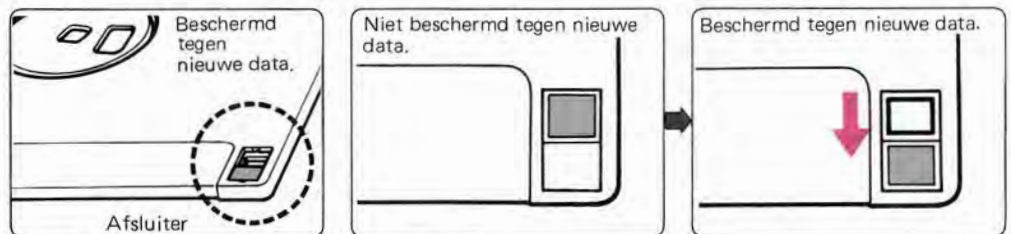

Als de inkeping boven zit, kunt u nieuwe data opnemen.

Als de inkeping beneden zit, is de disk beschermd tegen het opnemen van nieuwe data.

- OPLOSSING:**
- (1) Haal de disk uit de drive en hef de bescherming op.
 - (2) Schuif de disk weer in de drive en druk de STEP-toets in: de computer start het programma weer.

★ BOODSCHAP 5

OORZAAK De initialisatie is niet gemaakt.

OPLOSSING 1: Gebruik de disk nadat de initialisatie is gemaakt.

- (1) Zet de breimachine uit om het programma af te maken.
- (2) Zet de schakelaar weer aan.
- (3) Maak de initialisatie.

OPLOSSING 2: Gebruik een disk waarvan de initialisatie is gemaakt.

- (1) Verwissel de disk.
- (2) Druk de STEP-toets in: de computer start het programma.

★ BOODSCHAP 6

OORZAAK De patroongegevens staan niet op de track die u gebruikt.

OPLOSSING 1: Sla het andere tracknummer aan.

- (1) Wis de ERROR-boodschap uit het display door de CE-toets in te drukken.
- (2) Sla het nieuwe tracknummer aan.
- (3) Druk de STEP-toets in: de computer start het programma.

OPLOSSING 2: Maak het programma af.

- (1) Wis de ERROR-boodschap uit het display door de CE-toets in te drukken.
- (2) Druk de STEP-toets in.

★ BOODSCHAP 7

OORZAAK 1 Er zit een foutje in het oppervlak van de track.

- Als het een foutje in de disk is, dan kunt u deze track niet meer gebruiken: neem een andere.
- Als het hele oppervlak van de disk beschadigd is, kunt u hem helemaal niet gebruiken.

OORZAAK 2 De patroongegevens op deze track zijn veranderd door magnetisme.

- De patroongegevens zijn gedeeltelijk veranderd, de andere tracks kunt u nog wel gebruiken.
- Alle patroongegevens zijn veranderd, u kunt de disk na initialisatie weer gebruiken.

• Afmaken van het programma:

- (1) Wis de ERROR-boodschap uit het display met de CE-toets.
- (2) Druk de STEP-toets in.

OPMERKING: Lees ook de oorspronkelijke instructies voor de floppy disk.

★ BOODSCHAP 8

OORZAAK Er is geen ruimte om de patroongegevens op de disk te bewaren.

OPLOSSING 1: Gebruik de disk na initialisatie.

- (1) Zet de breimachine uit om het programma af te maken.
- (2) Zet de schakelaar weer aan.
- (3) Maak de initialisatie.

OPLOSSING 2: Gebruik de disk nadat u een oud patroon hebt uitgewist.

- (1) Zet de breimachine uit om het programma af te maken.
- (2) Zet de schakelaar aan.
- (3) Wis het patroon uit.

OPLOSSING 3: Gebruikt een disk, waarvan de initialisatie al gemaakt is.

- (1) Verwissel de disk.
- (3) Druk de STEP-toets in: de computer start het programma.

★ BOODSCHAP 9

OORZAAK 1 De disk is kapot en daarom kunt u de initialisatie niet maken en de disk dus niet gebruiken.

OPLOSSING 1: Gebruik een andere disk.

- (1) Verwissel de disk.
- (2) Druk de STEP-toets in: de initialisatie wordt afgemaakt.

OPLOSSING 2: Maak het programma af.

- (1) Haal de disk uit de drive.
- (2) Zet de breimachine uit om de initialisatie af te maken.

OORZAAK 2 U kunt uw patroongegevens niet opslaan want uw diskette is defekt.

Gebruik een andere diskette die al is geformateerd.

- (1) Wissel de diskette voor de nieuw geformateerde.
- (2) Druk de STEP-toets in. De computer begint uw patroon opnieuw op te slaan.

* Als de ERROR-boodschap in het display verschijnt, kunt u het programma onderbreken door de breimachine uit te zetten.

ALS HET BATTERIJENLAMPJE OPLICHT (ALS U DE BATTERIJEN GEBRUIKT)

Wanneer de batterijen zwakker worden, moeten ze vervangen worden.

* Als de batterij leeg is, wordt de stroom automatisch uitgeschakeld en kunt u niet programmeren. Start het programma opnieuw, nadat de batterij vernieuwd is. Zelfs als de stroom uitgeschakeld is, worden de data op de disk niet gewist.

* Als u de stroom uitschakelt, blijft het batterijenlampje nog enige tijd branden. Het is echter NIET defect.

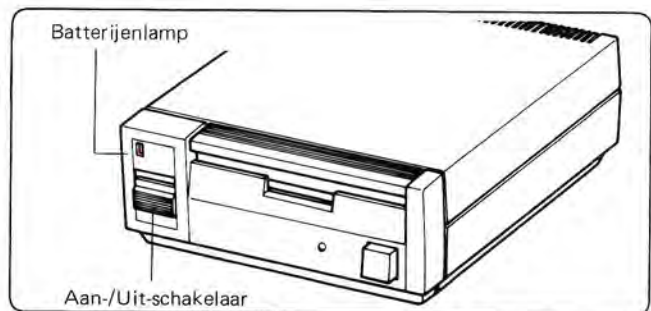

HOE KOPIËERT U EEN PATROON VAN DE ENE NAAR DE ANDERE DISKETTE.

Wellicht heeft U een diskette van een vriendin geleend en wilt U een van de patronen kopiëren.

- Eerst moet U het patroon van de diskette van Uw vriendin overbrengen naar de komputer van U breimachine (zie bldz. 76 "Het opslaan van Uw patroongegevens").
- Verwijder hierna de diskette van Uw vriendin en schuif een eigen, reeds opgemaakte diskette in de aandrijfeenheid of drive (zie bldz. 74 "Het opmaken van Uw diskettes"). De diskette moet natuurlijk nog voldoende capaciteit hebben voor het opslaan van het gehele patroon of een gedeelte ervan.
- Breng nu het patroon over van het geheugen van de computer naar Uw diskette (zie bldz. 75 "Het bewaren van patroongegevens").

U heeft nu een kopie van het patroon van Uw vriendin op Uw eigen diskette.

SCHOONMAKEN EN ONDERHOUD



Wrijf met een vette doek over de metalen delen en maak de plastic delen schoon met een zachte doek met een zacht sopje.

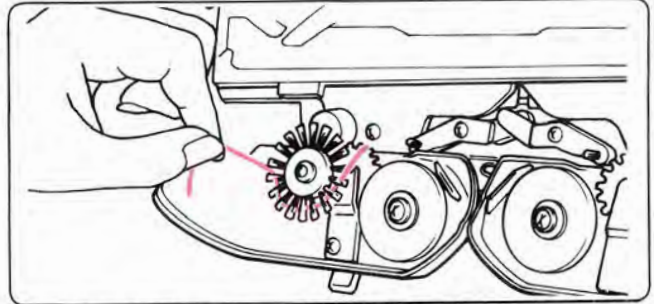

Verwijder de breislede en de L-slede van het naaldenbed en borstel stof en pluksel weg. Kijk of er geen stof en pluksel tussen de wieltjes zit.

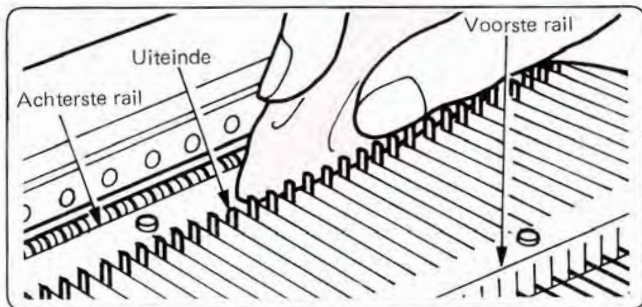

Zet alle naalden in de B-stand en maak de uiteinden, de achterste en voorste rail schoon als in de afbeelding; gebruik hiervoor een vette doek.

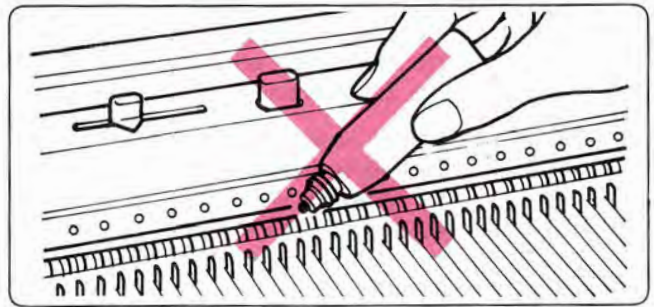

Spuit nooit olie direct op de machine, gebruik liever een doek.



Gebruik geen alcohol, wasbenzine, verfverdunder e.d.

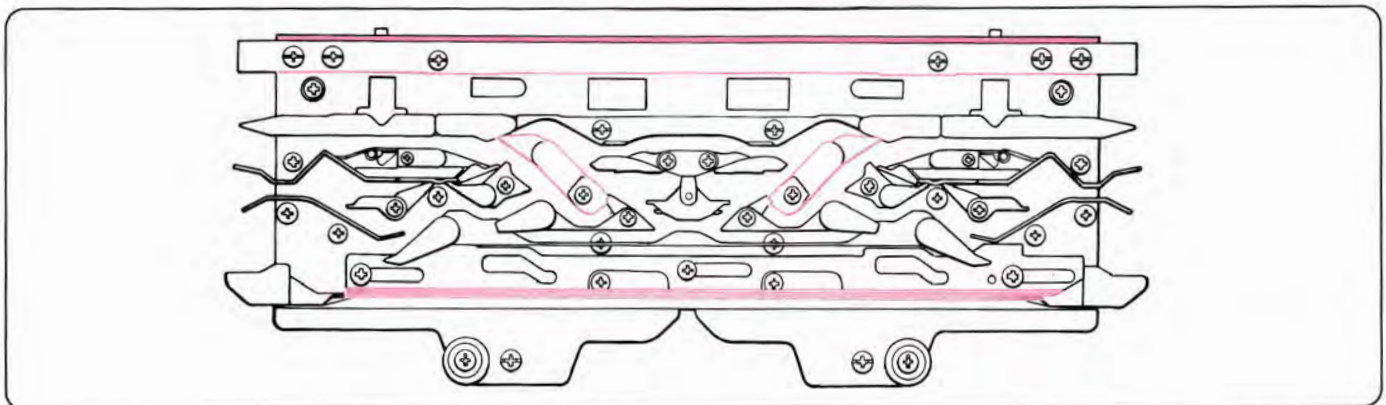

Als de slede zwaar loopt, maak dan bovenstaande plekken schoon en smeer ze met een vette doek. Als u dit regelmatig doet, dan zal de machine goed werken en minder snel slijten.

★ Als u de machine een tijd niet heeft gebruikt, brei dan eerst $\pm 20-30$ toeren met restwol om eventuele overtollige olie weg te werken.

