

EMPISAL KNITMASTER 326

LIVRE INSTRUCTION

DEUXIEME FONTURE



– NOMENCLATURE –

1. Installation de la fonture	P 1	6. Points fantaisies avec cartes perforées	35
2. Notions de base	5	(1) point tapis avec motifs	35
* position des aiguilles	5	(2) point ajouré	37
* le chariot	5	(3) côtes bonneterie fantaisies sur S	38
(1) poussoirs	5	(4) côtes bonneterie fantaisies sur T	39
(2) bouton de jetée	5	(5) variation de côtes	41
(3) rappels d'aiguilles	6	7. Technique de base	42
(4) bouton de densité	6	* comment mesurer un échant	42
* comment assembler les chariots	7	* transférer des mailles	43
* relation entre le demi chevalement et la position des aiguilles	7	* augmentation	44
* poignée de chevalement	8	* diminution	45
* leviers d'abaissement	9	* mailles en attente	47
* leviers d'écartement	10	(mailles en attente sans chevalement)	47
* noix auxiliaire	10	(mailles en attente avec chevalement)	49
* le PCA	10	(mailles en attente en point tapis et point ajouré)	50
* peignes de lisières	11	* comment retirer le tricot de la machine	51
3. Montage	12	8. Exemple de tricot	53
(1) position des aiguilles	12	* pantoufles au point tapis	53
(2) réglage des chariots	12	* ensemble en jersey ajouré	54
(3) enfilage	13	* jupe plissée pour fillette	55
(4) montage	15	9. Détails pratiques	57
(5) poids	15	* comment rattraper des mailles perdues	57
(6) fermeture du montage	16	* comment tricoter avec la machine principale	57
* utilisation de la bande de nylon	17	* que faire si le chariot se bloque	58
* comment faire un joli montage	17	* comment détricoter un ou plusieurs rangs	58
4. Différents points de base	19	* remplacement d'une aiguille	59
(1) côtes 1/1	19	* crochet de lisière	59
(2) côtes bonneterie	20	* que faire si le PCA se dégage au milieu d'un rang	59
(3) tubulaire	20	10. Entretien	60
(4) côtes 2/2	21	11. Réemballage pour stockage	61
(5) côtes 2/1	22		
(6) côtes 3/3	23		
5. Côtes fantaisies	24		
(1) côtes perlées	24		
(2) côtes anglaises	25		
(3) côtes anglaises chevalées	26		
(4) variations de côtes perlées	27		
(5) côtes bonneterie perlée fantaisie	28		
(6) côtes plates chevalées	29		
(7) variation de côte bonneterie	30		
(8) point tapis	31		

FONTURE

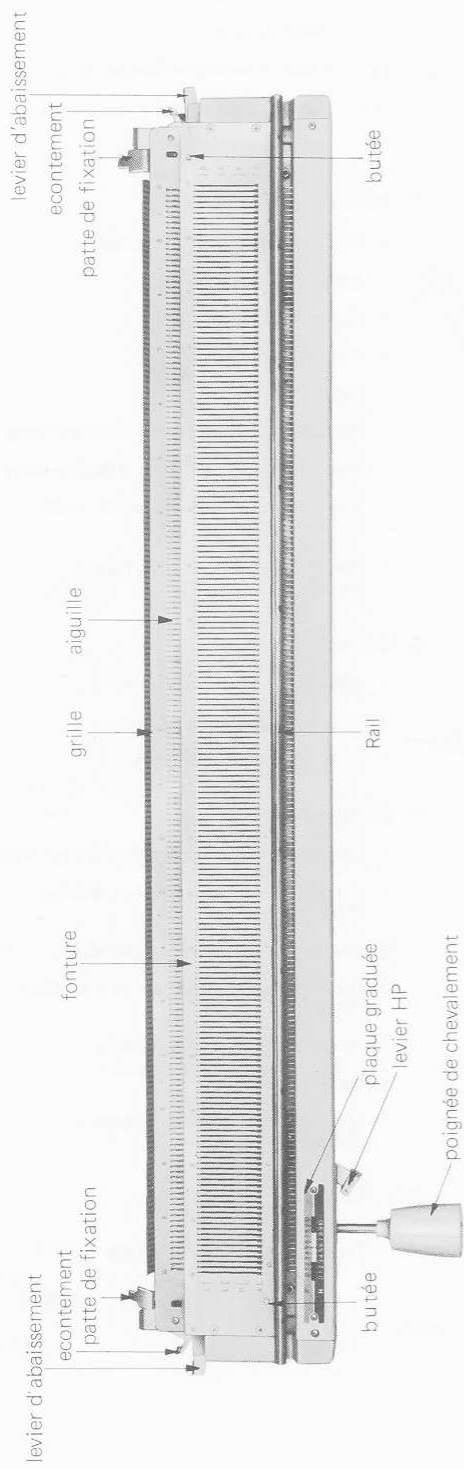

CHARIOT

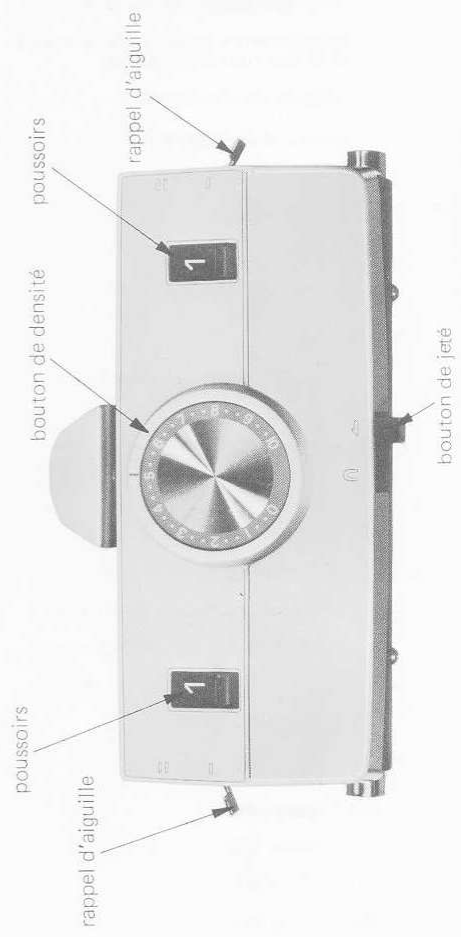

ACCESSOIRES



peigne (long)



filin

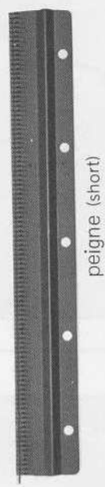

peigne (short)

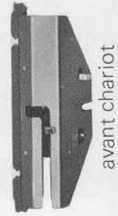

avant chariot

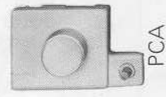

PCA



presseur

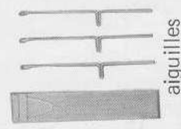

aiguilles



crochet



aiguille double châs



cales

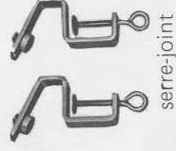

serre-joint



poids

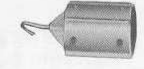

poids



poids



poids



poids



poids



poids

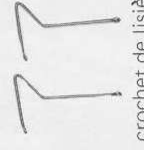

crochet de lisière

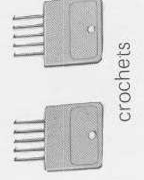

crochets

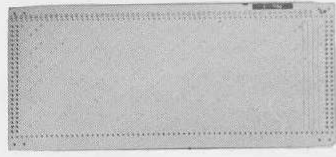

carte

1 – INSTALLATION DE LA DEUXIEME FONTURE

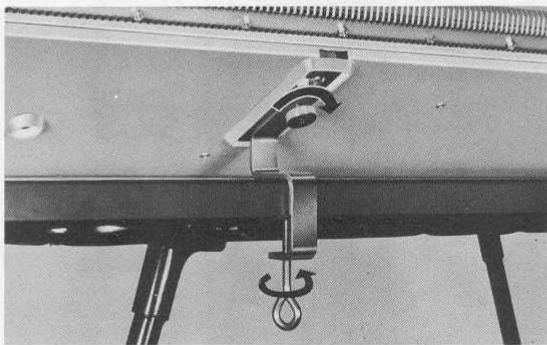
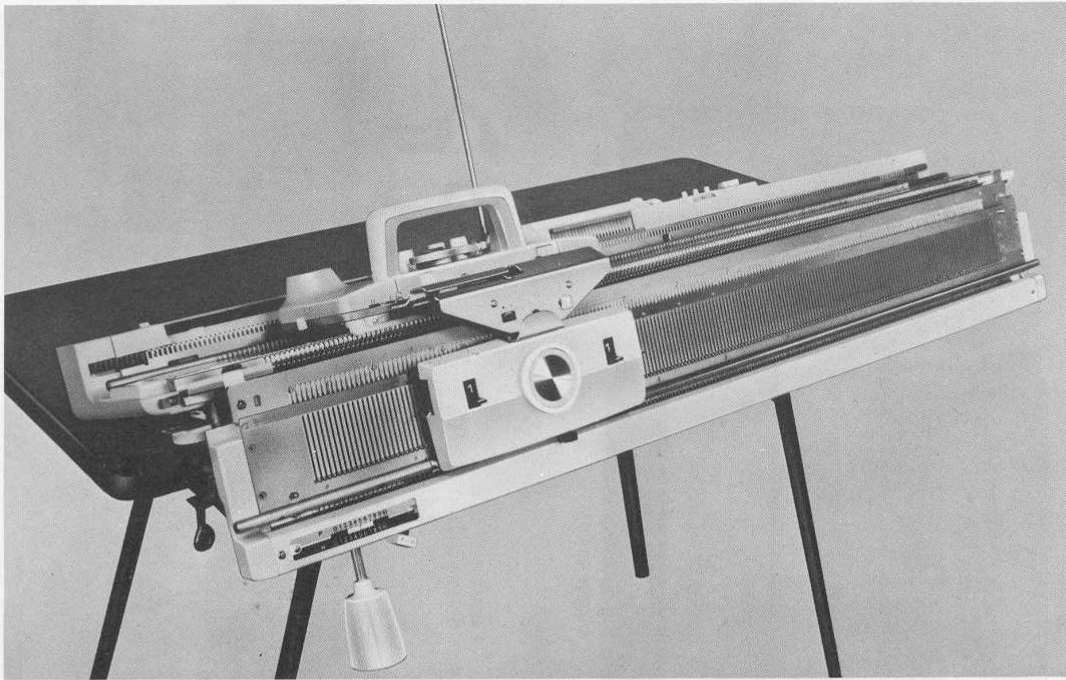

1. — Utilisez les serre-joint fournis avec la deuxième fonture pour fixer la machine principale sur la table. (N'utilisez pas d'autres serre-joint).

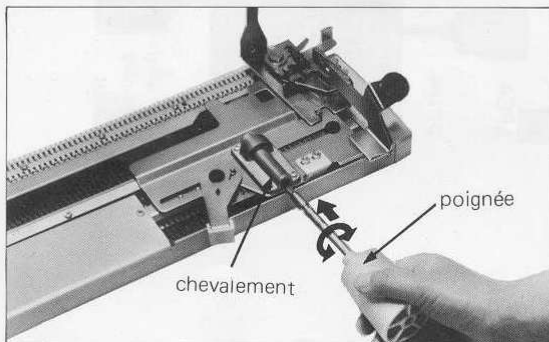

2. — Retournez la deuxième fonture et placez la poignée de chevalement dans son logement sur le côté de la fonture. Enfoncez-la jusqu'à ce qu'elle butte, puis tournez-la en appuyant de façon à ce que vous entendiez le dé clic de verouillage.

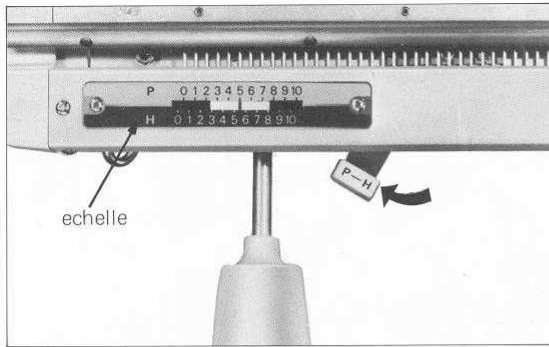

3. — Placez le demi-chevalement sur P et placez le chevalement sur 5.

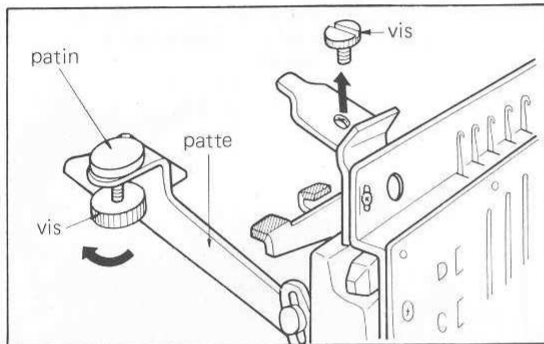

4. — Dévissez les deux vis qui se trouvent sur chaque patte de fixation. Dévissez les deux petits verins jusqu'à ce que la rondelle en caoutchouc vienne au contact de la patte de fixation.

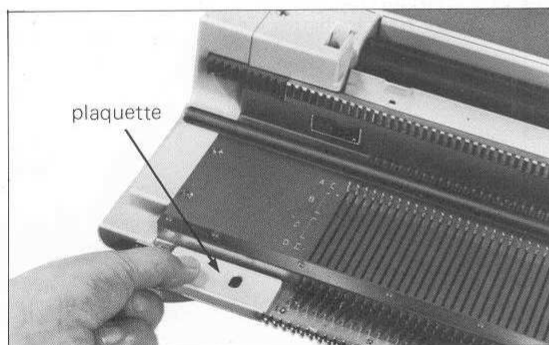

5. — Placez les deux plaquettes en plastique blanc de chaque côté de la fonture en faisant coïncider les trous oblongs.

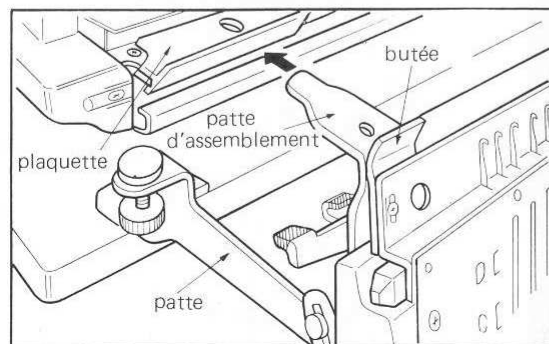

6. — Placez la 2ème fonture en enfonçant les pattes de fixation dans la fonture principale. Veillez à placer les pattes support sur la table. Enfoncez la 2ème fonture jusqu'à ce que les trous taraudés de la 2ème fonture correspondent avec les trous oblongs de la fonture principale.

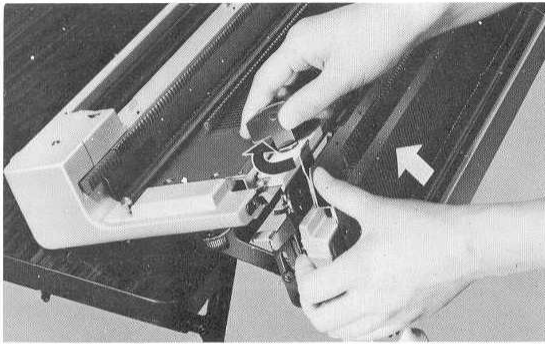

7. — Placez les vis de fixation et serrez-les avec le tournevis prévu à cet effet.

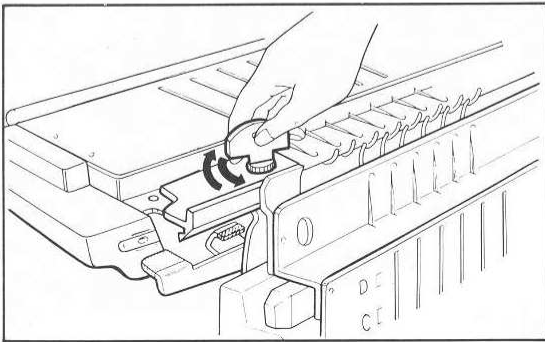

8. — Lorsque la machine est fixée, desserrez une des deux vis faites plaquer la butée contre la plaquette plastique et rebloquez. Même opération de l'autre côté.

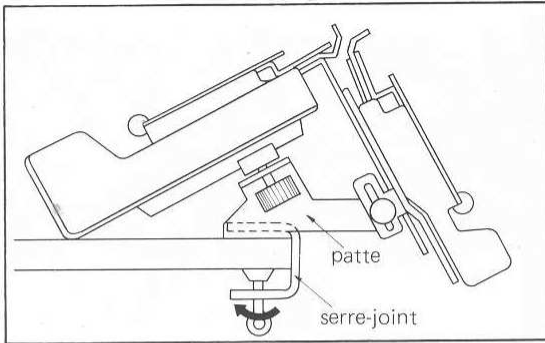

9. — Utilisez le serre-joint de la fonture principale pour fixer les pattes support sur la table.

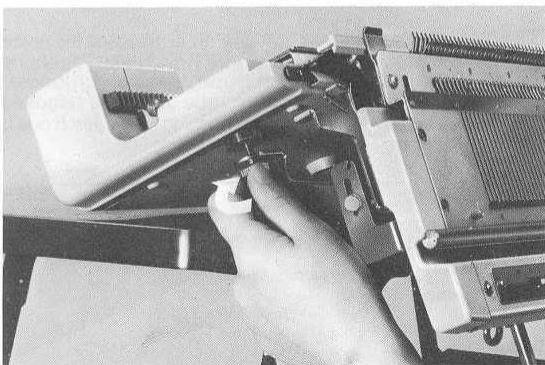

10. — Serrez le patin contre la machine.

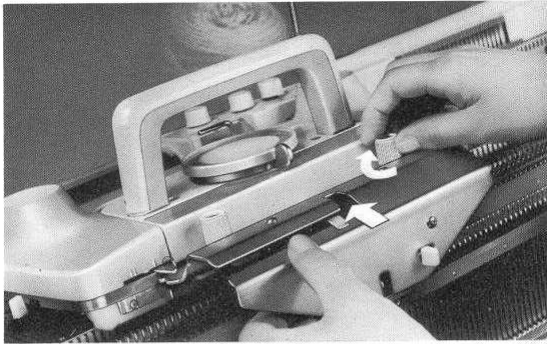

11 – Placez le chariot principal et fixez l'avant chariot de la 2ème fonture - La languette chromée située au centre du chariot principal doit se trouver au dessus de l'avant chariot.

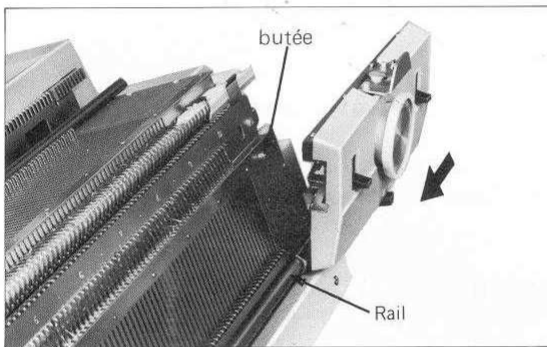

12.– Placez le chariot de la 2ème fonture. Engagez-le sur le rail puis tirez-le a vous pour dépasser la butée.

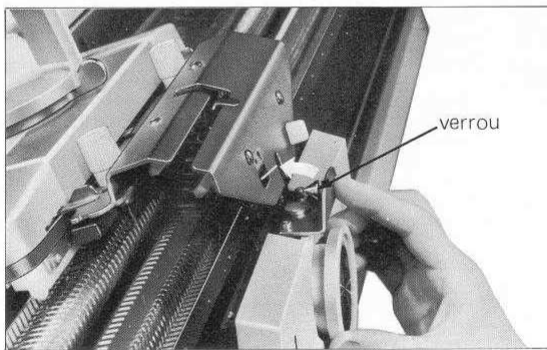

13.– Accrochez les deux chariots. Vous devez entendre un dé clic lorsque vous enclenchez le chariot avant dans l'avant chariot.

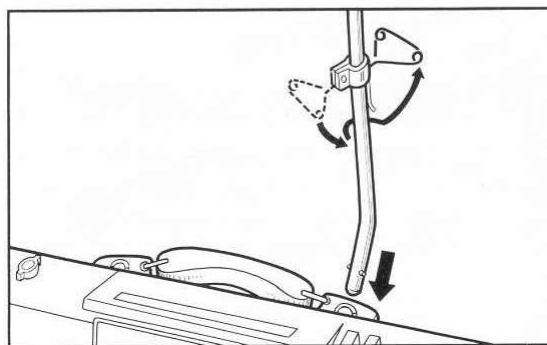

14.– Placez le support de tension comme indiqué et placez le guide fil arrière.

2 – NOTIONS DE BASE

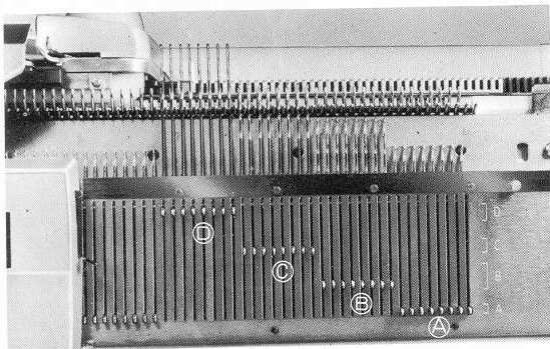

* Position des aiguilles *

Il y a quatre positions d'aiguille – A.B.C.D. –

- Position A..... Hors travail
 Position B..... En travail (si les poussoirs sont sur 1)
 Position C..... En travail (cette position sert à faire une sélection d'aiguilles).
 Position D..... En attente – Dans cette position les aiguilles ne travaillent pas si les rappels d'aiguilles sont sur 1 –.

* LE CHARIOT

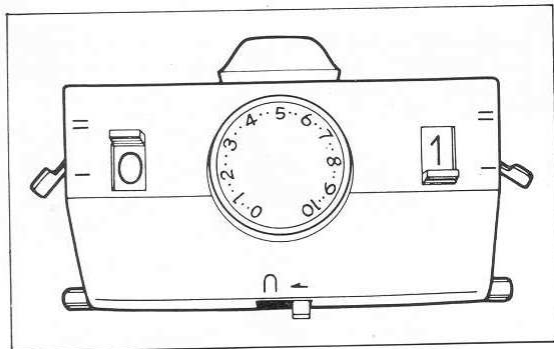

1. – Poussoirs
 Les deux poussoirs ont chacun deux positions
 Position (1) – Les aiguilles en B travaillent.
 Position (0) – Les aiguilles en B ne travaillent pas.
 Le poussoir de droite sert lorsque le chariot passe vers la droite et le gauche lorsque le chariot va vers la gauche.

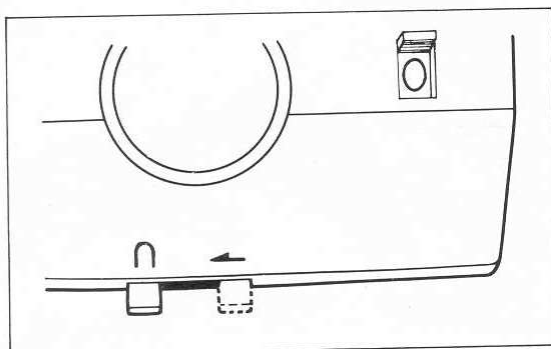

2. – Bouton de jetée
 Ce bouton ne sert que si l'un ou l'autre des poussoirs est sur 0.
 ↷ position jetée, les aiguilles en B prennent le fil, mais ne tricotent pas la maille.
 ← position circulaire – Les aiguilles en B ne travaillent pas.

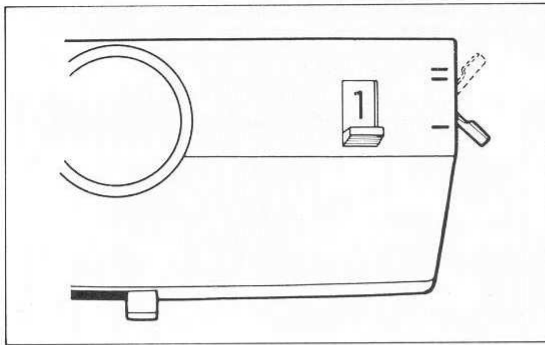

3. — Rappel d'aiguilles.
Deux positions I et II

II — les aiguilles en D redescendent en B et travaillent.

I — les aiguilles en D ne bougent pas et ne tricotent pas.

Le rappel droit travaille lorsque le chariot va à droite et inversement.

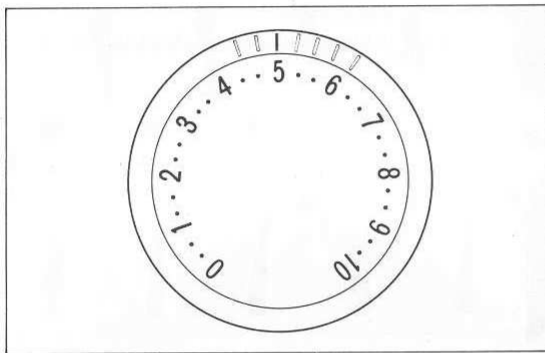

4. — Bouton de densité

Ce bouton détermine la taille des mailles. Plus le chiffre est grand plus la maille est grande et inversement.

La densité doit être réglée en fonction

1 — de la grosseur de la laine

2 — du type de travail

3 — du réglage de densité du chariot principal.

Type de tricot		Laine			
		très fine	fine	moyenne	grosse
		① ~ ②	③	④	⑤
cotes 1/1	montage	—	0	0	0
	circulaire	—	0 (2)	0 (2)	2
	tricot	—	0 ~ 1	2 ~ 3	6 ~ 7
cote bonnetrie	montage	0	0	0	—
	circulaire	0 (2)	1 (3)	2 (4)	—
	tricot	0 ~ 1	1 ~ 2	3 ~ 4	—
cotes 2/2	fonture AR	—	2 ~ 3	3 ~ 4	6 ~ 7
	fonture AV	—	2 ~ 3	3 ~ 4	6 ~ 7
cotes 2/1	fonture AR	—	2 ~ 3	3 ~ 4	6 ~ 7
	fonture AV	—	2 ~ 3	3 ~ 4	6 ~ 7
cotes 3/3	fonture AR	—	1 ~ 2	3 ~ 4	5 ~ 6
	fonture AV	—	3 ~ 4	5 ~ 6	7 ~ 8
tubulaire	fonture AR	2 ~ 3	5 ~ 6	4 ~ 5	—
	fonture AV	4 ~ 5	6 ~ 7	7 ~ 8	—

NB. reportez vous au tableau p.60 pour les différentes grosseurs de fils.

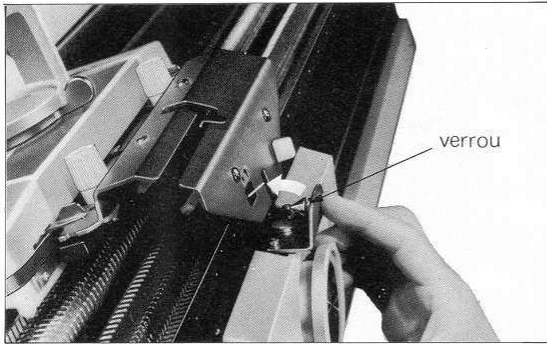

* Comment assembler et désassembler les deux chariots *

comment assembler —

- engagez la pointe du chariot avant dans la découpe correspondante de l'avant chariot et poussez à fond jusqu'à ce que vous entendiez un déclic.

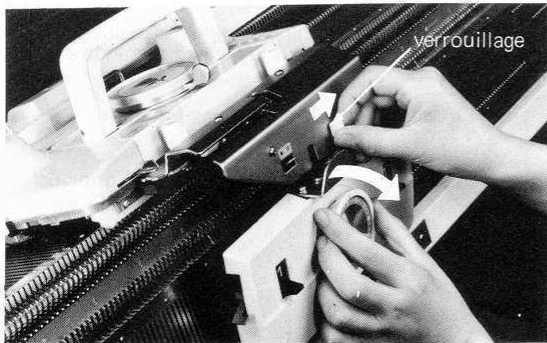

comment désassembler —

- poussez le bouton blanc à droite et tirez le chariot avant vers vous.

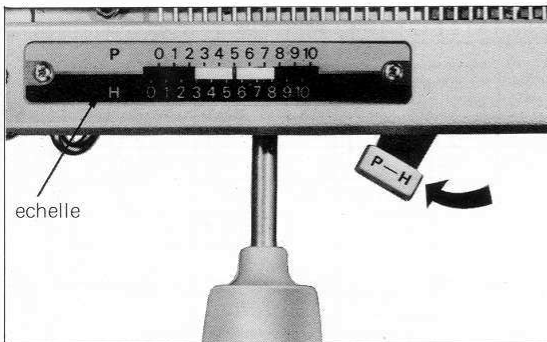

* Relation entre le demi chevalement (HP) et la position des aiguilles.

Ily a deux positions possibles H et P pour placer les aiguilles des deux fontures les unes par rapport aux autres.

Position P (bouton HP vers la gauche)

Les aiguilles des deux fontures se trouvent face a face.
Dans cette position, il n'est pas possible d'utiliser deux aiguilles face à face en meme temps car elles se heurteront et s'endommageront.

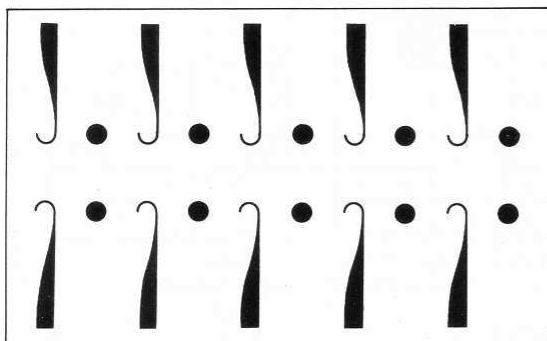

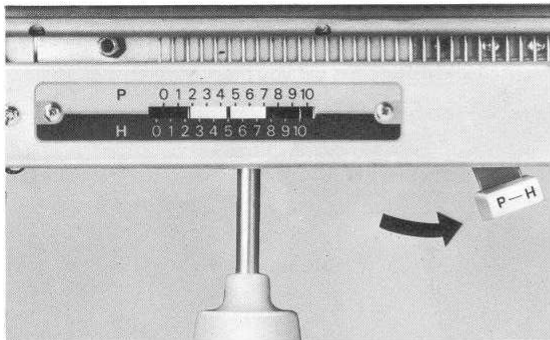

Position H (levier HP a droite)

Dans cette position les aiguilles se trouvent en quinconce — elles peuvent toutes travailler simultanément sans risquer de se toucher.

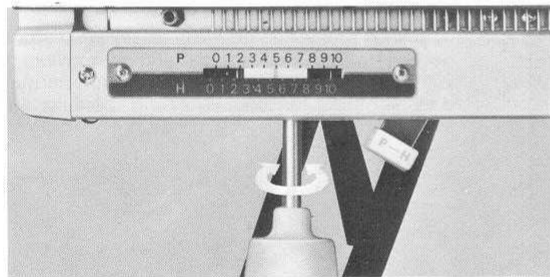
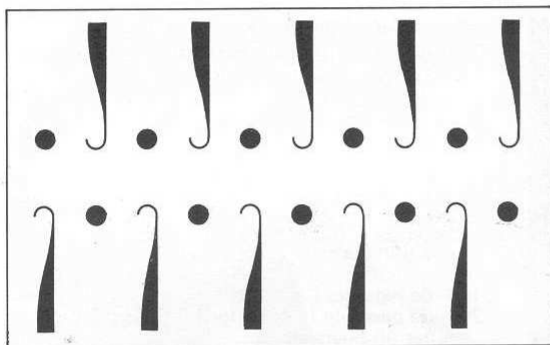

*** Poignée de chevalement ***

La poignée de chevalement sert à décaler la fonture avant par rapport à la fonture arrière vers la droite ou vers la gauche. Chaque cran correspond à un décalage d'une aiguille, il y a 10 crans.

Le chevalement sert notamment à faire des cotes plates chevalées, etc....

La position de chevalement est indiquée par une plaque graduée située juste au dessus de la poignée.

Cette plaque graduée comporte deux échelles graduées, une marquée P que l'on utilise lorsque le levier HP est sur P et l'autre H, lorsque le levier HP est sur H.

Attention: des butées évitent que les chariots ne puissent tomber, lorsqu'ils se trouvent à l'une ou à l'autre des extrémités de la fonture.

Ne choquez jamais les chariots contre ces butées car vous risquez de perturber le réglage de la fonture

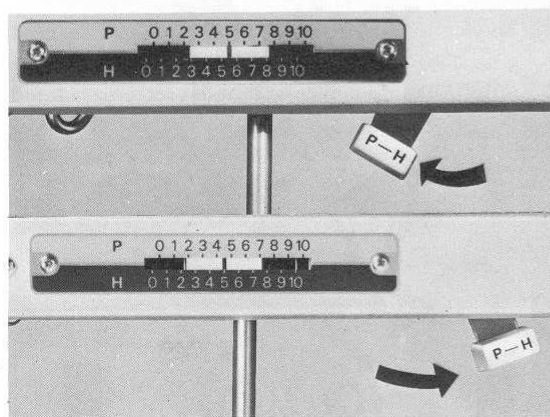

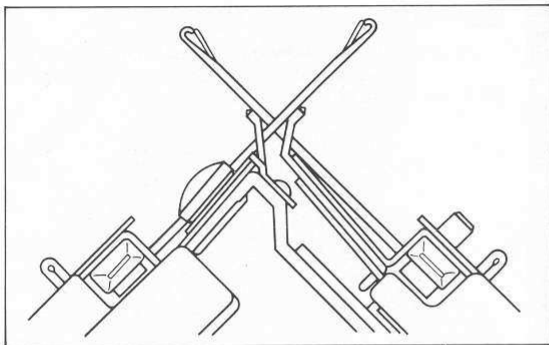

Note: lorsque les aiguilles sur les deux fontures sont en position D ou C elles se croisent.

Ne chevaitez pas car vous tordrez les aiguilles.

— lorsque vous montez un tricot placez toujours la poignée de chevalement sur 5.

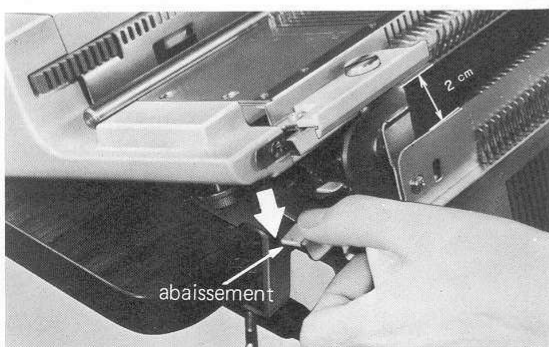

* Leviers d'abaissement *

les leviers d'abaissement permettent de placer les fontures dans trois positions:

- 1) fermée
- 2) position moyenne
- 3) ouverte.

(1) — Il y a deux leviers d'abaissement (rouge) de chaque côté de la machine. Pressez sur les deux leviers la fonture avant descend de 2 cm, cette position permet:

- 1 — de regarder l'ouvrage
- 2 — de passer le fil entre les fontures pour débiter un ouvrage.
- 3 — de reprendre une maille filée etc....

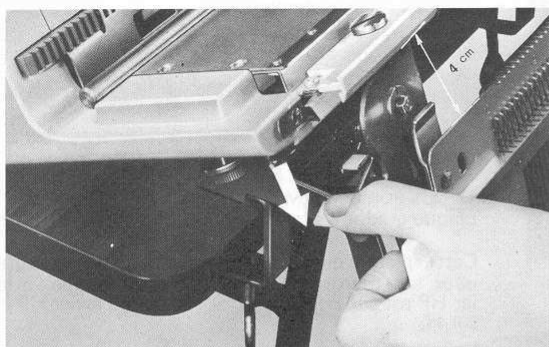

(2) — Si vous pressez de nouveau les leviers d'abaissement, la fonture avant descend de nouveau de 2 cm soit au total 4 cm. Cette position permet d'escamoter la fonture avant pour travailler en simple fonture.

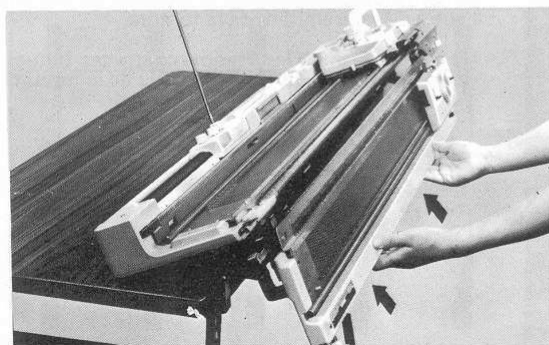

(3) — Pour refermer les fontures soulevez la fonture avant.



* Leviers d'écartement *

Les leviers d'écartement servent à modifier l'espace entre les deux fontures.

" comment écarter les fontures "

Pressez sur les leviers d'écartement, les fontures s'écartent d'un millimètre, cette position s'utilise en point tapis et avec certaines grosses laines.

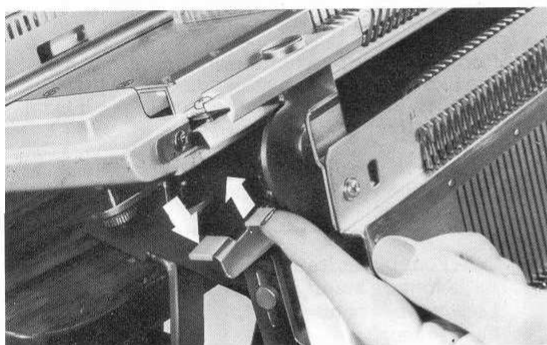

" comment resserrer les fontures "

- 1 — Pressez les leviers d'abaissement pour faire descendre la fonture en position moyenne, puis soulevez les leviers d'écartement jusqu'à ce que vous entendiez un déclic.
- 2 — Soulevez la fonture avant à deux mains de manière à la refermer.

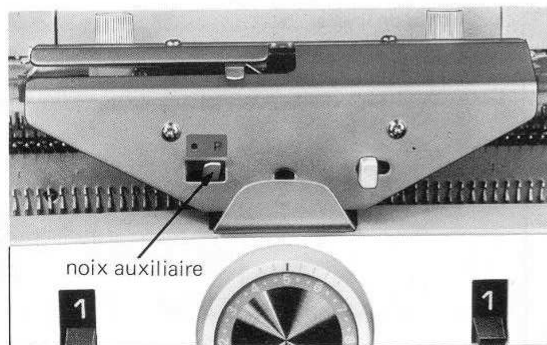
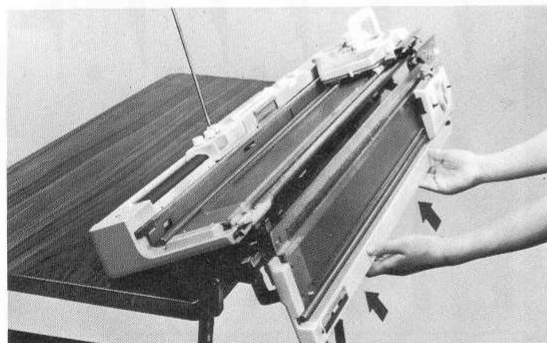

* Noix auxiliaire *

Cette noix s'utilise en point tapis uniquement. Placez le petit levier sur P pour la mettre en service, et sur ● lorsque vous avez fini votre point tapis.

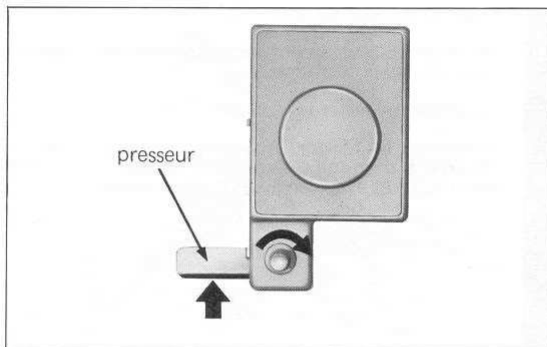

* P C A *

Le PCA sert à faire tomber les mailles de la fonture arrière en point tapis, et en point à jouré — et à aligner les aiguilles en position C.

Pour faire du point tapis, visser le presseur sur le PCA. Pour les autres points, le presseur n'est pas utile.

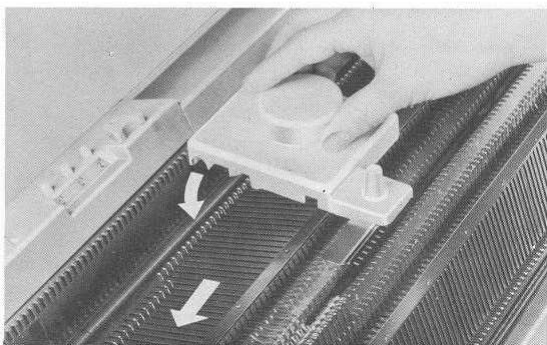

1 — Pour faire tomber les mailles

Placez le PCA sur la fonture arrière à droite des aiguilles en travail. — Engagez d'abord le presseur entre les fontures puis l'arrière du PCA sur le rail de la fonture.

Lorsque vous ramenez le PCA à droite, les aiguilles redescendent en B; les mailles de la fonture arrière sont lâchées'

2 — Pour placer les aiguilles en C, placez le PCA sur la fonture avant, à gauche des aiguilles en B. Lorsque vous poussez le PCA à droite, les aiguilles montent en C.

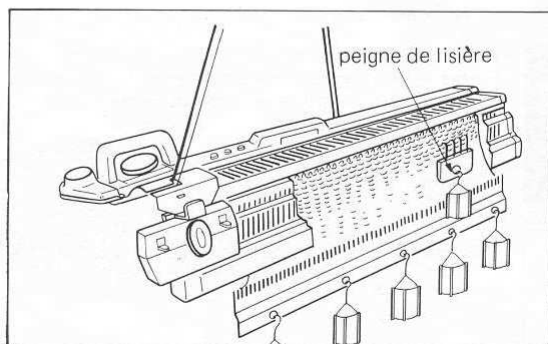
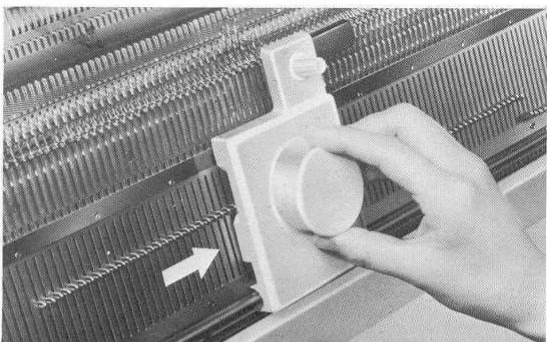

* Peignes de lisières *

Les peignes de lisières servent à aider le tricot à descendre en lisières. Ils ne sont utiles que si le travail a tendance à bourrer sur les côtés.

3 – MONTAGE

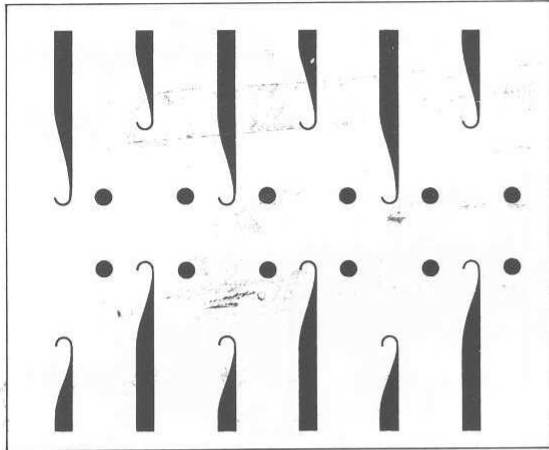

1 – Position des aiguilles.
Les aiguilles doivent être disposées suivant le genre du tricot — en voici 2 ex.

* côtes 1/1
Placez le levier HP sur P5 (à gauche) — Au moyen de la réglette 1 x 1 fournie avec les accessoires, avancez le nombre requis d'aiguilles en B sur la fonture principale, de part et d'autre du 0.

Montez les aiguilles de la fonture avant en les plaçant en quinconce.

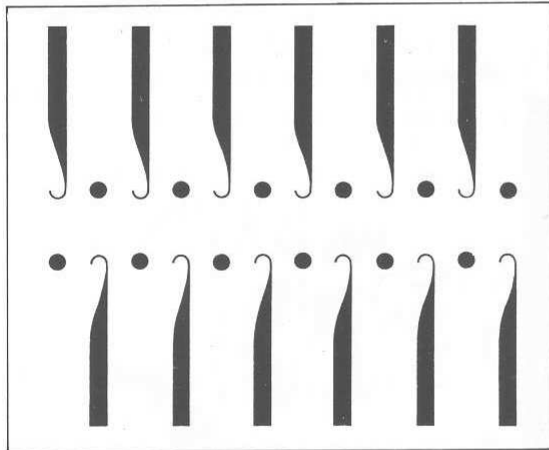

* côtes bonneterie

Placez le levier HP sur H5. Montez le nombre requis d'aiguilles de part et d'autre du 0 de la fonture avant.

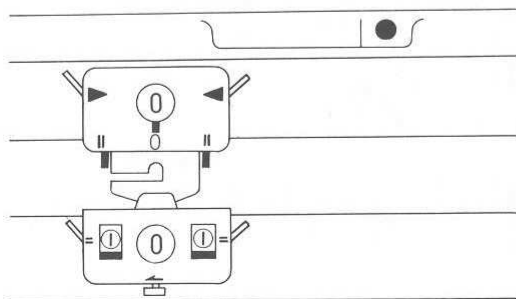

2 – Réglage des chariots.
chariot principal (arrière)
levier de points 0
rappels d'aiguilles sur levier de côtes Δ
densité 0

chariot avant
poussoirs 1
bouton de jetée ←
rappels d'aiguilles II
densité 0

Passer les chariots une fois ou deux pour aligner les aiguilles et placez le à gauche de la fonture pour l'enfilage.

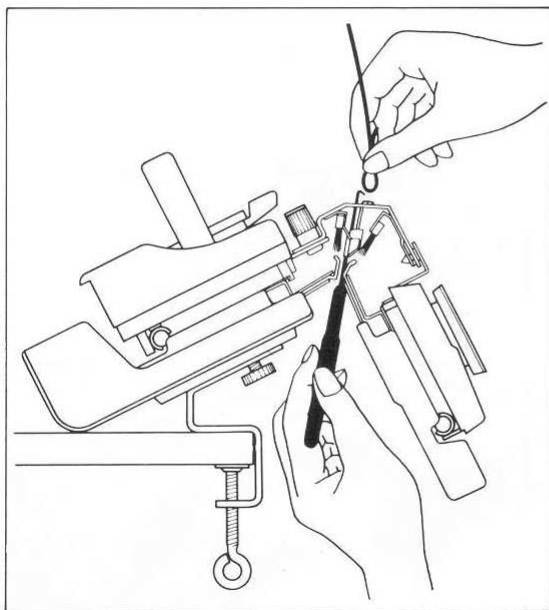

3 — Enfilage

1 ère méthode:

Poussez les chariots assemblés à gauche de la machine jusqu'à ce qu'ils butent.

Prenez le crochet fourni avec les accessoires et passez-le à travers la noix pour crocheter le fil venant de la tension et le faire passer dans la noix.

2eme méthode:

Poussez les chariots au bout de la fonture à gauche jusqu'à ce qu'ils butent.

Prenez le fil de la tension, passez-le en le tendant entre vos deux mains, dans l'échancrure de l'avant chariot.

Faites passer le fil comme indiqué sur les figures.

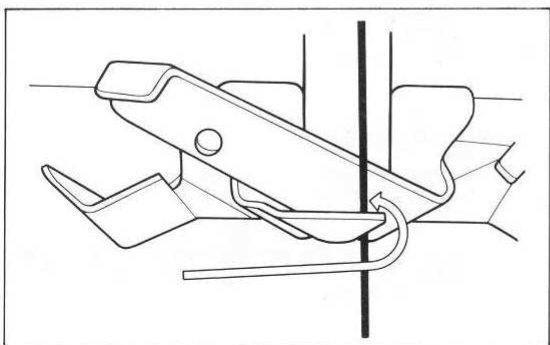
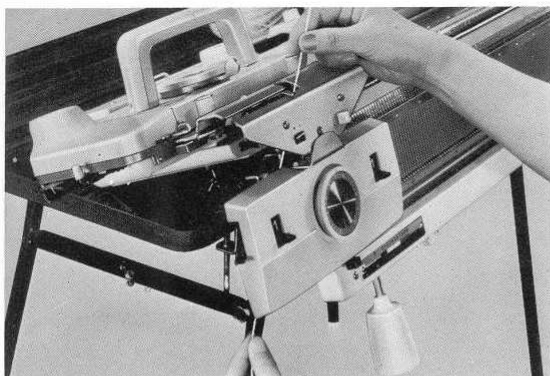

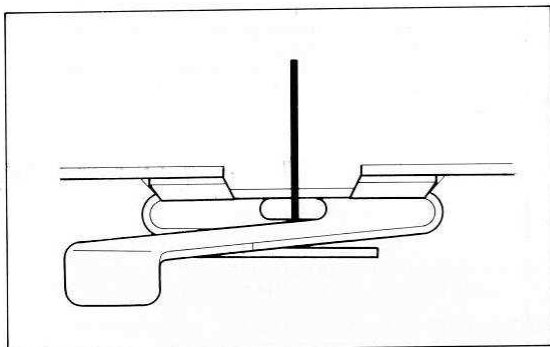
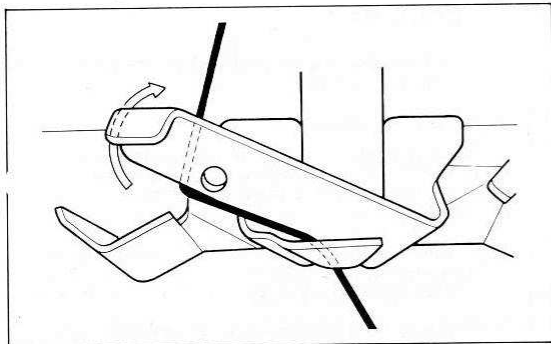

Après avoir enfilé la noix, faites descendre le fil entre les deux fontures et accrochez le.

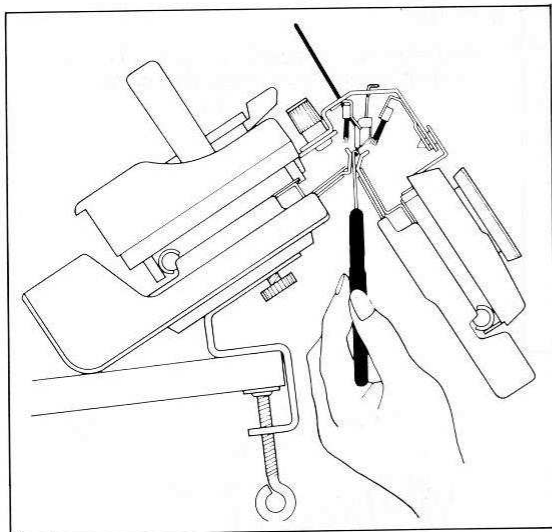

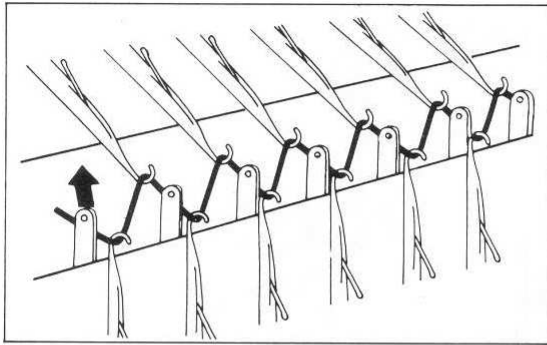

4 MONTAGE

Passez les chariots de gauche à droite pour obtenir le premier zig zag.

Placement du peigne:

Deux peignes sont fournis avec la machine, un long de 200 dents et un moyen de 100 dents. Utilisez celui qui correspond le mieux au nombre d'aiguilles en travail.

- 1) Retirez le filin et glissez le peigne entre les deux fontures comme indiqué. Veillez à ce que les dents n'accrochent pas le fil.
- 2) Remplacez le filin dans les dents et laissez pendre le peigne.

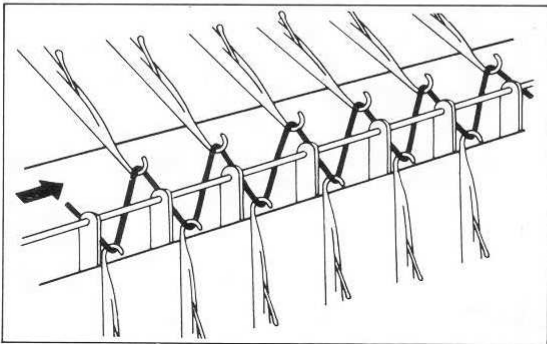

NB. il est très important de centrer le peigne par rapport au travail. Il est aussi très important d'équilibrer la charge lorsqu'on place les poids.

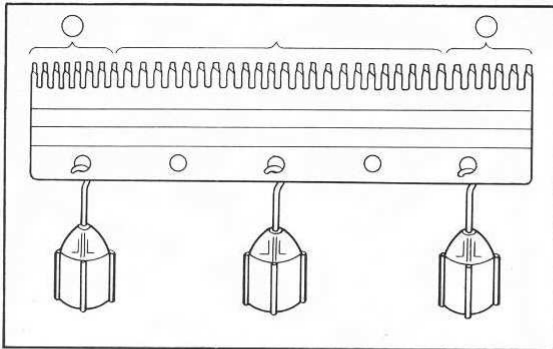

5 POIDS

Reportez-vous au tableau ci-dessous pour déterminer le nombre de poids nécessaires.

nombre de mailles	nombre de poids
jusqu'à 40	1
40 - 80	2
80 - 120	3
120 - 160	4
160 - 200	5

Ce tableau est valable pour des côtes 1/1 avec un fil assez gros.

6 FERMETURE DE MONTAGE

Le tableau ci-dessous reprend les opérations complètes.

disposition d'aiguille								HP		remarques	
ordre	CHARIOT	ARRIERE	CHARIOT AVANT								
MONTAGE	1	0		■ ■	① ①	←	= =	5	※	→	placez peigne et poids
	2	"	"	"	① ①	"	"	"		←	
	3	S	"	"	"	"	"	"		→	
	4	0	"	"	"	"	"	"		←	

- 1 – Toutes les opérations jusqu'au rang 1 inclus vous ont été expliquées de la page 12 à 15 (disposition des aiguilles, levier HP, réglage des chariots.....)
- 2 – Opération 2 – Passez les chariots de droite à gauche. Réglez comme indiqué sur le tableau. Les aiguilles de la fonture arrière seules tricotent.
- 3 – Opération 3 – Passez les chariots de gauche à droite. (la fonture avant seule tricote)
- 4 – Opération 4 – Passez les chariots de droite à gauche (la fonture arrière seule tricote)
- 5 – L'opération 4 termine le montage, suivant ce que vous désirez faire, vous pouvez choisir différents points possibles (cotes 1/1 ordinaires, cotes perlées, anglaises.....) qui vous sont expliqués plus loin.

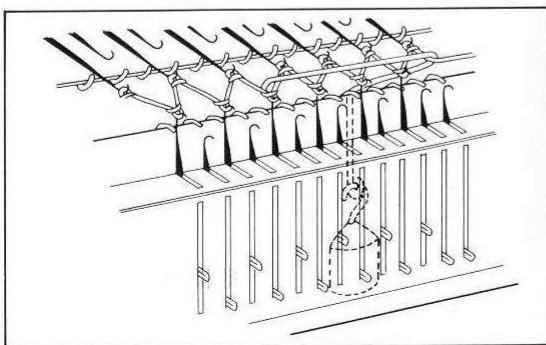

7 POIDS DE LISIÈRES

— Il y a deux poids de lisières dans les accessoires. Ces poids, avec leur crochet, se placent en lisière du travail comme l'indique le croquis, pour empêcher que les lisières moins tendues par les poids dans certains cas, perdent des mailles.

Après les avoir placés, tricotez une dizaine de rangs puis retirez le tricot et replacez les comme indiqué sur la figure.

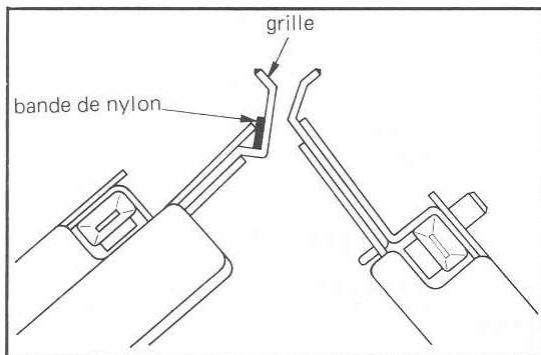

* Utilisation de la bande en nylon *

Avant de commencer un tricot avec une laine fine à moyenne, placez comme indiqué sur la figure, la bande en nylon sur la fonture arrière entre la grille et la fonture.

* comment faire un joli montage *

Avant de choisir vos aiguilles en travail, placez la bande en nylon

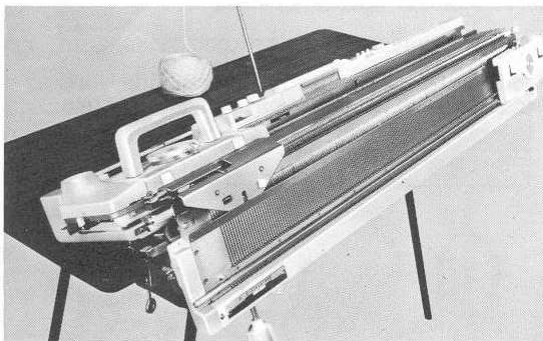

1) Décrochez les chariots, et placez-les comme indiqué.

2) Sélectionnez les aiguilles pour faire des côtes 1/1 et alignez-les en B.

3) Placez le PCA (sans son presseur) à gauche sur la fonture avant, puis passez-le à droite et retirez-le. Maintenant les aiguilles se trouvent en C.

Veillez à ce que les clapets des aiguilles en C soient ouverts.

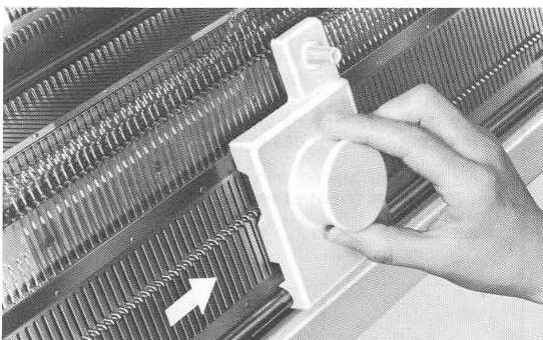

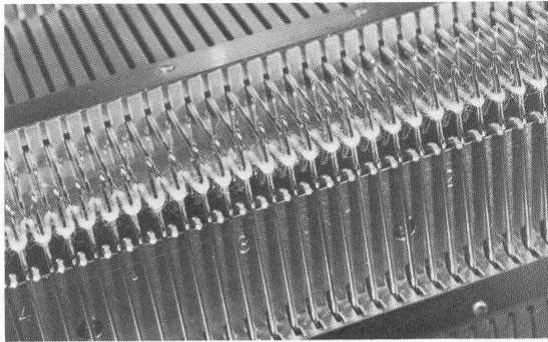

4) Réglez le chariot principal jersey (levier de point sur 0 — densité 0)
Enfilez la laine
Passez le chariot de gauche à droite. La laine se trouve passée dans les crochets d'aiguilles de la fonture arrière et sur les clapets ouverts de la fonture avant'

5) Avec la réglette plate, remenez les aiguilles avant en B.

6) Placez le peigne et les poids.

7) Accrochez les deux chariots et continuez normalement le montage (voir p' 16).

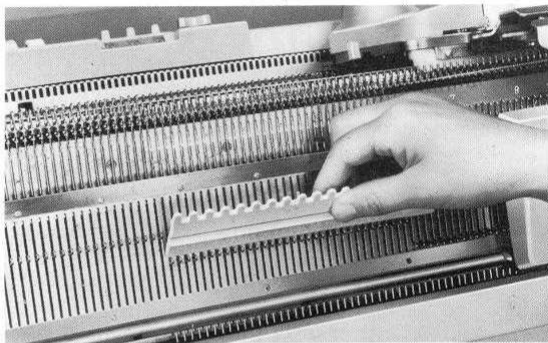

4 – DIFFERENTS POINTS DE BASE







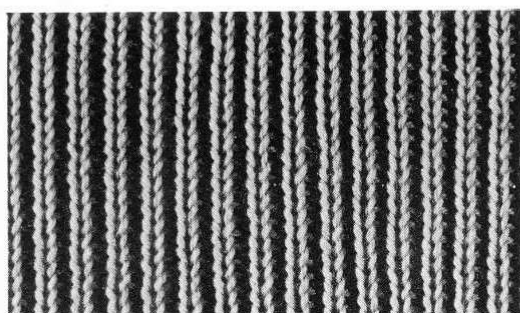













Il y a une très grande variété de points possibles. Quel que soit celui que vous avez choisi, veillez toujours à ce que:

- * Le peigne soit bien centré par rapport au tricot : qu'il ne soit pas accroché par une aiguille, une dent...
- * De resserrer la densité pour faire le montage (voir tableau p.6)
- * Ne laissez pas de carte perforée dans la machine pendant le montage.
- * Placez le levier de la noix auxiliaire sur  sauf pour le point tapis.

1 – Côtes 1/1



Cette côte donne un travail moelleux et élastique.
 * l'exemple est à base de laine moyenne.
 * pour du fil fin, faites de la côte bonneterie.
 * référez vous page 6 pour le réglage de la densité.

disposition d'aiguille												
ordre	CHARIOT ARRIERE			CHARIOT AVANT				HP		remarques		
												
MONTAGE	1	0						5	P		placez peigne et poids	
	2	"	" "	"	"	"	"	"	"			
	3	S	" "	" "	"	"	"	"	"	"		
	4	0	" "	" "	"	"	"	"	"	"		
	1	"	" "	" "			"	"	"	"		
	2	"	" "	" "	"	"	"	"	"	"		

- 1) Sélectionnez les aiguilles comme l'indique de croquis. Placez le levier HP comme indiqué.
- 2) Faites le montage en réglant les chariots comme indiqué. (voir p.16).
- 3) La colonne marquée " tricotez " vous indique de continuer sur ces réglages jusqu'à l'obtention de la longueur de tricot voulue.

2 — COTES BONNETERIE

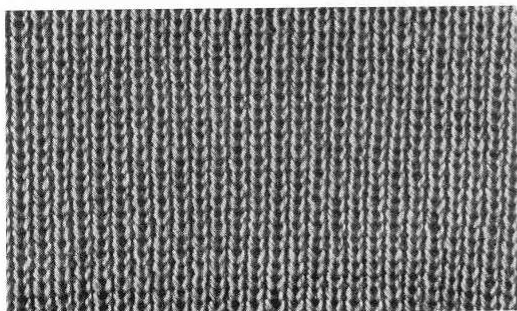

Cette côte est réservée aux fils fins. La structure du tricot est identique à la côte 1/1.

- * Référez vous p.6 pour le réglage de la densité.
- * Pour un fil de grosseur moyenne, utilisez la côte 1/1 ordinaire.

		disposition d'aiguille											
ordre	CHARIOT	ARRIERE		CHARIOT AVANT				HP	remarques				
MONTAGE	1	0			■	■	①	①	▲	==	5	H	→ ← → ← placez peigne et poids
	2	"	"	"	"	"	"	"	"	"	"	"	
	3	S	"	"	"	"	"	"	"	"	"	"	
	4	0	"	"	"	"	"	"	"	"	"	"	
	1	"	"	"	"	"	"	"	"	"	"	"	→ ←
	2	"	"	"	"	"	"	"	"	"	"	"	

Le processus est le même que pour la côte 1/1 à l'exception de la sélection des aiguilles et du 1/2 chevalement HP.

3 — TUBULAIRE OU CIRCULAIRE

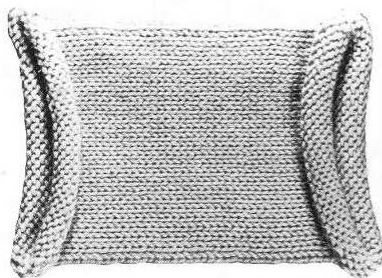

Le tricot est un tube en jersey.

- * Les chariots tricotent devant et derrière alternativement.
- * La densité du chariot avant doit être un peu plus grande que sur le chariot arrière.
- * L'exemple ci-contre est réalisé avec une laine moyenne. Densité 6 arrière, 8 avant.

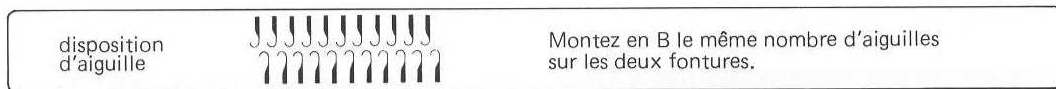

ordre	CHARIOT ARRIERE		CHARIOT AVANT				HP		remarques	
Montage 1	0		■ ■	① ①	←	= =	5	H	→	1ere rang avec fil nylon Placez peigne et poids.
1	S	"	▲ ■	① ①	"	"	"	P	←	
2	"	"	"	"	"	"	"	"	→	

etc...

4 — COTES 2/2

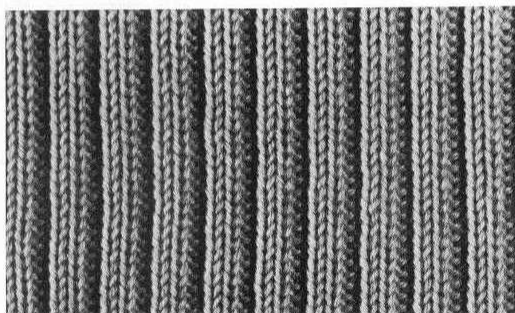

Ceci est une côte à 2 mailles à l'endroit, 2 mailles à l'envers.

NB. il y a deux sortes de sélections d'aiguilles possible, pour grosse laine, et laine fine et moyenne.

* l'exemple ci-contre est réalisé avec une laine moyenne densité 4 et 4.



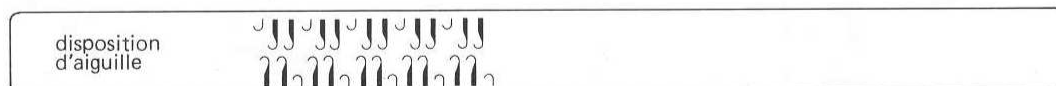







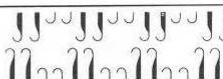





Pour laine fine et moyenne



ordre	CHARIOT ARRIERE		CHARIOT AVANT				HP		remarques	
MONTAGE 1	0		■ ■	① ①	←	= =	5	H	→	placez peigne et poids.
2	"	"	"	① ①	"	"	"	"	←	
3	S	"	"	"	"	"	"	"	→	
4	0	"	"	"	"	"	"	"	←	
1	"	"	"	① ①	"	"	6	"	→	
2	"	"	"	"	"	"	"	"	←	

etc...

Pour grosse laine.

disposition d'aiguille										(densité 7 et 7 env.)	
ordre	CHARIOT		ARRIERE		CHARIOT AVANT			HP		remarques	
											
MONTAGE	1	0						5	H	→	placez peigne et poids.
	2	"	"	"			"	"	"	←	
	3	S	"	"	"	"	"	"	"	→	
	4	0	"	"	"	"	"	"	"	←	
	1	"	"	"			"	6	P	→	
	2	"	"	"	"	"	"	"	"	←	

etc...

5-COTES 2 ET 1

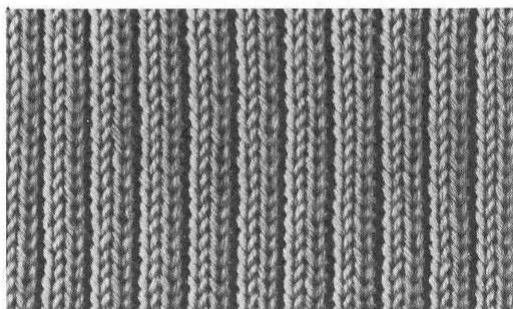

Ceci est une variation de côtes qu'on réalise avec 2 mailles endroit 1 maille envers. L'exemple ci-contre est réalisé avec un fil moyen – densité 4 – 4.

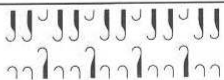
disposition des aiguilles									
---------------------------	--	---	--	--	--	--	--	--	--

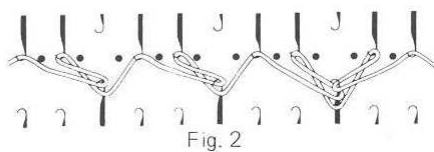
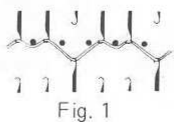

1. Faire le premier rang, le fil se trouvera passé comme l'indique la figure 1.
2. Passez le fil comme indiqué figure 2 avec l'aiguille double chas.
3. Placez le peigne et les poids et continuez le montage comme pour les côtes 1/1.

6 COTES 3 ET 3

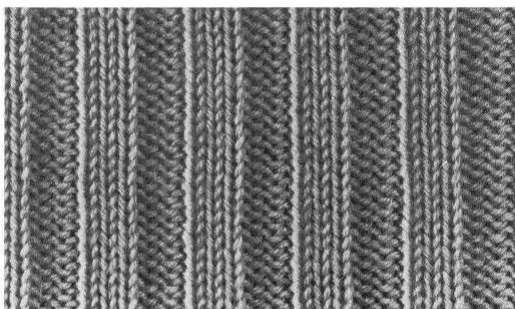

Côtes à 3 mailles endroit 3 mailles envers. L'exemple ci-contre est réalisé en tricotant alternativement 3 mailles sur la fonture arrière. De la même façon on pourrait en mettre 4,5 ou plus.

disposition d'aiguille											
ordre	CHARIOT ARRIERE			CHARIOT AVANT				HP		remarques	
MONTAGE	1	0		■ ■	① ①	←	= =	5	H	→	placez peigne et poids
	2	"	" "	" "	① ①	" "	" "	" "	" "	←	
	3	S	" "	" "	" "	" "	" "	" "	" "	→	
	4	0	" "	" "	" "	" "	" "	" "	" "	←	
	5	transférez. les mailles pour obtenir la disposition 3/3 replacer les aiguilles vide en A'									
1	"	" "	" "	" "	① ①	" "	" "	" "	" "	→	
2	"	" "	" "	" "	" "	" "	" "	" "	" "	←	



Avec une grosse laine, faites un montage en côtes 1/1 puis transférez certaines mailles pour obtenir la bonne sélection levier HP sur P.

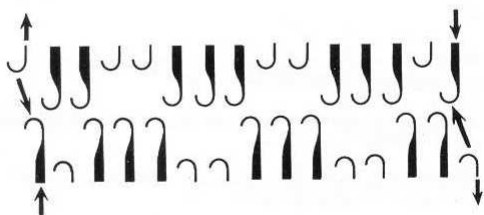

Lorsque vous tricotez des côtes 2/2 – 2/1 – 3/3 etc... dans lesquelles plus de deux mailles se trouvent à suite sur la même fonture, transférez la dernière maille sur la fonture adverse, pour éviter les risques de défauts aux lisières.

5 – COTES FANTAISIES

Nous vous rappelons qu'il est plus aisé d'enfiler la noix et de débiter le montage par la gauche de la machine.

1 – COTES PERLEES

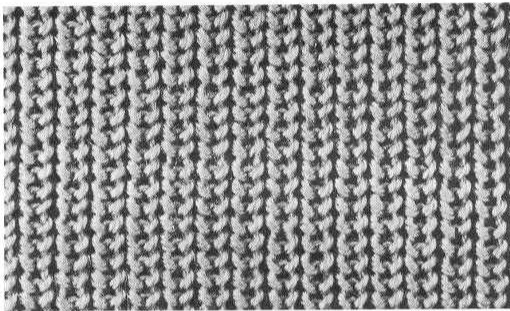

Elles s'obtiennent en faisant des jetées 1 fois sur deux sur l'une des fontures, en côte 1/1 – densité 4 – 4

		disposition des aiguilles											
ordre		CHARIOT	ARRIERE		CHARIOT AVANT				HP		remarques		
MONTAGE	1	0			①	①	←	=	=	5	P	→	placer peigne et poids
	2	S	"	"	①	①	"	"	"	"	"	←	
	3	"	"	"	"	"	"	"	"	"	"	→	
	4	"	"	"	"	"	"	"	"	"	"	←	
	1	T	"	"	①	①	"	"	"	"	"	→	
	2	"	"	"	"	"	"	"	"	"	"	←	

* Pour obtenir des côtes bonneterie perlées, il suffit de placer le levier HP sur H et de placer les aiguilles comme indiqué page 20. Le reste des explications sont les mêmes que pour les côtes 1/1 perlées.

2 – COTE ANGLAISE

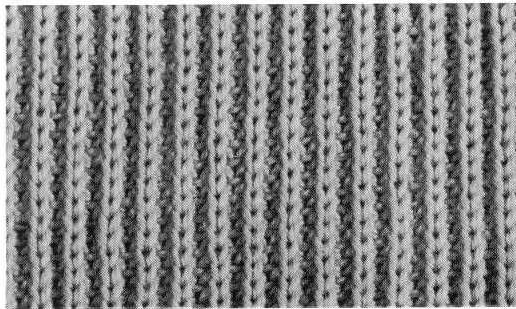

Elle s'obtient en faisant alternativement du jersey sur l'avant et des jetées sur l'arrière et inversement.

L'exemple ci-contre est réalisé avec un fil moyen et une densité 3 et 3.

		dispositions des aiguilles									
ordre		CHARIOT	ARRIERE		CHARIOT AVANT				HP		remarques
MONTAGE	1	0							5	P	→
	2	S	"	"					"	"	←
	3	"	"	"					"	"	→
	4	"	"	"					"	"	←
	1	T	"	"					"	"	→
	2	"	"	"					"	"	←

En côte bonneterie, faire le montage indiqué p.20.
La partie tricot étant la même que ci-dessus.

3 – COTES ANGLAISES CHEVALEES

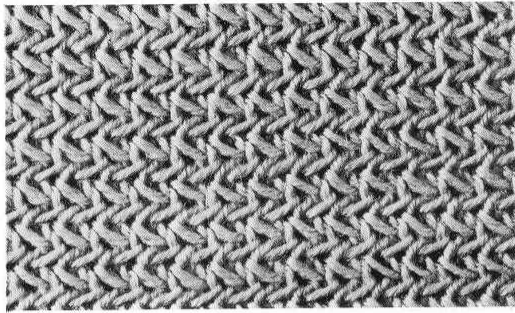

Elle s'obtient de la même manière que la côte 1/1 anglaise mais tous les 2 rangs on décale les fontures de 2 crans.

L'exemple ci-contre est réalisé avec une laine moyenne densité 4 et 4.

		disposition des aiguilles									
ordre	CHARIOT ARRIERE		CHARIOT AVANT				HP				remarques
MONTAGE	1	0						5	P		placez peigne et poids.
	2	S	" "			" "	" "	" "	" "		
	3	"	" "	" "	" "	" "	" "	" "	" "		
	4	"	" "	" "	" "	" "	" "	" "	" "		
	1	T		" "		" "	" "	5	"		
	2	"	" "	" "	" "	" "	" "	" "	" "		
	3	"	" "	" "	" "	" "	" "	7	"		
	4	"	" "	" "	" "	" "	" "	" "	" "		

En côte bonneterie, faire le montage indiqué p.20, la partie tricot étant la même que ci-dessus, sauf qu'on ne chevale que d'un cran – 5,2 rangs, 5 etc...

4 – VARIATION DE COTES PERLEES

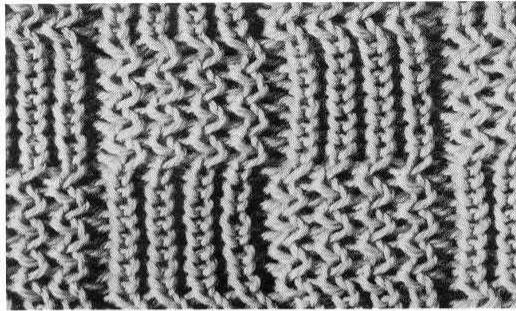

Ceci se fait à partir de côtes perlées chevalées, avec une disposition d'aiguilles particulière.

L'exemple ci-contre est réalisé avec une laine moyenne densité 4 et 4.

		disposition des aiguilles											
		CHARIOT ARRIERE				CHARIOT AVANT				HP		remarques	
ordre													
MONTAGE	1	o							5	H	→	placez le peigne et poids	
	2	S	"	"				"	"	←			
	3	"	"	"	"	"	"	"	"	→			
	4	"	"	"	"	"	"	"	"	←			
	1	T	"	"			"	"	5	"	→	4 fois	
	2	"	"	"	"	"	"	"	"	←			
	3	"	"	"	"	"	"	6	"	→			
	4	"	"	"	"	"	"	"	"	←			
	5	"	"	"	"	"	"	7	"	→	4 fois		
	6	"	"	"	"	"	"	"	"	←			
	7	"	"	"	"	"	"	6	"	→			
	8	"	"	"	"	"	"	"	"	←			

5 – COTE BONNETERIE PERLEE CHEVALEE

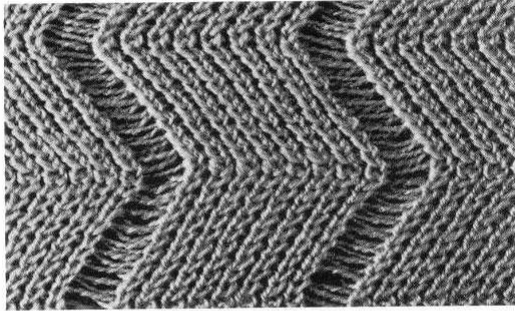

Elle s'obtient grâce à une disposition d'aiguilles particulière et l'action du chevalement

L'exemple ci-contre est en laine fine – densité 1 et 1.

		disposition des aiguilles										
ordre		CHARIOT	ARRIERE	CHARIOT AVANT		HP				remarques		
MONTAGE	1	0		⬤ ⬤	① ①	⬅	= =	5	H	→	placez le peigne et poids	
	2	S	" "	⬤ ▲	① ①	" "	" "	" "	" "	←		
	3	"	" "	" "	" "	" "	" "	" "	" "	→		
	4	"	" "	" "	" "	" "	" "	" "	" "	←		
	5	transférer les mailles pour obtenir la disposition suivante.										
	1	T	" "	" "	① ①	" "	" "	5	" "	→	} 10 fois	
	2	"	" "	" "	" "	" "	" "	6	" "	←		
	3	"	" "	" "	" "	" "	" "	" "	" "	→	} 10 fois	
	4	"	" "	" "	" "	" "	" "	5	" "	←		

6 – COTES PLATES CHEVALEES

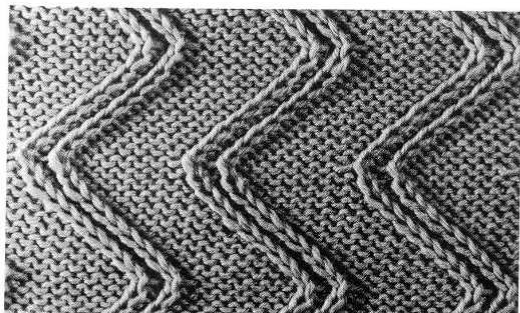

L'exemple ci-contre est réalisé avec une laine moyenne densité 6 arrière 2 avant.

disposition des aiguilles											
ordre	CHARIOT		ARRIERE		CHARIOT AVANT			HP		remarques	
MONTAGE	1	0				① ①		==	5	H	placez peigne et poids
	2	S	" "			① ①	" "	" "	" "	" "	
	3	"	" "	" "	" "	" "	" "	" "	" "	" "	
	4	"	" "	" "	" "	" "	" "	" "	" "	" "	
5	transférer les mailles pour obtenir la disposition des aiguilles ci-contre.										
1	0				① ①	" "	" "	5	"		
6	"	" "	" "	" "	" "	" "	" "	0	"		
11	"	" "	" "	" "	" "	" "	" "	5	"		
16	"	" "	" "	" "	" "	" "	" "	10	"		
20	"	" "	" "	" "	" "	" "	" "	4	"		

* Si vous chevalez plusieurs fois de suite dans le même sens, avant le groupe de deux mailles situé à l'extrémité de la fonture avant sort de la partie jersey arrière, transférez alors les deux mailles sur la fonture arrière et redescendez les deux aiguilles vides en A. Ces aiguilles devront être remises en travail lorsque vous aurez suffisamment chevalé en revenant.

7 – VARIATION DE COTES BONNETERIE

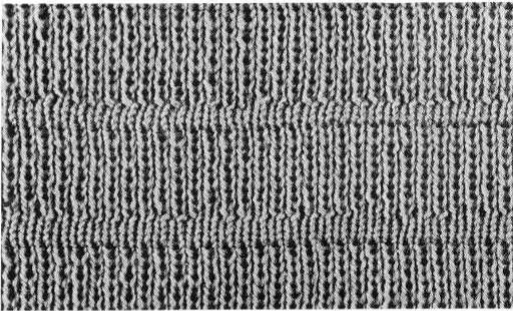

Vous faites quelques rang de côtes bonneterie puis vous faites 3 ou 4 rangs sur la fonture avant et vous en côte bonneterie . Vous répétez cette opération à intervalle régulier.

disposition des aiguilles											
ordre	CHARIOT ARRIERE			CHARIOT AVANT				HP		remarques	
MONTAGE	1	0		▲ ▲	① ①	▲	==	5	H	→	placez le peigne et poids
	2	S	" "	▲ ▲	① ①	" "	" "	" "	" "	←	
	3	"	" "	" "	" "	" "	" "	" "	" "	→	
	4	"	" "	" "	" "	" "	" "	" "	" "	←	
	1	"	" "	▲ ▲	① ①	" "	" "	" "	" "	→	} x fois
	2	"	" "	" "	" "	" "	" "	" "	" "	←	
	3	"	" "	▲ ▲	" "	" "	" "	" "	" "	→	
	4	"	" "	" "	" "	" "	" "	" "	" "	←	
	5	"	" "	" "	" "	" "	" "	" "	" "	→	
	6	"	" "	" "	" "	" "	" "	" "	" "	←	

Etc...

8 – POINT TAPIS

Seule votre EMPISAL est capable de tricoter ce point

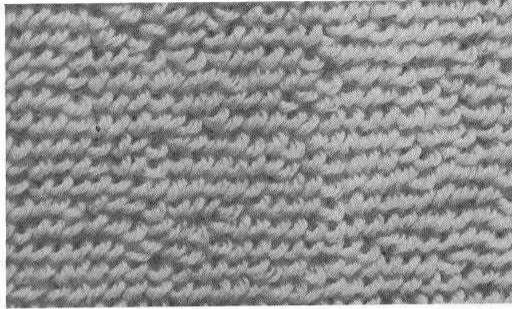

* Ce point est approprié pour faire l'ameublement: coussins, carpettes etc... pour parer l'encolure et les revers d'un manteau etc...

* L'exemple ci-contre utilise une laine moyenne et un fil de nylon pour le fond jersey. Densité avant 4, arrière 6.

Nous vous conseillons d'utiliser 2 ou plusieurs fils fins tricotés à fois plutôt qu'un seul fil de taille moyenne. Cela vous permettra d'obtenir un point tapis plus touffu et plus attrayant.

disposition des aiguilles												
ordre	CHARIOT	ARRIERE		CHARIOT AVANT			HP		remarques			
MONTAGE	1	0							5	H	→	tricotez avec un fil perdu, placez le peigne. } 4 rangs avec un fil perdu } 1 rang avec fil nylon } Laine et monofilament
	2	Lâchez les mailles de la fonture arrière avec le PCA Placez les poids.										
	3	S	"	"	"	"	"	"	"	"	←	
	4	"	"	"	"	"	"	"	"	"	→	
	5	"	"	"	"	"	"	"	"	"	←	
	6	"	"	"	"	"	"	"	"	"	→	
	7	"	"	"	"	"	"	"	"	"	←	
	8	redescendre 3 aiguilles, en A, de chaque côté, sur la fonture arrière.										
1	"	"			"	"	"	"	"	"	→	
2	Passer le PCA sur la fonture arrière									→		
										etc...		

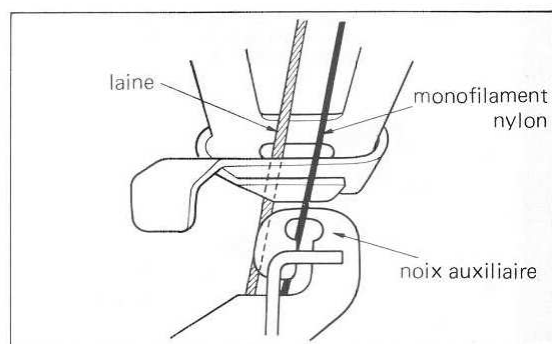
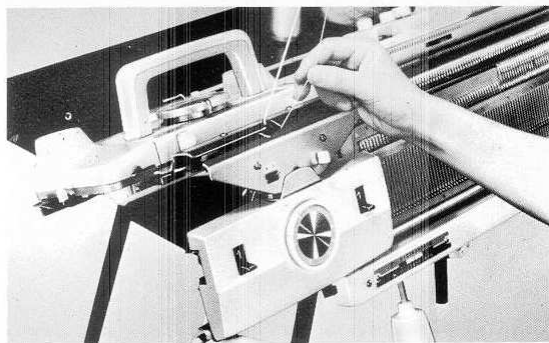
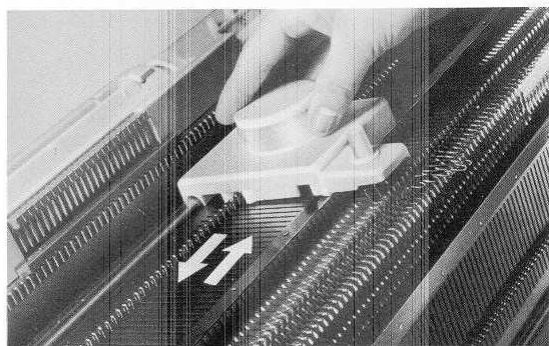
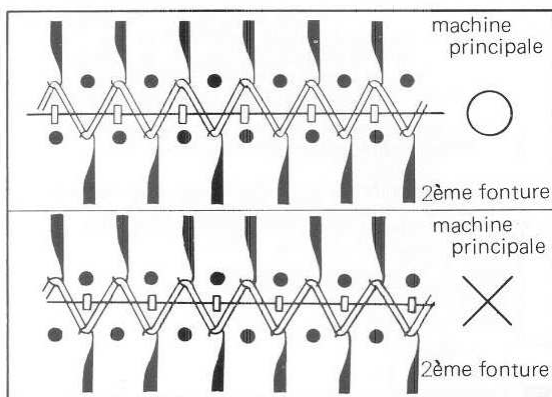

Montage

- 1) Montez les aiguilles en travail comme pour de la côte bonneterie, faites le premier rang et placez le peigne comme indiqué, les dents en face des aiguilles arrières.
- 2) Passez le PCA de droite à gauche et de gauche à droite sur la fonture arrière pour lâcher les mailles. Placez une laine perdue dans la noix.
- 3) Réglez le levier de points du chariot arrière sur S, placez les clapets de côté sur 0 0 et faites 4 rangs, la fonture avant tricote seule.
- 4) Retirez le fil perdu et remplacez-le par la cordelette de montage., faites un rang.
- 5) Remplacez le nylon de montage par la laine. Faites 2 rangs.
- 6) Amenez le chariot à gauche, à fond jusqu'à ce qu'il bute. Dégagez la noix auxiliaire en placant le bouton sur P. Abaissez la fonture avant.
- 7) Enfilez le fil fin auxiliaire (monofilament nylon) comme indiqué sur la figure ci-contre.

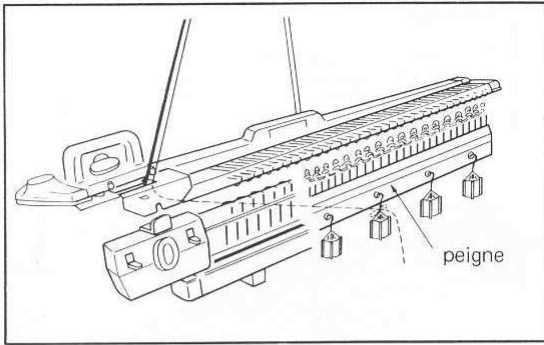

- 8) Passez le fil entre les fontures et accrochez-le au poids situé à droite du centre, le fil doit passer par devant le peigne. Refermez les fontures, accrochez les chariots (veillez à ce que le fil ne soit pas accroché aux dents de la grille ni au peigne).
- 9) Enfoncez les deux leviers d'écartement bleus de chaque côté de la machine (voir p. 10).
- 10) Redescendez 5 ou 6 aiguilles en A de chaque côté sur la fonture arrière de manière à laisser une lisière en jersey qui vous permet de faire un ourlet.

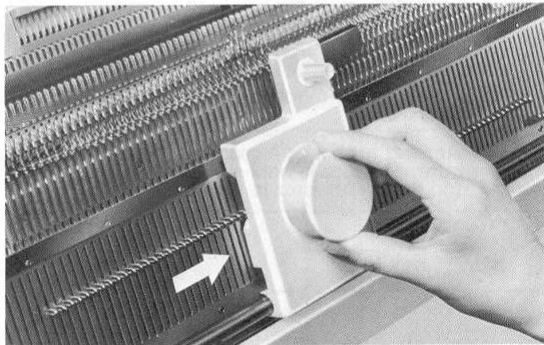
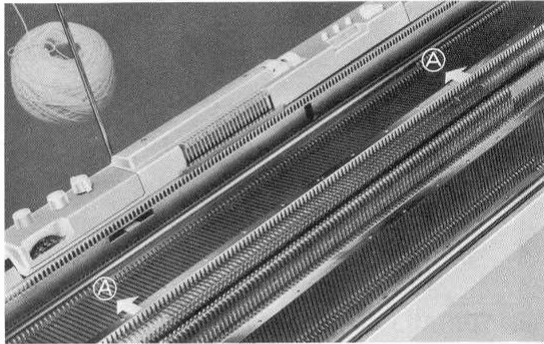

POINT TAPIS

- 1) Montez les aiguilles de la fonture avant en C avec le PCA. (voir p.11). Faites les réglages indiqués dans la colonne 2 (p.31) "tricotage" et tricotez un rang de gauche à droite.
- 2) Placez les aiguilles de la fonture avant en C avec le PCA et faites 1 rang. (seule les aiguilles avant tricotent)

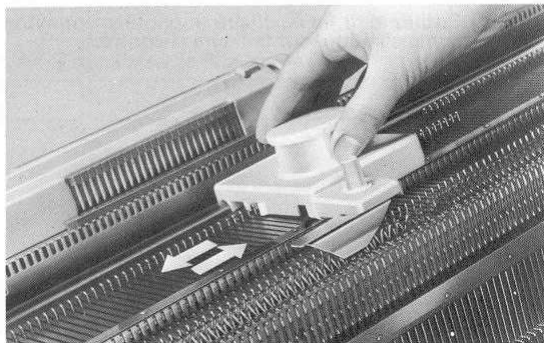

- 3) Passez le PCA de droite à gauche sur la fonture arrière pour lâcher les mailles (continuez en répétant les opérations de 1 à 3).

Note:

— Les chariots sont plus durs à passer en point tapis qu'en tricot ordinaire. Vous devez passer les chariots doucement.

— Veillez à bien paraffiner le fil.

— Placez éventuellement un poids de lisière pour éviter les pertes de mailles en lisière.

Densité pour le point tapis

fil pour point tapis	gros	moyen	moyen	fin	fin	fin
	seur					
	qualité	acrylique	laine acrylique	acrylique	laine acrylique	laine
fonture arrière		4 – 6	4 – 6	4 – 6	4 – 6	4 – 6
fonture avant		4 – 5	4 – 5	4 – 5	3 – 4	4 – 5

— Pour le montage comme pour le tricotage gardez le même réglage de densité.

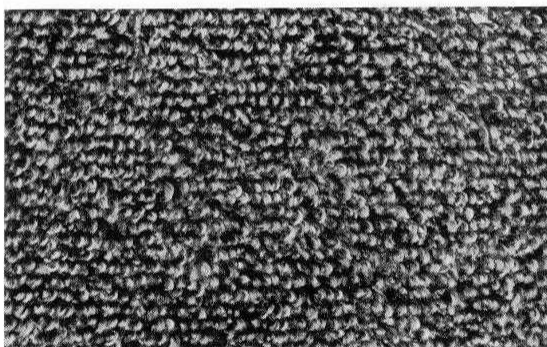

— Coupage des bouclettes

Les bouclettes de l'échantillon ci-contre ont été coupées, ce qui donne vraiment l'effet d'un tapis.

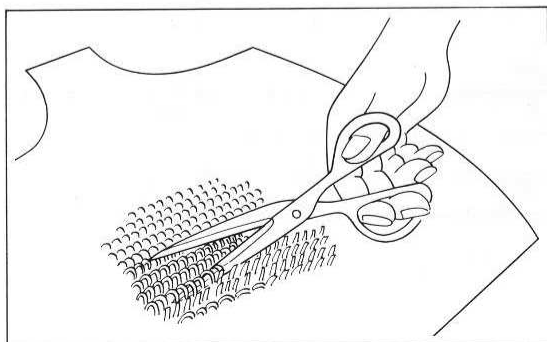

1. Entendez le travail sur une table.
2. Passez la pointe des ciseaux dans les boucles au centre.
3. Donnez un coup de fer à repasser sans appuyer.

Carte N° 2

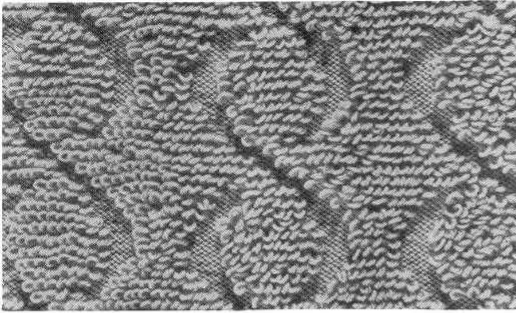

Les motifs suivants sont tricotés de la même manière.

Carte N° 3

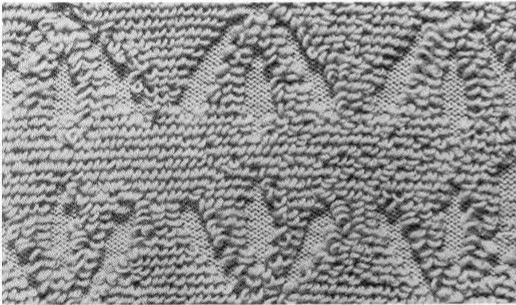

Carte N° 4

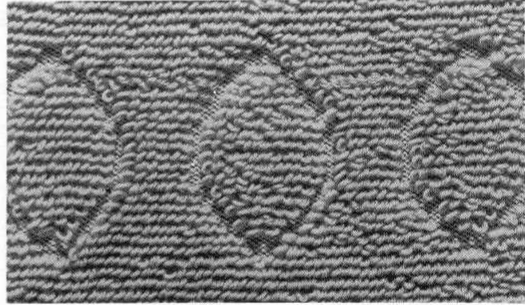

2- POINT AJOURE

Carte N° 5

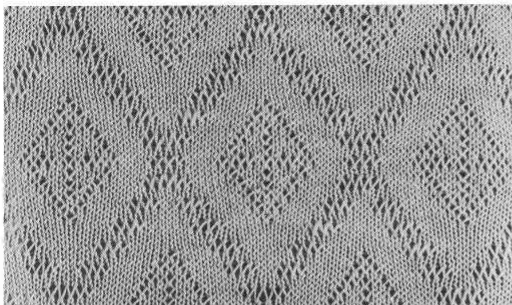

Ce point particulier est aussi une exclusivité de votre machine.

Il est préférable d'utiliser un fil lâsse, une "chainette" fine par exemple.

disposition des aiguilles.														remarques
ordre	CHARIOT ARRIERE				blocage de carte	N°	CHARIOT AVANT				HP			
1	0			■	●		①	①	▲	==	5	H	→	avec fil perdu placez le peigne
2	lâchez les mailles de la fonture arrière avec le PCA placez les poids.													
3	S	"	"	"	"		"	"	"	"	"	"	←	4 rangs avec fil perdu
4	"	"	"	"	"		"	"	"	"	"	"	→	
5	"	"	"	"	"		"	"	"	"	"	"	←	nylon de montage
6	"	"	"	"	"		"	"	"	"	"	"	→	} laine
7	"	"	"	"	"	insérez la carte perforée	"	"	"	"	"	"	←	
8	redescendre 3 aiguille de chaque côté sur la fonture arrière en A.													
1	"	"	■	▲	▼		"	"	"	"	"	"	→	
2	"	"	"	"	"	2	"	"	"	"	"	"	←	
3	Passez le PCA sur la fonture arrière													

etc...

Carte N° 6

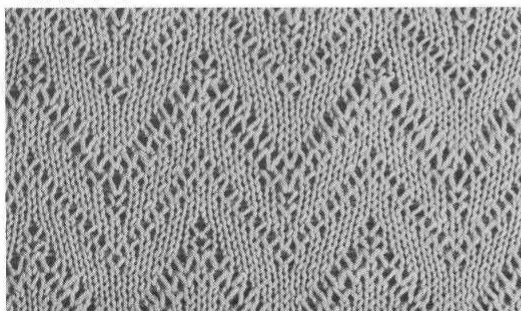

Densité 4AR
3AV

Carte N° 7

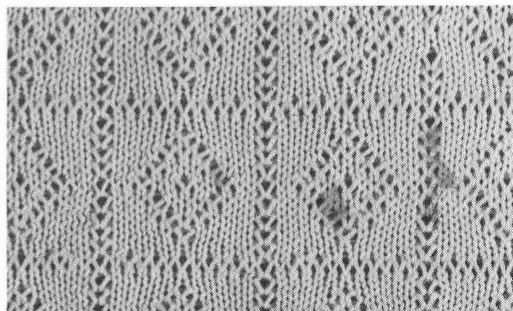

Densité 5AR
3AV

Carte N° 8

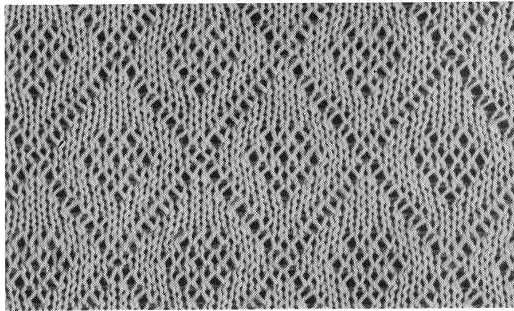

Arrière : 6
Avant : 3

3 – COTES BONNETERIES FANTAISIES (sur 5)

Carte N° 9

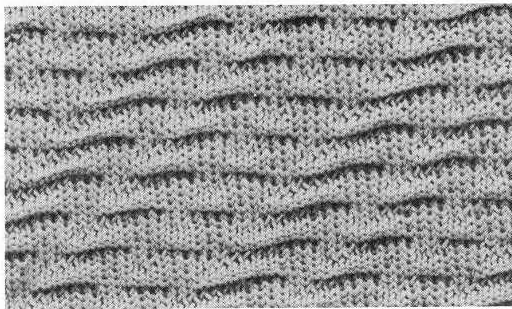

Pour réaliser ce point, il est nécessaire d'utiliser un fil très fin.

		disposition des aiguilles											
		CHARIOT ARRIERE			blocage de carte	N°	CHARIOT AVANT			HP		remarques	
ordre													
MONTAGE	1	0							==	5	H	→	placez peigne et poids
	2	S	"	"				"	"	"	"	←	
	3	"	"	"	"		"	"	"	"	"	→	
	4	"	"	"	"		"	"	"	"	"	←	
	5	"	"	"					"	"	"	→	
	6	"	"	"	"	●	carte	"	"	"	"	←	
	1	"	"	"		1	"	"	"	"	"	→	
	2	"	"	"	"	2	"	"	"	"	"	←	

etc...

Carte N° 10 A

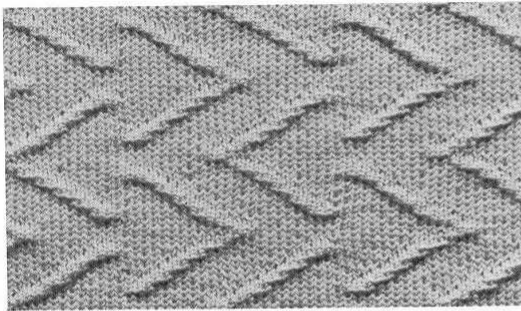

Arrière : 3
Avant : 4

Carte N° 9 A & chevalement.



Arrière : 8
Avant : 8

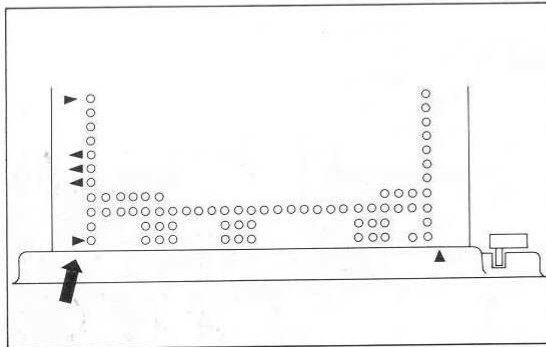

En combinant le chevalement et la carte perforée N°9 il est possible d'obtenir une variation comme l'indique le modèle ci-dessus.

Sur la partie gauche de la carte des petites flèches vous indiquent à quel rang et dans quel sens il faut chevalet d'un cran.

Du fait que vous utilisez le chevalement vous devez augmenter la densité sur les deux chariots.

4 – COTES BONNETERIES FANTAISIES (sur T)

Carte N° 10

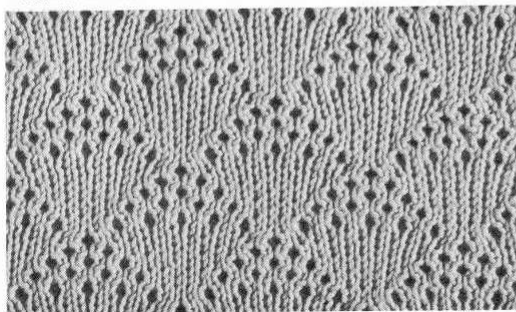

Ce point s'obtient en combinant des jetées.

Il vous est possible d'utiliser les cartes 2-4-7-9-10 et 12 de la série de 20 cartes livrées avec la machine principale.

Ce point doit aussi être réalisé avec une laine fine.

Densité: arrière : 3
avant : 3

disposition des aiguilles														
ordre	CHARIOT ARRIERE					N°	CHARIOT AVANT				HP	remarques		
MONTAGE	1	0				●				==	5	H	→	placez peigne et poids
	2	S	''	''		▲	''	''	''	''	''	''	←	
	3	''	''	''	''	''	''	''	''	''	''	''	→	
	4	''	''	''	''	''	carte	''	''	''	''	''	←	
	1	T	''	''		▲	▼	''	''	''	''	''	→	
	2	''	''	''	''	''	2	''	''	''	''	''	←	

etc...

Carte N° 2

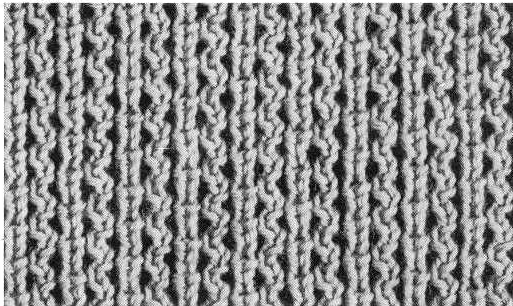

Carte N° 7

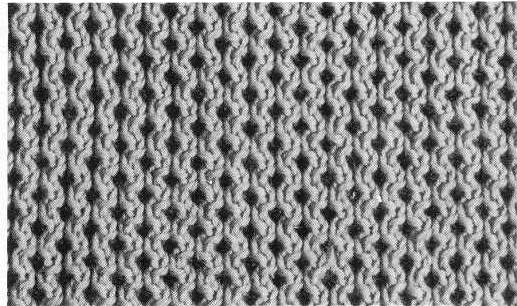

Carte N° 9

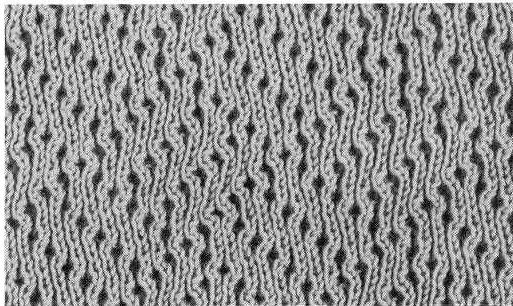

7 – TECHNIQUES DE BASE

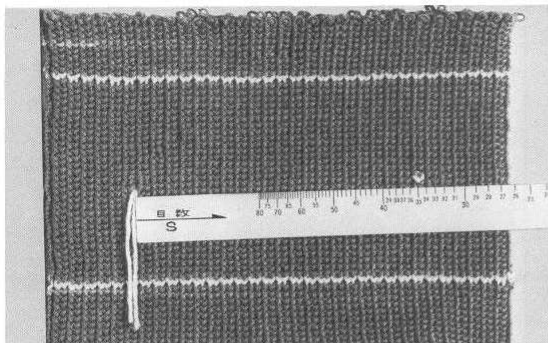

* Comment mesurer un échantillon *

Utilisez pour cela la jauge fournie avec les accessoires (machine 323 seulement) et procédez comme indiqué dans le livret d'instruction de la machine principale.

- Montez toujours vos aiguilles en travail jusqu'à la 35^{ème} de part et d'autre du centre sur les deux fontures pour faire l'échantillon. Faites 20 rangs puis faites 2 rangs avec une laine contrastante, ensuite 60 rangs avec la laine principale (au 30^{ème} rang, tricotez à la main, avec un fil contrastant, les 21^{ème} aiguilles de part et d'autre du centre). Faites 2 rangs avec la laine contrastante puis 20 rangs avec la laine principale.

Retirez l'échantillon de la machine.

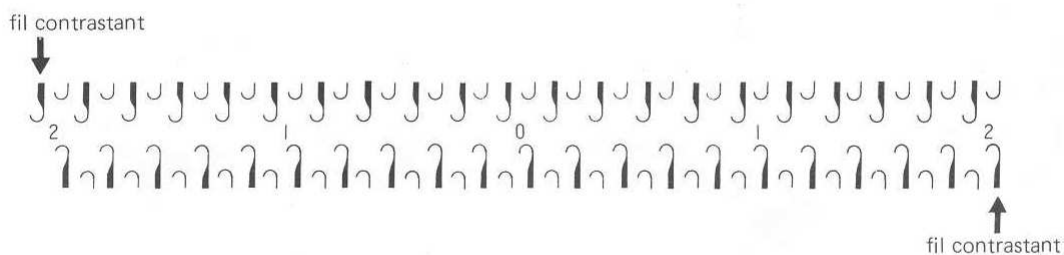

- Comptez vos nombres de mailles et de rangs pour 10 cm en plaçant la règle entre les repères.

Procédez comme indiqué sur le livret d'instruction —323— le côté de la règle marqué 5 pour le nombre de mailles et le côté R pour le nombre de rangs.

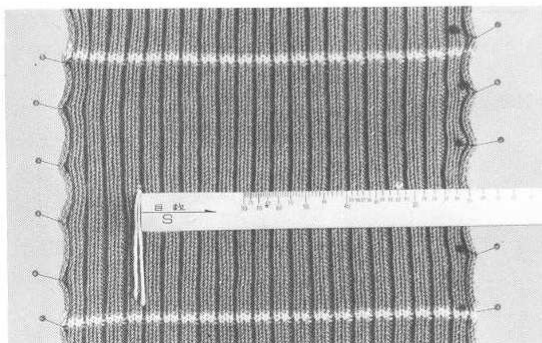

- (1/1, 2/2 etc...) épinglez l'échantillon (sur une planche à repasser ou sur un carton) en l'étirant légèrement en largeur.

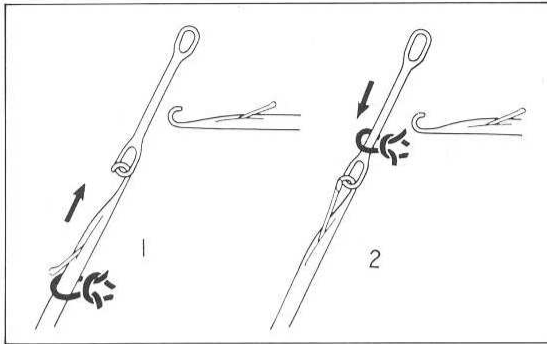

* TRANSFERT DE MAILLES *

Pour passer une maille d'une fonture à l'autre
 utilisez l'aiguille à double chas
 fournie avec les accessoires de la 2eme fonture'
 Procédez comme indiqué sur les croquis'

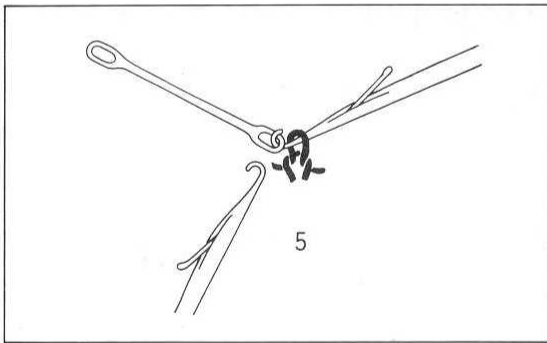
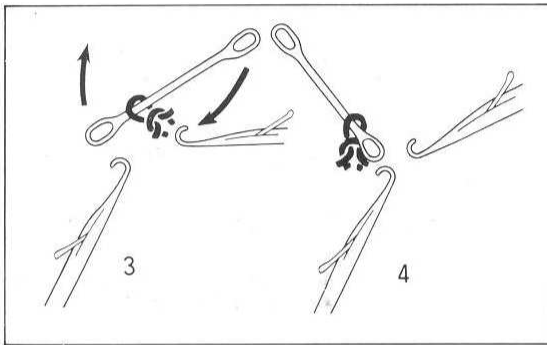

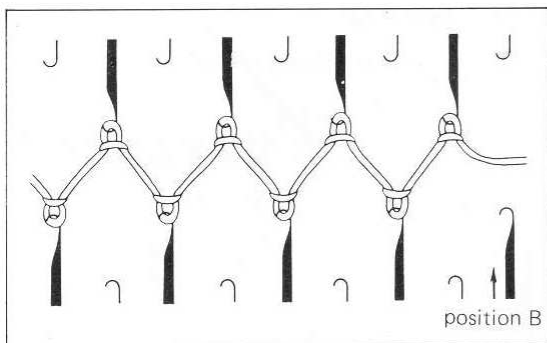

* AUGMENTATIONS *

"Augmentation d'une maille en lisière"

- Le chariot doit se trouver du côté de la maille à augmenter.
- Avancez en B l'aiguille vide suivant la dernier en lisière et tricotez.

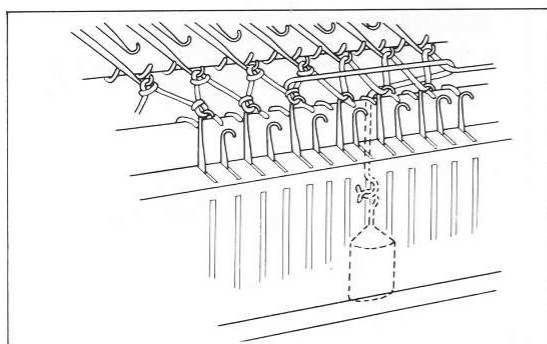

Augmentation de 2 ou plusieurs mailles.

1ère méthode:

- Montez en B le nombre requis d'aiguilles alternativement sur les deux fontures. (disposition cotes 1/1)
- Tricotez 1 rang, le fil passera dans les aiguilles vides et décrira un zig-zag.
- Placez le crochet de lisière sur le zig-zag (voir figure), placez un poids.
- Après 1 ou 2 rangs transférez les mailles pour obtenir la disposition d'aiguille voulue.

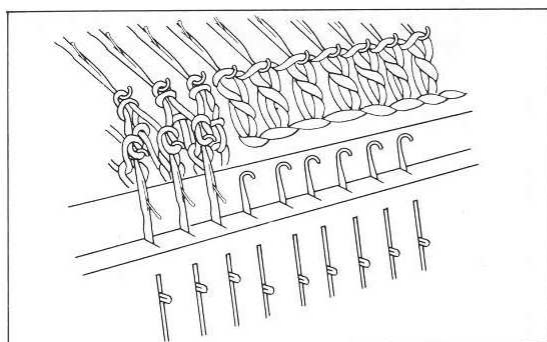

2ème méthode:

- Tricotez d'abord la cordelette de montage en chaînette lâche sur le nombre d'aiguilles vides à augmenter.
- Abaissez la fonture avant en position intermédiaire.
- Tricotez à la main sur ces aiguilles au deuxième rang. Accrochez le peigne à griffes aux mailles tricotées avec le nylon de montage.
- Montez les aiguilles.

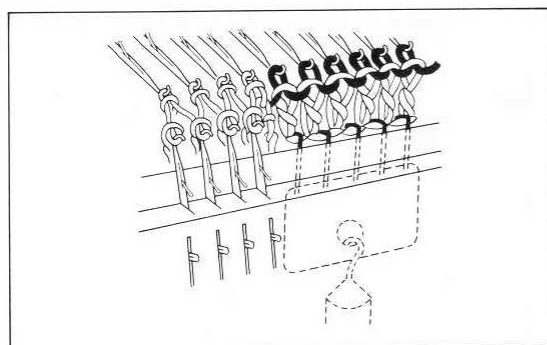

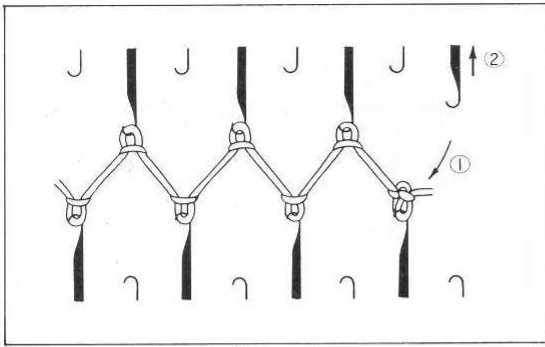

* DIMINUTIONS *

"Diminution d'une ou 2 mailles"

1ère méthode

1. En vous servant de l'aiguille double chât passez la dernière maille sur l'avant dernière.
2. Replacez l'aiguille en A.

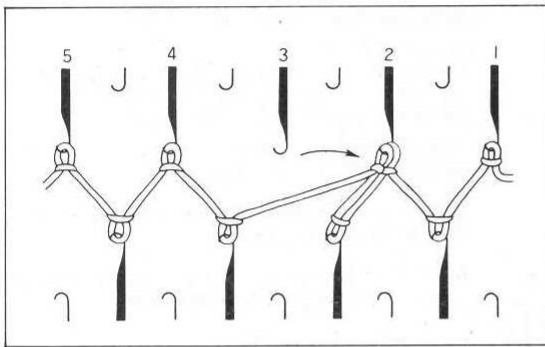

2ème méthode

1. Transférez la 3ème maille arrière sur la deuxième.

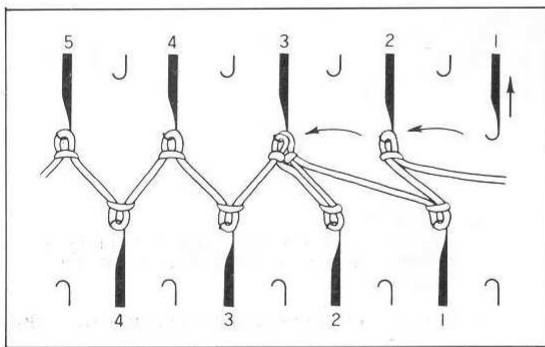

2. Décalez les deux dernières mailles arrière d'une aiguille, remenez l'aiguille vide en A.

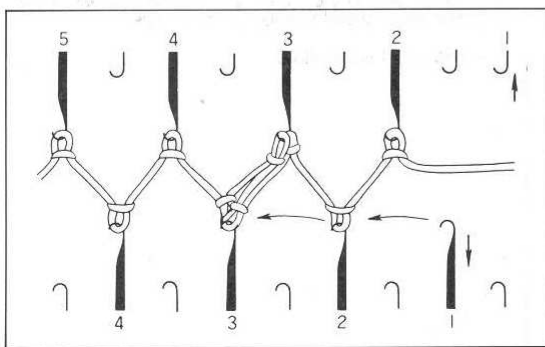

3. Décalez les deux dernières mailles arrière d'une aiguille, remenez l'aiguille vide en A.

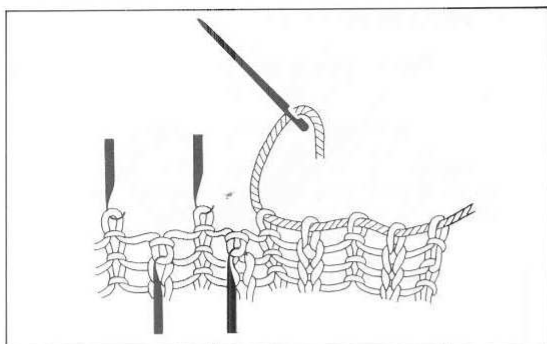

COMMENT DIMINUER DE PLUS DE DEUX MAILLES

1) Méthode

Passez un fil dans les mailles pour les arrêter.

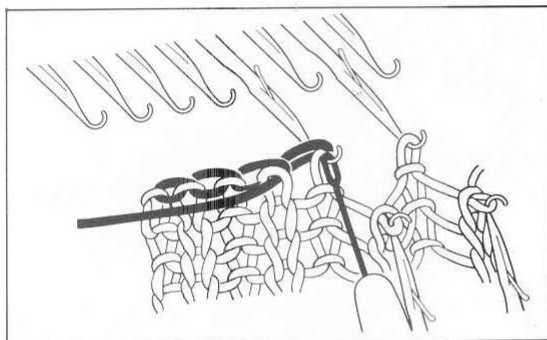

2) Méthode

Transférez les mailles à diminuer sur l'une ou l'autre des pointes puis diminuez comme en jersey, voir livre d'instruction de la machine principale p.27.

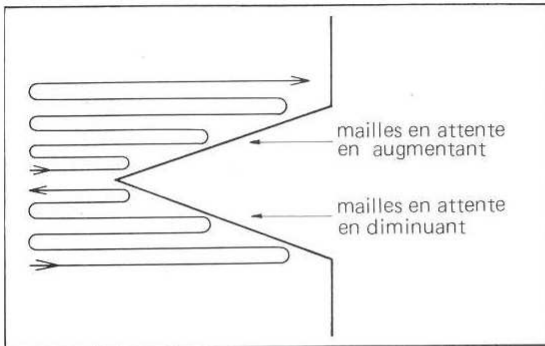

* MAILLES EN ATTENTE *

Les mailles en attente sont effectuées avec les rappels d'aiguilles sur 1 sur les deux chariots.

Dans le cas de tricot où vous montez en D l'aiguille de chaque extrémité, comme en côtes 3x3 — côtes chevalées — point tapis — etc... ne montez celle-ci qu'en C sinon elle restera en attente au lieu de tricoter.

((MAILLES EN ATTENTE SANS CHEVALEMENT))

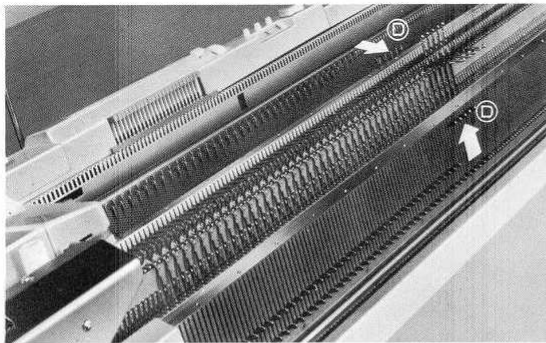

* MAILLES EN ATTENTE EN DIMINUANT

1) Placez les rappels d'aiguilles sur 1 sur les deux chariots.

2) Le chariot doit se trouver du côté opposé aux mailles à mettre en attente. Placez le nombre voulu d'aiguilles en D.

3) Passez le chariot — Les aiguilles en attente n'ont pas tricoté, le fil est juste passé devant.

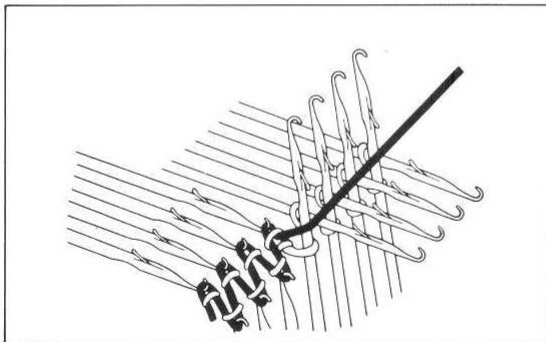

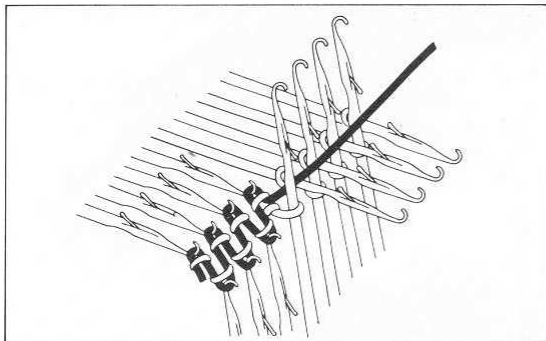

4) Pour éviter la formation d'un jour, passez le fil derrière la première aiguille en attente.

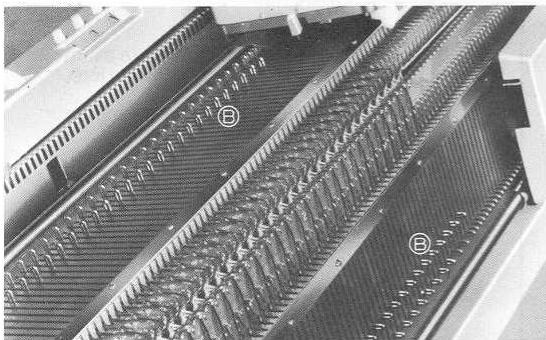

5) Tricotez un rang (ceci complète l'opération de mise en attente). Répétez les opérations de 2 à 5 autant de fois que vous le désirez, puis, lorsque vous voulez reprendre toutes les mailles en travail, placez les rappels d'aiguilles sur —II— et tricotez 1 rang.



* MAILLES EN ATTENTE EN AUGMENTANT

- 1) Montez d'abord en D toutes les aiguilles puis redescendez au fur et à mesure les aiguilles qui doivent tricoter en C.
- 2) Tricotez un rang (les aiguilles en C tricotent).
- 3) Pour éviter un jour passez le fil derrière la première aiguille en attente (voir figure).
- 4) Tricotez un rang et répétez les opérations de 1 à 4.

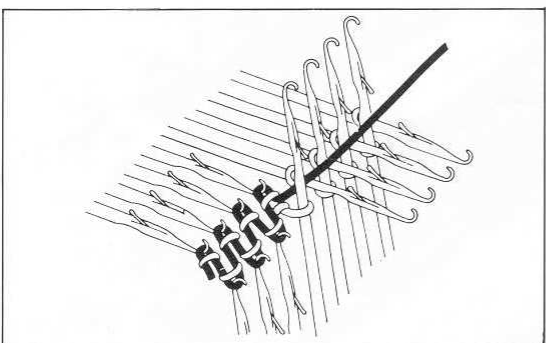

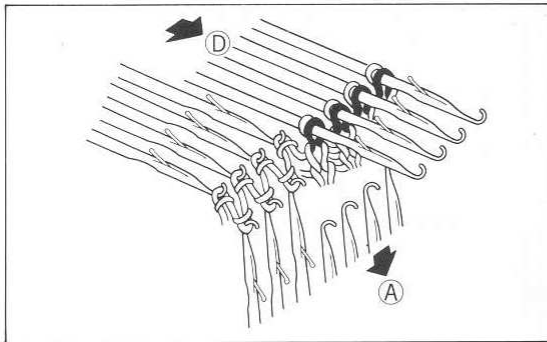

((MAILLES EN ATTENTE EN POINT TAPIS ET POINT A JOUR (2 font)))

Si l'on place des aiguilles en attente sur les deux fontures, les aiguilles en position D se croisent et ne permettent plus de chevaler. On est donc obligé de procéder différemment.

Placez les rappels d'aiguilles sur 1.

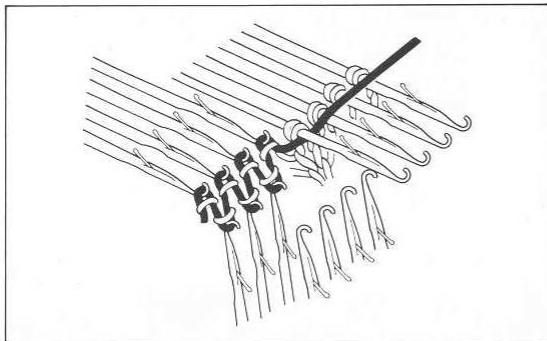

- 1) Transférez les mailles de la fonture avant, à mettre en attente, sur la fonture arrière.
- 2) Montez les aiguilles à mettre en attente sur la machine principale en D.
- 3) Tricotez 1 rang.
- 4) Pour éviter la formation d'un jour, passez le fil derrière la dernière aiguille en attente (voir figure)
- 5) Tricotez 1 rang, etc...



Transférez les mailles de la fonture avant que l'on avait transférées sur la fonture arrière lors des diminutions et redescendez-la sur les aiguilles en C.

Remettez en C le nombre voulu d'aiguilles à augmenter sur la fonture principale.

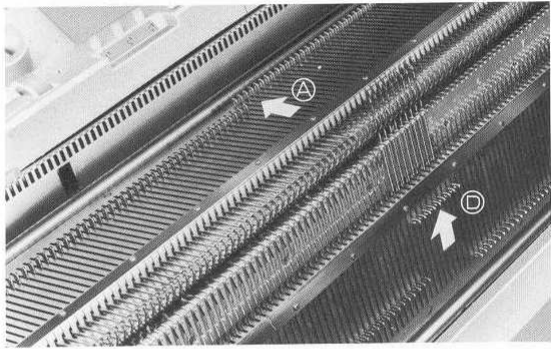

— Placez les rappels d'aiguilles sur 1.

*** EN DIMINUANT ***

— Placez vos mailles en attente après avoir lâché les boucles de la fonture arrière avec le PCA.

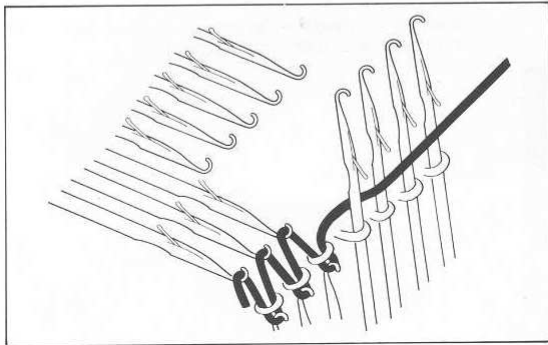

1) Sur la machine principale redescendez en A le nombre voulu d'aiguilles à mettre en attente (à l'opposé du chariot). Sur la fonture avant, placez le nombre voulu d'aiguilles en D.

2) Tricotez 1 rang.

3) Passez le fil derrière la première aiguille en D (voir figure) pour éviter la formation d'un jour.

Si vous devez mettre des aiguilles en attente des deux côtés, procédez à l'opération 1, sur le 2ème côté du travail.

4) Tricotez 1 rang.

*** EN AUGMENTANT ***

à l'opposé du chariot

Sur la machine principale remontez le nombre voulu d'aiguilles en B et remplacez en C le nombre d'aiguilles voulu sur la fonture avant — etc...

N.B.: Pour obtenir de jolies lisières, montez en C quelques aiguilles de chaque côté de la 2ème fonture, à chaque rang (ne pas les monter en D car elle resteront en attente).

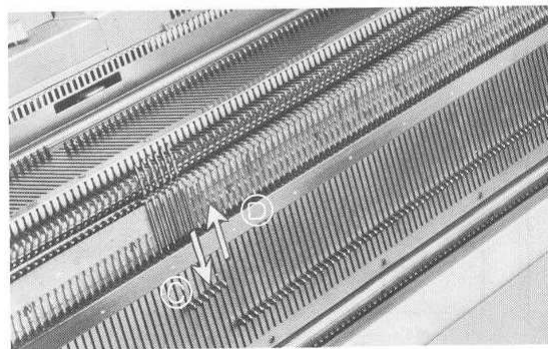
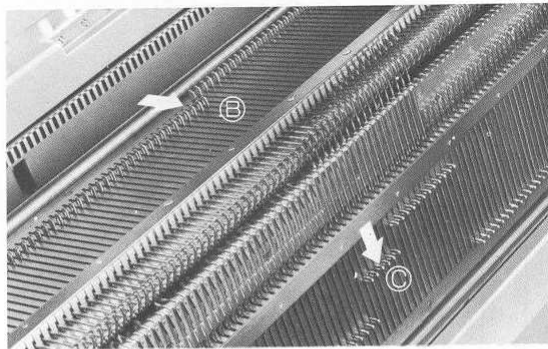

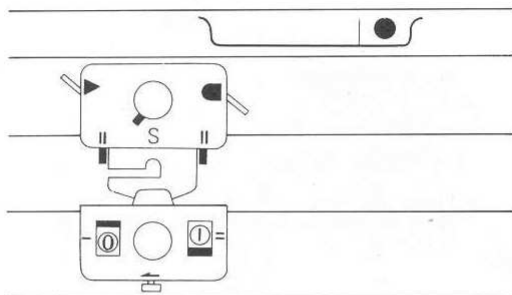

* COMMENT RETIRER LE TRICOT DE LA MACHINE *

1) Réglez le chariot sur la position tubulaire (voir fig.) tricotez 8 ou 10 rangs avec une laine perdue.

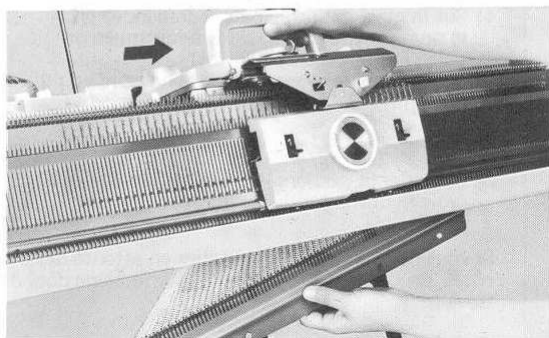

2) Retirez les poids — cassez le fil et passez le chariot pour sortir le travail de la machine.

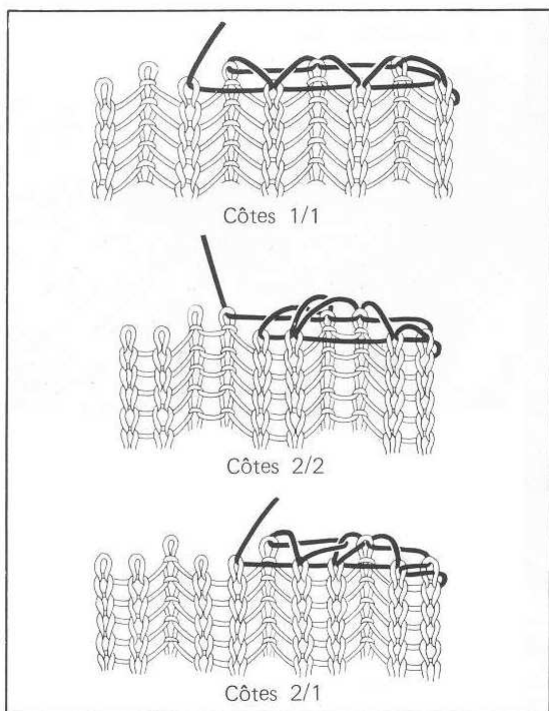

* COMMENT ARRETER LES MAILLES *

Côtés 1/1
Côtés 2/2
Côtés 2/1

Passez un fil comme indiqué, au moyen d'une aiguille à laine.

8 – EXEMPLE DE TRICOT

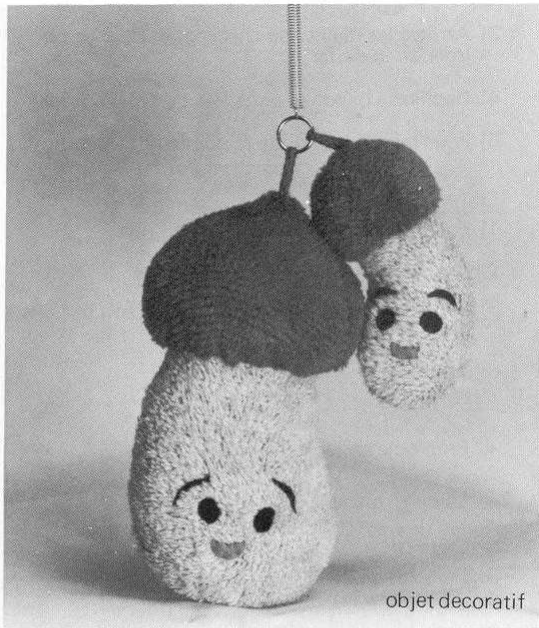

objet decoratif



sac



pantoufles

* Pantoufles pour femmes en point tapis *

– 50 grs de laine acrylique environ.

– Feutre (pour la semelle).

Densité : chariot arrière 6
avant 3

Echantillon:
34 mailles – 57 rangs pour 10 cm.

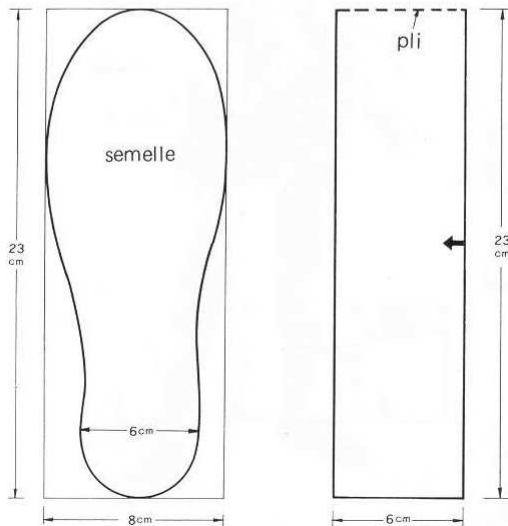

Préparation

1) Montez en B le nombre requis d'aiguilles sur les deux fontures pour obtenir 23 & 23 = 46 cm; plus 10 aiguilles supplémentaires pour garder un jeu de marge.
Tricotez en suivant les indications p.31.

2) Tricotez une bande de point tapis de 6 cm de large, faites deux rangs en jersey puis retirez le tricot après avoir fait quelques rangs avec un fil perdu.

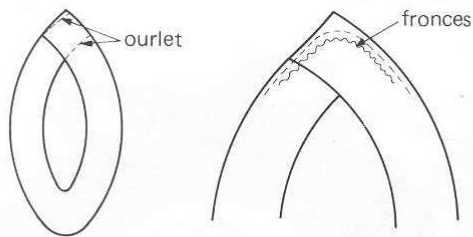

- 3) Arrêtez les mailles au crochet et donnez un léger coup de fer.
- 4) Repliez la bande et cousez la comme indiqué.
- 5) Pour faire l'arrondi de la pointe de la pantoufle.

Finition

- 1) Faites la semelle en feutre.
- 2) Assemblez la semelle avec le dessus.
- 3) Finissez le rebord soit au crochet soit par une bordure à votre goût.



* Ensemble en jersey ajouré *

- Laine blanche 250 g
- verte 300 g
- Carte N° 8 R
- Densité arrière 6
- avant 3
- Tracez le patron en demi mesure pour le knit radar.

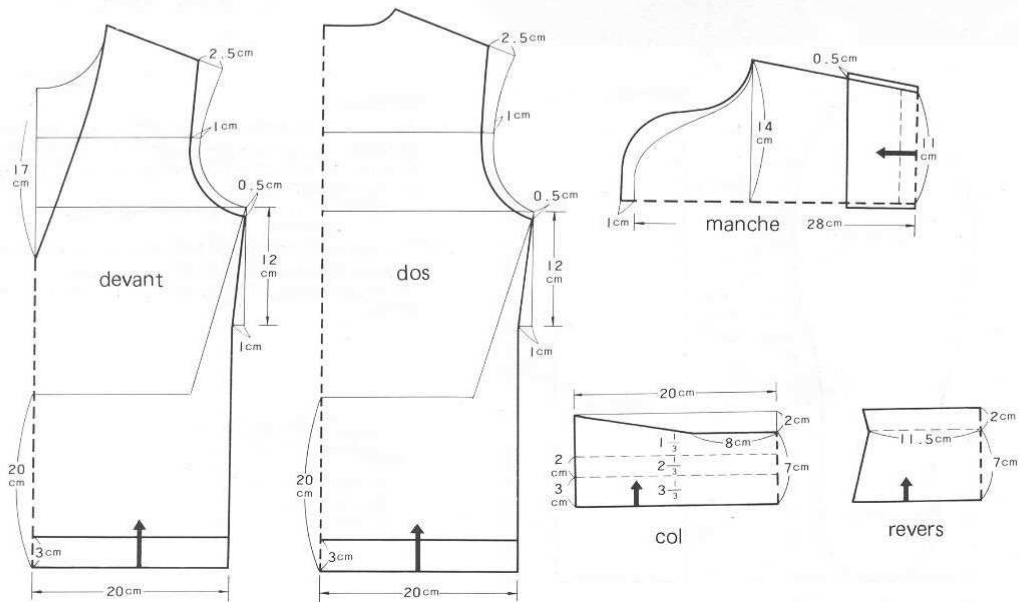

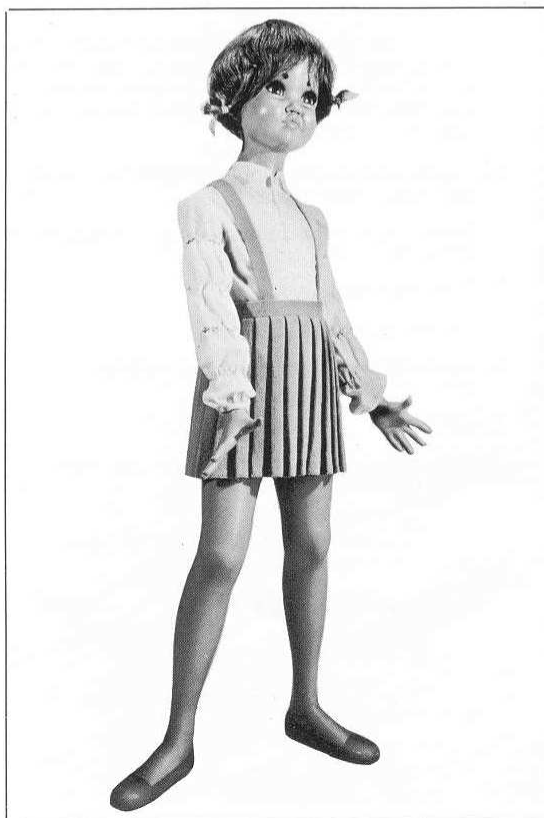
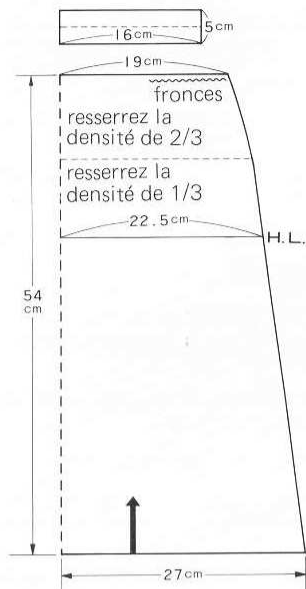

HAUT ET MANCHES

- 1) Montez en B le nombre d'aiguilles indiqué sur la règle graduée sur les deux fontures. Retirez 1 aiguille de chaque côté sur la fonture principale.
- 2) Tricotez suivant le patron.
- 3) Tricotez la partie côtes des manches puis transférez les mailles sur la fonture avant et tricotez en jersey à jours, toujours suivant le même procédé.

JUPE

- 1) Reportez vous au livre 323, simple fonture p.42
- 2) Au trait marqué HL resserrez la densité de 1/3 et continuez jusqu'au 2ème trait, resserrez la densité de 2/3.

COL

Tricotez le col en côtes.

JUPE PLISSEE POUR ENFANT

Laine fine 200 g
Elastique: longueur 60 cm
 largeur 2,5 cm

Densité: arrière 2
 avant: 2

Échantillon utilisé:

80 mailles (160 en côtes 1/1)
et 58 rangs pour 10 cm.

Pour calculer avec les plis, plissez votre échantillon et comptez les mailles entre les repères.

JUPE EN 4 PANNEAUX

- 1) Montez 127 aiguilles en B sur chaque fonture.
- 2) Faites 1 montage en côtes bonneterie.

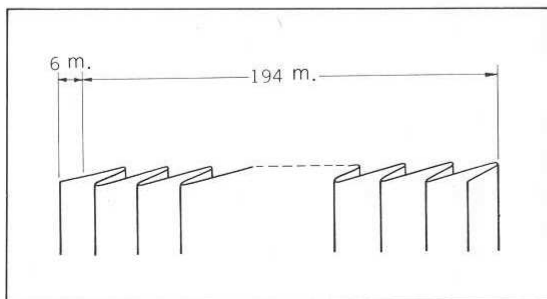
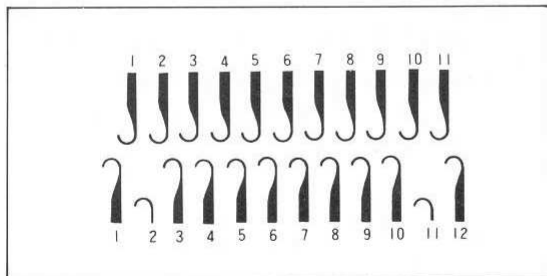
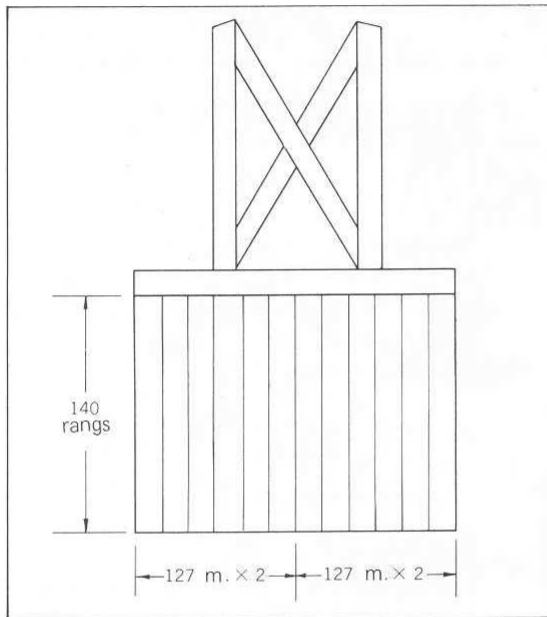
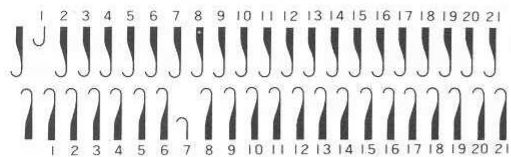

3) Transférez les mailles comme indiqué ci-contre et continuez en laissant 20 aiguilles en B, une en A sur chaque fonture (cette maille supprimée facilitera le pliage).

4) Compte-rangs à zéro, densité sur 2 et 2. Tricotez 140 rangs.

5) Transférez toutes les mailles sur la fonture arrière. Tricotez 1 rang sur 10 rangs avec un fil perdu.

6) Tricotez de la même façon les autres panneaux.

BRETELLES (2)

1) Montez 21 aiguilles en B (11 sur l'arrière, 10 sur l'avant) et faites un montage en côtes bonneterie (densité 0)

2) Densité 2, tricotez 300 rangs, terminez par 10 rangs avec un fil perdu.

CEINTURE — sur fonture arrière

1) Assemblez les 2 panneaux avant et les deux panneaux arrière puis assemblez le devant et le dos sur un côté.

2) Remontez 6 mailles de l'intérieur du plis sur la machine et tricotez 10 rangs avec un fil perdu, enlevez le travail.

3) Maintenant montez 192 mailles en travail et remontez les mailles de la jupe sur la machine. En faisant les plis il y aura trois épaisseurs de tricot d'où trois mailles par aiguille pour chaque plis, ailleurs 1 maille seulement

4) Montez une aiguille supplémentaire de chaque côté pour l'assemblage.

Densité 3, montez toutes les aiguilles en D, levier de rappel sur 2.

Tricotez 1 rang.

5) Densité 2, tricotez 33 rangs.

6) Retirez le tricot après avoir fait quelques rangs avec un fil perdu.

FINITION

1) Pliez la ceinture au 17^{ème} rang et coussez-la sur le côté envers de la jupe.

2) Coussez. Le dernier côté de la jupe laissant un espace pour passer un élastique dans la ceinture.

Les 6 premières mailles de la jupe sur la ceinture.

Les bretelles à leur place.

Les extrémités de la ceinture après avoir passé un élastique à l'intérieur.

9 – DETAILS PRATIQUES

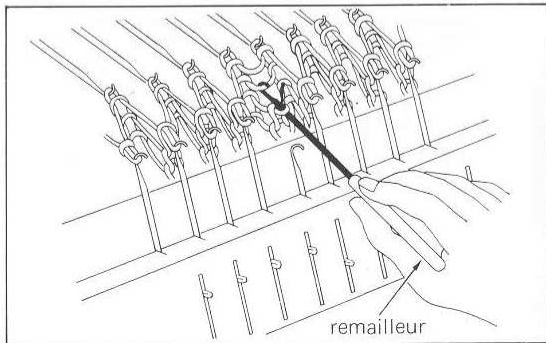
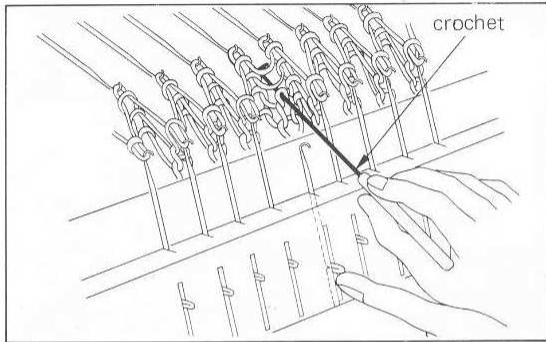

1) Comment rattraper des mailles perdues.

1 – Lorsque l'on tricote avec les deux fontures une maille perdue a tendance à filer à cause des poids qui tirent sur le tricot.

2 – Sitôt qu'une maille tombe retirez les poids. Descendez la fonture en position intermédiaire. Une maille qui n'a pas filée sur plus de 3 rangs peut être reprise avec le crochet et replacée dans l'aiguille.

Il suffira alors de faire passer la maille derrière le clapet de l'aiguille, puis, de placer de fil lâche dans le crochet, enfin de tirer l'aiguille en arrière pour retricoter et ainsi de suite.

Dans le cas où la maille ait filée sur plusieurs rangs, vous devez utiliser le remailleur de la même manière que l'aiguille précédemment.

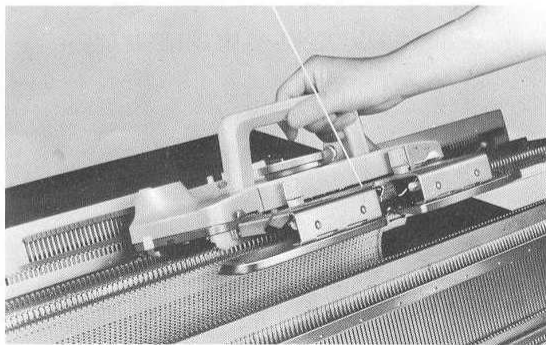

Comment tricoter sur la machine principale

- 1) Transférez toutes les mailles de la fonture avant sur la fonture principale.
- 2) Décrochez les chariots.
- 3) Abaissez la fonture avant.
- 4) Retirez l'avant chariot.
- 5) Placez l'avant chariot de simple fonture.

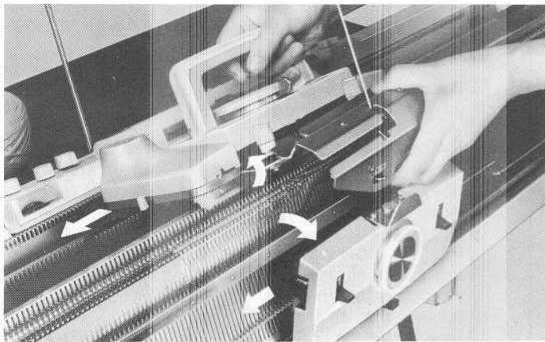

Que faire si le chariot se bloque

- 1) Décrochez les chariots, tirez le chariot avant en avant et dégagez le.
- 2) Levez l'avant chariot, soulevez la partie centrale du chariot et dégagez - le

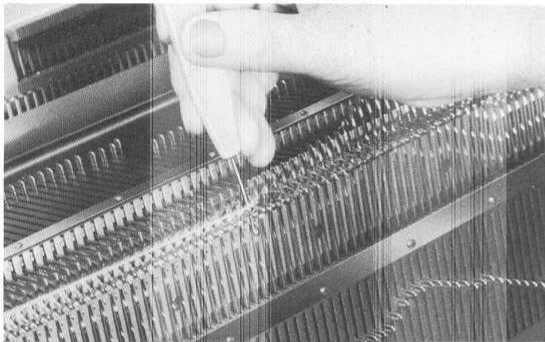

- 3) Redescendez les aiguilles en position B en replaçant les mailles, qui sont passées derrière les clapets d'aiguilles, dans les crochets

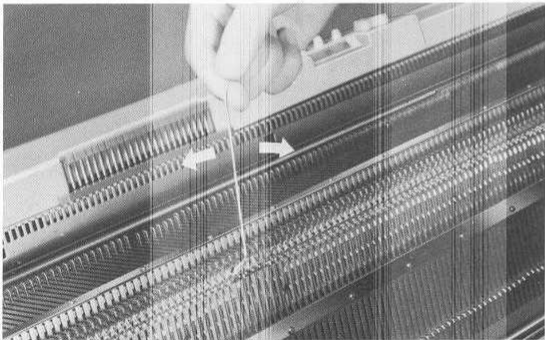

- 4) Prenez le fil et tirez doucement en le déplaçant comme indiqué sur la figure pour détricoter le rang et vous permettre de réenfiler le chariot et de continuer

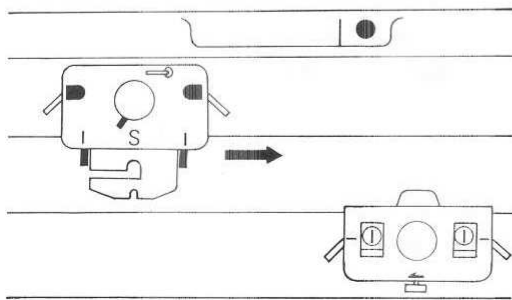

Comment détricoter un ou plusieurs rangs.

Lorsque l'on détricote un rang, le fil se trouve du côté opposé au chariot. Dans ce cas décrochez les chariots, tirez le chariot avant vers vous et faites-le glisser du côté du fil. Réglez le chariot arrière sur -SLIP- (le levier de côté sur 00 -) puis faites - le passer à l'opposé.

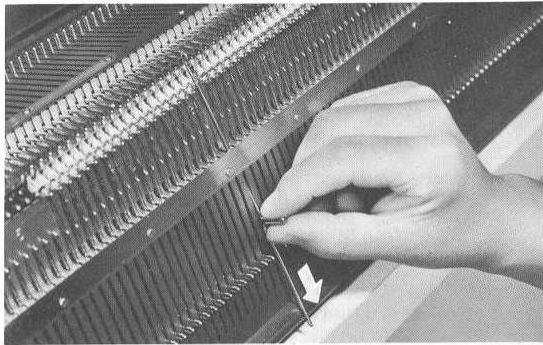

La méthode de remplacement des aiguilles est la même pour une 2ème fonture que pour la machine principale.

Retirez la tringle sous aiguille, faites avancer l'aiguille endommagée en D, dégagez le talon d'aiguille de la fonture et retirez-la.

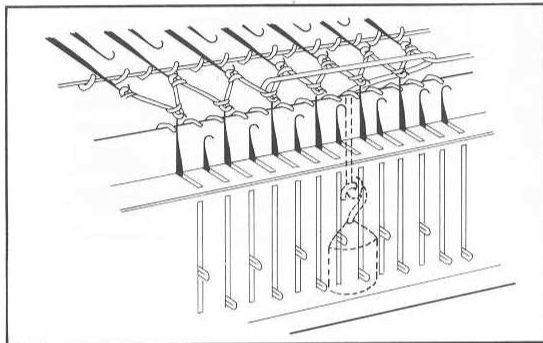

Crochet de lisière.

Lorsque les mailles de lisière ont tendance à tomber placez un crochet et un poids comme indiqué sur le croquis en le remontant tous les 10 ou 15 rangs.

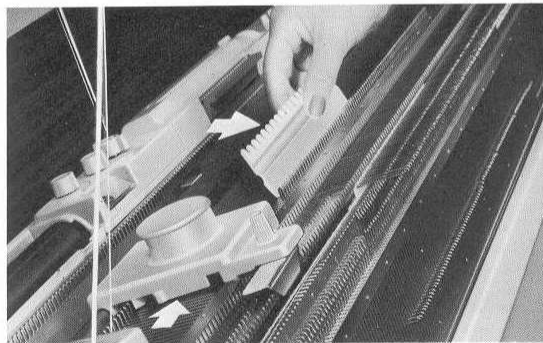

QUE FAIRE SI LE PCA SE DEGAGE AU MILIEU D'UN RANG

Si le PCA se dégage ou se bloque au milieu d'un rang, avancez toutes les aiguilles en D puis passez le PCA dans l'autre sens.

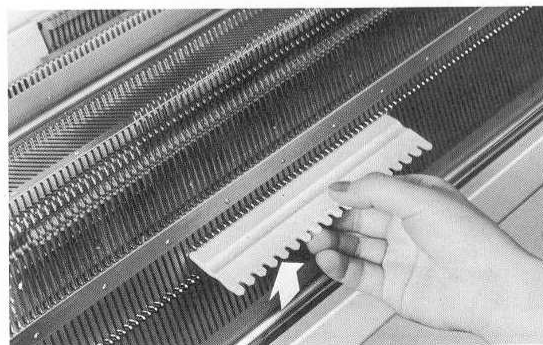

10 – ENTRETIEN

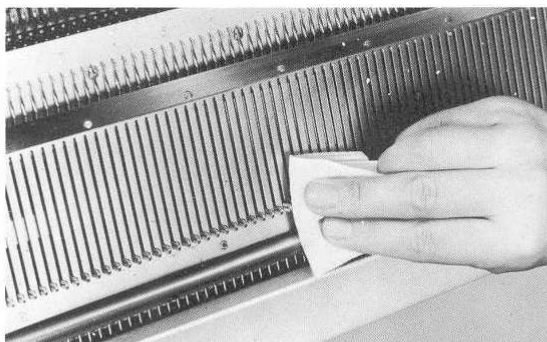

La propreté et la bonne lubrification sont le base du bon rendement et de la durée de vie de votre machine.

Lubrification

- 1) Nettoyez souvent la fonture et le rail avec un chiffon propre, nettoyez de la même façon le dessus du chariot et la glissière.
- 2) Mettez quelques gouttes d'huile de vaseline sur un coin de chiffon propre et passez ce chiffon sur la fonture, le rail, les cames du chariot et la glissière. Le chiffon huilé déposera la quantité nécessaire d'huile.

NB. Ne pas huiler directement sur la machine car l'exès d'huile par endroit risque de tacher le tricot.

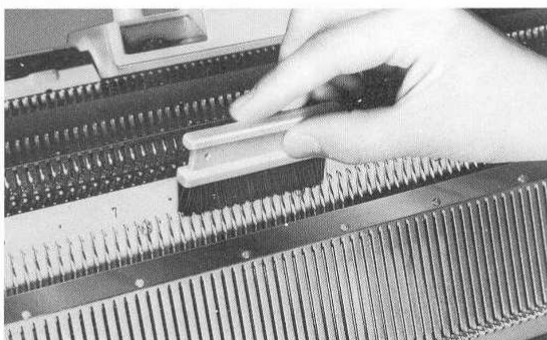
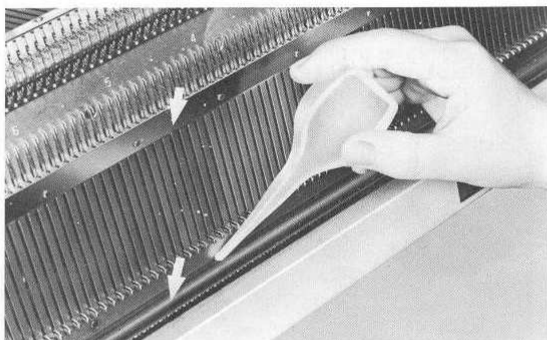

Après chaque usage.

- 1) Brossez le bout des aiguilles et le rebord de la fonture.
- 2) Passez un petit chiffon huilé (vaseline) sur les surfaces métalliques.
- 3) Lorsque la malette est sale nettoyez-la avec une éponge humide mais n'utilisez pas de produits dissolvants.

DIFFERENTES GROSSEURS DE LAINE



11 – REEMBALLAGE POUR STOCKAGE

- 1) Démontez la 2ème fonture. Tournez la poignée de chevalement jusqu'à 10 et retirez-la. Pour ne pas perdre les vis de fixation, revissez-les en place.
- 2) Placez le chariot et les accessoires dans l'emballage en polystyrène expansé.

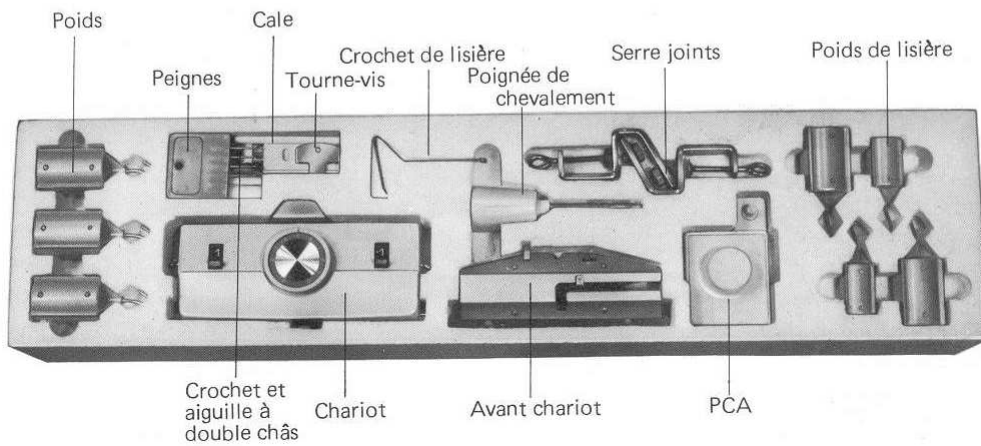

- 3) rangez l'ensemble dans le carton comme indiqué.

