

EMPISAL-KNITMASTER BREIMACHINE HANDLEIDING

MOD. 360/260

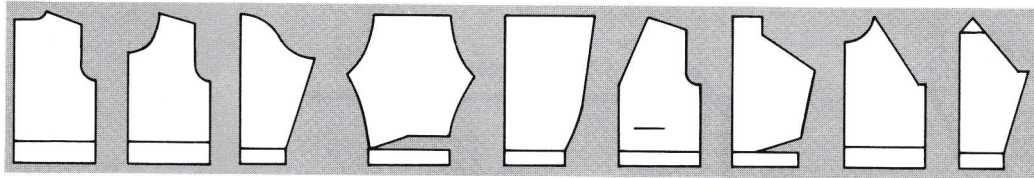



Hoe een kledingstuk gebreid wordt

De volgende handleiding maakt het breien van een kledingstuk gemakkelijk. Voor een goede pasvorm is de breivormer een nuttig apparaat.

Het is raadzaam dit boek vaak te hulp te nemen, om van de enorme mogelijkheden van de machine te profiteren. De patronen zijn een voorbeeld Uw creativiteit zijn geen grenzen gezet.

Het boek begint met het breien van een **STEKENPROEF**. Het breien en meten van een stekenproef is beslist noodzakelijk voor het breien van een goed zittend kledingstuk.

Voor diegene, die een breimachine zonder breivormer hebben, is een apart op te zetten breivormapparaat tegen betaling te verkrijgen.

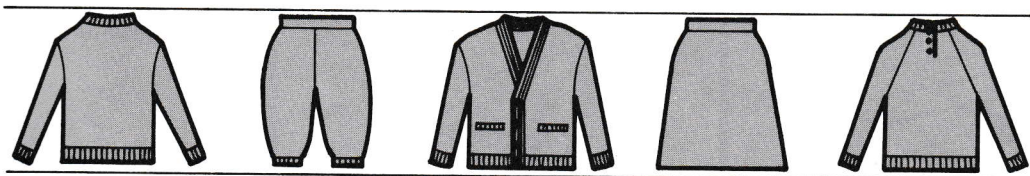

TOT EEN GEDEELTE KLAAR IS

1 Machine opzetten



Machine opzetten zoals in het instructie-boek beschreven is.

2 Stekenproef breien



Het liniaal helpt bij het uitrekenen van een stekenproef.

3 Breivormer instellen



Toerenaantal
Patroon
Stekenlatje

4 Gedeeltes breien



5 In vorm opspelden en stomen



6 Afwerken van het kledingstuk



INHOUDSREGISTER

BREIEN EN UITMETEN VAN EEN STEKENPROEF	1 - 4
UITZOEKEN VAN EEN PATROON.	5
INSTELLINGEN OP DE BREIVORMER.	7
OM HET PRINCIPE VAN DE BREIVORMER TE BEGRIJPEN.	11
BREIEN MET DE BREIVORMER	13
BREIEN ZONDER BREIVORMER	11
ALS GEDURENDE HET BREIEN EEN FOUT GEMAAKT WORDT	29
BREITECHNIEKEN	24
Minderen en meerderen met de 3-oog werkpen	24
Gedeeltelijk breien, (met verkorte toeren	25
Gedeeltelijk breien, (als naalden weer mee moeten breien).	27
Met de opzet-hulpdraad naalden in A-stand-breien	29
Afkanten met de haakwerkpen.	31
Boordje met uitgelaten naalden	32
Boordje met picot-rand.	33
Knoopsgat	35
Aan elkaarbreien, haken en naaien	36
1 recht, 1 averecht boordje	37
Kabelpatroon	38
Koordje-breien	39
Pom - pom	39
BREI-HANDLEIDING	
A - 2 Dames-jas	40
A - 3 Dames-raglantrui	41
A - 4 Dames-rok	42
A - 5 Dames-pantalon	43
A - 6 Dames-japon	44
B - 2 Heren-jas.	45
B - 3 Heren-raglantrui	41
C - 1 Kindertrui.	47
C - 2 Kinderjas	40
C - 3 Kinder raglantrui	48
C - 4 Kinderbroek	43
C - 5 Kinderrok	49
C - 6 Kinder bolero	49
C - 7 Kindermantel.	51
C - 8 Kinderbroekje-kort.	52
C - 9 Kinderbroek, aan de enkel nauw	53
C - 10 Speelbroekje	54

BREIEN EN UITMETEN VAN EEN STEKENPROEF

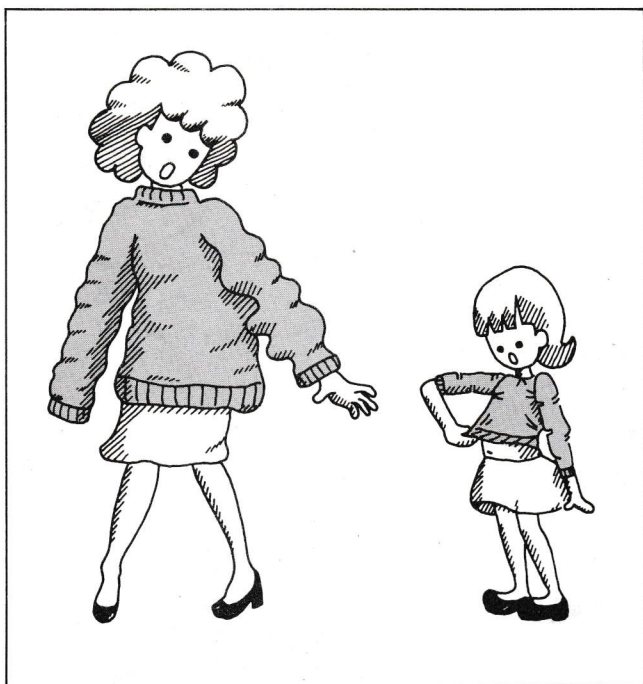

Het succes van een goed zittend kledingstuk hangt af van een goed gemaakte stekenproef.

STEKENPROEF

De wol voor het gewenste breistuk opwinden en paraffineren. Naar de juiste steekwijdte en patroontype voor de wol zoeken.

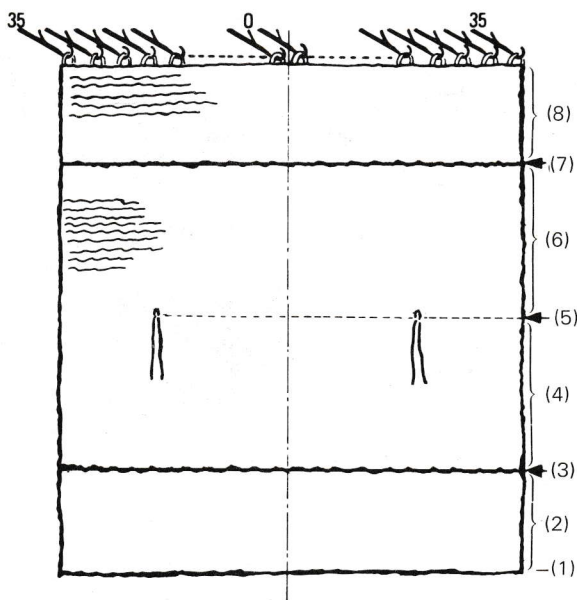

STEEKWIJDTE EN PATROON VASTSTELLEN

De afbeelding hiernaast geeft de breistappen van 1 - 8 aan, die hierna beschreven worden.

Breien van een stekenproef met dikke wol is op blz. 3 beschreven.

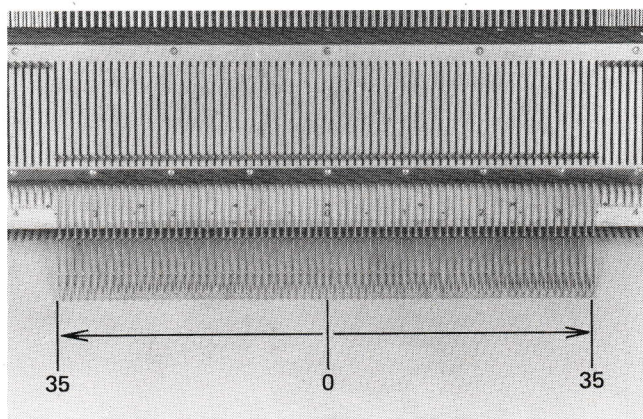

1. 35 naalden aan beide kanten van de 0 op het naaldenbed in breistand schuiven en de steken opzetten, enige toeren breien.

2. In het gewenste patroon 20 toeren breien.

3. 2 Toeren tricotsteek met contrastgaren.

4. Het gewenste patroon 30 toeren breien.

5. De 21. naald rechts en links van het naaldenbed-
midden 0 in D-stand schuiven.
Aan beide kanten een draadje contrastgaren in de
naaldhaak leggen en met de hand in B-stand terug-
schuiven. (zie afb.).

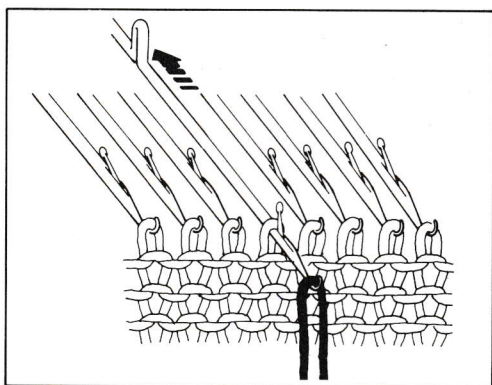

6. Het gewenste patroon 30 toeren breien.

7. 2 Toeren tricotsteek met contrastgaren.

8. Het gewenste patroon 20 toeren breien.

**DE STEEKWIJDTE NOTEREN VOORDAT
DE STEKENPROEF VAN DE MACHINE
AFGENOMEN WORDT.**

9. Stekenproef van de machine afnemen en
enige uren laten rusten.

10. Stekenproef stomen of strijken met een
vochtige doek.

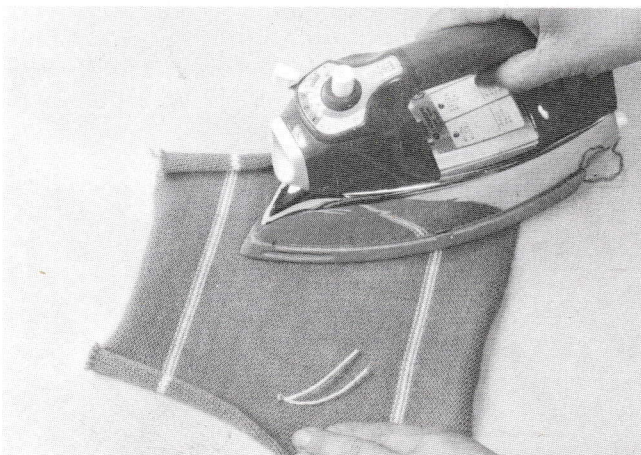
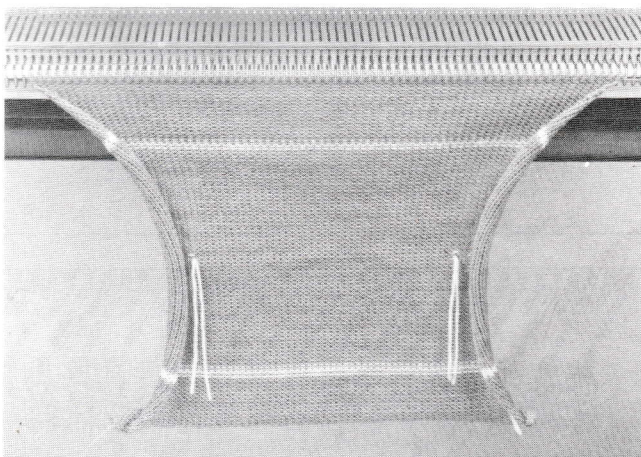
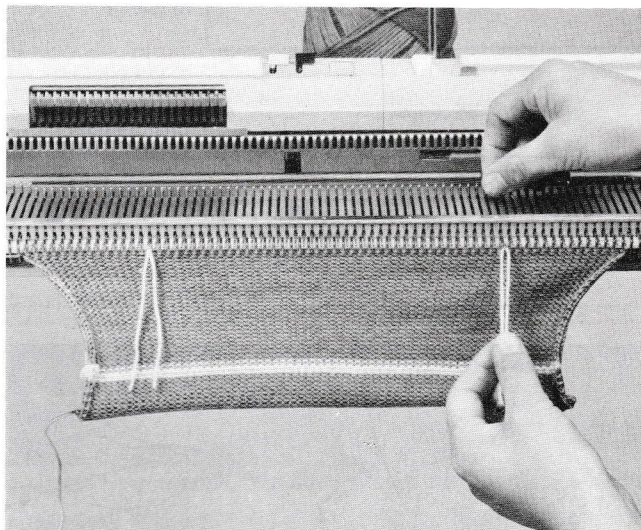
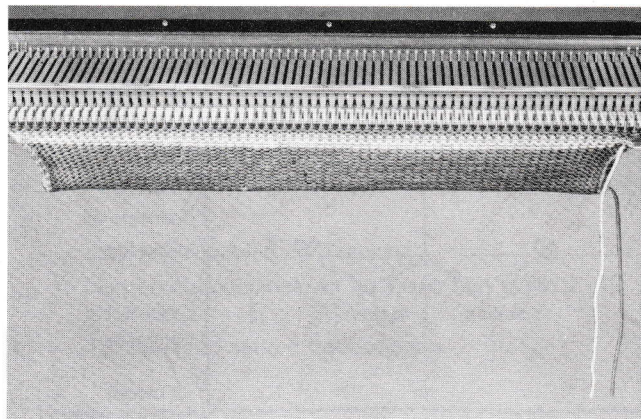

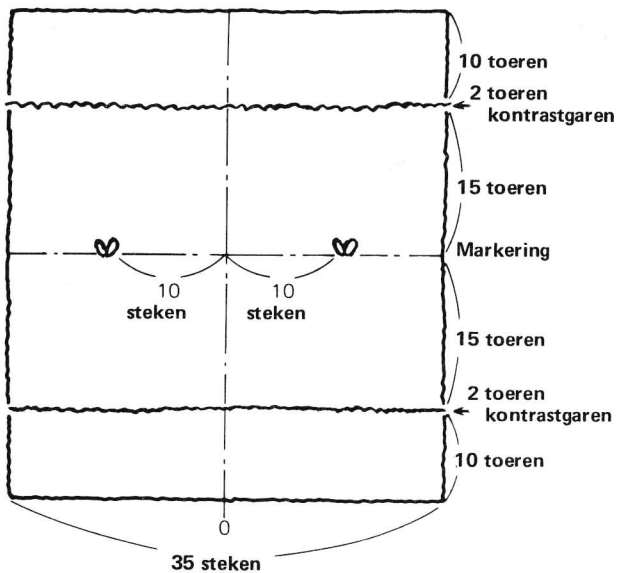

ALS MET DIKKE WOL GEBREID WORDT

Bij het breien met dikke wol (over iedere 2. naald) en bij gebruik van de breivormer, wanneer de stekenproef minder dan 30 toeren en 23 steken heeft, moet als volgt gebreid worden.

1. Rechts en links op het naaldenbed vanaf het midden 0, 25 naalden in B-stand schuiven. Met de 1/1 kam iedere 2. naald in de A-stand terugschuiven. (zie tekening, lege naalden worden meegeteld).

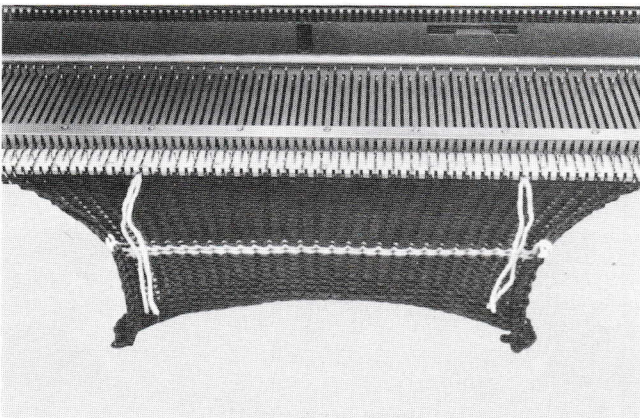
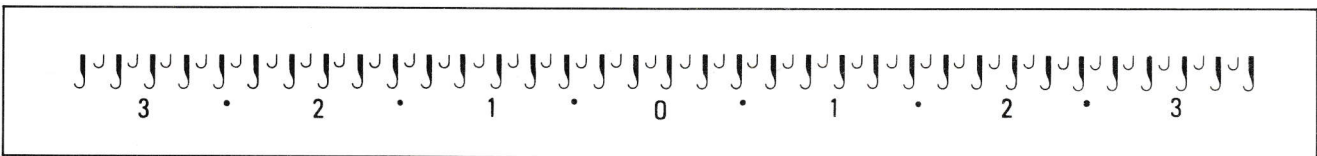

2. Eerst de juiste steekwijdte voor de wol vaststellen, dan 10 toeren breien.
3. 2 Toeren met contrastgaren breien.
4. 15 Toeren met de grondkleur breien.
5. De 21. naald (lege naald meegeteld) rechts en links van het midden 0 in D-stand schuiven. Een draadje contrastkleur in de naaldhaak leggen en met de hand in B-stand terugbreien.

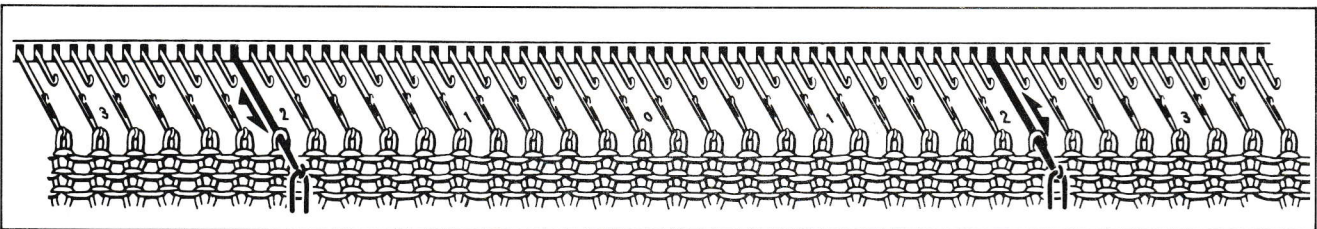

6. 15 toeren breien. (Grondkleur)
7. 2 Toeren met contrastkleur breien.
8. 10 toeren breien (Grondkleur)
9. De steekwijdte noteren.
10. De stekenproef van de machine afnemen. De stekenproef enige uren laten rusten. Dan de stekenproef uitmeten zoals op de volgende blz. beschreven is.

STEKEN-LINIAAL

Het liniaal is zo ontworpen, dat de 60 toeren en de 40 steken van het proeflapje, voor 10 cm. het juiste aantal toeren en steken aangeeft, wanneer het liniaal precies is opgelegd. Het liniaal heeft 2 verschillende zijden.

Met de S-zijde worden de steken, en met de R-zijde de toeren gemeten.

De volgende afbeeldingen tonen hoe het liniaal opgelegd wordt.

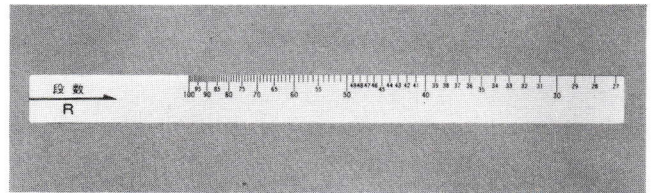
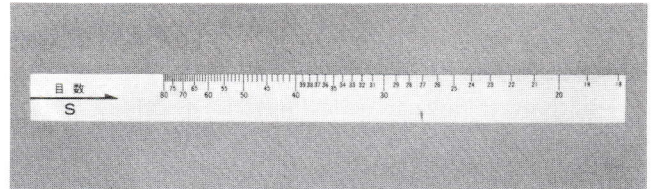

UITMETEN VAN DE STEKENPROEF

STEKEN (horizontaal meten)

Het liniaal met de S-zijde zo op de stekenproef leggen, dat het precies tussen de beide met contrastgaren gebreide steken ligt. Men kan nu het juiste aantal steken aflezen. (zie afbeelding).

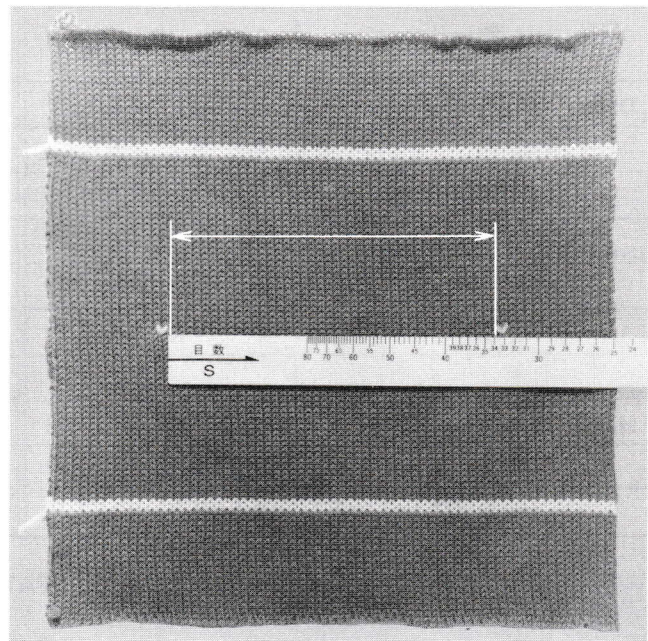

TOEREN (loodrecht meten)

Liniaal-zijde R tussen de met contrastgaren gebreide toeren leggen. Het juiste aantal toeren is aftelesen. (zie afbeelding).

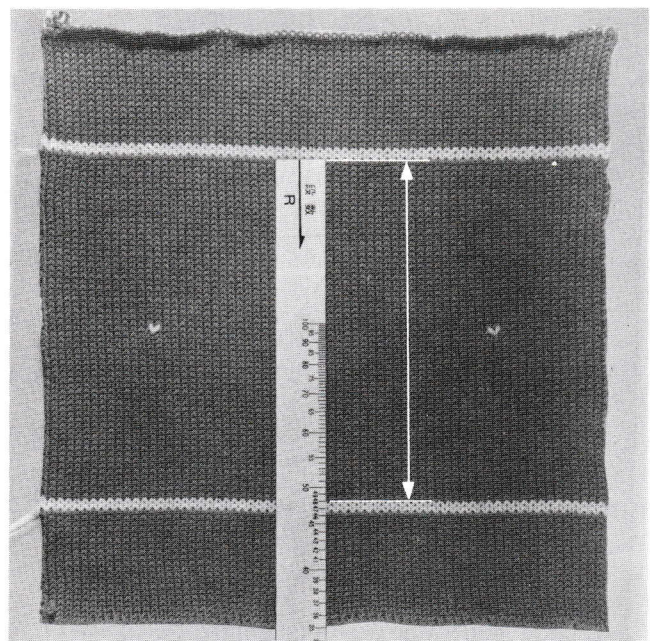

HET AANTAL STEKEN EN TOEREN
NOTEREN.

EEN PATROONBLAD UITZOEKEN

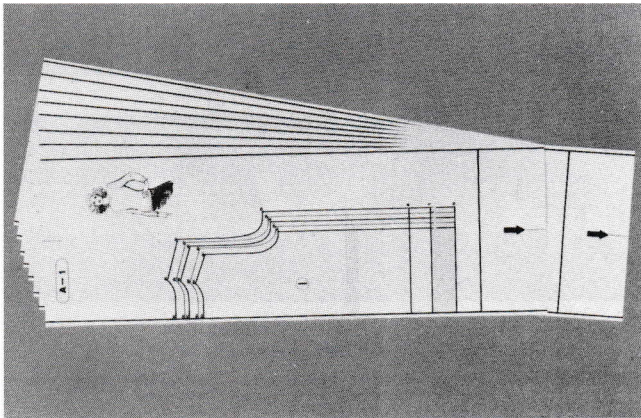

PATROONBLAD

Bij de machine en de breivormer wordt een set van 19 patroonbladen geleverd, waarop 19 verschillende modeltypes getekend zijn. De patronen zijn voor de breivormer op de helft getekend. Ze zijn in 5 verschillende maten aangegeven, A, B, C, D en E, van de kleinste tot de grootste maat.

PATROON UITZOEKEN

Van de 19 verschillende modeltypes zoekt u naar uw keus een patroon uit. Een overzicht van de verschillende patroontypes ziet u op onderstaande tabel.

Patroon-type	Patroon type No.	Blz.	Patroon-type	Patroon type No.	Blz.
Dames pullover	A - 1	1,2,3	Kinder pullover	C - 1	25,26
jas	A - 2	4,5,6	jas	C - 2	27,28
raglan pullover	A - 3	7,8,9	raglan pullover	C - 3	29,30
rok	A - 4	10	broek	C - 4	31,32
pantalon	A - 5	11,12	rok	C - 5	33
japon	A - 6	13,14,15	bovendeel	C - 6	34
			mantel	C - 7	35
Heren pullover	B - 1	16,17,18	broek kort	C - 8	36
jas	B - 2	19,20,21	broek, a.d. enkel nauw	C - 9	37
raglan pullover	B - 3	22,23,24	speelbroekje	C - 10	38

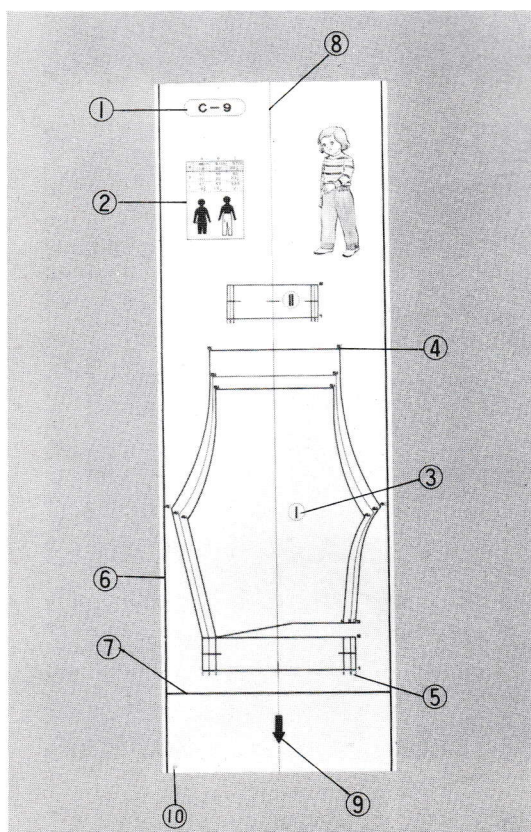

PATROONBLAD VERKLARING

1. Patroon type No.
2. Maattabel
3. Patroon-deel No.
4. Patroon-deel einde
5. Patroonmaat (aangegeven met A,B,C,D,E)
6. Loodrechte lijn aan de rand
7. Dwarslijn op het patroonblad
8. Loodrechte middellijn
9. Richtingspijl (in pijlrichting in de breivormer draaien)
10. Patroonblad No.

UITZOEKEN VAN HET JUISTE PATROON

Naaststaande tabel geeft een overzicht van de maten die in de patronen aangegeven zijn. A - E geven de gemeten cm. in 5 verschillende maten aan.

Meet uw maten zoals naaststaande afbeelding toont.

Als uw maten tussen de op de tabel aangegeven maten ligt, neemt u de naastvolgende maat.

De eerste kolom A geeft de bovenwijdte aan.
De tweede kolom B geeft de bovenwijdte op het patroon aan.
Bij ieder patroon is 3 cm. speelruimte.

	A	B	C	D	E
a	81cm (32")	86cm (34")	91cm (36")	96cm (38")	101cm (40")
b	84 (33)	89 (35)	94 (37)	99 (39)	104 (41)
c	55.5 (21 ³ / ₄)	56.5 (22 ¹ / ₄)	59 (23 ¹ / ₄)	60 (23 ⁵ / ₈)	62 (24 ³ / ₈)
d	31.5 (12 ³ / ₈)	34.5 (13 ¹ / ₂)	35.5 (14)	37.5 (14 ³ / ₄)	39 (15 ³ / ₈)
e	53 (20 ⁷ / ₈)	54.5 (21 ¹ / ₂)	56 (22 ¹ / ₈)	57 (22 ¹ / ₂)	58 (22 ⁷ / ₈)

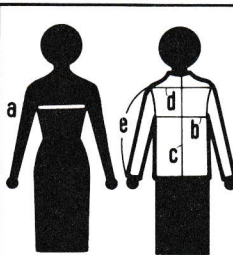

	Hoe maat genomen wordt
1. Bovenwijdte	Centimeter om de rug over de punt v.d. buste leggen
2. Taille	Centimeter om de taille leggen
3. Heupwijdte	Om het dikste punt meten
4. Rugbreedte	Van schouder tot schouder
5. Lengte	Van het 1.Wervelbot tot de gewenste lengte
6. Mouwlengte	Van de schouder tot de pols

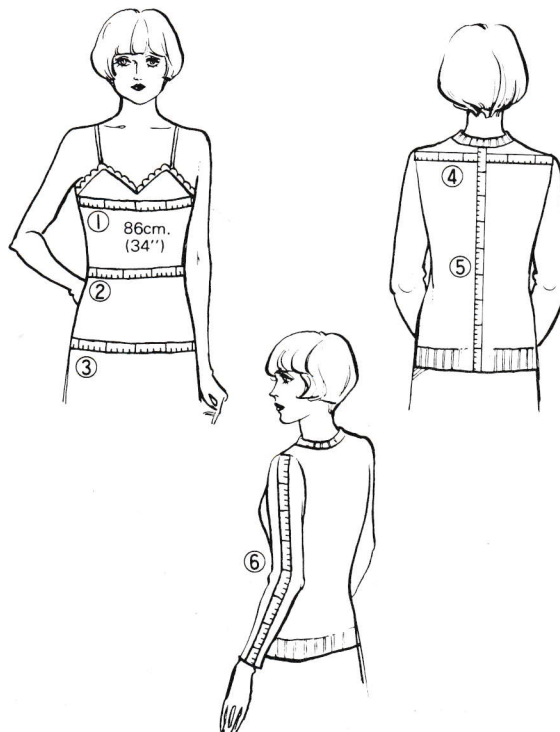

Rugbreedte krap meten, omdat het breiwerk iets opzij trekt, als de mouwen ingezet zijn.

	A	B	C	D	E
a	81cm (32")	86cm (34")	91cm (36")	96cm (38")	101cm (40")
b	84 (33)	89 (35)	94 (37)	99 (39)	104 (41)
c	55.5 (21 ³ / ₄)	56.5 (22 ¹ / ₄)	59 (23 ¹ / ₄)	60 (23 ⁵ / ₈)	62 (24 ³ / ₈)
d	31.5 (12 ³ / ₈)	34.5 (13 ¹ / ₂)	35.5 (14)	37.5 (14 ³ / ₄)	39 (15 ³ / ₈)
e	53 (20 ⁷ / ₈)	54.5 (21 ¹ / ₂)	56 (22 ¹ / ₈)	57 (22 ¹ / ₂)	58 (22 ⁷ / ₈)

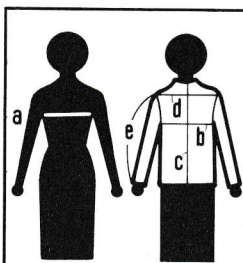

Als uw maten veel van de patroonmaten afwijken, verandert u de lengte en wijdte van het patroon (zie naaststaande afbeelding).

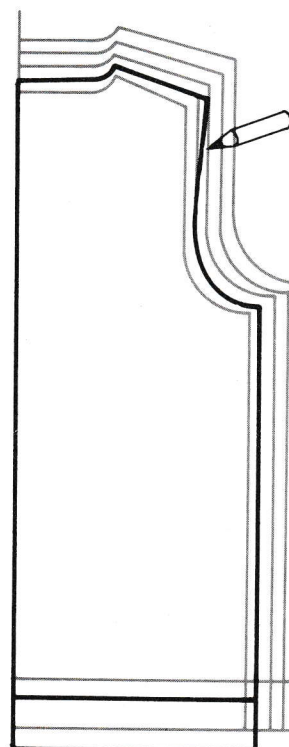

INSTELLINGEN OP DE BREIVORMER

Als een patroon in de breivormer gezet is, kan men bij de loop van het patroon op het meetlatje precies aflezen waar en hoeveel steken geminderd of gemeerdert moeten worden.

- | | |
|-------------------------------|---------------------|
| 1. Vastzetknop | 5. Toerenscala |
| 2. Stekenlatjehouder | 6. Toereninstelknop |
| 3. Patroonbladhouder | 7. Indraaiknop |
| 4. Gleuf voor het patroonblad | 8. Omzetknop |
| | 9. Aandrijfhendel |

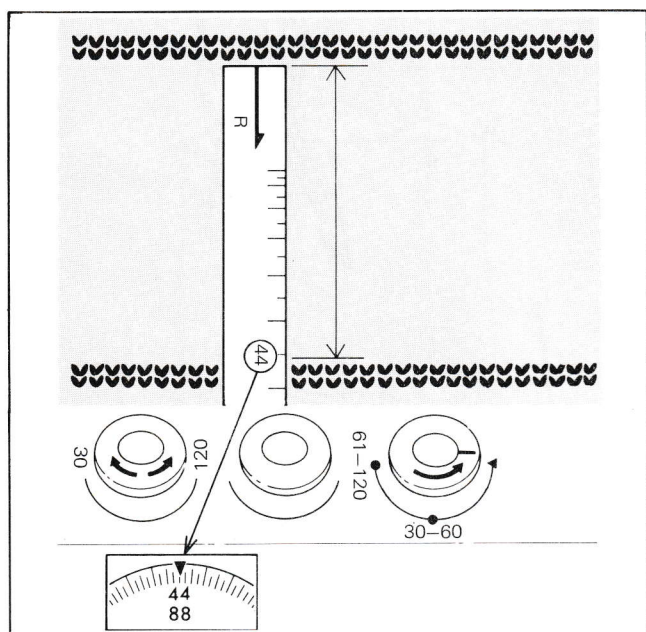
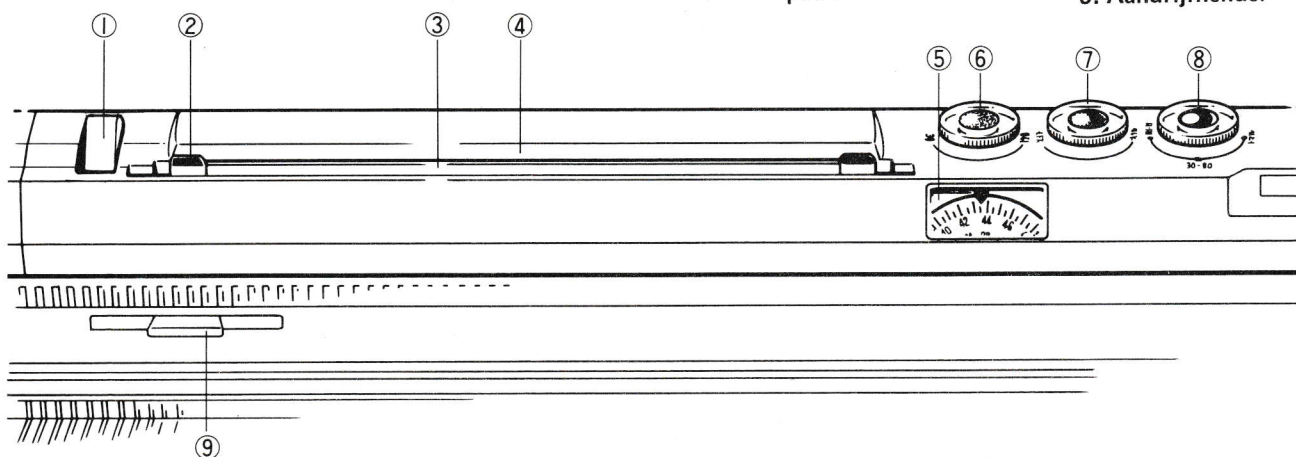

Nadat u met het liniaal het aantal steken en toeren afgelezen hebt, stelt u de breivormer als volgt in:

- I Toerenaantal instellen
- II Patroonblad indraaien
- III Stekenlatje uitzoeken en inzetten

TOEREN INSTELLEN

Op het liniaal het aantal toeren aflezen, dit getal op de toerenscala instellen.

1. Instelknop op ◀ zetten.
2. Toerenscala naar rechts of links draaien, tot het afgelezen getal verschijnt en met het rode driehoek overeenstemt.

BELANGRIJK: Let erop, dat de omzetknop op ◀ staat als de toerenteller in werking genomen wordt.

3. Omzetknop of op 30-60 of 61-120 zetten.

* Als het gemeten aantal toeren minder dan 60 is, omzetknop op 30-60 zetten, de bovenste getallen gelden.

* Als het gemeten aantal toeren meer dan 60 is, omzetknop op 61-120 zetten, de onderste getallen gelden.

TOERENVERDUBBELER

Als de stekenproef met dikke wol gebreed wordt (zoals op blz. 3 beschreven is) moet de toerenverdubbeler aan de linkerkant van de slede vastgeschroefd worden.

De toerenverdubbeler transporteert het patroonblad om het dubbele toerenaantal.

Indien u bij vergissing met de toerenverdubbeler breit, zie blz. 23.

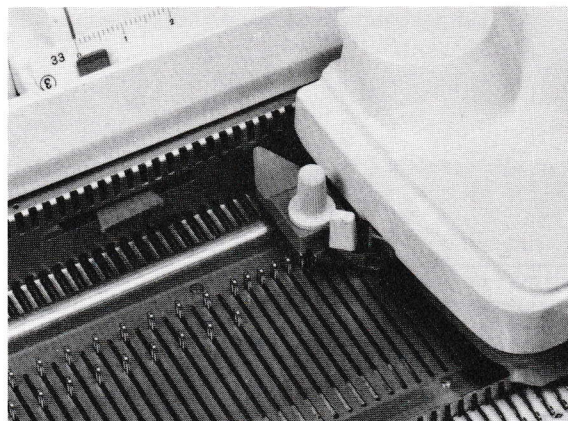

PATROONBLAD INDRAAIEN

1. Vastzethendel op ● zetten.
(De patroonbladhouder is open.)

Vastzethendel staat op . . .

- ▼ . . . Het blad staat vast
- . . . Het blad is los.

2. Het uitgezochte patroonblad met de pijl naar beneden in de patroongleuf schuiven (zie afb.)

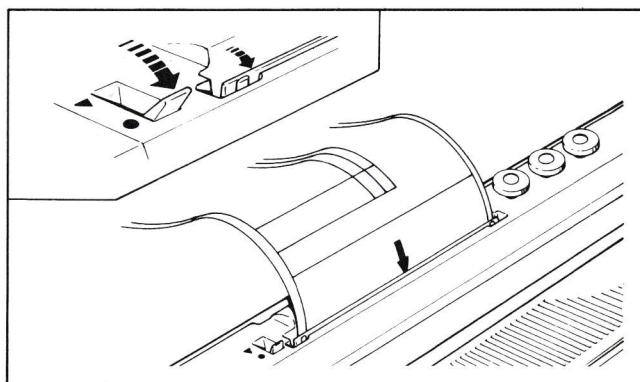

3. Nadat het blad ca. 5 - 6 cm. ingeschoven is, de vastzethendel op ▼ zetten. Met de indraaiknop het blad verderdraaien tot het aan de andere kant van de gleuf naar boven komt.

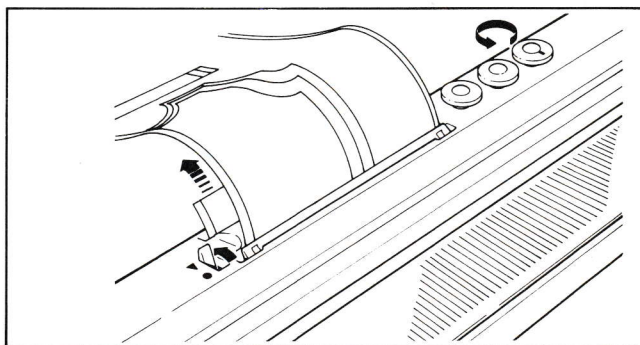

4. Vastzetknop op ● zetten.
Beide bladeinden aan elkaarhouden en erop letten dat de middellijnen overeenstemmen. (zie afb.)

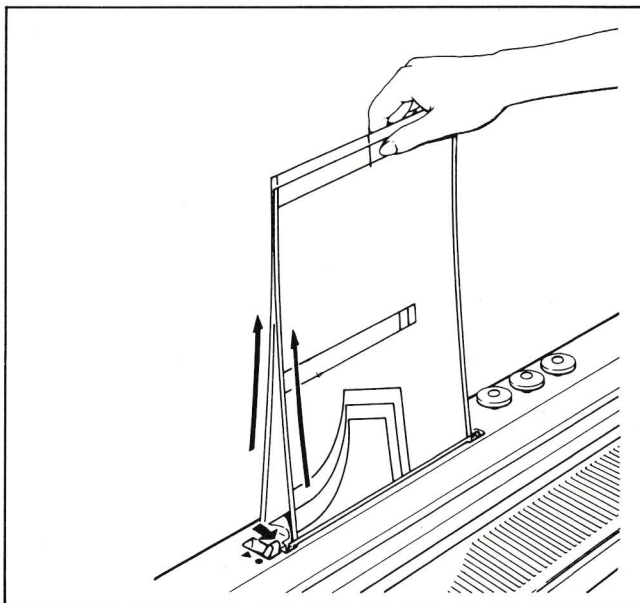

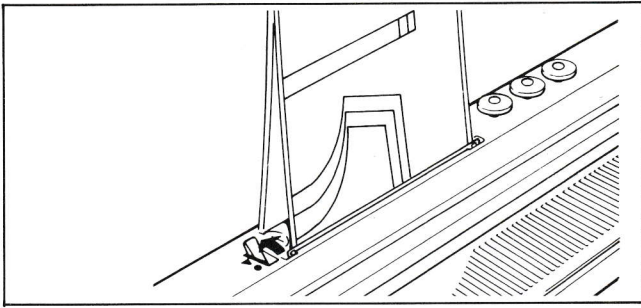

5. Vastzethendel op ▼ terugzetten.

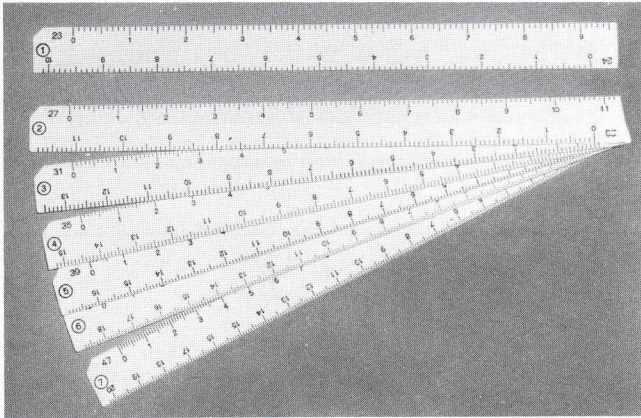

STEKENLATJE UITZOEKEN EN INZETTEN

Er is een set van 7 stekenlatjes, waar de '0' links opzij staat en een set met 6 stekenlatjes met de '0' in het midden.

De stekenlatjes zijn zo ingedeeld, dat men volgens de gemeten stekenproef het passende stekenlatje kan uitzoeken.



De getallen aan de rand van de stekenlatjes betekenen het aantal steken, die van te voren met het liniaal berekend zijn.

Voorbeeld: Op het stekenliniaal betekend 33 dat 33 steken op 10 cm. gebreid worden.

Stekenlatje-No.	①	②	③	④	⑤	⑥	⑦
Stekenwijdte	23 } 26	27 } 30	31 } 34	35 } 38	39 } 42	43 } 46	47 } 50

STEKENLATJE

7 stekenlatjes zijn genummerd van 1 - 7. Ieder stekenlatje heeft 4 verschillende indelingen.

Stekenlatje-No.	11	12	13	14	15	16
Stekenwijdte	23 } 26	27 } 30	31 } 34	35 } 38	39 } 42	43 } 44

STEKENLATJE MET DE '0' IN HET MIDDEN

6 stekenlatjes met de '0' in het midden zijn genummerd van 11 - 16.

Ieder stekenband heeft 4 verschillende indelingen. Alleen het stekenlatje 16 heeft 2 indelingen.

Het stekenlatje met de '0' in het midden wordt bv. bij het breien van broeken gebruikt.

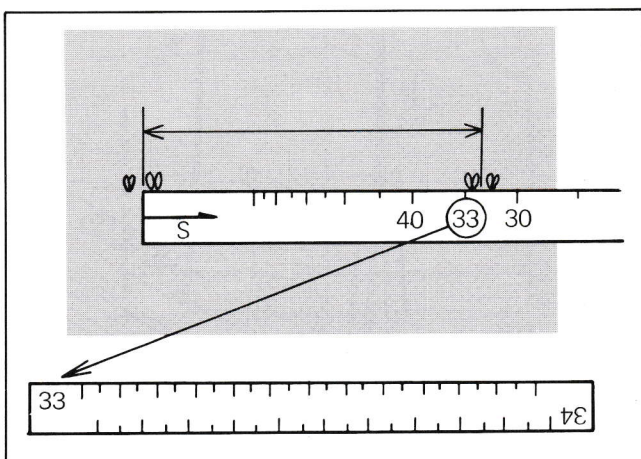

1. Stekenlatje met het gelijke getal uitzoeken, dat van te voren met het liniaal op de stekenproef gemeten werd.

(B.v. als het afgelezen getal met het liniaal op de stekenproef 33 was, kiest u het stekenlatje met 33 aan de rand.)

2. Het uitgezochte stekenlatje zo in de patroonhouder zetten, dat het getal aan de linkerkant zichtbaar is. (zie afb.)

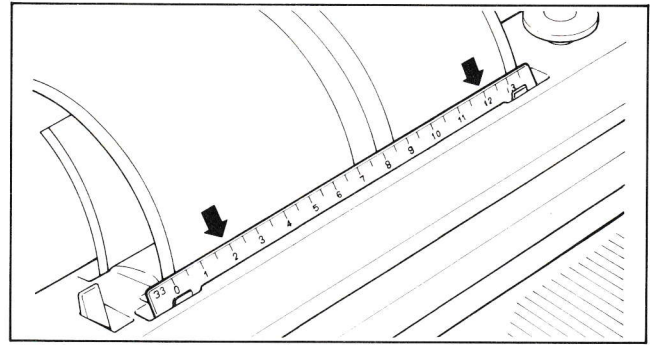

3. Het stekenlatje iets naar rechts of links schuiven, zodat de '0' op het stekenlatje overeenkomt met de loodrechte lijn op het patroonblad.

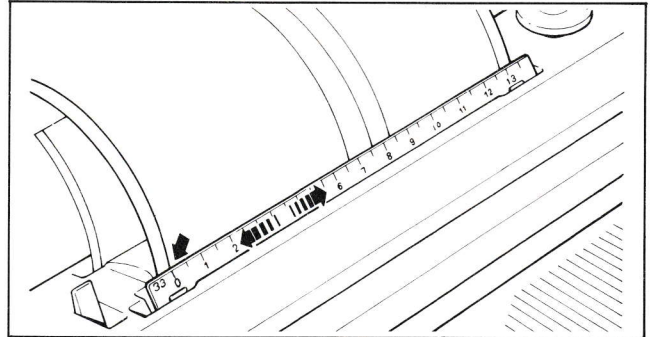

Als het stekenlatje met de '0' in het midden gebruikt moet worden, schuift u het stekenlatje iets naar rechts of links, tot de middellijn op het patroonblad overeenkomt met de '0'.

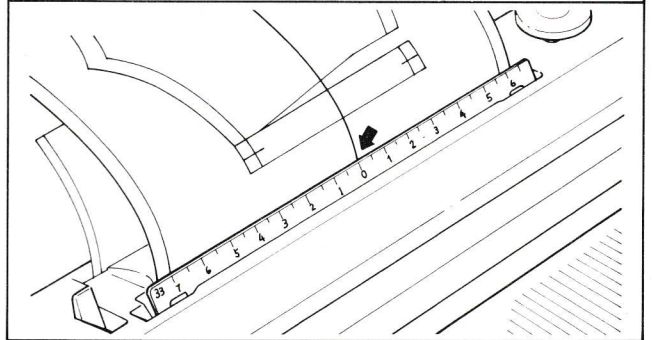

4. Met de indraaiknop het patroonblad zover terugdraaien, dat de dwarslijn op het blad boven het stekenlatje verschijnt, deze moeten parallel lopen.

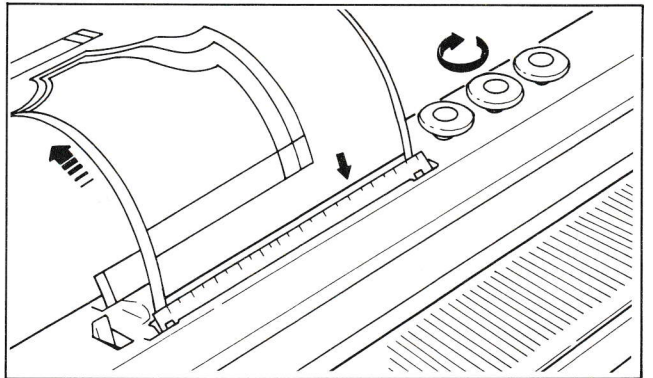

HOE DE BREIVORMER WERKT

De slede langs de aandrijfhendel schuiven.
Het patroonblad draait een toer verder.

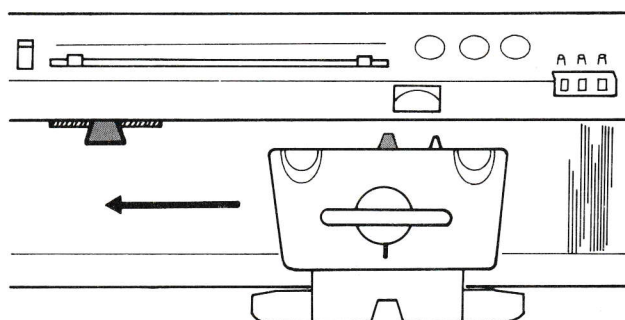

OM HET PRINCIPE VAN DE BREIVORMER TE BEGRIJPEN

Het uitmeten van een stekenproef is erg belangrijk, om een goed passend kledingstuk te verkrijgen.

Bij het uitmeten van een stekenproef verkrijgt u het aantal steken en toeren op 10 cm².

Voorbeeld: De gemeten stekenproef was 30 steken en 40 toeren.

Voor het werken met de breivormer, volgens de uitgemeten stekenproef, de toeren instellen en het stekenlatje inleggen. Het meerderen en minderen kan dan volgens de loop van het patroonblad afgelezen worden.

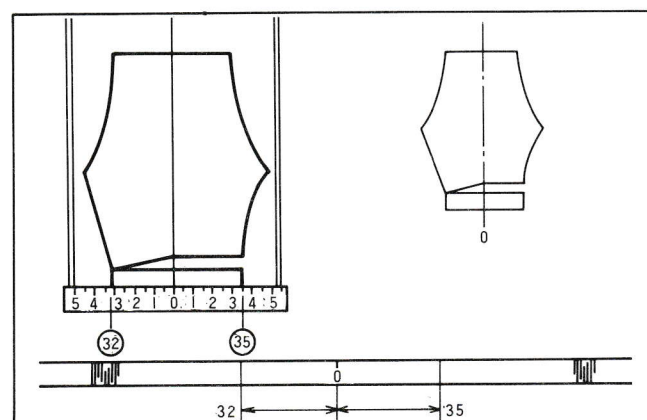
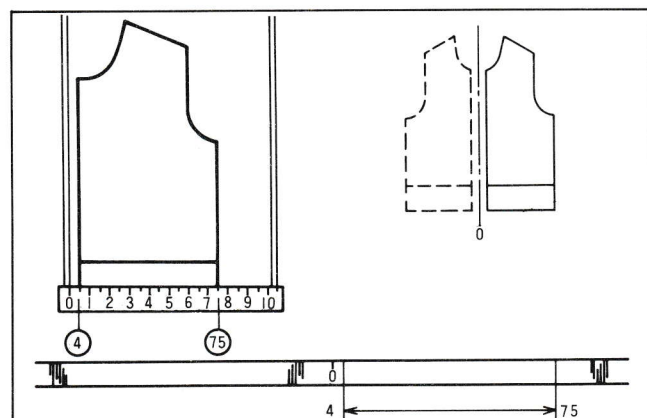
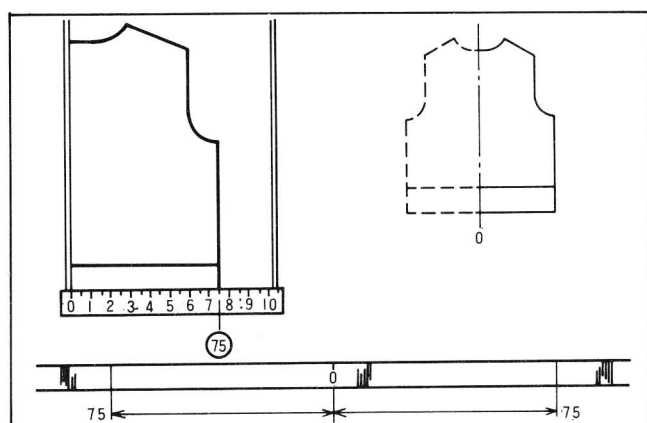
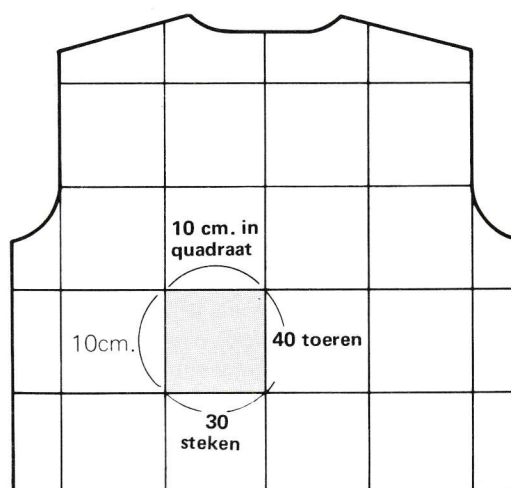

OPZET

- A) Op de bladen is een half breideel getekend. De loodrechte lijn op het patroonblad betekent het midden van het breistuk. (Middellijn). (Voorbeeld: pullover, rok enz.)

De aangegeven steken van het stekenlatje aflezen en rechts en links van de '0' op het naaldenbed een gelijk aantal steken opzetten.

Aan beide kanten van het breiwerk het gelijke aantal steken minderen. (armsgat, schouder)

- B) Het patroon is binnen de loodrechte lijn op het patroonblad getekend. (voorbeeld: Jas-voorpand)

Rechter en linker voorpand apart breien. Opzet van het stekenlatje aflezen. Een half jasvoorpand aan de rechterkant van het midden '0' breien. Tweede voorpand aan de linker kant van het midden '0' breien. (De panden moeten tegenovergesteld gebreid worden.) Het meerderen en minderen dus ook tegenovergesteld werken.

- C) Het breistuk is in het geheel op het blad getekend. (Voorbeeld broek)

Gebruik het stekenlatje met de '0' in het midden. De '0' moet met de middellijn van het patroonblad overeenstemmen.

Steken voor de opzet rechts en links van het stekenlatje aflezen.

Volgens de patroonlijnen het gedeelte breien. (Voorbeeld: op de naaststaande afbeelding zijn rechts op het stekenlatje 35 en links 32 steken aftelesen. Voor het tweede deel moeten nu rechts 32 en links 35 steken opgezet worden.)

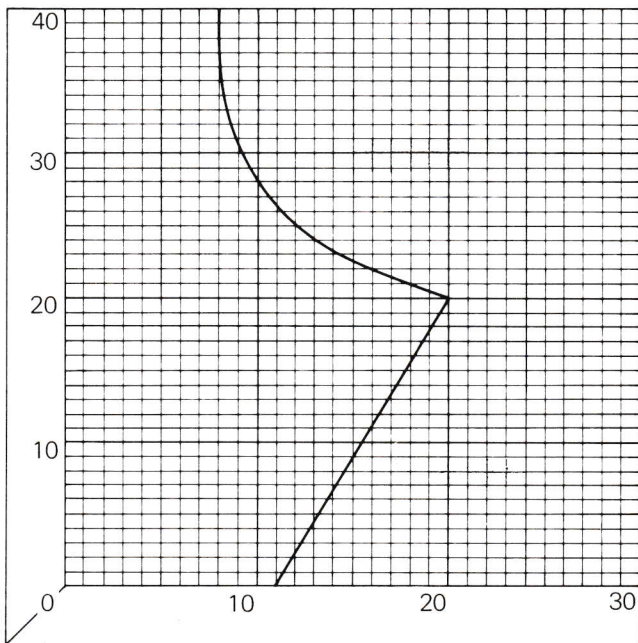

Als u bij het breien de patroonlijn volgt, kunt u precies aflezen, hoeveel en hoe vaak steken gemeerderd of geminderd moeten worden.

Op de afbeeldingen hieronder is te zien, hoe gemakkelijk het is, steken die geminderd af gemeerderd moeten worden van het stekenlatje af te lezen.

MINDEREN

1. 46 steken staan op de machine.
2. Bij het breien wordt het patroonblad verder getransporteerd. De patroonlijn staat nu op de scala van het stekenlatje op 42. U moet dus 4 steken minderen. (Nu zijn 42 steken op de machine.)

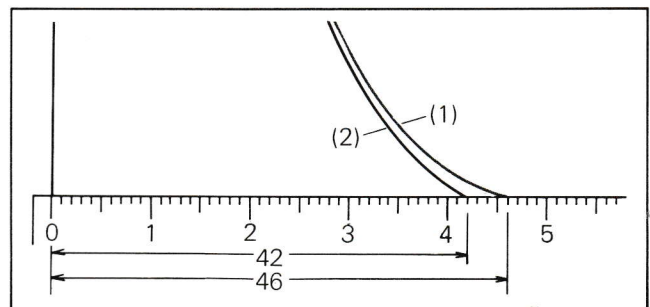

MEERDEREN

1. 33 steken staan op de machine.
2. Bij het breien wordt het patroonblad verder getransporteerd. De patroonlijn staat nu op het stekenlatje bij 34. Er moet dus 1 steek gemeerderd worden. (Nu zijn er 34 steken op de machine.)

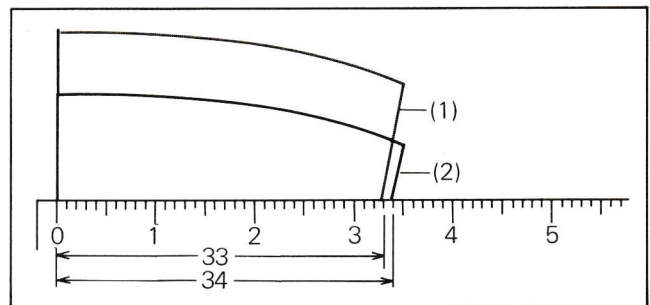

GEDEELTELIJK BREIEN (als naalden niet mee gebreid mogen worden.)

1. 53 steken staan in B-stand (breistand) op de machine.
2. Bij het breien wordt het patroonblad verder getransporteerd. De patroonlijn geeft op het stekenlatje 48 aan. Schuift u nu aan de tegenovergestelde kant van de slede 5 naalden in D-stand. 48 steken blijven in B-stand.

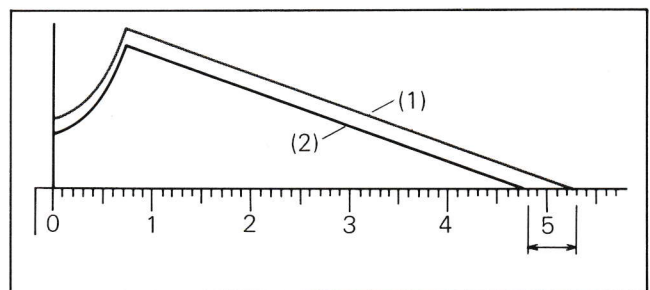

GEDEELTELIJK BREIEN (als naalden weer mee moeten breien.)

1. 22 steken staan in B-stand (breistand) op de machine.
2. De patroonlijn geeft op het stekenlatje 28 aan. U schuift 6 naalden van de D-stand in de C-stand. Er breien nu 28 naalden in de volgende toer.

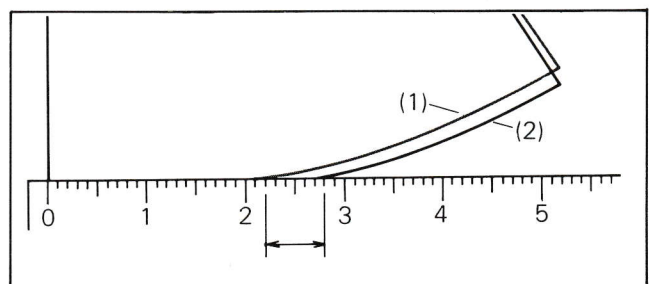

BRIE BREIEN MET DE BREIVORMER



Om een kledingstuk te breien met de breivormer, volgt u de instructies als volgt:

De damespullover (A-1) of de herenpullover (B-1) is hier enkel een voorbeeld. Het breien van andere modellen kan netzo toegepast worden.

De opmerkingen, die na **P** aangegeven zijn moeten opgevolgd worden, wanneer met een ponskaart gewerkt wordt.

Voordat met breien begonnen wordt, let u op het volgende:

1. Patroonblad uitzoeken, indien nodig patroon veranderen.
2. Stekenproef uitrekenen.
3. Breivormer precies instellen.

OPMERKING: Indien bij het breien een fout gemaakt werd, leest u blz. 23.

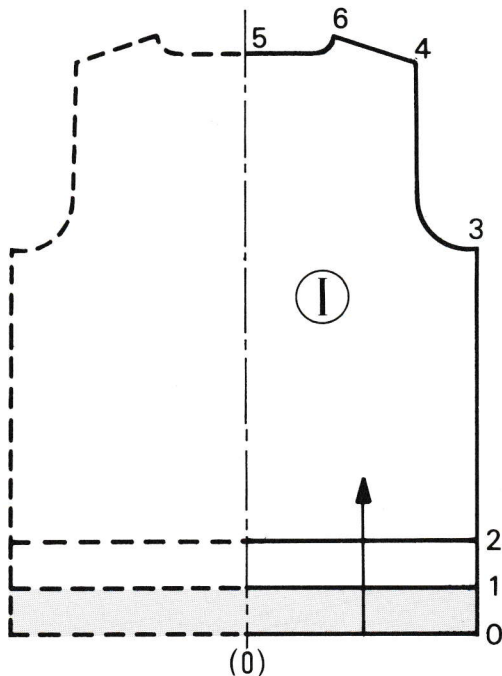

ALS U MET DE ENKELBEDMACHINE BREIT, MAAKT U DE BOORDJES EN HALSRANDEN MET WEGGELATEN NAALDEN.

RUGPAND - PATROON ①

1. Het patroonblad tot aan de breilijn indraaien en vastzetten (op ●).
- Van het stekenlatje het aantal steken aflezen, die voor de opzet nodig zijn.
- Rechts en links van het midden '0' het gelijke aantal naalden in B-stand zetten. Daarna de naaldindeling voor het boordje zetten.

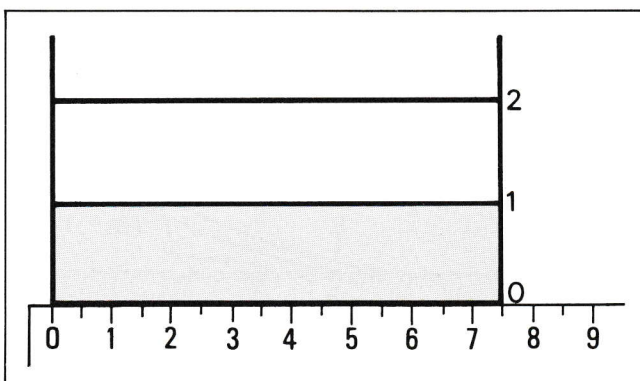
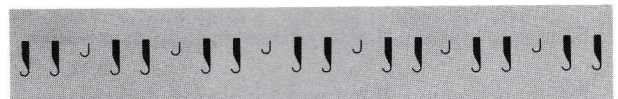

- Met contrastgaren het gewenste aantal steken opzetten en enige toeren breien.
- 1 Toer met nylonkoord breien.
- Voor het boordje de steekwijdte 3-4 instellingen kleiner nemen en met de hoofdkleur breien tot 1, dan 1 toer grote instelling (breuklijn). Instelling terugzetten en tot 2 breien.
- Lege naalden terugschuiven in B-stand.
- Boordje omhooghangen (beschrijving op blz. 32)

Patroonblad tot breilijn 1 indraaien.
Gelijke aantal naalden rechts en links van het midden '0' op beide naaldenbedden in B-stand zetten.

Naalden instellen voor 1 recht, 1 averecht.
Steken opzetten en het boordje tot lijn 2 breien.
Dan de steken van het VZA overhangen op de hoofdmachine.

Afstrijkers wisselen en het VZA naar beneden laten.
Kam en gewichten wegnemen.

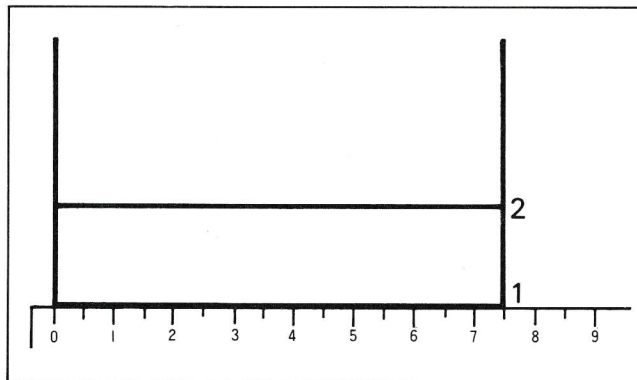

P Ponskaart indraaien. Vastzetknop op ● .

Een toer tricotsteek breien om de ponskaart te programmeren.

Patroonschakelaar op het patroon instellen.

Ponskaart losmaken ▼ .

2. Steekwijdte op normale instelling en breien tot punt 3 (armsgat).

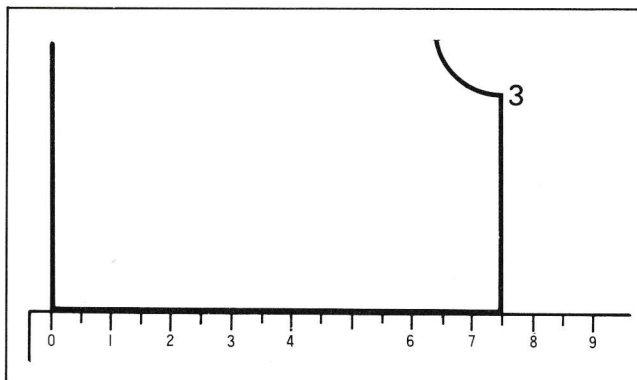

3. Voor het armsgat moeten steken aan beide kanten geminderd worden. Leest u van het stekenlatje precies af, hoe vaak en hoeveel steken geminderd moeten worden.

Verderbreien tot schouder punt 4.

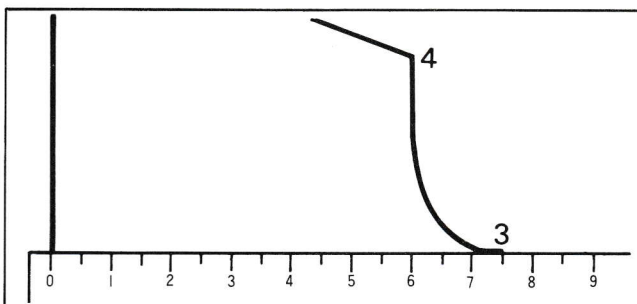

4. De schouder moet gebreid worden zoals op blz.25 (Gedeeltelijk breien en minderen van steken) beschreven is. Tot de hals punt 5 verderbreien.

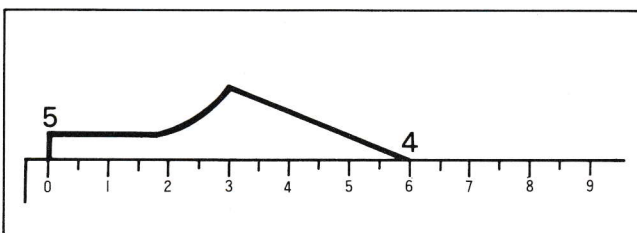

5. De hals wordt in drie delen gebreid.

Middelste gedeelte, rechter kant en de linkerkant afzonderlijk.

6. Slede staat rechts. Van het stekenlatje de steken voor het middelste deel aflezen (a). Deze naalden en de naalden voor de linker schouder (b) met de perlondraad en met de hand in A-stand breien (zie blz.29).

P Het nummer van de toer op de ponskaart noteren.

7. Voor de schouder met de naalden in B-stand en gedeeltelijk breien doorgaan en de resterende naalden voor de hals minderen tot de punt van de schouder (6).

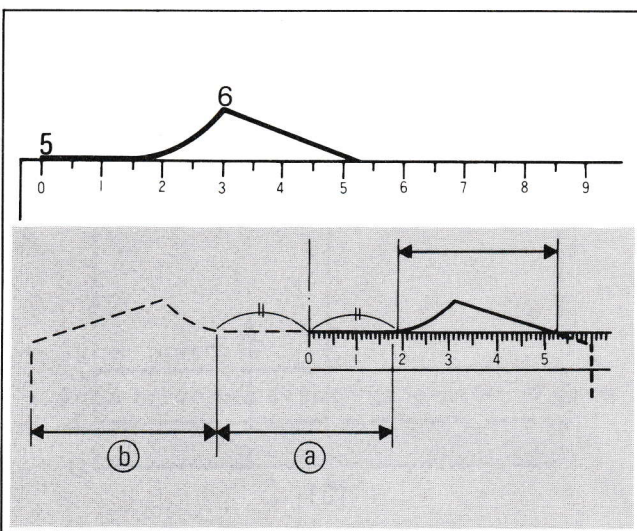

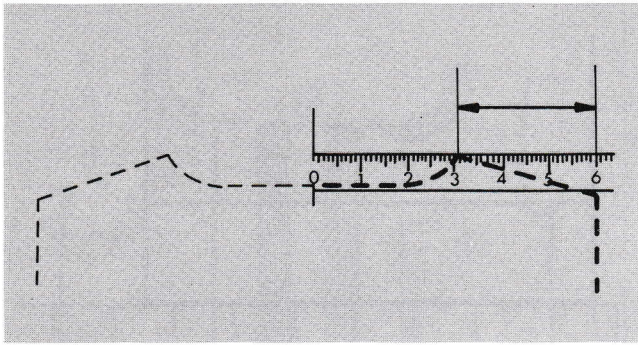

8. Als de punt van de schouder bereikt is, de draad afbreken en met enige toeren met contrastgaren het deel eindigen. Deze helft van de machine afnemen. Lege naalden in A-stand terugschuiven. (zie blz.30).

P Ponskaart terugdraaien tot de van te voren genoteerde No., en vastzetten op ● .

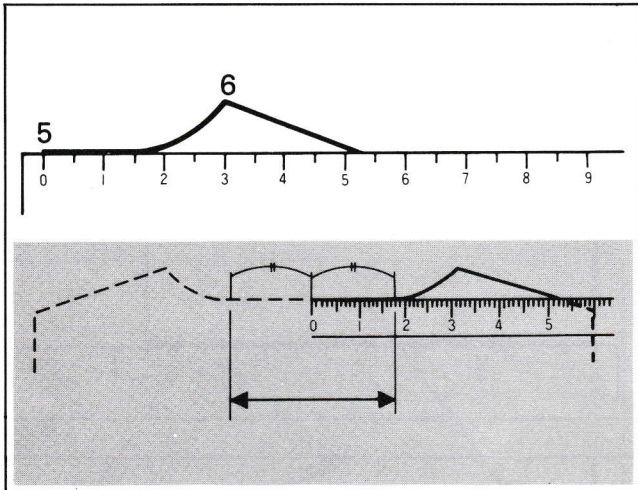

9. Patroonblad tot de onderkant van de hals terugdraaien. Punt 5. Steken voor het middelste gedeelte aflezen, deze naalden in C-stand schuiven. Patroonschakelaar op '0', met enige toeren contrastgaren het middelste gedeelte afmaken en van de machine afnemen. Naalden in de A-stand terugschuiven.

10. De tweede schouder en de rest van de hals netzo breien als de eerste schouder.

- a) De slede staat aan de kant van de afgewerkte schouder. Omzetknop op 30-60 of 61-120 terugzetten.
- b) Van het stekenlatje het aantal steken voor de tweede schouder aflezen, deze met de steken in werkstand brengen (B).

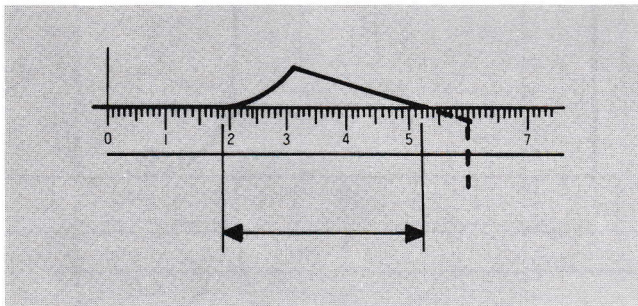

P Patroonschakelaar op patroon instellen. Kaart losmaken op ▼ .

- c) Hoofdkleur in de draadgeleiding spannen. Tweede schouder door gegeeltelijk breien eindigen, daarbij de rest steken voor de hals minderen. Met contrastgaren zoals voor de 1. schouder eindigen.

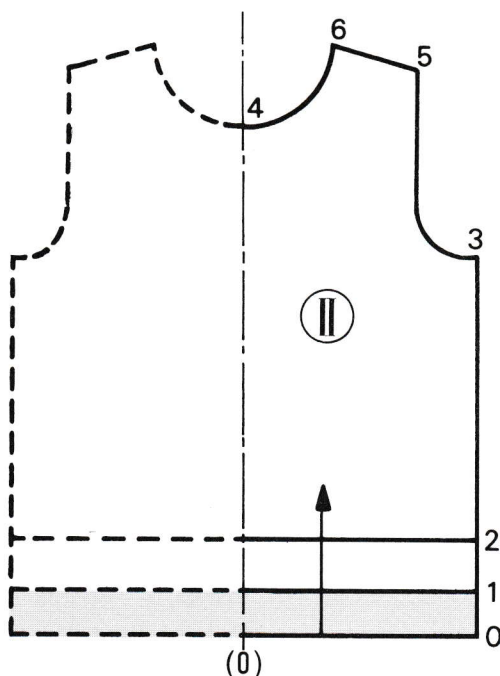

VOORPAND - PATROON (II)

1. Voorpandblad in de breivormer draaien en tot punt 4 precies breien zoals bij het rugpand.
2. De hals wordt ook in drie delen gebreid, rechterkant, middelstuk, linkerkant.

P Het nummer van de toer op de ponskaart noteren. Kaart vastzetten op ● .

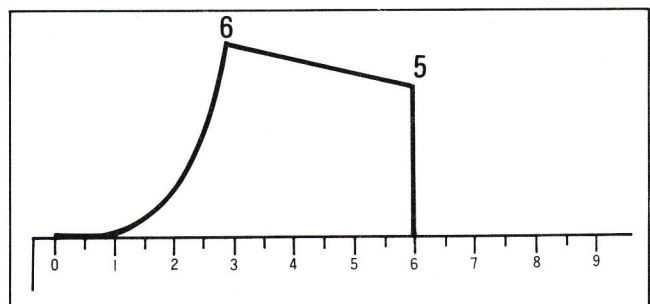

3. Van het stekenlatje het aantal steken voor het middelste gedeelte van de hals aflezen en deze naalden in D-stand schuiven. Bovendien de naalden aan de kant van de slede van de hals tot het armsgat in D-stand schuiven.

Omzetknop op ◀ zetten.

De hoofdkleur door contrastgaren verwisselen. Voorkantheftbomen op I. Patroonschakelaar op 'O'.

De naalden in B-stand met de perlondraad en met de hand in A-stand breien. Slede staat aan de rechterkant.

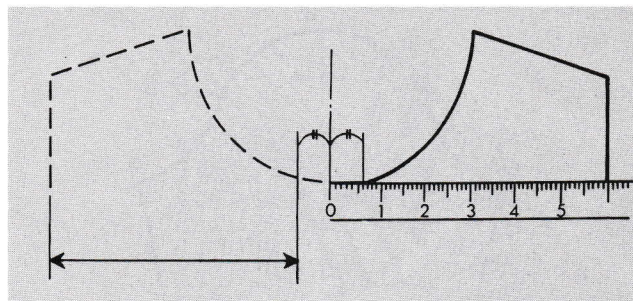

4. De naalden voor de middelste halsrand in B-stand schuiven en enige toeren met contrastgaren breien. Steken afwerpen, naalden in A-stand terugzetten.

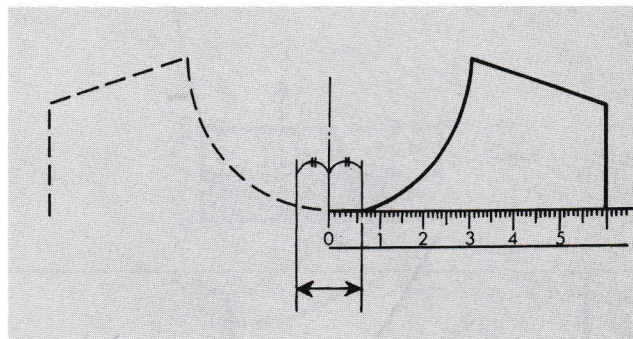

5. Nu de naalden van de D-stand in de B-stand terugbrengen.

- P** Patroonschakelaar instellen. Kaart losmaken op ▼ . Omzetknop instellen. Tot schouder punt 5 breien, de hals volgens patroonlijn minderen.

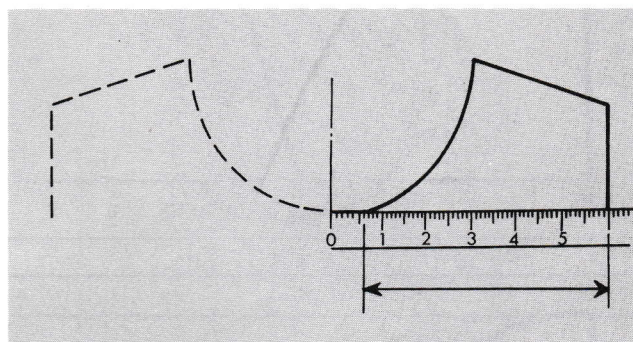

6. Voor de schouder zoals bij het rugpand minderen. Tegelijk de rest steken voor de hals minderen.

7. Wanneer de punt van de schouder bereikt is, de draad afbreken, patroonschakelaar op 'O' en met enige toeren contrastgaren eindigen. Het breiwerk van de machine afnemen en de lege naalden in A-stand terugschuiven.

- P** Kaart terugdraaien tot de van te voren genoteerde toer. Vastzetten op ● .

8. Patroonblad tot halspunt 4 terugdraaien. De steken, die met de perlondraad in A-stand staan, in B-stand terugbrengen, rechts en links aan de perlondraad trekken, dan glijden de steken gemakkelijk in de naaldhaken.

- P** Patroonschakelaar op patroon instellen, ponskaart losmaken op ▼ .

Afwerken zoals de eerste helft en schouder. Met contrastgaren afbreien.

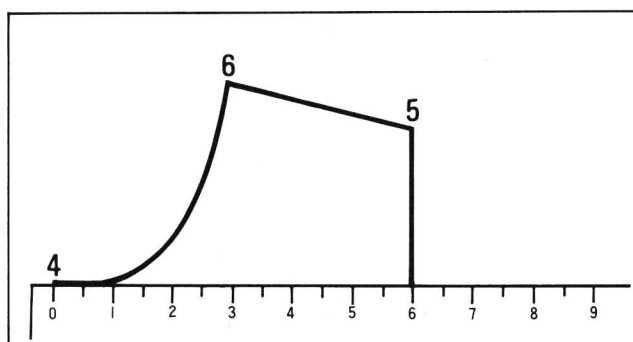
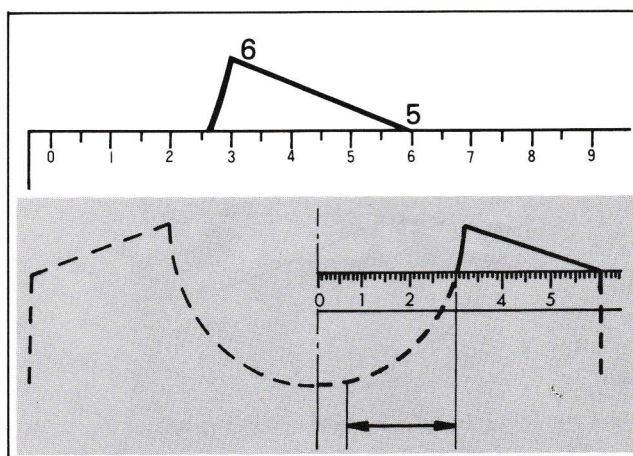

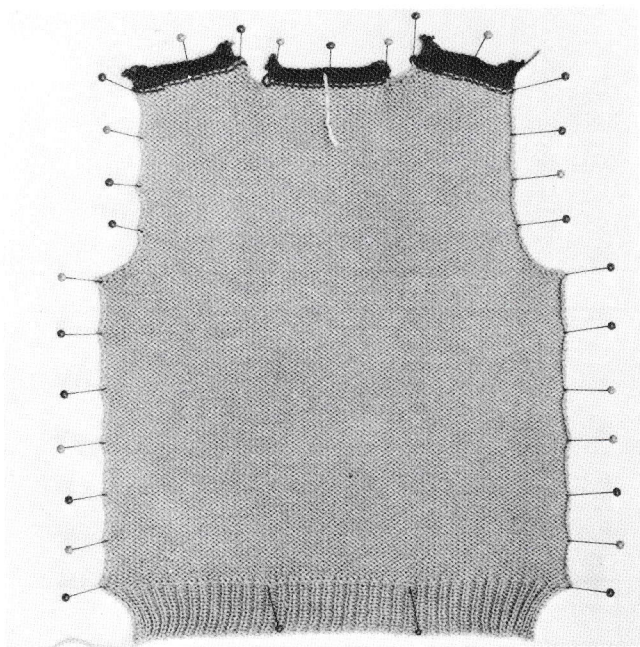
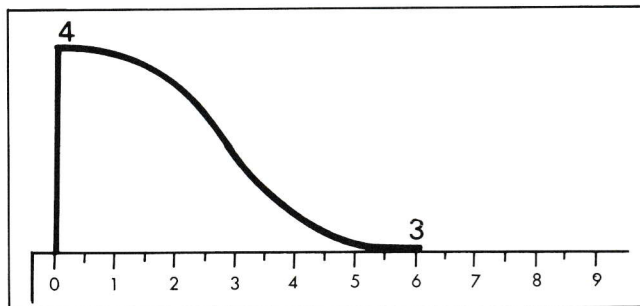
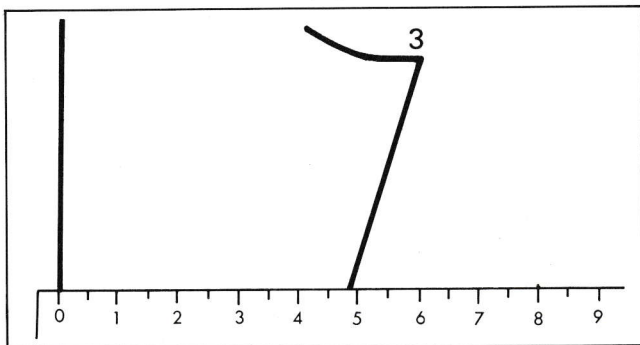
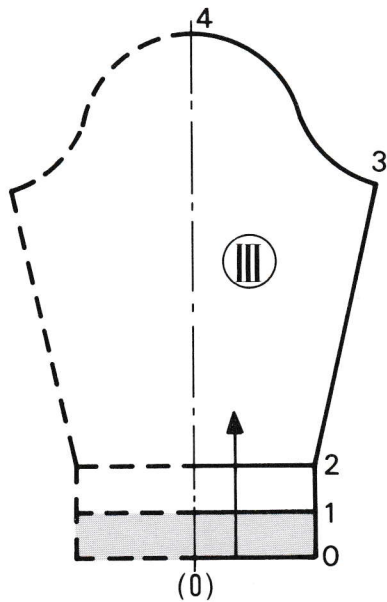

MOUW-PATROON (III)

Twee mouwen volgens hetzelfde patroon breien.

1. Het mouwpatroonblad tot breilijn indraaien. Van het stekenlatje het aantal steken aflezen, die voor de opzet nodig zijn.

Boordje breien zoals voor de pullover.

Enkelbed met weggelaten naalden of dubbelbed.

2. Ponskaart op 1 vastzetten.

Steekwijdte instellen.

1 Toer tricotsteek breien om te programmeren.

Patroonschakelaar instellen.

Mouw volgens patroonlijn tot punt 3 breien, waarbij aan beide kanten gelijkmatig steken gemeerdert worden.

3. Voor de kop van de mouw moeten langzaam volgens patroonlijn steken geminderd worden.

4. Maakt u in het midden van de kop een teken met een contrastdraad. Nog een toer met instelling 8 - 9 breien en afkanten.

(Afkanten is op blz. 31-32 beschreven.)

2. mouw netzo breien.

BREIWERK OPSPELDEN EN STOMEN

Als alles gebreid is, de delen met de rechtse kant naar achter op de strijkplant in vorm opspelden. (Volgens het patroon controleren of de delen de juiste maten hebben.)

Alles stomen, behalve de boordjes, laten afkoelen voordat de spelden weggenomen worden.

RECHTER SCHOUDER AAN ELKAARBREIEN

De steken van de laatste toer van de schouder van het ruggand met de rechte steken naar voren in de machine hangen. Schouder van het voorpand met de averechte kant naar voren in dezelfde naalden hangen.

1 Toer met instelling 8 - 9 met de hoofdkleur breien en met de haakwerkpen afkanten (zie blz. 31).

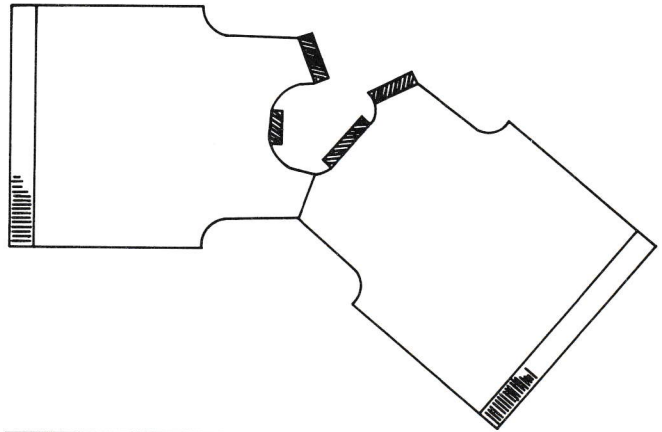

HALSRAND - PATROON (IV)

Patroonblad voor de halsrand in de breivormer tot de breilijn indraaien.

Stekenaantal aflezen en breien zoals het boordje.

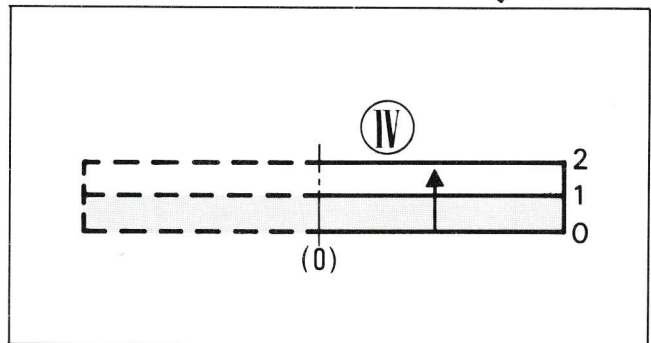

HET AANBREIEN VAN DE HALSRAND AAN DE HALSUITSNIJDING

Het breiwerk met de averechte steken naar voren zoals volgt aan de machine hangen:

De steken van de halsuitsnijding in dezelfde naalden van de halsrand hangen (zie afb. hiernaast).

1 Toer instelling 8 - 9 met de hoofdkleur breien en de steken met de haakwerkpen afkanten (zie blz.31).

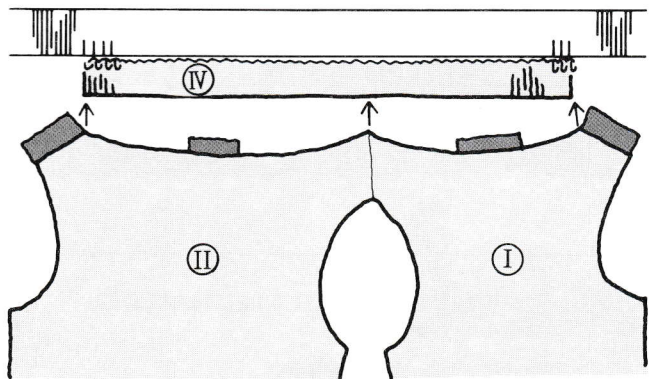

AANELKAAR NAAIEN VAN DE GEBREIDE DELEN

1. De tweede schouder netzo aan elkaar breien als de eerste.
2. Zij-, mouwnaden en de halsrand met matrassteek aan elkaar naaien (zie blz. 36).

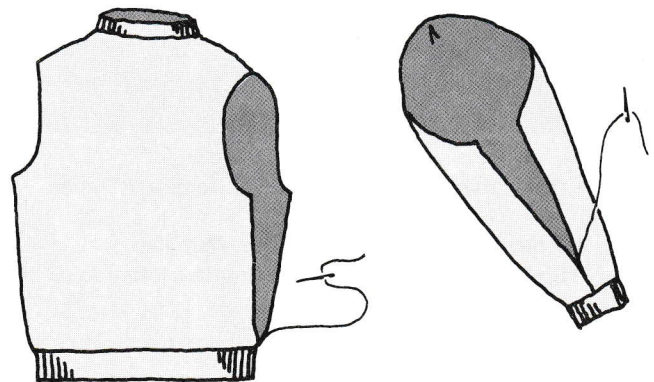

3. Breiwerk omdraaien, de mouw in het armsgat spelden zoals hiernaast te zien is en met een stiksteek vastnaaien. (Het midden van de kop van de mouw op de schoudernaad.)

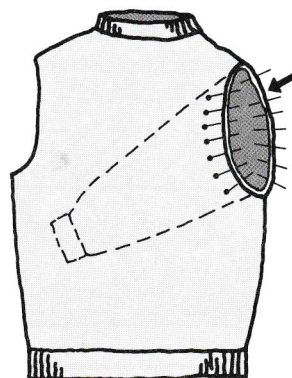

ALS EEN GEDEELTE ZONDER BREIVORMER GEBREID WORDT

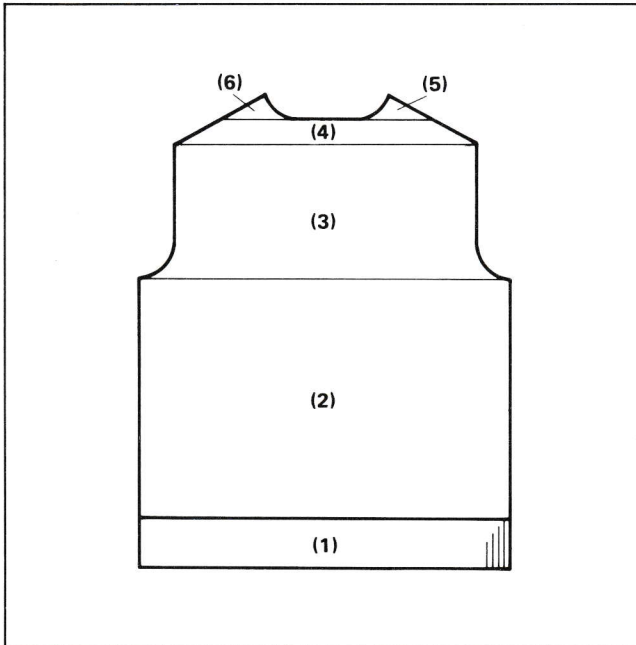

Als voorbeeld wordt hier het uitrekenen van een pullover beschreven, die zonder breivormer gebreid wordt. Pullover maten en uitrekening van de stekenproef zijn hieronder aangegeven.

Maten voor de pullover:

Bovenwijdte	94 cm.
Lengte	59 cm.
Rugbreedte	36 cm.
Mouwlengte	56 cm.

Woldikte

4-draadse middeldikke wol . . . ca. 400 gr.

Stekenproef

Tricotsteek - 32 steken/44 toeren = 10 cm.

Stekenregelaar 6

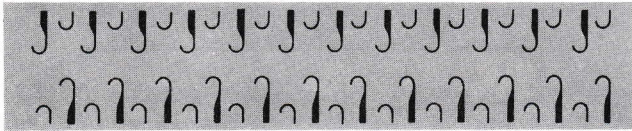

RUGPAND

1. Pulloverboordje

- 150 naalden, 75 rechts en 75 links van het midden 0 over beide bedden verdeeld in B-stand zetten. Naaldinstelling 1 om 1. Verzet-scala 5 Halfverzetsscale P
- Stekenregelaar op 0, met hoofdkleur opzetten.
- Toerenteller op 0 0 0 Stekenregelaar op 3 - 4 25 toeren voor het boordje breien, de slede staat rechts.
- Met de overhangnaald de steken van het VZA op het hoofdbed overhangen (150 steken zijn nu op het hoofdbed).
- VZA omlaag zetten. De afstrijker van het VZA wegnemen en de afstrijkslede voor het hoofdbed vastschroeven.

BOORDJE MET VEGGELATEN NAALDEN (alleen hoofdbed)

- Naalden in B-stand zetten. Naaldindeling zoals hieronder.



- Opzet met contrastgaren en enkele toeren breien.
- 1 toer met het neylon-opzetkoord breien. Stekenregelaar op 3, 50 toeren met de hoofdkleur breien.
- Lege naalden in B-stand schuiven.
- Boordje dubbel vouwen en de eerste met hoofdkleur gebreide toer met de verkten in de naaldhaken hangen, zoals op de afbeelding hieronder. (Verdere beschrijving Blz. 32.)

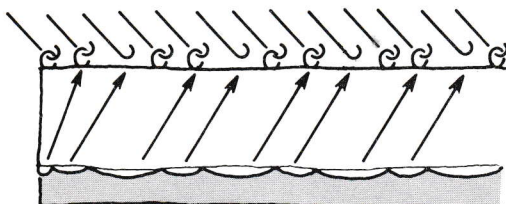

OPMERKING:

Indien het boordje op het enkelbed gebreid wordt, zie blz. 20.

2. Verderbreien tot het armsgat.

- Stekenregelaar op 6, 140 toeren tricotsteek breien (toerenteller staat op 165). De slede staat rechts.

3. Minderen voor het armsgat (aan beide kanten van het werk)

- Eerst 4 steken minderen, 2 toeren breien, 3 steken minderen, 2 toeren breien, 2 steken minderen, 2 toeren breien, 2 steken minderen, 2 toeren breien.
- 6 maal 1 steek minderen, daartussen steeds 2 toeren breien. De toerenteller staat op 185.
- 116 staan nog op het naaldenbed.
- 62 toeren tricotsteek breien (toerenteller staat op 247). Slede staat rechts.

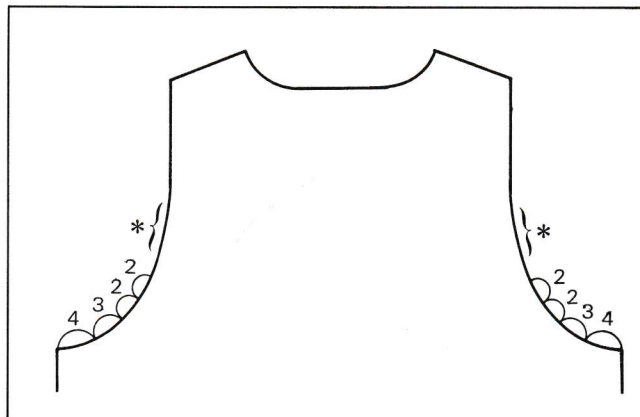

4. Schouder breien.

- 4 steken minderen, 2 toeren breien, 4 steken minderen, 2 toeren breien, zie afb.

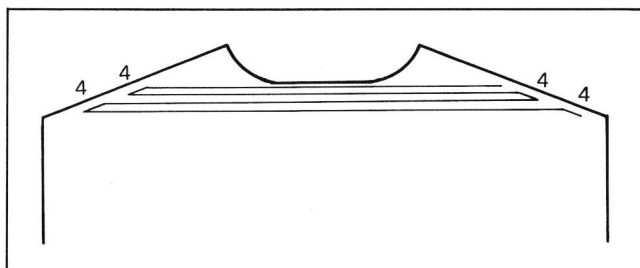

5. Minderen hals en rechter schouder.

- Voor het middelste gedeelte 40 steken met een draad afkanten. Lege naalden in A-stand terugschuiven.
- De 30 overblijvende steken voor de linker schouder en hals met de opzet-hulpdraad en met de hand afbreien. (De steken moeten zo groot zijn, dat de naalden in de A-stand geschoven kunnen worden. (zie blz. 29.)

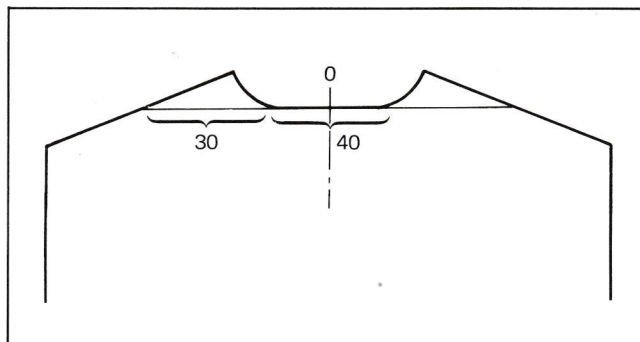

Rechter schouder en hals verder minderen als volgt:

- 4 steken aan de kant van de schouder, 4 steken hals, 4 steken schouder
- 3 steken hals
- 4 steken schouder
- 3 steken hals
- 4 steken schouder
- 1 toer breien, de 4 overgebleven steken afkanten. (Toerenteller staat op 259.)

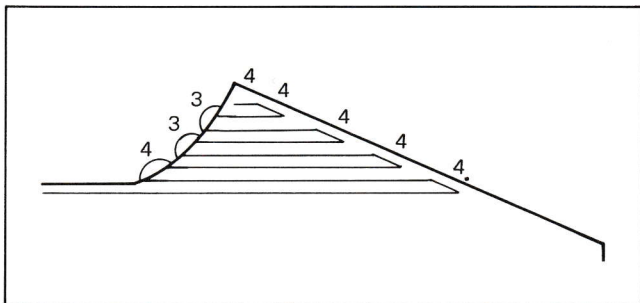

6. Linker schouder en hals.

- Slede naar de linkerkant schuiven.
- De steken, die met de hulpdraad in A-stand staan, in de naaldhaken terugbrengen en de naalden in B-stand schuiven.
- Minderen voor schouder en hals zoals voor de rechter schouder.

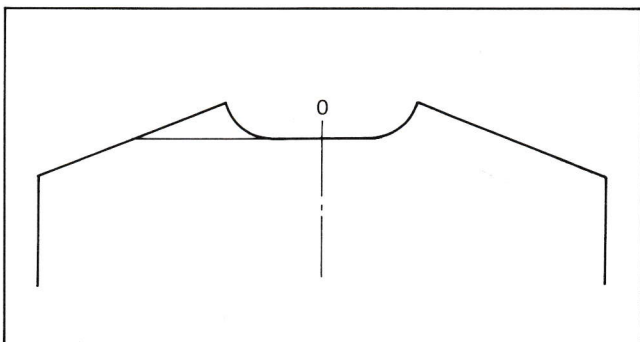

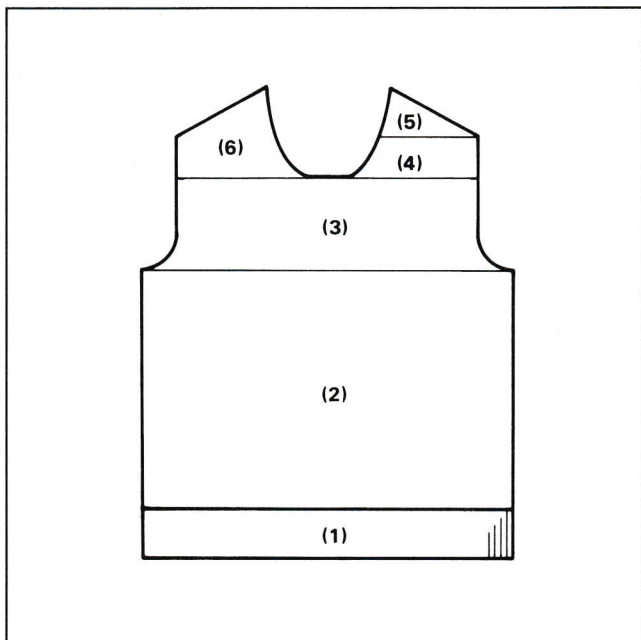

VOORPAND

1. - 3. Breien tot de rand van de hals.

- Breien zoals voor de rug tot de toerenteller op 185 staat.
- Nog 32 toeren breien.
Slede staat rechts.
(Toerenteller op 217.)

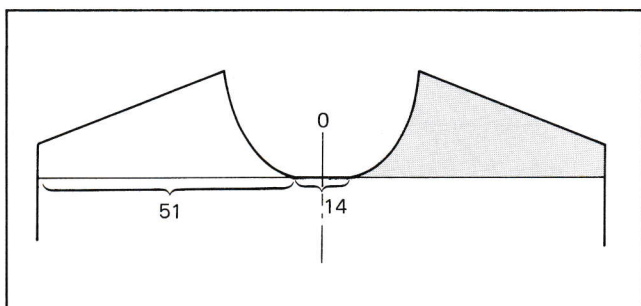

4. Hals voorpand en rechter schouder

- Met een draad van het breigaren, 14 steken (7 rechts en 7 links van het midden 0) voor het middelste gedeelte afkanten.
Lege naalden in de A-stand terugschuiven.
- De overgebleven 51 steken voor de linker schouder en hals, zoals voor het rugpand, met de hulpdraad afbreien en de naalden tot de A-stand brengen.
- 1 Toer breien.
- 4 steken voor de hals minderen, 2 toeren breien, 4 steken minderen, 2 toeren breien.
- 3 x 2 steken in iedere tweede toer minderen.
- 9 x 1 steek in iedere tweede toer minderen. (*)
- 1 Toer breien, slede staat rechts.
(Toerenteller op 245.)

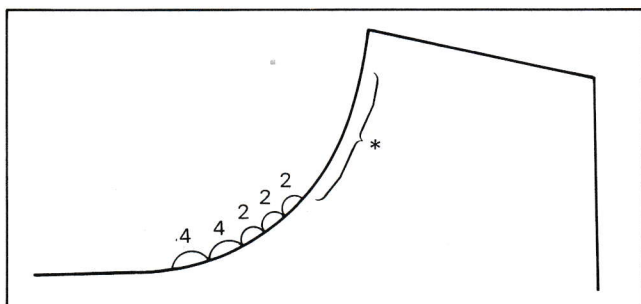

5. Rechter schouder

- Voor de schouder 7 x 4 steken in iedere tweede toer minderen.
(Toerenteller op 259.)

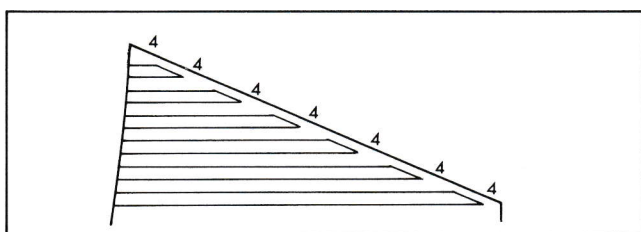

6. Linker schouder

- Slede naar de linkerkant schuiven.
- De steken, die met de hulpdraad in A-stand staan, in de naaldhaken terugbrengen en de naalden in de B-stand schuiven.
- Linker schouder netzo als de rechter schouder breien.

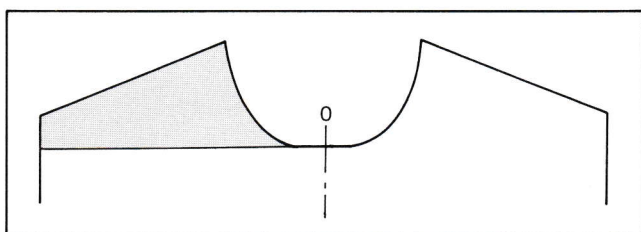

MOUW

1. Boordje

- 68 naalden op beide naaldenbedden in breistand zetten. Naaldenindeling voor boordje 1/1 en breien zoals voor het pulloverboordje.

2. Mouw tot aan de kop van de mouw.

- Steekwijdte 6. Aan beide kanten van de mouw worden nu 22 x in iedere 7. toer 1 steek gemeerd. (Toerenteller op 180.) 112 naalden staan op het naaldenbed.

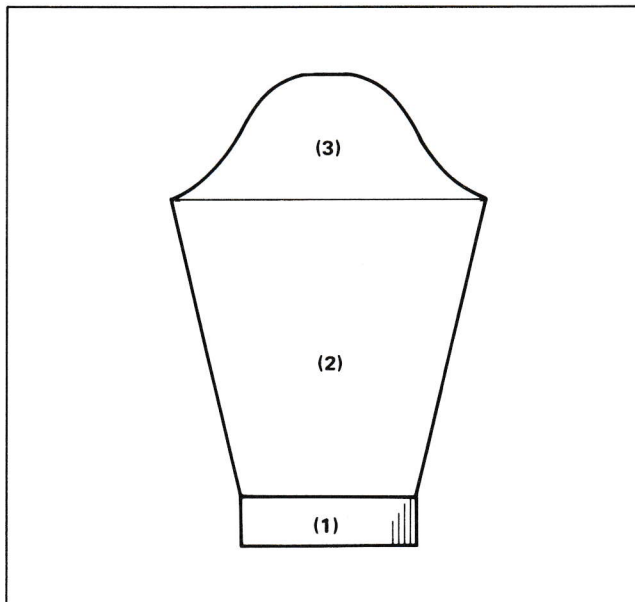

3. Kop van de mouw.

Aan beide kanten zoals volgt minderen:

- 4 x 3 steken iedere tweede toer minderen.
- 2 x 2 steken minderen, iedere tweede toer.
- 18 x 1 steek, iedere tweede toer (*)
- 1 Toer breien.
- 1 x 2 steken, 1 x 3 steken, 1 x 4 steken, 1 x 5 steken iedere tweede toer.
- De laatste 16 steken afkanten. (Toerenteller op 236.)
- De delen stomen en de rechter schouder sluiten (zoals op blz. 17 beschreven).

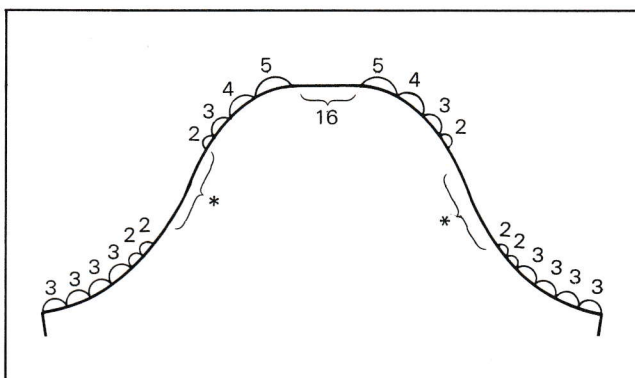

HALSBOORDJE

- 154 naalden op beide naaldenbedden voor een 1/1 boordje in breistand schuiven. 15 Toeren breien, de naalden op het hoofdbed overhangen.
- De randsteken van de halsuitsnijding met de averechte kant naar voren op de naalden van het halsboordje hangen. 1 Toer met instelling 8 - 9 breien en afkanten.

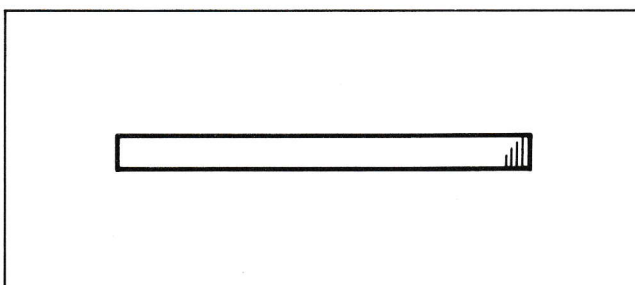

AANELKAARNAAIEN

Zoals op blz. 18 beschreven.

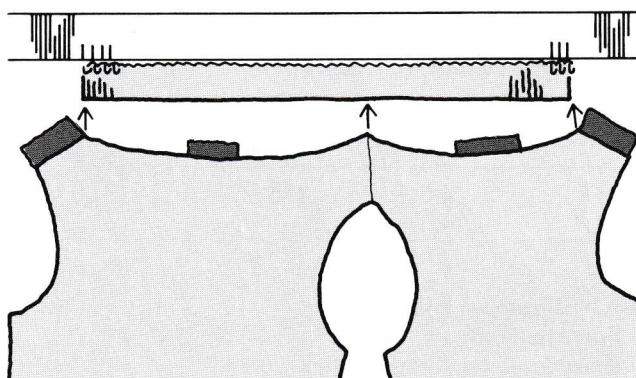

ALS EEN FOUT GEMAAKT WORDT GEDURENDE HET BREIEN

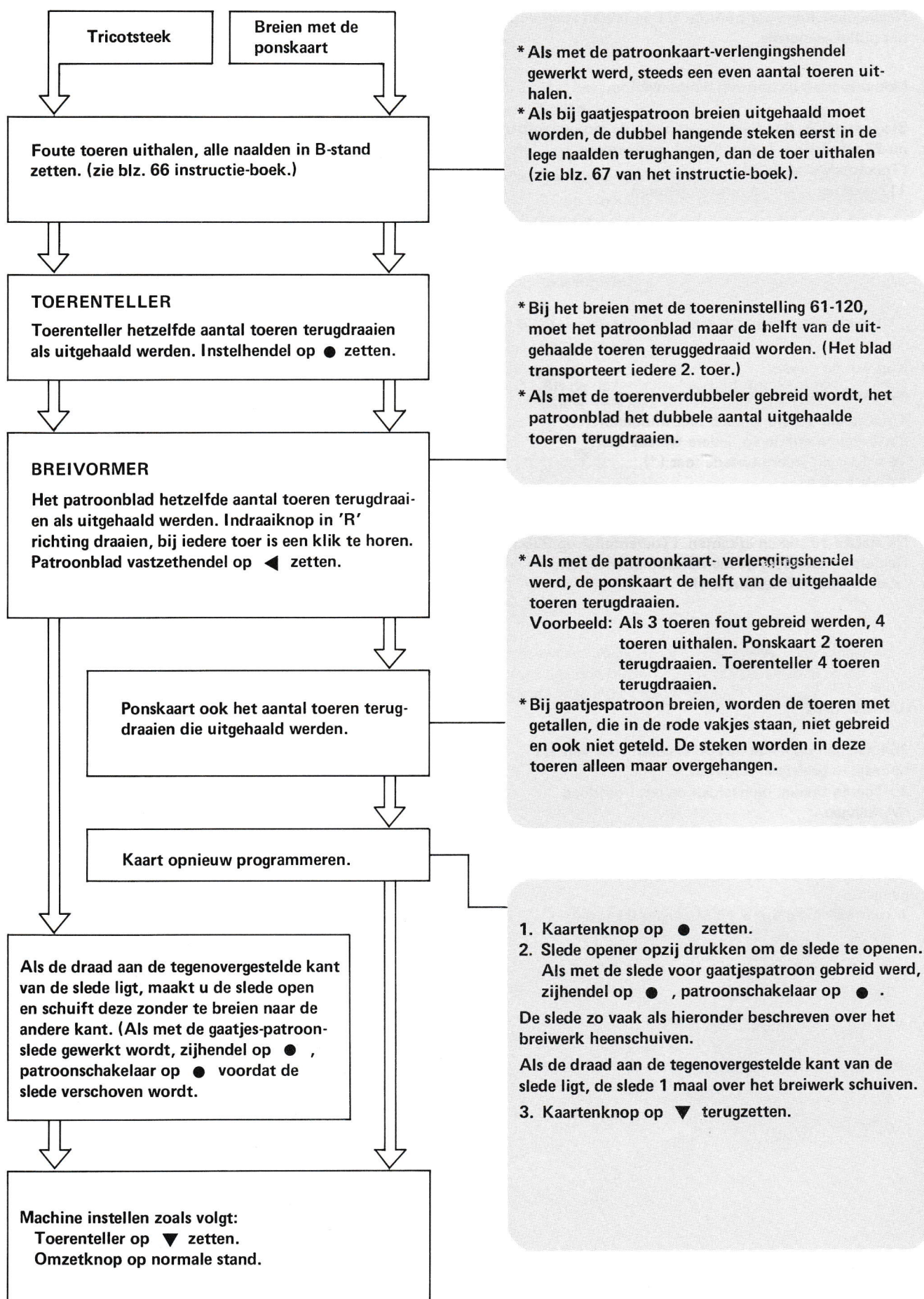

RAGLAN-MINDERING

1. Drie eindsteken met de 3-oog werkpen uit de naaldhaken nemen.
De 3-oog werkpen met de steken 1 naald naar binnen overhangen.
(Op de derde naald hangen nu twee steken.)

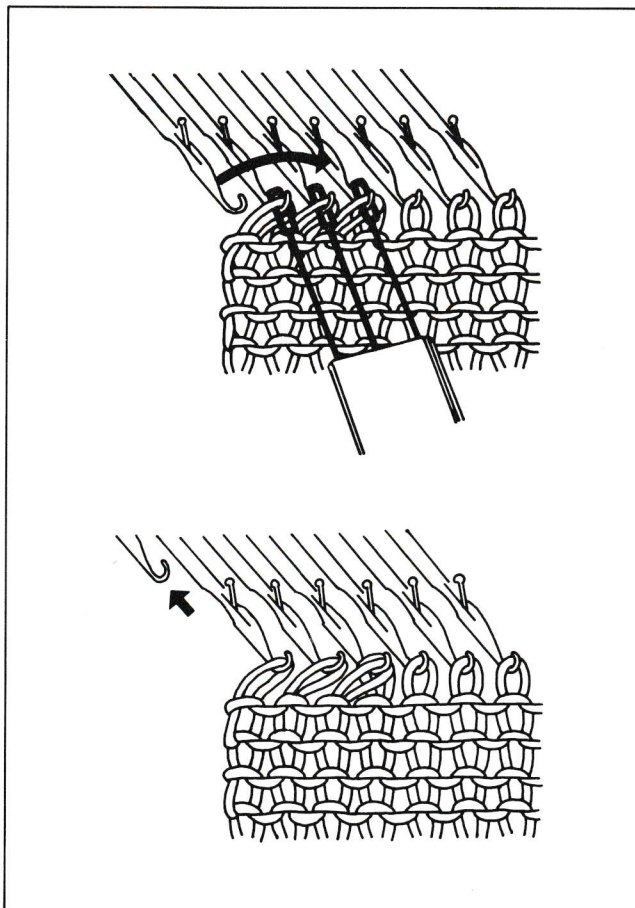

2. De lege naalden in de A-stand terugschuiven en verderbreien.

RAGLAN-MEERDEREN

1. Met de 2- of 3-oog werkpen steken uit de naaldhaken nemen.
De werkpen met de steken 1 naald naar buiten hangen.

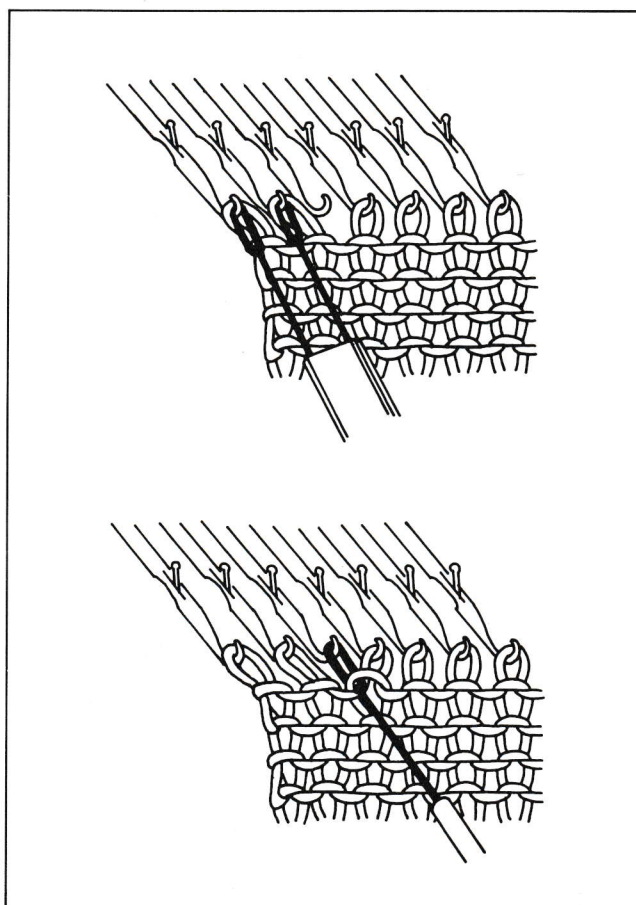

2. Met de 1-oog werkpen een steek uit de vorige toer in de lege naaldhaak hangen en verderbreien.
(zie afb.)

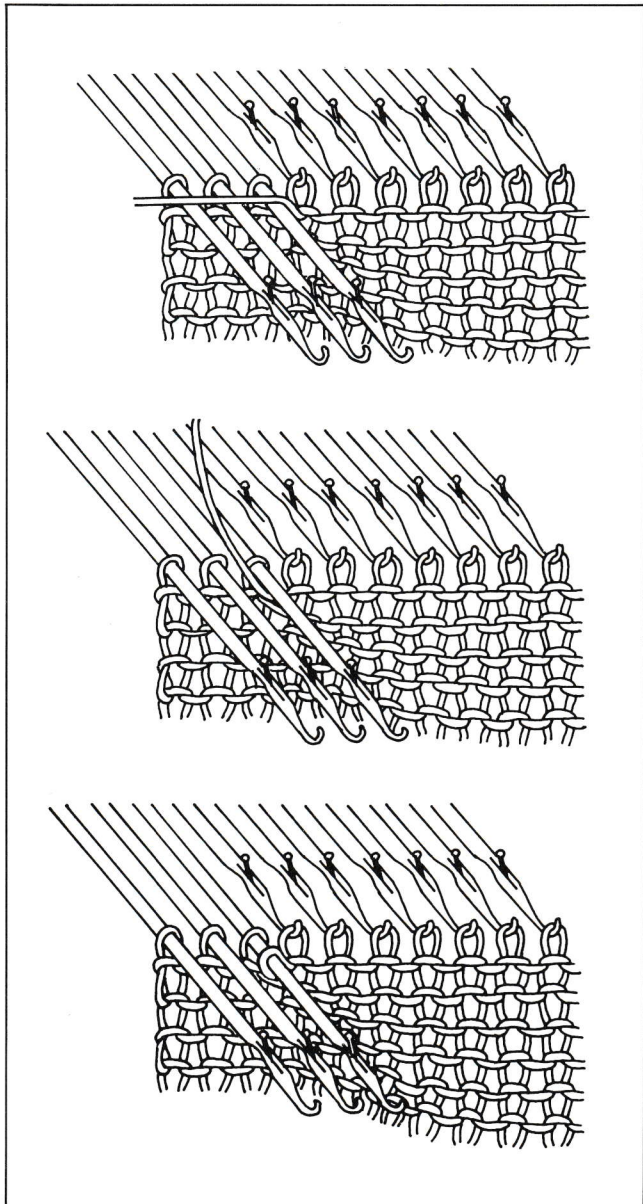

GEDEELTELIJK BREIEN is een methode voor schouder afschuiningen, coupe-naden enz.

GEDEELTELIJK BREIEN MET VERKORTE TOEREN (alleen voor de hoofdslede)

Voorkantheftbomen op I.

1. Naalden die niet mogen breien in D-stand zetten, steeds tegenovergesteld van de slede.

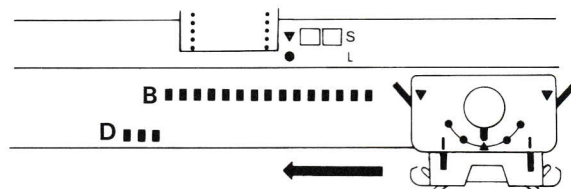

2. 1 Toer breien. De naalden in B-stand breien, de naalden in D-stand zijn in de ruststand, de draad ligt op de naalden.
3. Om te verhinderen, dat er bij de naald in D-stand een gat ontstaat, de draad onder de eerste in D-stand staande naald leggen, die naast de in B-stand staande naalden ligt (zie afb.).
(Als aan beide kanten van het breiwerk met verkorte toeren gewerkt wordt, herhaal (1), voordat u met de volgende toer begint.)
4. 1 Toer breien. Dit is het eerste breiverloop bij gedeeltelijk breien'
5. (1) - (4) naar wens herhalen.

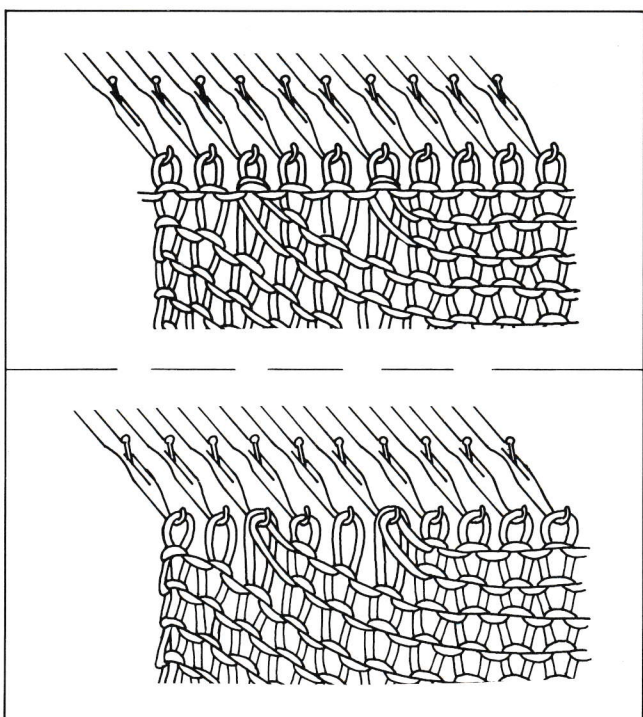

Als het gedeeltelijk breien klaar is, zoals volgt verderbreien.

A. BIJ TRICOTSTEEK BREIEN

De naalden van de D-stand in C-stand schuiven, verderbreien. De naalden gaan in de B-stand terug bij het breien.

B. BIJ PATROONBREIEN

Met de werkpen de naalden van de D-stand in de B-stand terugbrengen.
Erop letten, dat de steken goed in de naaldhaken liggen.

GEDEELTELIJK BREIEN (Steken in A-stand)
(enkel voor de gaatjespatroon-slede)

1. Tegenovergesteld van de slede, naalden die niet mogen breien in D-stand schuiven.

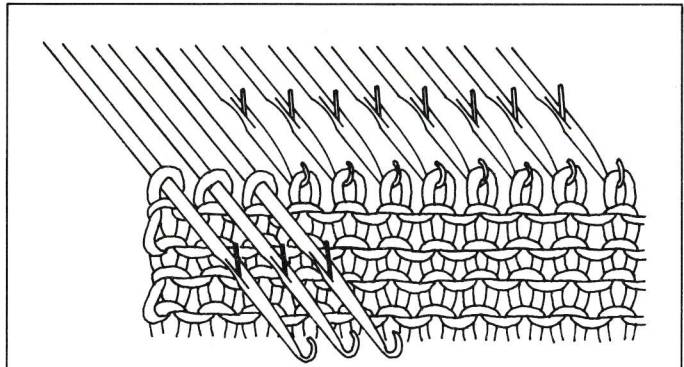

2. Met de opzet-hulpdraad de in D-stand staande naalden met de hand tot in de A-stand afbreien.

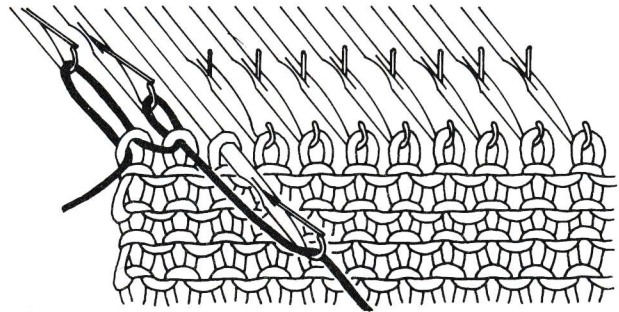

3. Zijbegrenzers op de beide laatste in breistand staande naalden verzetten.

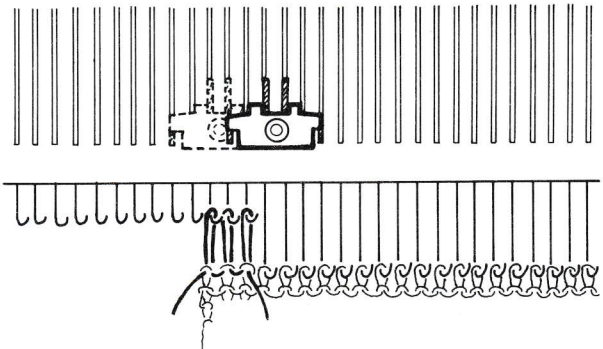

4. 2 Toeren breien.

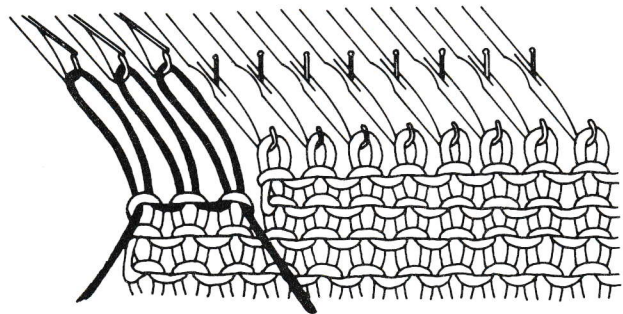

5. (1) - (4) zovaak herhalen als er naalden in D-stand geschoven worden.

Na het gedeeltelijk breien, kamgewichten in het breiwerk hangen. Hulpdraad strak trekken tot de naalden naar voren komen. De steken glijden in de naaldhaken terug.

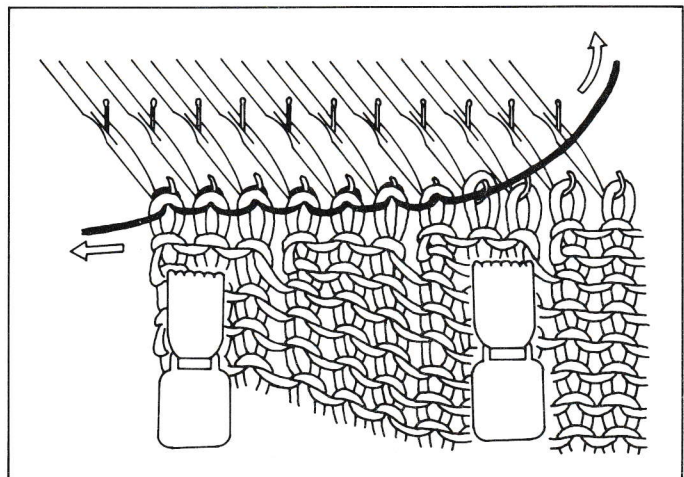

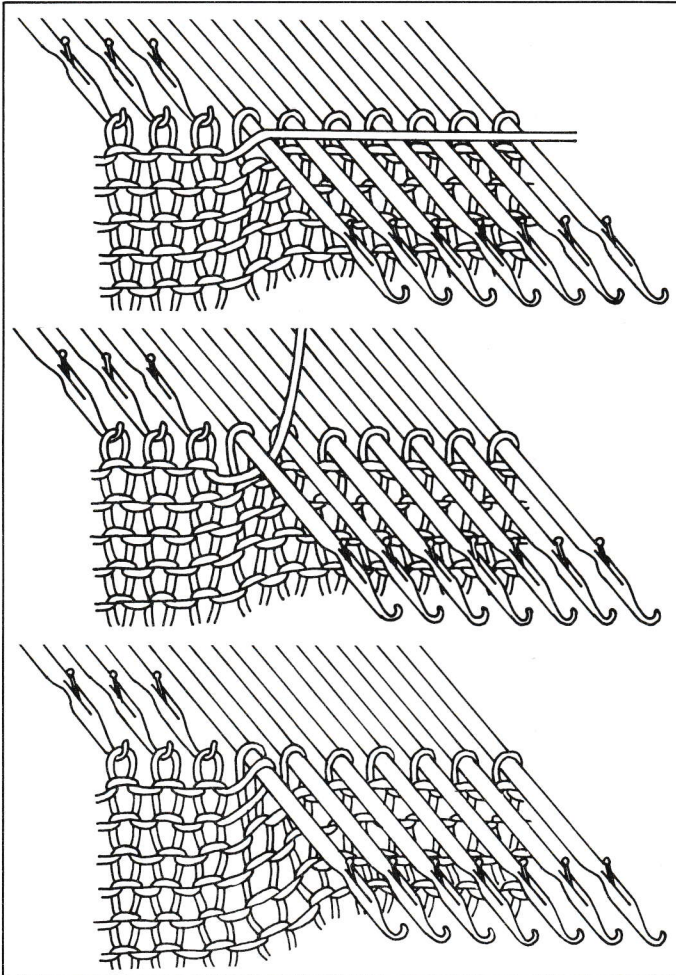

GEDEELTELIJK BREIEN (als naalden weer mee moeten breien)
(Alleen voor de hoofdslede)

Voorkantheftbomen op I

1. Aan de tegenovergestelde kant van de slede beginnen. Gewenst aantal naalden in D-stand zetten.
 2. 1 Toer breien.
(De naalden in D staan in ruststand, de draad ligt op de naalden.)
 3. Om te verhinderen, dat er bij de naald in D-stand een gat ontstaat, de draad onder de eerste binnenste naald in D-stand leggen (zie afb.).
- (Als aan beide kanten van het breiwerk gedeeltelijk gebreid moet worden, eerst punt 1 aan de andere kant herhalen.)
4. 1 Toer breien.
 5. Voordat de volgende toer gebreid wordt, aan de tegenovergestelde kant van de slede op het volgende letten:

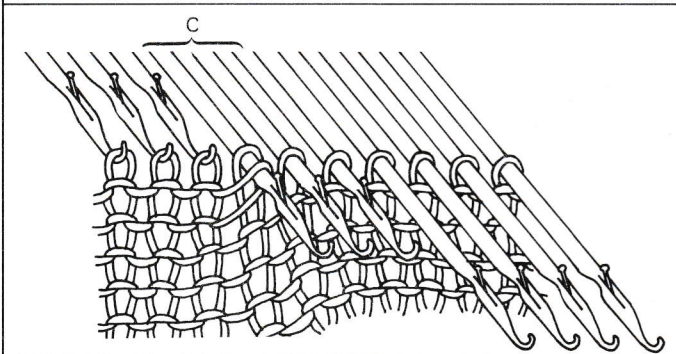

A. BIJ TRICOTSTEEK

De naalden die weer mee moeten breien in de C-stand terugschuiven.

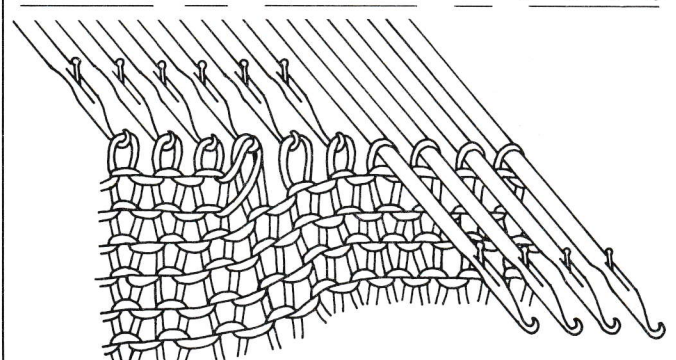
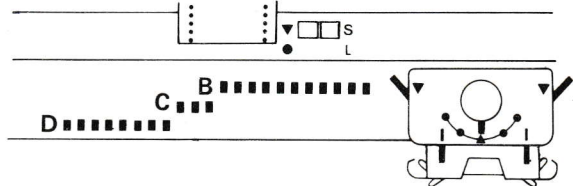

B. BIJ PATROON-BREIEN

Met de werkpen de naalden, die weer mee moeten breien, van de D-stand in de B-stand terugbrengen (zoals de onderstaande afbeelding toont).

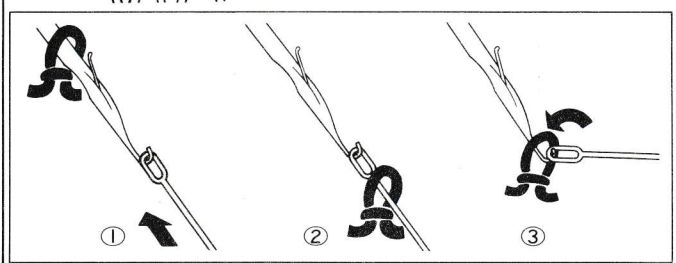

6. Punt (2) - (5) herhalen.

GEDEELTELIJK BREIEN (Naalden in A-stand)
(alleen voor gaatjespatroon-slede)

1. Tegenovergesteld van de slede de naalden die niet mogen breien in D-stand schuiven.

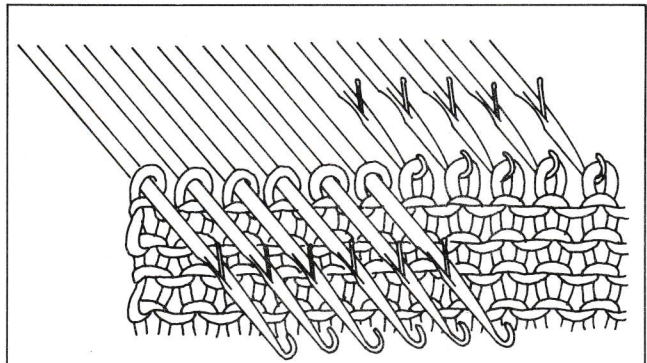

2. Met de opzet-hulpdraad de in D-stand staande naalden met de hand tot in de A-stand afbreien.

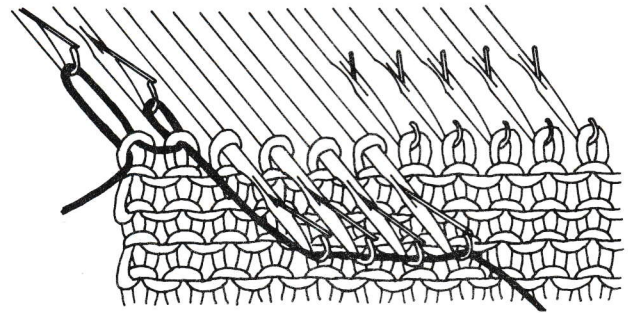

3. Zijbegrenzers op de beide laatste in breistand staande naalden verzetten.

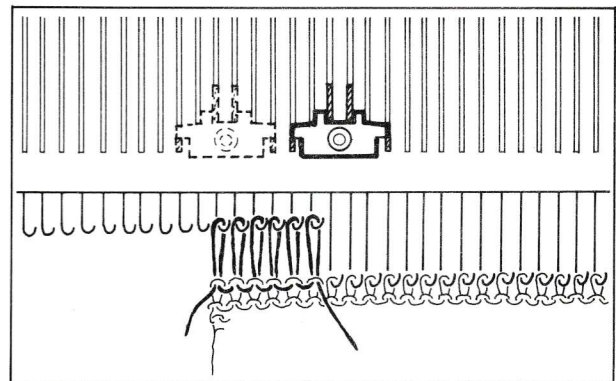

4. 2 Toeren breien.

Punt (1) - (4) herhalen tot het gedeeltelijk breien beëindigd is.

Als steken weer mee moeten breien:

5. Tegenovergesteld van de slede de steken die weer meegebreid moeten worden, in de naaldhaken terugbrengen.

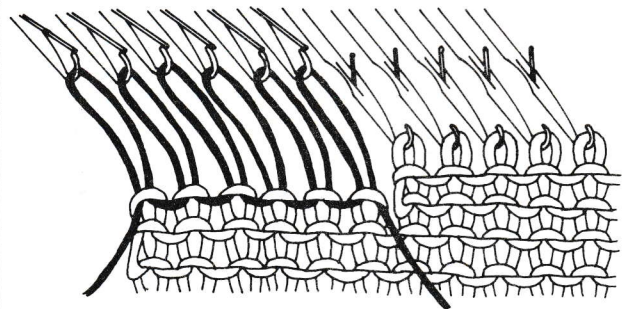

6. Zijbegrenzers verzetten (punt 3) en verderbreien.

Punt (3) en (5) herhalen tot alle naalden weer mee breien.

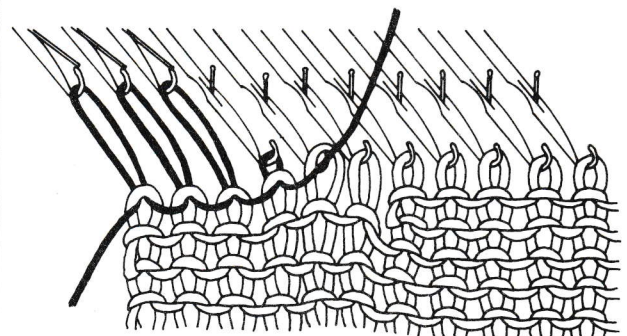

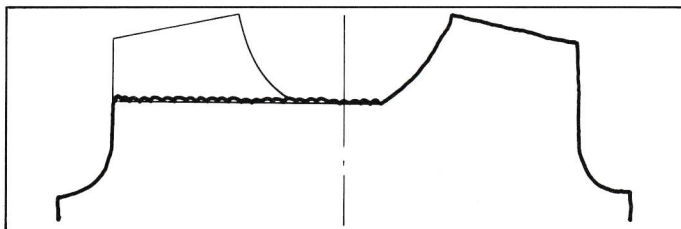

Wanneer u bij een breistuk beide kanten apart breien moet kunt u volgende methodes toepassen.

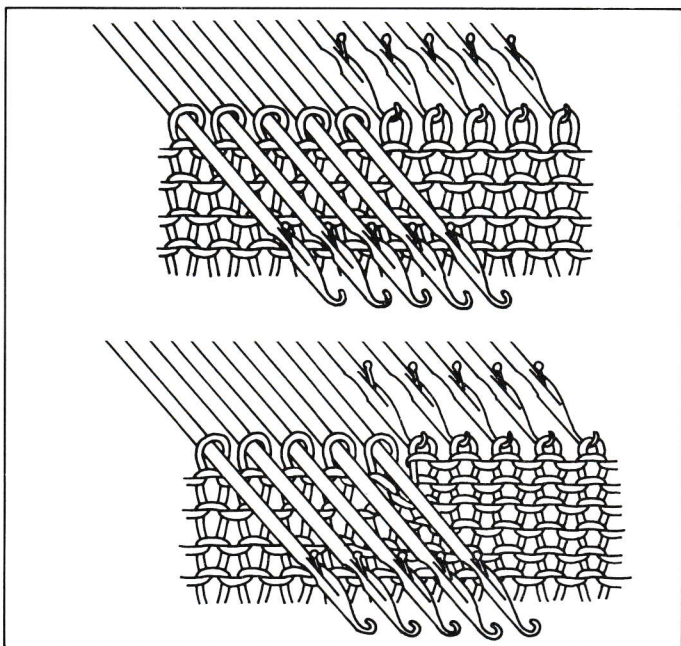

NAALDEN IN D-STAND (alleen voor de hoofdslede)

1. Naalden die niet mogen breien, in D-stand schuiven.
2. Voorkantheftbomen op l zetten, met de in B-staande naalden verderbreien.

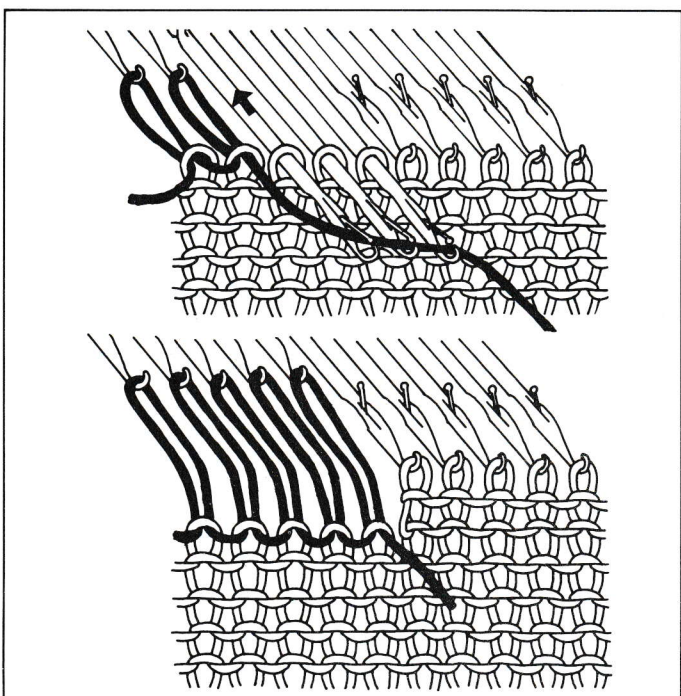

MET DE OPZET-HULPDRAAD NAALDEN IN A-STAND AFBREIEN

1. Naalden die niet mogen breien, in D-stand schuiven, naaldtongen openen. Opzethulpdraad in de naaldhaken leggen, met de hand de steken afbreien, zover, dat de naalden in de A-stand geschoven kunnen worden. Herhalen, tot alle naalden, die niet mogen breien in A-stand staan.
2. Verderbreien met de naalden die in B-stand staan.

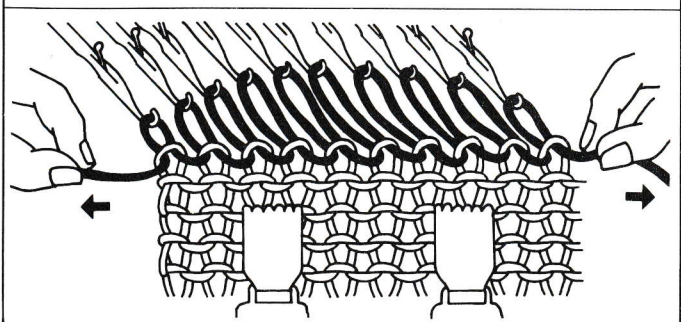

- * Als de naalden in de A-stand weer moeten breien, de hulpdraad aan beide kanten strak trekken tot de steken weer in de naaldhaken liggen en de naalden in B-stand staan.

Wij raden aan, de kamgewichten in het breiwerk te hangen.

STEKEN MET KONTRASTGAREN AFBREIEN
(alleen voor de hoofdslede)

Patroonschakelaar op O, voorkantheftbomen op I.

1. De naalden die met contrastgaren afgebreid moeten worden, in de B-stand laten. De andere naalden in D-stand schuiven.

Met het contrastgaren enige toeren breien en de steken van de machine afwerpen.

De naalden hiervan in de A-stand terugschuiven.

De in D-stand staande naalden met de steken in B-stand terugbrengen en verderbreien.

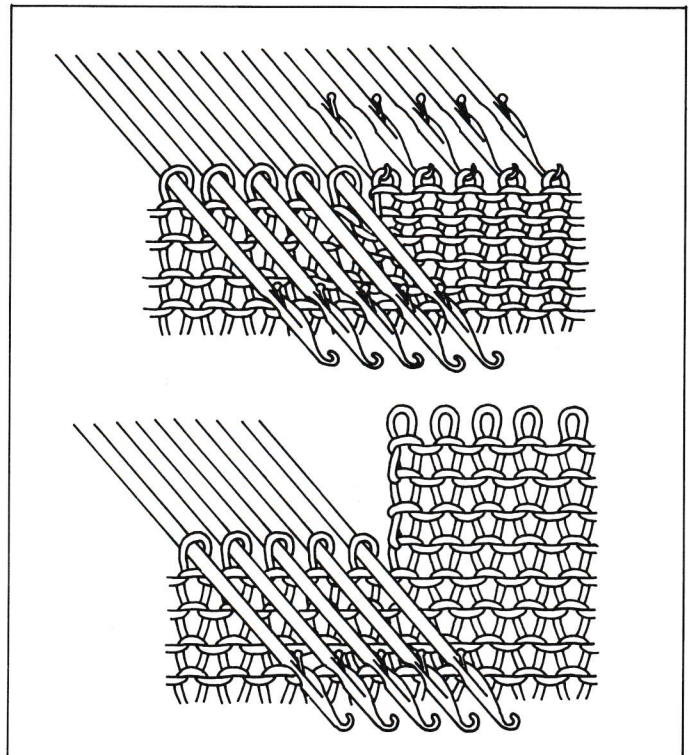

STEKEN MET KONTRASTGAREN AFBREIEN
(alleen voor gaatjespatroon-slede)

1. De naalden, die met contrastgaren afgebreid moeten worden, in de B-stand laten, de andere naalden in D-stand schuiven.
2. Met de opzet hulpdraad de in D-stand staande naalden afbreien, tot ze in de A-stand staan.
3. Zijhendels op ● gaatjespatroonkaart vastzetten. Contrastgaren inspannen en enige toeren met de in B-stand staande naalden breien, dan afwerpen.

Om verder to breien, zijhendels op de oorspronkelijke stand terug.
Hulpdraad strak trekken tot de steken van de naalden in A-stand weer in B-stand liggen.

De laatste met hoofdgaren gebreide toer, steek voor steek met de werkpen in de naaldhaken hangen. Contrastkleur verwijderen.

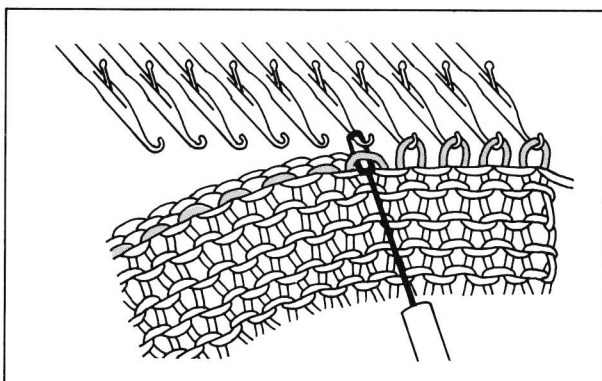
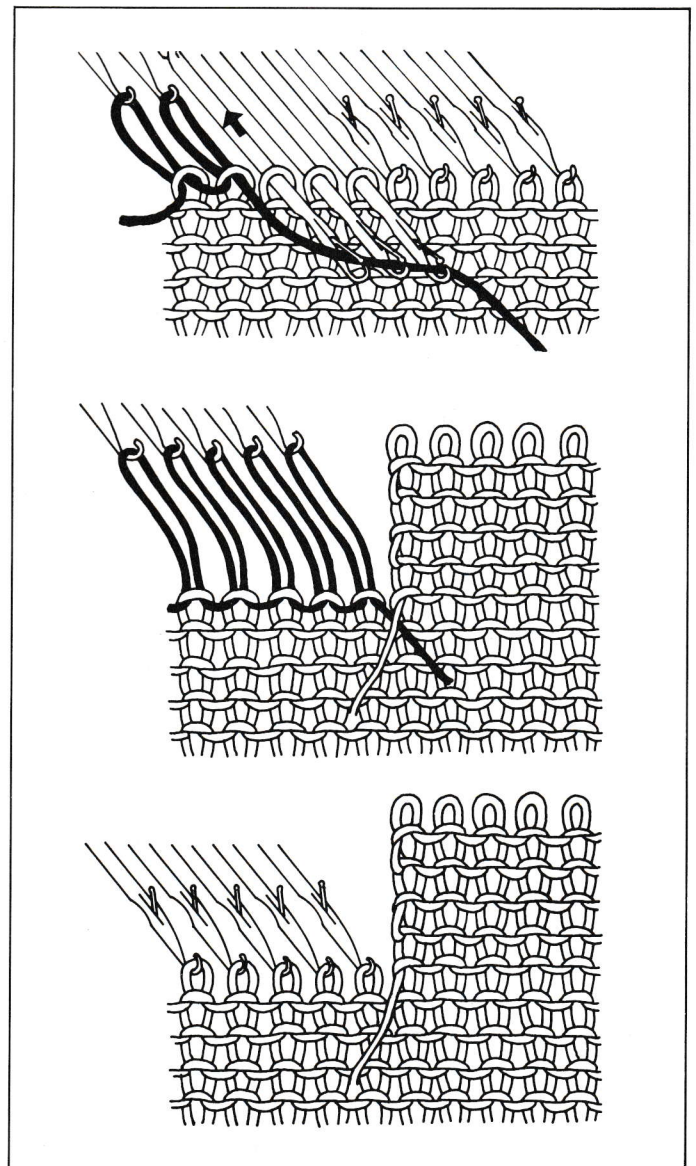

AFKANTEN MET DE WERK-HAAKPEN

Voordat het breiwerk afgekant wordt, 1 toer met steekwijdte 8 - 10 breien. Daarna alle naalden in de D-stand schuiven en aan de tegenovergestelde kant van de slede beginnen.

1. De werkhaakpen in de laatste steek steken en met de hand de naald in de A-stand terugschuiven, de steek ligt in de haakwerkpen. De haakwerkpen zover doorschuiven tot de steek achter de tong ligt.

2. De tweede steek uit de naaldhaak tillen (niet achter de tong laten glijden). De werkpen nu terugtrekken.

3. Hierdoor wordt de tweede steek door de steek achter de naaldtong getrokken.

4. Herhalen tot alle steken afgekant zijn. Draad afbreken en door de laatste steek halen.

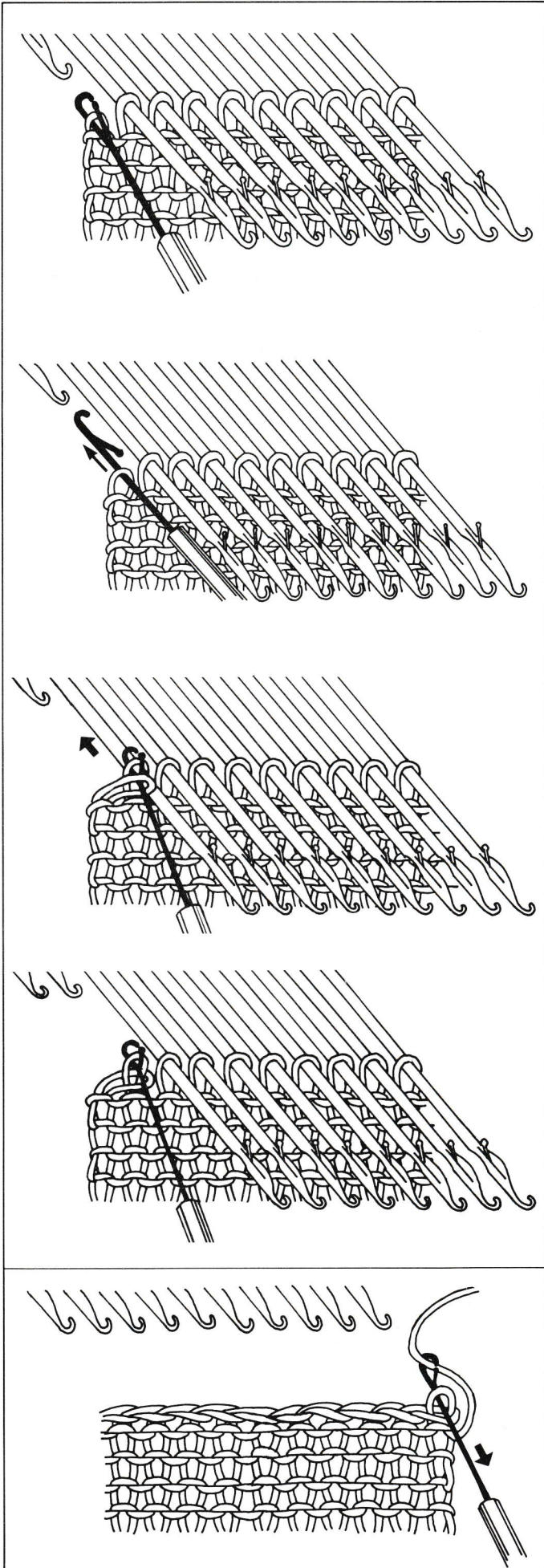

AFKANTEN

1. Met de werkpen de eerste steek van de naald nemen en op de ernaastliggende naald overhangen.
2. De tweede naald met de twee steken in D-stand schuiven, beide steken moeten achter de tong liggen. Draad in de haak leggen.
3. Naald in de B-stand terugschuiven.
4. Van (1) - (3) herhalen tot het gewenste aantal steken afgekant is.

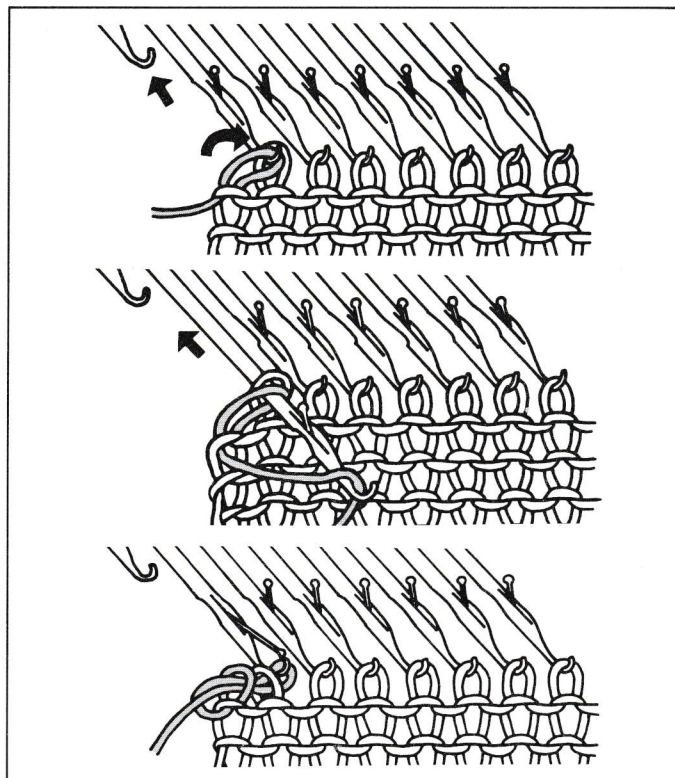

DUBBEL BOORDJE MET WEGGELATEN NAALD

1. Gewenst aantal naalden in B-stand schuiven. Iedere derde naald in de A-stand terugschuiven.
 2. Met contrastgaren enige toeren breien (A). Met grote steken 1 toer met de hulpdraad (B) breien.
 3. Steekwijdte 3 - 4 instellingen kleiner zetten dan voor het overige breiwerk genomen wordt. Het gewenste aantal toeren breien.
 4. De naalden, die eerst in de A-stand geschoven werden, nu in de B-stand brengen. Boordje dubbel leggen en de steken van de eerste hoofdkleur toer zoals volgt in de naaldhaken hangen. De eerste steek met de 1-oog werkpen op de tweede in B-stand staande naald hangen. De tweede steek in de lege naald hangen enz. tot alle steken in de naaldhaken hangen.
 5. Stekenregelaar op de normale steekwijdte instellen en verderbreien.
- * Als de opzet-hulpdraad uit het werk getrokken wordt, valt het contrastgaren naar beneden.

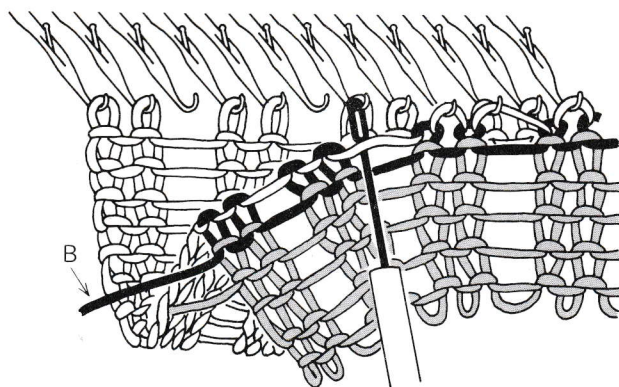
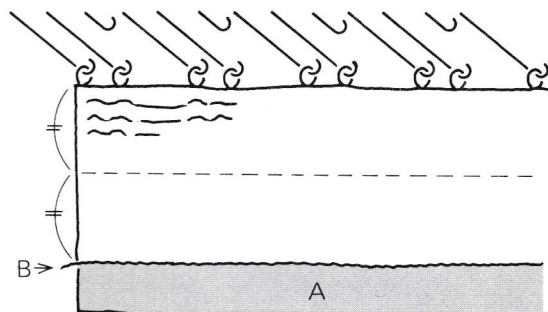

Voor het stomen van het boordje, de platte metaalstaaf door het boordje schuiven. Voor het stomen het boordje in de lengte trekken.

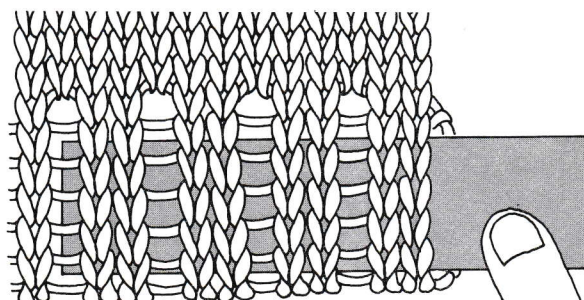

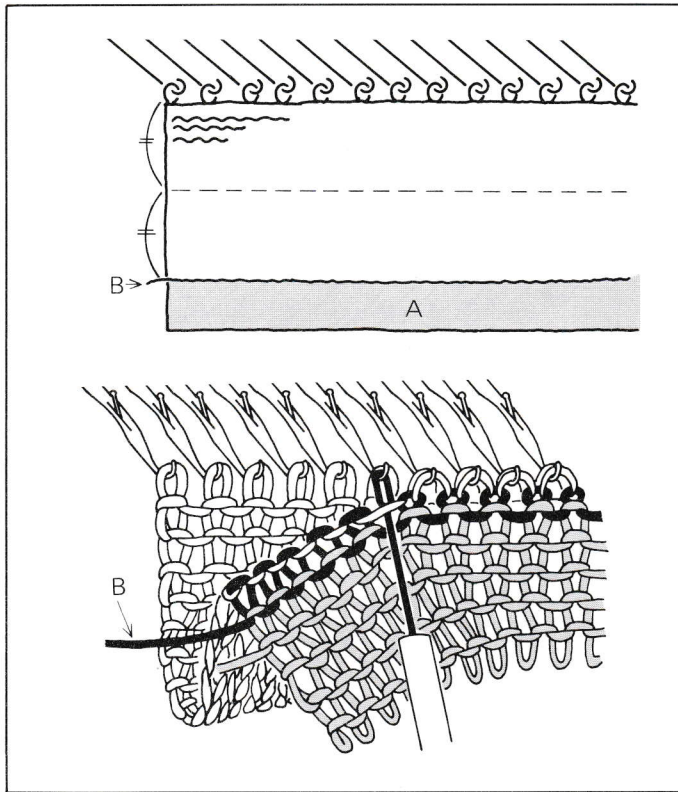

BOORDJE

1. Met contrastgaren opzetten en enige toeren breien 'A', 1 toer met de opzet-hulpdraad breien 'B'.
 2. Met het hoofdgaren het gewenste aantal toeren breien.
 3. De steken van de eerste hoofdkleur toer met de 1-oog werpen in de in B-stand staande naalden hangen.
 4. Stekenregelaar 2 instellingen hoger zetten en 1 toer breien.
 5. Stekenregelaar instellen op de normale steek en verderbreien.
- * Als de opzet-hulpdraad uit het werk getrokken wordt, valt de contrastkleur naar beneden.

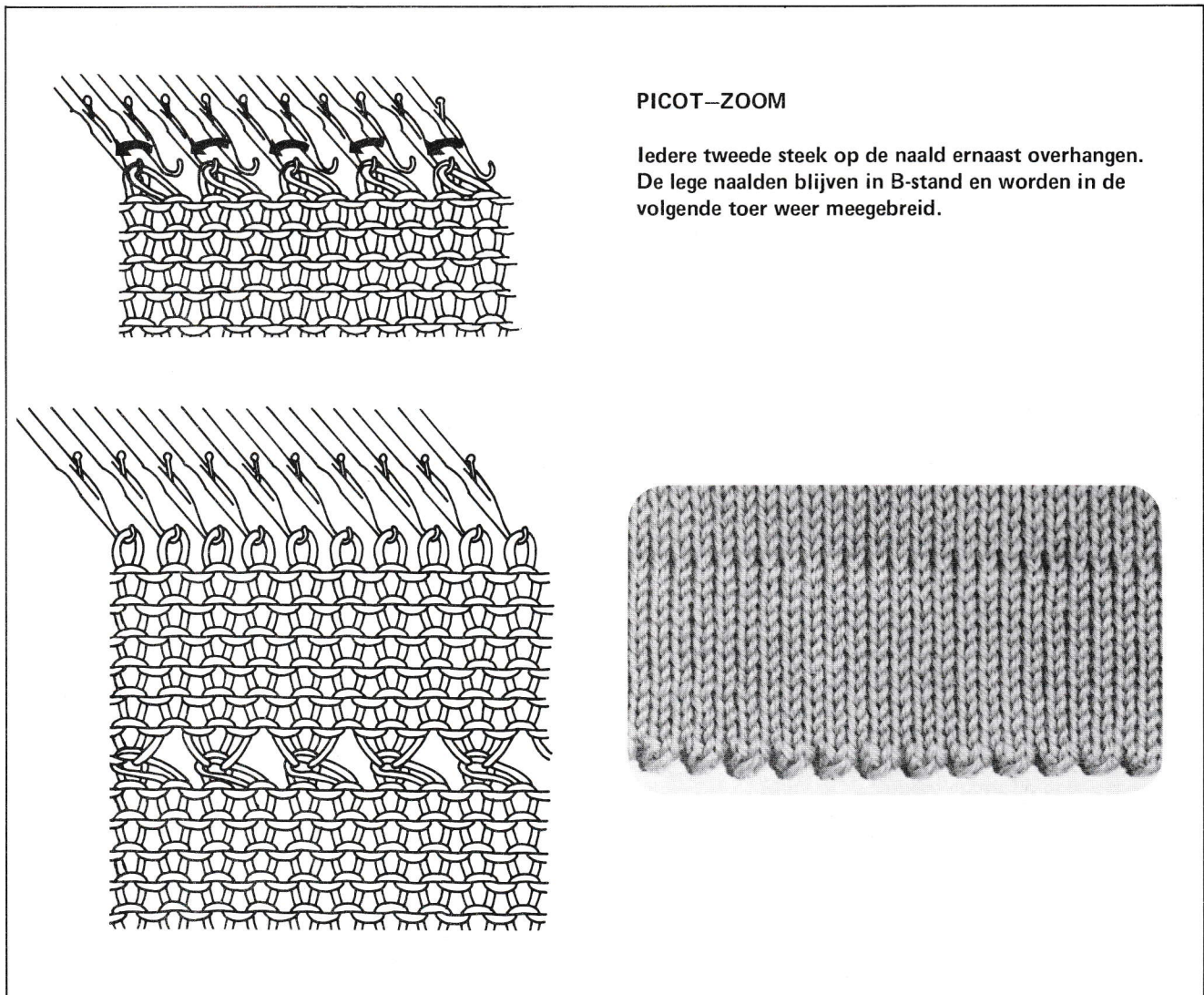

PICOT-ZOOM

Iedere tweede steek op de naald ernaast overhangen. De lege naalden blijven in B-stand en worden in de volgende toer weer meegebreid.

AFWERKING

(Halsrand, boordje enz.)

1. Breiwerk met de averechte steek naar voren gelijkmatig verdeeld in de naalden hangen.

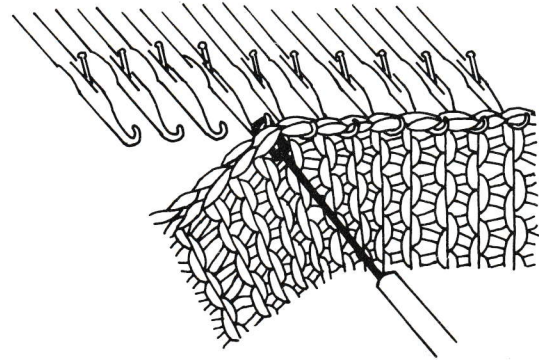

2. Met de hoofdkleur de halve breedte van het boordje breien.

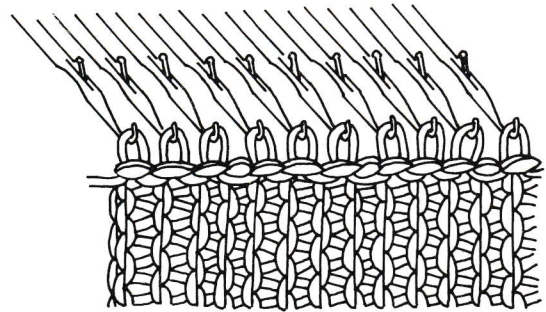

3. Voor de breuklijn 1 toer met grote steken breien, dan de tweede helft van het boordje breien.

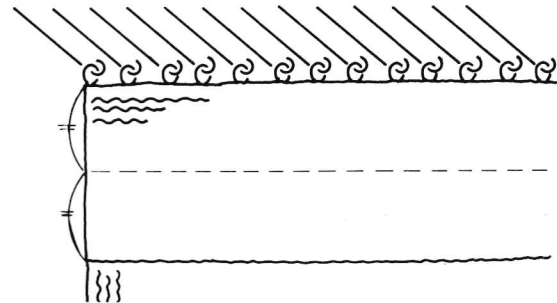

4. De eerste toer van het boordje bij de andere steken op de naalden hangen.

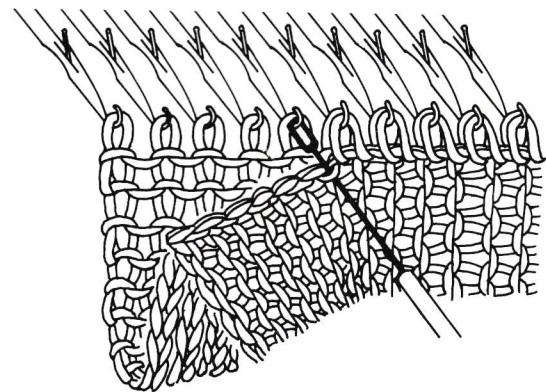

5. 1 Toer met grote steekwijdte breien.

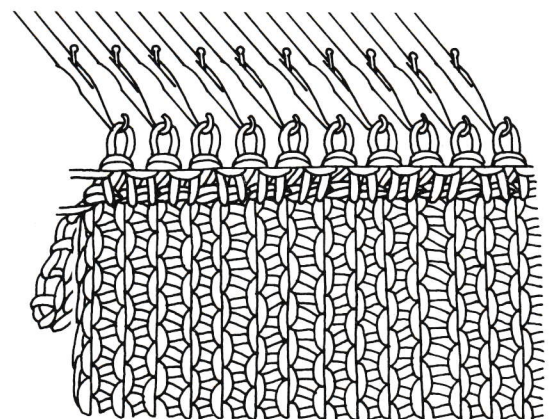

6. Met de haakwerkpen de steken afkanten. (zie blz. 32).

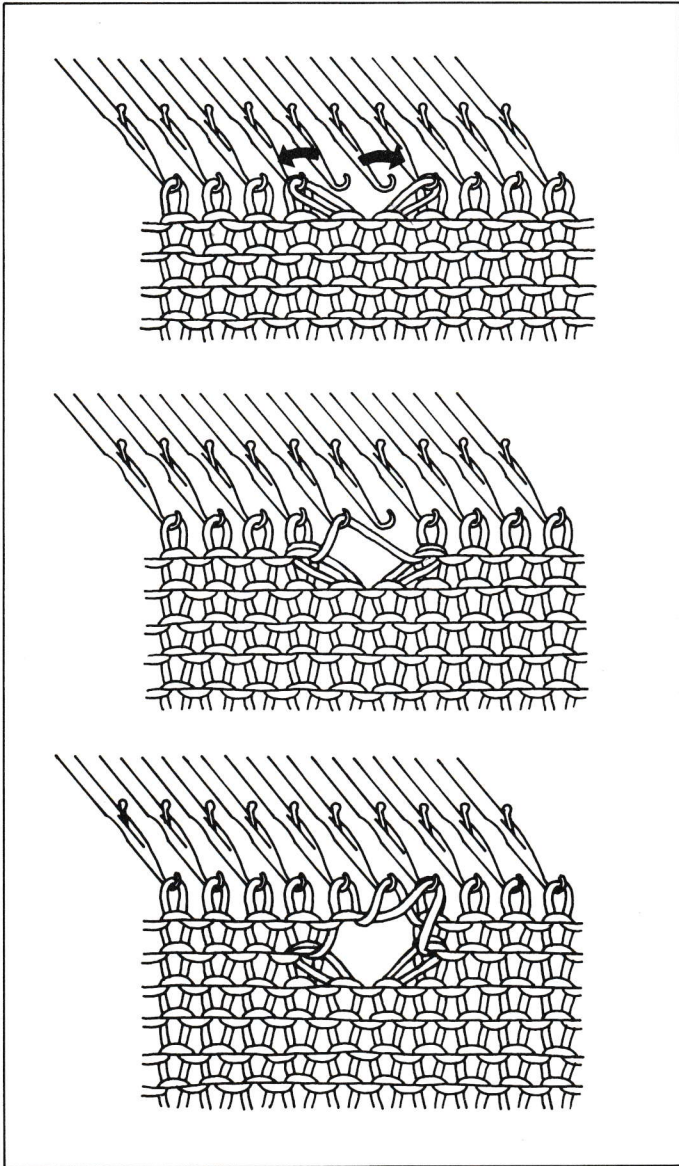

KNOOPSGAT

1. Met de 1-oog werkpen 1 steek naar rechts en 1 steek naar links op de naastliggende naald overhangen.
(Lege naalden blijven in B-stand.)
2. 1 Toer breien.
De lose draad van de rechter lege naald wegnemen.
(zie afb.)
3. 1 Toer breien.
De losse draad in de naaststaande naaldhaak hangen.
4. Verderbreien tot het volgende knoopsgat.

Als knoopsgaten in een dubbele rand gemaakt moeten worden, moeten toeren en steknafstand precies uitgerekend worden.

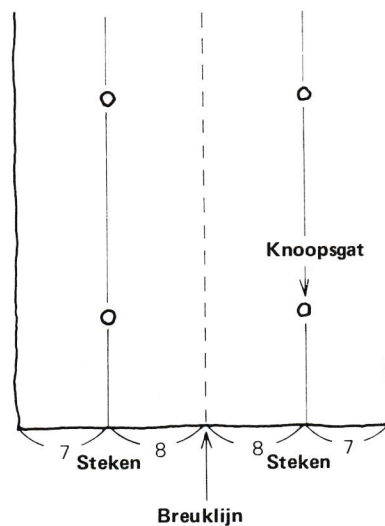
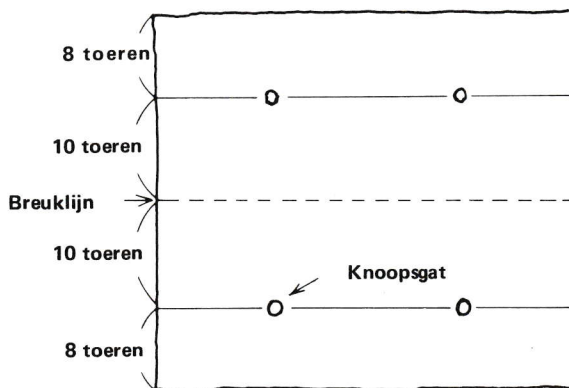

AANELKAARBREIEN OP DE MACHINE

Deze methode kan toegepast worden, om schouders te sluiten, om boorden aan de halsrand te zetten, of bij dwarsgebreide pullovers, als het boordje apart aangezet moet worden.

De steken van een breistuk met de rechter steken naar voren op de machine hangen, het tweede deel met de averechte steken naar voren op dezelfde naalden hangen.

1 Toer met grote steken (9 - 10) met de hoofdslede breien en met de automatische afkanter of met de werkhaken met de hand afkanten. (zie blz.31)

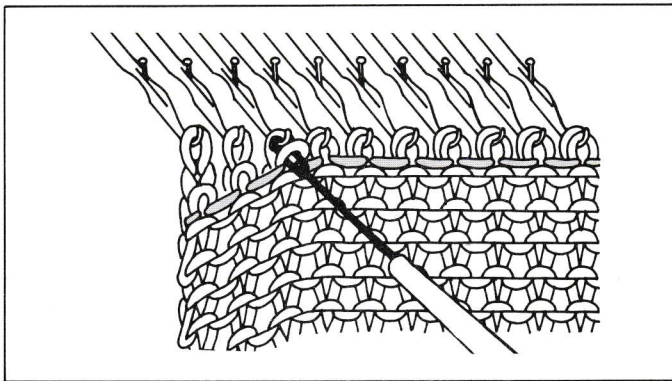

MATRASSTEEK

(voor zij-, mouwnaden enz.)

De delen worden aan de rechterkant met matrassteek aan elkaar genaaid. (zie naaststaande afb.)

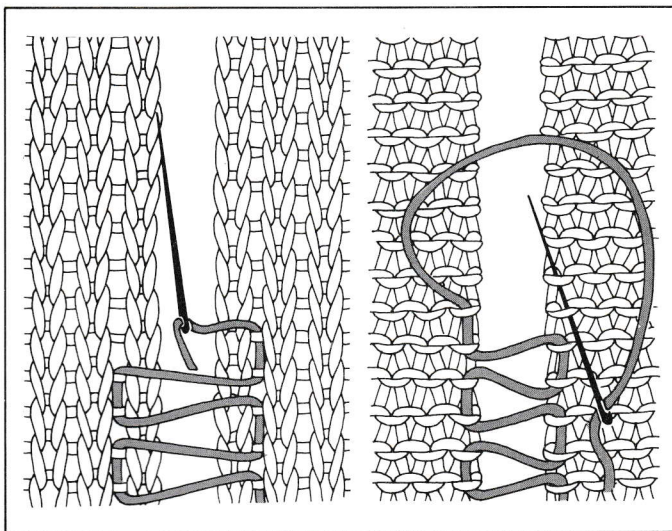

AAN ELKAAR HAKEN

(Kan voor zijnaden of bij het inzetten van mouwen toegepast worden.)

Breidelen zo leggen, dat rechts op rechts ligt. Met de haakpen, zoals hiernaast getoond wordt, aan elkaar haken.

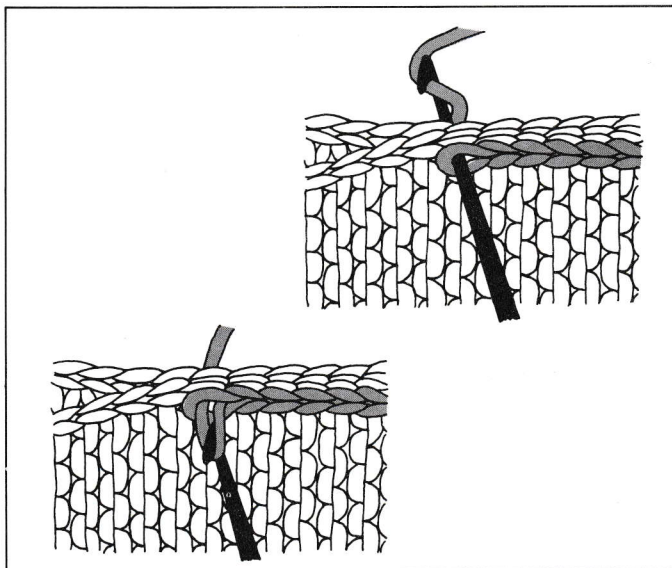

MAASSTEEK

(Wij raden aan, met een maassteek te werken bij breiwerk, waar later geen naad te zien mag zijn.)

De steken met een woldraad aan elkaar naaien, zoals naaststaande afb. toont.

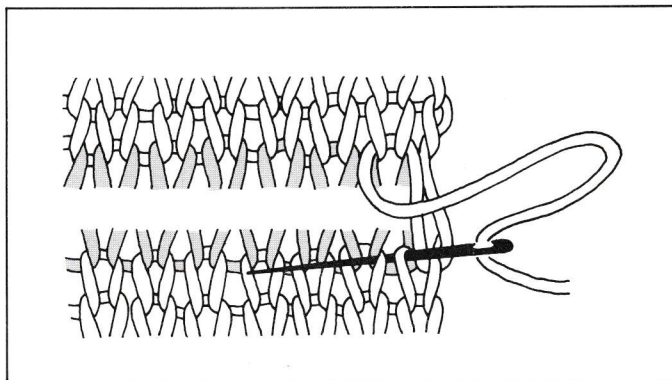

EEN RECHT EEN AVERECHT BOORDJE

Steekwijdte een nummer kleiner instellen dan voor tricotsteek.

De gewenste breedte van het boordje breien.

1. Iedere tweede naald in D-stand schuiven.

2. De eerste in D-stand staande naald met de hand in de B-stand terugschuiven.

De steek is afgeworpen.

Deze steek verder uithalen.

3. Met de haakwerkpen de naar beneden gelopen steek opnemen en als rechte steek omhooghaken.

4. De steek in de naaldhaak hangen.

5. Herhalen tot het gewenste aantal steken opgehaakt is.

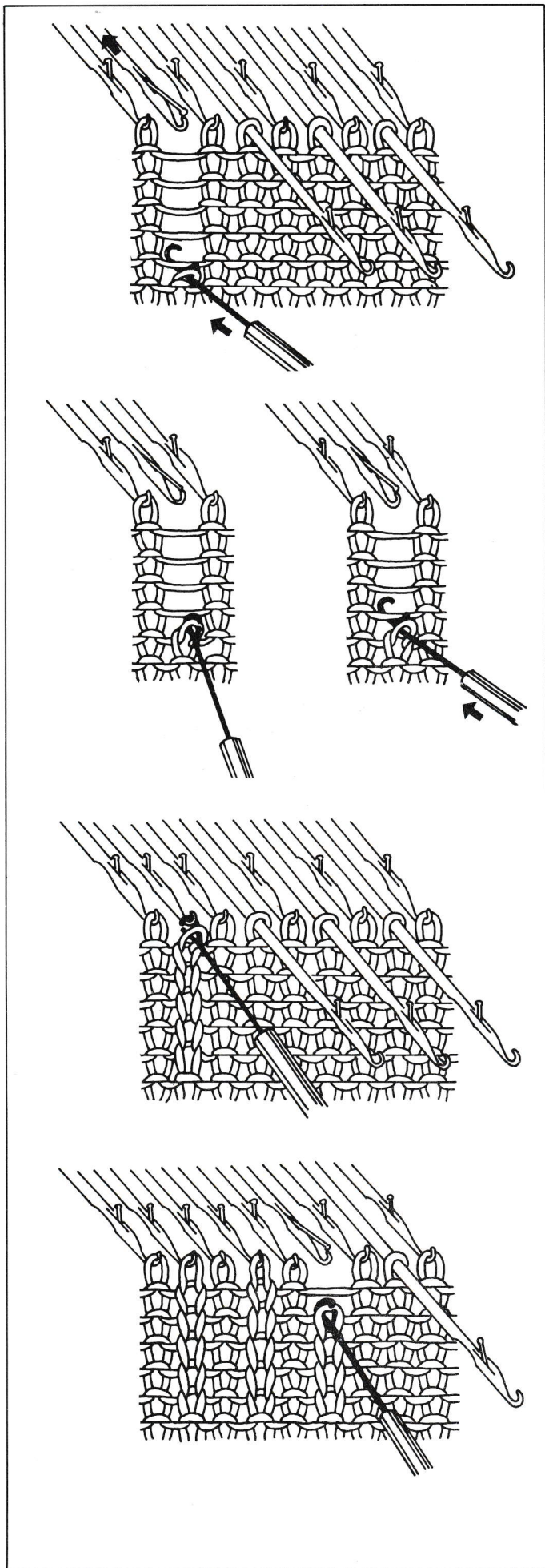

KABEL

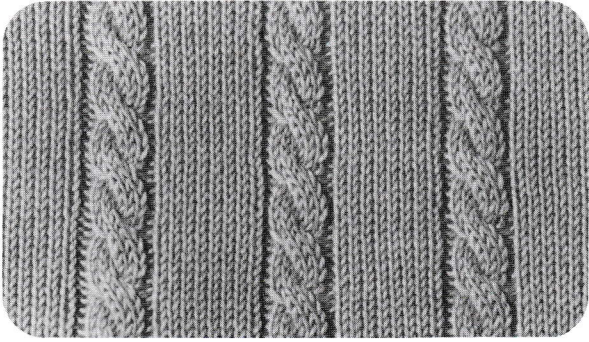

1. Twee drie-oog werkpennen nemen en op ieder 3 steken uit de naaldhaken nemen.
2. De steken kruisen en in de lege naalden hangen.
3. Deze 6 naalden in D-stand schuiven en verder breien.
4. Herhalen, steeds in dezelfde richting.

Nadat de steken 3-4 maal gekruist werden, rechts en links van de kabel een steek laten vallen en als rechter steek weer omhoog haken.

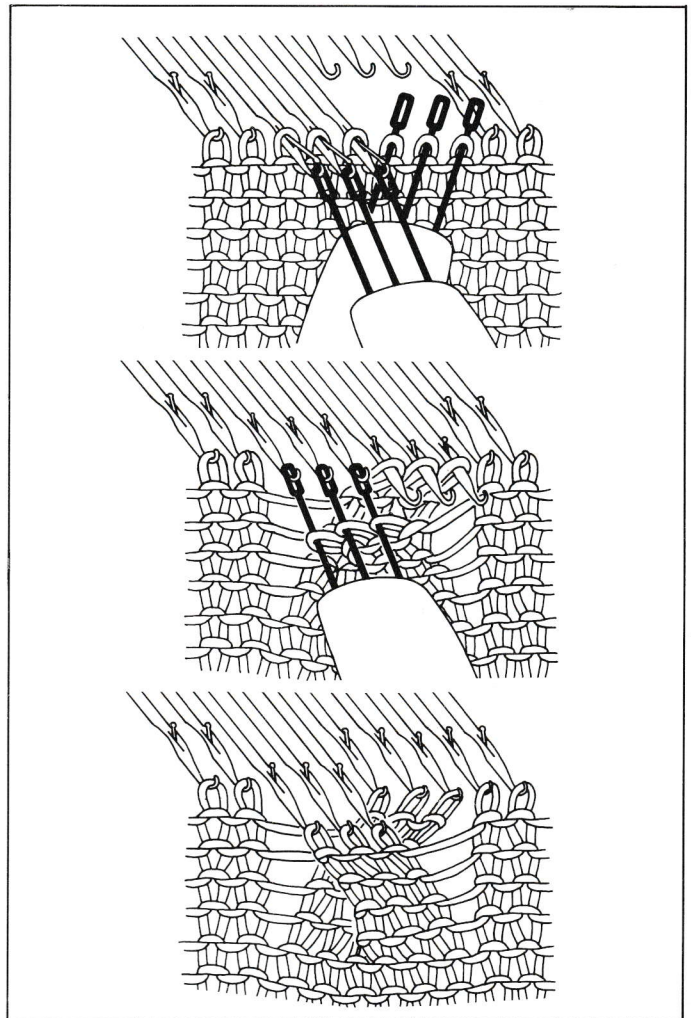

EEN TOER RECHT - EEN TOER AVERECHT (Ribbel breien)

Steekwijdte een nummer kleiner instellen dan voor tricotsteek.

1. Twee toeren breien.
2. Naaldtongen openen, een steek een toer naar beneden laten vallen en met de haakwerkpen als rechte steek weer omhoog haken.
3. Dit steek voor steek herhalen.

Met een omhangkam kunnen alle steken van een toer tegelijk omgehangen worden.

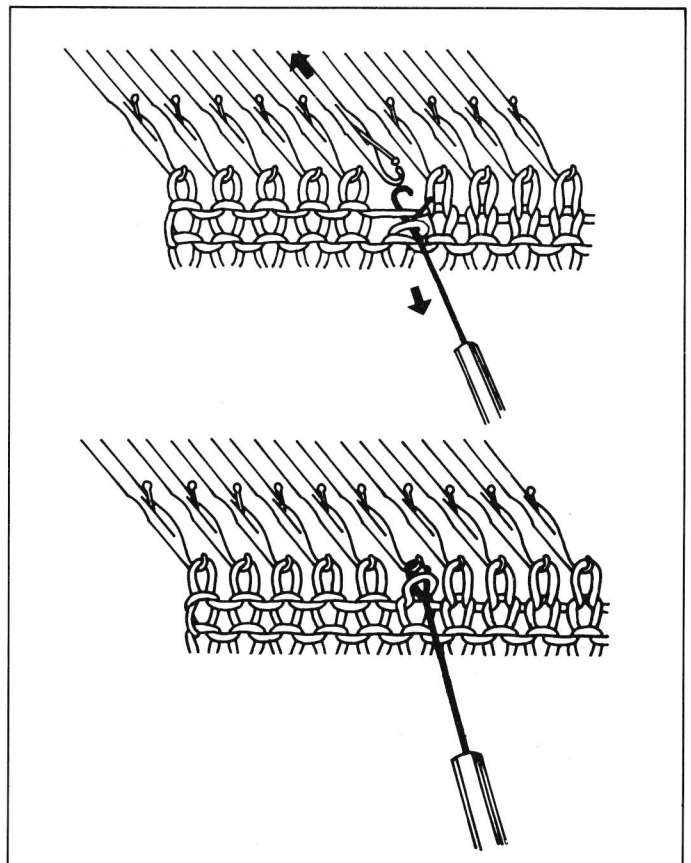

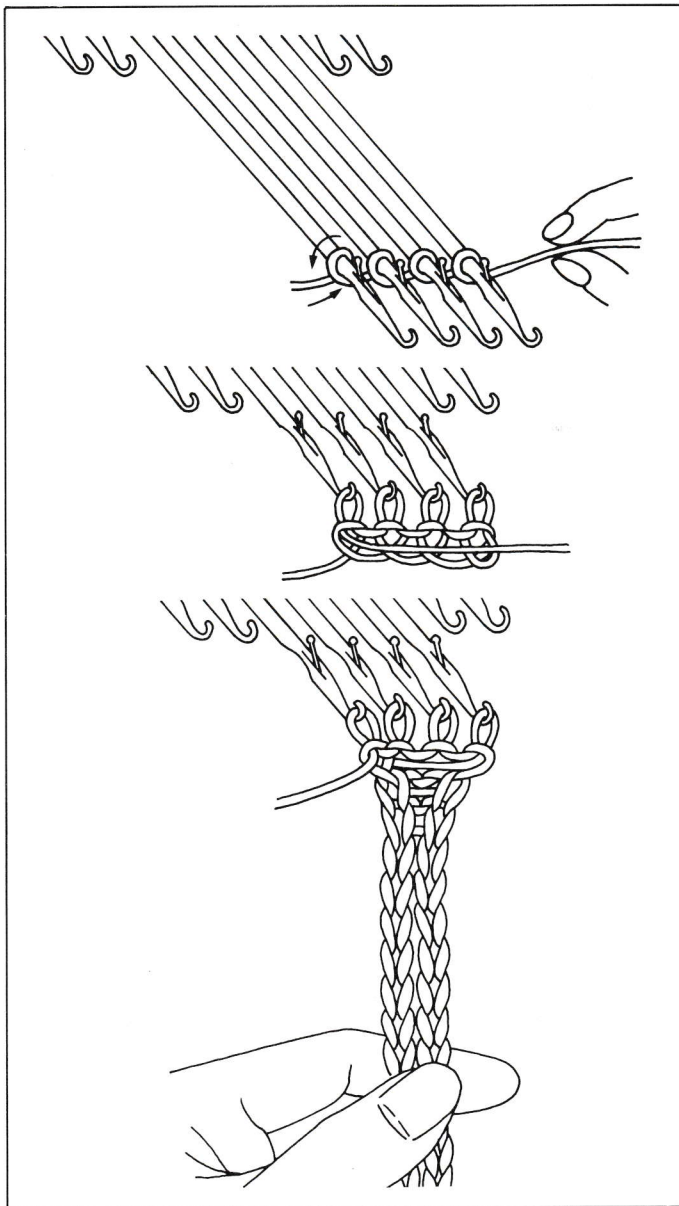

KOORDJE - BREIEN

1. Slede staat aan de rechterkant.
3 - 5 naalden in D-stand schuiven.
Met wikkelopzet beginnen.

2. Slede-instellingen zoals volgt.

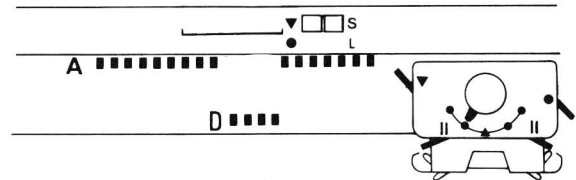

3. Enige toeren breien.

4. Bij het breien, het koord met de hand naar beneden trekken, tot de gewenste lengte bereikt is.

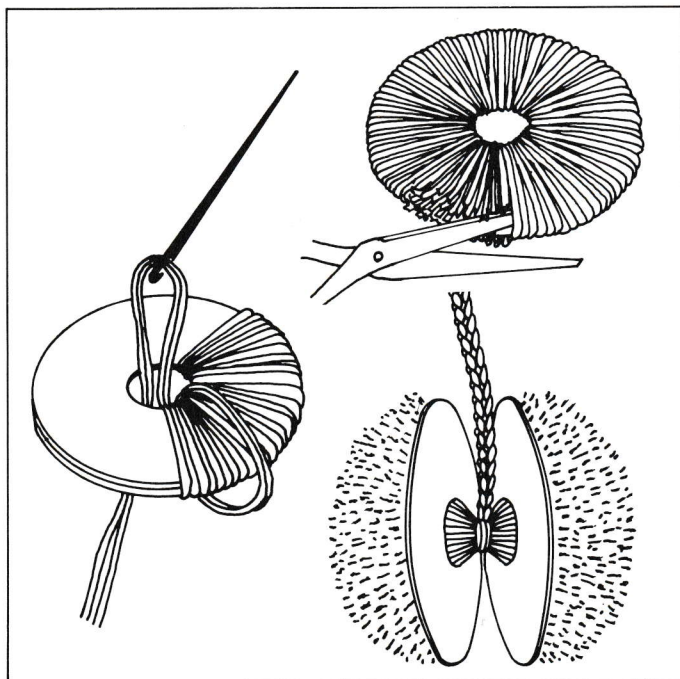

POMPOM

1. Uit bordpapier 2 gelijkgrote ronde schijven knippen.
In het midden van de schijf een gaatje knippen.
2. Schijven op elkaar leggen en met wol omwinden, tot het binnenste gat gevuld is.
3. Met een schaar de draden aan de buitenkant openknippen.
4. De schijven uit elkaar buigen, de binnenkant met een draad omwinden en vastknopen.

Bordpapier verwijderen.

BREI - GELEIDER

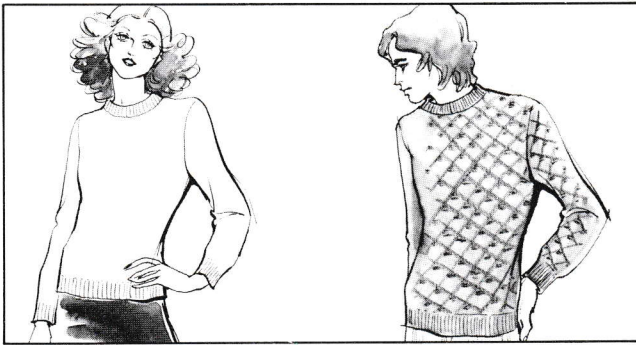

Het is aan te raden, als eerste breiwerk een dames-, kinder- of herenpullover te breien (beschrijving blz.13).

A - 2

DAMES-JAS

C - 2

KINDER-JAS

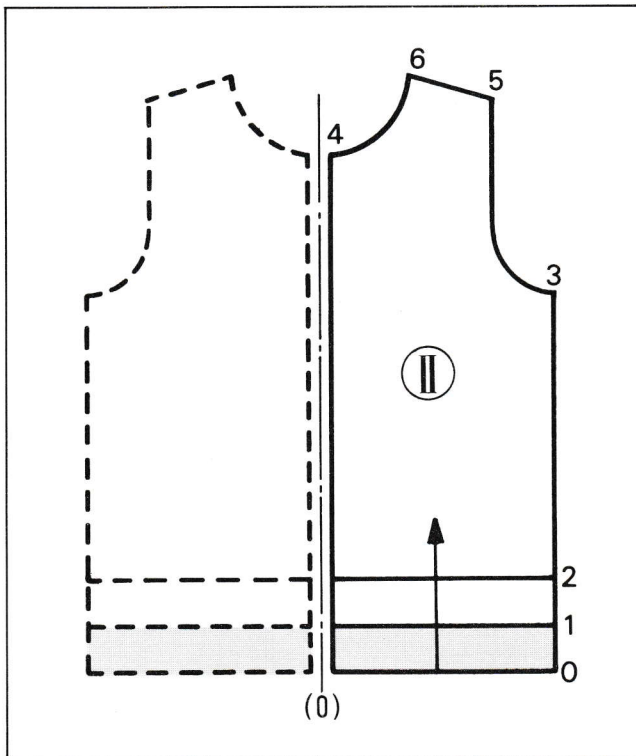

Rug - patroon I

Het rugpand wordt zo gebreid als bij een dames-pullover (beschrijving blz. 13).

Voorpand - patroon II

- Rechter en linker jashelft apart en tegenovergesteld breien. Bij lijn 0 of 1 beginnen. Van het midden '0' naar rechts en links steken opzetten, breien tot punt 2.
- Enkelbedboordje omhooghangen. Dubbelbedboordje van het VZA op het enkelbed overhangen.
- Verderbreien tot 3, minderingen voor het armsgat van het patroon aflezen.
- Breien tot 4, hals beginnen, nodige aantal steken minderen.
- Breien tot 5. Schouder beginnen (gedeeltelijk breien).
- Punt 6, einde van het breiwerk. (Enige toeren met contrastkleur.)

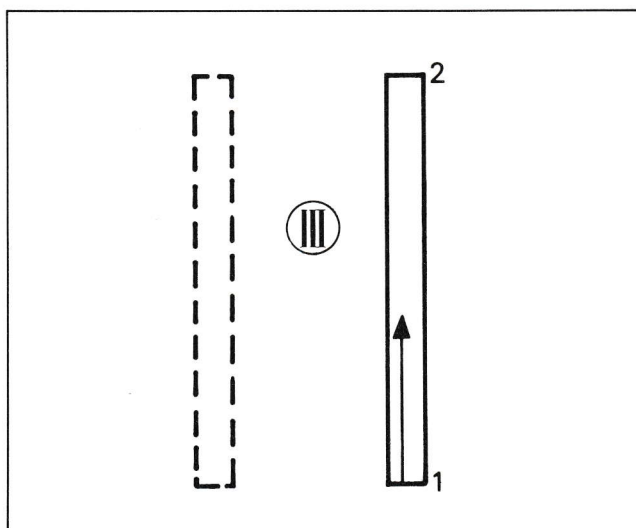

Rand - patroon III

- Van te voren op het patroon het aantal en de grootte van de knoopsgaten aangeven.
- * 2 Randen volgens hetzelfde patroon breien.
- Steken voor de rand van het stekenlatje aflezen en het dubbele aantal opzetten en breien tot 2.

Mouw - patroon IV

Mouw breien zoals de beschrijving van blz. 17 dames-pullover.

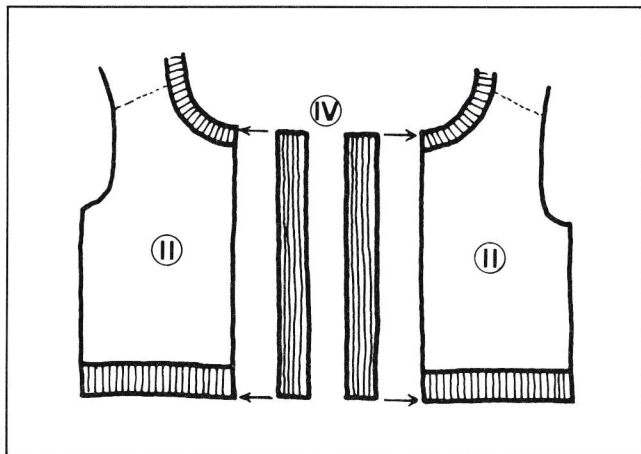

Halsrand - patroon V

Schouders sluiten voordat de halsrand gebreid wordt.
Halsrand breien, zoals op blz. 18 beschreven is.

Afwerking

Rand dubbel leggen, aan de voorkant met matrassteek aan het voorpand naaien, aan de achterkant tegennaaien.
Mouwen en zijnaden sluiten.
Mouwen inzetten.

A - 3

DAMES RAGLAN-PULLOVER

B - 3

HEREN RAGLAN-PULLOVER

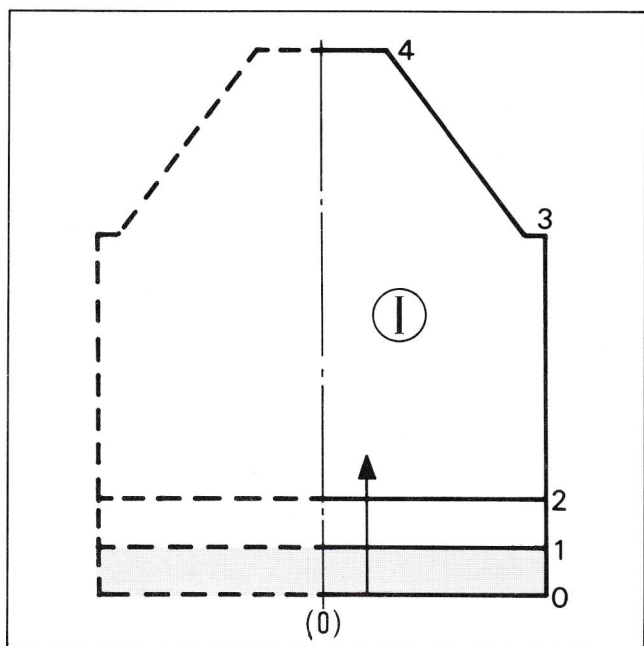

Rugpand - patroon I

- Naalden voor het boordje instellen.
Met gesloten opzet rechts en links van het midden beginnen.
Lijn O is voor het enkelbed boordje, punt 1 voor het dubbelboordje.
- Breien tot punt 2, boordje omhooghangen.
Dubbelbedboordje, steken van het VZA op het hoofdbed overhangen.
- Breien tot punt 3, nodige steken afkanten.
- Volgens patroonlijn rechts en links steken minderen en tot punt 4 breien.
- Rest steken afkanten.

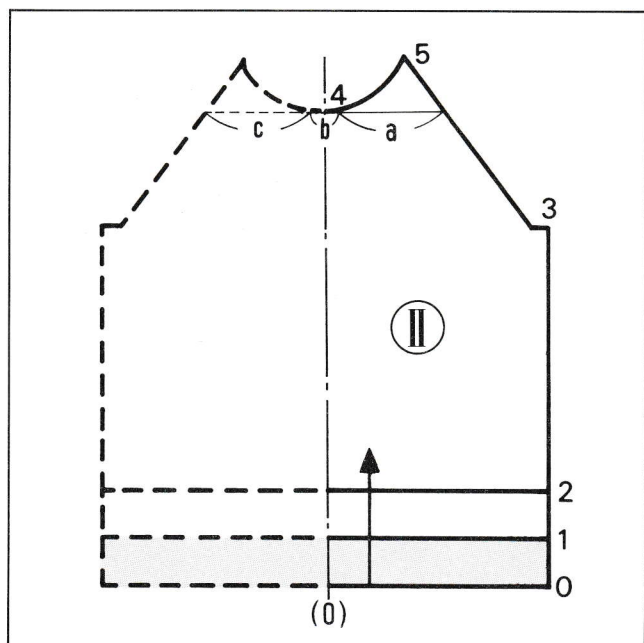

Voorpand - patroon II

- Het nodige aantal steken opzetten.
Boordje breien zoals rugpand.
- Verderbreien tot punt 3, nodige steken minderen.
- Rechts en links volgens patroonlijn minderen tot punt 4.
- Naalden, die volgens naaststaande tekening met b en c aangegeven zijn, in D-stand schuiven (voor-kanthefbomen op I) of met het nylonkoord in A-stand afbreien.
- Met de rest naalden volgens patroonlijn de raglan verder minderen en tegelijk voor de hals steken minderen, tot punt 5. Draad afbreken en door de laatste steek trekken. Naalden terug in stand-A.
- Naalden uit de ruststand terug in B-stand.
- Eerst de naalden, die op de tekening met a aangegeven zijn, afkanten. Dan de tweede helft van de hals volgens patroonlijn afmaken.

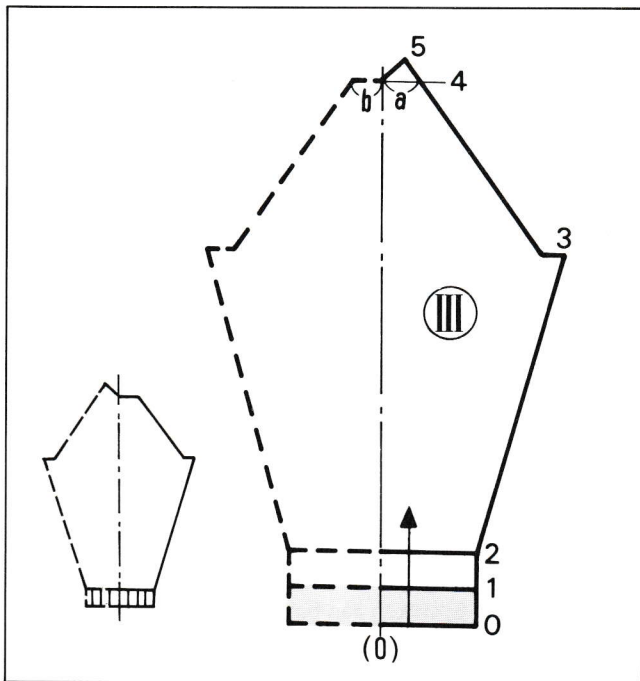

Mouw - patroon III

- Naalden instellen, rechts en links van de 0 opzetten.
- Mouwboordje breien zoals voor de pullover (punt 2).
- Volgens patroonlijn rechts en links steken meerderen tot punt 3.
- Bij punt 3 de nodige steken afkanten. Verder breien en volgens patroonlijn steken afkanten tot punt 4.
- Bij punt 4 de helft van de steken (tot 0 in het midden) afkanten. Lege naalden in stand A terugschuiven.
- Verder breien tot punt 5, daarbij rechts en links volgens patroon steken minderen.

De tweede mouw tegenovergesteld breien.

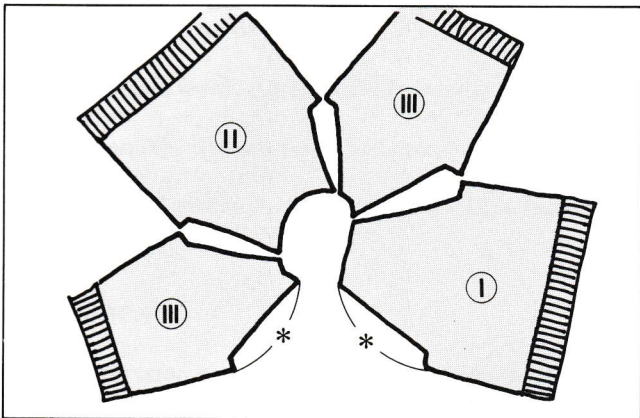

Hals - patroon IV

Voordat de rand voor de hals gebreid wordt, 3 raglanaden aan elkaar naaien (zie tekening). Halsrand breien zoals bij dames pullover beschreven op blz. 18. Vierde raglannaad en de naad van de halsrand sluiten. Zij- en mouwnaden aan elkaar naaien.

A - 4

DAMES - ROK

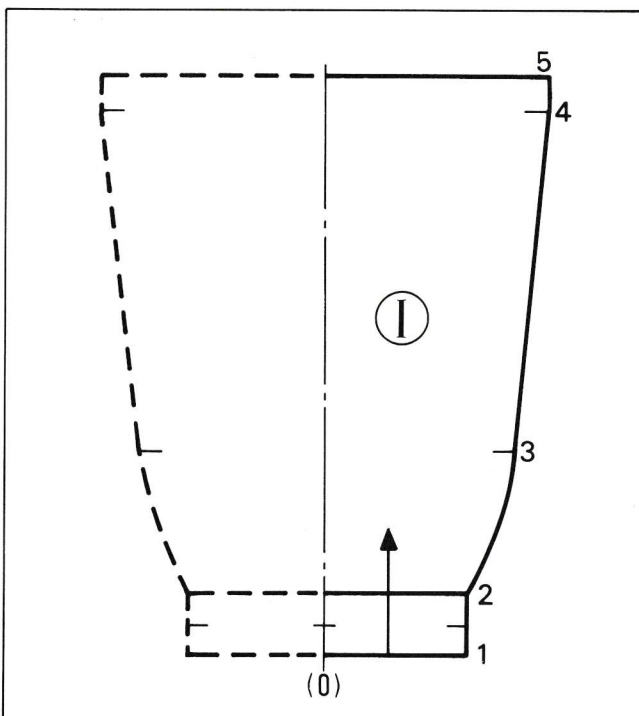

Voor 2 banen rok patroon I
Voor 4 banen rok patroon II

2 of 4 gelijke banen breien.

- Met gesloten opzet, rechts en links van de 0 steken opzetten.
- Breien tot punt 2, steken omhooghangen. (Tailleboord.)

Volgens patroonlijn steken meerderen tot punt 3. Dit punt met een contrastdraad kentekenen.

- Verder breien tot punt 4, volgens patroon aan beide kanten meerderen.
- Voor de zoom van punt 4 - 5 een nummer kleiner breien. Laatst e toer met grote steek breien en afkanten.

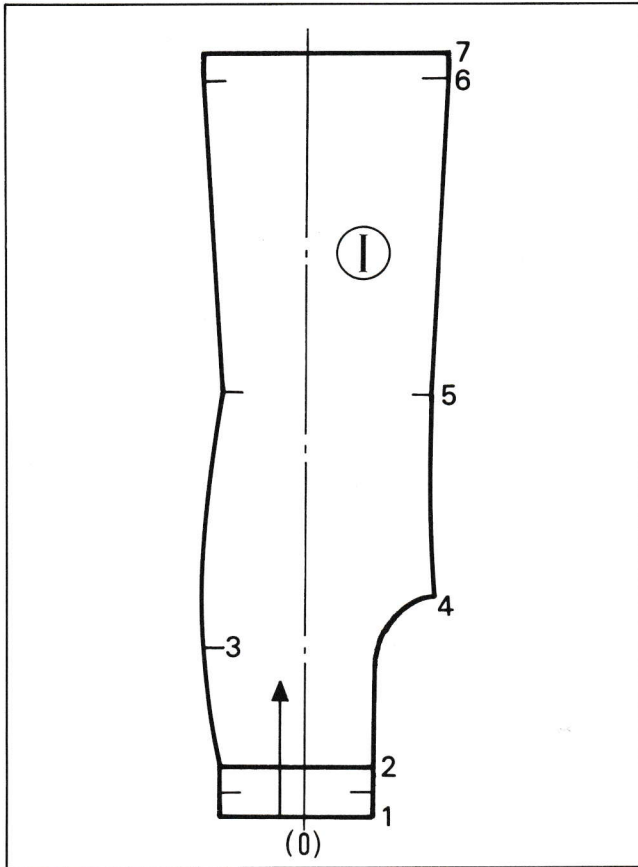

Eerst een voor- en achterpand van de broek breien. De andere beide panden moeten tegenovergesteld gebreid worden. Het stekenlatje met de '0' in het midden nemen.

Voorpand-broek patroon I

- Bij punt 1 beginnen. Van het stekenlatje aflezen, hoeveel steken rechts en links van het midden 0 opgezet moeten worden.
- Breien tot 2, boordje omhoog hangen.
- Breien tot 3, dit punt met een contrastdraadje aan een kant kentekenen, steken meerderen.
- Breien tot 4, steken voor het kruispunt meerderen.
- Breien tot 5, volgens patroon steken minderen.
- Breien tot 6, steken aan beide kanten meerderen.
- 1 Nummer kleiner instellen en tot punt 7 breien (Zoom). Na de laatste toer (9 - 10) afkanten.

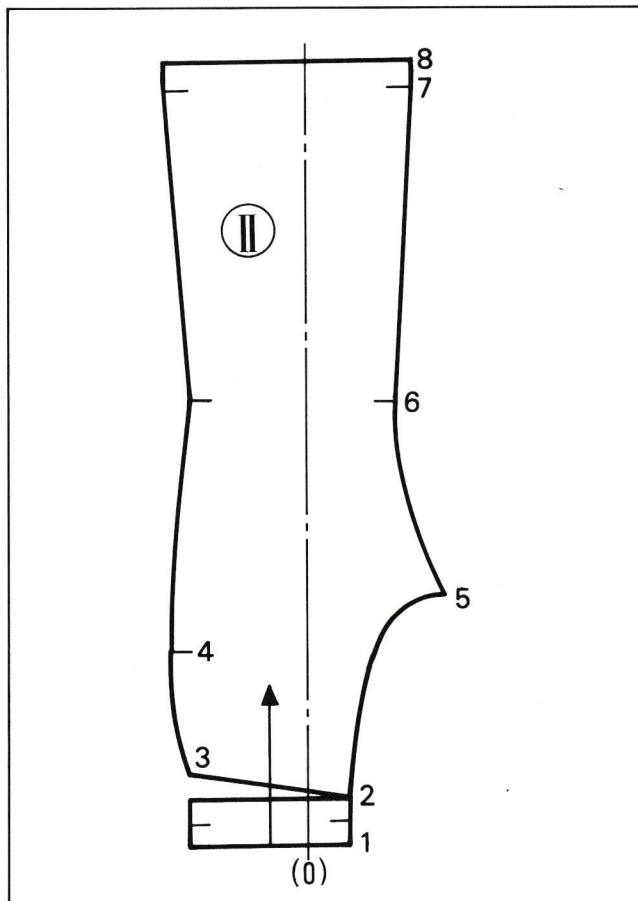

Achterpand broek - patroon II

- Van punt 1 - 2 boordje breien zoals voorpand. Na het omhooghangen 1 toer breien.
- Alle naalden in D-stand schuiven en met gedeeltelijk breien tot 3 werken. Breien tot punt 4, volgens patroon aan beide kanten meerderen. Met een contrastdraadje punt 4 kentekenen. Breien tot 5, steken voor het kruispunt meerderen.
- Breien tot 6, steken aan beide kanten minderen. Breien tot 7, steken aan beide kanten meerderen.
- Van 7 - 8 zoom met 1 nummer kleiner breien. Met 1 toer instelling 9 - 10 eindigen en afkanten.

Afwerken

Zijnaden aan elkaar naaien, dan de binnenste naden naaien.

Het laatst de voor-en achternaad sluiten. Elastiek intrekken.

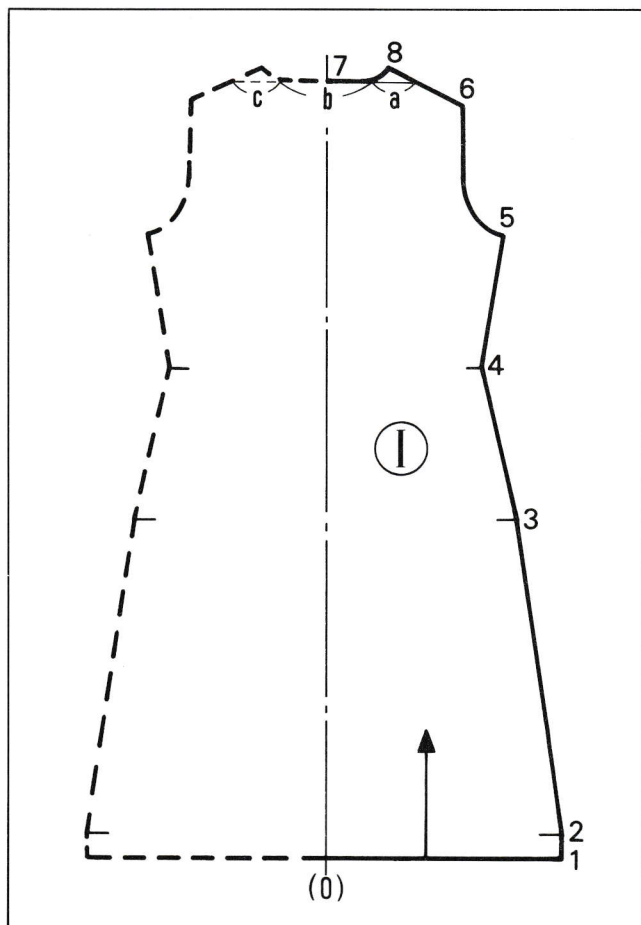

Rugpand - patroon I

- Rechts en links van het midden '0' het nodige aantal steken opzetten, punt 1.
- Steekwijdte een nummer kleiner instellen dan voor het overige breiwerk, zoom breien tot 2.
- Met een contrastdraadje punt 2 kentekenen.
- Breien tot 3, volgens patroon aan beide kanten steken minderen.
- Breien tot 4 en verder steken minderen. Met een contrastdraadje punt 4 kentekenen.
- Breien tot 5. Aan beide kanten steken meerderen. Het nodige aantal steken voor het armsgat minderen en breien tot punt 6.
- Breien tot 7 en voor beide schouders steken minderen. De naalden die op de tekening met b en c aangegeven zijn in D-stand schuiven.
- De schouder a en deel van de hals verder minderen tot punt 8.
- De naalden voor de hals b, in breistand (B-stand) brengen en afkanten.
- Naalden voor de tweede schouder en deel van de hals c in breistand brengen en afbreien zoals voor de eerste schouder.

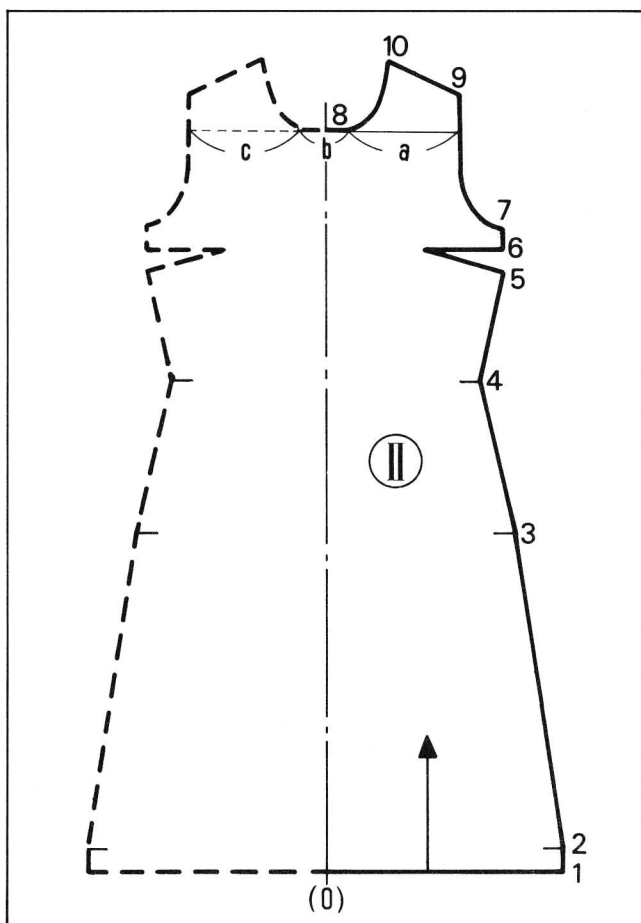

Voorpand - patroon II

- Van punt 1 - 5 breien zoals voor de rug.
- Voor de coupe-naad aan beide kanten gedeeltelijk breien tot punt 6.
- Breien tot 7, armsgat beginnen, volgens patroon steken minderen tot 8.
- Punt 8, werk delen.
- Naalden voor a en b in D-stand schuiven. Naalden c met enige toeren contrastkleur breien en van de machine afnemen.
- Naalden b in B-stand (breistand) terugbrengen en afkanten.
- Met de naalden a verderbreien tot punt 9, steken voor de hals minderen.
- Van punt 9 - 10 schouder breien en steken minderen.
- Steken voor de tweede schouder, die met contrastgaren afgebreid werden, weer in de naaldhaken brengen en netzo breien als voor de eerste schouder.

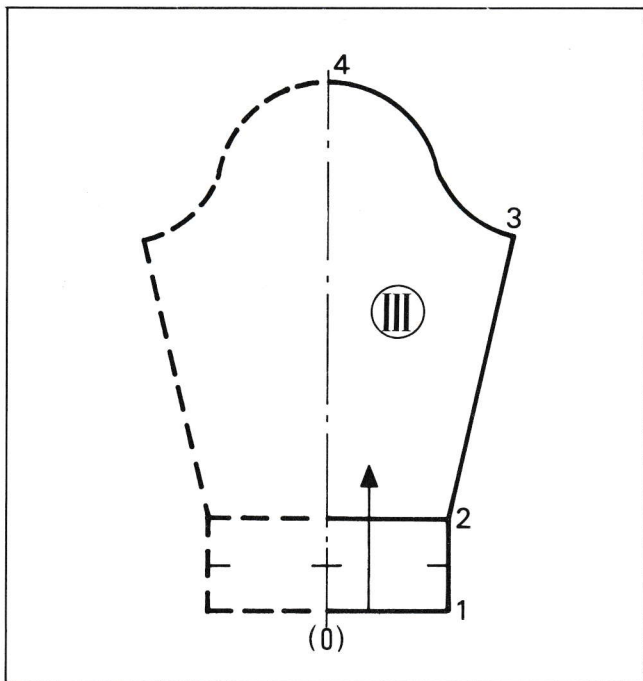

Mouw - patroon III

- Voor enkelbed-boordje bij punt 1, voor dubbelbed-boordje bij punt 2 beginnen.
- Het nodige aantal steken rechts en links van het midden '0' opzetten. Boordje omhoog- of overhangen.
- Breien tot 3 en aan beide kanten steken meerderen.
- Bij punt 3, kop van de mouw beginnen. Volgens patroon aan beide kanten steken minderen, tot punt 4. De laatste steken afkanten.
- 2. mouw netzo breien.

Halsrand - patroon IV

Voordat de halsrand gebreid wordt, een schouder sluiten.

- Nodige steken rechts en links van het midden '0' opzetten.
- Van punt 1 - 2 breien (zoals beschrijving blz. 18).

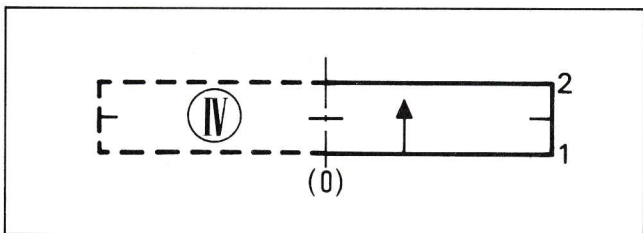

Afwerking

- 2. Schouder en de naad van de halsrand sluiten.
- Zij- en mouwnaden met de matrassteek aan elkaar naaien.
- Mouwen inzetten.

B - 2

HEREN - JAS

Rugpand - patroon I

Rugpand zo breien als op blz. 13 voor rugpand heren-pullover beschreven is.

Voorpand - patroon II

- Rechter en linker voorpand volgens hetzelfde patroon tegenovergesteld breien.
- Rechts of links van het midden '0' het nodige aantal steken voor een voorpandhelft opzetten.
- Voor het enkelbedboordje bij punt 0 beginnen, breien tot 2, boordje omhooghangen.
- Dubbelbedboordje bij punt 1 beginnen, breien tot 2. Steken op het hoofdbed overhangen.
- Breien tot punt 3.
- Het nodige aantal naalden met de hand en contrast-garen afbreien (zak-opening).
- Verderbreien tot 4.
- Volgens patroonlijn steken voor de V-hals minderen.
- Breien tot 5, armsgat beginnen.
- Verderbreien tot 6, aan beide kanten steken minderen.
- Van punt 6 - 7 steken voor de schouder minderen.

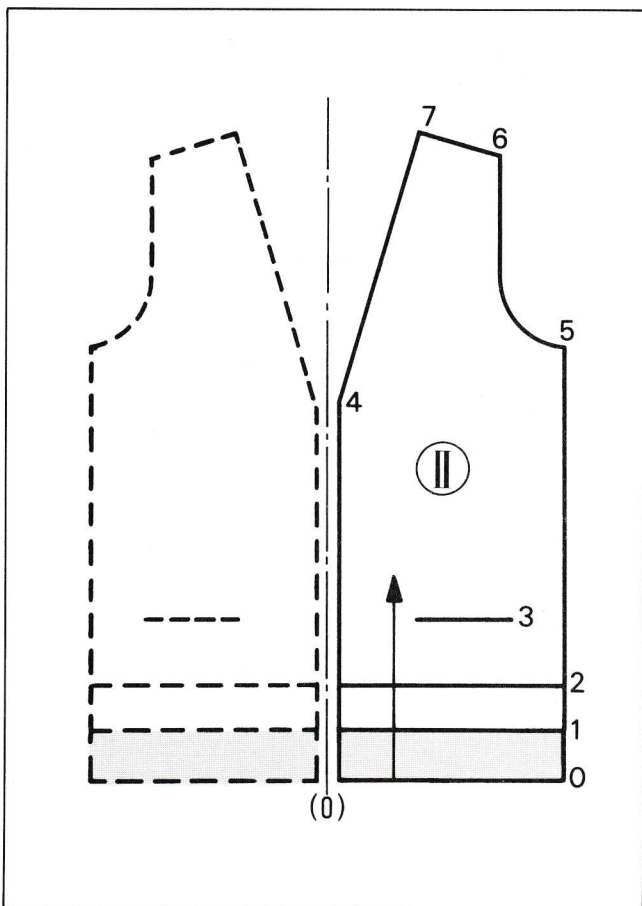

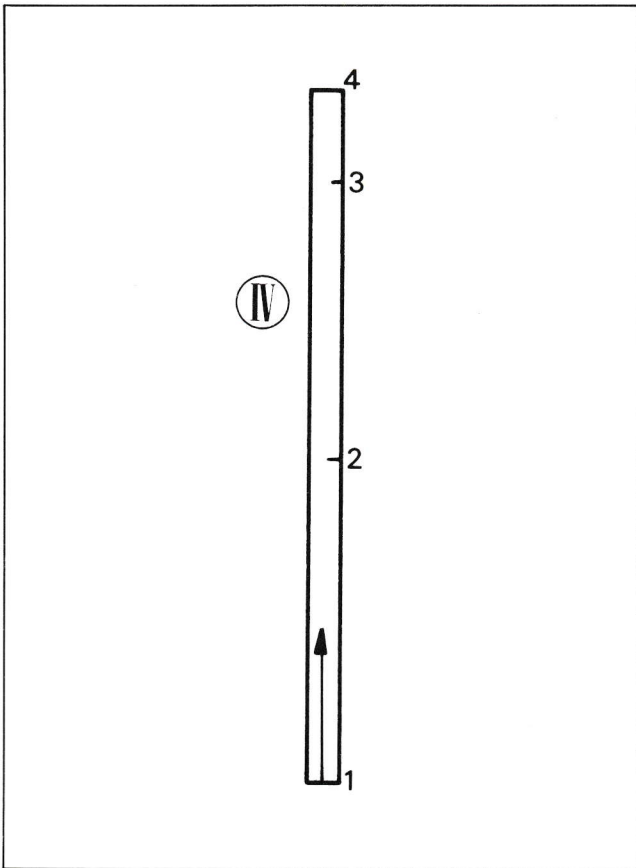

Mouw - patroon III

Mouwen zo breien als voor herenpullover, blz. 17.

Rand - patroon IV

Het dubbele aantal steken, die op het stekenlatje aangegeven zijn opzetten.

- Het nodige aantal toeren van punt 1 - 4 breien.
- Punt 2 en 3 met een draadje kontrastgaren kentekenen.
- Patroonblad tot punt 1 terugdraaien en de rand nog eenmaal breien, met de gelijke kontrastgaren tekens.

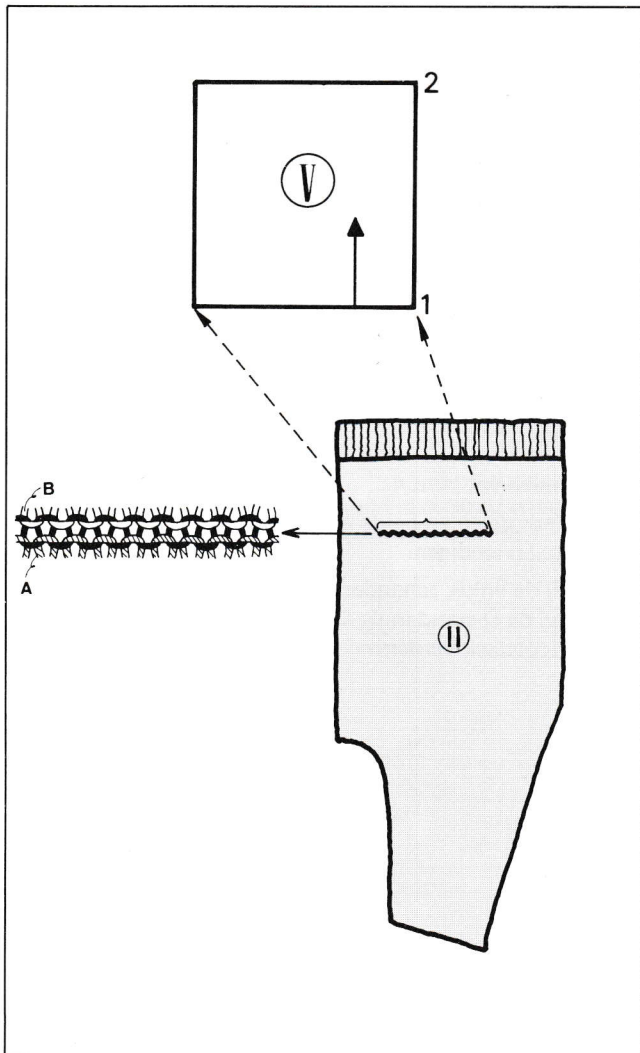
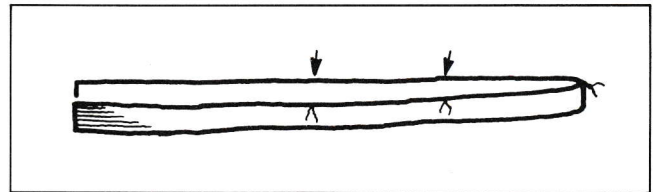

Zakken - patroon V

Twee delen volgens een patroon breien.

- Bij punt 1 het nodige aantal naalden in B-stand schuiven.
De steken van toer A van de zak-opening (zie tekening) in de naaldhaken hangen.
- Tricotsteek breien tot punt 2 en afkanten.

Zakboordje - patroon VI

Twee delen volgens een patroon breien.

Rechts en links van het midden '0' de nodige steken opzetten.

- Bij punt 0 beginnen en breien tot 2 (enkelbedboordje).
- Voor een dubbelbedboordje bij punt 1 beginnen, breien tot 2.
- Bij enkelbedboordje steken omhooghangen, bij dubbelbedboordje steken op het hoofdbed overhangen.
- De steken van de zakopening B (zie afbeelding) op dezelfde naalden van de zakboordje hangen.
- 3 - 4 nummers groter instellen en 1 toer breien en afkanten.

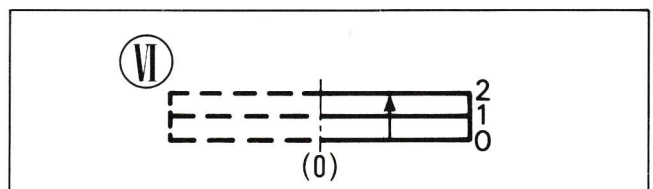

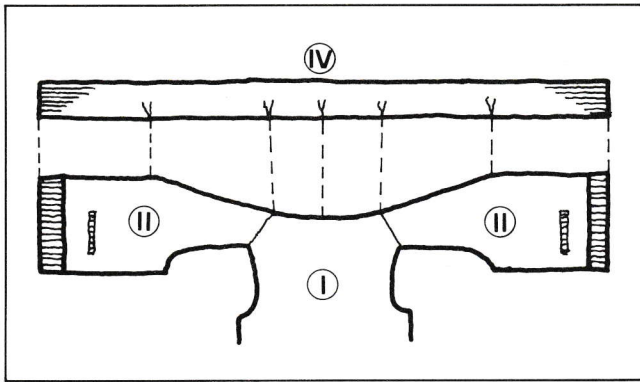

Afwerking

Zakken sluiten en de boordjes vastnaaien. Beide schouders sluiten. De randen aannaaien. (zie naaststaande tekening).

Zij- en mouwnaden sluiten. Mouwen inzetten. Knoopsgaten afmaken en knopen aanzetten.

C - 1

KINDER-PULLOVER

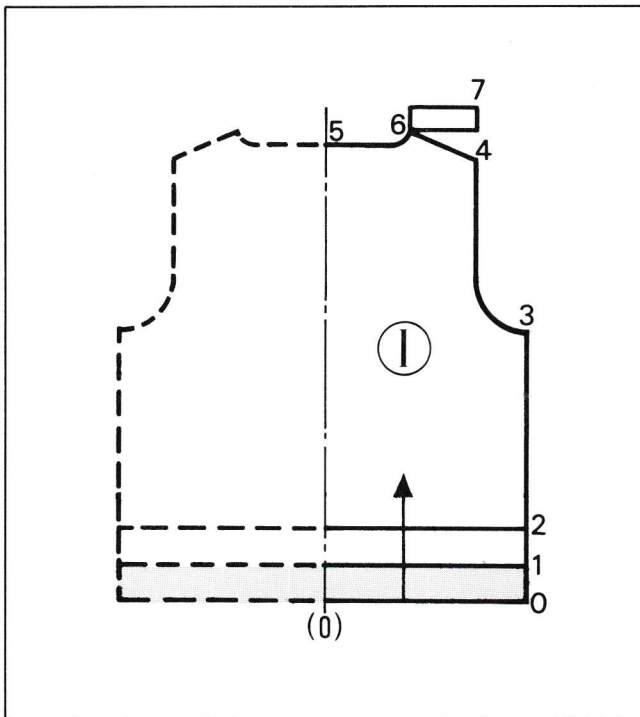

Maat C, D en E wordt gebreid zoals een damespullover (blz. 13). Maat A en B heeft een schoudersluiting. Het verloop is iets anders, De volgende beschrijving is voor een pullover met schoudersluiting.

Rugpand - patroon I

- Op dezelfde manier breien als bij de damespullover blz. 13.
- Breien tot hals, punt 5.
- Werk delen en de rechter halsrand en schouder met gedeeltelijk breien eindigen en van de machine afnemen.
- Linkerkant hetzelfde, gedeeltelijk breien tot 6, dan als volgt verderbreien.
- Naalden van de linker schouder in B-stand brengen.
- Met tricotsteek tot punt 7 breien.
- Deze toer met een draadje contrastgaren kentekenen.
- Patroonblad tot punt 6 terugdraaien en nog eens tot 7 breien, afkanten.

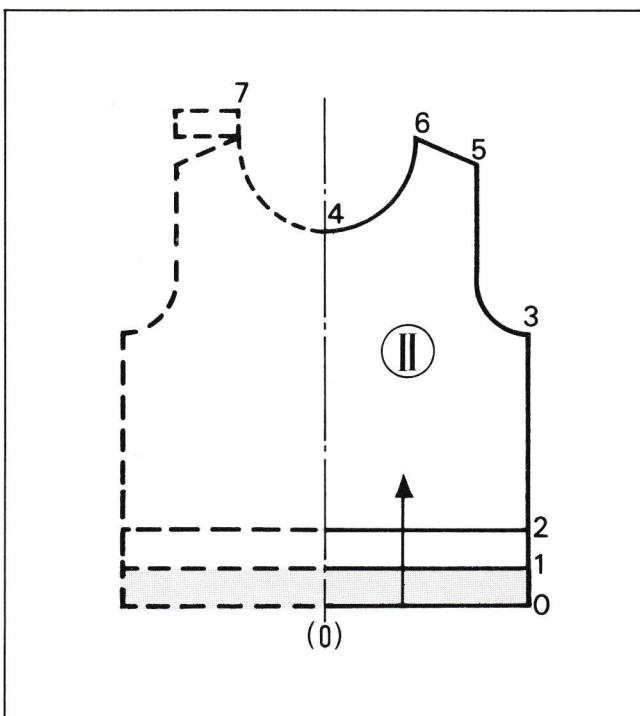

Voorpand - patroon II

Op dezelfde manier breien als bij de dames pullover blz. 15.

- Breien tot punt 4.
- Werk delen en beide zijden apart met gedeeltelijk breien eindigen.
- Bij de linker schouder zoals bij het rugpand naalden van de D-stand in de C-stand schuiven en met tricotsteek verderbreien tot punt 7, afkanten.

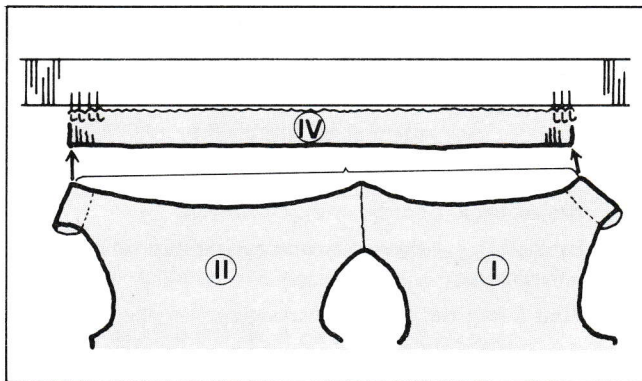

Halsboordje - patroon IV

Voordat het halsboordje gebreid wordt, de rechter schoudernaad sluiten.

De sluiting bij het contrastgarenkenteken dubbel vouwen en van binnen aannaaien.

Halsboordje zo breien als voor de damespullover (Biz. 18).

Boordje aan de halsrand bevestigen, zoals op naaststaande tekening.

C - 3

KINDER - RAGLAN - PULLOVER

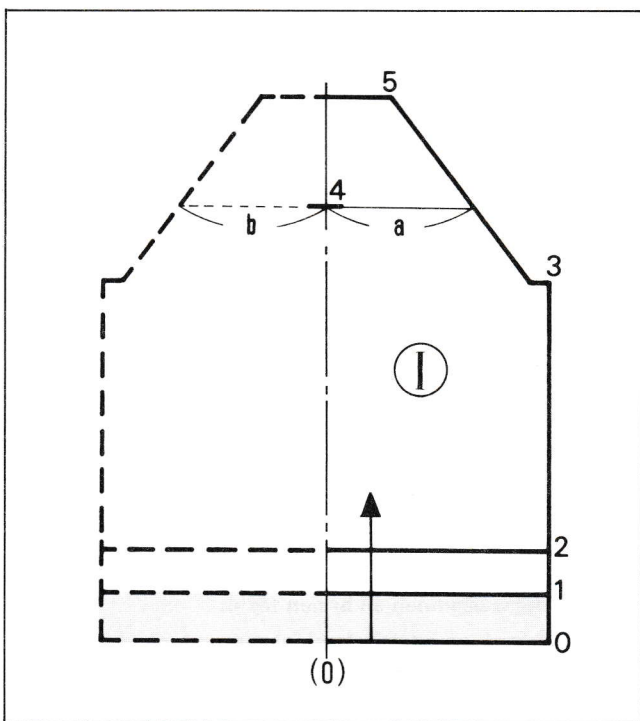

De kinder raglan pullover wordt gebreid zoals de dames raglan pullover, behalve maat A en B, hierbij wordt een rugsplit ingebreid.

De volgende handleiding is voor de maat A en B.

Rugpand - patroon I

Rechts en links van het midden '0' de nodige naalden in breistand zetten.

- Bij punt 0 voor enkelbed of 1 voor dubbelbed beginnen.
- Breien tot 2, steken omhooghangen of bij het dubbelbed op het hoofdbed overhangen.
- Breien tot 3, steken minderen.
- Breien tot 4, voor de raglan aan beide kanten steken minderen.
Werk delen (a en b, zie tekening).
- Steken aan de kant b met de hand en nylonkoord in A-stand breien.
- De a-kant verderbreien tot punt 5.
- Voor de raglan verder minderen.
- Bij punt 5 steken afkanten.
- De b-kant in de naaldhaken terugzetten en zoals de a-kant afmaken.
- 3 raglannaden sluiten, halsboordje breien en met de halsrand verbinden (zie naaststaande tekening).

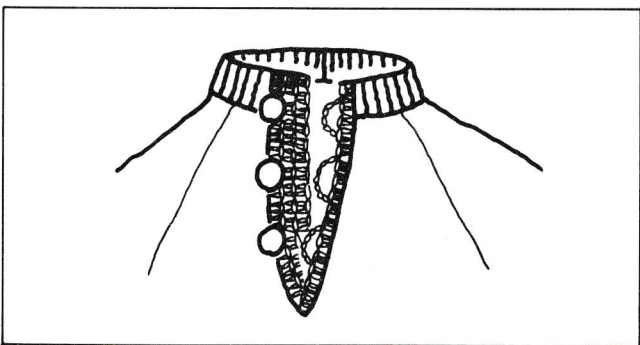
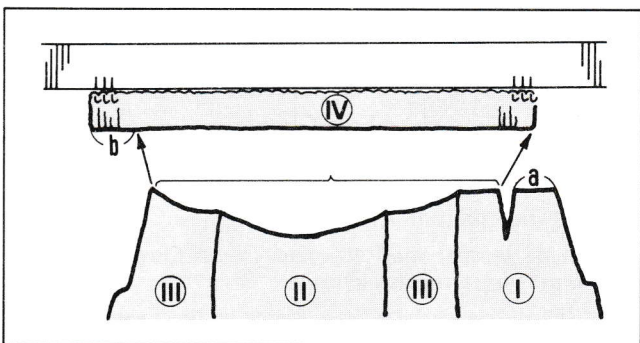

Afwerking

Het rugsplit omhaken, lusjes maken voor de knoopsgaten en knopen aannaaien.

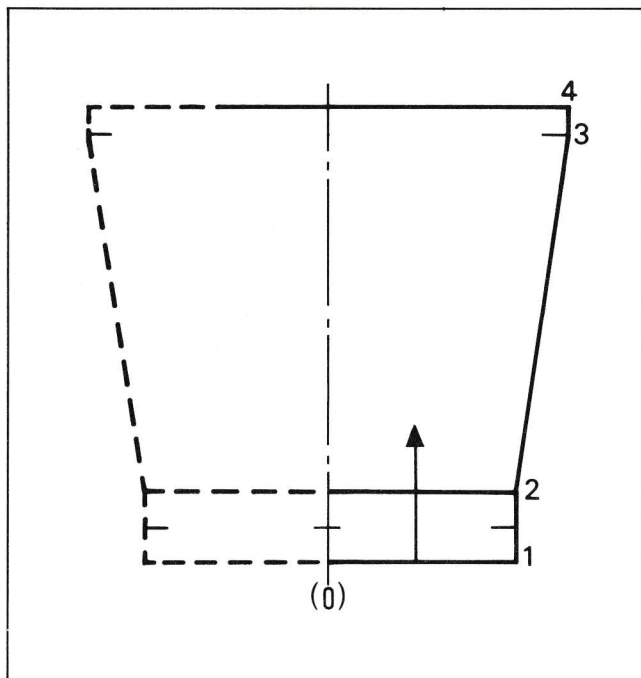

2 delen volgens hetzelfde patroon breien.

- Bij punt 1 beginnen, rechts en links van het midden '0' het nodige aantal steken opzetten.
- Breien tot 2, boordje omhoog hangen.
- Breien tot 3, volgens patroon aan beide kanten steken meerderen.
- Punt 3 met een draad contrastgaren kentekenen.
- Een nummer kleiner de zoom breien tot 4.
- 1 Toer met instelling 9 - 10 en afkanten.

Afwerking

- Zijnaden met matrassteek aan elkaar naaien.
- Zoom omnaaien.
- Elastiek in de taille.

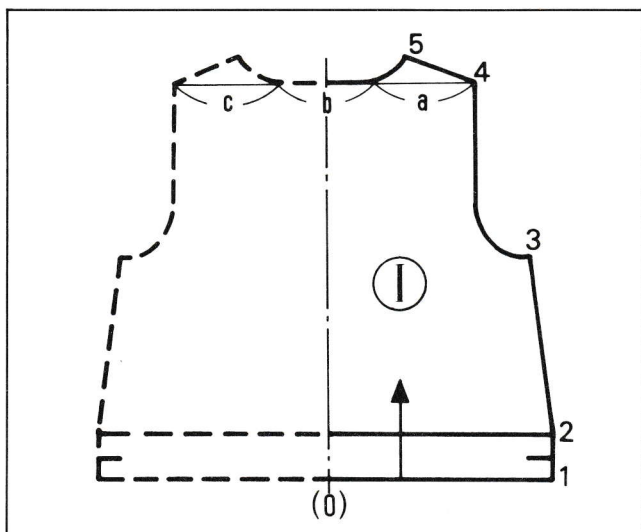

Rugpand - patroon I

- Bij punt 1 beginnen, rechts en links van het midden '0' het nodige aantal steken opzetten.
- Breien tot 2, boordje omhoog hangen.
- Breien tot 3, volgens patroon aan beide kanten steken minderen.
- Armsgat beginnen en breien tot 4.
- Naalden b en c (zie tekening) met nylonkoord met de hand in de A-stand breien.
- Met de naalden a in breistand verderbreien en het gedeelte eindigen.
- Letten op de minderingen bij hals en schouder.
- Naalden c in de B-stand en de steken in de naaldhaken brengen en breien zoals het eerste gedeelte.
- Naalden b in de breistand, steken in de naaldhaken en afkanten.

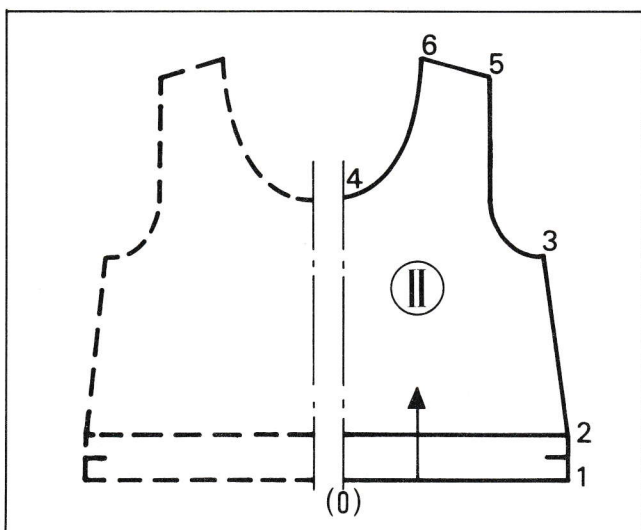

Voorpand - patroon II

- Beide voorpandhelften volgens hetzelfde patroon, maar tegenovergesteld breien.
- Het nodige aantal steken, rechts en links van de '0' opzetten.
- Van punt 1 - 2 breien, zoom dubbelhangen.
- Breien tot 3, volgens patroon steken minderen.
- Armsgat beginnen.
- Breien tot 4, hals beginnen.
- Verder breien tot 5 en daarbij aan een kant voor het armsgat en aan de andere kant voor de hals minderen.
- Bij punt 5 met de schouder beginnen.
- Nodige steken minderen.
- Breien tot punt 6.

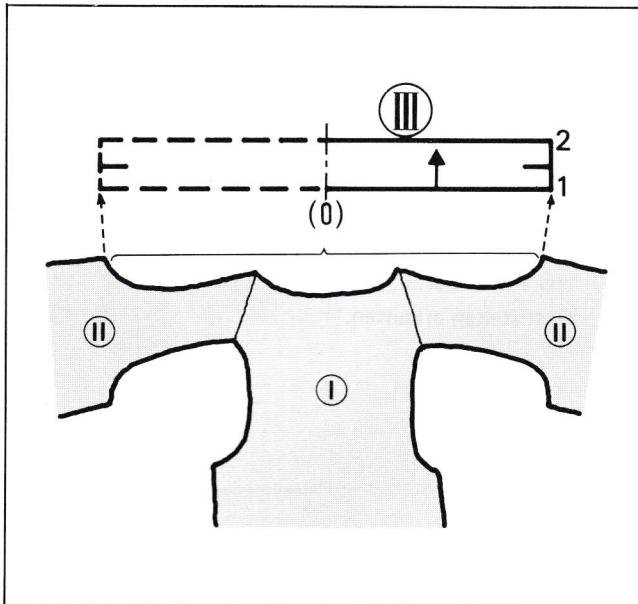

Halsrand - patroon III

Beide schouders sluiten, voordat de halsrand gebreid wordt.
Steekwijdte een nummer kleiner dan voor het overige breiwerk.

- Bij punt 1 beginnen, rechts en links van het midden '0' het nodige aantal naalden in de B-stand zetten.
- Halsrand-steken in deze naalden hangen.
- Breien tot punt 2.
- Rand vanaf de halsrand omhoog in de naalden hangen. Een toer met een steek 8 - 10 breien en afkanten.

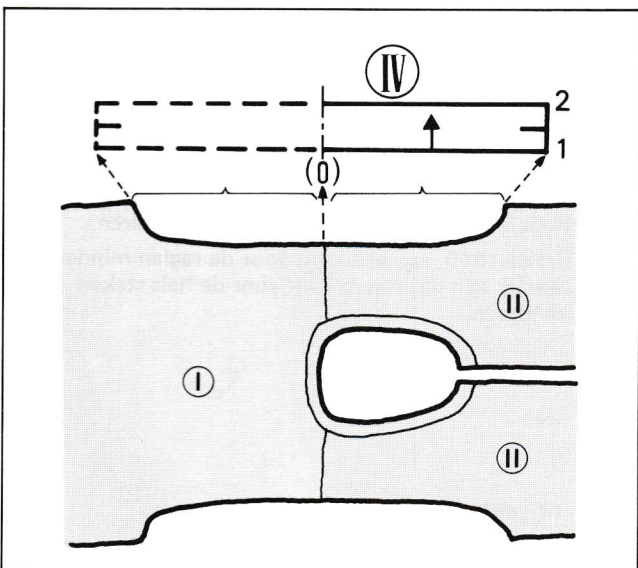

Armsgat-rand - patroon IV

Dezelfde steekwijdte als bij de halsrand.
Twee randen volgens hetzelfde patroon breien.

Armsgat-randsteken in het nodige aantal naalden hangen en breien zoals voor de halsrand. (zie tekening).

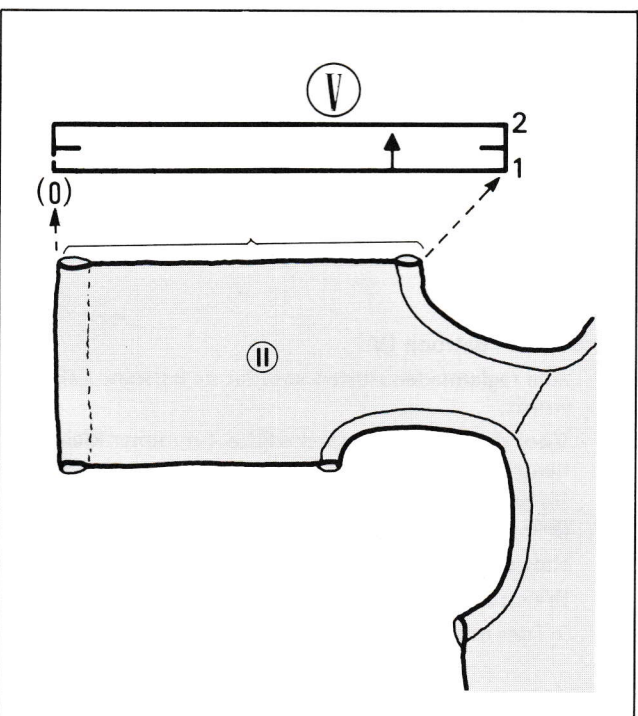

Randen voor de sluiting - patroon V

- Steekwijdte zoals voor hals en armsgatrand.
- Bij punt 1 beginnen. Vanuit het midden '0' naar een kant het nodige aantal steken in B-stand zetten.
- Voorpand randsteken in de naalden hangen.
- Breien tot punt 2.
- Rand omhooghangen, 1 toer met steek 8 - 10 breien, afkanten.
- Tweede rand zoals de eerste breien.

Afwerking

Zijnaden sluiten.

Twee koordjes van ca. 30 cm. breien en als sluiting aannaaien.

Twee pom-poms maken en aan de koordjes naaien.

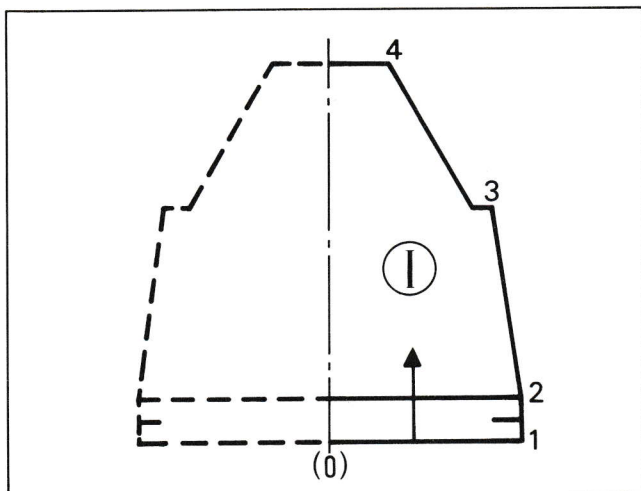
**Rugpand - patroon I**

- Bij punt 1 het nodige aantal steken rechts en links van het midden '0' opzetten.
- Breien tot 2, zoom omhoog hangen.
- Tot punt 3, steken aan beide kanten minderen.
- Breien tot 4 en aan beide kanten voor de raglan steken minderen.
- Rest steken afkanten.

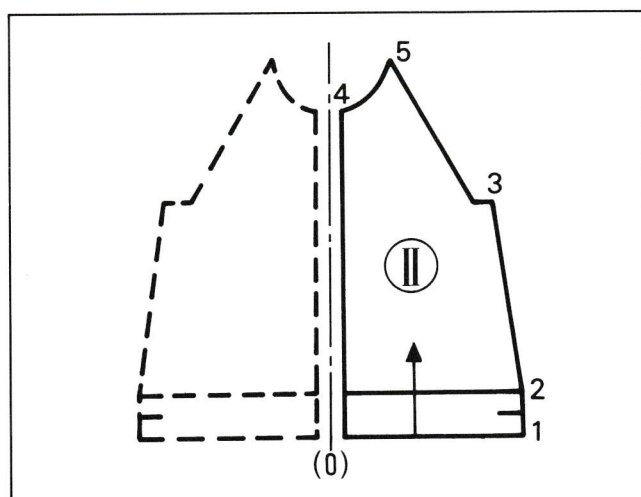
**Voorpand - patroon II**

- Twee delen volgens hetzelfde patroon, maar tegenovergesteld breien.
- Bij punt 1 het nodige aantal steken vanuit het midden '0' naar een kant opzetten
- Breien tot 2, zoom omhooghangen.
- Breien tot 3, steken aan beide kanten minderen.
- Breien tot 4, steken voor de raglan minderen.
- Breien tot 5, aan een kant voor de raglan minderen en tegelijk aan de andere kant voor de hals steken minderen.

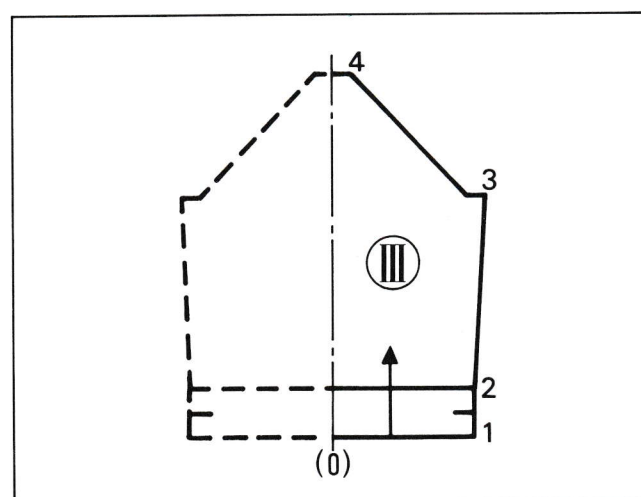
**Mouw - patroon III**

- Bij punt 1 het nodige aantal steken rechts en links van het midden '0' opzetten.
- Breien tot 2, zoom omhooghangen.
- Breien tot 3, steken aan beide kanten minderen.
- Breien tot 4, steken voor raglan minderen.
- Rest steken bij punt 4 afkanten.
- Tweede mouw evenzo breien.

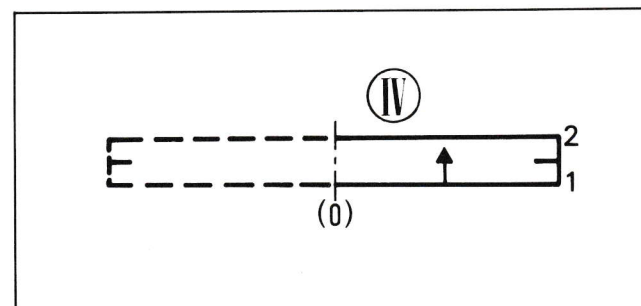
**Halsrand - patroon IV**

- Alle raglannaden sluiten voordat de halsrand gebreid wordt.
- Voor de halsrand de steekwijdte 1 nummer kleiner nemen.
- Bij punt 1 beginnen, het nodige aantal steken rechts en links van het midden '0' in B-stand zetten.
- Halsrandsteken in deze naalden hangen.
- Breien tot 2, halsrand omhooghangen.
- 1 Toer met steek 8 - 10 en afkanten.

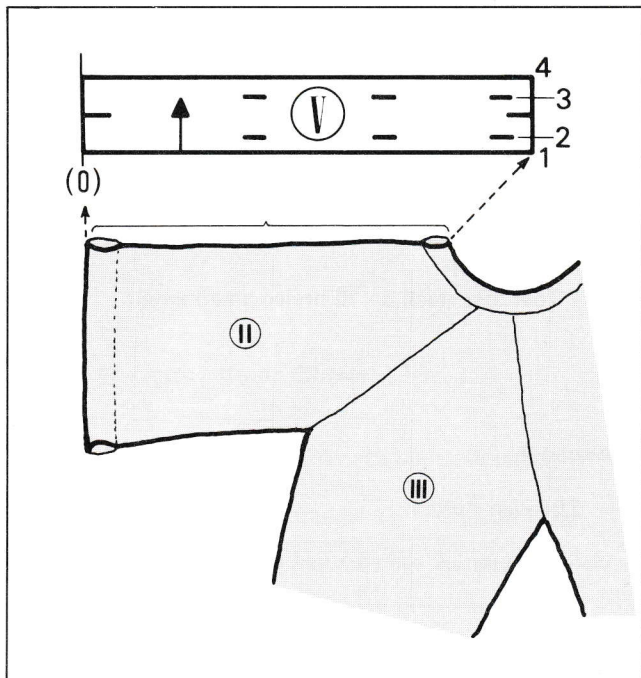

Rand voor sluiting - patroon V

- Steekwijdte 1 nummer kleiner dan voor het overige breiwerk.
- Bij punt 1 beginnen, het nodige aantal naalden rechts en links van het midden '0' in B-stand zetten.
- Randsteken van een voorpand in deze naalden hangen.
- Breien tot 4.
- Knoopsgaten bij 2 en 3 maken.
- Rand omhooghangen en na 1 toer met steek 8 - 10 afkanten.
- Tweede rand zonder knoopsgaten.

Afwerking

Zijnaden sluiten, knopen aannaaien.

C - 8

KINDERBROEKJE

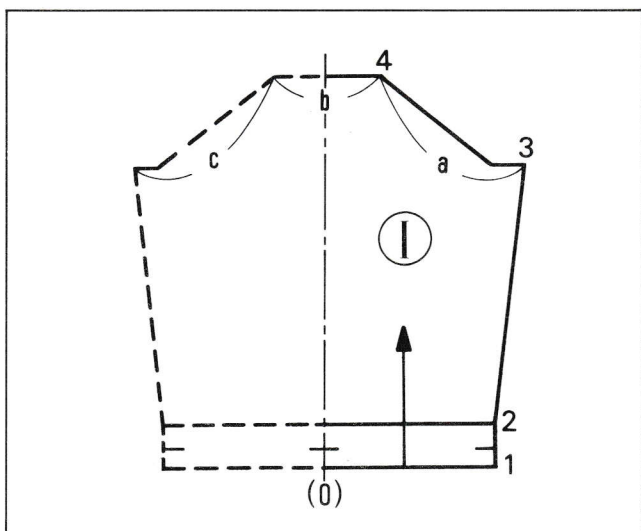

Voorpand - patroon I

- Bij lijn 1 het nodige aantal steken rechts en links van het midden '0' opzetten
- Breien tot 2, boord omhooghangen.
- Breien tot 3, aan beide kanten steken meerderen.
- Van punt 3 - 4 aan beide kanten steken minderen.
- Rest steken bij punt 4 met contrastgaren afbreien.

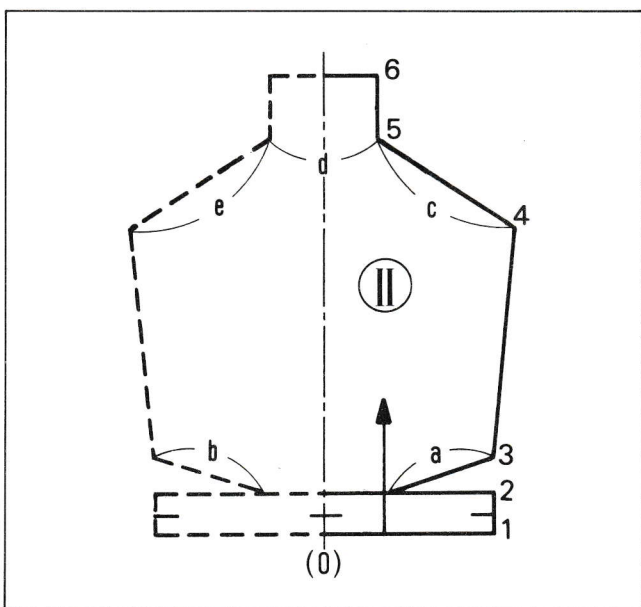

Achterpand - patroon II

- Bij lijn 1 de nodige steken opzetten.
- Breien tot 2, boord omhooghangen.
- 1 Toer breien, de naalden die op de tekening met a en b aangegeven zijn, in D-stand schuiven.
- Met verkorte toeren breien tot punt 3.
- Breien tot 4, aan beide kanten steken meerderen.
- Breien tot 5, rechts en links steken minderen.
- Breien tot 6 en de rest steken met contrastgaren afbreien.

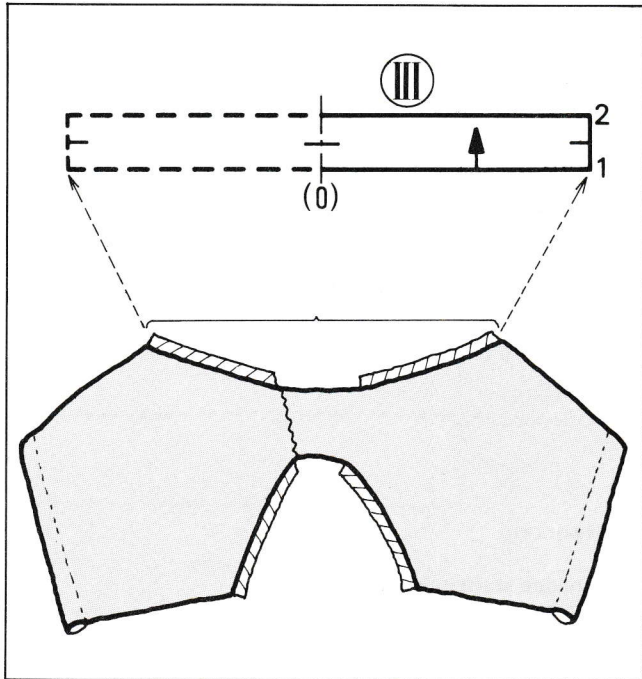

Broekrand - patroon III

- Voordat de randen gebreid worden, de voor- en achter kruisnaad met matrassteek aan elkaar naaien.
- Bij lijn 1 het nodige aantal steken rechts en links van het midden '0' in B-stand zetten.
- Naalden 1 om 1 nemen en steken opzetten.
- Breien tot 2, rand omhooghangen.
- Randsteken van de broekspijp in de naalden van de rand hangen.
- 1 Toer met steek 8 - 10 breien en afkanten.

Afwerking

- Zijnaden sluiten.

Voor het elastiek een stuk van de rand open laten.

C - 9

KINDERBROEK - NAUW BIJ DE ENKEL

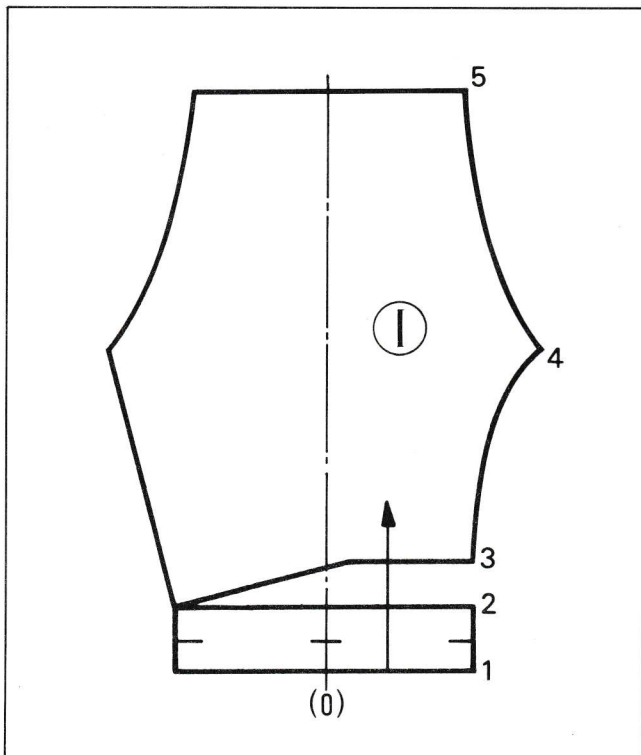

Patroon I

- 2 maal het patroon breien, maar tegenovergesteld.
- Het stekenlatje met de 0 in het midden nemen.
- Bij punt 1 beginnen. Van het stekenlatje aflezen, hoeveel steken rechts en links van het midden '0' opgezet moeten worden.
- Breien tot 2, boord omhooghangen.
- 1 Toer breien, dan alle naalden in D-stand schuiven.
- Gedeeltelijk breien tot punt 3.
- Breien tot 4, aan beide kanten volgens patroonlijn steken meerderen.
- Breien tot 5, aan beide kanten minderen.
- Met contrastgaren eindigen.

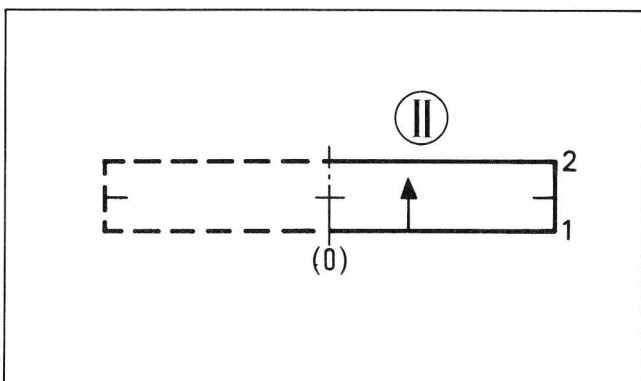

Enkelboordje - patroon II

- Bij lijn 1 het nodige aantal naalden rechts en links van het midden '0' in B-stand zetten.
- Naalden 1 om 1 nemen en steken opzetten.
- Breien tot 2, boord omhooghangen.
- Laatste toer van de broekspijp in dezelfde naalden hangen.
- 1 Toer steek 8 - 10, afkanten.

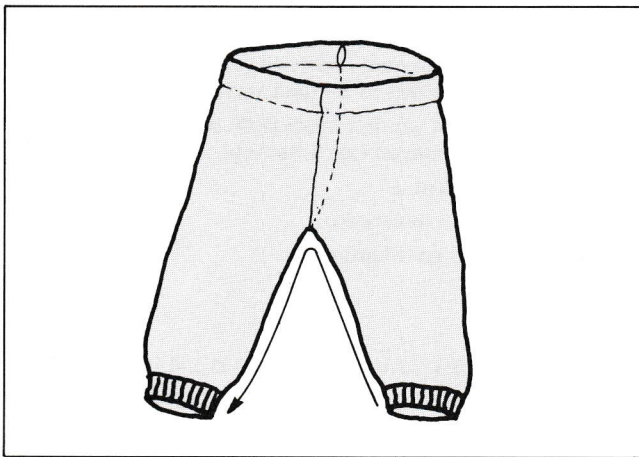

Afwerking

Voor- en achtermiddelnaad aan elkaar naaien.
Binnennaden sluiten en elastiek door de tailleraad trekken.

C - 10

SPEELBROEKJE

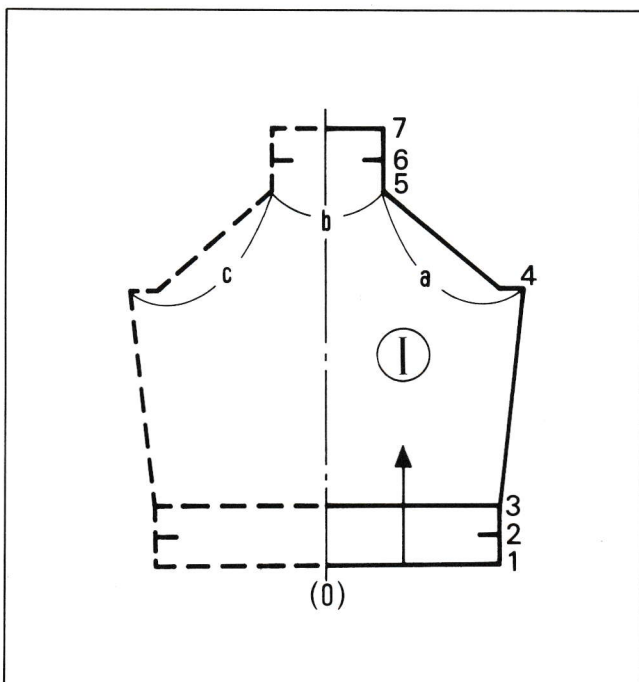

Voorpand - patroon I

- Bij lijn 1 het nodige aantal steken rechts en links van het midden '0' opzetten.
- Breien tot 3, boord omhooghangen.
- Breien tot 4, aan beide kanten steken meerderen.
- Met verkorte toeren (gedeeltelijk breien) tot punt 5.
- Naalden met b en c volgens tekening, in D-stand schuiven.
- Naalden a in B-stand en met contrastgaren afbreien.
- Naalden c in B-stand en met contrastgaren afbreien.
- Naalden b in B-stand en verder breien tot 6, deze toer met contrastgaren kentekenen.
- Verder breien tot 7 en afkanten.

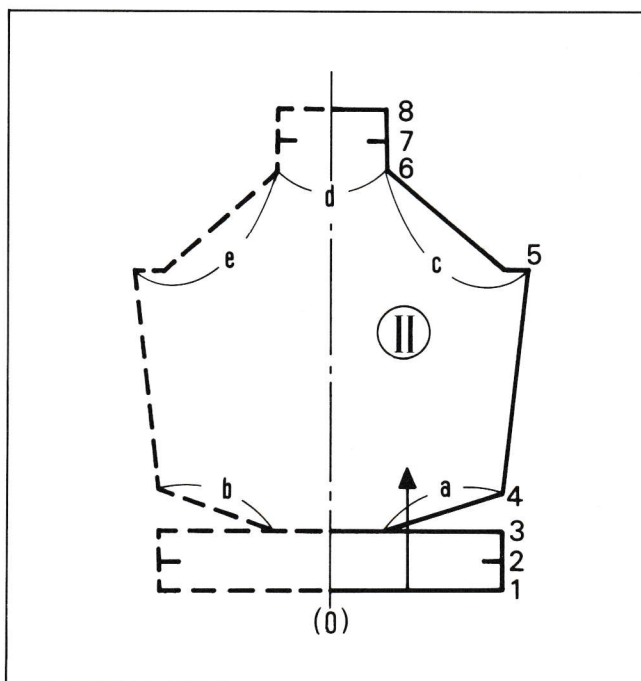

Achterpand - patroon II

- Breien tot 3, zoals voorpand, boord omhooghangen.
- 1 Toer breien. Naalden a en b in D-stand schuiven.
- Gedeeltelijk breien tot 4.
- Verder breien tot 5, steken meerderen.
- Met verkorte toeren breien tot 6.
- Naalden c en e zoals bij het voorpand met contrastgaren afbreien.
- Naalden d in B-stand en verderbreien tot 7 met contrastgaren kentekenen'
- Breien tot 8 - steken afkanten.

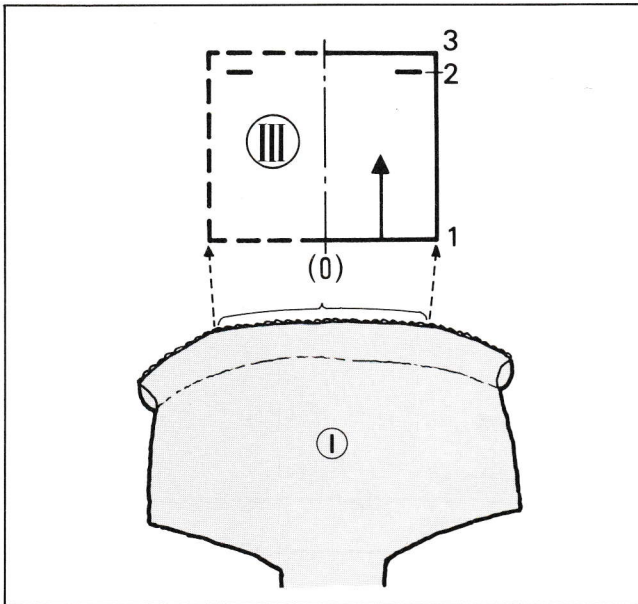

Borststuk - patroon III

- Bij punt 1 beginnen, rechts en links van het midden '0' de nodige naalden in B-stand zetten.
- Van de boord van het broekje de breuklijnsteken in de naaldhaken hangen (zie tekening).
- Breien tot punt 2.
- Knoopsgaten inwerken.
- Breien tot 3 en afkanten.

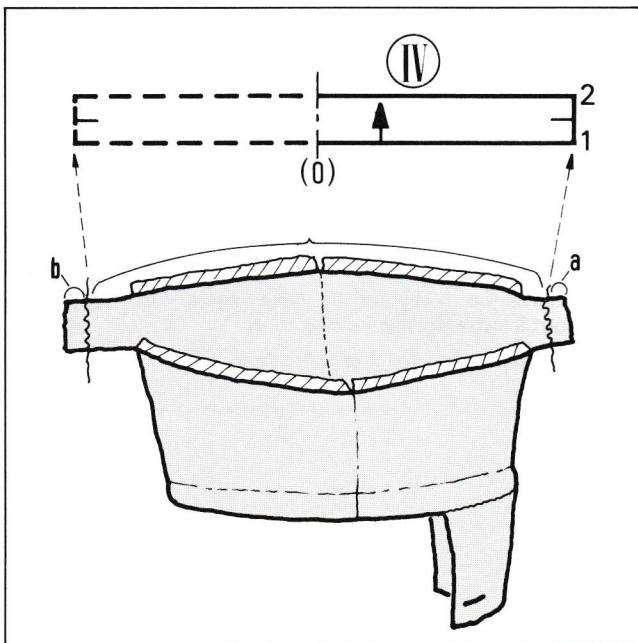

Broekspijpen-rand - patroon IV

- Voordat de randen aangebreid worden, zijnaden sluiten.
- Bij punt 1, het nodige aantal naalden rechts en links van het midden '0' in B-stand zetten. Naalden instellen voor 1 om 1 boordje.
- Breien tot 2, boord omhooghangen.
- Randsteken van beenopeningen erbij hangen.
- 1 Toer met steek 8 - 10 breien en afkanten.

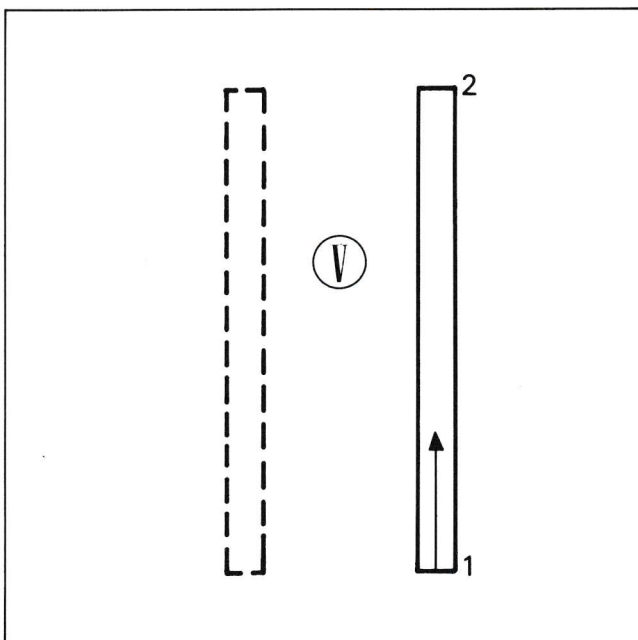

Schouderbanden - patroon V

Bij punt 1, met dubbele aantal steken als op het stekenlatje aangegeven is, opzetten.

- Breien tot 2 en afkanten.

Afwerking

De schouderbanden dubbel leggen en vastnaaien.

- Knoopsgaten met knoopsgatsteek omnaaien.
- Schouderbanden aan de tailleboord naaien, knopen annaaien.

