

SINGER

Memo-Matic

LIVRET

D'INSTRUCTIONS

MOD. 360/260

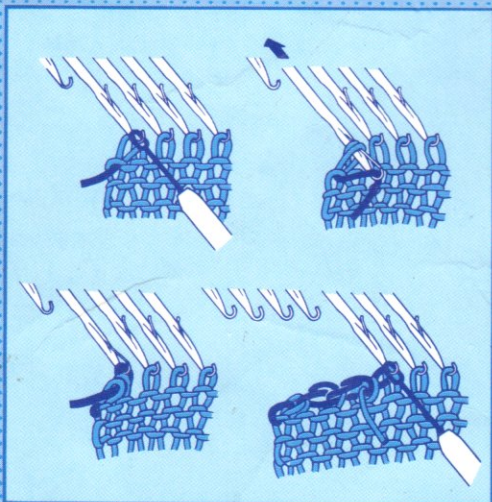
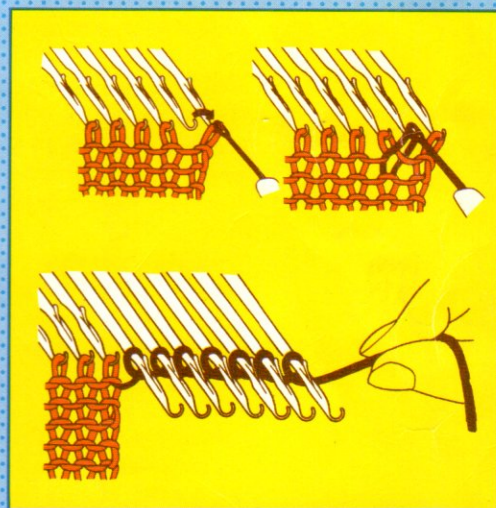
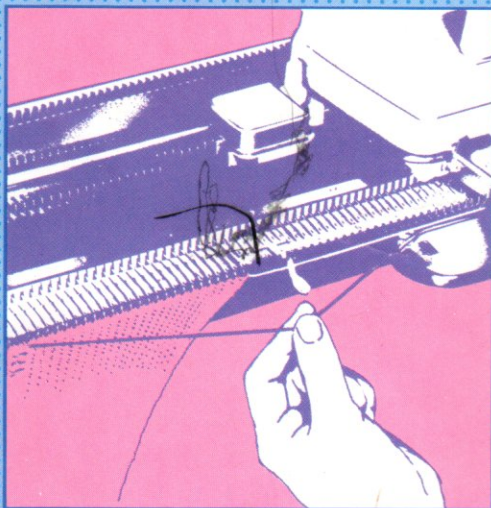

PREFACE

Ce livret d'instructions a été créé dans le but de vous aider dans l'utilisation de votre machine et se compose de 4 parties.

- PARTIE 1** - Utilisation des machines 360/260KL 1 - 20
Cette première partie contient les explications de base c'est-à-dire préparation du fil, installation de la machine, montage d'un tricot, et tricot en Jersey avec le chariot principal.
- Le chariot ajoureur ainsi que ses utilisations sont expliqués dans la PARTIE 3.
- Si vous désirez tricoter un vêtement en jersey avec le chariot principal vous reporter au manuel de tricot. Si vous désirez utiliser le chariot ajoureur vous reporter à la PARTIE 3.
- PARTIE 2** - Utilisation du chariot 360/260K 21 - 42
Cette deuxième partie vous explique comment réaliser de nombreux points en une ou plusieurs couleurs avec la carte perforée. Plus de 100 exemples de motifs sont présentés dans le livre de Points.
- PARTIE 3** - Utilisation des chariots ajoueurs 360/260L 43 - 60
Cette troisième partie contient les explications de bases concernant le chariot ajoureur telles que réglages du chariot, montage, tricot en jersey et tricot à jours avec les cartes perforées.
- PARTIE 4** - Utilisation des machines 360/260KL 61 - 71
La quatrième partie vous indique: QUE FAIRE, COMMENT LE FAIRE et l'ENTRETIEN afin que votre machine soit une compagne fidèle.

BON TRICOT!

TABLE DES MATIERES

MACHINE ET ACCESSOIRES	1
PREPARATION DES FILS	3
INSTALLATION DE LA MACHINE ET TRICOT	4 - 20
MOTIFS TRICOTES AVEC LE CHARIOT PRINCIPAL	21
Jacquard	25
Fil tiré	27
Fil tiré avec des fils de couleurs différentes	27
Point Ramassé	29
Point Ramassé avec des fils de couleurs différentes	30
Point Ramassé ajouré	31
Dentelle	32
Tissage	33
Point Vanisé	35
Motif placé	37
CHARIOT AJOUREUR	43
MOTIFS EFFECTUES AVEC LE CHARIOT AJOUREUR	54
Jours	56
Jours fantaisie	57
Jours en motif placé	59
CONSEILS UTILES	61
ENTRETIEN	71
RANGEMENT DE LA MACHINE	72
INDEX	73 - 74
LISTE DES ACCESSOIRES EN OPTION	75 - 76

****ATTENTION****

Avec ces machines, modèle 360KL et 260KL, vous ne pouvez utiliser que l'assembleuse SC-3.

MACHINE ET ACCESSOIRES

Machine à tricoter
Modèle 360K/L

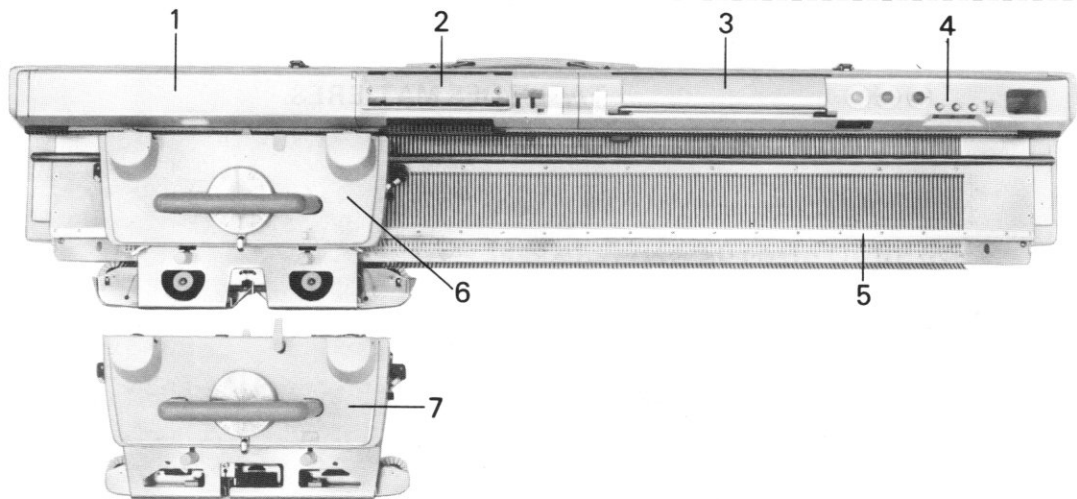

Machine à tricoter
Modèle 260K/L

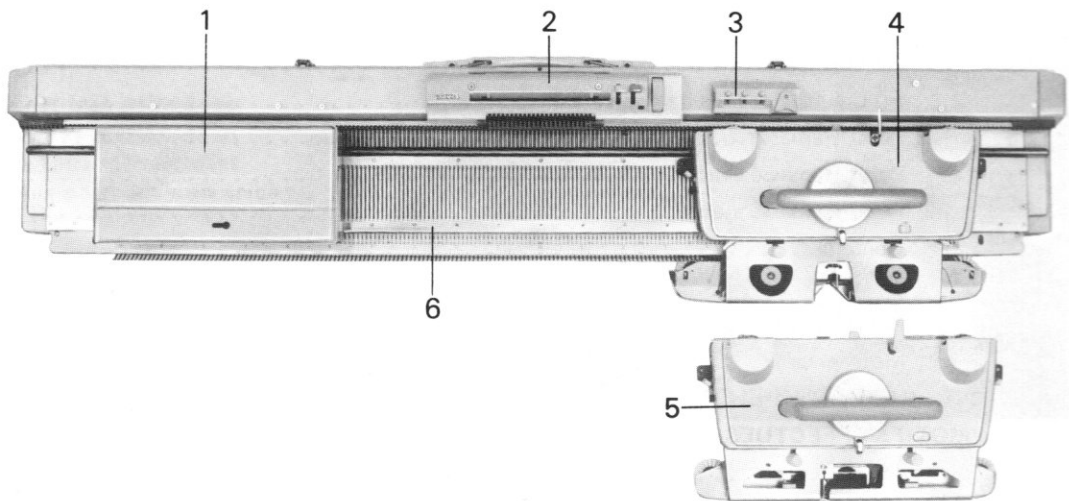

MODELE 360K/L

1. Boîte d'accessoires incorporée
2. Emplacement de la carte
3. Lecteur de patron
4. Compte rangs
5. Fonture
6. Chariot principal
7. Chariot ajoueur

MODELE 260K/L

1. Boîte d'accessoires
2. Emplacement de la carte
3. Compte rangs
4. Chariot principal
5. Chariot ajoueur
6. Fonture

ACCESSOIRES 360/260

- | | | | |
|--------------------------------|----------|------------------------------|----------|
| 1. Serre-joints (2) | 07321201 | 16. Index de séparation (4) | 17221201 |
| 2. Patte de blocage du chariot | | 17. Cames de séparation (2) | |
| Modèle 360K/L | 07240815 | gauche | 07171606 |
| Modèle 260K/L | 07080627 | droite | 07161607 |
| 3. Ensemble tension | 07011604 | 18. Guide carte* | 17581000 |
| 4. Support de tension | 07021751 | 19. Aiguilles (3) | 01130616 |
| 5. Poids (2) | 07422009 | 20. Brosse | 07342009 |
| 6. Nylon de montage(3) | 07332000 | 21. Burette d'huile | 07922008 |
| 7. Règlette | 08252116 | 22. Doigt de déclenchement** | 07170814 |
| 8. Sélecteur d'aiguilles | 07292006 | 23. Règlettes** | |
| 9. Poinçon | | Règlette compte | |
| 1 x 2 | 07352008 | mailles (7) | 08142119 |
| 1 x 3 | 07362007 | Règlette graduée avec | |
| 2 x 3 | 07372006 | le 0 au centre (7) | 08242117 |
| 10. Aiguille à laine | 07402001 | 24. Patrons (19)** | 07740509 |
| 11. Remailleur | 07312002 | | |
| 12. Crochet | 07440621 | | |
| 13. Cartes perforées (20) | 07701618 | | |
| 14. Guides cartes (4) | 17191008 | | |
| 15. Index motif placé (4) | | | |
| gauche | 07641756 | | |
| droite | 07631757 | | |

* seulement pour le modèle 260K/L

** seulement pour le modèle 360K/L

(Pour les commandes précisez le nom et le numéro des pièces).

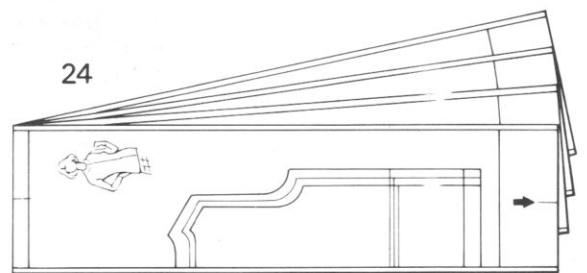
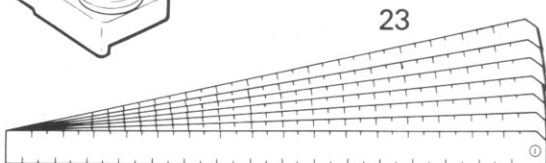
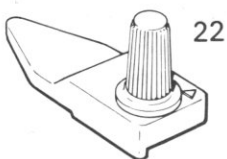
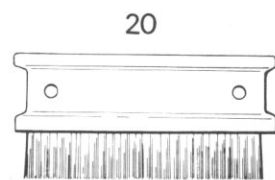
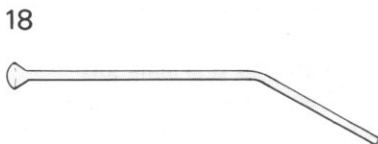
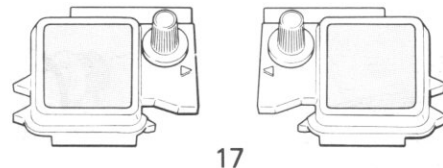
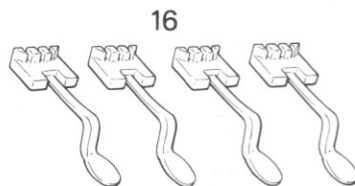
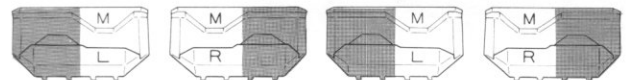
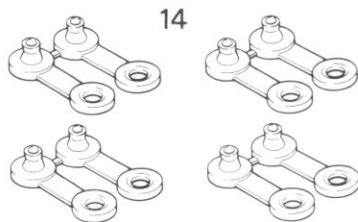
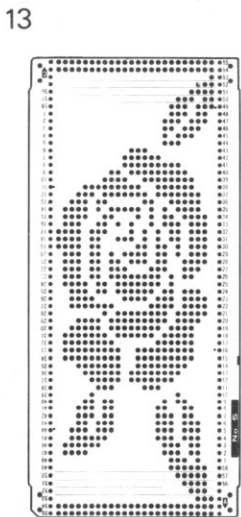
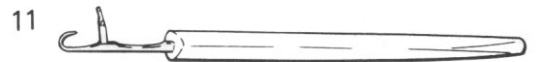
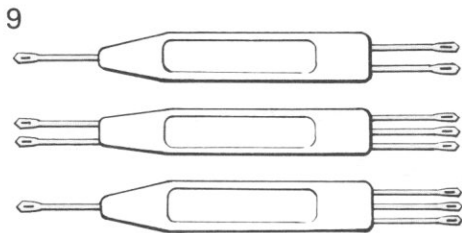
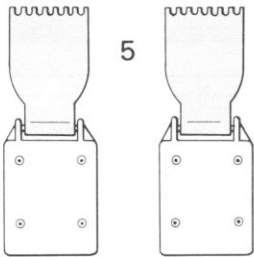
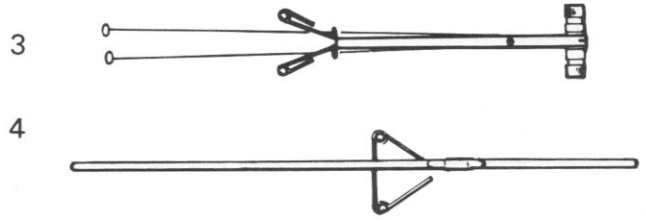
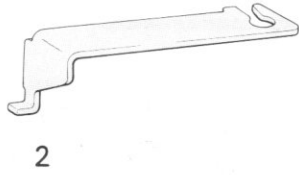
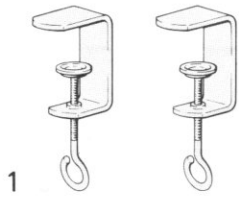

PREPARATION DES FILS

Cette machine a été étudiée pour vous permettre d'obtenir de très bons résultats aussi bien avec des fils de coton très fins que des laines épaisses. Mais en pratique il est préférable d'utiliser pour commencer un fil moyen à 4 brins (voir page 9).

La préparation des fils est une opération très importante. Cette précaution vous permettra d'avoir plus de plaisir à tricoter, ce sera plus facile et votre ouvrage sera de meilleure qualité.

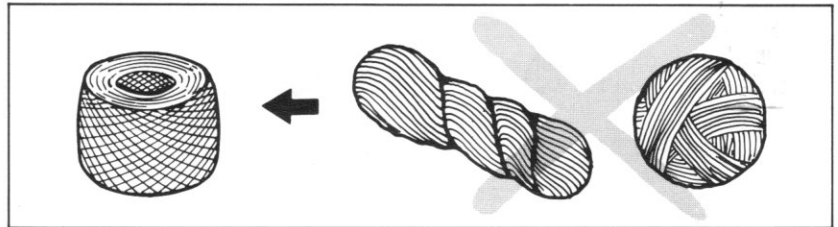
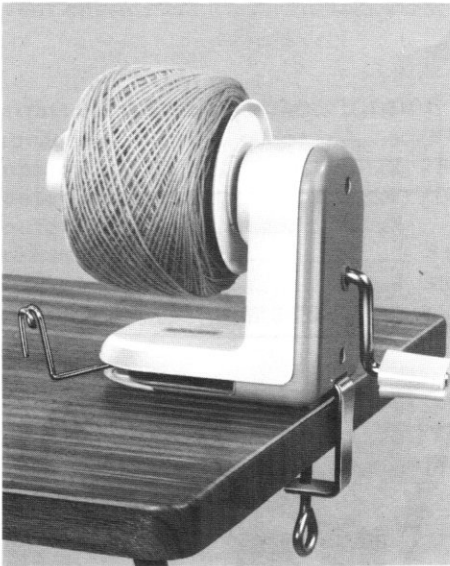

Ne tricotez pas à partir d'une pelote faite à la main ou d'un écheveau. Vous devez les défaire et former une pelote adéquate pour machine à tricoter. Il est recommandé d'utiliser le bobinoir.

Le bobinoir est un accessoire nécessaire, vendu en option.

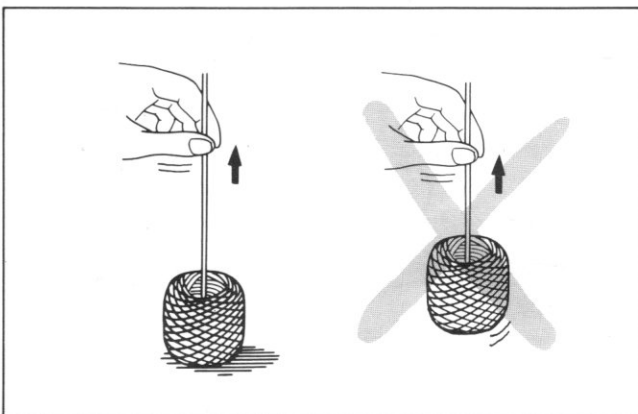
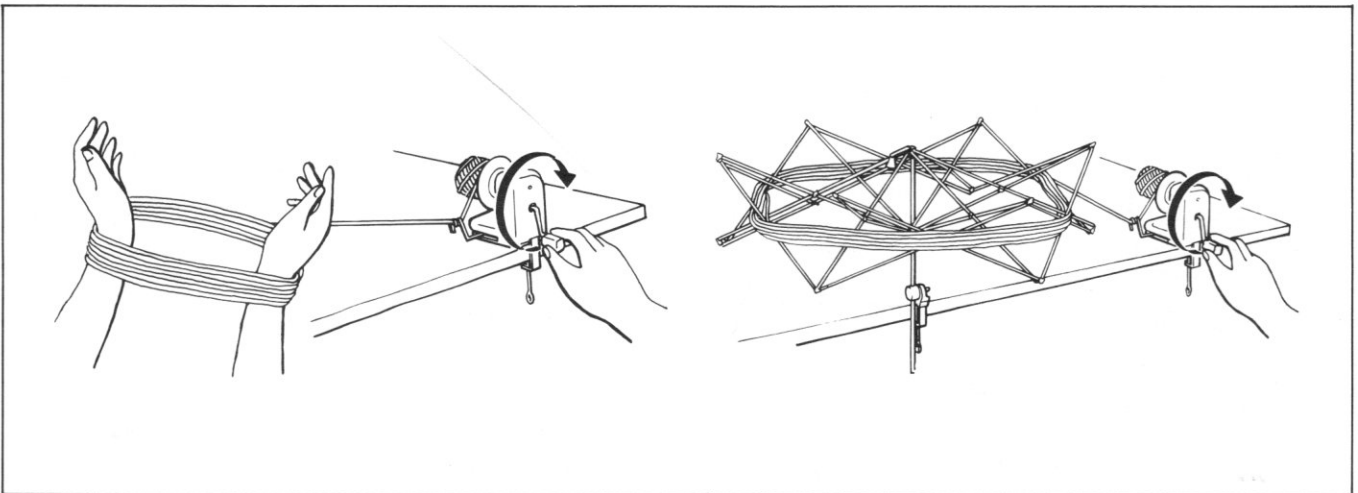

Lorsque la pelote est faite, vérifiez si la laine sort facilement du centre de la bobine, sinon la refaire. Quand vous tirez la laine elle doit sortir librement sans soulever la pelote de la table.

Nous vous conseillons de paraffiner votre laine pendant la préparation de la pelote avec de la paraffine spéciale pour machine à tricoter.

INSTALLATION DE LA MACHINE

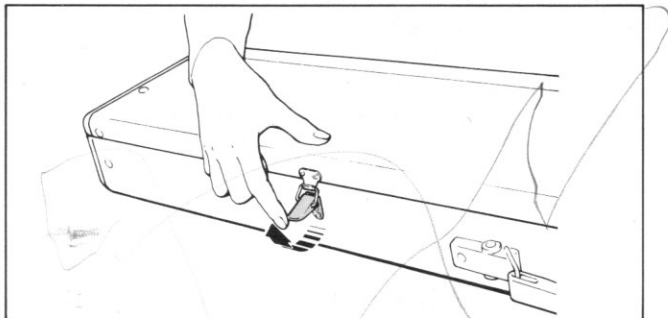

Poser la machine sur la table, la poignée en arrière.

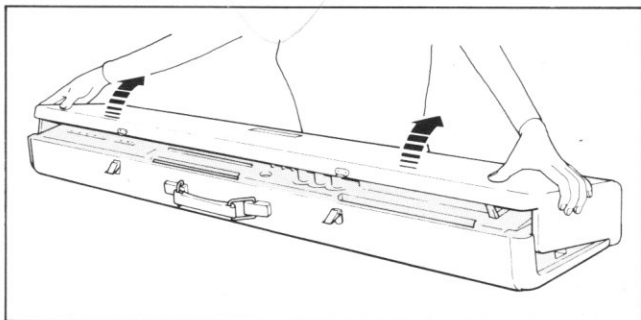

Lever légèrement le couvercle et le tirer vers vous pour libérer la machine.

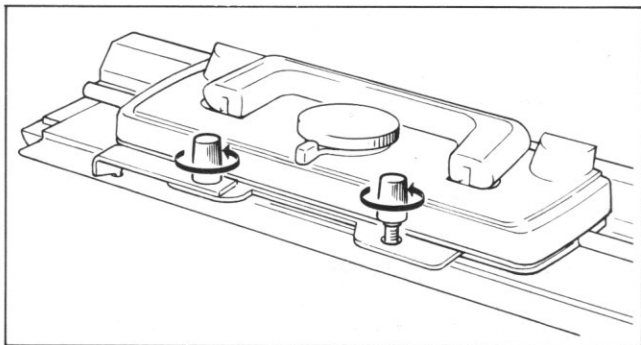

Desserrer les boutons moletés dans le sens des flèches.

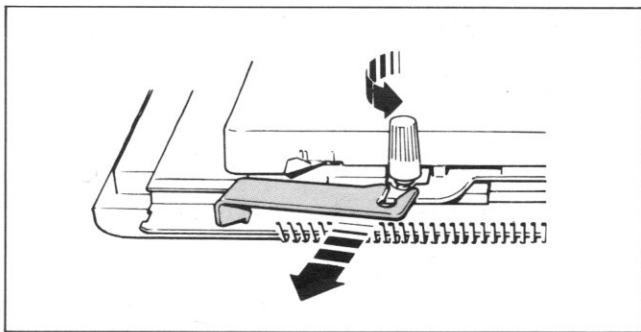

Enlever la patte de fixation du chariot.

Lorsque la machine n'est pas utilisée laisser la patte de fixation car elle maintient le chariot sur la fontaine.

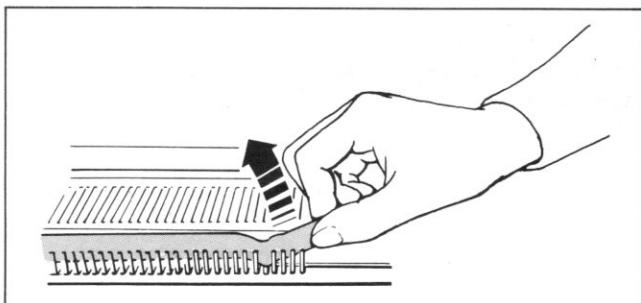

Enlever la protection carton se trouvant sur l'avant de la fontaine.

360K

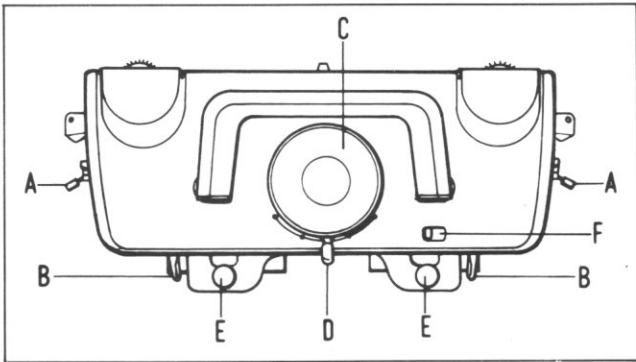
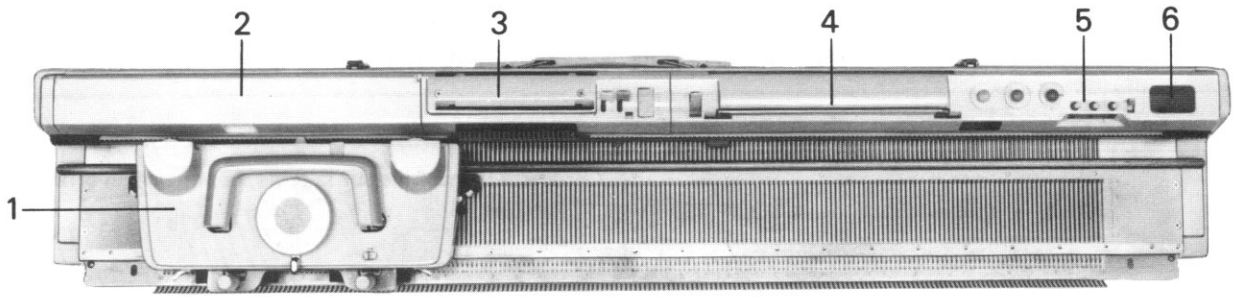

1. CHARIOT

- A - Leviers de côté
- B - Rappels d'aiguilles
- C - Cadran de densité
- D - Levier de point
- E - Boutons moletés
- F - Levier de dégagement

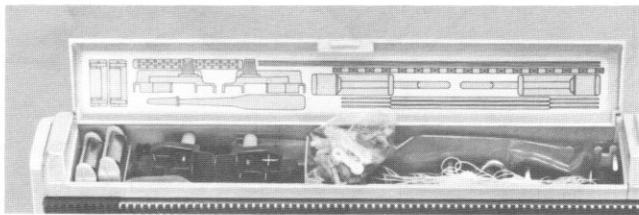

2. BOITE D'ACCESSOIRES INCORPOREE

Soulever le couvercle pour retirer les accessoires.

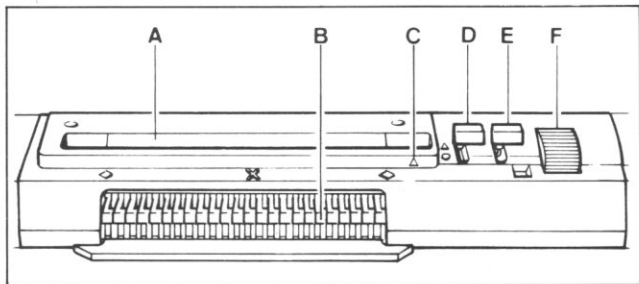

3. EMPLACEMENT DE LA CARTE

- A - Fente d'introduction de la carte
- B - Lecteur de carte
- C - Compte rangs de la carte
- D - Enclencheur de carte
- E - Levier L
- F - Entraîneur de carte

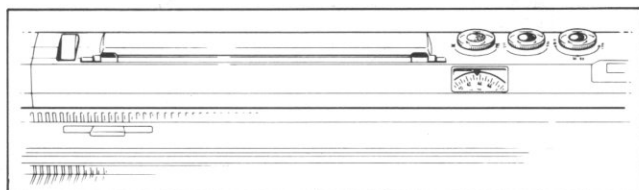

4. LECTEUR DE PATRON

Voir manuel de tricot.

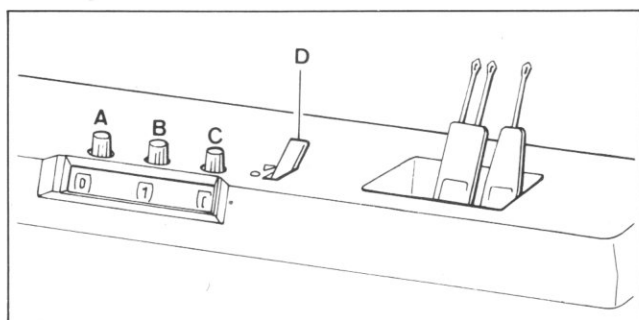

5. COMPTE RANGS

Pour ramener le compte rangs à 0, tourner les boutons moletés A, B et C.

- "D" - Levier du compte rangs
 - ▼ Position travail
 - Position hors travail

6. CASE DE RANGEMENT DES ACCESSOIRES

260K

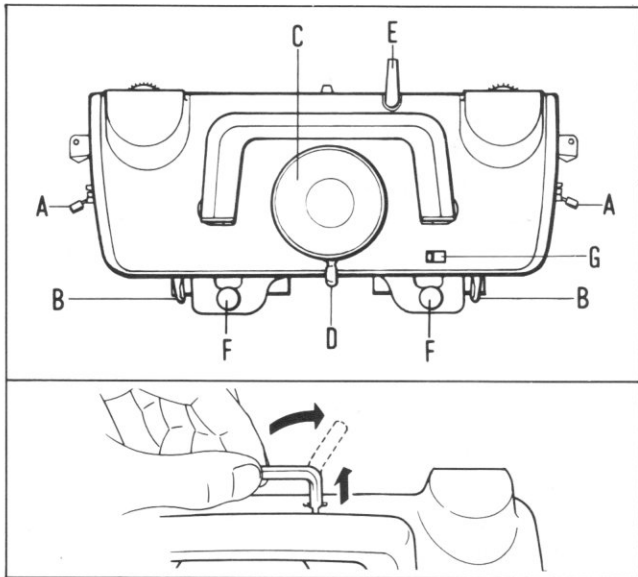
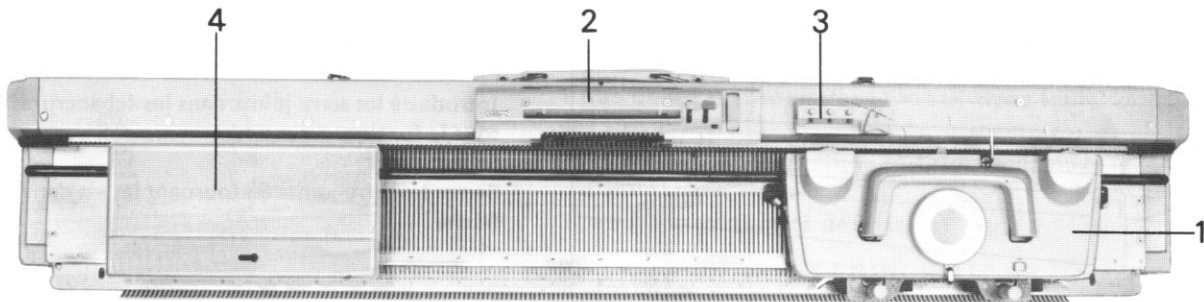

1. CHARIOT

- A - Leviers de côté
- B - Rappels d'aiguilles
- C - Cadran de densité
- D - Levier de point
- E - Doigt du compte rangs*
- F - Boutons moletés
- G - Levier de dégagement

* Pour mettre le doigt du compte rangs en contact avec le compte rangs, le soulever et le diriger vers celui-ci.

Pour le dégager, le soulever et le pousser sur le côté.

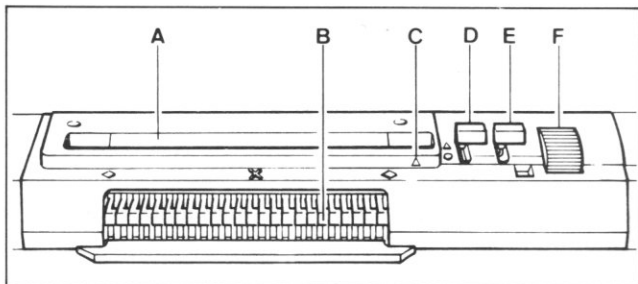

2. EMPLACEMENT DE LA CARTE

- A - Fente d'introduction
- B - Lecteur de carte
- C - Indicateur de rangs
- D - Enclencheur de carte
- E - Levier L
- F - Entraîneur de carte

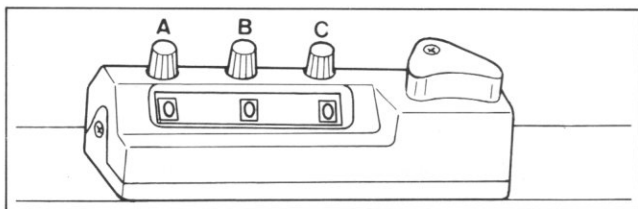

3. COMPTE RANGS

Pour ramener le compte rangs à 0, tourner les boutons moletés A, B et C.

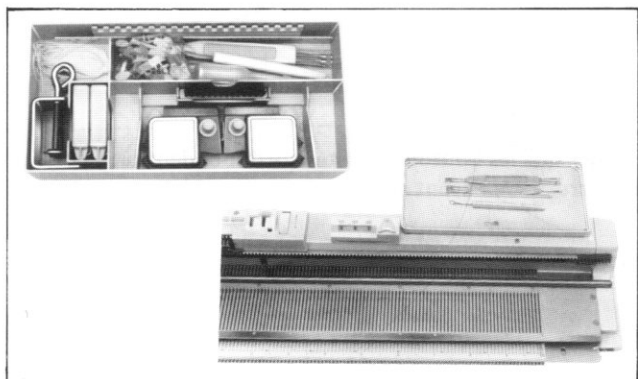

4. BOITE D'ACCESSOIRES

Pour enlever la boîte d'accessoires de la machine, la soulever.

5. Utiliser le couvercle de la boîte d'accessoires comme plateau à accessoires en l'introduisant sur la broche située à droite de la machine.

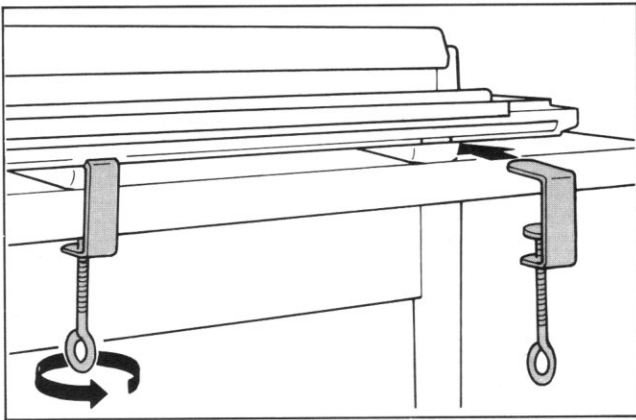

SERRE- JOINTS

Introduire les serre-joints dans les échancrures se trouvant sous la fonture.

Serrer les serre-joints en tournant les vis dans le sens de la flèche.

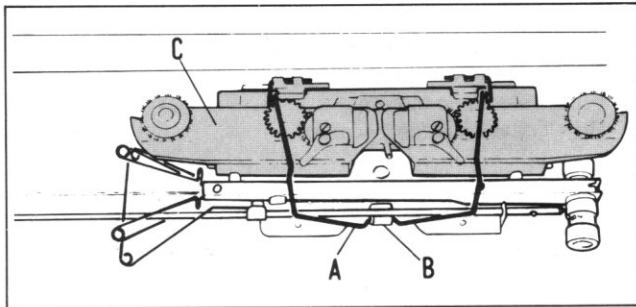

AVANT CHARIOT

Dégager le ressort 'A' du support 'B' situé dans le couvercle et sortir l'avant chariot 'C'.

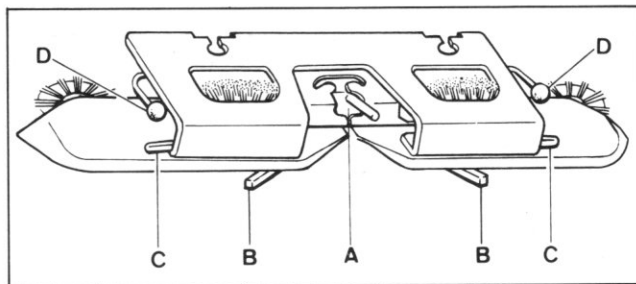

A. Noix

B. Commande de brosses de point ramassé

C. Commande de brosses de tissage

D. Guide fil de tissage

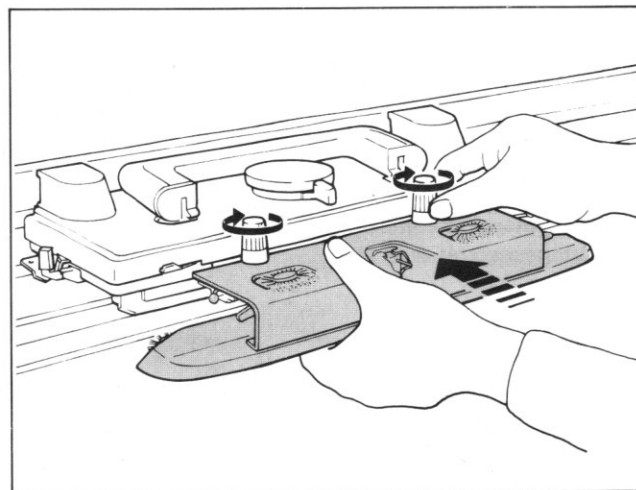

Introduire l'avant chariot sous les boutons moletés du chariot principal.

Enclencher l'avant chariot à fond et fixez le en tournant les boutons moletés dans le sens des flèches.

Ne fixez pas l'avant chariot au chariot ajoureur.

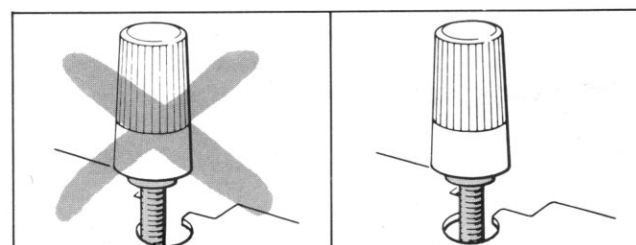

Vérifier que les boutons moletés correspondent bien aux échancrures de l'avant chariot.

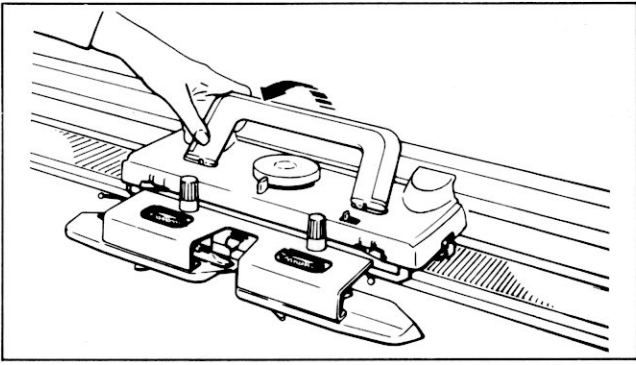

Relever la poignée de l'avant chariot.

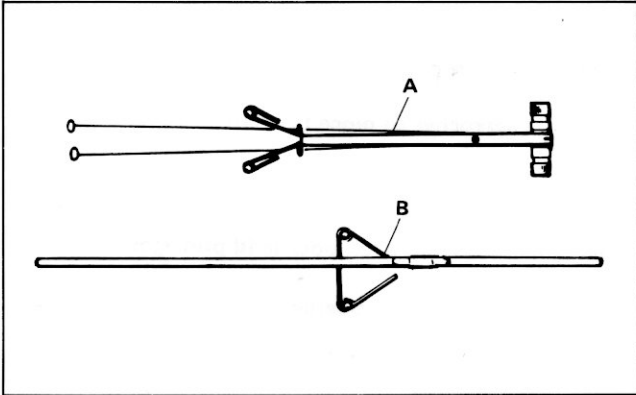

ENSEMBLE TENSION

Dégager le porte tension 'A' et le support tension 'B' se trouvant dans le couvercle de la machine.

1. Ramener les deux pêcheurs 'C' en arriere jusqu'à leur position correcte.
2. Introduire le support tension 'D' dans l'emplacement 'E' situé à gauche.
3. Relever le guide fil.
4. Introduire le porte tension sur le support tension.

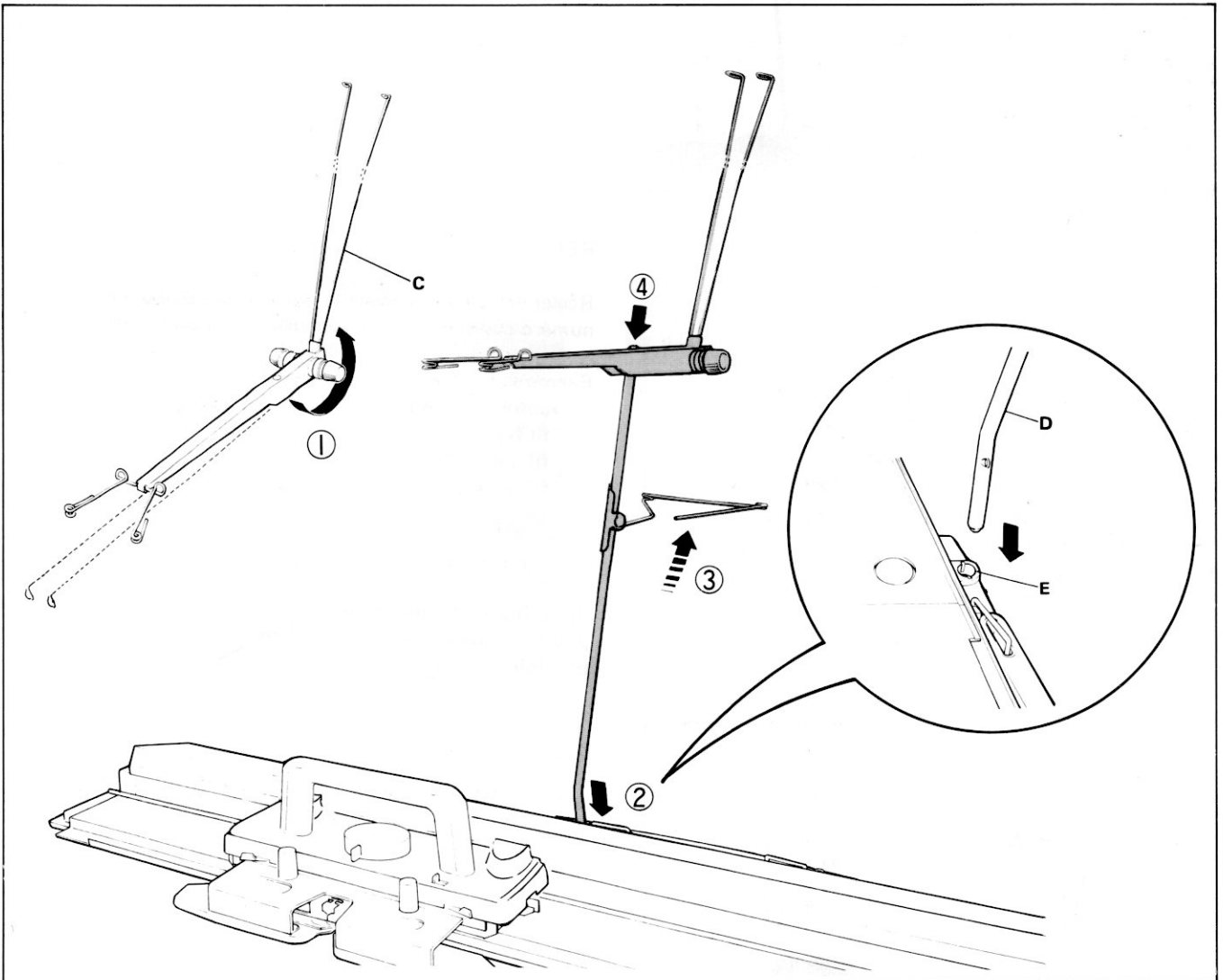

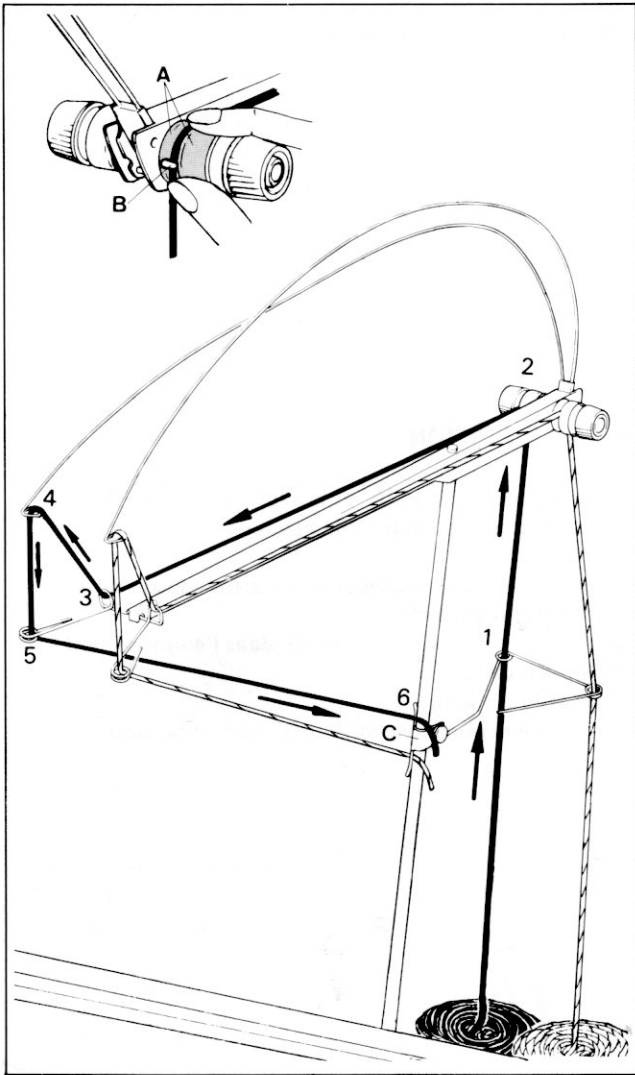

ENFILAGE DE L'ENSEMBLE TENSION AVEC DEUX FILS DE COULEUR A ET B

Pour vous entraîner, préparer deux pelotes ou cones de fils de 4 brins, moyens A et B, de couleurs différentes, et faire l'enfilage comme suit:

FIL PRINCIPAL A

Enfiler le côté gauche de l'ensemble tension comme expliqué ci-dessous:

1. Passez le dans l'oeillet gauche du guide fil.
2. entre les deux disques de tension A et sous l'ergot cuivre B de la tension.
3. dans l'oeillet du guide fil gauche.
4. dans l'oeillet du pêcheur gauche.
5. et dans l'oeillet du guide fil gauche.

Tirer le fil et l'accrocher au pince fil inférieur C.

DEUXIEME FIL B

Procéder à l'enfilage du fil B du côté droit de l'ensemble tension comme vous l'avez fait pour le fil principal.

Accrocher le fil au pince fil supérieur.

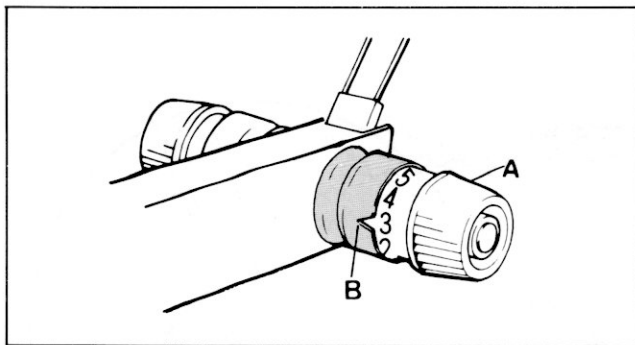

REGLAGE DE LA TENSION

Régler votre tension selon la grosseur du fil. Mettre le numéro choisi en face de l'encoche du bouton tension A.

Exemple: Le numéro 3 correspond à :

coton et nylon	6 - 7
fil fin (2 brins)	4 - 5
fil moyen (4 brins)	3
fil épais	1 - 2

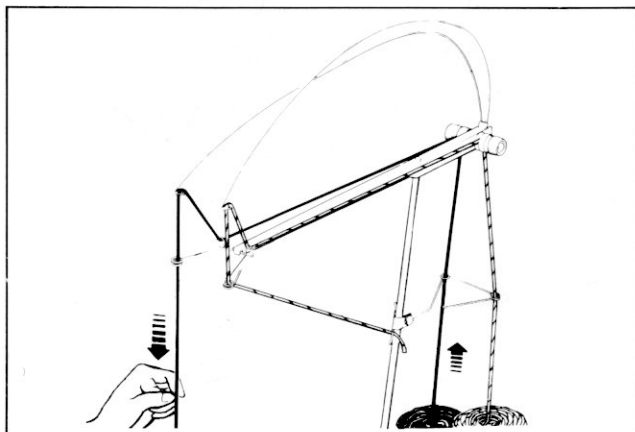

Si l'enfilage de l'ensemble tension est incorrect, vous ne pourrez obtenir des tricotés parfaits. Donc avant d'aller plus loin, vérifier:

1. que la tension donnée au fil soit correcte.
2. que le fil sort librement de la pelote.

Nous vous recommandons de sortir un peu de fil de la pelote avant de commencer l'ouvrage.

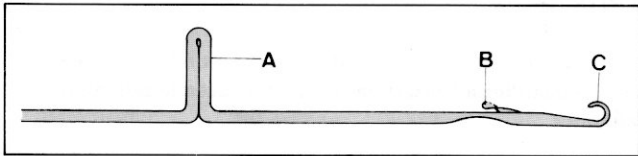

AIGUILLE

- A. Talon
- B. Clapet
- C. Crochet

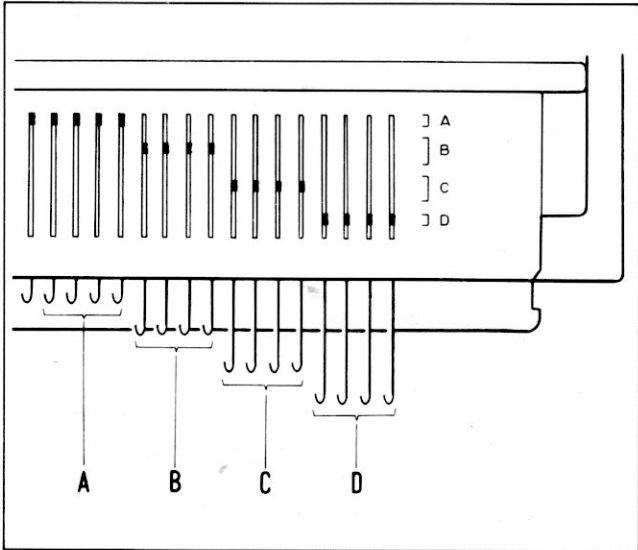

POSITIONS DES AIGUILLES

A droite et à gauche de la fonture, sont inscrites les lettres A, B, C et D précédées du signe "] ".

Pour sélectionner les aiguilles, placer le talon des aiguilles dans l'alignement du signe "] ".

- A - Les aiguilles ne travaillent pas.
- B - Les aiguilles tricotent le jersey et des points divers.
- C - Les aiguilles ne tricotent que du jersey.
- D - Si les rappels d'aiguilles sont sur I les aiguilles ne travaillent pas.
Lorsque les rappels d'aiguilles sont sur II les aiguilles sont ramenées en B.

NOTE: LES POSITIONS C ET D NE SONT PAS UTILISABLES AVEC LES CHARIOTS AJOUREURS.

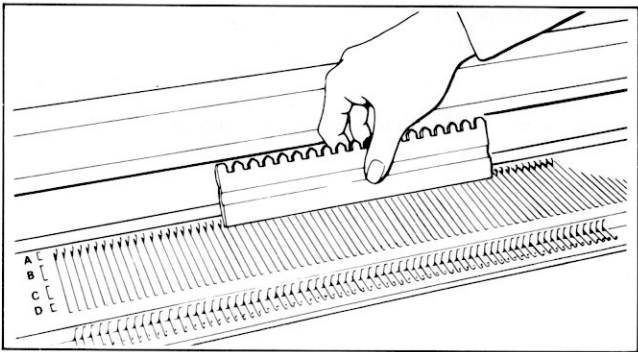

SELECTION D'AIGUILLES

Vérifier que toutes les aiguilles sont en position A. Si elles ne le sont pas, repoussez les en A avec le côté plat du sélecteur.

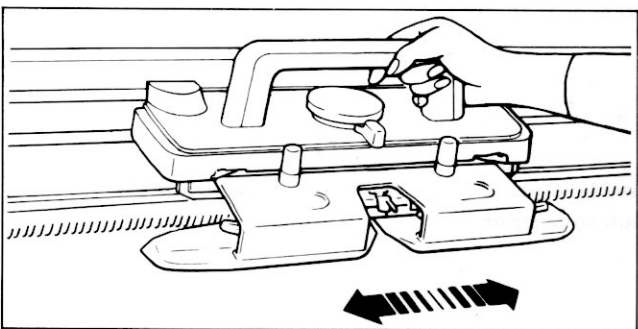

Déplacer le chariot plusieurs fois sur toute la fonture pour vérifier qu'il glisse facilement.

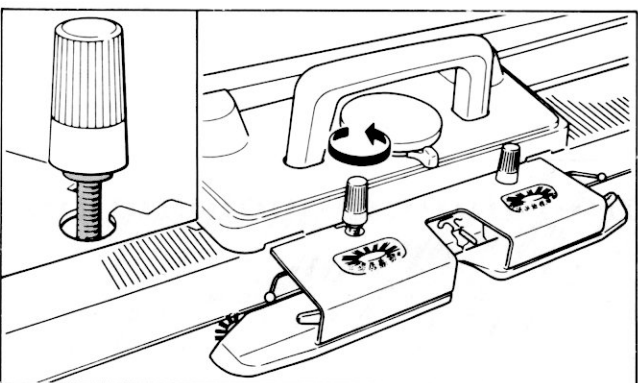

Si le chariot ne se déplace pas facilement, vérifier que les boutons moletés s'adaptent parfaitement aux découpes de l'avant chariot.

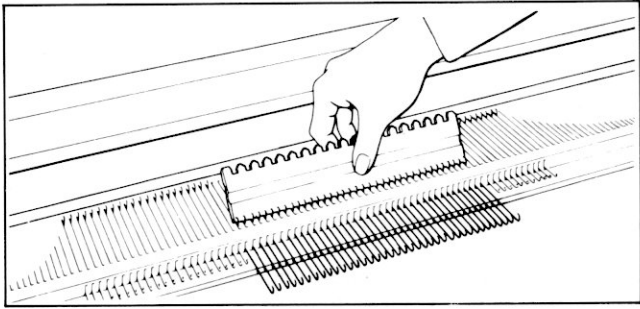

MONTAGE

Mettre 35 aiguilles de part et d'autre du 0 de la fonture (soit 70 aiguilles au total) en position D avec le sélecteur d'aiguilles.

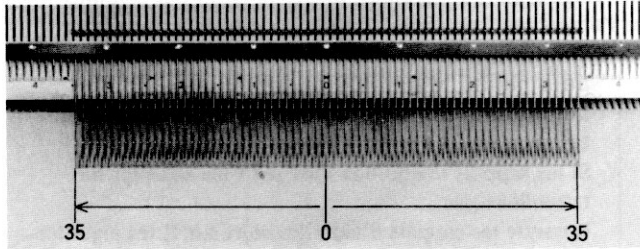

REGLAGE DU CHARIOT

Cadran de densité	5
Levier de point	Λ
Leviers de côté (2)	▼
Rappels d'aiguilles (2)	
Brosses de tissage (2)	0
Brosses de point ramassé (2)	0

Déplacer le chariot lentement sur toutes les aiguilles.

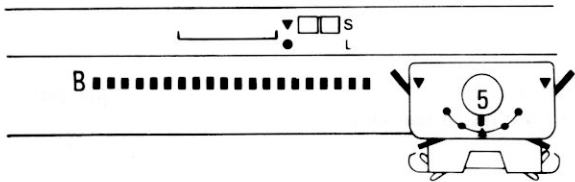
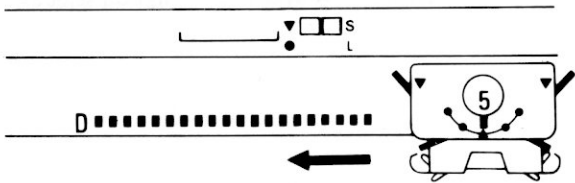
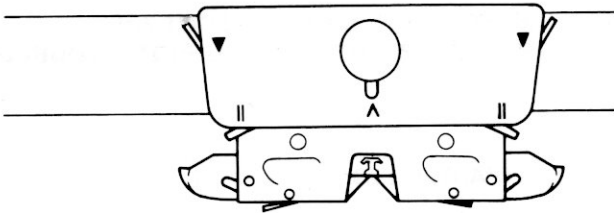

Les aiguilles sont alignées en B. Placer le chariot à droite de la fonture.

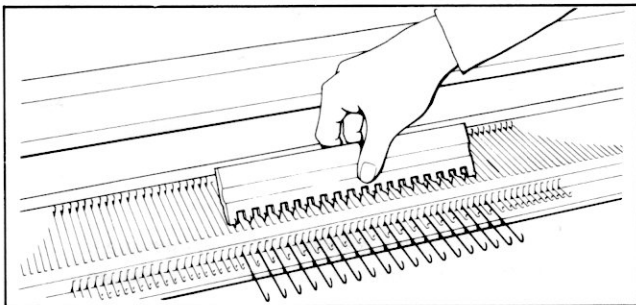

Avec le sélecteur d'aiguilles, mettre une aiguille sur deux en position D.

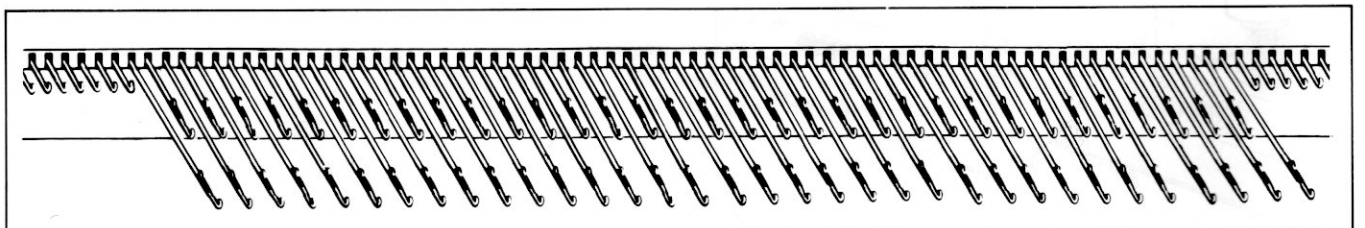

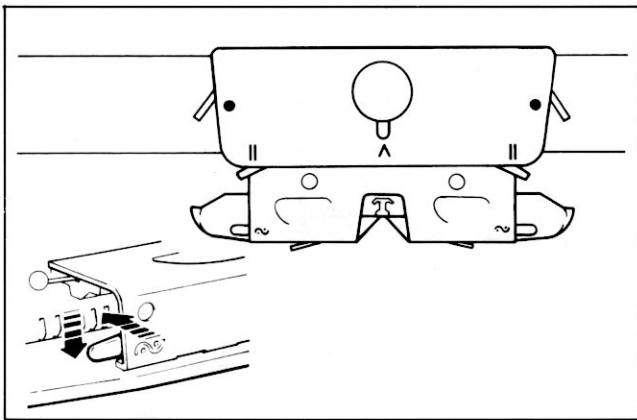

Les 2 leviers de côté ●

Les 2 commandes de brosses de tissage . ~

Pour mettre les brosses de tissage en position ~ , tirer vers l'avant les leviers de commande de celles-ci.

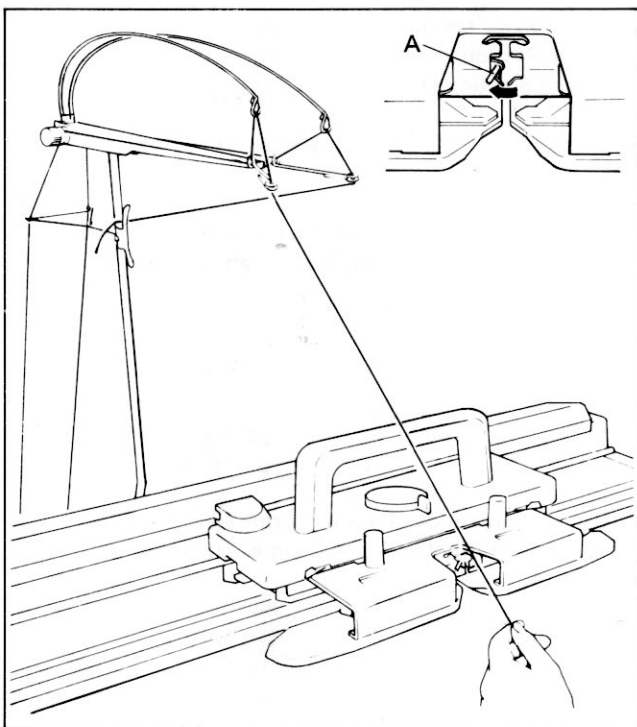

Pour ouvrir la noix, pousser le levier A vers la gauche.

Décrocher le fil principal du pince fil de l'ensemble tension et amenez le vers la noix.

Tenir le fil et guidez le dans la noix.

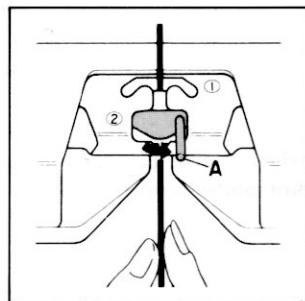
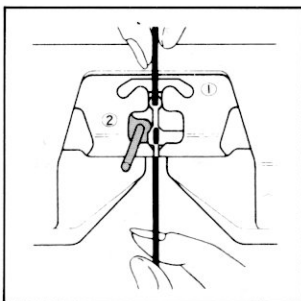

Fermer la noix en poussant le levier "A" vers la droite.

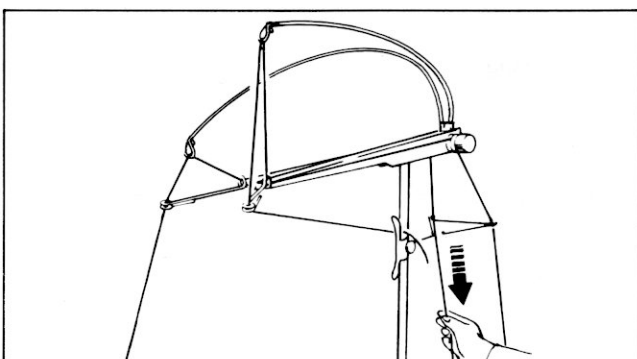

Maintenir le fil sous l'avant chariot et pour éliminer le surplus de fil, tirez le à l'arrière de l'ensemble tension jusqu'à ce que le pêcheur soit presque horizontal.

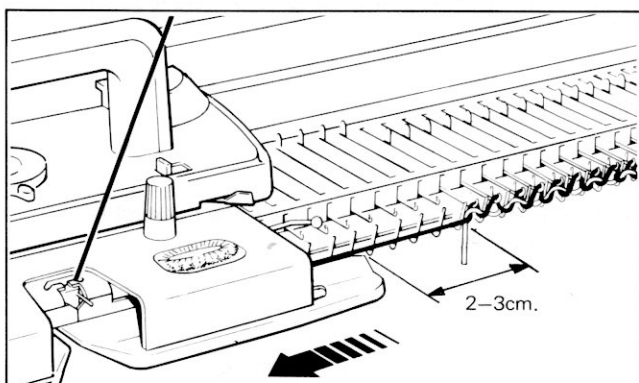
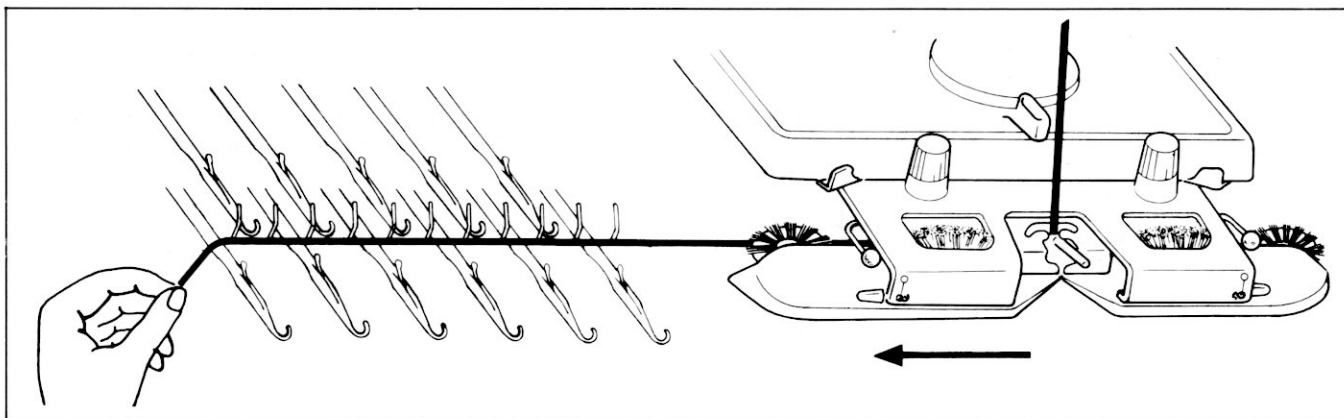

Tirer environ 40 cm de fil en le guidant sous les brosses rondes en plastique de l'avant chariot et placez le sur les aiguilles en position D.

Déplacer le chariot de droite à gauche sur toutes les aiguilles. Il aura tricoté un rang.

Vérifier que l'avant chariot ait dépassé la dernière aiguille tricotée de 2 à 3 cm avant de faire le rang suivant.

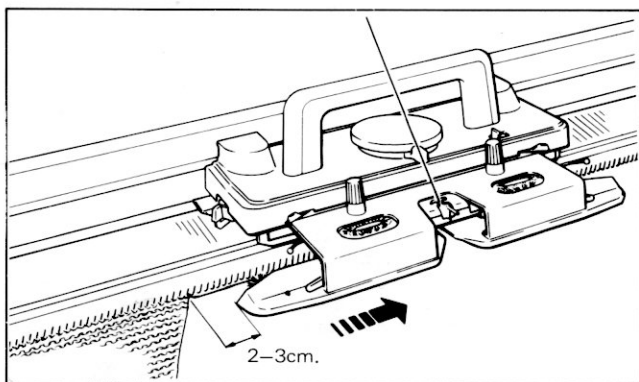

Tricoter 3 rangs.

Vérifier de nouveau que l'avant chariot ait dépassé la dernière aiguille tricotée de 2 à 3 cm avant de faire le rang suivant.

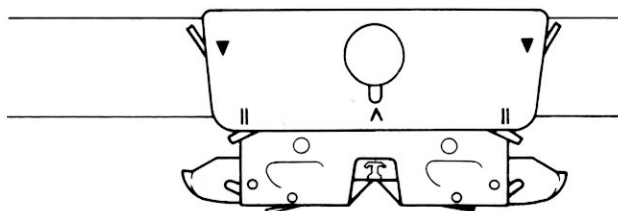

Leviers de côté (2) ▼
Commandes brosses de tissage ○

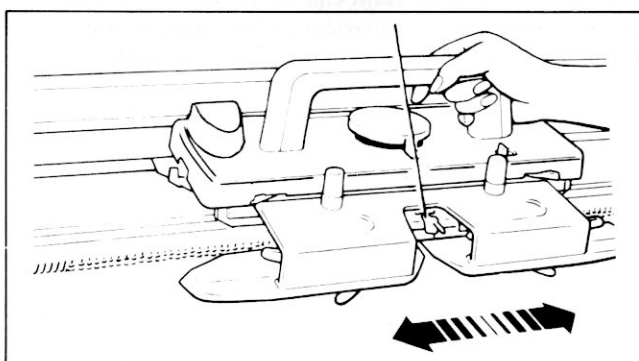

Tricoter 20 rangs.

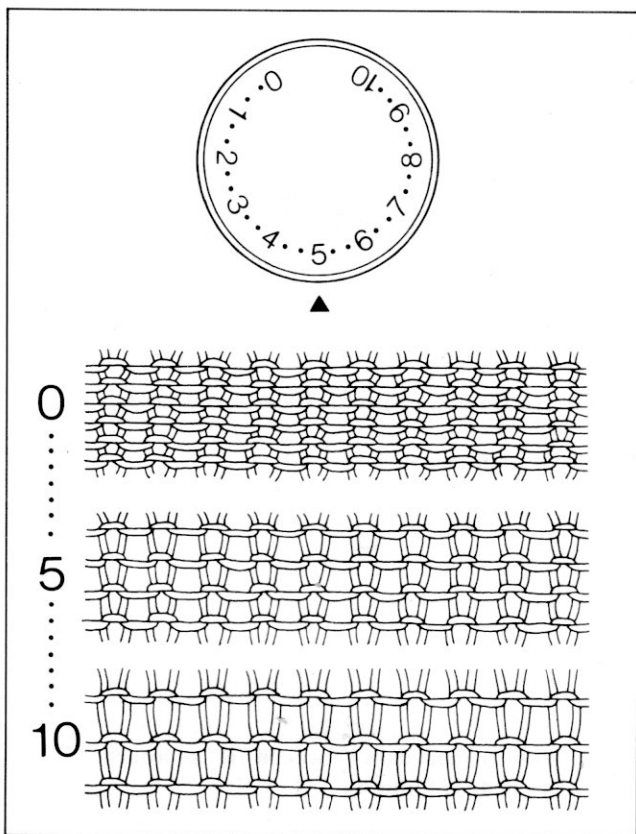

CADRAN DE DENSITE

Vérifier que le numéro du cadran de densité correspond bien à la grosseur du fil choisi.

Le cadran de densité permet de choisir la taille des mailles. Lorsque le cadran de densité est sur 0, les mailles sont très petites.

Lorsque le cadran de densité est sur 10, vous obtenez des mailles très lâches.

Pour sélectionner une densité, tourner le cadran de densité jusqu'à ce que le nombre choisi soit en face de la marque ▲.

Si la densité est trop forte, il vous sera très difficile de tricoter voir même impossible. Vous utiliserez beaucoup plus de fil.

– Votre vêtement sera très serré et très inconfortable.

Si la densité est trop lâche, votre vêtement n'aura aucune forme.

Pour vous entrainer, continuer à tricoter avec différentes densités comme suit:

1. Régler votre cadran de densité sur 3 et tricoter 10 rangs: Vos mailles seront serrées.
2. Régler votre cadran de densité sur 9 et tricoter 10 rangs: Vos mailles seront plus lâches.

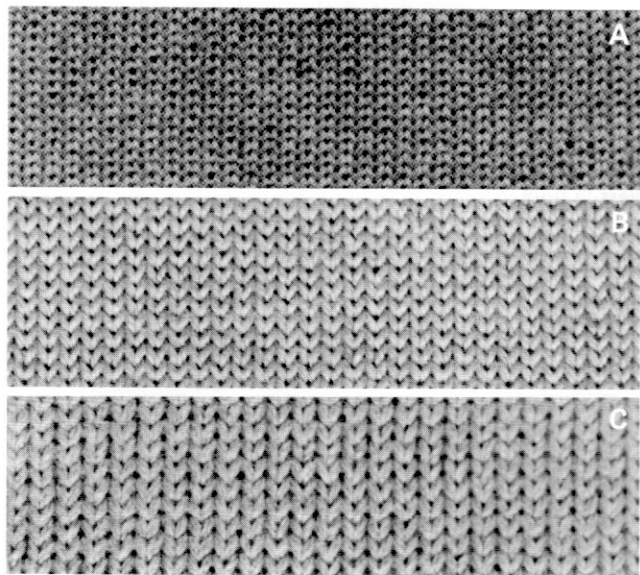

DIMENSIONS DES MAILLES, DENSITE POUR UN FIL

- A - Cadran de densité sur 1 avec un fil ② (deux brins)!
- B - Cadran de densité sur 5 avec un fil ⑤ (4 brins).
- C - Cadran de densité sur 9 avec un fil ⑥ (épais).

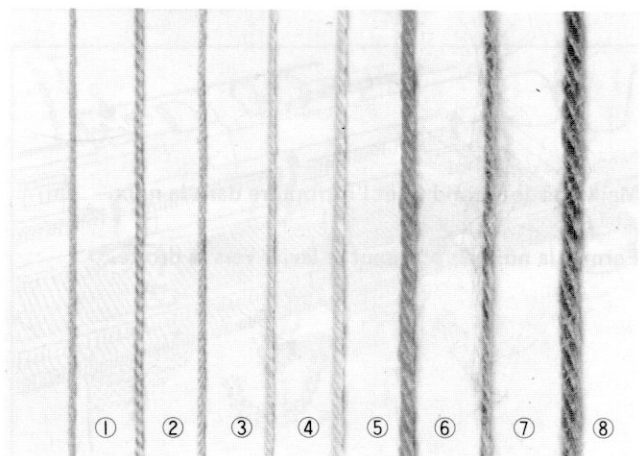

Fils	Densité
① Coton	2-3
② Fil très fin (2 brins)	2-3
③ Fil synthétique	3-4
④ Fil fin (3 brins)	3-5
⑤ Fil moyen (4 brins)	4-6
⑥ Grosse laine	6-9
⑦ Mohair (1 aiguille sur 2)	8-10
⑧ Très grosse laine (1 aiguille sur 2)	6-9

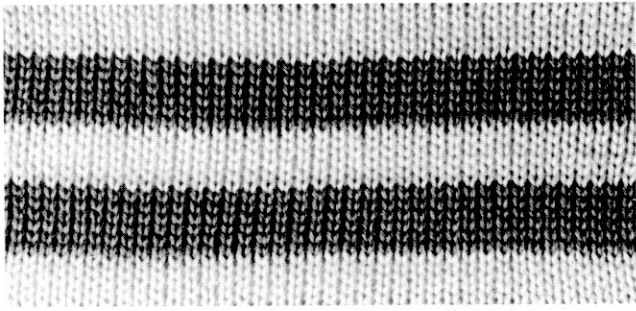

TRICOT A RAYURES

Pour faire un tricot à rayures, utiliser deux fils de différentes couleurs en les alternant dans la noix 1.

Cadran de densité 5

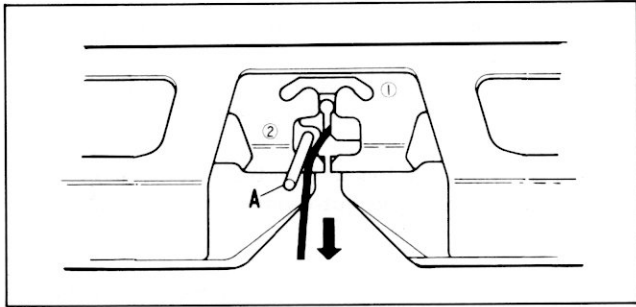

Pour ouvrir la noix, pousser le levier A vers la gauche.

Enlever le fil principal de la noix.

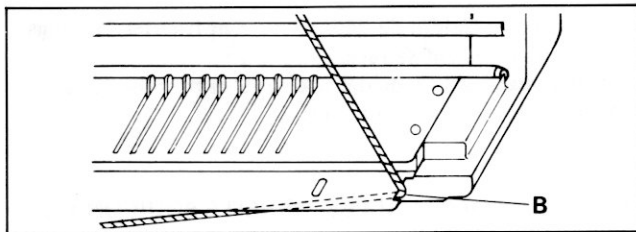

Placer le fil principal dans l'encoche "B" se trouvant à l'extrémité de la fonture.

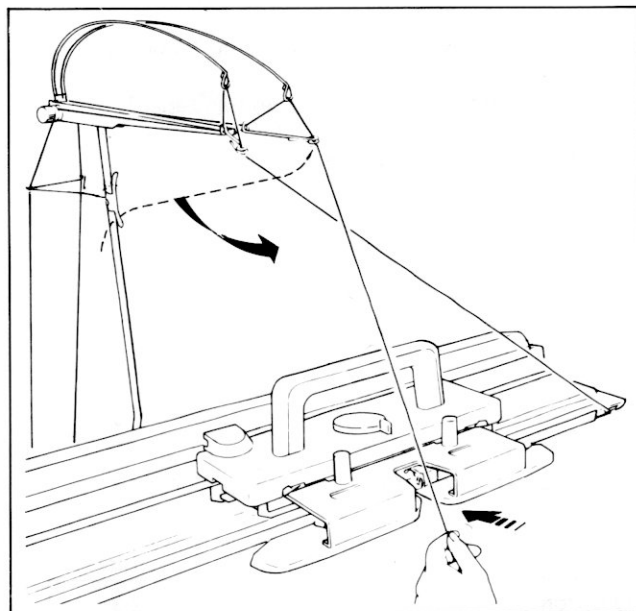

Décrocher le fil du pince fil supérieur et amenez le vers la noix.

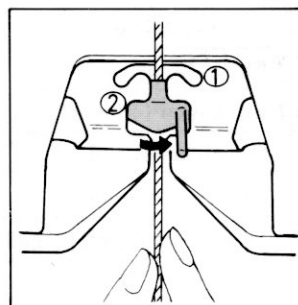
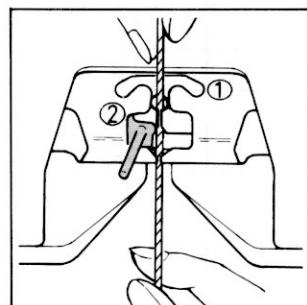

Maintenir le second fil et l'introduire dans la noix.

Fermer la noix en poussant le levier vers la droite.

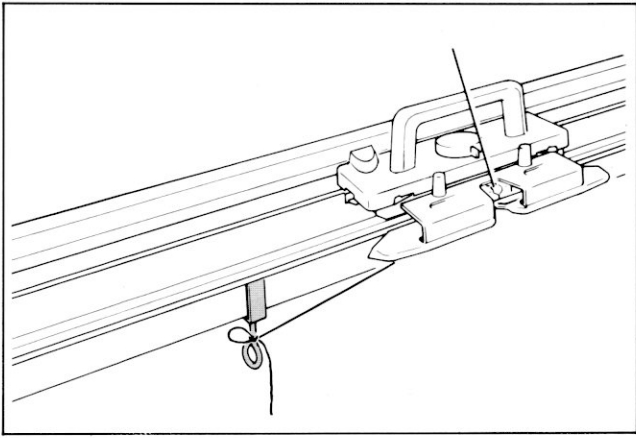

Attacher le fil à un serre-joint.

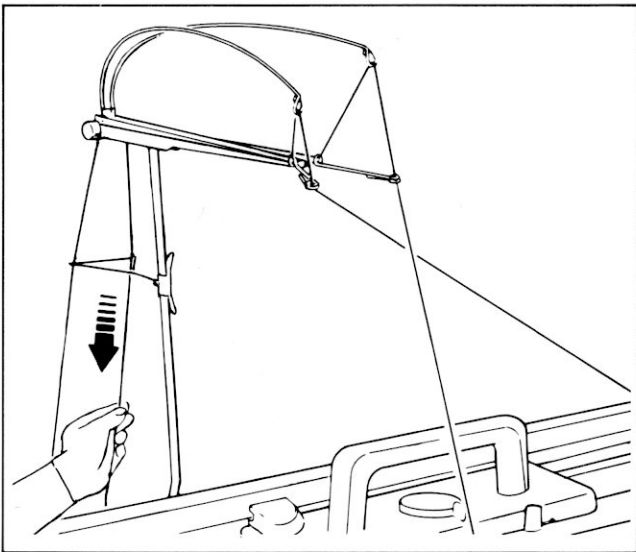

Tirer le fil à l'arrière de l'ensemble tension pour éliminer le surplus, jusqu'à ce que le pêcheur soit presque horizontal.

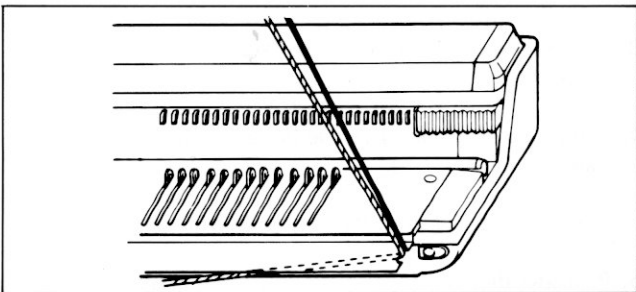

Enlever le fil de la noix 1 et placez le dans l'encoche de la fonture avec le fil principal.

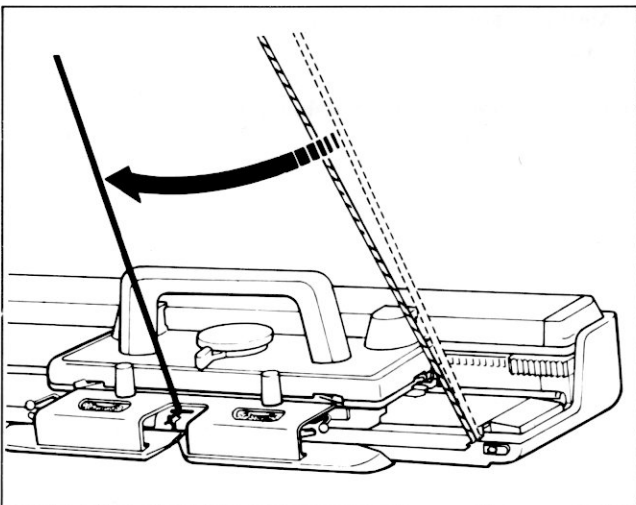

Enlever le fil principal de l'encoche et glissez le dans la noix 1.

Éliminer le surplus de fil.

Tricoter 6 rangs.

En tricotant les deux fils alternativement vous obtiendrez un ouvrage à rayures.

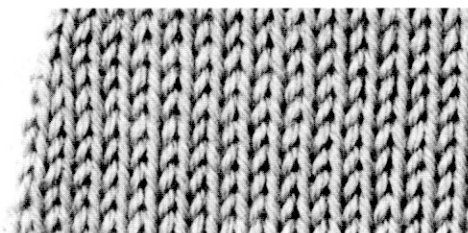

DIMINUTION D'UNE MAILLE

Vous pouvez faire une diminution d'une maille aux deux extrémités du rang.

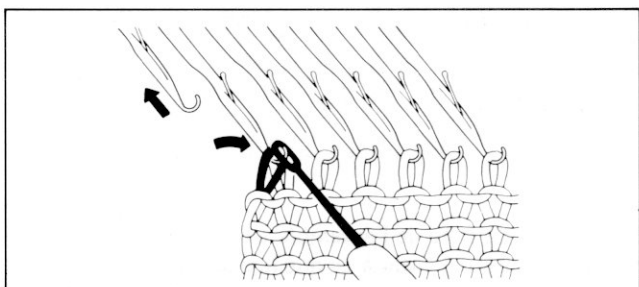

Avec le poinçon, transférer la dernière maille à l'aiguille adjacente.

Ramener l'aiguille vide en position A.

Pour vous entraîner, tricoter plusieurs rangs et diminuer une maille à chaque extrémité du rang.

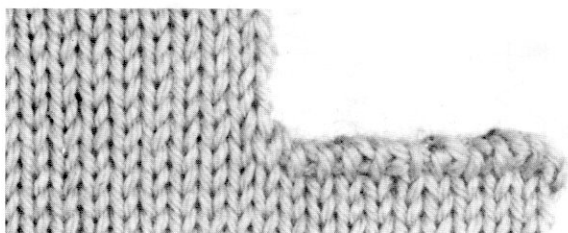

DIMINUTION DE PLUSIEURS MAILLES

Vous ne pouvez faire des diminutions que du côté du chariot.

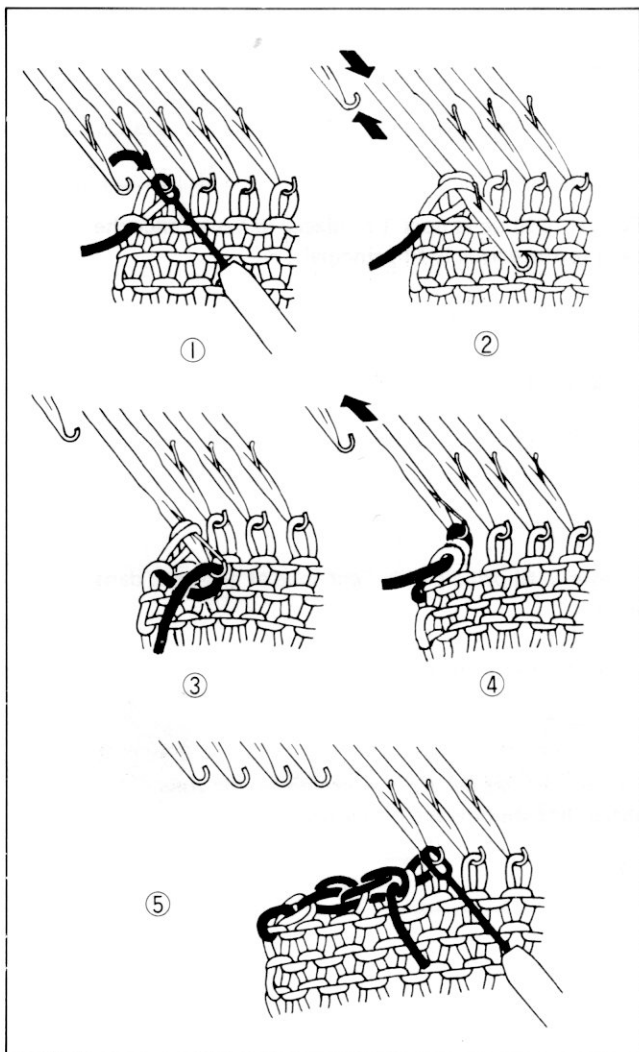

1. Du côté du chariot, tirer le tricot à vous. Transférer la maille sur l'aiguille adjacente.

2. Ramener l'aiguille vide en position A. Pousser l'aiguille en D afin que les deux mailles soient derrière le clapet.

3. Passer le fil dans le crochet de l'aiguille de droite à gauche.

4. Tirer légèrement le fil vers le bas et repousser l'aiguille en B.

Les deux mailles sont libérées de l'aiguille.

5. Procéder de cette façon pour toutes les mailles à diminuer.

Mettre la dernière maille diminuée sur l'aiguille adjacente.

Pour vous entraîner, diminuer 4 mailles de chaque côté.

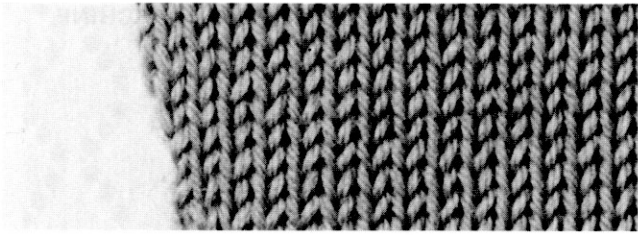

AUGMENTATION D'UNE MAILLE

Vous pouvez augmenter une maille à la fois, du côté du chariot.

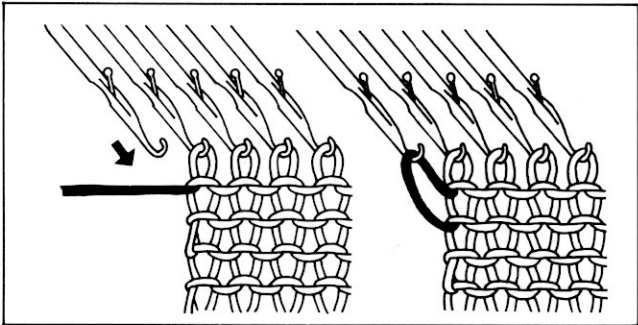

Mettre une aiguille du côté du chariot en position B.

Pour vous entraîner, tricoter plusieurs rangs en augmentant 1 maille du côté du chariot à chaque rang.

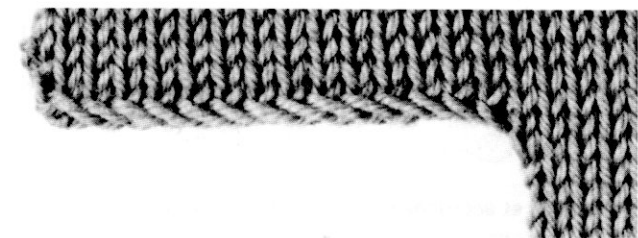

AUGMENTATION DE PLUSIEURS MAILLES

Vous ne pouvez augmenter que du côté du chariot.

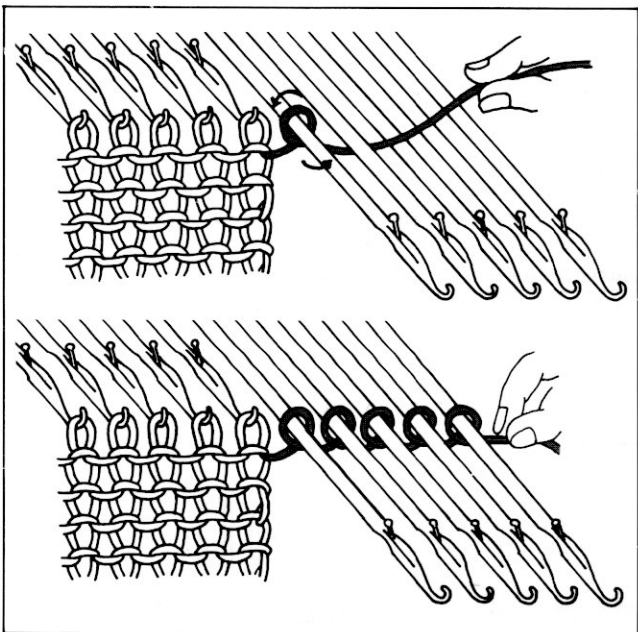

Le chariot est du côté droit.

1. Tirer un peu de fil de la noix.
2. Mettre le nombre nécessaire d'aiguilles en position D.
3. Entourer le fil autour des aiguilles dans le sens inverse des aiguilles d'une montre.
4. Pousser les boucles vers la grille.
5. Eliminer le surplus de fil.
6. Continuer à tricoter.

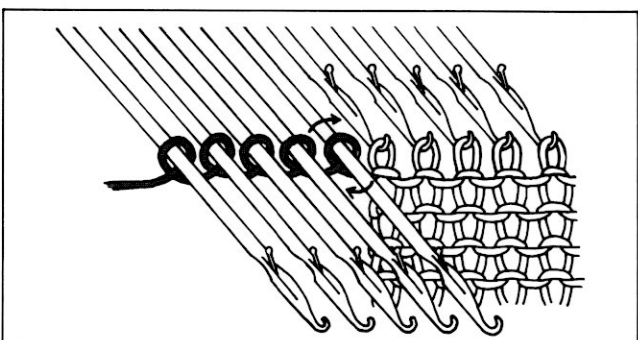

Lorsque le chariot est à gauche, entourer le fil autour des aiguilles dans le sens des aiguilles d'une montre.

Pour vous entraîner, augmenter 5 mailles des deux côtés.

COMMENT ENLEVER LE TRICOT DE LA MACHINE

- sans fermer les mailles.

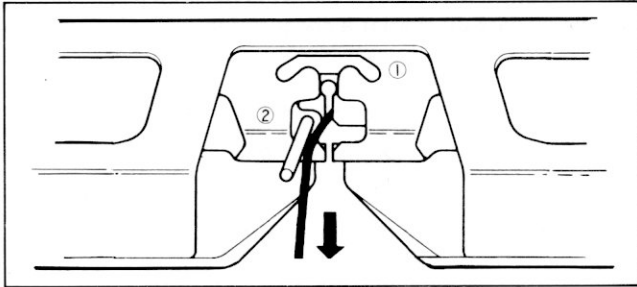
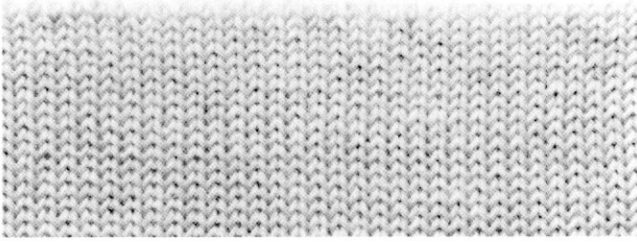

Ouvrir la noix et enlever le fil.

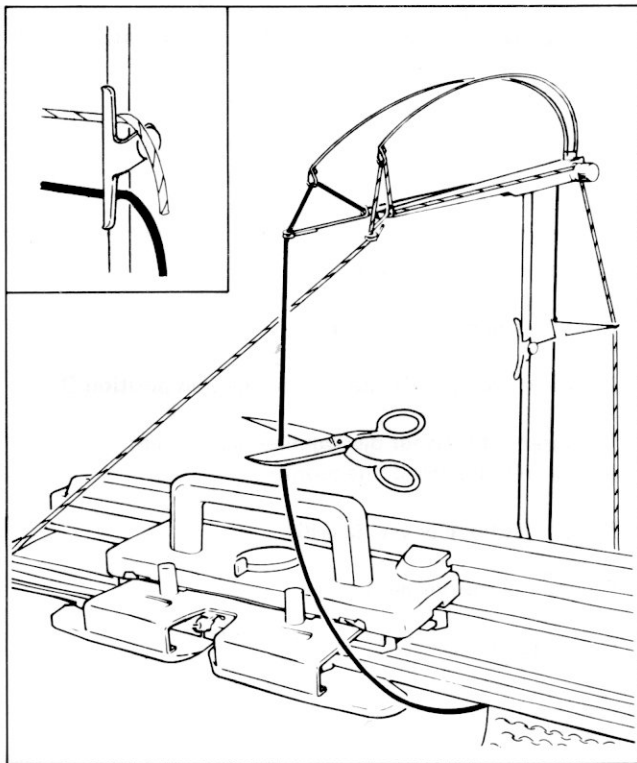

Casser le fil et accrochez le au pince fil inférieur de l'ensemble tension.

Casser le fil et accrochez le au pince fil supérieur de l'ensemble tension.

Laisser les deux fils inférieurs pendre.

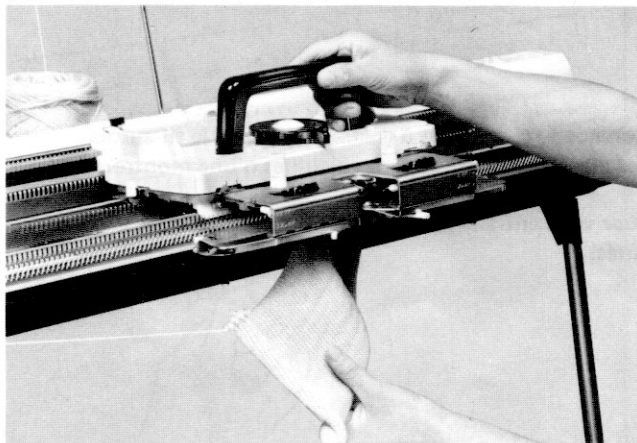

Levier de point ^

Passer le chariot sur la partie de la fonture soutenant le tricot.

Le tricot se décrochera de la fonture.

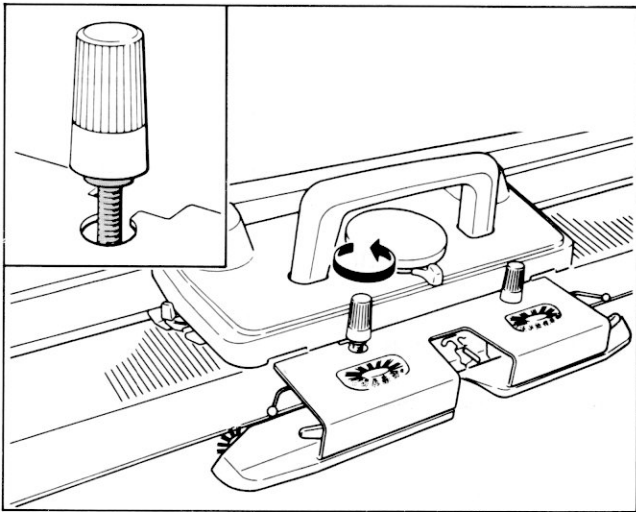

IMPORTANT

SI VOUS AVEZ DES PROBLEMES EN TRICOTANT LE PREMIER RANG, VERIFIER QUE:

l'avant chariot est bien fixé au chariot.

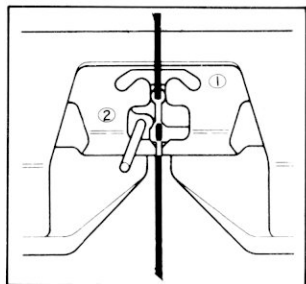
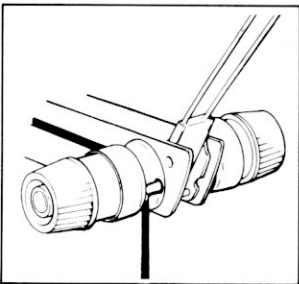

le fil est correctement passé dans l'ensemble tension et dans la noix.

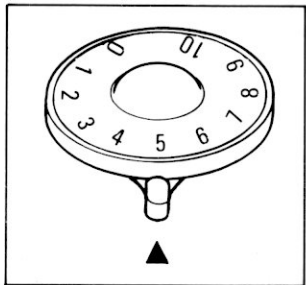
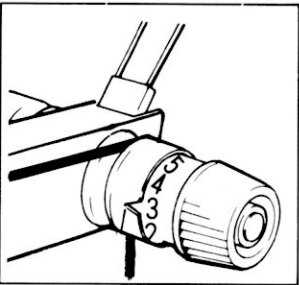

la tension et la densité soient correctes.

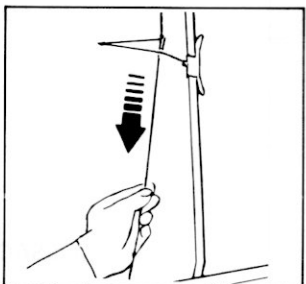
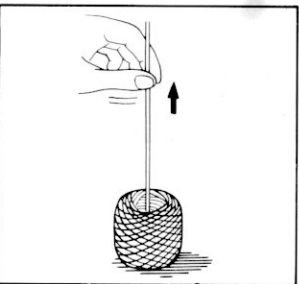

la pelote est bien préparée.

le fil est tendu normalement et que le pêcheur est presque horizontal.

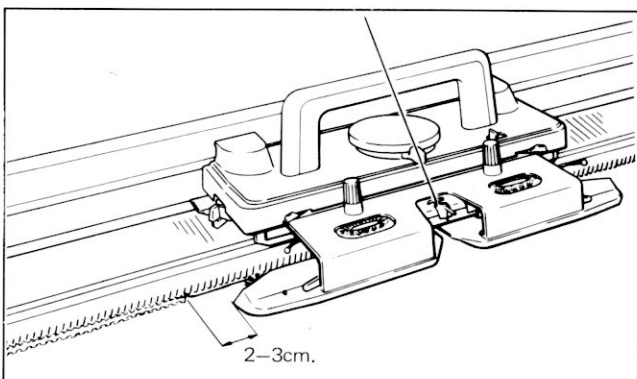

l'avant chariot a dépassé la dernière aiguille de 2 à 3 cm avant de faire le rang suivant.

MOTIFS TRICOTES AVEC LE CHARIOT PRINCIPAL

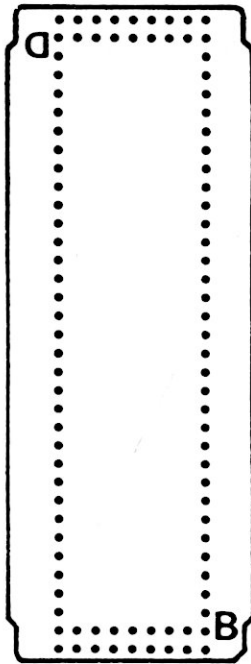
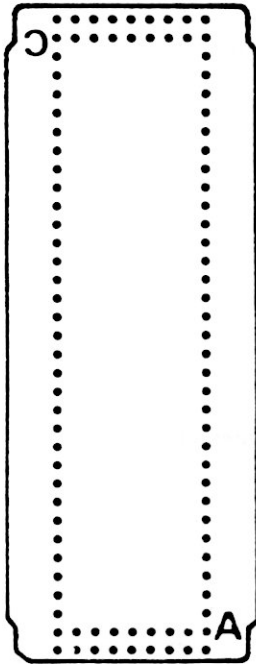

CARTES PERFOREES STANDARD POUR LE CHARIOT PRINCIPAL.

20 cartes numérotées de 1 à 20.

Chaque carte peut être utilisée de 4 différentes façons indiquées par les lettres A, B, C et D.

"A" indique le motif de base.

Si vous introduisez votre carte soit du côté B, C ou D, la position du motif sera changée.

Ne pas plier la carte.

Avec les cartes perforées, vous pouvez obtenir les motifs suivants:

No. Carte	A	B	C	D	E	F	G	H
1	○			○	○	○	○	
2	○		○	○	○	○	○	○
3	○		○	○	○		○	○
4	○		○	○	○		○	○
5	○	○						
6-03	○	○						
7	○		○	○	○	○	○	
8	○		○	○			○	
9	○		○	○			○	
10	○		○	○				
11	○		○	○			○	
12	○		○	○				
13	○							
14	○		○			○	○	
15	○					○		
16	○						○	
17	○					○		
18	○		○	○			○	
19-03	○	○						
20	○							

- A. JACQUARD *knit in*
- B. MOTIF PLACE *unique ballon fleur*
- C. FIL TIRE *slip maille glissé*
- D. POINT RAMASSE *motif gaufré*
- E. POINT RAMASSE AJOURE *coubré dentelle*
- F. DENTELLE *punch lace*
- G. TISSAGE *weaving*
- H. TISSAGE AVEC SELECTION D'AIGUILLES.

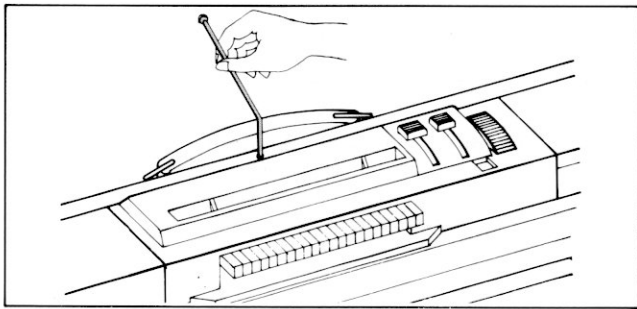

INTRODUCTION DE LA CARTE PERFOREE

Préparer les deux guides carte et la carte perforée.

Pour le modèle 260K/L, sortir le guide carte de la boîte d'accessoires, et l'introduire dans le trou prévu à cet effet.

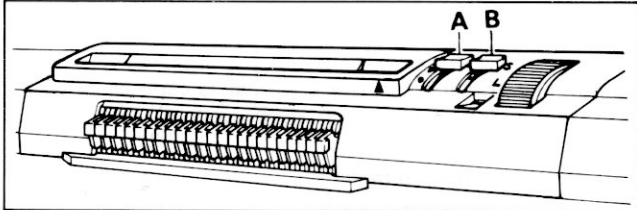

Enclencheur de carte "A" ▼

Levier L "B" S

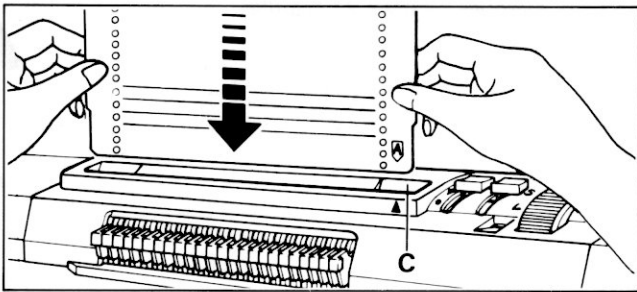

Introduire la carte bien droite, avec la lettre A dans le coin droit, face à vous, dans la fente d'introduction "C" et l'enfoncer légèrement.

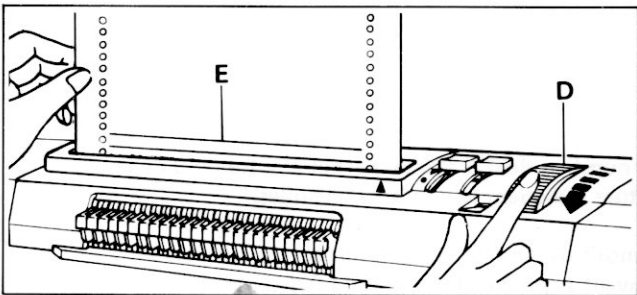

Tourner l'enclencheur de carte "D" vers vous et vérifier que les lignes rouges "E" de la carte sont bien parallèles à la fente d'introduction.

Pour faire avancer la carte, tourner l'entraîneur de carte vers vous.

Pour faire remonter la carte tourner l'entraîneur de carte vers l'arrière.

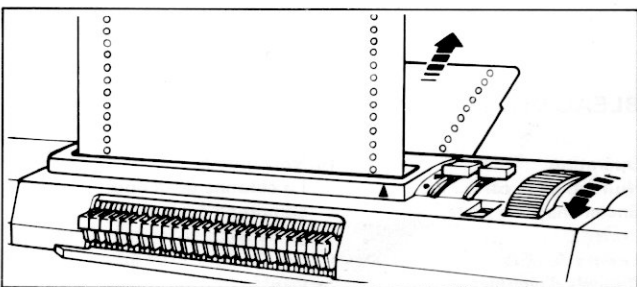

Continuer à tourner l'entraîneur de carte jusqu'à ce que le bas de la carte apparaisse à l'arrière et que les bords supérieur et inférieur soient alignés.

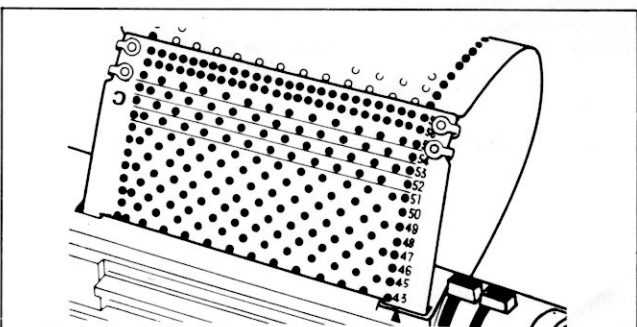

Superposer les deux bords de la carte, la lettre "C" sera en haut à gauche.

Superposer les 2 trous de chaque côté.

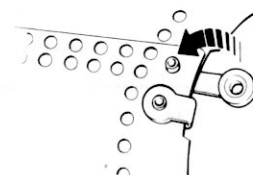

Introduire les clips dans les trous et appuyer pour les fermer.

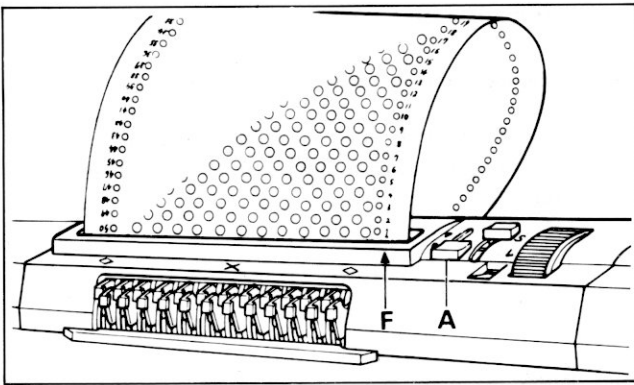

Tourner la molette d'entraînement de la carte, jusqu'à ce que le chiffre 1 de la carte soit au dessus de la marque triangulaire "F" de la fente d'introduction.

Le N° 1 indique toujours de début du motif.

Enclencheur de carte "A" ●

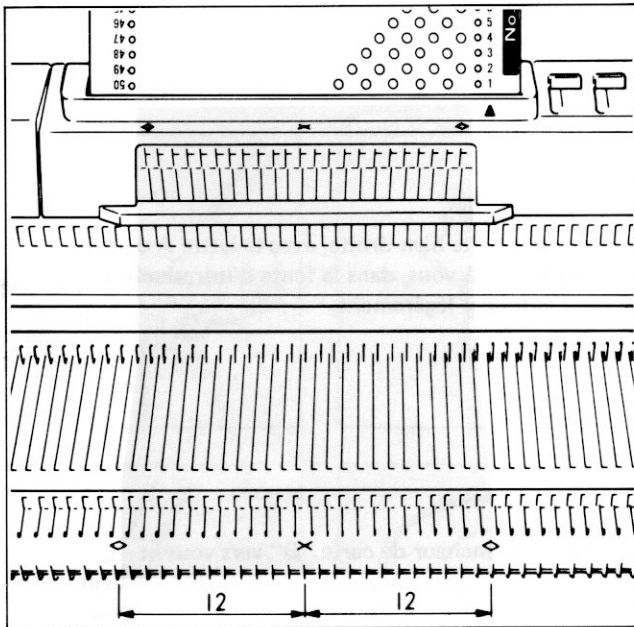

Sur le devant de la fente d'introduction de la carte et de la fonture, les marques X et ◇ sont inscrites.

X - indique le milieu du motif
◇ - indique la largeur du motif

Entre deux marques ◇ il y a 24 aiguilles.

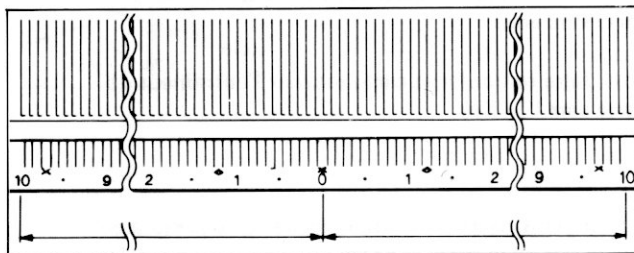

Les numéros de 0 à 100 de part et d'autre du 0 de la fonture indiquent le nombre d'aiguilles.

Le motif de la carte se reproduit sur les aiguilles se trouvant à gauche et à droite du 0 de la fonture.

1	2	3	4	5	6	7	6	5	8	9	9	8	10	11
↓	•5 •4 •3 •2 •1	□	□	□	□	□	□	□	□	□	□	□	□	□
●	I	●	S	▼	II	▲	II	▼	○	○	○	○	A	→
②	└	▼	"	"	"	▲	"	"	"	"	"	"	A	B
													13	12

TABLEAU DES OPERATIONS

- 1. Opération
- 2. Numéro de la carte
- 3. Enclencheur de carte
- 4. Levier L
- 5. Leviers de côté
- 6. Rappels d'aiguilles
- 7. Levier de point
- 8. Commande brosses de tissage
- 9. Commande brosses de point ramassé
- 10. Noix ① et ②
La colonne de la noix ② comprend également les guide fil de tissage et la noix pour le point vanisé.
- 11. Sens du tricot
- 12. Le nombre de rangs à tricoter.
- 13. A, B et C représentent les différents fils.

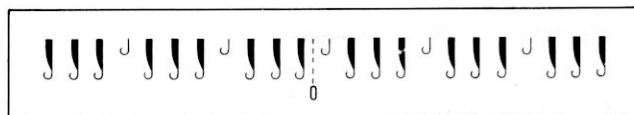

Sélection d'aiguilles

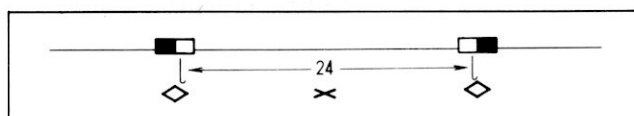

Index de motif placé

PRECAUTION A PRENDRE AVANT DE COMMENCER UN TRICOT A MOTIF

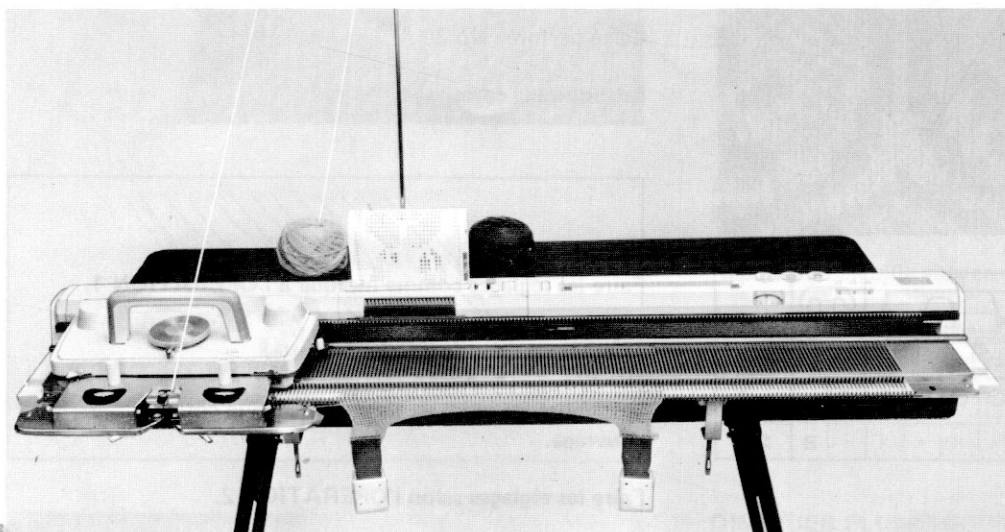

Avant de réaliser un tricot à motif, tricoter 9 à 10 rangs de jersey et placer le chariot à gauche de la fonture.

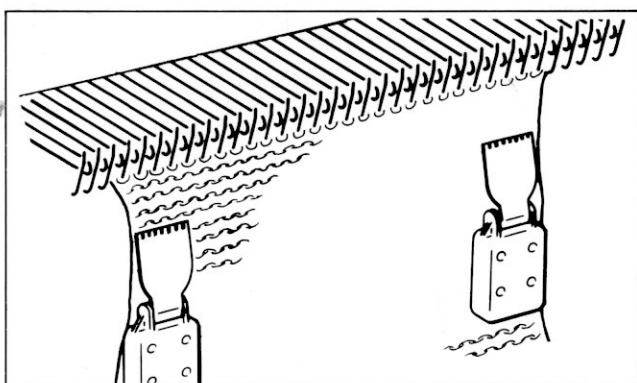

Mettre les poids de lisière de chaque côté de l'ouvrage.

Les déplacer au fur et à mesure que le tricot augmente.

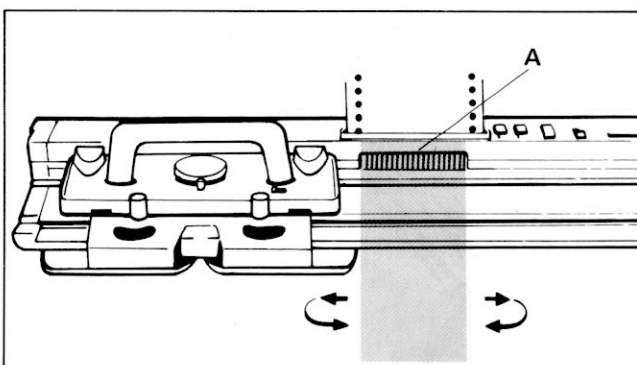

Faire un aller retour avec le chariot et vérifier qu'il dépasse bien les 24 aiguilles.

Déplacer le chariot à une vitesse régulière.

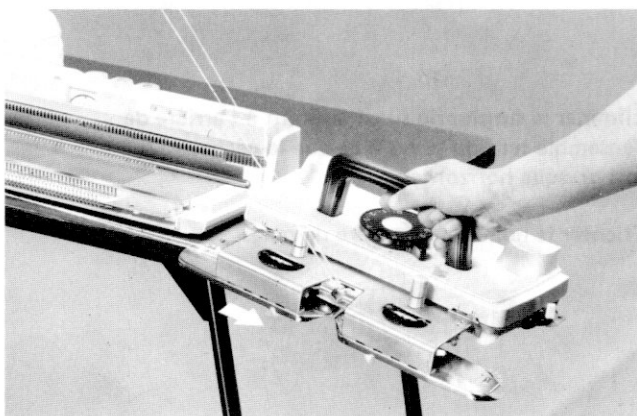

N'enlevez pas le chariot de la fonture.

Si le chariot a été enlevé par erreur, vous reporter à la page 68.

JACQUARD ^A

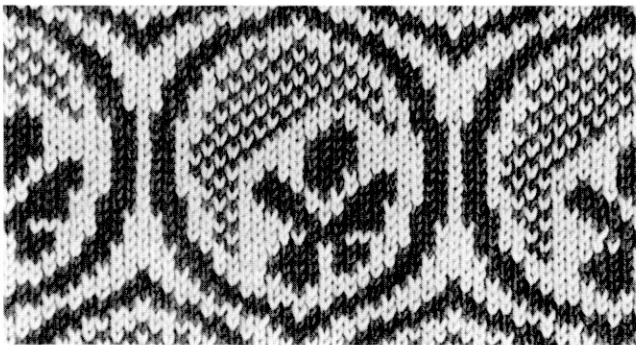

	①	I	●	S			▼		^		▼	○	○	○	○	A	→
	②	I	▼	"			"	"	^	"	"	"	"	"	"	"	B

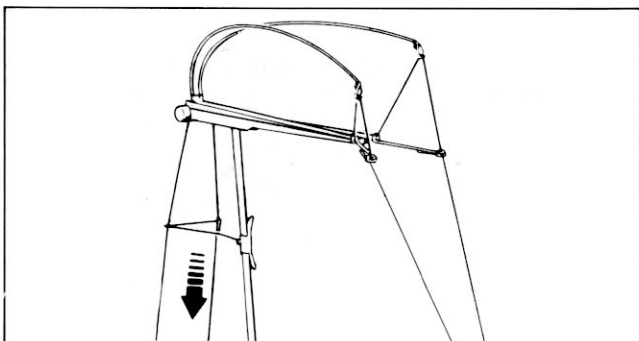
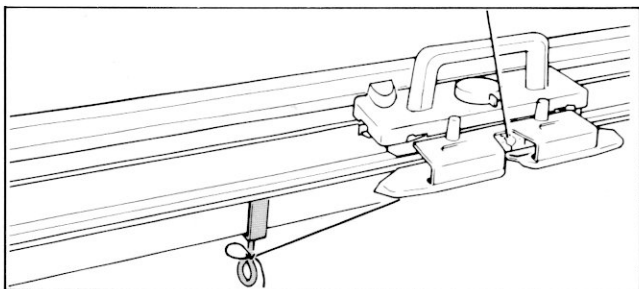
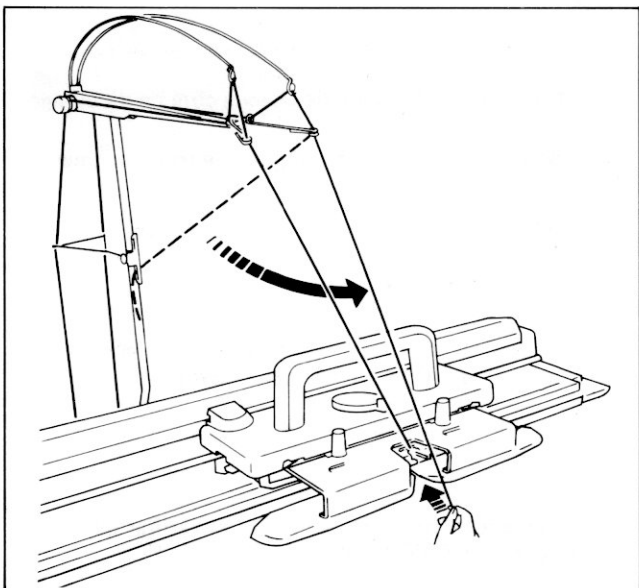

Carte perforée No 20-A

Introduire la carte.

Faire les réglages comme indiqué à l'OPERATION 1.

Tricoter un rang de gauche à droite.

Suspendre les poids de lisière de chaque côté de l'ouvrage.

Faire les réglages selon l'OPERATION 2.

Décrocher le deuxième fil du pince fil et l'amener vers le chariot.

Placer le deuxième fil dans la noix ②.

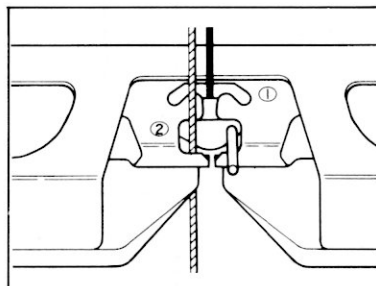

Attacher le fil au serre-joint.

Eliminer le surplus de fil en le tirant à l'arrière de l'ensemble tension jusqu'à ce que le pêcheur "A" soit presque horizontal.

Tricoter le nombre nécessaire de rangs.

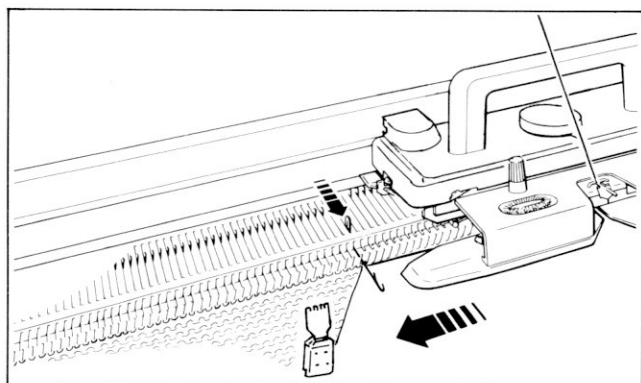

Si les mailles de lisière ne sont pas parfaites, mettre la dernière aiguille côté chariot en position D (en position C lorsqu'il s'agit d'une mise en attente), avant de tricoter le rang suivant.

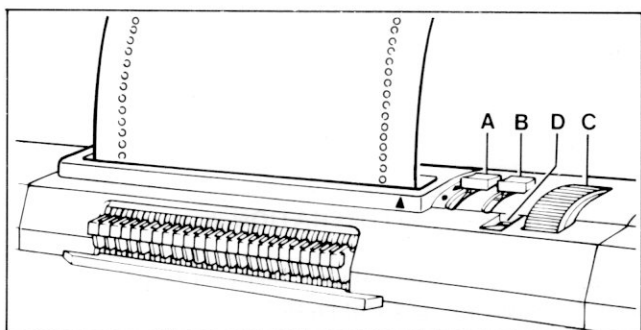

COMMANDES DE CARTE

ENCLENCHEUR DE CARTE

Lorsque l'enclencheur de carte "A" est sur ● la carte est bloquée et n'avancera pas même si vous tournez l'entraîneur de carte "C" ou que vous passez le chariot.

Lorsque l'enclencheur de carte "A" est sur ▼, la carte est libre et avancera lorsque vous tournerez l'entraîneur de carte ou que vous passerez le chariot.



LEVIER L

Lorsque le levier L "B" est sur S, la carte avancera d'un rang toutes les fois que vous passerez le chariot pour un motif normal.

Lorsque le levier L est sur L, la carte avance tous les deux rangs ceci permet un allongement du motif.



INDICATEUR DU LEVIER L

Les couleurs de l'indicateur du levier L changent.

Bleu . . . le motif du rang tricoté est répété au rang suivant.

Rouge . . . la carte avance au rang suivant et un nouveau motif est tricoté.

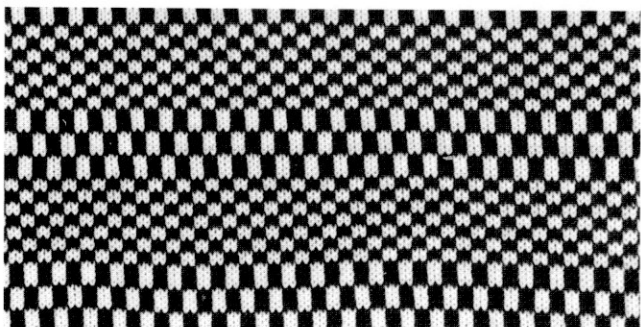

CONSEILS

Le levier L est surtout utilisé pour le Jacquard mais il peut être utilisé pour les autres points si la carte est adaptée; TISSAGE, FIL TIRE et DENTELLE.

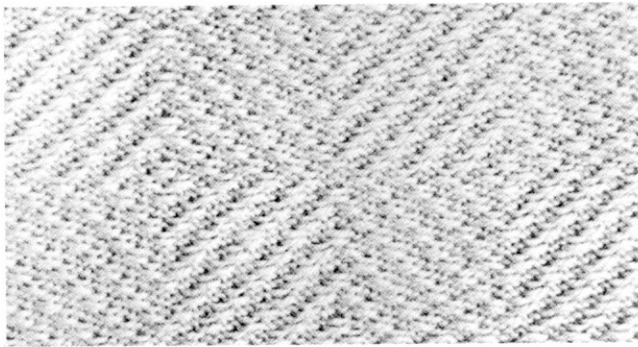

MOTIF EN FIL TIRE

lever L

Carte No 18-A.

sur seule couleur

Introduire la carte.

Faire les réglages selon l'OPERATION 1.

Tricoter 1 rang de gauche à droite.

Suspendre les poids de lisière de chaque côté de l'ouvrage.

Faire les réglages selon l'OPERATION 2.

Augmenter votre densité d'un numéro par rapport à celle du Jersey car un tricot en fil tiré est assez serré.

Mettre la dernière aiguille côté opposé au chariot en position D (en position C pour les mises en attente) avant de tricoter le rang suivant.

Continuer à tricoter en répétant le paragraphe ci-dessus.

↓	5	S	L	=											
	4														
①	I	●	S	▼		^		▼	○	○	○	○	A	→	
②	1	▼	"	"	"	⊖	"	"	"	"	"	"	"	"	=

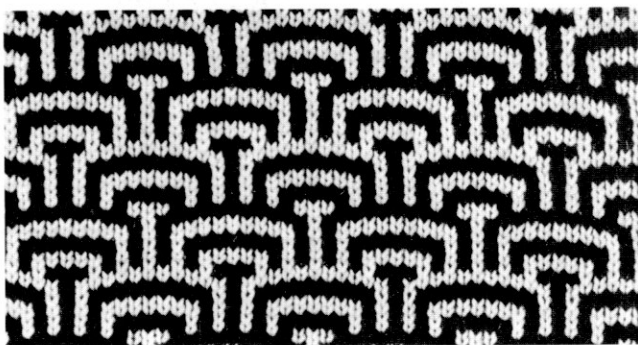
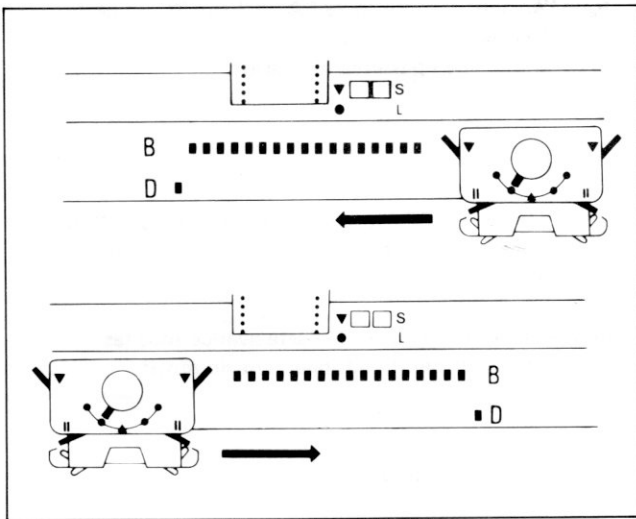

MOTIF EN FIL TIRE DE DIFFERENTES COULEURS

Carte perforée No 10-A

Introduire la carte.

Faire les réglages selon l'OPERATION 1.

Suspendre les poids de lisière de chaque côté du tricot.

Tricoter 1 rang de gauche à droite.

Faire les réglages selon l'OPERATION 2.

Tricoter 2 rangs.

↓	5	S	L	=											
	4														
①	I	●	S	▼		^		▼	○	○	○	○	A	→	
②	1	▼	"	"	"	⊖	"	"	"	"	"	"	"	"	=)2
	3	"	"	"	"	"	"	"	"	"	"	"	"	B	=)2
	4	"	"	"	"	"	"	"	"	"	"	"	"	"	=)2

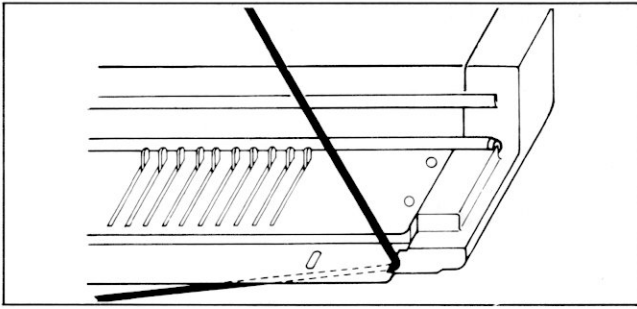

Enlever le fil principal de la noix et le placer dans l'encoche se trouvant à l'extrémité de la fonture.

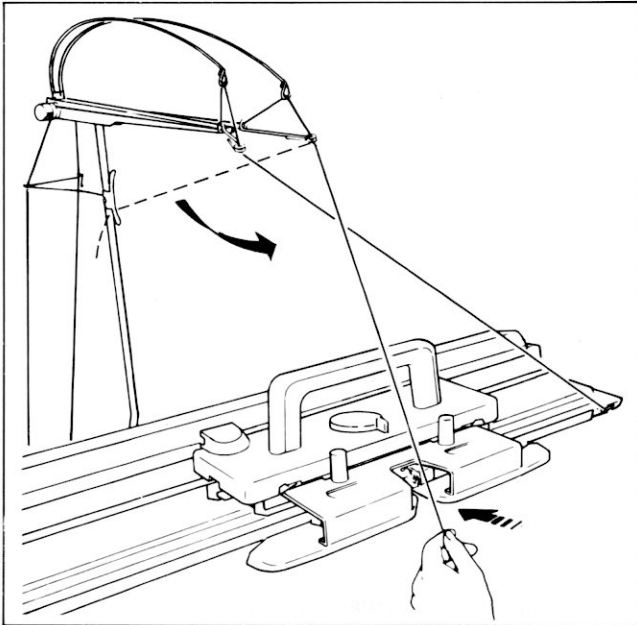

Décrocher le second fil du pince-fil.

Introduire le second fil dans la noix ①.

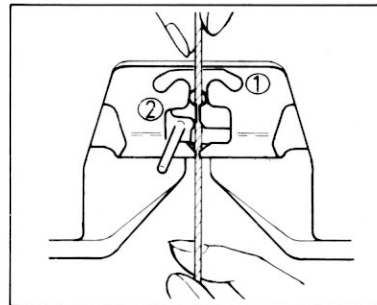

Accrocher le fil au serre-joint.

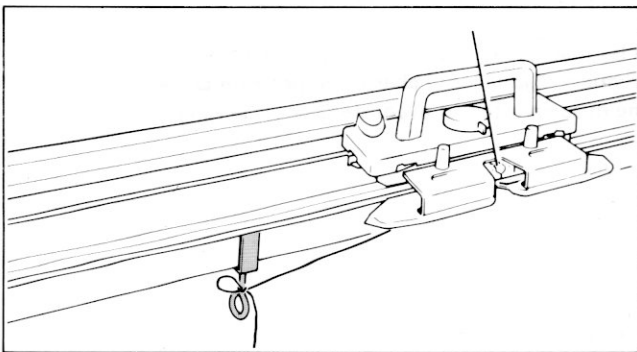

Augmenter votre densité d'un numéro par rapport à celle du Jersey car le tricot en fil tiré est plus serré.

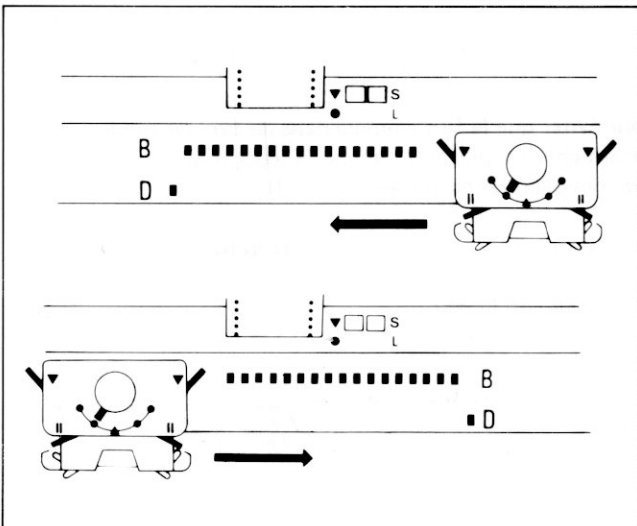

Mettre la dernière aiguille côté opposé au chariot en position D (ou C pour les mises en attente) avant de tricoter le rang suivant.

Tricoter 2 rangs avec le second fil.

Continuer à tricoter en avançant la dernière aiguille côté opposé au chariot en position D.

Tricoter le nombre nécessaire de rangs en changeant les fils alternativement.

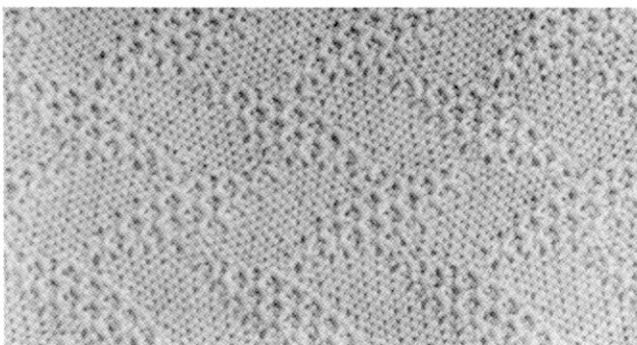

D

MOTIF EN POINT RAMASSE

*tuck
motif gaufré*

Carte perforée No 12-A

Introduire la carte.

Faire les réglages selon l'OPERATION 1.

Tricoter 1 rang de gauche à droite.

Suspendre les poids de lisière de chaque côté du tricot.

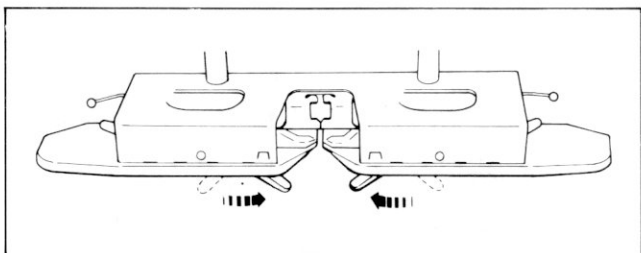
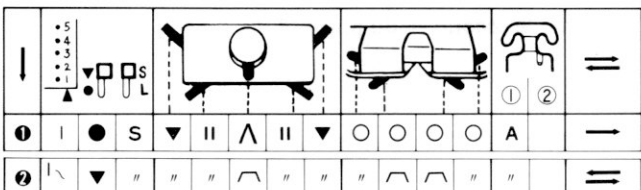

Commande de brosse point ramassé (2) . . .

Faire les réglages selon l'OPERATION 2.

Tricoter le nombre nécessaire de rangs.

Si les mailles de lisière ne sont pas parfaites, avancer la première aiguille côté chariot en position D (ou C pour une mise en attente) avant de tricoter le rang suivant.

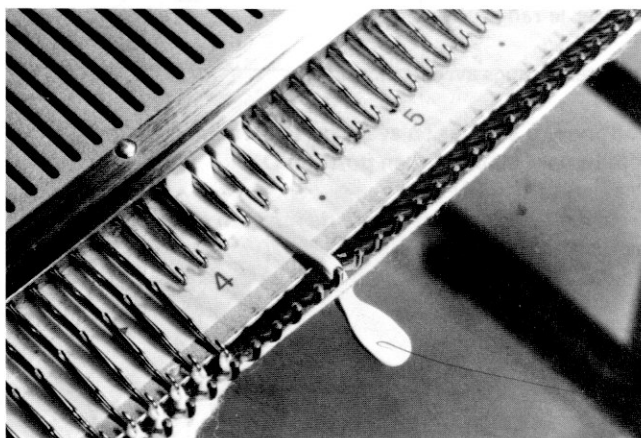
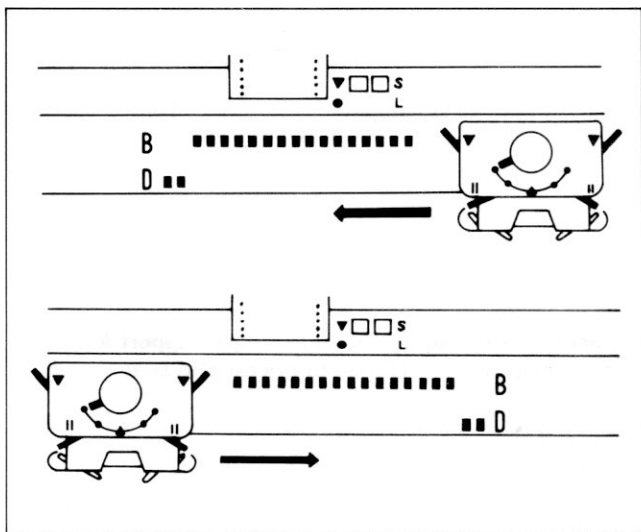

Pour éviter que le fil s'emmêle dans les brosse rondes de l'avant chariot, placer les index de séparation de chaque côté des aiguilles en travail.

Le fil doit passer sur les index de séparation.

(Voir pages 38 et 39).

entre les brosses 2

E

MOTIF EN POINT RAMASSE DE DIFFERENTES COULEURS

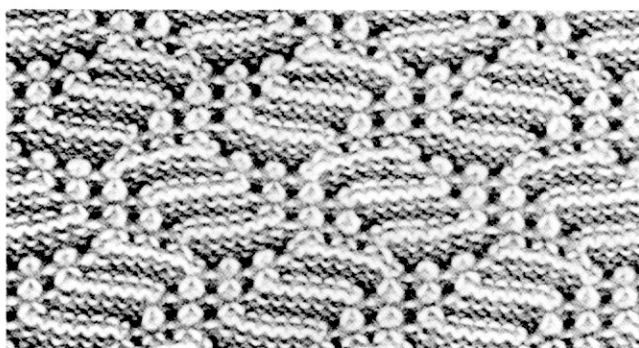

Carte perforée No 12-A

Introduire la carte.

	①	I	●	S			▼		^		▼	○	○	○	○	A	→
	②	1-2	▼	"			"	"	^	"	"	"	^	"	"	"	"
	3-4	"	"	"	"	"	"	"	"	"	"	"	"	B	⇒) 2		

Faire les réglages selon l'OPERATION 1.

Tricoter 1 rang de gauche à droite.

Suspendre les poids de lisière de chaque côté du tricot.

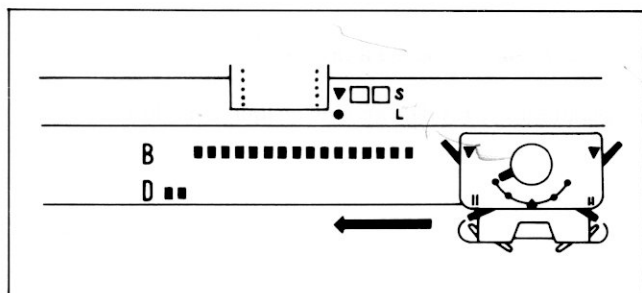

Commande brosses pour point ramassé . . . ^

Faire les réglages selon l'OPERATION 2.

Tricoter 2 rangs.

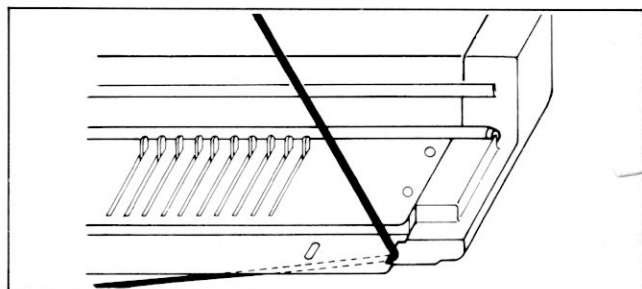

Enlever le fil de la noix ① et placer le dans l'encoche située à l'extrémité de la fonture.

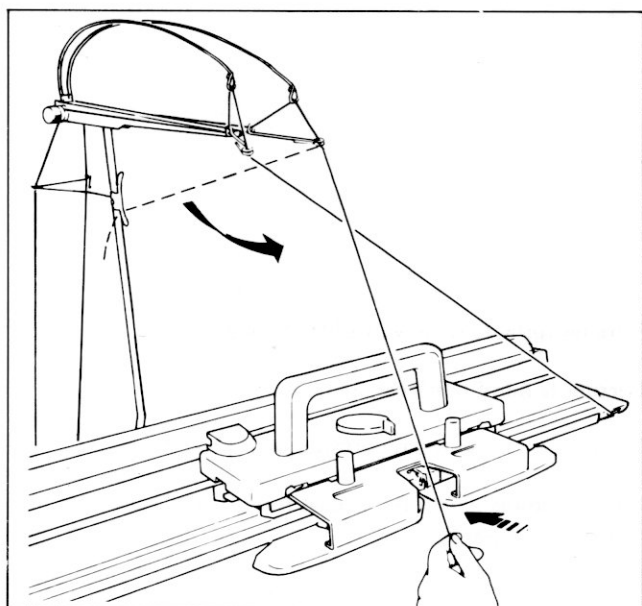

Placer le deuxième fil dans la noix ①.

Vous reporter page 28.

Tricoter 2 rangs avec ce fil.

Tricoter le nombre nécessaire de rangs en changeant les fils alternativement.

Si les lisières ne sont pas parfaites, vous reporter à la page 29.

Si le fils s'emmêle dans les brosses rondes de l'avant chariot voir page 29.

E

POINT RAMASSE AJOURE

Carte perforée No 3-A

Ce point est une variation du point ramassé qui est obtenue en mettant quelques aiguilles choisies en position A.

Introduire la carte.

Faire les réglages selon l'OPERATION 1.

Tricoter 1 rang de gauche à droite.

Suspendre les poids de lisière de chaque côté du tricot.

En partant du 0 de la fonture transférer 1 maille sur 4 sur l'aiguille adjacente comme indiqué sur le croquis ci-contre.

Repousser les aiguilles vides en position A.

Faire les réglages selon l'OPERATION 2.

Tricoter le nombre nécessaire de rangs.

Si les lisières ne sont pas parfaites, voir page 29.

Si le fil s'emmêle dans les brosses rondes de l'avant chariot, voir page 29.

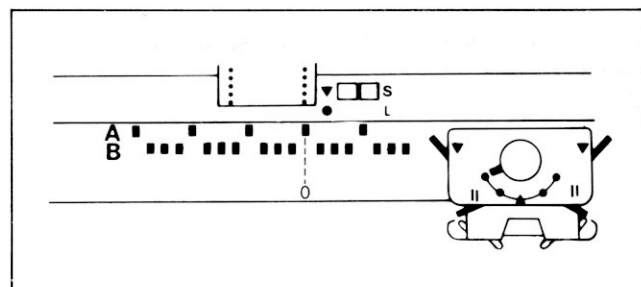
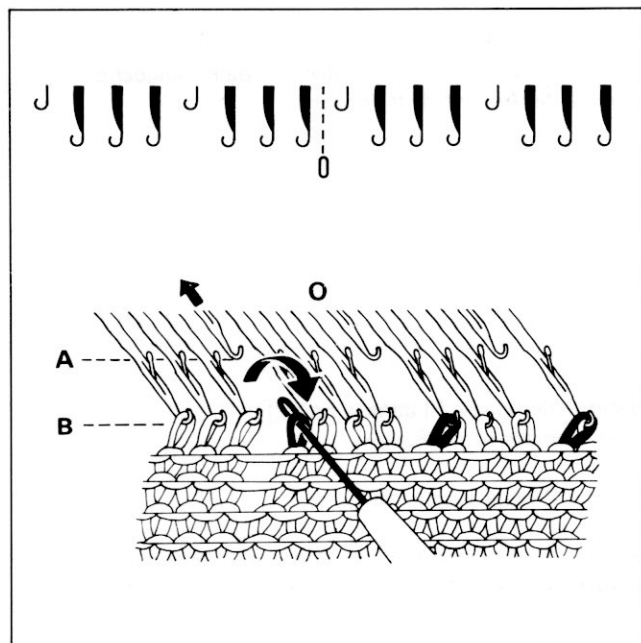
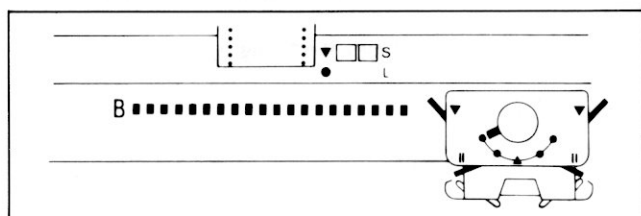
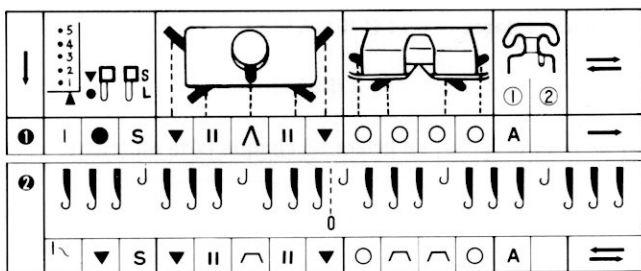
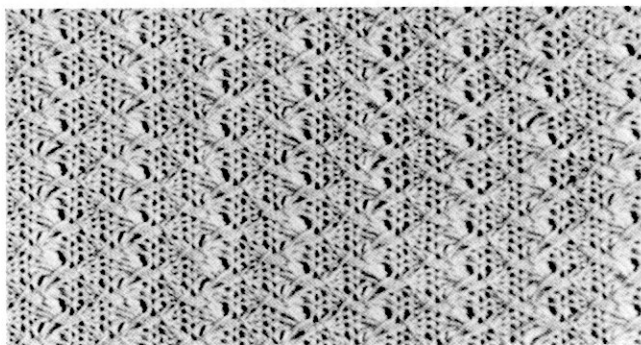

melange 100% polyester ou 80% et 20% coton. m 10% 50%
p. métallique doré

F

DENTELLE

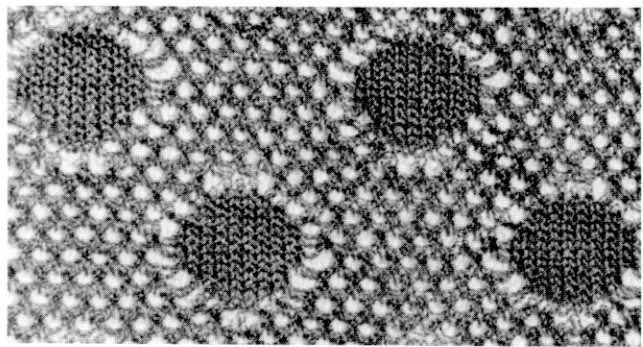

Carte perforée No.17-A

Un fil coton très fin est utilisé avec le fil principal.

Introduire la carte.

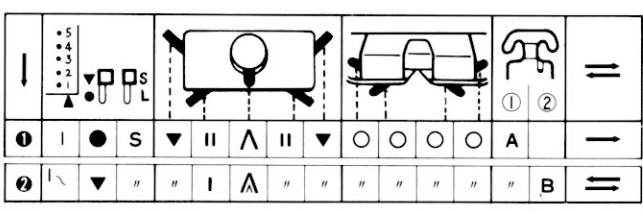

Faire les réglages selon l'OPERATION 1.

Tricoter 1 rang de gauche à droite.

Suspendre les poids de lisière de chaque côté du tricot.

Faire les réglages selon l'OPERATION 2.

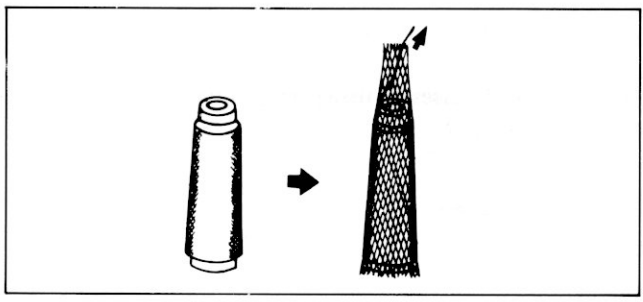

Mettre un filet sur la bobine pour éviter que le fil ne se torde.
 (Vendu séparément).

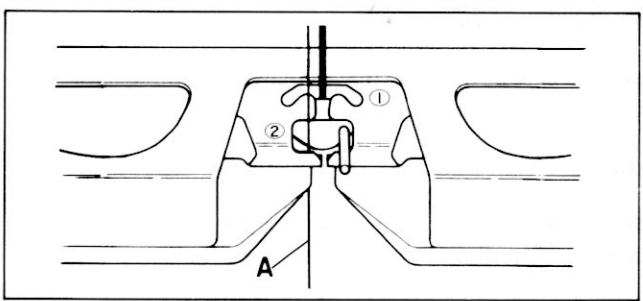

Placer le fil de coton dans l'ensemble tension.

Introduire le fil de coton "A" dans la noix ②.

Attacher l'extrémité du fil au serre-joint.

Tension pour le fil de coton 7

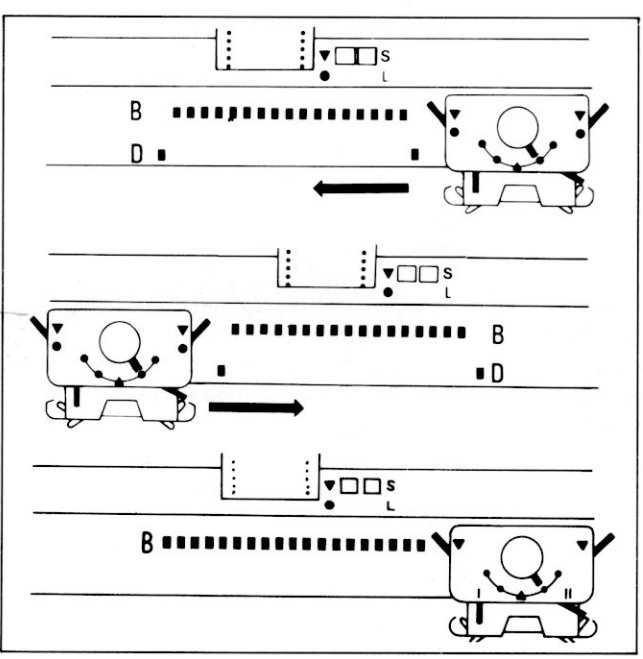

Mettre à chaque extrémité du tricot, une aiguille en position B.

Tricoter de droite à gauche.
 Les aiguilles de lisière ne tricoteront pas.

Tricoter de gauche à droite.
 Les aiguilles de lisière seront tricotées et ramenées en position B.

Tricoter le nombre nécessaire de rangs.

N'oubliez pas de mettre en D les deux aiguilles extrêmes avant de passer le chariot de droite à gauche.

G

TISSAGE

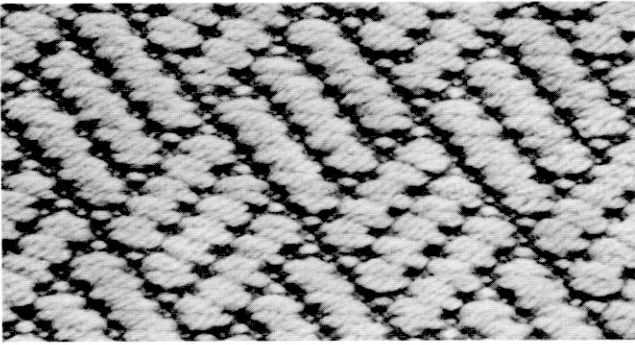

Carte perforée No 9-A

Introduire la carte.

Faire les réglages selon l'OPERATION 1.

Tricoter 1 rang de gauche à droite.

Suspendre les poids de lisière de chaque côté du tricot.

①	↓	5 4 3 2 1	▽	□	S	▽		∧		▽	○	○	○	○	A	→	
	②	↘	▽	"	"	"	"	"	"	"	~	"	"	~	"	B	⇌

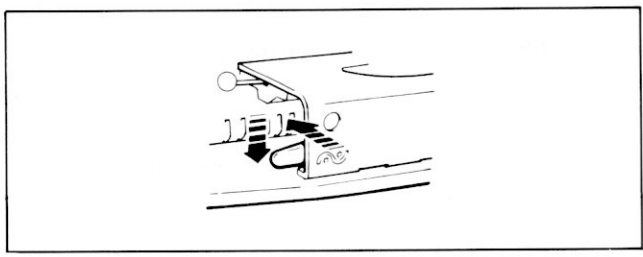

Commande de brosses de tissage (2) ~

Pour mettre les brosses de tissage en position, abaisser la commande de brosses ~ .

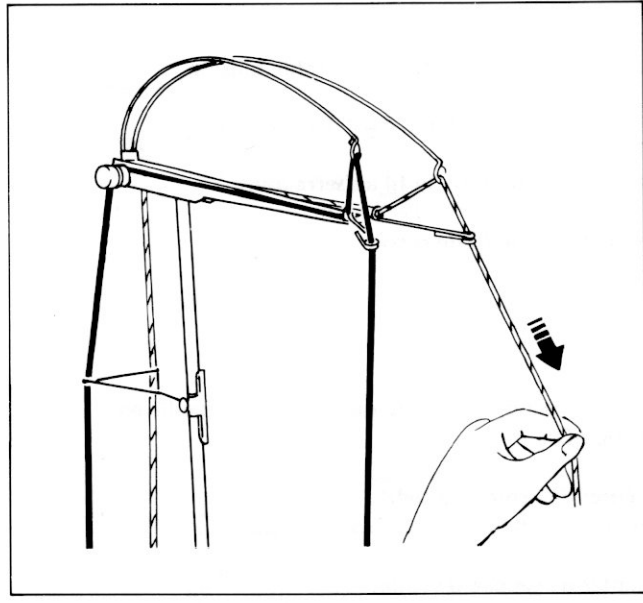

Faire les autres réglages selon l'OPERATION 2.

*Guide fil de tissage.

Passer le second fil (fil de tissage) dans l'ensemble tension et tirer le au dessus de la fonture.

Attacher l'extrémité du fil au serre-joint.

Régler comme suit la tension du fil de tissage:
Laine moyenne/grosse 2 - 3

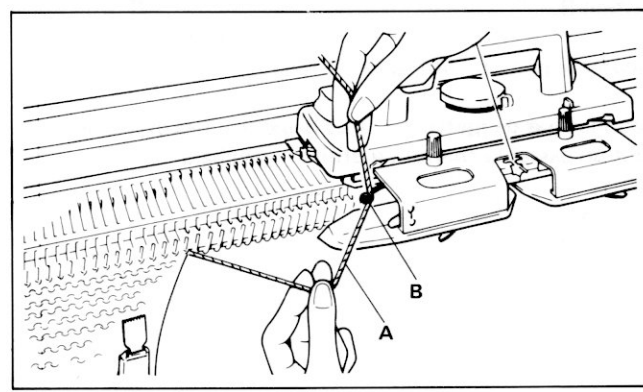

Accrocher le fil de tissage "A" dans le guide fil gauche "B". (Le fil principal est dans la noix ①).

Augmenter la densité d'1 numéro par rapport à celle du jersey.

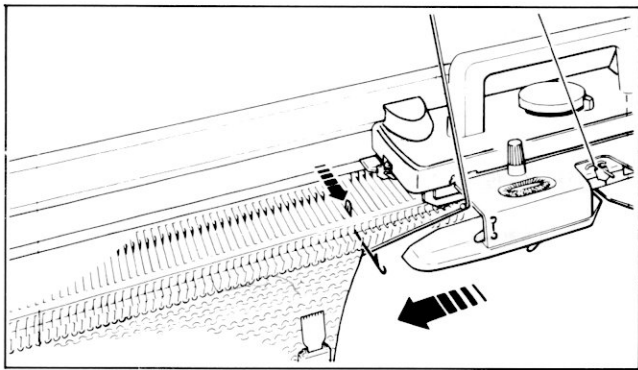

Mettre une aiguille de lisière côté chariot en position D (ou C pour mise en attente).

Tricoter 1 rang.

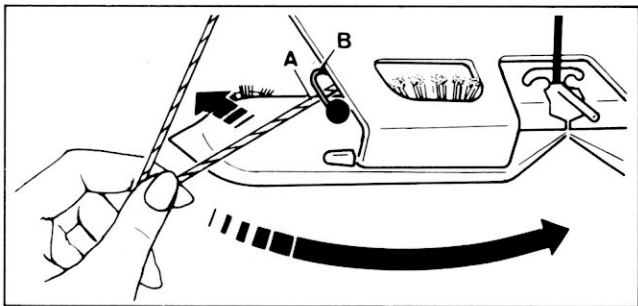

Décrocher le fil de tissage "A" du guide-fil gauche "B".

Passer le fil sous l'avant chariot et amener le à la droite de celui-ci.

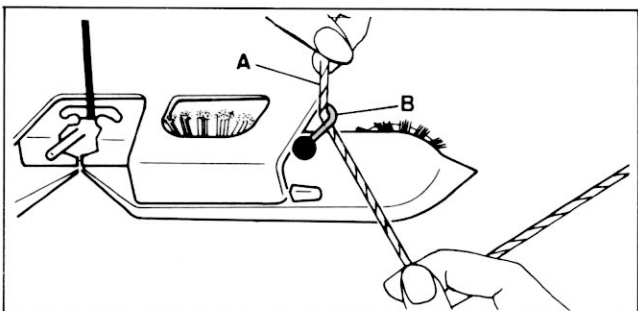

Accrocher le fil de tissage "A" au guide fil droite "B" (le fil principal est dans la noix ①).

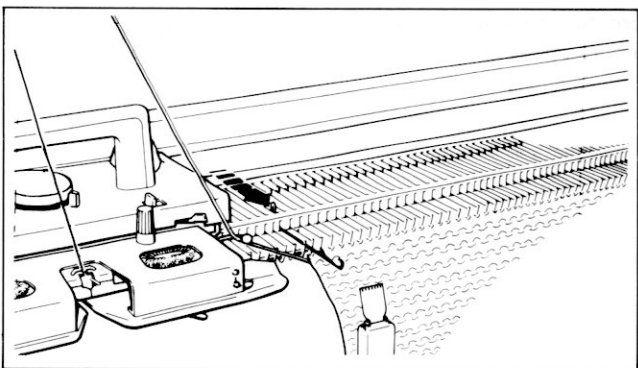

Mettre une aiguille de lisière côté chariot en position D (ou C pour mise en attente) avant de tricoter le rang suivant.

Tricoter de gauche à droite.

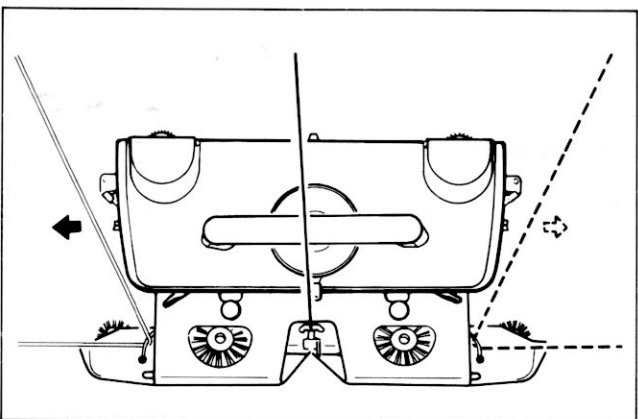

Tricoter le nombre nécessaire de rangs en accrochant le fil de tissage au guide fil le plus près du tricot.

TISSAGE AVEC SELECTION D'AIGUILLES

Pour faire du tissage avec une sélection d'aiguilles comme montré page 25 du livret de point, voir les explications données pour le point ramassé ajouré page 31.

#

POINT VANISE

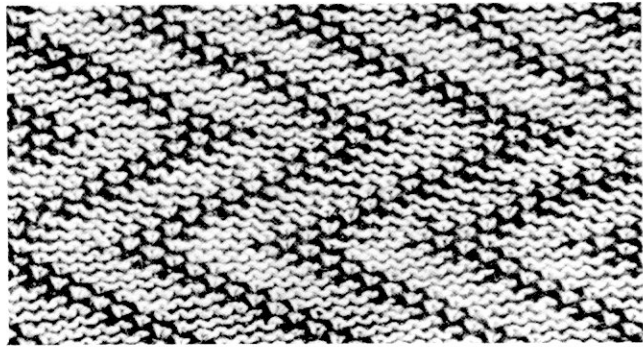

Carte perforée No 11-A

Introduire la carte.

Faire les réglages selon l'OPERATION 1.

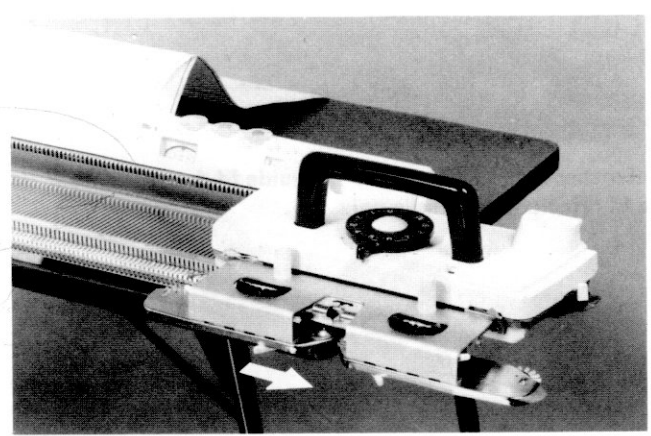
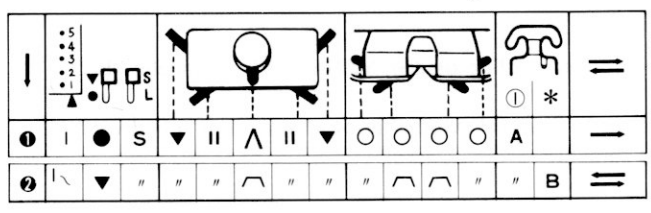

Déplacer le chariot vers la droite jusqu'à ce que la noix ait dépassé la grille.

Suspendre les poids de lisière de chaque côté du tricot.

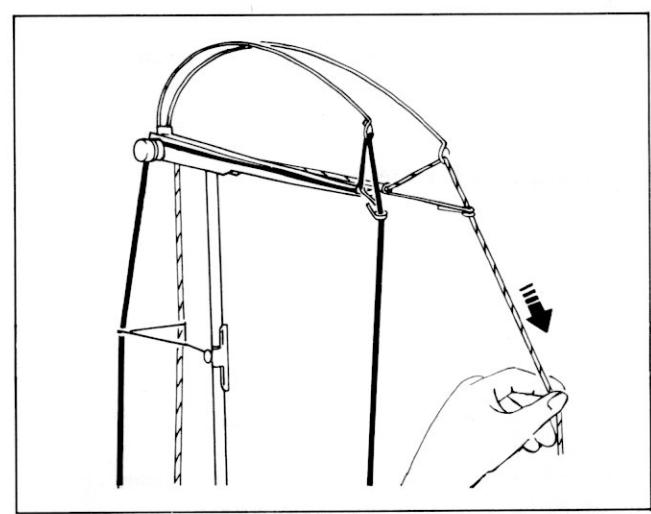

Décrocher le second fil (fil de vanisage) du pince-fil et l'amener vers le chariot.

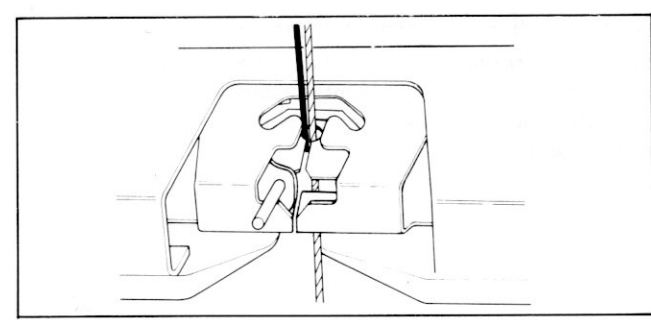

Introduire le second fil dans la noix ①.

Le fil principal et le second fil seront dans la noix ①.

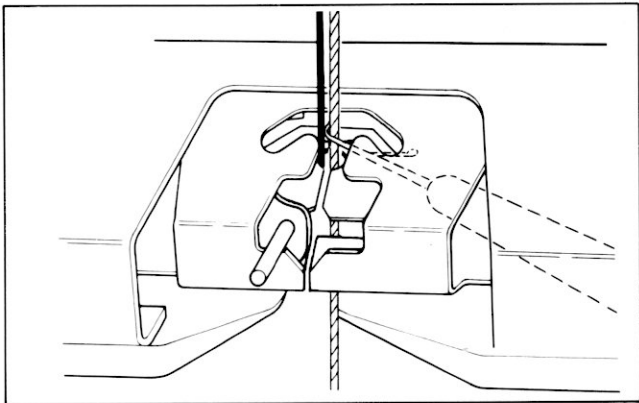

Enfiler la noix de vanisage comme suit:

Introduire le remailleur sous l'avant chariot et attraper le second fil (fil de vanisage).

Tirer le fil de façon à ce qu'il passe derrière la noix.

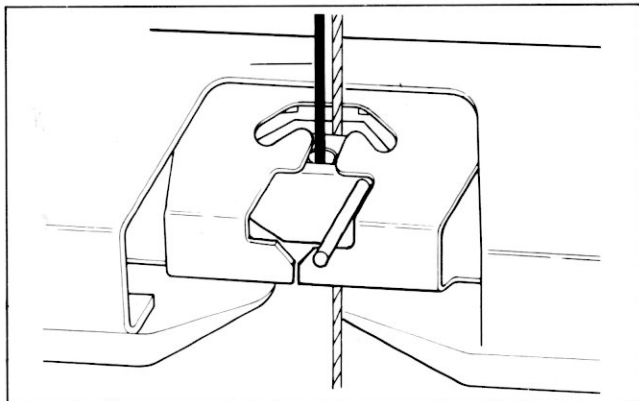

Fermer la noix.

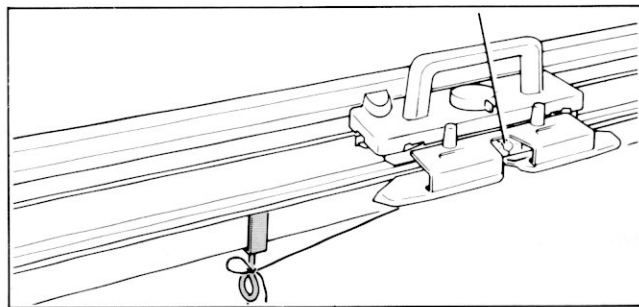

Attacher l'extrémité du fil au serre-joint.

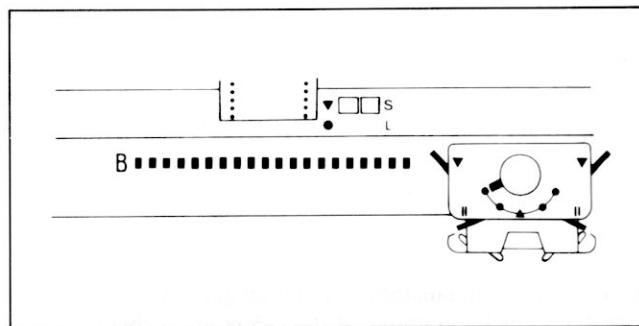

Faire les réglages selon l'OPERATION 2.
*noix de vanisage.

Tricoter le nombre nécessaire de rangs.

Chacun des fils apparait sur le tricot de la façon suivante:

Fil de vanisage sur l'envers
Fil principal sur l'endroit.

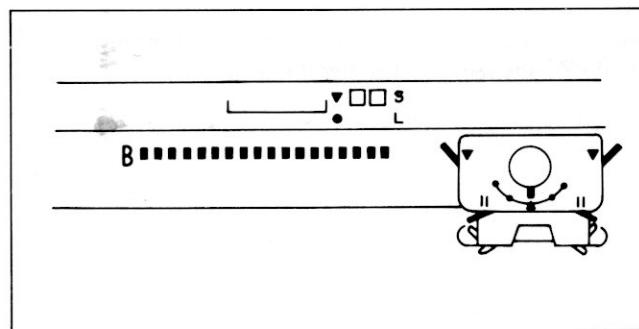

Pour faire du point vanisé en jersey, effectuer les réglages comme pour le Jersey.

MOTIF PLACE

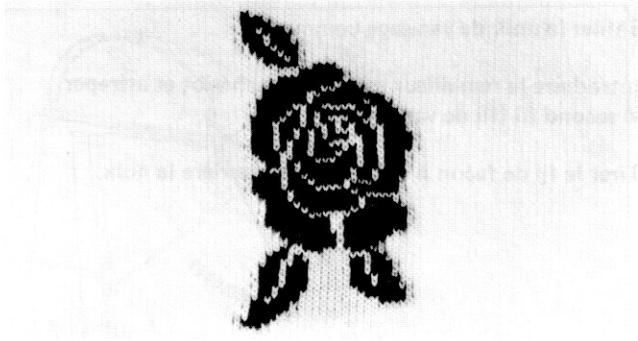

Carte No 5-A

Introduire la carte.

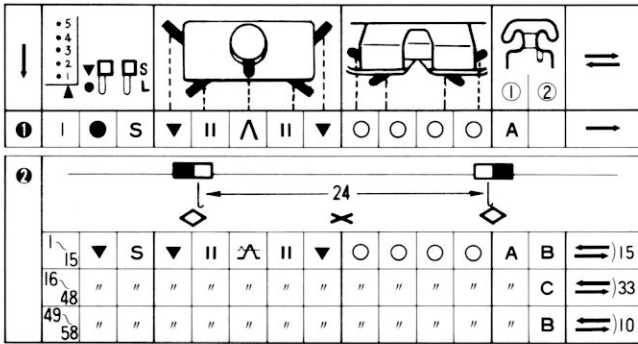

Faire les réglages selon l'OPERATION 1.

Tricoter 1 rang de gauche à droite.

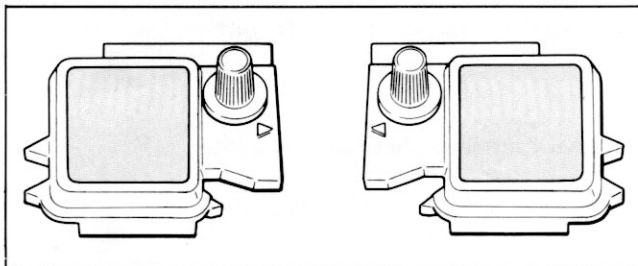

Sortir les cames de séparation de la boîte d'accessoires.

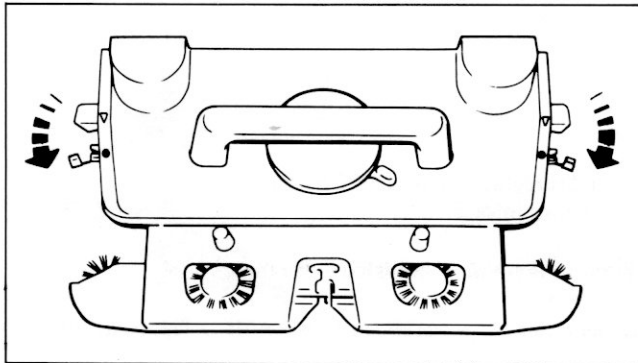

Leviers de côté (2) ●

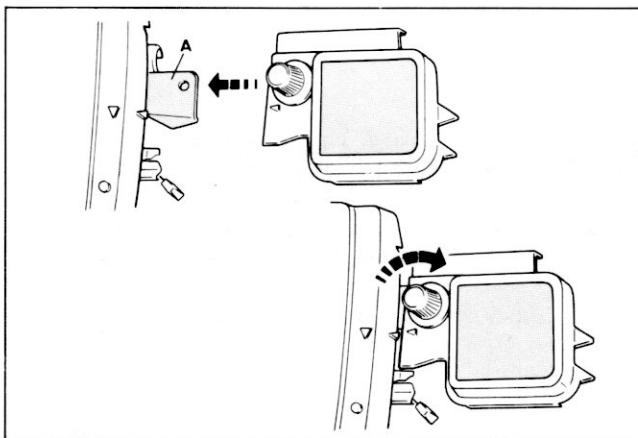

Placer les cames de séparation sur les languettes "A" en vérifiant que les marques ◀ des cames et du chariot soient bien face à face.

Fixer les cames de séparation en tournant les boutons moletés dans le sens des aiguilles d'une montre.

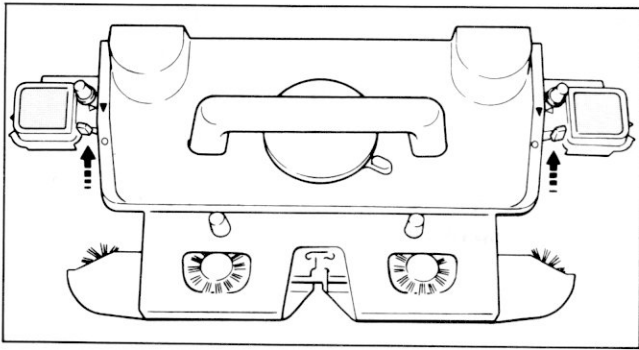

Leviers de côtés (2) ▼

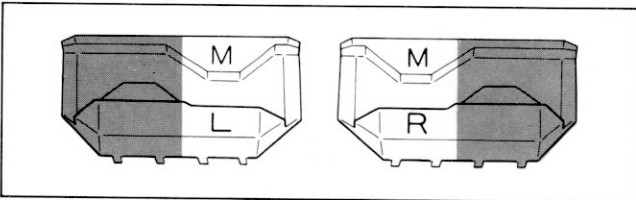

Sortir de la boîte d'accessoires les deux index de motif placé (orange et blanc).

Index de motif placé gauche marqué M.L.
Index de motif placé droit marqué M.R.

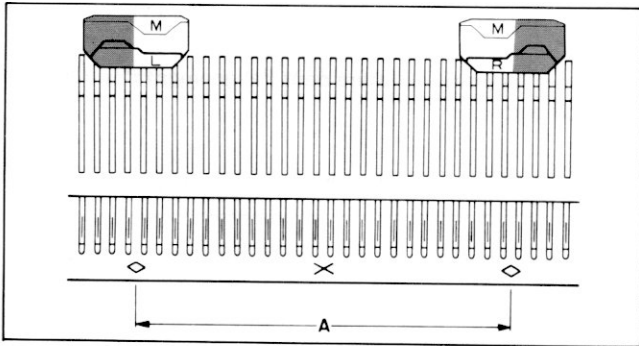

Positionner les deux index de motif placé de part et d'autre du 0 de la fonture en prenant garde de mettre la ligne de séparation entre les deux couleurs (orange et blanc) entre les 12ème et 13ème aiguilles.

"A" - aiguilles effectuant le motif placé.

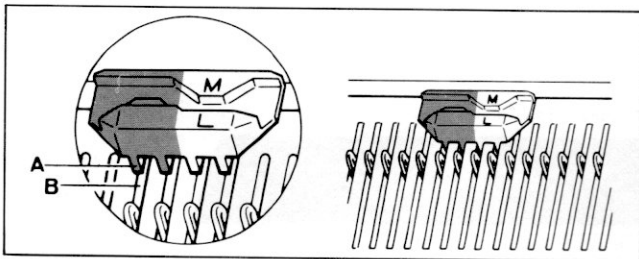

Vérifier que les dents "A" des index de motif placé soient bien entre les aiguilles "B" et vraiment à l'arrière de la fonture.

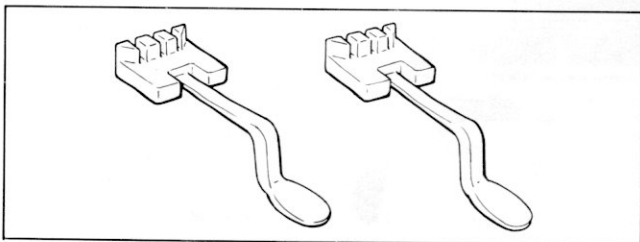

Sortir les deux index de séparation de la boîte d'accessoires.

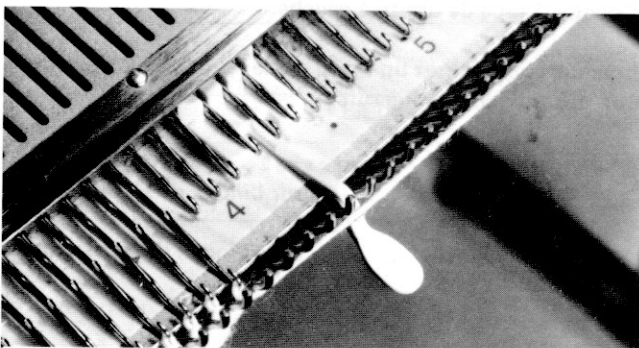

Ouvrir les clapets des 4ème, 5ème et 6ème aiguilles hors travail à droite et à gauche de l'ouvrage.

Introduire aussi loin que possible les index de séparation entre ces trois aiguilles (voir photo).

Le fil doit passé sur les index de séparation.

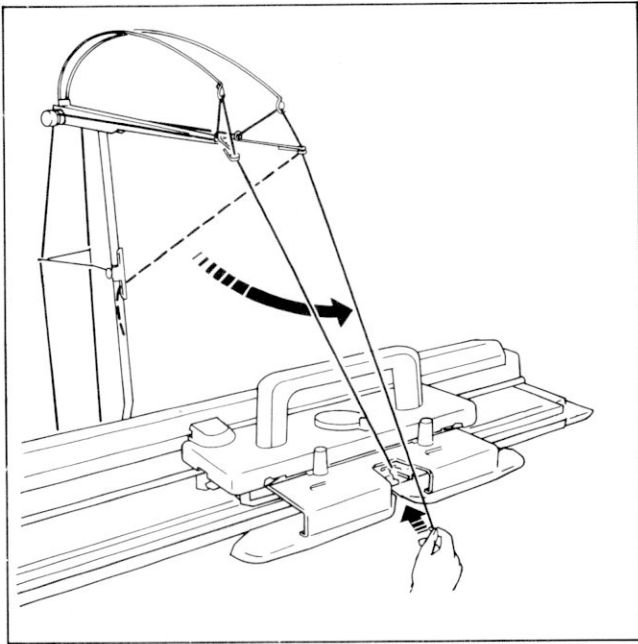

Décrocher le second fil du pince-fil et amenez le vers le chariot.

Placer le second fil dans la noix ②.
L'attacher au serre-joint.

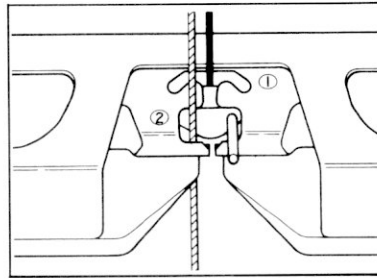

Suspendre les poids de lisière dans l'alignement des index de motif placé.

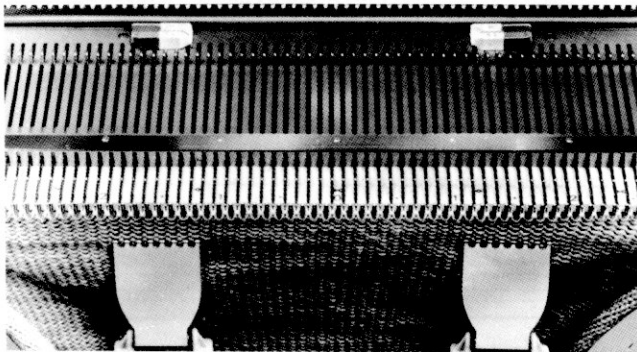

Faire les réglages selon l'OPERATION 2.

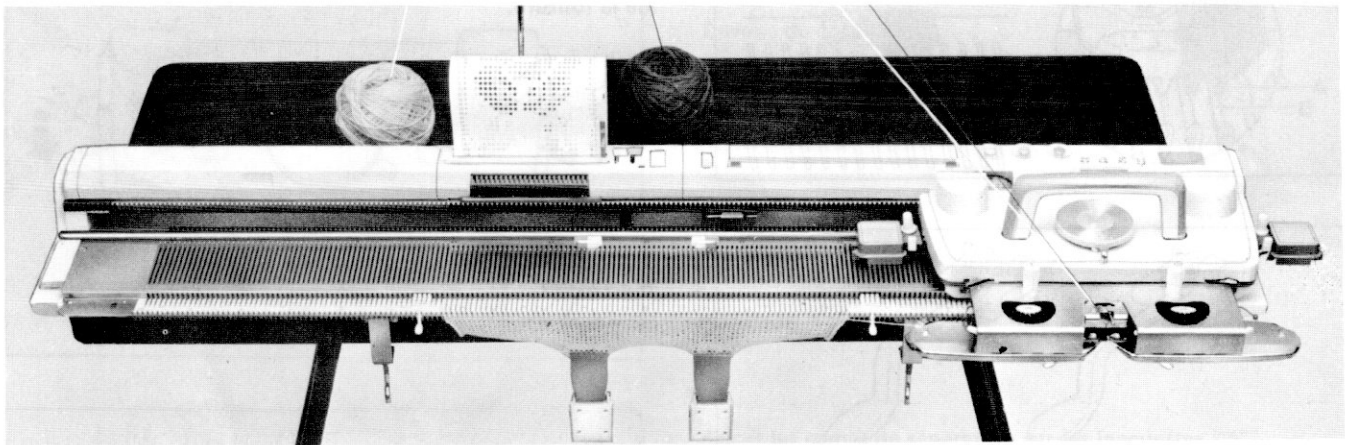

Tricoter 1 rang de droite à gauche.

Lorsque vous réalisez un motif placé les deux fils doivent être positionnés comme suit :

Le fil principal . . . sur l'index de séparation

Le second fil . . . sous l'index de séparation

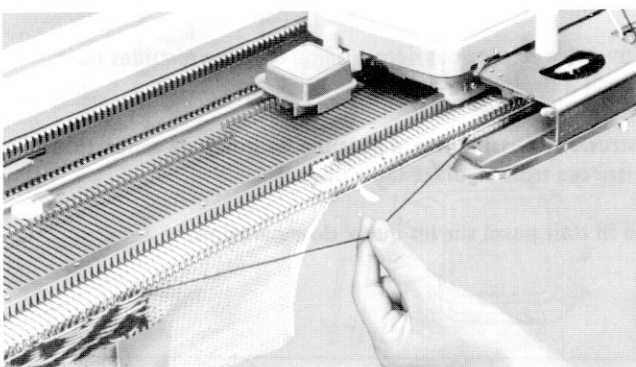

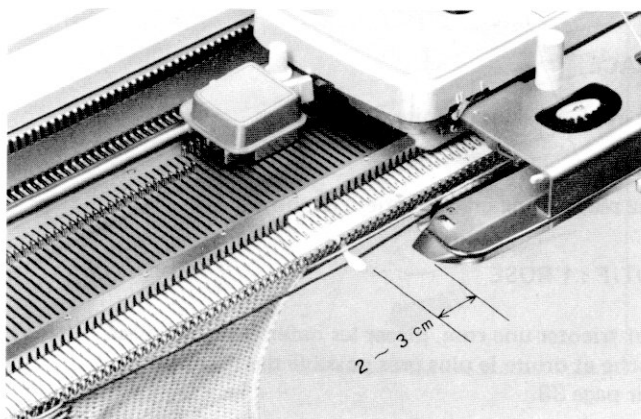

Avant de commencer le rang suivant, vérifier que l'avant chariot ait dépassé de 2 à 3 cm les index de séparation.

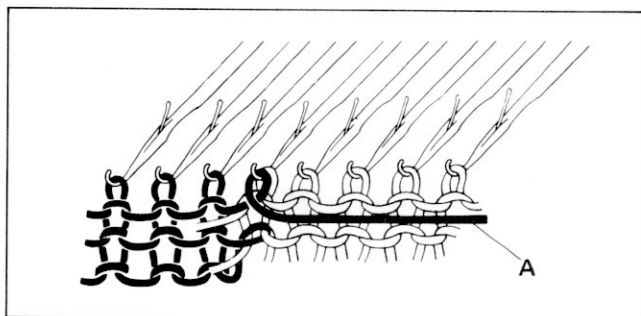

AFIN D'OBTENIR UNE MEILLEURE FINITION DU MOTIF PLACE, NOUS VOUS RECOMMANDONS DE PROCEDER COMME SUIT .

Après chaque rang, entourer le second fil "A" autour du crochet de la première aiguille (côté chariot) adjacente à la dernière maille du motif placé.

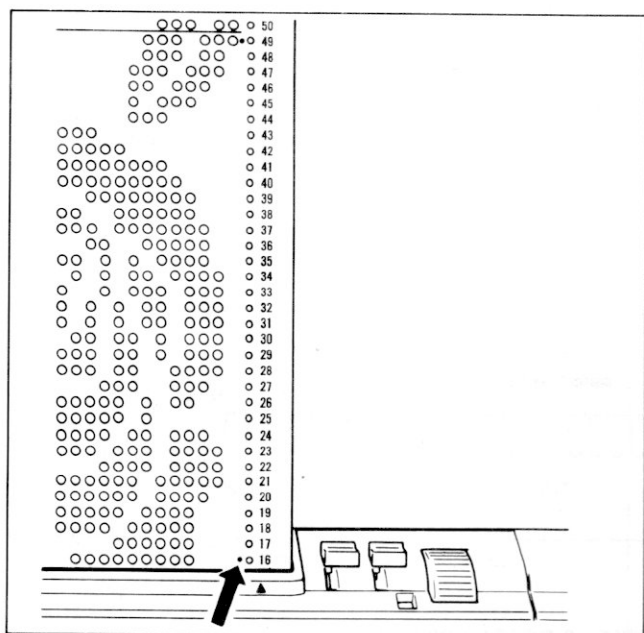

Tricoter le nombre nécessaire de rangs en alternant dans la noix ② les fils B et C.

COMMENT CHANGER LES FILS DANS LA NOIX ②

Sur les cartes perforées No 5, 6-03 et 19-03 il y a un point rouge à côté des numéros de la carte, vous indiquant à quel rang il faut changer les fils.

Lorsque le point rouge est en face de la marque triangulaire de la fente d'introduction, enlever le second fil de la noix ② et introduire le troisième fil. Puis continuer de tricoter avec le fil principal et le 3ème fil jusqu'au prochain point rouge.

Dans cet exemple au rang 16 et 49 de la carte.

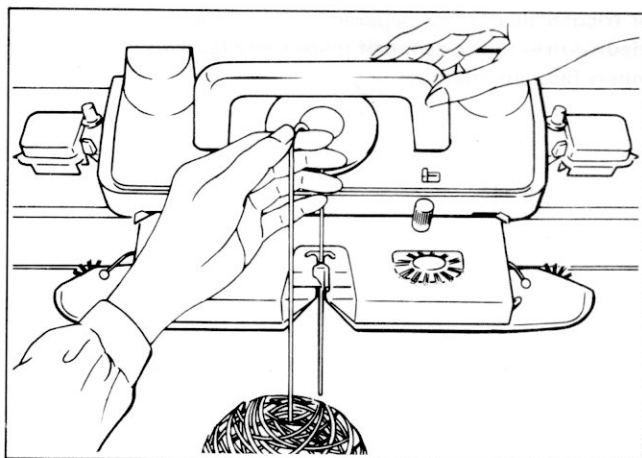

Si vous utilisez plus de deux fils, nous vous conseillons d'alimenter la noix à la main (voir croquis et explications page 42) ou bien d'acheter un ensemble tension supplémentaire.

Si votre motif placé se trouve assez loin du 0 de la fonture, la tension du 2ème fil sera beaucoup plus lâche.

VARIATIONS DE MOTIF PLACE

Vous trouverez deux jeux d'index de motif placé, (orange et blanc) dans la boîte d'accessoires de votre machine.

Grâce à ces deux jeux d'index de motif placé vous pourrez réaliser une grande variété de motifs.

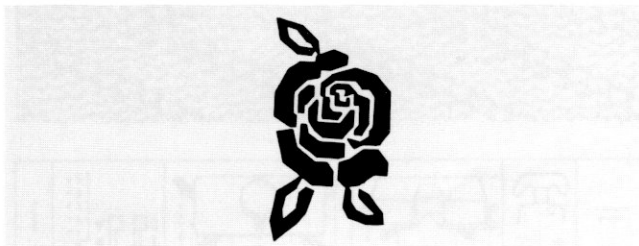

MOTIF : 1 ROSE

Pour tricoter une rose, placer les index de motif placé gauche et droite le plus près possible des marques \diamond
Voir page 38.

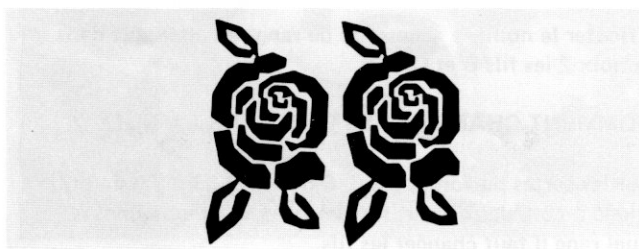
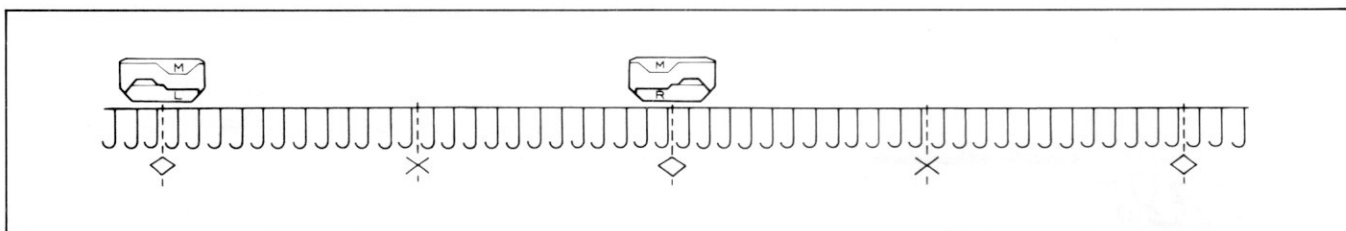

MOTIF : 2 ROSES

Pour tricoter deux roses, déplacer l'index de motif placé gauche ou droit près de la marque \diamond suivante.

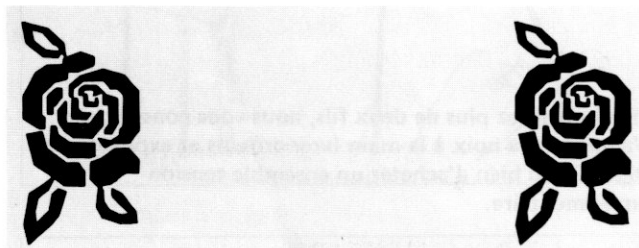
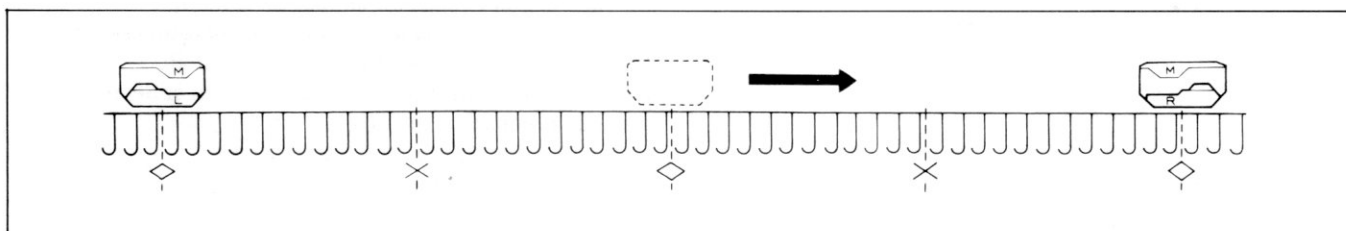

MOTIF : 2 ROSES ESPACEES

Pour tricoter deux roses séparées par du Jersey, placer les deux autres index de motif placé entre les deux premiers face aux marques \diamond .

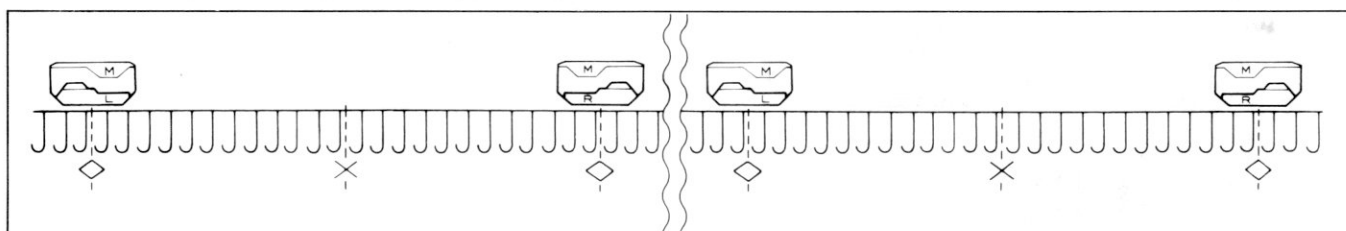

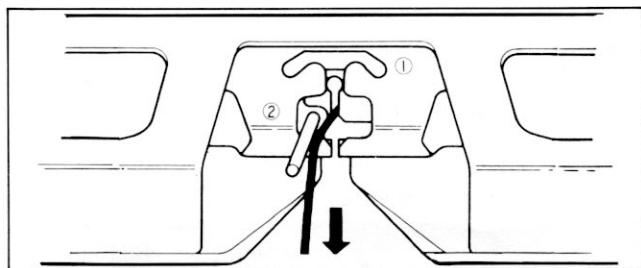

ALIMENTATION MANUELLE EN LAINE

Enlever le fil de la noix.

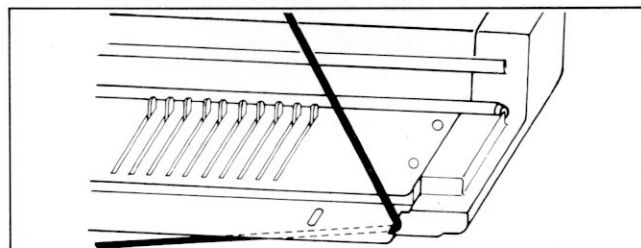

Placer le fil dans l'encoche située sur l'extrémité de la fonture.

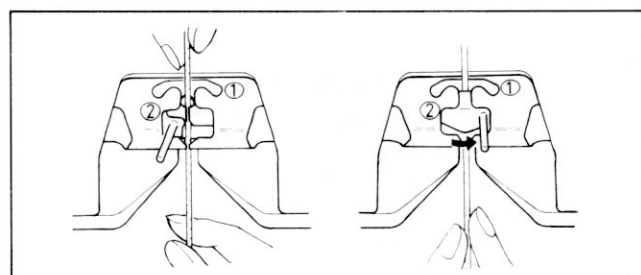

Placer un nouveau fil dans la noix et laisser pendre sous la noix 10 cm environ .

Fermer la noix.

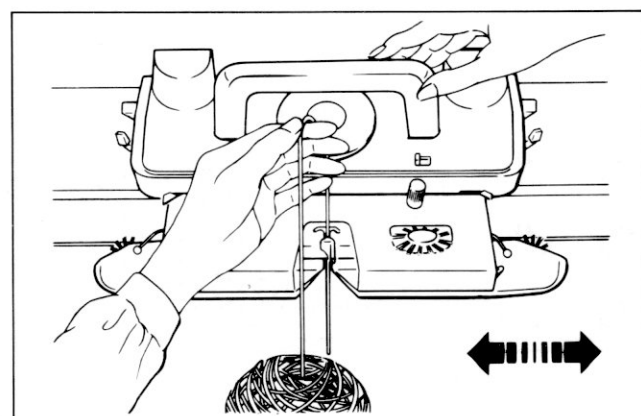

Tenir le fil légèrement entre le pouce et l'index.

Tricoter le nombre nécessaire de rangs.

Cette façon d'alimenter la noix est utile dans les cas suivants :

1. Lorsque vous utilisez un troisième fil pour une petite portion du tricot.
2. Lorsque vous faites un ourlet en utilisant le fil de nylon pour séparer le tricot principal de la laine perdue.

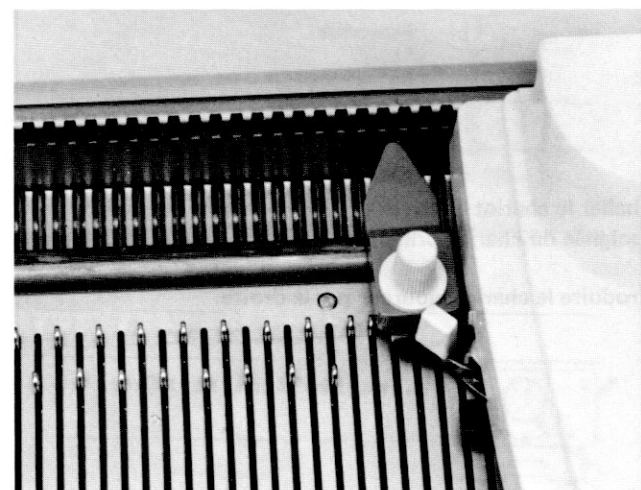

DOIGT DE DECLENCHEMENT

Cet accessoire est utile lorsque vous tricotez un vêtement en grosse laine avec le lecteur de patron. Vous reporter à la page 8 du manuel de tricot.

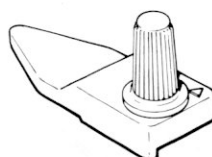

CHARIOT AJOUREUR

Pour installer la machine et préparer les fils vous reporter aux pages 1 à 10.

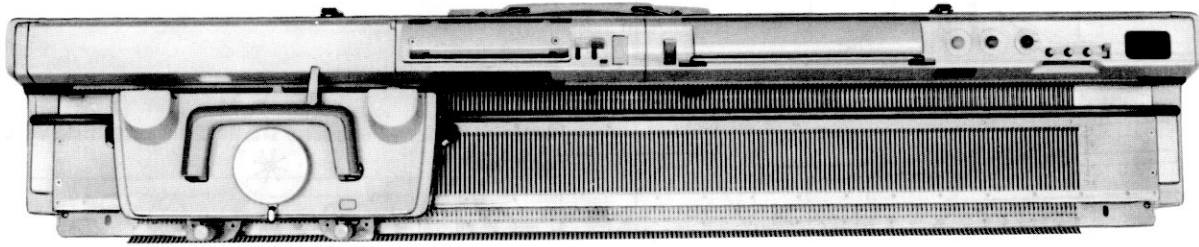

CHARIOT

- A. Leviers de côté
- B. Cadran de densité
- C. Levier de point
- D. Boutons moletés
- E. Doigt du compte rangs

ACCESSOIRES SUPPLEMENTAIRES

- F. Crochet-supports (3) 02470367
- G. Poids de lisière (3) 07422009
- H. Vis de fixation 2ème fonture (2) 01933712
- I. Index de lisière de motif 02270361
- J. Cartes perforée (10) 07700438

(Pour commander préciser le nom et numéro de la pièce).

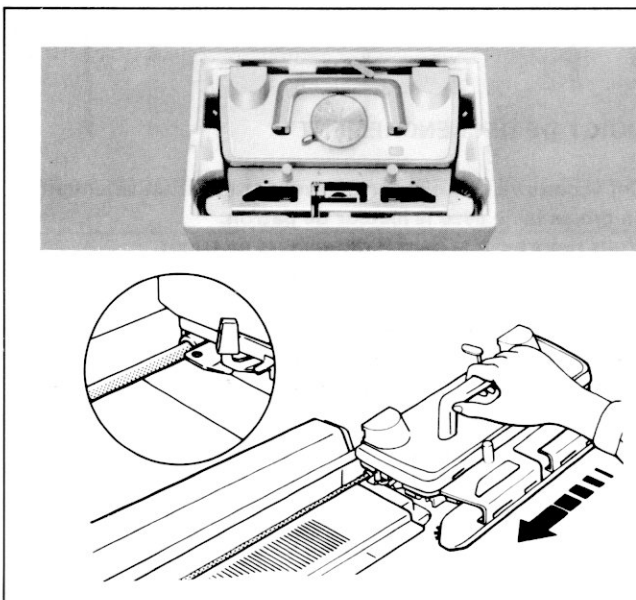
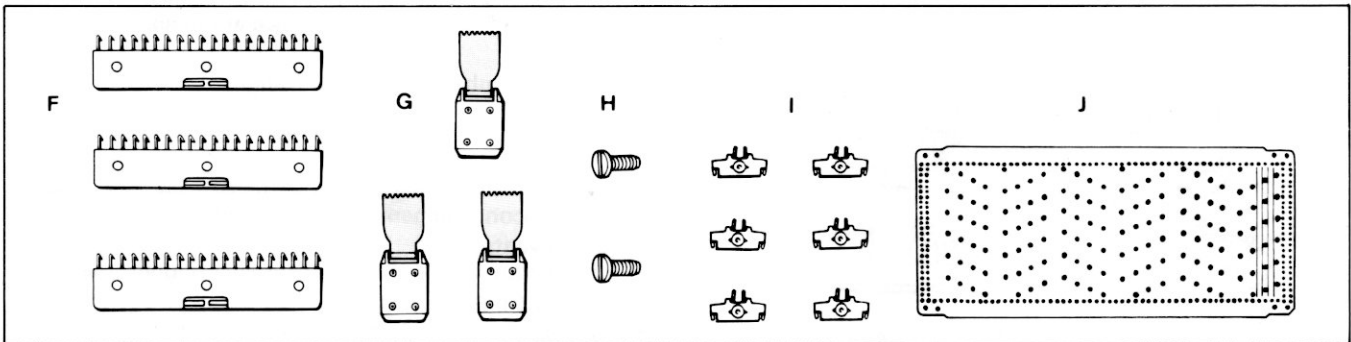
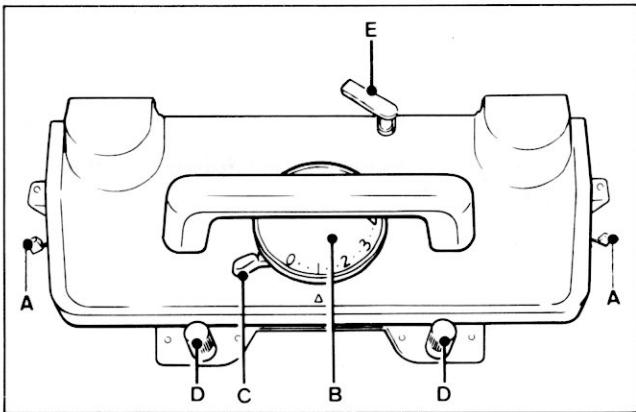

Le chariot ajoureur et l'avant chariot pour les machines 360/260KL sont emballés séparément.

Déballer le chariot ajoureur et l'avant chariot et relever la poignée du chariot principal.

Introduire le chariot ajoureur par la droite.

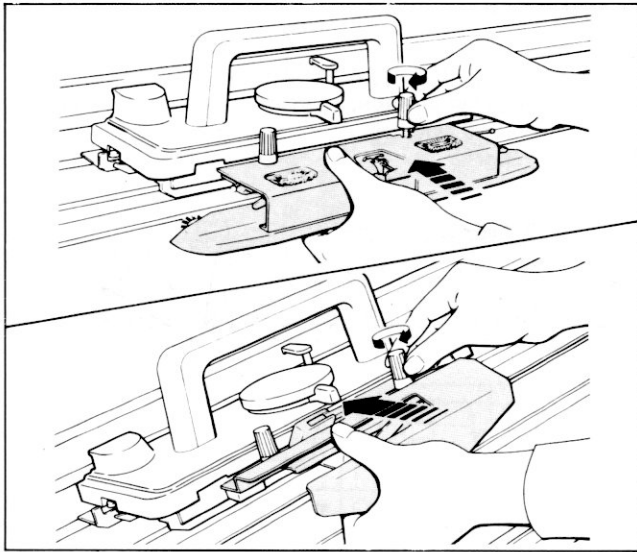

REMARQUE CONCERNANT L'UTILISATION DU CHARIOT AJOUREUR

N'assemblez pas l'avant chariot du chariot principal au chariot ajoureur.

N'assemblez pas l'avant chariot de la 2ème fonture au chariot ajoureur 360/260L.

L'avant chariot de la 2ème fonture peut uniquement être assemblé au chariot principal des machines 360/260K.

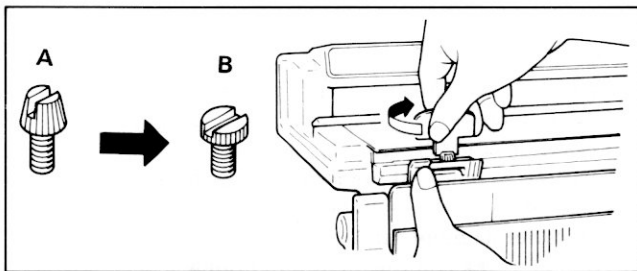

Si vous tricotez avec la 2ème fonture fixée et en position basse, vérifier les points suivants :

1. Remplacer les vis de fixation "A" de la deuxième fonture par les vis "B" jointes au chariot ajoureur.

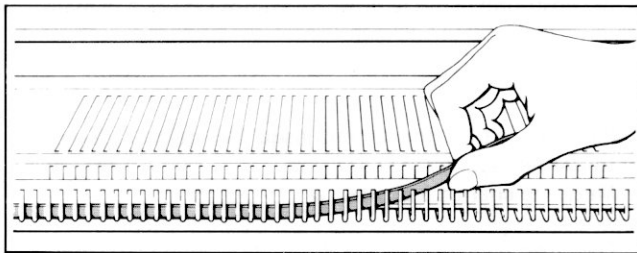

2. Enlever le filin si celle-ci est utilisée.

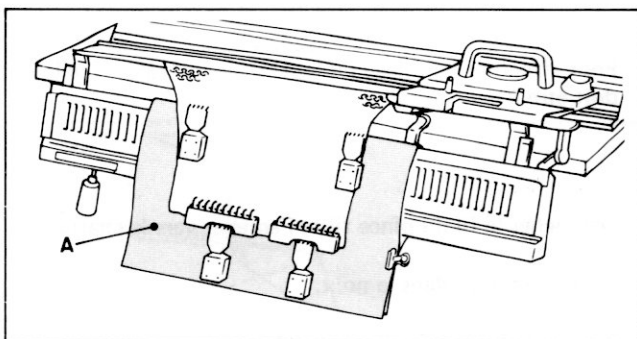

3. Utiliser un papier ou un tissu épais "A" pour recouvrir les aiguilles et la grille de la 2ème fonture afin de pouvoir placer votre ouvrage sur le devant de la 2ème fonture.

(en option : protection plastique pour 2ème fonture).

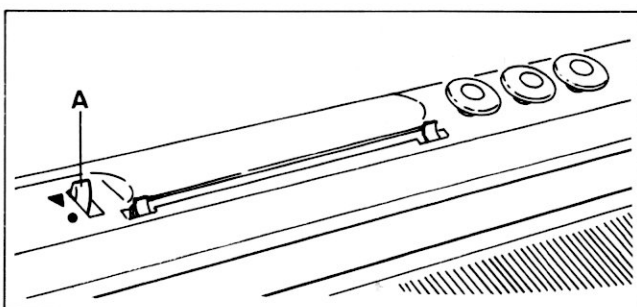

Si vous utilisez le chariot ajoureur avec le modèle 360K, vérifier que le levier du lecteur de patron "A" soit sur ▼, car dans le cas contraire, il gênera le doigt du compte rangs.

important

MONTAGE

Mettre 35 aiguilles de part et d'autre du 0 de la fonture, soit 70 aiguilles au total, en position B avec le côté plat du sélecteur d'aiguilles.

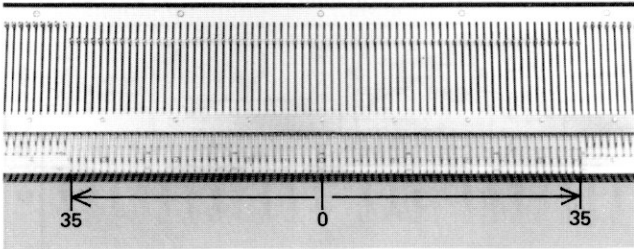
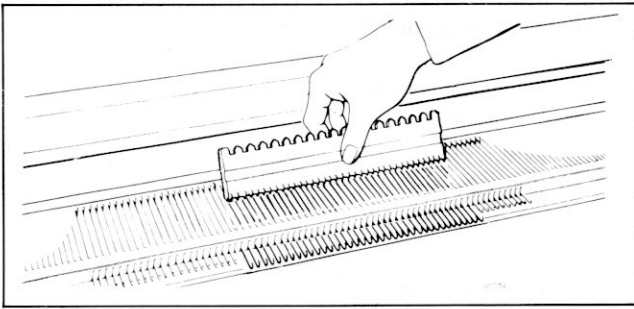

REGLAGE DU CHARIOT

- Cadran de densité 7
 - Levier de point \wedge
 - Leviers de côté (2) ●
- Le levier de point est synchronisé avec le doigt du compte rangs "A".
- Si le levier de point est sur :
- \wedge Le compte rangs fonctionne
 - ⌢ Le compte rangs ne fonctionne pas
- Ne positionnez pas le doigt du compte rangs à la main

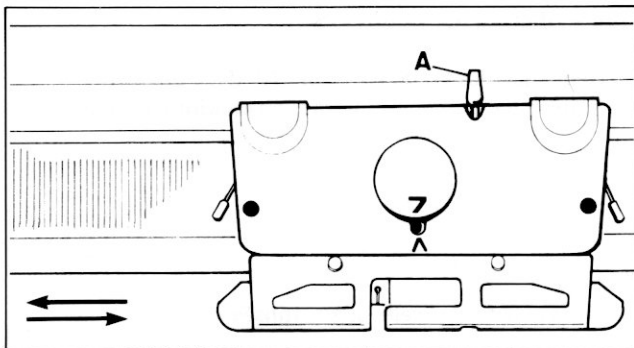

Passer le chariot doucement jusqu'à ce qu'il ait dépassé toutes les aiguilles.
Mettre le chariot à droite.

Déplacer le chariot vers la droite de manière à ce que la noix "A" soit sur la gauche de l'avant chariot.

Pour effectuer l'enfilage ou le défilage de la noix, celle-ci doit être à gauche.

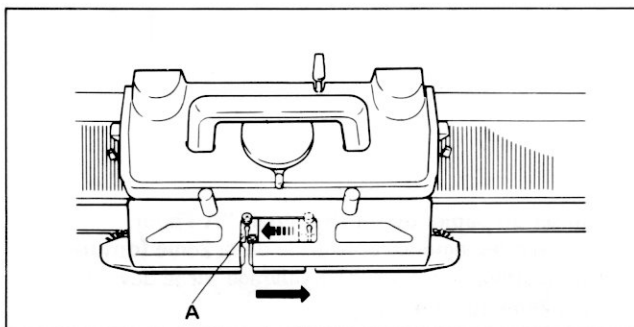

Décrocher le fil du pince fil et l'amener vers le chariot.

Introduire le fil dans la noix.

Pousser le fil derrière le guide "A".

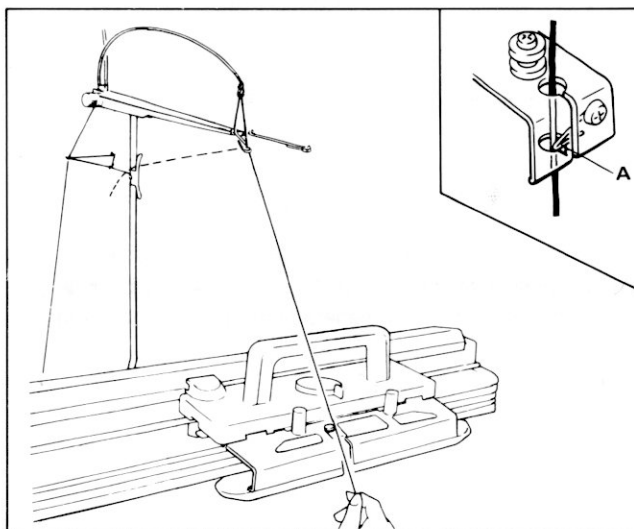

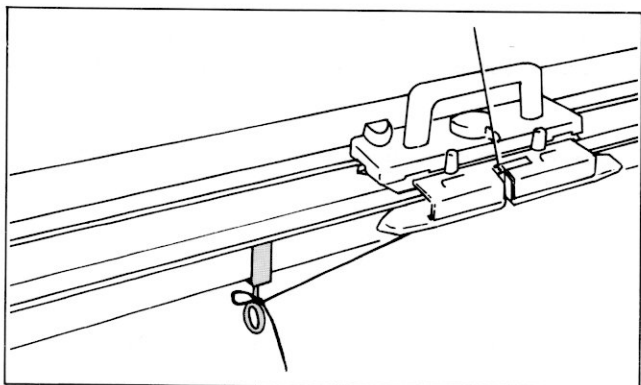

Attacher l'extrémité du fil au serre-joint.

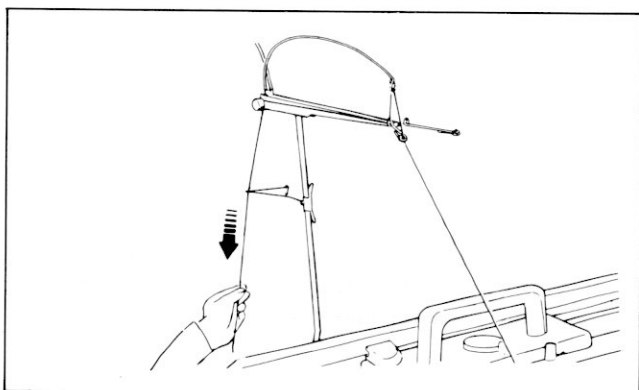

Eliminer le surplus de fil en le tirant à l'arrière de l'ensemble tension jusqu'à ce que le pêcheur soit presque horizontal.

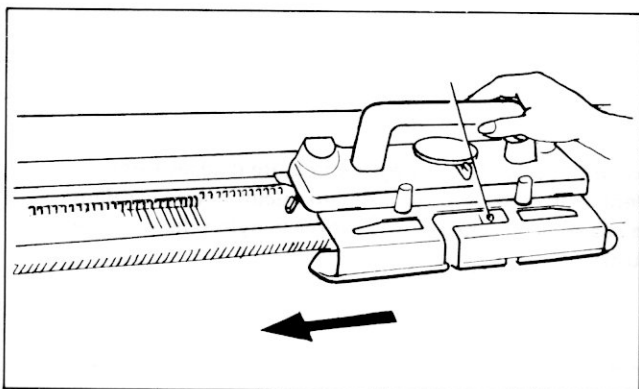

Déplacer le chariot de droite à gauche en tricotant un rang.

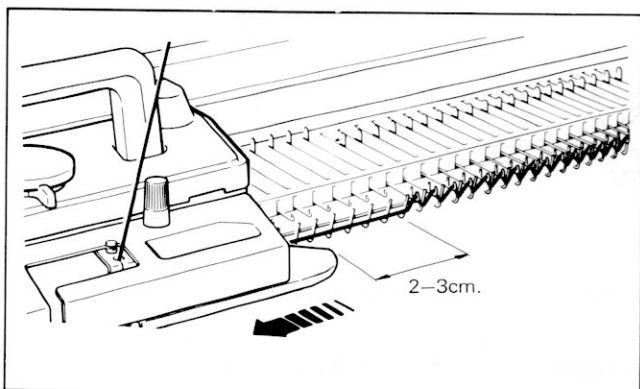

Vérifier que l'avant chariot ait dépassé les dernières aiguilles en travail de 2 à 3 cm.

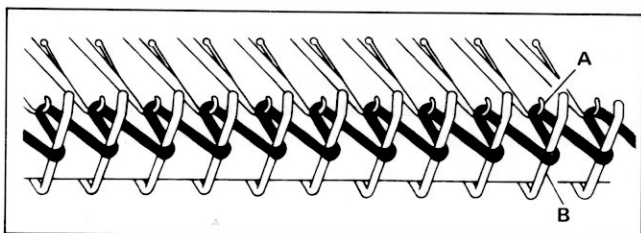

Des boucles régulières se sont formées sur les crochets des aiguilles "A" et sur la grille "B".

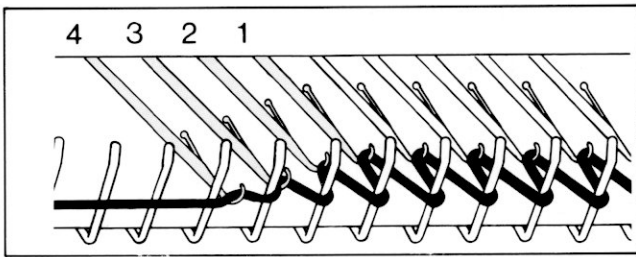

Lorsque vous faites le premier rang, les boucles à gauche de la fonture sur les aiguilles 1,2,3 et 4 peuvent être plus petites.

Vous devez agrandir les boucles afin d'avoir un montage correct.

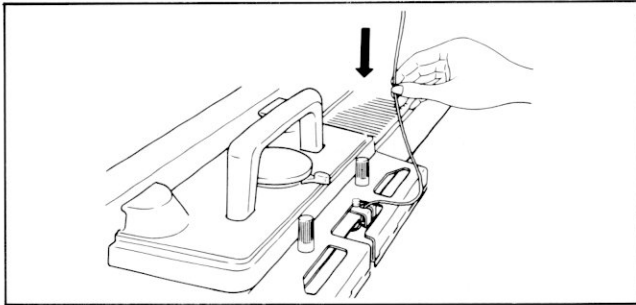

Pour corriger ce défaut, tirer un peu de fil au dessus de la noix.

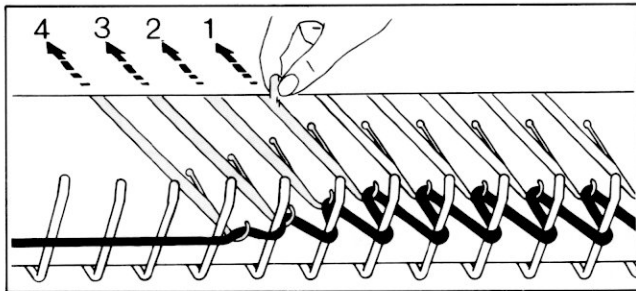

Commencer par la boucle se trouvant sur l'aiguille la plus éloignée du chariot, dans ce cas l'aiguille 1, et ramener les aiguilles une par une en position B.

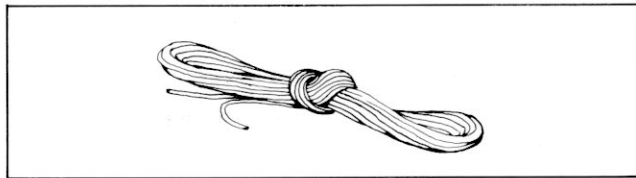

Sortir le nylon de montage de la boîte d'accessoires. Déplier le et vérifiez qu'il n'y ait aucun noeud car dans ce cas vous ne pourriez pas retirer le nylon de montage du tricot.

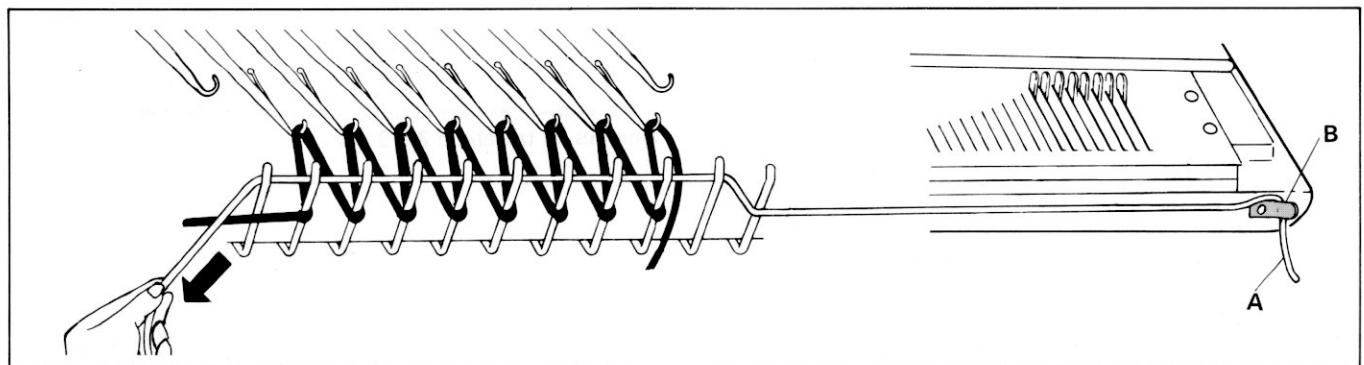

Accrocher l'extrémité du nylon de montage "A" au pince fil "B" situé à droite de la fonture.

Placer le nylon de montage sur les boucles entre les crochets des aiguilles "C" et la grille "D". Tendez le.

Vérifier que le nylon de montage soit correctement positionné sur les boucles et qu'il ne se prenne pas dans les crochets des aiguilles.

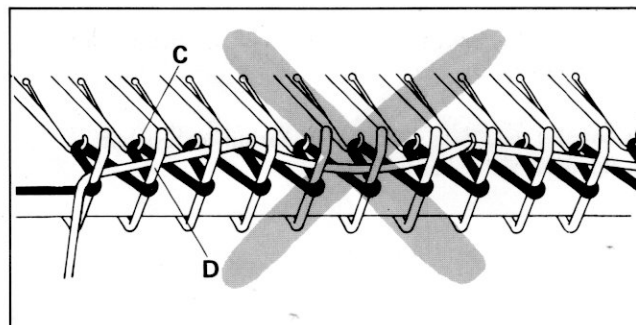

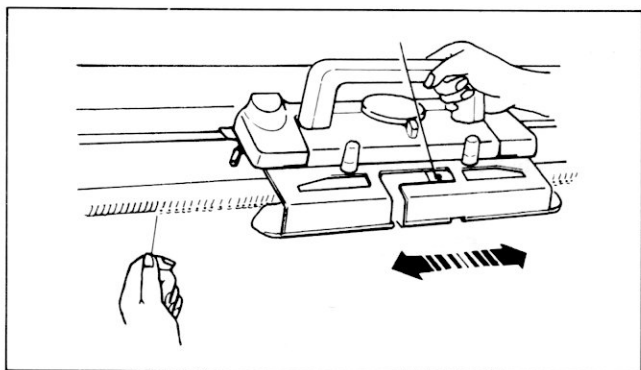

Déplacer le chariot de gauche à droite.

Tricoter 5 à 6 rangs.

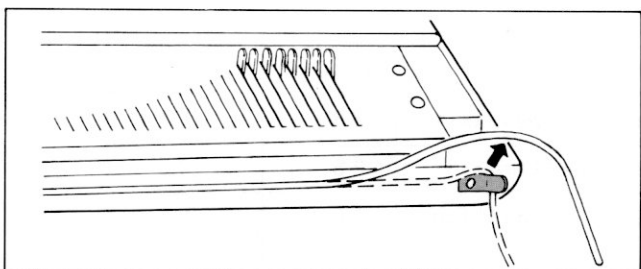

Décrocher le nylon de montage du pince fil de la fonture.

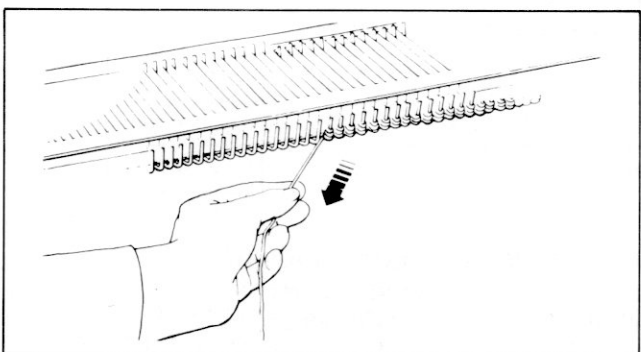

Enlever le nylon de montage en le tirant par la gauche.

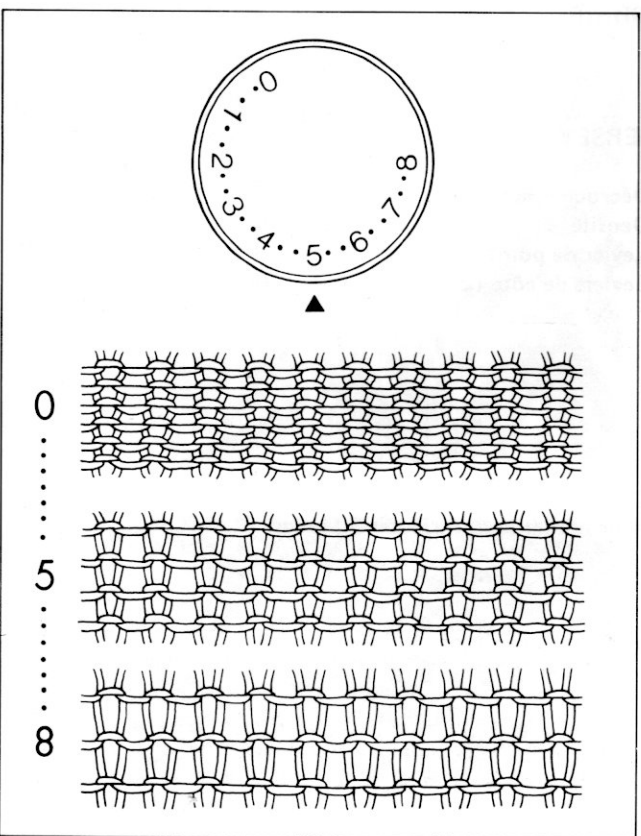

DIMENSIONS DES MAILLES ET FILS

CADRAN DE DENSITE

Vérifier que la densité choisie correspond au fil sélectionné.

Le cadran de densité détermine la taille de la maille.

Lorsque vous avez une densité de 0, vous obtenez la plus petite maille possible.

Lorsque vous avez une densité au 8, vous obtenez la plus grande maille possible.

Pour sélectionner une densité, placer un chiffre ou un point du cadran en face de la marque ▲.

Pour faire un essai, tricoter en utilisant les différents numéros du cadran de densité.

1. Tricoter 10 rangs avec une densité de 3 - des mailles très serrées sont obtenues.
2. Tricoter 10 rangs avec une densité de 8 - des mailles très larges sont obtenues.

GRANDEUR DES MAILLES ET DENSITE POUR UN FIL

A. Densité 1 pour le fil 2 (2 brins)

B. Densité 5 pour le fil 5 (4 brins)

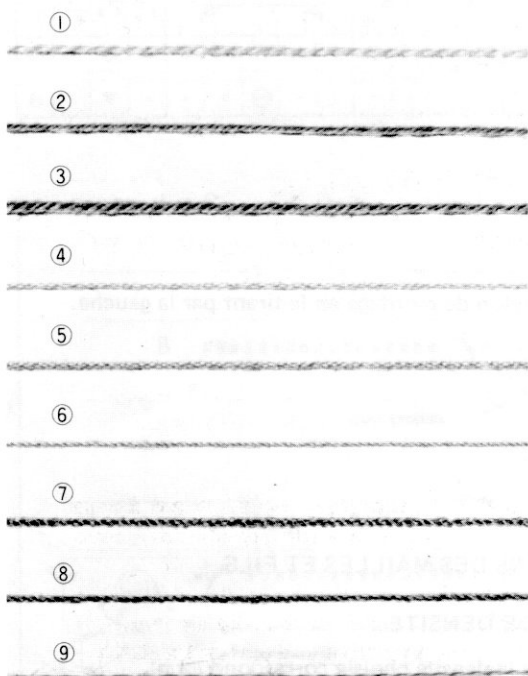
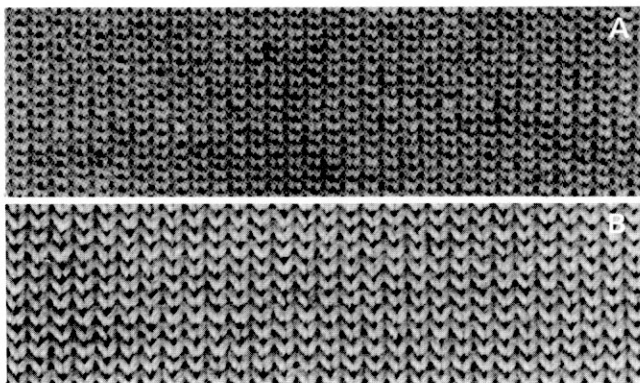

Type de fil	Densité Jersey	Densité Jours
1 Laine très fine (2 brins)	2-3	(3)-4
2 Laine fine (3 brins)	3-5	4-5
3 Laine moyenne (4 brins)	4-6	5-6
4 Fil coton (fin)	3-4	4-5
5 Fil coton (courant)	4-5	5-6
6 Synthétique (fin)	2-3	(3)-4
7 Synthétique (4 brins)	3-4	4-5
8 Synthétique (4 brins)	3-4	4-5
9 Mohair (fine)	3-5	4-5

REMARQUE POUR LE TRICOT A JOURS
NE PAS UTILISER LES DENSITES ENTRE PARENTHESES AVEC LES CARTES L-5, L-6, L-7.
NE PAS UTILISER DE FIL A BOUCLETTES OU MOHAIR.

JERSEY

Décrocher le fil du serre-joint.

- Densité 5
- Levier de point \wedge
- Leviers de côté (2) ●

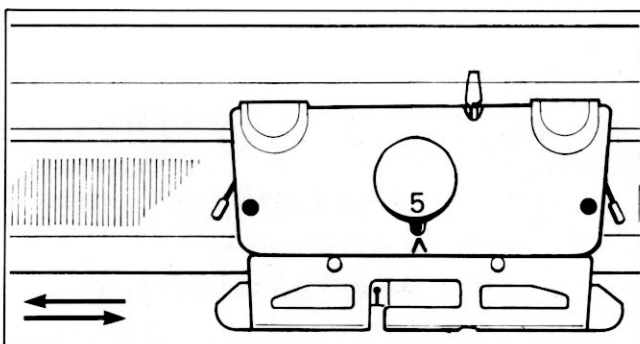

Pour faire un essai tricoter 30 rangs.

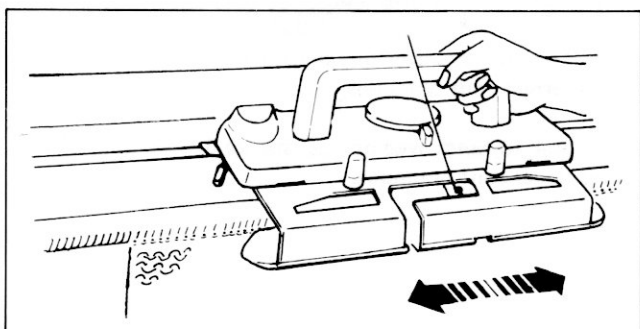

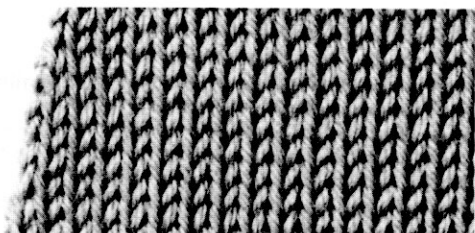

DIMINUER 1 MAILLE

Diminution d'une maille aux deux extrémités du rang.

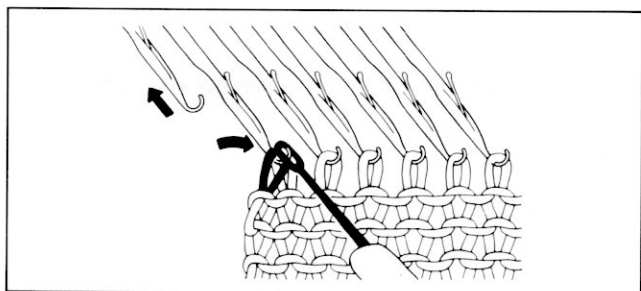

Avec le poinçon, transférer la dernière maille sur l'aiguille adjacente.

Repousser l'aiguille vide en position A.

Pour faire un essai, tricoter plusieurs rangs en diminuant une maille aux deux extrémités du rang, ceci à chaque rang.

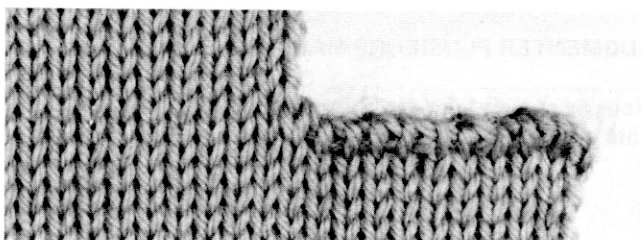

DIMINUER PLUSIEURS MAILLES

Vous ne pouvez faire des diminutions que du côté de chariot.

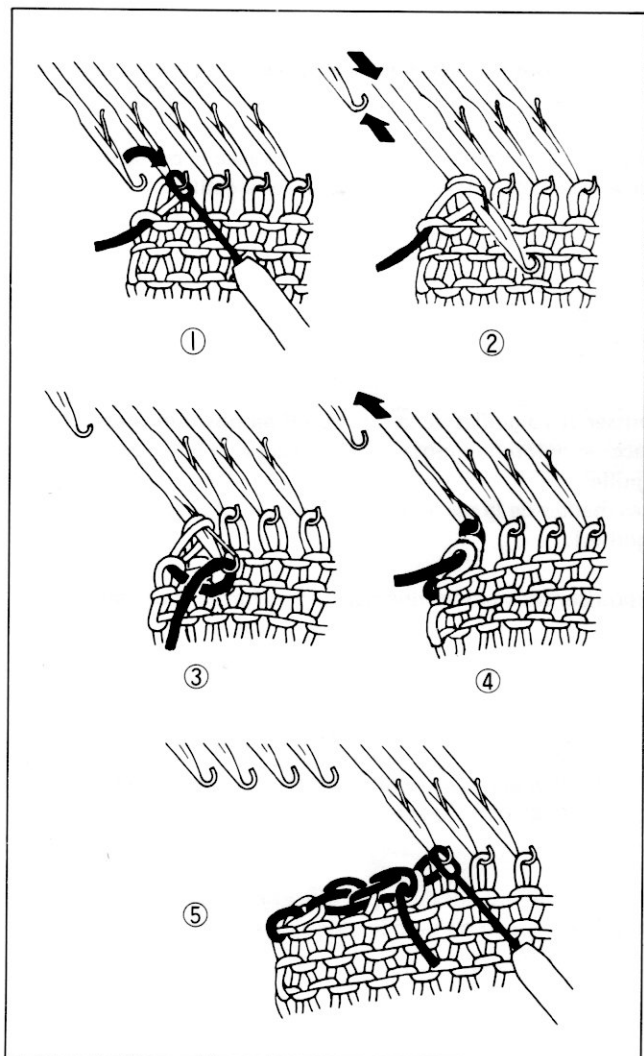

1. Du côté du chariot, tirer légèrement le tricot à vous. Transférer la dernière maille sur l'aiguille adjacente.

2. Repousser l'aiguille vide en position A. Amener votre aiguille en D de manière à ce que les deux mailles passent derrière le clapet de l'aiguille.

3. Passer le fil de droite à gauche dans le crochet de l'aiguille.

4. Maintenir le fil vers le bas et repousser lentement votre aiguille en position B. Les deux mailles glissent de l'aiguille.

5. Pour les autres mailles à diminuer, procéder de la même façon. Mettre la dernière maille diminuée sur l'aiguille adjacente.

Pour faire un essai, diminuer 4 mailles de chaque côté.

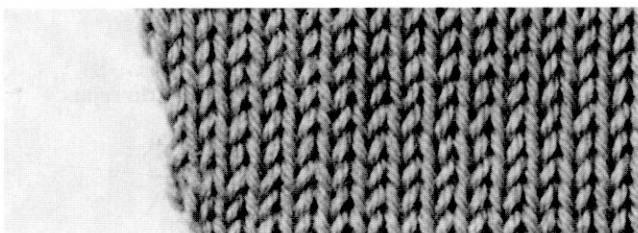

AUGMENTER 1 MAILLE

Vous ne pouvez augmenter qu'une seule maille à la fois, du côté du chariot.

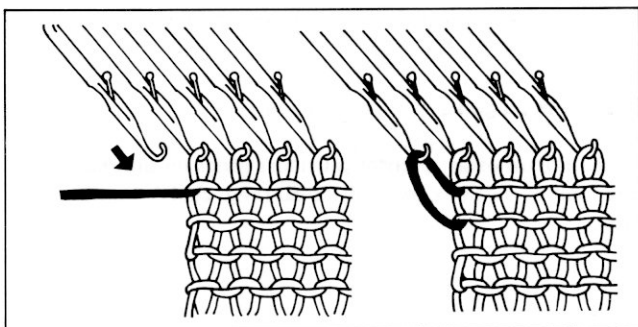

Côté chariot, mettre une aiguille en position B.

Pour vous entraîner, tricoter plusieurs rangs en augmentant une maille par rang du côté du chariot.

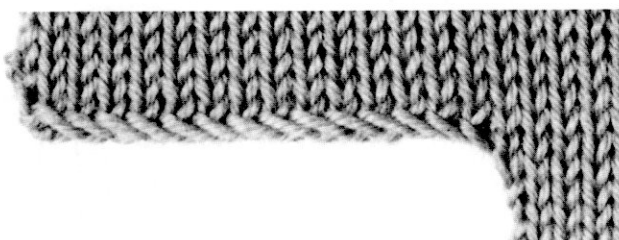

AUGMENTER PLUSIEURS MAILLES

Vous ne pouvez faire des augmentations que du côté du chariot.

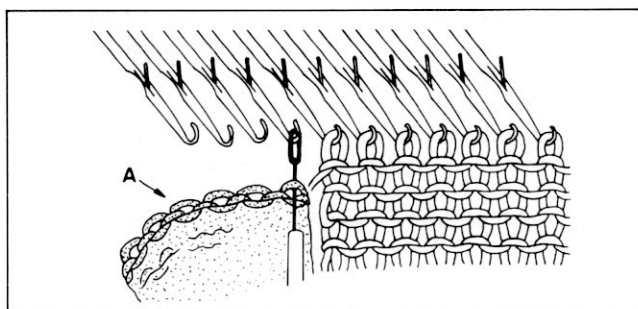

Mettre le nombre nécessaire d'aiguilles à augmenter en position B.

Préparer un morceau de tricot "A" et avec le poinçon, placer les mailles de cette pièce sur les aiguilles.

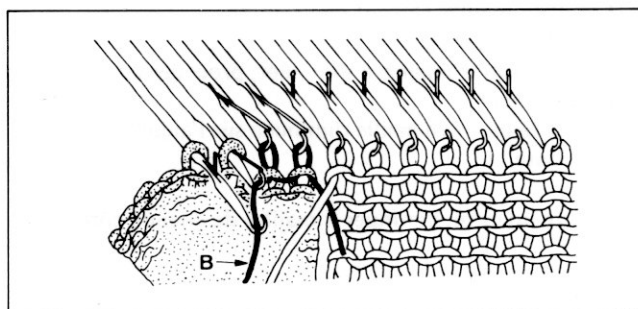

Pousser vos aiguilles de la position B en position D et placer le nylon de montage "B" sur les crochets des aiguilles.

(Les mailles de la pièce sont derrière les clapets des aiguilles).

Repousser les aiguilles une par une en formant des mailles.

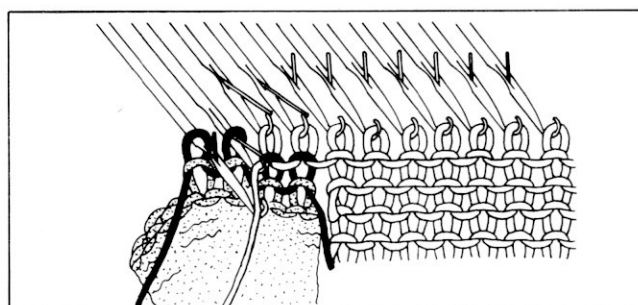

Pousser les aiguilles de la position B en position D et placer le fil principal sur les crochets des aiguilles.

Repousser les aiguilles une par une et former les mailles de la même façon qu'avec le nylon de montage.

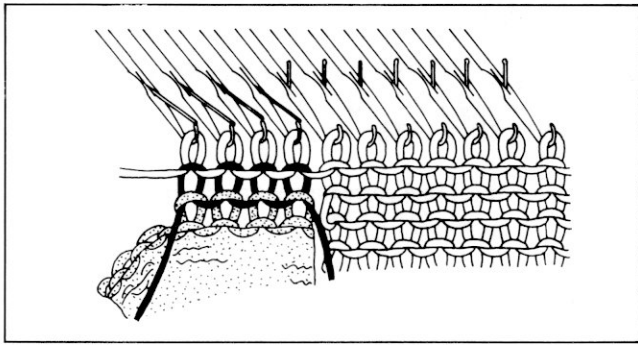

Tricoter le nombre nécessaire de rangs.

Pour faire un essai, augmenter 4 mailles de chaque côté.

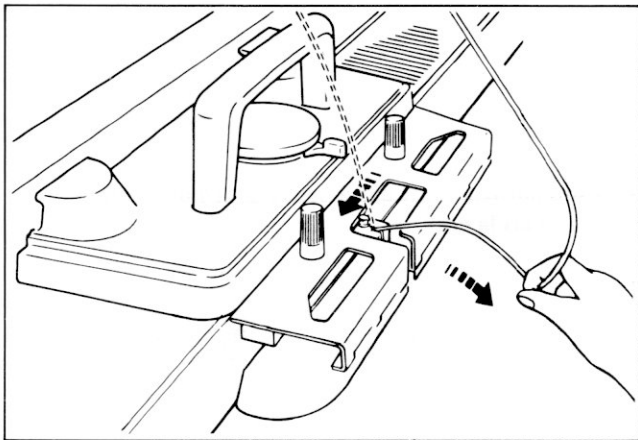

COMMENT ENLEVER LE TRICOT

--sans fermer les mailles.

Placer la noix à gauche et enlever le fil.

Pour enlever le fil de la noix, le tirer à vous.

Le fil sera ainsi dégagé du guide fil.

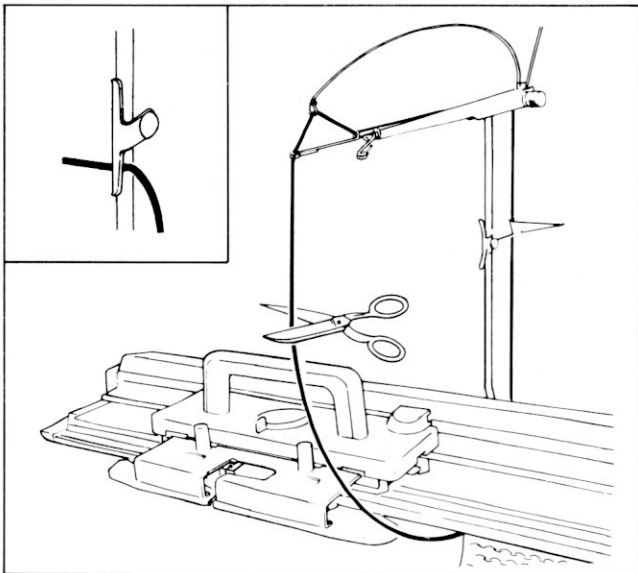

Couper le fil et l'accrocher au pince fil.

Laisser le fil inférieur pendre sur le tricot.

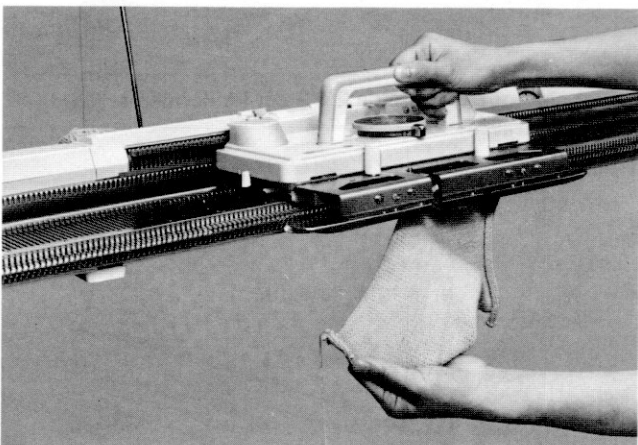

Levier de point ^

Passer le chariot sur le tricot.

Le tricot se décrochera des aiguilles.

ALIMENTATION MANUELLE DE LA NOIX

Si vous désirez alimenter la noix manuellement vous reporter à la page 42.

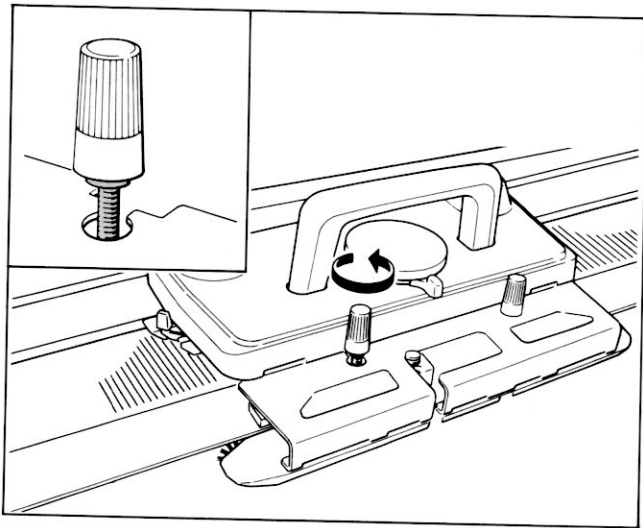

IMPORTANT

SI VOUS RENCONTREZ DES PROBLEMES LORS DE LA REALISATION DU PREMIER RANG, VERIFIER LES POINTS SUIVANTS :

L'avant chariot est fixé correctement au chariot.

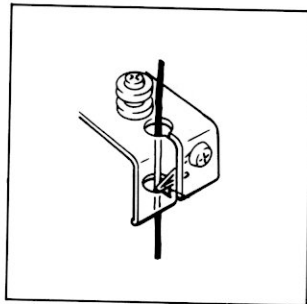
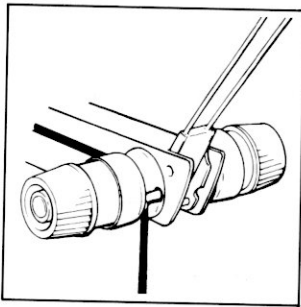

Le fil soit correctement passé dans l'ensemble tension ainsi que dans la noix.

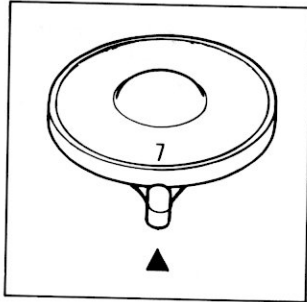
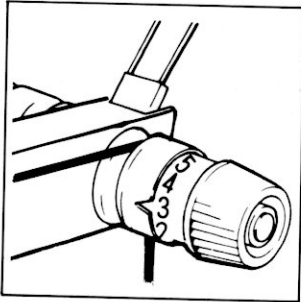

Les réglages de la tension et du levier de point soient corrects.

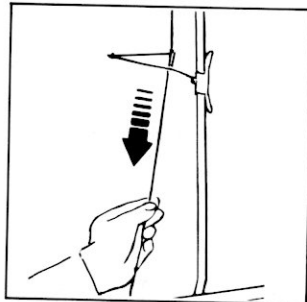
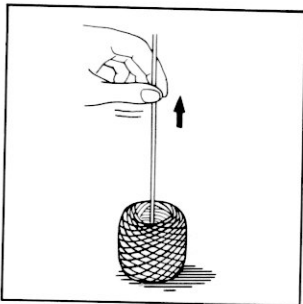

La pelote de fil est correcte.

Le fil soit correctement tendu et le pêcheur soit presque horizontal.

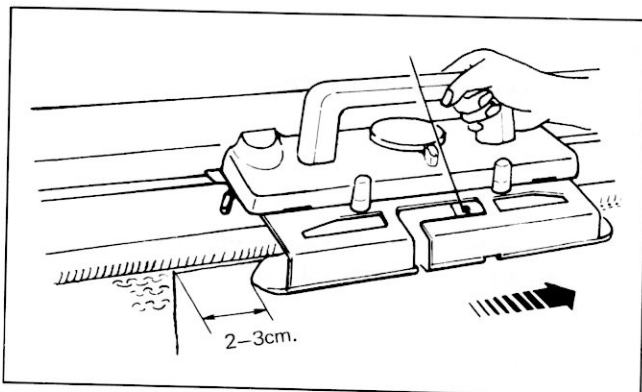

L'avant chariot a dépassé de 2 à 3 cm les dernières aiguilles en travail.

MOTIFS TRICOTES AVEC LE CHARIOT AJOUREUR

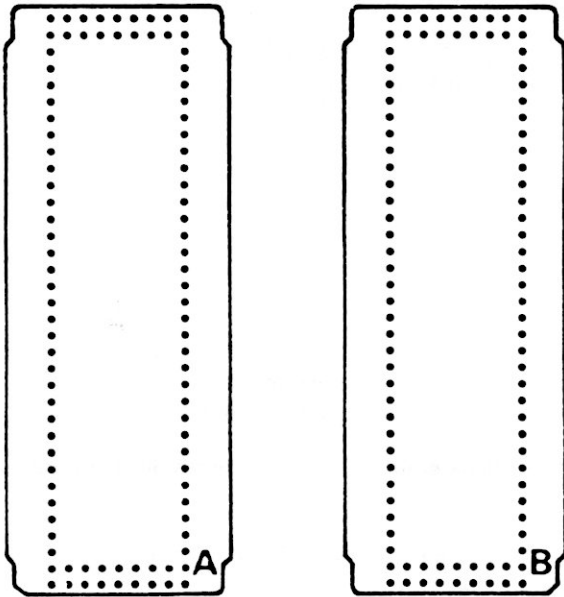

CARTES PERFOREES STANDARD POUR LE CHARIOT AJOUREUR

10 cartes perforées numérotées L-1 à L-10.

Cartes perforées L-1 à L-8 (jours)

Chaque carte peut être utilisée dans les deux sens indiqués par les lettres "A" et "B"

Selon si vous introduisez le côté "A" ou "B", le motif sera changé.

Cartes perforées L-9 et L-10 (jours fantaisie)

La carte ne peut être utilisée que d'un côté.

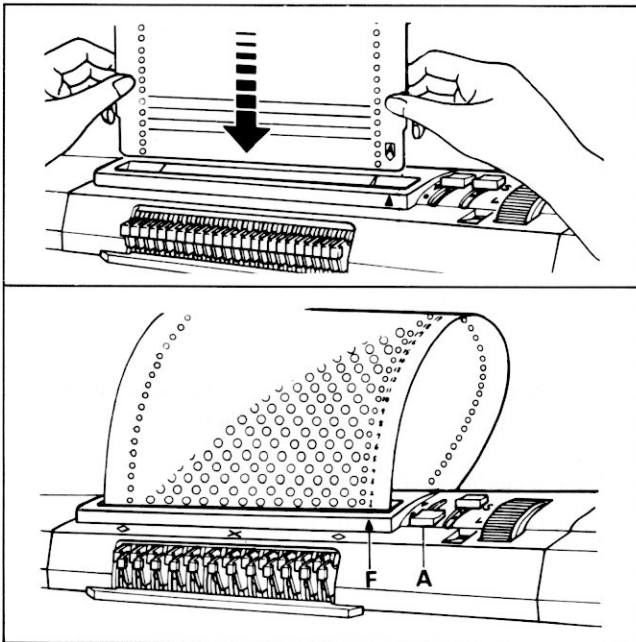

IMPORTANT: Ne pas plier ou courber la carte.

INTRODUCTION DE LA CARTE

Pour les explications vous reporter aux pages 22 et 23.

1	2	3	4	5	6	5	7	8
①		●	S	●	∧	●	A	—
②	~	▼	"	▼	"	▼	"	≡ 2
								10
								9

TABEAU DES OPERATIONS

1. Opération
2. Numéro de la carte
3. Enclencheur de carte
4. Levier L
5. Leviers de côté
6. Levier de point
7. Noix
8. Sens du tricot
9. Nombre de rangs à tricoter
10. La lettre A représente le fil tricoté

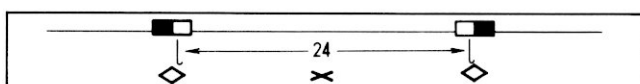

Position des index de motif placé.

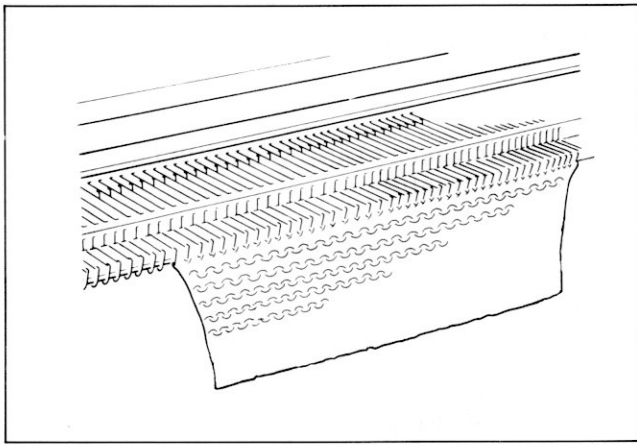

PRECAUTIONS A PRENDRE LORS D'UN TRICOT A JOURS

Avant de réaliser un tricot à jour, tricoter 30 rangs en jersey.

Lorsque vous utilisez le côté 'A' de la carte perforée, placer le chariot à gauche de la fonture.

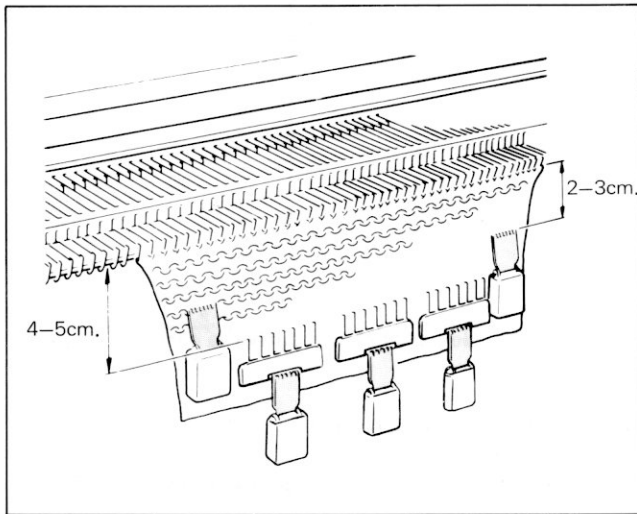

Accrocher les crochet-supports à 4 ou 5 cm de la fonture. Suspendre aux crochet-supports les poids de lisière.

Suspendre deux poids de lisière aux bords du tricot à 2 ou 3 cm en dessous de la fonture.

Remonter les poids tous les 50 rangs environ.

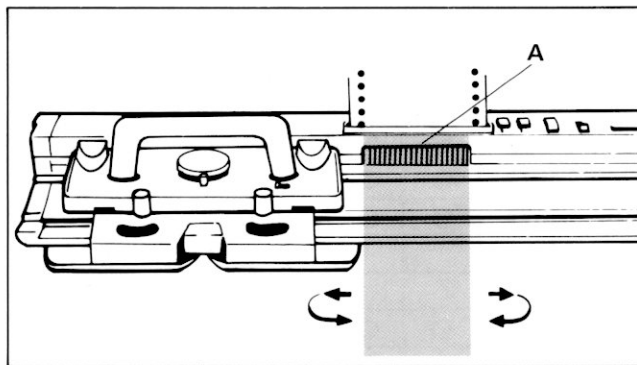

Lorsque vous effectuez un tricot à jours, ne mettez pas le levier L sur L.

Lorsque vous passez le chariot dans les deux sens, vérifiez qu'il dépasse les 24 aiguilles correspondant au lecteur de carte "A".

Déplacer le chariot à vitesse régulière.

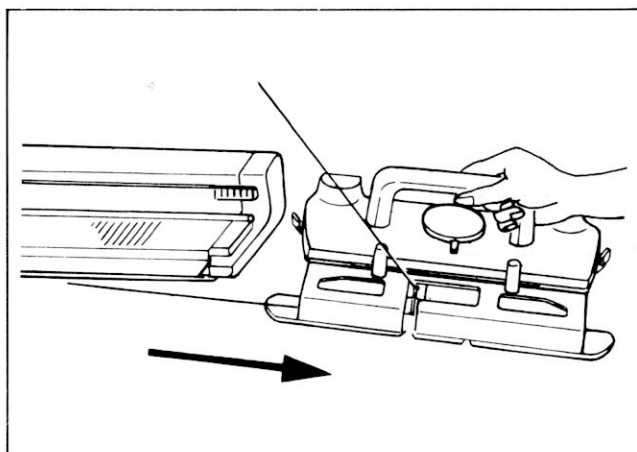

N'enlevez pas le chariot de la fonture.

Si le chariot a été enlevé de la fonture par erreur, vous reporter à la page 64.

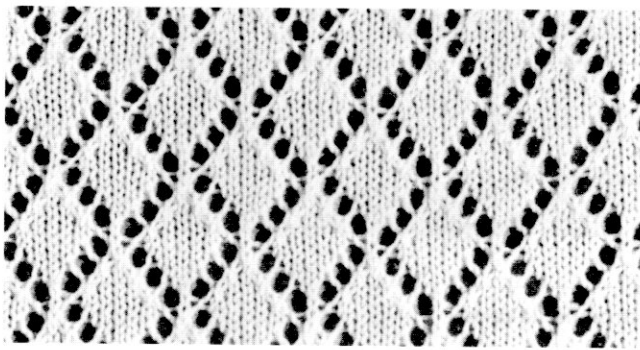

JOURS

Carte perforée No L-1-A

Introduire la carte.

Faire les réglages selon l'OPERATION 1.

Tricoter 1 rang de gauche à droite.

Suspendre les crochet-supports et les poids de lisière.

↓	5 4 3 2 1	S	Λ	A	=
①		●	Λ	A	—
②	~	▼	Λ	A	=

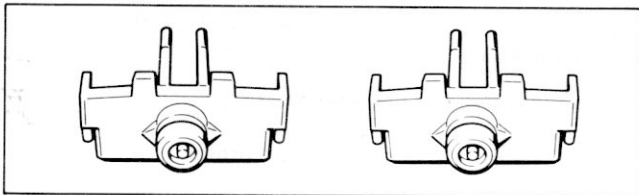

Sortir les index de lisière de motif (orange) de la boîte d'accessoires.

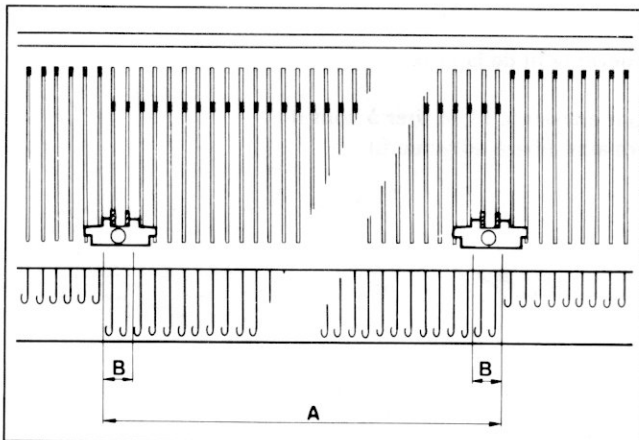

Placer les deux index de lisière de motif sur les deux dernières aiguilles en travail de chaque côté du tricot.

A — Aiguilles sélectionnées pour les jours en position du tricot.

B — 2 aiguilles tricotant du Jersey.

Augmentations ou diminutions : décaler d'autant les index de lisières.

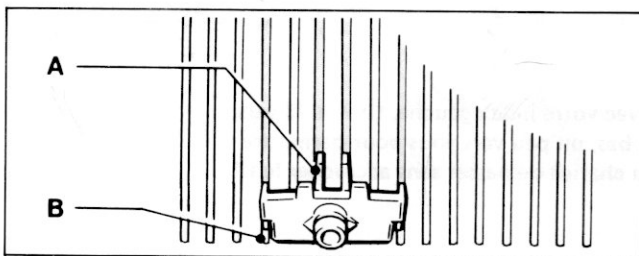

Vérifier que les 4 dents "A" des index de lisière de motif se trouvent bien dans les rainures "B" des aiguilles se trouvant le plus près de vous.

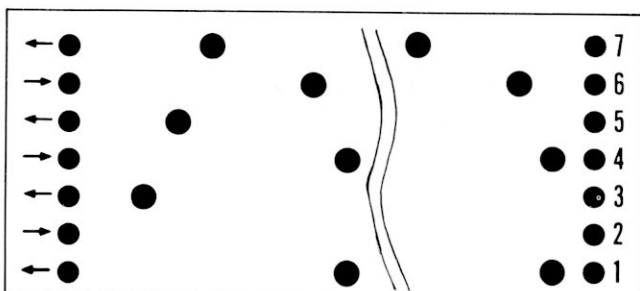

Faire les réglages selon l'OPERATION 2.

Tricoter le nombre nécessaire de rangs.

Déplacer le chariot dans le sens des flèches inscrites sur la gauche de la carte.

JOURS FANTAISIE

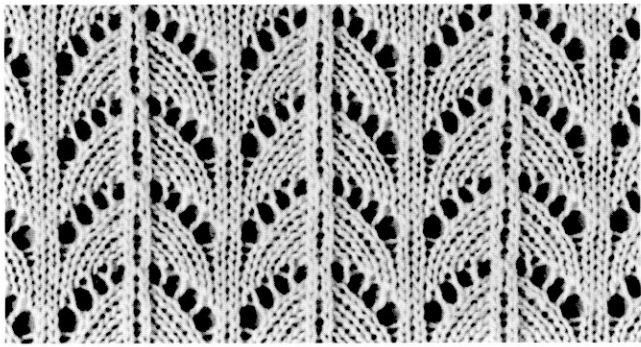

Carte perforée No L-10

Introduire la carte.

Faire les réglages selon l'OPERATION 1.

Tricoter 1 rang de gauche à droite.

Suspendre les crochet-supports et les poids de lisière.

Placer les index de lisières entre les deux dernières aiguilles en travail a chaque lisière (voir page 56).
Augmentations ou diminutions : decaler d'autant les index de lisières.

Faire les réglages selon l'OPERATION 2.

Tricoter 2 rangs et laisser le chariot à droite.

Levier de point 

1	↓	5 4 3 2 1	S			A			=	
			●	∧	●	●	∧	●		
1	↓		●	∧	●	●	∧	●	A	→
2	1-2	▼	"	▼	"	▼	"	"	"	⇒) 2
	3-10	"	"	"	∩	"	"	"	"	⇒) 8
6	11-12	"	"	"	∧	"	"	A	"	⇒) 2
	13-18	"	"	"	∩	"	"	"	"	⇒) 6
4	19-20	"	"	"	∧	"	"	A	"	⇒) 2
	21-24	"	"	"	∩	"	"	"	"	⇒) 4
5	25-26	"	"	"	∧	"	"	A	"	⇒) 2
	27-28	"	"	"	∩	"	"	"	"	⇒) 2

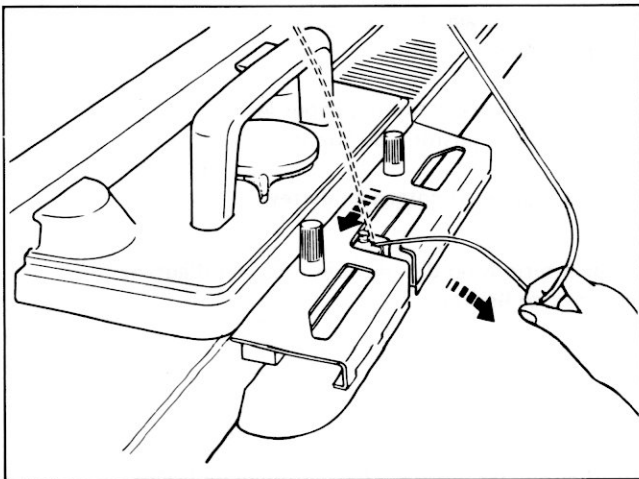

Enlever le fil de la noix.

Pour enlever le fil, le tirer à vous il sera ainsi libéré du guide fil.

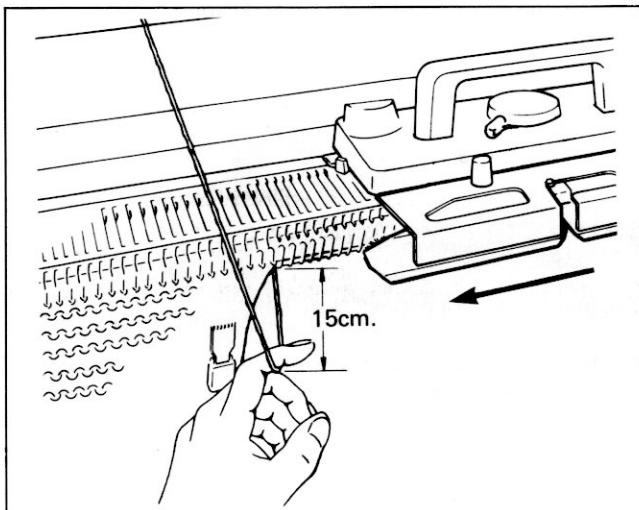

Avec votre index gauche, tirer le fil vers le bas, un peu vers vous pour permettre au chariot de passer sans accrocher le fil.

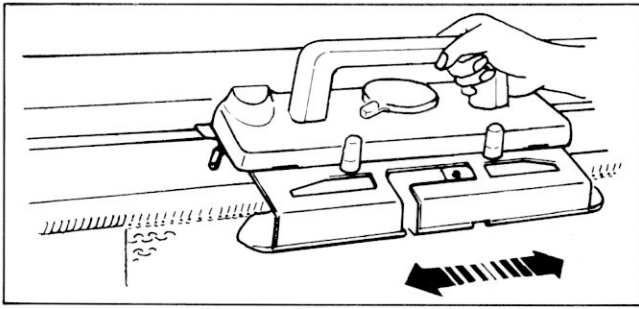

Passer le chariot 8 fois correspondant aux numéros 3 à 10 de la carte et laisser le chariot à droite de la fonture.

Durant ce déplacement, le chariot ne tricote pas mais transfère le nombre nécessaire de mailles sur les aiguilles adjacentes.

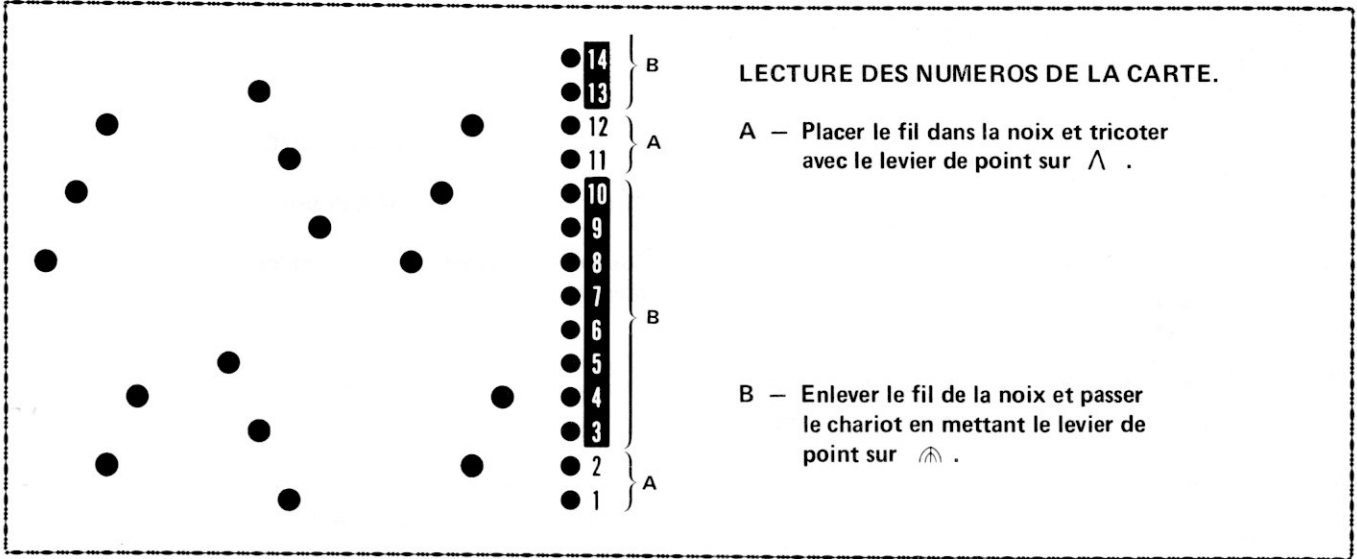

LECTURE DES NUMEROS DE LA CARTE.

A — Placer le fil dans la noix et tricoter avec le levier de point sur \wedge .

B — Enlever le fil de la noix et passer le chariot en mettant le levier de point sur \cap .

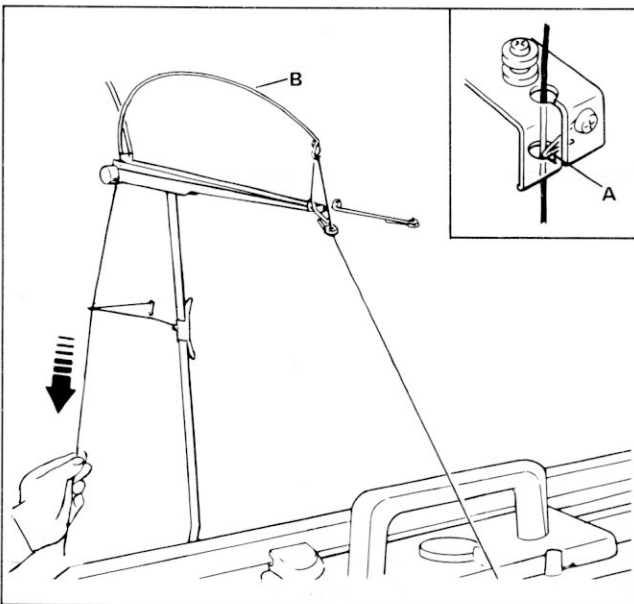

Remettre le fil dans la noix.

Le fil doit se trouver derrière le guide fil "A".

Eliminer le fil en le tirant à l'arrière de l'ensemble tension jusqu'à ce que le pêcheur "A" soit presque horizontal.

Mettre le levier de point sur \wedge selon l'OPERATION 3.

Tricoter deux rangs correspondant aux numéros 11 et 12 de la carte.

A partir du rang No 13 de la carte, tricoter en suivant les instructions données dans le cadre ci-dessus (LECTURE DES NUMEROS DE LA CARTE).

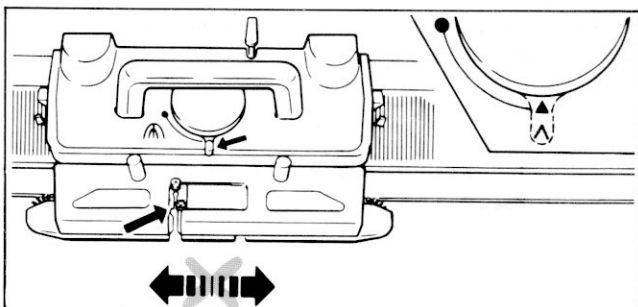

LORSQUE LE FIL N'EST PAS DANS LA NOIX ET QUE LE LEVIER DE POINT N'EST PAS SUR \wedge , NE DEPLACEZ PAS LE CHARIOT, LE TRICOT TOMBERAIT.

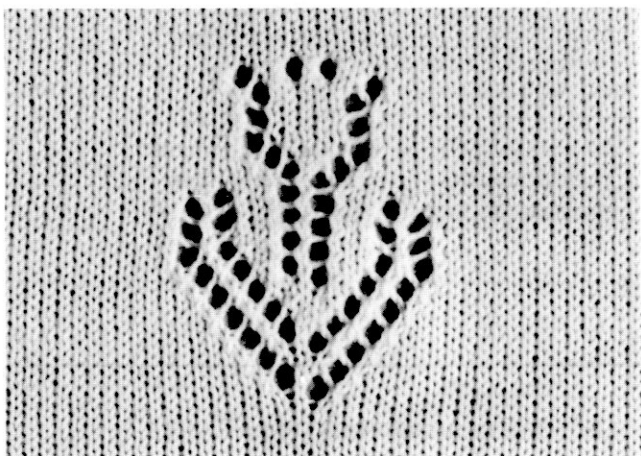

JOURS EN MOTIF PLACE

Carte perforée No L-8-A

Introduire la carte.

Faire les réglages selon l'OPERATION 1.

Tricoter 1 rang de gauche à droite.

Suspendre les crochet-supports et les poids de lisière.

①	I	●	S	●	Λ	●	A	→	
②								→ 30	
	I ~ 30	▼	S	▼	Λ	▼	A		
③		●	"	●	"	●	"	→	

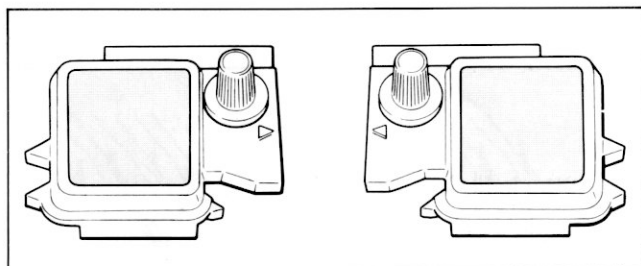

Sortir les cames de séparation de la boîte d'accessoires.

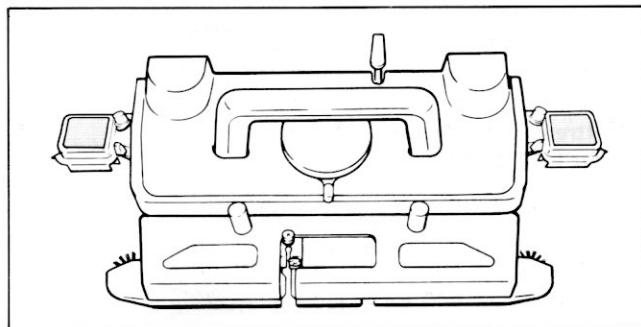

Fixer les cames de séparation au chariot.

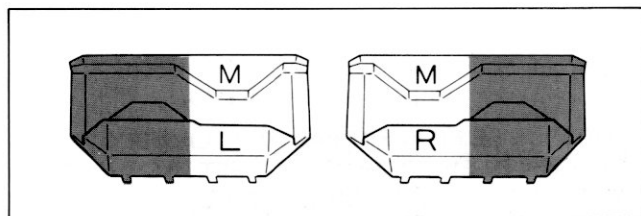

Sortir les index de motif placé droit et gauche (orange et blanc) de la boîte d'accessoires.

Index de motif placé gauche marqué M.L.
Index de motif placé droit marqué M.R.

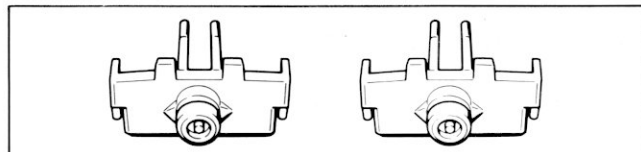

Sortir deux index de lisière de motif (orange) de la boîte d'accessoires.

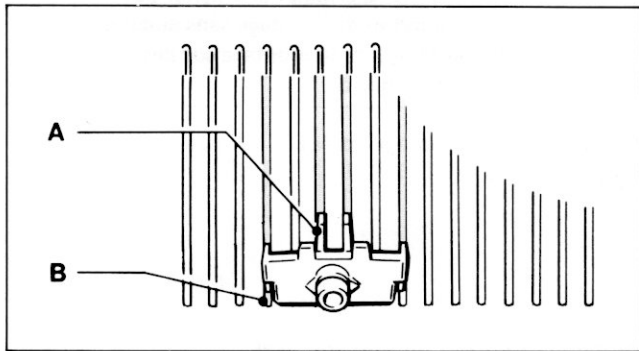
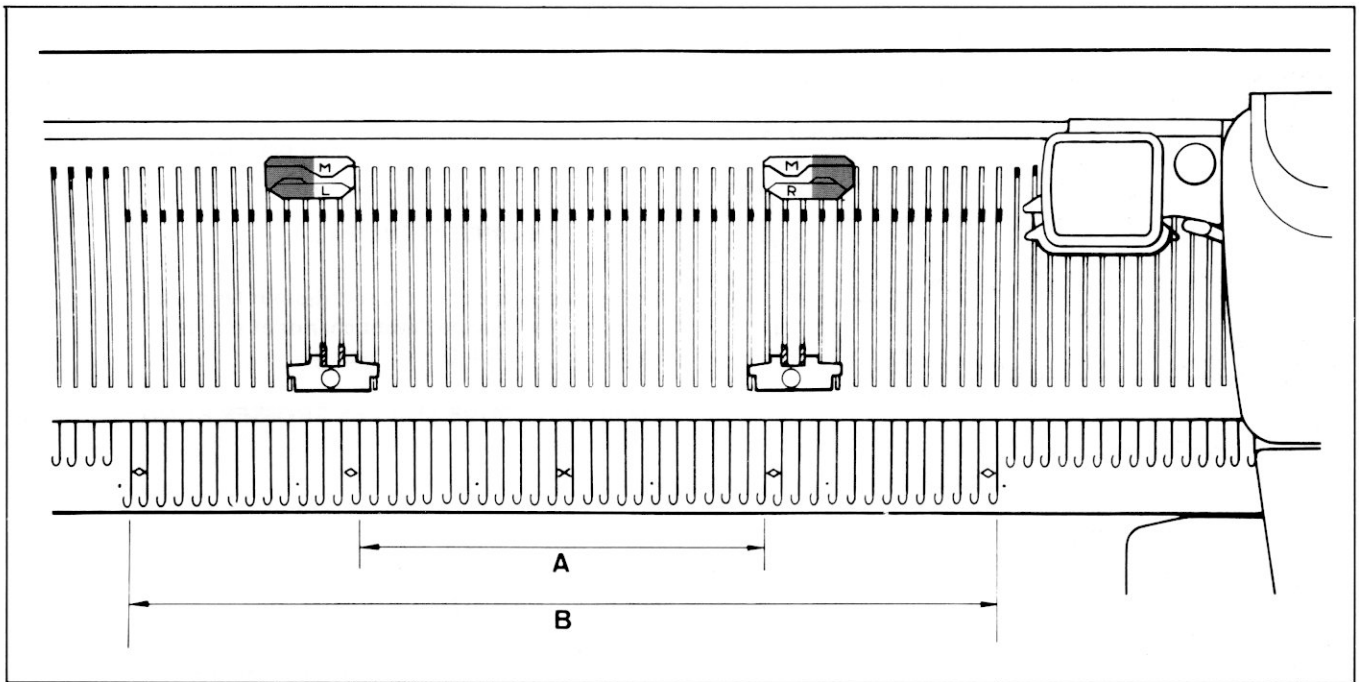

Placer les index de lisière sur les première et deuxième aiguilles situées après les dernières aiguilles tricotant le jour en motif placé "A".

B — aiguilles en travail.

(dans ce cas, les 13ème et 14ème aiguilles).

Vérifier que les 4 dents "A" des index de lisière soient bien dans les rainures "B" des aiguilles, et à l'avant de la fonture.

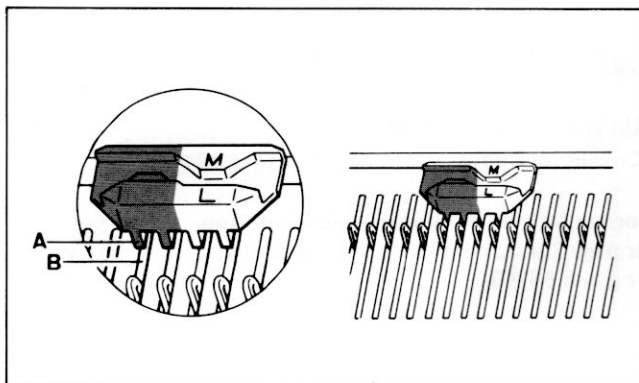

Positionner les index de motif placé (orange et blanc) de manière à ce que la séparation des couleurs soit entre la 2ème et 3ème aiguilles se trouvant après les aiguilles tricotant le motif placé.

(dans ce cas les 14ème et 15ème aiguilles).

Vérifier que les 4 dents "A" des index de motif placé soient bien dans les rainures "B" et à l'arrière de la fonture.

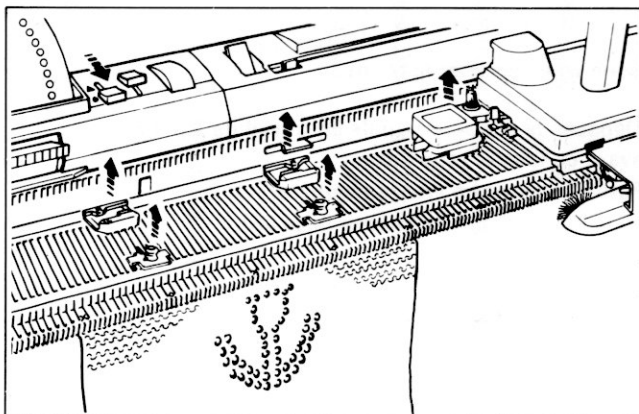

Faire les réglages selon l'OPERATION 2.
Tricoter 30 rangs pour le jour en motif placé.

Lorsque le jour en motif placé est terminé, enlever de la fonture les cames de séparation, les index de motif placé et les index de lisière de motif.

Faire les réglages selon l'OPERATION 3.

Continuer de tricoter en jersey.

CONSEILS UTILES

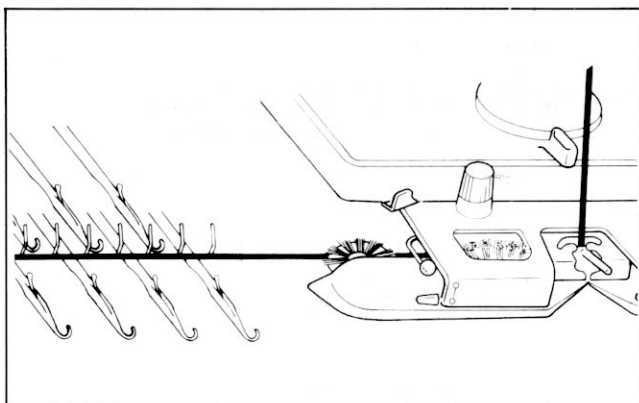

Si le premier rang du montage n'est pas tricoté.

POUR LE CHARIOT PRINCIPAL

Vérifier que le fil de la noix soit dessous les brosses rondes en plastique de l'avant chariot et sur les aiguilles en position D.

Si le fil SE TROUVE SUR LES BROSSES RONDES, il s'emmêlera autour de celles-ci.

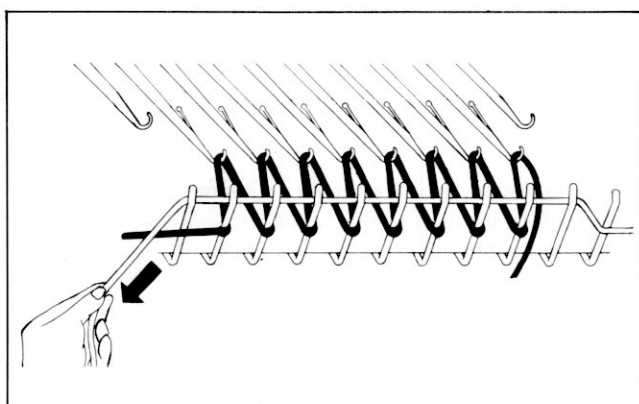

POUR LE CHARIOT AJOUREUR

Vérifier que la densité soit 6 ou supérieure pour le rang de montage. Ce montage vous permet d'obtenir des mailles très larges entre la grille et le crochet des aiguilles et de retirer le nylon de montage sans aucune difficulté. Positionner le nylon de montage sur ces mailles avant de passer le chariot.

Enlever le nylon de montage après 6 à 7 rangs de tricot.

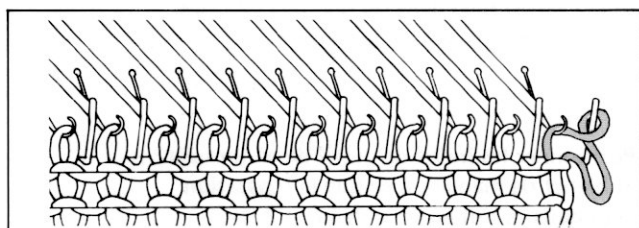

Si des mailles tombent ou sont tricotées incorrectement.

Ceci est dû à :

1. Un enfilage incorrect du fil.
2. Ce que vous poussez votre chariot trop loin.

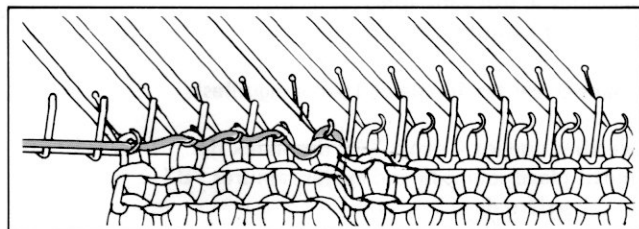

Reformer les mailles perdues avec le poinçon (voir page 70) ou défaire les rangs incorrects (voir pages 66, 67).

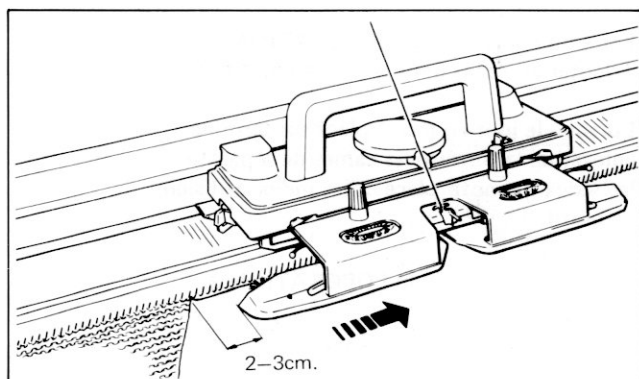

Lorsque vous reprenez le tricot :

1. Dépasser la dernière aiguille en travail de 2 à 3 cm avant de faire le rang suivant.
2. Passer le chariot à vitesse régulière.
3. Vérifier l'enfilage du fil (voir page 66).

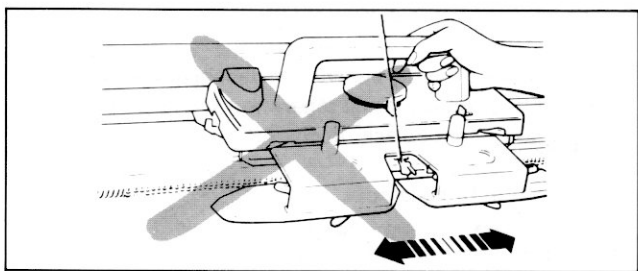

Si le chariot est bloqué.

au milieu d'un rang, ne forcez pas et procéder comme suit :

POUR LE CHARIOT PRINCIPAL

Lors d'un motif, mettre l'enclencheur de carte sur ●, enlever les cames de séparation si elles sont utilisées avant de déplacer le chariot.

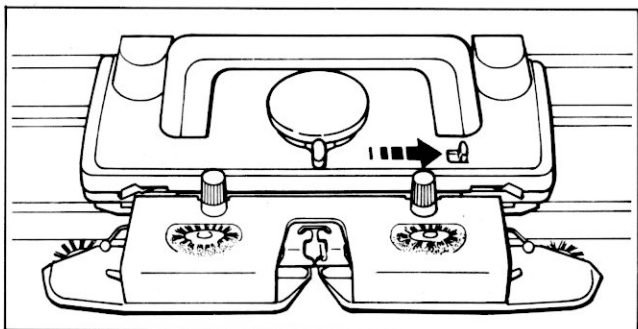

Chariot 260K - dégager le doigt de compte-rangs.

- (1) Enlever le fil de la noix.
- (2) Pousser le levier de dégagement dans le sens de la flèche.
- (3) Soulever la poignée, déplacer le chariot dans le sens du tricot. Il doit dépasser les aiguilles en travail.

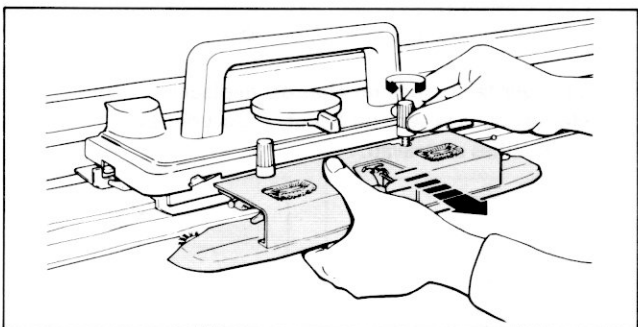
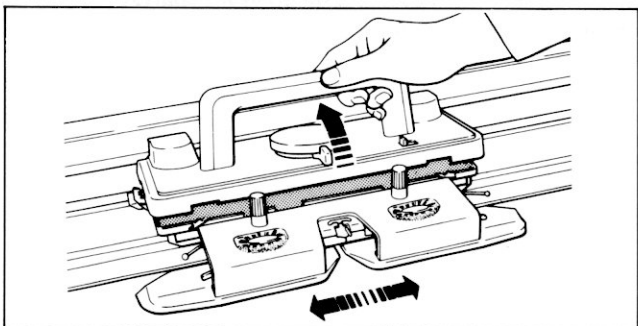

Si le fil est emmêlé dans la noix ou sous l'avant chariot, défaire les boutons molettés de l'avant chariot et l'enlever. Pousser le levier de dégagement et déplacer le chariot.

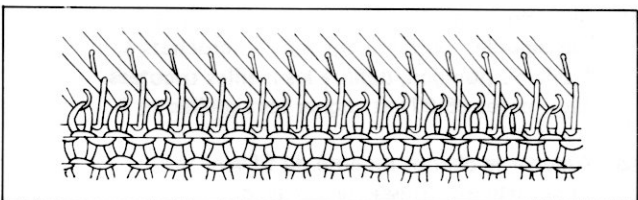

- (4) Si quelques mailles sont sorties des clapets des aiguilles, les remettre dans les crochets à l'aide du poinçon, défaire les mailles tricotées. (voir pages 66,67) et aligner les aiguilles en B.

- (5) Amener le chariot vers le fil sans tricoter

Si vous utilisez une carte perforée, laisser le temps au chariot d'enregistrer la carte. (Voir page 68).

- (6) Remettre la poignée en position normale. Chariot 260K - engager le doigt de compte-rangs.

- (7) Introduire le fil dans la noix et continuer à tricoter.

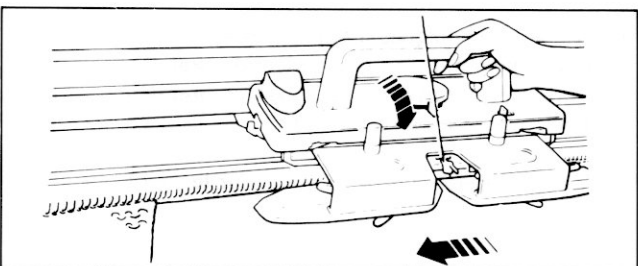

POUR LE CHARIOT AJOUREUR

Pour un tricot à motif, mettre l'enclencheur de carte sur ●, enlever les cames de séparation si elles sont utilisées, avant de déplacer le chariot.

- (1) Enlever le fil de la noix.
- (2) Desserrer les boutons molettés de l'avant chariot et enlever le en le déplaçant de haut en bas.

Si des aiguilles sont coincées dans l'avant chariot les enlever avec le poinçon.

- (3) Levier de point ☺
Leviers de côté (2) ●
- (4) Soulever la poignée du chariot, déplacer le chariot dans le sens du tricot. Il doit dépasser les aiguilles en travail.

- (5) Si quelques mailles sont sorties des clapets des aiguilles, les remettre dans les crochets à l'aide du poinçon, défaire les mailles tricotées. (voir pages 66,67) et aligner les aiguilles en B.
- (6) Amener le chariot du côté du fil sans tricoter. Si la carte est utilisée, laisser au chariot le temps d'enregistrer le motif. (page 68).

- (7) Remettre la poignée à sa position normale.
Levier de point position première
Leviers de côté (2) position première
Enclencheur de carte . . . ▼
- (8) Refixer l'avant chariot et continuer le tricot.

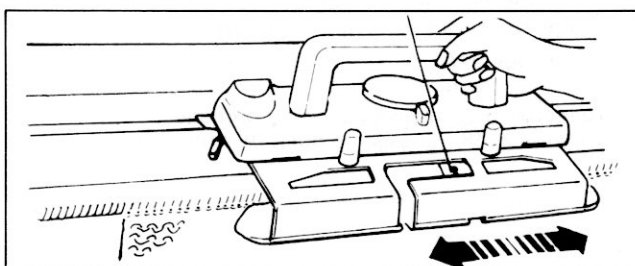
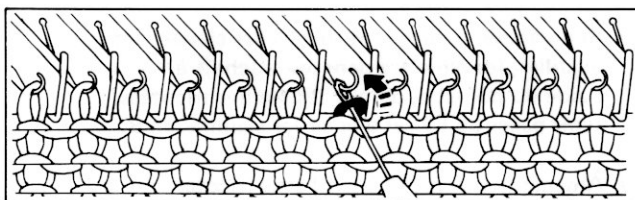
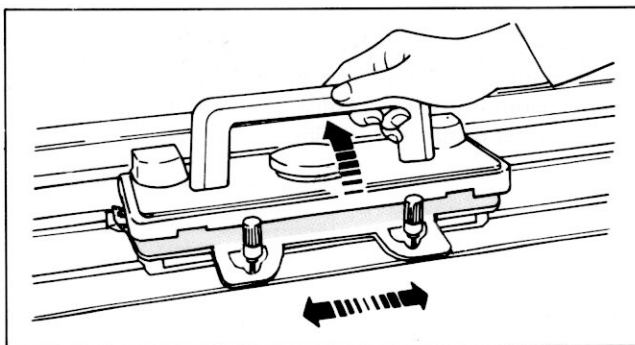
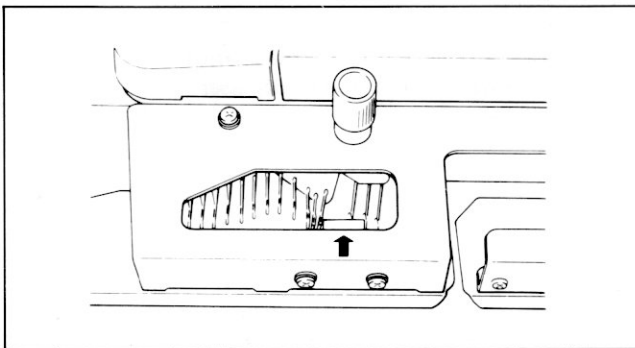
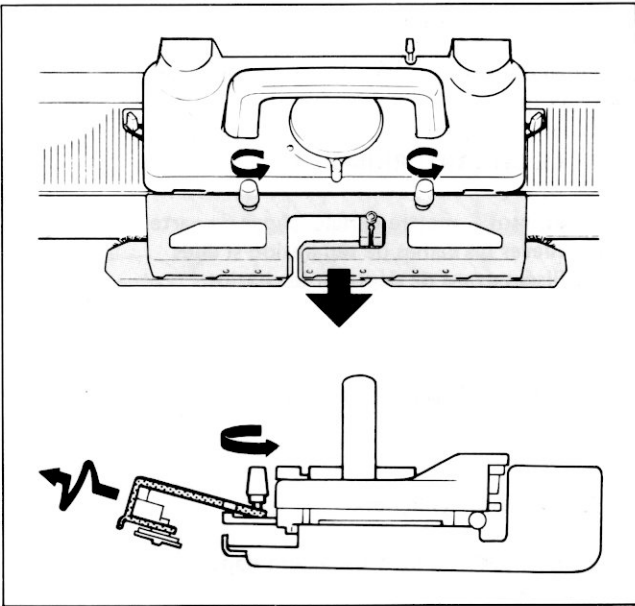

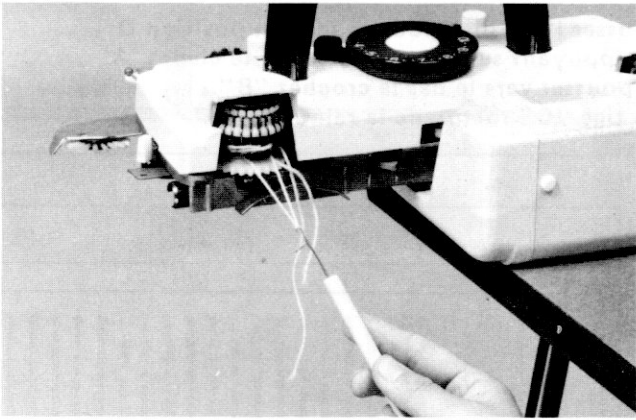

Si le fil est pris dans les mémoires du chariot.

Vérifier qu'il n'y ait aucun fil à l'arrière du chariot.

Si le fil est emmêlé dans les mémoires du chariot, déplacer le chariot vers l'extrémité de la fonture et à l'aide du remailleux, enlever le fil avec précaution.

Si cela arrive lors d'un tricot à motif, suivre les instructions de la page 68 (laisser le temps au chariot d'enregistrer le motif).

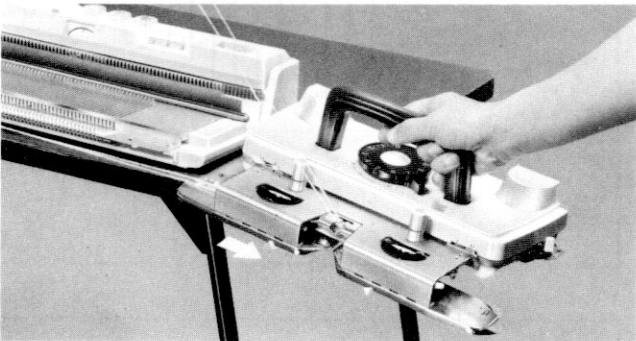

Si le chariot est sorti de la machine.....

Remettre le chariot sur la fonture (voir page 43).

Si la carte perforée est utilisée, laisser au chariot le temps d'enregistrer le motif. (voir page 68).

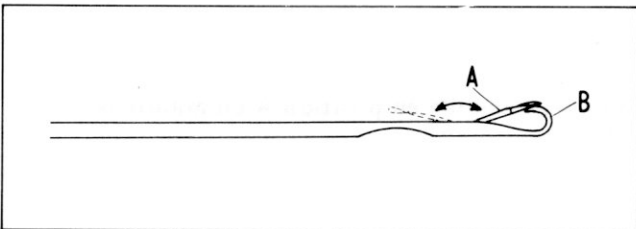

Si une aiguille est endommagée.

Si le clapet d'une aiguille est endommagé ou si une aiguille est courbée ceci entrainera un tricot incorrect ou des mailles perdues.

Le clapet "A" de l'aiguille doit se mouvoir aisément et venir s'adapter parfaitement au crochet "B".

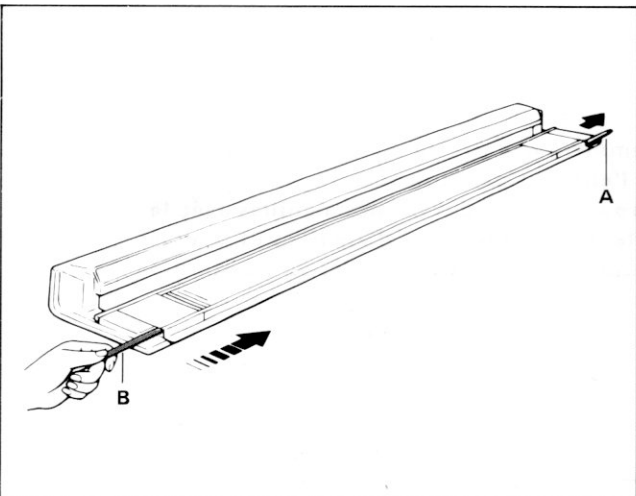

Vous apercevez de chaque côté de la fonture la barrette d'arrêt d'aiguilles "A".

Si une aiguille est endommagée sur la partie gauche de la fonture, pousser avec un crayon la barrette d'arrêt d'aiguilles vers la droite.

Si vous utilisez les index de séparation, enlevez les de la fonture avant de pousser la barrette d'arrêt.

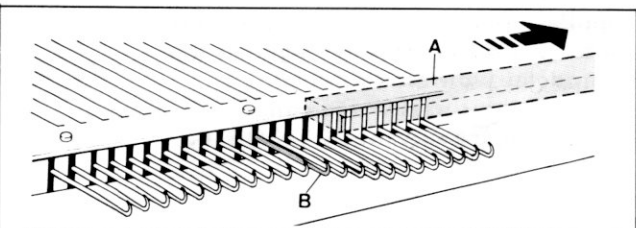

Lorsque la barrette d'arrêt d'aiguilles "A" dépasse suffisamment à droite de la fonture, la tirer afin de libérer l'aiguille endommagée "B".

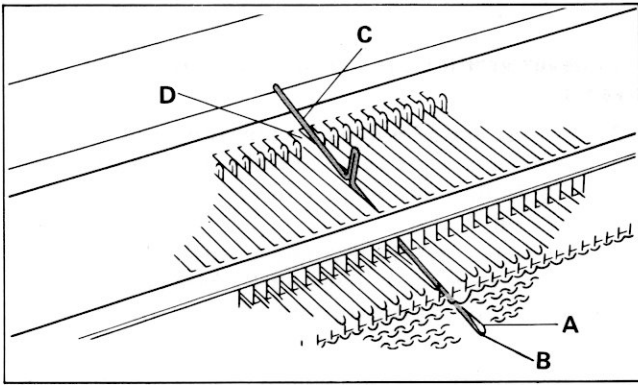

Pousser l'aiguille endommagée en position D en appuyant sur le talon. Fermer le clapet 'A' et pousser vers le bas le crochet "B". La tige "C" sortira de la rainure "D".

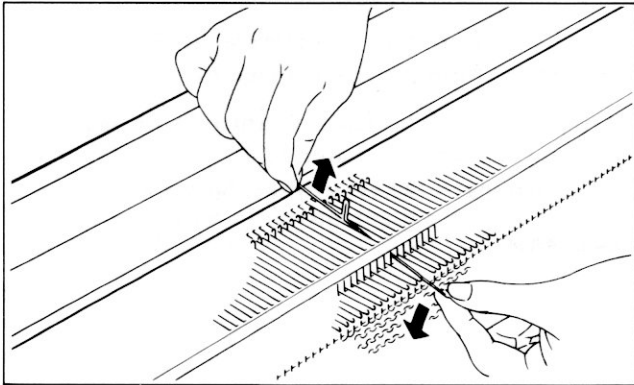

Soulever la tige et tirez la hors de la fonture.

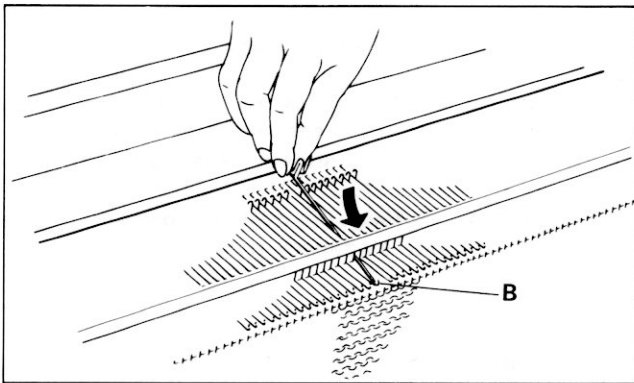

Replacer la nouvelle aiguille sur la fonture, ouvrir le clapet, la glisser dans la rainure jusqu'à ce que le crochet "B" sorte à l'avant de la fonture.

Repousser l'aiguille en position A en maintenant le talon.

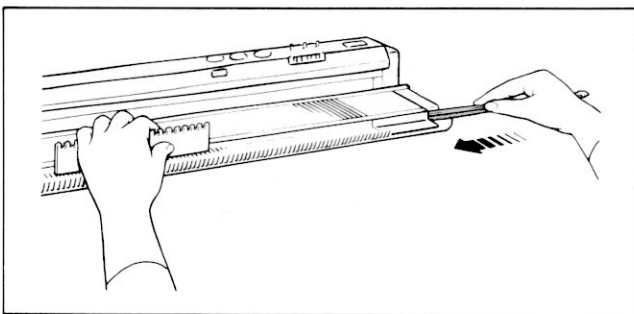

Remettre la barrette d'arrêt d'aiguilles en l'enfilant par la droite.

Appuyer sur le devant des aiguilles avec le côté plat du sélecteur d'aiguilles et pousser la barrette d'arrêt d'aiguilles en position.

360/260KL

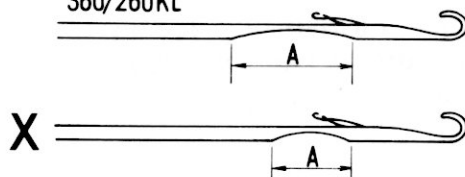

Les aiguilles des modèles 360/260KL sont complètement différentes des aiguilles des autres modèles (voir croquis ci-contre). Donc lorsque vous passez une commande préciser le numéro de pièce suivant : 01130616.

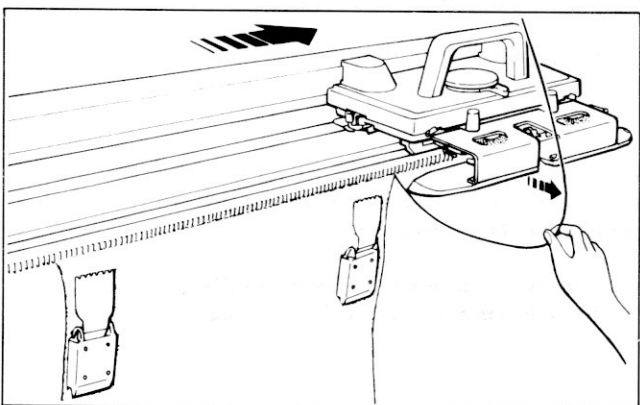
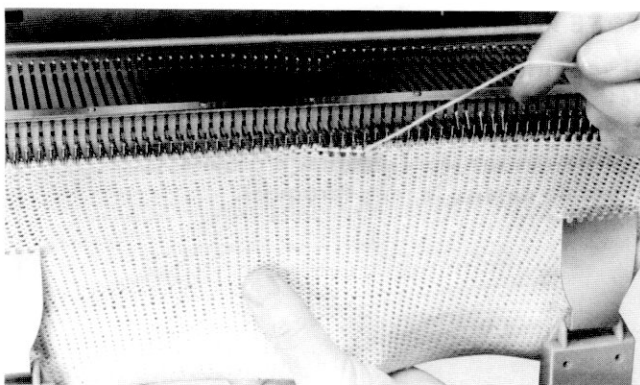
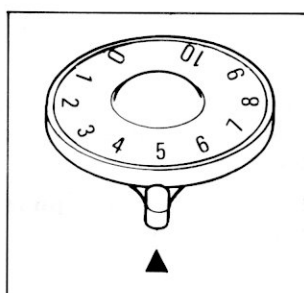
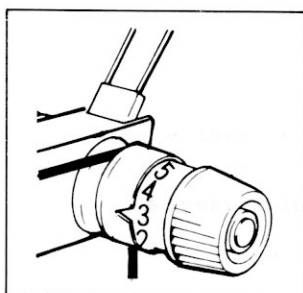
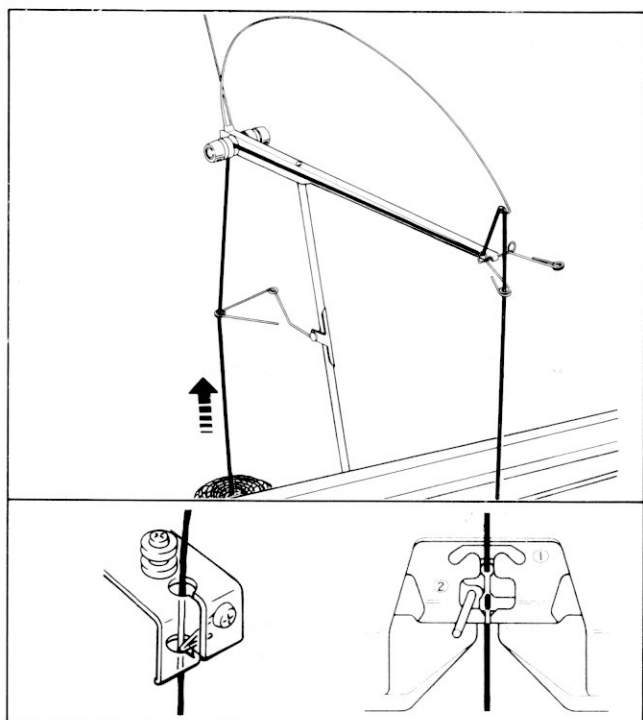

Vérification du fil

Vous devez vérifier votre fil dans les cas suivants :

1. le rang de montage n'est pas tricoté.
2. des mailles sont tombées ou le tricot n'est pas correct.
3. le chariot est bloqué.

VERIFIER LES POINTS SUIVANTS :

- (1) l'enfilage du fil dans l'ensemble tension et dans la noix.
- (2) position horizontale du pêcheur.
- (3) le fil ne présente pas de nœud.
- (4) le fil sort librement de la pelote.
- (5) la tension et la densité sont correctes.

Défaire un tricot

Vous avez besoin de défaire un tricot dans les cas suivants :

1. vous avez tricoté trop de rangs.
2. vous avez fait une erreur dans votre tricot.
3. le chariot est bloqué.
4. des mailles sont tombées ou le tricot est incorrect.

POUR DEFAIRE, PROCEDER COMME SUIVANT :

Placer le chariot à l'extérieur des aiguilles en travail (voir page 62 : Si le chariot est bloqué).

Enlever le fil de la noix.

Suspendre les poids de lisière de chaque côté du tricot.

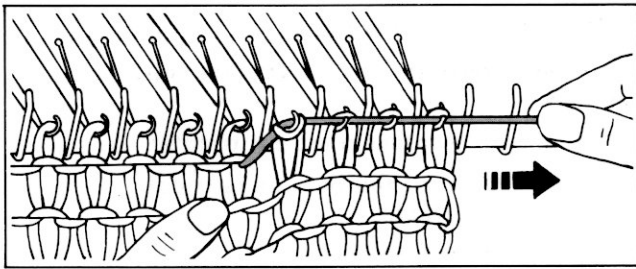

Tirer le tricot vers le bas et le fil vers l'extérieur.

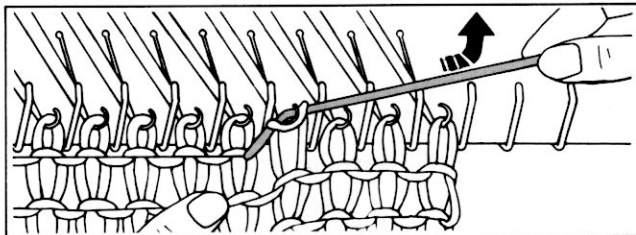

Tirer le fil légèrement d'avant en arrière. Les mailles du rang précédent passent dans les crochets des aiguilles.

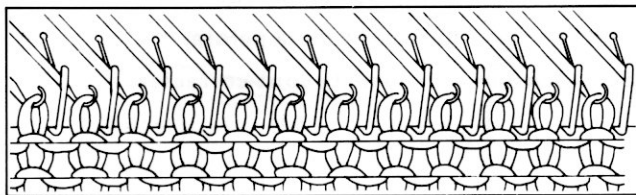

Vérifier que toutes les mailles sont dans les crochets des aiguilles, et que celles-ci soient en position B.

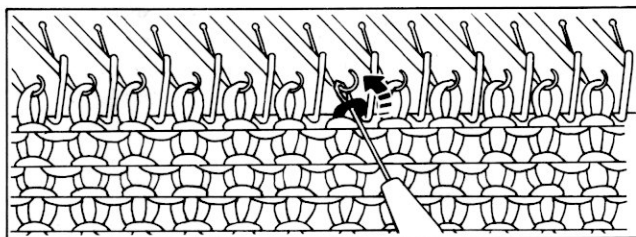

Si quelques mailles ne sont pas dans les crochets des aiguilles, placez les avec le poinçon.

Répéter ce procédé pour tous les rangs à détricoter.

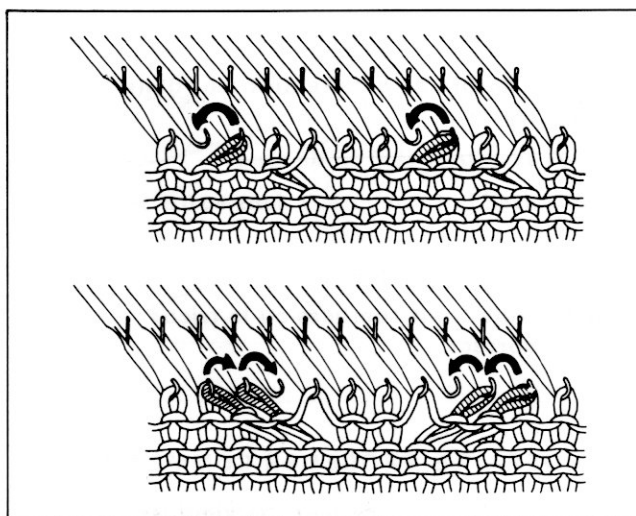

NOTE POUR DETRICOTER

Si vous utilisez l'enclencheur de carte, détricoter un nombre pair de rangs. Pour un tricot à jours, placer les mailles transférées sur leurs aiguilles d'origine avant de défaire le rang (croquis).

NOTES POUR RETRICOTER

Ramener le compte rangs en arrière d'un nombre de fois égal au nombre de rangs détricotés.

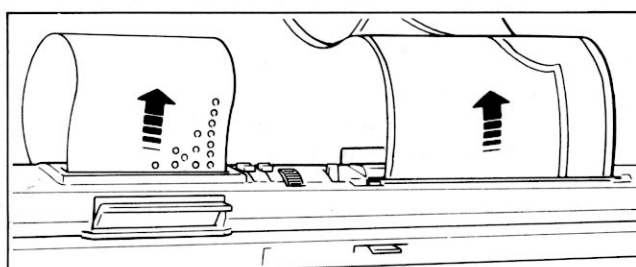

Si vous utilisez la CARTE PERFOREE, ramener la carte en arrière et passer le chariot pour enregistrer le motif. (voir page 68).

Si vous utilisez le LECTEUR DE PATRON, ramenez le en arrière. (voir page 23 du manuel de tricot).

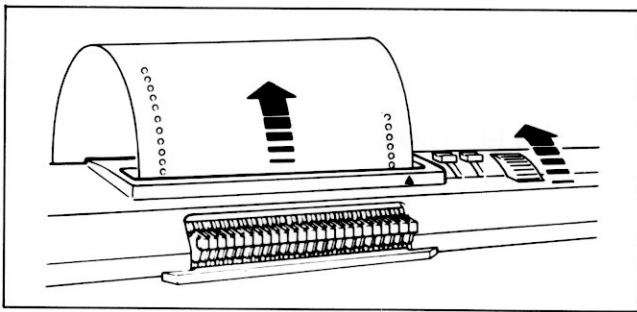

Enregistrement du motif

Vous devez réenregistrer le motif dans les cas suivants :

1. Le chariot est sorti de la fonture accidentellement.
2. des rangs ont été défaits.

POUR LE CHARIOT PRINCIPAL

Si vous avez détricoté quelques rangs, ramener en arrière la carte perforée et le compte rangs d'un nombre de fois égal au nombre de rangs détricotés.

Si le levier L était utilisé, ramener la carte en arrière d'un nombre de fois égal à la moitié du nombre de rangs détricotés.

Par exemple : 3 rangs incorrectement tricotés
4 rangs défaits
ramener la carte en arrière de 2 rangs.

Positionner l'enclencheur de carte sur ● et enlever les cames de séparation si elles sont utilisées.

Chariot 260K - dégager le doigt de compte-rangs.

Enlever le fil de la noix.

Pousser le levier de dégagement vers la droite. Lorsque la poignée est relevée, passer le chariot une ou deux fois sur la fonture en dépassant les 24 aiguilles en travail correspondant à la largeur du lecteur de carte "A" et laissez le du côté du fil.

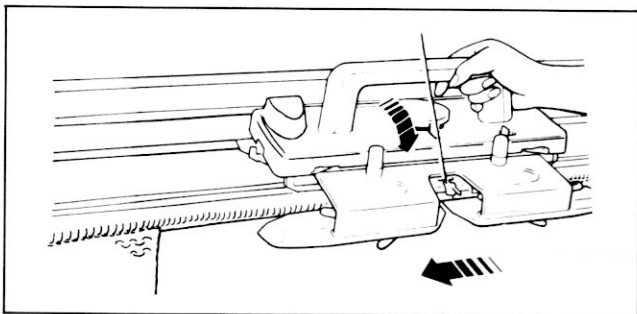
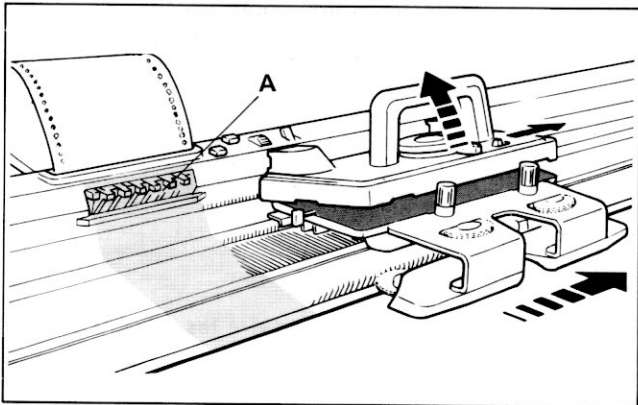
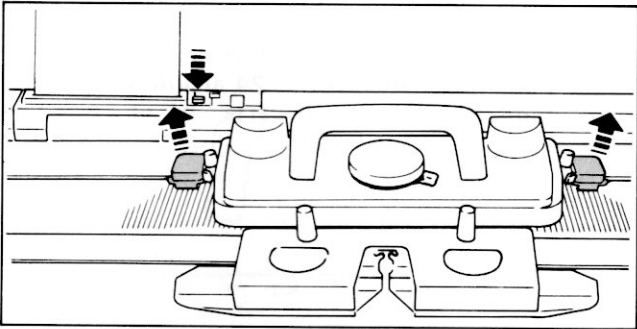

Placer le fil dans la noix et refaire tous les réglages.

Tricoter.

POUR LE CHARIOT AJOUREUR

Si vous avez détricoté quelques rangs, ramener la carte et le compte rangs en arrière d'un nombre de fois égal au nombre de rangs détricotés.

Lorsque vous utilisez les cartes pour jours fantaisie (L-10 et L-9), ramener la carte en arrière d'un nombre de fois égal au nombre de rangs détricotés en tenant uniquement compte des rangs "A". Les rangs "B" ne sont pas des rangs tricotés mais indiquent le rang où il faut transférer les mailles.

Pour le modèle 360L, positionner le levier du compte rangs sur ●.

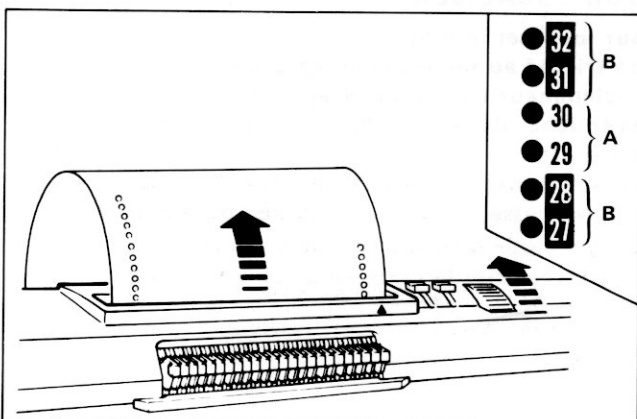

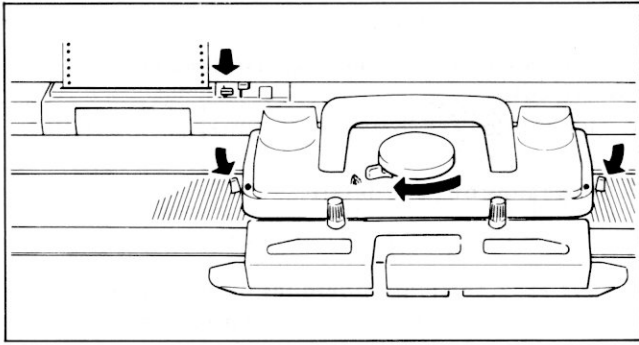

- Enclencheur de carte ●
- Levier de point Ⓜ
- Leviers de côté (2) ●

Enlever le fil de la noix.

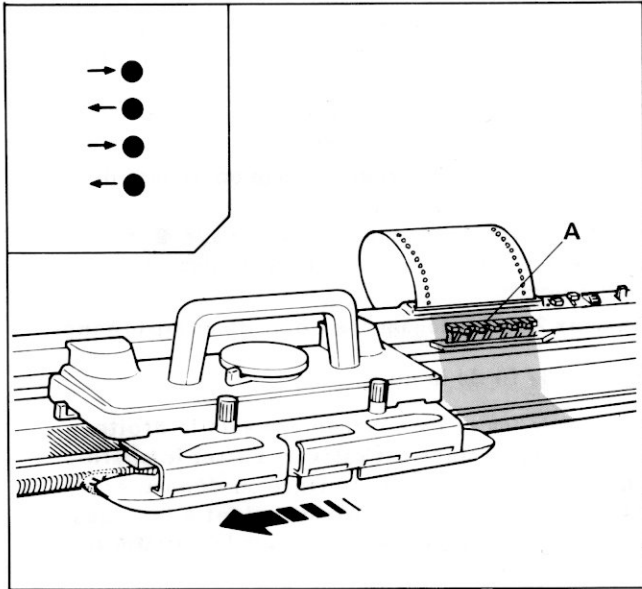

Passer le chariot une ou deux fois sur la fonture pour qu'il dépasse les 24 aiguilles correspondant au lecteur de carte "A" et le laisser du côté du fil.

NOTE

Vérifier que la flèche mentionnée sur la carte correspond à la direction du chariot.

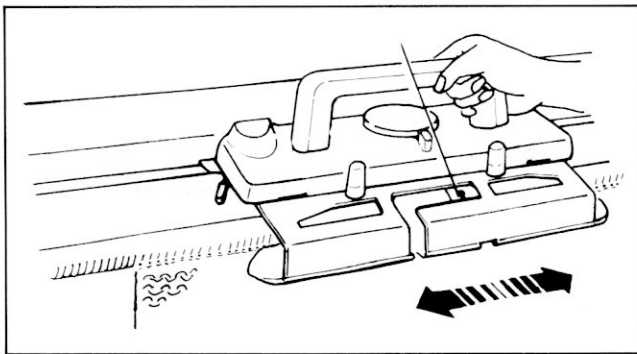

Placer le fil dans la noix et refaire les réglages.

Tricoter.

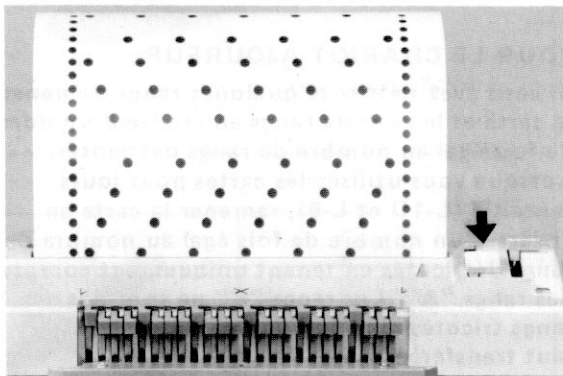

POUR LOCALISER UN MOTIF SUR LA CARTE

Pour localiser le motif de la carte qui sera tricoté au rang suivant, mettre l'enclencheur de carte sur ●

Les touches du lecteur de carte ont deux positions:

position haute.....Zone perforée

position basse.....Zone non perforée

Pour localiser le motif tricoté au rang précédent, ramener la carte en arrière d'un rang avant de régler l'enclencheur de carte.

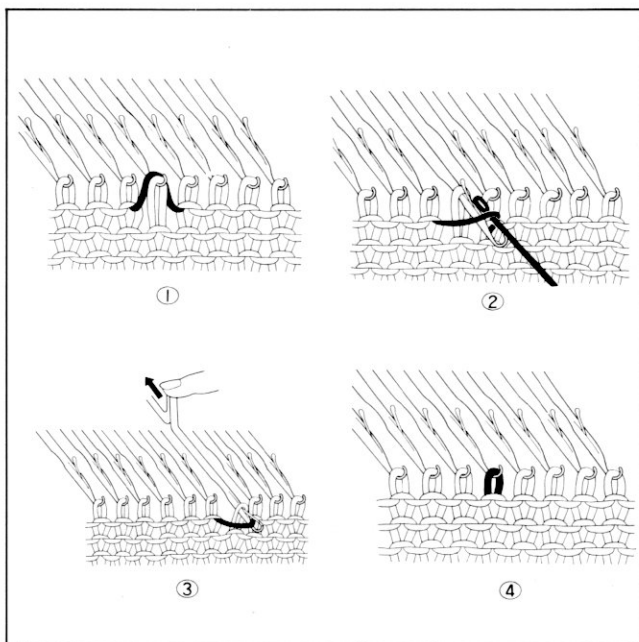

Comment rattraper une maille

Vous devez reformer les mailles lorsqu'elles sont tombées pendant le tricot.

UNE MAILLE PERDUE

- (1) A l'aide du poinçon simple, prendre la maille située en dessous de celle qui a filé et la passer dans le crochet de l'aiguille avec le fil.
- (2) Tirer l'aiguille doucement jusqu'à ce que la maille soit derrière le clapet de l'aiguille et le fil dans le crochet.
- (3) Retirer l'aiguille de façon à ce que la maille qui est derrière le clapet passe par dessus le crochet et reforme une maille.

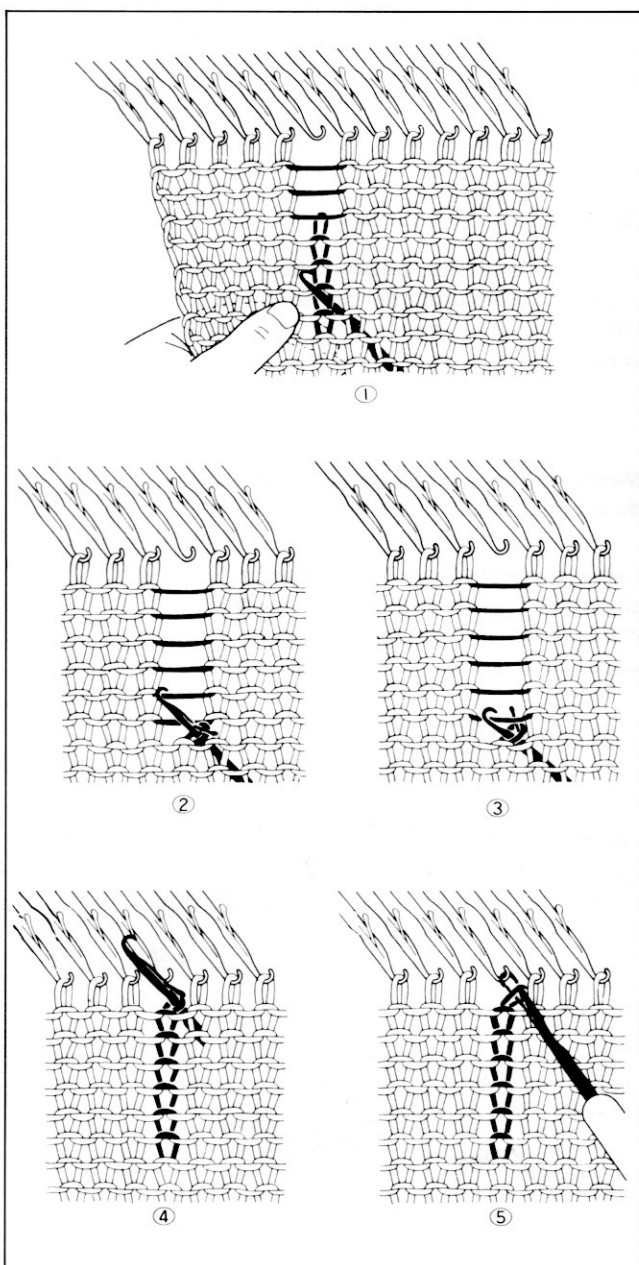

MAILLE PERDUE SUR PLUSIEURS RANGS

- (1) Passer le remailleur derrière l'ouvrage dans une maille située quelques rangs plus bas que la maille perdue: Détricoter les mailles jusqu'au remailleur.

Tirer le tricot vers le bas, cela facilite cette opération.

- (2) Pousser le remailleur vers vous de façon à ce que la maille soit derrière le clapet ouvert. Attraper le fil horizontal et le placer dans le crochet.
- (3) En tirant le remailleur, le clapet se refermera et la maille perdue sera dans le crochet.
- (4) Continuer à tirer et l'ancienne maille passera par dessus le clapet fermé de l'aiguille et formera une nouvelle maille dans le crochet.
- (5) Répéter cette opération jusqu'en haut.

Si une ou plusieurs mailles sont tombées ou lors d'un tricot à motif avec carte perforée, nous vous conseillons de défaire les rangs plutôt que de reformer les mailles (voir pages 66,67).

ENTRETIEN

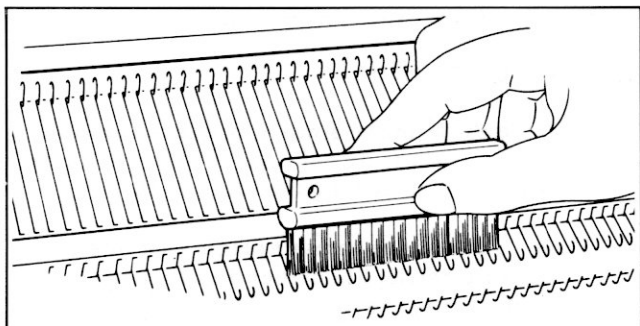

Pour nettoyer la machine, enlever le chariot.

FONTURE

Enlever la bourre avec la brosse.

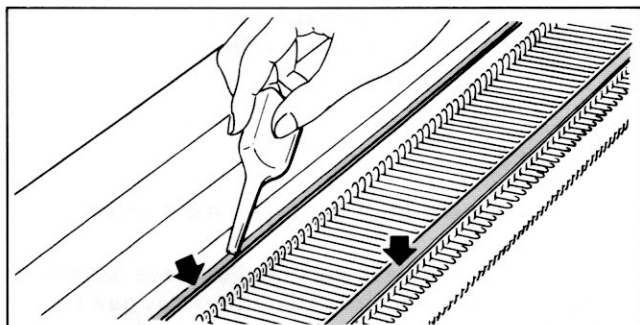

Huiler la glissière du chariot et le rail de la fonture.

Passer un peu d'huile avec un chiffon sur le talon des aiguilles.

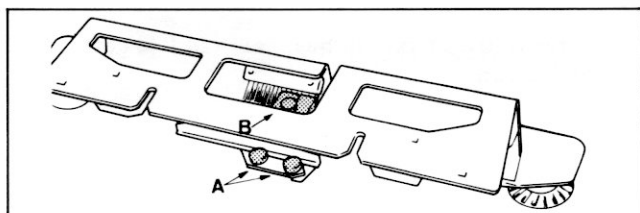

CHARIOT ET AVANT CHARIOT

Retourner le chariot, enlever la bourre qui peut se trouver autour des brosses rondes de l'avant chariot ou des rouleaux "A", ou dans la noix "B" du chariot ajoureur.

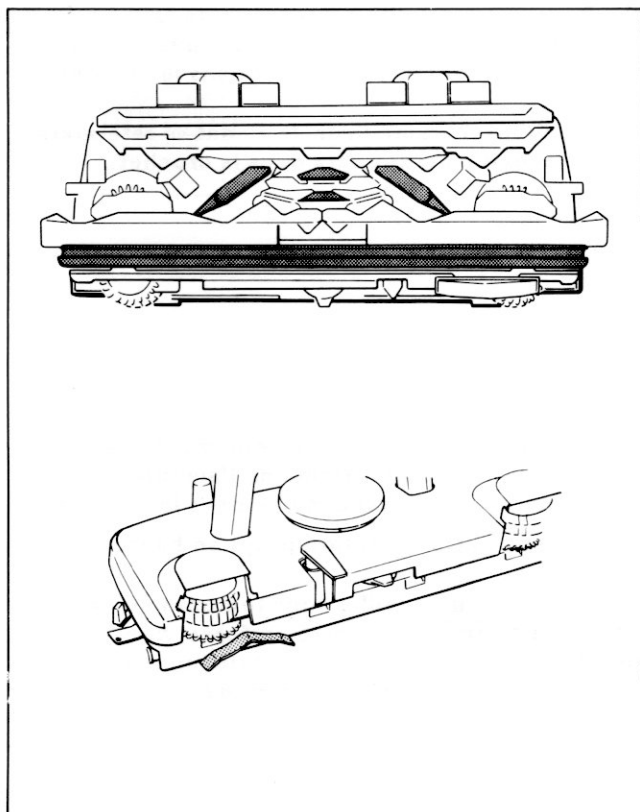

Mettre de l'huile sur les parties métalliques du chariot et de l'avant chariot.

Les parties métalliques "C" de l'avant chariot du chariot ajoureur doivent être manipulées avec beaucoup de soin.

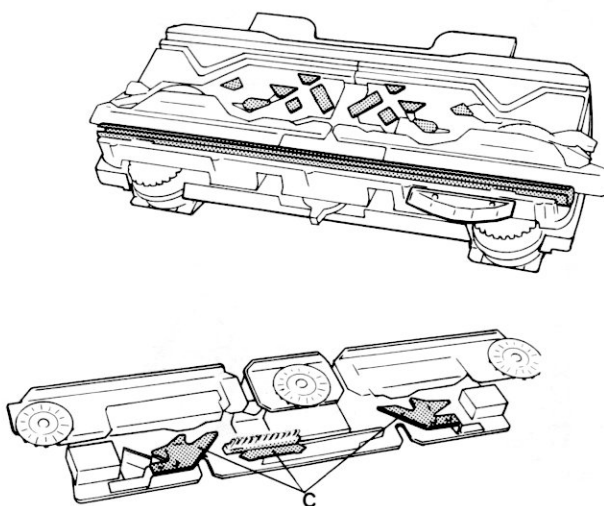

RANGEMENT DE LA MACHINE

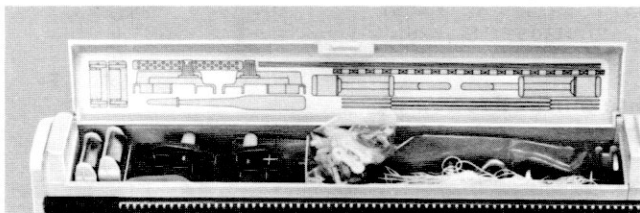

Remettre les accessoires dans la boîte d'accessoires.

Enlever la carte.

Ne pas la plier ou la courber.

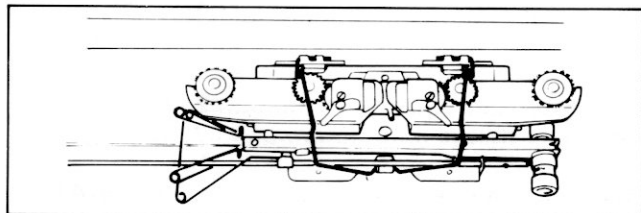

Enlever l'ensemble tension et l'avant chariot de la fonture et les placer dans le couvercle de la mallette.

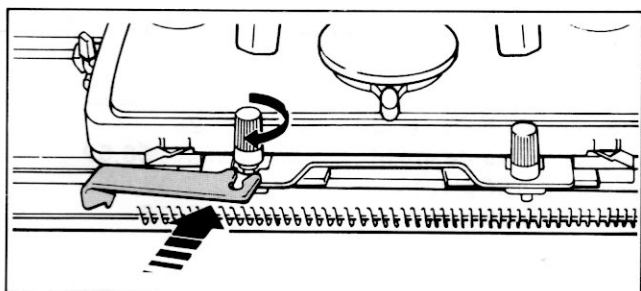

Fixer le chariot sur la fonture avec les pattes de fixation.

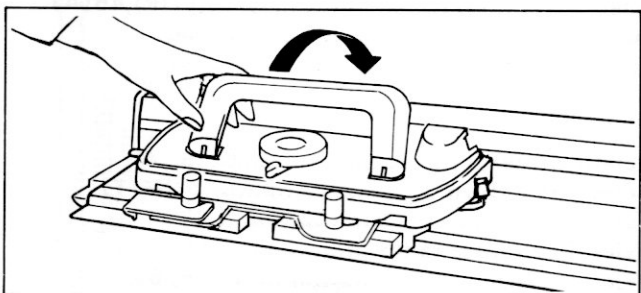

Abaisser la poignée du chariot.

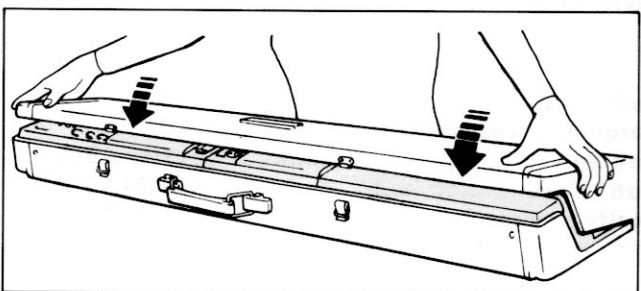

Placer le couvercle sur la fonture.

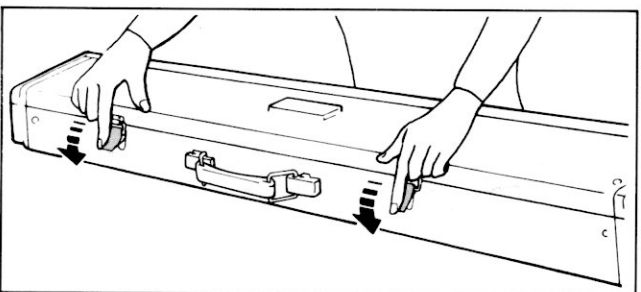

Fermer les attaches.

Ranger votre machine dans un endroit sec.

INDEX

(P) = Chariot principal
(A) = Chariot ajoueur
(MT) = Manuel de Tricot

A

Aiguilles10
Aiguilles à laine2
Alimentation manuelle42
Assembleuse SC - 375
Augmentations18(P), 51(A)
Avant chariot7(P), 43(A)

B

Barrette d'arrêt d'aiguilles64
Blocage au cours du tricot62(P),63(A)
Bobinoir3, 75
Boutons molettés4, 7(P),44(A)
Bouton tension9
Brosses2, 71
Brosses de tissage7, 33
Brosses pour point ramassé7, 29

C

Cadran de densité11,17(P),45,48(A)
Cames de séparation2,37,59
Cartes perforées21(P),54(A)
Changement d'une aiguille
endommagée64
Chariot ajoueur43
Chariot principal5, 6
Clips pour la carte perforée2, 22
Comment enlever le tricot19(P), 52(A)
Compte rangs5,6
Conseils utiles61
Crochet2 (M/T)
Crochet d'aiguille10
Crochet Support43, 45

D

Dentelle32
Déplacement du chariot sans
tricoter68(P),68,69(A)
Détricoter66
Deuxième fil9
Dévidoir3
Diminutions17(P),50(A)
Doigt de déclenchement42(M/T)
Doigt du compte rangs6

E

Enclencheur de carte 5
Enfilage de la noix12(P),45(A)
Enfilage de l'ensemble tension ...9
Enregistrement du motif68
Ensemble tension8, 9
Entraineur de carte22
Entretien71

F

Fente d'introduction de
la carte26
Fil de nylon32
Filet32
Fils14(P),49(A)
Fil tiré27
Fil principal9

G

Guide carte2, 22
Guide fil de tissage7, 33
Grille46
Grosseur des mailles14(P),48(A)

H

Huilage2, 71

I

Indicateur du levier L26
Index de lisière de motif43, 56,59
Index de motif placé2,38,59
Index de séparation2, 38

J

Jacquard25
Jersey11(P),45(A)
Jours56
Jours fantaisie57

L

Lecteur de carte5, 24
Lecteur de patron1 (M/T)
Levier L26
Levier du compte rangs5
Leviers de côté5, 6
Levier de dégagement5,62,68
Levier de point6,11(P),43,45(A)

M

Mailles perdues70
Marques de changement de fil40
Montage11(P),45(A)
Motif placé37(P),59(A)
Motifs tricotés21(P),54(A)

N

Noix	7(P),45(A)
Noix de vanisage	36
Numéros de la carte	23(P),54,58(A)
Nylon de montage	2, 42, 47

P

Patrons	2 (M/T)
Pattes de fixation du chariot ..	2, 4
Pince fil	9, 47
Poids	2, 24, 39
Poids de lisière	2, 24, 39
Poinçon	2, 17
Point ramassé	29
Point vanisé	35
Porte tension	2, 8
Préparation du fil	3
Protection plastique	44

R

Rangement de la machine	72
Rappels d'aiguilles	5, 6
Rattraper les mailles perdues ..	70
Rayures	15
Règlettes	2(M/T)
Règlette compte mailles	2(M/T)
Remailleur	2, 70

S

Sélecteur d'aiguilles	2, 10
Sélection d'aiguilles	23, 31
Serre - joints	2, 7
Surplus de fil	16, 20

T

Tableau des opérations	23(P),54(A)
Talon de l'aiguille	10
Techniques de base du tricot	15,16,17,18(P); 50,51(A)
Tissage	33
Tricot ajouré	54
Tricot principal	42
Tricot incorrect	66

V

Vis pour 2ème fonture	43, 44
-----------------------------	--------

ACCESSOIRES EN OPTION

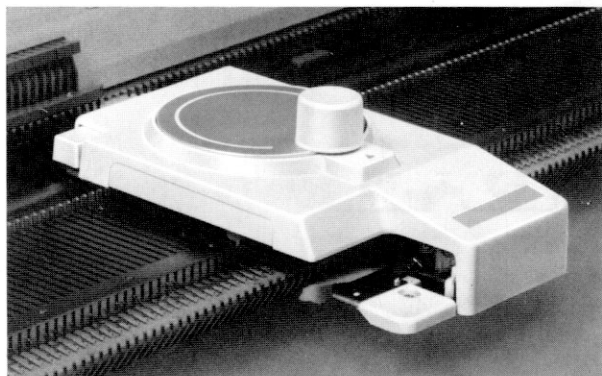

← ASSEMBLEUSE AUTOMATIQUE SC - 3

Vous pourrez gagner du temps avec cet accessoire qui vous permet de fermer et d'assembler un tricot en un clin d'œil.

ATTENTION : Seule cette assembleuse peut être utilisée avec les machines 360 et 260K.

BOBINOIR

Cet accessoire est très utile avec toutes les machines à tricoter et vous permet de faire des pelotes de laine parfaites pour un bon tricot. →

DEVIDOIR

Vous pouvez l'utiliser pour maintenir votre laine pendant que vous la mettez en pelote avec le bobinoir. →

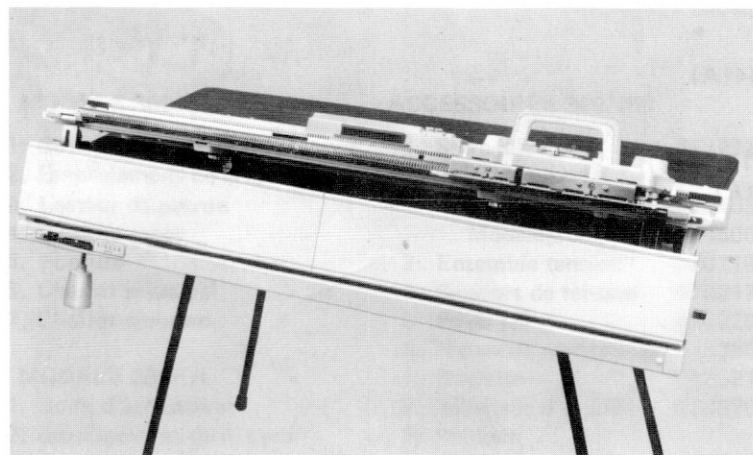
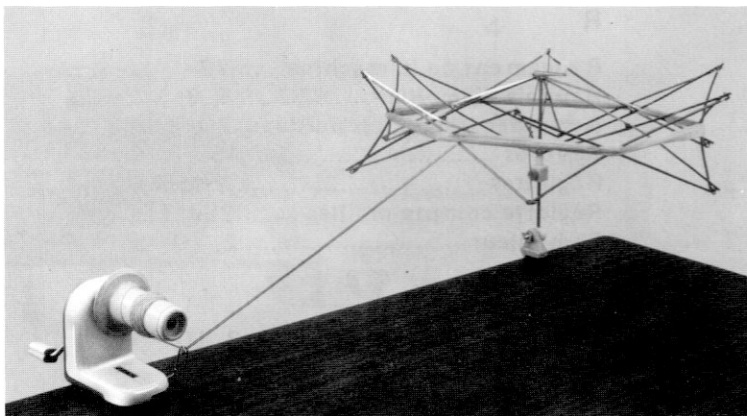

← PROTECTION PLASTIQUE POUR LA DEUXIEME FONTURE

Cet accessoire est très facile à installer et vous permet de vous servir du chariot ajoureur avec la deuxième fonture fixée et en position basse.

CHARIOT INTERSIA

Vous permet de tricoter des motifs de différentes couleurs sur un même rang. →

Livré avec son propre livret d'instructions.

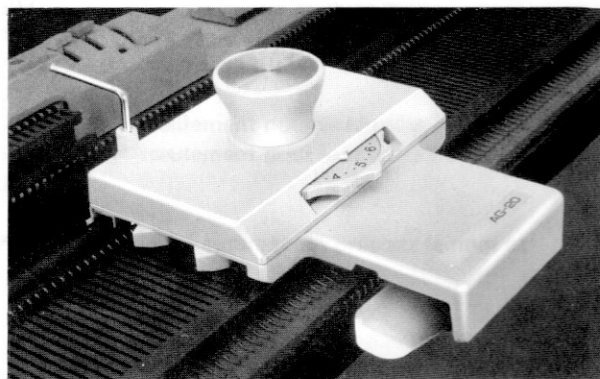

LIVRE DE POINTS N° 4

vous présente 1000 motifs comprenant les jours. Avec les cartes perforées, vous pouvez réaliser des motifs de différentes couleurs.



JEUX DE PATRONS

← Les séries 100, 200, 300 et 400 comprennent une grande sélection de patrons, enfant à adulte. Chaque patron est en 5 tailles différentes.

JEU DE PATRON VIERGE

Vous pouvez ainsi créer vos propres modèles en demi taille. Ces patrons peuvent être utilisés plusieurs fois.



PATRONS GUIDE

Vous permettent de relever un patron à partir d'un magazine, etc



Seules des lignes guides sont données.

