

Muller

MANUEL D'INSTRUCTIONS

TRICOTEUSE GROSSE LAINE
MODÈLE 150

TABLE DES MATIÈRES

	Page
LA TRICOTEUSE ET SES ACCESSOIRES	1
INSTALLATION DE LA TRICOTEUSE	3
LA FONTURE D'AIGUILLES ET LE CHARIOT	5
PRÉPARATION DE LA LAINE AVANT LE TRICOT	8
ENFILAGE DE L'AUTO-TENDEUR	9
LA LAINE ET LE CADRAN DE MAILLES	10
COMMENT MONTER LES MAILLES ET TRICOTER	11
TRICOT DE MOTIFS	18
Motif gaufré	19
Motif gaufré en deux couleurs	22
Point de mailles glissées	24
Point de mailles glissées en deux couleurs	25
Motif jacquard	27
Motifs Intarsia	29
Tricot-contraste	32
COMMENT CALIBRER LA TENSION	33
INSTALLATION DE L'ACCESSOIRE CONTOUR-TRICOT	36
COMMENT TRICOTER UN VÊTEMENT	37
TECHNIQUES DE TRICOT	
Diminution raglan	42
Augmentation raglan	42
Tricot partiel en diminuant les mailles	43
Tricot partiel en augmentant les mailles	44
Côtes de 1 m. à l'end., 1 m. à l'env.	45
Ourlet engrêlé	48
Mailles en attente	50
Laine contrastante comme point de repère	52
Boutonnière	53
Tricot ajouré	53
Point natté	54
Point mousse	54
Assemblage à la tricoteuse	55
Point caché	58
Remmaillage	58
Point perdu	59
Comment coudre les extrémités de laine	59
Cordonnet tricoté	60
Ruban de laine	60
CONSEILS PRATIQUES	
Comment remonter une maille échappée	61
Si une maille s'échappe et descend en échelle	62
Comment défaire un tricot sur la tricoteuse	63
Si le chariot se coince	64
Comment remplacer une aiguille endommagée	64
ENTRETIEN	66
REMBALLAGE DE LA TRICOTEUSE	66

LA TRICOTEUSE ET SES ACCESSOIRES

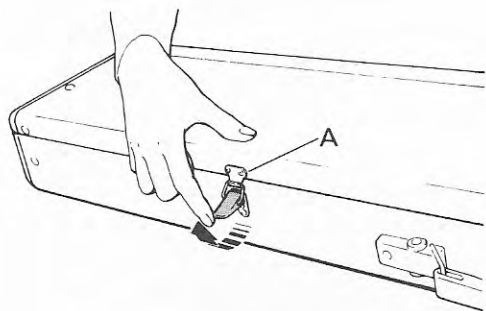

La tricoteuse

Placez la tricoteuse sur une table de sorte que la poignée soit du côté opposé où vous êtes.

Ouvrez les déclenches "A".

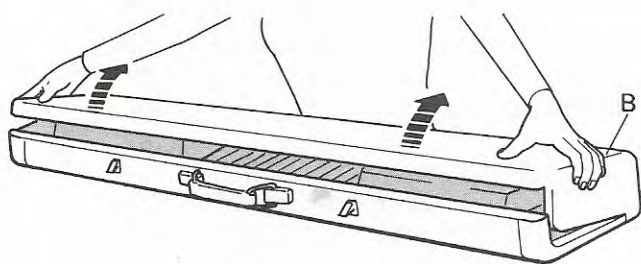

Levez légèrement le couvercle "B", tirez-le vers vous et retirez-le de la tricoteuse.

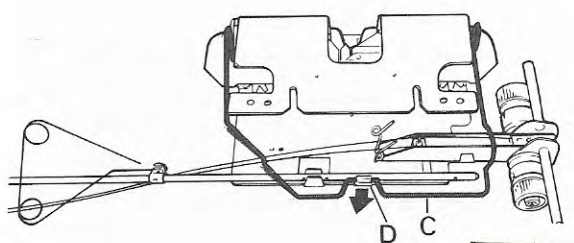

Placez le couvercle ainsi qu'illustré ci-dessous.

Dégagez le ressort métallique "C" de la patte de retenue "D", située à l'intérieur du couvercle.

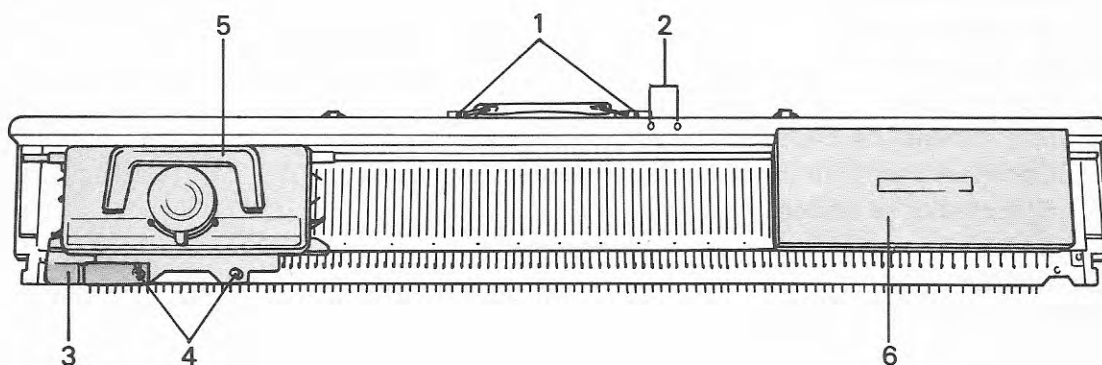
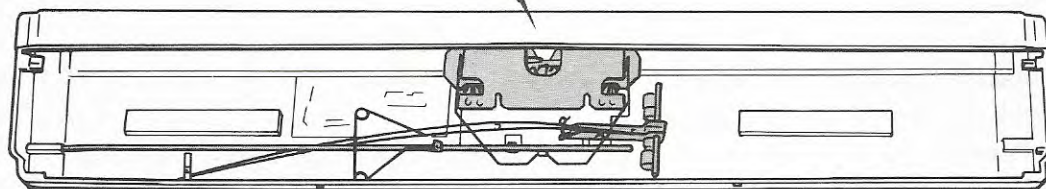

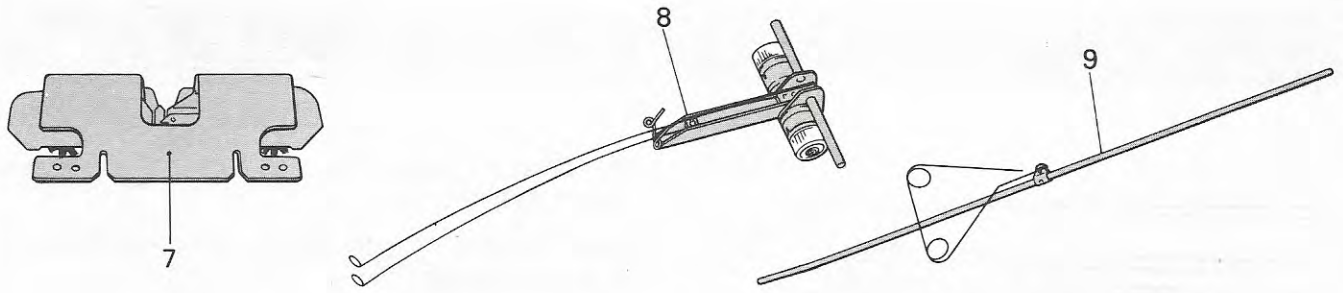

- 1. Douilles de support
- 2. Goujons de fixation du compte-rangs
- 3. Attache du chariot

- 4. Écrous du bras
- 5. Poignée du chariot
- 6. Boîte d'accessoires

- 7. Bras
- 8. Auto-tendeur
- 9. Tige du tendeur

Accessoires

Retirez la boîte d'accessoires, ouvrez-la et vous y trouverez les articles suivants :

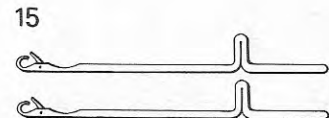
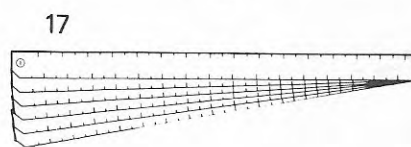
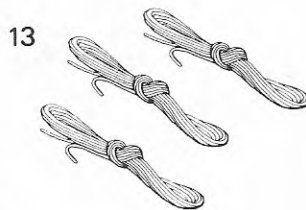
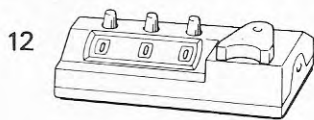
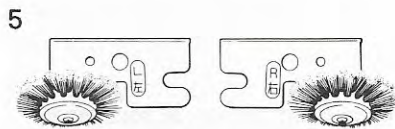
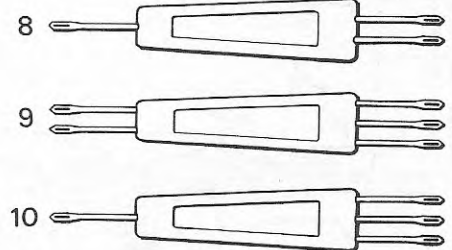
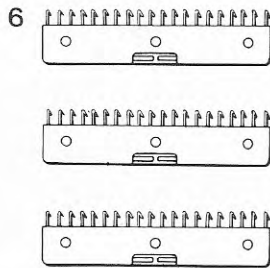
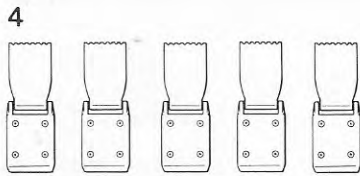
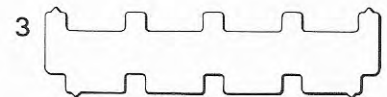
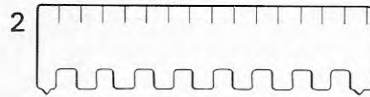
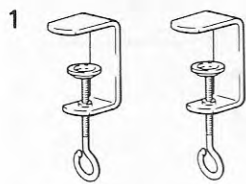

- 1. Crampons (2)
- 2. Pousse-aiguilles (1/1-0)
- 3. Pousse-aiguilles (1/3-3/1)
- 4. Contrepoids à griffes (5)
- 5. Brosses pour motif gaufré (gauche et droite)
- 6. Peignes porte-contrepoids (3)

- 7. Outil loqueteau
- 8. Outil de transfert (1 x 2)
- 9. Outil de transfert (2 x 3)
- 10. Outil de transfert (1 x 3)
- 11. Aiguille à broder
- 12. Compte-rangs
- 13. Cordes de bordure (3)

- 14. Crochet
- 15. Aiguilles de rechange (2)
- 16. Règle de calibrage
- 17. Règles de mailles (6)
- 18. Brosse de nettoyage
- 19. Huile

INSTALLATION DE LA TRICOTEUSE

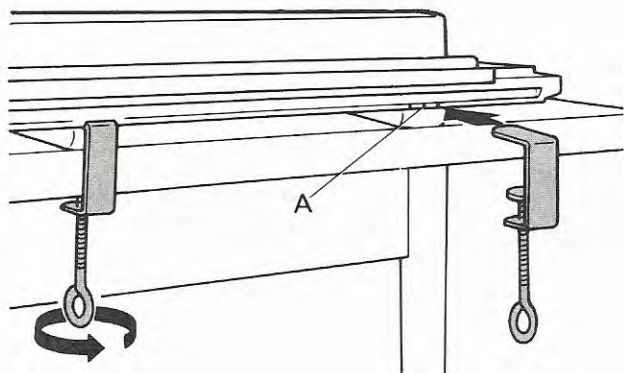

Introduisez les crampons dans les fentes "A" au bas de la fonture d'aiguilles.

Serrez les crampons en tournant les vis dans la direction de la flèche, ainsi qu'illustré.

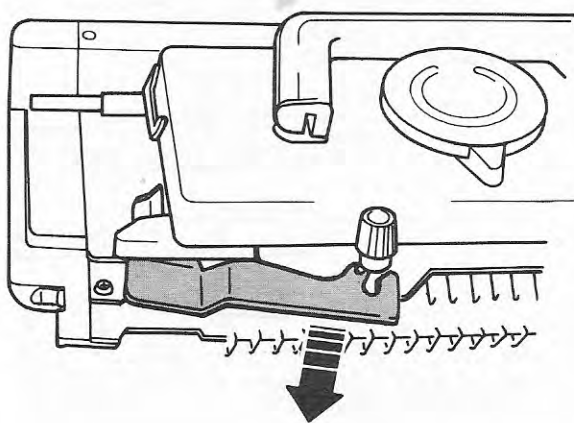

Desserrez les deux écrous du bras.

Retirez l'attache du chariot.

N'égarez pas l'attache du chariot, car elle sert à fixer le chariot à la fonture d'aiguilles lorsque la tricoteuse n'est pas en usage.

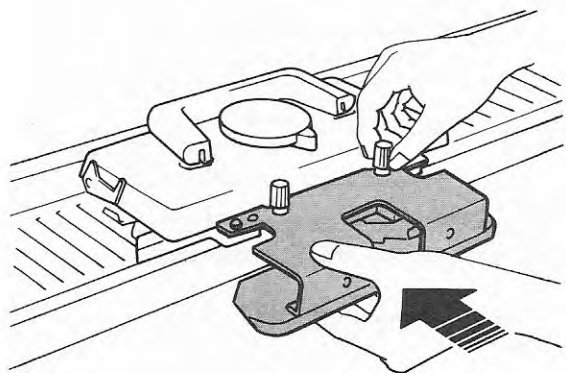

Retirez le bras du couvercle et introduisez-le sous les deux vis des écrous du chariot.

Poussez le bras jusqu'au fond et resserrez fermement les écrous du bras.

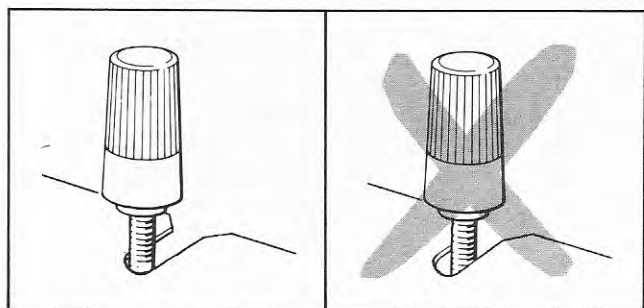

Assurez-vous que les écrous du bras soient placés correctement dans les entailles à cet effet, dans le bras.

Relevez la poignée du chariot.

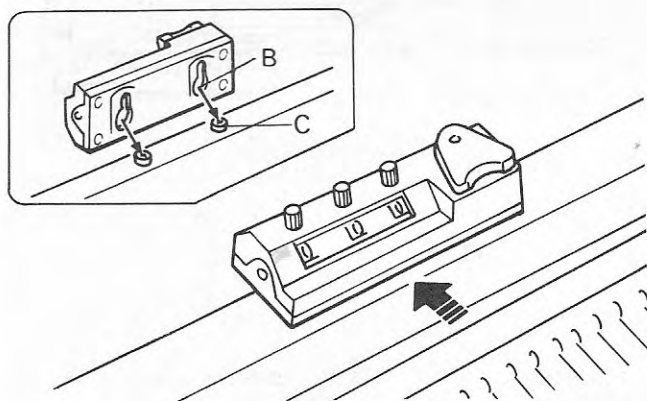
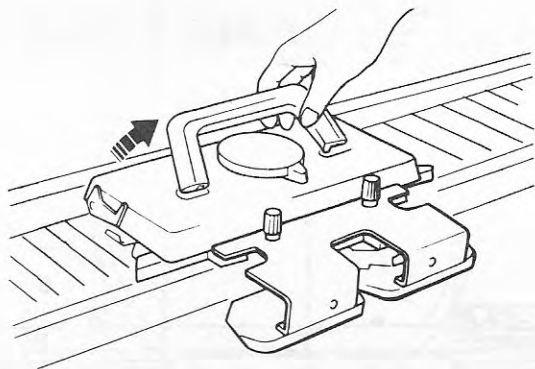

Fixez le compte-rangs à la tricoteuse en plaçant les entailles "B" du compte-rangs sur les goujons de fixation "C" sur le dessus de la tricoteuse.

Retirez l'auto-tendeur et sa tige de l'intérieur du couvercle.

Introduisez l'extrémité recourbée de la tige "D" dans la douille de support sur le côté droit de la poignée.

Tournez les ressorts de tension "E" jusqu'à ce qu'ils s'enclenchent en place.

Fixez l'auto-tendeur sur l'extrémité supérieure de la tige.

Relevez le guide-tension "F".

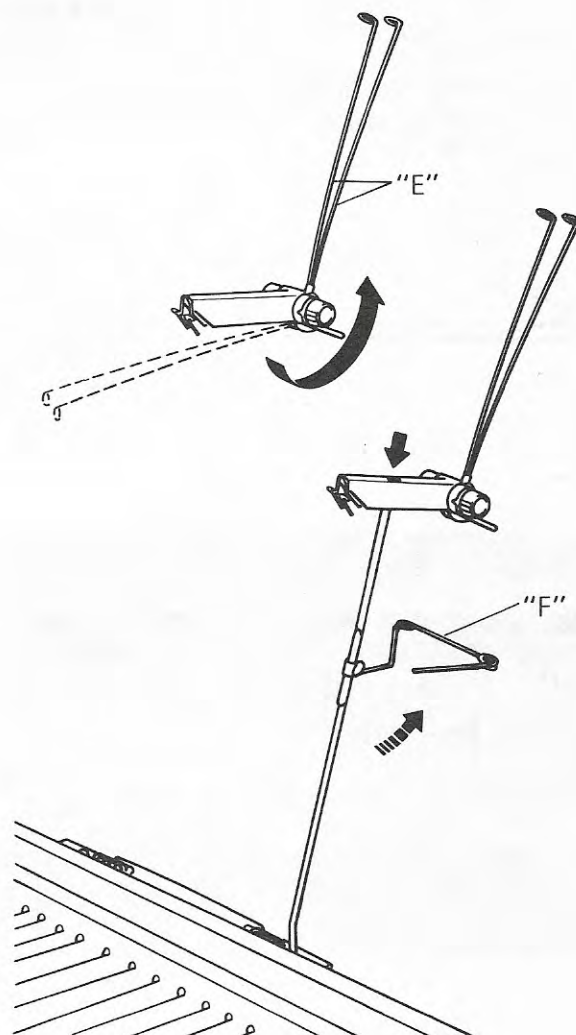
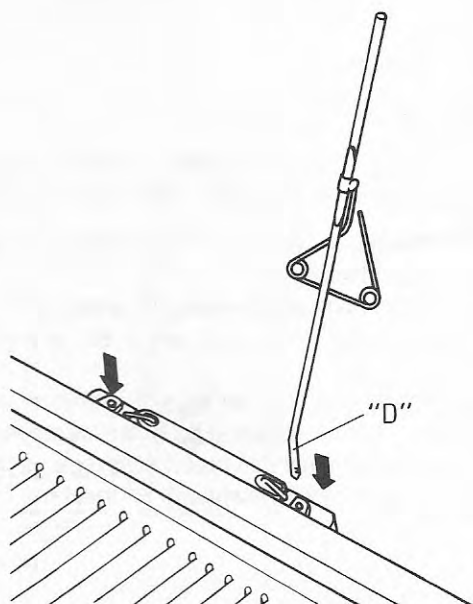

LA FONTURE D'AIGUILLES ET LE CHARIOT

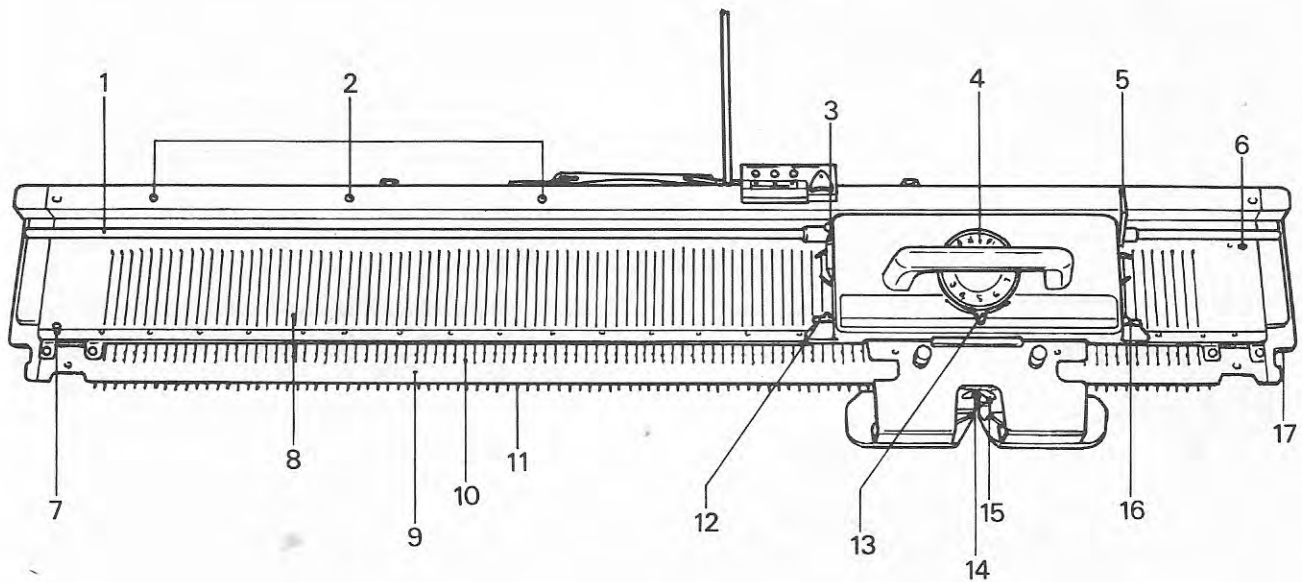

- | | | |
|---|-------------------------------|---|
| 1. Barre de fonture | 6. Patte d'arrêt du chariot | 14. Alimentateur principal de laine |
| 2. Goujons de fixation du contour-tricot (achat facultatif) | 7. Patte d'arrêt du chariot | 15. Alimentateur de laine pour tricot-contraste |
| 3. Levier de contour-tricot | 8. Fonture d'aiguilles | 16. Levier de rappel (droit) |
| 4. Cadran de mailles | 9. Ruban de vinyle | 17. Porte-laine |
| 5. Levier du compte-rangs | 10. Aiguille à loqueteau | |
| | 11. Cheville | |
| | 12. Levier de rappel (gauche) | |
| | 13. Levier de came | |



Aiguille à loqueteau

- A — Languette de l'aiguille
 B — Loqueteau
 C — Crochet

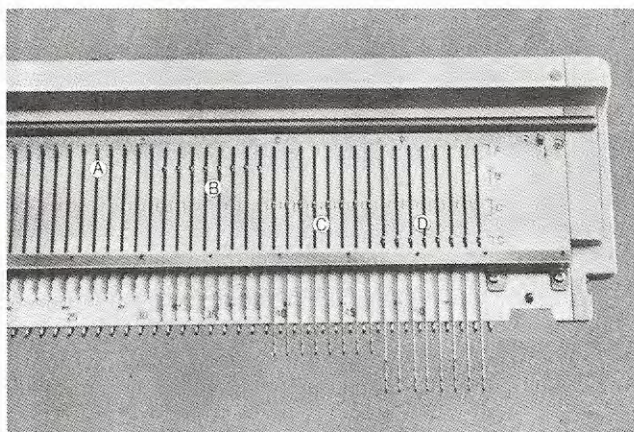

Positions des aiguilles

Les lettres A, B, C et D, accompagnées des parenthèses "()", sont gravées aux deux extrémités de la fonture d'aiguilles.

Pour faire fonctionner les aiguilles, alignez les languettes à l'intérieur des parenthèses.

A — Dans cette position, les aiguilles ne tricotent pas.

B — Les aiguilles tricotent le point jersey ou un motif de tricot.

C — Les aiguilles ne tricotent que le point jersey.

D — Les aiguilles ne tricotent pas si les leviers de rappel sont réglés à —. Si les leviers de rappel sont réglés à =, les aiguilles retournent à la position B en tricotent.

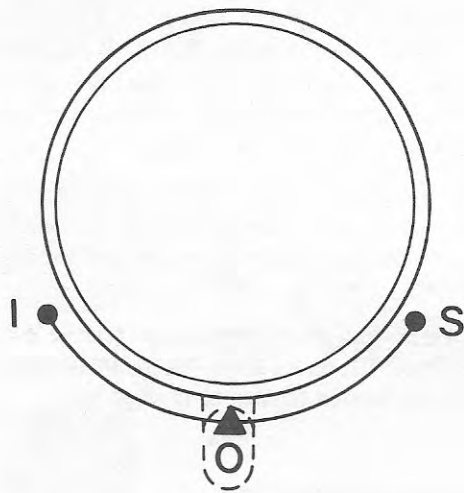

Levier de came

Ce levier sert à sélectionner le type de point ou motif.

Positions des réglages

Trois positions de réglages sont indiquées, ainsi qu'illustré ci-contre. On sélectionne une position particulière en plaçant le levier de la came à la lettre qui lui correspond.

O — POINT JERSEY, TRICOT-CONTRASTE, MOTIF GAUFRÉ.

S — MAILLES GLISSÉES, MOTIF JACQUARD.

I — MOTIF INTARSIA.

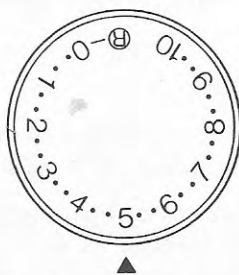

Cadran de mailles

Sert à régler la grosseur des mailles en réglant l'un de ses chiffres à la marque ▲ située à l'avant du cadran de mailles.

Si une seule sorte de laine est en usage, plus le chiffre est élevé, plus le tricot est lâche et plus les mailles sont grosses; par contre, moins le chiffre est élevé, plus le tricot est serré et plus les mailles sont petites.

Ⓡ est sélectionné lorsque le côteleur SR-150 est fixé à la tricoteuse.

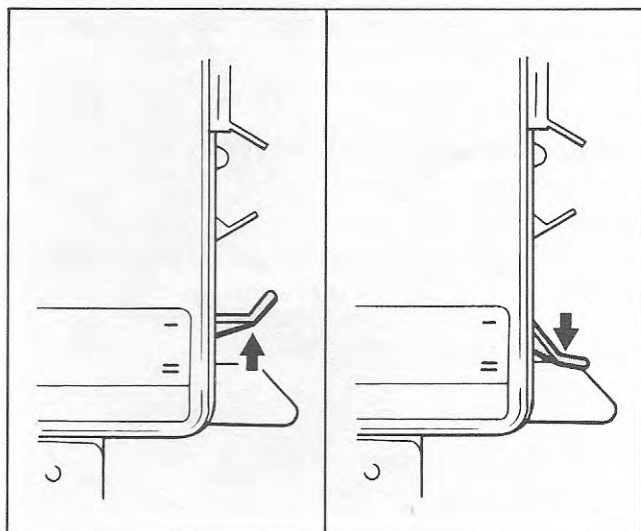
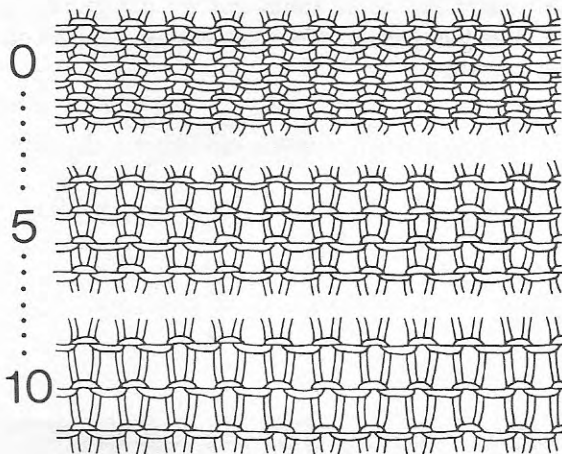

Leviers de rappel

Ces leviers gouvernent les aiguilles en position D.

— — Les aiguilles en position D ne tricotent pas.

== — Les aiguilles en position D tricotent.

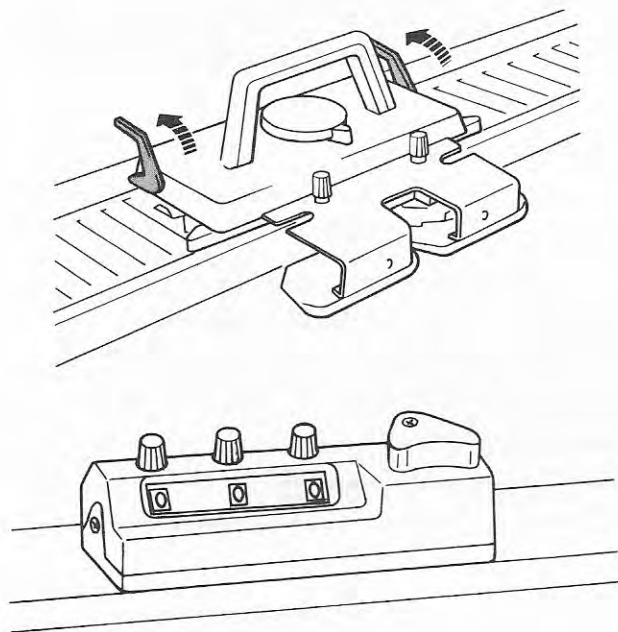

Leviers de rotation

Le levier de rotation sur le côté droit du chariot sera désigné ci-après sous le nom de **levier CR** puisqu'il actionne le compte-rangs; il sert également pour le contour-tricot (accessoires facultatif) si ce dernier est en usage.

Le levier de rotation sur le côté gauche du chariot sera désigné ci-après sous le nom de **levier CT** puisqu'il fait tourner la feuille de patron si le contour-tricot (accessoire facultatif) est en usage.

Note: Si le contour-tricot est en usage, relevez le levier CR ou le levier CT, ou les deux, dépendant de votre échantillon de tension (consultez la page 36).

Fonctionnement du compte-rangs

Relevez le levier CR, situé sur le côté droit du chariot. Pour arrêter le compte-rangs, abaissez le levier CR.

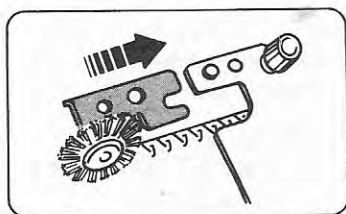

Brosses pour motif gaufré

Fixez la brosse droite sur le côté droit du bras et la brosse gauche sur le côté gauche du bras, ainsi qu'illustré.

Les mailles de certaines sortes de laine ont tendance à devenir lâches sur les aiguilles. Dans de tels cas, nous recommandons de fixer les brosses pour motif gaufré au bras pour tricoter des motifs autres que le motif gaufré; cependant, il ne faut jamais utiliser ces brosses pour tricoter un motif intarsia.

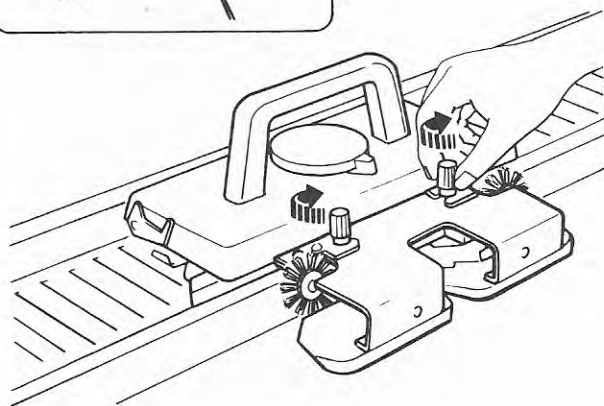

Comment retirer le chariot de la fonture d'aiguilles (lorsque le bras y est fixé)

Glissez le chariot à l'une ou l'autre des extrémités de la fonture d'aiguilles et retirez-le tout en soulevant le devant du bras du chariot afin d'éviter la patte d'arrêt.

Comment placer le chariot sur la fonture d'aiguilles (lorsque le bras y est fixé)

Placez le tuyau du chariot sur la barre de fonture et poussez le chariot sur la fonture tout en soulevant le devant du bras du chariot afin d'éviter la patte d'arrêt.

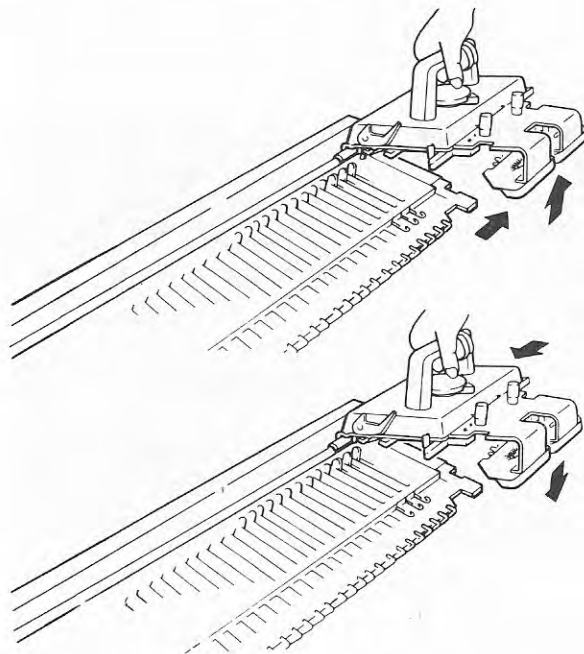

PRÉPARATION DE LA LAINE AVANT LE TRICOT

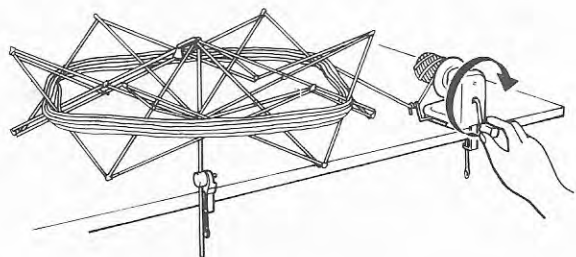
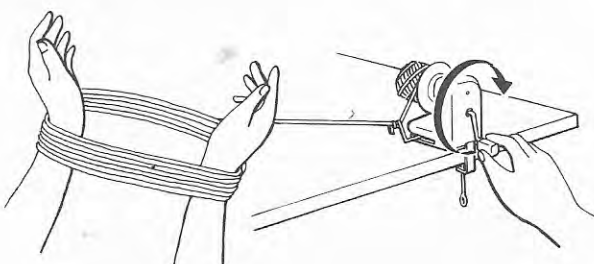
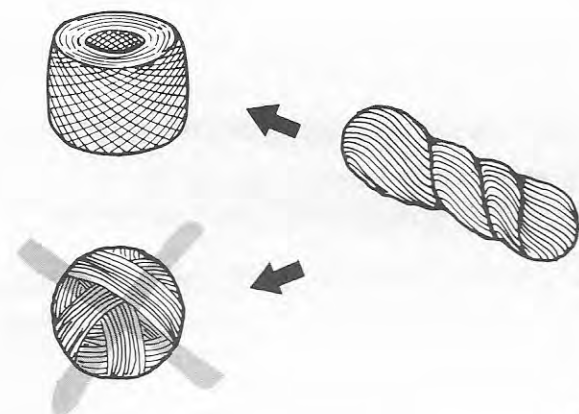

Votre tricoteuse s'adapte au tricot de tout un éventail de grosses laines. Cependant, pour vos premiers essais de cette tricoteuse, nous vous recommandons l'usage d'une très grosse laine. (Consultez la page 10).

Il est très important de préparer la laine correctement avant de commencer le tricot, car cette attention additionnelle au départ facilitera le tricot, le rendant ainsi plus agréable, et résultera en un vêtement de meilleure qualité.

Il est impossible de tricoter à l'aide d'un écheveau de laine ou d'une balle enroulée à la main.

Il faut ouvrir l'écheveau et le placer autour de vos bras (ou sur un porte-écheveau dont l'achat est facultatif) afin de l'enrouler en balle pour tricot à la machine.

Pour enrouler la laine, nous recommandons le bobineur de laine, dont l'achat est facultatif.

Une fois la laine enroulée, assurez-vous que l'extrémité en ressorte librement sans que la balle se soulève si vous la tirez.

Si la laine est enroulée trop étroitement, empêchant ainsi son extrémité de ressortir librement, déroulez la balle dans un panier en disposant la laine d'une façon ordonnée.

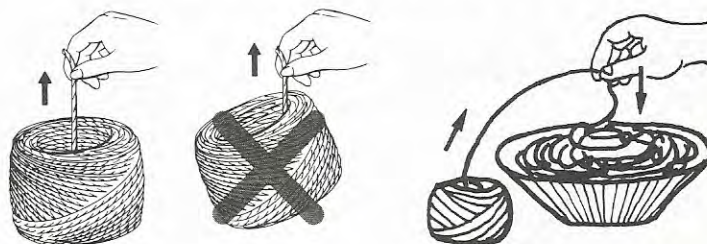

ENFILAGE DE L'AUTO-TENDEUR

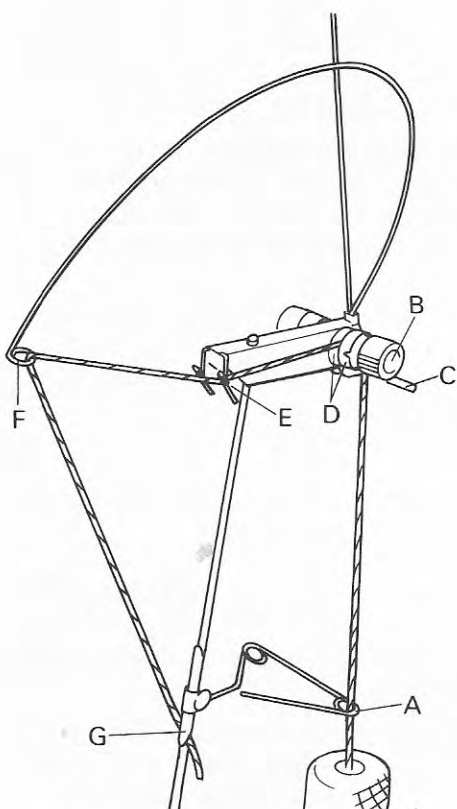

Pour pratiquer, préparez de la très grosse laine.

Enfilez le côté droit de l'auto-tendeur comme suit :

- ① dans l'oeillet droit "A" du guide-tension,
- ② entre le cadran de tension "B" et la tige-guide "C",
- ③ entre les deux disques de tension "D",
- ④ dans l'oeillet droit "E" du guide-laine,
- ⑤ dans l'oeillet droit "F" du ressort de tension.

Tirez l'extrémité de la laine et accrochez-la dans le pince-laine "G".

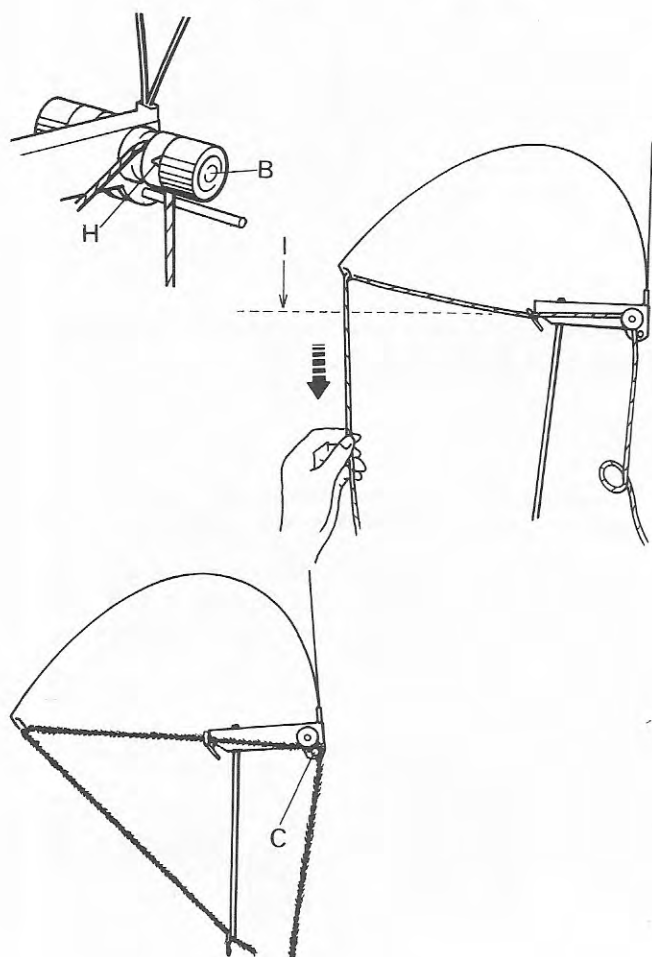

Réglage du cadran de tension

Régalez le cadran de tension "B" en fonction de la sorte de laine en usage, en tournant ce cadran jusqu'à ce que le chiffre approprié soit vis-à-vis l'encoche "H", tout en vérifiant les points suivants :

1. La laine ressort librement de la balle de laine.
2. Une distance de 10 à 20 cm doit être maintenue entre le ressort de tension et la ligne horizontale "I".

Si la laine en usage est épaisse et bosselée, il ne faut la placer que sur la tige-guide "C" seulement.

Il est à conseiller de laisser dépasser une certaine longueur de laine de la balle avant de monter les mailles.

LA LAINE ET LE CADRAN DE MAILLES

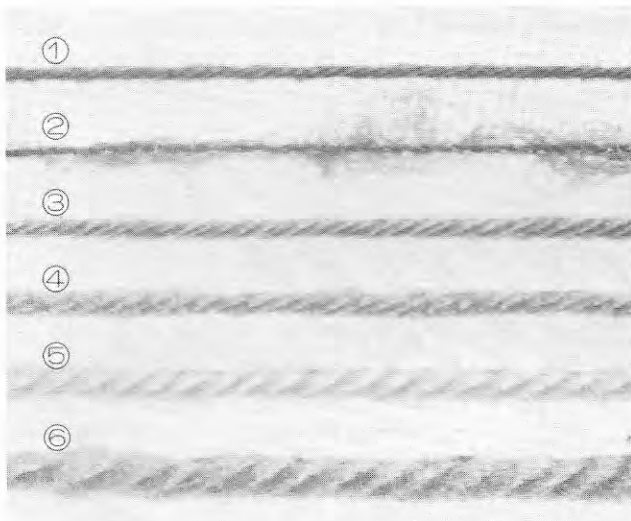

TYPE DE LAINE	CADRAN DE MAILLES
① D'épaisseur moyenne	1 - 2
② Mohair	3 - 4
③ Très épaisse	5 - 6
④ Extra-épaisse	6 - 8
⑤ Super extra-épaisse	8 - 10
⑥ Super extra-épaisse (à toutes les 2 aiguilles)	6 - 7

Pour obtenir la grosseur de mailles ou la tension appropriée pour un vêtement en particulier, réglez le cadran de mailles en fonction de l'épaisseur de la laine, en consultant la photographie ci-contre, illustrant différentes laines à leur grosseur véritable, et consultez également le tableau ci-dessous.

Plus la laine est épaisse, plus il faut que le chiffre au cadran de mailles soit élevé, et plus la laine est mince, moins il faut que le chiffre soit élevé.



A— Cadran de mailles réglé à 1; laine d'épaisseur moyenne en usage.

B— Cadran de mailles réglé à 5; laine très épaisse en usage.

C— Cadran de mailles réglé à 9; laine super extra-épaisse en usage.

COMMENT MONTER LES MAILLES ET TRICOTER

Montage des mailles (1)

1. Avancez le nombre requis d'aiguilles de la position A à la position D.

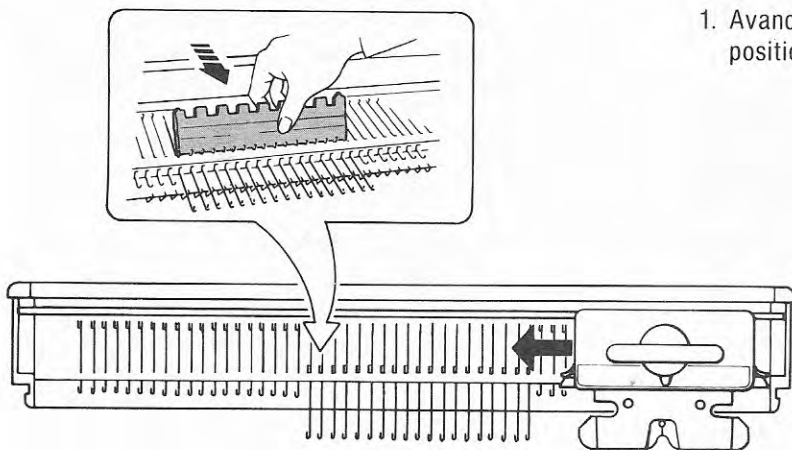

2. Réglez le chariot comme suit:

Levier de came 0
Leviers de rappel = (les deux)

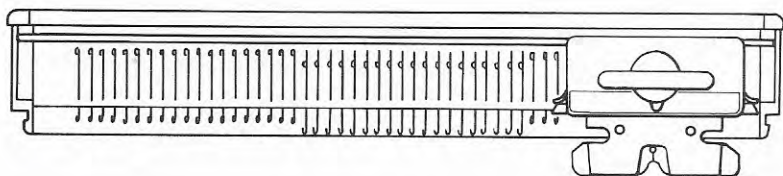

3. Déplacez lentement le chariot sur la fonture d'aiguilles jusqu'à ce qu'il ait dépassé les aiguilles en position D. Ces aiguilles s'aligneront alors en position B.

Glissez ensuite le chariot afin de le retourner à l'extrémité droite de la fonture d'aiguilles.

4. Réglez le cadran de mailles en consultant le tableau à la page 10.

5. Retirez l'extrémité de la laine du pince-laine et glissez-la dans l'alimentateur de laine.

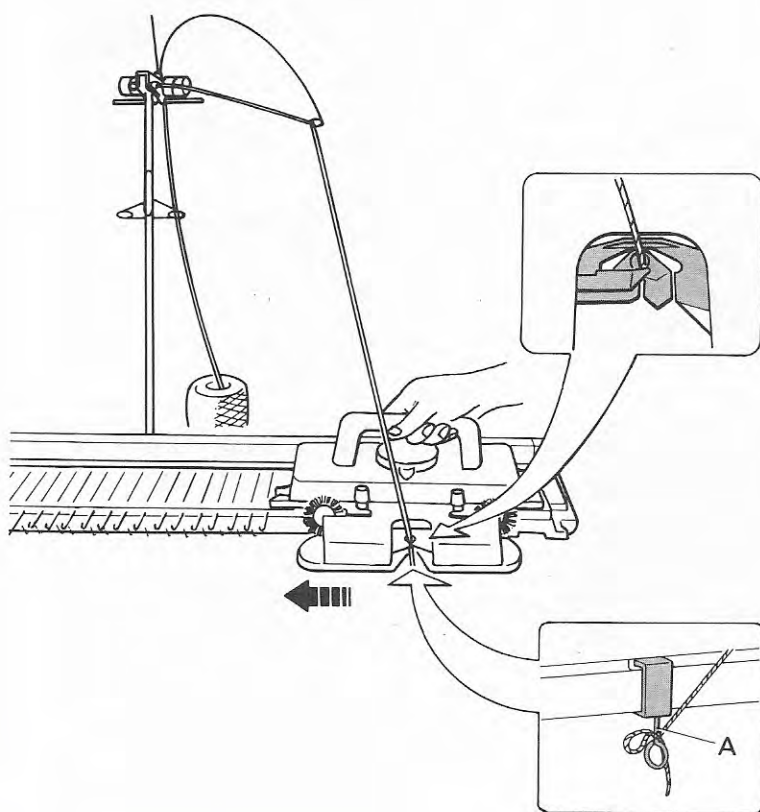

6. Nouez l'extrémité de la laine sur la vis "A" du crampon et déplacez lentement le chariot de droite à gauche jusqu'à ce qu'il ait dépassé les aiguilles en position B.

Assurez-vous que le chariot ait dépassé d'environ 2 à 3 cm la dernière aiguille qui tricoter.

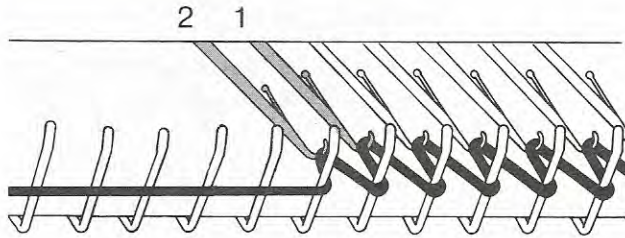

4. La laine s'accroche alternativement sur les aiguilles et les chevilles.

Vers la fin de la passe du chariot, la laine a tendance à faire avancer les aiguilles.

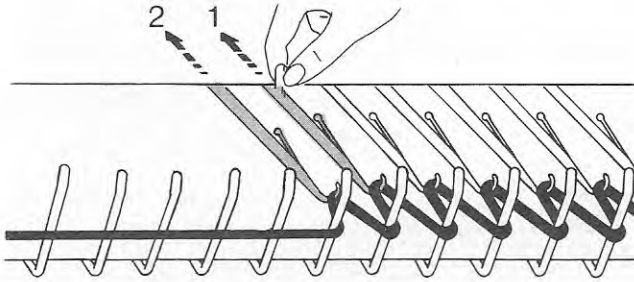

Si la laine tire ainsi les aiguilles, abaissez-la à l'alimentateur de laine et repoussez les aiguilles à la main, ainsi qu'illustré.

Conseil: Vers la fin de la première passe du chariot, abaissez la laine à la main au-dessus de l'alimentateur, réduisant ainsi la tension sur la laine et l'empêchant de faire avancer les aiguilles.

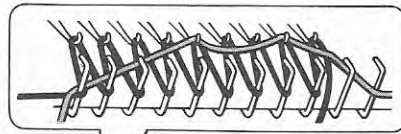
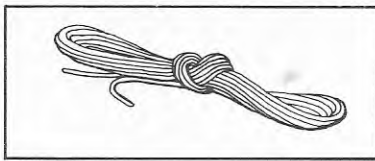

5. Sortez une corde de bordure de la boîte d'accessoires et dénouez-la. Assurez-vous qu'il n'y ait aucun noeud dans la corde.

Placez l'extrémité de la corde de bordure "B" dans la pince "C" à l'extrémité droite de la fonture d'aiguilles, ainsi qu'illustré.

Étendez la corde de bordure sur la laine qui se trouve entre les crochets "D" des aiguilles et les chevilles "E". Tirez la corde de bordure de la main gauche.

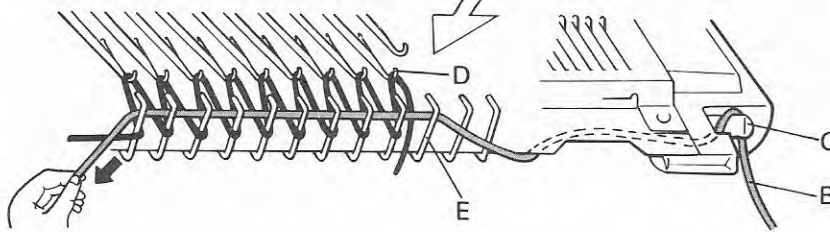

Assurez-vous que la corde de bordure soit étendue correctement sur ces boucles de laine et qu'elle ne s'accrochera pas aux crochets des aiguilles.

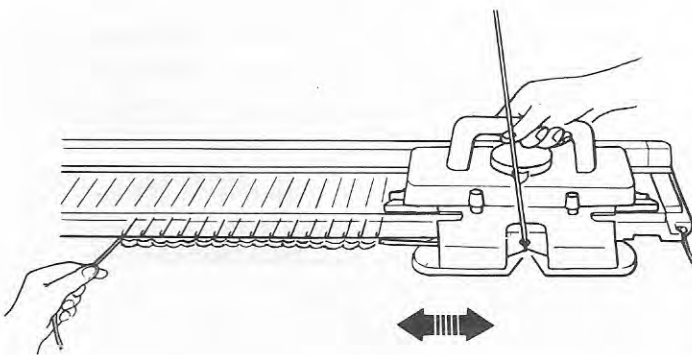

6. Tout en abaissant la seconde extrémité de la corde de bordure, déplacez le chariot jusqu'au côté droit de la fonture.

Tricotez ensuite de 5 à 6 rangs.

7. Dégagez la corde de bordure de la pince et retirez-la à l'autre extrémité de la fonture.

Le montage des mailles est maintenant terminé.

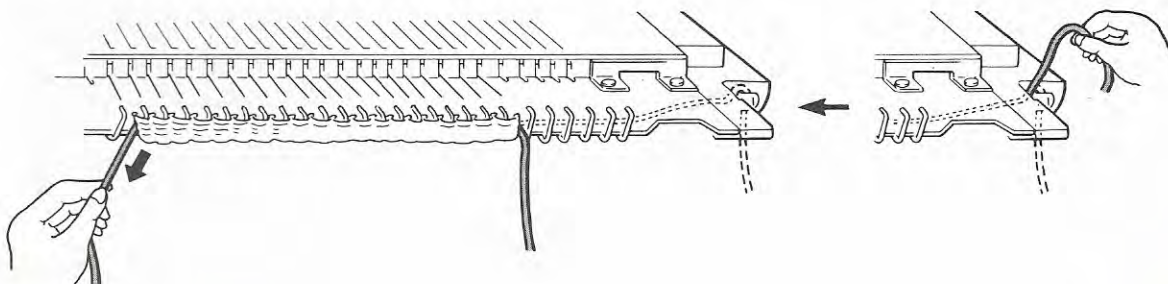

Montage des mailles (2)

1. Installez les brosses pour motif gaufré en consultant la page 7.

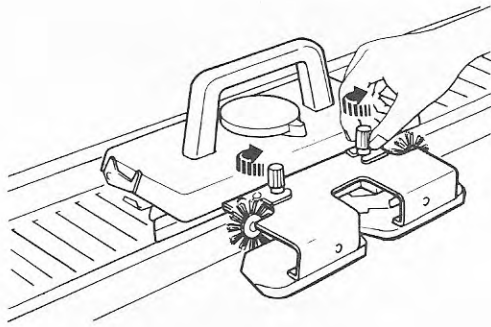

2. Alignez le nombre requis d'aiguilles à la position B.

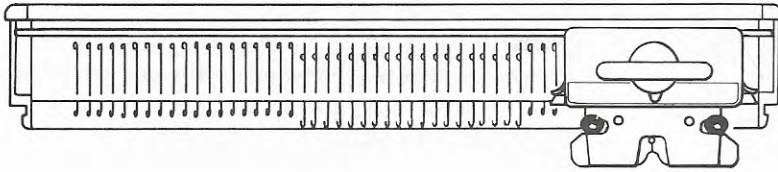

3. À l'aide du pousse-aiguilles (1/1-0), avancez une aiguille sur deux alternativement de la position B à la position D.

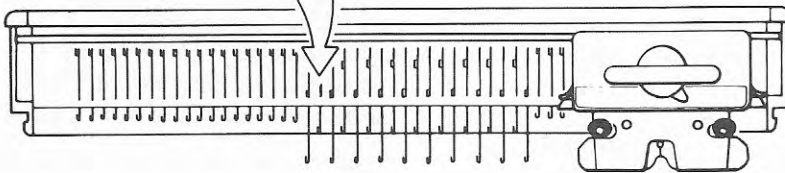
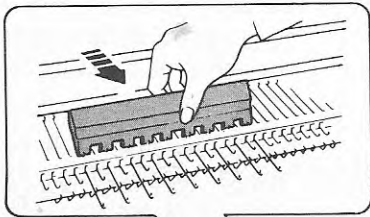

4. Réglez le chariot comme suit:

Levier de came S
 Leviers de rappel =

5. Réglez le cadran de mailles en consultant la page 10.

Retirez la laine du pince-laine et glissez-la dans l'alimentateur principal de laine.

Nouez l'extrémité de la laine sur la vis "A" du crampon.

Déplacez lentement le chariot et tricotez 1 rang.

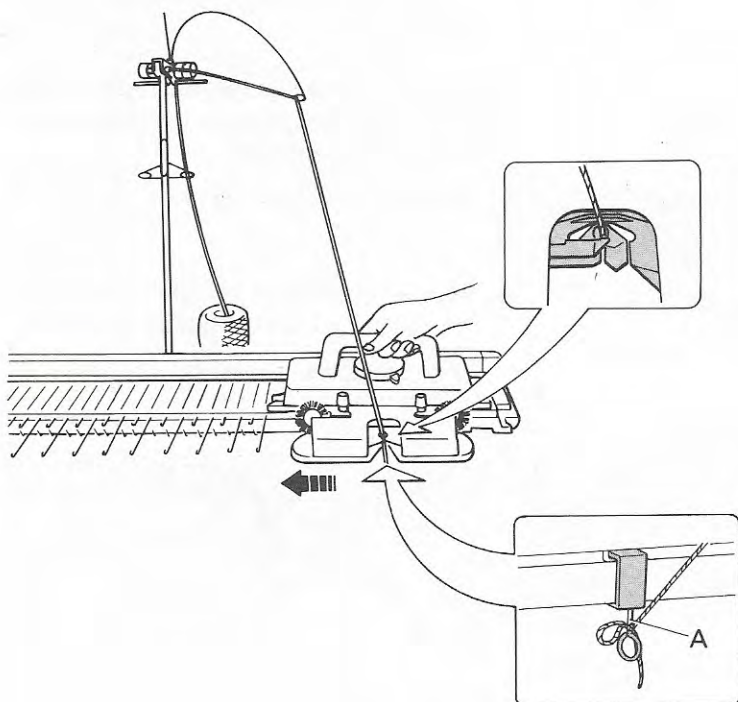

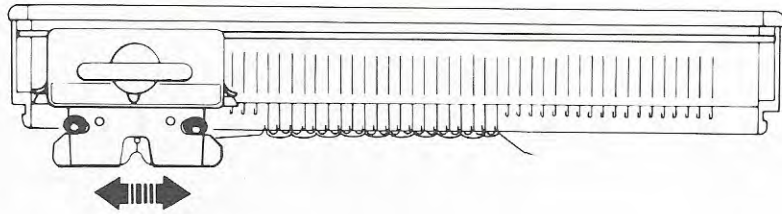

6. Assurez-vous que le chariot dépasse d'environ 2 à 3 cm la dernière aiguille qui tricote.

Réglez le levier de came à "0" et tricotez ensuite de 2 à 3 rangs.

Le montage des mailles est maintenant terminé.

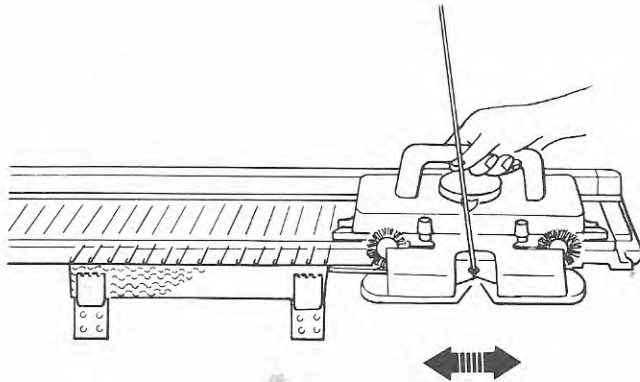

Le point jersey

Pour continuer le tricot au point jersey après avoir complété le montage des mailles, réglez le chariot comme suit:

Levier de came 0

Leviers de rappel = (les deux)

Cadran de mailles consultez la page 10

Accrochez les contrepoids à griffes au tricot, à proximité des lisières sur les côtés.

Installez les brosses pour motif gaufré sur les deux côtés du bras.

Enfilez la laine principale dans l'alimentateur principal de laine.

Assurez-vous que le chariot dépasse d'environ 2 à 3 cm la dernière aiguille qui tricote. Il faut déplacer le chariot à une vitesse uniforme.

Raccrochez les contrepoids à griffes à tous les 15 ou 20 rangs de tricot.

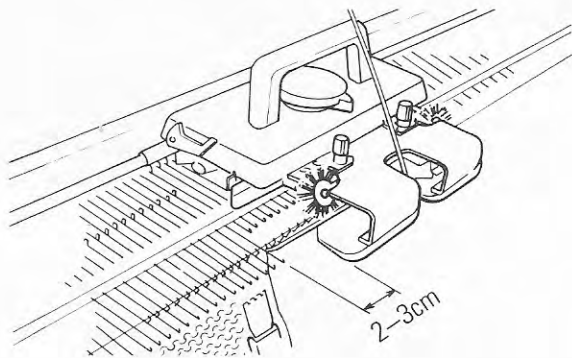

Pour tricoter un vêtement

- ① Montez les mailles à l'aide d'une laine contrastante et tricotez de 5 à 6 rangs.
- ② Tricotez 1 rang à l'aide de la corde de bordure.
- ③ Tricotez le vêtement à l'aide de la laine principale.

Après avoir complété le vêtement, retirez la corde de bordure.

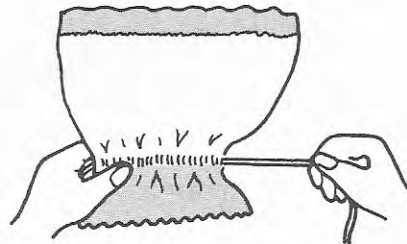
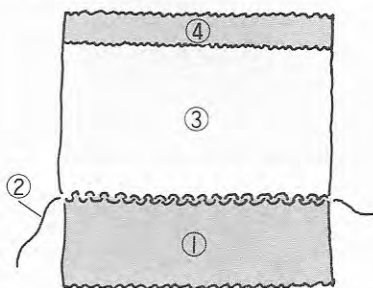

- ④ Après avoir terminé le tricot principal, remplacez la laine principale par la laine contrastante et tricotez de 5 à 6 rangs.

Retirez la laine de l'alimentateur et passez le chariot sur le tricot afin de dégager ce dernier des aiguilles.

Pour tricoter la corde de bordure, enfilez-la dans l'alimentateur principal de laine et retenez-la délicatement entre le pouce et l'index.

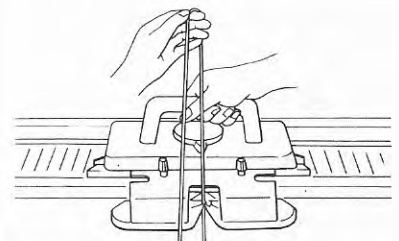

Déplacez le chariot très lentement.

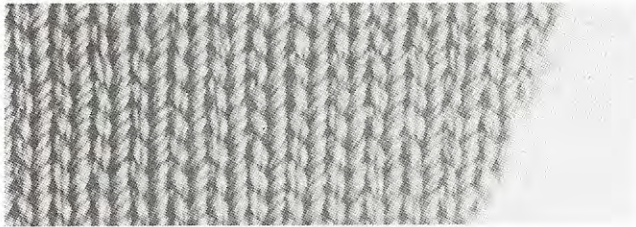

AUGMENTATION D'UNE MAILLE

Il est possible d'effectuer l'augmentation d'une seule maille sur le côté du tricot le plus rapproché du chariot.

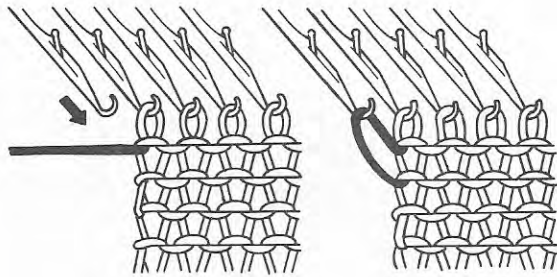

Avancez 1 aiguille sur le côté du tricot le plus rapproché du chariot de la position A à la position B.



AUGMENTATION DE PLUSIEURS MAILLES

On ne peut effectuer une augmentation de plusieurs mailles à la fois que sur le côté du tricot le plus rapproché du chariot.

Lorsque le chariot se trouve sur le côté droit du tricot :

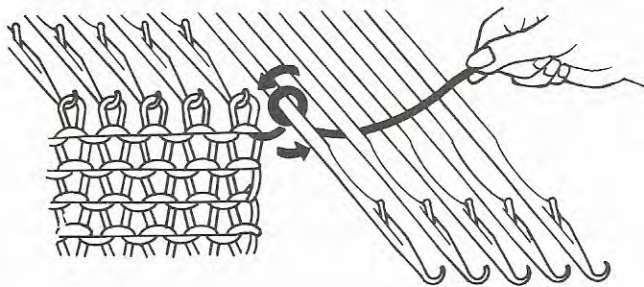

1. Avancez le nombre requis d'aiguilles de la position A à la position D.

Tirez une certaine longueur de laine de l'alimentateur et enroulez-la lâchement vers la gauche autour des aiguilles vides.

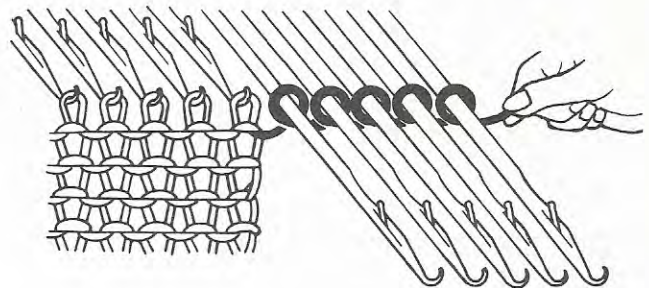

2. Poussez ces boucles contre les chevilles, tout en resserrant la laine autour des aiguilles et continuez le tricot.

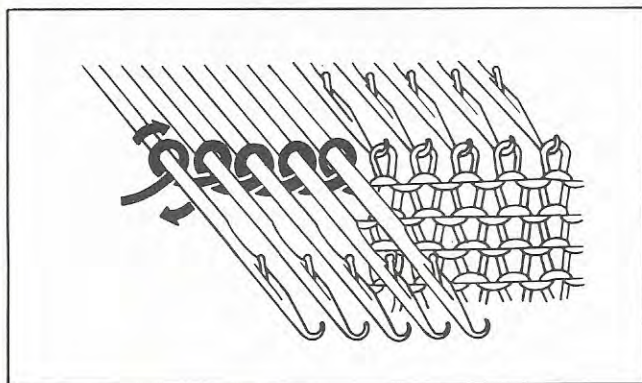

Lorsque le chariot se trouve sur le côté gauche du tricot, enroulez la laine autour des aiguilles vers la droite.

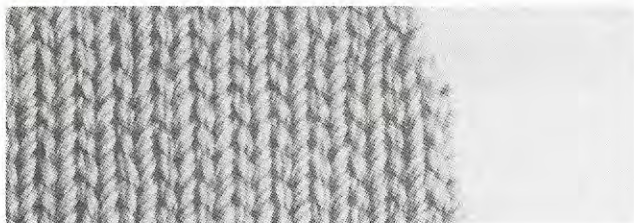

DIMINUTION D'UNE MAILLE

Il est possible d'effectuer la diminution d'une seule maille sur les deux côtés du tricot.

À l'aide de l'outil de transfert, transférez la maille à la fin du rang sur l'aiguille voisine vers l'intérieur du tricot.

Repoussez l'aiguille vide à la position A.

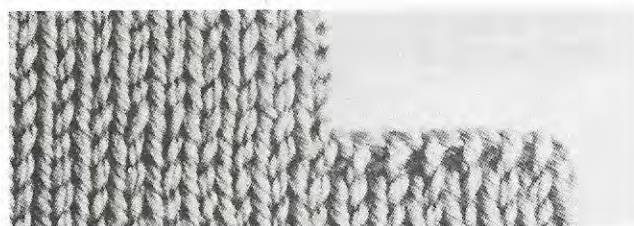
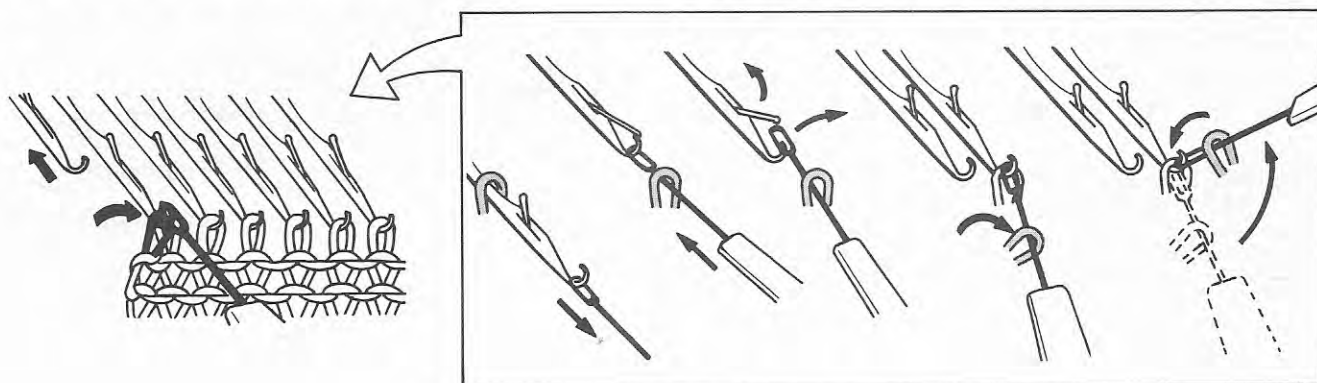

DIMINUTION DE PLUSIEURS MAILLES

On ne peut effectuer une diminution de plusieurs mailles à la fois que sur le côté du tricot le plus rapproché du chariot.

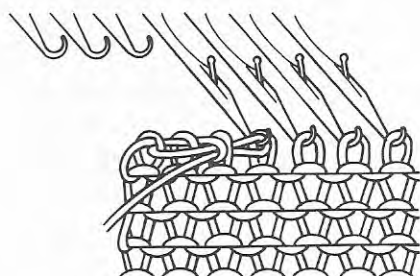
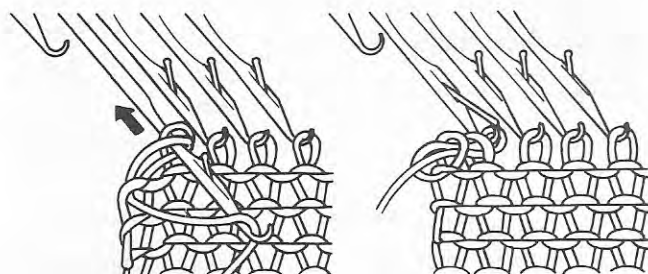
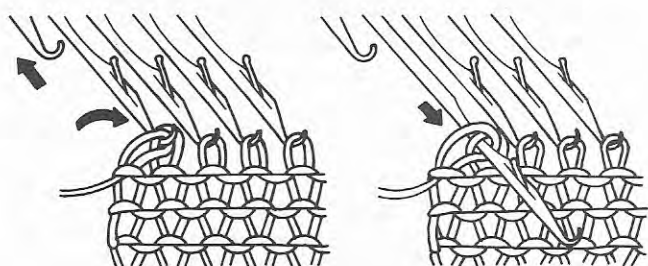

1. Sur le côté du tricot le plus rapproché du chariot, retenez le tricot contre la tricoteuse. Transférez la maille à la fin du rang sur l'aiguille voisine vers l'intérieur du tricot.

Repoussez l'aiguille vide à la position A.

2. Avancez la deuxième aiguille à la position D jusqu'à ce que les deux mailles soient à l'arrière du loqueteau.

3. Déposez la laine de droite à gauche sur le crochet ouvert de l'aiguille.

4. Retenez la laine en l'abaissant quelque peu et repoussez l'aiguille à la position B.

Les deux mailles glisseront alors hors de l'aiguille.

5. Continuer la diminution des mailles à l'aide de cette méthode jusqu'à ce que vous ayez diminué les mailles au nombre requis.

Placez la dernière maille de cette diminution sur l'aiguille voisine vers l'intérieur du tricot.

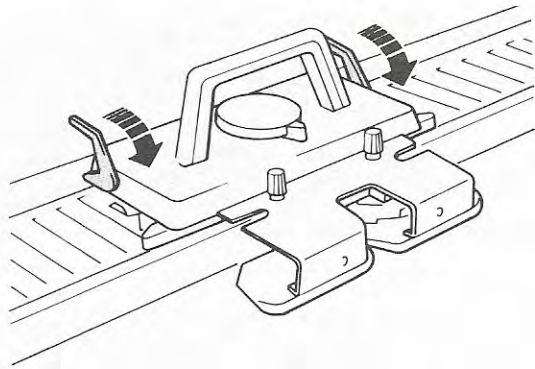

Comment passer le chariot sans tricoter

- Tournez les leviers de rotation vers l'avant afin d'arrêter le compte-rangs et le contour-tricot.

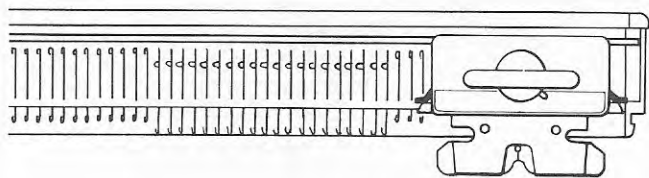

Lorsque les aiguilles sont alignées en position B :

- Réglez le levier de came à "S" et passez ensuite le chariot.

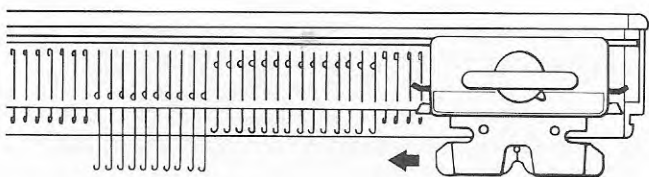

Lorsque les aiguilles sont alignées en position B et D :

- Réglez le levier de came à "S" et les leviers de rappel à — et passez ensuite le chariot.

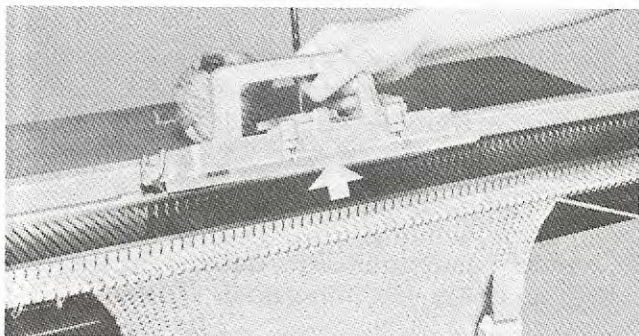

Dans n'importe quelle position des aiguilles, il est également possible de passer le chariot sans tricoter en retirant le bras et en relevant le devant du chariot pour le passer.

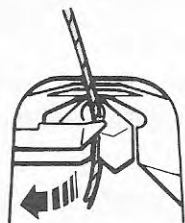

Comment retirer le tricot de la tricoteuse

- Retirez la laine de l'alimentateur.
- Coupez la laine et placez-en l'extrémité dans le pince-laine.
- Retirez les contrepoids qui se trouvent sur le tricot.
- Réglez le levier de came à "0" et passez le chariot sur le tricot.

Le tricot se dégagera alors des aiguilles.

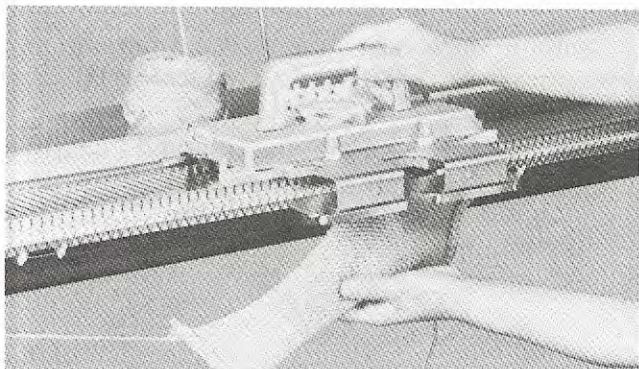

TRICOT DE MOTIFS

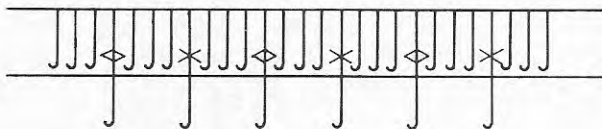
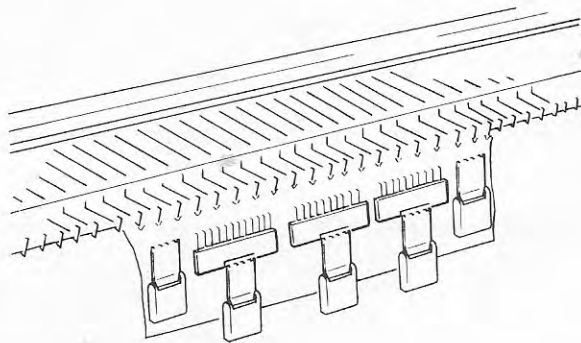
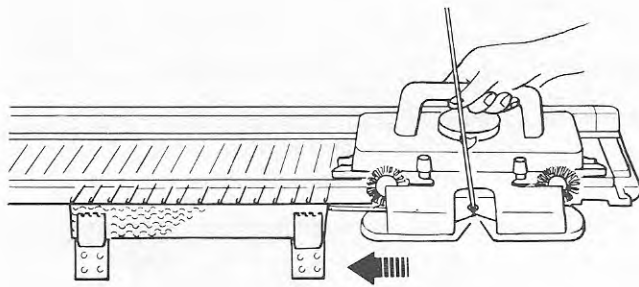

	①	②		③	④	⑤	⑥	⑦
6						=		→
5	■		■					←
4	■							→
3								←
2								→
1	◇		×		-	0	-	A

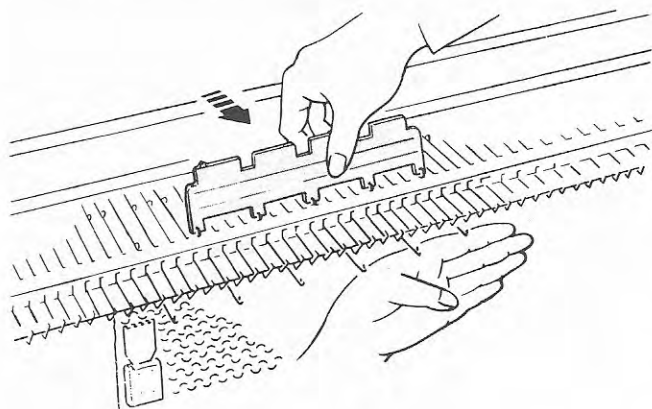

Méthode générale pour tricots à motifs

* Avant de commencer le tricot d'un motif, tricotez de 5 à 6 rangs au point jersey à l'aide de la laine principale ou la laine de rebut.

* Commencez le motif sur le côté droit de la fonture d'aiguilles et déplacez le chariot à une vitesse uniforme.

* On recommande d'accrocher des contrepoids à griffes sur le tricot si les mailles ont tendance à devenir lâches sur les aiguilles.

Sur le bord avant de la fonture d'aiguilles, les symboles ◇ et × paraissent alternativement afin de vous aider à sélectionner facilement les aiguilles en fonction du tableau de motif.

Le tableau de motif

Suivez le tableau de motif de bas en haut.

Les colonnes du tableau indiquent la sélection des aiguilles, les réglages du chariot et la direction du tricot, ainsi qu'indiqué ci-dessous :

- ① Séquence à suivre
- ② Position des aiguilles :
 -Aiguilles en position B, ou alignées de la position D à la position B.
 -Aiguilles en position D.
- ③ Levier gauche de rappel
- ④ Levier de came
- ⑤ Levier droit de rappel
- ⑥ Alimentateur principal de laine ("A" et "B" représentent différentes laines)
- ⑦ Direction du chariot.

* Lorsque vous placez les aiguilles à la position D, retenez le tricot de la main, contre les chevilles.

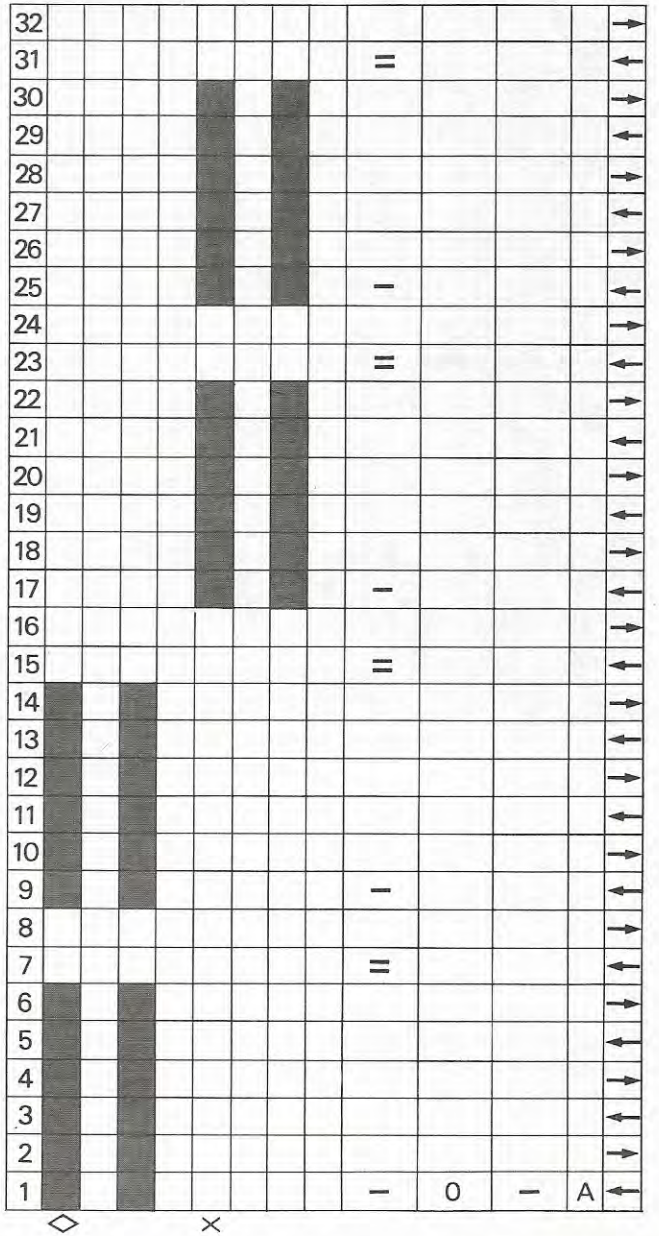
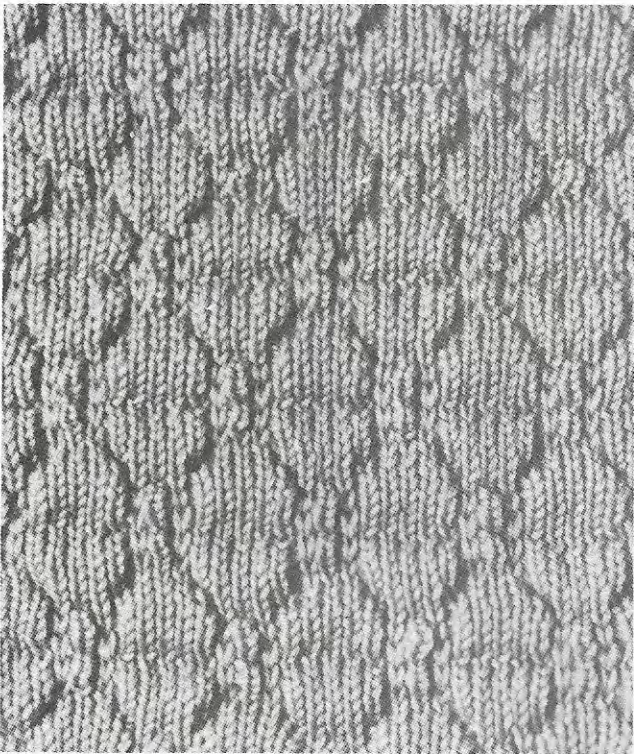
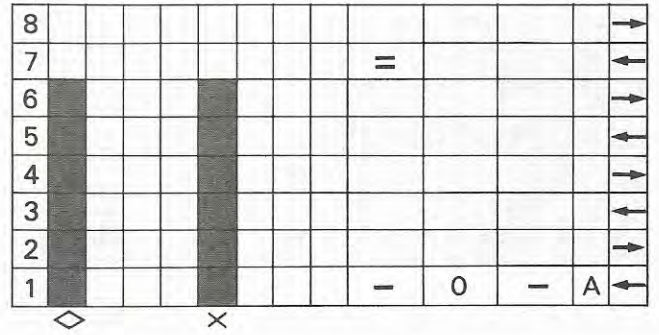
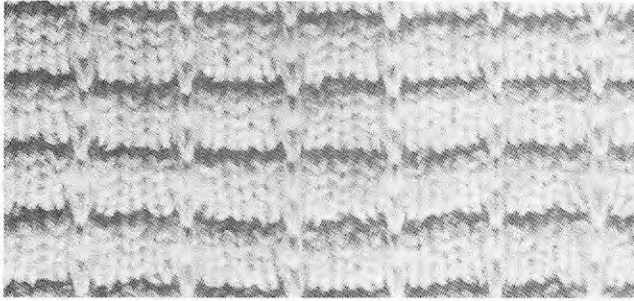
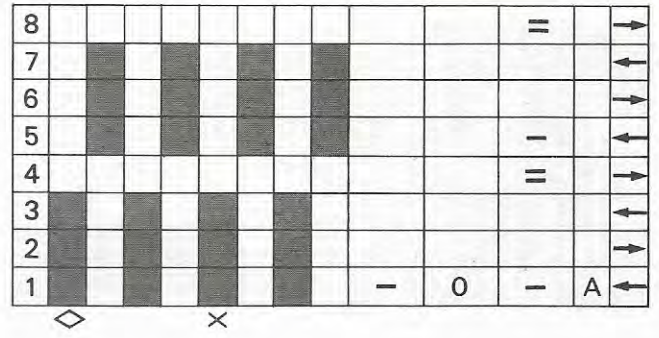
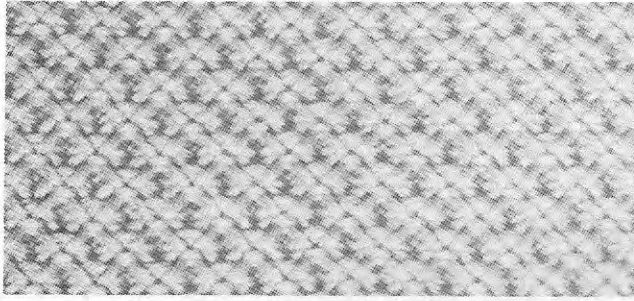

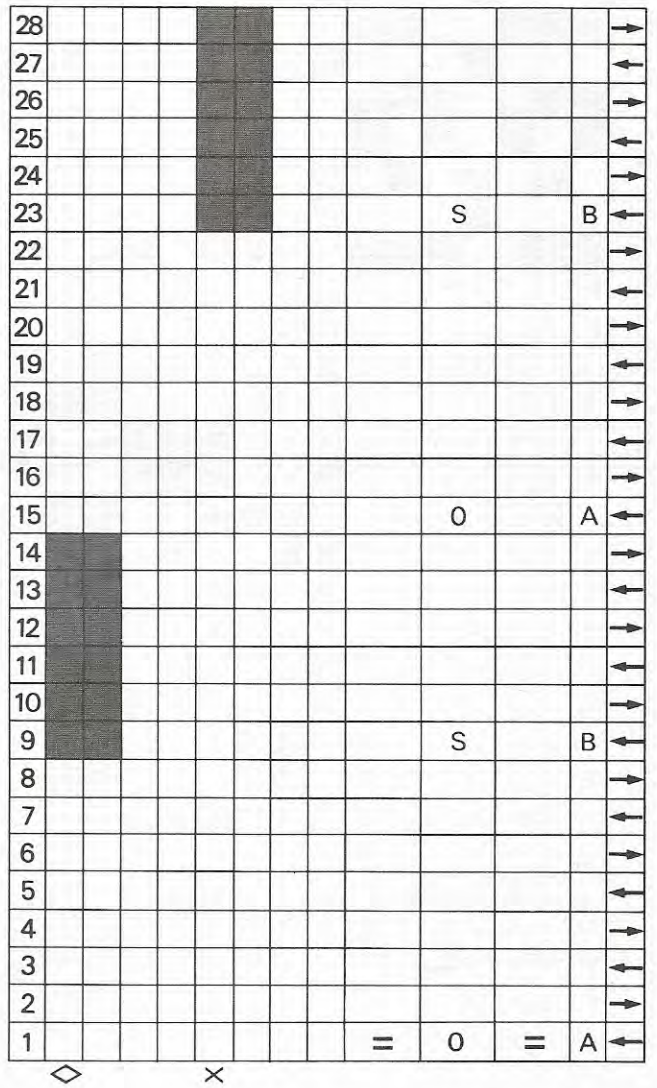
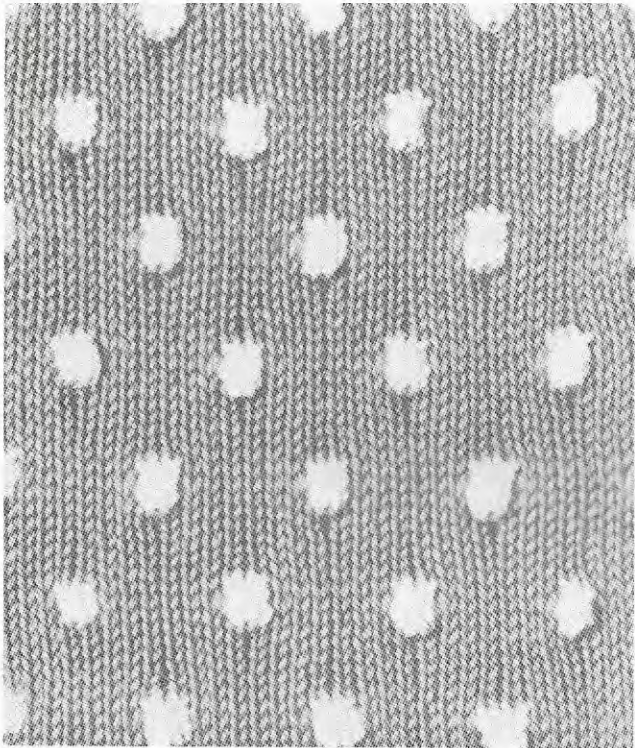
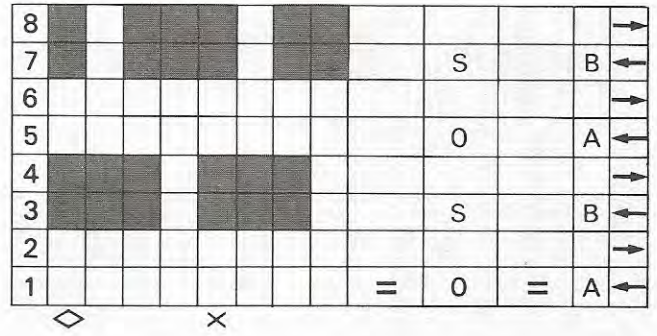
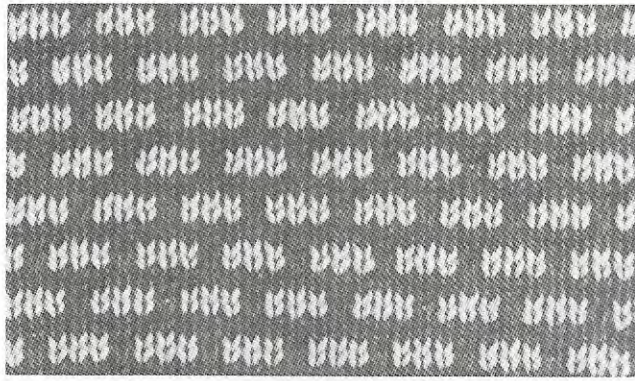



Motif jacquard

Préparez deux couleurs différentes de laine, "A" et "B", et tricotez-les alternativement.

Enfilez la laine "A" dans l'auto-tendeur droit et la laine "B" dans l'auto-tendeur gauche.

Tricotez le motif en consultant le tableau de motif.

8				■	■												A	→
7	■	■	■	■	■	■	■	■	■	■	■	■	■	■	■	■		←
6				■	■												B	→
5	■	■	■	■	■	■	■	■	■	■	■	■	■	■	■	■		←
4				■	■												A	→
3	■	■	■	■	■	■	■	■	■	■	■	■	■	■	■	■		←
2				■	■												B	→
1	◇			■	■											= S =	A	←

◇ ×

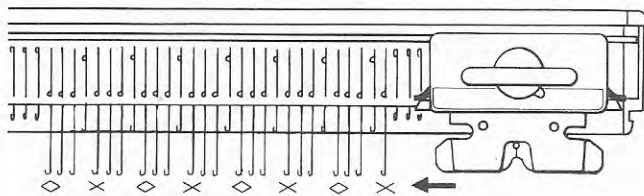

N° 1 de la séquence

- Réglez le chariot comme suit:
Levier de cameS
Leviers de rappel= (les deux)
- Avancez les aiguilles de la position B à la position D, à l'aide du pousse-aiguilles 3/1.
- Enfilez la laine "A" dans l'alimentateur principal de laine et tricotez 1 rang.
- Retirez la laine de l'alimentateur et passez-la sous la fonture d'aiguilles jusqu'au porte-laine droit à l'extrémité droite de la fonture d'aiguilles.

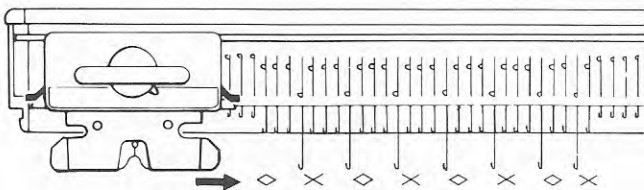

N° 2 de la séquence

- En consultant le tableau de motif, avancez les aiguilles de la position B à la position D, à l'aide du pousse-aiguilles 1/3.
- Enfilez la laine "B" dans l'alimentateur principal de laine et tricotez 1 rang.

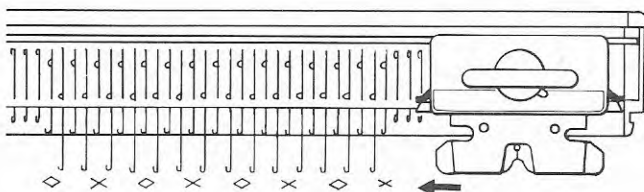

N° 3 de la séquence

- En consultant le tableau de motif, avancez les aiguilles de la position B à la position D, à l'aide du pousse-aiguilles 1/1 et tricotez 1 rang.
- Retirez la laine de l'alimentateur et passez-la sous la fonture d'aiguilles jusqu'au porte-laine gauche à l'extrémité gauche de la fonture d'aiguilles.

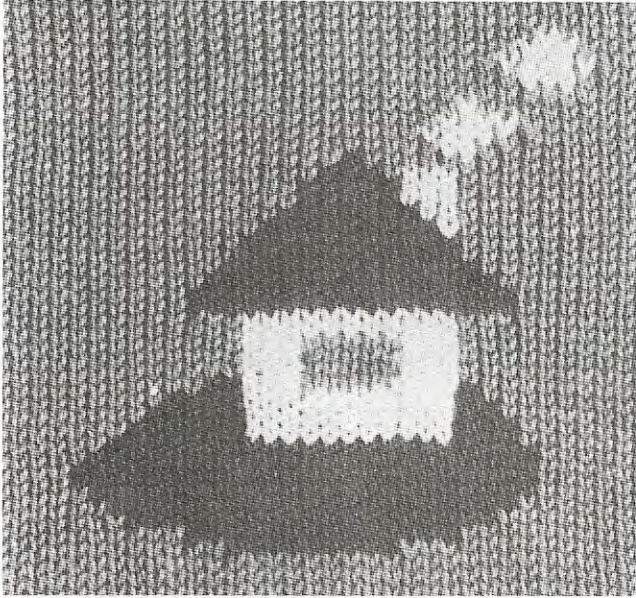

*Si vous possédez un accessoire contour-tricot (achat facultatif), on recommande de dessiner le motif Intarsia sur une feuille de patron du contour-tricot, vous aidant ainsi à sélectionner les aiguilles appropriées à chaque rang du tricot.

*Vu que l'envers du tricot vous fait face en tricotant, dessiner le motif à l'inverse.

Motifs Intarsia

Cette méthode est pratique pour tricoter des motifs géométriques ou des motifs-images sans que les mailles ne soient lâches sur l'envers du tricot.

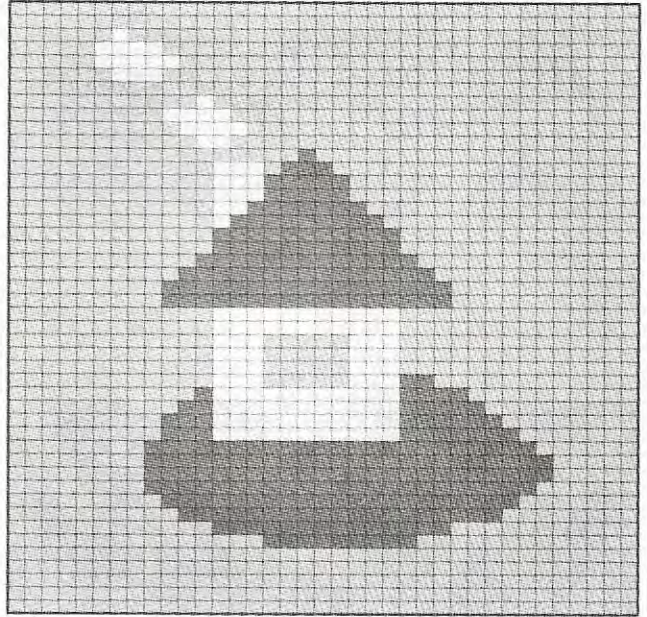

- Laine "A" (laine de fond)
- Laine "B" (laine contrastante)
- Laine "C" (laine contrastante)

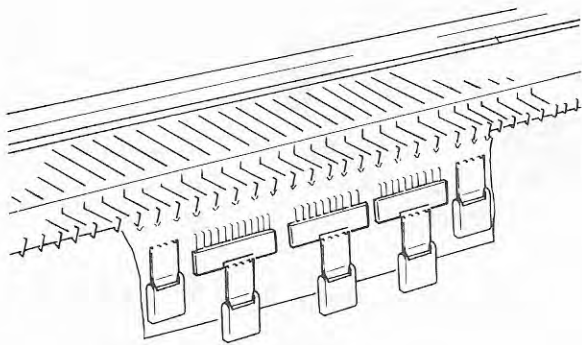

Afin de pratiquer cette méthode, tricotez un motif en suivant le tableau de motif. Avant de commencer le tricot, il faut préparer les trois couleurs de laine en pelotes séparées.

Préparez 3 pelotes de laine "A", 2 de laine "B" et "C".

- Montez 37 mailles à l'aide de laine de rebut et tricotez 10 rangs, en terminant sur le côté gauche.
- Accrochez les peignes porte-contrepoids et les contrepoids à griffes, et retirez les brosses pour motif gaufré du bras.

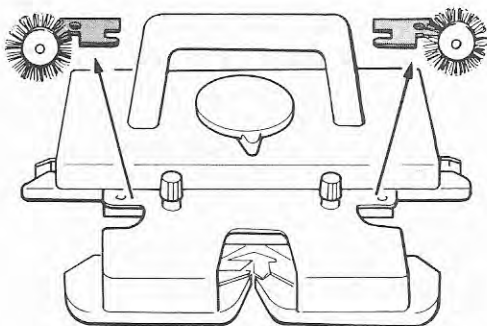

IMPORTANT

Ne manquez pas de retirer les brosses pour motif gaufré du bras avant de régler le levier de came à "1".

- Tricotez 5 rangs à l'aide de la laine "A".
- Retirez la laine de l'alimentateur de laine et de l'auto-tendeur et placez les pelotes de laine sur le plancher.

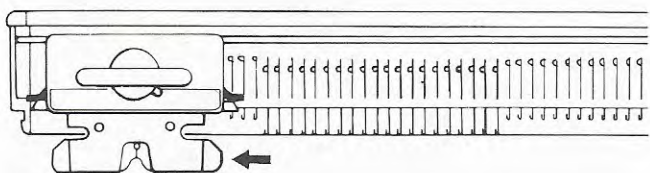

— Réglez le levier de came à "S" et passez le chariot vers la gauche.

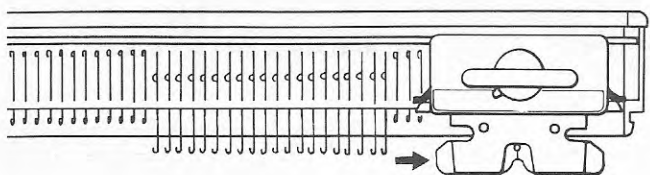

— Réglez le levier de came à "I" et passez le chariot vers la droite.
(Les aiguilles s'aligneront en position C.)

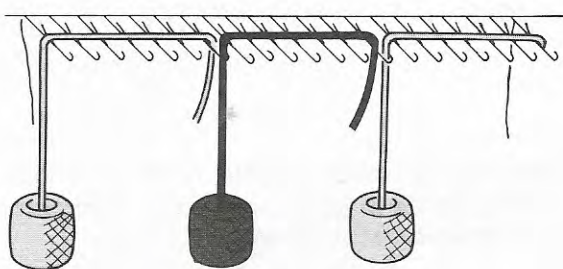

— En suivant le tableau de motif, étendez les laines "A" et "B" sur les crochets ouverts, en partant du côté du chariot où se trouve le tricot.

Ne manquez pas d'ouvrir les loqueteaux des aiguilles avant d'étendre la laine.

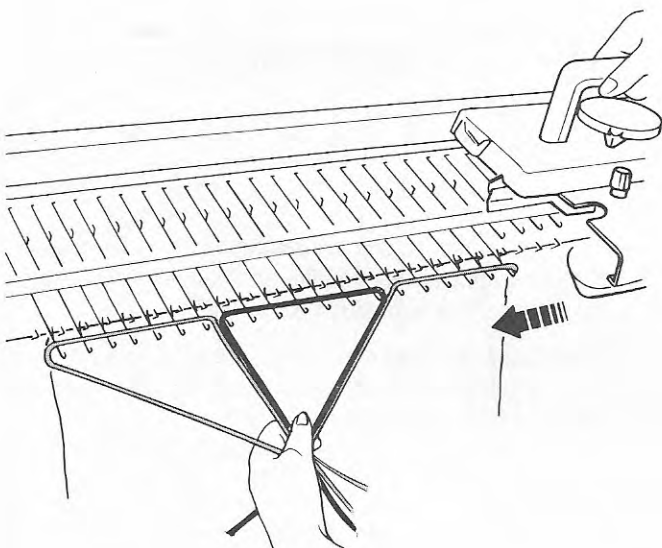
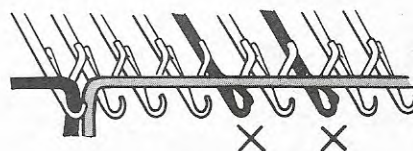

— Tout en retenant délicatement les laines afin qu'elles soient tendues, passez lentement le chariot sur les aiguilles pour tricoter le premier rang.

Les aiguilles s'alignent en position C.

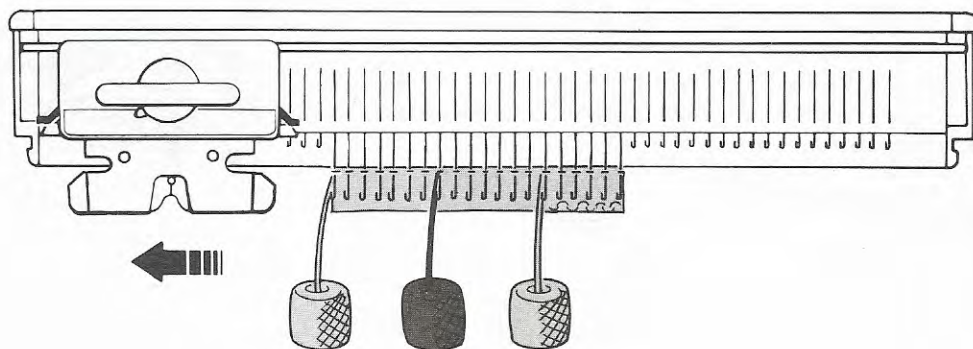

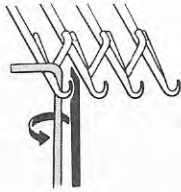
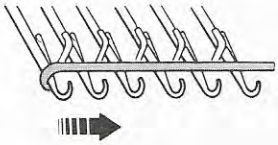

— Étendez les laines sur les crochets des aiguilles, en partant du côté du chariot où se trouve le tricot.

Afin d'éviter que les mailles ne se séparent à la lisière de chaque couleur, croisez les laines ainsi qu'illustré.

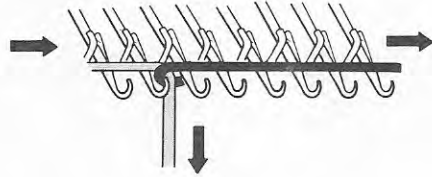
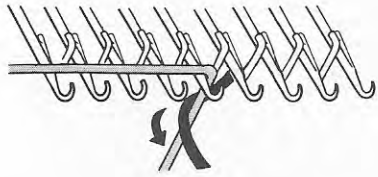

— Tout en retenant délicatement les laines afin qu'elles soient tendues, passez lentement le chariot sur les aiguilles pour tricoter le deuxième rang.

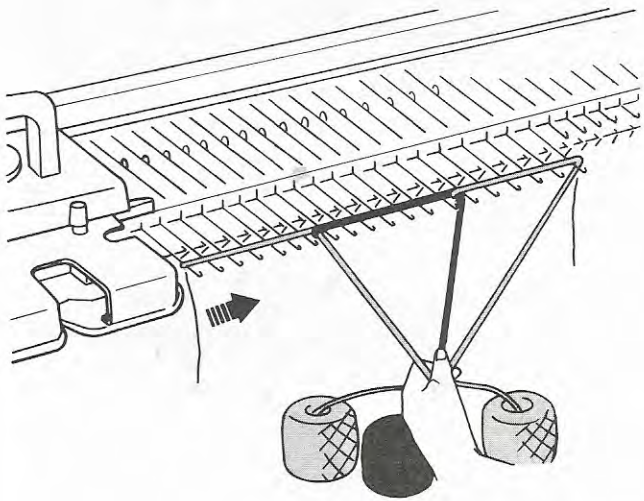

— En suivant le tableau de motif, continuez le tricot en étendant les laines sur les crochets des aiguilles, comme aux premier et deuxième rangs.

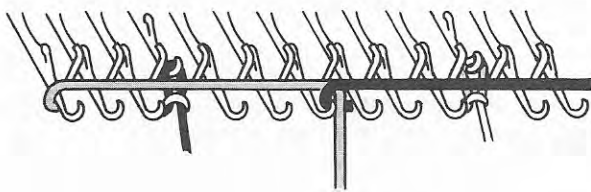
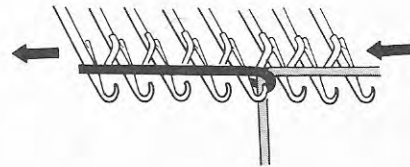

— Pour ne tricoter qu'une ou deux mailles d'une couleur, étendez la laine sur les aiguilles appropriées et repoussez-les de la main à la position B.

— Continuez le tricot en étendant les laines sur les crochets des aiguilles, tout en omettant les aiguilles dont les mailles sont tricotées à la main.

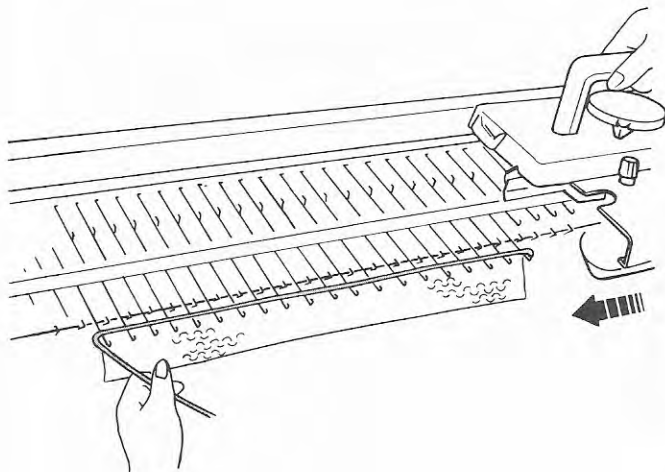

Comment tricoter au point jersey

— Étendez la laine principale "A" sur les crochets des aiguilles en position C avant de déplacer le chariot.

— Passez le chariot pour tricoter un rang.

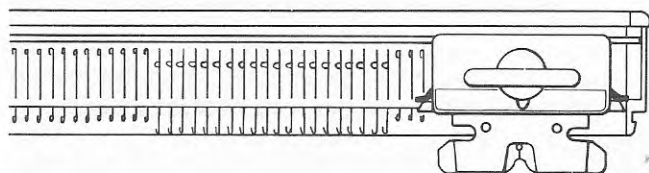
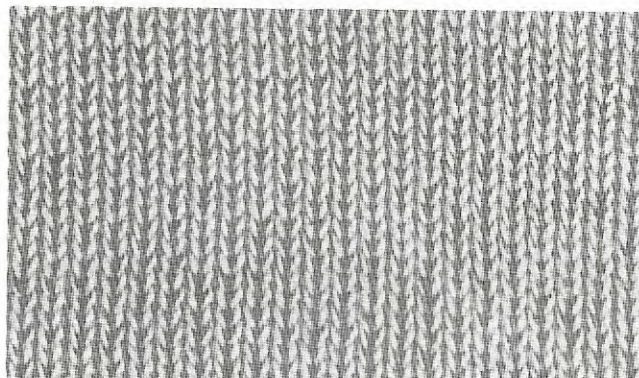

Tricot-contraste

Le tricot-contraste comporte deux couleurs différentes de laine tricotées ensemble. Une couleur est visible sur un côté du tricot, alors que la seconde l'est sur l'autre côté.

Vu que deux laines se tricotent ensemble, utilisez des laines plus minces que pour les autres motifs et réglez le cadran de mailles à un chiffre qui représente le total des chiffres sur le cadran pour les deux laines en usage.

- Montez les mailles à l'aide de laine de rebut ou de l'une des deux laines.
- Réglez le chariot comme pour le point jersey :
 Levier de came 0
 Leviers de rappel = (les deux)

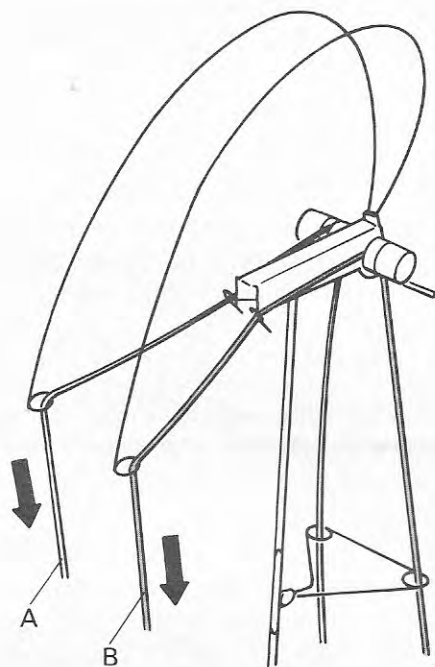

- Enfilez la laine principale "A" dans l'auto-tendeur gauche et la laine contrastante "B" dans celui de droite.

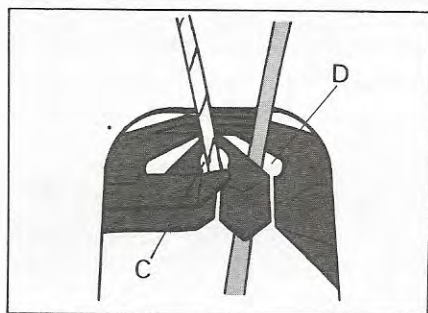

- Placez la laine principale dans l'alimentateur principal "C" et la laine contrastante dans l'alimentateur "D" pour contour-contraste.

- Tricotez de la même manière que pour le point jersey.

La laine principale est visible sur le côté des mailles à l'endroit, alors que la laine contrastante paraît sur le côté des mailles à l'envers.

COMMENT CALIBRER LA TENSION

Calibrage de la tension

Afin de tricoter un vêtement correctement, à la taille appropriée, il est très important de calibrer la tension à l'aide d'un échantillon, afin de connaître le nombre requis de rangs et mailles en fonction du point ou motif et du cadran de mailles.

Échantillon de tension

Il faut préparer l'échantillon de tension à l'aide de la même laine et du même point ou motif qui seront utilisés pour le tricot du vêtement.

La méthode ci-dessous pour tricoter un échantillon de tension a été établie afin de calculer le calibrage de la tension à l'aide de la règle de calibrage.

Avant de tricoter l'échantillon, effectuez un essai de tricot en changeant les réglages du cadran de mailles jusqu'à ce que vous obteniez le chiffre approprié à la laine et au point ou motif en usage.

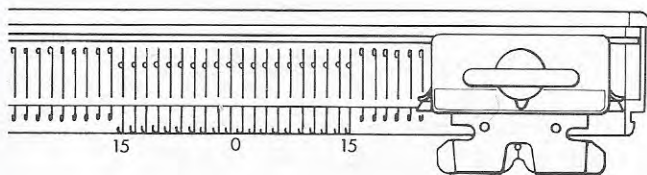

- (1) Disposez 15 aiguilles de chaque côté du centre (0), soit, un total de 30 aiguilles pour le montage des mailles.

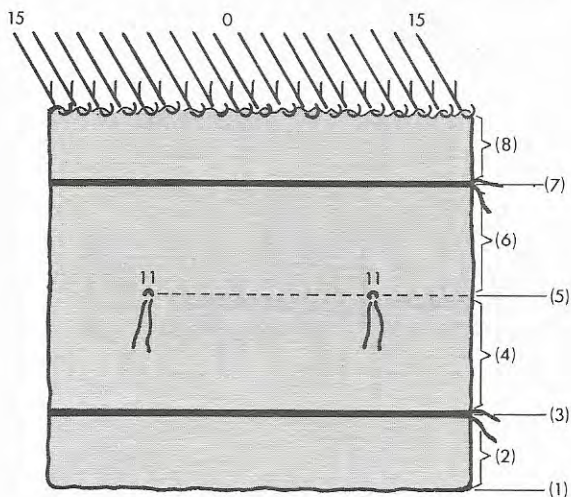

- (2) Montez les mailles à l'aide de la laine principale et tricotez 10 rangs continus, au point ou motif sélectionné, alors que le cadran de mailles est réglé au chiffre approprié.

- (3) Remplacez la laine principale dans l'alimentateur par une laine contrastante et tricotez deux rangs au point jersey.

- (4) Coupez la laine contrastante et enfiler à nouveau la laine principale et tricotez 15 rangs au point ou motif sélectionné, alors que le cadran de mailles est réglé au chiffre approprié.

- (5) Avancez à la position D la 11^e aiguille de chaque côté du centre (0) et placez un bout de laine contrastante sur le crochet de chacune de ces aiguilles.

Repoussez ensuite ces deux aiguilles de la main à la position B.

- (6) Tricotez 15 rangs de plus.

- (7) Enfiler la laine contrastante et tricotez 2 rangs au point jersey.

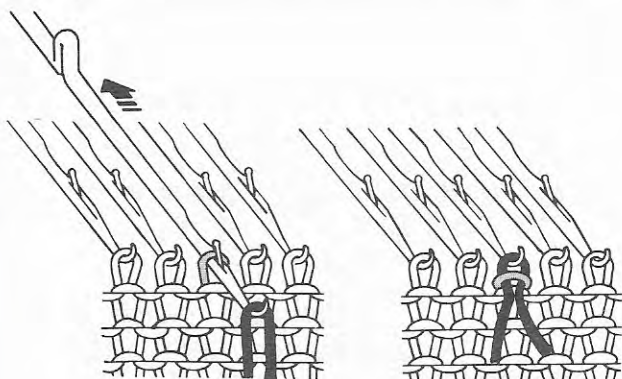

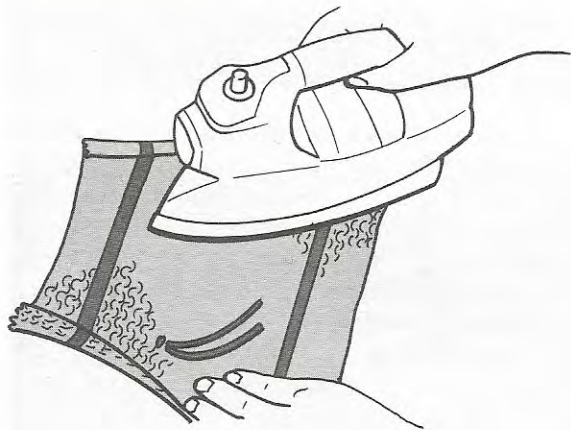

(8) À l'aide de la laine principale, tricotez 10 rangs au point ou motif sélectionné, alors que le cadran de mailles est réglé au chiffre approprié.

Retirez la laine de l'alimentateur et enlevez ensuite l'échantillon de la tricoteuse en passant le chariot une fois.

PRENEZ NOTE DU CHIFFRE AU CADRAN DE MAILLES.

(9) Laissez reposer l'échantillon pendant quelques heures afin qu'il retourne à son état naturel. Pressez l'échantillon légèrement à l'aide d'un fer à vapeur, ou d'un fer ordinaire par-dessus un linge humide.

Lorsque le tricot est exécuté à l'aide d'une aiguille sur deux :

Dans un tel cas, pour tricoter un échantillon de tension, il faut compter les aiguilles en omettant celles qui ne tricoteront pas et placer les laines contrastantes aux positions indiquées ci-dessous par des flèches.

Disposition des aiguilles

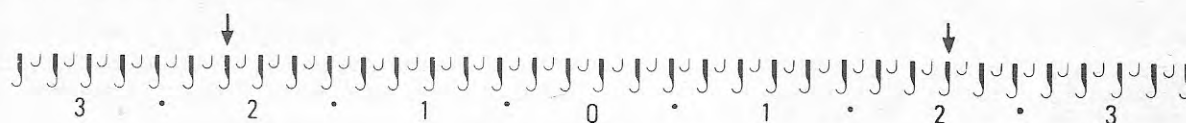

Positions des laines contrastantes

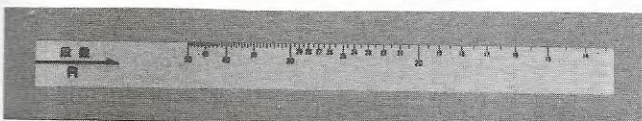
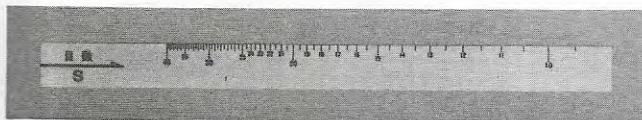
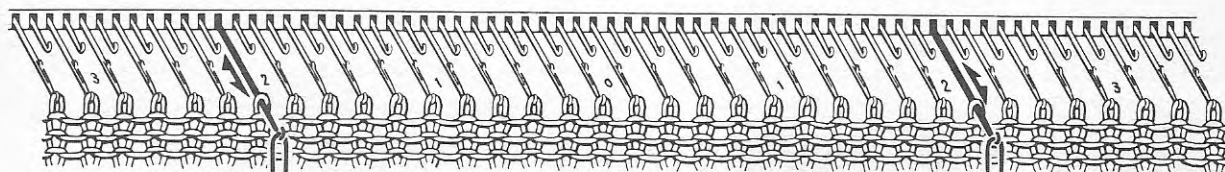

Règle de calibrage

Cette règle sert à mesurer une longueur de 30 rangs et une largeur de 20 mailles sur l'échantillon de tension. Ces mesures servent ensuite à indiquer le nombre de mailles et rangs par 10 cm requis pour le tricot.

Les deux côtés de la règle sont utilisés. Le côté "S" sert à mesurer les mailles et le côté "R", à mesurer les rangs.

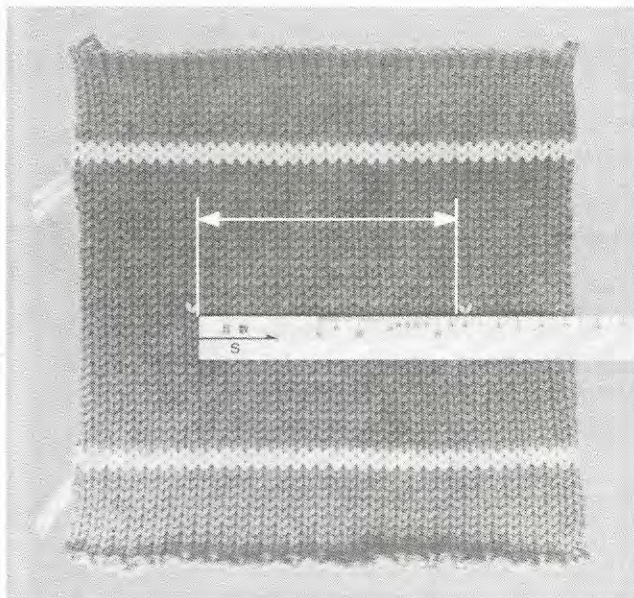

Comment mesurer un échantillon de tension

Mailles (Mesure horizontale)

Placez la règle de calibrage sur l'échantillon de tension de sorte que le côté portant la lettre "S" soit sur le dessus et que l'extrémité gauche de la règle touche l'intérieur de la maille portant la laine contrastante. Mesurez à partir de ce point jusqu'à l'autre bout de laine contrastante et prenez note du chiffre sur la règle qui correspond à cette maille. Il faut prendre cette mesure ainsi qu'indiqué par la flèche sur la règle, soit, de gauche à droite.

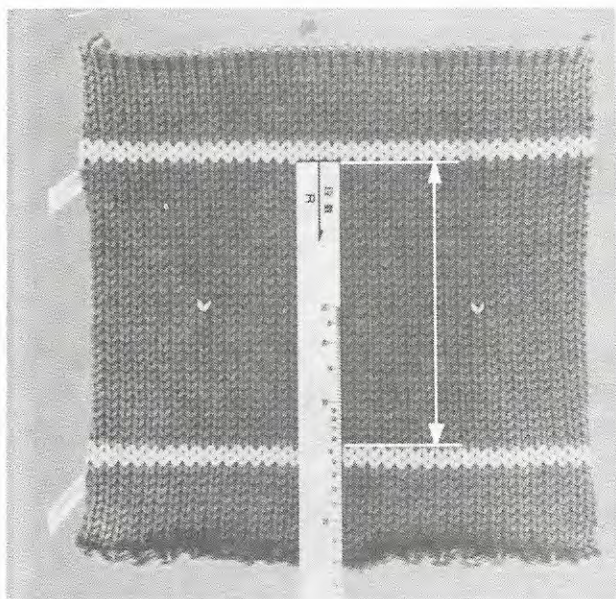

Rangs (Mesure verticale)

Placez la règle de calibrage sur l'échantillon de tension de sorte que le côté portant la lettre "R" soit sur le dessus et de sorte qu'elle couvre le rangs de laine principale qui se trouvent entre les deux sections de rangs tricotés à l'aide de laine contrastante. Mesurez cette longueur et prenez note du chiffre qui l'indique sur la règle de calibrage.

Il faut prendre cette mesure dans la direction indiquée par la flèche sur la règle.

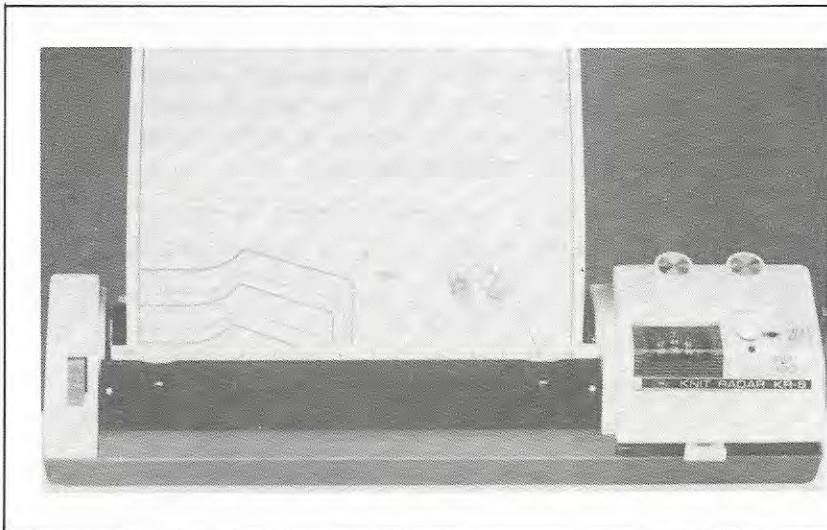

L'ACCESSOIRE CONTOUR-TRICOT (ACHAT FACULTATIF)

Le contour-tricot, dont l'achat est facultatif, aide à compter les mailles et rangs pour donner au vêtement sa forme.

19 patrons imprimés, de différents styles, accompagnent cet accessoire.

Le mode d'emploi de cet accessoire est décrit aux pages suivantes.

INSTALLATION DE L'ACCESSOIRE CONTOUR-TRICOT

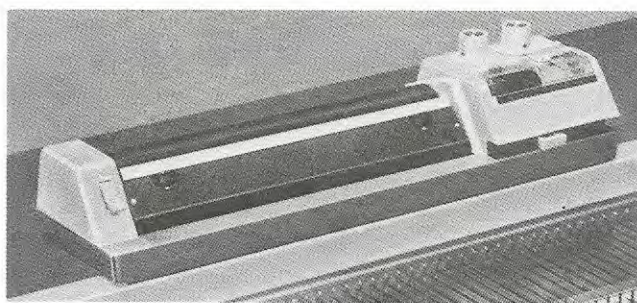

Si vous possédez un accessoire contour-tricot, installez-le sur la tricoteuse et préparez-le comme suit avant de le mettre en oeuvre :

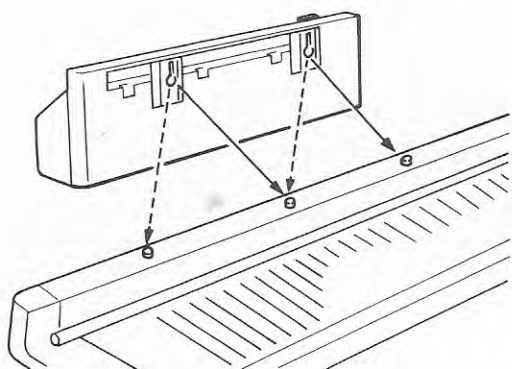

Placez les encoches qui se trouvent sous le contour-tricot sur deux des trois chevilles de fixation qui se trouvent sur le boîtier de la fonture d'aiguilles.

Si vous avez préparé un échantillon de tension en suivant les instructions aux pages précédentes, utilisez la règle de calibrage bleue pour mesurer la tension.

Si vous avez préparé un échantillon de tension en suivant les directions dans le livre d'instructions du contour-tricot, utilisez la règle de calibrage verte qui accompagne cet accessoire.

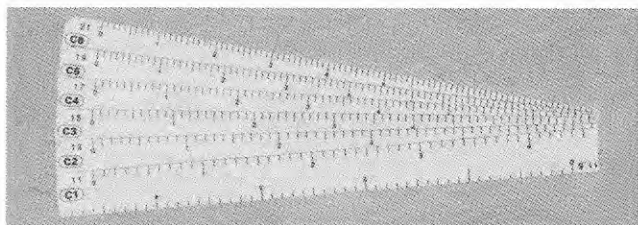

Règle de mailles

Choisissez la règle de mailles dont le numéro équivaut à celui que vous avez relevé sur la règle de calibrage bleue, et placez-la dans le contour-tricot.

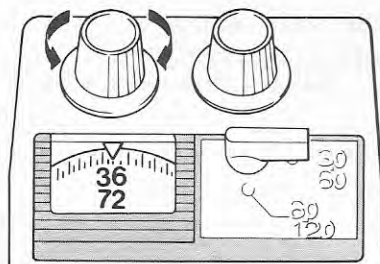

Nombre de rangs

Si le calibrage de la tension n'atteint pas la limite inférieure, soit, 30 rangs, sélectionnez le chiffre représentant le double du nombre de rangs relevé sur la règle de calibrage.

(Exemple: Si vous relevez 18 rangs sur la règle de calibrage, sélectionnez le chiffre 36 à l'indicateur du nombre de rangs, situé sur le contour-tricot.)

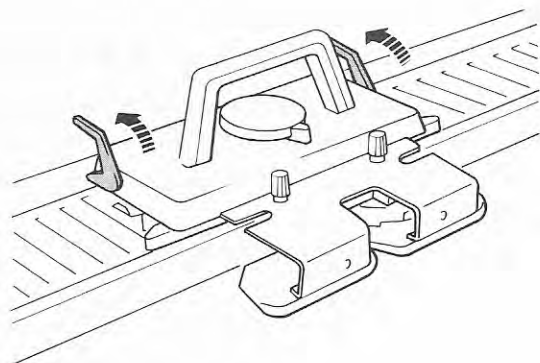

Relevez les leviers de rotation sur chaque côté du chariot.

Note: Si le calibrage de la tension atteint 30 rangs ou plus, sélectionnez ce même chiffre (soit, le nombre véritable de rangs) à l'indicateur du nombre de rangs, et abaissez le levier CT (le levier gauche de rotation) pour tricoter.

COMMENT TRICOTER UN VÊTEMENT - Pull pour dame -

Les instructions ci-dessous expliquent comment tricoter un vêtement sans utiliser le contour-tricot.

Un pull est présenté comme exemple, selon la grandeur de taille et le calibrage de tension, ainsi qu'indiqué ci-dessous.

Mesures du vêtement, une fois complété:

Buste 96 cm

Longueur 59 cm

Carrure 37 cm

Longueur de manche 56 cm

Laine requise: ultra-épaisse 500 g

Calibrage de tension: 16 mailles par 22 rangs aux 10 cm, mesurés sur tricot au point jersey, alors que le cadran de mailles est réglé à 5.

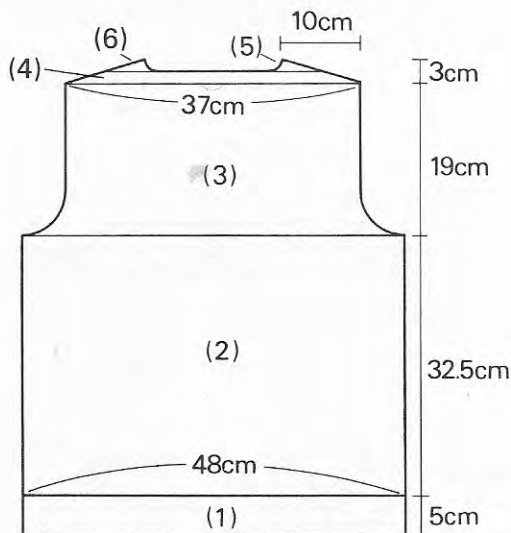

Dos

(1) Bord-côte à la taille

— Disposez 80 aiguilles et tricotez le bord-côte à la taille en côtes de 1 m. à l'end., 1 m. à l'env.

(Consultez la page 45 pour les côtes de 1 m. à l'end., 1 m. à l'env.: à l'étape 3, tricotez 4 rangs en commençant par le côté droit, et à l'étape 6, réglez le compte-rangs à 000, tournez le levier droit de rotation et tricotez 12 rangs.)

(2) Tricot jusqu'au début de l'emmanchure

— Réglez le cadran de mailles à 5 et tricotez 72 rangs sans augmentation ou diminution. (Le compte-rangs sera alors à 84 et le chariot à droite de la fonture.)

(3) Pour donner la forme de l'emmanchure

— Diminuez de 5 mailles au début des 2 prochains rangs et de 2 mailles aux 2 rangs suivants.

(Consultez "Diminution de plusieurs mailles", à la page 16.)

— Diminuez de 1 maille aux deux extrémités du prochain rang et à tous les deux rangs trois fois en tout, jusqu'à ce que le compte-rangs indique 94.

(Consultez "Diminution d'une maille", à la page 16.)

— Tricotez 20 rangs sans augmentation ou diminution. (Le compte-rangs sera alors à 114 et le chariot à droite de la fonture.)

(4) Pour donner la forme de l'épaule à l'aide du tricot partiel

— Réglez les leviers de rappel à —, avancez 4 aiguilles sur le côté gauche à la position D et tricotez 1 rang.

— Avancez 4 aiguilles de l'autre côté à la position D et tricotez 1 rang.

(Consultez "Tricot partiel en diminuant les mailles", à la page 43.)

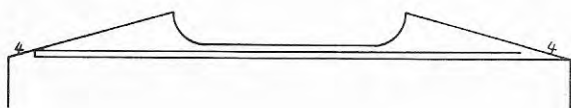
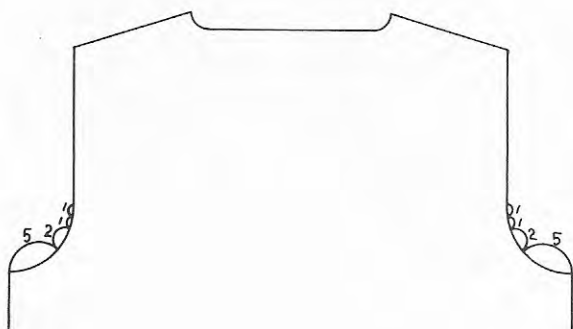

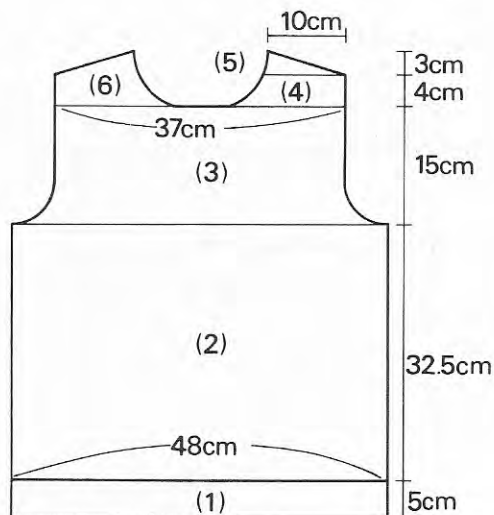
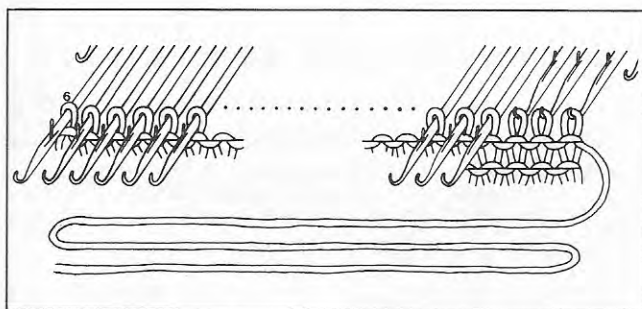
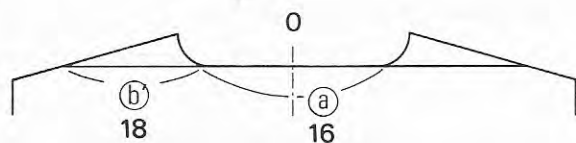
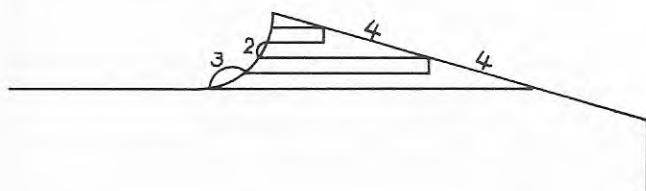
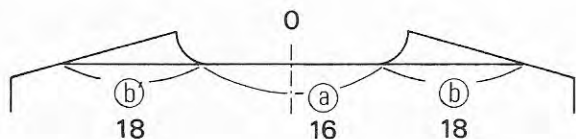

(5) Pour donner la forme de l'encolure et de l'épaule droite

À l'encolure, divisez le tricot en trois sections: droite (b), centrale (a) et gauche (b), et tricotez chaque section séparément afin de former l'encolure et l'épaule en même temps, ainsi qu'indiqué ci-dessous:

— Avancez 34 aiguilles des sections (a) et (b) à la position D.

(Consultez la page 50 pour placer les mailles en attente à la position D.)

— Tricotez 1 rang et diminuez de 3 mailles à l'encolure.

(Consultez "Diminution de plusieurs mailles" à la page 16.)

— Diminuez de 4 mailles sur le côté de l'épaule, à l'aide de tricot partiel.

(Consultez "Tricot partiel en diminuant les mailles à la page 43.)

— Tricotez 1 rang et diminuez de 2 mailles à l'encolure.

— Diminuez de 4 mailles à l'aide de tricot partiel.

— Tricotez 1 rang. (Le chariot sera alors à gauche et le compte-rangs à 121.)

— Coupez la laine tout en laissant une longueur d'environ 10 cm à l'extrémité, et retirez-la de l'alimentateur.

— Repoussez les aiguilles pour l'épaule droite à la position C.

— À l'aide de laine de rebut, tricotez plusieurs rangs et retirez cette section de la tricoteuse.

— Repoussez les aiguilles vides à la position A.

— Repoussez 16 aiguilles de la section (a) à la position C.

— Placez un bout de laine contrastante au centre (0) de la fonture d'aiguilles.

(Consultez la page 52 à cet effet.)

— Placez cette section sur du tricot à laine perdue et repoussez les aiguilles vides à la position A.

(6) Pour donner la forme de l'encolure et de l'épaule gauche

— Repoussez les aiguilles de la section (b) à la position C.

— En commençant alors que le chariot se trouve à gauche du tricot, tricotez la section (b) comme la section (b), mais en lui donnant la forme inverse.

— Coupez la laine tout en laissant une longueur à l'extrémité mesurant trois fois la largeur de l'épaule, et retirez-la de l'alimentateur.

Devant

(1)-(3) Tricot jusqu'à l'encolure

— Tricotez jusqu'à l'encolure en suivant la même méthode que pour le dos et le compte-rangs indiquera alors 94.

— Tricotez 10 rangs sans augmentation ou diminution. Le chariot sera alors sur le côté droit et le compte-rangs à 104.

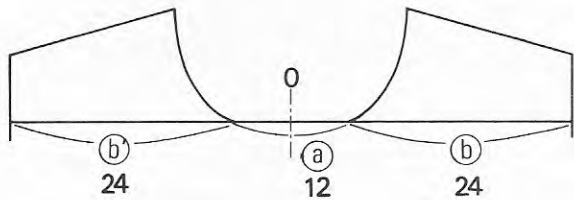

(4) Pour donner la forme de l'encolure de la section à droite

- Réglez les leviers de rappel à —.
- Avancez 36 aiguilles des sections (a) et (b) à la position D.

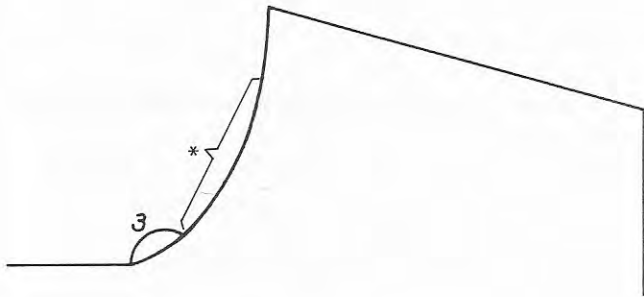

- Tricotez 1 rang et diminuez de 3 mailles à l'encolure. Tricotez 1 rang.
- Diminuez de 1 maille au début du prochain rang et à tous les deux rangs suivants, quatre fois en tout (*). (Le compte-rangs indiquera alors 114).

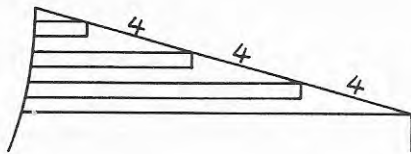

(5) Pour donner la forme de l'épaule droite

- Tricotez à l'aide de tricot partiel en diminuant les mailles comme pour le dos.
- Repoussez les aiguilles de l'épaule droite à la position C.
- Retirez cette section sur du tricot à laine perdue.
- Coupez la laine tout en laissant une longueur à l'extrémité mesurant trois fois la largeur de l'épaule, et retirez-la de l'alimentateur.

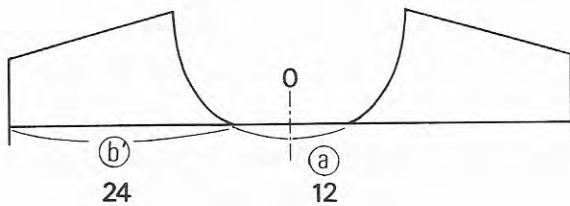

(6) Pour donner la forme de l'encolure et de l'épaule gauche

- Placez un bout de laine contrastante au centre (0) de la fonture d'aiguilles et retirez cette section sur du tricot à laine perdue.
- Tricotez la section (b) en suivant la même méthode que la section (a), mais en lui donnant la forme inverse.
- Coupez la laine tout en laissant une longueur de 10 cm à l'extrémité.

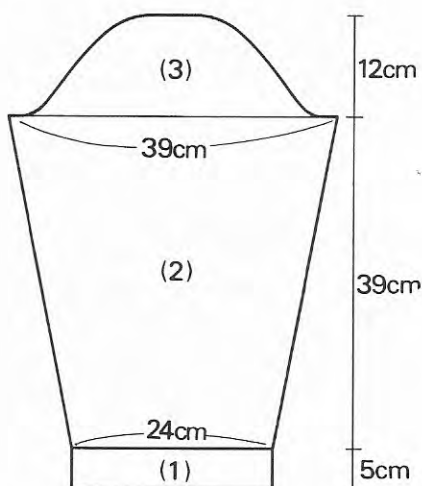

Manches (les deux sont identiques)

(1) Tricot du poignet

- Disposez 40 aiguilles et tricotez en suivant la même méthode que celle du bord-côte à la taille.

(2) Pour donner la forme sous le bras

- Réglez le cadran de mailles à 5, augmentez de 1 maille aux deux extrémités du prochain rang et à tous les 6 rangs qui suivent, cinq fois, et à tous les 7 rangs suivants, sept fois en tout, jusqu'à ce que le compte-rangs indique 97. Il restera alors 64 mailles sur la tricotseuse.

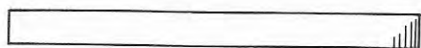
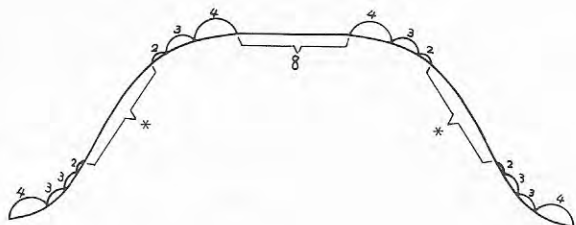

(3) Pour donner la forme du haut de la manche

- Diminuer de 4 mailles au début des deux prochains rangs, de 3 mailles aux quatre rangs qui suivent et de 2 mailles aux rangs suivants.
- Diminuez de 1 maille aux deux extrémités du prochain rang et à tous les deux rangs suivants, sept fois en tout (*).
- Diminuez de 2 mailles au début des deux prochains rangs.
- Diminuez de 3 mailles aux deux prochains rangs.
- Diminuez de 4 mailles aux deux prochains rangs. (Le compte-rangs indiquera alors 125.)
- Placez un bout de laine contrastante au centre (0) de la fonture et fermez les 8 mailles qui restent, à l'aide de la méthode de points arrière.

(Consultez la page 56 - étape 6 - à cet effet.)

Bord-côte à l'encolure

- Disposez 68 aiguilles pour tricoter en côtes de 1m. à l'end., 1 m. à l'env., et tricotez 7 rangs en suivant la même méthode que le bord-côte à la taille.
- Retirez le bord-côte à l'aide de tricot à laine perdue.
- Coupez la laine tout en laissant à l'extrémité une longueur de laine mesurant trois fois la largeur du bord-côte à l'encolure. Retirez la laine de l'alimentateur.

Épinglage et pressage

Après avoir tricoté les pièces du vêtement, il faut les étendre à plat et les épingler selon leur forme finale et leur grandeur.

- Étendez chaque pièce du vêtement sur une surface plane de sorte que l'envers soit sur le dessus. Épinglez tout d'abord au point le plus large et ensuite à la longueur appropriée.
- Épinglez tout le tour des bords, en plaçant les épingles à intervalles d'environ 2 à 3 cm. (Placez les épingles à l'intérieur des bords-côtes.)
- Pressez légèrement à l'aide d'un fer à vapeur ou par-dessus un linge humide.
- Laissez sécher les pièces avant de retirer les épingles.

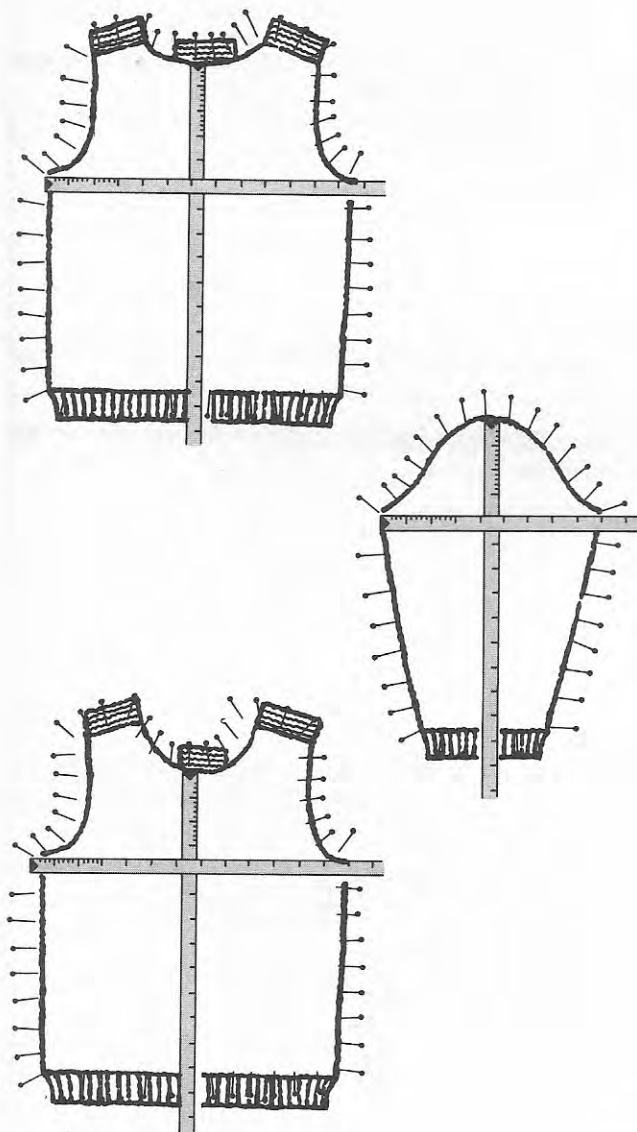

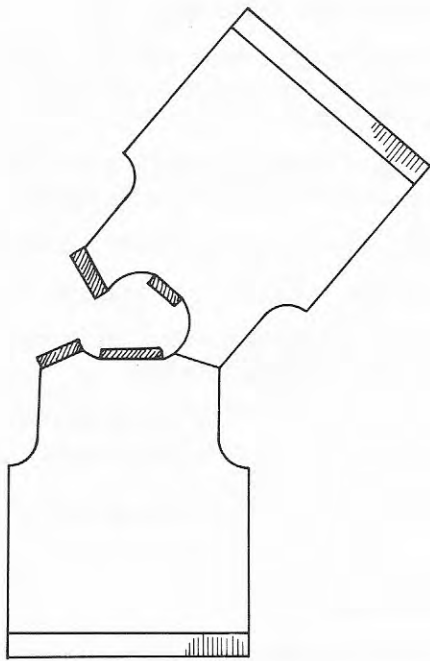

Assemblage

- Assemblez l'épaule droite à la tricoteuse, à l'aide de l'extrémité de laine.

(Consultez la page 55 pour assembler à la tricoteuse, maille par maille.
Placez tout d'abord l'arrière de l'épaule sur les aiguilles.)

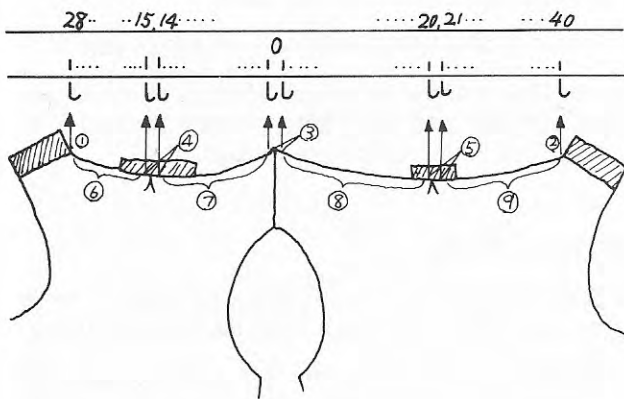

- Assemblez l'encolure à son bord-côte à la tricoteuse.

(Pour assembler à la tricoteuse, consultez la page 57.
• Disposez 40 aiguilles sur le côté droit, à partir du centre (0) pour l'encolure du devant, et 28 aiguilles sur le côté gauche pour le dos.
• Accrochez l'encolure dans l'ordre illustré, de sorte que l'endroit vous fasse face.
• Accrochez le bord-côte de l'encolure de sorte que l'envers vous fasse face.)

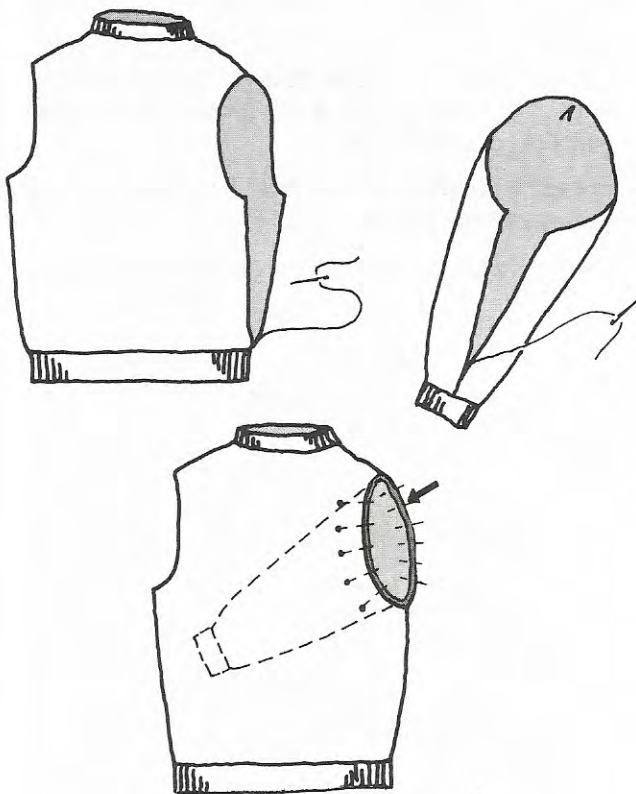

- Relevez les mailles de l'épaule gauche et fermez-les, de sorte que cette épaule corresponde à l'épaule droite.
- Assemblez les côtés, le bord-côte de l'encolure et les manches à la main.

(Point caché - page 58)

- Tournez le vêtement à l'envers et glissez les manches à l'intérieur des emmanchures. Épinglez ainsi qu'illustré et faites des coutures au point perdu le long des bords.

(Point perdu - page 59)

- Cousez les extrémités de laine sur l'envers.

(Consultez la page 59 à cet effet.)

- Pressez au fer une dernière fois.

TECHNIQUES DE TRICOT

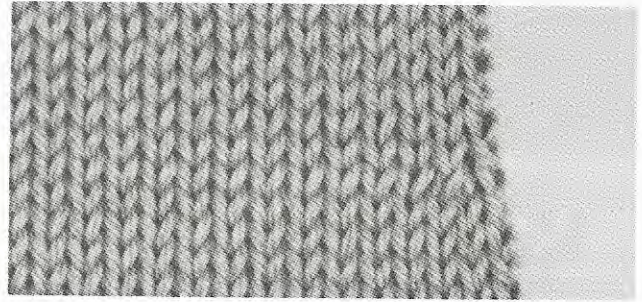
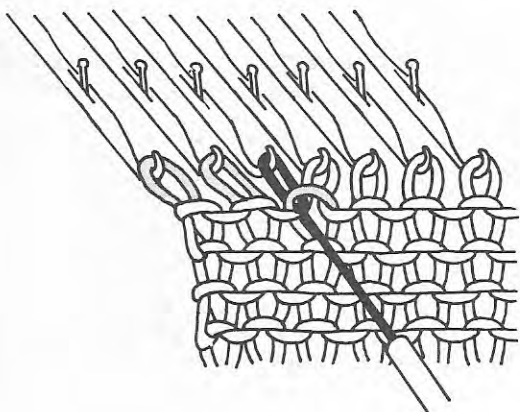
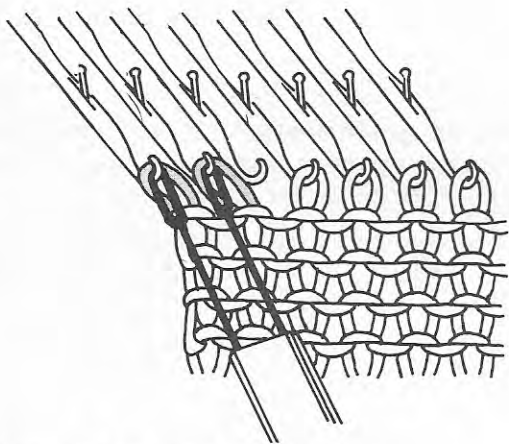
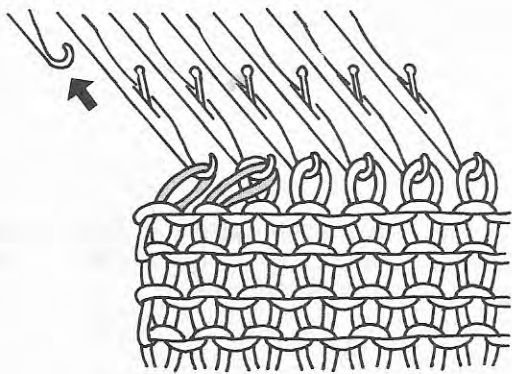
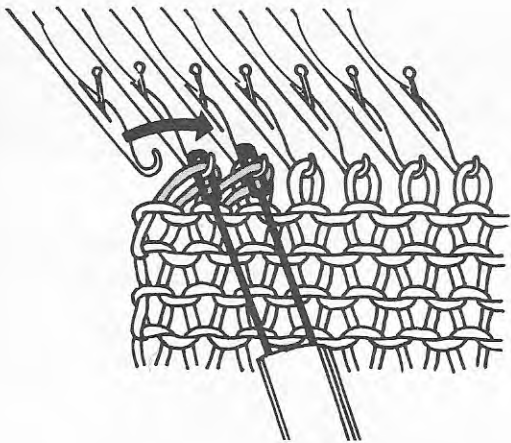

Diminution raglan

1. À l'aide de l'outil de transfert à deux chas, transférez les deux mailles à l'extrémité du rang, chacune sur son aiguille voisine vers l'intérieur du tricot.

Si les aiguilles ont été sélectionnées dans l'ordre d'une aiguille sur deux, utilisez l'outil de transfert à trois chas.

2. Repoussez l'aiguille vide à l'extrémité du rang à la position A.

Continuez le tricot.

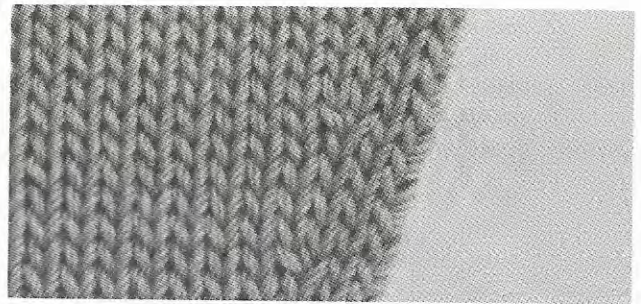

Augmentation raglan

1. Avancez à la position B l'aiguille vide qui avoisine la dernière maille du rang. À l'aide de l'outil de transfert à deux chas, transférez les deux mailles à l'extrémité du rang, chacune sur son aiguille voisine vers l'extérieur du tricot.

Si les aiguilles ont été sélectionnées dans l'ordre d'une aiguille sur deux, utilisez l'outil de transfert à trois chas.

2. Relevez la boucle de la maille qui se trouve sous la troisième maille et placez-la sur l'aiguille vide, ainsi qu'illustré.

Continuez le tricot.

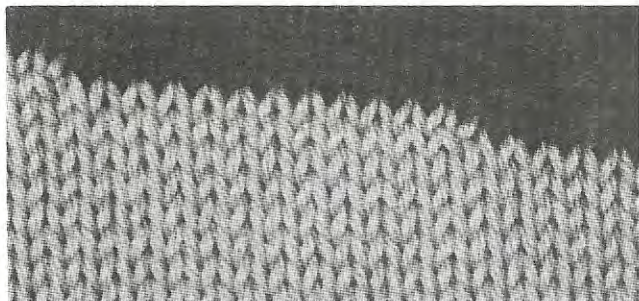

LE TRICOT PARTIEL est une méthode pratique de donner graduellement la forme désirée à un tricot, comme dans le cas d'une épaule, de pinces de buste, etc.

Tricot partiel en diminuant les mailles

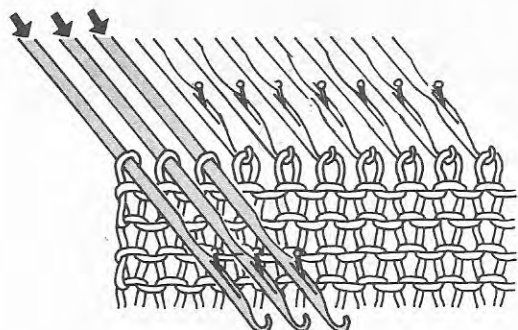

1. Sur le côté opposé du tricot d'où se trouve le chariot, avancez les aiguilles des mailles à diminuer à la position D.

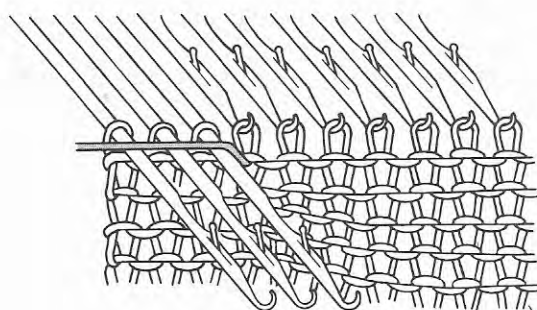

2. Tricotez 1 rang.

Les aiguilles en position B tricoteront la laine, alors que les aiguilles en position D demeureront inactives et la laine passera par-dessus ces dernières.

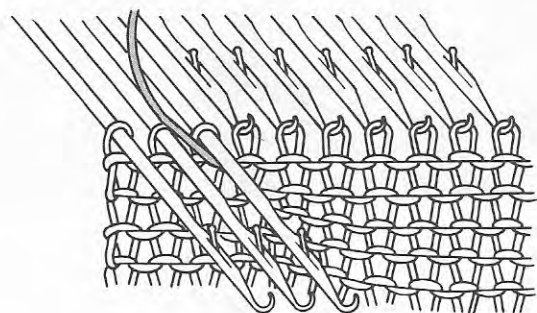

3. Afin d'éviter qu'un trou ne se forme dans le tricot, passez la laine sous la première aiguille en position D à l'intérieur du tricot et par-dessus les autres aiguilles.

(Si un tricot partiel est requis sur les deux côtés du tricot, répétez l'étape "1." ci-haut avant de tricoter le prochain rang.)

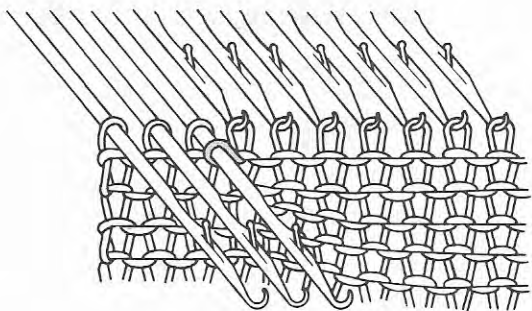

4. Tricotez 1 rang en faisant revenir le chariot, complétant ainsi la première tranche du tricot partiel.

(Si un tricot partiel est requis sur les deux côtés du tricot, utilisez l'étape "3.")

Répétez les étapes 1 à 3.

Après avoir complété le tricot partiel, repoussez à la position C les aiguilles qui se trouvent en position D et continuer le tricot.

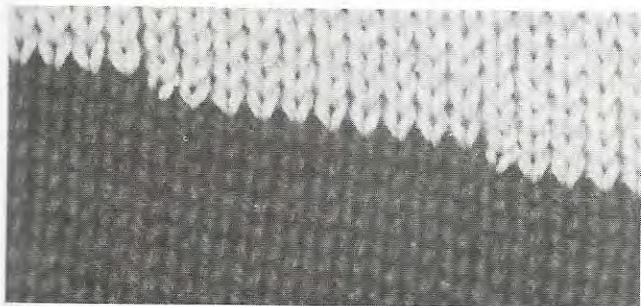

Tricot partiel en augmentant les mailles

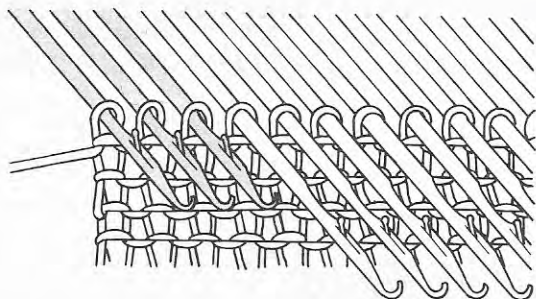

1. Avancez toutes les aiguilles qui tricotent à la position D.
2. Sur le côté du tricot le plus rapproché du chariot, repoussez les aiguilles des mailles à augmenter à la position C.

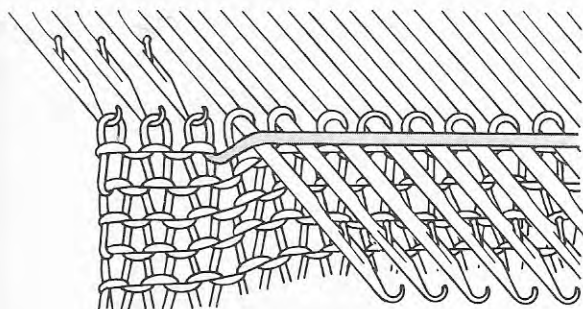

3. Tricotez 1 rang.

Les aiguilles en position C tricoteront la laine, alors que les aiguilles en position D demeureront inactives et la laine passera par-dessus ces dernières.

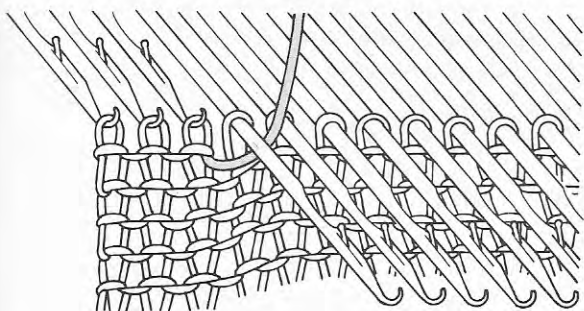

4. Afin d'éviter qu'un trou ne se forme dans le tricot, passez la laine sous la première aiguille qui se trouve en position D vers l'extérieur du tricot, et par-dessus les autres aiguilles.

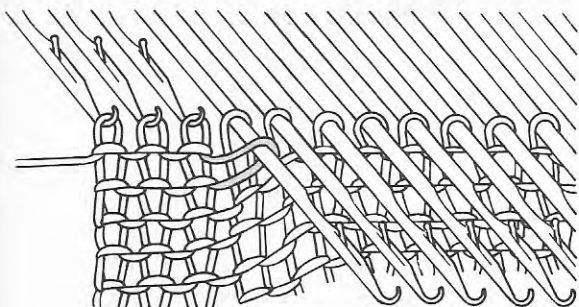

5. Tricotez 1 rang en faisant revenir le chariot.

Répétez les étapes 2 à 5.

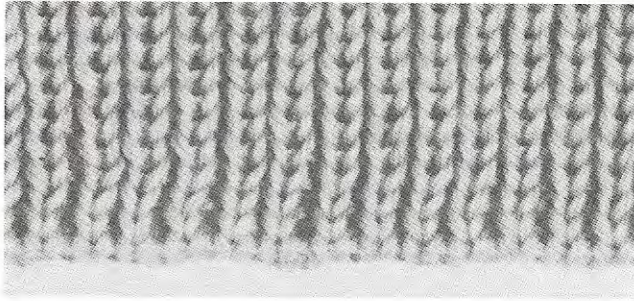

Côtes de 1 m. à l'end., 1 m. à l'env.

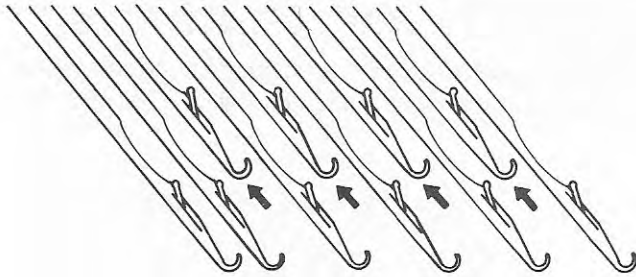

1. Avancez le nombre requis d'aiguilles à la position B et repoussez une sur deux de ces aiguilles à la position A, en commençant à la troisième aiguille sur le côté gauche.

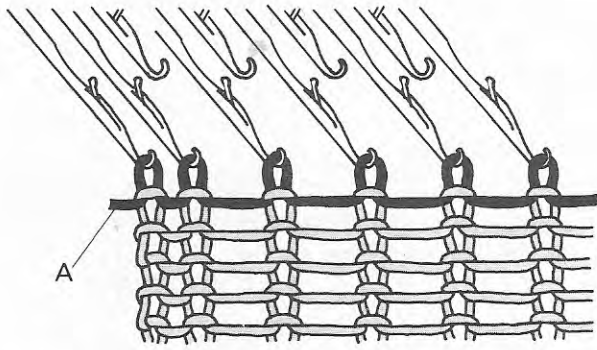

2. Montez les mailles et tricotez plusieurs rangs de tricot à laine perdue.

Accrochez des contrepoids à griffes sur les deux côtés du tricot.

Tricotez 1 rang à l'aide de la corde de bordure "A".

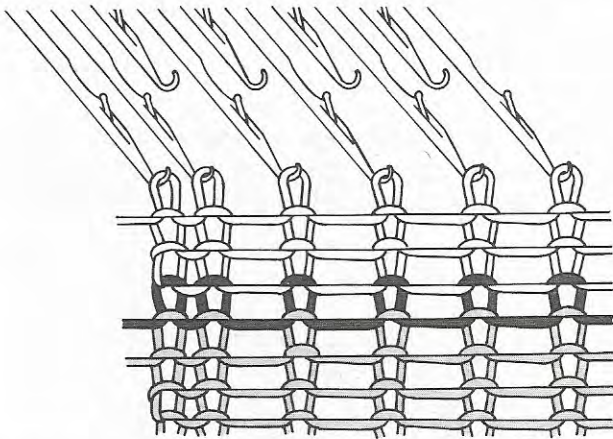

3. Enfilez la laine principale et tricotez 4 rangs alors que le cadran de mailles est réglé à 0.

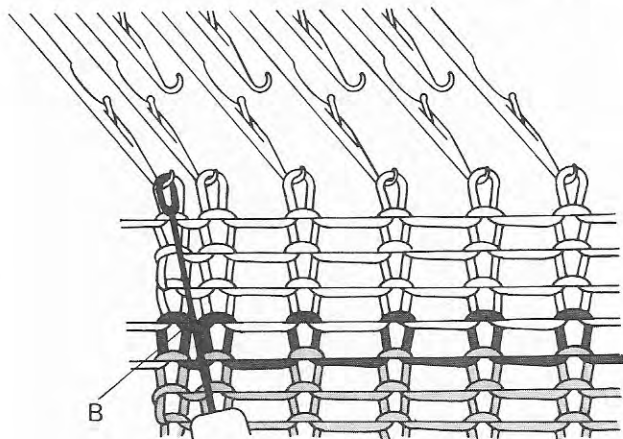

4. Introduisez l'outil de transfert dans la boucle "B" entre la première et deuxième maille à gauche sur le premier rang tricoté à l'aide de la laine principale.

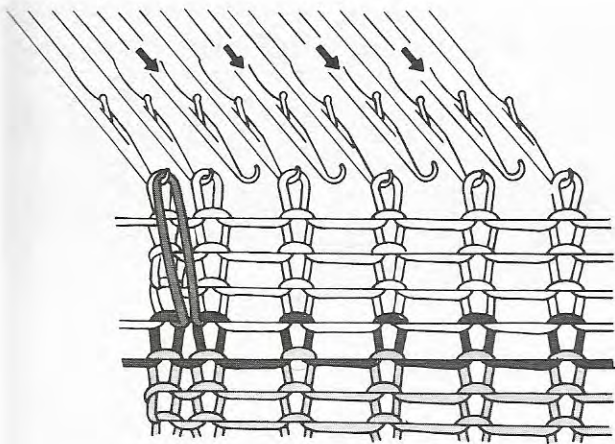

5. Placez cette boucle sur l'aiguille d'extrémité.

Avancez à la position B les aiguilles que vous aviez repoussées précédemment à la position A, à la première étape.

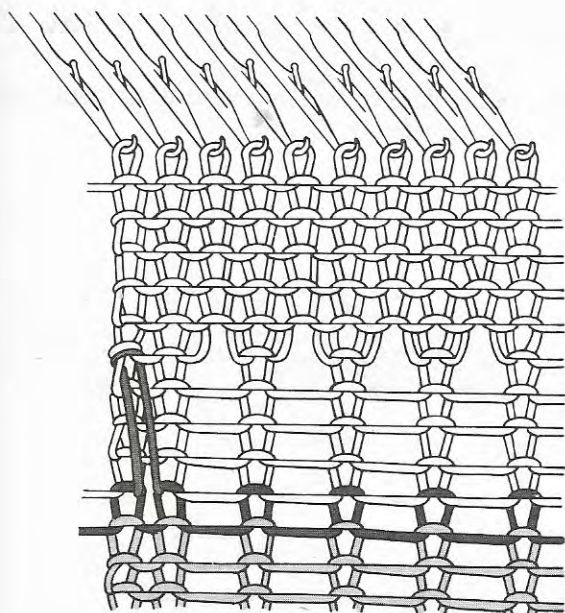

6. Tricotez la longueur requise de côtes alors que le cadran de mailles est réglé à deux chiffres plus bas que pour tricoter au point jersey.

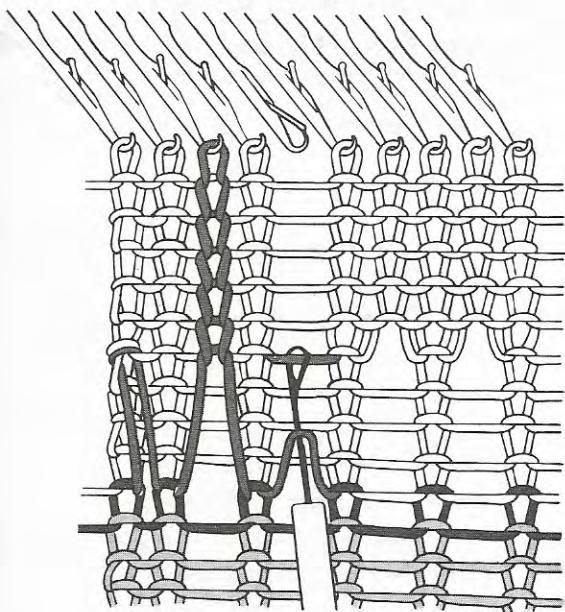

7. Introduisez l'outil loqueteau dans la boucle du premier rang de tricot principal et défaites les mailles ainsi qu'illustré.

Passez l'outil par-dessus les trois prochains rangs et placez la laine du cinquième rang de laine principale dans le crochet de l'outil loqueteau.

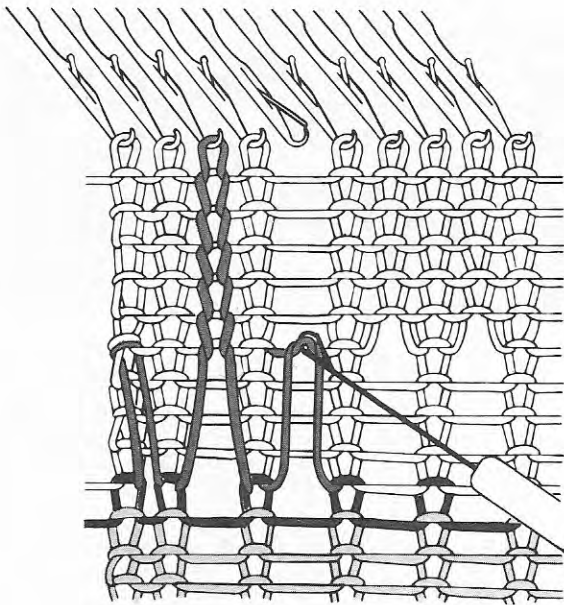

8. Tirez l'outil loqueteau vers l'avant et la première maille glissera de l'outil en formant une nouvelle maille.

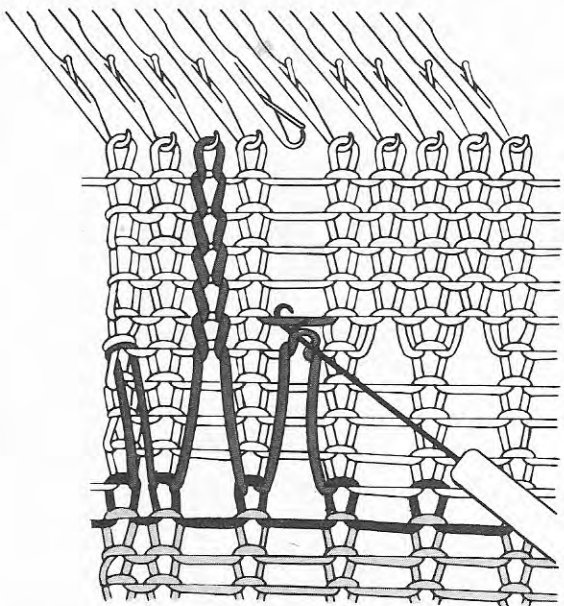

9. Accrochez la laine du rang au-dessus dans l'outil loqueteau et tirez ce dernier vers l'avant.

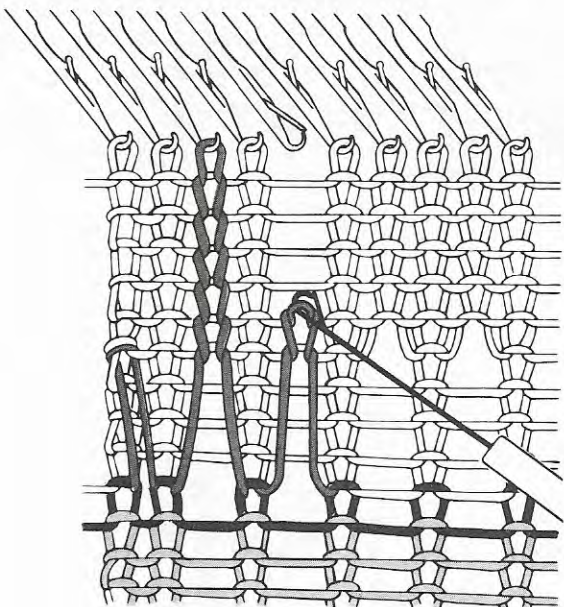

10. Répétez l'étape 9 à toutes les deux mailles afin d'exécuter des côtes de 1 m. à l'end., 1 m. à l'env.

Remplacez la dernière maille sur son aiguille.

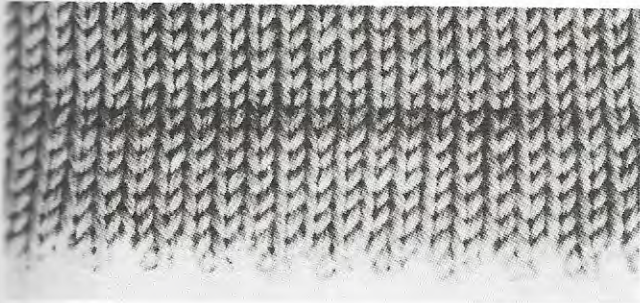

Ourlet engrêlé

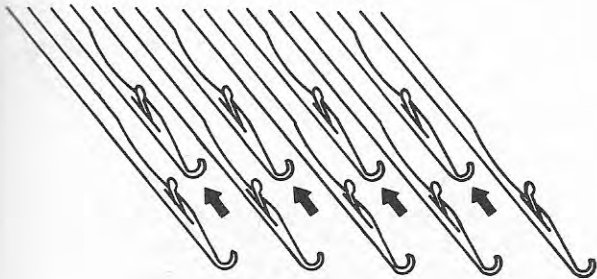

1. Disposez le nombre requis d'aiguilles à la position B et repoussez une aiguille sur deux à la position A.

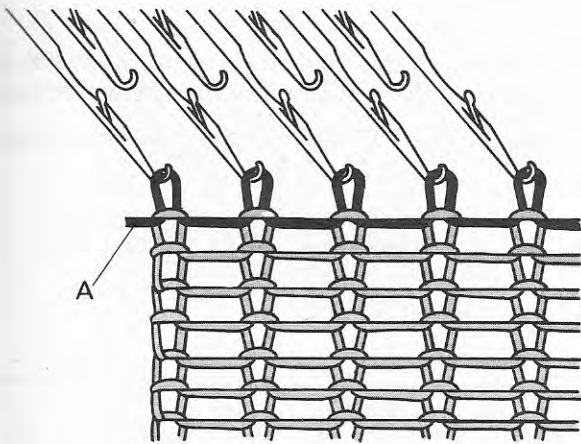

2. Montez les mailles et tricotez plusieurs rangs à laine perdue; tricotez ensuite 1 rang à l'aide de la corde de bordure "A".

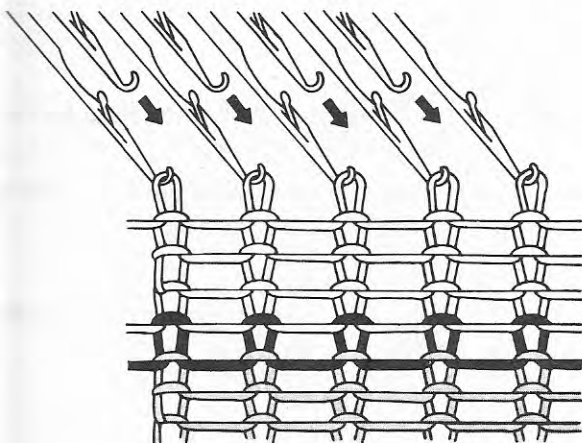

3. Réglez le cadran de mailles à deux chiffres plus bas et, à l'aide de la laine principale, tricotez 2 rangs de moins que le nombre requis pour la longueur de l'ourlet.

4. Avancez à la position B les aiguilles que vous aviez repoussées précédemment à la position A, à la première étape.

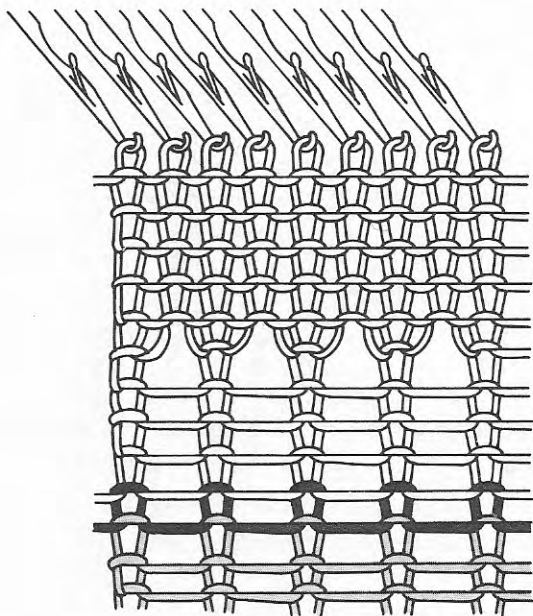

5. Réglez le cadran de mailles à nouveau au réglage original pour le point jersey et tricotez le nombre requis de rangs pour la longueur de l'ourlet.

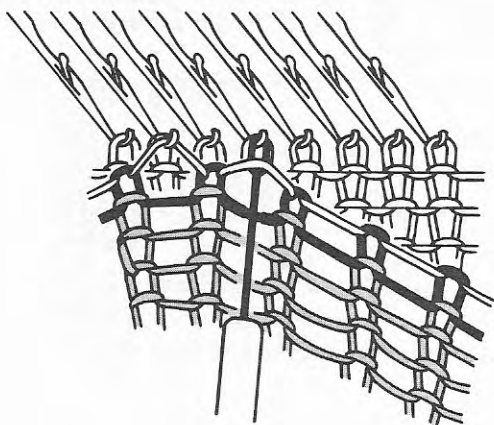

6. Placez la laine qui se trouve entre les mailles du premier rang du tricot principal sur les aiguilles correspondantes. Retirez la corde de bordure afin d'enlever le tricot à laine perdue.

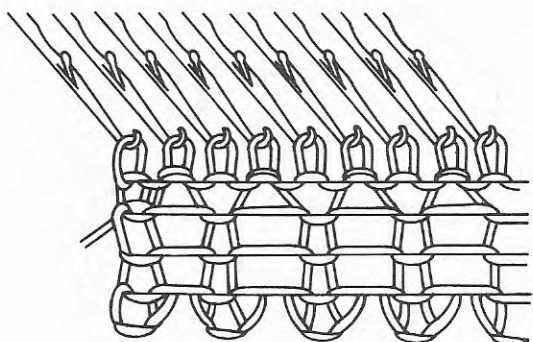

7. Réglez le cadran de mailles à 1 chiffre plus élevé que celui en usage originalement.
Avancez à la position D les aiguilles qui se trouvent en position B et tricotez 1 rang.
8. Réglez à nouveau le cadran de mailles à son chiffre original et continuez le tricot.

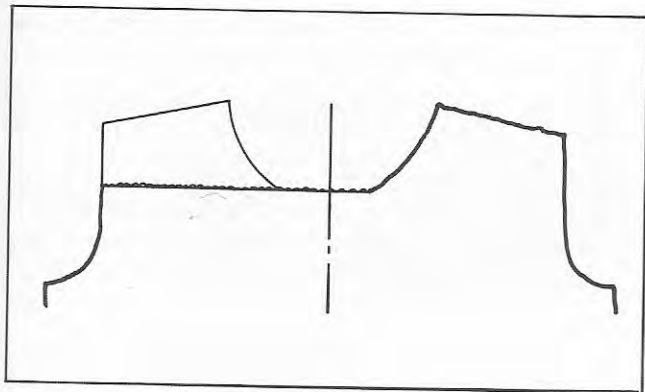

Mailles en attente

Lorsqu'il est nécessaire de placer une section du tricot en attente afin de donner la forme du vêtement à une autre section, les méthodes suivantes permettent de placer les mailles en attente jusqu'à ce qu'il soit temps de les tricoter.

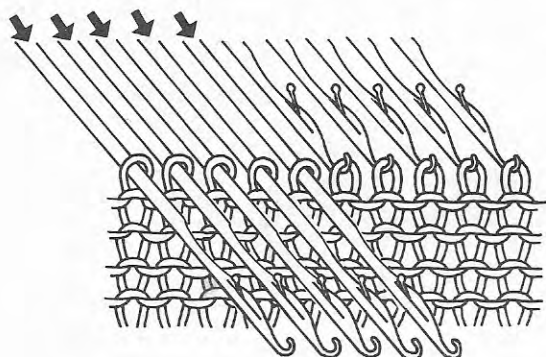

Aiguilles en position D

1. Avancez les aiguilles de la section du tricot à mettre en attente à la position D.

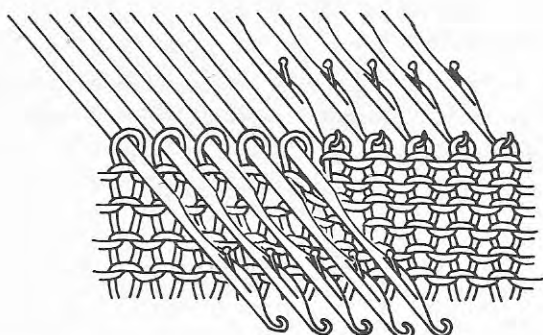

2. Réglez les leviers de rappel à — et continuez le tricot.

Lorsqu'il est temps de tricoter les mailles qui étaient en attente, repoussez les aiguilles à la position C et continuez le tricot.

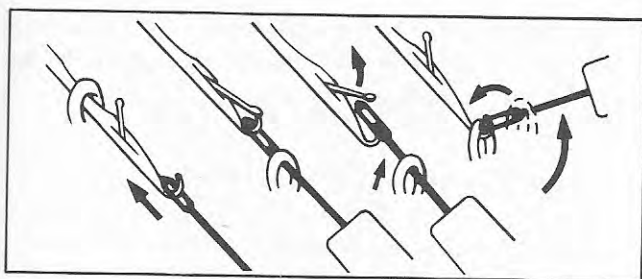

* Lorsque vous tricotez un motif dans le tricot, repoussez les aiguilles qui étaient en attente à la position B à l'aide d'un outil de transfert et remplacez correctement les mailles correspondantes dans leurs crochets.

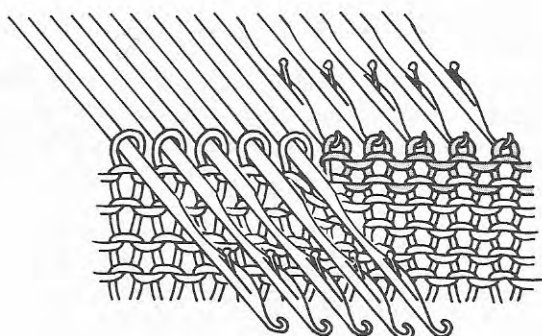

Comment placer une partie du tricot sur un tricot à laine perdue

Réglez le levier de came à 0 et les leviers de rappel à —.

1. Laissez les aiguilles des mailles qui seront placées sur le tricot à laine perdue en position B et avancez les autres aiguilles à la position D.

Enfilez la laine contrastante pour le tricot à laine perdue dans l'alimentateur et tricotez plusieurs rangs.

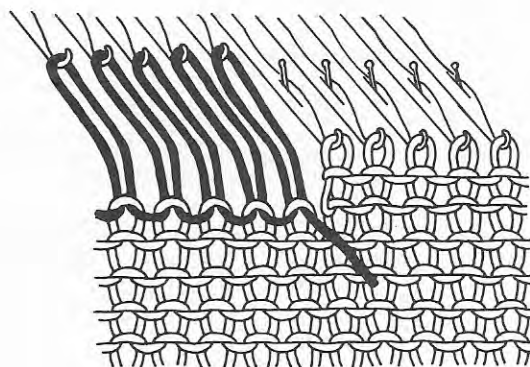
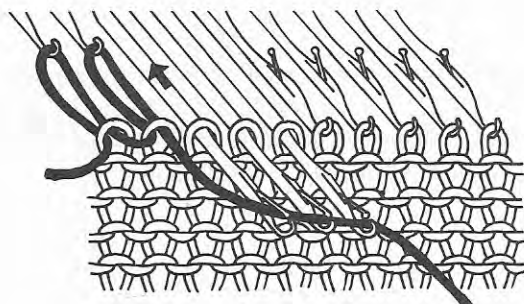
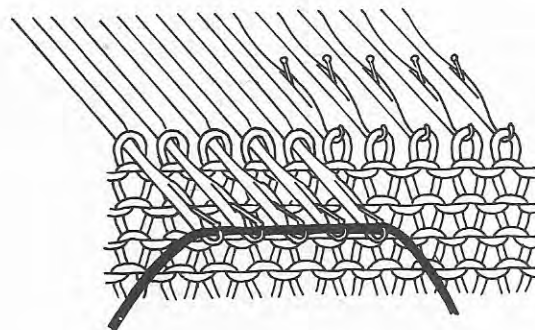
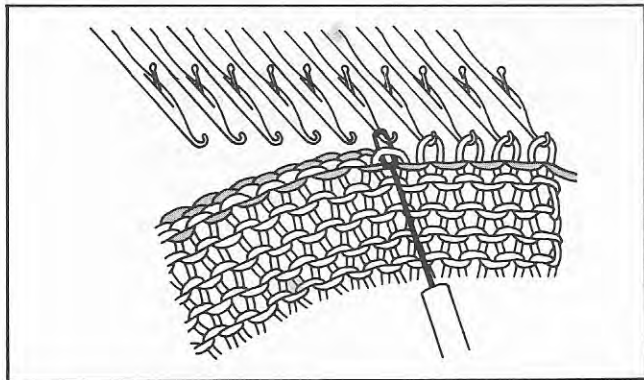
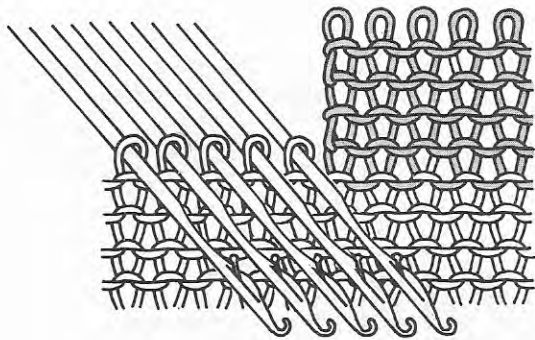

2. Retirez la section qui se trouve sur le tricot à laine perdue hors de la tricoteuse.

Régalez à nouveau le chariot à ses réglages originaux et continuez le tricot.

*Pour continuer le tricot d'un motif à l'aide des aiguilles en attente en position D, consultez le tableau de motif et repoussez les aiguilles sélectionnées à la position B à l'aide d'un outil de transfert.

Pour tricoter à nouveau les mailles en attente sur le tricot à laine perdue, ramassez les mailles sur le premier rang du tricot principal et placez-les sur les aiguilles correspondantes.

Comment placer les mailles en attente sur des aiguilles en position A

1. Avancez les aiguilles de la section du tricot à mettre en attente à la position D et étendez la corde de bordure sur les crochets.

2. En commençant par l'aiguille d'extrémité, tricotez la corde de bordure manuellement, aiguille par aiguille, en les repoussant à la position A.

3. Continuez le tricot.

Avant de tricoter chaque rang, assurez-vous que les aiguilles soient placées correctement en position A. (Si elles ne le sont pas, repoussez-les afin qu'elles soient placées correctement à cette position.)

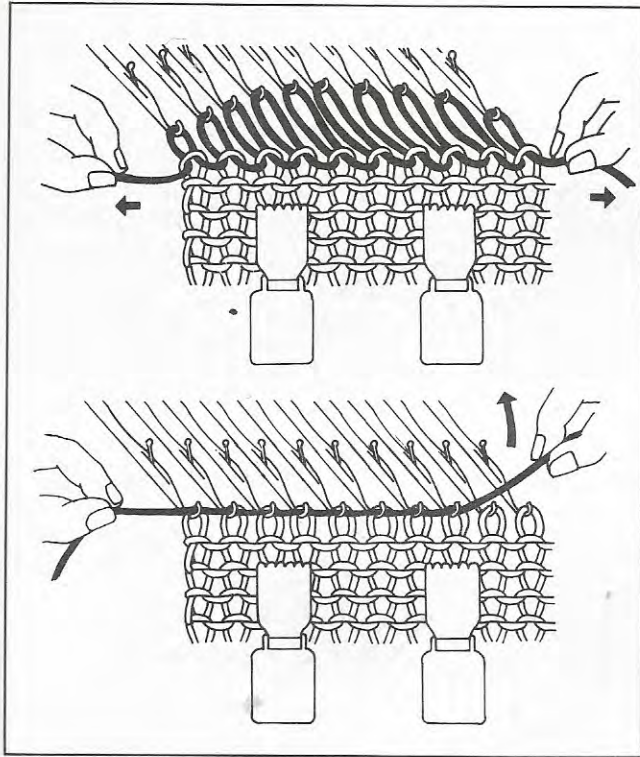

Pour ramener les aiguilles à la position B, tirez les deux extrémités de la corde de bordure du bout des doigts.

Note: Avant de tirer la corde de bordure, accrochez des contrepois à griffes sur le tricot.

Une fois les aiguilles en position B, retenez l'extrémité gauche de la corde de bordure et tirez l'autre extrémité en remontant, replaçant ainsi les mailles dans les crochets.

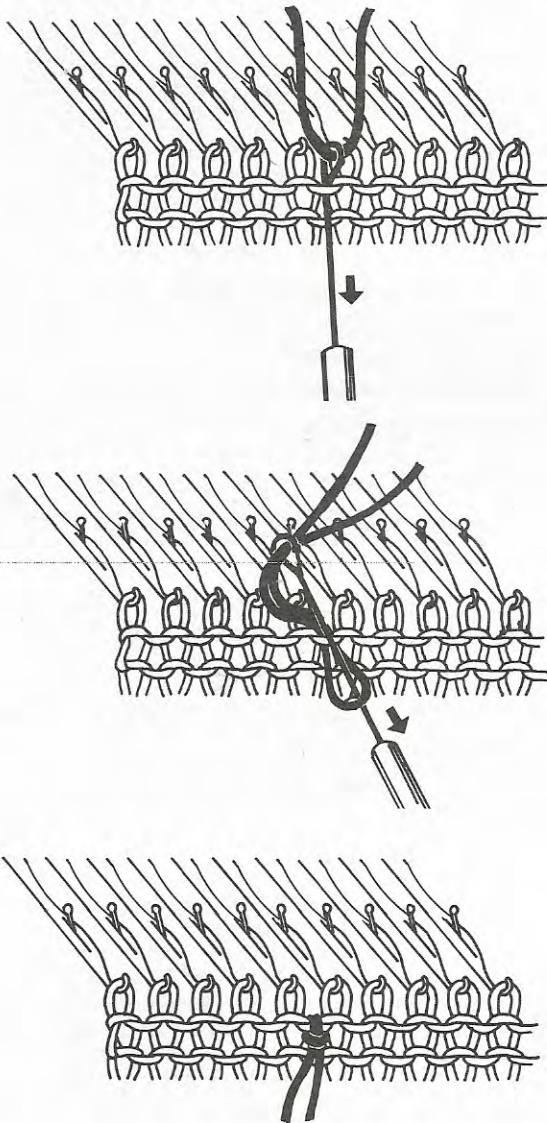

Laine contrastante comme point de repère

Introduisez l'outil loqueteau dans la boucle entre deux mailles où il faut fixer un point de repère. À l'aide d'un bout de laine de rebut contrastante, formez une boucle sur l'outil loqueteau. Tirez ce dernier à travers la boucle entre les deux mailles.

Retenez les deux extrémités de la laine de rebut et passez l'outil loqueteau à travers la boucle.

Boutonnière

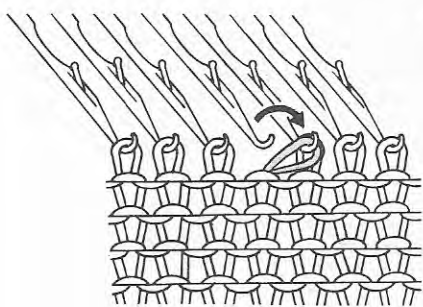

1. Placez une maille sur sa maille voisine.

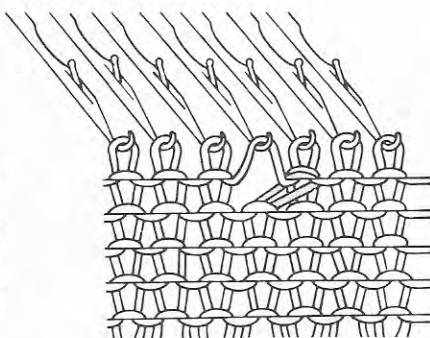

2. Tricotez 1 rang afin qu'un trou se forme.

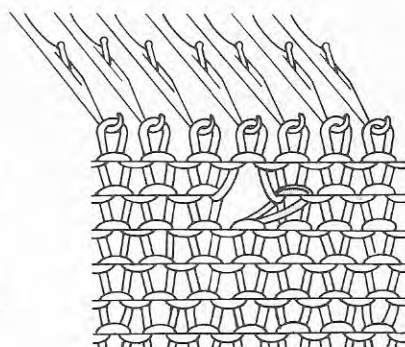

3. Continuez le tricot.

Côtes de 1 m. à l'end., 1 m. à l'env.

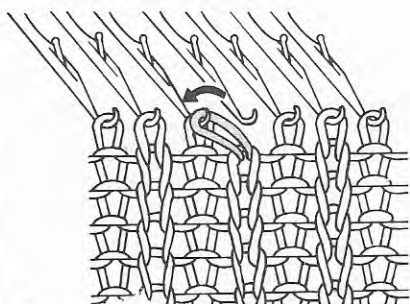

1. Placez une maille sur sa maille voisine.

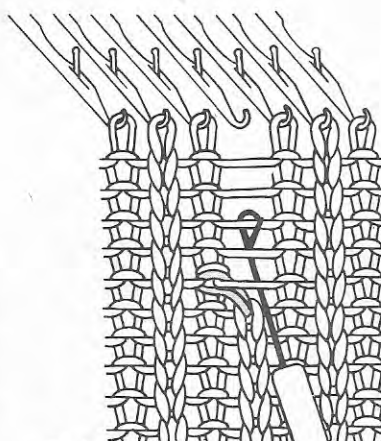

2. Alors que l'aiguille vide se trouve en position B, continuez le tricot. Introduisez l'outil loqueteau à l'arrière des deux premiers rangs et accrochez-le au troisième rang.

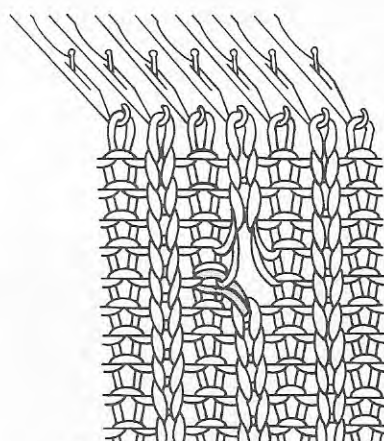

3. Formez de nouvelles mailles, ainsi qu'illustré.



Tricot ajouré

*On obtient ce motif en transférant des mailles à l'aide d'un outil de transfert.

1. Tricotez 2 rangs au point jersey. Placez le chas de l'outil de transfert sur le crochet de l'aiguille où l'ajour se formera.
2. Repoussez cette aiguille à la position A et la maille glisera sur l'outil de transfert.
3. Placez le chas de l'outil de transfert sur l'aiguille voisine et transférez la maille.

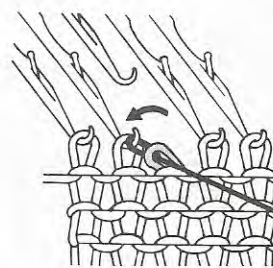
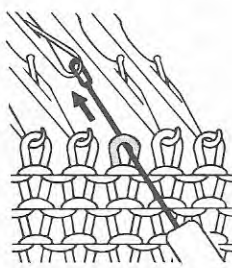
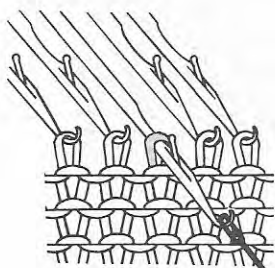

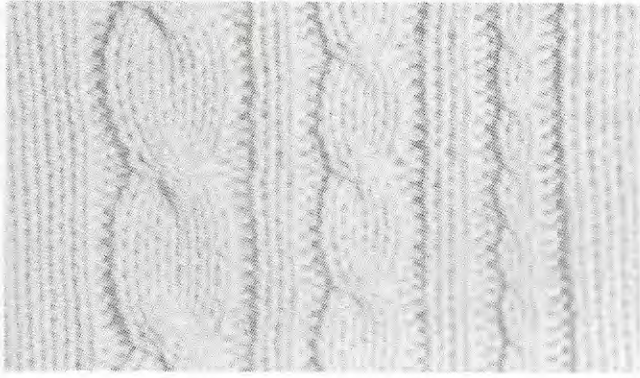

Point natté

Le point natté se forme en croisant un groupe de mailles par-dessus un autre groupe, à l'aide de deux outils de transfert.

Faites l'essai d'un point natté de 6 mailles.

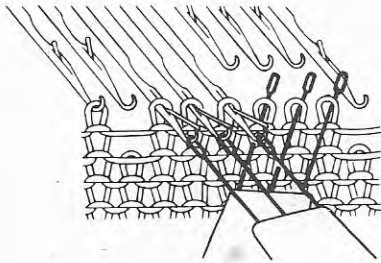

1. Laissez tomber 1 maille de chaque côté des 6 mailles choisies.

Transférez trois mailles sur chacun des deux outils de transfert à trois chas, ainsi qu'illustré.

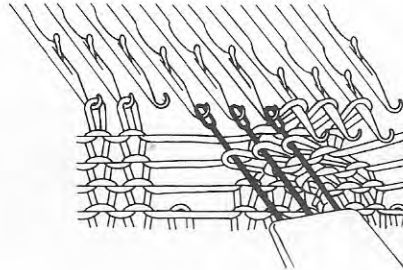

2. Croisez les 2 outils de transfert et remplacez les mailles sur les nouvelles aiguilles qui leur correspondent.

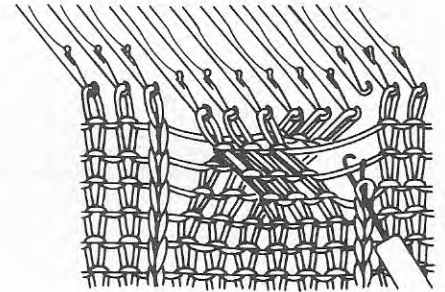

3. Remontez la maille de chaque côté de la natte à l'aide de l'outil loqueteau et remplacez-la sur son aiguille originale.
4. Avancez les 6 aiguilles de la natte à la position C et continuez le tricot jusqu'au prochain croisement des mailles.
5. Répétez la méthode ci-dessus.

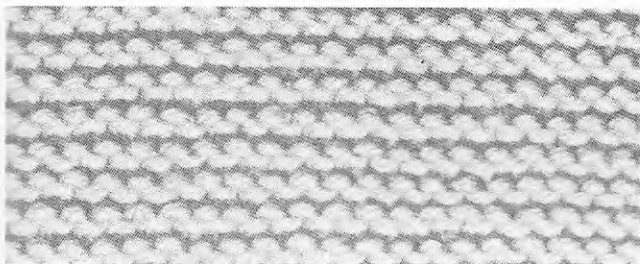

Point mousse

Le point mousse sert à tricoter les rabats, cols, bordures, etc.

Ce point consiste en un rang de mailles à l'envers à tous les deux rangs.

1. Réglez le cadran de mailles à deux chiffres plus bas que pour le point jersey.

Tricotez 2 rangs au point jersey.

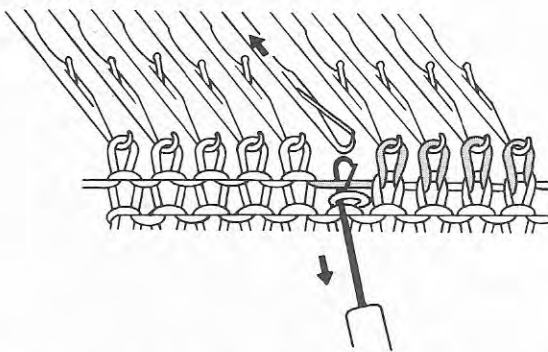

2. Introduisez l'outil loqueteau dans la maille en-dessous de celle qui se trouve sur l'aiguille et avancez l'aiguille à la position D.
3. Repoussez l'aiguille à la position B et tirez l'outil loqueteau dans la direction de la flèche pour former une maille à l'envers.

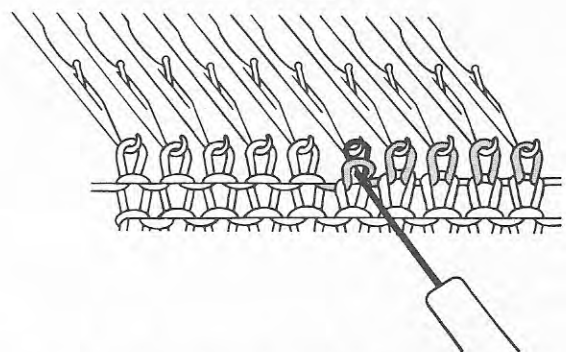

4. Placez cette nouvelle maille sur l'aiguille. Répétez les étapes 2 à 4 à toutes les mailles de ce rang.
5. Tricotez 2 rangs au point jersey et, à l'aide de l'outil loqueteau, tricotez à nouveau le second rang en suivant la méthode décrite aux étapes 2 à 4.

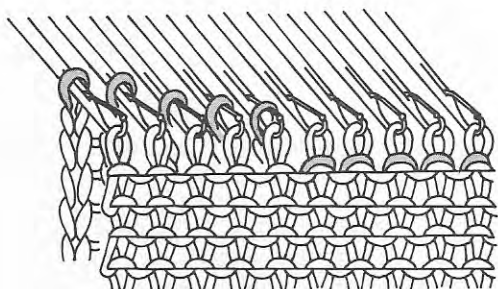
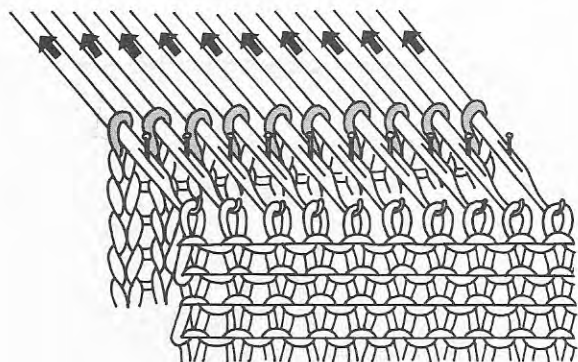
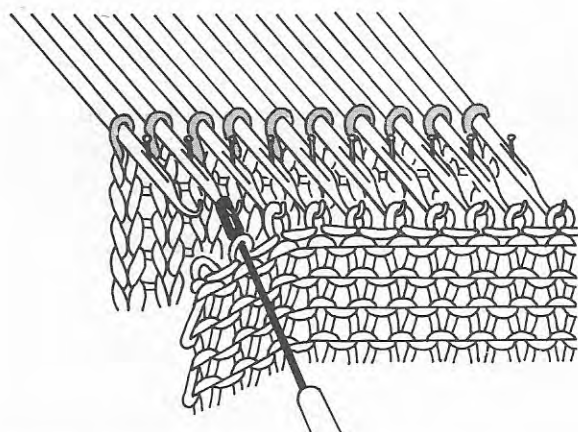
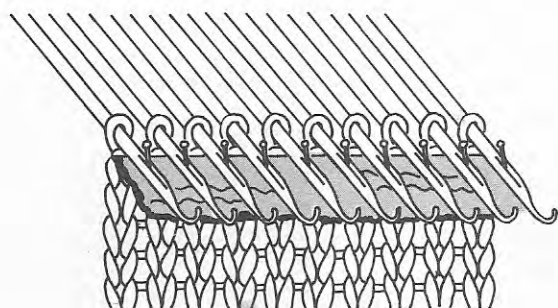
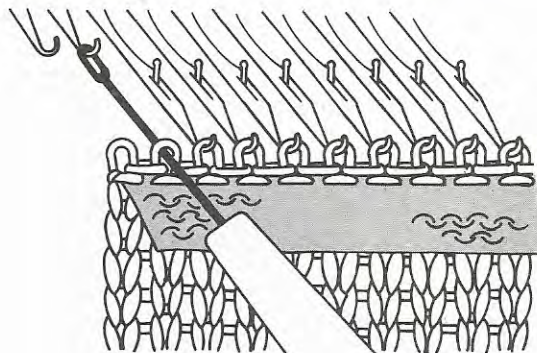

Assemblage à la tricoteuse

De maille à maille

Cette méthode sert à assembler les épaules et autres pièces d'un vêtement.

1. Placez la première pièce à assembler de sorte que l'endroit vous fasse face. Relevez les mailles sur le dernier rang du tricot principal et placez-les sur les aiguilles.
2. Avancez les aiguilles à la position D afin de placer les mailles à l'arrière des loqueteaux des aiguilles.
3. Placez les mailles du premier rang du tricot principal de la seconde pièce sur les aiguilles, de sorte que l'envers vous fasse face.
4. Défilez le tricot à laine perdue sur les deux pièces de tricot.
5. Repoussez les aiguilles vers la position B.
Les mailles à l'arrière se dégageront alors des aiguilles et se joindront aux mailles à l'avant.

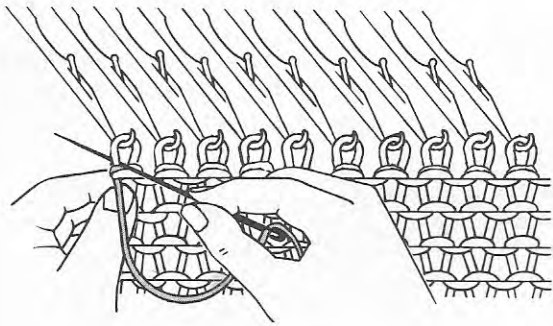
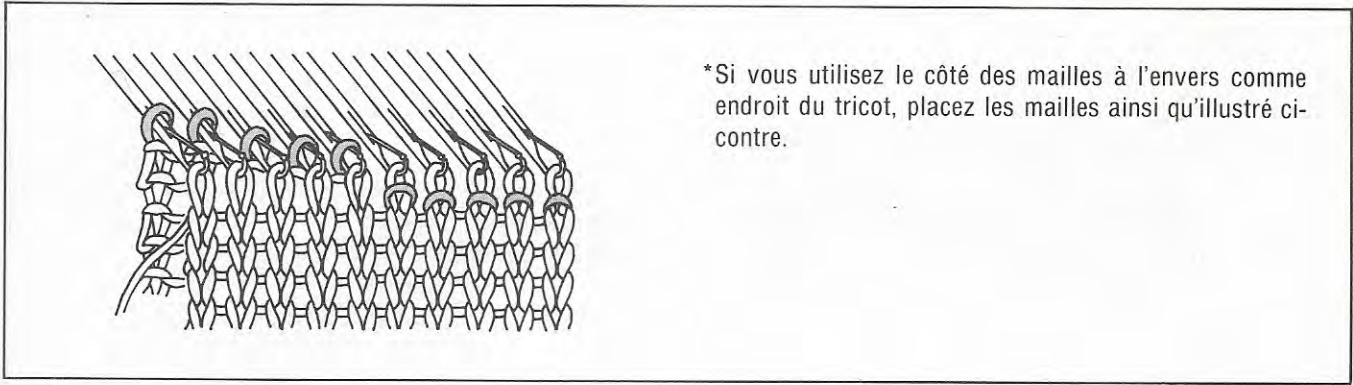

6. Fermez les mailles à l'aide de la méthode de points arrière.

(1) Enfilez une aiguille à broder, introduisez-la dans la première maille et passez-y la laine.

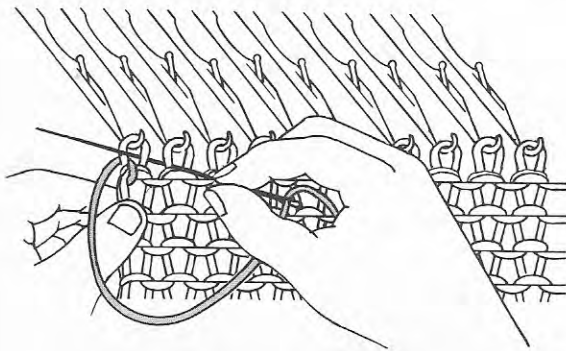

(2) Introduisez l'aiguille à broder dans la deuxième maille faites-la ressortir par la première maille.

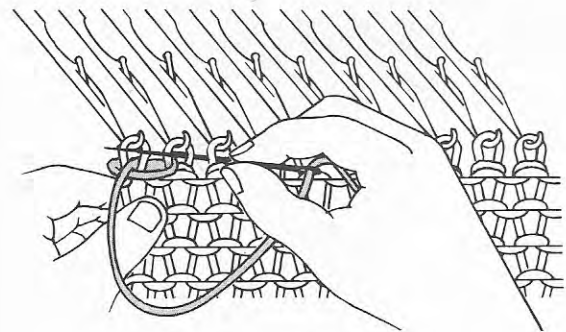

(3) Introduisez l'aiguille à broder dans la troisième maille et faites-la ressortir par la deuxième maille.

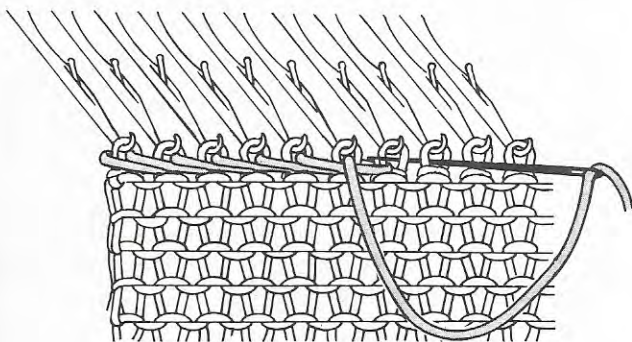

(4) Continuez ainsi jusqu'à la fin du rang. Pour fermer la dernière maille, introduisez-y la laine et ressortez-la.

De maille ouverte à lisière de côté

Cette méthode sert à assembler une bordure au devant d'un cardigan et autres pièces semblables.

1. Placez la première pièce à assembler de sorte que l'endroit vous fasse face. Relevez les mailles sur la lisière du côté tout en omettant une maille à intervalles appropriés et placez ces mailles sur les aiguilles.

2. Avancez les aiguilles à la position D. Alors que l'envers de la seconde pièce vous fait face, relevez les mailles sur le dernier rang du tricot principal et placez-les sur les mêmes aiguilles.

3. Repoussez les aiguilles à la position B.

4. Les mailles à l'arrière des loqueteaux se dégageront des aiguilles. Défilez le tricot à laine perdue.

5. Fermez les mailles à l'aide de la méthode de points arrière. (Consultez la page 56, étape 6.)

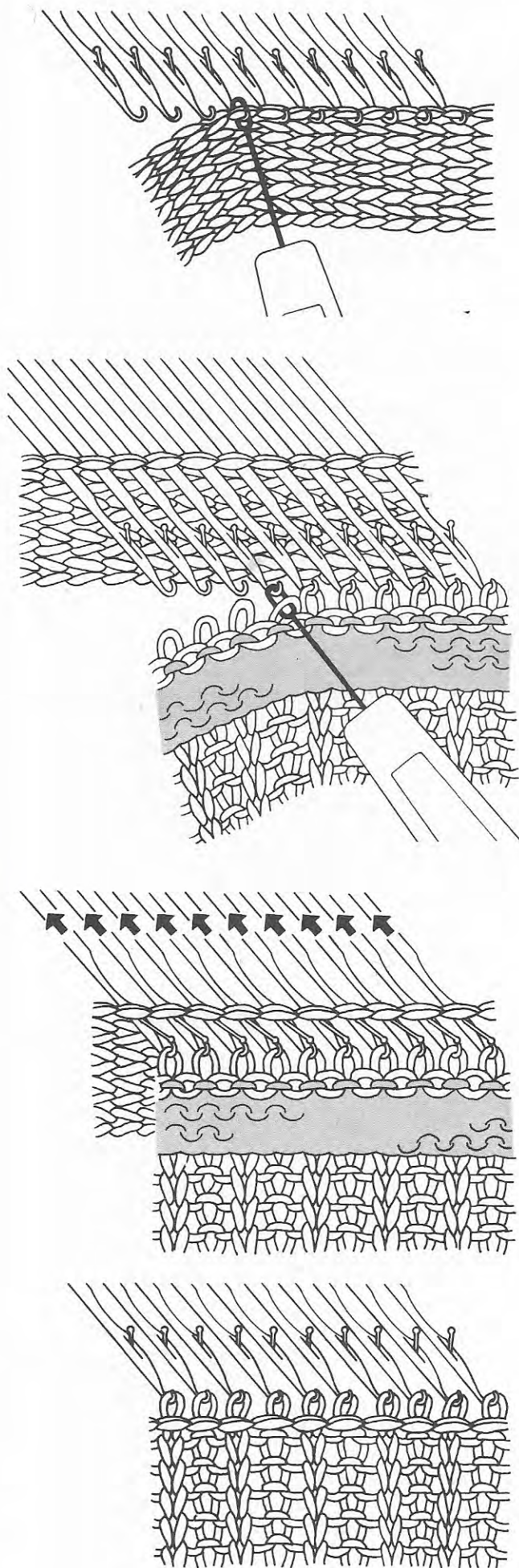

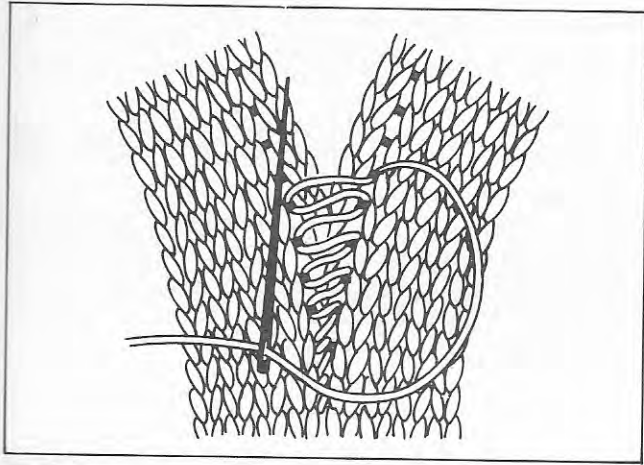

Point caché

Cette méthode sert à faire les coutures d'assemblage sur les côtés.

On recommande d'utiliser une laine moyenne pour ce type d'assemblage.

Si le côté des mailles à l'endroit servira comme l'endroit du vêtement

Ayant placé les deux pièces à assembler de sorte que les mailles à l'endroit vous fasse face, relevez la laine qui se trouve entre les deux dernières mailles à la lisière de la première pièce et relevez ensuite la laine entre les deux dernières mailles à la lisière de la seconde pièce. Cousez ainsi alternativement à chaque rang.

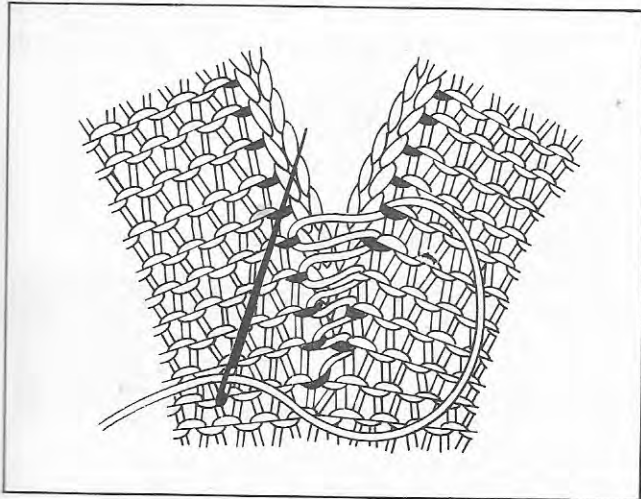

Si le côté des mailles à l'envers servira comme l'endroit du vêtement

Ayant placé les deux pièces à assembler de sorte que les mailles à l'envers vous fasse face, relevez la laine qui se trouve entre les deux dernières mailles à la lisière de la première pièce et relevez ensuite la laine entre les deux dernières mailles à la lisière de la seconde pièce. Cousez ainsi alternativement à chaque rang.

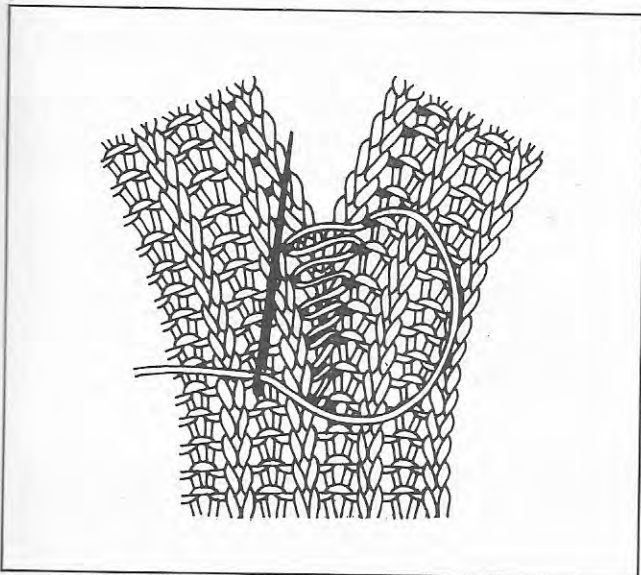

Côtes de 1 m. à l'end., 1 m. à l'env.

Ayant placé le côté qui servira comme l'endroit du vêtement de sorte qu'il vous fasse face, relevez la laine qui se trouve entre les deux dernières mailles à la lisière de la première pièce et la laine entre les deux dernières mailles à la lisière de la seconde pièce, alternativement à chaque rang.

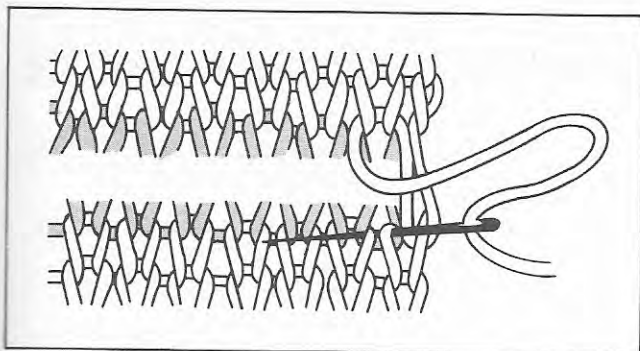

Remmaillage

Cette méthode sert à assembler deux rangs de mailles ouvertes lorsqu'il faut que les saillies formées par les coutures soient douces au toucher.

Alignez les deux pièces de tricot ainsi qu'illustré et enfitez la laine dans les mailles à l'aide d'une aiguille à broder.

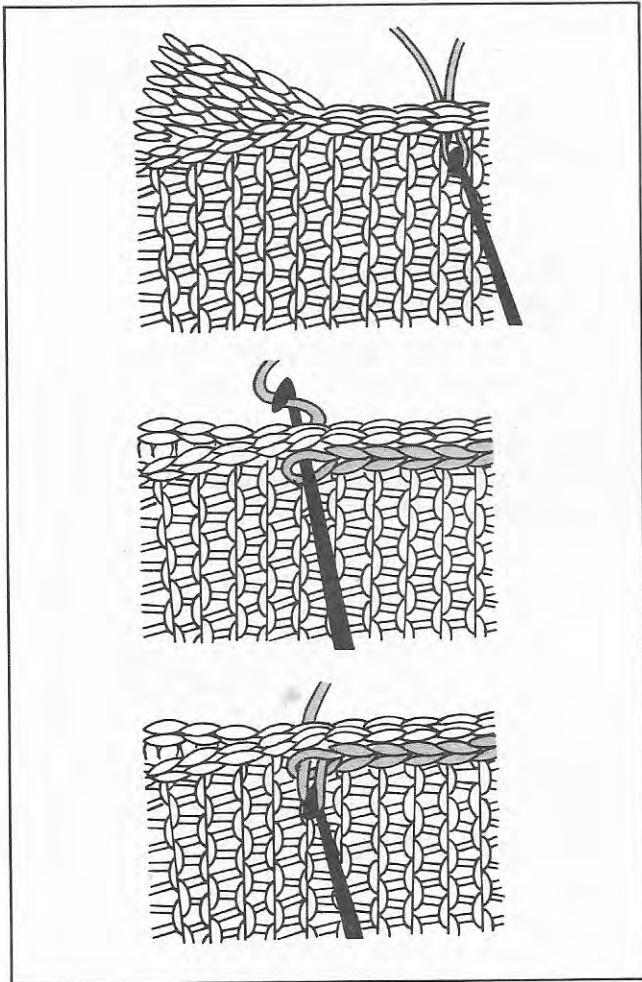

Point perdu

Cette méthode sert à poser les manches ou à assembler les côtés.

1. Placez les pièces à assembler endroit sur endroit. Introduisez un crochet (utilisé pour tricot au crochet) dans la laine qui se trouve entre les deux dernières mailles à la lisière des deux pièces à assembler. Saisissez le bout de laine à l'aide du crochet et passez-la dans les deux pièces du tricot.
2. Introduisez le crochet dans la laine qui se trouve entre les deux prochaines mailles à la lisière des deux pièces de tricot et saisissez à nouveau le bout de laine à l'aide du crochet.
3. Passez la laine dans les deux pièces du tricot.

Continuez ainsi jusqu'à ce que les deux pièces soient assemblées.

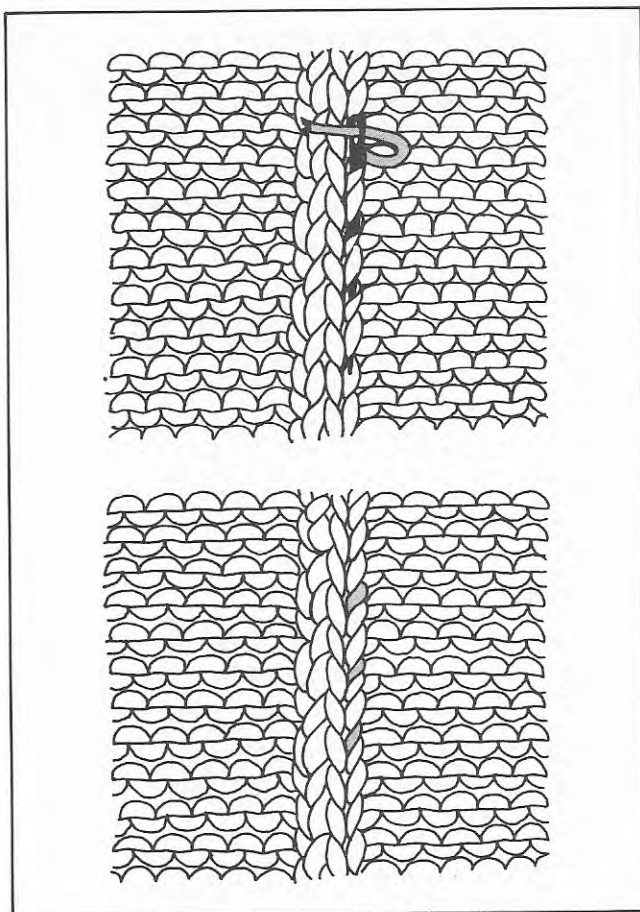

Comment coudre les extrémités de laine

À l'aide d'une aiguille à broder, piquez la couture qui joint deux pièces du tricot, passez l'extrémité de laine dans le chas de l'aiguille et cousez jusqu'à ce que la laine disparaisse dans la couture des deux pièces.

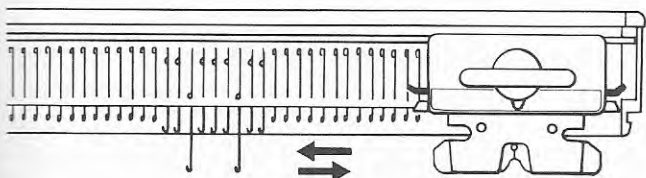
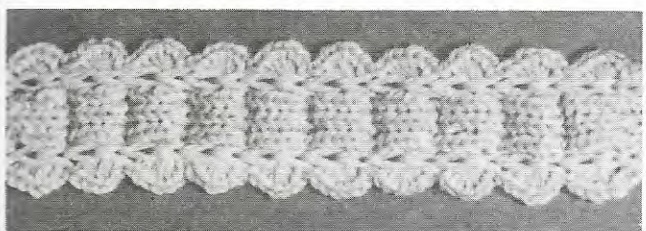
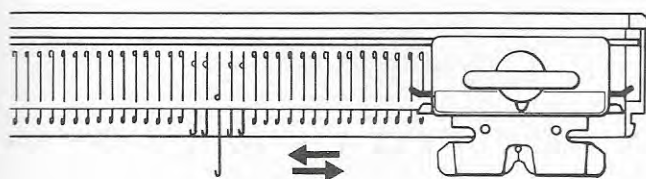
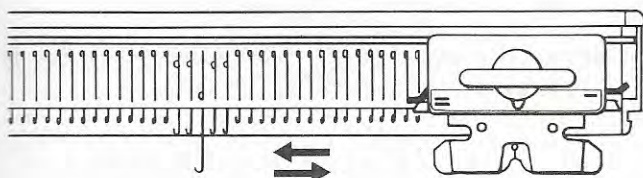
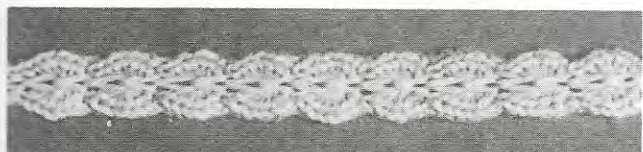
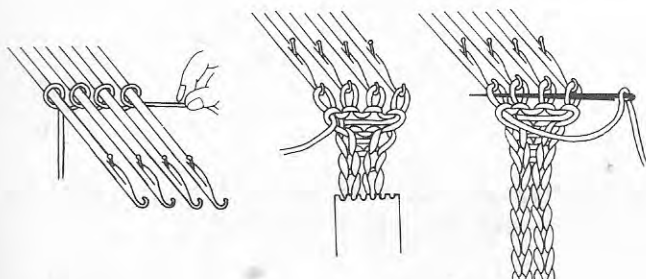
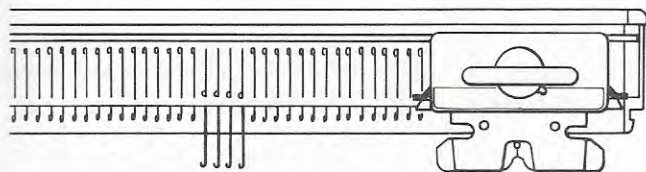
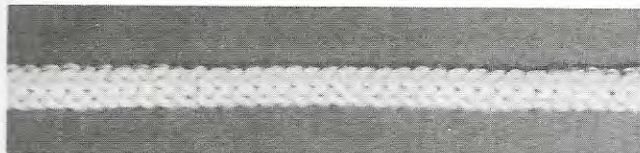

Cordonnet tricoté

1. Avancez de 3 à 5 aiguilles à la position D, dépendant de l'épaisseur désirée du cordonnet.
 2. Réglez le chariot comme suit:
 Levier de came S
 Leviers de rappel = (les deux)
 Montez les mailles en les enroulant autour des aiguilles, ainsi qu'illustré.
 3. Tricotez 2 rangs.
 (Le chariot tricote le premier rang mais passera le second sans tricoter.)
 4. Avancez les aiguilles à la position D, tout en passant par-dessus la laine lâche.
- Répétez les étapes 3 et 4.

Après avoir tricoté plusieurs rangs, accrochez un contre-poids à griffes sur le cordonnet et continuez le tricot jusqu'à ce qu'il soit de la longueur désirée.

5. Coupez la laine tout en laissant une extrémité d'environ 10 cm; fermez ensuite les mailles à l'aide d'une aiguille à broder, ainsi qu'illustré.

Ruban de laine

On utilise le motif gaufré pour tricoter les rubans ci-dessous. Utilisez une laine épaisse moyenne à cet effet.

À 5 mailles

1. Montez 5 mailles et tricotez 5 rangs au point jersey en passant le chariot de sorte qu'il finisse sur le côté droit de la fonture.
 Accrochez un contre-poids à griffes et installez les brosses pour motif gaufré.
 2. Réglez le chariot comme suit:
 Levier de came 0
 Leviers de rappel — (les deux)
 3. Avancez à la position D l'aiguille centrale des 5 aiguilles sélectionnées et tricotez 6 rangs.
 4. Réglez les leviers de rappel à = et tricotez 2 rangs.
 5. Réglez à nouveau les leviers de rappel à —
- Répétez les étapes 3 à 5.

À l'aide de 9 mailles

Montez 9 mailles et suivez la même méthode que ci-haut, sauf qu'à l'étape 3, il faut avancer à la position D la troisième aiguille de chaque côté des 9 aiguilles sélectionnées et tricoter 6 ou 8 rangs.

CONSEILS PRATIQUES

Comment remonter une maille échappée

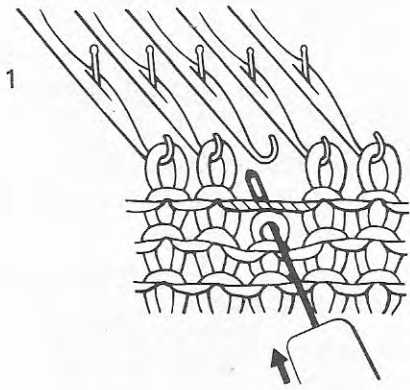

1. Introduisez un outil de transfert à un chas dans la maille en-dessous de celle qui s'est échappée.

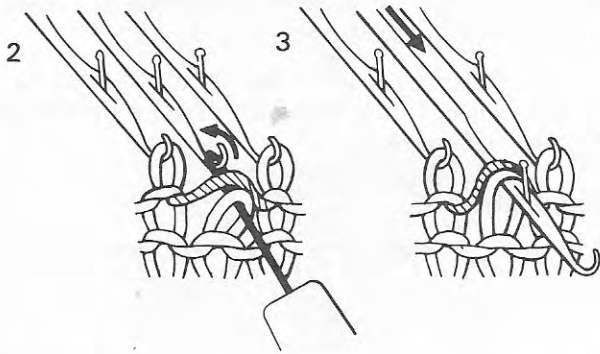

2. Remplacez cette maille sur l'aiguille vide ainsi que le bout de laine sans maille au-dessus d'elle.

3. Avancez l'aiguille jusqu'à ce que les deux soient à l'arrière du loqueteau.

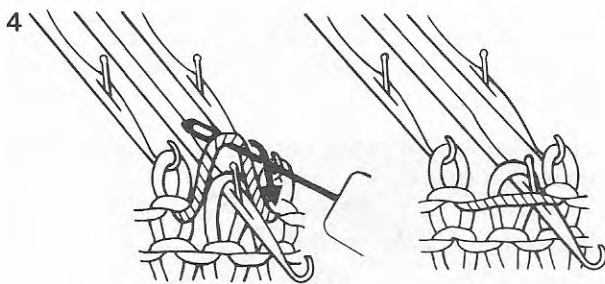

4. Soulevez le bout de laine sans maille par-dessus le loqueteau, à l'aide de l'outil de transfert.

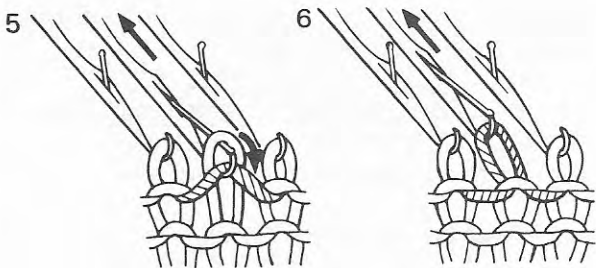

5. Repoussez l'aiguille jusqu'à ce que la maille à l'arrière du loqueteau retombe de l'aiguille.

6. Repoussez les aiguilles vers la position A afin de corriger la grosseur de la maille.

7. Alignez l'aiguille correctement en position B.

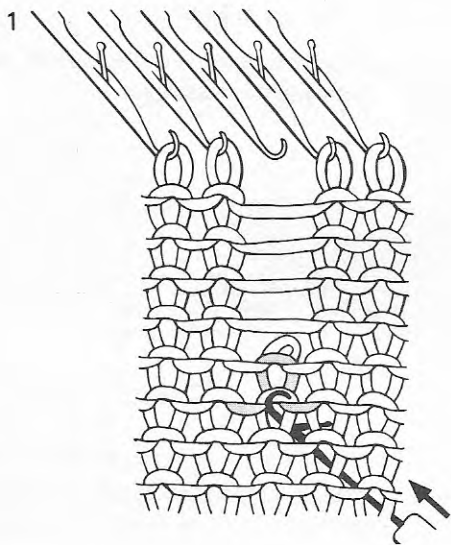

Si une maille s'échappe et descend en échelle

1. Introduisez l'outil loqueteau, de l'arrière à l'avant, dans une maille à quelques rangs en-dessous de celle qui s'est échappée.

Laissez descendre la maille échappée jusqu'à l'outil loqueteau.

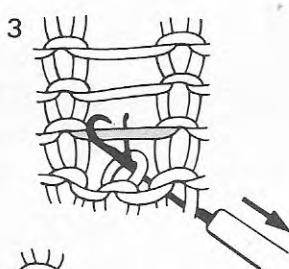
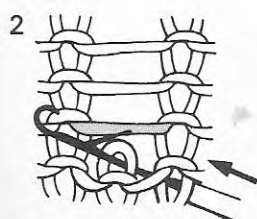

2. Poussez l'outil vers l'avant jusqu'à ce que la maille passe par-dessus le loqueteau.

3. En tirant l'outil vers l'arrière, saisissez le bout de laine au-dessus de la maille dans le crochet de l'outil.

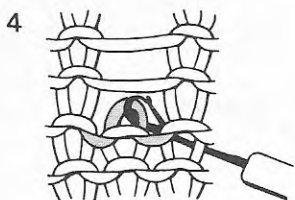

4. La maille à l'arrière du loqueteau se dégage alors de l'outil, formant ainsi une maille avec le bout de laine.

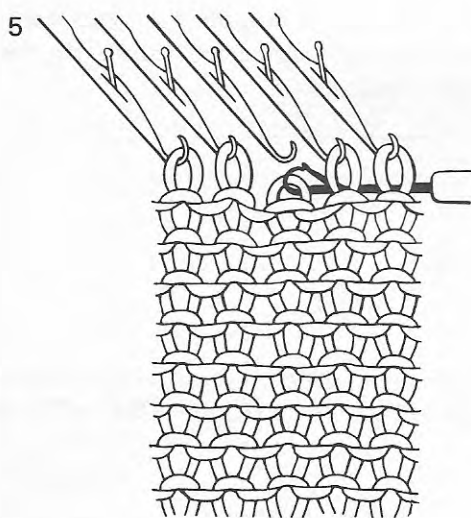

5. Répétez les étapes ci-dessus jusqu'à ce que vous ayez remonté la maille supérieure.

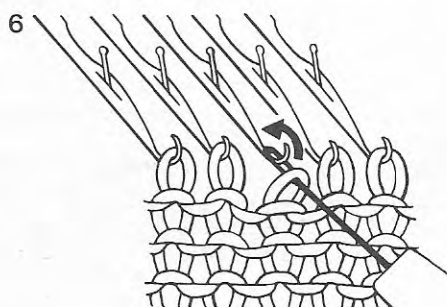

6. Placez la maille supérieure sur l'aiguille vide à l'aide de l'outil de transfert à un chas.

Si une ou plusieurs mailles s'échappent dans un tricot à motif, il est plus facile de défaire les rangs affectés que de remonter les mailles.

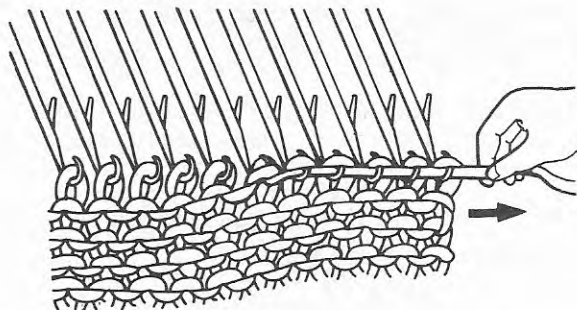

Comment défaire un tricot sur la tricoteuse

1. Tout en retenant le bas du tricot en l'abaissant, défilez la laine et le rang suivant se resserrera.

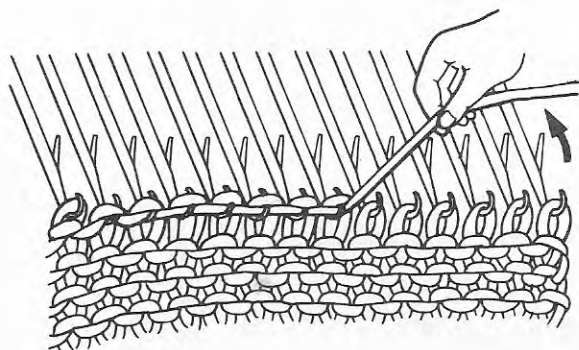

2. Relevez la laine en lui donnant un léger mouvement vers l'arrière et les mailles du rang précédent se dégageront de la laine et retomberont dans les crochets des aiguilles.

Si le tricot a été formé à l'aide de diminutions ou de tricot partiel

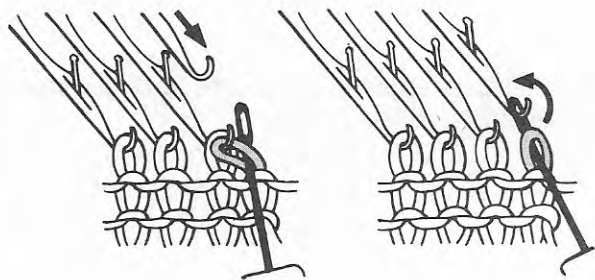

Si le tricot présente une lisière diminuée:

Aux rangs de diminution, l'aiguille d'extrémité contient deux mailles; par conséquent, il faut replacer une maille sur son aiguille originale.

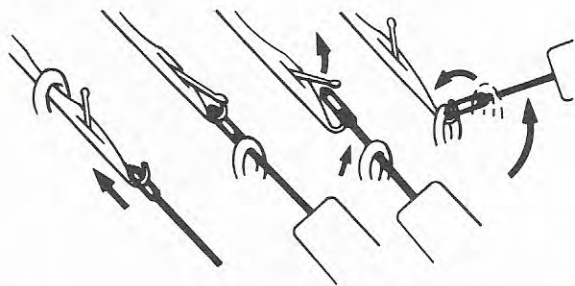

S'il y a tricot partiel:

À l'aide d'un outil de transfert, repoussez à la position B les aiguilles qui se trouvaient à la position D durant le tricot partiel.

3. Pour continuer le tricot, repoussez la laine défaits vers la pelote de laine à l'arrière de la tige de l'auto-tendeur, passez le chariot pour qu'il soit sur le côté où se trouve l'extrémité de la laine, réglez le compte-rangs à nouveau et replacez la laine dans l'alimentateur.

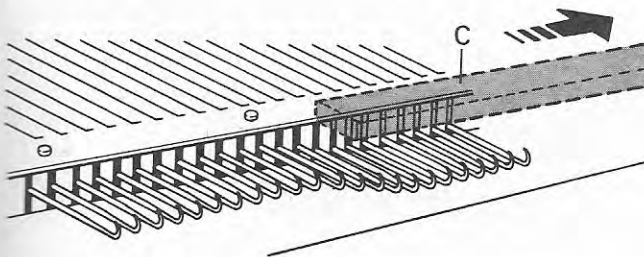
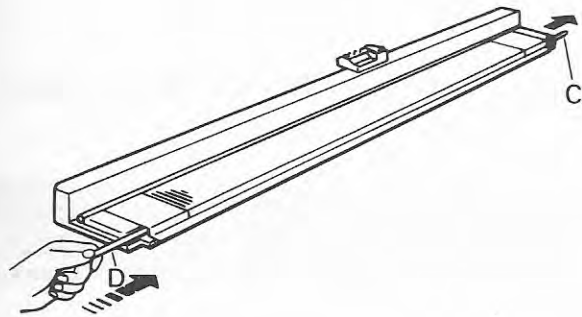
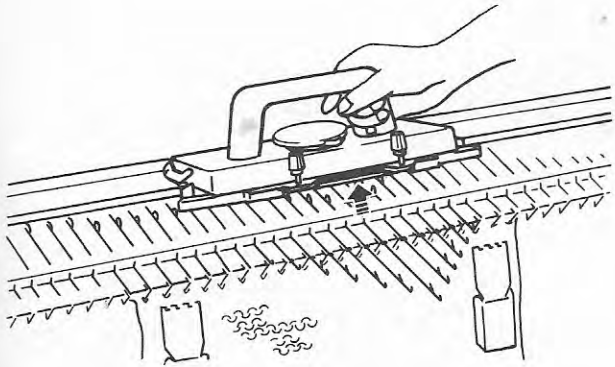
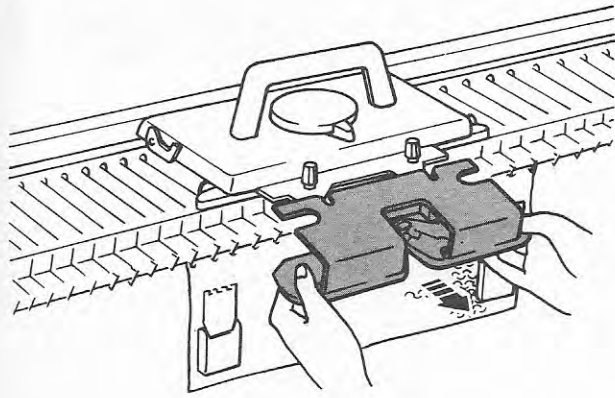

Si le chariot se coince

Si le chariot se coince au milieu d'un rang, n'appliquez aucune force, mais dégagez-le comme suit :

1. Abaissez le levier CR.
2. Retirez la laine de l'alimentateur.
3. Desserrez les deux écrous du bras et retirez le bras du chariot.
4. Déplacez le chariot dans la direction qu'il suivait précédemment tout en le soulevant afin qu'il ne touche les aiguilles qui tricotent.
5. Si une maille s'est échappée, remontez-la.
(Consultez les pages 61 et 62 à cet effet.)

Repoussez à la position B les aiguilles en position C ou D pour replacer les mailles sur les crochets des aiguilles à l'aide d'un outil de transfert.

Défaites le rang incomplet et passez le chariot de sorte qu'il soit sur le côté où se trouve l'extrémité de la laine.
(Consultez la page 63 pour défaire le rang.)

6. Remplacez le bras et les brosses pour motif gaufré si elles étaient en usage. Réglez à nouveau le compte-rang et relevez le levier CR.
7. Remplacez la laine dans l'alimentateur et continuez le tricot.

Comment remplacer une aiguille endommagée

Une aiguille gauchie ou dont le loqueteau est endommagé produit un tricot incorrect ou des mailles qui s'échappent.

Le loqueteau "A" de l'aiguille doit se déplacer uniformément et reposer à plat sur le crochet "B".

1. De chaque côté de la fonture d'aiguilles, la barre de retenue "C" des aiguilles est visible.

Si l'aiguille endommagée se trouve sur la moitié gauche de la fonture, placez le chariot sur le côté droit et, à l'aide d'un crayon "D", poussez la barre de retenue à son extrémité gauche en plastique.

La barre de retenue dépasse ainsi de la fonture à l'extrémité droite et il est possible de la pousser jusqu'à ce que l'aiguille endommagée soit libérée.

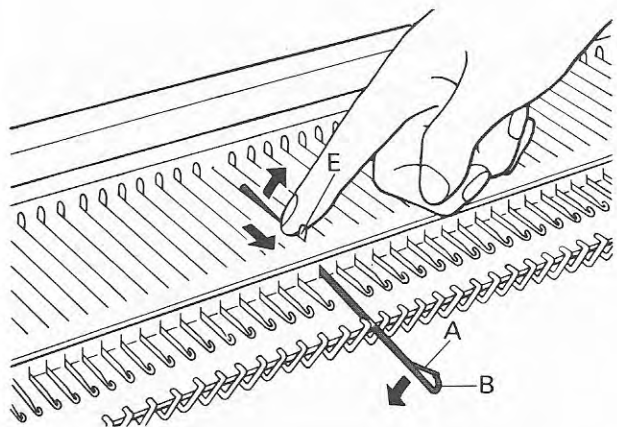

2. Avancez l'aiguille endommagée à la position D en poussant sa languette "E". Fermez le loqueteau "A" et appuyez sur le crochet "B". La tige de l'aiguille sortira alors de son sillon.

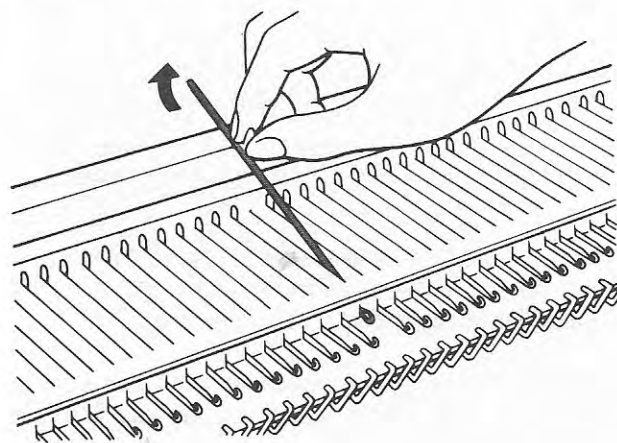

3. Soulevez l'aiguille par sa languette et retirez-la ainsi de la fonture d'aiguilles.

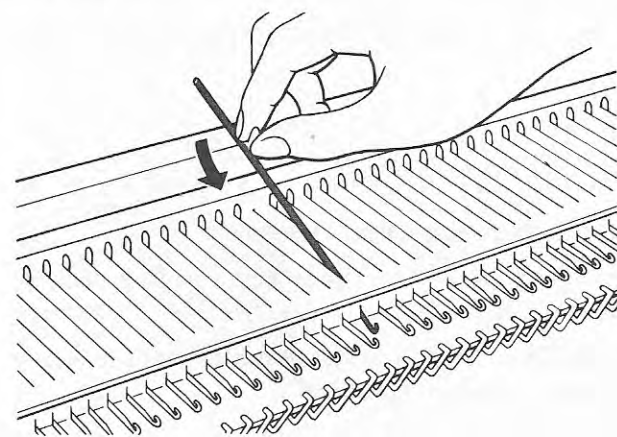

4. Pour placer une aiguille neuve, ouvrez son loqueteau et glissez-la dans la fente de la fonture jusqu'à ce que le crochet ressorte de l'ouverture à l'avant de la fonture.

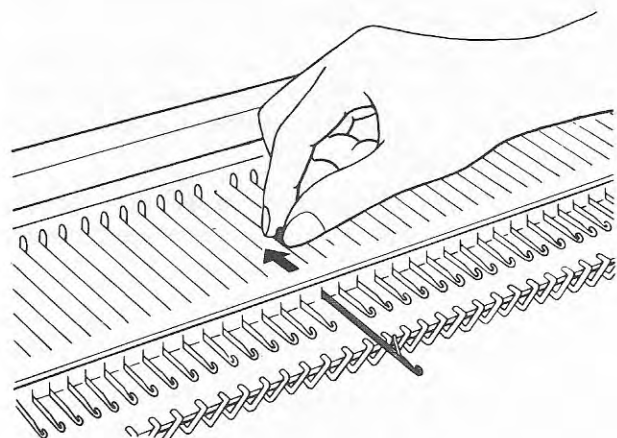

5. Repoussez l'aiguille à la position A à l'aide de la languette.

6. Repoussez la barre de retenue des aiguilles à l'intérieur de la fonture d'aiguilles.

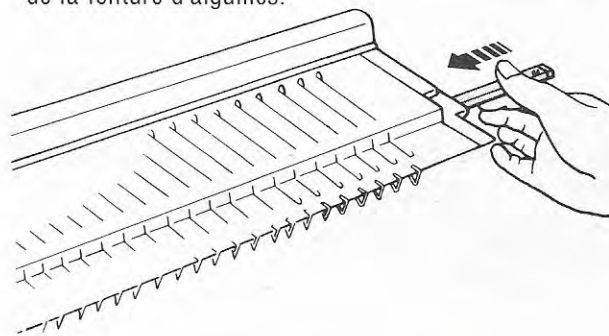

ENTRETIEN

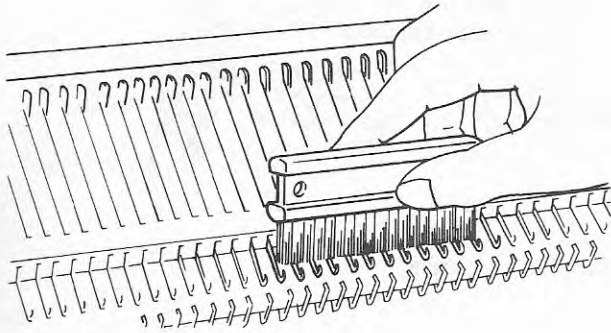

Pour nettoyer votre tricoteuse, retirez le chariot de la fonture d'aiguilles.

FONTURE D'AIGUILLES

À l'aide de la brosse de nettoyage, enlevez la mousse et la poussière sur la fonture d'aiguilles.

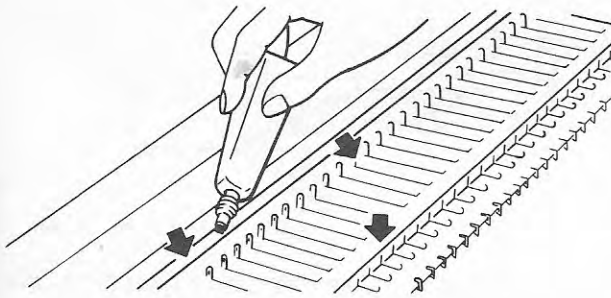

Versez de l'huile sur la barre de fonture et sur les guides avant de la fonture. À l'aide d'un chiffon doux imbibé d'huile, essuyez les languettes d'aiguilles.

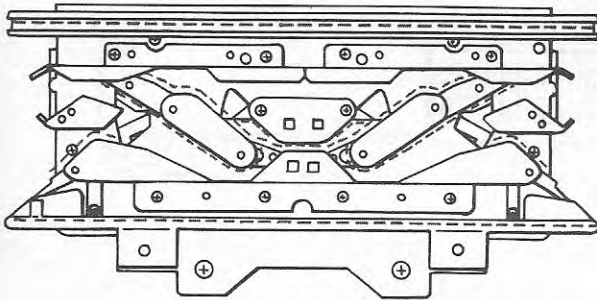

CHARIOT

Tournez le chariot à l'envers et enlevez toute la mousse à l'aide de la brosse. Huilez les côtés de toutes les pièces métalliques, la glissière et le tuyau du chariot.

À l'aide d'un chiffon imbibé d'huile, essuyez les endroits indiqués par les lignes pointillées au schéma ci-contre.

REMBALLAGE DE LA TRICOTEUSE

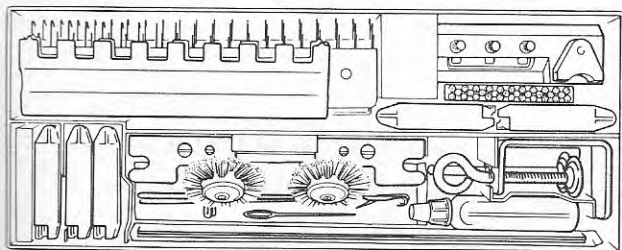

Remplacez les accessoires dans la boîte d'accessoires.

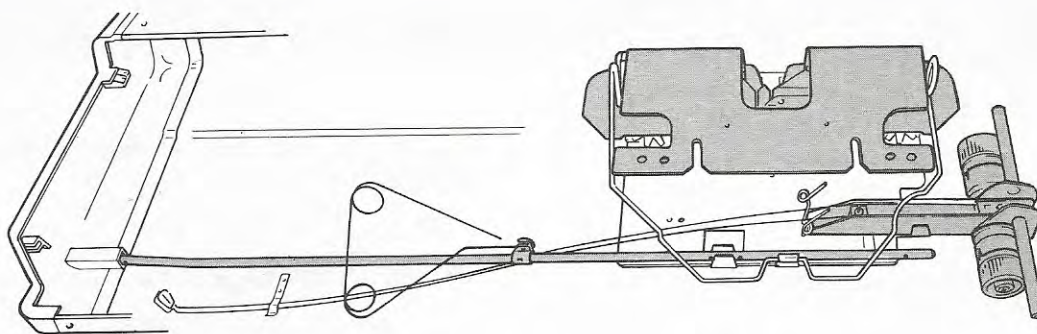

Retirez l'auto-tendeur et le bras de la tricoteuse et rangez-les à l'intérieur du couvercle.

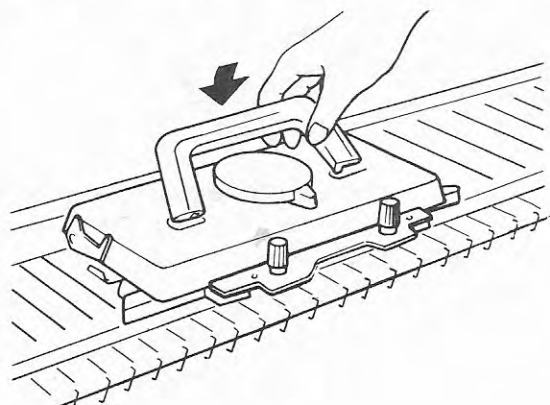

Abaissez la poignée du chariot.

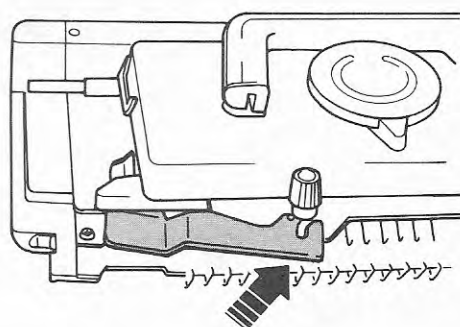

Fixez le chariot à la fonture d'aiguilles à l'aide de l'attache du chariot.

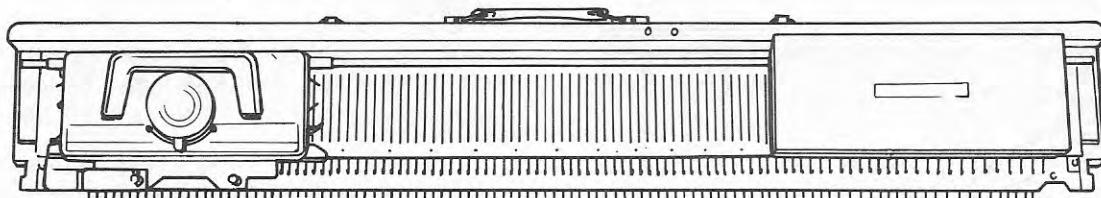

Placez la boîte d'accessoires à l'extrémité droite de la fonture d'aiguilles.

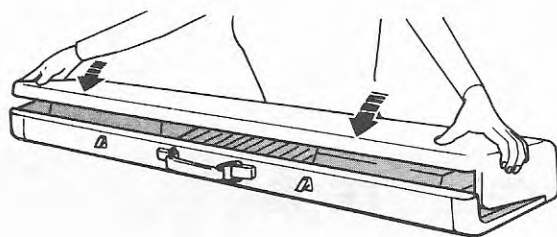

Placez le couvercle par-dessus la fonture d'aiguilles.

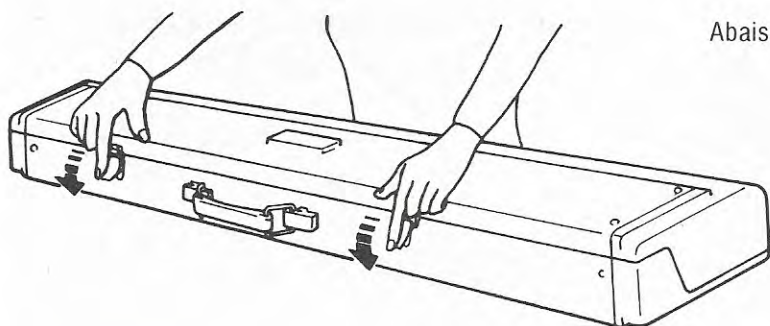

Abaissez les fermoirs.

RANGEMENT DE LA TRICOTEUSE

Il ne faut pas que la tricoteuse soit exposée à :

1. Trop d'humidité
2. Variations anormales de température
3. Sel ou produits chimiques.