

MODE D'EMPLOI

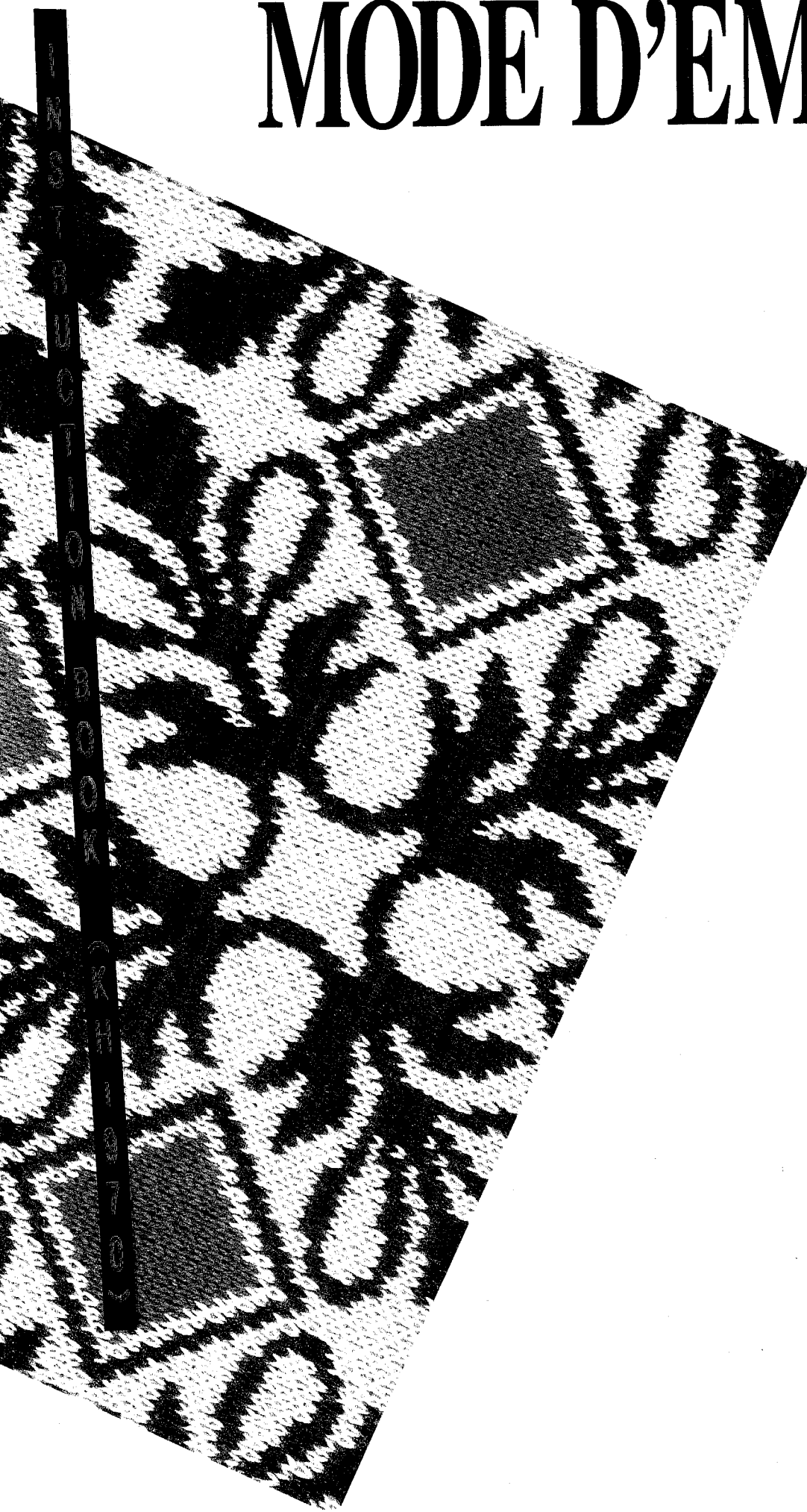

Cette machine à tricoter est destinée à l'usage domestique.

“CONSIGNES DE SECURITE IMPORTANTES”

Lors de l'utilisation d'un appareil électrique, il est impératif de toujours observer les précautions élémentaires suivantes:

Lire toutes les instructions avant d'utiliser l'appareil.

DANGER: Risques d'électrocution:

1. Un appareil électrique ne doit jamais être laissé sans surveillance lorsqu'il est branché. Toujours débrancher l'appareil de la prise électrique immédiatement après usage et avant nettoyage.

AVERTISSEMENT: Risques de brûlure, incendie, électrocution ou dommages corporels.

1. Ne pas laisser jouer les enfants avec la machine. Exercer une surveillance permanente lorsque cette machine est utilisée par des enfants ou à proximité de ceux-ci.

2. N'utiliser cette machine que pour l'usage auquel elle est destinée, conformément au présent mode d'emploi. N'utiliser que les accessoires préconisés par le fabricant dans le présent mode d'emploi.

3. Ne jamais utiliser cette machine si le cordon ou la prise secteur sont endommagés, si la machine ne fonctionne pas correctement, si elle est tombée ou a été endommagée ou si elle est tombée dans l'eau. Rapporter la machine au distributeur ou centre de maintenance agréé le plus proche pour examen, réparation, réglage électrique ou mécanique.

4. Avant d'utiliser la machine s'assurer que les ouïes de ventilation sont exemptes de peluches, cheveux, morceaux de tissu ou autres débris.

5. Ne jamais laisser tomber ou introduire d'objets dans les ouvertures de la machine.

6. Ne pas utiliser à l'extérieur.

7. Ne pas utiliser dans une enceinte où sont utilisés des aérosols ou de l'oxygène.

8. Pour débrancher la machine, mettre tous les boutons de commande hors service (position "0") puis débrancher la prise.

9. Pour débrancher la prise, ne pas tirer sur le cordon, saisir la prise, pas le cordon.

“CONSERVER LES PRESENTES CONSIGNES DE SECURITE”

TABLE DES MATIERES























COMMENT UTILISER VOTRE MACHINE A TRICOTER

- COMPOSANTS DE LA MACHINE 1
- PRÉPARATION DE LA MACHINE A TRICOTER 3
- RANGEMENT DE LA MACHINE DANS SA
MALLETTTE DE TRANSPORT 4
- AVANT DE COMMENCER 5
(CHARIOT K · POSITION DES AIGUILLES · PEIGNE
DE MONTAGE · POIDS DE LISIÈRE)

TECHNIQUE DE BASE (MAILLE JERSEY) 8

- (ENFILAGE DE LA LAINE · MONTAGE DES MAILLES
SUR UN BORD FINI · MAILLE JERSEY · POUR
ENLEVER LE TRICOT DE LA MACHINE)

PROGRAMMATION

- QU'EST-CE QUE LA PROGRAMMATION ? 1 1
- UTILISATION DU BOÎTIER DE COMMANDE 1 2
- MESSAGE D'ÉCRAN A L'AFFICHAGE 1 3
- FONCTIONNEMENT DU COMPTEUR DE RANGS 1 6
- UTILISATION DE LA TOUCHE AIDE 1 6
- APERÇU DES PROGRAMMES 1 7
- COMMENT PROGRAMMER
-  : PROGRAMMER LE COMPTEUR DE RANGS 1 9
-  : PROGRAMMER LE NUMÉRO DE RANG D'OUVRAGE .. 1 9
-  : PROGRAMMER LE NUMÉRO DE RANG DU MOTIF .. 1 9
-  : PROGRAMME DE TRICOTAGE 2 0
-  : PROGRAMME DE POSITION 2 1
-  : ENTRER LA POSITION DE MOTIF 2 1
-  : ANNULER LA POSITION DE MOTIF 2 5
-  : ENTRER LA POSITION D'OUVRAGE 2 5
-  : ANNULER LA POSITION D'OUVRAGE 2 6
-  : PROGRAMME DE VARIATION DE MOTIF 2 7
-  : PROGRAMME DE DESSIN 3 3
-  : CREER UN MOTIF 3 3
-  : MODIFIER UN MOTIF 3 6
-  : EFFACER UN MOTIF 3 6
-  : CREER UN OUVRAGE 3 7
-  : MODIFIER UN OUVRAGE 4 2
-  : EFFACER UN OUVRAGE 4 4
-  : PROGRAMME DES INFORMATIONS DU MEMO ... 4 4
-  : ENTRER LES INFORMATIONS DU MEMO .. 4 4
-  : EFFACER LES INFORMATIONS DU MEMO . 4 5
-  : PROGRAMMER LA MEMOIRE DE RANG 4 6
-  : PROGRAMMER LE RAPPEL DES RANGS MEMORISES 4 6
-  : PROGRAMMER LE SELECTEUR DE LANGUE 4 6

PROCEDURE DE PROGRAMMATION 4 7

TRICOTAGE DE MOTIF

- MOTIF FANTAISIE - Tricotage de motif en continu 5 5
- MOTIF FANTAISIE - Tricotage de motif 5 6
- MOTIF EN DENTELLE FILEE -
Tricotage de motif en continu 5 7
- MOTIF EN DENTELLE FILEE - Tricotage de motif isolé 5 8
- MOTIF A MAILLES RAMASSEES 5 9
- MOTIF A MAILLES RAMASSEES OUVERTES 6 0
- MOTIF MULTICOLORE A MAILLES RAMASSEES 6 1
- MOTIF A MAILLES GLISSEES 6 2
- MOTIFS A MAILLES GLISSEES
MULTICOLORES (2 COULEURS) 6 3
- MOTIFS TISSES 6 3
- VANISAGE 6 5
- POUR CHANGER LE FIL PRINCIPAL
ET LE FIL DE VANISAGE 6 6
- MOTIFS A MAILLES RAMASSEES ET VANISEES 6 7
- TRICOTAGE DE MOTIFS EN DENTELLE VERITABLE
ET EN DENTELLE FINE - Motifs en continu 6 7
- MOTIF EN DENTELLE VERITABLE OU EN
DENTELLE FINE - Tricotage de motifs 6 9





- DENTELLE VERITABLE ET
DENTELLE FIXE COMBINEES 7 0
- MOTIFS MULTICOLORES EN COTES - Jacquard 7 0

ECHANTILLON 7 1





FORMER UNE ENCOLURE

- LORSQUE VOUS UTILISEZ LA FONCTION "ENTRER
LA POSITION D'OUVRAGE"...
COMMENT DONNER FORME A UNE
ENCOLURE ARRONDIE 7 2
- COMMENT DONNER FORME A
UNE ENCOLURE EN V 7 6
- LORSQUE VOUS UTILISEZ LE PROGRAMME DE
MEMORISATION DES RANGS...
COMMENT REALISER UNE
ENCOLURE ARRONDIE 7 8
- COMMENT DONNER FORME
A UNE ENCOLURE EN V 8 1

ACCESSOIRES EN OPTION

- CARTOUCHE 8 3
-  : PROGRAMME DE TRANSFERT DES DONNEES .. 8 3
-  : SAUVEGARDER LA CARTOUCHE 8 3
-  : CHARGER LA CARTOUCHE 8 4
-  : EFFACER LA CARTOUCHE 8 4
- PROGRAMMATEUR DE MODELES (PPD 120) 8 5
- CHARIOT INTARSIA 8 5
- CHARIOT AUTOMATIQUE (KG-95) 8 6
- CHANGEUR DE COULEUR SIMPLE FONTURE (KHC) .. 8 8
- CHANGEUR DE COULEUR DOUBLE FONTURE (KRC) . 9 1

LECTEUR DE DISQUETTES FB-100.

-  : PROGRAMME DE TRANSFERT DES DONNEES .. 9 2
-  : FORMATER LA DISQUETTE 9 2
-  : SAUVEGARDER LA DISQUETTE 9 3
-  : CHARGER LA DISQUETTE 9 3
-  : EFFACER LA DISQUETTE 9 4

QUELQUES CONSEILS UTILES

- QUE FAIRE SI LE TRICOT N'EST PAS UNIFORME 9 5
- QUE FAIRE SI VOUS VOUS TROMPEZ DANS LE
TRICOTAGE EN JERSEY OU VANISE
SANS UTILISER LA FONCTION
(ENTRER LA POSITION D'OUVRAGE) 9 6
- QUE FAIRE SI VOUS VOUS TROMPEZ DANS UN TRICOT
JERSEY OU VANISE
N UTILISANT LA FONCTION
(ENTRER LA POSITION D'OUVRAGE) 9 8
- QUE FAIRE SI VOUS VOUS TROMPEZ EN
TRICOTANT UN MOTIF 9 9
- QUE FAIRE SI VOUS TROMPEZ DANS UN MOTIF EN
DENTELLE VERITABLE OU DENTELLE FINE 1 0 2
- QUE FAIRE SI VOUS NE SAVEZ PLUS COMBIEN DE
RANGS VOUS AVEZ DETRICOTES 1 0 4
- QUE FAIRE SI LES AIGUILLES SONT MAL
SELECTIONNEES 1 0 4
- QUE FAIRE SI LES AIGUILLES NE SONT PAS
SELECTIONNEES ET RESTENT EN POSITION B 1 0 4
- QUE FAIRE EN CAS DE COUPURE DU COURANT
PENDANT QUE VOUS TRICOTEZ 1 0 5
- QUE FAIRE SI LE COURANT EST COUPE LORSQUE
VOUS ENTREZ DES DONNEES SUR LES MOTIFS ... 1 0 5
- QUE FAIRE EN CAS DE COUPURE DE COURANT LORSQUE
VOUS ENTREZ DES DONNEES SUR L'OUVRAGE 1 0 5
- QUE FAIRE SI VOUS TROUVEZ QUE LE MESSAGE
AFFICHE N'EST PAS SUFFISAMMENT VISIBLE. 1 0 5
- POUR REMPLACER UNE AIGUILLE ENDOMMAGEE 1 0 6
- NETTOYAGE ET ENTRETIEN 1 0 7

QUE FAIRE LORSQU'UN

- MESSAGE D'ERREUR APPARAÎT .. 1 0 8

COMMENT UTILISER VOTRE MACHINE A TRICOTER

COMPOSANTS DE LA MACHINE

● MACHINE

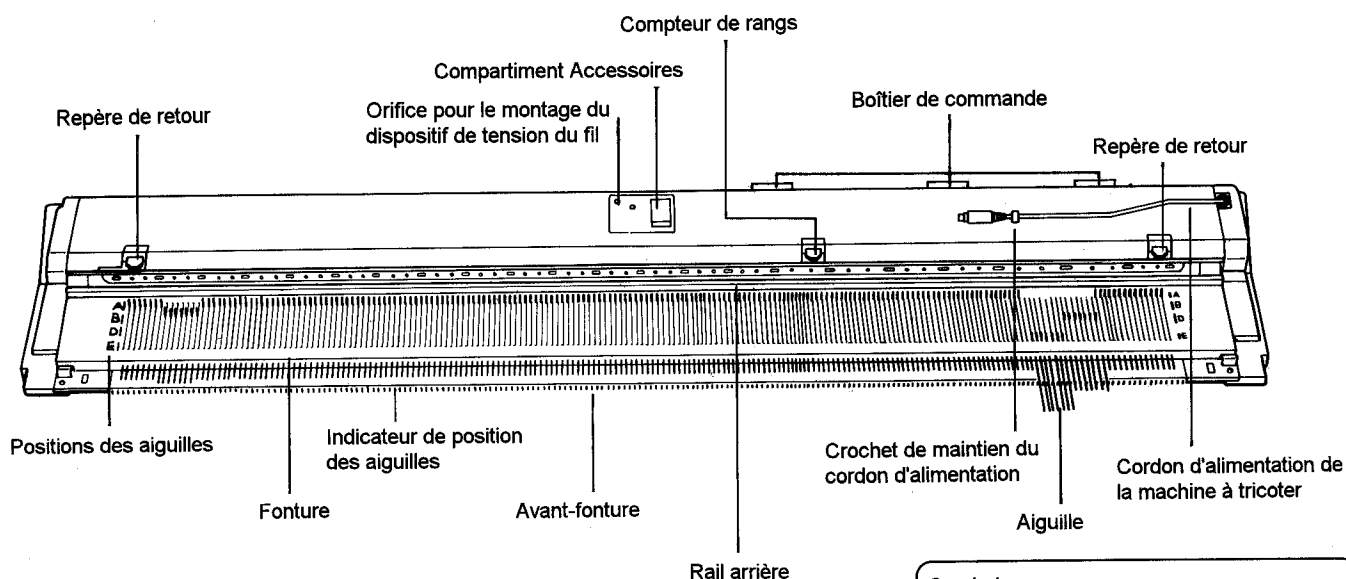

● BOÎTIER DE COMMANDE

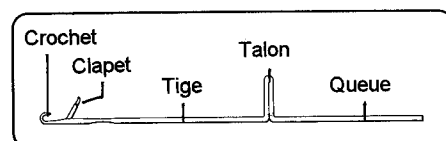
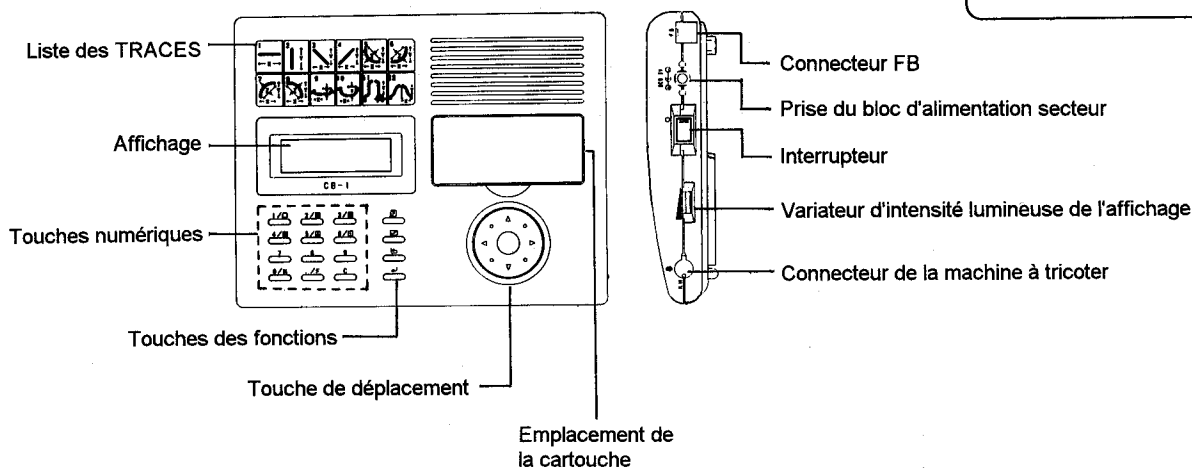

● CHARIOT K

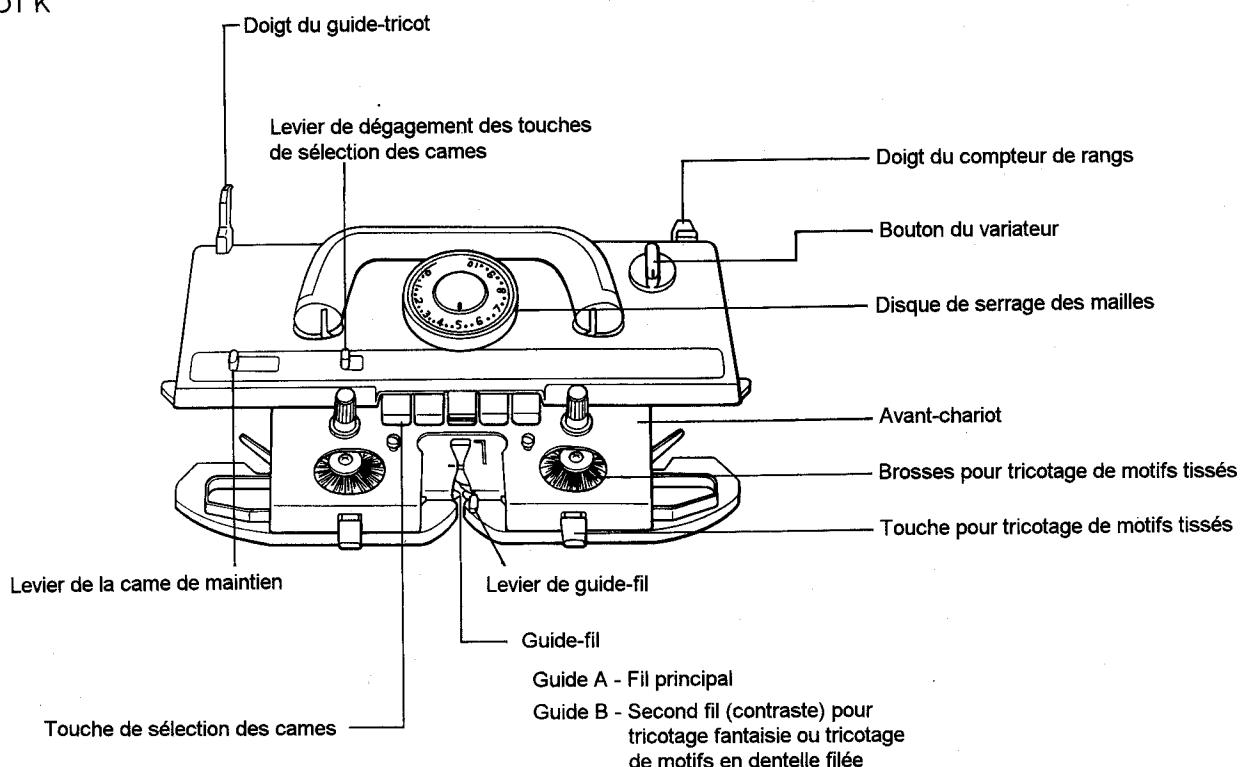

● ACCESSOIRES

Catalogue des motifs
(Stitch World III)

Livre de modeles

Couvercle de la boîte
à accessoires

Boîte à accessoires

Pattes d'installation du
boîtier de commande

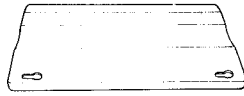
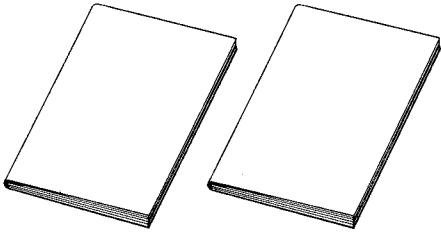

Dispositif de tension du fil

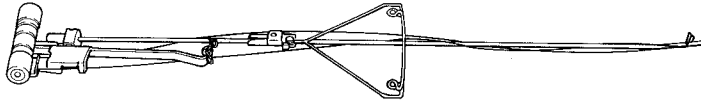

Chariot L

Peigne de montage

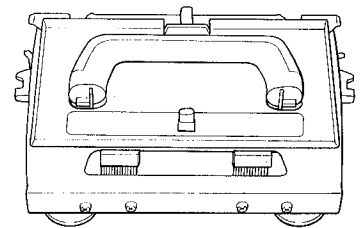

Rails d'extension

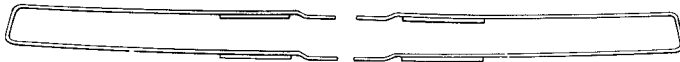

Crochet à clapet

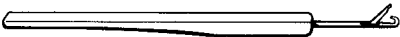

Brides de fixation

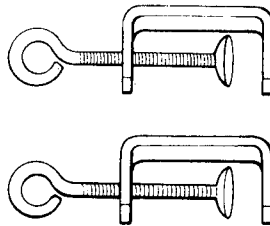

Guide-fil pour vanisage

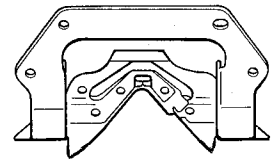

Poinçons de transfert

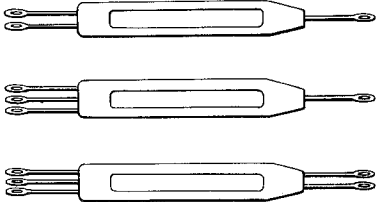

Cire (dans la boîte)

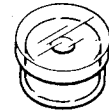

Poussoir d'aiguilles

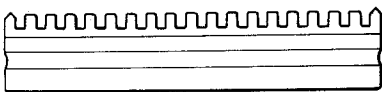

Burette d'huile

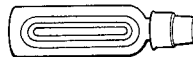

Brosse



Fil de montage



Poids de lisière

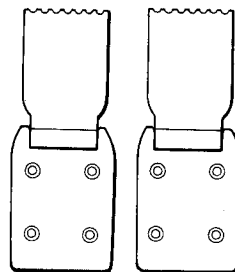

Bloc d'alimentation secteur

Utiliser exclusivement ce bloc
d'alimentation avec le modèle KH-970

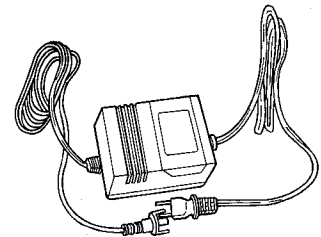

Aiguille à tapisser

(jointe aux aiguilles de rechange)



Aiguilles de rechange

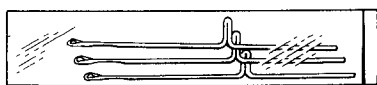

Dispositif de verrouillage du chariot

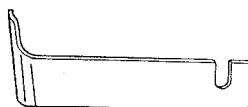

Doigt du chariot I



Came de détection du chariot G



PRÉPARATION DE LA MACHINE A TRICOTER

Si vous n'utilisez que le boîtier de commande, suivez les instructions à partir du n°11.

- ① Placez votre machine à tricoter sur une table bien stable en veillant à ce que la poignée de la mallette de transport soit positionnée comme indiqué sur l'illustration ci-dessous. Ouvrez les deux fermoirs de la mallette. Soulevez le couvercle de la mallette en le tirant vers vous.

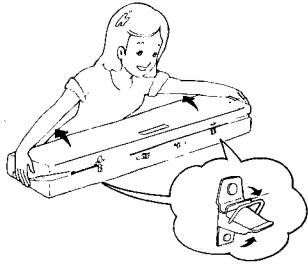

- ② Sortez les deux brides de fixation du compartiment Accessoires. Fixez la machine sur la table à l'aide des brides de fixation.

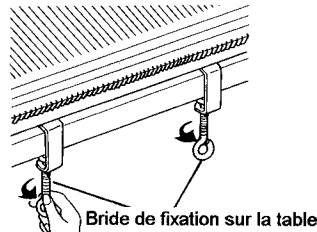

- ③ Desserrez la molette et enlevez le dispositif de verrouillage du chariot.

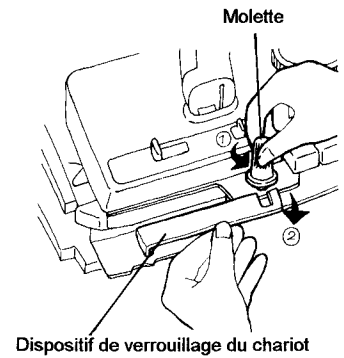

- ④ Dégagez le ressort et sortez l'avant-chariot du couvercle de la mallette.

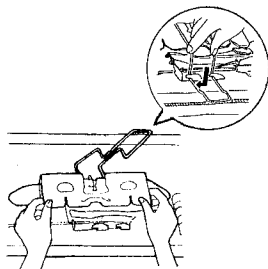

- ⑤ Vissez l'avant-chariot sur le chariot K. Relevez la poignée de la mallette de transport en la tirant vers vous.

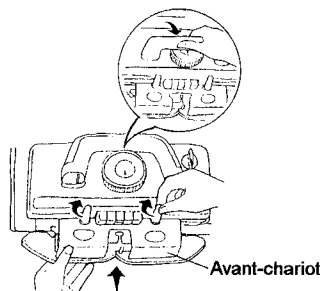

- ⑥ Sortez le dispositif de tension du fil du couvercle de la mallette.

- (1) Relevez le guide frontal au maximum dans le sens de la flèche (voir ci-dessous).
(2) Faites pivoter les deux tringles métalliques jusqu'à encliquetage (clic sonore).

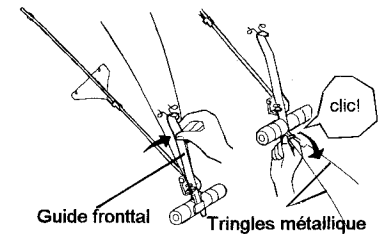

- ⑦ Relevez le guide-fil arrière. Engagez l'extrémité de la tige dans l'orifice prévu à cet effet à l'arrière de la machine.

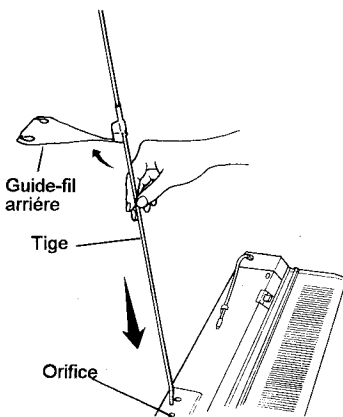

- ⑧ Sortez les rails d'extension de la mallette. Engagez les rails d'extension dans les orifices prévus à cet effet aux deux extrémités de la machine.

NOTE
Les rails d'extension empêchent la chute du chariot en bout de fonture.

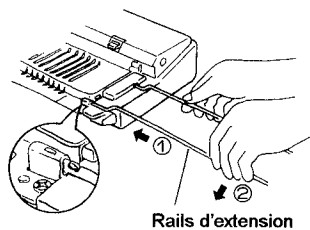

- ⑨ Sortez les pattes d'installation du boîtier de commande du compartiment Accessoires. Insérez les pattes d'installation dans les emplacements (1) et (2) du boîtier de commande. Si vous utilisez le guide-tricot, insérez les pattes d'installation dans les emplacements (2) et (3) du boîtier de commande. Ensuite, enfoncez le boîtier de commande sur les pattes d'installation.

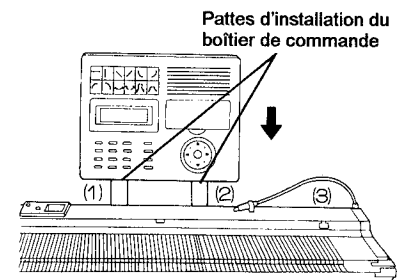

- ⑩ Après avoir mis la machine hors tension, soulevez le cache du connecteur et insérez la prise du cordon d'alimentation de la machine dans le connecteur en veillant à aligner les flèches de repère.

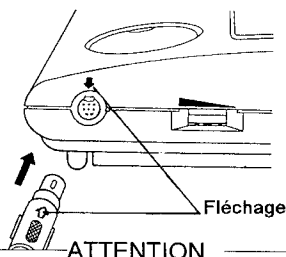

ATTENTION
Si les flèches de repère ne sont pas correctement alignées lors du branchement, le cordon peut être endommagé.

- ⑪ Branchez une extrémité du bloc d'alimentation secteur à la machine et l'autre à la prise murale.

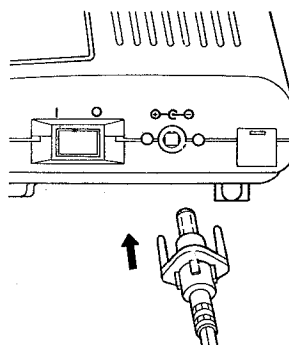

NOTE
si vous n'utilisez pas le cordon d'alimentation, fermez le cache du connecteur.

NOTE
la chaleur dégagée par le bloc d'alimentation secteur et l'arrière de la machine est normale lorsque la machine est sous tension.

RANGEMENT DE LA MACHINE DANS SA MALLETTE DE TRANSPORT

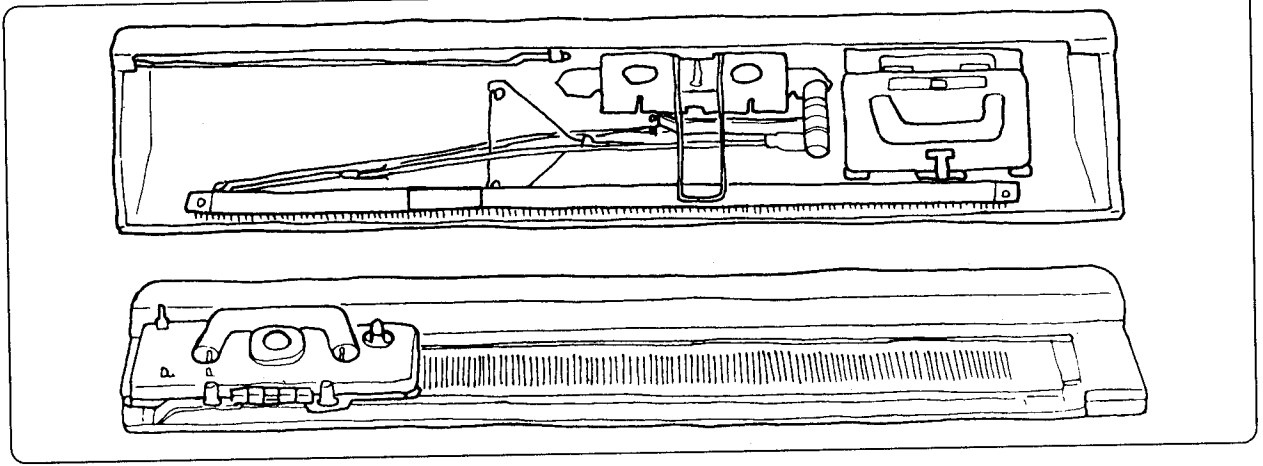

Voici comment vous devez ranger votre machine à tricoter dans sa mallette.

※ Le Manuel d'utilisation, le compartiment Accessoires, le boîtier de commande et le bloc d'alimentation secteur ne peuvent pas être stockés dans la machine à tricoter.

- ① Mettez la machine hors tension, débranchez le bloc d'alimentation secteur et ôtez le cordon d'alimentation.
- ② Repliez la poignée sur le chariot L. Appuyez sur la touche de dégagement de la poignée et remettez le chariot L dans la mallette.
- ③ Soulevez le ressort et remettez le peigne de montage à sa place dans le couvercle.

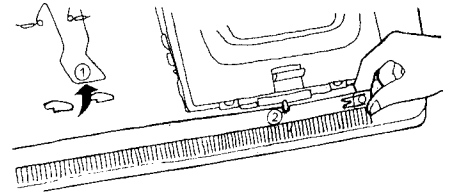
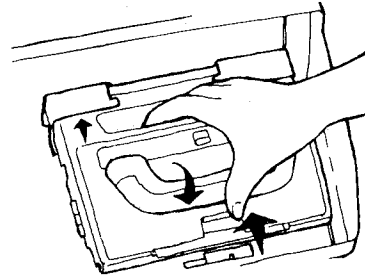
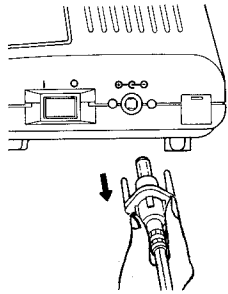

- ④ Rangez les rails d'extension dans la mallette.
- ⑤ Rangez le dispositif de tension du fil dans la mallette comme indiqué ci-dessous.
- ⑥ Desserrez les molettes et enlevez l'avant-chariot du chariot K. Placez l'avant-chariot à l'endroit prévu dans la mallette et immobilisez-le à l'aide du ressort.

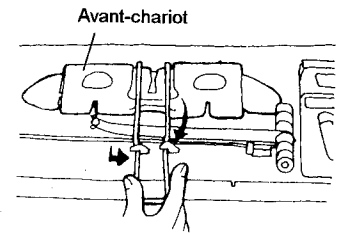
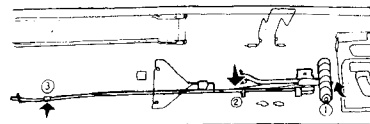
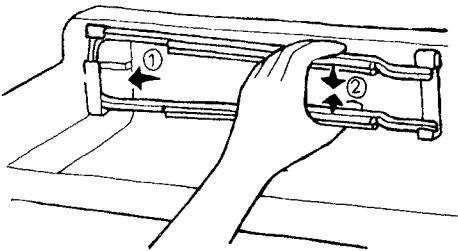

- ⑦ Repoussez toutes les aiguilles en position A et repliez la poignée du chariot K. Engagez le dispositif de verrouillage du chariot dans l'orifice situé sur le côté gauche de la machine et immobilisez le chariot K comme indiqué ci-dessous.
- ⑧ Rangez les pattes d'installation du boîtier de commande et les autres accessoires dans le compartiment Accessoires.
- ⑨ Bloquez le cordon d'alimentation sur la machine à l'aide du crochet de maintien prévu à cet effet. Remettez le couvercle en place sur la mallette comme indiqué ci-dessous. Enclenchez les deux fermoirs.

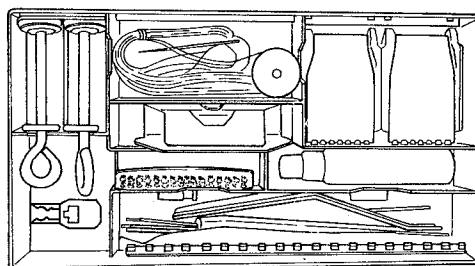
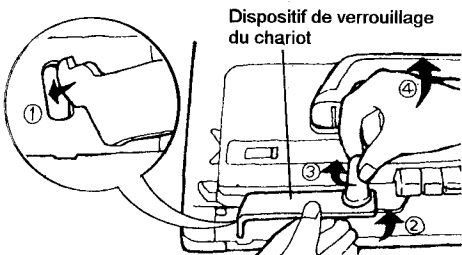

NOTE : Veillez à ne pas coincer le cordon en refermant la mallette.



Cordon d'alimentation de la machine à tricoter

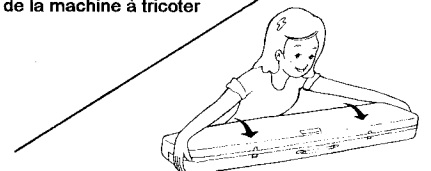

AVANT DE COMMENCER

【CHARIOT K】

● LEVIER DE LA CAME DE MAINTIEN

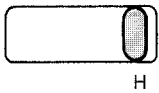

tricotage partiel (H... position de maintien)

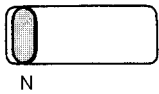

autres

● LEVIER DE DÉGAGEMENT DES TOUCHES DE SÉLECTION DES CAMES

Pour libérer les touches de sélection des cames, faites glisser ce levier de dégagement vers la droite.

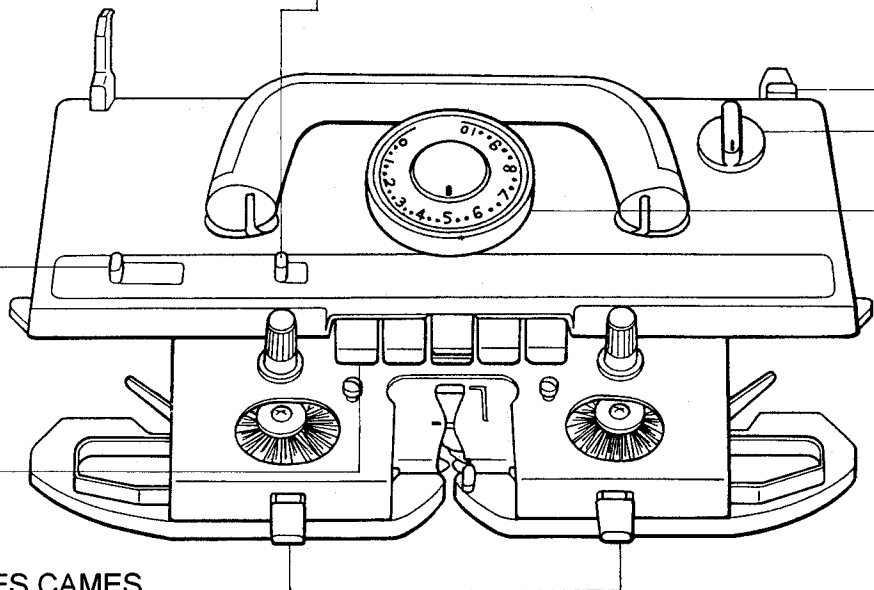
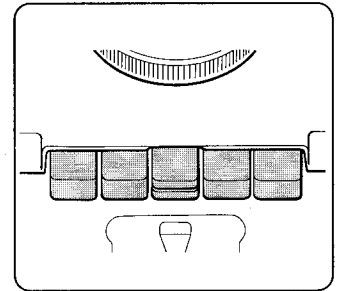
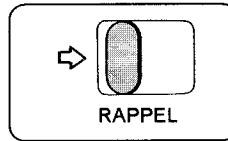

● TOUCHES DE SÉLECTION DES CAMES

Sélectionnez les touches de sélection des cames en fonction du type de motif à tricoter.

● TOUCHES POUR EFFET DE TISSAGE (AVANT-CHARIOT)

MOTIF A MAILLES RAMASSÉES
appuyez simultanément sur les deux touches de gauche.

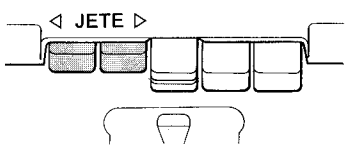

MOTIF FANTAISIE
appuyez uniquement sur la touche du milieu (MC... motif multicolore)

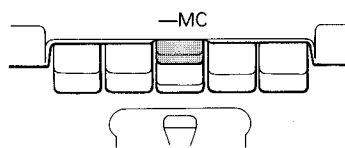

MOTIF TISSE
placez les deux touches en position W.T. pour mettre en fonction les brosses qui provoquent l'effet de tissage.

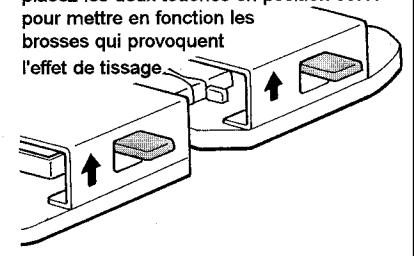

MOTIF A MAILLES GLISSÉES
appuyez simultanément sur les deux touches de droite.

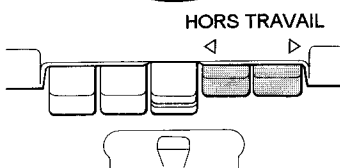

MOTIF EN DENTELLE FILÉE
appuyez simultanément sur les deux touches médianes (supérieure et inférieure) (= L... dentelle filée).

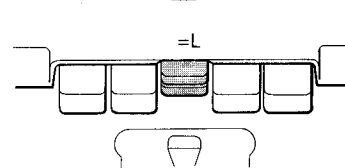

Dans tous les autres cas, placez ces deux touches en position N pour bloquer le fonctionnement des brosses.

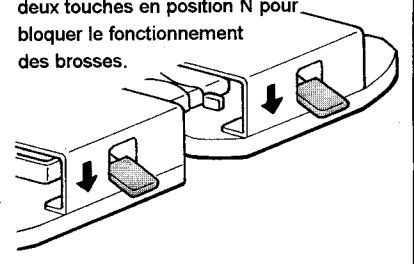

※Ne manœuvrez jamais le chariot K si vous avez enfoncé les deux touches L (supérieure et inférieure) et l'une des touches JETE (mailles ramassées) ou HORS TRAVAIL (tricotage partiel).

● COMPTEUR DE RANGS

Placez toujours le doigt du compteur du chariot K en position de travail lorsque vous souhaitez utiliser le compteur de rangs. Assurez-vous que le compteur est bien en position de travail lorsque vous tricotez avec (ENTRER LA POSITION D'OUVRAGE). Assurez-vous également que le déclencheur de rangs du chariot K déclenche le compteur à chaque passage de rang.

Position de travail

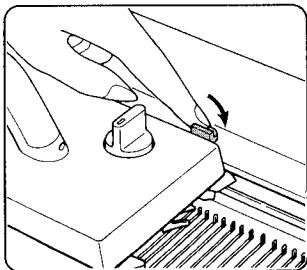

Position de repos

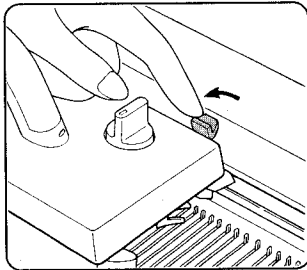

● BOUTON DU VARIATEUR

CR

Placez le bouton sur cette position pour pouvoir dégager le chariot K de la fonture.



● KC (II)

N·L

Placez le bouton sur cette position pour exécuter des points de jersey et des motifs en dentelle.

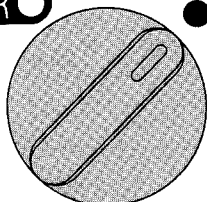

N·L

● KC (I)

KC (I) / KC (II)

Ces modes sont utilisés pour tricoter des motifs tels que mailles ramassées, mailles glissées, motif fantaisie ou tissé, motif en dentelle tissée...

Durant le tricotage du motif, les aiguilles sont automatiquement placées en position B ou D en fonction du motif.

KC (II)

Les aiguilles sont placées en position B ou D en fonction des données de programmation de motif.

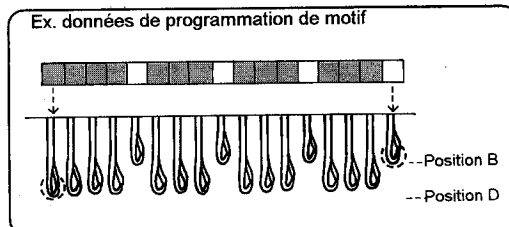

KC (I)

Les aiguilles externes sont placées en position D à chaque rang et les données de programmation de motif ne sont pas prises en compte.

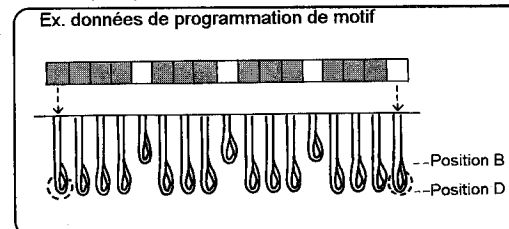

※Lorsque vous placez le bouton du variateur sur la position N·L, vous libérez automatiquement les touches de sélection des cames.

● DISQUE DE SERRAGE DES MAILLES

Ce disque est gradué de 0 à 10, chaque intervalle étant subdivisé en trois parties. Ce disque vous permet de modifier la taille des mailles et la tension du fil. A la graduation 0 correspond la tension la plus forte, soit la maille la plus petite ; à la graduation 10 correspond la tension la plus lâche, soit la maille la plus grande. Il vous appartient de régler le disque de serrage des mailles sur une valeur comprise entre 0 et 10, en fonction du titre et du type de fil utilisé.

Etant donné le grand nombre de fils différents, nous ne pouvons pas vous préciser sur quelle graduation régler le disque de serrage des mailles. Il vous appartient de repérer la valeur qui conviendra le mieux en tricotant des échantillons. Les valeurs données dans le tableau ci-contre ne constituent donc qu'une référence.

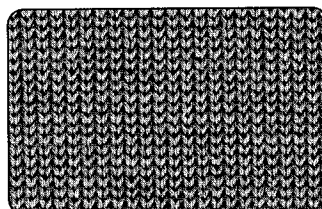

· Disque sur une graduation minimale

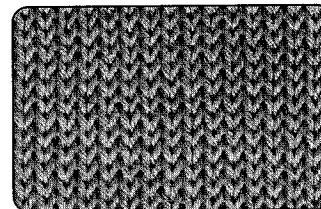

· Disque sur une graduation élevée

| Type de fil | Valeur recommandée pour le serrage des mailles |
|----------------|--|
| Fil très fin | 0 ~ 3 |
| fil fin | 3 ~ 5 |
| Fil moyen | 4 ~ 6 |
| Gros fil | 7 ~ 10 |
| ※Très gros fil | 4 ~ 6 |

※Pour les fils épais ou très épais, utilisez une aiguille sur deux, voire une aiguille sur trois.

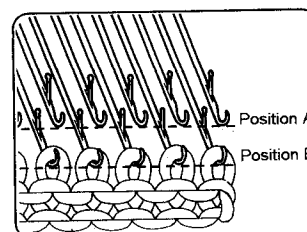

● POSITION DES AIGUILLES

Vous allez repérer des deux côtés de la fonture les lettres A, B, D et E.

A...Position de repos des aiguilles (l'aiguille ne travaille pas).

B...Position de travail. Cette position correspond à un tricotage standard.

D...Position de travail supérieure. Les aiguilles sélectionnées sont placées sur cette position par les chariots K ou L lorsque vous tricotez des motifs.

E...Position d'attente. Dans cette position, les aiguilles ne tricotent pas lorsque le levier de la came de maintien est en position H.

※Lorsque vous rangez votre machine, ramenez toujours toutes les aiguilles en position A.

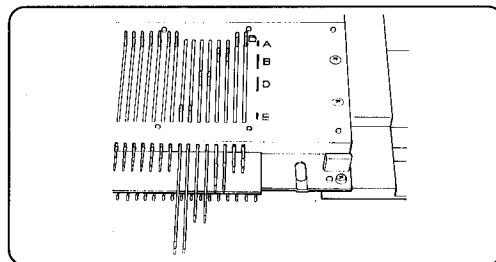

● PEIGNE DE MONTAGE

Le peigne de montage se présente en deux parties qui comportent respectivement 140 et 60 aiguilles, soit au total 200 aiguilles. Pour raccourcir la longueur du peigne, il suffit de séparer les deux parties en enlevant la plaque de liaison.

- 200 mailles

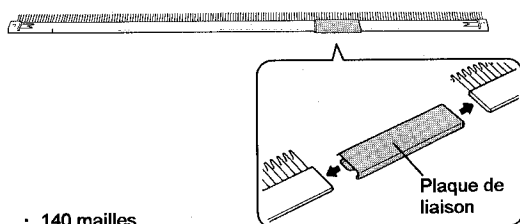

- 140 mailles



- 60 mailles



Utilisation de la plaque de liaison

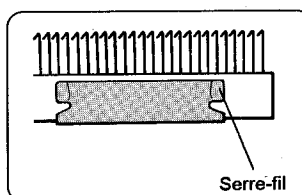

Avec un peigne de 140 ou 60 aiguilles : servez-vous de la plaque de liaison comme d'un serre-fil en la fixant à l'extrémité du peigne.

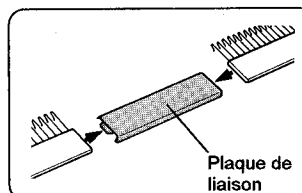

Avec un peigne de 200 aiguilles : servez-vous de la plaque de liaison pour réunir les deux parties du peigne de montage.

● POIDS DE LISIÈRE

Ces poids assurent une bonne tension du tricot et évitent qu'il ne remonte pendant le travail.

- Suspendez les poids de lisière sur le peigne de montage en veillant à ce que le tricot reste bien horizontal.

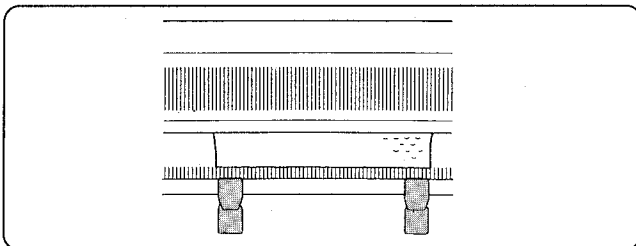

- Si les bords du tricot ne sont pas parfaitement verticaux, suspendez des poids de lisière aux deux bords du tricot.

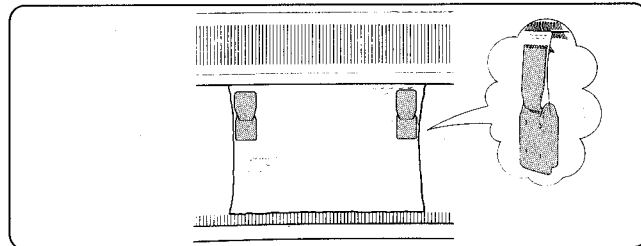

● NOTE

Votre machine à tricoter comporte trois détecteurs :

- repère de retour gauche
- repère de retour droite
- déclencheur du compteur de rangs

※Ne déplacez pas manuellement ces détecteurs.

Veillez à la propreté de chacun de ces détecteurs.

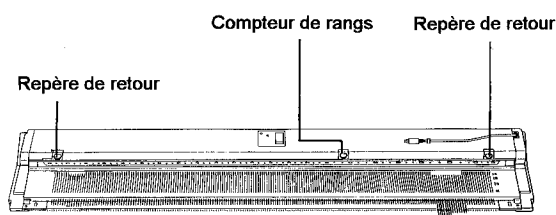

TECHNIQUE DE BASE (MAILLE JERSEY)

La maille jersey représente la maille de base la plus simple du tricotage en machine. Entraînez-vous de manière à maîtriser parfaitement cette technique.

ENFILAGE DE LA LAINE

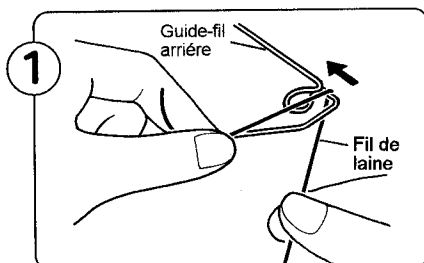
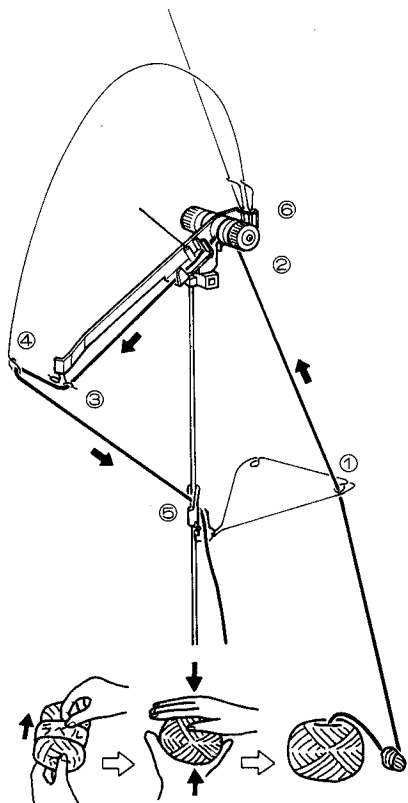

Déroulez le fil de la pelote et faites-le passer par le guide-fil arrière ; le fil doit glisser dans l'oeilleton du guide-fil.

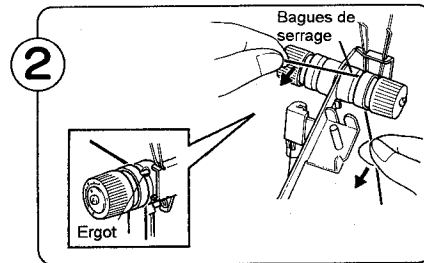

Faites passer le fil sous l'ergot et entre les deux bagues de serrage. Maintenez le fil comme indiqué ci-dessus et tirez-le vers vous jusqu'à ce qu'il passe sous l'ergot.

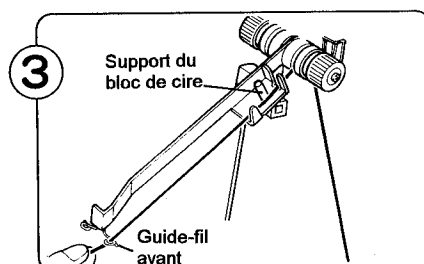

Enfilez maintenant le fil dans le guide-fil avant.

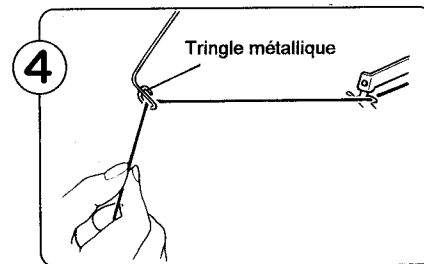

Faites passer le fil dans l'oeilleton de la tringle métallique.

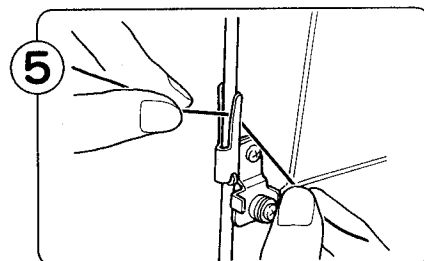

Coincez le fil sous le serre-fil.

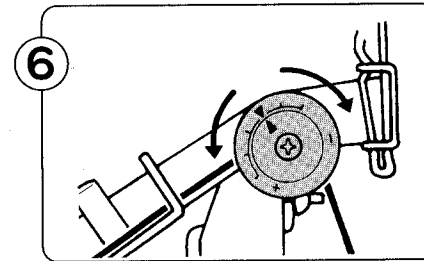

Tournez le bague de serrage en positionnant le repère sur la valeur correspondant à la grosseur du fil.

- ▶ ◀ ... Pour du fil moyen, réglez la bague comme indiqué
- ▶ + ... Pour du fil plus fin, augmentez la tension en tournant la bague vers le signe moins
- ▶ - ... Pour du fil plus gros, diminuez la tension en tournant la bague vers le signe moins

CIRE

Au moment de commencer à tricoter, placez la cire que vous trouverez dans le compartiment Accessoires sur le support prévu à cet effet. La cire aide le fil à bien glisser.

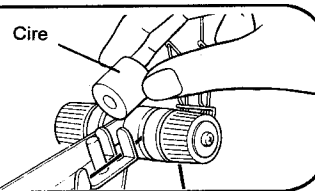

MONTAGE DES MAILLES SUR UN BORD FINI

Avant de déplacer le chariot K

· Vérifiez les points suivants

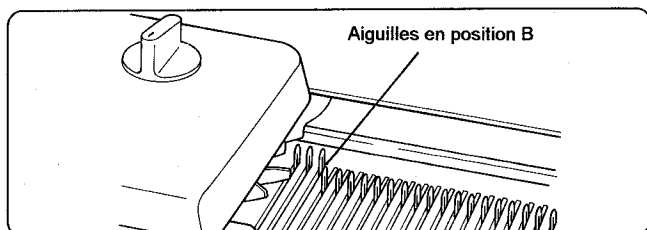

Assurez-vous que le chariot K (ou le chariot L) va bien au-delà des dernières mailles du tricot avant de le faire revenir dans l'autre sens. A la fin d'un rang, vous devez entendre un léger dé clic.

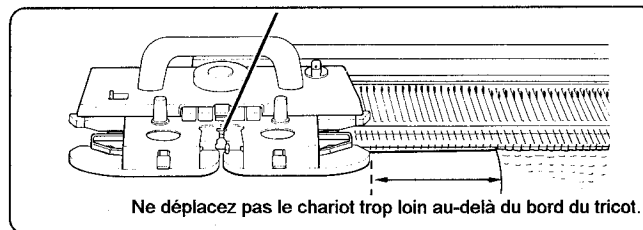

Attention à ne pas déplacer le chariot K trop loin au-delà des bords du tricot.

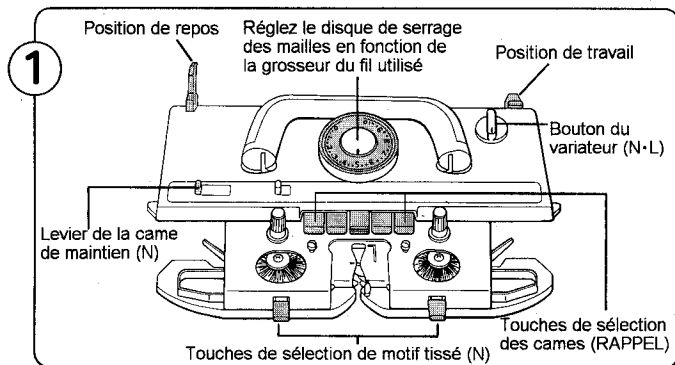

Régalez le chariot K comme indiqué ci-dessus.

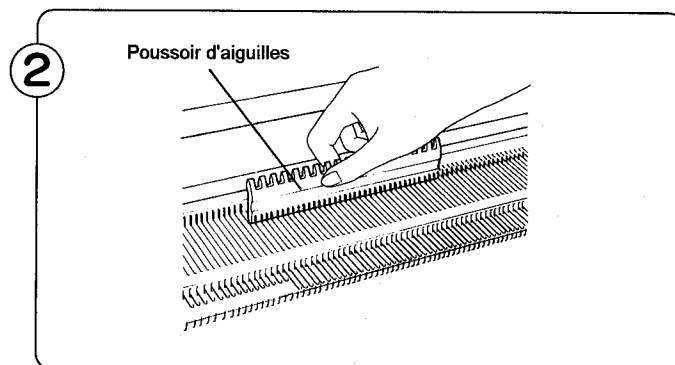

En utilisant le bord plat du poussoir d'aiguilles, tirez 60 aiguilles en position B en les centrant sur le repère 0 (30 aiguilles de part et d'autre de "0").

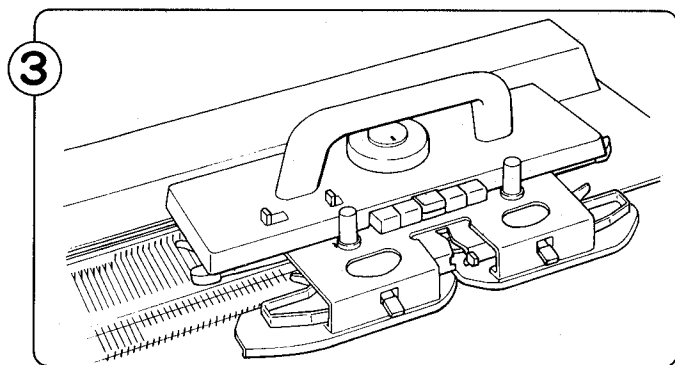

Déplacez le chariot K sur la fonture dans un mouvement de va-et-vient autant de fois que nécessaire pour bien aligner les aiguilles, puis terminez en laissant le chariot K sur la droite de la fonture.

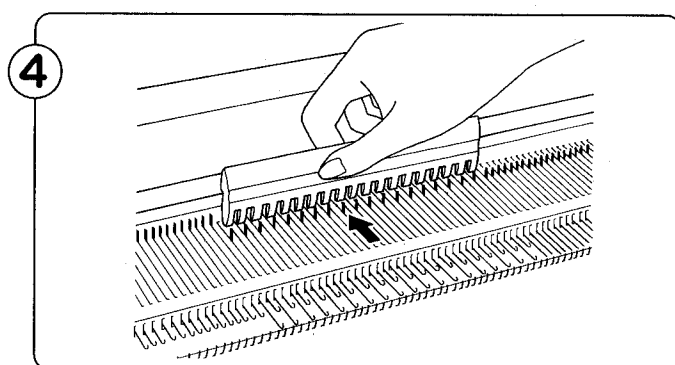

Avec le poussoir d'aiguilles 1/1, ramenez une aiguille sur deux en position A.

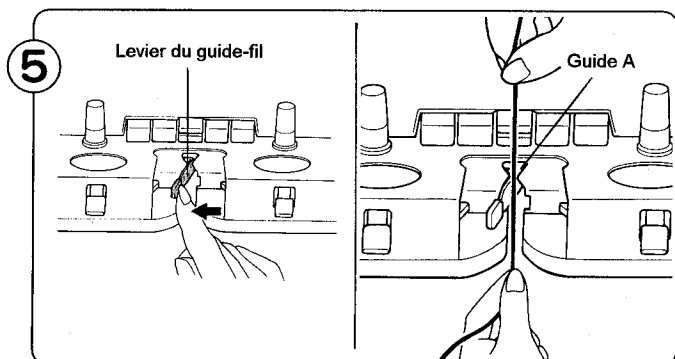

Libérez le guide-fil A en poussant le levier du guide-fil vers la gauche. Retirez le fil du serre-fil et faites-le passer dans le guide-fil A.

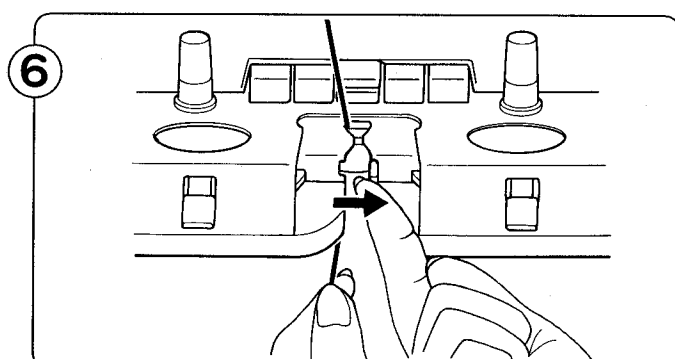

Tout en maintenant l'extrémité du fil de la main gauche, refermez le levier du guide-fil.

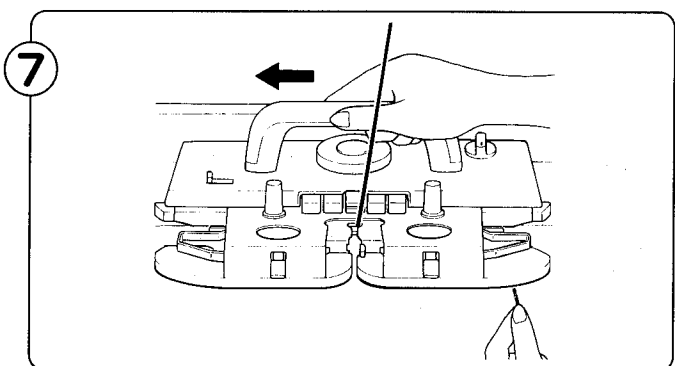

Tout en maintenant le fil légèrement tendu, déplacez lentement le chariot K vers la gauche. Dès que vous avez senti les aiguilles saisir le fil, vous pouvez le lâcher.

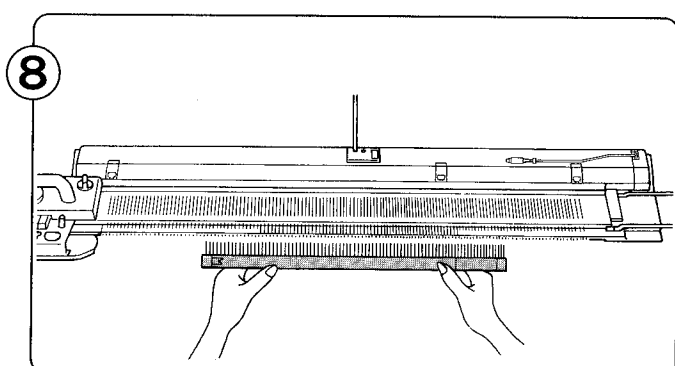

- ① Sortez le peigne de montage de la mallette et choisissez la longueur en fonction du nombre d'aiguilles sélectionnées.
- ② Maintenez le peigne de montage comme indiqué ci-dessus, de sorte que les crochets du peigne soient orientés vers la machine.

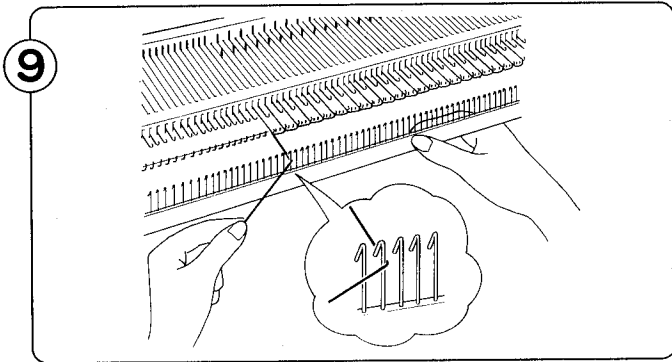

Tirez le fil dans les crochets du peigne comme indiqué sur l'illustration ci-dessus.

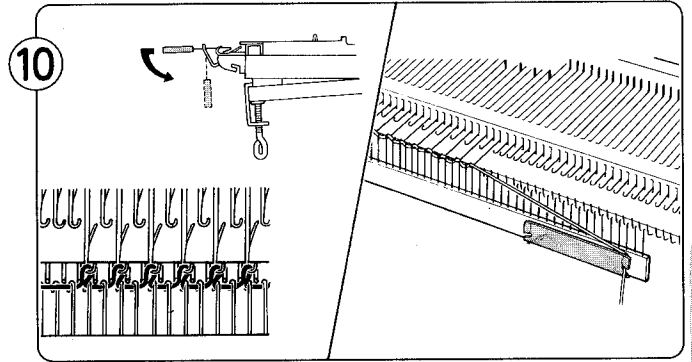

Suspendez le peigne de montage sur les boucles et laissez-le descendre doucement. Tirez légèrement le peigne vers le bas. Attachez l'extrémité libre du fil au serre-fil situé à l'avant de la plaque de liaison des deux parties du peigne.

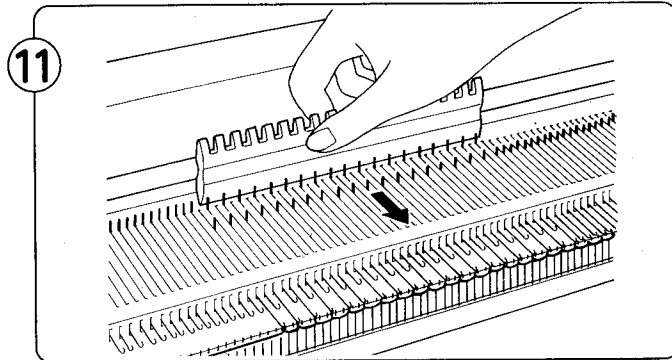

Ramenez en position B les aiguilles que vous aviez placées en position A lors de l'étape 4.

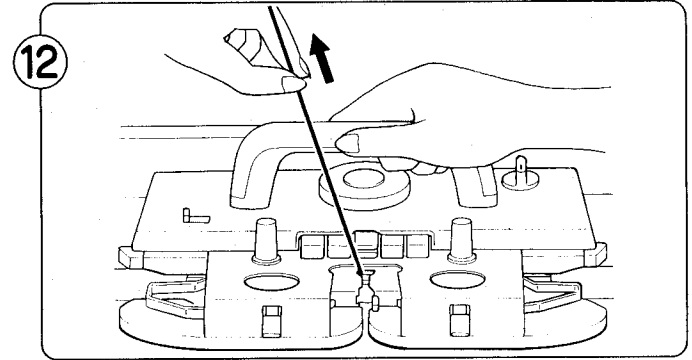

Déplacez le chariot K vers la droite en maintenant le fil comme indiqué sur l'illustration ci-dessus pour éviter la formation de boucles.

MAILLE JERSEY

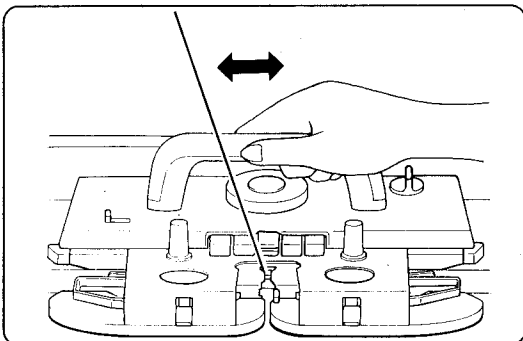

Une fois le montage des mailles terminé, continuez à déplacer le chariot K dans un mouvement de va-et-vient. Ce type de tricotage porte le nom de "maille jersey".

Envers et endroit de votre tricot

Au moment d'assembler le tricot, vous pouvez choisir pour envers ou pour endroit le type de maille (jersey ou maille retournée) que vous préférez.

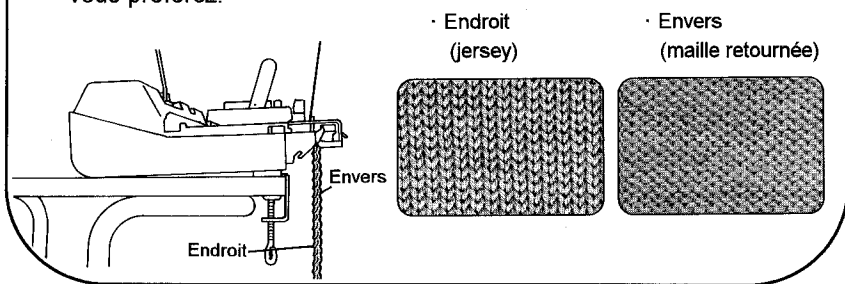

POUR ENLEVER LE TRICOT DE LA MACHINE

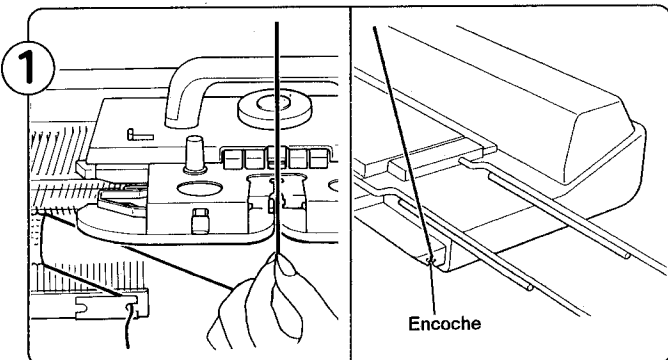

Retirez les poids de lisière. Sortez le fil du guide-fil A et immobilisez-le en le faisant passer dans l'encoche prévue à cet effet sur le bord de la machine.

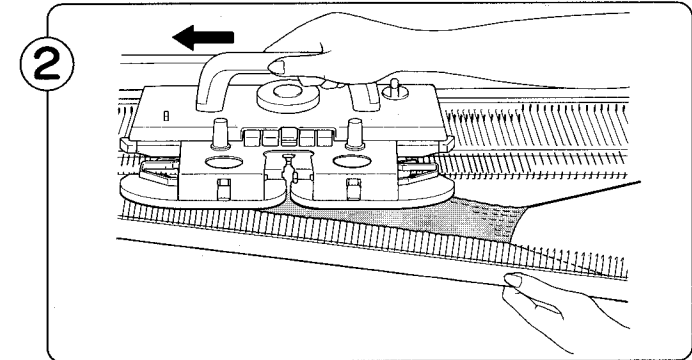

Pour dégager le tricot, repoussez lentement le chariot K (sans fil) le long de la fonture, tout en soutenant le tricot de l'autre main.
 ☆Étant donné que le tricot n'est pas fini, les dernières mailles se présentent sous la forme de boucles ouvertes qui risquent de se détricoter rapidement.

PROGRAMMATION

QU'EST-CE QUE LA PROGRAMMATION ?

Qu'est-ce que la programmation?

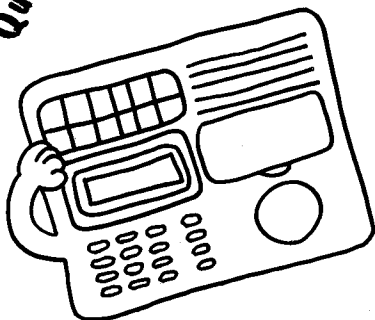

☆ LA PROGRAMMATION consiste à indiquer à l'ordinateur quelles fonctions vous désirez faire exécuter à la machine.

La mémoire de l'ordinateur contient 665 motifs de mailles différents. Pour tricoter l'un d'entre eux, il vous suffit de le commander à l'ordinateur.

Si vous désirez concevoir votre propre motif, vous devez le mettre en mémoire dans l'ordinateur. En outre, si vous programmez la forme de votre ouvrage dans l'ordinateur, celui-ci vous indique le nombre de mailles et de rangs nécessaires à sa réalisation.

Afin de tirer le meilleur parti de votre machine à tricoter, prenez le temps d'étudier les fonctions de l'ordinateur.

【PROGRAMMER LE COMPTEUR DE RANGS】

Vous pouvez sélectionner le compteur de rangs pour le faire démarrer à un rang précis.

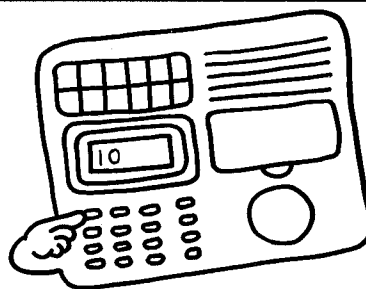

Ex. Entrez l'instruction pour qu'il commence à compter au 10ème rang.

【PROGRAMMATION DE LA POSITION】

Lorsque vous désirez tricoter un motif particulier, vous devez entrer cette information par l'instruction (ENTRER LA POSITION DE MOTIF).

Lorsque vous désirez tricoter un ouvrage, vous devez entrer cette information par l'instruction (ENTRER LA POSITION D'OUVRAGE).

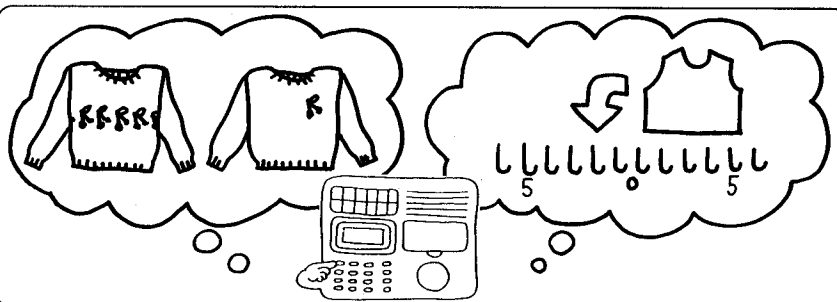

【PROGRAMMATION DE VARIATION DE MOTIF】

Vous pouvez modifier un motif de différentes façons. Il vous est possible de combiner ces variations. Voir page 28.

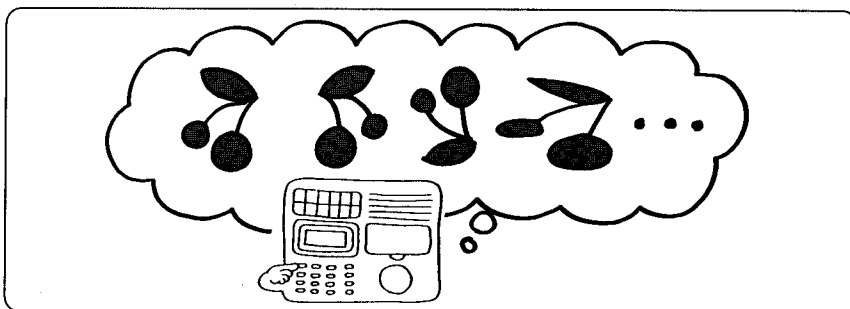

【PROGRAMMATION DE DESSIN】

Ce programme vous permet d'entrer vos propres motifs de tricot et de dessiner vous-même vos patrons d'ouvrage.

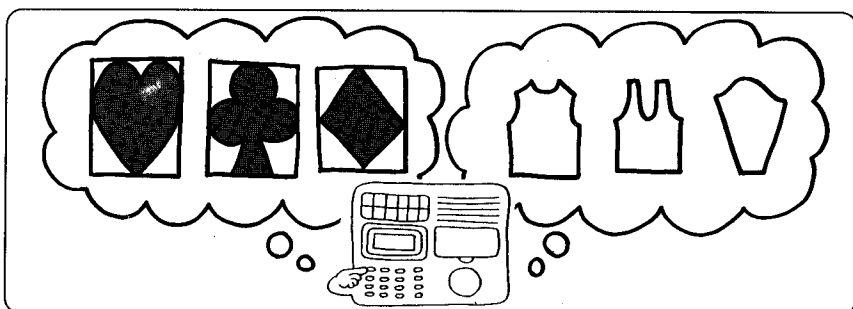

UTILISATION DU BOÎTIER DE COMMANDE

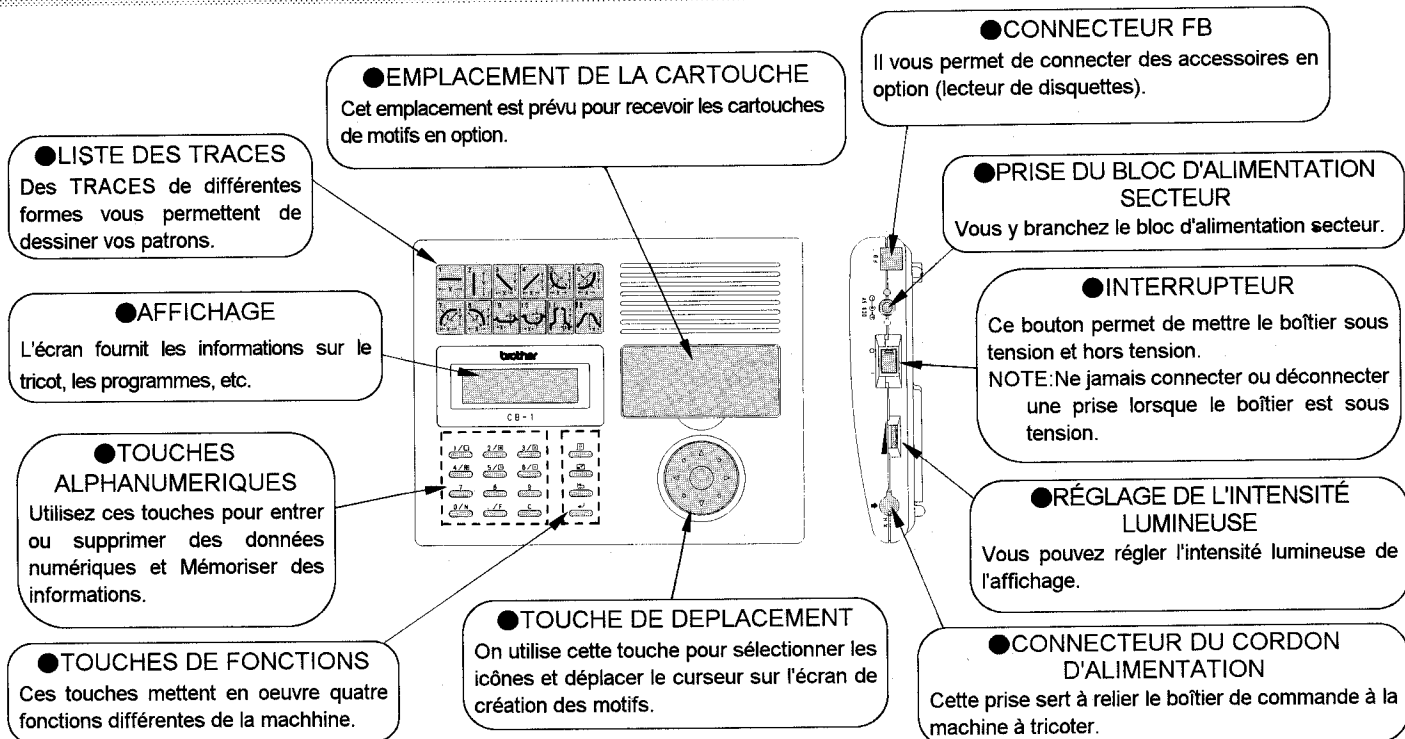

● TOUCHES ALPHANUMÉRIQUES

- Touches 1/□ - 6/□ :** Touches chiffres / touches mailles
- Pour entrer des chiffres de 1 à 6.
 - Pour dessiner vos propres motifs grâce aux touches 1/□ - 6/□ sur l'écran de création des motifs.
 - Les touches 1/□, 2/□ servent de touche OUI/NON lorsque vous utilisez la VARIATION DE MOTIFS à l'écran.

Touches 7 - 9 : Touches chiffres

- Pour entrer les chiffres de 7 à 9

Touche 0/N : Touche numérique/touche mémoire

- Pour entrer le chiffre 0
- Pour introduire en mémoire les données de N (dentelle)

Touche ./F : Touche décimale/touche mémoire

- Pour entrer la virgule décimale
- Pour introduire en mémoire les données de F (dentelle fine)

Touche C : touche Supprimer

- Pour supprimer des données que vous avez entrées.

● TOUCHES DE FONCTIONS

Touche : Touche Aide

- Un petit texte vous explique ce qui figure à l'affichage.

Touche : Touche Zoom

- La taille de l'écran peut changer pour vous permettre de visualiser un motif ou un ouvrage.

Touche : Touche Menu principal

- Permet le retour à l'écran du Menu principal.

Touche : Touche Pas-à-pas

- Fait avancer le programme.

● TOUCHE DE DÉPLACEMENT

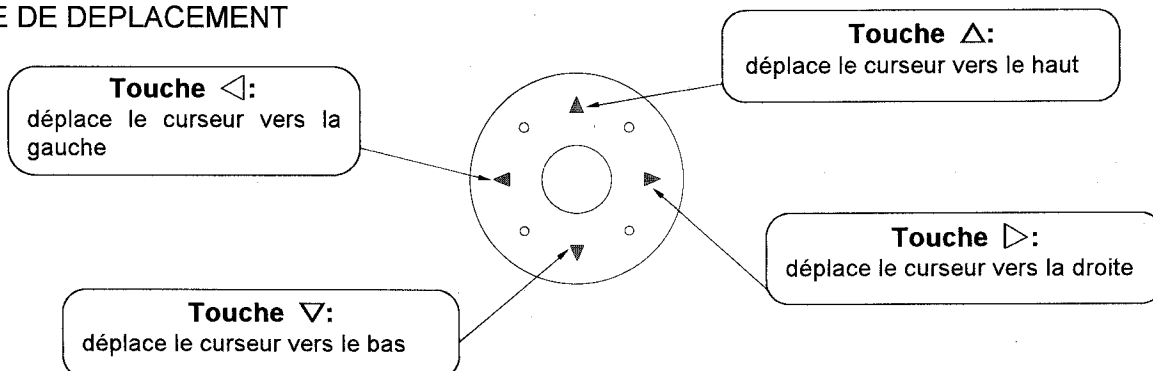

MESSAGE D'ÉCRAN A L'AFFICHAGE

Lorsque vous mettez en marche le boîtier de commande, le symbole "E" apparaît à l'affichage pendant quelques secondes (il signifie "Patientez un instant") puis l'écran suivant apparaît à l'affichage :

● ÉCRAN DU MENU PRINCIPAL











Cet écran vous permet de sélectionner un programme dans l'ordinateur. Le titre donne des indications sur chaque opération/étape du programme.



· QU'EST-CE QU'UNE ICÔNE ?

Nous appelons "icône" toute illustration ou lettre apparaissant dans les cadres en pointillé. Les icônes représentent des fonctions du programme. Par exemple, l'icône "123" représente la fonction (PROGRAMMER LE COMPTEUR DE RANGS). Vous pouvez voir d'autres icônes en vous déplaçant dans l'écran grâce à la touche de Déplacement.

Ex :

| | | | | |
|--|---|---|---|---|
|  (POSITIONNER) | → |  POSITION, |  MOTIF, |  OUVRAGE |
|  (CREER UN OUVRAGE) | → |  OUVRAGE, |  CREER | |
|  (SUPPRIMER UN MOTIF) | → |  MOTIF, |  SUPPRIMER | |

· POUR SÉLECTIONNER UNE ICÔNE

Nous appellerons "curseur de sélection" les cadres pleins (par opposition aux cadres en pointillé). Lorsque le curseur de sélection se trouve sur une icône, vous pouvez la sélectionner. Déplacez le curseur en manipulant la touche de Déplacement et enfoncez la touche ↵ pour faire avancer le programme.

· POUR VOIR D'AUTRES ICÔNES

Lorsque la flèche se trouve à côté d'une icône, déplacez-vous dans l'écran avec la touche de Déplacement. Vous verrez alors les autres icônes du programme.

● ÉCRAN DE PROGRAMMATION NUMÉRIQUE (EX : PROGRAMMER LE COMPTEUR DE RANGS)

Cet écran vous permet d'entrer des données numériques spécifiques dans l'ordinateur.



· POSITION DE L'ICÔNE A GAUCHE DE L'ÉCRAN

L'icône que vous avez sélectionnée lors de l'étape précédente s'affiche dans le coin gauche de l'écran. Dans le cas présent, vous avez sélectionné (PROGRAMMER LE COMPTEUR DE RANGS).

· APPARITION DE " ? " A L'ÉCRAN

Lorsque "?" apparaît, entrez le chiffre de votre choix au moyen des touches Chiffres et Décimales. Ensuite, appuyez sur la touche ↵. Lorsque vous introduisez les informations du Mémo, utilisez les touches Chiffres et les touches N ou F.

· ENTRÉE DES CHIFFRES

Même si un chiffre est affiché à l'écran, vous pouvez en introduire un nouveau sans supprimer celui qui est affiché. Si vous avez fait une erreur en introduisant votre chiffre, enfoncez la touche C (EFFACER) puis entrez la correction.

● ÉCRAN DU PROGRAMME DE TRICOTAGE

Le programme de tricotage se présente sous deux écrans différents.

1. ÉCRAN DE TRICOTAGE

Sélectionnez (TRICOTER) dans le menu principal. L'écran de tricotage s'affiche. Cet écran donne les informations nécessaires au fur et à mesure du travail.

※A chaque passage du Chariot, le compteur de rangs, les rangs de motif ou d'ouvrage et les données concernant le motif ou l'ouvrage enregistrent l'augmentation consécutive.

NOTE

Les instructions s'affichant sur l'écran de tricotage diffèrent selon le programme que vous avez sélectionné.

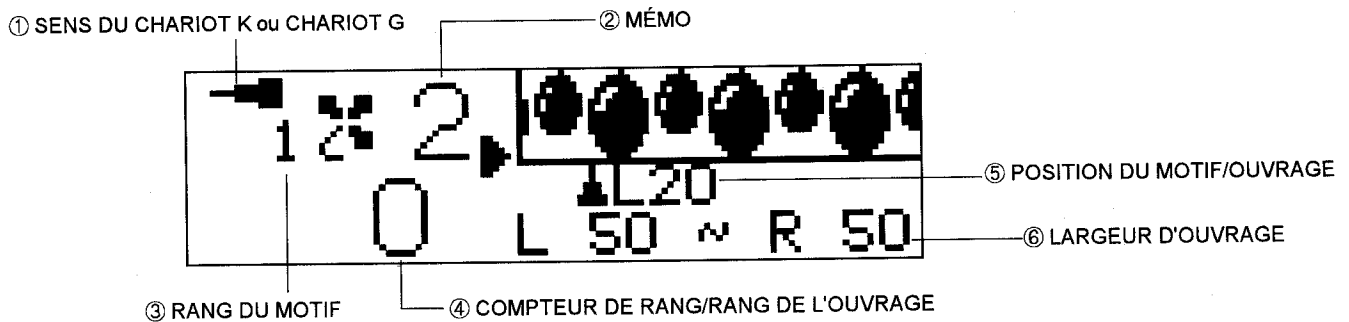

① INSTRUCTION DU SENS DU CHARIOT K ou CHARIOT G "←"

Lorsque le bouton du variateur est positionné sur KC(I) ou (II), l'icône représentant le sens de déplacement du chariot K apparaît dans le coin supérieur gauche de l'affichage. A chaque passage, le chariot K déclenche le compteur de rangs. L'icône change alors de "←" à "→".

② INSTRUCTION DU MÉMO "2"

Cette instruction vous indique les changements à effectuer (fil, etc.). Voir page 44 l'introduction des informations du Mémo.

③ RANG DE MOTIF "1"

Cette instruction vous indique quel rang du motif vous tricotez. Si vous souhaitez commencer à tricoter à partir d'un rang spécifique, voyez en page 19.

④ COMPTEUR DE RANG/RANG D'OUVRAGE "0"

Cette instruction vous montre où vous en êtes de votre tricot/ouvrage.

Voir page 19 pour programmer le compteur de rangs.

Voir page 20 pour programmer le rang d'ouvrage.

⑤ INSTRUCTION DE POSITION DU MOTIF/OUVRAGE "L20"

Vous ne pouvez pas voir l'intégralité du motif ou de l'ouvrage simultanément. Le nombre affiché vous indique où le motif/ouvrage est positionné sur la fonture.

"L" et "R" représentent L100 et R100 sur la fonture.

⑥ INSTRUCTION DE LARGEUR D'OUVRAGE "L 50 ~ R 50"

Ces numéros représentent, en nombre d'aiguilles, la largeur de l'ouvrage que vous avez sélectionnée. En fonction du nombre d'aiguilles, vous pouvez réduire ou augmenter le nombre de mailles, conformément à la forme souhaitée.

INSTRUCTIONS DE L'ÉCRAN DE TRICOTAGE

Vous pouvez modifier les instructions de l'écran de tricotage en utilisant la touche Zoom. Les quatre écrans suivants montrent les données du motif ou de l'ouvrage.

Vous pouvez modifier la zone d'écran visible du numéro d'aiguilles L100 à R100 en utilisant la touche de Déplacement.

Ex :



2. ÉCRAN STOP (en inversion)

Cet écran sert à bloquer le rang lorsque vous commencez à le tricoter, à le tricoter séparément ou à le corriger.

※Même si le chariot se déplace sur la fonture, les numéros de rang de motif/ouvrage ou le compteur de rangs n'augmentent pas.

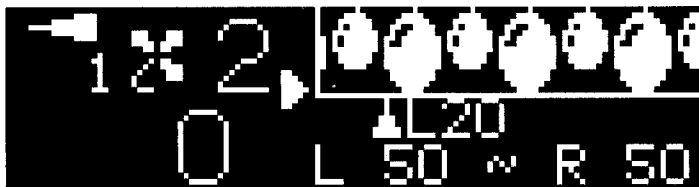

· POUR CONTRÔLER LES DONNÉES DE MOTIF/OUVRAGE

A l'apparition de l'écran Stop, vous pouvez vous déplacer de haut en bas dans l'écran au moyen de la touche de Déplacement afin de contrôler le motif ou l'ouvrage.

Après vérification, enfoncez simultanément les touches "0" et "▽" pour retourner à la position de départ.

※Ne vous déplacez pas verticalement dans l'écran pendant que vous tricotez.

●ÉCRAN MESSAGE D'ERREUR

Si vous avez fait une fausse manipulation sur le boîtier de commande ou le chariot, un message d'erreur s'affiche à l'écran.





· MESSAGE D'ERREUR N° " 06 "

Chaque message d'erreur porte un numéro. Si vous éprouvez des difficultés, reportez-vous aux pages 108 à 112.

Pour effacer un message d'erreur de l'écran, appuyez sur la touche ↵.

●POINTS A RETENIR LORS DE LA PROGRAMMATION

· Si vous avez sélectionné une icône par erreur, enfoncez la touche Menu Principal pour charger le menu principal. Ensuite, reprenez toute la procédure de programmation depuis le début.

· Si vous ne connaissez pas la signification d'une icône, appuyez sur la touche . Un écran d'aide apparaît, vous expliquant ce qui est affiché. Appuyez de nouveau sur la touche  pour retourner dans l'écran précédent.

· Vous avez tapé un mauvais numéro...

Si vous n'avez pas encore enfoncé la touche ↵, appuyez sur la touche "C" pour effacer le numéro affichagé, puis entrez le numéro correct.

Si vous avez déjà enfoncé la touche ↵, enfoncez la touche . Recommencez alors toute la procédure de programmation depuis le début.

※Assurez-vous toujours que le numéro que vous entrez est correct avant d'appuyer sur la touche ↵.

· Si vous faites une mauvaise manipulation ou introduisez des données erronées, un message d'erreur s'affiche. Après validation du message, appuyez sur la touche ↵ et continuez à travailler.

· L'apparition du symbole "  " en cours de programme signifie que l'ordinateur calcule. Patientez un instant.

FUNCTIONNEMENT DU COMPTEUR DE RANGS

Si vous souhaitez utiliser la fonction compteur de rangs du boîtier de commande, suivez les étapes suivantes :

● POUR CHARGER LES INSTRUCTIONS DU COMPTEUR DE RANGS DE RANGS

① Installez le boîtier de commande sur la machine à tricoter comme indiqué page 3.

② Allumez l'interrupteur : le menu principal apparaît.



③ Sélectionnez (TRICOTER) et appuyez sur la touche ↵.

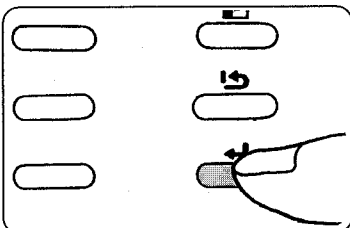

④ L'écran de tricotage s'affiche. Un numéro apparaît en bas à gauche de l'écran.



⑤ A chaque passage du chariot K, le compteur de rangs se déclenche. Le nombre de rangs augmente à l'écran au fur et à mesure de leur montage.

NOTE: Ne pas arrêter ou retirer le chariot K lorsque le doigt compteur de rang est en contact avec le déclencheur.

● POUR MODIFIER LES INSTRUCTIONS DU COMPTEUR DE RANGS DE RANGS

· Enfoncez simultanément la touche "0" et la touche "▽".

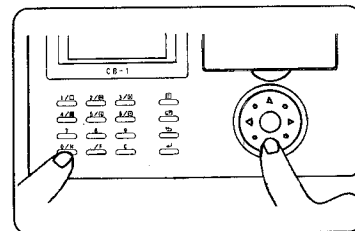

· Si vous voulez programmer le compteur de rangs sur un rang spécifique... Sélectionnez (PROGRAMMER LE COMPTEUR DE RANGS) comme indiqué page 19.

● POUR VERROUILLER LE COMPTEUR DE RANGS

Si vous souhaitez verrouiller le compteur de rangs...

Enfoncez la touche ↵, l'écran Stop s'affiche en inversion. Tant que l'écran Stop est affiché, le compteur de rangs n'avance plus. Pour retourner à l'écran TRICOTER, appuyez de nouveau sur la touche ↵.

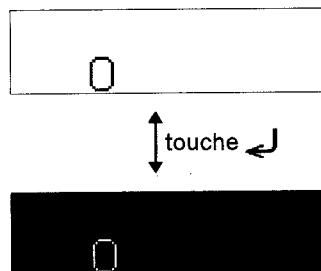

NOTE : Si l'ouvrage a été positionné à l'aide de (ENTRER LA POSITION D'OUVRAGE), l'instruction est différente de celle affichée sur l'écran ci-dessus. Il s'agit alors de INSTRUCTION DE RANG D'OUVRAGE.

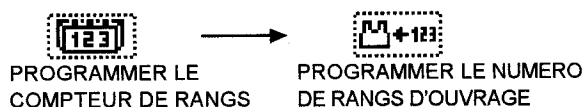

UTILISATION DE LA TOUCHE AIDE

Si la signification des icônes ou des écrans vous pose problème, appuyez sur la touche Aide. Un petit texte vous explique ce qui est affiché à l'écran.

· Lorsque l'écran de sélection des icônes est affiché...



↑ touche [Aide]



Placez le curseur de sélection sur l'icône qui vous pose problème et enfoncez la touche [Aide].

L'écran d'aide vous explique la signification de l'icône par un petit texte. Pour retourner à l'écran précédent, appuyez de nouveau sur la touche [Aide].

· Lorsqu'un autre écran est affiché...

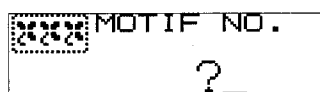

↑ touche [Aide]



Enfoncez la touche [Aide]. L'écran d'aide vous explique l'instruction affichée. Pour retourner à l'écran précédent, appuyez de nouveau sur la touche [Aide].

APERÇU DES PROGRAMMES

- Le schéma suivant est un organigramme des programmes reprenant la présentation par "icônes".
- Les icônes situées à l'extrême-gauche de l'organigramme s'affichent automatiquement lorsque vous allumez l'interrupteur. Ces icônes font partie du menu principal.
- En appuyant sur la touche Menu principal, l'écran revient au menu principal.
- Après sélection d'une icône, le programme se poursuit vers la droite de l'organigramme, de sorte que vous puissiez terminer le programme sélectionné. Ensuite, le retour au menu principal se fait automatiquement.
- Vous avez aussi la possibilité de sélectionner des icônes verticalement à l'aide de la touche de Déplacement.

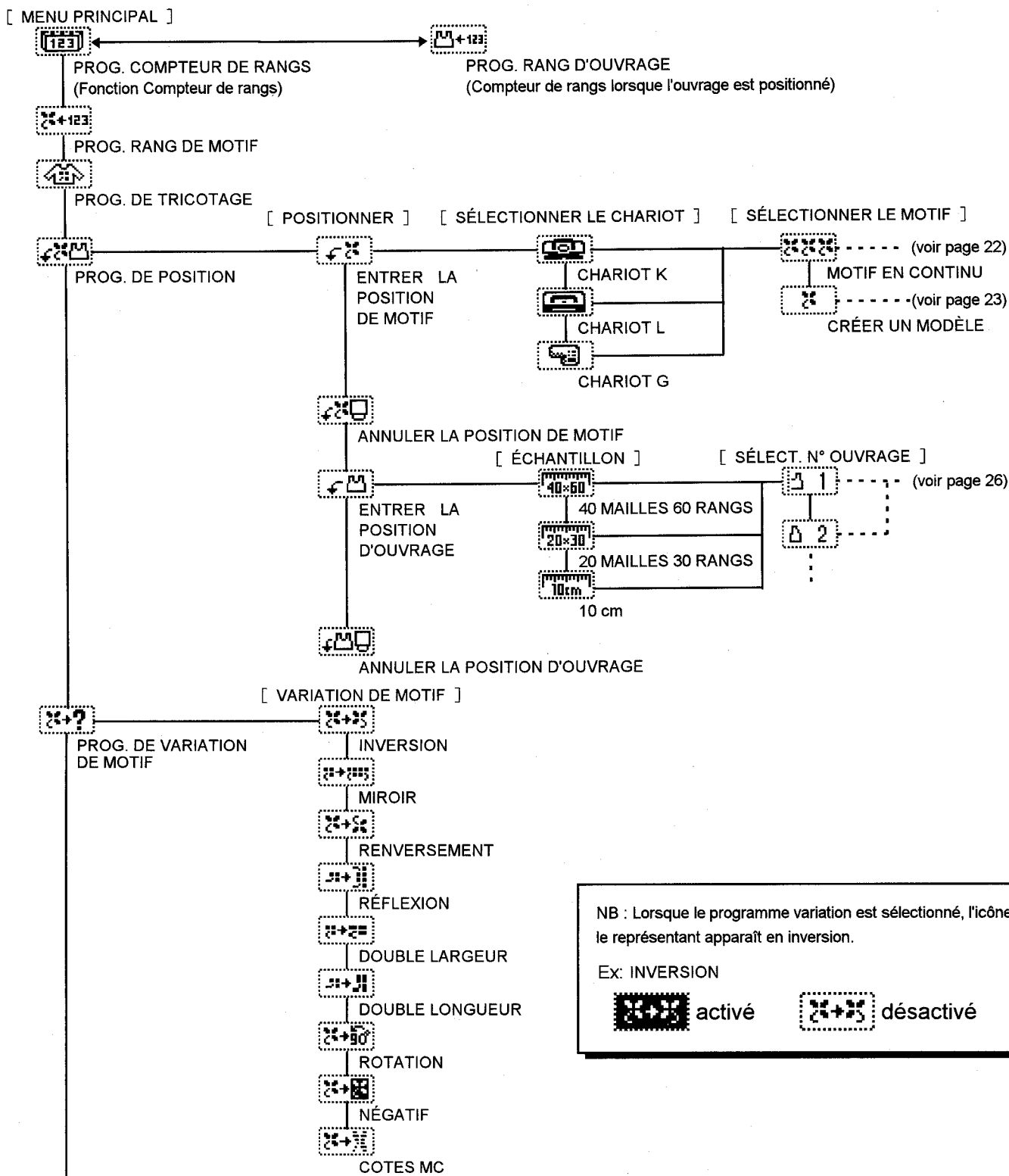

NB : Lorsque le programme variation est sélectionné, l'icône le représentant apparaît en inversion.

Ex: INVERSION

activé désactivé

(à suivre)

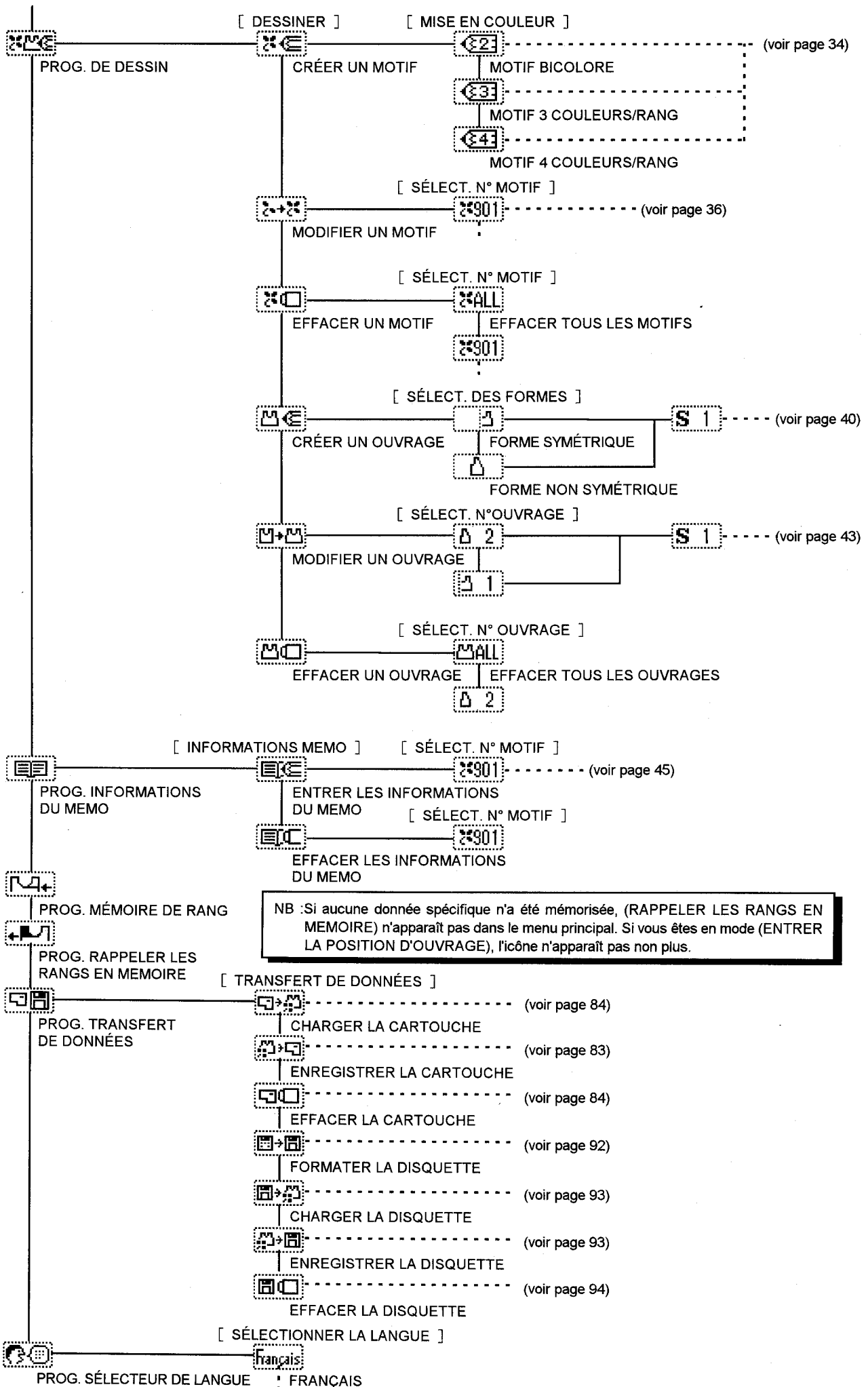

COMMENT PROGRAMMER



MENU PRINCIPAL

PROGRAMMER LE COMPTEUR DE RANGS

Ce programme vous permet d'entrer l'instruction du compteur de rangs au numéro qui vous convient. Vous pouvez introduire un nombre à quatre chiffres. Si vous souhaitez utiliser la fonction compteur de rangs du boîtier de commande, sélectionnez (TRICOTER). Voir page 20.

NOTE

※ Si un ouvrage est déjà positionné, (PROGRAMMER LE COMPTEUR DE RANGS) n'apparaît pas dans le menu principal. (PROGRAMMER LE N° DE RANG D'OUVRAGE) s'affiche à la place.

POUR PROGRAMMER

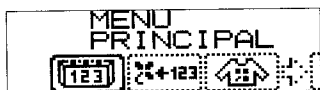

- ① Sélectionnez (PROGRAMMER LE COMPTEUR DE RANGS) dans le menu principal et appuyez sur la touche ↵.



Ex : Entrez 20.

- ② Introduisez le numéro du rang que vous désirez changer. Enfoncez la touche ↵ et le menu principal s'affiche à l'écran.

NOTE : Si vous avez entré un faux numéro, appuyez sur la touche C. Ensuite, tapez le bon numéro.

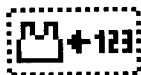

MENU PRINCIPAL

PROGRAMMER LE NUMÉRO DE RANG D'OUVRAGE

Utilisez ce programme pour définir le numéro de rang d'un ouvrage positionné. Lorsque vous positionnez un nouvel ouvrage, le numéro de rang est automatiquement remis à zéro.

NOTE

※ Si vous introduisez un numéro de rang supérieur au nombre maximum de rangs dans l'ouvrage, un message d'erreur apparaît. Appuyez sur la touche ↵ pour effacer le message d'erreur. Entrez un numéro de rang inférieur au numéro de rang maximum de l'ouvrage.

POUR PROGRAMMER

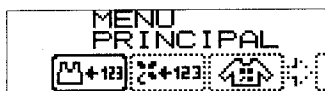

- ① Sélectionnez (PROGRAMMER LE NUMÉRO DE RANG D'OUVRAGE) dans le menu principal et appuyez sur la touche ↵.



Ex : Entrez 20.

- ② Entrez le numéro de rang à l'endroit où vous souhaitez effectuer les changements. Enfoncez la touche ↵ et le menu principal s'affiche à l'écran.

NOTE : Si vous avez entré un faux numéro, appuyez sur la touche C. Ensuite, tapez le bon numéro. Le numéro que vous entrez indique le numéro de rang qui a été tricoté.

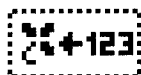

MENU PRINCIPAL

PROGRAMMER LE NUMÉRO DE RANG DU MOTIF

Ce programme sert à introduire le numéro du rang où vous voulez commencer à tricoter dans un motif positionné. Lorsque vous positionnez un nouveau motif, le numéro de rang est automatiquement remis à 1.

※ Lorsque vous travaillez avec la variation (RENVERSEMENT), le dernier numéro de rang du motif positionné s'affiche à l'écran.

NOTE

※ Si vous entrez un numéro de rang supérieur au nombre de rangs du motif, un message d'erreur apparaît à l'écran. Appuyez sur la touche ↵ pour effacer le message d'erreur, puis entrez un numéro de rang inférieur au numéro de rang maximum du motif.

POUR PROGRAMMER



- ① Sélectionnez (PROGRAMMER LE NUMÉRO DE RANG DU MOTIF) dans le menu principal et enfoncez la touche ↵.



Ex : Entrez 20.

- ② Entrez le numéro du rang où vous voulez commencer à tricoter. Appuyez sur la touche ↵ et le menu principal s'affiche.

NOTE : Si vous avez entré un faux numéro, appuyez sur la touche C. Ensuite, tapez le numéro souhaité.



Ce programme vous permet d'introduire, sur l'écran d'affichage, les informations nécessaires au fonctionnement de l'écran de Tricotage, telles que numéros de rangs, motif, ouvrage, etc. Les informations de l'écran de Tricotage diffèrent en fonction du programme que vous avez sélectionné (voir page 14). Sélectionnez toujours (TRICOTER) avant de tricoter.

- Si vous appuyez sur la touche Zoom, vous pourrez voir à l'affichage le motif réduit ou agrandi, ou la représentation graphique de l'ouvrage. Il existe deux sortes d'écrans : l'écran de Tricotage et l'écran Stop (en inversion). Vous passez de l'un à l'autre en appuyant sur la touche ↵.
- En enfonçant simultanément les touches "0" et "▽", vous remettez le numéro du compteur de rang (ou du rang de ouvrage) à "0" et le numéro du rang de motif à "1". Nous l'appelons la "position de départ".
※ Lorsque vous travaillez avec la variation "RENVERSEMENT", le numéro du dernier rang du motif positionné apparaît à l'affichage.
- Pour visualiser la représentation d'un motif ou d'un ouvrage avant de tricoter...
Enfonchez la touche de Déplacement lorsque l'écran Stop s'affiche. Si le boîtier de commande est déconnecté de la machine, un message d'erreur apparaît à l'affichage. Appuyez ensuite sur la touche ↵ pour effacer le message d'erreur. Appuyez à nouveau sur la touche ↵; vous pouvez alors vous déplacer verticalement dans l'écran à l'aide des touches △ et ▽. Après avoir contrôlé la représentation du motif ou de l'ouvrage, enfonchez simultanément les touches "0" et "▽" pour retrouver la position de départ.

● NOTE

※ Si vous souhaitez passer en écran Stop en cours de tricotage, placez le chariot au-delà des repères de retour en le faisant passer par-dessus. Reprenez ensuite votre travail après avoir changé l'écran de Tricotage.

※ Lorsque vous travaillez en écran Stop, les rangs du motif ou de l'ouvrage sont bloqués. Si vous tricotez en écran Stop par erreur, défaites les rangs et reprenez votre travail dans l'écran de Tricotage.

※ Si vous passez de l'écran stop à l'écran tricotage, assurez-vous que le chariot est placé au-delà du repère de retour.

※ En cas d'opération incorrecte, les mentions motif ou rang d'ouvrage impropres peuvent apparaître. Dans ce cas, suivez l'étape de la Fiche compl émentaire ou les CONSEILS UTILES de la page 95. Si vous utilisez le chariot G, consultez la page 87.

● POUR PROGRAMMER

① Sélectionnez (TRICOTER) dans le menu principal et appuyez sur la touche ↵.

② Les écrans suivants apparaissent à l'affichage.

- lorsqu'aucun motif ou ouvrage n'a été positionné,



seule l'instruction du compteur de rangs s'affiche.

- lorsqu'un motif a été positionné,



les instructions du compteur de rangs et du rang de motif, les données du motif et les informations du Mémo s'affichent.

- lorsqu'un ouvrage a été positionné,



les instructions concernant le rang d'ouvrage, les numéros d'aiguilles de la largeur d'ouvrage et les données de l'ouvrage s'affichent.

- lorsqu'un motif et un ouvrage ont été positionnés,



les instructions des rangs de motif et d'ouvrage, les informations du Mémo, les numéros d'aiguilles de la largeur d'ouvrage et les données de l'ouvrage ou du motif s'affichent.

※ Vous pouvez passer des données de motif aux données d'ouvrage en basculant d'écran grâce à la touche Zoom.

※ La forme du patron à l'écran vous sert de guide. Veuillez à toujours suivre les instructions concernant la largeur de l'ouvrage.

※ Un <<bip>> retentit au rang où la ligne change.

« APPARITION DE L'INSTRUCTION "TRICOTER UN COTE" PENDANT LE TRICOTAGE - Formation de l'encolure »

L'écran "TRICOTER UN COTE" s'affiche automatiquement lorsqu'il vous faut tricoter séparément l'ouvrage que vous avez positionné. Voir COMMENT FORMER UNE ENCOLURE page 72.

● NOTE

※ Lorsque vous tricotez des motifs en dentelle véritable ou en dentelle fine ou des motifs avec votre changeur de couleur en simple/double fonture, l'ordinateur décide du côté à tricoter en priorité. Suivez attentivement chaque étape du chapitre TRICOTER UN MOTIF.



MENU PRINCIPAL

[PROGRAMME DE POSITION]

Grâce à ce programme, vous pouvez entrer ou supprimer des données pour tricoter un motif ou un ouvrage. Ce programme est divisé en quatre sous-menus :



« ENTRER LA POSITION DE MOTIF »

Vous pouvez introduire des motifs pré-enregistrés ou vos propres motifs à l'endroit que vous souhaitez sur la fonture.



« ANNULER LA POSITION DE MOTIF »

Cette fonction permet d'annuler les données que vous avez introduites dans (ENTRER LA POSITION DE MOTIF).



« ENTRER LA POSITION D'OUVRAGE »

Vous pouvez entrer le patron de l'ouvrage à l'endroit où vous souhaitez le tricoter sur la fonture.



« ANNULER LA POSITION D'OUVRAGE »

Cette fonction permet d'annuler les données que vous avez introduites dans (ENTRER LA POSITION D'OUVRAGE).



« ENTRER LA POSITION DE MOTIF »

Cette instruction vous permet de choisir le chariot que vous souhaitez utiliser, le numéro du ou des motifs que vous voulez tricoter et l'endroit où vous décidez de tricoter un motif. Dans l'exemple suivant, ce sont les motifs fantaisie n° 99 et 105 tirés de "STITCH WORLD III" qui ont été utilisés.

● NUMÉRO DE MOTIF

Il existe deux sortes de motifs : les motifs pré-enregistrés de "STITCH WORLD III" et les motifs que vous créez.

※ Motifs pré-enregistrés de "STITCH WORLD III" : 1-665

Voir en fin du catalogue "STITCH WORLD III" pour plus de détails.

Ex : motif n° 105

Nombre de mailles : 20

Nombre de rangs : 40

105 : Numéro de motif

20 x 40 : Dimensions

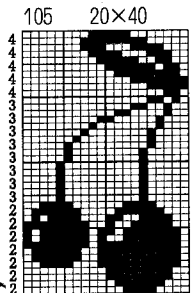

Le numéro du fil de contraste s'affiche sur le Mémo à l'écran.

※ Les motifs que vous créez (voir page 34) sont numérotés de 901 à 998.

L'ordinateur attribue automatiquement un numéro à chaque motif que vous dessinez. Notez ce numéro sur une feuille de papier pour éviter toute confusion ultérieure.

● NOTE

※ Lorsque vous voulez positionner votre propre motif ou ouvrage...

Créez auparavant un patron de motif ou d'ouvrage à l'aide du (PROGRAMME DE DESSIN).

● POUR PROGRAMMER



① Sélectionnez (POSITIONNER) dans le menu principal et appuyez sur la touche ←.



② Sélectionnez à l'écran la fonction de votre choix.

● POSITION DE LA PREMIERE AIGUILLE SUR LE MOTIF

Que signifie "position de la première aiguille" ?

Avant tout, il est nécessaire de comprendre comment un motif se positionne sur le tricot. Il convient tout d'abord d'identifier la maille de l'extrême-gauche du motif sélectionné. Lors du tricotage d'un motif, une aiguille est allouée à chaque maille. L'aiguille qui correspond à la première maille de répétition de motif est appelée Position de la première aiguille (position P.A.).

Position de la première aiguille

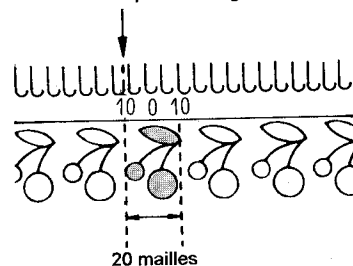

NOTE : Positions des aiguilles

Les aiguilles situées sur la gauche de la fonture sont représentées par la touche G (en jaune) et celles de droite par la touche D (en vert).

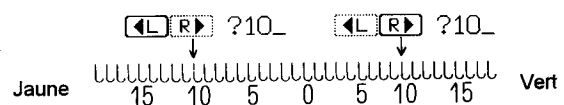

Ce dispositif permet à l'ordinateur de distinguer deux aiguilles portant le même numéro. Par exemple, le numéro 10 peut concerner l'aiguille de gauche et l'aiguille de droite.

●NOTE

※Pour commencer à tricoter un motif après avoir tricoté en jersey ...

Entrez la donnée de la position de motif conformément aux motifs ci-dessous:

| | |
|-----------------------|--|
| Motifs pour chariot K | Deux rangs avant le motif que vous désirez tricoter. |
| Motifs pour chariot L | Sur le rang où vous désirez que le motif soit tricoté. |
| Motifs pour chariot G | Un rang avant le motif que vous désirez tricoter. |

Ex : Si vous voulez que le tricotage du motif commence au 40ème rang de l'ouvrage...

Entrez vos instructions quand le numéro 38 (du compteur de rangs ou du rang d'ouvrage) s'affiche à l'écran.

※Pour modifier un motif...

Avant de positionner le motif, sélectionnez les instructions de (VARIATION DE MOTIF).

※Rappelez-vous que le sens ou la position du motif est différent selon que vous le visualisez de l'endroit ou de l'envers du tricot.

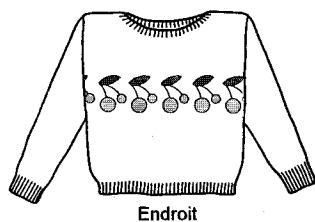
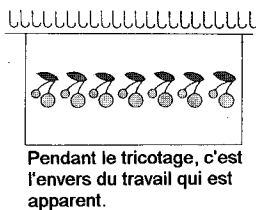

Le motif en continu est placé sur la fonture.

Ex : Le motif n° 105 est placé sur le centre de la fonture.

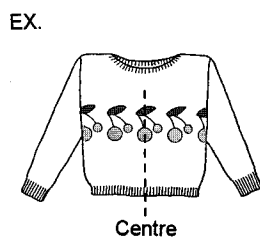

●POUR PROGRAMMER

① Suivez les étapes (1) à (3) de ENTRER LA POSITION DE MOTIF.

② Sélectionnez (MOTIF EN CONTINU) et enfoncez la touche ↵.

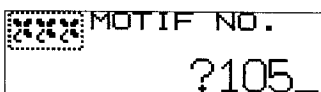

Ex : Entrez 105.

③ Entrez le numéro du motif que vous allez tricoter à l'aide des touches numériques et enfoncez la touche ↵.

※Même si le numéro du motif est déjà affiché à l'écran, tapez le numéro comme pour un nouveau motif.

●POUR PROGRAMMER

① Sélectionnez (POSITIONNER) dans le menu principal et enfoncez la touche ↵.

② Sélectionnez (ENTRER LA POSITION DE MOTIF) et enfoncez la touche ↵.



Ex : S'électionnez " K ".

③ Sélectionnez l'icône du chariot que vous allez utiliser et enfoncez la touche ↵.

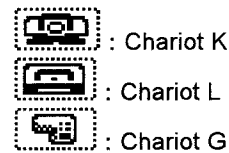

④ Sélectionnez (MOTIF EN CONTINU) ou (CRIER UN MODELE) et enfoncez la touche ↵.

< MOTIF EN CONTINU > :
le motif répété est placé sur la fonture.

< CRIER UN MODELE > :
un modèle peut consister à tricoter un motif en continu ou à tricoter un motif à plusieurs endroits différents. Vous pouvez programmer différents motifs dans 9 zones différentes au maximum.



Ex : Enfoncez la touche ↵.

④ Introduisez la position du motif. L'affichage vous indique que le motif en continu est placé automatiquement au centre de la fonture. Si cette position vous convient, appuyez sur la touche ↵.

※Si vous souhaitez changer la position du motif vers la droite ou la gauche par rapport au centre, sélectionnez (G) avec la touche Gauche ou (D) avec la touche Droite puis entrez le numéro de Position de la première aiguille.

※Si le motif en continu est constitué d'un nombre impair de mailles, l'aiguille du centre est automatiquement placée en D1.

Les motifs répétés du modèle n° 1 sont placés comme pour un Motif en continu.

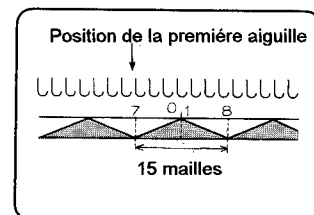

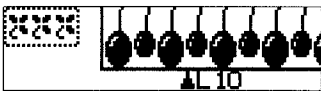

Ex : Enfoncez la touche

⑤ Les données du motif s'affichent à l'écran. Si vous appuyez sur la touche , l'écran affiche le schéma du motif.
Après avoir vérifié la position du motif, enfoncez la touche . Le menu principal apparaît alors.

※Vous ne pouvez pas visualiser un motif dans son ensemble. Vous pouvez cependant utiliser les touches Droite et Gauche pour vous déplacer de part et d'autre dans l'écran. Vous ne pouvez pas vous déplacer verticalement dans l'écran.

※le symbole "▶, ◀" représente les positions G100 (gauche) et D100 (droite) de l'aiguille.

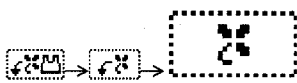

< CREER UN MODELE >

Vous pouvez programmer des modèles comportant 9 zones de motifs au maximum, avec des motifs différents dans chaque zone.

Ex :
Tricotage unique du motif n° 99 placé à D20.
Tricotage en continu (3 fois) du motif n° 105 placé à D60.

Ex.

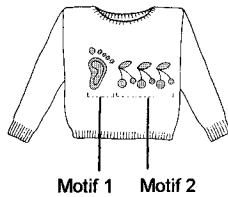

● QU'EST-CE QU'UN MODELE ?

- Un modèle peut consister à tricoter un motif en continu ou à tricoter un motif à plusieurs endroits différents. Les modèles sont numérotés en fonction de l'ordre dans lequel vous les entrez : premier, second, troisième, etc. (MODELE 1) représente le modèle que vous allez introduire en premier. Vous pouvez programmer jusqu'à (MODELE 9).
- Vous pouvez choisir des motifs différents dans chaque zone. Mais vous ne pouvez pas tricoter des motifs fantaisie et des motifs multicolores à mailles glissées dans la même zone.

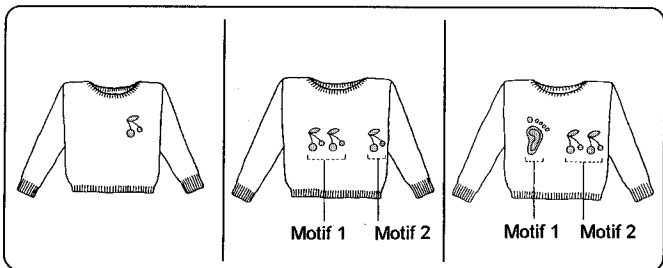

Si "V" s'affiche dans l'écran de l'étape ⑤ ...

Cela signifie que l'instruction (VARIATION DE MOTIF) est activée. Le chiffre entre parenthèses indique le nombre d'icônes activées. Validez l'instruction en sélectionnant (VARIATION DE MOTIF). "V" apparaît dans l'écran "Motif en continu" ou dans l'écran "Créer un modèle" lorsque l'instruction (VARIATION DE MOTIF) est activée.

● NOTE

※Quand vous combinez plus de deux motifs différents, vous devez entrer le plus grand motif en premier.

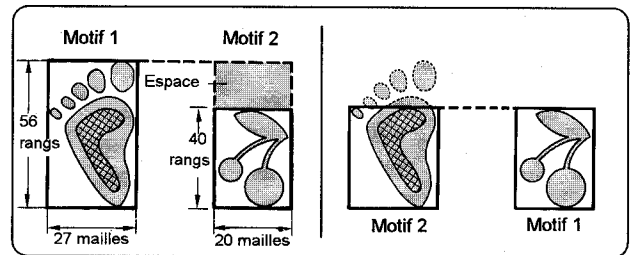

※La hauteur des autres motifs sera alignée automatiquement sur celle du modèle 1. Le nombre de rangs de motif des modèles 2 à 9 sera aligné automatiquement sur celui du modèle 1.

※Si vous voulez visualiser la position des motifs... Vous pouvez vous déplacer dans l'écran au moyen de la touche de Déplacement lorsque l'écran Stop est affiché.

※Vous ne pouvez pas utiliser les motifs n° 484 à 498 du catalogue "STITCH WORLD III" pour des modèles.

※Il se peut que vous ne parveniez pas à tricoter vos propres motifs si vous combinez des motifs à trois ou quatre couleurs par rang.

※Les informations du Mémo sont alignées automatiquement sur celles du modèle 1 lorsque vous combinez des motifs.

● POUR PROGRAMMER

① Suivez les étapes ① à ③ de ENTRER LA POSITION DE MOTIF page 22.

② Sélectionnez (MODELE) et appuyez sur la touche ↵.



③ Sélectionnez (MODELE 1) et enfoncez la touche ↵.

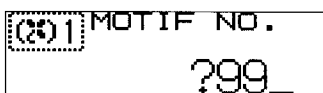

Ex : Entrez 99.

④ Entrez le numéro du motif que vous allez tricoter dans le premier modèle grâce aux touches numériques et appuyez sur la touche ↵.



Ex : Entrez 1.

⑤ Entrez le nombre de répétitions du motif à tricoter dans le premier modèle grâce aux touches numériques et enfoncez la touche ↵.



Ex : Sélectionnez " R " et entrez 20.

⑥ Entrez la position du motif du premier modèle. L'écran vous indique que le motif en continu est automatiquement positionné au centre de la fonture. Si cette position vous convient, appuyez sur la touche ↵.

Si vous souhaitez modifier la position du motif vers la droite ou la gauche par rapport au centre, sélectionnez (G) pour la gauche et (D) pour la droite avec la touche de Déplacement. Entrez ensuite le numéro de la nouvelle Position de la première aiguille.



⑦ Les données du motif s'affichent à l'écran. Après avoir contrôlé la position du motif, enfoncez la touche ↵.



Ex : Sélectionnez " (MODELE 2) " et appuyez sur la touche ↵.

⑧ (MODELE 1), (FIN) et (MODELE 2) s'affichent à l'écran.

- Si vous avez fini de programmer, sélectionnez (FIN).
- Si vous voulez poursuivre la programmation, sélectionnez (MODELE 2).
- Si vous voulez modifier les données du modèle 1, sélectionnez (MODELE 1). Ensuite, appuyez sur la touche ↵.

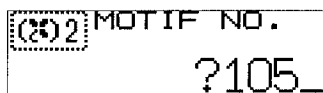

Ex : Entrez 105.

⑨ Entrez le numéro du motif que vous allez tricoter dans le modèle 2 avec les touches numériques et appuyez sur la touche ↵.



Ex : Entrez 3.

⑩ Entrez le nombre de répétition du motif à tricoter dans le deuxième modèle avec les touches numériques et enfoncez la touche ↵.



Ex : Sélectionnez " L " et entrez 60.

⑪ Entrez la position du motif du deuxième modèle. Sélectionnez (G) pour la gauche ou (D) pour la droite avec la touche de Déplacement puis introduisez le numéro de la Position de la première aiguille.

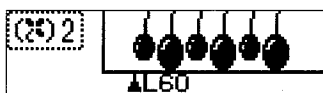

⑫ Les données de motif s'affichent à l'écran. Après avoir contrôlé la position du motif, appuyez sur la touche ↵.



Ex : Sélectionnez " END " et enfoncez la touche ↵.

La programmation est terminée ; le menu principal réapparaît.

⑬ (MODELE 1), (MODELE 2), (FIN) et la flèche "↵" s'affichent à l'écran.

- Si vous avez fini de programmer, sélectionnez (FIN).
- Si vous voulez poursuivre la programmation, actionnez la touche Droite pour sélectionner (MODELE 3).
- Si vous voulez modifier les données du modèle 1 ou du modèle 2, sélectionnez (MODELE 1) ou (MODELE 2). Ensuite, appuyez sur la touche ↵.

☆ Si vous sélectionnez le numéro de modèle précédent et modifiez le numéro du motif, les données que vous entrez seront alors supprimées.

☆ Vous pouvez programmer jusqu'à 9 modèles de motifs différents. Quand vous sélectionnez (FIN), le menu principal réapparaît.



«ANNULER LA POSITION DE MOTIF»

Cette fonction permet d'annuler les données de ENTRER LA POSITION DE MOTIF que vous avez programmées.

●NOTE

※ Quand vous voulez tricoter un ouvrage en jersey, supprimez le motif positionné avec l'instruction (ANNULER LA POSITION DE MOTIF).

●POUR PROGRAMMER

- ① Sélectionnez (POSITIONNER) dans le menu principal et enfoncez la touche ↵.
- ② Sélectionnez (ANNULER LA POSITION DE MOTIF) et enfoncez la touche ↵.

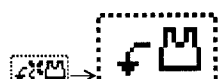

«ENTRER LA POSITION D'OUVRAGE»

Cette instruction permet d'entrer la représentation de l'ouvrage à l'endroit où vous voulez le tricoter sur la fonture.

Ex : Entrez le schéma du devant droit de l'ouvrage sous l'intitulé Ouvrage n°1 dans (CREER UN OUVRAGE).
Ouvrage n°1, Forme non symétrique
ÉCHANTILLON :
40 mailles sur 60 rangs
15,6 cm 18,3 cm

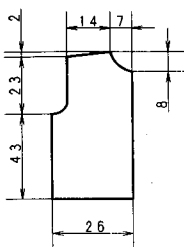

●NOTE

※ Avant de sélectionner (ENTRER LA POSITION D'OUVRAGE), tricotez un échantillon du motif qui vous intéresse (voir page 71).

●NUMERO D'OUVRAGE

L'ordinateur alloue le numéro 1 au premier ouvrage que vous programmez, le numéro 2 au suivant, etc. Pour éviter toute confusion, il vaut mieux relever le numéro alloué sur une feuille de papier (voir page 40).

●POSITION DE LA PREMIERE AIGUILLE SUR L'OUVRAGE

Quand vous tricotez un ouvrage, vous devez indiquer l'endroit de la fonture où vous le tricotez. Pour cela, il convient d'identifier la maille extrême-gauche de l'ouvrage. L'aiguille de la fonture qui correspond à cette maille est qualifiée de Position de la première aiguille (Position P.A.).

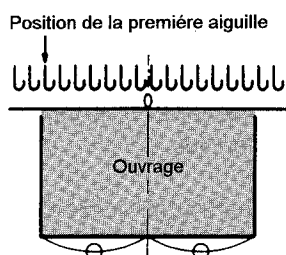

Lorsque vous inversez l'ouvrage dans le programme, la maille extrême-gauche de l'autre partie de l'ouvrage conserve la Position de la première aiguille.

• Les aiguilles de la partie gauche de la fonture sont représentées en jaune (gauche) et celles de la partie droite en vert (droite).



③ Si vous souhaitez effacer le motif positionné...

Sélectionnez (OK) et appuyez sur la touche ↵.

Le menu principal apparaît. Si vous souhaitez conserver le motif positionné, sélectionnez (X) puis enfoncez la touche ↵. L'écran de l'étape ② réapparaît.

●POUR PROGRAMMER

- ① Sélectionnez (POSITIONNER) dans le menu principal et enfoncez la touche ↵.
- ② Sélectionnez (ENTRER LA POSITION D'OUVRAGE) et appuyez sur la touche ↵.



③ Sélectionnez l'échantillon que vous avez tricoté et enfoncez la touche ↵.

Ex : Sélectionnez " 40x60 ".



: 40 mailles x 60 rangs



: 20 mailles x 30 rangs



: 10 cm x 10 cm



④ Entrez la largeur, que vous aurez mesurée au préalable, à l'aide des touches numériques et décimales, puis appuyez sur la touche ↵.

Ex : Entrez 15,6.

Vous pouvez entrer les mesures en cm jusqu'à la première décimale.

※ Quand vous réalisez l'échantillon sur 10 cm de côté, comptez le nombre de mailles et programmez-le. Vous pouvez entrer ce nombre jusqu'à la première décimale.



Ex : Entrez 18,3.

⑤ Entrez la longueur, que vous aurez mesurée au préalable, à l'aide des touches numériques et décimales, puis appuyez sur la touche \leftarrow . Vous pouvez entrer les mesures en cm jusqu'à la première décimale.

※ Quand vous réalisez un échantillon de 10 cm de côté, comptez le nombre de rangs et programmez-le. Vous pouvez entrer ce nombre jusqu'à la première décimale.

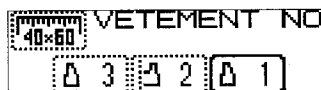

Ex : Sélectionnez " 1 ".

⑥ Sélectionnez le numéro de l'ouvrage et appuyez sur la touche \leftarrow .

" 1 " forme non symétrique
" 2 " forme symétrique



Ex : Sélectionnez " 1 ".

⑦ Sélectionnez (ORIGINAL) ou (INVERSE) et enfoncez la touche \leftarrow .

: L'ouvrage est tricoté tel que vous l'avez indiqué dans (CREER UN OUVRAGE)

: L'ouvrage est tricoté à l'inverse de ce que vous avez indiqué.

※ Si vous avez sélectionné une forme symétrique, l'écran de l'étape ⑦ n'apparaît pas.



«ANNULER LA POSITION D'OUVRAGE»

Cette instruction permet d'annuler les données déjà enregistrées dans ENTRER LA POSITION D'OUVRAGE.

● NOTE

※ Lorsque vous tricotez un échantillon, annulez la position d'ouvrage avec (ANNULER LA POSITION D'OUVRAGE).

● POUR PROGRAMMER

① Sélectionnez (POSITIONNER) dans le menu principal et enfoncez la touche \leftarrow .

② Sélectionnez (ANNULER LA POSITION D'OUVRAGE) et appuyez sur la touche \leftarrow .



⑧ Entrez la position de l'ouvrage. L'affichage vous indique que l'ouvrage est positionné automatiquement au centre de la fonture. Si cette position vous convient, appuyez sur la touche \leftarrow .

· Si vous souhaitez modifier la position de l'ouvrage vers la droite ou la gauche par rapport au centre, sélectionnez (G) pour la gauche et (D) pour la droite avec la touche de Déplacement. Entrez ensuite le numéro de la nouvelle Position de la première aiguille. Enfoncez la touche \leftarrow .

Le menu principal s'affiche à l'écran.

※ Lorsque l'ouvrage est constitué d'un nombre impair de mailles, la maille centrale est automatiquement placée sur R1 (vert 1).

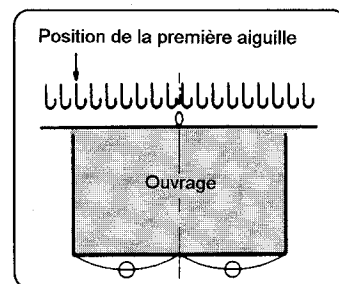

· Si vous voulez tricoter le côté inverse de l'ouvrage que vous avez déjà programmé...

(1) Suivez les étapes précédentes de ① à ⑥. Les données que vous aviez déjà programmées aux étapes ④ et ⑤ apparaissent à l'écran. Si vous souhaitez utiliser les mêmes données, appuyez sur la touche \leftarrow .

(2) Sélectionnez (INVERSE) sur l'écran de l'étape ⑦.

(3) Suivez l'étape ⑧.

※ Pour vérifier la position de l'ouvrage, sélectionner (TRICOTER).



③ Si vous souhaitez annuler la position d'ouvrage...

Sélectionnez (OK) et enfoncez la touche \leftarrow .

Le menu principal s'affiche. Si vous souhaitez conserver la position d'ouvrage, sélectionnez (X) et appuyez sur la touche \leftarrow .

L'écran de l'étape ② s'affiche.



Ce programme peut vous donner de grandes satisfactions par la souplesse et la variété des combinaisons de motifs que vous pouvez réaliser.

● LISTE DES VARIATIONS DE MOTIF

Utilisez la Variation appropriée pour tricoter les motifs marqués d'un " ✓ " dans les colonnes ci-dessous.

| VARIATION | MOTIFS | | | | | | | | | | |
|-----------------|-----------------|---------------------------|--------------------------|-------------|-------------------------|--------------------------------------|---|--|---|---|--------|
| | Motif fantaisie | Motif à mailles ramassées | Motif à mailles glissées | Motif tissé | Motif en dentelle filée | Motif à mailles ramassées - Vanisage | Motif en dentelle et en dentelle ramassée | Motif à mailles glissées multicolores (3/4 couleurs) | Motif à côtes multicolores (2 couleurs) | Motif à côtes multicolores (3/4 couleurs) | |
| | | | | | | | | | | n° 484 à 498 | Autres |
| Inversion | ✓ | ✓ | ✓ | ✓ | ✓ | ✓ | ✓ ※ 6 | ✓ | ✓ | ✓ | ✓ |
| Miroir | ✓ | ※ 1 | ✓ | ※ 1 | ※ 1 | ※ 1 | — | ✓ | ✓ | ✓ | ✓ |
| Renversement | ✓ | ✓ | ✓ | ✓ | ✓ | ✓ | — | ✓ | ※ 4 | ✓ | ✓ |
| Réflexion | ✓ | ※ 1 | ✓ | ✓ | ✓ | ✓ | — | ✓ | — | — | ✓ |
| Double largeur | ✓ | — | ✓ | ※ 1 | ※ 1 | — | — | ✓ | ✓ | ✓ | ✓ |
| Double longueur | ✓ | ※ 1 | ✓ | ✓ | ✓ | — | — | ✓ | ✓ | — | ✓ |
| Rotation | ✓ | ※ 1 | ※ 3 | ※ 1 | ※ 1 | ※ 1 | — | — | ✓ | — | — |
| Négatif | ✓ | ※ 2 | ※ 2 | ※ 1 | — | ※ 2 | — | — | ✓ | — | — |
| Côtes MC | — | — | — | — | — | — | — | — | ※ 5 | — | ✓ |

※1 - Utilisez la variation en tenant compte des remarques de la page 35 pour les motifs à mailles ramassées, tissées, vanisées et en dentelle filée.

※2 - Vous pouvez tricoter les motifs à mailles ramassées, vanisées et glissées à partir de "STITCH WORLD III" sans recourir à la variation NEGATIF.

※3 - Il se peut que vous ne puissiez pas tricoter le motif dans le cas où votre ouvrage comporte de nombreux rangs à sauter après ROTATION.

※4 - N'utilisez pas RENVERSEMENT pour les motifs nécessitant des changements de fil.

※5 - Utilisez toujours COTES MC lorsque vous tricotez des côtes multicolores.

※6 - Il se peut que vous ne puissiez pas tricoter un motif.

● NOTE

※ Avant de positionner un motif avec (ENTRER LA POSITION DE MOTIF), programmez (VARIATION DE MOTIF).

※ Si vous souhaitez combiner (ROTATION) avec d'autres variations, sélectionnez auparavant (ROTATION).

※ Si vous tricotez un motif en dentelle véritable ou en dentelle fine, vous pouvez activer (INVERSION). Même si d'autres icônes sont déjà activées, elles n'ont aucune incidence sur les motifs en dentelle véritable ou en dentelle fine.

● VARIATIONS DE MOTIF ACTIVEES/DESACTIVEES

Grâce aux icônes, vous pouvez savoir quelles variations sont activées ou non.



ACTIVEE

: Le motif est modifié
(touche numérique 2)

DESACTIVEE

: Le motif n'est pas modifié
(touche numérique 1)

● POUR MODIFIER UN MOTIF



① Sélectionnez (VARIATION DE MOTIF) dans le menu principal et appuyez sur la touche ↵.



② Sélectionnez l'icône que vous désirez modifier.

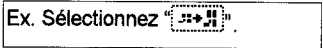

③ Appuyez sur la touche numérique 2 pour activer VARIATION. L'icône s'affiche alors en inversion.

④ Suivez les étapes précédentes de ② à ③ si vous voulez modifier d'autres motifs. Lorsque vous avez fini de programmer VARIATION...
Enfonchez la touche ↵. Le menu principal s'affiche de nouveau à l'écran.

● POUR ANNULER VARIATION

① Sélectionnez (VARIATION DE MOTIF) dans le menu principal et appuyez sur la touche ↵.



② Sélectionnez l'icône que vous souhaitez annuler.

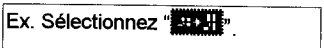

③ Appuyez sur la touche numérique 1 pour désactiver VARIATION. L'icône s'affiche de nouveau en écran normal.

④ Lorsque vous n'avez plus d'icônes à désactiver...
Enfonchez la touche ↵. Le menu principal s'affiche de nouveau à l'écran.

☆ Les exemples suivants sont réalisés à partir des motifs n° 99 et 105 de "STITCH WORLD III".

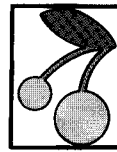

Motif n° 105



Motif n° 99



«INVERSION»

Cette commande permet d'inverser le motif.
※ Si vous voulez tricoter les motifs alphabétiques n° 543 à 664 de "STITCH WORLD III", sélectionnez (INVERSION).

● MOTIF EN CONTINU



DESACTIVEE



ACTIVEE

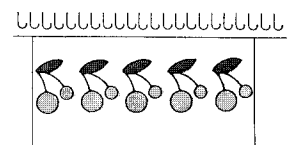
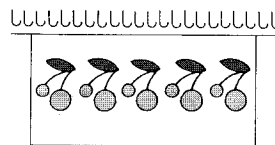

● MODELE



DESACTIVEE



ACTIVEE

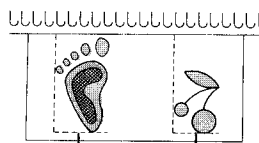

Motif 1 Motif 2

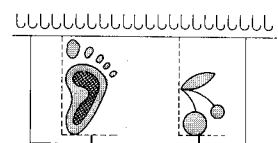

Motif 1 Inversé Motif 2 Inversé

Lorsque INVERSION est activée, le motif exécuté sur votre ouvrage (vu du côté envers) est inversé par rapport à sa représentation graphique.

● Pour passer en INVERSION en cours de tricotage d'un motif...

Changez l'instruction au niveau du rang précédant le rang où vous désirez inverser le motif.

Ex : Si vous désirez exécuter une inversion du motif à partir du 10ème rang...

Activez (INVERSION) lorsque le chiffre 9 correspondant au rang du motif et la flèche en inversion apparaissent à l'affichage.



«MIROIR»

Le motif est tricoté avec son double en miroir.

● MOTIF EN CONTINU

· En mode Position de motif (centrage automatique par l'ordinateur)...



DESACTIVÉE



ACTIVÉE

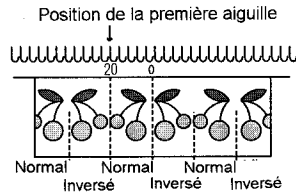
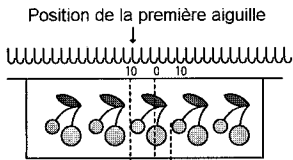

L'ordinateur centre la ligne de démarcation entre le motif et son double en miroir sur la fonture.

· Si vous souhaitez définir vous-même la position du motif sur la fonture...



DESACTIVÉE



ACTIVÉE

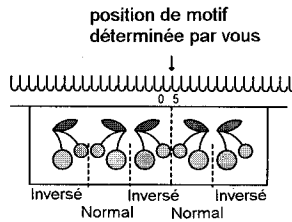
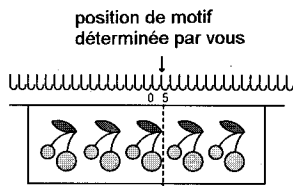

Lorsque MIROIR est activé, l'ordinateur fait alterner sur la fonture le motif et son double en miroir à partir de la position déterminé par vous.

● MODELE



DESACTIVÉE



ACTIVÉE

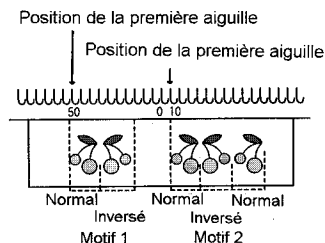
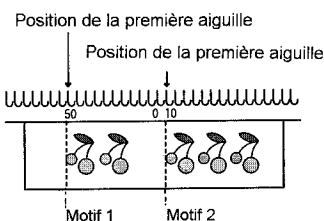

Lorsque MIROIR est activée...

L'ordinateur fait alterner le motif et son double en miroir en commençant à droite de la position du motif.

● Pour passer en MIROIR en cours de tricotage de motif...

Changez l'instruction au niveau du rang précédant le rang où vous désirez modifier le motif.

Ex : Si vous désirez inverser le motif en miroir à partir du 10ème rang...

Activez (MIROIR) lorsque le chiffre 9 correspondant au rang du motif et la flèche en inversion apparaissent à l'affichage.

※ Quand vous tricotez un motif en miroir, programmez plus de deux répétitions du motif.



«RENVERSEMENT»

Cette variation permet de tricoter le motif renversé (tricoté la tête en bas à partir du rang supérieur du motif).



DESACTIVÉE



ACTIVÉE

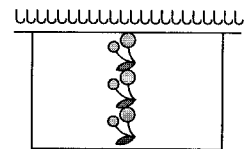
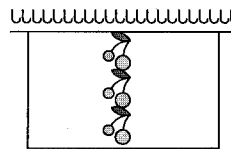

Lorsque l'instruction RENVERSEMENT est activée...

Le motif est tricoté à partir du dernier rang (le rang supérieur du motif). Quand vous avez fini de programmer (ENTRER LA POSITION DE MOTIF), le rang supérieur s'affiche à l'écran.

● Pour passer en RENVERSEMENT en cours de tricotage de motif...

Changez l'instruction au niveau du rang où vous désirez que le motif soit renversé.

Ex : Si vous désirez que le motif soit tricoté la tête en bas à partir du 10ème rang...

Activez (RENVERSEMENT) lorsque le chiffre 10 correspondant au rang du motif et la flèche en inversion apparaissent à l'affichage.



«REFLEXION»

Le motif est tricoté d'abord à l'endroit, puis à l'envers.



DESACTIVÉE



ACTIVÉE

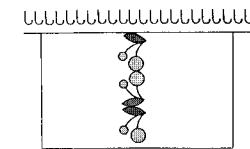
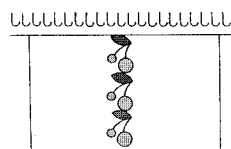

※Le point de contact entre motifs se chevauche sur un rang.
 Si vous désirez tricoter le motif à l'envers pour commencer, puis à l'endroit...
 Entrez le numéro du rang supérieur du motif dans (N° DE RANG DE MOTIF) après avoir programmé (ENTRER LA POSITION DE MOTIF).

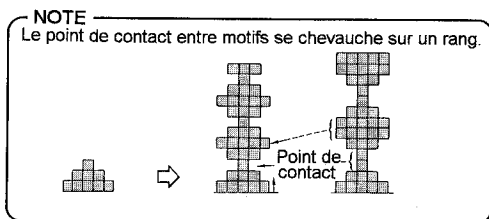

● Pour changer l'instruction REFLEXION en cours de tricotage de motif...

1. DESACTIVÉE → ACTIVEE

Vous pouvez activer REFLEXION à n'importe quel rang. Le motif sera tricoté à l'envers après l'avoir été à l'endroit.

2. ACTIVEE → DESACTIVÉE

- Si vous êtes en train de tricoter un motif à l'endroit... Vous pouvez désactiver REFLEXION à n'importe quel rang.
- Si vous êtes en train de tricoter un motif à l'envers... Changez REFLEXION au niveau du rang où vous désirez que le motif soit réfléchi.

Ex : Si vous désirez tricoter le motif à l'endroit à partir du 10ème rang...
 Désactivez REFLEXION lorsque le chiffre 10 correspondant au rang du motif et la flèche en inversion apparaissent à l'affichage.



● MOTIF EN CONTINU

· En mode Position de motif (centrage automatique par l'ordinateur)...

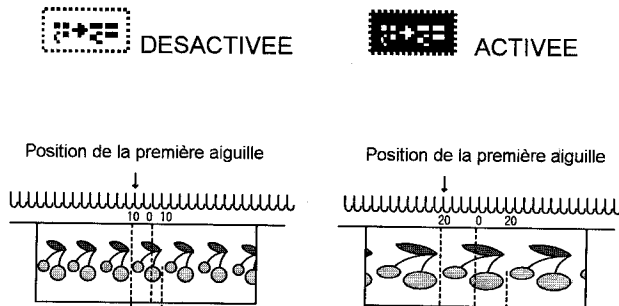

L'ordinateur centre le motif en double largeur sur la fonture.

· Si vous avez défini vous-même la position du motif sur la fonture...

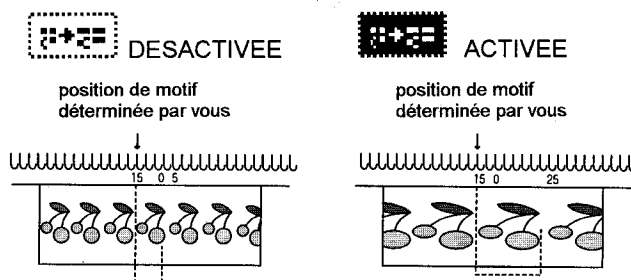

Le motif est tricoté en double largeur en commençant à droite de la position déterminée par vous.

● MODELE

· En mode Position de motif pour le premier modèle (centrage automatique par l'ordinateur)...

L'ordinateur centre automatiquement le motif du premier modèle en double largeur sur la fonture. Quant aux motifs des autres modèles (du deuxième au neuvième), ils sont tricotés à droite de la position déterminée par vous.

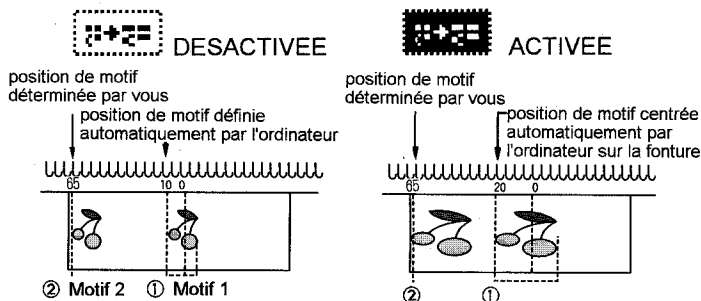

Si vous avez défini vous-même la position du motif sur la fonture...

Les motifs de chaque modèle sont tricotés à droite de la position de motif que vous avez déterminée.

● Pour passer en DOUBLE LARGEUR en cours de tricotage de motif...

Changez la DOUBLE LARGEUR au niveau du rang précédant le rang où vous souhaitez tricoter en DOUBLE LARGEUR.

Ex : Si vous désirez un motif en double largeur à partir du 10ème rang...

Activez (DOUBLE LARGEUR) lorsque le chiffre 9 correspondant au rang du motif et la flèche en inversion apparaissent à l'affichage.

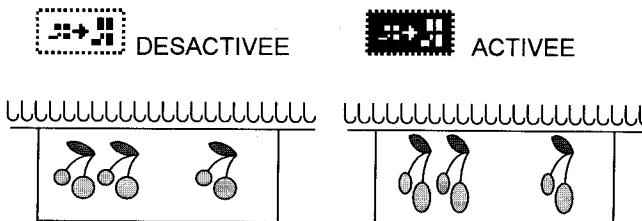

- Pour passer en DOUBLE LONGUEUR en cours de tricotage de motif...

Changez DOUBLE LONGUEUR au niveau du rang où vous souhaitez tricoter en DOUBLE LONGUEUR.

Ex : Si vous désirez un motif en double longueur à partir du 10ème rang...

Activez (DOUBLE LONGUEUR) lorsque le chiffre 10 correspondant au rang du motif et la flèche en inversion apparaissent à l'affichage.

«ROTATION»

Le motif effectue une rotation de 90° dans le sens contraire des aiguilles d'une montre, vu du côté envers de l'ouvrage. Lorsque vous utilisez ROTATION, les mailles et les rangs du motif se remplacent mutuellement.



DESACTIVEE



ACTIVEE

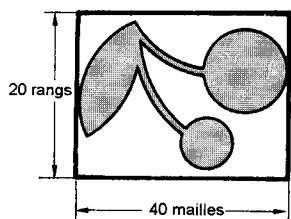
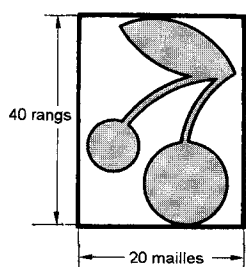

Ex : 20 mailles x 40 rangs

40 mailles x 20 rangs

NOTE : Lorsque vous utilisez ROTATION pour un motif qui comporte plus de 200 rangs, seuls les 200 premiers rangs apparaissent sur le tricot.

Lorsque vous utilisez ROTATION pour un motif fantaisie grâce aux données du MémO, ces données n'apparaissent pas à l'affichage.

● MOTIF EN CONTINU

- En mode Position de motif (centrage automatique de l'ordinateur)...



DESACTIVEE



ACTIVEE

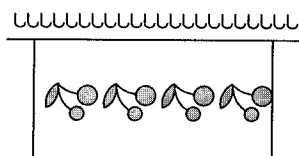
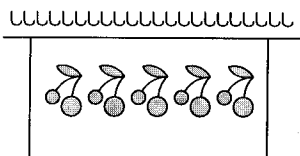

L'ordinateur centre automatiquement le motif en rotation sur la fonture.

- Si vous avez vous-même défini la position du motif sur la fonture...

L'ordinateur place le motif en fonction de la position que vous avez déterminée.

● MODELE

- L'ordinateur centre automatiquement le motif en rotation du premier modèle sur la fonture. Quant aux motifs des autres modèles (du deuxième au neuvième), ils sont tricotés à droite de la position déterminée par vous.
- Si vous utilisez ROTATION pour deux modèles ou plus, les mailles et les rangs de ces modèles sont automatiquement calculés sur ceux du premier modèle.



DESACTIVEE



ACTIVEE

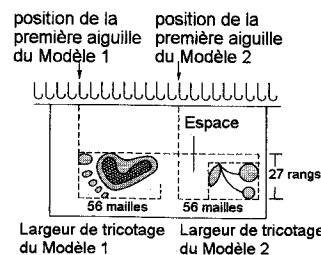
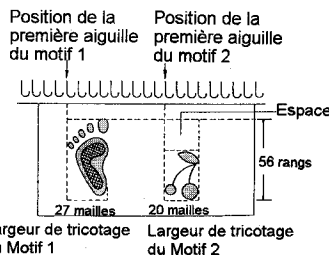

- Pour passer en ROTATION en cours de tricotage de motif...

Changez ROTATION au niveau du rang précédant le rang où vous désirez effectuer la rotation du motif.

Ex : Si vous désirez effectuer la rotation du motif à partir du 10ème rang...

Activez (ROTATION) lorsque le chiffre 9 correspondant au rang de motif et la flèche en inversion apparaissent à l'affichage.

- ※ Lorsque vous activez ROTATION, le motif est tricoté à partir du "premier" rang du motif.



«NEGATIF»

Cette variation permet de tricoter le motif en négatif.

Activez (NEGATIF) lorsque vous utilisez le changeur de couleur simple fonture (KHC). Voir page 88.



DESACTIVEE



ACTIVEE

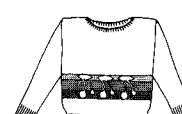
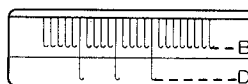

- Lorsque NEGATIF est désactivée...

Les aiguilles qui correspondent au carré noir (■) du schéma sont sélectionnées en position D et les autres aiguilles restent en position B.

- Lorsque NEGATIF est activé...

Les aiguilles qui correspondent au carré noir (■) du schéma restent en position B et les autres aiguilles sont sélectionnées en position D.

- Pour passer en NEGATIF en cours de tricotage de motif...

Changez NEGATIF au niveau du rang précédant le rang où vous désirez que le motif soit tricoté en négatif.

Ex : Si vous désirez que le motif soit tricoté en négatif à partir du 10ème rang...

Activez (NEGATIF) lorsque le chiffre 9 correspondant au rang du motif et la flèche en inversion apparaissent à l'affichage.



Ce programme vous permet de créer de nouveaux motifs, de dessiner vous-même les patrons de vos ouvrages, d'afficher ou d'effacer les motifs ou les ouvrages créés. Le sous-menu présente les 6 possibilités suivantes :



«CREER UN MOTIF»

Pour créer de nouveaux motifs.



«MODIFIER UN MOTIF»

Pour modifier les motifs que vous avez créés.



«EFFACER UN MOTIF»

Pour supprimer les motifs que vous avez créés.



«CREER UN OUVRAGE»

Pour dessiner vos propres patrons.



«MODIFIER UN OUVRAGE»

Pour modifier les dessins de vos patrons.



«EFFACER UN OUVRAGE»

Pour supprimer les patrons que vous avez créés.

● POUR PROGRAMMER



① Sélectionnez (DESSINER) dans le menu principal et enfoncez la touche ↵.



② Sélectionnez sur l'écran le dessin que vous souhaitez utiliser. Appuyez sur la touche ↵.



«CREER UN MOTIF»

Vous pouvez créer de nouveaux motifs bicolores (motifs de base), et des motifs à trois ou quatre couleurs par rang.
※Il est recommandé de créer des motifs avec un nombre de rangs pair pour faciliter les changements de fils.

● Motifs bicolores (motifs de base)

- Les motifs bicolores consistent en l'alternance de "□" "et "■".
- Tous les motifs, exceptés les motifs multicolores à mailles glissées et les côtes multicolores en Jacquard, sont des motifs bicolores.
- Vous pouvez créer ce type de motif à l'aide des touches "1/□" et "2/■".

Ex :

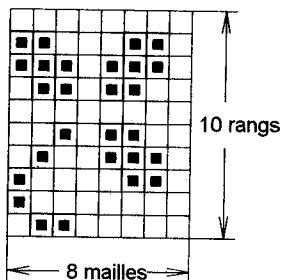

• Lorsque VARIATION est désactivée...

Une maille entrée par la touche "1/□" reste en position B.
Une maille entrée par la touche "2/■" est sélectionnée en position D.

● Motifs multicolores (trois ou quatre couleurs par rang)

- Vous pouvez utiliser trois ou quatre couleurs par rang et jusqu'à six couleurs au total.
- L'ordinateur organise automatiquement les données de motif d'un rang en plusieurs rangs, de manière à les tricoter séparément (1 à 3/4 fils).

Ex : Motif à 3 couleurs par rang

Les données "S" du Mémo (RANG GLISSE) sont automatiquement placées dans les rangs où vous ne tricotez pas en 3 couleurs.

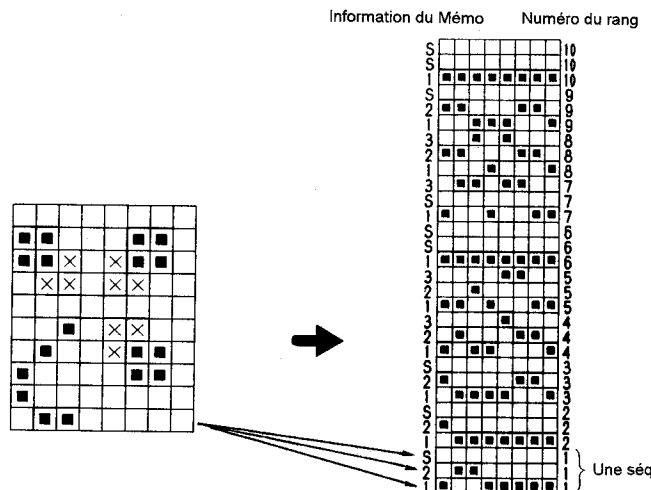

Une séquence

· Les numéros du Mémo correspondent aux chiffres des touches que vous avez utilisées.

Ex : Si vous avez entré les données du Mémo par la touche "3/☒", 3 apparaît dans le Mémo.

※Vous ne pouvez pas utiliser plus de couleurs que vous n'en avez sélectionné dans COULEURS DE MOTIF. Si vous en sélectionnez davantage, un message d'erreur s'affiche à l'écran.

●ECRAN DE CREATION DE MOTIF

· Après que vous ayez indiqué le nombre de mailles et de rangs de votre motif, l'écran de création de motif apparaît à l'affichage.

Par convention, les mailles sont représentées par des cases blanches à l'écran et créées par la touche "1/□".

· Si une maille clignote, cela indique que le curseur s'y trouve.

· Vous pouvez "colorer" une maille à l'aide des touches Mailles et déplacer le curseur avec la touche de Déplacement pour entrer les données du motif.

Ex : L'exemple suivant est tiré du motif à 3 couleurs de la page 33.

[Apparition de l'écran de création de motif]

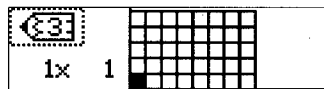

Toutes les mailles sont représentées par une case blanche □. 1 x 1 indique l'endroit où se trouve le curseur, soit à la première maille du premier rang.

[Passage en écran Zoom après avoir entré des mailles]

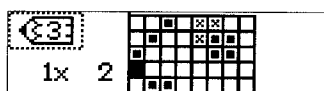

· ECRAN DE CREATION DE MOTIF

Cet écran vous permet de créer votre propre motif. Vous pouvez vous déplacer dans l'écran avec la touche de Déplacement pour visualiser toutes les parties du motif.

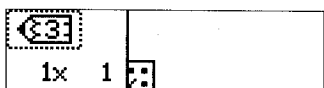
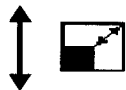

· REDUCTION D'ECRAN

Chaque maille est représentée par un point lorsque l'écran est réduit. Il vous permet de voir une zone du motif correspondant à 72 mailles et 32 rangs.

※La réduction d'écran n'indique qu'une couleur sur le curseur. La zone clignotante de l'écran représente la zone de l'écran de création de motif.

※La réduction d'écran ne vous permet pas de créer un motif.

●POUR PROGRAMMER

Ex : L'exemple suivant est tiré du motif à 3 couleurs de la page 33.

① Sélectionnez (DESSINER) dans le menu principal et enfoncez la touche ↵.

② Sélectionnez (CREER UN MOTIF) et enfoncez la touche ↵.



Ex : Sélectionnez "903".

③ L'écran "COULEURS DE MOTIF" s'affiche.

Sélectionnez l'icône que vous souhaitez utiliser et appuyez sur la touche ↵.



: motif bicolore



: motif à 3 couleurs par rang



: motif à 4 couleurs par rang

L'ordinateur attribue automatiquement le numéro 901 au premier motif que vous avez créé, 902 au deuxième et ainsi de suite.

※Pour éviter toute confusion ultérieure, il est recommandé de noter ce numéro sur une feuille de papier.



Ex : Entrez 8.

④ Entrez le nombre de mailles avec les touches numériques et enfoncez la touche ↵.



Ex : Entrez 10.

⑤ L'écran indique le nombre maximum de rangs disponible. Entrez le nombre de rangs de votre motif, puis appuyez sur la touche ↵.

※Si vous désirez entrer un nombre de rangs supérieur à celui qu'indique l'écran, supprimez un motif ou un patron que vous n'utilisez pas à l'aide de l'instruction (EFFACER UN MOTIF) ou (EFFACER UN OUVRAGE).

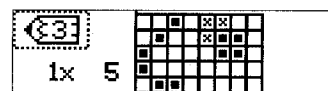

Ex : Entrez les données du motif avec les touches Mailles.

⑥ L'écran de création de motif s'affiche. Entrez les données de votre motif avec la touche de Déplacement et les touches Mailles.

☆Touches Mailles à utiliser

· Motif bicolore



· Motif à 3 ou 4 couleurs par rang

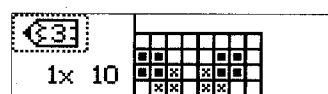

Ex : Après avoir entré les données de votre motif, appuyez sur la touche ↵.

· Actionnez la touche de Déplacement pour visualiser une autre partie de l'écran.

· Lorsque vous avez fini d'entrer vos données, enfoncez la touche ↵.



<Bsp.> Wähle **OK** und ↵-Taste drücken.

⑦ L'écran de "FIN DE CREATION" s'affiche. Lorsque vous avez fini de programmer, sélectionnez (OK) et appuyez sur la touche ↵.

Le menu principal s'affiche. Si vous souhaitez continuer à programmer, sélectionnez (X) et enfoncez la touche ↵. L'écran de création de motif réapparaît.

NOTE : Sélectionnez toujours (OK) pour indiquer que vous avez fini de programmer. Si vous ne le faites pas, un message d'erreur apparaîtra lorsque vous utiliserez (ENTRER LA POSITION DE MOTIF).

CONSEILS POUR L'ELABORATION DE VOS PROPRES MOTIFS

● Pour dessiner au mieux vos propres motifs, veuillez observer les recommandations suivantes.

| | MAILLES | RANGS |
|--|--|---|
| MOTIF A MAILLES RAMASSEES MOTIF MULTICOLORE A MAILLES RAMASSEES <input type="checkbox"/> ...Mailles ramassées <input checked="" type="checkbox"/> ...Mailles jersey | Vous ne pouvez pas avoir 2 mailles ramassées ensemble. | (1) Lorsque vous souhaitez intercaler de la maille jersey entre 2 rangs de mailles ramassées 1 x 1, ne répétez pas les mailles ramassées 1 x 1 plus de 4 fois ou assurez-vous d'avoir plus de 4 mailles jersey entre les mailles ramassées 1 x 1. 4 mailles ramassées 4 mailles jersey Vous obtenez un effet de gaufrage. |
| MOTIF A MAILLES RAMASSEES ET VANISEES <input type="checkbox"/> ...Mailles ramassées | Vous ne pouvez pas avoir 2 mailles ramassées ensemble. | (2) Ne tirez pas les mailles sur plus de 4 rangs ou, pour les motifs à mailles ramassées sur 3 ou 4 rangs, n'intercalez pas plus de 3 mailles jersey entre les mailles ramassées. Vous risquez d'éprouver des difficultés à tricoter. |
| MOTIF TISSE <input checked="" type="checkbox"/> ...Tricoté par aiguilles sélectionnées en position D | Ne tissez pas le fil sur plus de 5 mailles. | Vous ne pouvez tirer une maille que sur un rang. |
| MOTIF EN DENTELLE FILEE <input checked="" type="checkbox"/> ...Tricoté par aiguilles sélectionnées en position D | Ne sélectionnez pas plus de 5 aiguilles en position D. | |
| MOTIFS EN DENTELLE VERITABLE ET EN DENTELLE FINE <input checked="" type="checkbox"/> ...Mailles transférées | Vous ne pouvez pas transférer 2 mailles ensemble. | N'essayez pas de transférer la même maille sur plus d'un rang. N'essayez pas de transférer 2 mailles en diagonale. |
| COTES MULTICOLORES (2,3 ou 4 couleurs) | Pour réaliser des côtes multicolores en Jacquard, vous devez utiliser un dispositif côtes et un changeur de couleur avec votre machine. Tricotez un motif à côtes en 2 couleurs après avoir activé (COTES MC). Tricotez un motif à 3 ou 4 couleurs après avoir activé (COTES MC) et (DOUBLE LONGUEUR) de sorte à changer les fils tous les nombres pairs de rangs. Entrez les données de programmation de motif sur votre feuille de dessin, telles quelles. ✖Lorsque vous dessinez un motif à côtes multicolores (2 couleurs par rang), vérifiez que le nombre total de rangs du motif est bien pair et que le fil est changé tous les nombres pairs de rangs. | |
| MOTIF MULTICOLORE A MAILLES GLISSEES (3 ou 4 couleurs) | Tricotez ces motifs après avoir activé (DOUBLE LONGUEUR) de sorte à changer le fil tous les nombres pairs de rangs. | |

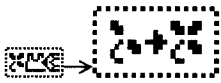

«MODIFIER UN MOTIF»

Vous pouvez modifier les motifs que vous avez déjà créés dans (CREER UN MOTIF).

●NOTE

Vous pouvez modifier uniquement les données des motifs que vous avez créés.

※Vous ne pouvez pas modifier la couleur des motifs, comme, par exemple, transformer un motif à 3 couleurs par rang en motif bicolore.

※Vous ne pouvez pas changer le motif de zone.

●POUR PROGRAMMER

L'exemple suivant est tiré du motif 3 couleurs de la page 33.

① Sélectionnez (DESSINER) dans le menu principal et enfoncez la touche ↵.

② Sélectionnez (MODIFIER UN MOTIF) et enfoncez la touche ↵.



③ Sélectionnez le numéro du motif que vous souhaitez modifier et enfoncez la touche ↵.

Ex : Sélectionnez " 901 ".

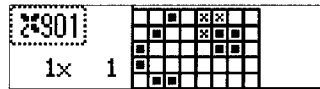

④ L'écran de création de motif s'affiche. Changez les données du motif en suivant la procédure de CREER UN MOTIF.

Lorsque vous avez terminé d'entrer vos modifications, appuyez sur la touche ↵.



⑤ "FIN DE CREATION" apparaît à l'affichage.

Si vous avez terminé vos modifications, sélectionnez (OK) puis enfoncez la touche ↵.

Le menu principal s'affiche. Si vous souhaitez poursuivre vos modifications, sélectionnez (X) et enfoncez la touche ↵.

L'écran de création de motif réapparaît.

※Sélectionnez toujours (OK) lorsque vous avez terminé. Si vous ne le faites pas, vous ne pourrez pas positionner le motif dans ENTRER LA POSITION DE MOTIF.



«EFFACER UN MOTIF»

Vous pouvez supprimer les motifs que vous avez déjà créés dans (CREER UN MOTIF).

●NOTE

※Lorsque vous effacez un motif enregistré dans (ENTRER LA POSITION DE MOTIF), les données de ENTRER LA POSITION DE MOTIF seront annulées.

※Lorsque vous supprimez un des motifs utilisés dans un modèle, toutes les données enregistrées dans ENTRER LA POSITION DE MOTIF seront annulées.

●POUR PROGRAMMER

① Sélectionnez (DESSINER) dans le menu principal et appuyez sur la touche ↵.

② Sélectionnez (EFFACER UN MOTIF) et enfoncez la touche ↵.



③ Sélectionnez le numéro du motif que vous souhaitez supprimer et appuyez sur la touche ↵.

• Si vous souhaitez effacer tous les motifs que vous avez créés, sélectionnez (TOUS) et enfoncez la touche ↵.



④ Pour supprimer le ou les motifs, sélectionnez (OK) et appuyez sur la touche ↵.

Le menu principal s'affiche. Si vous souhaitez conserver le ou les motifs, sélectionnez (X) et enfoncez la touche ↵.

L'écran de l'étape ③ apparaît à l'affichage.

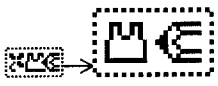

«CREER UN OUVRAGE»

Ce programme vous permet de créer vos propres patrons.



FORME SYMETRIQUE

- Si vous dessinez un patron symétrique, entrez les données de la moitié droite de l'ouvrage.

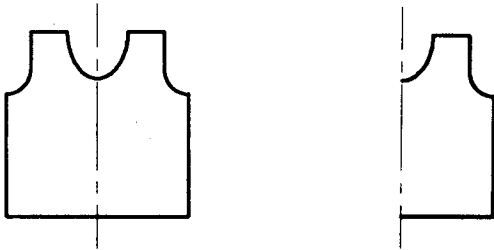

Forme réelle du patron

Forme pour laquelle vous entrez les données



FORME NON SYMETRIQUE

- Si vous dessinez un patron non symétrique, entrez les données de l'ouvrage dans son ensemble.

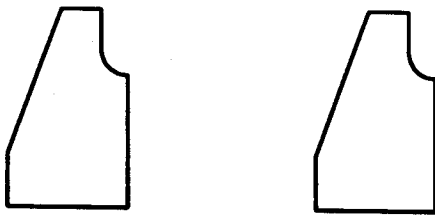

Forme réelle du patron

Forme pour laquelle vous entrez les données



NUMERO D'ETAPES (S1), (S2), (S3)...

- La forme du patron est constituée d'un certain nombre de traits différents.
- Avant de dessiner le patron de votre ouvrage sur l'ordinateur... Attribuez un numéro d'étape tel que S1, S2, S3... à chaque tracé en commençant par le point de départ comme illustré ci-dessous.
- Vous devez entrer les données de chaque tracé, ce qui correspond à une étape.
- Lorsque (S) s'affiche à l'écran, vous pouvez retourner à l'étape précédente en utilisant la touche de Déplacement GAUCHE. Lorsque vous changez les données d'un tracé, les données des tracés suivants, que vous avez déjà entrés, sont annulées.

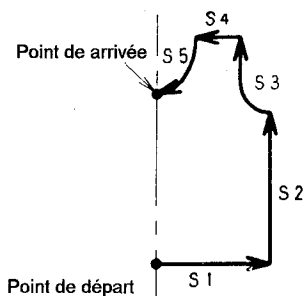

●LISTE DES DIFFERENTS TRACES

- Vous disposez de 12 sortes de traits différents pour dessiner un ouvrage sur l'ordinateur.
- Vous pouvez voir cette liste représentée sur le boîtier de commande.
- Vous pouvez entrer chaque tracé à l'aide du numéro qui lui correspond.

☆LISTE DES TRACES

(L'écran progresse vers la droite de ① à ⑤.)

| ① N° DE TRACE | | ② SENS DU TRACE | MESURES | | |
|---------------|-------|-----------------|---|--|-------------------------------------|
| N° | TRACE | | ③ VALEURS EN CM (X POUR LA LARGEUR, Y POUR LA LONGUEUR) | ④ VALEURS EN CM POUR AJUSTER LA PROFONDEUR (Z) | ⑤ LONGUEUR CALCULEE DES COURBES (L) |
| 1 | | | X | | |
| 2 | | | Y | | |
| 3 | | | X, Y | | |
| 4 | | | X, Y | | |
| 5 | | | X, Y | Z | L |
| 6 | | | X, Y | Z | L |
| 7 | | | X, Y | Z | L |
| 8 | | | X, Y | Z | L |
| 9 | | | X, Y | | L |
| 10 | | | X, Y | | L |
| 11 | | | X, Y | | L |
| 12 | | | X, Y | | L |

● SENS DU TRACE

- Il existe deux sens possibles pour dessiner les tracés. Sélectionnez de haut en bas ou de bas en haut. L'ordinateur n'affiche qu'un sens en fonction des tracés choisis.

● MESURES

- Entrez vos mesures de largeur dans "X" et de longueur dans "Y", comme indiqué dans la liste des tracés.
- La profondeur de courbe dans "Z" et la longueur de courbe dans "L" sont calculées par l'ordinateur. "Z" est ajustable alors que "L" ne l'est pas.
- Entrez les mesures en cm jusqu'à la première décimale.

● PARTICULARITES DES TRACES COURBES

- Les tracés n° 5 à 12 sont programmés dans l'ordinateur.

☆ TRACES N° 5 A 8

Ces différents tracés vous permettent de dessiner toutes les courbes sans restriction.

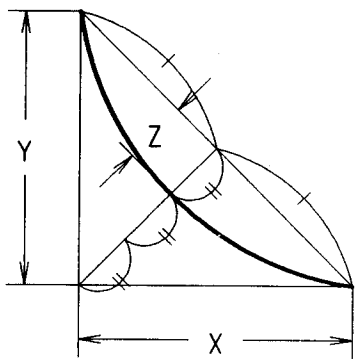

※ La profondeur de "Z" est ajustable.

☆ TRACE N° 9

Ce trait permet de dessiner le dos d'une encolure.

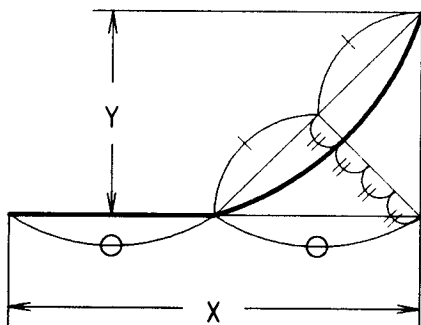

☆ TRACE N° 10

Ce tracé permet de dessiner le devant d'une encolure.

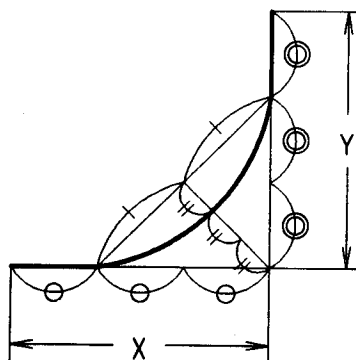

☆ TRACE N° 11

Ce trait vous permet de dessiner les emmanchures.

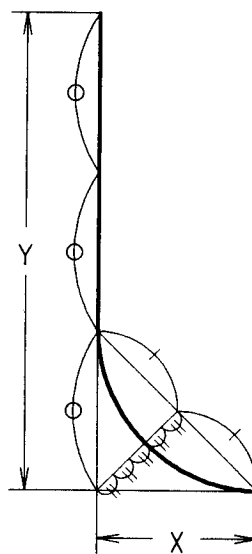

☆ TRACE N° 12

Ce tracé permet de dessiner le haut des manches.

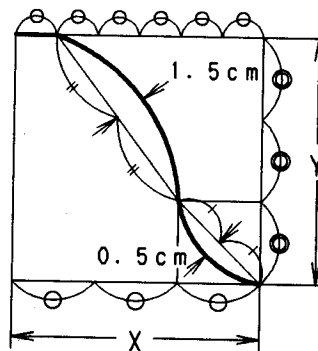

●NOTE

· Vous devez toujours commencer à dessiner votre patron par le bas.

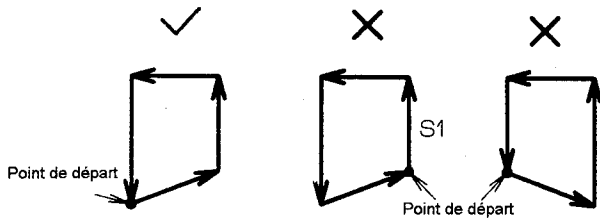

· Dessiner les différents traits dans le sens contraire des aiguilles d'une montre.

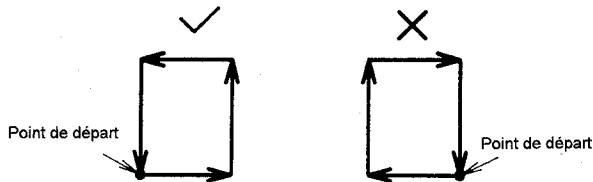

· Si vous dessinez un patron de forme symétrique... Vous devez finir par un trait arrivant à la limite de la ligne centrale figurant à l'écran. Vous ne devez pas franchir cette ligne. Si vous le faites, un message d'erreur s'affiche à l'écran.

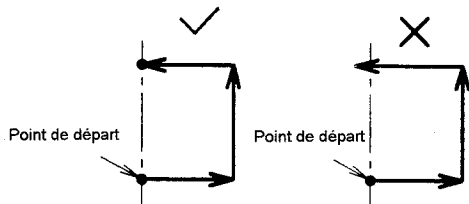

· Si vous dessinez un patron de forme non symétrique... Vous devez finir par un trait rejoignant le point de départ.

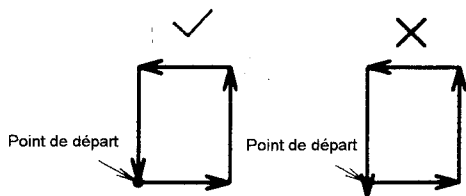

· Vous ne pouvez pas dessiner un patron comme illustré ci-dessous.

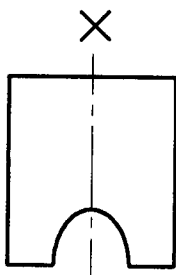

· Vous ne pouvez pas dessiner un patron comme illustré ci-dessous.

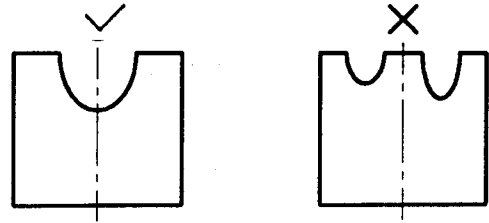

●AVANT D'ENTRER LES DONNEES DU PATRON

Ex : Forme non symétrique : le devant droit d'un cardigan

Forme réelle du tricot (en cm)

Forme pour laquelle vous entrez les données (en cm)

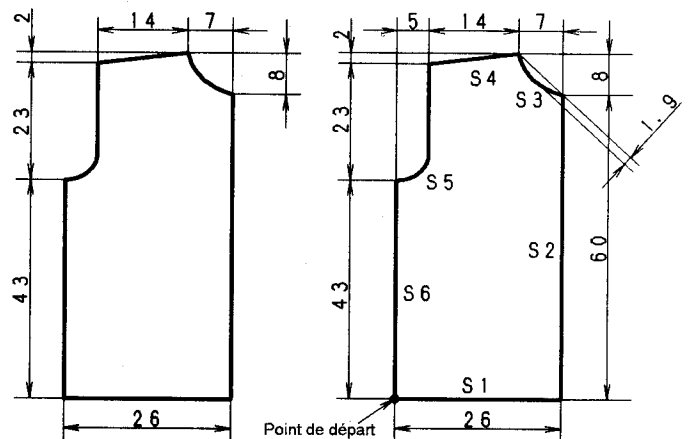

☆NOTE

Interrogez-vous toujours sur les points suivants :

1. S'agit-il d'un patron à forme symétrique ou non symétrique ?
2. Mon point de départ est-il bien le bas de mon patron ?
3. Ai-je bien numéroté les différentes étapes S1, S2... dans le sens contraire des aiguilles d'une montre ?
4. Notez toutes les mesures concernant X et Y. Si nécessaire, notez également les mesures de Z.
5. Mon tracé finit-il bien à la ligne centrale ou au point de départ ?

●POUR PROGRAMMER

L'exemple suivant montre comment entrer les données du cardigan ci-dessus.

① Sélectionnez (DESSINER) dans le menu principal et enfoncez la touche ↵.

② Sélectionnez (CREER UN OUVRAGE) et appuyez sur la touche ↵.



Ex : Patron n°1 apparaît.
Sélectionnez " ".

- ③ L'écran gauche apparaît. Le chiffre à gauche dans l'écran est le numéro du patron que vous dessinez.
Sélectionnez (FORME SYMETRIQUE) ou (FORME NON SYMETRIQUE) et appuyez sur la touche \leftarrow .

※Pour éviter toute confusion, notez le numéro du patron sur une feuille de papier.



Ex : Enfoncez la touche \leftarrow .

- ④ S1 (l'étape 1) s'affiche à l'écran. Enfoncez la touche \leftarrow

※La croix "x" clignote à chaque nouveau départ de lignes. Les tracés se dessinent à l'écran à mesure que vous entrez les données les concernant.

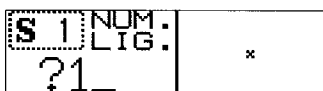

Ex : Entrez 1.

- ⑤ Entrez le numéro du trait que vous avez sélectionné dans la liste des tracés à l'aide des touches numériques.
Appuyez sur la touche \leftarrow .



Ex : Enfoncez la touche \leftarrow .

- ⑥ Sélectionnez l'icône qui indique le sens du tracé et enfoncez la touche \leftarrow .



Ex : Entrez 26.

- ⑦ Entrez les mesures des tracés avec les touches numériques et décimales puis appuyez sur la touche \leftarrow .



Ex : Enfoncez la touche \leftarrow .

- ⑧ S2 (l'étape 2) s'affiche à l'écran. Enfoncez la touche \leftarrow .

※Si vous souhaitez retourner à l'étape précédente (S1), actionnez la touche \triangleleft et sélectionnez (S1). Vous pouvez alors modifier les données du tracé de S1. Lorsque vous modifiez les données d'un tracé, les données des tracés suivants, que vous avez déjà entrées, sont annulées.



Ex : Entrez 2.

- ⑨ Entrez le numéro du trait que vous avez sélectionné dans la liste de tracés à l'aide des touches numériques et appuyez sur la touche \leftarrow .



Ex : Enfoncez la touche \leftarrow .

- ⑩ Sélectionnez l'icône qui indique le sens du tracé et enfoncez la touche \leftarrow .



Ex : Entrez 60.

- ⑪ Entrez les mesures du tracé à l'aide des touches numériques et décimales, puis appuyez sur la touche \leftarrow .

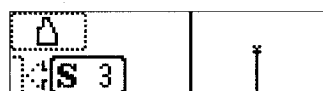

Ex : Enfoncez la touche \leftarrow .

- ⑫ S3 (l'étape 3) s'affiche à l'écran. Enfoncez la touche \leftarrow .

※Si vous souhaitez retourner à l'étape précédente, sélectionnez (S2).



Ex : Entrez 5.

- ⑬ Entrez le numéro du trait que vous avez sélectionné dans la liste de tracés à l'aide des touches numériques.
Appuyez sur la touche \leftarrow .

※Vous pouvez dessiner la courbe de votre choix grâce au tracé n°5. Vous pouvez également dessiner le devant d'une encolure avec le tracé n°10.



Ex : Enfoncez la touche \leftarrow .

- ⑭ Sélectionnez l'icône qui indique le sens des tracés et enfoncez la touche \leftarrow .



Ex : Entrez 7 en X.



Ex : Entrez 8 en Y.



Ex : Z = 1,7 apparaît. Pour le changer, tapez 1,9.

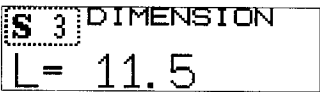

Ex : L = 11,5 apparaît. Cette valeur ne peut être modifiée. Enfoncez la touche \downarrow .



Ex : Enfoncez la touche \downarrow .



Ex : Entrez 4.



Ex : Sélectionnez "  ".

- ⑮ Entrez les mesures de chaque trait à l'aide des touches numériques et décimales puis appuyez sur la touche \downarrow .
La profondeur de "Z" est calculée automatiquement. Si cette valeur vous convient, enfoncez la touche \downarrow .
Si cette valeur ne vous convient pas, entrez celle de votre choix, puis appuyez sur la touche \downarrow .
La longueur de "L" est calculée automatiquement. Confirmez-la, puis enfoncez la touche \downarrow .

- ⑯ S4 (l'étape 4) s'affiche à l'écran. Enfoncez la touche \downarrow .
*Si vous souhaitez retourner à l'étape précédente, sélectionnez (S3).

- ⑰ Entrez le numéro du trait que vous avez sélectionné dans la liste de tracés à l'aide des touches numériques puis appuyez sur la touche \downarrow .

- ⑱ Sélectionnez l'icône qui indique le sens du tracé et enfoncez la touche \downarrow .

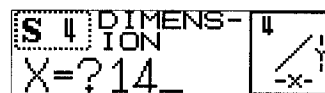

Ex : Entrez 14 en X.



Ex : Entrez 2 en Y.



Ex : Enfoncez la touche \downarrow .

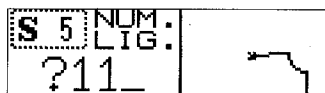

Ex : Entrez 11.



Ex : Sélectionnez "  ".



Ex : Entrez 5 en X.



Ex : Entrez 23 en Y.

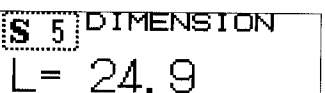

Ex : L = 24,9 apparaît. Cette valeur ne peut être modifiée. Enfoncez la touche \downarrow .

- ⑲ Entrez les mesures de chaque trait à l'aide des touches numériques et décimales puis appuyez sur la touche \downarrow .

- ⑳ S5 (l'étape 5) s'affiche à l'écran. Enfoncez la touche \downarrow .
*Si vous souhaitez retourner à l'étape précédente, sélectionnez (S4).

- ㉑ Entrez le numéro du trait que vous avez sélectionné dans la liste de tracés à l'aide des touches numériques puis appuyez sur la touche \downarrow .

- ㉒ Sélectionnez l'icône qui indique le sens du tracé et enfoncez la touche \downarrow .

- ㉓ Entrez les mesures de chaque trait à l'aide des touches numériques et décimales puis appuyez sur la touche \downarrow .
La longueur "L" du tracé courbe est calculée automatiquement. Après confirmation, appuyez sur la touche \downarrow .

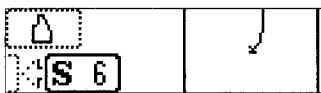

Ex : Enfoncez la touche ↵.

②④ S6 (l'étape 6) s'affiche à l'écran. Enfoncez la touche ↵.

※Si vous souhaitez retourner à l'étape précédente, sélectionnez (S5).

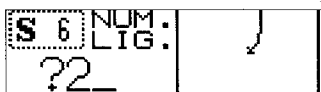

Ex : Entrez 2.

②⑤ Entrez le numéro du trait que vous avez sélectionné dans la liste de tracés à l'aide des touches numériques puis appuyez sur la touche ↵.



Ex : Sélectionnez " ↓ ".

②⑥ Sélectionnez l'icône qui indique le sens du tracé et enfoncez la touche ↵.



Ex : Entrez 43 en Y.

②⑦ Entrez les mesures de chaque trait à l'aide des touches numériques et décimales puis appuyez sur la touche ↵.

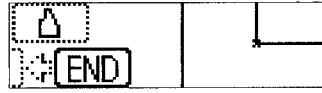

Ex : Enfoncez la touche ↵.

②⑧ (FIN) s'affiche à l'écran. Confirmez que vous avez terminé votre création en enfonceant la touche ↵. Le menu principal réapparaît à l'écran.

※Si (FIN) n'apparaît pas à la dernière étape, cela signifie que vous avez programmé des données erronées. Retournez à S1 et vérifiez les données de chaque tracé pour repérer l'erreur.

※Lorsque vous modifiez les données d'un tracé, les données des tracés suivants, que vous avez déjà entrées, sont annulées. Reprenez la procédure de programmation.

NOTE :

Lorsque vous avez terminé de dessiner votre patron... Assurez-vous que vous enfoncez la touche ↵ alors que (FIN) est affiché à l'écran. Si vous n'avez pas sélectionné (FIN), un message d'erreur apparaîtra quand vous utiliserez ENTRER LA POSITION D'OUVRAGE.



«MODIFIER UN OUVRAGE»

A utiliser pour retoucher un patron déjà validé.

●NOTE

※Dès que vous avez sélectionné une forme, vous ne pouvez plus en changer : il est impossible de passer d'une forme symétrique à une forme non symétrique et inversement.

※Si l'ouvrage positionné a été modifié, le programme (ENTRER LA POSITION D'OUVRAGE) est annulé.

※Si vous souhaitez modifier des données de tracé, commencez vos corrections par l'étape précédente.

●POUR PROGRAMMER

Ex : L'exemple suivant montre comment modifier les mesures d'une emmanchure du cardigan de la page 39.

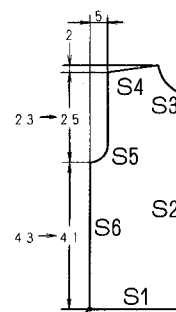

Point de départ

① Sélectionnez (DESSINER) dans le menu principal et enfoncez la touche ↵.

② Sélectionnez (MODIFIER UN OUVRAGE) et enfoncez la touche ↵.



Ex : Sélectionnez " 1 ".

- ③ Sélectionnez le numéro de l'ouvrage que vous souhaitez modifier et appuyez sur la touche ↵.



Ex : Sélectionnez S5.

- ④ Sélectionnez le numéro de l'étape que vous souhaitez modifier et appuyez sur la touche ↵.

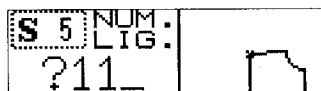

Ex : Enfoncez la touche ↵.

- ⑤ Rendez-vous à l'écran des données de tracé que vous souhaitez modifier et appuyez sur la touche ↵.



Ex : Enfoncez la touche ↵.

- ⑥ Rendez-vous à l'écran de sens du tracé à modifier et appuyez sur la touche ↵.

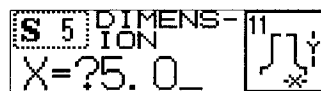

Ex : Enfoncez la touche ↵.

- ⑦ Rendez-vous à l'écran des mesures à modifier et appuyez sur la touche ↵.



Ex : Entrez 25 en Y.

- ⑧ Entrez les nouvelles valeurs de tracé à l'aide des touches numériques et décimales, puis enfoncez la touche ↵. La longueur "L" du trait courbe est calculée automatiquement. Confirmez-la et enfoncez la touche ↵.

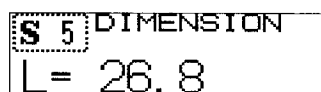

Ex : Cette valeur ne peut être modifiée. Enfoncez la touche ↵.

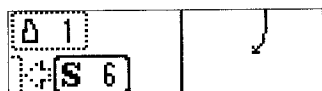

Ex : Enfoncez la touche ↵.

- ⑨ Suivez les étapes de CREER UN OUVRAGE. Appuyez sur la touche ↵ pour avancer à l'étape 6.

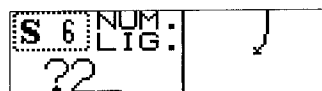

Ex : Entrez 2.

- ⑩ Entrez le nouveau numéro de tracé à l'aide des touches numériques, puis appuyez sur la touche ↵.



Ex : Sélectionnez " 2 ".

- ⑪ Sélectionnez l'icône qui indique le sens du tracé et appuyez sur la touche ↵.



Ex : Entrez 41 en Y.

- ⑫ Entrez les mesures du trait à l'aide des touches numériques et décimales, puis appuyez sur la touche ↵.

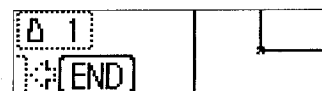

Ex : Enfoncez la touche ↵.

- ⑬ (FIN) s'affiche à l'écran. Enfoncez la touche ↵ pour confirmer que vous avez terminé vos modifications. Le menu principal réapparaît alors.

NOTE :

Pour indiquer que vous avez fini de programmer les modifications de votre patron...

Assurez-vous que vous enfoncez la touche ↵ alors que (FIN) est affiché à l'écran. Si vous n'avez pas sélectionné (FIN), un message d'erreur apparaîtra quand vous utiliserez ENTRER LA POSITION D'OUVRAGE.

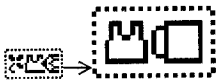

«EFFACER UN OUVRAGE»

Vous pouvez supprimer un ouvrage que vous avez programmé.

●NOTE :

※ Lorsque vous supprimez un ouvrage que vous avez programmé dans (ENTRER LA POSITION D'OUVRAGE), les données de ENTRER LA POSITION D'OUVRAGE sont annulées.

●POUR PROGRAMMER

- ① Sélectionnez (DESSINER) dans le menu principal et appuyez sur la touche ↵.
- ② Sélectionnez (EFFACER UN OUVRAGE) et enfoncez la touche ↵.



Ex : Sélectionnez " MALL ".



Ex : Sélectionnez " OK ".

- ③ Sélectionnez le numéro de l'ouvrage que vous souhaitez supprimer, puis enfoncez la touche ↵.

Si vous souhaitez supprimer tous les ouvrages que vous avez programmés, sélectionnez (TOUS) et appuyez sur la touche ↵.

- ④ Pour supprimer l'ouvrage sélectionné, sélectionnez (OK) et enfoncez la touche ↵.

Le menu principal réapparaît. Si vous souhaitez conserver l'ouvrage, sélectionnez (X) et appuyez sur la touche ↵. L'écran de l'étape ③ réapparaît.



MENU PRINCIPAL

«PROGRAMME DES INFORMATIONS DU MEMO»

Vous pouvez programmer les informations du Mémo pour tricoter des motifs. Ces informations apparaîtront dans le Mémo quand vous tricotez. Vous pouvez, à votre convenance, entrer, effacer ou modifier les informations du Mémo correspondant aux motifs programmés.

●NOTE

※ Les informations du Mémo concernant les motifs de "STITCH WORLD III" ne peuvent être modifiées ou supprimées.

※ Lorsque vous créez un motif à trois ou quatre couleurs par rang, l'ordinateur applique automatiquement les informations du Mémo qui s'y rapportent. Si vous modifiez les informations du Mémo d'un tel motif, il se peut qu'un message d'erreur apparaisse ou que le motif ne puisse être tricoté.

●POUR PROGRAMMER



- ① Sélectionnez (INFORMATIONS DU MEMO) dans le menu principal et appuyez sur la touche ↵.

- ② Sélectionnez (ENTRER LES INFORMATIONS DU MEMO) ou (EFFACER LES INFORMATIONS DU MEMO) et enfoncez la touche ↵.



«ENTRER LES INFORMATIONS DU MEMO»

Ce programme vous permet de programmer les informations du Mémo de vos propres motifs.

● Lorsque vous créez des motifs en dentelle avec (CREER UN MOTIF), vous devez entrer les informations du Mémo en tenant compte des règles suivantes. Indiquez toujours le nombre de rangs s'il s'agit de jersey.

| | |
|-------------------------|--|
| NOMBRE DE RANGS PAIRS | Nombre de rangs pour le jersey (moins de 8) N pour dentelle véritable, F pour dentelle fine ou N° d'information du Mémo |
| NOMBRE DE RANGS IMPAIRS | N pour dentelle véritable, F pour dentelle fine ou N° d'information du Mémo |

Informations du Mémo

Ex : L'exemple ci-contre est tiré du motif n° 902 que vous avez créé.

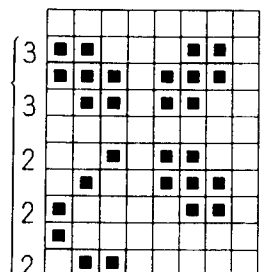

●POUR PROGRAMMER

- ① Sélectionnez (INFORMATIONS DU MEMO) et appuyez sur la touche ↵.
- ② Sélectionnez (ENTRER LES INFORMATIONS DU MEMO) et enfoncez la touche ↵.



Ex : Sélectionnez 902 et enfoncez la touche ↵.

③ Sélectionnez le numéro du motif dont vous allez entrer les informations, puis appuyez sur la touche ↵.

⑤ Entrez les informations de votre choix et appuyez sur la touche ↵.



Ex : Sélectionnez "OK" et enfoncez la touche ↵. Le menu principal apparaît.

⑥ Si vous avez terminé d'entrer les informations du Mémo... Sélectionnez (OK) et enfoncez la touche ↵. Le menu principal s'affiche à l'écran.

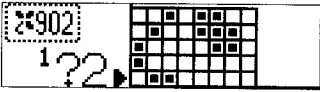

Ex : Entrez 2 et 3.

④ En actionnant la touche ▽ ou △, déplacez-vous vers le rang pour lequel vous désirez entrer ou corriger des informations.

Si vous souhaitez poursuivre la programmation des informations du Mémo... Sélectionnez (X) et enfoncez la touche ↵. L'écran de l'étape ④ réapparaît.

EFFACER LES INFORMATIONS DU MEMO

Vous pouvez supprimer toutes les informations du Mémo correspondant au motif programmé.

※ Si vous effacez les informations du Mémo concernant un motif à trois ou quatre couleurs avec ce programme, toutes les informations du Mémo reprennent leur forme initiale.

POUR PROGRAMMER

① Sélectionnez (INFORMATIONS DU MEMO) dans le menu principal et appuyez sur la touche ↵.

② Sélectionnez (EFFACER LES INFORMATIONS DU MEMO) et enfoncez la touche ↵.



Ex : Sélectionnez 902 et enfoncez la touche ↵.

③ Sélectionnez le numéro du motif dont vous voulez supprimer les informations, puis appuyez sur la touche ↵.



Ex : Sélectionnez "OK" et enfoncez la touche ↵. Le menu principal apparaît.

④ Si vous voulez supprimer les informations du Mémo... Sélectionnez (OK) et appuyez sur la touche ↵. Le menu principal apparaît.

Si vous voulez conserver les informations du Mémo... Sélectionnez (X) et appuyez sur la touche ↵. L'écran de l'étape ③ réapparaît.



MENU PRINCIPAL

【PROGRAMMER LA MEMOIRE DE RANG】

Vous pouvez mettre en mémoire dans l'ordinateur des données concernant un rang spécifique en cours de tricotage. Ce programme vous permet de tricoter séparément des morceaux d'ouvrage au cours du tricotage, en utilisant le guide-tricot en option.

●NOTE

Si vous avez programmé la position de l'ouvrage avec (ENTRER LA POSITION D'OUVRAGE)...

Ni (ENTRER LES RANGS EN MEMOIRE) ni (RAPPELER LES RANGS EN MEMOIRE) n'apparaissent à l'écran.

●POUR PROGRAMMER

① Lorsque le rang à Mémoriser s'affiche à l'écran de tricotage, appuyez sur la touche MENU PRINCIPAL. Le menu principal apparaît.



② Sélectionnez (ENTRER LES RANGS EN MEMOIRE) et enfoncez la touche ↵.
(RAPPELER LES RANGS EN MEMOIRE) s'affiche à côté de (ENTRER LES RANGS EN MEMOIRE). Cette instruction indique que les données du rang sélectionné ont été Mémorisées.

③ Sélectionnez (TRICOTER) et appuyez sur la touche ↵.
L'écran de tricotage s'affiche. Poursuivez alors votre travail.



MENU PRINCIPAL

【PROGRAMMER LE RAPPEL DES RANGS MEMORISES】

Ce programme vous permet de rappeler les données du rang Mémorisé sur l'écran de tricotage. Vous pouvez utiliser pour cela le guide-tricot en option.

●NOTE

※Si vous avez programmé la position de l'ouvrage avec (ENTRER LA POSITION D'OUVRAGE)...

Ni (ENTRER LES RANGS EN MEMOIRE) ni (RAPPELER LES RANGS EN MEMOIRE) n'apparaissent à l'écran.

※(RAPPELER LES RANGS EN MEMOIRE) disparaît du menu principal lorsque vous le sélectionnez.

●NOTE

※Avant de commencer à tricoter, placez toujours le chariot au-delà des repères de retour. Vous pouvez alors travailler.

※Lorsque vous programmez la position d'un ouvrage, les données Mémorisées par (ENTRER LES RANGS EN MEMOIRE) sont annulées.

●POUR PROGRAMMER

① Lorsque le rang Mémorisé s'affiche sur l'écran de tricotage, appuyez sur la touche MENU PRINCIPAL. Le menu principal apparaît à l'affichage.



② Sélectionnez (RAPPELER LES RANGS EN MEMOIRE) et appuyez sur la touche ↵.

(RAPPELER LES RANGS EN MEMOIRE) disparaît du menu principal. Celui-ci indique que les données du rang sélectionné ont bien été rappelées.

③ Sélectionnez (TRICOTER) et appuyez sur la touche ↵.
L'écran de tricotage revient à l'état sous lequel vous avez sélectionné (ENTRER LES RANGS EN MEMOIRE).



MENU PRINCIPAL

【PROGRAMMER LE SELECTEUR DE LANGUE】

Vous pouvez sélectionner une langue sur l'écran.

●NOTE

Au cas où l'écran suivant apparaîtrait à l'affichage...

Consultez votre revendeur : il est possible que la pile du boîtier de commande soit vide ou que le boîtier lui-même soit endommagé.



●POUR PROGRAMMER



① Sélectionnez (SELECTIONNER UNE LANGUE) dans le menu principal et appuyez sur la touche ↵.



② Sélectionnez la langue que vous souhaitez utiliser et enfoncez la touche ↵.
Le menu principal réapparaît à l'affichage.
Les instructions s'affichent dans la langue sélectionnée.

PROCEDURE DE PROGRAMMATION

Les exemples suivants vous expliquent comment programmer le tricotage de vos ouvrages.

Si vous souhaitez tricoter des ouvrages comportant des motifs du guide-tricot en option, lisez les exemples 1, 2 et 3.

Si vous désirez utiliser (VARIATION), lisez l'exemple 4.

Si vous voulez créer vos propres motifs, lisez les exemples 5 et 6.

Si vous souhaitez dessiner vos propres patrons, lisez les exemples 7 et 8.

Ex 1

TRICOTER UN MOTIF EN CONTINU

Cet exemple suivant est tiré du motif fantaisie n° 105 de "STITCH WORLD III".

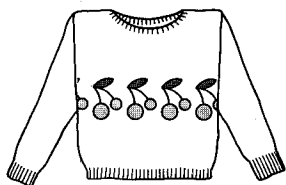

1. Sélectionnez (POSITIONNER) et appuyez sur la touche \leftarrow .
(voir page 21)



2. Sélectionnez (ENTRER LA POSITION DE MOTIF) et appuyez sur la touche \leftarrow .
(voir page 21)



3. Sélectionnez (CHARIOT K) et appuyez sur la touche \leftarrow .



4. Sélectionnez (MOTIF EN CONTINU) et appuyez sur la touche \leftarrow .
(voir page 22)

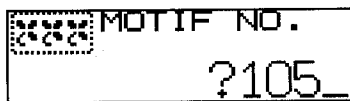

5. Entrez 105 et appuyez sur la touche \leftarrow .



6. Vérifiez ou entrez la position de l'aiguille à l'extrême gauche du motif central et appuyez sur la touche \leftarrow .



7. Les données du motif s'affichent à l'écran. Appuyez sur la touche \leftarrow .



8. Le menu principal apparaît.



9. Sélectionnez (TRICOTER) et appuyez sur la touche \leftarrow .
(voir page 20).



10. L'écran de tricotage s'affiche. Appuyez simultanément sur les touches "0" et "▽"; les valeurs du rang de motif et du compteur de rangs sont automatiquement mises à 1 et à 0 respectivement.
(voir page 14)



11. Appuyez sur la touche \leftarrow et l'écran Stop apparaît en inversion.

※ Si vous souhaitez commencer à tricoter au milieu d'un motif...

Sélectionnez (PROGRAMMER LE RANG DE MOTIF) et entrez le numéro du rang où vous désirez commencer à tricoter.

(voir page 19).

12. Suivez les étapes de TRICOTER UN MOTIF pages 55 à 70 en fonction du motif à tricoter.

Ex 2

MODELES - TRICOTER UN MOTIF UNIQUE

L'exemple suivant est tiré du motif fantaisie n° 105 de "STITCH WORLD III".

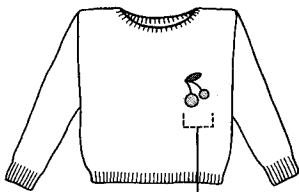

Motif 1



1. Sélectionnez (POSITIONNER) et appuyez sur la touche \leftarrow .
(voir page 21).



2. Sélectionnez (ENTRER LA POSITION DE MOTIF) et appuyez sur la touche \leftarrow .
(voir page 21)



3. Sélectionnez (CHARIOT K) et appuyez sur la touche \leftarrow .



4. Sélectionnez (CREER UN MODELE) et appuyez sur la touche \leftarrow .
(voir page 23)



5. Sélectionnez (MODELE 1) et appuyez sur la touche \leftarrow .

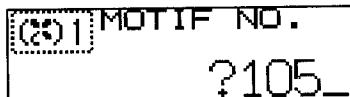

6. Entrez 105 et appuyez sur la touche \leftarrow .



7. Entrez 1 et appuyez sur la touche \leftarrow .



8. Vérifiez ou entrez la position du motif du premier modèle et appuyez sur la touche \leftarrow .

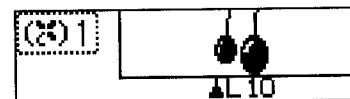

9. Les données du motif s'affichent à l'écran. Appuyez sur la touche \leftarrow .



10. Sélectionnez (FIN) et appuyez sur la touche \leftarrow .



11. Le menu principal apparaît.

12. Suivez les étapes 9 à 12 de l'exemple 1 page 47.

Ex 3

MODELES - DEUX MOTIFS DIFFERENTS TRICOTES A DEUX ENDROITS DIFFERENTS

L'exemple suivant est tiré des motifs fantaisie n° 99 et 105 de "STITCH WORLD III".



1. Sélectionnez (POSITIONNER) et appuyez sur la touche \leftarrow .
(voir page 21)



2. Sélectionnez (ENTRER LA POSITION DE MOTIF) et appuyez sur la touche \leftarrow .
(voir page 21).



3. Sélectionnez (CHARIOT K) et appuyez sur la touche \leftarrow .



4. Sélectionnez (CREER UN MODELE) et appuyez sur la touche \leftarrow .
(voir page 23).



5. Sélectionnez (MODELE 1) et appuyez sur la touche \leftarrow .

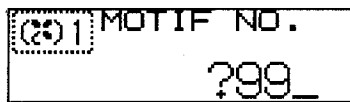

6. Entrez 99 et appuyez sur la touche ↵.



7. Entrez 3 et appuyez sur la touche ↵.



8. Sélectionnez (G), entrez 15 et appuyez sur la touche ↵.



9. Les données de motif s'affichent à l'écran. Appuyez sur la touche ↵.



10. Sélectionnez (MODELE 2) et appuyez sur la touche ↵.

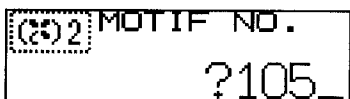

11. Entrez 105 et appuyez sur la touche ↵.



12. Entrez 2 et appuyez sur la touche ↵.



13. Sélectionnez (G), entrez 58 et appuyez sur la touche ↵.

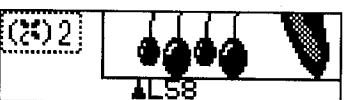

14. Les données de motif s'affichent à l'écran. Appuyez sur la touche ↵.



15. Sélectionnez (FIN) et appuyez sur la touche ↵.



16. Le menu principal apparaît.

17. Suivez les étapes 9 à 12 de l'exemple 1 page 47.

Ex 4 VARIATION DE MOTIF - DOUBLE LARGEUR ET DOUBLE LONGUEUR

Motif n° 105

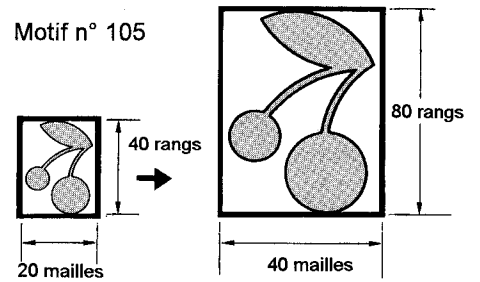

1. Sélectionnez (VARIATION DE MOTIF) et appuyez sur la touche ↵.
(voir page 27)



2. Sélectionnez (DOUBLE LARGEUR) et enfoncez la touche "2".



3. L'icône (DOUBLE LARGEUR) passe en inversion. Sélectionnez (DOUBLE LONGUEUR) et enfoncez la touche "2".



4. L'icône (DOUBLE LONGUEUR) passe en inversion. Appuyez sur la touche ↵.



5. Le menu principal s'affiche à l'écran. Suivez les étapes des exemples 1, 2 ou 3.

NOTE:

Lorsqu'une icône de (VARIATION DE MOTIF) est activée, il est possible de la désactiver en la sélectionnant et en appuyant sur la touche "1". Toutes les instructions s'y rapportant ou concernant le motif seront modifiées.

Ex 5
 CREER UN MOTIF - 2 COULEURS
 Ex :

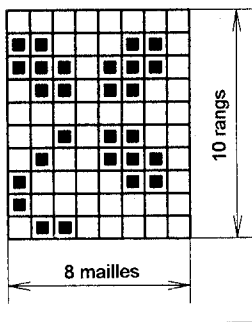

1. Sélectionnez (DESSINER) et appuyez sur la touche \leftarrow .
 (voir page 33)



2. Sélectionnez (CREER UN MOTIF) et appuyez sur la touche \leftarrow .
 (voir page 33).



3. Sélectionnez (MOTIF BICOLORE) et appuyez sur la touche \leftarrow .
 * L'ordinateur attribue un numéro à ce nouveau motif. Pour éviter toute confusion ultérieure, notez ce numéro sur une feuille de papier.



4. Entrez 8 pour le nombre de mailles et appuyez sur la touche \leftarrow .



5. Entrez 10 pour le nombre de rangs et appuyez sur la touche \leftarrow .

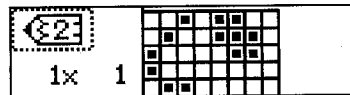

6. L'écran de création de motif apparaît. Entrez les données de votre motif à l'aide de la touche de Déplacement et des touches Mailles (touches "1" et "2").

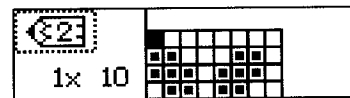

7. Appuyez sur la touche \leftarrow lorsque vous avez terminé de programmer votre création.



8. Sélectionnez (OK) et appuyez sur la touche \leftarrow .



9. Le menu principal s'affiche à l'écran.

10. Suivez les étapes des exemples 1, 2 ou 3.

Ex 6
CREER UN MOTIF - 3 COULEURS

Ex :

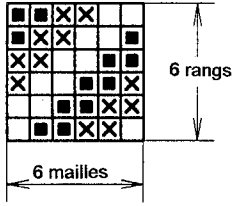

1. Sélectionnez (DESSINER) et appuyez sur la touche \leftarrow .

(voir page 33)



2. Sélectionnez (CREER UN MOTIF) et appuyez sur la touche \leftarrow .

(voir page 33).

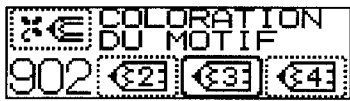

3. Sélectionnez (MOTIF A 3 COULEURS PAR RANG) et appuyez sur la touche \leftarrow .

※ Votre motif se voit attribuer un numéro par l'ordinateur.

Pour éviter toute erreur, notez bien ce numéro.



4. Entrez 6 pour le nombre de mailles et appuyez sur la touche \leftarrow .



5. Entrez 6 pour le nombre de rangs et appuyez sur la touche \leftarrow .

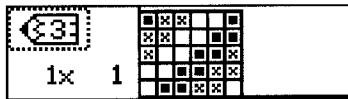

6. L'écran de création de motif apparaît. Entrez les données de votre motif à l'aide de la touche de Déplacement et des touches Mailles (touches "1" à "6").

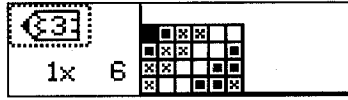

7. Appuyez sur la touche \leftarrow lorsque vous avez terminé de programmer votre création.



8. Sélectionnez (OK) et appuyez sur la touche \leftarrow .



9. Le menu principal s'affiche à l'écran.

10. Suivez les étapes de MOTIF MULTICOLORE A MAILLES GLISSEES page 88 ou MOTIF A COTES MULTICOLORES page 91.

Ex 7
CREER UN OUVRAGE - DEVANT D'UN CORSAGE

L'exemple suivant, tricoté en mailles jersey, utilise un patron que vous allez dessiner. L'échantillon de 10 cm x 10 cm comprend 29 mailles et 36 rangs.

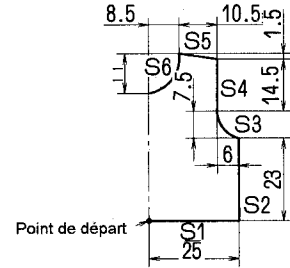

1. Tricotez un échantillon en mailles jersey (voir page 71).



2. Sélectionnez (DESSINER) et appuyez sur la touche \leftarrow . (voir page 33).



3. Sélectionnez (CREER UN OUVRAGE) et appuyez sur la touche \leftarrow . (voir page 37).



4. Sélectionnez (FORME SYMETRIQUE) et appuyez sur la touche \leftarrow .

※ L'ordinateur attribue un numéro à votre ouvrage. Pour éviter toute confusion ultérieure, notez ce numéro sur une feuille de papier.

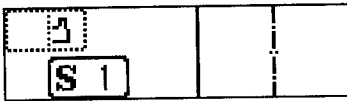

5. Confirmez S1 et appuyez sur la touche \leftarrow .



6. Entrez 1 pour le numéro du premier trait que vous avez sélectionné dans la liste des tracés et appuyez sur la touche \leftarrow .



7. Confirmez le sens du tracé et appuyez sur la touche \leftarrow .



8. Entrez 25 pour les valeurs de largeur et appuyez sur la touche \leftarrow .



9. Confirmez S2 et appuyez sur la touche \leftarrow .



10. Entrez 2 pour le numéro du deuxième trait et appuyez sur la touche \leftarrow .



11. Confirmez le sens du tracé et appuyez sur la touche \leftarrow .



12. Entrez 23 pour les valeurs de longueur et appuyez sur la touche \leftarrow .



13. Confirmez S3 et appuyez sur la touche \leftarrow .



14. Entrez 5 pour le numéro du troisième trait et appuyez sur la touche \leftarrow .



15. Confirmez le sens du tracé et appuyez sur la touche \leftarrow .



16. Entrez 6 pour les valeurs de largeur et appuyez sur la touche \leftarrow .



17. Entrez 7,5 pour les valeurs de longueur et appuyez sur la touche \leftarrow .

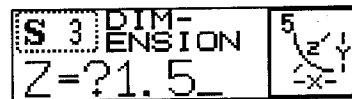

18. $Z = 1,5$ apparaît. Confirmez les valeurs de profondeur et appuyez sur la touche \leftarrow .



19. $L = 10,2$ apparaît. Confirmez la longueur de la courbe et appuyez sur la touche \leftarrow .



20. Confirmez S4 et appuyez sur la touche \leftarrow .

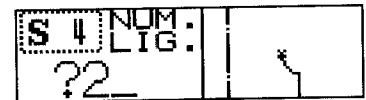

21. Entrez 2 pour le numéro du quatrième trait et appuyez sur la touche \leftarrow .



22. Sélectionnez (VERS LE HAUT) pour le sens du tracé et appuyez sur la touche \leftarrow .



23. Entrez 14,5 pour la longueur et appuyez sur la touche \leftarrow .

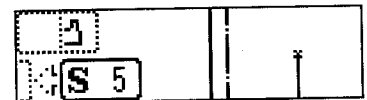

24. Confirmez S5 et appuyez sur la touche \leftarrow .

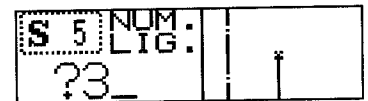

25. Entrez 3 pour le numéro du trait et appuyez sur la touche \leftarrow .



26. Confirmez le sens du tracé et appuyez sur la touche \leftarrow .



27. Entrez 10,5 pour les valeurs de largeur et appuyez sur la touche \leftarrow .



28. Entrez 1,5 pour les valeurs de longueur et appuyez sur la touche \leftarrow .

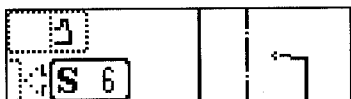

29. Confirmez S6 et appuyez sur la touche \downarrow .

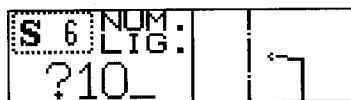

30. Entrez 10 pour le numéro du trait et appuyez sur la touche \downarrow .



31. Sélectionnez (VERS LE BAS) pour le sens du tracé et appuyez sur la touche \downarrow .

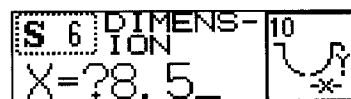

32. Entrez 8,5 pour la largeur et appuyez sur la touche \downarrow .



33. Entrez 11 pour la longueur et appuyez sur la touche \downarrow .



34. L = 16,3 apparaît. Confirmez la longueur de la courbe et appuyez sur la touche \downarrow .

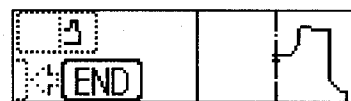

35. Sélectionnez (FIN) pour finir de programmer la création d'ouvrage et appuyez sur la touche \downarrow .
Le menu principal s'affiche à l'écran.

36. Si vous voulez continuer à dessiner le dos et les manches, suivez les étapes 2 à 35.



37. Le menu principal est affiché à l'écran. Sélectionnez (POSITIONNER) et appuyez sur la touche \downarrow .

(voir page 21)



38. Sélectionnez (ENTRER LA POSITION D'OUVRAGE) et appuyez sur la touche \downarrow .

(voir page 25)



39. Sélectionnez (10CM X 10CM) et appuyez sur la touche \downarrow .



40. Entrez 29 pour le nombre de mailles et appuyez sur la touche \downarrow .



41. Entrez 36 pour le nombre de rangs et appuyez sur la touche \downarrow .

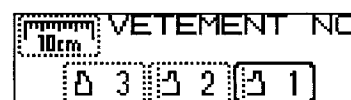

42. Sélectionnez (OUVRAGE N°1) et appuyez sur la touche \downarrow .



43. Confirmez la position de l'ouvrage et appuyez sur la touche \downarrow .

NOTE :

Si un motif a été positionné dans (ENTRER LA POSITION DE MOTIF), sélectionnez (ANNULER LA POSITION DE MOTIF) pour l'annuler.



44. Le menu principal s'affiche à l'écran. Sélectionnez (TRICOTER) et appuyez sur la touche \downarrow .



45. L'écran de tricotage apparaît. La largeur de l'ouvrage est affichée à l'écran.



46. Appuyez sur la touche \downarrow et l'écran Stop s'affiche.

NOTE :

Avant de commencer à tricoter, contrôlez le nombre de mailles et de rangs pour l'ensemble de l'ouvrage (à l'aide de la touche de Déplacement). Lorsque le contrôle est terminé, enfoncez simultanément les touches "0" et "▽".

Le "rang d'ouvrage" est remis à zéro.

Si l'instruction "TRICOTER UN COTE" s'affiche à l'écran, reportez-vous à la page 72.



47. Poussez les aiguilles entre G72 et D72 en position B. Tricotez quelques rangs en mailles jersey avec un fil perdu.

NOTE :

Si vous ne tricotez pas en fil perdu, passez à l'étape suivante



48. Appuyez sur la touche . L'écran de tricotage s'affiche. Tricotez en suivant les indications affichées à l'écran.

NOTE :

Lorsque vous devez tricoter une pièce séparément, l'écran "TRICOTER UN COTE" apparaît automatiquement. Suivez les étapes de la page 72.

49. Pour tricoter le dos et les manches, suivez les étapes 37 à 48.

**Ex 8
CREER UN OUVRAGE -
DEVANT D'UN CORSAGE**

L'exemple suivant reprend le patron que vous avez dessiné dans l'exemple 7, tricoté avec le motif fantaisie de l'exemple 3.

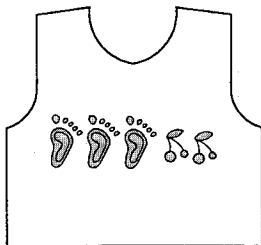

1. Programmez la machine comme dans l'exemple 3 page 48.

Tricotez un échantillon fantaisie, selon le modèle page 71.

2. Programmez la machine comme dans l'exemple 7. Suivez les étapes 37 à 43 de la page 53.



3. Le menu principal s'affiche à l'écran. Sélectionnez (TRICOTER) et appuyez sur la touche .



4. Appuyez sur la touche . L'écran Stop apparaît.



5. Actionnez la touche jusqu'à ce que le dessin du patron s'affiche.



6. Avant de commencer à tricoter, contrôlez le nombre de mailles et de rangs pour l'ensemble de l'ouvrage (à l'aide de la touche de Déplacement). Si l'instruction "TRICOTER UN COTE" s'affiche à l'écran, reportez-vous à la page 73.



7. Enfoncez simultanément les touches "0" et "". L'écran retourne à son état initial.

NOTE :

Si vous désirez changer la position du motif...

Enfoncez la touche pour retourner au menu principal. Reprogrammez la machine avec (ENTRER LA POSITION DE MOTIF), en suivant les étapes de l'exemple 3.



8. Poussez les aiguilles entre G72 et D72 en position B. Tricotez quelques rangs en mailles jersey avec un fil perdu. Placez le chariot K au-delà des repères de retour.

NOTE :

Si vous ne tricotez pas en fil perdu, passez à l'étape suivante.

9. Voir TRICOTER UN MOTIF page 55 à 70. Tricotez un morceau de l'ouvrage en suivant les instructions affichées à l'écran.

NOTE :

Lorsque vous devez tricoter une pièce séparément, l'écran "TRICOTER UN COTE" apparaît automatiquement. Suivez les étapes de la page 73.

10. Pour tricoter le dos et les manches, suivez les étapes 2 à 9.

TRICOTAGE DE MOTIF

NOTE : Pour le tricotage de motif, déplacez toujours le chariot K au-delà du centre de la machine (au moins 4 aiguilles après le centre) à chaque rang.

Déplacez le chariot au-delà du repère de retour après être passé en écran Stop, ou chaque fois que vous changez d'écran en cours de tricotage.

MOTIF FANTASIE - Tricotage de motif en continu

Ex : Motif n° 20

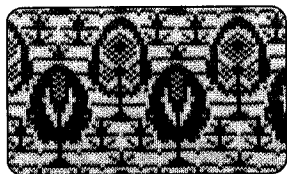

● AVANT DE TRICOTER LE MOTIF

① Entrez le programme suivant sur le boîtier de commande :

(1) (VARIATION DE MOTIF)... Toutes les icônes sont désactivées.

(2) Sélectionnez les icônes de la manière suivante :

(POSITIONNER) → (ENTRER LA POSITION DE MOTIF) → (CHARIOT K) → (MOTIF EN CONTINU) → Motif n° 20 → Position du motif L15

Au cas où un ouvrage a été positionné, sélectionnez (ANNULER LA POSITION D'OUVRAGE).

(3) (TRICOTER)... Tout en appuyant sur la touche "0", appuyez sur la touche "▽". L'écran revient à sa position initiale.

Appuyez ensuite sur la touche ↵ et l'écran Stop apparaît.

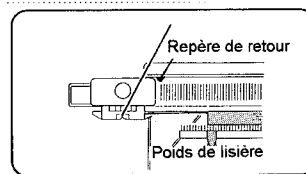

② Tricotez quelques rangs en jersey, puis placez le chariot K au-delà du repère de retour gauche. Suspendez les poids de lisière sur le peigne de montage de façon régulière.

● TRICOTAGE DU MOTIF

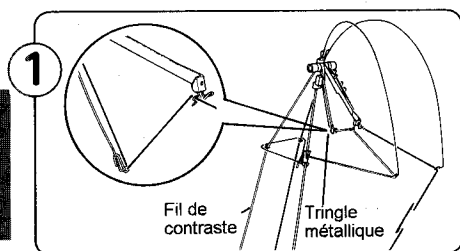

Faites passer le fil de contraste dans le dispositif de tension du fil gauche, sans oublier de le faire passer dans la partie la plus courte de la tringle métallique.

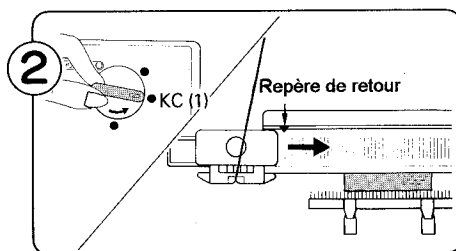

Placez le bouton du variateur sur KC (1). Faites passer le chariot K devant le repère de retour gauche.

※ Lorsque vous commencez le tricotage du motif, il suffit de faire passer le chariot K une seule fois au-delà du repère de retour.

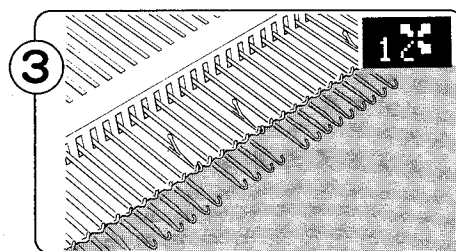

Faites passer le chariot K au-delà du repère de retour de droite.

Les aiguilles sont sélectionnées.

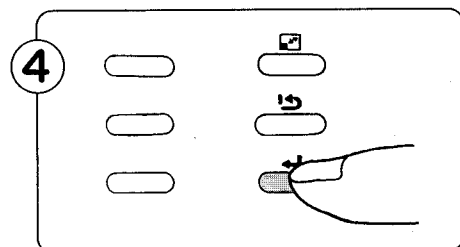

Appuyez sur la touche ↵ du boîtier de commande pour annuler l'écran Stop : l'écran de tricotage s'affiche.

※ L'écran Stop bloque les données affichées.

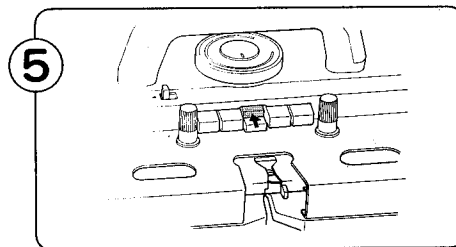

Appuyez sur la touche supérieure du milieu du chariot K (touche MC)

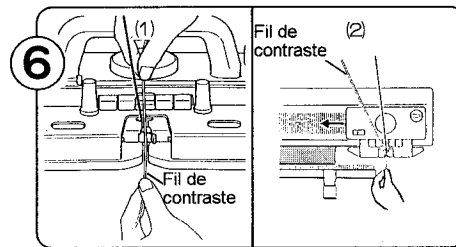

(1) Faites passer le fil de contraste dans le guide-fil "B" (il n'est pas nécessaire d'actionner le levier du guide-fil).

(2) En maintenant l'extrémité gauche du fil, déplacez le chariot K sur un rang.

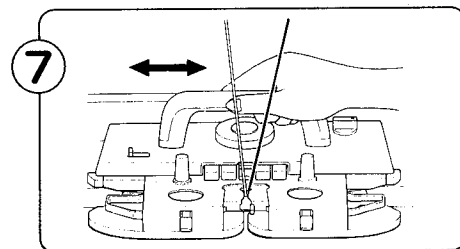

Déplacez le chariot K dans un mouvement de va-et-vient pour tricoter le motif fantaisie.

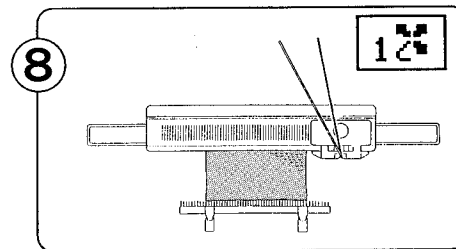

Lorsque vous avez terminé un motif complet, le chiffre 1, correspondant au rang n° 1 du motif, s'affiche à l'écran. L'indicateur de direction se met en inversion.

⑨ • Vous pouvez soit continuer... Répétez les étapes de ⑦ à ⑧.
• Ou arrêter le tricotage de motif...

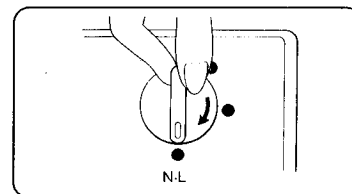

Placez le bouton du variateur en position NL. Cette étape libère automatiquement les touches de sélection des cames.

NOTE : Lorsque vous utilisez plus deux fils de couleur différente, changez le fil en fonction des informations du Mémo.

Si vous n'utilisez que le fil principal pour certains rangs (c'est-à-dire sans couleur de contraste)...

Seules les deux aiguilles des extrémités (aiguilles externes) seront sélectionnées en position D. Dans ce cas, suivez les étapes 1 à 3.

1. Ramenez les deux aiguilles externes en position B.
2. Sortez le fil de contraste du guide-fil B et faites-le passer dans l'encoche. Poursuivez le tricotage avec le fil principal uniquement, en ramenant les deux aiguilles externes en position B à chaque fin de rang.
3. Lorsque les aiguilles sont sélectionnées à nouveau, renfilez le fil de contraste dans le guide-fil B, et tricotez le rang en tenant le fil de contraste pour éviter la formation de boucles sur les bords.

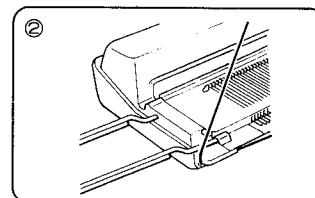
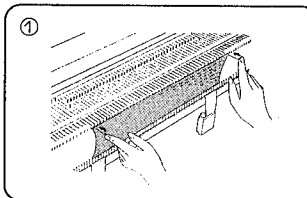

Si vous n'utilisez que le fil de contraste pour certains rangs...

Toutes les aiguilles sont sélectionnées en position D. Dans ce cas, suivez les étapes 1 et 2.

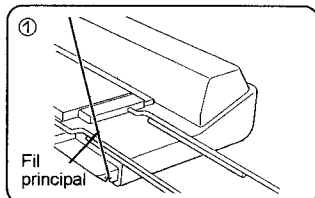

1. Sortez le fil principal du guide-fil A et faites-le passer dans l'encoche. Poursuivez le tricotage avec le fil de contraste uniquement.
2. Lorsque certaines aiguilles restent en position B, renfilez le fil principal dans le guide-fil A, et tricotez le rang en tenant le fil principal pour éviter la formation de boucles sur les bords.

Information du mémo sur les motifs fantaisie dans votre catalogue de motifs.

Les informations du mémo sont utilisées pour distinguer les fils de contraste.

Ex :

n° 1 est utilisé pour le fil principal, et les autres nombres pour les fils de contraste.

N° 70

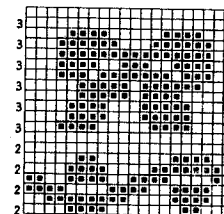

Tricotez avec le fil de contraste n° 3.

Tricotez avec le fil de contraste n° 2.

MOTIF FANTAISIE - Tricotage de motif

Ex : Motif n° 103

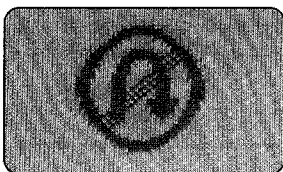

● AVANT DE TRICOTER LE MOTIF...

① Entrez le programme suivant sur le boîtier de commande :

- (1) (VARIATION DE MOTIF)... Toutes les icônes sont désactivées.
- (2) Sélectionnez les icônes de la manière suivante : (POSITIONNER) → (ENTRER LA POSITION DE MOTIF) → (CHARIOT K) → (CREER UN MODELE) → Motif n° 103. Nombre de répétitions 1. → Position du motif L15 pour Modèle n° 1 → (FIN)
Au cas où un ouvrage a été positionné, sélectionnez (ANNULER LA POSITION D'OUVRAGE).
- (3) (TRICOTER)... Tout en appuyant sur la touche "0", appuyez sur la touche "▽". L'écran revient à sa position initiale.
Appuyez ensuite sur la touche ↵ et l'écran Stop apparaît.

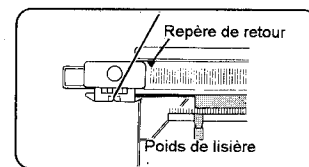

② Tricotez quelques rangs en jersey, puis placez le chariot K au-delà du repère de retour gauche. Suspendez les poids de lisière sur le peigne de montage de façon régulière.

POUR TRICOTER DES MOTIFS UNIQUES

Les mailles des bords de motifs uniques doivent être reliées au reste du tricot pour éviter la formation de trous. Pour cela, séparez le fil principal en le détorsadant afin d'obtenir un fil plus fin de la même couleur. Le fil ainsi obtenu s'appelle "fil de finition".

Séparez le fil principal en deux.

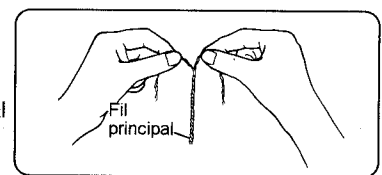

● TRICOTAGE DU MOTIF

① Suivez les étapes ① à ⑥ de la page 55, mais en plaçant le bouton du variateur en position KC (II) à l'étape (2).

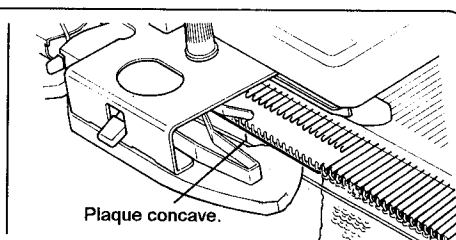
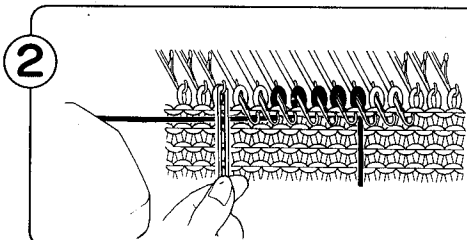

Faites avec le fil de finition une boucle que vous passez sur l'aiguille située immédiatement à gauche de la dernière aiguille sélectionnée à gauche. Maintenez le fil de finition tandis que vous déplacez le chariot K vers la droite.

※ Assurez-vous que le fil de contraste passe bien au-dessous de la plaque concave de l'avant-chariot.

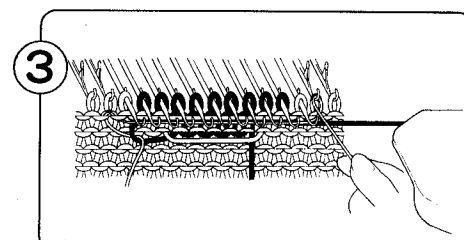

Faites passer l'autre extrémité du fil de finition sous les aiguilles sélectionnées et enroulez-le de droite à gauche autour de l'aiguille située immédiatement à droite de la dernière aiguille sélectionnée à droite. Tout en maintenant le fil de finition, déplacez le chariot K de droite à gauche.

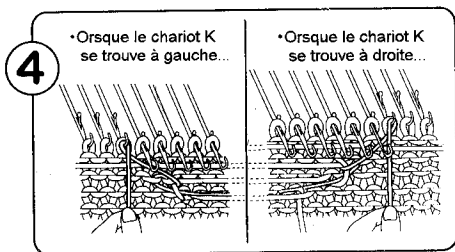

Enroulez le fil de finition autour du crochet de l'aiguille adjacente à la première aiguille sélectionnée et tirez doucement vers le bas. Vérifiez que cette aiguille est en position B avant de manoeuvrer le chariot K pour tricoter le rang suivant.

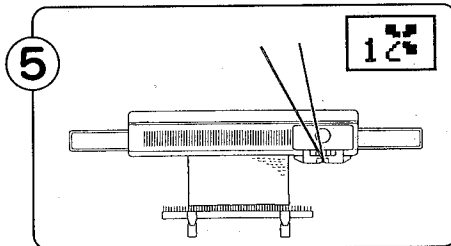

Lorsque vous avez fini de tricoter le motif, le chiffre 1 s'affiche à l'écran. L'indicateur de direction apparaît en inversion.

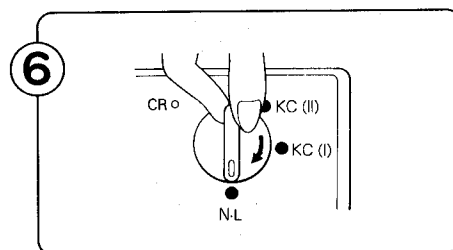

Placez le bouton du variateur en position NL. Cette étape libère automatiquement les touches de sélection des cannes.

NOTE : Lorsque vous utilisez plus deux fils de couleur différente, changez le fil en fonction des informations du Mémo.

MOTIF EN DENTELLE FILEE - Tricotage de motif en continu

- ☆ Vous pouvez tricoter ce motif en combinant un fil de grosseur moyenne et un fil très fin.
 - ☆ Utilisez le fil moyen (ou fin) comme fil principal, et un fil très fin (dans le même ton que le fil principal) comme fil de contraste.
- NOTE :** Si vous utilisez des fils de teinte différente, vous risquez d'obtenir des effets de rayures sur le tricot.

Ex : Motif n° 356

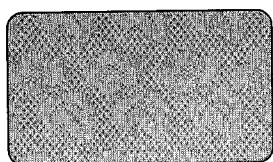

● AVANT DE TRICOTER LE MOTIF...

- ① Entrez le programme suivant sur le boîtier de commande :
 (1) (VARIATION DE MOTIF)... Toutes les icônes sont désactivées.
 (2) Sélectionnez les icônes de la manière suivante :
 (POSITIONNER) → (ENTRER LA POSITION DE MOTIF) → (CHARIOT K) → (MOTIF EN CONTINU) → Motif n° 356. Position du motif L12
 Au cas où un ouvrage a été positionné, sélectionnez (ANNULER LA POSITION D'OUVRAGE).
 (3) (TRICOTER)... Tout en appuyant sur la touche "0", appuyez sur la touche "▽". L'écran revient à sa position initiale.
 Appuyez ensuite sur la touche ↵ et l'écran Stop apparaît.

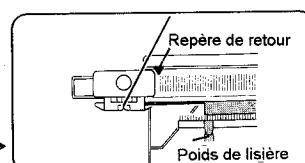

- ② Tricotez quelques rangs en jersey, puis placez le chariot K au-delà du repère de retour gauche. Suspendez les poids de lisière sur le peigne de montage de façon régulière.

● TRICOTAGE DU MOTIF

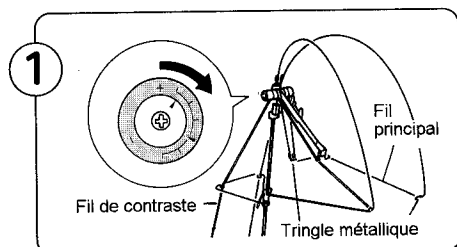

Enfilez le fil de contraste très fin dans le dispositif de tension gauche. Enfilez le fil principal dans la partie la plus courte de la tringle métallique.
 ※ Tournez les bagues de serrage (gauche et droite) vers le "+".

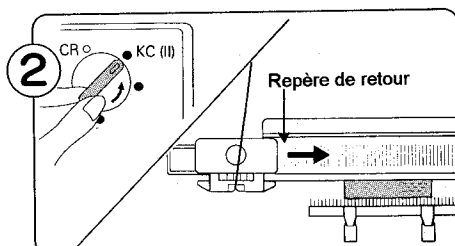

Placez le bouton du variateur sur KC(II). Faites passer le chariot K devant le repère de retour gauche.
 ※ Lorsque vous commencez le tricotage du motif, il suffit de faire passer le chariot K une seule fois au-delà du repère de retour.

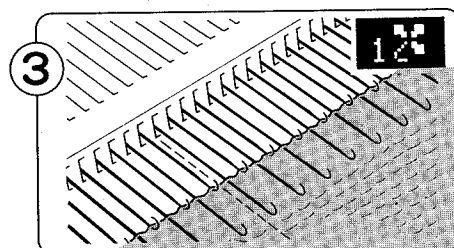

Faites passer le chariot K au-delà du repère de retour de droite. Les aiguilles sont sélectionnées.

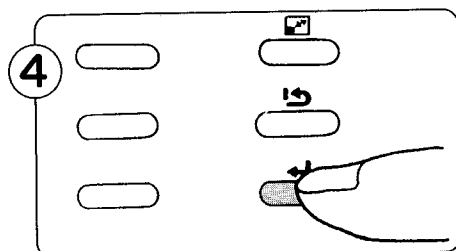

Appuyez sur la touche ↵ du boîtier de commande pour annuler l'écran Stop : l'écran de tricotage s'affiche.
 ※ Lorsque l'écran Stop est affiché, les données à l'écran ne changent pas.

- ⑤ Réglez le variateur de serrage des mailles en vous reportant au tableau ci-dessous :

TABLEAU DE SERRAGE APPROXIMATIF DES MAILLES

| FIL PRINCIPAL | FIL DE CONTRASTE | SERRAGE DES MAILLES |
|---------------|------------------|---------------------|
| Fil fin | Fil très fin | 4-9 |
| Fil moyen | Fil très fin | 6-9 |

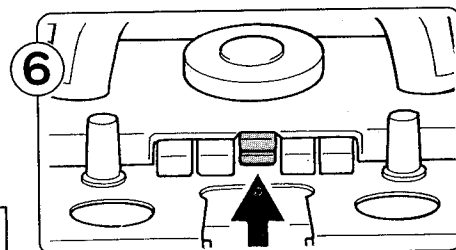

Appuyez simultanément sur les deux touches (L), inférieure et supérieure.

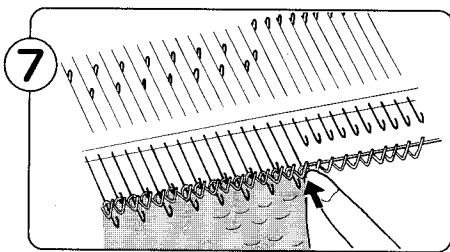

Si l'aiguille de l'extrémité du tricot est en position D, ramenez-la en position B.

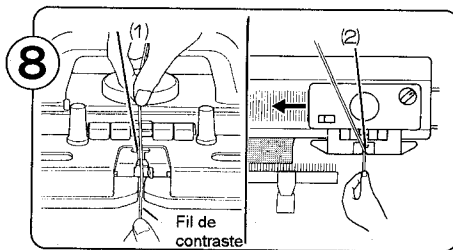

- (1) Faites passer le fil de contraste dans le guide-fil "B"(il n'est pas nécessaire d'actionner le levier du guide-fil).
- (2) En maintenant l'extrémité du fil, déplacez le chariot K sur un rang.

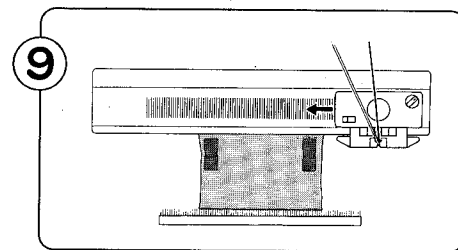

Continuez à tricoter, sans oublier de ramener chaque fois en position B les dernières aiguilles sélectionnées (bordures). (Reportez-vous à l'étape ⑦).
 ※Déplacez le chariot K doucement.
 ※Remettez les poids de lisière en place tous les 20 rangs environ.

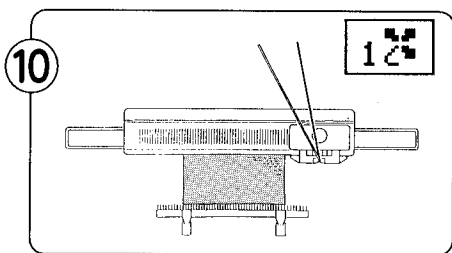

Lorsque vous avez terminé un motif complet, le chiffre 1, correspondant au rang n° 1 du motif, s'affiche à l'écran. L'indicateur de direction se met en inversion.

- 11 · Vous pouvez soit continuer... Répétez les étapes de ⑨ à ⑩.
- Ou arrêter le tricotage de motif...

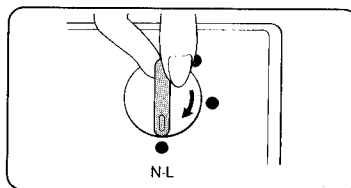

Placez le bouton du variateur en position NL. Cette opération libère automatiquement les touches de sélection des cames.

MOTIF EN DENTELLE FILÉE - Tricotage de motif isolé

Ex : Motif n° 376

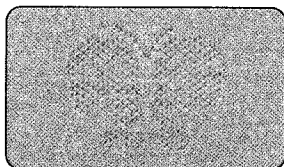

● AVANT DE TRICOTER LE MOTIF

- ① Entrez le programme suivant sur le boîtier de commande : (1) (VARIATION DE MOTIF)... Toutes les icônes sont désactivées. (2) Sélectionnez les icônes de la manière suivante : (POSITIONNER) → (ENTRER LA POSITION DU MOTIF) → (CHARIOT K) → (CREER UN MODELE) → Motif n° 376 . Nombre de répétitions 1 . Position du motif L19 pour Modèle n° 1 → (FIN) Au cas où un ouvrage a été positionné, sélectionnez (ANNULER LA POSITION D'OUVRAGE).
- (3) (TRICOTER)... Tout en appuyant sur la touche "0", appuyez sur la touche "▽". L'écran revient à sa position initiale. Appuyez ensuite sur la touche ↵ et l'écran Stop apparaît.

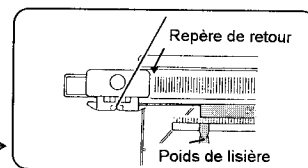

- ② Tricotez quelques rangs en jersey, puis placez le chariot K au-delà du repère de retour gauche. Suspendez les poids de lisière sur le peigne de montage de façon régulière.

● TRICOTAGE DU MOTIF

Lorsque vous tricotez un motif en dentelle filée, le fil de contraste est tricoté avec le fil principal. Si vous souhaitez tricoter certaines parties de l'ouvrage en jersey, vous devez utiliser le fil principal et le fil de contraste ensemble, afin que ces parties de l'ouvrage s'harmonisent avec les parties en dentelle filée.

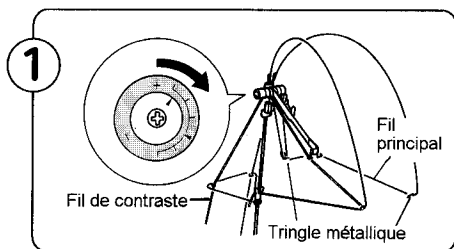

Enfilez le fil de contraste très fin dans le dispositif de tension gauche. Enfilez le fil principal dans la partie la plus courte de la tringle métallique.

※Tournez les boutons de tension (gauche et droite) vers le "+".

- 2 Réglez le variateur de serrage des mailles en vous reportant au tableau ci-dessous :

TABLEAU DE SERRAGE APPROXIMATIF DES MAILLES

| FIL PRINCIPAL | FIL DE CONTRASTE | SERRAGE DES MAILLES |
|---------------|------------------|---------------------|
| Fil fin | Fil très fin | 4-9 |
| Fil moyen | Fil très fin | 6-9 |

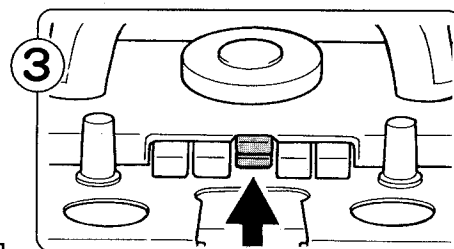

Appuyez simultanément sur les deux touches (L), inférieure et supérieure.

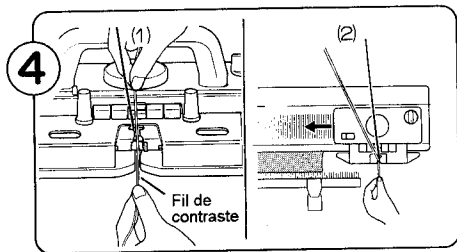

- (1) Faites passer le fil de contraste dans le guide-fil "B" (il n'est pas nécessaire d'actionner le levier du guide-fil).
- (2) En maintenant l'extrémité gauche du fil, tricotez un rang avec le chariot K.

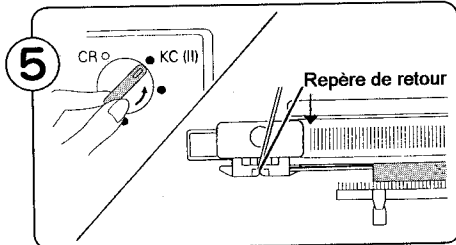

Continuez à tricoter jusqu'à l'endroit où vous désirez commencer le motif en dentelle filée. Placez le chariot K au-delà du repère de retour gauche.
Placez le bouton du variateur sur KC(II). Faites passer le chariot K doucement devant le repère de retour pour tricoter un rang.
Les aiguilles sont sélectionnées.
* Lorsque vous commencez le tricotage du motif, il suffit de faire passer le chariot K une seule fois au-delà du repère de retour.

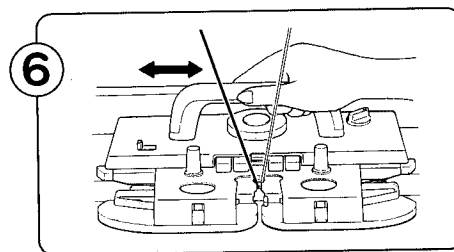

Appuyez sur la touche ↵ du boîtier de commande pour annuler l'écran Stop : l'écran de tricotage s'affiche.
* Lorsque l'écran Stop est affiché, les données à l'écran ne changent pas.
Déplacez le chariot K dans un mouvement de va-et-vient pour tricoter le motif en dentelle filée.

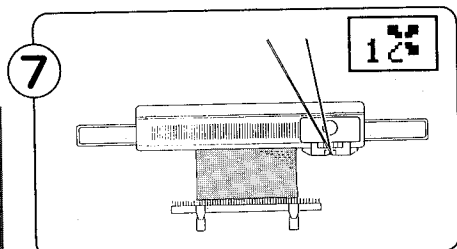

Lorsque vous avez terminé un motif complet, le chiffre 1, correspondant au rang n° 1 du motif, s'affiche de nouveau à l'écran. L'indicateur de direction se met en inversion.

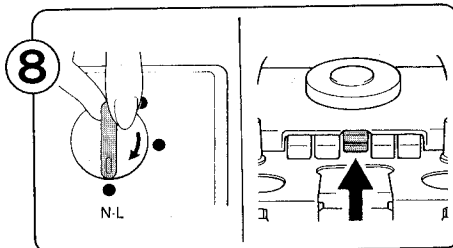

- (1) Placez le bouton du variateur en position NL. Cette opération libère automatiquement les touches de sélection des cames.
- (2) Appuyez simultanément sur les deux touches (L), inférieure et supérieure, et alignez toutes les aiguilles en position B. Continuez ensuite à tricoter jusqu'à ce que vous ayez terminé la pièce.

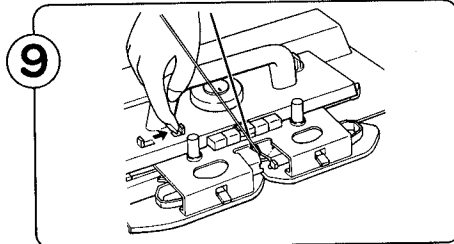

Poussez le levier de dégagement des cames vers la droite pour désactiver la sélection des cames.

MOTIF A MAILLES RAMASSEES

Ex : Motif n° 213

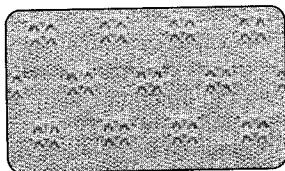

● AVANT DE TRICOTER LE MOTIF

- ① Entrez le programme suivant sur le boîtier de commande :
(1) (VARIATION DE MOTIF)... Toutes les icônes sont désactivées.
(2) Sélectionnez les icônes de la manière suivante :
(POSITIONNER) → (ENTRER LA POSITION DE MOTIF) → (CHARIOT K) → (MOTIF EN CONTINU) → Motif n° 213. Position du motif L5
Au cas où un ouvrage a été positionné, sélectionnez (ANNULER LA POSITION D'OUVRAGE).
- (3) (TRICOTER)... Tout en appuyant sur la touche "0", appuyez sur la touche "▽". L'écran revient à sa position initiale.
Appuyez ensuite sur la touche ↵ et l'écran Stop apparaît.

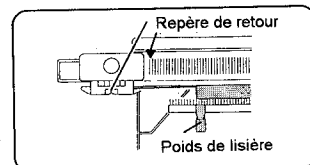

- ② Tricotez quelques rangs en jersey, puis placez le chariot K au-delà du repère de retour gauche. Suspendez les poids de lisière sur le peigne de montage de façon régulière.

● TRICOTAGE DU MOTIF

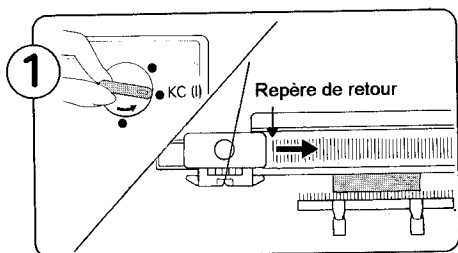

Placez le bouton du variateur sur KC(II). Faites passer le chariot K doucement devant le repère de retour pour tricoter un rang.
* Lorsque vous commencez le tricotage du motif, il suffit de faire passer le chariot K une seule fois au-delà du repère de retour.

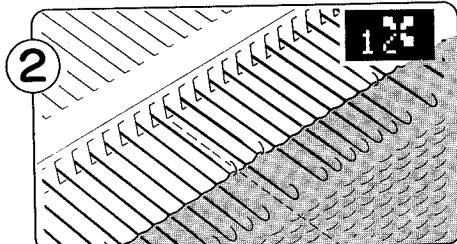

Placez le chariot K à droite du repère de retour droit.
Les aiguilles sont sélectionnées.

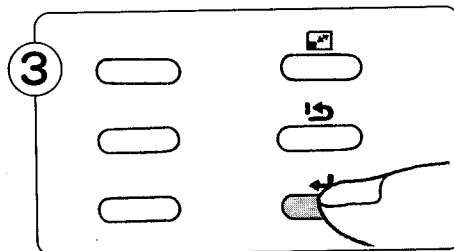

Appuyez sur la touche ↵ du boîtier de commande pour annuler l'écran Stop : l'écran de tricotage s'affiche.
* Lorsque l'écran Stop est affiché, les données à l'écran ne changent pas.

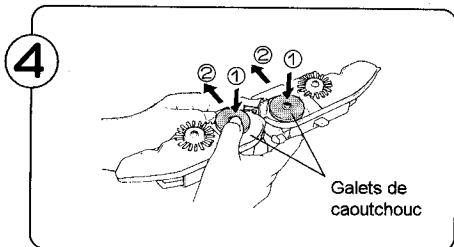

Retirez l'avant-chariot du chariot K et retournez-le. Placez les galets de caoutchouc ① en position de travail ②, et remettez l'avant-chariot en place sur le chariot.

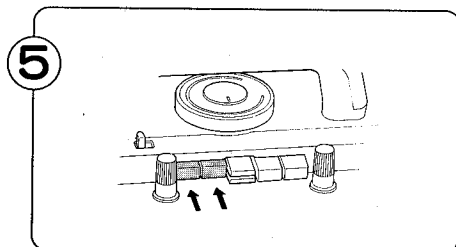

Appuyez simultanément sur les deux touches de sélection des mailles ramassées (JETE).

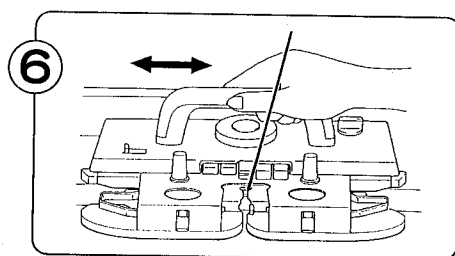

Déplacez le chariot K dans un mouvement de va-et-vient pour tricoter le motif en mailles ramassées.

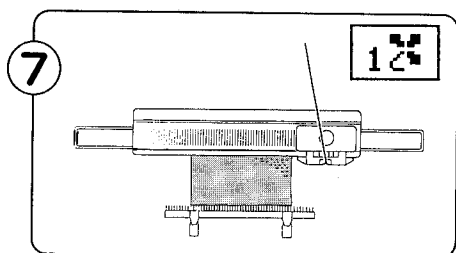

Lorsque vous avez terminé un motif complet, le chiffre 1, correspondant au rang n° 1 du motif, s'affiche de nouveau à l'écran. L'indicateur de direction se met en inversion.

- 8
- Vous pouvez soit continuer... Répétez les étapes ⑥ et ⑦,
 - Ou arrêter les motifs en maille ramassée...

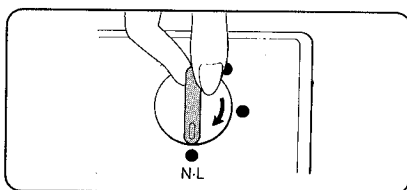

(1) Placez le bouton du variateur en position NL. Cette opération libère automatiquement les touches de sélection des cames.

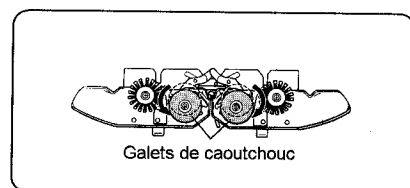

(2) Remplacez les galets de caoutchouc en position de repos.

MOTIF A MAILLES RAMASSEES OUVERTES

Ex : Motif n° 256

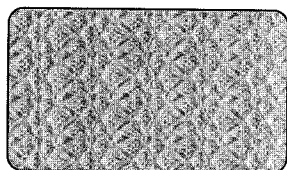

● AVANT DE TRICOTER LE MOTIF

① Entrez le programme suivant sur le boîtier de commande :

- (1) (VARIATION DE MOTIF)... Toutes les icônes sont désactivées.
- (2) Sélectionnez les icônes de la manière suivante : (POSITIONNER) → (ENTRER LA POSITION DE MOTIF) → (CHARIOT K) → (MOTIF EN CONTINU) → Motif n° 256. Position du motif L4

Au cas où un ouvrage a été positionné, sélectionnez (ANNULER LA POSITION D'OUVRAGE).

- (3) (TRICOTER)... Tout en appuyant sur la touche "0", appuyez sur la touche "▽". L'écran revient à sa position initiale.

Appuyez ensuite sur la touche ↵ et l'écran Stop apparaît.

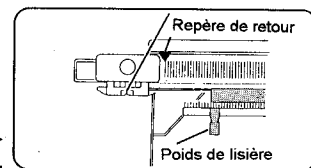

② Tricotez quelques rangs en jersey, puis placez le chariot K au-delà du repère de retour gauche. Suspendez les poids de lisière sur le peigne de montage de façon régulière.

● TRICOTAGE DU MOTIF

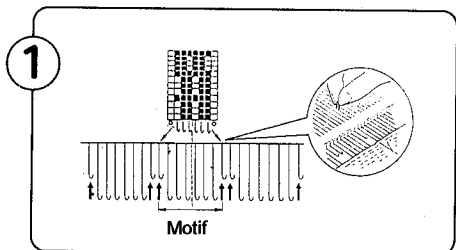

Amenez les aiguilles marquées "O" sur le schéma de "STITCH WORLD III" vers l'avant en position E, puis ramenez-les en position A. Ceci a pour effet de décrocher les mailles correspondantes. Si vous êtes en train de tricoter un ouvrage, vous pouvez transférer la maille de l'aiguille marquée à gauche sur l'aiguille située à sa gauche, et la maille de droite sur l'aiguille située à sa droite. Ramenez ensuite les aiguilles vides en position "A".

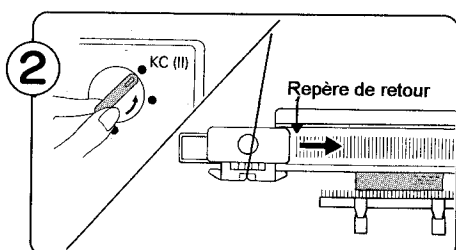

Placez le bouton du variateur sur KC(II). Faites passer le chariot K doucement devant le repère de retour pour tricoter un rang.

*Lorsque vous commencez le tricotage du motif, il suffit de faire passer le chariot K une seule fois au-delà du repère de retour.

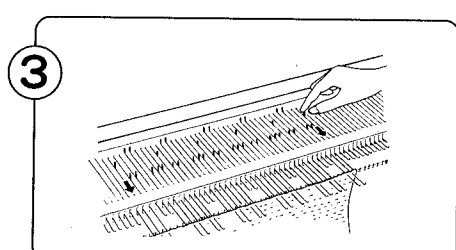

Suivez les étapes ② à ⑤ des pages 59 et 60, sans oublier de replacer les aiguilles des extrémités en position D à chaque rang si elles ne sont pas sélectionnées.

Déplacez le chariot K dans un mouvement de va-et-vient pour tricoter le motif en mailles ramassées ouvertes.

*Suivez les étapes ⑦ et ⑧ ci-dessus, sans oublier de ramener les aiguilles des extrémités en position D si elles ne sont pas sélectionnées.

NB : Vous pouvez faire une torsade en utilisant le motif n° 665 de "STITCH WORLD III". Sélectionnez en position B les aiguilles de la gauche (G) 5 à la droite (D) 6. Repoussez les aiguilles (G) 1 & 2 et (D) 2 & 3 en position A. Montez les mailles sur les aiguilles restantes. Suivez les explications du motif à mailles ramassées pour tricoter une torsade.

MOTIF MULTICOLORE A MAILLES RAMASSEES

☆ Vous pouvez tricoter ce motif exactement de la même manière que le motif à mailles ramassées en changeant le fil en fonction des informations du Mémo.

☆ Le motif n° 268 nécessite deux couleurs de fil (couleur 1 et couleur 2), qui sont représentées dans le Mémo par les nombres 1 et 2. Vous devez donc décider avant de commencer quelle couleur correspond à chaque numéro.

Informations du Mémo pour les motifs à mailles ramassées et glissées dans STITCH WORLD III

Les informations du Mémo servent à distinguer les différents fils de couleur dans les motifs multicolores.

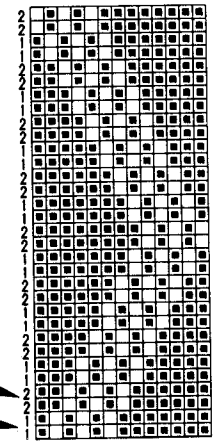

Tricotez avec le fil n° 2.

Tricotez avec le fil n° 1.

Ex : Motif n° 268

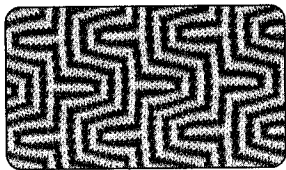

● AVANT DE TRICOTER LE MOTIF

① Entrez le programme suivant sur le boîtier de commande :

(1) (VARIATION DE MOTIF)... Toutes les icônes sont désactivées.

(2) Sélectionnez les icônes de la manière suivante :

(POSITIONNER) → (ENTRER LA POSITION DE MOTIF) → (CHARIOT K) → (MOTIF EN CONTINU) → Motif n° 268 . Position du motif L4

Au cas où un ouvrage a été positionné, sélectionnez (ANNULER LA POSITION D'OUVRAGE).

(3) (TRICOTER)... Tout en appuyant sur la touche "0", appuyez sur la touche "▽". L'écran revient à sa position initiale.

Appuyez ensuite sur la touche ↵ et l'écran Stop apparaît.

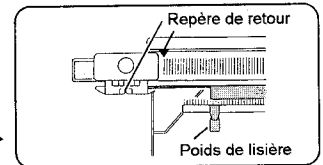

② Tricotez quelques rangs en jersey, puis placez le chariot K au-delà du repère de retour gauche. Suspendez les poids de lisière sur le peigne de montage de façon régulière.

● TRICOTAGE DU MOTIF

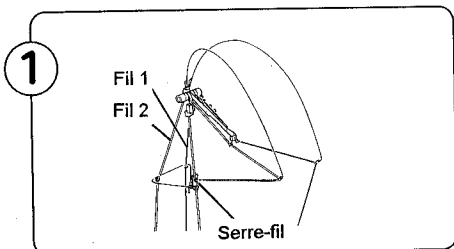

Enfilez le fil n° 2 dans le dispositif de tension du fil gauche.

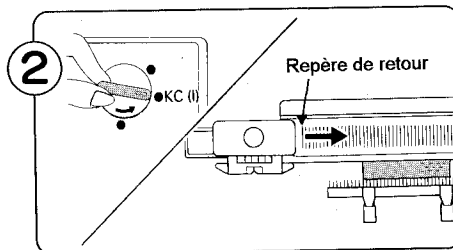

Placez le bouton du variateur sur KC(I). Faites passer le chariot K doucement devant le repère de retour pour tricoter un rang.

※ Lorsque vous commencez le tricotage du motif, il suffit de faire passer le chariot K une seule fois au-delà du repère de retour.

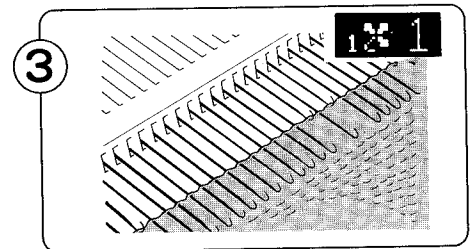

Amenez le chariot K à droite du repère de retour droit.

Les aiguilles sont sélectionnées.

Le nombre 1 qui s'affiche au Mémo vous indique qu'il faut tricoter avec le fil n° 1.

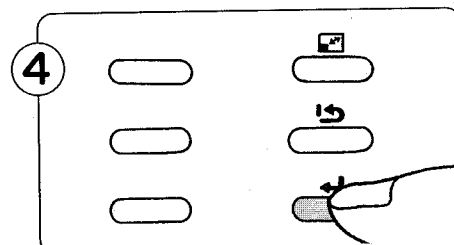

Appuyez sur la touche ↵ du boîtier de commande pour annuler l'écran Stop : l'écran de tricotage s'affiche.

※ Tant que l'écran Stop est affiché, les données à l'écran ne changent pas.

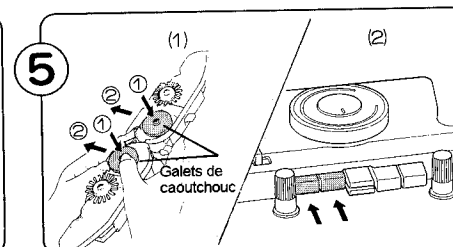

(1) Retirez l'avant-chariot du chariot K et retournez-le. Placez les galets de caoutchouc ① en position de travail ②, et remettez l'avant-chariot en place sur le chariot.

(2) Appuyez simultanément sur les deux touches de sélection des mailles ramassées (JETE).

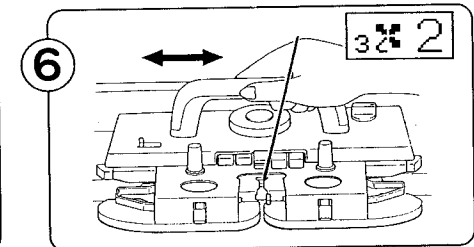

Déplacez le chariot K dans un mouvement de va-et-vient jusqu'à ce que le Mémo affiche le chiffre "2".

Le chiffre 2 au Mémo vous indique ici de tricoter le troisième rang avec le fil n° 2.

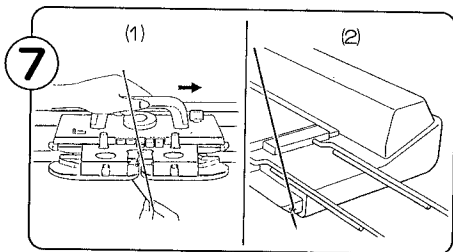

- (1) Sortez le fil 1 du guide-fil "A". Faites glisser le chariot légèrement sur la droite pour enlever plus facilement le fil.
- (2) Passez le fil 1 dans l'encoche prévue à cet effet à l'extrémité de la machine.

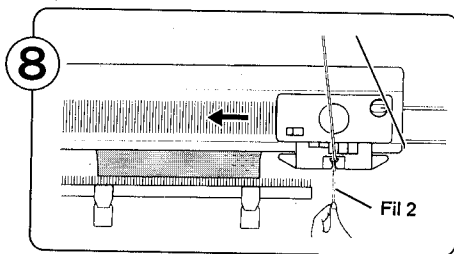

Engagez le fil 2 dans le guide-fil "A" et continuez de tricoter jusqu'à ce que le chiffre "1" s'affiche au Mémo.

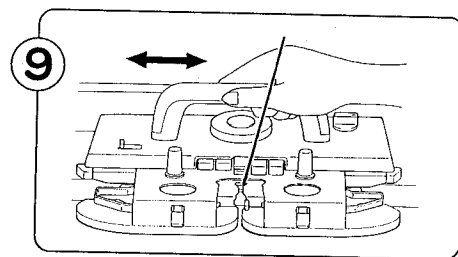

Poursuivez le tricotage en changeant de fil en fonction du numéro affiché par le Mémo (lorsque vous changez de fil, prenez soin de ne pas croiser les deux fils).
 * Lorsque vous changez le fil dans le guide-fil "A", maintenez le fil pour le tricotage du rang suivant, pour éviter de former des boucles aux bordures.
 * Suivez les étapes ⑦ et ⑧ de la page 60.

MOTIF A MAILLES GLISSEES

Ex : Motif n° 311

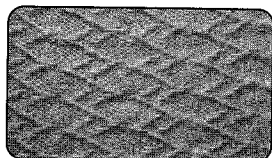

● AVANT DE TRICOTER LE MOTIF

- ① Entrez le programme suivant sur le boîtier de commande :
 (1) (VARIATION DE MOTIF)... Toutes les icônes sont désactivées.
 (2) Sélectionnez les icônes de la manière suivante :
 (POSITIONNER) → (ENTRER LA POSITION DU MOTIF) → (CHARIOT K) → (MOTIF EN CONTINU) → Motif n° 311 . Position du motif L5
 Au cas où un ouvrage a été positionné, sélectionnez (ANNULER LA POSITION D'OUVRAGE).
 (3) (TRICOTER)... Tout en appuyant sur la touche "0", appuyez sur la touche "▽". L'écran revient à sa position initiale.
 Appuyez ensuite sur la touche ↵ et l'écran Stop apparaît.

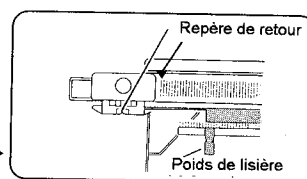

- ② Tricotez quelques rangs en jersey, puis placez le chariot K au-delà du repère de retour gauche. Suspendez les poids de lisière sur le peigne de montage de façon régulière.

● TRICOTAGE DU MOTIF

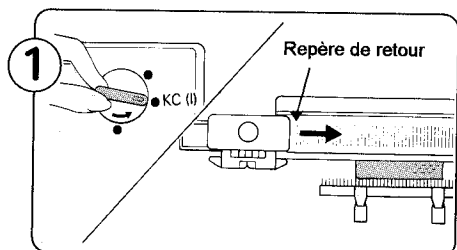

Placez le bouton du variateur sur KC(I). Faites passer le chariot K doucement devant le repère de retour pour tricoter un rang.

* Lorsque vous commencez le tricotage du motif, il suffit de faire passer le chariot K une seule fois au-delà du repère de retour.

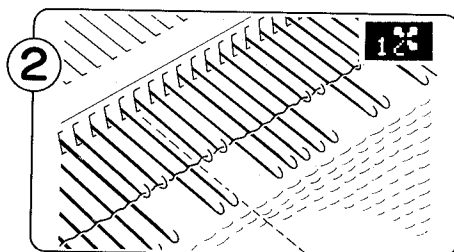

Placez le chariot K à droite du repère de retour droit. Les aiguilles sont sélectionnées.

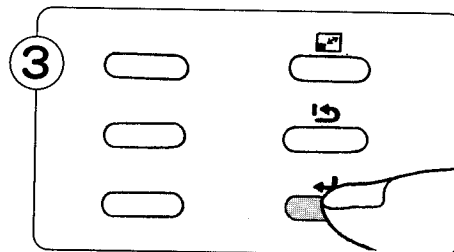

Appuyez sur la touche ↵ du boîtier de commande pour annuler l'écran Stop : l'écran de tricotage s'affiche.

* Lorsque l'écran Stop est affiché, les données à l'écran ne changent pas.

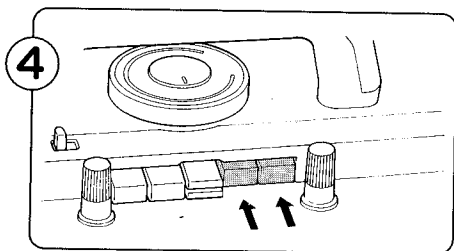

Appuyez simultanément sur les deux touches HORS TRAVAIL (à droite sur le chariot K)

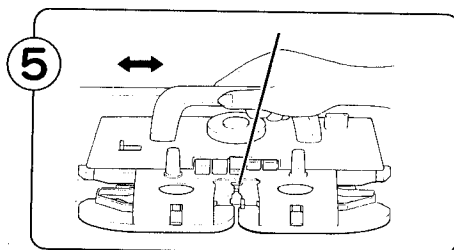

Déplacez le chariot K dans un mouvement de va-et-vient pour tricoter le motif en mailles glissées.

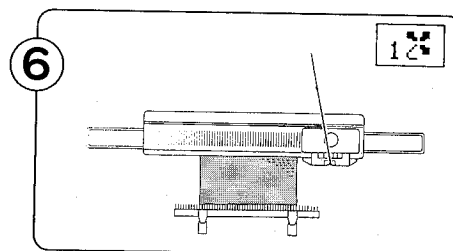

Lorsque vous avez terminé un motif complet, le chiffre 1, correspondant au rang n° 1 du motif, s'affiche de nouveau à l'écran. L'indicateur de direction s'affiche en inversion.

7

- Vous pouvez soit continuer...
- Répétez les étapes ⑤ et ⑥,
- Ou arrêter les motifs en maille glissée...

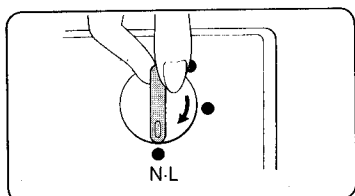

Placez le bouton du variateur en position NL.
Cette opération libère automatiquement les touches de sélection des cames.

MOTIFS A MAILLES GLISSEES MULTICOLORES (2 COULEURS)

- ☆ Vous pouvez tricoter ce motif exactement de la même manière que le motif à mailles glissées, en changeant le fil en fonction des indications du Mémo (page 61).
- ☆ Le motif 331 se tricote en deux couleurs (couleur 1 et couleur 2), qui sont représentées par les nombres 1 et 2 au Mémo. Décidez donc avant de commencer quelle couleur correspond à chaque numéro.

Ex : Motif n° 331

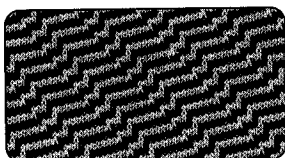

● AVANT DE TRICOTER LE MOTIF

① Entrez le programme suivant sur le boîtier de commande :

- (1) (VARIATION DE MOTIF)... Toutes les icônes sont désactivées.
- (2) Sélectionnez les icônes de la manière suivante :

(POSITIONNER) → (ENTRER LA POSITION DU MOTIF) → (CHARIOT K) → (MOTIF EN CONTINU) → Motif n° 331 . Position du motif L6

Au cas où un ouvrage a été positionné, sélectionnez (ANNULER LA POSITION D'OUVRAGE).

- (3) (TRICOTER)... Tout en appuyant sur la touche "0" appuyez sur la touche "▽". L'écran revient à sa position initiale. Appuyez ensuite sur la touche ← et l'écran Stop apparaît.

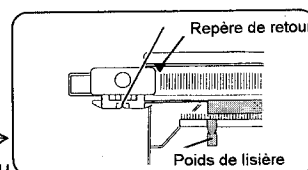

- ② Tricotez quelques rangs en jersey, puis placez le chariot K au-delà du repère de retour gauche. Suspendez les poids de lisière sur le peigne de montage de façon régulière.

● TRICOTAGE DU MOTIF

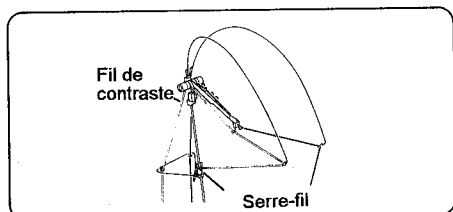

- ① Enfilez le fil n° 2 dans le dispositif de tension du fil gauche.
- ② Suivez les étapes ① à ④ de la page 62. Le nombre "1" au Mémo indique que vous devez tricoter avec le fil principal 1.
- ③ Suivez les étapes ⑥ à ⑨ de la page 61.

MOTIFS A MAILLES GLISSEES MULTICOLORES (2 COULEURS)

en utilisant le changeur de couleur simple fonture (KHC)

Voir page 88.

MOTIFS TISSES

- ☆ Dans cet exemple, vous devez utiliser deux types de fil, le fil principal et le fil "de tissage".
- ☆ L'effet de tissage ressort plus nettement si vous choisissez un fil de tissage plus épais que le fil principal.

Ex : Motif n° 414

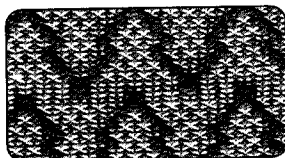

● AVANT DE TRICOTER LE MOTIF

① Entrez le programme suivant sur le boîtier de commande :

- (1) (VARIATION DE MOTIF)... Toutes les icônes sont désactivées.
- (2) Sélectionnez les icônes de la manière suivante :

(POSITIONNER) → (ENTRER LA POSITION DU MOTIF) → (CHARIOT K) → (MOTIF EN CONTINU) → Motif n° 414 → Position du motif L6

Au cas où un ouvrage a été positionné, sélectionnez (ANNULER LA POSITION D'OUVRAGE).

- (3) (TRICOTER)... Tout en appuyant sur la touche "0", appuyez sur la touche "▽". L'écran revient à sa position initiale. Appuyez ensuite sur la touche ← et l'écran Stop apparaît.

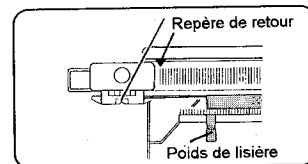

- ② Tricotez quelques rangs en jersey, puis placez le chariot K au-delà du repère de retour gauche. Suspendez les poids de lisière sur le peigne de montage de façon régulière.

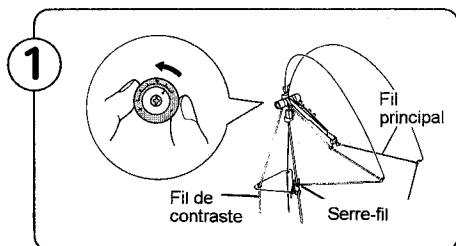

Faites passer le fil de tissage dans le dispositif de tension du fil gauche, réglez la tension au moyen du bouton de réglage, en fonction de l'épaisseur du fil de tissage.

※ Tournez le bouton de réglage vers "-" et réglez le variateur de serrage des mailles sur un numéro supérieur lorsque vous utilisez un fil de tissage épais.

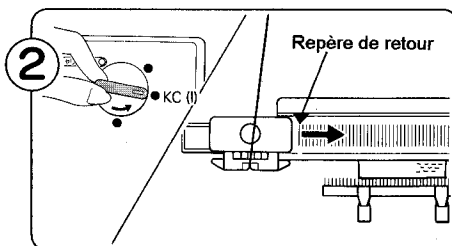

Placez le bouton du variateur sur KC(I). Faites passer le chariot K devant le repère de retour gauche.

※ Lorsque vous commencez le tricotage du motif, il suffit de faire passer le chariot K une seule fois au-delà du repère de retour.

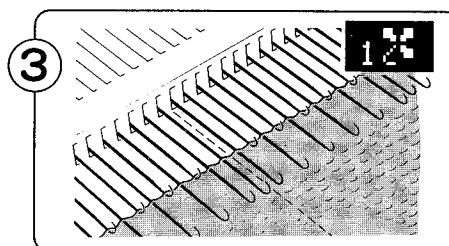

Faites passer le chariot K au-delà du repère de retour de droite. Les aiguilles sont sélectionnées.

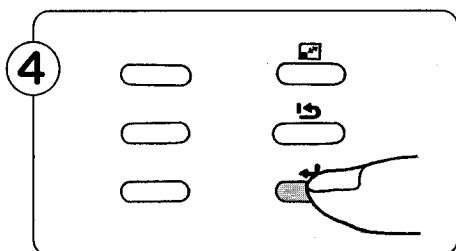

Appuyez sur la touche ← du boîtier de commande pour annuler l'écran Stop : l'écran de tricotage s'affiche.

※ Lorsque l'écran Stop est affiché, les données à l'écran ne changent pas.

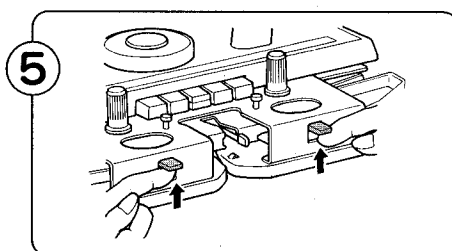

Placez les deux touches d'effet de tissage (de l'avant-chariot) en position WT (position haute).

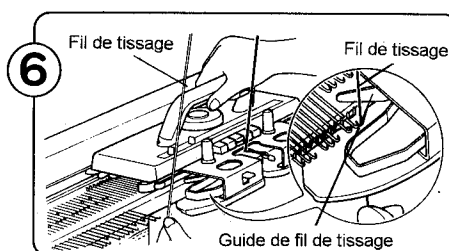

Maintenez l'extrémité du fil de tissage dans votre main gauche, et introduisez-le dans le écran de fil de tissage sur le côté gauche du chariot K. Faites glisser le chariot K pour tricoter un rang.

※ Relâchez l'extrémité du fil après avoir tricoté un rang.

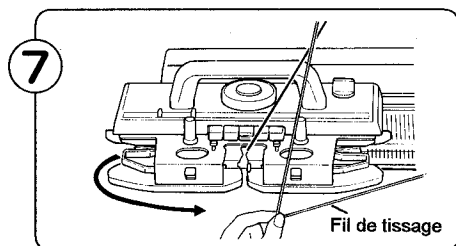

Dégagez le fil de tissage du guide-fil de gauche en poussant légèrement le chariot vers la gauche. Faites passer le fil de tissage sous le chariot K pour l'introduire dans le guide-fil de tissage de droite.

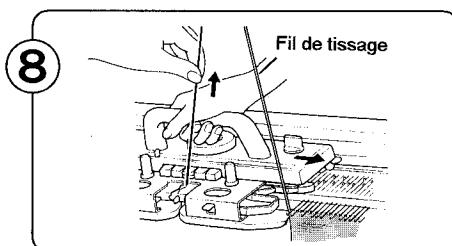

Déplacez le chariot K vers la droite en tirant légèrement le fil principal vers le haut. Assurez-vous que le fil de tissage se trouve toujours dans le guide du fil de tissage.

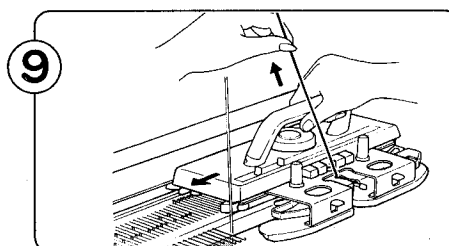

Continuez à tricoter tout en plaçant le fil de tissage dans le guide-fil de tissage de gauche ou de droite en fonction du sens de déplacement du chariot K et en tirant doucement le fil principal vers le haut.

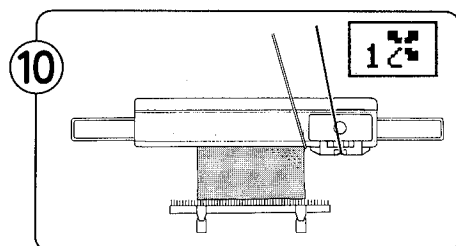

Lorsque vous avez terminé un motif complet, le chiffre 1, correspondant au rang n° 1 du motif, s'affiche à l'écran.

L'indicateur de direction se met en inversion.

- 11 · Vous pouvez soit continuer...
 Répétez les étapes 9) et 10).
 · Ou arrêter le tricotage de motif...

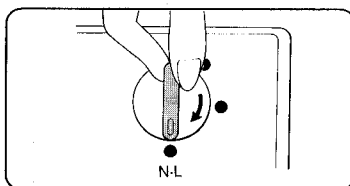

(1) Placez le bouton du variateur en position NL.

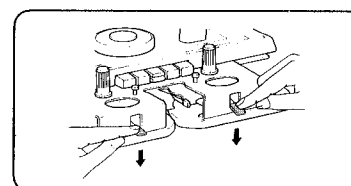

(2) Ramenez les leviers d'effet de tissage en position N (position basse).

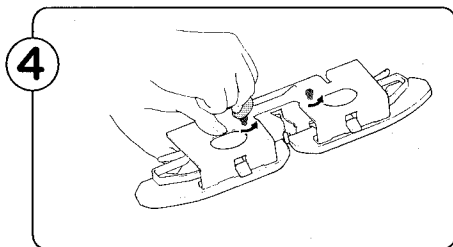

Remettez les deux vis et replacez l'avant-chariot sur le chariot K.

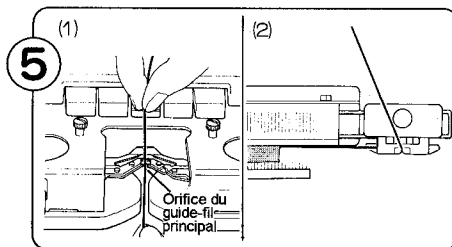

(1) Enfilez le fil principal dans le guide-fil principal.
 (2) Tricotez quelques rangs de jersey, puis placez le chariot K à droite du repère de retour droit.

6 Réglez le variateur de serrage des mailles en vous reportant au tableau ci-dessous :

TABLEAU DE SERRAGE APPROXIMATIF DES MAILLES

| FIL PRINCIPAL | FIL DE VANISAGE | SERRAGE DES MAILLES |
|---------------|-----------------|---------------------|
| Très fin | Très fin | 4 - 5 |
| Fin | Très fin | 6 - 7 |
| Fin | Fin | 8 - 9 |

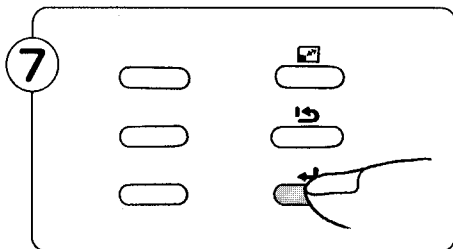

Appuyez sur la touche pour annuler l'écran Stop. L'écran de tricotage s'affiche.
 * L'écran Stop bloque le compteur de rangs.

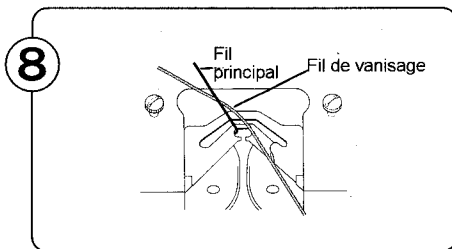

Faites passer le fil de vanisage derrière le fil principal.

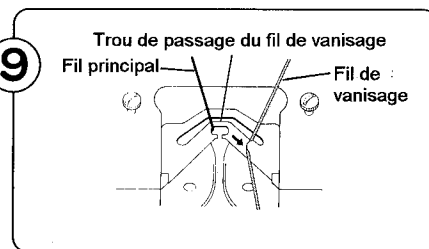

Faites maintenant passer le fil de vanisage dans le guide-fil principal (vous pouvez l'introduire en le glissant par la fente).

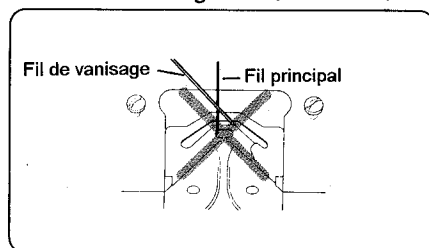

* Assurez-vous que les deux fils ne se croisent pas.

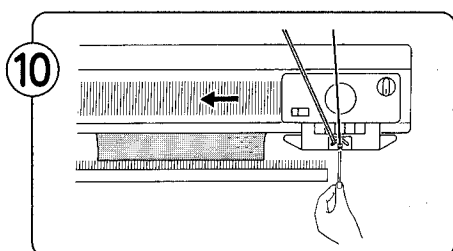

En tenant bien l'extrémité du fil de vanisage dans votre main, déplacez le chariot K sur un rang. Dès que les aiguilles ont saisi le fil, vous pouvez relâcher l'extrémité que vous tenez. Poursuivez le tricotage.

POUR CHANGER LE FIL PRINCIPAL ET LE FIL DE VANISAGE

☆ Vous pouvez changer le fil principal et le fil de vanisage en cours de tricotage.

• Préparez deux fils très fins.

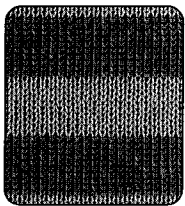

Endroit

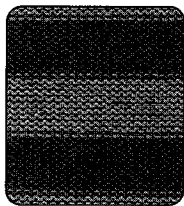

Envers

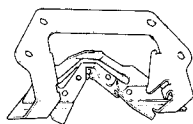

Guide-fil de vanisage

● AVANT DE COMMENCER UN TRICOT VANISÉ

• Entrez le programme ci-dessous sur le boîtier de commande :

(1) Lorsqu'un motif a été sélectionné, actionnez la touche (ANNULER LA POSITION DE MOTIF)

Lorsqu'un ouvrage a été sélectionné, actionnez la touche (ANNULER LA POSITION D'OUVRAGE)

(2) (TRICOTER)... Tout en appuyant sur la touche "0", appuyez sur la touche "▽". L'écran revient à sa position initiale.

Appuyez ensuite sur la touche , et l'écran Stop apparaît.

● TRICOTAGE EN MAILLES VANISEES

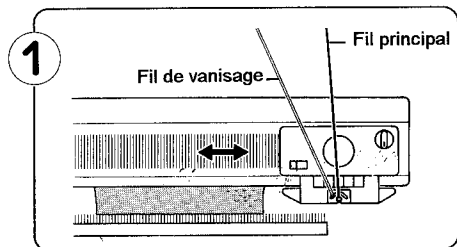

Suivez les indications données pour un tricotage avec fil de vanisage, et poursuivez le tricotage jusqu'à l'endroit où vous souhaitez changer de fil.

② Pour changer le fil, procédez de la manière suivante :

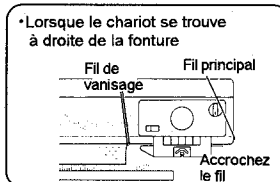
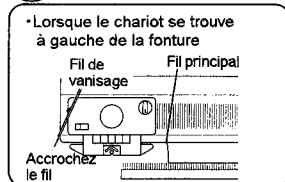

(1)

- ① Enlevez le fil principal du guide-fil principal.
- ② Enlevez ensuite le fil de vanisage du guide-fil de vanisage.
 - Faites passer le fil qui sort du dispositif de tension droit dans l'encoche de droite.
 - Faites passer le fil qui sort du dispositif de tension gauche dans l'encoche de gauche.

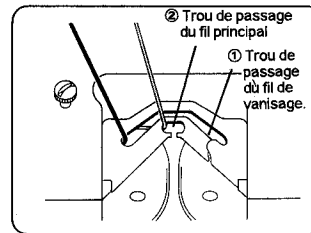

(2) Enfilez le fil de vanisage, puis le fil principal, dans les trous prévus à cet effet.

Poursuivez le tricotage, en changeant le fil lorsque vous le désirez.

MOTIFS A MAILLES RAMASSEES ET VANISEES

☆ Ce tricot s'exécute exactement comme le tricot à mailles ramassées, mais avec le guide-fil de vanisage et deux fils.

Ex : Motif n° 283

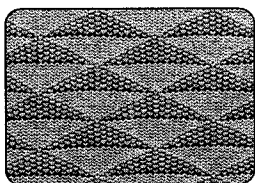

● AVANT DE COMMENCER LE TRICOT EN MAILLES VANISEES

- ① Entrez le programme suivant sur le boîtier de commande :
 - (1) (VARIATION DE MOTIF) ... Toutes les icônes sont désactivées.
 - (2) Sélectionnez les icônes selon les instructions ci-dessous : (POSITIONNER) → (ENTRER LA POSITION DE MOTIF) → (CHARIOT K) → (MOTIF EN CONTINU) → Motif n° 283. Position du motif L10
 - Au cas où un ouvrage a été positionné, sélectionnez (ANNULER LA POSITION D'OUVRAGE).
 - (3) (TRICOTER)... Tout en appuyant sur la touche "0", appuyez sur la touche "▽". L'écran revient à sa position initiale. Appuyez ensuite sur la touche ↵ et l'écran Stop apparaît.

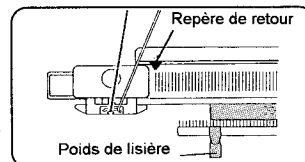

② Tricotez quelques rangs en jersey, et amenez le chariot à gauche du repère de retour. Suspendez les poids de lisière sur le peigne de montage de façon régulière.

● TRICOTAGE DU MOTIF

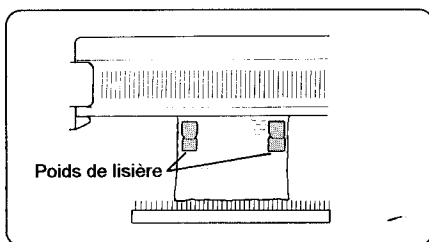

Continuez le tricot en suivant les instructions relatives au motif à mailles ramassées. (Voir page 59).

※ Remettez les poids de lisière en place tous les 20 rangs environ.

TRICOTAGE DE MOTIFS EN DENTELLE VERITABLE ET EN DENTELLE FINE

Motifs en continu

☆ Le chariot L vous permet de sélectionner et de transférer les mailles automatiquement. Pour tricoter un motif en dentelle véritable ou en dentelle fine, il faut utiliser le chariot L.

· DENTELLE VERITABLE

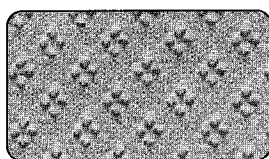

Ex : Motif n° 165

· DENTELLE FINE

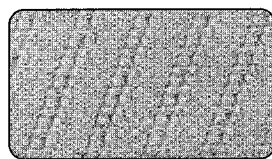

Ex : Motif n° 197

● CHARIOT A DENTELLE (CHARIOT L)

< Levier de sélection de dentelle >

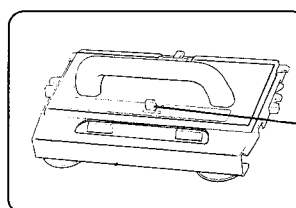

- N** - Tricotage de dentelle normale
- F** - Tricotage de dentelle fine

● MISE EN PLACE DU CHARIOT L

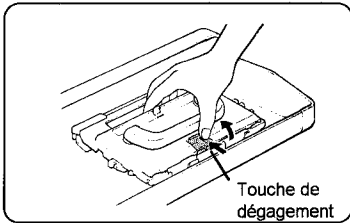

① Dégagez le chariot L en appuyant sur la touche de dégagement.

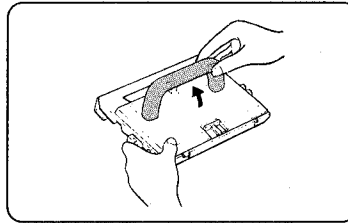

② Relevez la poignée du chariot L.

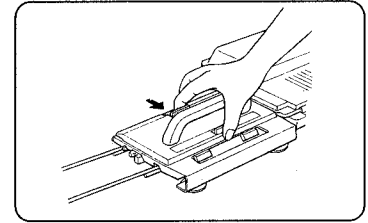

③ Appuyez sur la touche de dégagement et engagez le chariot L sur le rail d'extension gauche. Le chariot est maintenu en place lorsque vous relâchez la touche de dégagement.

● INFORMATIONS DU MEMO POUR LA DENTELLE VERITABLE ET LA DENTELLE FINE

Manoeuvrez le chariot L et le chariot K en fonction des informations affichées au MémO.

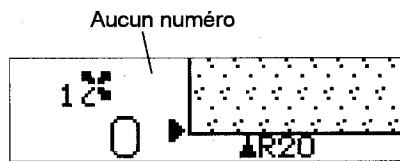

Si aucun numéro ne s'affiche au MémO, utilisez le chariot L jusqu'à ce qu'un numéro s'affiche au MémO.

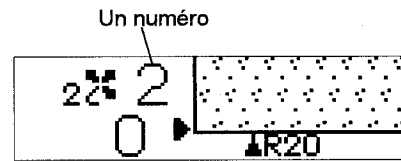

Lorsqu'un numéro s'affiche au MémO, tricotez avec le chariot K le nombre de rangs correspondant (deux, dans cet exemple), puis continuez avec le chariot L.

● AVANT DE COMMENCER LE TRICOTAGE DE MOTIF

① Entrez le programme suivant sur le boîtier de commande :

(1) (VARIATION DE MOTIF) ... toutes les icônes sont désactivées.

(2) Sélectionnez les icônes selon les instructions ci-dessous :

(POSITIONNER) → (ENTRER LA POSITION DE MOTIF) → (CHARIOT L) → (MOTIF EN CONTINU) → Motif n° 165. Position du motif L4

Au cas où un ouvrage a été positionné, sélectionnez (ANNULER LA POSITION D'OUVRAGE).

(3) (TRICOTER)... Tout en appuyant sur la touche "0", appuyez sur la touche "▽".

L'écran revient à sa position initiale.

Appuyez ensuite sur la touche ← et l'écran Stop apparaît.

② Réglez le variateur de serrage des mailles selon le fil que vous utilisez.

TABLEAU DE SERRAGE APPROXIMATIF DES MAILLES

| | |
|------------------------|-----|
| Fil très fin (1/2 fil) | 4-5 |
| Fil fin (2/3 fil) | 4-5 |
| Fil moyen (3/4 fil) | 5-6 |

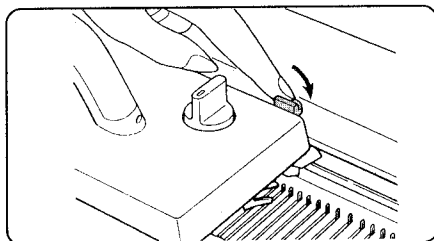

③ Placez le doigt du compteur de rangs en position active.

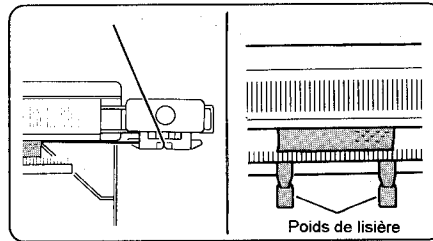

④ Tricotez quelques rangs de jersey, puis amenez le chariot K à droite du repère de retour droit. Suspendez les poids de lisière sur le peigne de montage de façon régulière.

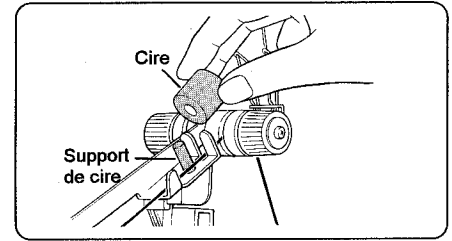

⑤ Prenez la cire dans sa boîte, et placez-la sur le support de cire.

※ Il faut utiliser la cire pour tricoter de la dentelle véritable ou de la dentelle fine.

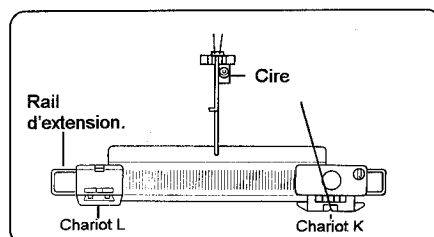

⑥ Placez le chariot L sur le rail d'extension gauche.

● TRICOTAGE DE MOTIF

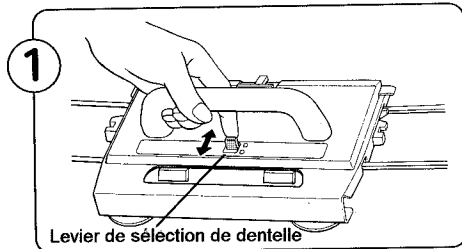

Placez le levier de sélection de dentelle sur N ou F selon le type de motif que vous désirez réaliser.

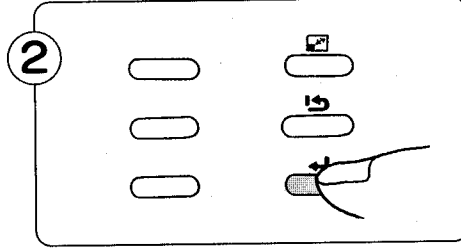

Appuyez sur la touche ↵ du boîtier de commande pour annuler l'écran Stop : l'écran de tricotage s'affiche.
*L'écran Stop bloque les données affichées.

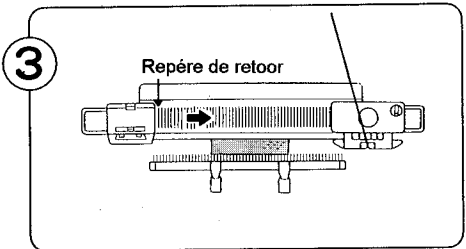

Faites passer le chariot L de la gauche vers la droite.
*Lorsque vous commencez le tricotage du motif, il suffit de faire passer le chariot L une seule fois devant le repère de retour.

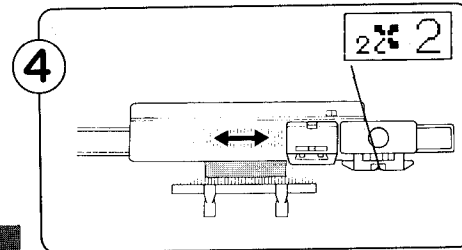

Manoeuvrez le chariot L sur plusieurs rangs, jusqu'à ce que le chiffre 2 s'affiche à l'écran du Mémo.

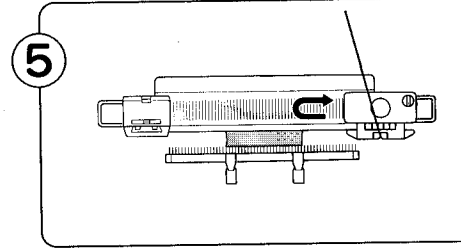

Tricotez deux rangs avec le chariot K.

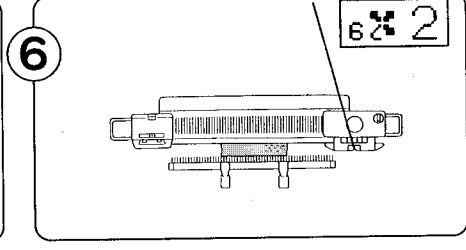

Continuez avec le chariot L jusqu'à ce qu'un chiffre s'affiche au Mémo. Poursuivez avec le chariot K ou le chariot L selon les instructions du Mémo.

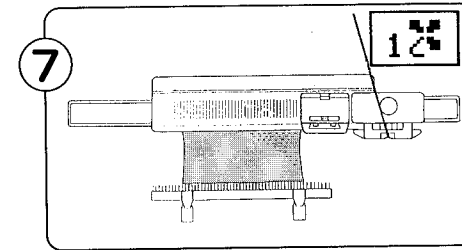

Lorsque vous avez terminé un motif complet, le chiffre 1, correspondant au rang n° 1 du motif, s'affiche à l'écran.

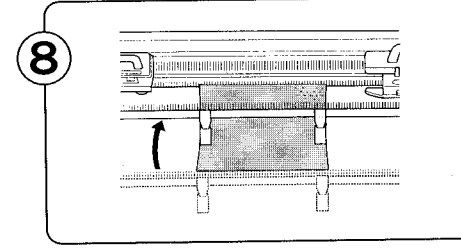

Remplacez le peigne de montage et les poids de lisière lorsque le tricot devient trop long.

9

- Vous pouvez soit continuer... Répétez les étapes de ⑥ à ⑧.
- Ou arrêter le tricotage de motifs... Appuyez sur la touche ↵, l'écran Stop apparaît. Tricotez autant de rangs de jersey que vous le désirez.

Lorsque vous avez terminé de tricoter le motif n° 176 de "STITCH WORLD III", procédez comme suit :

- 1) Tricotez deux rangs avec le chariot K.
- 2) Placez le levier de sélection de dentelle sur F.
- 3) Manoeuvrez le chariot L quatre fois.
- 4) Tricotez le nombre de rangs de jersey désiré.

MOTIF EN DENTELLE VÉRITABLE OU EN DENTELLE FINE - Tricotage de motifs

☆ Procédez de la même façon que pour la dentelle en continu, en tenant compte des modifications ci-dessous.

Ex : Motif n° 133

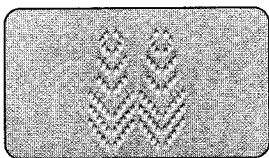

● AVANT DE COMMENCER LE TRICOTAGE DE MOTIF

① Entrez le programme suivant sur le boîtier de commande :

(1) (VARIATION DE MOTIF) ... Toutes les icônes sont désactivées.

(2) Sélectionnez les icônes selon les instructions ci-dessous :

(POSITIONNER) → (ENTRER LA POSITION DE MOTIF) → (CHARIOT L) → (CRIER UN MODELE)

→ Motif n° 165 . Nombre de répétitions 2 . Position du motif L4 pour Modèle n° 1 → (FIN)

Au cas où un ouvrage a été positionné, sélectionnez (ANNULER LA POSITION D'OUVRAGE).

(3) (TRICOTER)... Tout en appuyant sur la touche "0", appuyez sur la touche "▽".

L'écran revient à sa position initiale.

Appuyez ensuite sur la touche ↵ et l'écran Stop apparaît.

② Suivez les étapes ② à ⑥ du chapitre "AVANT DE COMMENCER LE TRICOTAGE DE MOTIF" page 68.

● TRICOTAGE DU MOTIF

· Suivez les étapes ① à ⑧ des instructions ci-dessus.

DENTELLE VERITABLE ET DENTELLE FIXE COMBINEES

● INFORMATIONS DU MEMO POUR LA DENTELLE VERITABLE ET LA DENTELLE FIXE COMBINEES

Employez le chariot K et le chariot L en fonction des indications affichées au Mémo.

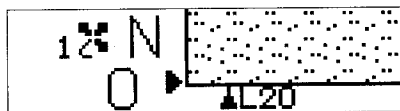

N : Placez le levier de sélection de dentelle sur N et tricotez avec le chariot L jusqu'à ce que les indications du Mémo changent.

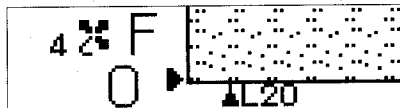

F : Placez le levier de sélection de dentelle sur F et tricotez avec le chariot L jusqu'à ce que les indications du Mémo changent.

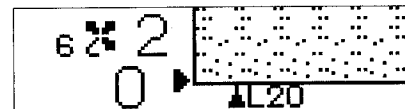

2-8 : Lorsque le Mémo affiche un chiffre, tricotez avec le chariot K le nombre de rangs correspondant (ici 2), puis continuez avec le chariot L.

Ex : Motif n° 199

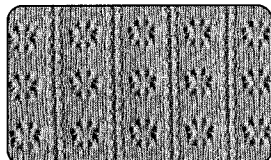

● AVANT DE COMMENCER LE TRICOTAGE DE MOTIF

① Entrez le programme suivant sur le boîtier de commande :

(1) (VARIATION DE MOTIF) ... toutes les icônes sont désactivées.

(2) Sélectionnez les icônes selon les instructions ci-dessous :

(POSITIONNER) → (ENTRER LA POSITION DE MOTIF) → (CHARIOT L) → (MOTIF EN CONTINU)

→ Motif n° 199 . Position du motif L6

Au cas où un ouvrage a été positionné, sélectionnez (ANNULER LA POSITION D'OUVRAGE).

(3) (TRICOTER)... Tout en appuyant sur la touche "0", appuyez sur la touche "▽".

L'écran revient à sa position initiale.

Appuyez ensuite sur la touche ↵ et l'écran Stop apparaît.

② Suivez les étapes ② à ⑥ du chapitre "AVANT DE COMMENCER LE TRICOTAGE DE MOTIF" page 68.

● TRICOTAGE DE MOTIF

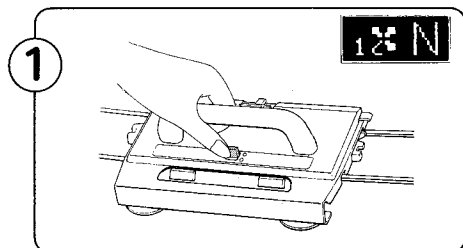

Placez le levier de sélection de dentelle sur N , ce qui correspond à l'indication "N" du Mémo.

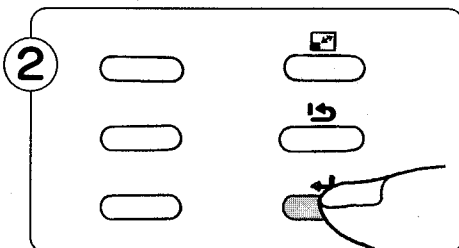

Appuyez sur la touche 0 du boîtier de commande pour annuler l'écran Stop : l'écran de tricotage s'affiche.

※ Lorsque l'écran Stop est affiché, les données ne changent pas.

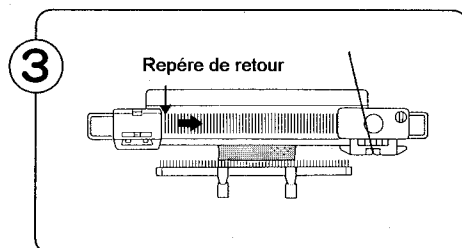

Faites passer le chariot L de la gauche vers la droite.

※ Lorsque vous commencez le tricotage du motif, il suffit de faire passer le chariot L une seule fois devant le repère de retour.

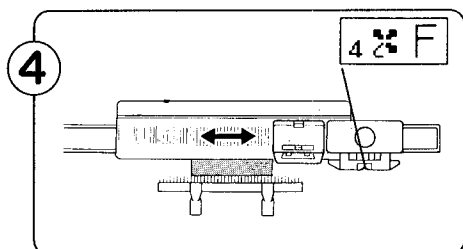

Manoeuvrez le chariot L sur plusieurs rangs, jusqu'à ce que les informations du Mémo changent.

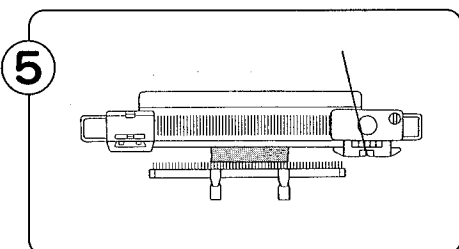

Tricotez avec le chariot K ou le chariot L en fonction des instructions du Mémo.

⑥ Répétez les étapes de ⑦ à ⑨ du chapitre "TRICOTAGE DE MOTIF" page 69.

MOTIFS MULTICOLORES EN COTES - Jacquard



Voir page 91.

ECHANTILLON

POURQUOI UN ECHANTILLON ?

L'échantillon vous servira à calculer précisément le nombre de mailles et de rangs nécessaires. Pour cela, vous devez tricoter une petite pièce exactement de la même façon que l'ouvrage que vous désirez réaliser.

L'ordinateur vous propose trois types d'échantillons. Choisissez en fonction de vos besoins.

| | |
|---|--|
|  (40 mailles x 60 rangs) | recommandé pour les fils moyens ou fins. |
|  (20 mailles x 30 rangs) | recommandé pour les fils épais. |
|  (10 cm x 10 cm) | recommandé pour tricoter en jersey ou pour des motifs dans lesquels vous pouvez aisément compter les mailles et les rangs. |

● REALISATION D'UN ECHANTILLON

1. Entrez le programme suivant sur le boîtier de commande :

- (1) (VARIATION DE MOTIF) ... Sélectionnez les icônes correspondant au type d'ouvrage que vous souhaitez réaliser.
- (2) (POSITIONNER) → (ENTRER LA POSITION DE MOTIF) ... programmez le motif et sa position comme pour l'ouvrage que vous souhaitez tricoter
 - ※ Pour tricoter en jersey uni, effacez un motif éventuellement sélectionné en appuyant sur (ANNULER LA POSITION DE MOTIF).
- (3) Au cas où un ouvrage a été positionné, sélectionnez (ANNULER LA POSITION D'OUVRAGE).
- (4) (TRICOTER) → Tout en appuyant sur la touche "0", appuyez sur la touche "▽". Appuyez ensuite sur la touche ↵ et l'écran Stop apparaît.

2. Montez les mailles avec les aiguilles nécessaires, conformément aux schémas ci-dessous.

3. Placez le chariot correspondant au point choisi.

NB : Suivez les instructions du chapitre "TRICOTAGE DE MOTIF".

4. Appuyez sur la touche ↵ pour revenir à l'écran de tricotage.

5. Poursuivez le tricotage en fonction du type d'échantillon sélectionné.

 40 mailles et 60 rangs

Tricotez deux rangs en fil perdu.

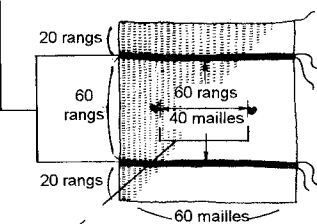

Placez un repère avec un fil perdu sur la 21^{ème} aiguille à partir du centre, de chaque côté.

6. Repassez votre échantillon.

Lorsque vous le retirez de la machine, l'échantillon est souvent étiré latéralement. Étirez-le 2 ou 3 fois en longueur pour le détendre. Aplatissez-le légèrement avec le plat de la main, puis repassez-le à une température correspondant à la nature du fil. Laissez-le reposer 2 à 3 heures afin qu'il prenne sa forme définitive.

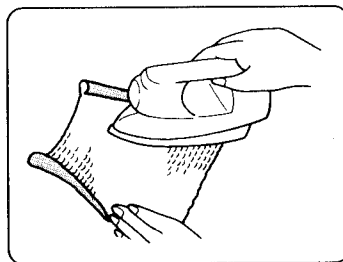

 20 mailles et 30 rangs

Tricotez deux rangs en fil perdu.

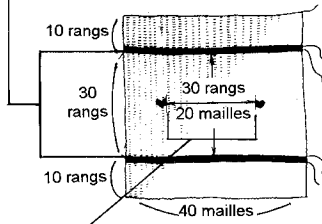

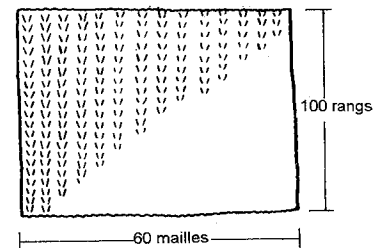

Placez un repère avec un fil perdu sur la 11^{ème} aiguille à partir du centre, de chaque côté.

 10 cm x 10 cm



Tricotez un échantillon d'au moins 40 mailles et 60 rangs si le fil est gros.
Tricotez un échantillon d'au moins 60 mailles et 100 rangs si le fil est moyen ou fin.

7. Procédez au mesurage. Placez l'échantillon sur une surface plane, en évitant de l'écraser ou de l'étirer lorsque vous le mesurez.

  40 mailles et 60 rangs / 20 mailles et 30 rangs

(1) Mesurez la largeur de 40 (20) mailles (entre les deux fils perdus que vous avez placés).

(2) Mesurez la longueur de 60 (30) rangs (entre les deux rangs tricotés en fil perdu).

 10 cm x 10 cm

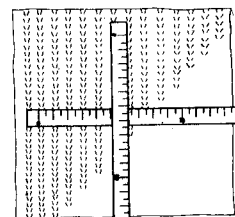

Déterminez un carré de 10 cm de côté au centre de votre échantillon, en utilisant une règle et des épingles. Comptez le nombre de mailles et de rangs sur 10 cm.

NB : Entrez le nombre de mailles et de rangs obtenu dans "ENTRER LA POSITION D'OUVRAGE".

COMMENT DONNER FORME A UNE ENCOLURE ARRONDIE

※Les nombres suivants sont donnés à titre d'exemple, vous pouvez changer les indications en appuyant sur la touche

1. TRICOTAGE JERSEY ET VANISAGE

(utilisation du levier de la came de maintien)

Dans l'exemple ci-dessous, le chariot K et le fil se trouvent à gauche. Lorsque le chariot et le fil se trouvent à droite de l'ouvrage, il suffit d'inverser les instructions (lire gauche pour droite et réciproquement).

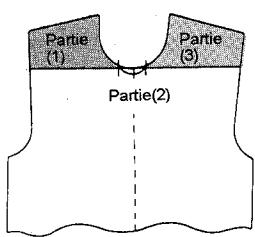

① Lorsque vous devez tricoter séparément les deux côtés, l'instruction "TRICOTER UN COTE" apparaît à l'écran. Sélectionnez (G) pour tricoter le côté gauche, et appuyez sur la touche . Sur le chariot K, placez le levier de came de maintien en position H. Poussez le chariot K à gauche du repère de retour gauche.

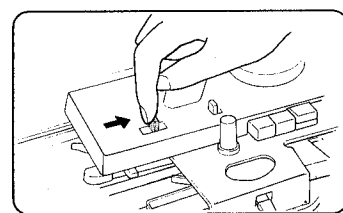

② L'écran affiche la largeur de la partie (1) à tricoter. Laissez les aiguilles indiquées à l'affichage en position B. Utilisez le côté plat du poussoir d'aiguilles 1 x 1 pour amener en position E les aiguilles correspondant aux parties (2) et (3) du tricot (ces mailles ne seront pas tricotées).

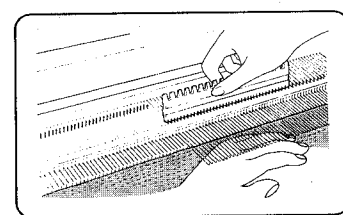

③ Appuyez sur la touche , l'écran de tricotage s'affiche. Faites passer le chariot K devant le repère de retour gauche. Tricotez la partie (1) selon les instructions de largeur de tricotage.



④ Tricotez jusqu'à ce que vous entendiez le son "bip". Tricotez encore un rang, l'instruction "TRICOTAGE TERMINÉ" apparaît à l'écran. Retirez la partie (1) de la machine et ramenez les aiguilles correspondantes en position A.

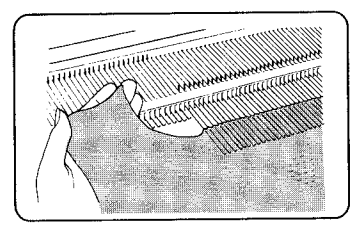

⑤ Appuyez sur la touche , l'instruction "TRICOTER UN COTE" apparaît à l'écran. Sélectionnez (R) pour tricoter le côté droit et appuyez sur la touche .



⑥ La largeur de tricotage de la partie (3) apparaît. Laissez les aiguilles de la partie (3) en position E. Ramenez les aiguilles de la partie (2) en position B, en remplaçant les mailles dans le crochet de l'aiguille au moyen du poinçon de transfert.

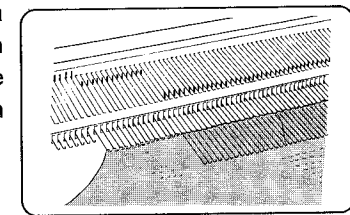

⑦ Tricotez un rang à fil perdu sur la partie (2), puis ôtez-la de la machine. Ramenez les aiguilles de la partie (2) en position A. Celles de la partie (3) restent en position E. Placez le chariot K à droite du repère de retour droit.

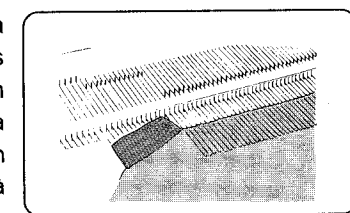

※Si vous avez commencé par tricoter la partie (3), placez le chariot K à gauche du repère de retour gauche.

- ⑧ Placez le levier de came de maintien du chariot K en position N. Appuyez sur la touche , l'écran de tricotage s'affiche.



Enfilez le fil dans le guide-fil. Faites passer le chariot K devant le repère de retour droit. Tricotez la partie (3) selon les instructions affichées.

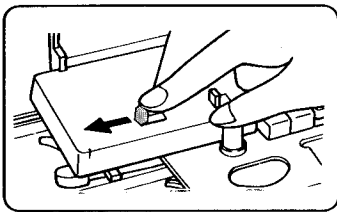

- ⑨ Tricotez jusqu'à ce que vous entendiez le son "bip".



Tricotez encore un rang, l'instruction "TRICOTAGE TERMINÉ" apparaît à l'écran. Vous avez terminé l'arrondi de l'encolure.

- ⑩ Appuyez sur la touche , l'écran revient à sa position initiale.



2. TRICOTAGE DE MOTIF

(utilisation du levier de la came de maintien)

Dans l'exemple ci-dessous, le chariot K et le fil se trouvent à gauche. Lorsque le chariot et le fil se trouvent à droite de l'ouvrage, il suffit d'inverser les instructions (lire gauche pour droite et réciproquement).

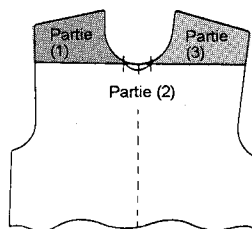

- ① Lorsque vous devez tricoter séparément les deux côtés, l'instruction "TRICOTER UN CÔTÉ" apparaît à l'écran, accompagnée du son "bip". Sélectionnez (G) pour tricoter le côté gauche et appuyez sur la touche .



Sur le chariot K, placez le levier de came de maintien en position H.

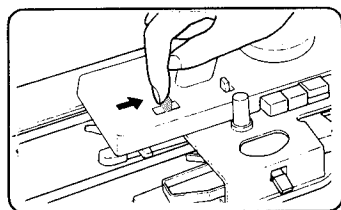

Poussez le chariot K à gauche du repère de retour gauche.

- ② L'écran affiche la largeur de la partie (1) à tricoter. Laissez les aiguilles indiquées à l'affichage en position B. Utilisez le côté plat du pousoir d'aiguilles 1 x 1 pour amener en position E les aiguilles correspondant aux parties (2) et (3) du tricot (ces mailles ne seront pas tricotées).

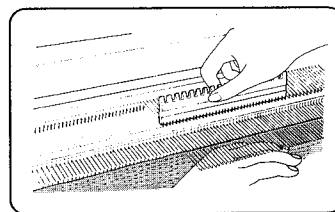

NOTE : SI LES AIGUILLES SELECTIONNEES SONT REPOUSSEES PAR ERREUR...

1. Ramenez toutes les aiguilles en position B et sortez le fil du guide-fil. Assurez-vous que le chariot K est placé au-delà du repère de retour opposé au côté du fil.

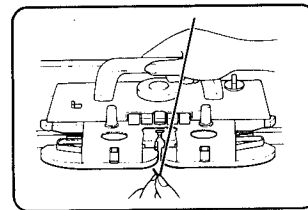

2. Pour sélectionner les aiguilles appuyez sur les deux boutons "HORS TRAVAIL" et placez le bouton du variateur sur KC (I) ou KC (II). Déplacez le chariot sur la fonture en laissant l'écran Stop à l'affichage.

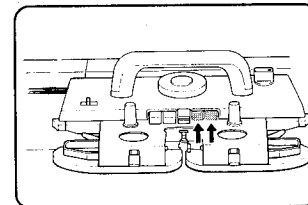

3. Enfilez le fil dans le guide-fil. Poussez les touches de sélection des cames selon votre motif.

- ③ Appuyez sur la touche , l'écran de tricotage s'affiche de nouveau. Faites passer le chariot K devant le repère de retour. Tricotez la partie (1) selon les instructions de largeur de tricotage.



- ④ Tricotez jusqu'à ce que vous entendiez le son "bip".
Tricotez encore un rang, l'instruction "TRICOTAGE TERMINE" apparaît à l'écran. Retirez la partie (1) de la machine et ramenez les aiguilles correspondantes en position A.

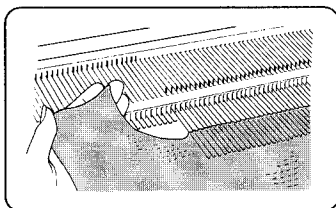

- ⑤ Appuyez sur la touche ↵, l'instruction "TRICOTER UN COTE" apparaît à l'écran. Sélectionnez (D) pour tricoter le côté droit et appuyez sur la touche ↵.



- ⑥ La largeur de tricotage de la partie (3) apparaît. Laissez les aiguilles de la partie (3) en position E. Ramenez les aiguilles de la partie (2) en position B, en remplaçant les mailles dans le crochet de l'aiguille au moyen du poinçon de transfert.

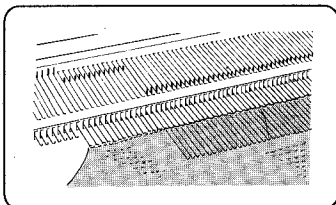

- ⑦ Placez le bouton du variateur sur NL. Tricotez quelques rangs à fil perdu sur la partie (2), puis ôtez-la de la machine. Ramenez les aiguilles de la partie (2) en position A. Seules celles de la partie (3) restent en position E.

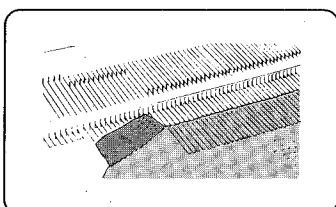

- ⑧ Placez le chariot K à gauche du repère de retour gauche. Ramenez ces aiguilles en position B, comme vous l'avez fait pour la partie (2).

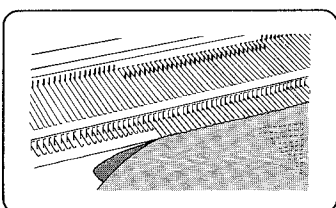

※ Si vous avez commencé par tricoter la partie (3), placez le chariot K à droite du repère de retour droit.

- ⑨ Appuyez en même temps sur les deux boutons "HORS TRAVAIL". Placez le bouton du variateur sur KC (I) ou KC (II). Faites passer le chariot K de gauche à droite, devant le repère de retour gauche. Les aiguilles sont sélectionnées.

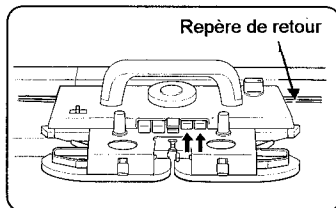

- ⑩ Appuyez sur la touche ↵, l'écran de tricotage s'affiche.



- ⑪ Poussez les touches de sélection des cames selon le motif choisi. Tricotez la partie (3) selon les instructions affichées.

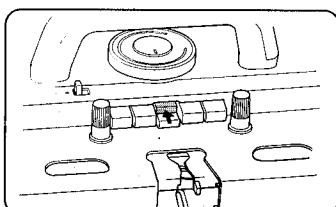

- ⑫ Suivez les étapes ⑨ et ⑩ de TRICOT JERSEY ET VANISAGE de la page 73.

3. MOTIFS EN DENTELLE ET DENTELLE FINE

(Utilisation du fil de montage)

- Pour donner forme à une encolure en dentelle, l'ordinateur vous impose de commencer par le côté droit.

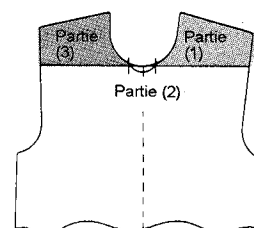

- ① Lorsque vous devez tricoter séparément les deux côtés, l'instruction "TRICOTER UN COTE" apparaît à l'écran. Sélectionnez (D) pour tricoter le côté droit et appuyez sur la touche ↵.



- Placez le chariot K à droite du repère de retour droit, et le chariot L à gauche du repère de retour gauche.

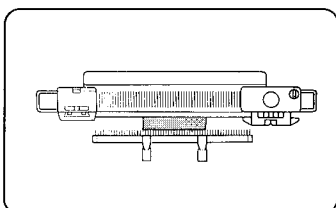

- ② L'écran affiche la largeur de la partie (1) à tricoter. Laissez les aiguilles indiquées à l'affichage en position B. Utilisez le côté plat du pousoir d'aiguilles 1 x 1 pour amener en position E les aiguilles correspondant aux parties (2) et (3) du tricot.

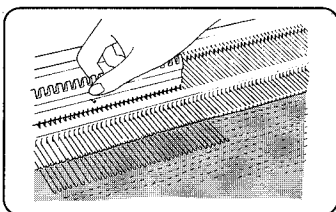

- ③ Faites passer le fil de montage dans les crochets des aiguilles en position E et ramenez ces aiguilles en position A en les faisant tricoter manuellement (ces aiguilles en position A ne vont pas travailler).

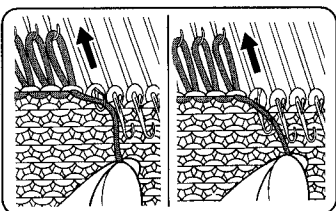

- ④ Appuyez sur la touche ↵, l'écran de tricotage s'affiche. Tricotez la partie (1) selon les instructions affichées, en employant alternativement les chariots K et L.



- ⑤ Tricotez jusqu'à ce que vous entendiez le son "bip". Tricotez encore un rang, l'instruction "TRICOTAGE TERMINE" apparaît à l'écran. Retirez la partie (1) de la machine et ramenez les aiguilles correspondantes en position A.

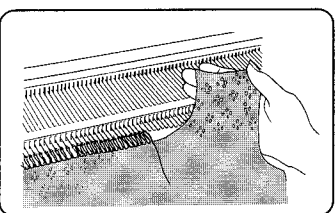

- ⑥ Appuyez sur la touche ↵, l'instruction "TRICOTER UN COTE" apparaît à l'écran. Sélectionnez (L) pour tricoter le côté gauche et appuyez sur la touche ↵.



- ⑦ La largeur de tricotage de la partie (3) apparaît. Ramenez les aiguilles de la partie (2) de position A en position B, en replaçant les mailles dans le crochet des aiguilles et en retirant le fil de montage. Les aiguilles de la partie (3) restent en position A.

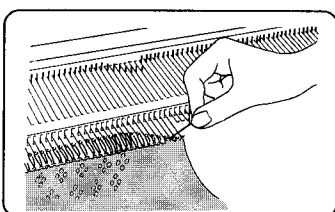

- ⑧ Tricotez quelques rangs à fil perdu sur la partie (2), puis ôtez-la de la machine. Placez le chariot K au-delà du repère de retour droit et le chariot L au-delà du repère de retour gauche.

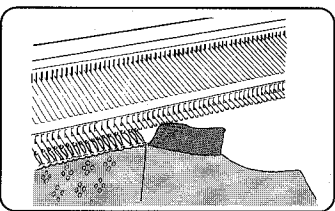

- ⑨ Amenez les aiguilles de la partie (3) en position B, comme vous l'avez fait pour celles de la partie (2).

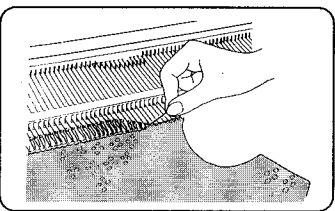

- ⑩ Appuyez sur la touche ↵, l'écran de tricotage s'affiche. Enfilez le fil dans le guide-fil. Tricotez la partie (3) selon les instructions affichées, en employant alternativement les chariots K et L.

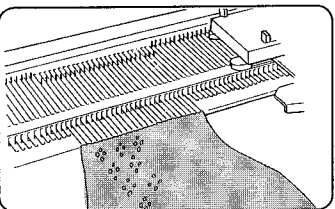

- ⑪ Suivez les étapes ⑨ et ⑩ de TRICOT JERSEY ET VANISAGE de la page 73.

Lorsque vous utilisez la position de maintien pour diviser votre tricot (pour réaliser une encolure en V, par exemple) ou si vous travaillez avec un fil de teinte claire, le côté en position de maintien risque de se salir.

Pour éviter ce problème, tricotez ces mailles à fil perdu au lieu d'utiliser la position de maintien.

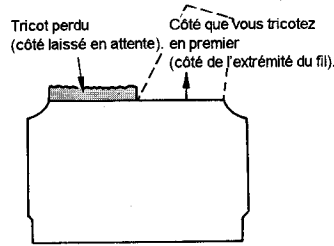

1. MAILLES JERSEY ET VANISAGE

- ① L'instruction "TRICOTER UN COTE" s'affiche, et le son "bip" retentit lorsque vous devez tricoter séparément. Sélectionnez (G) ou (D) selon le côté où se trouve le fil principal et actionnez la touche ↵.
- ② La largeur de tricotage de la partie que vous avez sélectionnée apparaît. Ramenez les aiguilles de cette partie en position E.
- ③ Placez le levier de la came de maintien en position H.
- ④ Ôtez le fil principal du guide-fil, et accrochez-le dans l'encoche prévue à cet effet à l'extrémité de la machine.
- ⑤ Appuyez simultanément sur les deux touches HORS TRAVAIL et faites passer le chariot K à l'autre extrémité de la fonture, sans fil dans le guide-fil. Libérez les touches de sélection des cames en appuyant sur le levier de dégagement des touches de sélection des cames.
- ⑥ Prenez note des numéros des aiguilles en position B à chaque extrémité.
- ⑦ Enfilez le fil perdu dans le guide-fil et tricotez une dizaine de rangs. Enlevez le fil et tricotez un rang sans fil pour libérer l'ouvrage des aiguilles. Ramenez les aiguilles vides en position A.
- ⑧ Ramenez le chariot K du côté du fil principal et placez-le au-delà du repère de retour. Enfilez le fil principal dans le guide-fil et placez le levier de la came de maintien en position N.
- ⑨ Appuyez sur la touche ↵, l'écran de tricotage s'affiche de nouveau. Faites passer le chariot K devant le repère de retour. Tricotez la première partie de l'encolure en V selon les instructions affichées.
- ⑩ Tricotez jusqu'à ce que vous entendiez le son "bip". Tricotez encore un rang, l'instruction "TRICOTAGE TERMINE" apparaît à l'écran. Retirez la partie de la machine et ramenez les aiguilles en position A.
- ⑪ Appuyez sur la touche ↵, l'instruction "TRICOTEZ UN COTE" apparaît à l'écran. Sélectionnez l'icône que vous n'avez pas sélectionnée lors de l'étape n° 1 et appuyez sur la touche ↵.

- ⑫ Replacez les mailles du tricot en fil perdu dans le crochet des aiguilles au moyen du poinçon de transfert, en suivant les notes que vous avez prises lors de l'étape ⑥. Amenez les aiguilles en position B.
- ⑬ Amenez le chariot K au-delà du repère de retour et enfiler le fil principal dans le guide-fil.
- ⑭ Suivez les étapes ⑨ et ⑩.
* Vérifiez que la largeur indiquée corresponde bien aux aiguilles en position B.
- ⑮ Appuyez sur la touche ↵ et l'affichage revient à son état initial.

2. TRICOTAGE DE MOTIF

- ① L'instruction "TRICOTER UN COTE" s'affiche et le son "bip" retentit lorsque vous devez tricoter séparément. Sélectionnez (G) ou (D) selon le côté où se trouve le fil principal et actionnez la touche ↵.
- ② La largeur de tricotage de la partie que vous avez sélectionnée apparaît. Ramenez les aiguilles de cette partie en position E. Placez les autres aiguilles en position B.
- ③ Placez le bouton du variateur en position NL et le levier de la came de maintien en position H.
- ④ Ôtez le fil principal du guide-fil et accrochez-le dans l'encoche prévue à cet effet à l'extrémité de la machine.
- ⑤ Appuyez simultanément sur les deux touches HORS TRAVAIL et faites passer le chariot K à l'autre extrémité de la fonture, sans fil dans le guide-fil. Libérez les touches de sélection des cames en appuyant sur le levier de dégagement des touches de sélection des cames.
- ⑥ Prenez note des numéros des aiguilles en position B à chaque extrémité.
- ⑦ Enfilez le fil perdu dans le guide-fil et tricotez une dizaine de rangs. Enlevez le fil et tricotez un rang sans fil pour libérer l'ouvrage des aiguilles. Ramenez les aiguilles vides en position A.
- ⑧ Ramenez le chariot K du côté opposé au fil principal et placez-le au-delà du repère de retour.
- ⑨ Ramenez les aiguilles de la position E à la position B, en remplaçant les mailles dans les crochets des aiguilles au moyen du poinçon de transfert.
- ⑩ Appuyez simultanément sur les deux touches HORS TRAVAIL et placez le bouton du variateur sur KC (I) ou KC (II).
- ⑪ Pour sélectionner les aiguilles, faites passer le chariot K devant le repère de retour tandis que l'écran Stop est affiché.

⑫ Appuyez sur les touches de sélection des cames en fonction du motif et enfitez le fil principal dans le guide-fil.

⑬ Appuyez sur la touche ↵, l'écran de tricotage s'affiche de nouveau.
Tricotez la partie de l'encolure et l'épaule selon les instructions affichées.

⑭ Tricotez jusqu'à ce que vous entendiez le son "bip". Tricotez encore un rang, l'instruction "TRICOTAGE TERMINE" apparaît à l'écran.
Retirez la partie de l'encolure et l'épaule de la machine et ramenez les aiguilles en position A.

⑮ Appuyez sur la touche ↵, l'instruction "TRICOTER UN COTE" apparaît à l'écran. Sélectionnez l'icône que vous n'avez pas sélectionnée lors de l'étape n° ① et appuyez sur la touche ↵.

⑯ Remplacez les mailles du tricot en fil perdu dans le crochet des aiguilles au moyen du poinçon de transfert, en suivant les notes que vous avez prises lors de l'étape ⑥. Amenez les aiguilles en position B.

⑰ Amenez le chariot K sur le côté opposé à la partie à tricoter, au-delà du repère de retour.

⑱ Suivez les étapes ⑩ à ⑭.
※Vérifiez que la largeur indiquée corresponde bien aux aiguilles en position B.

⑲ Appuyez sur la touche ↵ et l'affichage revient à son état initial.

3. DENTELLE VERITABLE OU DENTELLE FINE

※Lorsque vous tricotez une encolure en dentelle, l'ordinateur vous impose de tricoter le côté droit en premier.

① L'instruction "TRICOTER UN COTE" s'affiche, et le son "bip" retentit lorsque vous devez tricoter séparément. Sélectionnez (D) et actionnez la touche ↵.

② Placez l'épaule gauche de l'ouvrage sur un fil perdu.
(Voir les étapes ② à ⑦ précédentes, au chapitre Jersey et Vanisage page 76).

③ Placez le chariot K à droite du repère de retour droit et le chariot L à gauche du repère de retour gauche.

④ Ramenez les aiguilles de la position E à la position B en utilisant le poinçon de transfert pour replacer les mailles dans les crochets.

⑤ Appuyez sur la touche ↵, l'écran de tricotage s'affiche de nouveau.
Enfitez le fil dans le guide-fil et tricotez le côté droit de l'encolure et l'épaule en fonction des instructions, en utilisant alternativement les chariots K et L.

⑥ Tricotez jusqu'à ce que vous entendiez le son "bip". Tricotez encore un rang, l'instruction "TRICOTAGE TERMINE" apparaît à l'écran. Retirez la partie de la machine et ramenez les aiguilles en position A.

⑦ Appuyez sur la touche ↵, l'instruction "TRICOTER UN COTE" apparaît à l'écran. Sélectionnez (G) et appuyez sur la touche ↵.

⑧ Remplacez les mailles du tricot en fil perdu dans le crochet des aiguilles au moyen du poinçon de transfert. Amenez les aiguilles en position B.

⑨ Amenez le chariot K au-delà du repère de retour droit et enfitez le fil dans le guide-fil.

⑩ Suivez les étapes ⑤ et ⑥.
※Vérifiez que la largeur indiquée corresponde bien aux aiguilles en position B.

⑪ Appuyez sur la touche ↵ et l'affichage revient à son état initial.

LORSQUE VOUS UTILISEZ LE PROGRAMME DE MEMORISATION DES RANGS...

Vous pouvez utiliser le (PROGRAMME DE MEMORISATION DES RANGS) si vous désirez avoir les données sur le rang en cours.

COMMENT REALISER UNE ENCOLURE ARRONDIE

1. JERSEY ET VANISAGE

(utilisation du levier de la came de maintien)

Dans l'exemple ci-dessous, le chariot K et le fil se trouvent à gauche. Lorsque le chariot et le fil se trouvent à droite de l'ouvrage, il suffit d'inverser les instructions (lire gauche pour droite et réciproquement).

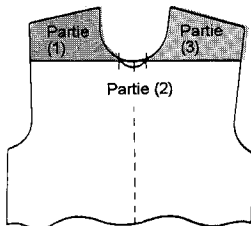

① Avant de manoeuvrer le chariot K pour le rang suivant, appuyez sur la touche **↩** pour charger le menu principal. Sélectionnez (ENTRER LES RANGS EN MEMOIRE) et appuyez sur la touche **↵**. Sélectionnez ensuite (TRICOTER) et appuyez sur la touche **↵**, l'écran de tricotage s'affiche de nouveau.

※ L'icône MEMORISATION DES RANGS n'apparaît pas sur le menu principal si votre ouvrage est positionné.



Annulez d'abord le positionnement de votre ouvrage.



② Sur le chariot K, placez le levier de came de maintien en position H.

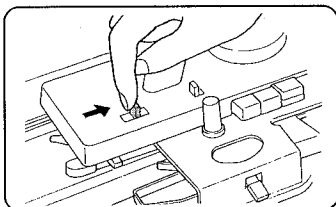

③ Avec le côté plat du poussoir d'aiguilles 1 x 1, amenez en position E les aiguilles correspondant aux parties (2) et (3) du tricot (ces mailles ne seront pas tricotées).

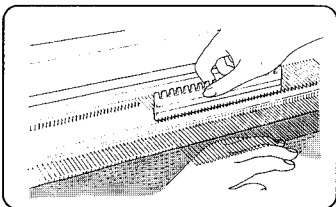

④ Tricotez la partie (1) selon votre motif puis retirez la partie (1) de la machine et ramenez les aiguilles correspondantes en position A.

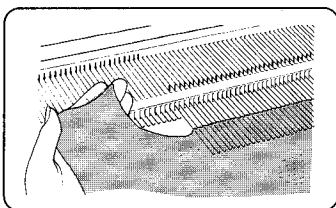

⑤ Ramenez les aiguilles de la partie (2) en position B, en remplaçant les mailles dans le crochet des aiguilles au moyen du poinçon de transfert.

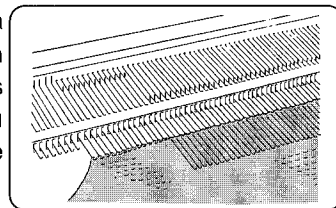

⑥ Tricotez à fil perdu la partie (2), puis ôtez-la de la machine. Ramenez les aiguilles de la partie (2) en position A. Seules les aiguilles de la partie (3) restent en position E.

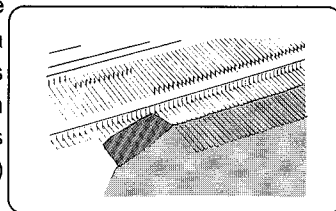

⑦ Appuyez sur la touche **↩** pour charger le menu principal. Sélectionnez (RAPPPELER LES RANGS EN MEMOIRE) et appuyez sur la touche **↵**. Sélectionnez ensuite (TRICOTER) et appuyez sur la touche **↵**, l'écran de tricotage s'affiche de nouveau.



⑧ Placez le levier de came de maintien en position N.

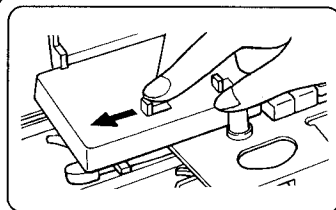

⑨ Tricotez la partie (3) en fonction des indications de votre motif. Vous avez terminé de tricoter l'encolure.

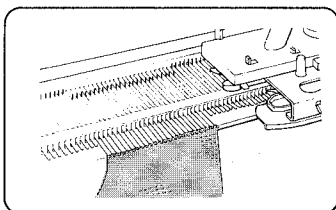

2. TRICOTAGE DE MOTIF

(utilisation du levier de la came de maintien)

Dans l'exemple ci-dessous, le chariot K et le fil se trouvent à gauche. Lorsque le chariot et le fil se trouvent à droite de l'ouvrage, il suffit d'inverser les instructions (lire gauche pour droite et réciproquement).

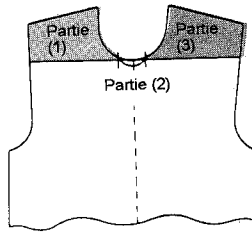

- ① Avant de manoeuvrer le chariot K pour le rang suivant, appuyez sur la touche **↵** pour charger le menu principal. Sélectionnez (ENTRER LES RANGS EN MEMOIRE) et appuyez sur la touche **↵**. Sélectionnez ensuite (TRICOTER) et appuyez sur la touche **↵**, l'écran de tricotage s'affiche de nouveau.

※ L'icône MEMORISATION DES RANGS n'apparaît pas sur le menu principal si votre ouvrage est positionné. Annulez d'abord le positionnement de votre ouvrage.



NB : Vous devez sélectionner (ENTRER LES RANGS EN MEMOIRE) avant de manoeuvrer le chariot K pour le rang suivant.

Si vous avez manoeuvré le chariot K, appuyez sur la touche **↵** pour charger l'écran Stop. Placez le chariot K au-delà du repère de retour. Utilisez la touche "▽" pour faire décroître le nombre de rangs affiché d'un rang, puis appuyez sur la touche **↵**. Sélectionnez ensuite (ENTRER LES RANGS EN MEMOIRE).

- ② Placez le levier de came de maintien en position H.

- ③ Avec le côté plat du poussoir d'aiguilles 1 x 1, amenez en position E les aiguilles correspondant aux parties (2) et (3) du tricot (ces mailles ne seront pas tricotées).

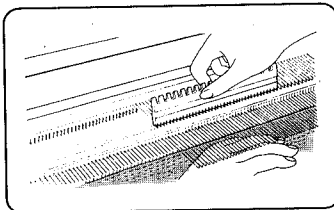

- ④ Tricotez la partie (1) selon les instructions de votre motif, puis retirez la partie (1) de la machine et ramenez les aiguilles correspondantes en position A.

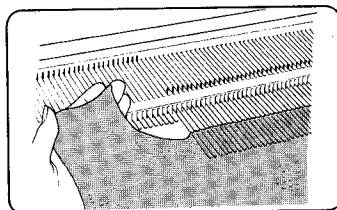

- ⑤ Placez le bouton du variateur en position NL.

- ⑥ Ramenez les aiguilles de la partie (2) en position B, en remplaçant les mailles dans le crochet des aiguilles au moyen du poinçon de transfert.

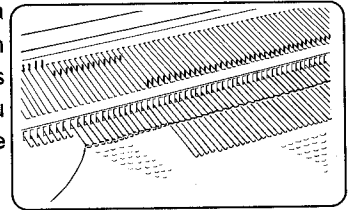

- ⑦ Tricotez à fil perdu la partie (2), puis ôtez-la de la machine. Ramenez les aiguilles de la partie (2) en position A.

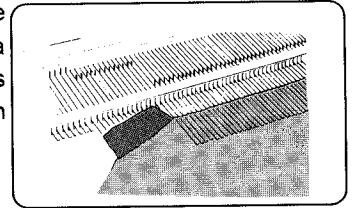

- ⑧ Maintenant, seules les aiguilles de la partie (3) sont en position E. Ramenez-les en position B, comme vous l'avez fait pour celles de la partie (2).

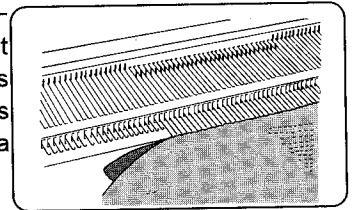

- ⑨ Placez le chariot K à gauche du repère de retour gauche.
※ Si vous avez commencé par tricoter la partie (3), placez le chariot K à droite du repère de retour droit.

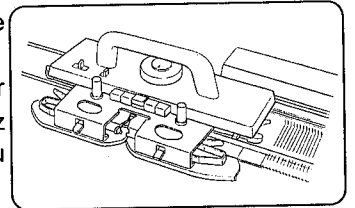

- ⑩ Appuyez sur la touche **↵** pour charger le menu principal. Sélectionnez (RAPPELER LES RANGS EN MEMOIRE) et appuyez sur la touche **↵**. Sélectionnez ensuite (TRICOTER) et appuyez sur la touche **↵**, l'écran de tricotage s'affiche de nouveau.



- ⑪ Appuyez sur la touche , l'écran Stop s'affiche. Appuyez en même temps sur les deux touches HORS TRAVAIL. Placez le bouton du variateur sur KC (I) ou KC (II).

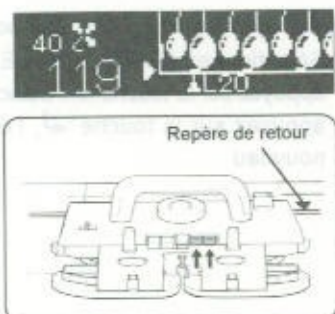

- ⑫ Déplacez le chariot K de gauche à droite. Les aiguilles sont sélectionnées selon le rang du motif mémorisé par la fonction (ENTRER LES RANGS EN MEMOIRE).

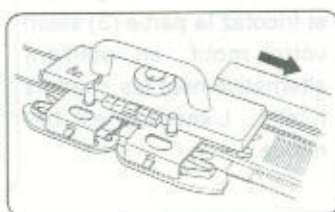

- ⑬ Appuyez sur les touches de sélection des cames en fonction du motif. Enflez le fil dans le guide-fil.

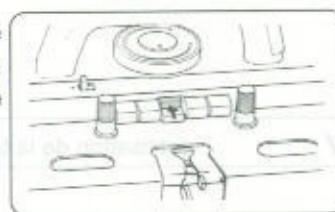

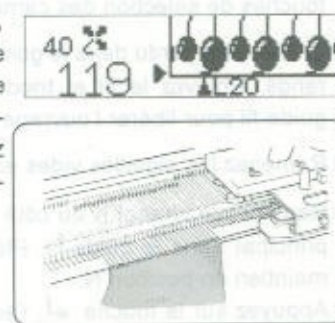

- ⑭ Appuyez sur la touche , l'écran de tricotage s'affiche de nouveau. Tricotez la partie (3) en fonction des indications du motif. Vous avez terminé de tricoter l'encolure.



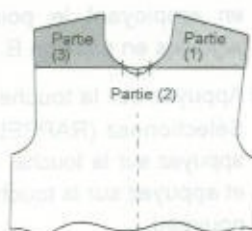

3. DENTELLE VERITABLE OU DENTELLE FINE (utilisation du fil de montage)

Lorsque vous tricotez une encolure en dentelle, tricotez le côté droit en premier. Si l'extrémité du fil est à gauche, tricotez d'abord un rang de sorte que le chariot K se trouve à droite de l'ouvrage.



NOTE : Lorsque vous tricotez à fil perdu, un message d'erreur peut s'afficher. Faites d'abord le tricotage à fil perdu, puis appuyez sur la touche  pour effacer le message d'erreur.

- ① Appuyez sur la touche  pour charger le menu principal. Sélectionnez (ENTRER LES RANGS EN MEMOIRE) et appuyez sur la touche . Sélectionnez ensuite (TRICOTER) et appuyez sur la touche , l'écran de tricotage s'affiche de nouveau.

※L'icône MEMORISATION DES RANGS n'apparaît pas sur le menu principal si votre ouvrage est positionné. Annulez d'abord le positionnement de votre ouvrage.



- ② Avec le côté plat du poussoir d'aiguilles 1 x 1, amenez en position E les aiguilles correspondant aux parties (2) et (3) du tricot (ces mailles ne seront pas tricotées).

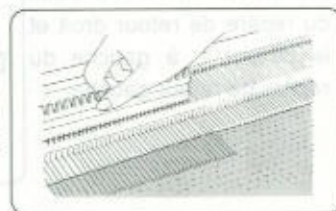

- ③ Faites passer le fil de montage dans les crochets des aiguilles en position E et ramenez ces aiguilles en position A en les faisant tricoter manuellement (ces aiguilles en position A ne vont pas travailler).

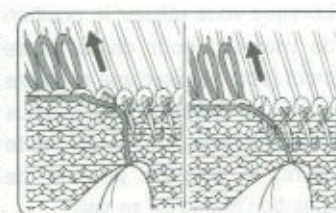

- ④ Tricotez la partie (1) en fonction de votre motif, en utilisant alternativement les chariots K et L, puis retirez cette partie de la machine en ramenant les aiguilles correspondantes en position A.

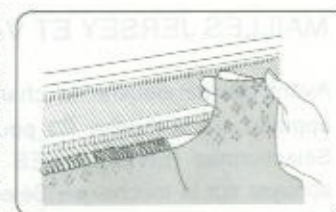

- ⑤ Ramenez les aiguilles de la partie (2) de la position A en position B en utilisant le poinçon de transfert pour replacer les mailles dans les crochets et en enlevant le fil de montage.

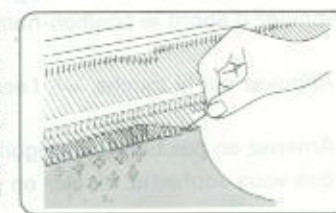

- ⑥ Tricotez la partie (2) en fil perdu et retirez-la de la machine. Ramenez les aiguilles en position A.

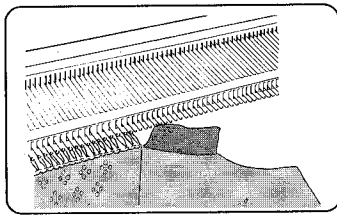

- ⑦ Maintenant, seules les aiguilles de la partie (3) sont encore en position A. Ramenez-les en position B comme vous l'avez fait pour celles de la partie (2).

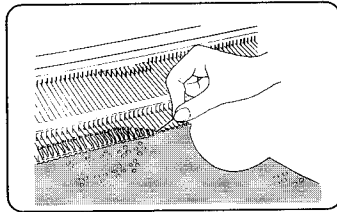

- ⑧ Amenez le chariot K à droite du repère de retour droit et le chariot L à gauche du repère de retour gauche.

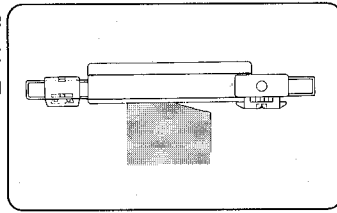

- ⑨ Appuyez sur la touche pour charger le menu principal. Sélectionnez (RAPPELER LES RANGS EN MEMOIRE) et appuyez sur la touche . Sélectionnez ensuite (TRICOTER) et appuyez sur la touche , l'écran de tricotage s'affiche de nouveau



- ⑩ Enfilez le fil dans le guide-fil et tricotez la partie (3) selon votre motif, en utilisant alternativement les chariots K et L. L'encolure est terminée.

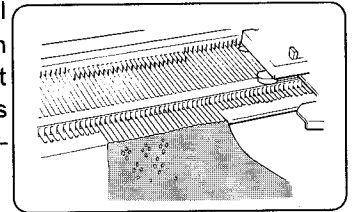

COMMENT DONNER FORME A UNE ENCOLURE EN V

(utilisation de la technique d'ouvrage perdu)

- Lorsque vous utilisez la position de maintien pour diviser votre tricot (pour réaliser une encolure en V, par exemple) ou si vous travaillez avec un fil de teinte claire, le côté en position de maintien risque de se salir. Pour éviter ce problème, tricotez ces mailles à fil perdu au lieu d'utiliser la position de maintien.

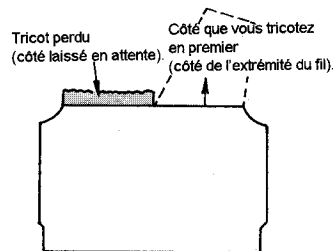

- ⑥ Appuyez simultanément sur les deux touches HORS TRAVAIL et faites passer le chariot K à l'autre extrémité de la fonture, sans fil dans le guide-fil. Libérez les touches de sélection des cames en appuyant sur le levier de dégagement des touches de sélection des cames.

- ⑦ Enfilez le fil perdu dans le guide-fil et tricotez une dizaine de rangs. Enlevez le fil et tricotez un rang sans fil dans le guide-fil pour libérer l'ouvrage des aiguilles.

- ⑧ Ramenez les aiguilles vides en position A.

- ⑨ Ramenez le chariot K du côté du fil principal et enfiler le fil principal dans le guide-fil. Placez le levier de la came de maintien en position N.

- ⑩ Appuyez sur la touche , l'écran de tricotage s'affiche de nouveau.

- ⑪ Tricotez la première partie de l'encolure en V.

- ⑫ Ramenez les aiguilles vides en position A.

- ⑬ Amenez le chariot K au-delà du repère de retour du côté opposé à la partie (1) déjà tricotée.

- ⑭ Replacez les mailles tricotées en fil perdu sur les aiguilles en employant le poinçon de transfert et ramenez les aiguilles en position B.

- ⑮ Appuyez sur la touche pour charger le menu principal. Sélectionnez (RAPPELER LES RANGS EN MEMOIRE) et appuyez sur la touche . Sélectionnez ensuite (TRICOTER) et appuyez sur la touche , l'écran de tricotage s'affiche de nouveau.

- ⑯ Tricotez la deuxième partie de l'encolure en V.

1. MAILLES JERSEY ET VANISAGE

- ① Avant de manoeuvrer le chariot K pour le rang suivant, appuyez sur la touche pour charger le menu principal. Sélectionnez (ENTRER LES RANGS EN MEMOIRE) et appuyez sur la touche . Sélectionnez ensuite (TRICOTER) et appuyez sur la touche , l'écran de tricotage s'affiche de nouveau.

※L'icône MEMORISATION DES RANGS n'apparaît pas sur le menu principal si votre ouvrage est positionné. Annulez d'abord le positionnement de votre ouvrage.









- ② Appuyez sur la touche , l'écran Stop s'affiche.

- ③ Amenez en position E les aiguilles correspondant à la partie que vous souhaitez tricoter en premier.









- ④ Placez le levier de la came de maintien en position H.

- ⑤ Ôtez le fil principal du guide-fil et accrochez-le dans l'encoche prévue à cet effet à l'extrémité de la machine.

2. TRICOTAGE DE MOTIF

- ① Avant de manoeuvrer le chariot K pour le rang suivant, appuyez sur la touche  pour charger le menu principal. Sélectionnez (ENTRER LES RANGS EN MEMOIRE) et appuyez sur la touche . Sélectionnez ensuite (TRICOTER) et appuyez sur la touche , l'écran de tricotage s'affiche de nouveau.
- ② Placez le bouton du variateur en position N·L.
- ③ Appuyez sur la touche , l'écran Stop s'affiche.
- ④ Amenez en position E les aiguilles correspondant à la partie que vous souhaitez tricoter en premier. Mettez les autres aiguilles en position B.
- ⑤ Placez une partie du tricot sur fil perdu (voir les étapes ④ à ⑧ de la page 81).
- ⑥ Placez le chariot K au-delà du repère de retour du côté opposé au fil principal.
- ⑦ Ramenez en position B les aiguilles qui étaient en position E. Utilisez le poinçon de transfert pour enfiler les mailles dans les crochets des aiguilles. Placez toutes les aiguilles en position B.
- ⑧ Placez le bouton du variateur sur KC (I) ou KC (II). Appuyez simultanément sur les deux boutons HORS TRAVAIL.
- ⑨ Faites passer le chariot K devant le repère de retour, sans fil dans le guide-fil.
- ⑩ Appuyez sur les touches de sélection des cames conformément au motif. Enflez le fil dans le guide-fil.
- ⑪ Appuyez sur la touche , l'écran de tricotage s'affiche.
- ⑫ Tricotez la première partie de l'encolure en V. Ramenez les aiguilles vides en position A.
- ⑬ Amenez le chariot K au-delà du repère de retour du côté opposé à la partie (1) déjà tricotée.
- ⑭ Replacez les mailles tricotées en fil perdu sur les aiguilles en employant le poinçon de transfert et ramenez les aiguilles en position B.
- ⑮ Placez le bouton du variateur sur KC (I) ou KC (II). Appuyez simultanément sur les deux boutons HORS TRAVAIL.
- ⑯ Appuyez sur la touche  pour charger le menu principal. Sélectionnez (RAPPELER LES RANGS EN MEMOIRE) et appuyez sur la touche . Sélectionnez ensuite (TRICOTER) et appuyez sur la touche , l'écran de tricotage s'affiche de nouveau.
- ⑰ Appuyez sur la touche , l'écran Stop s'affiche.
- ⑱ Effectuez les étapes ⑨ à ⑰. Tricotez la deuxième partie de l'encolure, de façon symétrique à la première.

3. DENTELLE VERITABLE OU DENTELLE FINE

- Lorsque vous tricotez une encolure en dentelle, tricotez le côté droit en premier. Si l'extrémité du fil est à gauche, tricotez d'abord un rang de sorte que le chariot K se trouve à droite de l'ouvrage.
- NB : Lorsque vous tricotez à fil perdu, un message d'erreur peut s'afficher. Faites d'abord le tricotage à fil perdu, puis appuyez sur la touche  pour effacer le message d'erreur.
- ① Appuyez sur la touche  pour charger le menu principal. Sélectionnez (ENTRER LES RANGS EN MEMOIRE) et appuyez sur la touche . Sélectionnez ensuite (TRICOTER), et appuyez sur la touche , l'écran de tricotage s'affiche de nouveau.
 - ② Placez l'épaule gauche sur fil perdu (voir les étapes ② à ⑧ de la page 81).
 - ③ Amenez le chariot K à droite du repère de retour droit et le chariot L à gauche du repère de retour gauche.
 - ④ Ramenez en position B les aiguilles qui étaient en position E. Utilisez le poinçon de transfert pour replacer les mailles dans les crochets. Placez toutes les aiguilles en position B.
 - ⑤ Appuyez sur la touche , l'écran de tricotage s'affiche.
 - ⑥ Enflez le fil dans le guide-fil et tricotez la partie droite de l'encolure en utilisant alternativement les chariots K et L.
 - ⑦ Ramenez les aiguilles vides en position A.
 - ⑧ Amenez le chariot K à droite du repère de retour droit et le chariot L à gauche du repère de retour gauche.
 - ⑨ Remettez les mailles de la deuxième partie de l'encolure sur les aiguilles en utilisant le poinçon de transfert et placez les aiguilles en position B.
 - ⑩ Appuyez sur la touche  pour charger le menu principal. Sélectionnez (RAPPELER LES RANGS EN MEMOIRE) et appuyez sur la touche . Sélectionnez ensuite (TRICOTER) et appuyez sur la touche , l'écran de tricotage s'affiche de nouveau.
 - ⑪ Enflez le fil dans le guide-fil et tricotez la partie gauche de l'encolure en utilisant alternativement les chariots K et L selon votre modèle.

CARTOUCHE

- **CARTOUCHE DE MODELES DE POINTS ET DENTELLE**
Vous pouvez mémoriser sur cette cartouche tous les motifs et ouvrages que vous créez sur votre machine à tricoter. Vous pouvez également charger sur la machine les motifs ou ouvrages enregistrés sur la cartouche. La cartouche vous permet de tricoter vos propres modèles créés sur d'autres machines à tricoter ou sur le programmeur de modèles. Cependant, vous ne pouvez pas transférer les données créées sur KH970 sur une autre machine ou un programmeur de modèles.

- **CARTOUCHES DE MODELES DE POINTS SUPPLEMENTAIRES**
Cette cartouche comporte plus de 800 modèles du Volume 5 du Catalogue de cartes perforées. Vous pouvez charger ces modèles sur votre machine.

- **CARTOUCHE VIERGE**
Vous pouvez enregistrer sur cette cartouche tous les motifs et ouvrages créés sur votre machine à tricoter. Une fois que ces modèles sont enregistrés sur la cartouche, vous pouvez les recharger sur la machine chaque fois que vous désirez les reproduire.

ATTENTION!

- Assurez-vous que la machine est hors tension avant d'introduire ou de retirer la cartouche.
- Assurez-vous que le boîtier de commande n'est pas activé lorsque vous introduisez ou retirez la cartouche.
- Evitez tout contact entre la partie métallique du fond de la cartouche et vos doigts ou toute pièce métallique.
- Eviter de mouiller la cartouche.
- Evitez de faire tomber la cartouche ou d'y poser un objet.
- Ne laissez pas la cartouche en un lieu chaud ou humide.
- La pile de la cartouche vous permet de conserver vos données environ 10 ans. Au bout de 10 ans, demandez à votre revendeur de remplacer la pile.

MENU PRINCIPAL [PROGRAMME DE TRANSFERT DES DONNEES]

- **AVANT DE PROCEDER A UN TRANSFERT DE DONNEES ENTRE LA CARTOUCHE ET LA MACHINE...**

- ① Eteignez l'interrupteur d'alimentation du boîtier de commande.
- ② Placez le boîtier de commande sur une table.

- ③ Ouvrez le volet du logement de la cartouche du boîtier de commande et insérez la cartouche dans l'emplacement prévu.

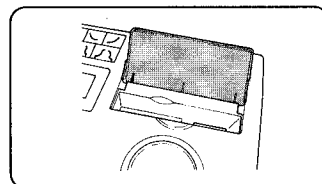

- ※ Assurez-vous que la cartouche est correctement positionnée.

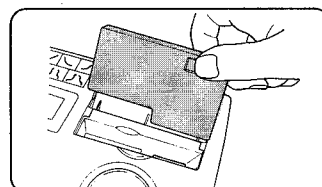

- ④ Mettez la machine sous tension.

- **APRES AVOIR PROCÉDÉ À UN TRANSFERT DE DONNÉES ENTRE LA CARTOUCHE ET LA MACHINE...**

- ① Eteignez l'interrupteur d'alimentation du boîtier de commande.
- ② Retirez la cartouche de son logement, sur la table.
- ③ Mettez la machine sous tension.

NOTE : Il faut toujours ôter la cartouche du boîtier de commande et rabattre le volet, sauf lorsque vous procédez à un transfert de données.

« SAUVEGARDER LA CARTOUCHE »

Vous pouvez enregistrer sur la cartouche les données qui ont été mémorisées par votre machine à tricoter.

- **NOTE :**
Lorsque vous enregistrez des données sur la cartouche, vous effacez toutes les données éventuellement stockées précédemment. Avant d'enregistrer des données sur une cartouche, vérifiez si elle comporte déjà des données, en appuyant sur (CHARGER LA CARTOUCHE).

Lorsque vous essayez d'enregistrer des données sur une cartouche utilisée avec un autre type de machine électronique, le message d'erreur "36" apparaît à l'écran.

Dans ce cas, effacez ces données en appuyant sur (EFFACER LA CARTOUCHE), avant d'employer la cartouche pour sauvegarder des données.

- **POUR PROGRAMMER**

- ① Insérez la cartouche dans l'emplacement prévu et mettez la machine sous tension.

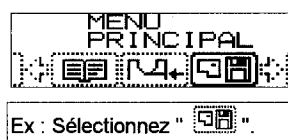

- ② Sélectionnez (TRANSFERT DE DONNEES) dans le menu principal, puis appuyez sur la touche ↵.



③ Sélectionnez (SAUVEGARDER LA CARTOUCHE) et appuyez sur la touche ↵.

Ex : Sélectionnez " ".



④ Sélectionnez (OK) et appuyez sur la touche ↵ lorsque vous voulez enregistrer les données sur la cartouche.

Ex : Sélectionnez " ".

L'icône " " apparaît. Lorsque l'enregistrement est terminé, le menu principal s'affiche à l'écran. Sélectionnez (X), et appuyez sur la touche ↵ lorsque vous voulez interrompre la sauvegarde des données. L'écran retourne alors à l'étape ③.



Vous pouvez transférer des données de la cartouche vers votre machine à tricoter.

● POUR PROGRAMMER

① Insérez la cartouche dans son emplacement et mettez la machine sous tension.



② Sélectionnez (TRANSFERT DE DONNEES) dans le menu principal, puis appuyez sur la touche ↵.

Ex : Sélectionnez " ".



③ Sélectionnez (CHARGER LA CARTOUCHE) et appuyez sur la touche ↵.

Ex : Sélectionnez " ".



④ Sélectionnez le numéro de la page où vous souhaitez charger le motif/ouvrage et appuyez sur la touche ↵.

Ex : Sélectionnez " ".

NOTE : Cet écran apparaît lorsque vous utilisez la Cartouche de Modèles supplémentaires ou une cartouche comportant des données d'autres modèles. Lorsque vous chargez des données enregistrées sous KH970, l'écran ci-dessus ne s'affiche pas.



⑤ Sélectionnez le numéro du motif/ouvrage que vous allez enregistrer, puis appuyez sur la touche ↵.

Ex : Sélectionnez " ".



⑥ Sélectionnez (OK) et appuyez sur la touche ↵ lorsque vous voulez enregistrer les données de la cartouche.

Ex : Sélectionnez " ".

L'icône " " apparaît. Lorsque l'enregistrement est terminé, le menu principal s'affiche à l'écran. Sélectionnez (X) et appuyez sur la touche ↵ lorsque vous voulez interrompre la sauvegarde des données.

L'écran retourne alors à l'étape (5).

NOTE : La machine attribue au motif/ouvrage que vous enregistrez le premier numéro disponible sur la machine à tricoter.

Dans le cas présent, le Modèle n° 904 de la cartouche est enregistré dans la machine sous le n° 902.

NOTE : Il est conseillé de noter le numéro ainsi attribué au modèle enregistré.

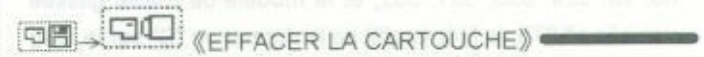

Ce programme vous permet d'effacer toutes les données stockées sur la cartouche.

Lorsque vous utilisez une cartouche comportant des données stockées à partir d'autres machines, effacez ces données pour pouvoir l'utiliser sur KH970.

● POUR PROGRAMMER

① Insérez la cartouche dans son emplacement et mettez la machine sous tension.



② Sélectionnez (TRANSFERT DE DONNEES) dans le menu principal, puis appuyez sur la touche ↵.

Ex : Sélectionnez " ".



③ Sélectionnez (EFFACER LA CARTOUCHE) et appuyez sur la touche ↵.

Ex : Sélectionnez " ".



④ Sélectionnez (OK) et appuyez sur la touche ↵ si vous voulez effacer toutes les données de la cartouche.

Ex : Sélectionnez " ".

L'icône " " apparaît, puis le menu principal s'affiche à l'écran lorsque toutes les données ont été effacées. Sélectionnez (X) et appuyez sur la touche ↵ si vous voulez interrompre l'effacement des données. L'écran retourne alors à l'étape ③.

● UTILISATION DE LA CARTOUCHE DE MODELES DE POINTS SUPPLEMENTAIRES

Les modèles suivants ne peuvent se tricoter que sur la machine KH900 et pas sur la KH970.

| | |
|---|---|
| Modèles en mailles glissées et dentelle : | n° 232 à 252 ; n° 707 à 729 |
| Modèles en dentelle filée : | n° 274 à 286 ; n° 769 à 783 |
| Modèles en dentelle : | n° 167 à 176, n° 198 n° 558, 559, 565, 630, 638, 639, 640, 648. |

· INFORMATIONS DU MEMO SUR LA CARTOUCHE DE MODELES DE POINTS SUPPLEMENTAIRES

Lorsque vous êtes en train de tricoter les modèles, l'écran affiche les informations pour changer le fil de contraste, etc. Lorsque vous tricotez les motifs fantaisie des modèles n° 1, 80, 98, 529, 530, 531, 532, et le modèle de maille glissée vanisée n° 876, le MémO affiche l'information "C" sur le rang où vous devez changer en même temps le fil principal et le fil de contraste.

| | Information du MémO | |
|---|---------------------|--|
| Motifs fantaisie | 1 ~ 9 | Les numéros du MémO correspondent au numéro de la couleur du fil principal et des fils de contraste. |
| Modèles en dentelle | | Déplacez le chariot L lorsqu'aucune information ne s'affiche au MémO. |
| véritable et dentelle fine | 2 ~ 8 | Utilisez le chariot K sur le nombre de rangs correspondant au nombre affiché. |
| Motifs tissés | 2 ~ 9 | Les numéros du MémO correspondent au numéro de la couleur du fil de tissage. |
| | | Lorsque aucun numéro ne s'affiche au MémO, tricotez sans fil de tissage. |
| Motifs en mailles ramassées multicolores Motifs en mailles glissées multicolores | 1 ~ 9 | Les numéros du MémO correspondent au numéro de la couleur du fil principal. |
| Dentelle véritable et dentelle fixe combinées | N | Placez le levier de sélection de dentelle sur N et utilisez le chariot L. |
| | F | Placez le levier de sélection de dentelle sur F et utilisez le chariot L. |
| | 2 ~ 8 | Utilisez le chariot K sur le nombre de rangs correspondant au nombre affiché. |

PROGRAMMATEUR DE MODELES (PPD 120)

Utilisation du programmeur de modèles PPD 120.

- Lorsque vous créez vos modèles pour la machine KH970 sur PPD...
Suivez les instructions du manuel du PPD et sélectionnez le mode "KH 965".
- Lorsque vous transférez des données de PPD sur le boîtier de commande CB-1...
- ① Mettez le PPD et le téléviseur hors tension. Retirez la cartouche de la fente du PPD.

- ② Insérez la cartouche dans l'emplacement du boîtier de commande et sélectionnez (CHARGER LA CARTOUCHE).
Voir CHARGER LA CARTOUCHE, page 84.

NOTE : Vous ne pouvez pas connecter le PPD sur le boîtier de commande par le câble d'interface.

CHARIOT INTARSIA

Lorsque vous utilisez le chariot Intarsia sur la KH970, veuillez vous reporter au manuel d'origine en même temps qu'aux instructions ci-dessous.

● DOIGT DU CHARIOT INTARSIA

Le doigt en I du chariot Intarsia vous est fourni avec la machine KH970.

Maintenez le repère "II" du doigt en position haute pour l'insérer dans le trou "II" du chariot I. Lorsque le doigt du chariot I pousse le déclencheur du compteur de rangs au cours du tricotage, le nombre de rangs affichés augmente d'une unité.

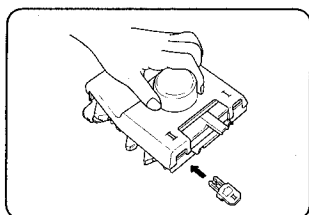

● SI VOUS FAITES DES ERREURS DANS LE TRICOTAGE INTARSIA

(Voir pages 96 à 99.)

Vous pouvez procéder de la même manière que lors du tricotage en jersey avec le chariot K.

CHARIOT AUTOMATIQUE (KG-95)

● AVANT DE COMMENCER LE TRICOTAGE AVEC LE CHARIOT G

① Placez le poinçon de transfert dans l'un des aimants situés sur l'arrière du chariot G et poussez-le pour enlever l'aimant. Retirez l'autre aimant de la même façon.

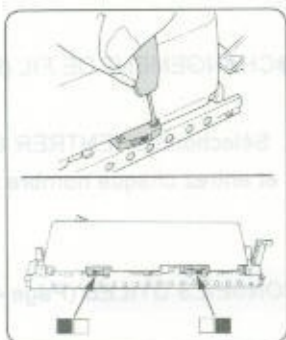

※ Lorsque vous utilisez de nouveau le chariot G sur l'autre machine à tricoter, remettez les deux aimants en place sur le chariot G, le point blanc à l'intérieur.

② Insérez le peigne détecteur G, livré avec la machine KH970, dans les trous, les points blancs vers le haut. Vérifiez que le peigne est maintenant solidaire du chariot.

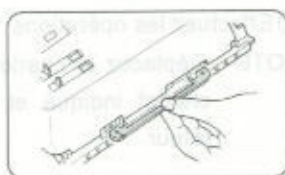

③ Retirez le doigt du compteur de rangs du chariot G.

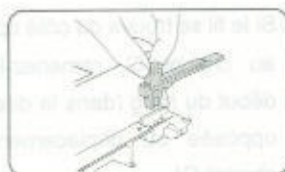

☆ Veuillez lire les instructions suivantes en complément du manuel du chariot automatique KG.

· Le terme "repère de tour" du manuel du KG-95 est équivalent à "repère de retour" dans le manuel de la machine KH970.

· Cette machine à tricoter n'a pas de lampe G. Sélectionnez le motif pour le chariot G dans (ENTRER LA POSITION DE MOTIF)

Si vous appuyez sur la touche **↵** ou éteignez l'alimentation électrique pendant que vous utilisez le chariot G, amenez toujours le chariot G au-delà de l'un des repères de retour avant de recommencer.

NB : Même si le chariot G est passé devant le doigt du compteur de rangs, les indications à l'affichage n'ont pas changé. Lorsque le chariot G est passé sur environ 35 aiguilles après avoir changé de sens, l'indication de nombre de rangs est modifiée.

● MONTAGE DES MAILLES PAR ENROULEUR "E" (Page 13*~ du manuel KG)

(Le signe "" indique qu'on se réfère au manuel KG.)

(Page 13*)

Avant de monter les mailles avec l'enrouleur "e", chargez l'écran de menu principal en appuyant sur la touche **↵**. Montez ensuite les mailles.

NB : Le chariot G monte les mailles sur toutes les aiguilles représentées par un carré blanc.

(4. Sur page 14*)

4. Aucun message ne s'affiche à l'écran lorsque le chariot G passe devant le repère de retour.

● TRICOTAGE DE COTES (Page 17*)

Vous pouvez tricoter différentes côtes en utilisant les numéros de motifs ci-dessous.

| Côtes | Motif n° |
|-------------|----------|
| Côtes 1 x 1 | n° 519 |
| Côtes 2 x 1 | n° 520 |
| Côtes 2 x 2 | n° 521 |
| Côtes 3 x 3 | n° 522 |
| Côtes 4 x 4 | n° 523 |

· Si vous voulez tricoter en côtes 1 x 1, procédez comme suit :

① Désactivez toutes les icônes de (VARIATION DE MOTIF).

② Sélectionnez les icônes suivantes:
(POSITIONNER) → (ENTRER LA POSITION DE MOTIF)
→ (CHARIOT G) → (MOTIF EN CONTINU) → Motif n° 519 → Position du Motif L1.

③ Sélectionnez (TRICOTER) et appuyez sur la touche **↵**.

● REALISATION DE MODELES AVEC LE CHARIOT G (Page 21*)

· Si vous voulez tricoter les motifs avec le chariot G, procédez comme suit :

Ex : Motif n° 534

① Désactivez toutes les icônes de (VARIATION DE MOTIF).

② Sélectionnez les icônes suivantes:
(POSITIONNER) → (ENTRER LA POSITION DE MOTIF)
→ (CHARIOT G) → (MOTIF EN CONTINU) → Motif n° 534 → Position du Motif L6.

③ Sélectionnez (TRICOTER) et appuyez sur la touche **↵**.

● COMMENT DONNER FORME A UNE ENCOLURE (PAGE 33*)

Il existe deux programmes pour donner forme à une encolure. Suivez les instructions en parallèle avec le manuel KG.

· En utilisant la fonction "ENTRER LA POSITION D'OUVRAGE"

- (1) Placez le levier de retour automatique sur " ↔ " sur le rang où l'instruction "TRICOTER UN COTE" s'affiche à l'écran.
(2) Lorsque le chariot G a terminé de tricoter, appuyez sur le bouton d'arrêt.

2. Sélectionnez (R) et appuyez sur la touche ↵.

4. Appuyez sur la touche ↵, l'écran de tricotage s'affiche. Placez le levier d'orientation du chariot sur " ← " et appuyez sur le bouton de démarrage.

Tricotez la partie ❶ avec un nombre de mailles décroissant. La mention "TRICOTAGE TERMINE" apparaît à l'écran.

7. Placez le chariot G sur le côté droit de l'ouvrage. Appuyez sur la touche ↵, l'instruction "TRICOTER UN COTE" s'affiche de nouveau.

8. Sélectionnez (L) et appuyez sur la touche ↵ pour charger l'écran de tricotage.

· En utilisant le PROGRAMME DE MEMORISATION DES RANGS

2. Entrez le programme suivant :

① Appuyez sur la touche ⏪.

② Sélectionnez (ENTRER LES RANGS EN MEMOIRE) et appuyez sur la touche ↵.

③ Sélectionnez (TRICOTER) et appuyez sur la touche ↵.

NOTE :

Lorsque le tricot est étroit, il est possible que le guide-patron ne soit pas actionné par le doigt du compteur de rangs. Vous devez alors le faire manuellement. Le nombre de rangs doit s'accroître automatiquement sur l'écran de tricotage à mesure que l'ouvrage progresse. Lorsque vous utilisez la fonction (ENTRER LA POSITION D'OUVRAGE), les indications affichées progressent automatiquement rang par rang.

(Page 35*)

8. Entrez le programme suivant :

① Appuyez sur la touche ⏪.

② Sélectionnez (RAPPELER LES RANGS EN MEMOIRE) et appuyez sur la touche ↵.

③ Sélectionnez (TRICOTER) et appuyez sur la touche ↵.

● CHANGEMENT DE FIL (Page 41*)

1. Sélectionnez (ENTRER LES INFORMATIONS DU MEMO) et entrez chaque nombre de 1 à 9 sur un rang spécifique.

CONSEILS UTILES (Page 43*)

● SI LE CHARIOT G S'ARRETE

① Effectuez les opérations 1 à 9 des pages 43* à 45*.

NOTE : Déplacez le chariot G vers le levier de direction du chariot indiqué et placez-le au-delà du repère de retour.

② Appuyez sur la touche ↵ et l'écran Stop s'affiche.

③ Si le fil se trouve du côté opposé au chariot G, ramenez-le au début du rang (dans la direction opposée au déplacement du chariot G).

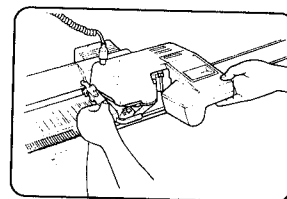

④ Appuyez sur la touche "▽" du nombre de rangs défaites.

NOTE : Même si vous ne défaites qu'une seule maille, vous devez le compter comme un rang.

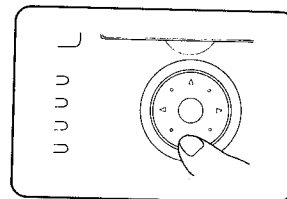

⑤ Enfilez le fil dans le guide-fil et réglez le levier d'orientation du chariot.

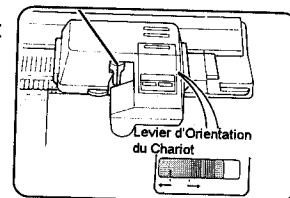

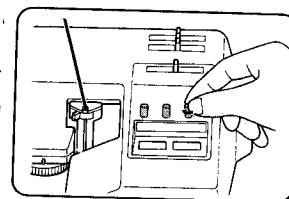

⑥ Réglez le compteur de rangs. (Lorsque vous utilisez le guide-patron, ramenez le compteur de rangs en arrière en fonction du nombre de rangs défaites).



⑦ Appuyez sur la touche ↵ et l'écran de tricotage apparaît de nouveau à l'affichage. Appuyez ensuite sur le bouton Marche du chariot G.

(Page 45*-)

● Lorsque le chariot G s'arrête en fin de rang...

- ① Appuyez sur la touche , l'écran Stop s'affiche.
- ② Assurez-vous que l'indication de sens du chariot G indique bien son rang de motif en cours ou le rang suivant.
- ③ Levez l'avant du chariot G et placez-le au-delà du repère de retour.
- ④ Suivez les étapes 7 et 9 des pages 44* et 45*. Si vous défaites quelques rangs, répétez l'étape 9.
- ⑤ Suivez les étapes ③-⑦ de la page 87 de "SI LE CHARIOT G S'ARRETE *".
Si l'indication de sens vous indique le rang suivant, tapez sur la touche  le nombre de rangs detricotés plus un nécessaire.

(Pages 52* et 53*)

● LORSQUE L'ALIMENTATION ELECTRIQUE EST COUPEE EN COURS DE REALISATION D'UN MOTIF

1. Lorsque le chariot G est arrêté au milieu d'un rang...

CHANGEUR DE COULEUR SIMPLE FONTURE (KHC)

• Le changeur de couleur simple fonture est utilisé pour les motifs à plusieurs couleurs, par exemple les motifs multicolores à mailles ramassées ou à mailles glissées, les motifs fantaisies à plusieurs couleurs, etc. Il vous permet de tricoter ces motifs plus rapidement et plus facilement. Il peut être monté sur les machines électroniques et à cartes perforées.

Référez-vous au mode d'emploi du changeur de couleur simple fonture (KHC) et aux instructions ci-dessous.

● Installation du changeur de couleur simple fonture sur la machine

Suivez les instructions du mode d'emploi du KHC, avec les précisions ci-dessous, qui s'appliquent en particulier aux points (6) de la page 3 et (7) de la page 4.



Il n'est pas nécessaire de mettre en place le support de tension du fil. Vous pouvez utiliser le trou de montage situé au coin de votre machine à tricoter.



① Soulevez l'avant du chariot G et ramenez-le au début du rang (dans la direction opposée au déplacement du chariot G). Placez-le au-delà du repère de retour.

② Défaites le rang.

③ Allumez l'interrupteur d'alimentation.

④ Appuyez sur la touche , l'écran Stop s'affiche. Appuyez une fois sur la touche .

⑤ Appuyez sur la touche  pour charger l'écran de tricotage. Amenez le chariot G sur le bord du tricot et enfitez le fil dans le guide-fil. Reprenez le tricotage.

2. Lorsque le chariot G est arrêté en fin de rang...

① Soulevez l'avant du chariot G et amenez-le au-delà du repère de retour, du côté du fil.

② Allumez l'interrupteur.

③ Amenez le chariot G sur le bord du tricot. Appuyez sur le bouton de démarrage et reprenez le tricotage.

[(7) de la page 4]

Placez le second dispositif de tension du fil dans le trou de montage.

※ Ne placez pas le dispositif de tension dans le trou carré.

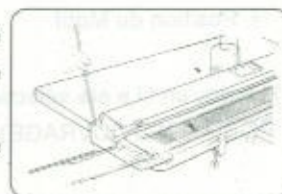

● Motifs

• Tous les motifs présentés dans le mode d'emploi du KHC sont également stockés dans la mémoire de l'ordinateur. Vous pouvez donc les sélectionner dans votre catalogue des motifs.

• Vous pouvez aussi utiliser le KHC pour tricoter les motifs suivants :

| Motifs | n° de motif | Négatif |
|---|-------------|----------|
| Motifs fantaisie & en mailles ramassées du mode d'emploi du KHC | 499 à 508 | ACTIVE |
| Motifs fantaisie et fantaisie multicolores | 67 à 92 | ACTIVE |
| Motifs en mailles ramassées multicolores | 259 à 275 | DEACTIVE |
| Motifs en mailles glissées (2 couleurs) | 325 à 342 | DEACTIVE |
| (3/4 couleurs) | 479 à 483 | DEACTIVE |

- Lorsque plusieurs rangs unis viennent s'intercaler entre les rangées de motifs.

Exemple : Motif n° 506 de "STITCH WORLD III"

Dans les rangs numérotés 5, 19, 25 et 39, toutes les aiguilles sont sélectionnées en position D.

Appuyez sur la touche de dégagement du KHC, et tricotez deux rangs avec le fil principal seulement.

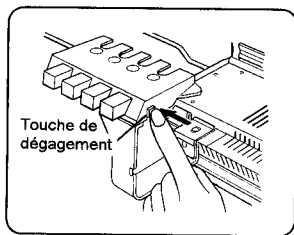
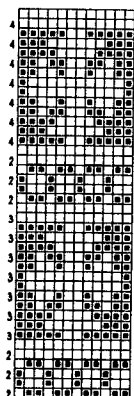

Appuyez sur la touche de dégagement

● TRICOTAGE DE MOTIFS

Motifs fantaisie

1. Entrez le programme suivant sur le boîtier de commande.

(1) VARIATION DE MOTIF... (NEGATIF) ACTIVE

(2) Sélectionnez les icônes comme suit :

(POSITIONNER) → (ENTRER LA POSITION DE MOTIF)

→ (CHARIOT K) → (MOTIF EN CONTINU) → Motif n°.

→ Position du Motif

(3) Lorsqu'un fil a été sélectionné, sélectionnez (ANNULER LA POSITION D'OUVRAGE)

(4) Sélectionnez (TRICOTER) et appuyez sur la touche ↵.

Enfoncez simultanément la touche "0" et la touche "▽". Les indications affichées reviennent à leur position initiale.

(5) Appuyez sur la touche ↵, l'écran Stop apparaît.

2. Reportez-vous à la page 5 du mode d'emploi du KHC et enfiler le fil principal et les fils de contraste.

Molette n° 1: Fil principal

Molettes n° 2, 3, 4 : Fils de contraste.

3. Tricotez une dizaine de rangs en jersey avec le fil principal et placez le chariot K sur le côté droit de la machine.

4. Faites passer le fil principal du guide fil "A" dans le guide-fil "B".

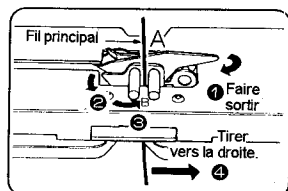

5. Retirez le fil principal du galet 1 et désactivez le bouton 1 du changeur de couleur.

6. Amenez toutes les aiguilles vers l'avant, de la position B à la position E.

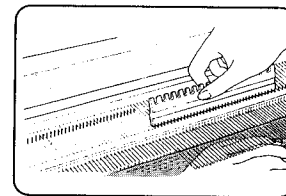

7. Placez le bouton du variateur sur KC (I) et appuyez sur la touche MC supérieure.

8. Déplacez le chariot K de droite à gauche, de sorte qu'il se trouve au-delà du repère de position gauche, les aiguilles étant sélectionnées.

9. Appuyez sur la touche ↵, l'écran de tricotage s'affiche.

10. Poursuivez le tricotage en actionnant le bouton du changeur selon les instructions affichées au Mémo.

Motifs bicolores en mailles ramassées et glissées

1. Lorsque vous tricotez les motifs en mailles ramassées en plusieurs couleurs, mettez les brosses de tissage en service. (Mettez-les hors service lorsque vous tricotez d'autres motifs.)

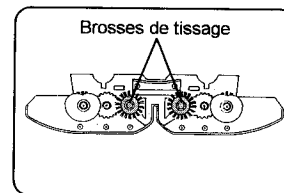

2. Entrez le programme suivant sur le boîtier de commande.

(1) (VARIATION DE MOTIF)...

toutes les icônes sont désactivées.

(2) Sélectionnez les icônes comme suit:

(POSITIONNER) → (ENTRER LA POSITION DE MOTIF)

→ (CHARIOT K) → (MOTIF EN CONTINU) → Motif n°.

→ Position du Motif

(3) Lorsqu'un fil a été sélectionné, sélectionnez (ANNULER LA POSITION D'OUVRAGE)

(4) Sélectionnez (TRICOTER) et appuyez sur la touche ↵.

Enfoncez simultanément la touche "0" et la touche "▽".

(5) Appuyez sur la touche ↵, l'écran Stop apparaît.

3. Enfillez le fil dans le KHC et tricotez une dizaine de rangs en terminant avec le chariot K sur le côté droit de la machine. Placez le chariot K au-delà du repère de retour droit.

4. Placez le bouton du variateur sur KC (I) et déplacez le chariot K de droite à gauche, de sorte qu'il se trouve au-delà du repère de position gauche, les aiguilles étant sélectionnées.

5. Appuyez sur la touche ↵, l'écran de tricotage s'affiche.

6. Appuyez en même temps sur les deux touches JETE pour les motifs en mailles ramassées. Appuyez simultanément sur les deux touches HORS TRAVAIL pour les motifs en mailles glissées.

7. Poursuivez le tricotage en actionnant le bouton du changeur selon les instructions affichées au Mémo.

Motifs multicolores en mailles glissées

(3 couleurs / 4 couleurs)

Pour tricoter ces motifs, suivez les indications ci-dessus pour les motifs en mailles ramassées et glissées (2 couleurs). Activez la fonction (DOUBLE LONGUEUR) dans (VARIATION DE MOTIF)

NOTE :

- Lorsque vous tricotez des motifs en maille glissée à 3 ou 4 couleurs dans (MODELE)... Faites un aller et retour avec le chariot K sur le tricot, sans fil, si les aiguilles ne sont pas sélectionnées.
- Lorsque vous programmez plus de deux motifs, ce sont les informations relatives au Modèle 1 qui s'affichent au Mémo.









CHANGEUR DE COULEUR DOUBLE FONTURE (KRC)

Le changeur de couleur double fonture vous permet de tricoter des motifs multicolores en côtes, sans aucun flottement sur l'envers.

· Suivez les indications des modes d'emploi du KR et du KRC en même temps que les instructions ci-dessous.

● Motif

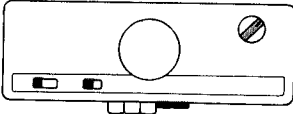
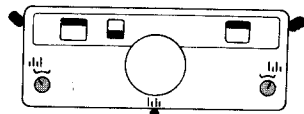
| MOTIF | Motifs n° 484 à 498 | Motifs n° 1 à 107, 479 à 483 (motifs spécialement créés pour le KRC) Vos propres motifs créés avec deux couleurs | Motifs n° 509 à 518 Vos propres motifs créés avec 3 couleurs ou 4 couleurs. |
|--|---|---|--|
| VARIATION DE MOTIF |  (DOUBLE LONGUEUR) DESACTIVEE  (COTE MC) DESACTIVEE |  (DOUBLE LONGUEUR) DESACTIVEE  (COTE MC) ACTIVEE |  (DOUBLE LONGUEUR) ACTIVEE  (COTE MC) ACTIVEE |
| TRICOTAGE DU MOTIF | 1. Entrez le programme suivant sur le boîtier de commande : (1) (VARIATION DE MOTIF)... icônes activées ou désactivées, voir ci-dessus. (2) Sélectionnez les icônes comme suit : (POSITIONNER) → (ENTRER LA POSITION DE MOTIF) → (CHARIOT K) → (MOTIF EN CONTINU)/(CREER UN MODELE) → Motif n°. → Position du Motif (3) Lorsqu'un fil a été sélectionné, sélectionnez (ANNULER LA POSITION D'OUVRAGE) (4) Sélectionnez (TRICOTER) et appuyez sur la touche ↵. Enfoncez simultanément la touche "0" et la touche "▽". (5) Appuyez sur la touche ↵, l'écran Stop apparaît. | | |
| | 2. Montez l'accessoire spécial côtes et le changeur de couleur, et insérez la barre de tricotage. | | |
| | 3. Reportez-vous aux pages 8 et 9 du mode d'emploi du KRC. Enfilez les fils dans le KRC, en respectant les combinaisons de couleurs indiquées au bas des schémas de motif. | 3. Reportez-vous aux pages 8 et 9 du mode d'emploi du KRC. Enfilez les fils dans le crochet du bouton ①, et les fils de contraste en position ②, ③ et ④. | 3. Reportez-vous aux pages 8-9 du mode d'emploi du KRC. Enfilez les fils dans le KRC. Enfilez les fils selon les indications du Mémo. Remplacez les fils des boutons ⑤ et ⑥ par d'autres. |
| | 4. Placez les aiguilles pleines pour les côtes. Montez les mailles avec le fil du premier rang du motif selon le schéma du catalogue des Motifs. Tricotez 10 rangs et finissez avec les deux chariots à gauche du repère de retour gauche. | 4. Placez les aiguilles pleines pour les côtes. Montez les mailles avec le fil principal. Tricotez 10 rangs, et finissez avec les deux chariots à gauche du repère de retour gauche.. | 4. Placez les aiguilles pleines pour les côtes. Montez les mailles avec le fil du bouton 1. Tricotez 10 rangs et finissez avec les deux chariots à gauche du repère de retour gauche. |
| | 5. Placez le bouton du variateur sur KC (II). | | |
| | 6. Faites passer les chariots de gauche à droite devant le repère de retour gauche. Les aiguilles sont sélectionnées. | 6. Déplacez les chariots vers le KRC jusqu'à ce que vous entendiez un "clic". Poussez les boutons selon les informations du Mémo. | |
| | 7. Appuyez sur la touche ↵, l'écran de tricotage s'affiche. | | |
| | 8. Réglez les chariots KH/KR selon l'illustration ci-dessous. | | |
| |  | |  |
| | 9. Déplacez les chariots vers le KRC jusqu'à ce que vous entendiez un "clic". Tricotez deux rangs avec le fil indiqué. | 9. Tricotez deux rangs. | |
| 10. Changez de fil en fonction des informations du Mémo lorsque les chariots sont déplacés vers la gauche. NB : Veillez à bien appuyer sur chaque bouton lorsque vous entendez le "clic". | | | |

Avec le lecteur de disquettes FB-100, vous pouvez stocker les motifs et les modèles que vous créez sur disquettes. Vous pouvez également charger dans le boîtier de commande des modèles stockés sur disquette.

ATTENTION

- Avant de mettre l'appareil sous tension, assurez-vous que la disquette n'est pas encore insérée dans le lecteur et que le volet d'introduction de la disquette est rabattu.
- N'éteignez ni le boîtier de commande, ni le lecteur de disquette tant que le témoin de fonctionnement est allumé.
- Lorsque vous n'utilisez pas le lecteur de disquette, rabattez le volet d'introduction de la disquette pour empêcher la poussière de pénétrer.
- Après avoir obtenu l'affichage du menu principal, éteignez les deux boutons d'alimentation du boîtier de commande et du lecteur de disquette, ou enlevez la disquette du lecteur.

●NOTE

- Le lecteur de disquettes fonctionne avec des disquettes de 3,5 pouces en 1D, 2D, 1DD et 2DD.
- Lisez le mode d'emploi avant d'utiliser le lecteur de disquettes.

MENU PRINCIPAL 【PROGRAMME DE TRANSFERT DES DONNEES】

●CONNEXION DU LECTEUR DE DISQUETTES SUR LE BOITIER DE COMMANDE

① Eteignez les interrupteurs d'alimentation du lecteur de disquettes et du boîtier de commande.

② Avec le poinçon de transfert, retirez le cache de protection du connecteur FB situé sur le côté droit du boîtier de commande.

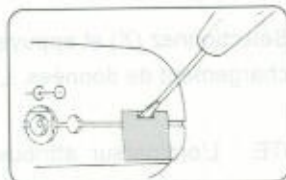

NOTE : Lorsque vous n'utilisez pas le lecteur de disquettes, remplacez la protection du connecteur FB.

③ Branchez le câble d'interface dans le connecteur FB du boîtier de commande.

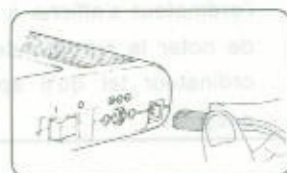

④ Branchez l'autre extrémité du câble sur le lecteur de disquettes.

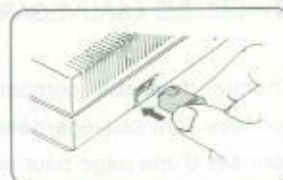

⑤ Allumez l'interrupteur du lecteur de disquettes, puis introduisez la disquette dans le lecteur.

⑥ Allumez l'interrupteur du boîtier de commande.

【FORMATER LA DISQUETTE】

Avant d'utiliser une nouvelle disquette pour enregistrer des informations sur un motif ou un ouvrage à partir de votre machine à tricoter, vous devez préparer la disquette pour qu'elle puisse accepter les données. Pour cela, vous devez "formater" la disquette. N'oubliez pas de le faire pour chaque nouvelle disquette.

●NOTE

- Si vous formatez une disquette qui contient déjà des données, vous effacez toutes ces données.
- Une disquette formatée sur la KH970 ne peut pas être utilisée sur d'autres machines à tricoter électroniques.

●POUR FORMATER LA DISQUETTE

① Insérez dans le lecteur la disquette que vous désirez formater.





② Sélectionnez (TRANSFERT DE DONNEES) dans le menu principal, puis appuyez sur la touche .



③ Sélectionnez (FORMATER LA DISQUETTE) et appuyez sur la touche .



④ Sélectionnez (OK) et appuyez sur la touche  lorsque vous voulez formater la disquette.

Le symbole "  " s'affiche à l'écran, puis le menu principal apparaît, lorsque le formatage est terminé. Cette opération dure environ 5 minutes.

Sélectionnez (X) et appuyez sur la touche  pour arrêter le formatage. L'écran revient à l'étape (3).

« SAUVEGARDER LA DISQUETTE »

Chaque disquette comporte deux pages. Lorsque des données sont sauvegardées sur les deux pages, effacez les données d'une page pour pouvoir en sauvegarder d'autres. L'ordinateur affiche le numéro de la page où les données ont été stockées.

Toutes les données sur les motifs et les ouvrages qui sont entrées dans votre machine à tricoter peuvent être sauvegardées sur disquette.

● POUR SAUVEGARDER LES DONNEES SUR DISQUETTE

① Insérez la disquette dans le lecteur.



Ex : Sélectionnez " [icone] ".

② Sélectionnez (TRANSFERT DE DONNEES) dans le menu principal et appuyez sur la touche ↵.



Ex : Sélectionnez " [icone] ".

③ Sélectionnez (SAUVEGARDER LA DISQUETTE) et appuyez sur la touche ↵.

Le symbole " [symbole] " s'affiche à l'écran, puis l'écran ci-dessous.



Ex : Sélectionnez " [OK] ".

④ Sélectionnez (OK) et appuyez sur la touche ↵ lorsque vous voulez sauvegarder les données. Le symbole " [symbole] " s'affiche à l'écran, puis le menu principal apparaît, lorsque la sauvegarde est terminée.

Sélectionnez (X) et appuyez sur la touche ↵ pour arrêter la sauvegarde de données. L'écran revient à l'étape ③.

NOTE : Nous vous conseillons de noter la page qui vous est indiquée lors de l'étape ④.

« CHARGER LA DISQUETTE »

Lorsque vous voulez tricoter en utilisant les données stockées sur la disquette, vous devez charger ces données de la disquette dans le boîtier de commande.

● COMMENT CHARGER LES DONNEES

① Insérez la disquette dans le lecteur.

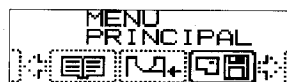

Ex : Sélectionnez " [icone] ".

② Sélectionnez (TRANSFERT DE DONNEES) dans le menu principal et appuyez sur la touche ↵.



Ex : Sélectionnez " [icone] ".

③ Sélectionnez (CHARGER LA DISQUETTE) et appuyez sur la touche ↵.



Ex : Sélectionnez " [1] ".

④ Sélectionnez la page qui contient le modèle que vous souhaitez charger, puis appuyez sur la touche ↵.

Le symbole " [symbole] " s'affiche à l'écran, puis l'écran ci-dessous.

NOTE : Lorsque vous insérez une disquette sur laquelle vous avez stocké des données en utilisant d'autres modèles, des nombres autres que 1 et 2 peuvent apparaître à l'écran.



Ex : Sélectionnez " [2] ".

⑤ Sélectionnez le numéro du motif ou de l'ouvrage que vous souhaitez charger, et appuyez sur la touche ↵.



Ex : Sélectionnez " [OK] ".

⑥ Sélectionnez (OK) et appuyez sur la touche ↵ lorsque vous voulez charger les données. Le menu principal s'affiche ensuite à l'écran.

Sélectionnez (X) et appuyez sur la touche ↵ pour arrêter le chargement de données. L'écran revient à l'étape ⑤.

NOTE : L'ordinateur attribue automatiquement au nouveau motif/ouvrage chargé le premier numéro disponible sur la machine. Dans ce cas, l'ouvrage n° 2 de la disquette est devenu l'ouvrage n° 1 du boîtier de commande.

NB : Le nouveau numéro de motif ou d'ouvrage attribué par l'ordinateur s'affiche à l'écran. Nous vous conseillons de noter le numéro de motif/ouvrage attribué par l'ordinateur tel qu'il apparaît lors de l'étape ⑥ ci-dessus.



« EFFACER LA DISQUETTE »

Vous pouvez effacer les données sauvegardées sur la disquette page par page.

● POUR EFFACER LES DONNEES

① Insérez la disquette dans le lecteur.





Ex : Sélectionnez "  ".

② Sélectionnez (TRANSFERT DE DONNEES) dans le menu principal et appuyez sur la touche .



Ex : Sélectionnez "  ".

③ Sélectionnez (EFFACER LA DISQUETTE) et appuyez sur la touche . Le symbole "  " s'affiche à l'écran, puis l'écran ci-dessous.





Ex : Sélectionnez "  1 ".

④ Sélectionnez le numéro de la page que vous souhaitez effacer sur la disquette, puis appuyez sur la touche .

QUE FAIRE SI LE TRICOT N'EST PAS UNIFORME



Ex : Sélectionnez "  ".

Sélectionnez (X) et appuyez sur la touche  pour arrêter l'effacement de données.

L'écran revient alors à l'étape (4).

⑤ Sélectionnez (OK) et appuyez sur la touche  lorsque vous voulez effacer les données.

Le symbole "  " apparaît à l'écran, puis le menu principal s'affiche.

☆ QUE FAIRE EN CAS DE COUPURE DE COURANT SUR LE LECTEUR DE DISQUETTES OU LE BOITIER DE COMMANDE EN COURS DE TRAVAIL

① Attendez que le voyant lumineux s'éteigne.

② Retirez la disquette du lecteur.

③ Eteignez les interrupteurs d'alimentation du lecteur de disquettes et du boîtier de commande, puis rallumez-les.

④ Insérez la disquette dans le lecteur.

⑤ Recommencez la procédure depuis le début.



5. VOUS ENTOURNEZ LA RESISTANCE EN DEPLAÇANT LE CHARPENT SUR LA FONTURE

Vérifiez que le disque de serrage des mailles et les bagues de serrage sont bien réglés en fonction de la grosseur du fil choisi (voir page 8 pour le disque de serrage des mailles et page 9 pour le tension du fil).

Vérifiez que vous avez réglé le fil correctement dans le mécanisme à l'aide du tournevis (voir page 9).

Ventrez que le fil est uniformément et sans résistance de

QUELQUES CONSEILS UTILES

QUE FAIRE SI LE TRICOT N'EST PAS UNIFORME

1. LES AIGUILLES NE PRENNENT PAS BIEN LE FIL

- Le fil est-il bien engagé dans le guide-fil "A" ?
- Le levier du guide-fil est-il bien refermé ?

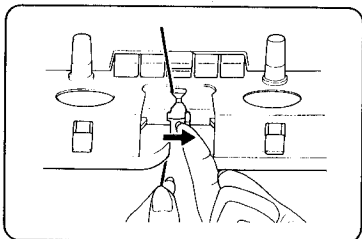

- Le chariot K est-il bien placé sur la fonture ?

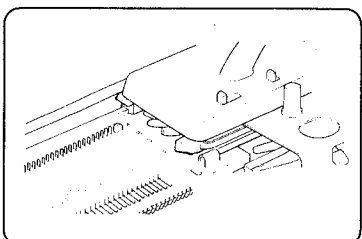

- Le bouton du variateur est-il placé en position N·L ?

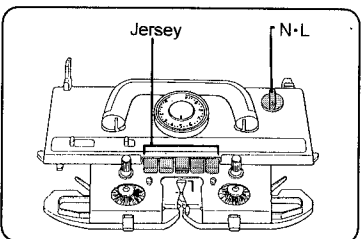

- L'avant-chariot est-il correctement monté sur le chariot ?

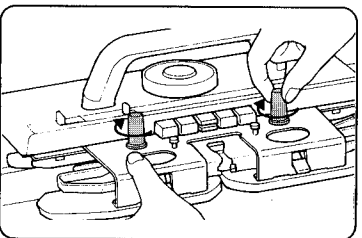

2. VOUS EPROUVEZ UNE RESISTANCE EN DEPLACANT LE CHARIOT K SUR LA FONTURE

- Vérifiez que le disque de serrage des mailles et les bagues de tension du fil sont bien réglés en fonction de la grosseur du fil utilisé. (Voir page 6 pour le disque de serrage des mailles et page 8 pour la tension du fil).
- Vérifiez que la machine n'est pas endommagée ou sale.
- Si la machine a besoin d'un graissage ou d'un nettoyage, reportez-vous à la page 107.
- Vérifiez que vous avez enfilé le fil correctement dans le dispositif de tension. (Voir page 8)
- Vérifiez que le fil sort librement et sans résistance de la pelote.

- Vérifiez que les brosses circulaires tournent librement. Enlevez éventuellement les morceaux de fils qui sont enroulés autour des axes.

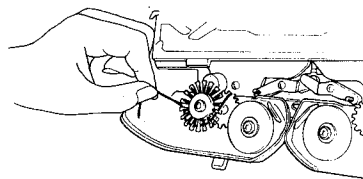

3. LES MAILLES SONT MAL FORMEES

- L'aiguille est-elle tordue ou endommagée ? Si oui, remplacez-la par une aiguille neuve. (Voir page 106)

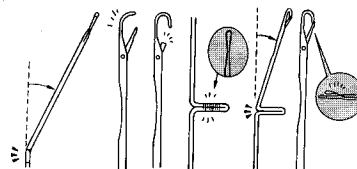

- Placez les galets de caoutchouc en position de travail ② si le fil ne se tricote pas correctement (surtout pour fils de coton, acrylique, etc.)

- (1) Retirez l'avant-chariot du chariot et retournez-le.
- (2) Placez les galets de caoutchouc en position de travail ②.

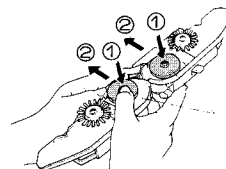

4. COMMENT RATTRAPER LES MAILLES PERDUES

- Pour rattraper une maille perdue Engagez le poinçon de transfert dans la maille au niveau du rang immédiatement inférieur, et remmaillez-la en suivant les indications des illustrations ci-dessous.

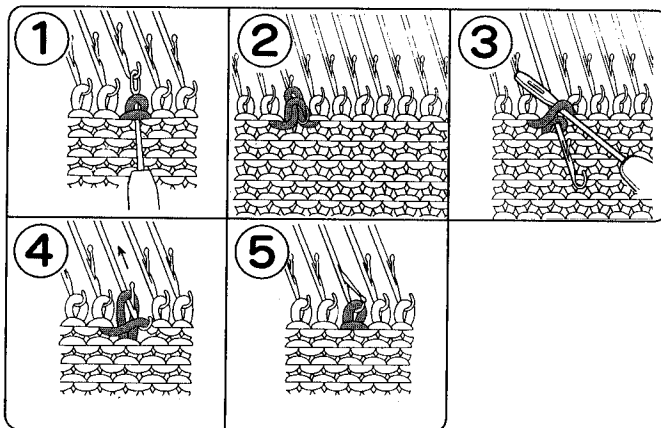

· Pour rattraper une maille perdue sur plusieurs rangs
 Servez-vous du poinçon à clapet que vous introduisez par l'envers du tricot, et rattrapez la maille au rang où elle a sauté.
 Refaites la maille perdue rang par rang. Arrivé au dernier rang, faites passer la maille du poinçon à clapet sur un poinçon de transfert, puis remplacez-la sur l'aiguille de la machine.

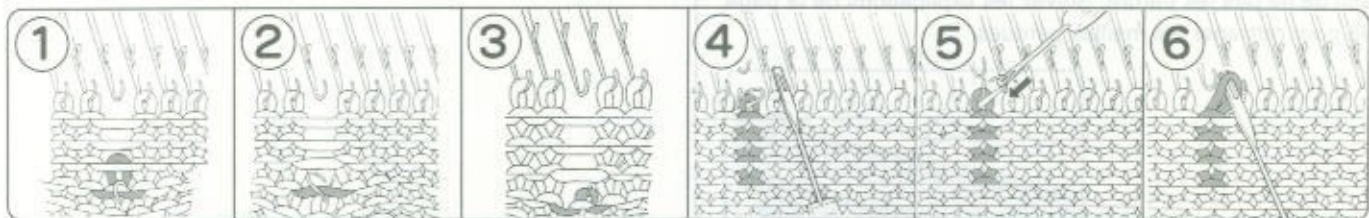

QUE FAIRE SI VOUS VOUS TROMPEZ DANS LE TRICOTAGE EN JERSEY OU VANISE SANS UTILISER LA FONCTION (ENTRER LA POSITION D'OUVRAGE)

1. SI LE CHARIOT K SE BLOQUE

· N'essayez pas de le débloquer en force, suivez les instructions ci-dessous :

① Appuyez sur la touche , l'écran Stop s'affiche.

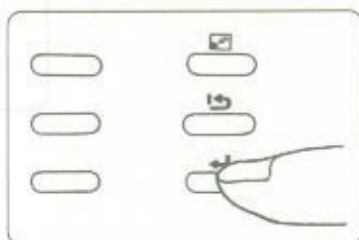

② Vérifiez que le chariot K s'est arrêté avant de passer devant le déclencheur.

※ Vous ne devez pas compter le dernier rang si le doigt du compteur de rangs et celui du guide-tricot n'ont pas été actionnés, c'est-à-dire si le chariot K n'est pas passé devant le déclencheur.

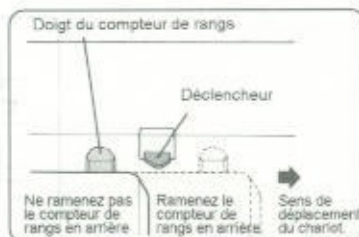

③ Sortez le fil du guide-fil.

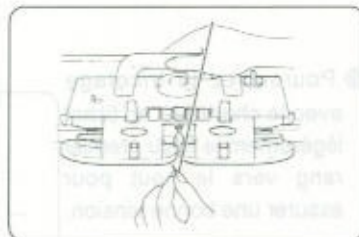

④ Desserrez les molettes et retirez l'avant-chariot.

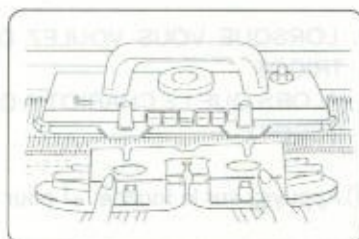

⑤ Dégagez les fils éventuellement enroulés autour des galets et des axes.

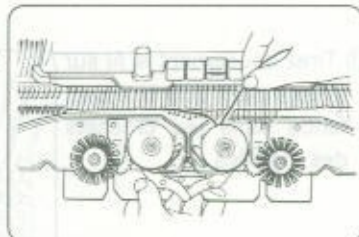

⑥ Placez le bouton du variateur en position CR pour dégager le chariot K de la machine.

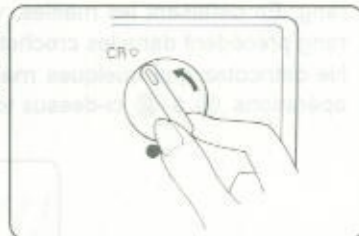

⑦ Soulevez le chariot K.

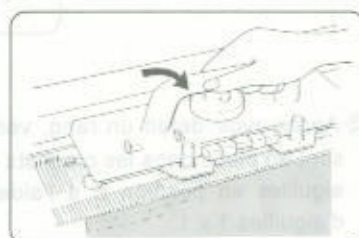

⑧ Placez le chariot K sur l'un des rails d'extension. Révissez l'avant-chariot sur le chariot.

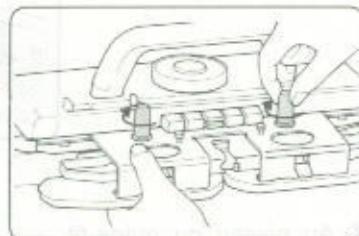

⑨ Placez le bouton du variateur en position N-L.

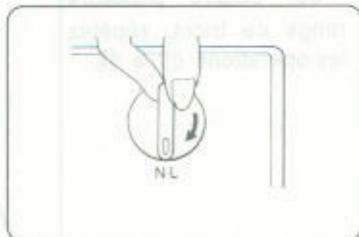

- ⑩ Avec le poinçon de transfert, replacez les mailles éventuellement restées sur les tiges des aiguilles dans leur crochet, afin de ne pas les perdre. Suivez les explications de la page 98 pour rattraper les mailles perdues.

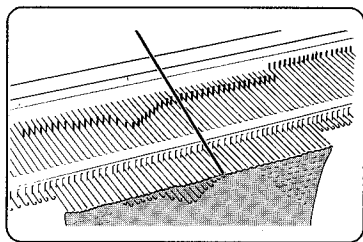

- ⑪ Tirez doucement le fil sur le côté pour qu'il soit bien tendu dans les crochets des aiguilles.

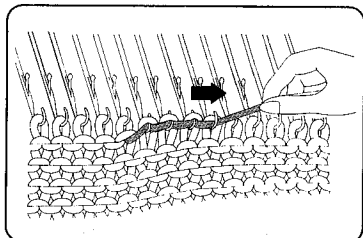

- ⑫ Tirez ensuite le fil vers le haut pour défaire les mailles sur un rang. En dé faisant les mailles, vous faites passer celles du rang précédent dans les crochets des aiguilles. Ne détricotez que quelques mailles à la fois et répétez les opérations ⑪ à ⑫ ci-dessus tout le long du rang.

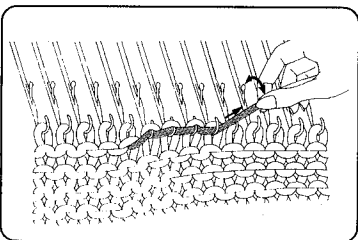

- ⑬ Après avoir dé fait un rang, vérifiez que toutes les mailles sont en place dans les crochets des aiguilles et ramenez les aiguilles en position B à l'aide du bord plat du pousoir d'aiguilles 1 x 1.

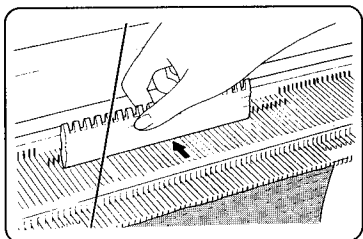

- ⑭ Au niveau du guide-fil arrière, tirez le fil vers le bas pour bien le tendre.
* Pour dé faire plusieurs rangs de tricot, répétez les opérations ⑪ à ⑭.

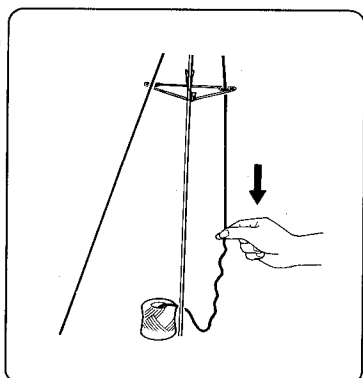

- ⑮ Ramenez le guide-tricot (si vous l'utilisez) en arrière en fonction du nombre de rangs défaits.

- ⑯ Appuyez sur la touche "▽" autant de fois que vous avez détricoté de rangs.

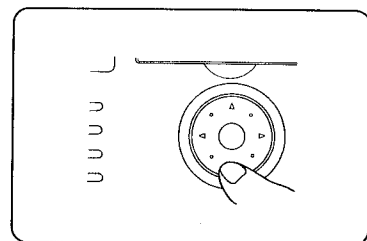

- ⑰ Vérifiez que le chariot K est bien au-delà du repère de retour, du même côté que le fil, et enfiler le fil dans le guide-fil A.

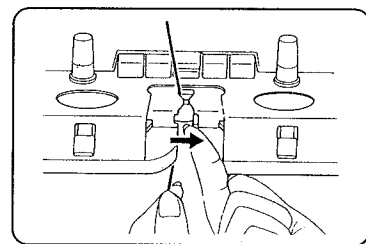

- ⑱ Appuyez sur la touche ↵, l'écran de tricotage s'affiche.

- ⑲ Poursuivez le tricotage avec le chariot K, en tirant légèrement le fil du premier rang vers le haut pour assurer une bonne tension.

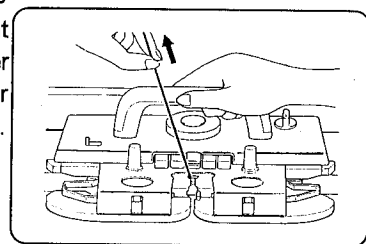

2. LORSQUE VOUS VOULEZ DÉFAIRE UNE PARTIE DU TRICOT (ALORS QUE LE CHARIOT A DÉPASSÉ L'EXTREMITÉ DU TRICOT)

- ① Appuyez sur la touche ↵ pour charger l'écran Stop.

- ② Suivez les étapes ⑪ à ⑲ de la page 96.

COMMENT REPLACER LES MAILLES DANS LES CROCHETS DES AIGUILLES

Maille passée
derrière le clapet
sur la tige de
l'aiguille



Maille passée
dans le crochet
de l'aiguille



(1) Placez le chas du poinçon de transfert dans le crochet de l'aiguille.

(2) Alignez le poinçon de transfert dans l'axe de l'aiguille et tirez l'aiguille vers vous.

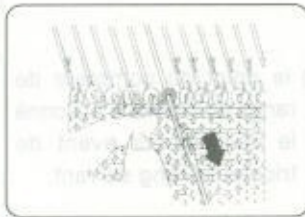

(3) Repoussez le poinçon vers l'arrière jusqu'à ce que la maille se trouve sur le poinçon de transfert.

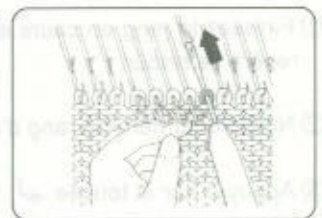

(4) Faites passer la maille sur le crochet de l'aiguille.

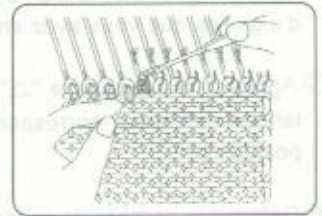

(5) Après avoir remplacé toutes les mailles dans les crochets des aiguilles, ramenez toutes les aiguilles en position B avec le côté plat du poussoir 1 x 1.

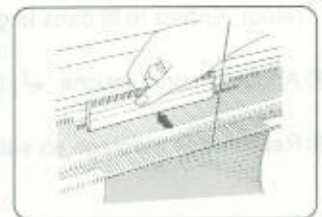

QUE FAIRE SI VOUS VOUS TROMPEZ DANS UN TRICOT JERSEY OU VANISE EN UTILISANT LA FONCTION (ENTRER LA POSITION D'OUVRAGE)

1. SI LE CHARIOT K SE BLOQUE

· N'essayez pas de le débloquer en force, suivez les instructions ci-dessous :

(1) Effectuez les opérations (1) à (14) des pages 96 et 97.

(2) Vérifiez le nombre de rangs que vous avez détricotés (ne comptez pas le dernier rang si le doigt du compteur de tour n'a pas été actionné, c'est-à-dire si le chariot K s'est arrêté avant de passer devant le déclencheur).

(3) Appuyez sur la touche "▽" autant de fois que vous avez détricoté de rangs.

NOTE : Vérifiez que la largeur du tricot à l'affichage correspond bien aux aiguilles en position B sur la fonture.



(4) Placez le chariot K au-delà du repère de retour, du même côté que le fil, et enfitez le fil dans le guide-fil.

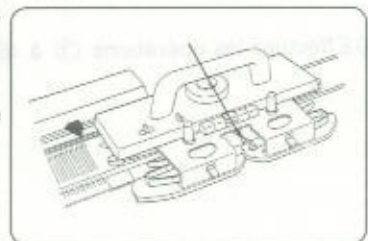

(5) Appuyez sur la touche ←, l'écran de tricotage s'affiche.

(6) Poursuivez le tricotage avec le chariot K, en tirant légèrement le fil du premier rang vers le haut pour assurer une bonne tension.

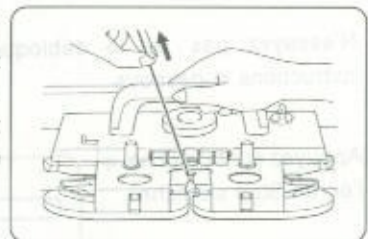

2. SI VOUS AVEZ OUBLIE DE FAIRE DES AUGMENTATIONS OU DES DIMINUTIONS EN TRICOTANT

- ① Finissez le rang en cours et placez le chariot K au-delà du repère de retour.
- ② Notez le numéro de rang d'ouvrage affiché à l'écran.
- ③ Appuyez sur la touche \leftarrow , l'écran Stop s'affiche.
- ④ Appuyez sur la touche " ∇ " à plusieurs reprises, jusqu'à ce que la largeur du tricot à l'affichage corresponde au nombre d'aiguilles que vous avez en position B sur la fonture.
- ⑤ Appuyez sur la touche " Δ " une seule fois dès lors que la largeur affichée correspond au nombre d'aiguilles en position B.
- ⑥ Défaites le nombre de rangs requis.
- ⑦ Placez le chariot K du côté du fil, au-delà du repère de retour. Enfilez le fil dans le guide-fil.
- ⑧ Appuyez sur la touche \leftarrow , l'écran de tricotage s'affiche.
- ⑨ Reprenez le tricotage en suivant les indications affichées.

3. SI VOUS VOULEZ DEFAIRE UNE PARTIE DU TRICOT (ALORS QUE LE CHARIOT A DEPASSE L'EXTREMITE DU TRICOT)

- ① Appuyez sur la touche \leftarrow pour charger l'écran Stop.
- ② Défaites le nombre de rangs requis.
- ③ Effectuez les opérations ③ à ⑥ de la page 98.

QUE FAIRE SI VOUS VOUS TROMPEZ EN TRICOTANT UN MOTIF

1. SI LE CHARIOT K SE BLOQUE

N'essayez pas de le débloquent de force, suivez les instructions ci-dessous :

- ① Appuyez sur la touche \leftarrow l'écran Stop s'affiche.

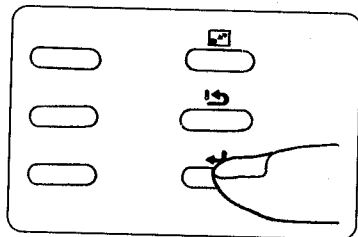

※ Lorsque le tricot n'est pas placé au centre de la fonture, effectuez les opérations suivantes.

- ① Appuyez sur la touche \leftarrow pour charger l'écran Stop.
- ② Vérifiez à quel endroit le chariot K s'est arrêté :

a) le doigt du compteur de rangs du chariot n'a pas actionné le déclencheur après avoir tricoté le dernier rang.

- b) le doigt du compteur de rangs du chariot a actionné le déclencheur après avoir tricoté le dernier rang.

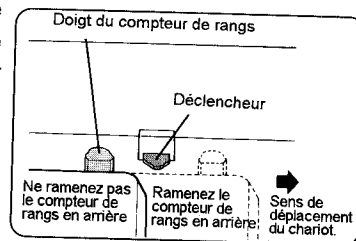

- c) le doigt du compteur de rangs du chariot a actionné le déclencheur avant de tricoter le rang suivant.

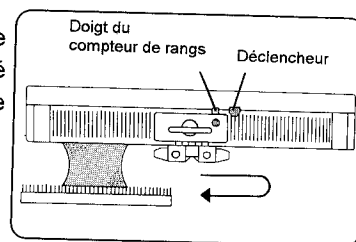

- ③ Défaites le nombre de rangs requis.

- ④ Appuyez sur la touche " ∇ " selon le tableau ci-dessous :

| | |
|---|--------------------------------|
| a | Nombre de rangs détricotés - 1 |
| b | Nombre de rangs détricotés |
| c | Nombre de rangs détricotés + 1 |

※ Vérifiez que la largeur de tricot à l'affichage correspond bien au nombre d'aiguilles en position B sur la fonture.

- ⑤ Suivez les étapes ④ à ⑥ de la page 98.

- ② Sortez le fil du guide-fil.

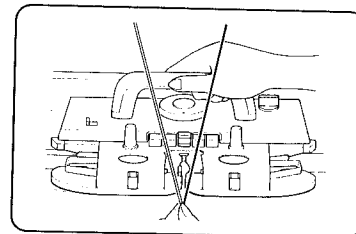

- ③ Desserrez les molettes et retirez l'avant-chariot.

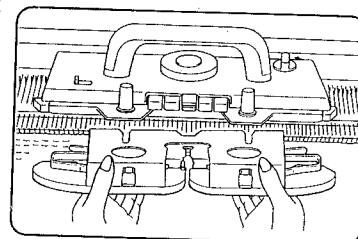

- ④ Placez le bouton du variateur en position CR pour dégager le chariot K de la machine.

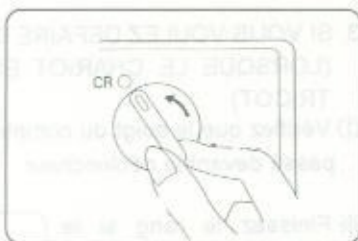

- ⑤ Soulevez le chariot K et placez-le sur l'un des rails d'extension. Placez le bouton du variateur en position N·L.

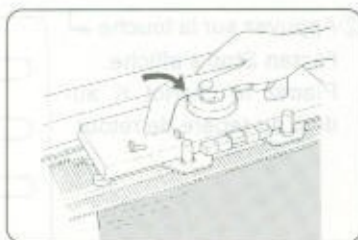

- ⑥ Revissez l'avant-chariot sur le chariot K.



- ⑦ Si certaines aiguilles ont glissé en bas de la fonture, placez le bouton du variateur du KC (I) ou KC (II), et déplacez le chariot K dans un sens et dans l'autre sur la fonture. Du côté du tricot, ne passez pas sur les aiguilles en position de travail. Vous ramenez ainsi les aiguilles dans la position correcte.

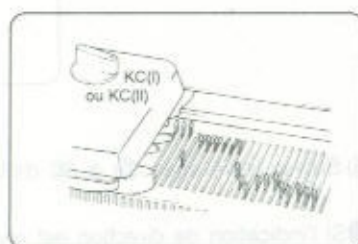

- ⑧ Avec le poinçon de transfert, replacez les mailles éventuellement restées sur les tiges des aiguilles dans leur crochet, afin de ne pas les perdre. Suivez les explications de la page 98 pour rattraper les mailles perdues.

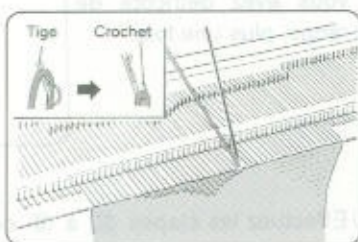

- ⑨ Ramenez les aiguilles en position B à l'aide du bord plat du poussoir d'aiguilles 1 x 1.

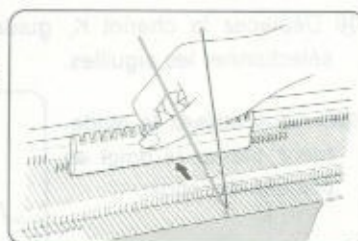

- ⑩ Tirez ensuite le fil vers le haut pour défaire les mailles sur un rang. Après avoir défait un rang, vérifiez que toutes les mailles sont bien dans les crochets des aiguilles, puis ramenez les aiguilles en position B à l'aide du bord plat du poussoir d'aiguilles 1 x 1. (Même si vous vous êtes arrêté au milieu du dernier rang, vous devez le compter pour un rang).

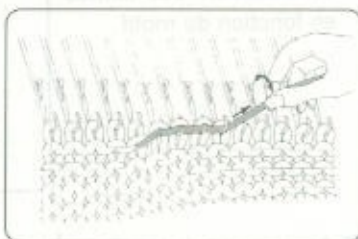

- ⑪ Appuyez sur la touche "▽" autant de fois que vous avez détricoté de rangs.
 ※ Vérifiez que la largeur de tricot affichée correspond bien au nombre d'aiguilles que vous avez en position B sur la fonture.

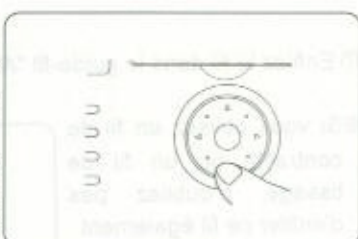

- ⑫ Ramenez en arrière le guide-tricot (si vous l'utilisez) en fonction du nombre de rangs défaits.
 ※ Il n'est pas nécessaire de compter le dernier rang si le guide-tricot n'a pas fonctionné. Vérifiez que la largeur de tricot affichée correspond bien au nombre d'aiguilles que vous avez en position B sur la fonture.

NOTE : Si vous utilisez la fonction ENTRER LA POSITION D'OUVRAGE...
 Toutes les indications affichées changent automatiquement lorsque vous appuyez sur la touche "▽".

- ⑬ Vérifiez que le chariot K est bien au-delà du repère de retour, du côté opposé au fil. Pour sélectionner les aiguilles, appuyez sur les deux touches HORA TRAVAIL et placez le bouton du variateur sur KC (I) ou KC (II).

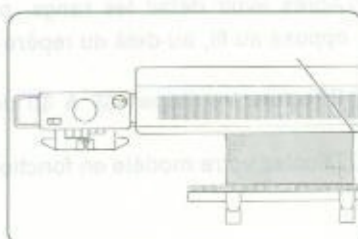

⑭ Déplacez le chariot K, guide-fil vide, sur le tricot pour sélectionner les aiguilles.

※ Si vous utilisez le guide-tricot, placez le doigt en position de repos.

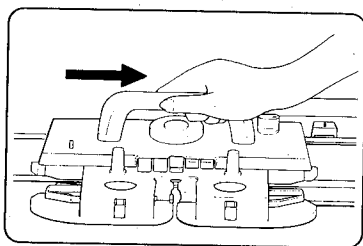

⑮ Appuyez sur les touches de sélection des cames en fonction du motif.

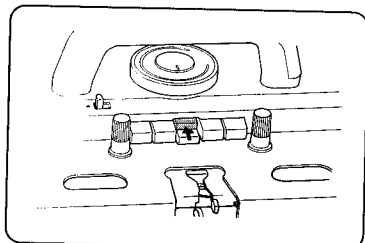

⑯ Appuyez sur la touche ↵, l'écran de tricotage s'affiche.

⑰ Enfillez le fil dans le guide-fil "A".

※ Si vous utilisez un fil de contraste ou un fil de tissage, n'oubliez pas d'enfiler ce fil également.

※ Remettez le doigt du guide-tricot en position de travail.

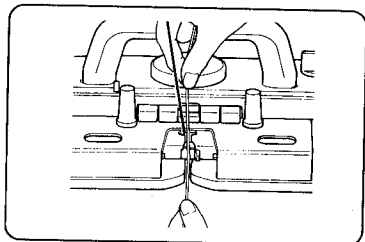

⑱ Poursuivez le tricotage avec le chariot K, en tirant légèrement le fil du premier rang vers le haut pour assurer une bonne tension.

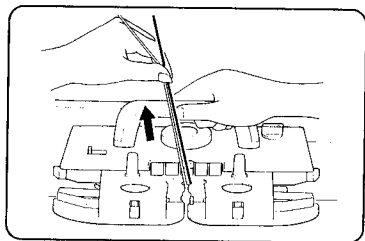

2. SI VOUS AVEZ OUBLIE DE FAIRE DES AUGMENTATIONS OU DES DIMINUTIONS (EN UTILISANT LA FONCTION ENTRER LA POSITION D'OUVRAGE)

① Effectuez les étapes ① à ⑥ de la page 99.

② Après avoir défait les rangs, placez le chariot K du côté opposé au fil, au-delà du repère de retour.

③ Effectuez les étapes ⑬ à ⑰ de la page 100.

④ Tricotez votre modèle en fonction des indications affichées.

3. SI VOUS VOULEZ DEFAIRE QUELQUES RANGS (LORSQUE LE CHARIOT EST ARRIVE AU BOUT DU TRICOT)

① Vérifiez que le doigt du compteur de rangs du chariot K est passé devant le déclencheur.

※ Finissez le rang si le doigt n'est pas passé devant le déclencheur.

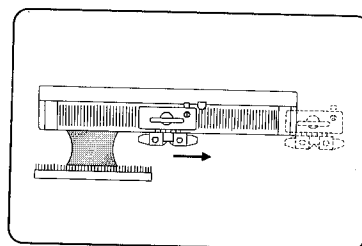

② Appuyez sur la touche ↵, l'écran Stop s'affiche. Placez le chariot K au-delà du repère de retour.

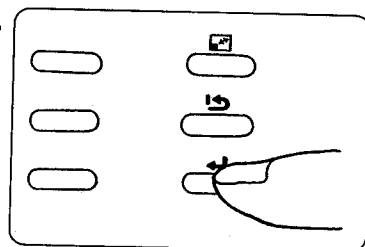

③ Vérifiez que l'indicateur de direction du chariot K correspond au rang en cours ou au rang suivant.

Suivez les instructions suivantes une à une.

● Si l'indication de direction est à l'opposé de celle du déplacement du chariot K... elle correspond au rang en cours.

④ Défaites le tricot.

⑤ Appuyez sur la touche "▽" autant de fois que vous avez détricoté de rangs.

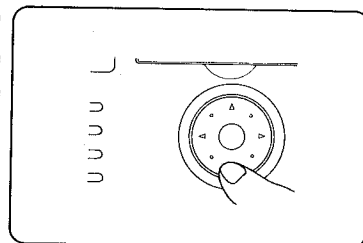

⑥ Suivez les étapes ⑫ à ⑱ de la page 100.

● Si l'indication de direction est conforme à celle du déplacement du chariot K... elle correspond au rang suivant.

④ Défaites le tricot.

⑤ Appuyez sur la touche "▽" autant de fois que vous avez détricoté de rangs, plus une fois.

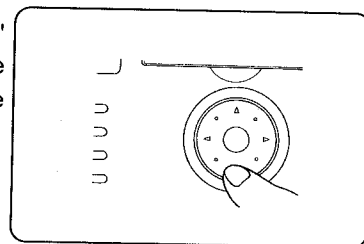

⑥ Effectuez les étapes ⑫ à ⑱ de la page 100.

4. SI LES AIGUILLES SELECTIONNEES SONT REPOUSSEES PAR ERREUR

① Suivez les étapes ① à ③ de SI VOUS VOULEZ DEFAIRE QUELQUES RANGS, page 101.

② Lorsque l'indicateur de direction indique rang de motif suivant, appuyez une fois sur la touche "▽".

③ Ramenez les aiguilles en position B. Ôtez les fils du guide-fil, et suivez les étapes ⑬ à ⑱ de 1. SI LE CHARIOT K SE BLOQUE, page 100.

QUE FAIRE SI VOUS TROMPEZ DANS UN MOTIF EN DENTELLE VERITABLE OU DENTELLE FINE.

1. SI LE CHARIOT L SE BLOQUE

· N'essayez pas de le débloquer en force, suivez les instructions ci-dessous :

① Appuyez sur la touche , l'écran Stop s'affiche.

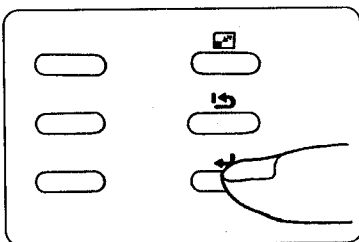

② Soulevez le chariot L en appuyant sur la touche de dégagement. Si le chariot est pris dans les aiguilles, dégagez-le avec précaution pour ne pas endommager les aiguilles.

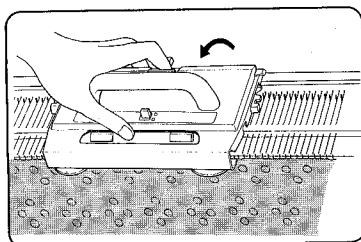

③ Placez le chariot L de façon bien stable sur le rail d'extension gauche.

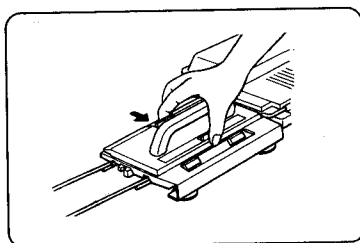

④ Si les aiguilles se chevauchent, séparez-les en soulevant les extrémités comme indiqué ci-dessus.

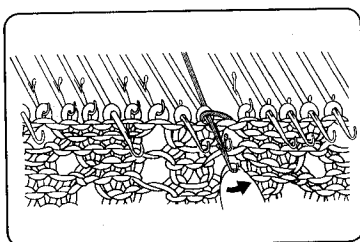

⑤ Avec le poinçon de transfert, remettez dans les crochets des aiguilles les mailles qui ont glissé sur les tiges.

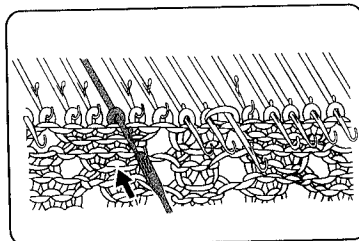

⑥ Ramenez également avec le poinçon de transfert les mailles qui ont été transférées sur l'aiguille adjacente.

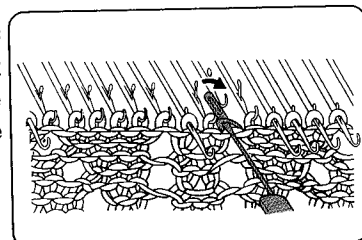

⑦ Ramenez toutes les aiguilles en position B.

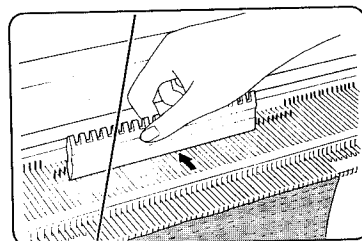

⑧ Appuyez une fois sur la touche "▽", l'affichage indique le numéro de rang.

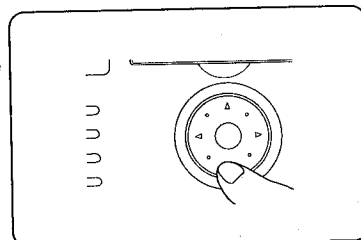

⑨ Déplacez le chariot L d'un rang au-delà du repère de retour droit.

⑩ Appuyez sur la touche , l'écran de tricotage s'affiche. Poursuivez le tricotage avec les chariots L et K selon les informations affichées au Mémo.

2. SI VOUS VOULEZ DEFAIRE QUELQUES RANGS

- ① Appuyez sur la touche \leftarrow , l'écran Stop s'affiche.
- ② Suivez les étapes ⑥ - ⑦ de la page 102 lorsque le chariot L a fonctionné. Appuyez sur la touche ∇ jusqu'à ce qu'un nombre apparaisse dans le mémo.
- ③ Défaites les rangs de jersey en effectuant les étapes ⑪ à ⑭ de la page 97.
- ④ Si vous défaites encore quelques rangs, appuyez une fois sur la touche \leftarrow .
Lorsqu'un numéro s'affiche au Mémo, défaites encore un rang. Si aucun numéro ne s'affiche au Mémo, répétez les étapes ② et ③ ci-dessus.
※Ramenez le guide-tricot en arrière si nécessaire.
※Vérifiez que la largeur du tricot à l'affichage correspond bien au nombre d'aiguilles en position B sur la fonture.
- ⑤ Vérifiez que le chariot K est placé du même côté que le fil. Enfilez le fil dans le guide-fil "A".
- ⑥ Appuyez sur la touche \leftarrow , l'écran de tricotage apparaît.
- ⑦ Tricotez le nombre de rangs affichés (le chariot K doit se trouver à droite une fois que vous avez tricoté les rangs).
- ⑧ Poursuivez le tricotage en utilisant alternativement le chariot L et le chariot K selon l'information du Mémo.

3. SI VOUS AVEZ OUBLIE DE FAIRE DES AUGMENTATIONS OU DES DIMINUTIONS (EN UTILISANT LA FONCTION ENTRER LA POSITION D'OUVRAGE)

- ① Finissez le rang en cours, puis amenez le chariot K sur le rail d'extension droit et le chariot L sur le rail d'extension gauche.
- ② Suivez les étapes ② à ⑨ de SI VOUS AVEZ OUBLIE DE FAIRE DES AUGMENTATIONS OU DES DIMINUTIONS, page 99.
※Défaites les rangs en suivant les indications ci-dessus, au chapitre SI VOUS VOULEZ DEFAIRE QUELQUES RANGS.

4. SI LE CHARIOT K SE BLOQUE DANS UN OUVRAGE EN DENTELLE VERITABLE OU EN DENTELLE FINE (EN UTILISANT LA FONCTION ENTRER LA POSITION D'OUVRAGE)

- ① Suivez les étapes ① à ⑤ de la page 98.
- ② Tricotez le nombre de rangs affiché avec le chariot K (le chariot K doit se trouver à droite une fois que vous avez tricoté les rangs).
- ③ Poursuivez le tricotage en utilisant alternativement le chariot L et le chariot K selon l'information du Mémo.

5. SI VOUS UTILISEZ LE CHARIOT K OU LE CHARIOT L POUR UN RANG SUPPLEMENTAIRE

- Si vous utilisez le chariot K ou le chariot L pour un rang supplémentaire, un message d'erreur apparaît à l'affichage, accompagné du signal sonore "bip". Dans ce cas, l'indicateur de rang sur le boîtier de commande ou à l'affichage ne bouge pas.

- ① En cas d'apparition des messages d'erreur "10" ou "11", placez le chariot K à droite du repère de retour droit et le chariot L à gauche du repère de retour gauche.
- ② Si vous avez utilisé le chariot K, défaites les rangs en effectuant les étapes ③ à ⑭ de la page 96.
Si vous avez utilisé le chariot L, ramenez les aiguilles sélectionnées de la position D en position B.
- ③ Appuyez sur la touche \leftarrow et le message d'erreur s'efface. L'écran de tricotage s'affiche.
- ④ Poursuivez le tricotage en utilisant alternativement le chariot L et le chariot K selon les informations du Mémo.

6. SI LES AIGUILLES SELECTIONNEES SONT RAMENEES EN ARRIERE PAR ERREUR.

- Avant de tourner le chariot L pour le rang suivant...

- ① Appuyez sur la touche \leftarrow , l'écran Stop apparaît.
- ② Amenez les aiguilles sélectionnées de la position D à la position B.
- ③ Déplacez le chariot L et amenez-le à l'autre extrémité de la fonture.
Faites glisser le chariot L pour sélectionner les aiguilles.
- ④ Appuyez sur la touche \leftarrow et l'écran de tricotage s'affiche.
- ⑤ Poursuivez le tricotage en utilisant alternativement le chariot L et le chariot K selon les informations du Mémo.

- Après avoir tourné le chariot L pour le dernier rang...
Suivez les étapes de SI LE CHARIOT L SE BLOQUE, page 102.

QUE FAIRE SI VOUS NE SAVEZ PLUS COMBIEN DE RANGS VOUS AVEZ DETRICOTES

- ① Appuyez sur la touche  de l'écran pour charger le schéma du patron.
- ② Trouvez quel rang vous avez tricoté en dernier en déplaçant le schéma du patron au moyen de la touche "▽".
- ③ Sélectionnez le rang suivant à tricoter devant la marque ► à gauche à l'écran.

④ Suivez les étapes ⑬ à ⑱ de la page 100.

※ Si vous tricotez un patron modifié, le schéma vous montre le patron modifié.

QUE FAIRE SI LES AIGUILLES SONT MAL SELECTIONNEES

Vérifiez les points suivants :

- Vérifiez que vous avez bien programmé (ENTRER LA POSITION DU MOTIF).
- Vérifiez que vous avez bien placé le chariot K et que vous avez commencé avec le chariot au-delà du repère de retour sur le premier rang du motif.
- Vérifiez que le chariot K est bien passé au centre de la machine (aiguille verte n°1) à chaque rang. Si vous ramenez le chariot dans l'autre sens sans passer par le centre de la fonture, la sélection d'aiguilles n'est pas changée automatiquement. Si c'est là l'erreur que vous avez commise, procédez de la manière suivante pour rectifier la sélection des aiguilles :

- (1) Placez le chariot au-delà du repère de retour.
- (2) Placez toutes les aiguilles sélectionnées en position B.
- (3) Placez le chariot de l'autre côté de la fonture par-dessus votre tricot. Si vous utilisez le chariot K, appuyez sur les deux boutons HORS TRAVAIL.
- (4) Placez les aiguilles éventuellement sélectionnées en position B.
- (5) Faites repasser le chariot K sur toute la longueur de la fonture, afin d'obtenir la bonne sélection des aiguilles.
- (6) Appuyez sur la touche . Tapez le bon numéro de rang d'ouvrage avec PROGRAMMER LE NUMERO DE RANGS D'OUVRAGE, ou le bon numéro de rang avec PROGRAMMER LE COMPTEUR DE RANGS.
- (7) Sélectionnez (TRICOTAGE) pour retourner à l'écran tricotage.
- (8) Appuyez sur les touches de sélection des cames en fonction de votre motif, vérifiez que le fil est bien dans le guide-fil, et poursuivez le tricotage.

QUE FAIRE SI LES AIGUILLES NE SONT PAS SELECTIONNEES ET RESTENT EN POSITION B

Vérifiez les points suivants :

- Vérifiez que vous avez bien placé le chariot K et que vous avez commencé avec le chariot au-delà du repère de retour sur le premier rang du motif ou après avoir corrigé un rang.
- Lorsque vous avez recommencé à tricoter le motif après avoir déplacé le chariot K au-delà du repère de retour, le chariot K est-il bien passé devant le repère de retour après avoir placé le bouton du variateur sur KC (I) ou KC (II) ? Si le chariot K n'est pas passé devant le repère de retour, procédez comme suit :

- (1) Défaites le tricot jusqu'à un rang correct.
- (2) Faites passer le chariot K devant le repère de retour, du côté opposé à celui du fil.
- (3) Placez le bouton du variateur sur KC (I) ou KC (II), et appuyez simultanément sur les deux touches HORS TRAVAIL.
- (4) Faites repasser le chariot K sur toute la longueur de la fonture, pour sélectionner les aiguilles.





QUE FAIRE EN CAS DE COUPURE DU COURANT PENDANT QUE VOUS TRICOTEZ

1. Si le courant est coupé pendant que le chariot K est en train de tricoter un échantillon, ou si vous avez tricoté plusieurs rangs après que le courant a été coupé.
 - ① Finissez le rang en cours, et placez le chariot K au-delà du repère de retour.
 - ② Remettez la machine sous tension.
 - ③ Appuyez sur la touche ↵, l'écran Stop s'affiche.
 - ④ Défaites le tricot qui a été fait jusqu'à un rang correspondant au motif désiré. Défaites un rang de plus et amenez les aiguilles en position B.
 - ⑤ Appuyez une fois sur la touche "▽".
 - ⑥ Placez le chariot K au-delà du repère de retour opposé au fil. Appuyez en même temps sur les deux touches HORS TRAVAIL et manœuvrez le chariot K. Les aiguilles sont sélectionnées.
 - ⑦ Appuyez sur la touche ↵, l'écran de tricotage s'affiche.
 - ⑧ Appuyez sur les touches de sélection des cames en fonction de votre motif, vérifiez que le fil est bien enfilé dans le guide-fil, et poursuivez le tricotage.
2. Si le courant est coupé pendant que le chariot L est en train de tricoter.
 - ① Finissez le rang en cours, retirez le chariot L et placez-le sur le rail d'extension gauche.
 - ② Remettez la machine sous tension.
 - ③ Appuyez sur la touche ↵, l'écran Stop s'affiche.
 - ④ Ramenez les aiguilles éventuellement transférées sur l'aiguille adjacente, puis ramenez toutes les aiguilles en position B.
 - ⑤ Appuyez une fois sur la touche "▽".
 - ⑥ Appuyez sur la touche ↵, l'écran de tricotage s'affiche.
 - ⑦ Poursuivez le tricotage avec les chariots K et L selon les indications du Mémo.
3. Si le courant est coupé tandis que le chariot K ou L est hors du tricot.
 - ① Remettez la machine sous tension.
 - ② Faites passer le chariot K ou L devant un repère de retour et poursuivez le tricotage.

QUE FAIRE SI LE COURANT EST COUPE LORSQUE VOUS ENTREZ DES DONNEES SUR LES MOTIFS

Si vous avez atteint l'écran de création de motifs, sélectionnez  (MODIFIER LE MOTIF), et continuez à créer le motif. Si vous n'avez pas atteint l'écran de création de motifs, sélectionnez  (CREER LE MOTIF) et continuez à créer le motif.

QUE FAIRE EN CAS DE COUPURE DE COURANT LORSQUE VOUS ENTREZ DES DONNEES SUR L'OUVRAGE

Si vous avez atteint l'écran S1,  (ETAPE 1), sélectionnez  (MODIFIER L'OUVRAGE), et continuez de dessiner le schéma de l'ouvrage. Si vous n'avez pas atteint l'écran S1,  (ETAPE 1), sélectionnez  (CREER L'OUVRAGE), et continuez de dessiner le schéma de l'ouvrage.

QUE FAIRE SI VOUS TROUVEZ QUE LE MESSAGE AFFICHE N'EST PAS SUFFISAMMENT VISIBLE.

- Réglez le bouton de luminosité.
- Contactez votre revendeur pour changer l'ampoule d'éclairage de l'écran si vous ne parvenez pas à lire le message après avoir réglé la luminosité.

NOTE : L'éclairage de l'écran fonctionne lorsque vous mettez le boîtier de commande sous tension. Il est donc conseillé d'éteindre l'interrupteur lorsque vous n'utilisez pas le boîtier de commande.

POUR REMPLACER UNE AIGUILLE ENDOMMAGÉE

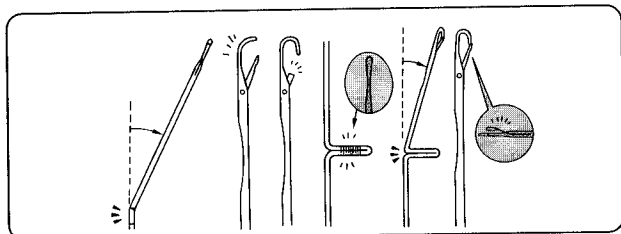

- Les aiguilles tordues, cassées ou endommagées posent des problèmes au tricotage. Si vous constatez que des mailles sont perdues ou mal tricotées, vérifiez l'état des aiguilles, et remplacez immédiatement toute aiguille en mauvais état. Si vous êtes en panne d'aiguilles neuves, prélevez celles des extrémités de la fonture.

Si vous devez changer une aiguille alors que vous avez un ouvrage en cours sur la machine, transférez la maille de l'aiguille à changer sur l'aiguille adjacente. Vous la remettrez en place après avoir changé l'aiguille.

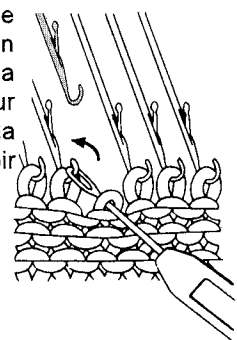

● COMMENT REMPLACER UNE AIGUILLE

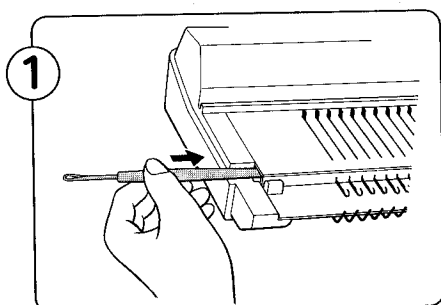

Appuyez avec la poignée du poinçon sur une extrémité de la barre de pression jusqu'à faire apparaître la barre de l'autre côté de la fonture.

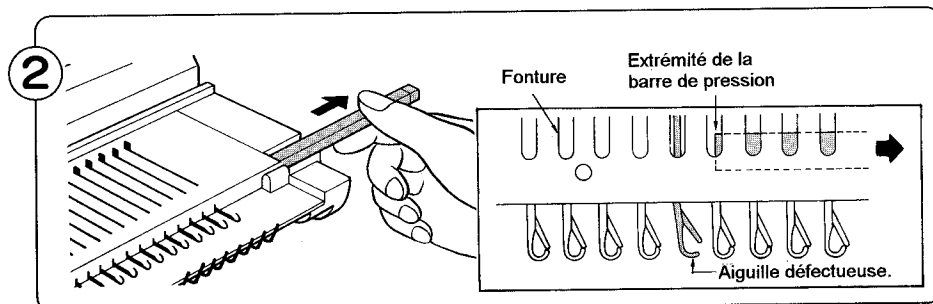

Tirez la barre à la main au-delà de la position de l'aiguille défectueuse.

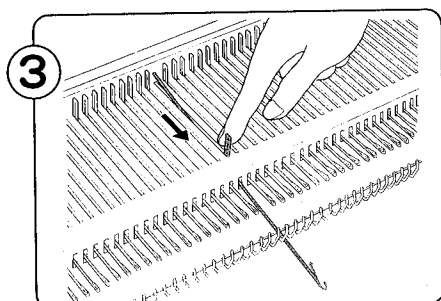

Tirez l'aiguille défectueuse vers vous pour l'amener en position E, aussi loin que possible.

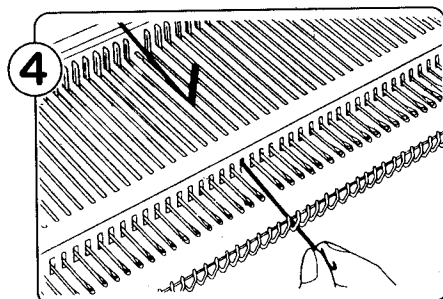

Appuyez sur l'extrémité du crochet, afin que la queue de l'aiguille se soulève nettement de la fonture.

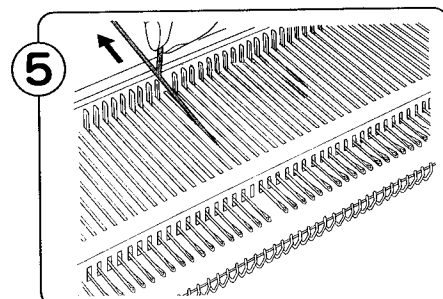

Saisissez la queue de l'aiguille et dégagez-la complètement de la fonture.

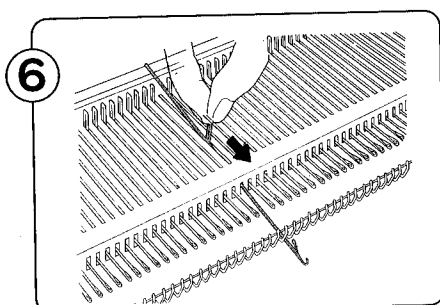

Après avoir ouvert le clapet, mettez la nouvelle aiguille en place.

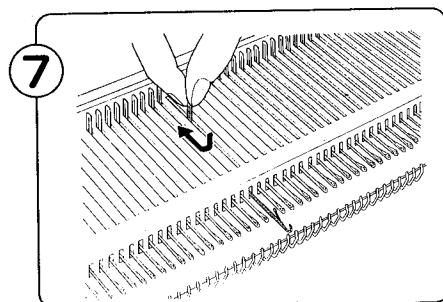

Ramenez l'aiguille en position A.

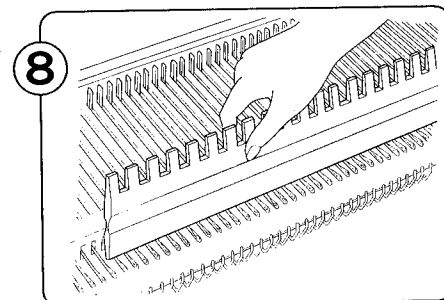

Maintenez les aiguilles en bas avec la main ou avec le côté plat du poussoir d'aiguilles 1 x 1, et remettez la barre de pression en place.

NETTOYAGE ET ENTRETIEN

✳N'utilisez ni alcool, ni benzène, ni diluant, ni essence!

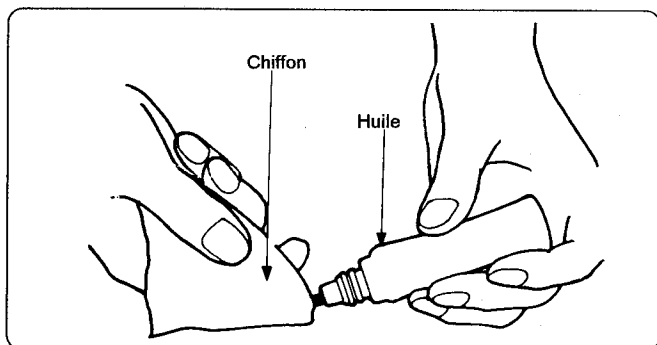

Nettoyez les parties métalliques de la machine avec un chiffon imbibé d'huile, et les parties en plastique avec un chiffon imbibé d'un agent de nettoyage non corrosif.

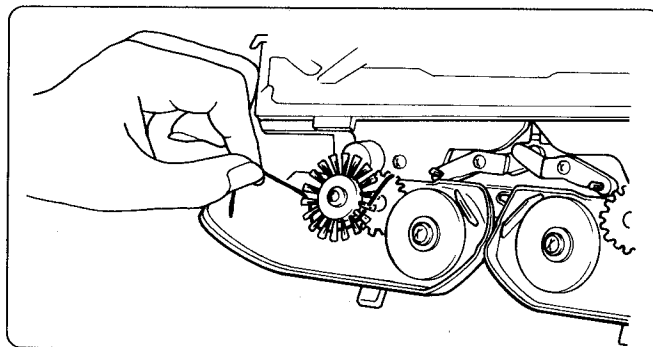

Enlevez les chariots K et L de la fonture, et retirez les poussières et petits morceaux de laine avec une brosse. Vérifiez en particulier que les brosses sont bien propres et qu'elles tournent librement.

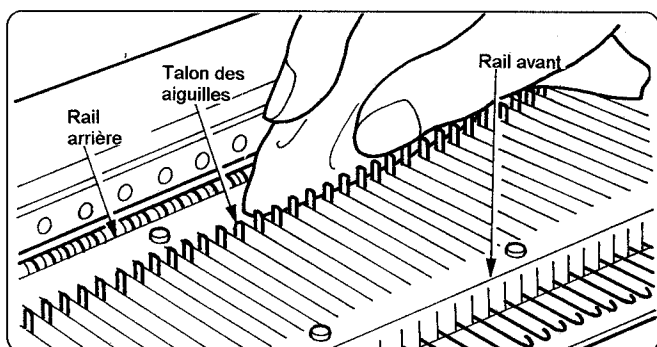

Placez toutes les aiguilles en position B et nettoyez les talons, ainsi que les rails avant et arrière, avec un chiffon imprégné d'huile.

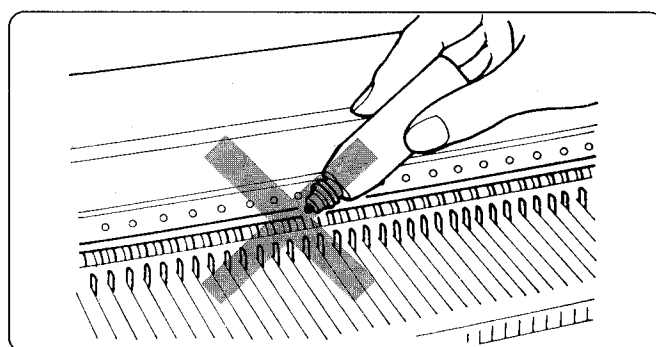

Ne mettez jamais d'huile directement sur la machine. N'utilisez jamais d'aérosol à la silicone sur la machine.

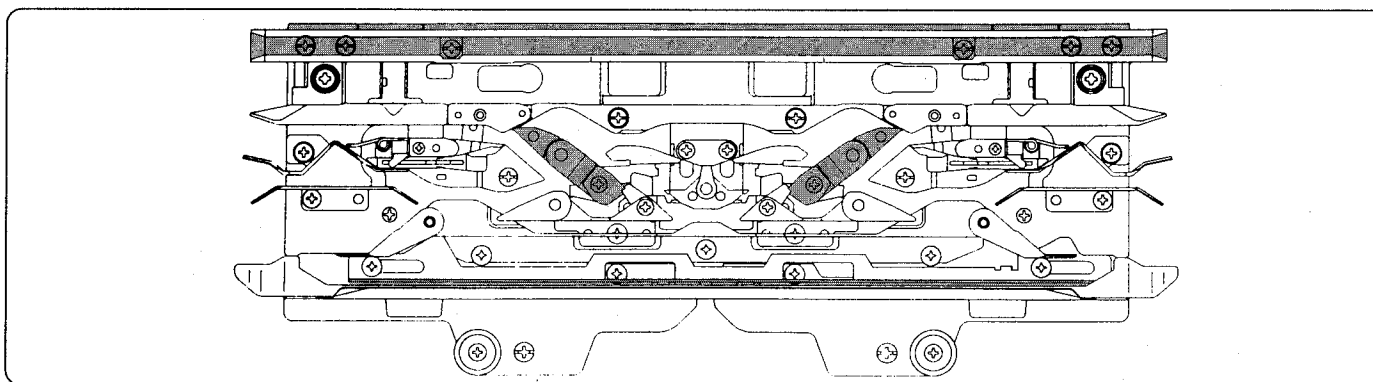



Si le chariot K devient difficile à manoeuvrer, nettoyez et graissez les différents points signalés sur le schéma ci-dessus, toujours à l'aide d'un chiffon doux imprégné d'huile.

Ce nettoyage régulier, allié à un léger huilage, vous permet de tricoter plus facilement et de limiter l'usure de votre machine.

☆ Si vous ne vous êtes pas servi de votre machine pendant un certain temps, commencez par tricoter 20 à 30 rangs en fil perdu pour éliminer les traces et dépôts d'huile.

QUE FAIRE LORSQU'UN MESSAGE D'ERREUR APPARAÎT

- Consultez le tableau suivant lorsqu'un message d'erreur apparaît.
- Appuyez sur la touche  pour faire disparaître le message d'erreur et retourner à l'écran précédent.

| MESSAGES D'ERREUR | CAUSE | SOLUTION |
|--|---|--|
| 1 ÉTEIGNEZ ET UTILISEZ UN ADAPTATEUR. | Vous avez utilisé un adaptateur de courant inadapté. | Coupez immédiatement l'interrupteur. Procurez-vous l'adaptateur pour KH970. |
| 2 LES DONNÉES ONT ÉTÉ ENDOMMAGÉES. | Les piles du boîtier de commande sont vides. | Consultez votre revendeur pour changer les piles. |
| | Le boîtier de commande lui-même est endommagé. La cartouche elle-même ou les données de la page n° sont endommagées. | Consultez votre revendeur pour un contrôle du boîtier. Effacez les données dans (EFFACER LA CARTOUCHE). Reprenez toute la procédure. Si le message d'erreur réapparaît, consultez votre revendeur pour effectuer un contrôle. ※ Il se peut que les données des autres pages soient intactes. Voir pages 83 et 84. |
| 3 VOUS POUVEZ ENTRER UN NOMBRE DE RANGS JUSQU'À 1234. | Vous avez essayé d'entrer un numéro de rang supérieur au rang le plus élevé de l'ouvrage. | Entrez un numéro dans la limite des numéros affichés à l'écran. Voir page 19. |
| 4 VOUS POUVEZ ENTRER UN NOMBRE DE RANGS JUSQU'À 123. | Vous avez essayé d'entrer un numéro de rang supérieur au rang le plus élevé du motif. | Entrez un numéro dans la limite des numéros affichés à l'écran. Voir page 19. |
| 5 LE MOTIF ON'A PAS ÉTÉ POSITIONNÉ DANS L'ORDINATEUR. | Vous avez essayé d'attribuer un numéro de rang à un motif qui n'a pas été positionné. | Positionnez le motif dans (ENTREE DE POSITION DE MOTIF). Voir pages 21 à 24. |
| | Vous n'avez pas positionné le motif dans (ENTRER LA POSITION DE MOTIF). | Il est inutile de sélectionner (ANNULER LA POSITION DE MOTIF). Voir page 25. |
| 6 BOÎTIER CBI ET MACHINE À TRICOTER NON CONNECTÉS. | Le boîtier de commande et la machine à tricoter n'ont pas été connectés. | · Coupez l'interrupteur du boîtier de commande. · Connectez le boîtier à la machine. · Appuyez sur la touche  et faites fonctionner le boîtier de commande. Voir page 3. |
| 7 LE MOTIF NO 901 N'EST PAS FINI. | Vous n'avez pas programmé complètement la création ou la modification du motif n°901. | Sélectionnez le motif n°901 dans (MODIFIER UN MOTIF) puis (OK) dans FIN DE CREATION. Voir page 36. |
| 8 LE VÊTEMENT N'EST PAS TERMINÉ. | Vous n'avez pas programmé complètement la création ou la modification de l'ouvrage n° 1. | Sélectionnez Ouvrage n°1 dans (MODIFIER UN OUVRAGE) puis (OK) dans FIN DE CREATION. Voir pages 42 et 43. |
| 9 TRICOTEZ PLUS LENTEMENT S.V.P | Vous déplacez le chariot trop rapidement. | Remplacez le chariot au-delà des repères de retour puis actionnez-le plus lentement. |
| 10 ERREUR DE CHARIOT. UTILISEZ LE CHARIOT K. | Vous utilisez un chariot inadéquat. | Placez le chariot indiqué par le message au-delà des repères de retour puis actionnez-le normalement. Vérifiez que le bouton du variateur est positionné correctement. |
| 11 ERREUR DE CHARIOT. UTILISEZ LE CHARIOT L. | Vous utilisez un chariot inadéquat. | Placez le chariot indiqué par le message au-delà des repères de retour puis actionnez-le normalement. |
| 12 LE MOTIF ENTRÉ N'A PAS ÉTÉ TROUVÉ DANS L'ORDINATEUR. | L'ordinateur ne parvient pas à retrouver le numéro du motif programmé. | Entrez le bon numéro du motif. Voir pages 21 à 24. |
| 13 LE MOTIF ENTRÉ N'EST PAS UN MOTIF DE JOURS. | Vous avez tapé un numéro de motif qui ne correspond pas à un motif en dentelle. | Appuyez sur la touche  puis reprogrammez (ENTRER LA POSITION DE MOTIF). Voir pages 21 à 24. |
| | Vous avez programmé un mémo erroné de motif en dentelle. | Corrigez le mémo concernant les pages 44 et 45. Voir pages 44 et 45. |

| MESSAGES D'ERREUR | CAUSE | SOLUTION |
|---|---|---|
| 014 LE NOMBRE ENTRÉ EXCEDE LE NOMBRE D'AIGUILLES. | La Position de motif est programmée à un numéro supérieur au nombre d'aiguilles. | Programmez la Position de motif adéquate. Voir pages 21 à 24. |
| 015 LE NOMBRE ENTRÉ EXCEDE LE NOMBRE D'AIGUILLES. | La Position d'ouvrage est programmée à un numéro supérieur au nombre d'aiguilles. | Programmez la Position d'ouvrage adéquate. Voir pages 25 et 26. |
| 016 LA LARGEUR DU VETEMENT EXCEDE LE NOM- BRE D'AIGUILLES | La Position d'ouvrage va au-delà de l'aiguille n° D100 (verte). Vous avez voulu placer le devant droit de l'ouvrage au-delà de D100. | Programmez la Position d'ouvrage adéquate. Voir pages 25 et 26. |
| 017 CE NOMBRE DE MAILLES NE PEUT PAS ETRE ENTRÉ. | Vous avez programmé plus de 200 mailles. | Programmez un nombre de mailles inférieur à 200. Voir page 34. |
| 018 CE NOMBRE DE RANGS NE PEUT PAS ETRE ENTRÉ. | Vous avez programmé plus de rangs que ne l'autorise l'affichage. | Programmez un nombre de rangs inférieur au nombre maximum autorisé. ※Si vous supprimez un motif ou un ouvrage que vous ne souhaitez pas utiliser, vous augmentez le nombre de rangs disponibles pour créer un motif. · motif bicolore : 998 rangs maximum · motif à 3 couleurs par rang : 332 rangs maximum · motif à 4 couleurs par rang : 248 rangs maximum Voir page 34. |
| 019 LE VETEMENT N'EST PAS ENREGISTRÉ DANS L'ORDINATEUR. | Vous n'avez pas créé d'ouvrage. | Créez un ouvrage dans (CREATION D'OUVRAGE). Voir pages 37 à 42. |
| 020 CE VETEMENT NE PEUT PAS ETRE UTILISÉ. | L'ouvrage programmé ne peut pas être utilisé sur cette machine à tricoter. | Sélectionnez un ouvrage que la machine peut tricoter. |
| 021 LE NOMBRE D'AIGUILLES EST INSUFFISANT | La largeur de l'ouvrage programmé nécessite l'utilisation de plus de 200 aiguilles. | Modifiez l'échantillon ou la largeur de l'ouvrage. Voir pages 42 et 71. |
| 022 LE VETEMENT N'A PAS ÉTÉ POSITIONNÉ DANS L'ORDINATEUR. | Vous n'avez pas positionné l'ouvrage dans (ENTRER LA POSITION D'OUVRAGE). | Il est inutile de sélectionner (ANNULER LA POSITION D'OUVRAGE). Voir page 26. |
| 023 LA MÉMOIRE POUR CRÉA- TION EST TOTAL- EMENT REMPLIE. | · Les capacités de la mémoire sont saturées pour la création de nouveaux motifs ou ouvrages. · Vous avez déjà créé 98 motifs ou ouvrages. | Supprimez les motifs et les ouvrages que vous ne souhaitez plus utiliser. Voir pages 36 et 44. |
| 024 TROP DE COULEURS SONT UTILISÉES. RANG : 123 | Vous avez utilisé plus de couleurs que ne l'autorisent les motifs à 3/4 couleurs par rang. | Corrigez le nombre de couleurs du rang dont le numéro est affiché. Le message d'erreur réapparaîtra si d'autres rangs comportent trop de couleurs. Voir pages 33 à 36. |
| 025 L'INFORMA- TION MEMO A ÉTÉ ENDOMMAGÉE. | Vous avez modifié le mémo d'un motif à 3/4 couleurs dans (ENTRER LES INFORMATIONS DU MEMO). | · Entrez le numéro original du mémo dans (INFORMATIONS DU MEMO). · Appuyez sur la touche ↵. Vous retrouvez le motif du mémo original. Voir pages 44 et 45. |
| 026 LE MOTIF N'EST PAS ENREGISTRÉ DANS L'ORDINATEUR. | Vous n'avez pas créé de motif. | Après avoir créé votre motif, sélectionnez (MODIFIER UN MOTIF) ou (INFORMATIONS DU MEMO). Voir pages 33 à 36. |
| 027 LE VETEMENT POSITIONNÉ A ÉTÉ EFFACÉ. | Vous avez modifié un ouvrage qui avait été positionné auparavant. | Reprogrammez les données de position dans (ENTRER LA POSITION D'OUVRAGE). Voir pages 25 et 26. |
| 028 LARGEUR ACCEPTABLE JUSQU'A 20.0. | Vous avez programmé une largeur qui dépasse les limites maximum. | Programmez une valeur de largeur inférieure au maximum. Voir pages 37 à 42. |

| MESSAGES D'ERREUR | CAUSE | SOLUTION |
|---|--|---|
| 129 LONGUEUR ACCEPTABLE JUSQU'À 20.0. | Vous avez programmé une longueur qui dépasse les limites maximum. | Programmez une valeur de longueur inférieure au maximum. Voir pages 37 à 42. |
| 130 HAUTEUR ACCEPTABLE JUSQU'À 3.8. | Vous avez programmé une profondeur qui dépasse les limites maximum. | Programmez une valeur de profondeur inférieure au maximum. Voir pages 37 à 42. |
| 131 DIMENSION ENTRÉE TROP FAIBLE. | Les valeurs de longueur ou de largeur sont trop faibles. | Programmez une valeur de longueur ou de largeur suffisante. Voir pages 37 à 42. |
| 132 LA MÉMOIRE DE CRÉATION DE VÊTEMENT EST PLEINE. | Les capacités de la mémoire sont saturées pour la création d'un nouvel ouvrage. | Réduisez le nombre de tracés. Si le message d'erreur persiste à l'écran, renoncez à tricoter cet ouvrage. Voir pages 37 à 42. |
| 133 DONNÉE EN- TRÉE POUR VÊTEMENT EST INCORRECTE. | Vous avez programmé des données de tracés ou de mesures incorrectes. | Consultez le chapitre "création d'ouvrage" page 38 et programmez des données adéquates. Voir page 39. |
| 134 CARTOUCHE NON INSÉRÉE DANS LE BOÎTIER CB-1. | La cartouche n'a pas été insérée dans le boîtier de commande. | Insérez la cartouche soigneusement. |
| 135 DONNÉES ENTRÉES NON TROUVÉES DANS LA PAGE. | Il n'existe pas de données de motif ou d'ouvrage sur la cartouche ou sur la disquette. | · Coupez l'interrupteur puis insérez la cartouche appropriée. Recommencez la procédure au début. · Vérifiez la disquette et le numéro de page. Insérez une nouvelle disquette ou sélectionnez le numéro de page correct. Voir page 84. Voir page 93. |
| 136 CARTOUCHE INADAPTÉE DANS LE CONNec- TEUR DU CB-1. | Vous avez inséré une cartouche destinée à une autre machine à tricoter. | Coupez l'interrupteur et insérez la cartouche appropriée. |
| 137 LES DONNÉES DE CE MOTIF NE PEUVENT PAS ÊTRE CHARGÉES. | Vous avez programmé incomplètement un motif. | Après avoir complété les données du motif, chargez-le dans le boîtier de commande. |
| 138 LE DISQUE N'EST PAS FORMATÉ POUR CETTE MACHINE. | Vous avez utilisé une disquette destinée à une autre machine. | Utilisez une disquette appropriée. |
| 139 L'UNITÉ FB-100 EST HORS TENSION. | · Vous n'avez pas allumé le lecteur de disquettes. · Le câble d'interface n'est pas connecté. · Le lecteur de disquettes ne fonctionne pas correctement. | Coupez les interrupteurs du boîtier de commande et du lecteur de disquettes. Connectez l'un à l'autre au moyen du câble d'interface. Allumez les interrupteurs. Si le message d'erreur persiste, consultez votre revendeur pour une vérification du lecteur de disquettes. Voir page 92. |
| 140 FB-100/CB-1 N'EST PAS FONCTIONNANT CORRECTEMENT. | · Le boîtier de commande ou le lecteur de disquettes ne fonctionne pas correctement. · Le lecteur de disquettes est placé à proximité d'un appareil électrique autre que la machine à tricoter. | Coupez les interrupteurs du boîtier de commande et du lecteur de disquettes. Changez le lecteur de place. Allumez les interrupteurs. Si le message d'erreur persiste, consultez votre revendeur pour une vérification du lecteur de disquettes ou du boîtier de commande. |
| 141 IL N'Y A PAS DE DISQUE DANS L'UNITÉ FB-100. | La disquette n'a pas été bien insérée dans le lecteur. | Insérez la disquette correctement. |
| 142 LE DISQUE EST PROTÉGÉ EN ÉCRITURE. | La disquette que vous utilisez est protégée. | Otez la protection de la disquette ou utilisez une autre disquette. |
| 143 LE DISQUE N'EST PAS FORMATÉ. | Vous utilisez une disquette non formatée. | Formatez la disquette ou utilisez-en une autre. Voir page 92. |

| MESSAGES D'ERREUR | CAUSE | SOLUTION |
|--|--|--|
| 044 DONNÉES DU DISQUE NON CHARGÉES DANS L'ORDINATEUR. | La disquette insérée dans le lecteur présente un défaut. | Vous ne pouvez pas charger les données sur la disquette. |
| 045 PLACE INSUFFISANTE SUR LE DISQUE POUR ENREGISTREMENT. | La disquette ne dispose plus d'espace suffisant pour enregistrer les données. | <ul style="list-style-type: none"> · Utilisez cette disquette après avoir supprimé une page inutilisée. · Utilisez une autre disquette. Voir pages 92 à 94. |
| 046 LECTEUR DE DISQUE NE FONCTIONNE PAS CORRECTEMENT. | La disquette est défectueuse. | <ul style="list-style-type: none"> · Utilisez une autre page. · Utilisez une autre disquette si le message d'erreur apparaît pendant le formatage. |
| 047 VOUS AVEZ PERMUTÉ LE DISQUE DANS L'UNITÉ FB-100. | Vous avez remplacé la disquette par une autre en cours de travail. | Retournez à (TRANSFERT DE DONNÉES) dans le menu principal. Insérez la disquette appropriée et recommencez la procédure. Voir pages 92 à 94. |
| 048 LE CHARIOT N'A PAS PASSÉ LE LEVIER. | Le passage du chariot n'a pas déclenché le compteur de rangs. Le rang qui vient de se terminer n'a pas été pris en compte. | <ol style="list-style-type: none"> ① Placez le chariot K au-delà des repères de retour (gauche ou droit). ② Appuyez sur une touche ←, l'écran de tricotage apparaît. ③ Défaites le tricot jusqu'à ce que le rang de motif indiqué à l'écran soit positionné sur les aiguilles. Poussez les aiguilles en position B. ④ Enfoncez les deux touches HORS TRAVAIL et placez le bouton du variateur sur KC(I) ou KC(II). ⑤ Assurez-vous que le chariot K soit placé à l'opposé de l'extrémité du fil. Faites-le passer par le repère de retour et le déclencheur du compteur de rangs. ⑥ Renfilez le fil et appuyez sur les touches de sélection des cames en fonction de votre motif. Continuez à tricoter. |

CONSEILS UTILES

QUE FAIRE SI VOUS AVEZ TRICOTE UN MOTIF DE MANIERE INCORRECTE

- Lorsque vous travaillez sans avoir tricoté séparément un côté.

⟨ En utilisant le chariot K ⟩

- (1) Positionnez le chariot K au-delà du repère de retour. Sortez le fil du guide-fil.
- (2) Appuyez sur la touche ↵, l'écran stop apparaît. Défaites votre tricot jusqu'à un rang de motif correct.
- (3) Vérifiez l'échantillon pour retrouver le nombre de rangs que vous avez tricoté.
- (4) Reportez-vous à votre échantillon pour retrouver le dernier rang de motif tricoté.
- (5) Retrouvez le dernier rang tricoté en déplaçant le schéma de motif à l'aide des touches △ et ▽ sur l'écran.
- (6) Sélectionnez le rang suivant devant être tricoté après la marque ► du côté gauche de votre schéma.
- (7) Placez le chariot K à l'opposé de la fonture, jusqu'à l'extrémité du fil et placez-le au-delà du repère de retour.
- (8) Appuyez sur les deux boutons HORS TRAVAIL et sélectionnez le bouton du variateur sur KC(I) ou KC(II).
- (9) Pour sélectionner les aiguilles, déplacez le chariot K de l'autre côté de votre tricot avec le guide-fil vide. Appuyez sur la touche ↵, l'écran Tricotage apparaît.
- (10) Sélectionnez PROGRAMMER LE COMPTEUR DE RANGS ou PROGRAMMER LE NUMERO DE RANG D'OUVRAGE, et appuyez sur la touche ↵. Entrez le numéro de rang que vous avez déjà tricoté.
- (11) Sélectionnez (TRICOTAGE) et appuyez sur la touche ↵, l'écran tricotage réapparaît.
- (12) Appuyez sur la touche de sélection des cames conformément au motif. Continuez à tricoter en tirant légèrement le fil sur le premier rang pour éviter toute mollesse dans le fil.

⟨ En utilisant le chariot L ⟩

- (1) Placez le chariot L au-delà du repère de retour gauche et le chariot K au-delà du repère de retour droit. Sortez le fil du guide-fil.
- (2) Appuyez sur la touche ↵, l'écran stop apparaît. Voir page 103. Défaites votre tricot jusqu'à un rang de motif correct. Repositionnez chaque maille sur chaque aiguille. (L'extrémité du fil doit se trouver à droite).
- (3) Vérifiez l'échantillon pour retrouver le nombre de rangs que vous avez tricoté.
- (4) Vérifiez sur l'échantillon le rang de motif de dentelle ayant été tricoté.
- (5) Définissez le rang suivant à sélectionner en déplaçant le schéma de motif avec les touches △ et ▽ sur l'écran.
- (6) Sélectionnez le rang à la marque ► du côté gauche du schéma. (Le nombre ne s'affiche pas sur le Mémo).
- (7) Passez le fil dans le guide-fil.
- (8) Appuyez sur la touche ↵, l'écran tricotage apparaît.
- (9) Sélectionnez (PROGRAMMER LE COMPTEUR DE RANGS) ou (PROGRAMMER LE NUMERO DE RANGS D'OUVRAGE) et appuyez sur la touche ↵. Entrez le numéro de rang que vous avez déjà tricoté.
- (10) Sélectionnez (TRICOTAGE) et appuyez sur la touche ↵, l'écran tricotage apparaît. Commencez à déplacer le chariot L.

⟨ En utilisant le chariot G ⟩

- (1) Suivez les étapes (1)-(5) de "En utilisant le chariot K".
- (2) Sélectionnez le rang défini à l'étape (5) à la marque ► du côté gauche du schéma.
- (3) Déplacez le chariot G jusqu'à l'extrémité du fil et placez-le au-delà du repère de retour.
- (4) Appuyez sur la touche ↵, l'écran tricotage apparaît.
- (5) Sélectionnez (PROGRAMMER LE COMPTEUR DE RANGS) ou (PROGRAMMER LE NUMERO DE RANGS D'OUVRAGE) et appuyez sur la touche ↵. Entrez le numéro de rang que vous avez déjà tricoté.
- (6) Sélectionnez (TRICOTAGE) et appuyez sur la touche ↵, l'écran tricotage apparaît.
- (7) Passez le fil dans le guide-fil et sélectionnez le levier de direction du chariot.

- Lorsque vous travaillez après avoir réalisé séparément un côté.

⟨ En utilisant le chariot K ⟩

- (1) Placez le chariot K au-delà du repère de retour. Sortez le fil du guide-fil.
- (2) Appuyez sur la touche ↵, l'écran stop apparaît. Défaites votre tricot jusqu'à un rang de motif correct.
- (3) Retrouvez le dernier rang tricoté en suivant les instructions ci-dessous.

• En Utilisant ENTRER LA POSITION D'OUVRAGE

- ① Sélectionnez (PROGRAMMER LE NUMERO DE RANGS D'OUVRAGE) et tapez le nombre 9999.
- ② Après l'apparition de la marque , le message d'erreur "3" apparaît. Notez le numéro indiqué à l'écran.
- ③ Appuyez sur la touche ↵, puis tapez le numéro noté à l'étape 2.
- ④ Sélectionnez (TRICOTAGE), et appuyez sur la touche ↵, "TRICOTAGE COMPLETE" apparaît à l'écran.
- ⑤ Appuyez de nouveau sur la touche ↵, il l'inscription (TRICOTER UN COTE) apparaît.
- ⑥ Sélectionnez le côté sur lequel vous tricotez.
- ⑦ Retrouvez de dernier rang tricoté en déplaçant le schéma de motif à l'aide la touche △.

• En utilisant PROGRAMME DE MEMORISATION DES RANGS

- ① Sélectionnez (RAPPELER LES RANGS DE MEMOIRE), et appuyez sur la touche ↵.
- ② Sélectionnez (MEMORISATION DES RANGS), et appuyez sur la touche ↵.
- ③ Sélectionnez (TRICOTAGE), et l'écran de tricotage retourne aux données sélectionnées avec (MEMORISATION DES RANGS).
- ④ Assurez-vous que l'écran stop apparaît à l'écran.
- ⑤ Retrouvez le dernier rang tricoté en déplaçant le schéma de motif à l'aide la touche △.

- (4) Sélectionnez le rang devant être tricoté à côté de la marque ► du côté gauche de votre schéma.
- (5) Placez le chariot K au-delà du repère de retour, à l'opposé de l'extrémité du fil.
- (6) Appuyez sur les deux boutons HORS TRAVAIL et sélectionnez le bouton du variateur sur KC(I) ou KC(II).

- (7) Pour sélectionner les aiguilles, déplacez le chariot K de l'autre côté de votre tricot le guide-fil étant vide. Appuyez sur la touche ↵, l'écran tricotage apparaît.
- (8) Appuyez sur la touche de sélection des cames correspondant à votre motif. Poursuivez votre tricot, en tirant légèrement sur le fil pour le premier rang afin d'éviter toute mollesse dans le fil.

⟨ En utilisant le chariot L ⟩

- (1) Placez le chariot L au-delà du repère de retour gauche et chariot K au-delà du repère de retour droit. Sortez le fil du guide-fil.
- (2) Appuyez sur la touche ↵, l'écran stop apparaît. Voir page 103. Défaites le rang de tricot demandé. Repositionnez chaque maille sur chaque aiguille. (L'extrémité du fil doit se trouver à droite).
- (3) Suivez l'étape (3) de "En utilisant le chariot K lorsque vous travaillez après avoir réalisé séparément un côté". Vérifiez sur l'échantillon le rang de motif de dentelle ayant été tricoté.

- (4) Définissez le rang suivant à sélectionner en déplaçant le schéma de motif à l'aide des touches ▽ et △ sur l'écran. Sélectionnez le rang à la marque ▶ du côté gauche du schéma.
(Le nombre ne s'affiche pas sur le Mémo.)
- (5) Passez le fil dans le guide-fil. Déplacez le chariot L.

⟨ En utilisant le chariot G ⟩

- (1) Suivez les étapes (1)-(3) de "en utilisant le chariot K lorsque vous travaillez après avoir réalisé séparément un côté".
- (2) Sélectionnez le rang trouvé à la marque ▶ du côté gauche du schéma.
- (3) Déplacez le chariot G vers l'extrémité du fil en le plaçant au-delà du repère de retour.
- (4) Appuyez sur la touche ↵, l'écran tricotage apparaît.
- (5) Passez le fil dans le guide-fil et sélectionnez le levier de direction du chariot.

QUE FAIRE APRES AVOIR DEMARRE UN MOTIF DE TRICOT SANS AVOIR MODIFIE L'ECRAN TRICOTAGE.

⟨ En utilisant le chariot K ⟩

- (1) Placez le chariot K au-delà du repère de retour lorsque vous êtes en écran stop. Sortez le fil du guide-fil. Défaites votre tricot jusqu'au premier rang et alignez les aiguilles en position B.
- (2) Déplacez le chariot K à l'opposé de l'extrémité de votre fil et positionnez-le au-delà des repères de retour. Appuyez sur les deux boutons HORS TRAVAIL et sélectionnez le bouton du variateur sur KC(I) ou KC(II).
- (3) Appuyez sur la touche ↵, l'écran tricotage apparaît.
- (4) Pour sélectionner les aiguilles, déplacez le chariot K de l'autre côté de votre tricot le guide-fil étant vide.
- (5) Passez le fil dans le guide-fil. Appuyez sur la touche de sélection des cames conformément à votre motif.

⟨ En utilisant le chariot G ⟩

- (1) Défaites les rangs tricotés en écran stop
- (2) Déplacez le chariot G jusqu'à l'extrémité du fil, et positionnez-le au-delà du repère de retour. Appuyez sur la touche ↵, l'écran tricotage apparaît.
- (3) Passez le fil dans le guide-fil et sélectionnez le levier de direction du chariot.

⟨ En utilisant le chariot L ⟩

- I. Après avoir tricoté le premier rang de motif, en tricotant un rang après les rangs rectifiés ou en tricotant séparément un côté...
- (1) Placez le chariot L au-delà du repère de retour droit à l'invite de l'écran stop.
- (2) Placez le chariot L au-delà du repère de retour gauche et alignez les aiguilles en position B.
- (3) Appuyez une fois sur la touche △, puis une fois sur la touche ▽.
- (4) Appuyez sur la touche ↵, l'écran tricotage apparaît.
- (5) Déplacez le chariot L de l'autre côté du tricot, et continuez à tricoter.

II. Autres

- (1) Déplacez le chariot L au-delà du repère de retour à l'invite de l'écran stop.
- (2) Déplacez le chariot L au-delà du repère de retour opposé. Alignez les aiguilles en position B.
- (3) Appuyez sur la touche ↵, l'écran tricotage apparaît. Continuez alors à tricoter.

QUE FAIRE LORSQUE VOUS AVEZ TRICOTE SANS AVOIR SEPAREMENT TRICOTE UN COTE:

⟨ En utilisant le chariot K ⟩

- (1) Défaites votre tricot jusqu'à un rang de motif de tricot correct.
- (2) Sélectionnez (G) ou (D) dans l'écran "TRICOTER UN COTE".
- (3) Reportez-vous à la NOTE de la page 73 "SI LES AIGUILLES SELECTIONNEES..."
- (4) Poursuivez votre tricot selon les indications.

⟨ En utilisant le chariot L ⟩

Déplacez le chariot L au-delà du repère de retour gauche. Continuez votre tricot.

⟨ En utilisant le chariot G ⟩

- (1) Défaites les rangs nécessaires.
- (2) Déplacez le chariot G jusqu'à l'extrémité du fil, et placez-le au-delà du repère de retour. Passez le fil dans le guide-fil.
- (3) Continuez votre tricot.

