

MAKING GARMENTS BOOK



LIVRE DE MODELES
DAS STRICKBUCH
BREI-INSTRUKTIEBOEK

DECREASING SEVERAL STITCHES

● 2 目以上減らす場合

● **RABATTRE PLUSIEURS MAILLES**

● **DAS ABNEHMEN MEHRERER MASCHEN**

● **MEERDERE STEKEN MINDEREN**

● **DIMINUZIONE DI MOLTE MAGLIE**

● Menguado de varios puntos

The K-Carriage and yarn are at the side where you wish to decrease the stitches.

● この方法は、K キャリジのある側で行います。

● Le chariot K et le fil doivent se trouver du côté où vous voulez rabattre les mailles.

● Beim Abnehmen mehrerer Maschen müssen Strickschlitten und Faden auf der gleichen Seite sein.

● De breisledde en de draad moeten zich aan de zijde bevinden waar u steken wilt minderen.

● Diminuzione delle maglie sul lato del carro maglia.

● El carro K y el hilo están en el lado donde desea menguar los puntos.

★

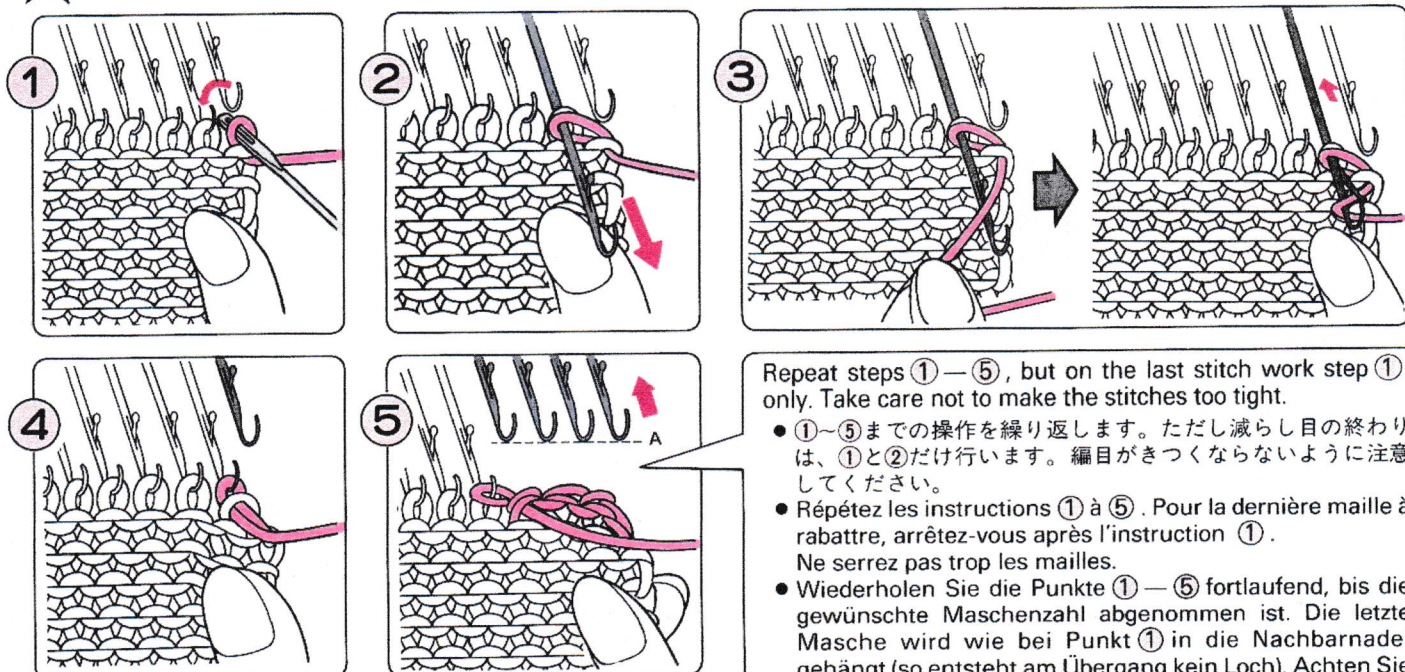

Repeat steps ①—⑤, but on the last stitch work step ① only. Take care not to make the stitches too tight.

● ①～⑤までの操作を繰り返します。ただし減らし目の終わりは、①と②だけ行います。編目がきつくならないように注意してください。

● Répétez les instructions ① à ⑤. Pour la dernière maille à rabattre, arrêtez-vous après l'instruction ①. Ne serrez pas trop les mailles.

● Wiederholen Sie die Punkte ①—⑤ fortlaufend, bis die gewünschte Maschenzahl abgenommen ist. Die letzte Masche wird wie bei Punkt ① in die Nachbarnadel gehängt (so entsteht am Übergang kein Loch). Achten Sie darauf, daß die Maschen locker abgenommen werden.

● Herhaal stap ①—⑤, maar werk voor de laatste steek slechts stap ① af. Maak de steken niet te strak.

● Ripetere le istruzioni dei punti ①—⑤ per ogni maglia (per l'ultima maglia da diminuire eseguite solo l'operazione descritta nel punto ①). Assicuratevi di non realizzare maglie troppo strette.

● Repita los pasos ①—⑤, pero en el último punto trabaje el paso ① solamente.

Tenga cuidado de no apretar demasiado los puntos.

★

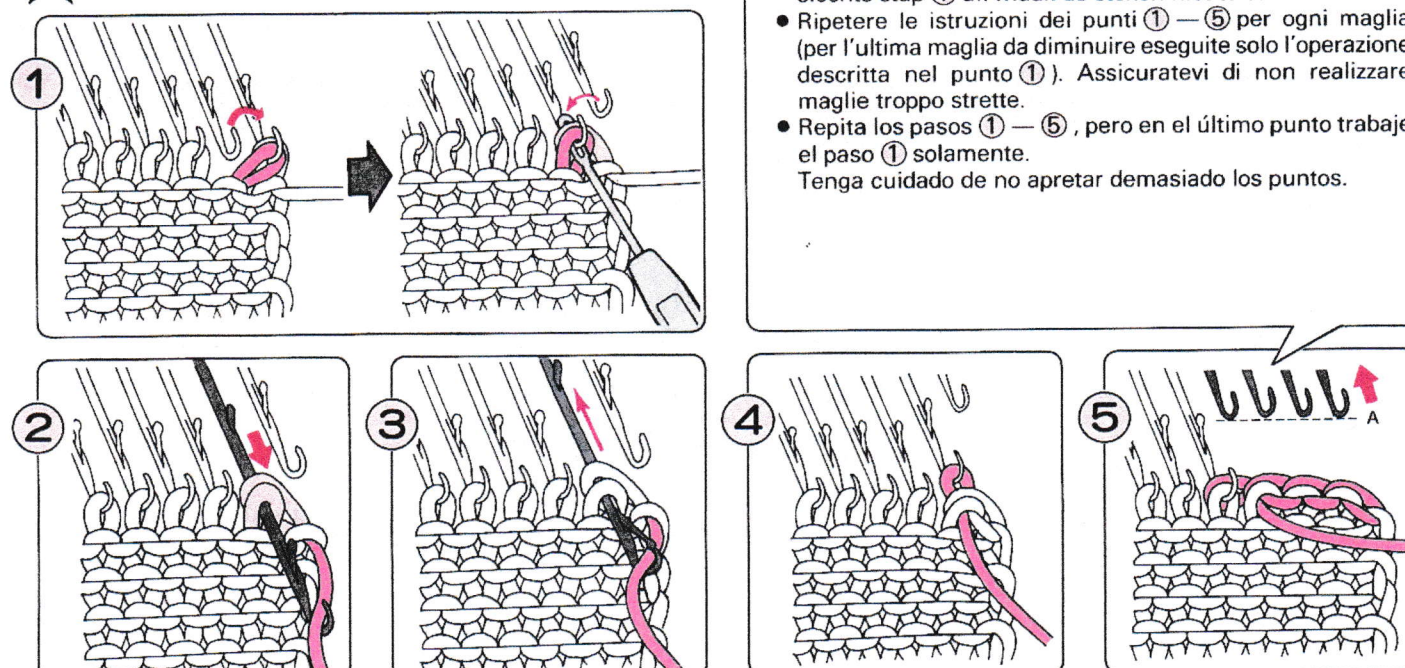

DECREASING SEVERAL STITCHES

● 2目以上減らす場合

● **RABATTRE PLUSIEURS MAILLES**

● **DAS ABNEHMEN MEHRERER MASCHEN**

● **MEERDERE STEKEN MINDEREN**

● **DIMINUZIONE DI MOLTE MAGLIE**

● Menguado de varios puntos

The K-Carriage and yarn are at the side where you wish to decrease the stitches.

● この方法は、Kキャリジのある側で行います。

● Le chariot K et le fil doivent se trouver du côté où vous voulez rabattre les mailles.

● Beim Abnehmen mehrerer Maschen müssen Strickschlitten und Faden auf der gleichen Seite sein.

● De breislede en de draad moeten zich aan de zijde bevinden waar u steken wilt minderen.

● Diminuzione delle maglie sul lato del carro maglia.

● El carro K y el hilo están en el lado donde desea menguar los puntos.

★ A

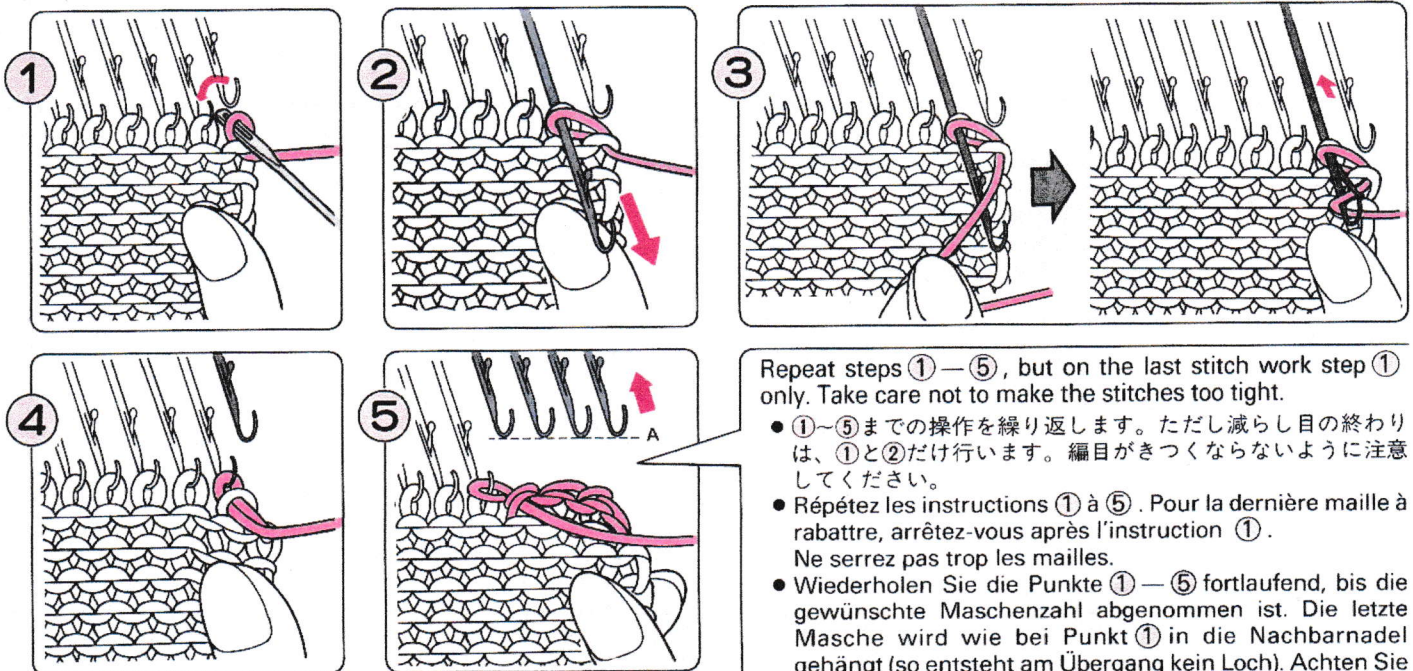

Repeat steps ①—⑤, but on the last stitch work step ① only. Take care not to make the stitches too tight.

● ①～⑤までの操作を繰り返します。ただし減らし目の終わりは、①と②だけ行います。編目がきつくならないように注意してください。

● Répétez les instructions ① à ⑤. Pour la dernière maille à rabattre, arrêtez-vous après l'instruction ①. Ne serrez pas trop les mailles.

● Wiederholen Sie die Punkte ① — ⑤ fortlaufend, bis die gewünschte Maschenzahl abgenommen ist. Die letzte Masche wird wie bei Punkt ① in die Nachbarnadel gehängt (so entsteht am Übergang kein Loch). Achten Sie darauf, daß die Maschen locker abgenommen werden.

● Herhaal stap ① — ⑤, maar werk voor de laatste steek slechts stap ① af. Maak de steken niet te strak.

● Ripetere le istruzioni dei punti ① — ⑤ per ogni maglia (per l'ultima maglia da diminuire eseguite solo l'operazione descritta nel punto ①). Assicuratevi di non realizzare maglie troppo strette.

● Repita los pasos ① — ⑤, pero en el último punto trabaje el paso ① solamente.

Tenga cuidado de no apretar demasiado los puntos.

★ B

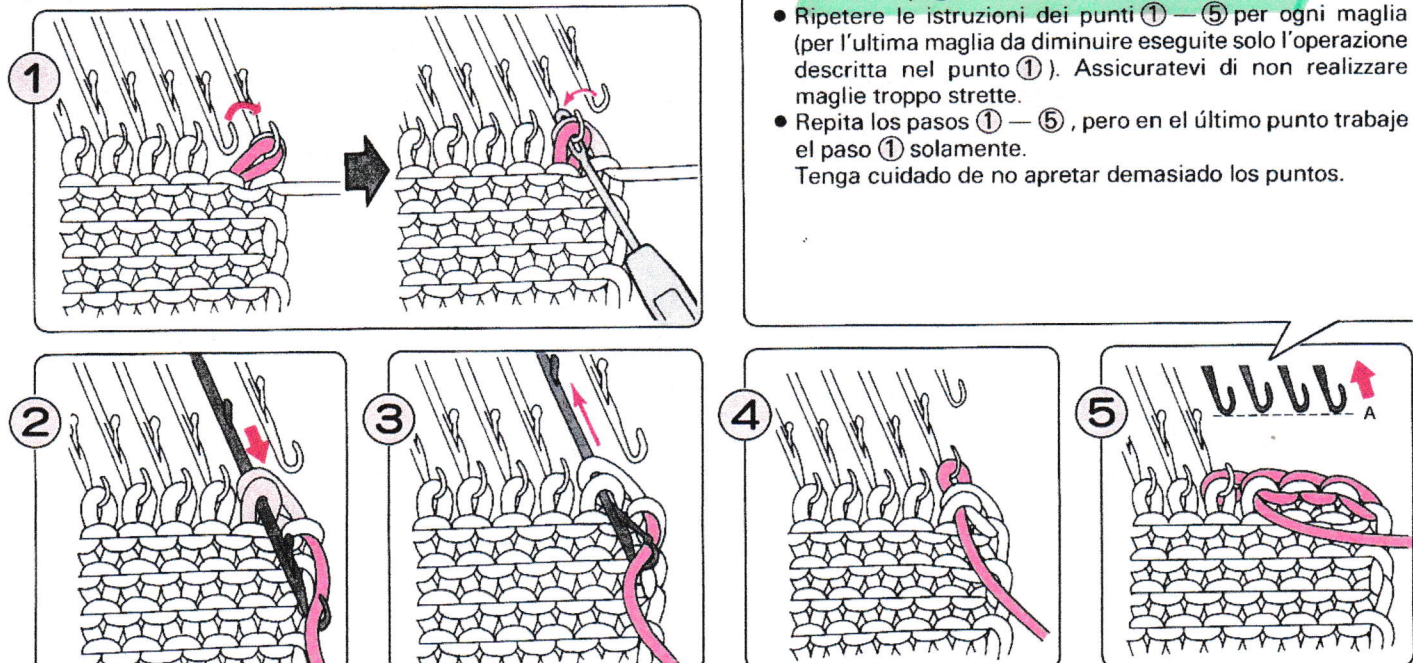

I tem

HOW TO USE THE TRANSFER TOOL

- ウツシの使い方
- UTILISATION DE L'OUTIL DE TRANSFERT
- DER GEBRAUCH DER DECKERNADEL
- **GEBRUIK VAN DE HULPNAALD**
- ISTRUZIONI PER L'UTILIZZAZIONE DEL PUNZONE

- UTILIZACION DEL TRANSPORTADOR

Use when you decrease, increase, transfer stitches, etc.

- ウツシは増し目、減らし目、移し目などに使います。
- L'outil de transfert s'utilise pour ajouter, rabattre et transférer des mailles notamment.
- Sie benötigen die Deckernadeln beim Zunehmen, beim Abnehmen, beim Umhängen von Maschen u.s.w.
- **De hulpnaald wordt gebruikt bij het meerderen, minderen en overhangen van steken, etc.**
- Serve per diminuire, aumentare, trasferire le maglie, ecc.
- Utilicelo cuando mengua, aumenta, transfiere puntos, etc.

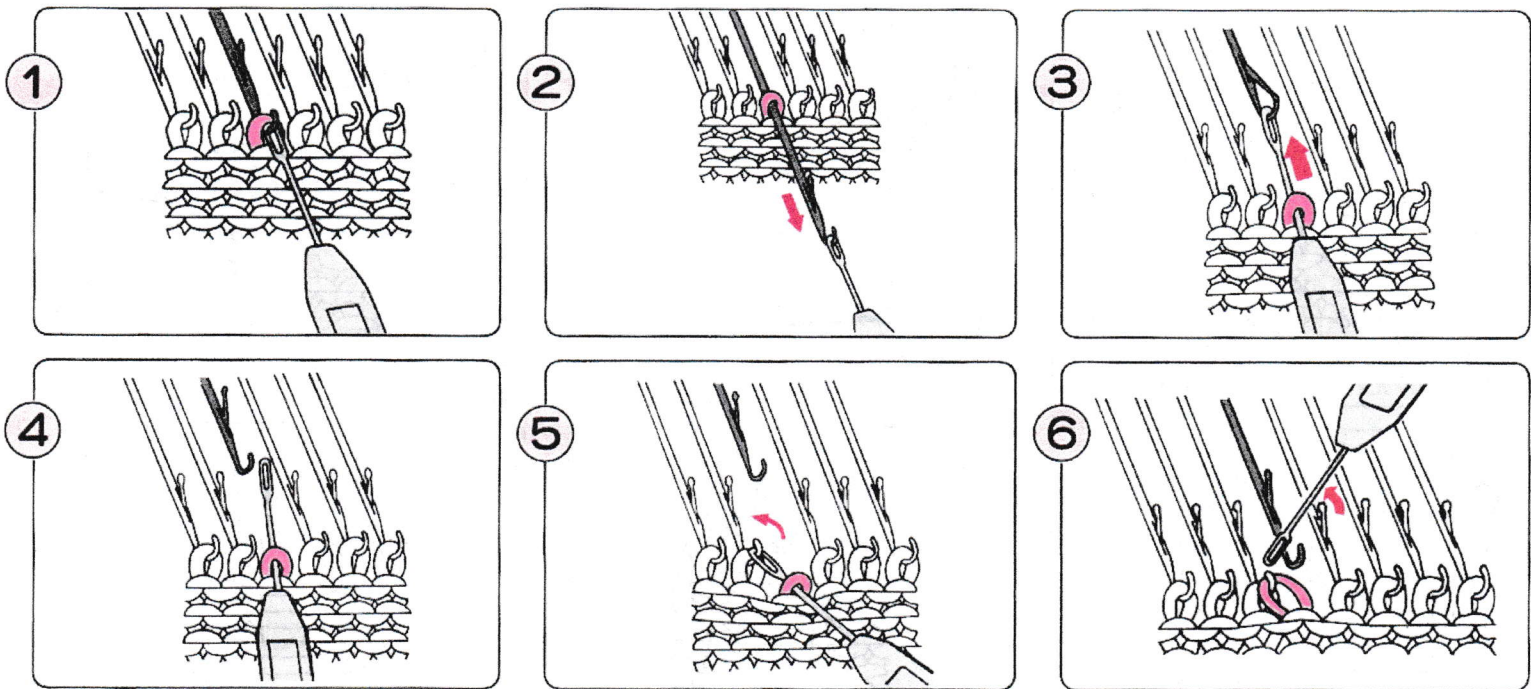
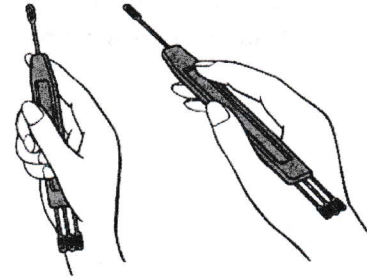

I tem

HOW TO USE THE LATCHET TOOL

- タッピの使い方
- UTILISATION DU CROCHET DE TRAVAIL
- DER GEBRAUCH DER ARBEITZUNGENNADEL
- **GEBRUIK VAN DE TONGENNAALD**
- ISTRUZIONI PER L'UTILIZZAZIONE DEL PUNZONE CON AGO A PALETTA

- UTILIZACION DEL REMALLADOR

Use when you make ribbing, pick up dropped stitches, etc.

- タッピはゴム編や、編目がおちたときなどに使います。
- Le crochet de travail s'utilise pour faire des côtes, reprendre des mailles perdues, etc.
- Sie benötigen die Arbeitszungennadel um Rechtsmaschen hochzuhäkeln, z. B. für Rechts-Links-Bündchen, wenn kein Doppelbett vorhanden ist.
- **De tongennaald wordt gebruikt voor het ophalen van gevallen steken, het maken van boordsteken, etc.**
- Serve per realizzare maglia a coste, per riprendere maglie cadute, ecc.
- Utilicelo para hacer elástico, recoger puntos corridos, etc.

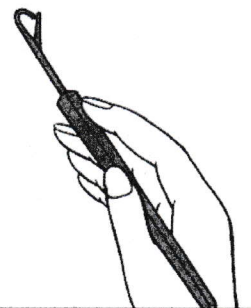

Making Rib by hand

- ゴム編
- Tricoter des côtes à la main
- RIPPENBÜNDCHEN HOCHGEHÄKELT
(Dies ist nicht nötig, wenn Sie eine Doppelbettergänzung KR oder einen Elektrik-Schlitten besitzen.)
- Handmatig breien van boordsteken
- Realizzazione manuale di maglia a coste
- Para hacer elástico a mano

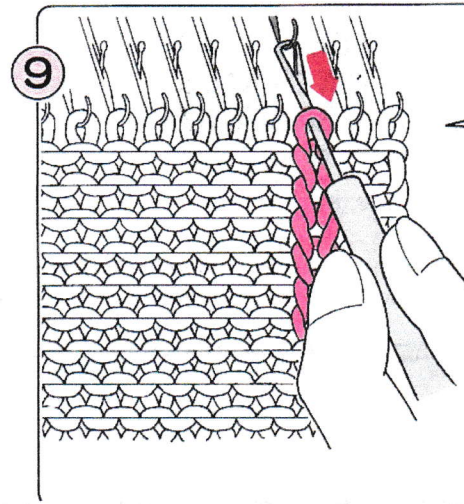
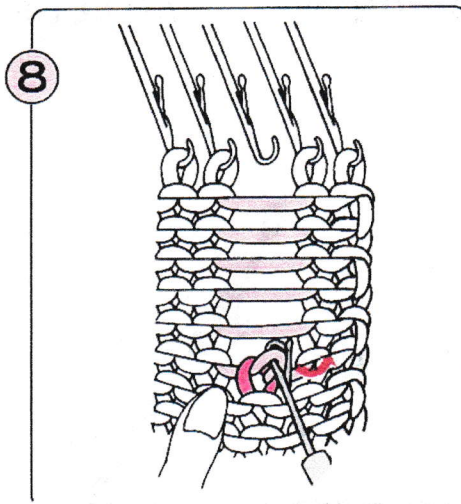
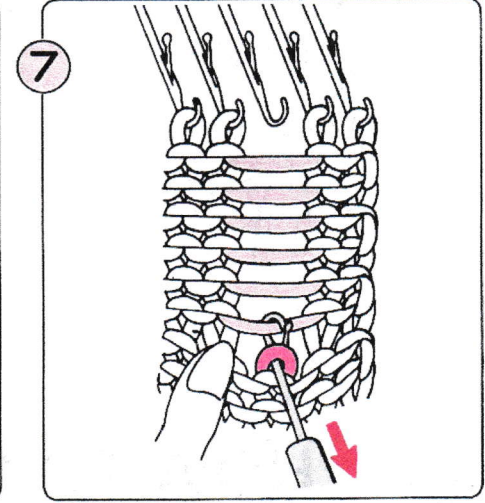
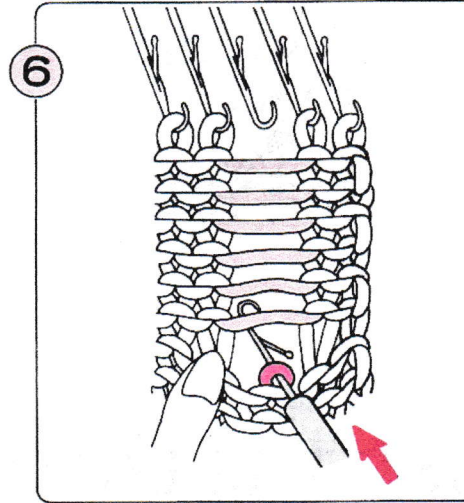
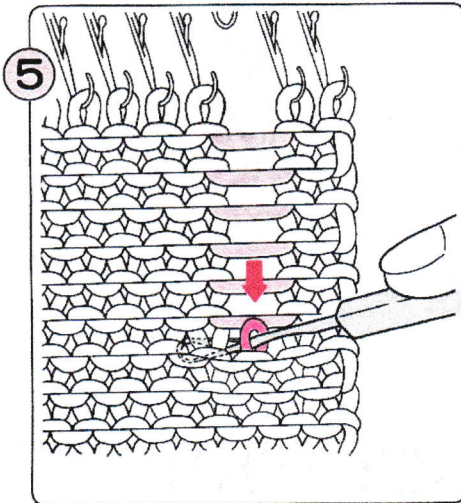
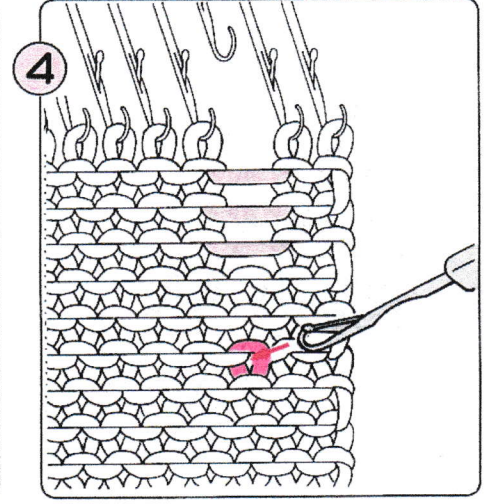
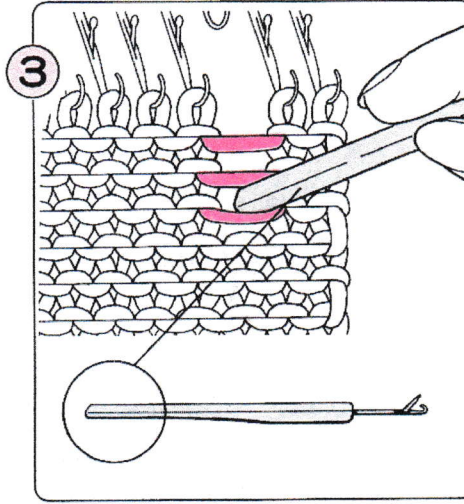
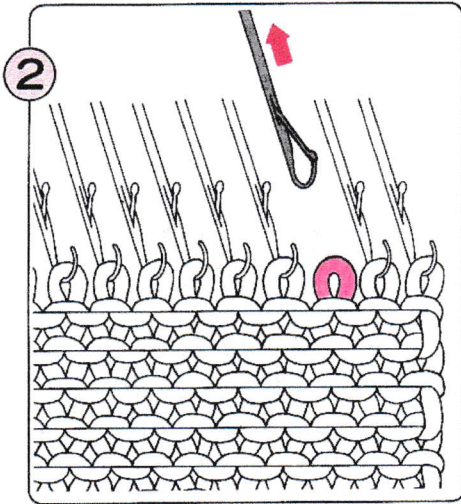
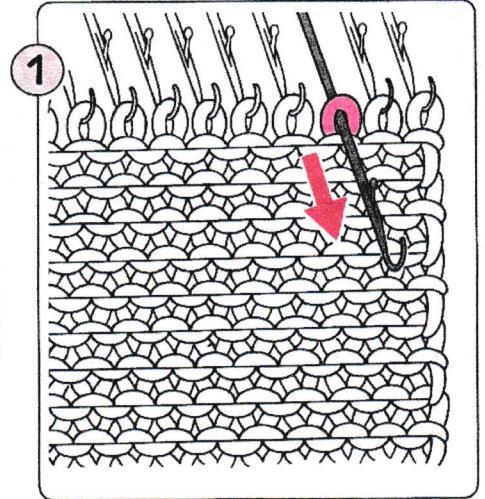
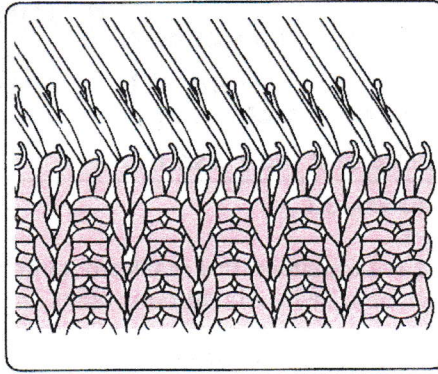

Repeat steps ⑥ — ⑧ .

⑥—⑧を繰り返します。

Répétez les opérations ⑥ — ⑧ .

Wiederholen Sie die Punkte ① — ⑨ .

Herhaal de stappen ⑥ — ⑧ .

Ripetete le operazioni descritte ai punti ⑥ — ⑧ .

Repita los pasos ⑥ — ⑧ .

I tem

HOW TO INCREASE STITCHES

- 編目の増し方(増し目)
- AJOUTER DES MAILLES
- SO NEHMEN SIE MASCHEN ZU
- HET MEERDEREN VAN STEKEN
- AUMENTO DELLA MAGLIE

● AUMENTO DE PUNTOS

INCREASING ONE STITCH

- 1目増す場合
- COMMENT AJOUTER UNE MAILLE
- DAS ZUNEHMEN EINER MASCHE
- ÉÉN STEEK MEERDEREN
- COME AUMENTARE UNA SOLA MAGLIA

● Aumento de un punto

★ The K-Carriage and yarn are at the side where you wish to increase the stitch.

- この方法は、Kキャリジのある側で行います。
- Le chariot K et le fil sont du côté où vous voulez ajouter une maille.
- Die Zunahme erfolgt auf der Schlittenseite.
- De breislede en de draad bevinden zich aan de zijde waar u wilt meerderen.
- Aumento della maglia sul lato del carro maglia.
- El carro K y el hilo están al lado donde Vd. desea aumentar el punto.

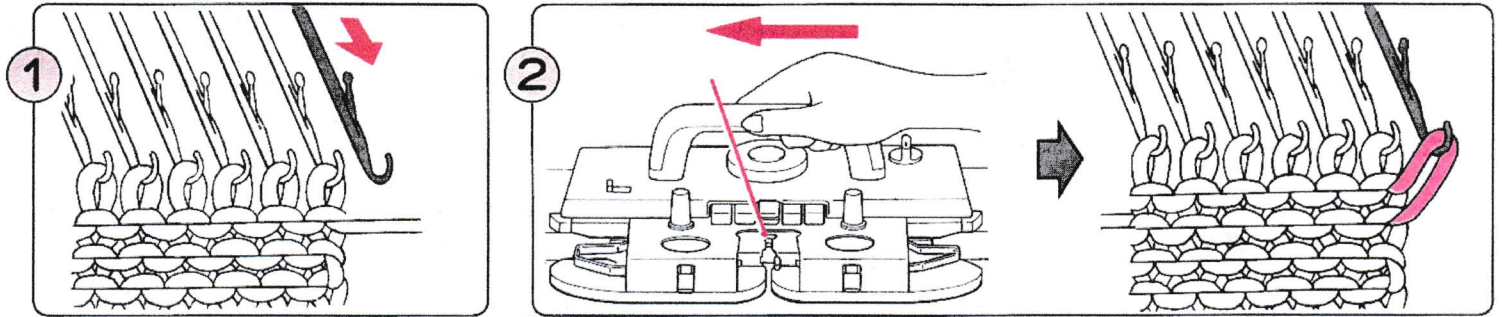

★ The K-Carriage can be at either end of the needlebed.

- この方法はKキャリジのある側、ない側、両側で行うことができます。
- Le chariot K peut se trouver de l'un ou l'autre côté du lit d'aiguilles.
- Die Zunahme erfolgt auf beiden Seiten.
- Het maakt niet uit, aan welke zijde van het naaldenbed de slede staat.
- Il carro maglia può trovarsi ad una delle due estremità del letto aghi.
- El carro K puede estar en uno u otro lado del lecho de agujas.

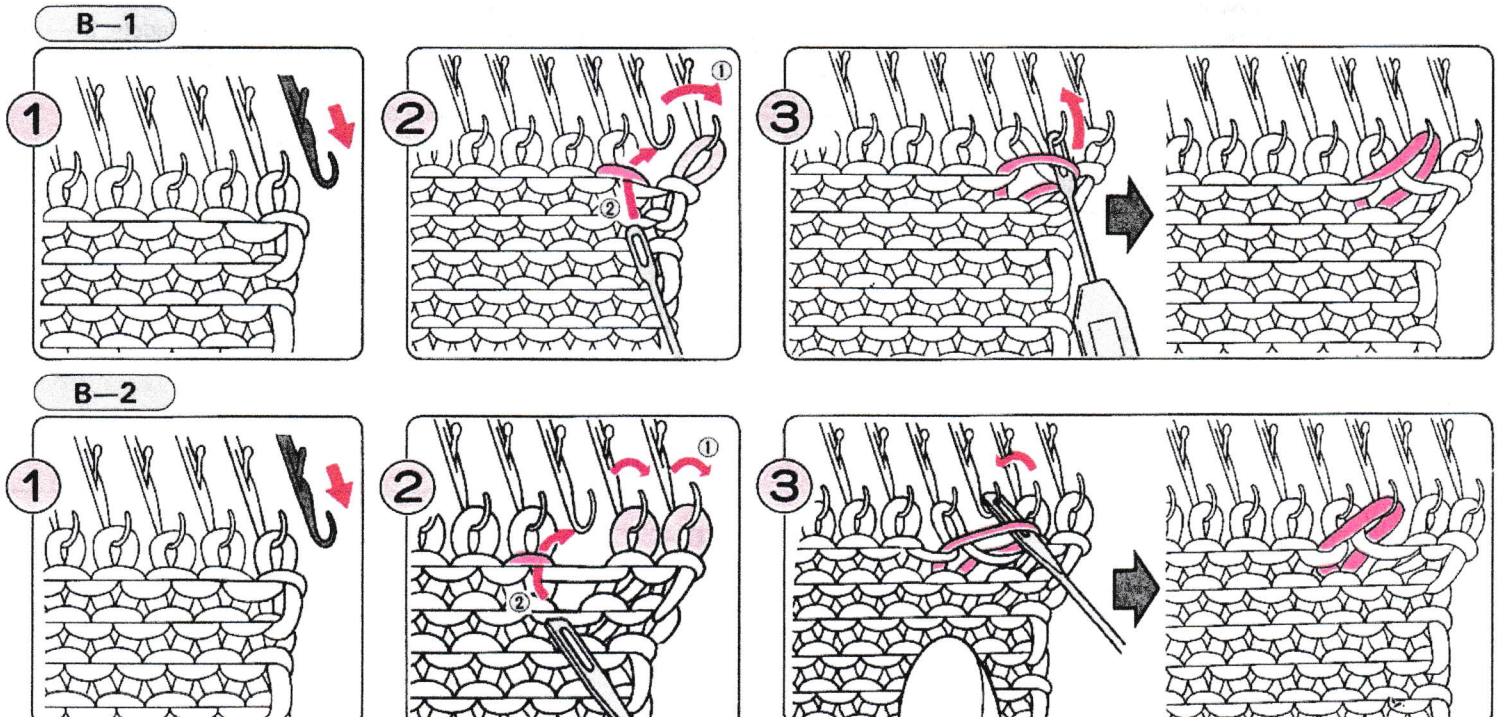

INCREASING SEVERAL STITCHES

- 2 目以上増す場合
- COMMENT AJOUTER PLUSIEURS MAILLES?
- DAS ZUNEHMEN MEHRERER MASCHEN
- MEERDERE STEKEN MEERDEREN
- AUMENTO DI DIVERSE MAGLIE
- Aumento de varios puntos

The K-Carriage and yarn are at the side where you wish to increase the stitches.

- この方法は、K キャリジのある側で行います。
- Le chariot K et le fil doivent être du côté où vous voulez ajouter des mailles.
- Beim Zunehmen mehrerer Maschen müssen Strickschlitten und Faden auf der gleichen Seite sein.
- De breislede en de draad bevinden zich aan de zijde waar u wilt meerderen.
- Aumento delle maglie sul lato del carro maglia.
- El carro K y el hilo están en el lado donde desea aumentar los puntos.

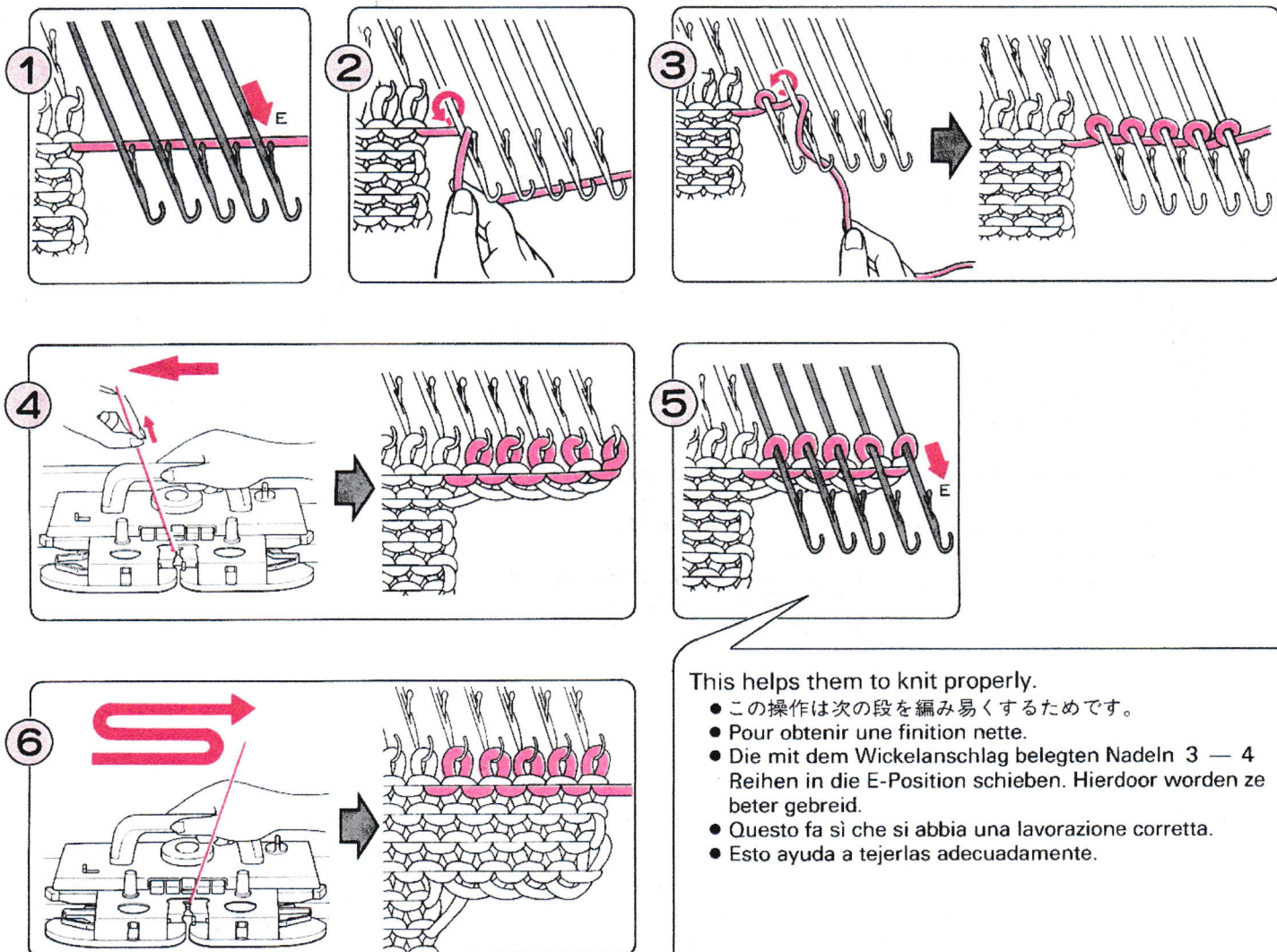

This helps them to knit properly.

- この操作は次の段を編み易くするためです。
- Pour obtenir une finition nette.
- Die mit dem Wickelanschlag belegten Nadeln 3 — 4 Reihen in die E-Position schieben. Hierdoor worden ze beter gebreid.
- Questo fa sì che si abbia una lavorazione corretta.
- Esto ayuda a tejerlas adecuadamente.

I tem

HOW TO DECREASE STITCHES

● 編目の減らし方(減らし目)

● MENGUADO DE PUNTOS

● RABATTRE DES MAILLES

● SO NEHMEN SIE MASCHEN AB

● HET MINDEREN VAN STEKEN

● DIMINUZIONE DELLA MAGLIE

DECREASING ONE STITCH

● 1目減らす場合

● Menguado de un punto

● RABATTRE 1 MAILLE

● DAS ABNEHMEN EINER MASCHE

● ÉÉN STEEK MINDEREN

● DIMINUZIONE DI UNA SOLA MAGLIA

★
A

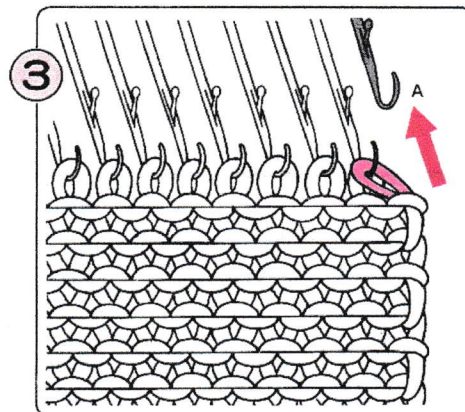
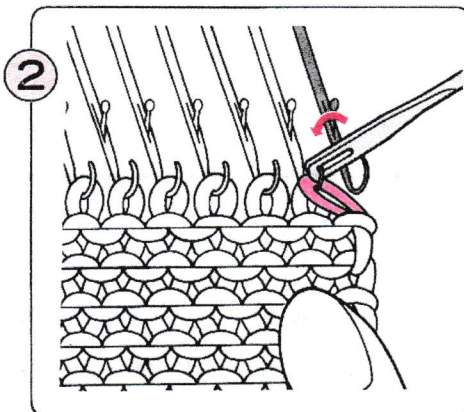
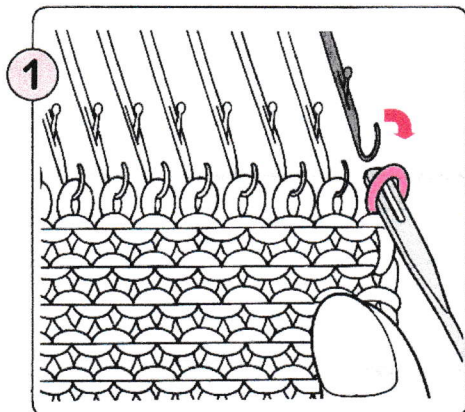

★
B

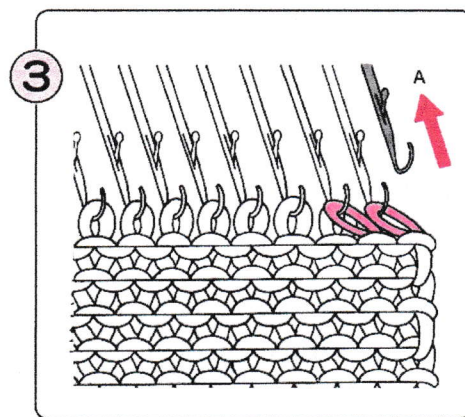
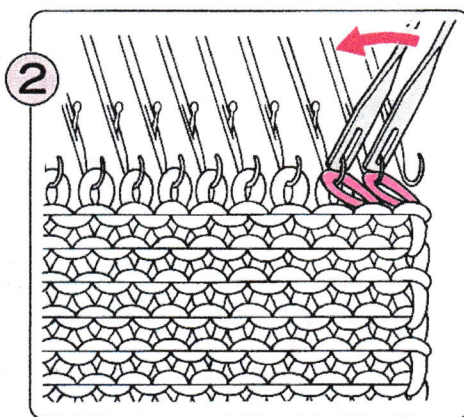
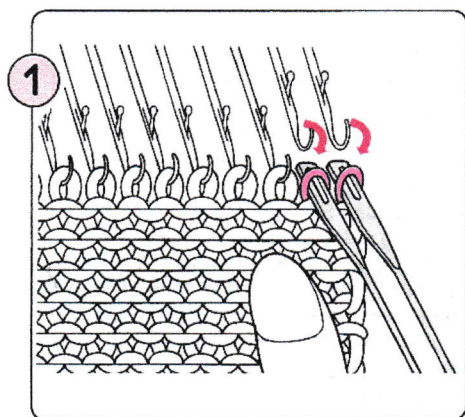

★
C

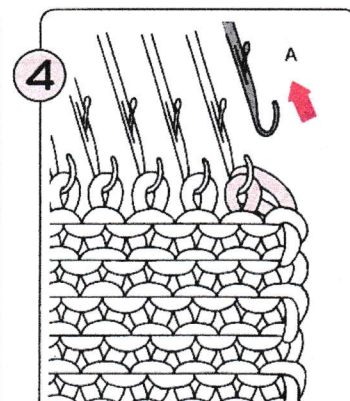
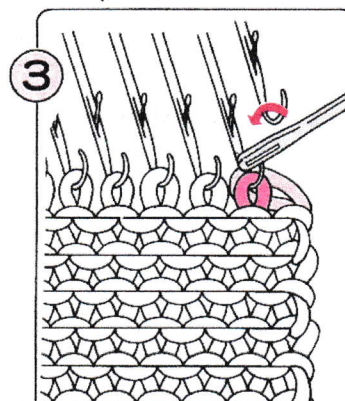
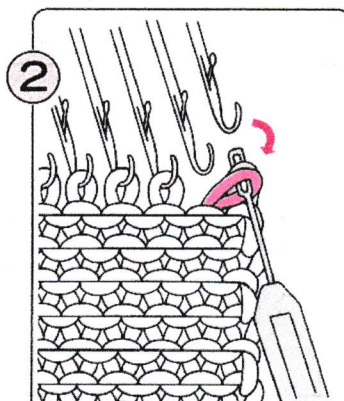
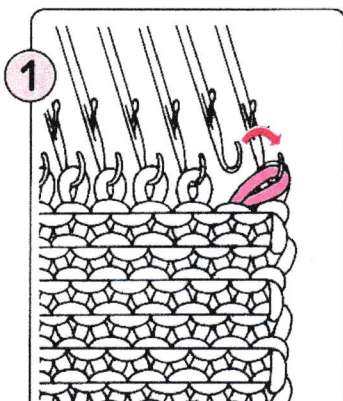

I_{tem}

PARTIAL KNITTING

- 引返しによる編目の増し方・減らし方
- TRICOTAGE PARTIEL
- VERKÜRZTE UND VERLÄNGERTE REIHEN
- BREIEN VAN VERKORTE TOEREN
- LAVORAZIONE PARZIALE
- TEJIDO PARCIAL

PLAIN STOCKING STITCH AND PATTERN KNITTING

- 平編・添え糸編・模様編
- JERSEY ET JACQUARD
- BEI GLATT RECHTS UND MUSTERSTRICKEN
- RECHTE TRICOTSTEEK EN PATROONBREIEN
- MAGLIA RASATA E MAGLIA VANISE'
- PUNTO LISO Y TEJIDO CON DIBUJO



Decreasing stitches using the Holding Position (H.P.)

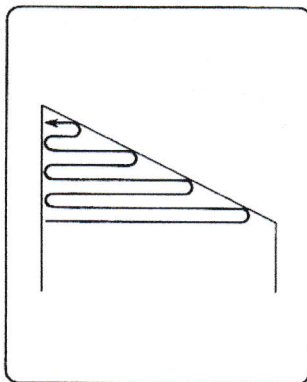

- 編む部分を減らしてゆく場合
- Diminution des mailles avec position de maintien (H.P.)
- Verkürzte Reihen mit dem Nadelrückholer.
- Het minderen van steken d.m.v. de H-stand van de kantenhendel
- Diminuzione maglie
- Menguado de puntos utilizando la posición de retención (H.P.)

1

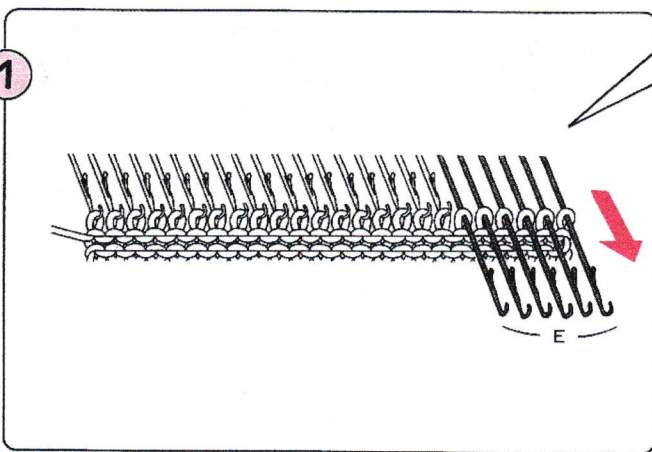

On the opposite side to the K-Carriage, bring the needles you want to decrease forward to E position.

- K キャリジと反対側の休める部分の編針を E 位置に出します。
- Du côté opposé à celui qu'occupe le chariot K, tirez en position E les aiguilles dont la position correspond à la diminution à effectuer.
- Auf der gegenüberliegenden Schlittenseite schieben Sie die Nadeln, die nicht stricken sollen, in die E-Position.
- **Breng de naalden die U wilt minderen, aan de kant waar de breislede NIET staat, naar voren in de E-stand.**
- Sul lato opposto del carro maglia portate in posizione E il numero di aghi corrispondente alle maglie che desiderate diminuire.
- En el lado opuesto al carro K, adelante las agujas que desea menguar a la posición E.

2

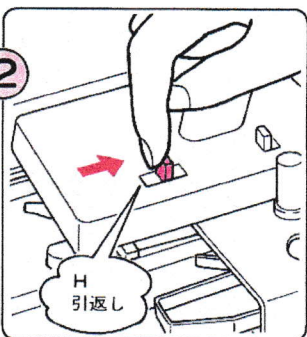

3

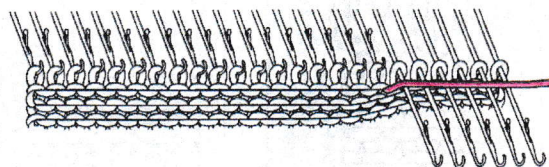
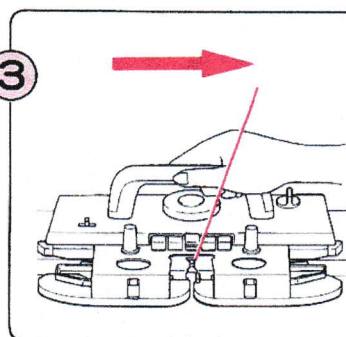

4

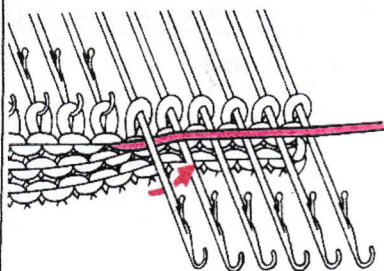

tuck stitch pattern

- タック模様
- motif à mailles ramassées
- Fang-Patentmuster
- tucksteekpatroon
- disegno a maglia a pieghe
- dibujo de punto retenido

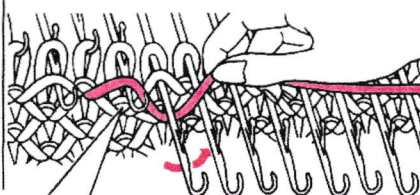

Weaving, Thread Lace & Fairisle Pattern

- スレッド模様・同時編込模様・編込レース模様
- Motifs tissage, dentelle filée et jacquard
- Web-, Norweger- und Loch-Effektmuster
- weefpatroon, draadkantpatroon en noors patroon
- Disegno a punto pizzo, tessuto e jacquard
- Dibujo intercalado, calado de hilo y estilo noruego

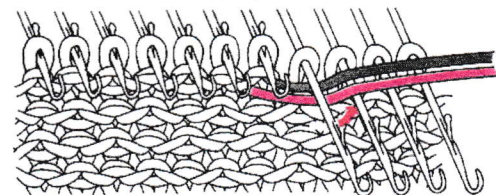

When the needle next the those in E position is selected to D position, wrap the yarn on the hook.

- 編み終わりの編針が選針されている場合、編糸をフックの上に渡します。
- L'aiguille voisine de celle en position E est sélectionnée en position D pour exécuter une maille ramassée, enroulez le fil autour du crochet.
- Wenn die letzte Nadel vor der E-Nadel in die D-Position kommt (TUCK), so legen Sie den Faden über die D- und unter die E-Nadel.
- Wanneer de naald naast de E-stand naalden in de D-stand komt, sla de draad dan om de haak.
- Quando l'ago immediatamente dopo quelli in posizione E viene portato in posizione D, appoggiate il filato nell'unchino.
- Cuando la aguja adyacente a las de la posición E es seleccionada a la posición D, enrolle el hilo en el gancho.

5

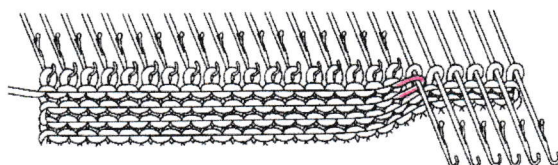
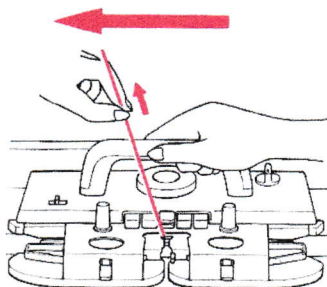

6

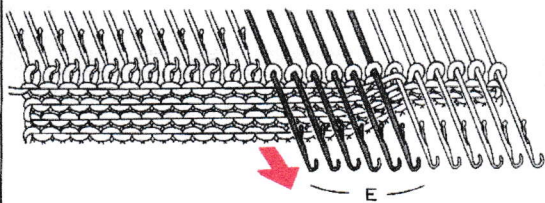

Continue moving needles to be decreased into E position, repeating step ③ — ⑥. After partial knitting is complete, return the holding cam lever to N.

- 次に、休める編針を E 位置に出し、③～⑥を繰り返して編み進みます。引返し編が終わったら、引返しレバーをくひらあみにもどします。
- Continuez à placer en position E autant d'aiguilles qu'il en faut, comme tenu de la diminution à opérer, et répétez les points ③ à ⑥ ci-dessus. Une fois achevé le tricotage partiel, ramenez le levier en position N.
- Weiterhin gegenüber des Schlittens jeweils Nadeln stufenweise für die abzunehmenden Maschen in die E-Position schieben. Wiederholen Sie laufend die Punkte ③ — ⑥. Nachdem die verkürzten Reihen beendet sind, stellen Sie den Nadelrückholer wieder auf N.
- Ga verder met het in de E-stand zetten van de naalden die gemindert moeten worden, door de stappen ③ — ⑥ te herhalen. Zet hierna de kantenhendel weer op N.
- Portate in posizione E gli aghi con le maglie da diminuire e ripetete le operazioni descritte ai punti ③ — ⑥. Terminata la lavorazione parziale, portate la leva camma di tenuta in posizione N.
- Continúe moviendo las agujas que desea menguar a la posición E, repitiendo los pasos ③ — ⑥. Cuando haya completado el tejido parcial, retorne la palanca de la leva de retención a N.

★ INCREASING STITCHES FROM THE HOLDING POSITION (H.P.)

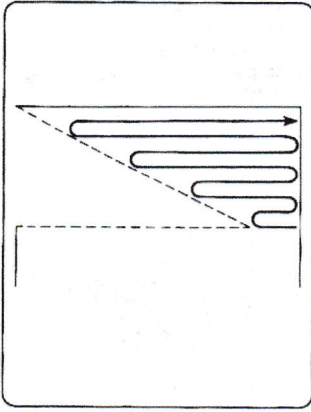

- 編む部分を増してゆく場合
- Pour faire une augmentation avec le levier de la came de maintien en position E. (H.P.)
- Verlängerte Reihen mit dem Nadelrückholer.
- Het meerderen van steken d.m.v. de H-stand van de kantenhendel
- Aumento maglie
- Aumento de puntos a partir de la posición de retención (H.P.)

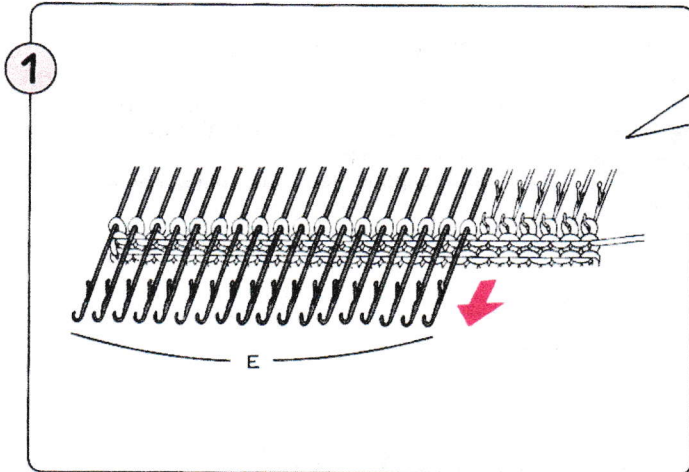

On the opposite side to the K-Carriage, bring forward to E position those needles that you do not want to knit.

- K キャリジと反対側の休める部分の編針を E 位置に出します。
- Du côté opposé à celui qu'occupe le chariot K, amenez en position E (H.P.) celles des aiguilles qui ne doivent pas tricoter.
- Auf der gegenüberliegenden Schlittenseite schieben Sie die Nadeln, die nicht stricken sollen, in die E-Position.
- Breng de naalden die U niet wilt breien, aan de kant waar de breisleden NIET staat, naar voren in de E-stand.
- Sul lato opposto del carro maglia portate in posizione E gli aghi su cui si trovano le maglie che non sono da lavorare.
- En el lado opuesto al carro K, adelante a la posición E (H.P.) las agujas que no quiere tejer.

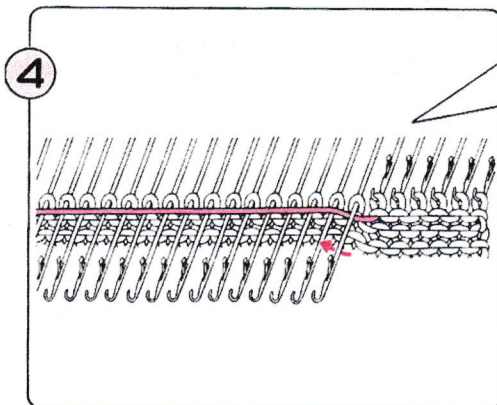
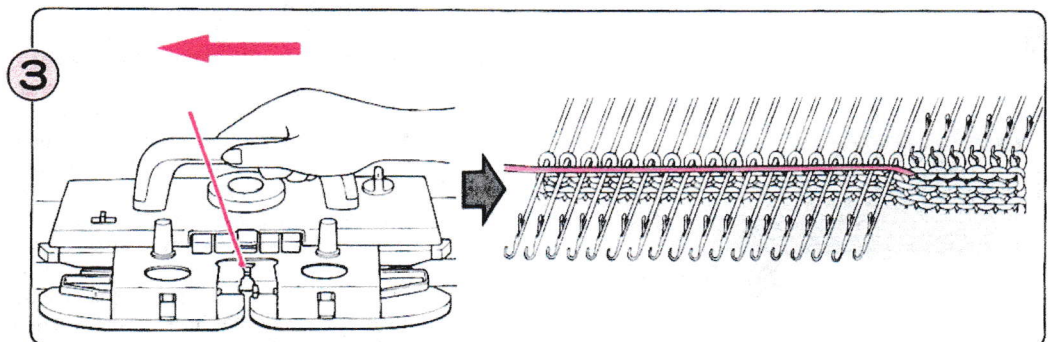
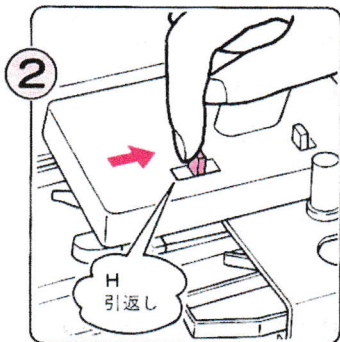

In the case of pattern knitting, refer to step ④ on page 8.

- 模様編のときは 8 ページ④を参照してください。
- Dans le cas d'un tricotage partiel, reportez-vous au point ④ de la page 8.
- Beim Musterstricken beachten Sie den Punkt ④ auf Seite 8.
- Zie in geval van patroonbreien stap ④ van blz. 8.
- Per la lavorazione a disegno, vedere il punto ④ a pag. 8.
- En el caso del tejido con dibujo, refiérase al paso ④ en la página 8.

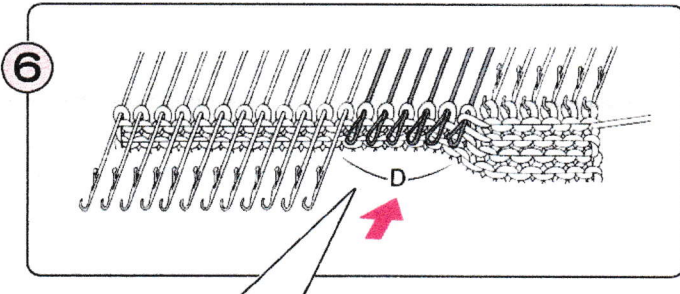
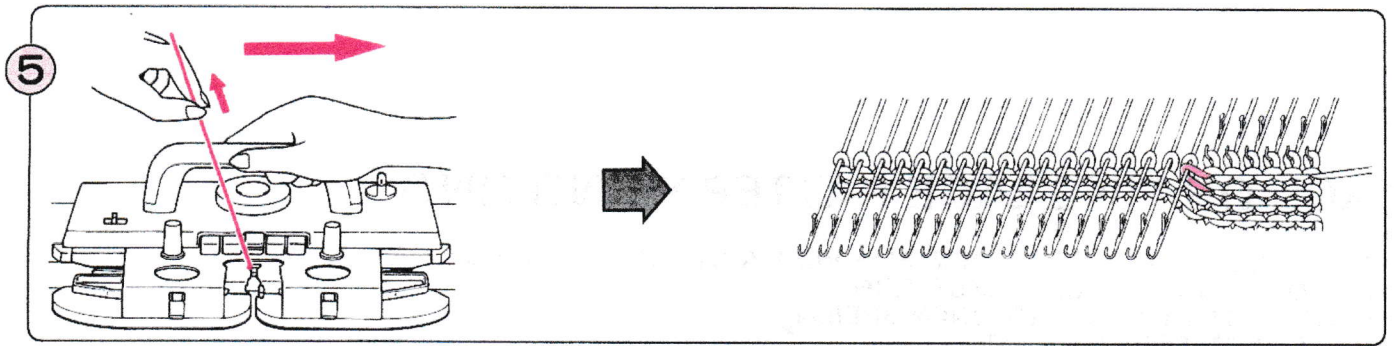

Manually push the needles to be increased from E to D position.

♣ For pattern knitting, put the appropriate needles to B position according to the pattern. When you return these needles from D to B position, place the stitches into the needlehooks using the transfer tool.

- 次に、編む部分の編針を D 位置にもどします。
- ♣ 模様編の場合、選針状態をよく見て、D 位置の編針のうち B 位置にもどすべき編針の編目を、ウツシを使ってフックの中にもどし、B 位置に下げます。
- Repoussez de la position E à la position D les aiguilles auxquelles correspond l'augmentation à effectuer.
- ♣ Dans le cas du tricotage d'un motif, en tenant compte de la position qu'occupe le motif sur le tricot, placez les aiguilles retenues en position B. Lorsque vous ramènerez ces aiguilles de la position D à la position B, faites passer les mailles dans les crochets à l'aide du poinçon de transfert.
- Gegenüber dem Schlitten mit der Hand jeweils so viele Nadeln aus der E-in die D-Position schieben, wie Maschen gestrickt werden sollen.
- ♣ Wenn Sie Muster stricken, müssen diese Nadeln jeweils in die B-Position gebracht werden. Hängen Sie mit dem Decker die Maschen in die Nadelhaken und entsprechend der Musteranordnung die jeweiligen Nadeln in die D-Position schieben.

● Duw de de naalden die U wilt meerderen, met de hand van de E-in de D-stand.

♣ Zet bij patroonbreien de naalden, al naar gelang het patroon, in de B-stand. Wanneer U deze naalden van de D-in de B-stand zet, hang dan de steken met behulp van de hulpnaald in de haken.

● Portate manualmente gli aghi con le maglie da aumentare dalla posizione E alla posizione D.

♣ Per la lavorazione a disegno, portate in posizione B il numero di aghi necessario, a seconda del disegno da realizzare. Nel trasferire gli aghi dalla posizione D alla posizione B, fate attenzione a portare le maglie dietro alla paletta, nell'uncino dell'ago, usando il punzone.

● Empuje manualmente las agujas que va a aumentar desde la posición E a D.

♣ Para el tejido con dibujo, ponga las agujas adecuadas en la posición B de acuerdo con el dibujo. Cuando Vd. retorna estas agujas desde la posición D a B, coloque los puntos en los ganchos de las agujas con la ayuda del transportador.

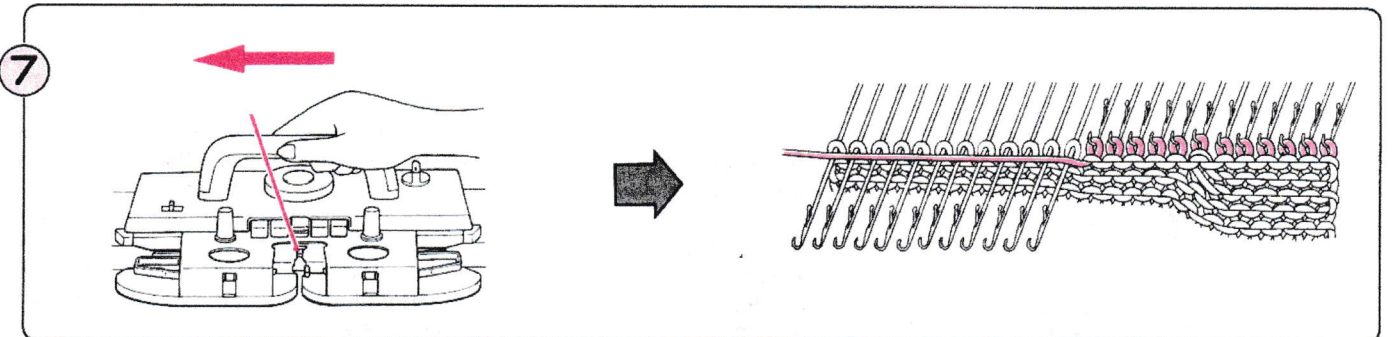

⑧ Repeat Steps ④ — ⑦ . After partial knitting is complete, return the holding cam lever to N.

- ④～⑦を繰り返して編みます。引返し編が終わったら、引返しレバーを<ひらあみ>にもどします。
- Répétez les points ④ à ⑦ . Une fois achevé le tricotage partiel, ramenez le levier de la came de maintien en position N.
- Wiederholen Sie die Punkte ④ — ⑦ . Nachdem die verlängerten Reihen beendet sind, stellen Sie den Nadelrückholer auf N.
- Herhaal de stappen ④ — ⑦ . Zet, wanneer u klaar bent, de kantenhendel weer op N.
- Ripetete le operazioni descritte dal punto ④ al punto ⑦ . Terminata la lavorazione parziale, portate la leva camma di tenuta in posizione N.
- Repita los pasos ④ — ⑦ . Cuando el tejido parcial se haya completado, retorne la palanca de leva de retención a N.

LACE OR FINE LACE PATTERN KNITTING

● レース模様・タックレース模様

● TRICOTAGE DE MOTIFS EN DENTELLE VERITABLE OU EN DENTELLE FINE

● BEI LOCH- ODER FEINLOCHMUSTERN

● KANT- OF FIJNE KANTPATRONEN BREIEN

● DISEGNI TRAFORATI NORMALI E FIN

● TEJIDO DE CALADO NORMAL Y CALADO FINO



Decreasing stitches

- 編む部分を減らしてゆく場合
- Diminution
- Verkürzte Reihen.
- Het minderen van steken
- Diminuzione maglie
- Menguado de puntos

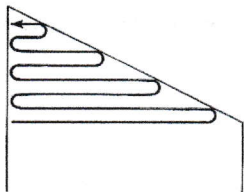

When you want to decrease on the right hand side...

When you come to the row to be knitted with the K-Carriage, move the K-Carriage to the left (to knit one row) then start partial knitting.

- 右側で引返し編を行う場合
Lキャリジを操作し、Kキャリジで編む段になったら、Kキャリジで左へ1段編んでから引返し編を行います。
- Quand vous voulez diminuer à droite.
Quand vous arrivez au rang à tricoter avec le chariot k, déplacez le chariot vers la gauche (tricoter un rang) pour démarrer le tricotage partiel.
- Wenn Sie an der rechten Strickseite verkürzte Reihen arbeiten:
Sie erhalten den Strickhinweis (Pfeil auf der Lochkarte oder Speicheranzeige). Schieben Sie den Strickschlitten 1 Reihe nach links. Beginnen Sie mit den verkürzten Reihen.
- Wanneer u aan de rechterzijde steken wilt minderen ...
Wanneer u aankomt bij de toer die met de breisledes gebreid moet worden, haal dan de slede over naar links (om één toer te breien) en begin daarna met het breien van de verkorte toeren.

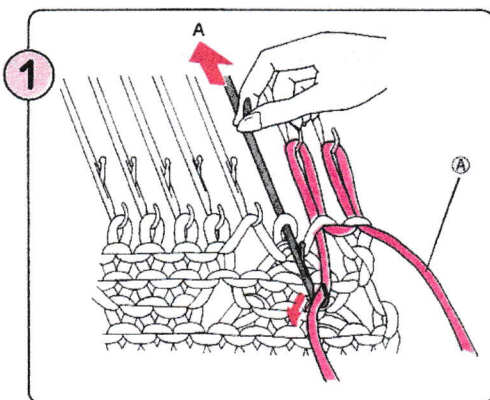

On the opposite side to K-Carriage manually knit the needles you want to decrease back to A position using the Cast-on Thread (A).

- Kキャリジの反対側の休める部分の編目を、別糸(A)に1目ずつ手で編み移しながら編針をA位置に下げます。
- Du côté opposé à celui qu'occupe le chariot K, faites tricoter à la main les aiguilles auxquelles correspond la diminution à effectuer, en les ramenant en position A et en utilisant le fil de montage (A).
- Auf der gegenüberliegenden Schlittenseite stricken Sie mit dem Nylonfaden die Maschen, die nicht stricken sollen, von Hand in die A-Position zurück. Legen Sie dafür den Nylonfaden (A) über die offene Nadelzunge (Bild) und stricken Sie die Maschen einzeln in die A-Position ab.
- Brei, aan de kant waar de slede niet staat, de naalden die U wilt minderen met de hand terug in de A-stand met behulp van de opzetdraad (A).
- Appoggiate il filo di nylon (A) sull'uncino degli aghi con le maglie da diminuire e portate gli aghi in posizione A.
- En el lado opuesto al carro K, teja manualmente las agujas que desea menguar de vuelta a la posición A con la ayuda del hilo de enhebrar (A).

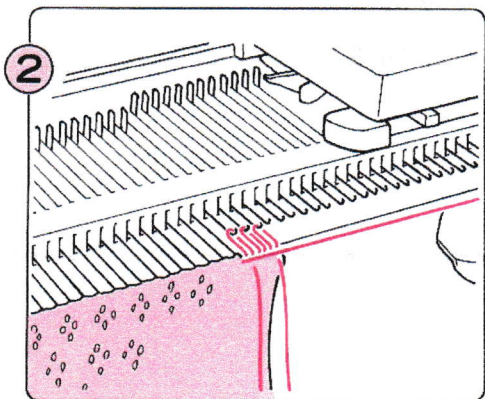

Knit one row with the K-Carriage.

- Kキャリジで1段編みます。
- Tricotez un rang avec le chariot K.
- Eine Reihe stricken.
- Brei één toer met de breislede.
- Lavorate un giro con il carro maglia.
- Teja una vuelta con el carro K.

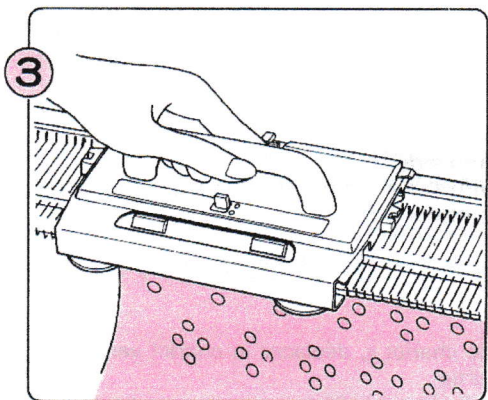

Operate the L-Carriage until you come to the row to be knitted with the K-Carriage.

- Kキャリジで編む段になるまで、Lキャリジを操作します。
- Actionner le chariot L jusqu'à ce que vous soyez sur le rang à tricoter avec le chariot K.
- Bewegen Sie den L-Schlitten hin und her, bis Sie den nächsten Strickhinweis erhalten.
- Haal de L-slede over, totdat u bij de toer aankomt die met de breislede gebreid moet worden.

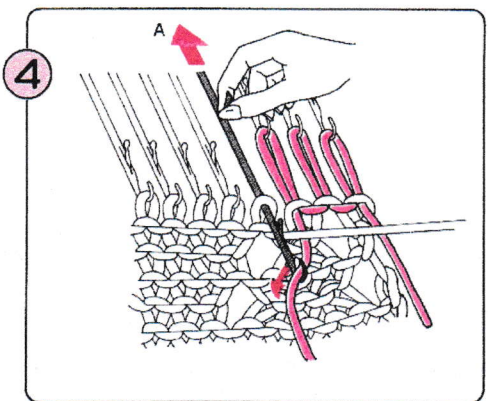

On the K-Carriage side, manually knit the next needles back to A position using the Cast-on Thread.

- Kキャリジ側のB位置の端目1目を別糸に移し、A位置に下げます。
- Du côté qu'occupe le chariot K, faites tricoter à la main les aiguilles suivantes, avec le fil de montage, en les ramenant en position A.
- Stricken Sie die letzte B-Positionsnaedel auf der Schlittenseite, wie im Bild gezeigt, mit dem Nylonfaden in die A-Position zurück.
- Brei, aan de kant waar de breislede staat, de volgende naalden met de hand terug in de A-stand met behulp van de opzetdraad.
- Appoggiate il filo di nylon sull'uncino dell'ultimo ago in posizione B sul lato del carro maglia e riportate gli aghi in posizione A.
- En el lado del carro K, teja manualmente las agujas siguientes de vuelta a la posición A con la ayuda del hilo de enhebrar.

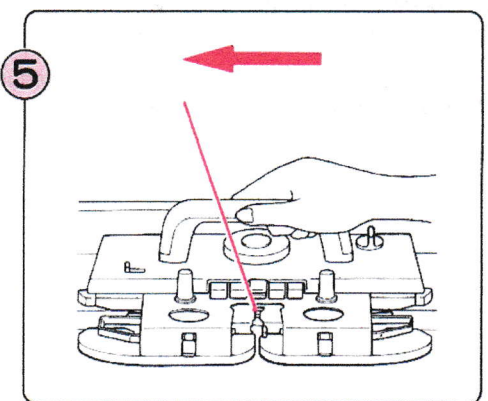

Knit one row with the K-Carriage.

- Kキャリジで1段編みます。
- Tricotez un rang avec le chariot K.
- Stricken Sie eine Reihe.
- Brei één toer met de breislede.
- Lavorate un giro con il carro maglia.
- Teja una vuelta con el carro K.

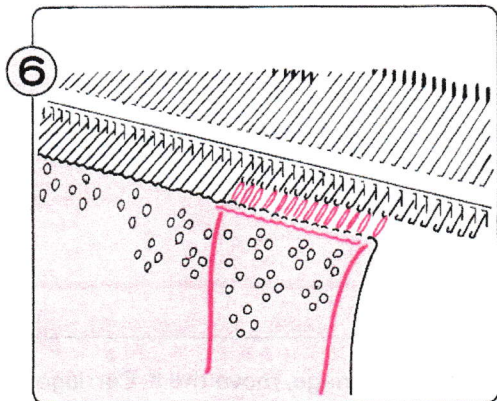

Repeat Steps ① — ⑤ .

- ①～⑤を繰り返します。
- Répétez les points ① à ⑤ ci-dessus.
- Wiederholen Sie die Punkte ① — ⑤ .
- Herhaal de stappen ① — ⑤ .
- Ripetete le operazioni da ① a ⑤ .
- Repita los pasos ① — ⑤ .

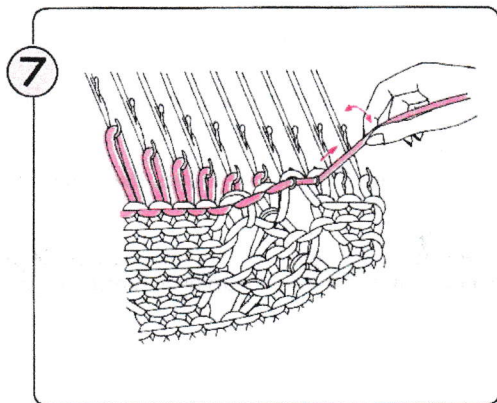

After partial knitting, transfer the stitches in A position back into the hooks of the needles and remove the Cast-on Thread. Place needles in B position.

- 引返し編が終わったら、A位置に休めておいた部分は別糸をほどき、B位置にもどします。
- Une fois achevé le tricotage partiel, reportez les mailles en position A dans les crochets des aiguilles et enlevez le fil de montage. Placez les aiguilles en position B.
- Nachdem die verkürzten Reihen beendet sind, hängen Sie die Maschen wieder in die Nadelhaken. Dafür ziehen Sie den Nylonfaden straff und lassen eine um die andere Masche in die Nadelhaken gleiten. Richten Sie die Nadeln in der B-Position aus.
- **Breng de steken in de A-stand na het breien van de verkorte toeren weer over in de naaldkoppen van de naalden en verwijder de opzetdraad. Zet de naalden in de B-stand.**
- Una volta completata la lavorazione parziale togliete il filo di nylon dagli aghi in posizione A così da trasferire le maglie negli uncini degli aghi. Quindi portate gli aghi in posizione B.
- Después del tejido parcial, transfiera los puntos en la posición A de vuelta a los ganchos de las agujas y retire el hilo de enhebrar. Coloque las agujas en la posición B.

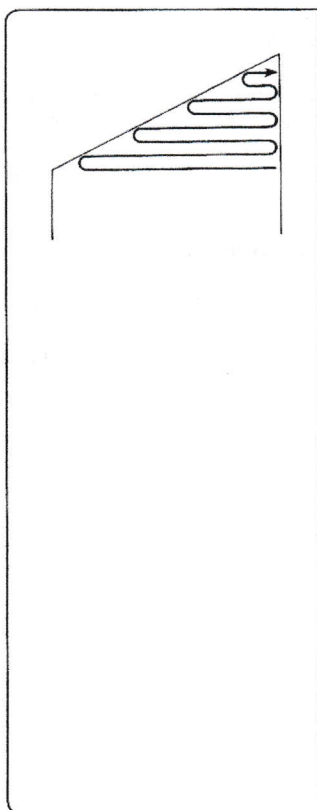

When you want to decrease on the left hand side ...

Operate the L-Carriage until you come to the row to be knitted with the K-Carriage, and then follow Steps ① , ② , ④ , ⑤ , ③ above.

After partial knitting, follow the step ⑦ above.

左側で引返し編を行う場合

- Kキャリジで編む段になるまで、Lキャリジを操作します。その後①→②→④→⑤→③の順で編みます。引返し編が終わったら⑦をします。
- Quand vous voulez diminuer à gauche. Actionner le chariot L jusqu'à ce que vous arriviez sur le rang à tricoter avec le chariot K, puis suivez les étapes ① , ② , ④ , ⑤ , et ③ mentionnées précédemment. Après le tricotage partiel, suivre l'étape ⑦ .
- Wenn Sie an der linken Strickseite verkürzte Reihen arbeiten: Sie erhalten den Strickhinweis. Beginnen Sie sofort gegenüber dem Strickschlitten nach den Punkten ① , ② , ④ , ⑤ und ③ , wie zuvor erklärt. Nachdem die verkürzten Reihen beendet sind, arbeiten Sie nach Punkt ⑦ (siehe oben).
- **Wanneer u aan de linkerzijde steken wilt minderen ... Haal de L-slede over, totdat u aankomt bij de toer die met de breislede gebreid moet worden. Volg hierna de bovengenoemde stappen ① , ② , ④ , ⑤ en ③ . Werk na het breien van de verkorte toeren tenslotte nog stap ⑦ af.**



Increasing stitches

- 編む部分を増してゆく場合
- Augmentations
- Verlängerte Reihen
- Het meerderen van steken
- Aumento delle maglie
- Aumento de puntos

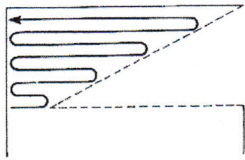

When you want to increase on the righthand side...

When you come to the row to be knitted with the K-Carriage, move the K-Carriage to the left (to knit one row), and then start partial knitting.

- 右側で引返し編を行う場合
Lキャリジを操作し、Kキャリジで編む段になったら左へ1段編んでから引返し編を行います。
- Quand vous voulez augmenter à droite.
Quand vous arrivez au rang à tricoter avec le chariot K, déplacer ce chariot vers la gauche (tricoter un rang), pour commencer le tricotage partiel.
- Wenn Sie an der rechten Strickseite verlängerte Reihen arbeiten:
Sie erhalten den Strickhinweis. Schieben Sie den Schlitten 1 Reihe nach links. Beginnen Sie mit den verlängerten Reihen.
- Wanneer u aan de rechterzijde steken wilt meerderen..
Wanneer u aankomt bij de toer die met de breislede gebreid moet worden, haal dan de slede over naar links (om één toer te breien) en begin daarna met het breien van de verkorte toeren.

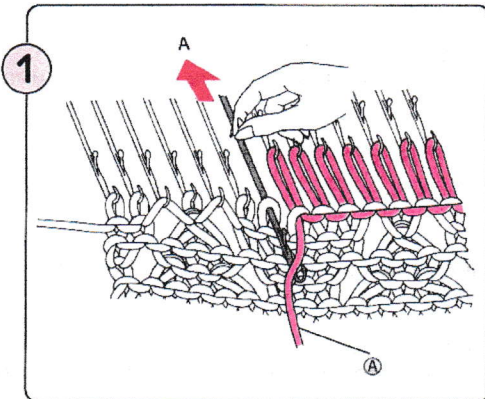

Using the Cast-on Thread (A), manually knit the needles you want to decrease back to A position.

- Kキャリジの反対側の休める部分の編目を、別糸(A)に1目ずつ手で編み移しながら編針をA位置に下げます。
- En utilisant le fil de montage (A), faites tricoter à la main les aiguilles auxquelles correspond la diminution à effectuer, en les ramenant en position A.
- Auf der gegenüberliegenden Schlittenseite stricken Sie mit dem Nylonfaden (A) die Maschen, die nicht stricken sollen, von Hand in die A-Position zurück.
- Brei de naalden die U wilt minderen met de hand en met behulp van de opzetdraad (A) terug in de A-stand.
- Appoggiate il filo di nylon (A) sull'uncino degli aghi con le maglie da diminuire e portate gli aghi in posizione A.
- Con la ayuda del hilo de enhebrar (A), teja manualmente las agujas que desea menguar de vuelta a la posición A.

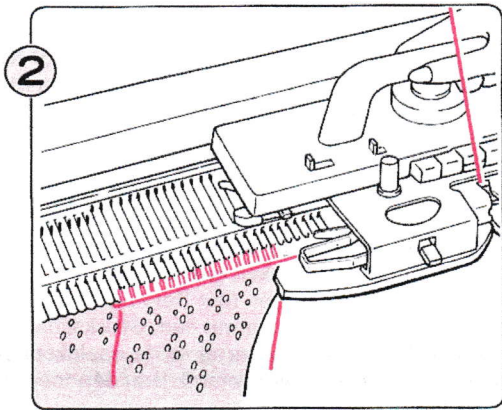

Knit one row with the K-Carriage.

- K キャリジで1段編みます。
- Tricotez un rang avec le chariot K.
- Eine Reihe stricken.
- Brei één toer met de breislede.
- Lavorate un giro con il carro maglia.
- Teja una vuelta con el carro K.

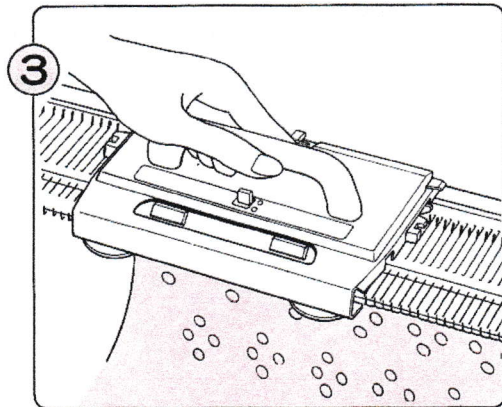

Operate the L-Carriage until you come to the row to be knitted with the K-Carriage.

- K キャリジで編む段になるまでLキャリジを操作します。
- Actionner le chariot L jusqu'à ce que vous arriviez sur le rang à tricoter avec le chariot K.
- Bewegen Sie den L-Schlitten hin und her, bis Sie den nächsten Strickhinweis erhalten.
- Haal de L-slede over, totdat u bij de toer aankomt die met de breislede gebreed moet worden.

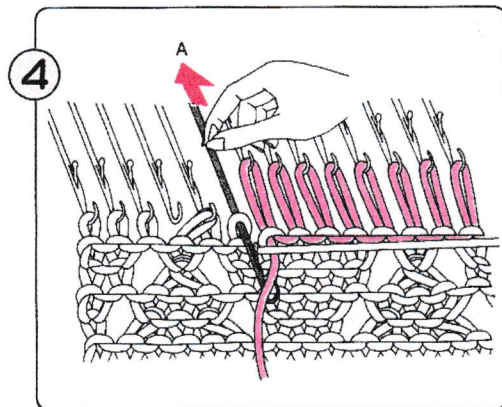

Manually knit the next needle back to A position using the Cast-on Thread.

- K キャリジ側の B 位置の端目 1 目を別糸に移し、A 位置に下げます。
- Toujours en utilisant le fil de montage, faites tricoter à la main l'aiguille suivante en la ramenant en position A.
- Stricken Sie die letzte B-Positionsnaedel auf der Schlittenseite, wie im Bild gezeigt, mit dem Nylonfaden in die A-Position zurück.
- Brei nu de volgende naald met de hand en met behulp van de opzetdraad terug in de A-stand.
- Appoggiate il filo di nylon sull'uncino dell'ultimo ago in posizione B sul lato del carro maglia e portate gli aghi in posizione A.
- Teja manualmente la aguja siguiente de vuelta a la posición A, con la ayuda del hilo de enhebrar.

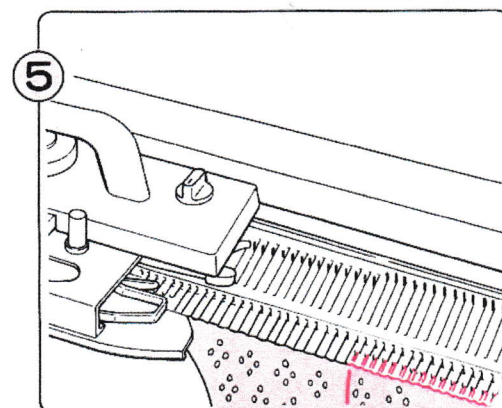

Knit one row with the K-Carriage.

- K キャリジで1段編みます。
- Tricotez un rang à l'aide du chariot K.
- Stricken Sie eine Reihe.
- Brei één toer met de breislede.
- Lavorate un giro con il carro maglia.
- Teja una vuelta con el carro K.

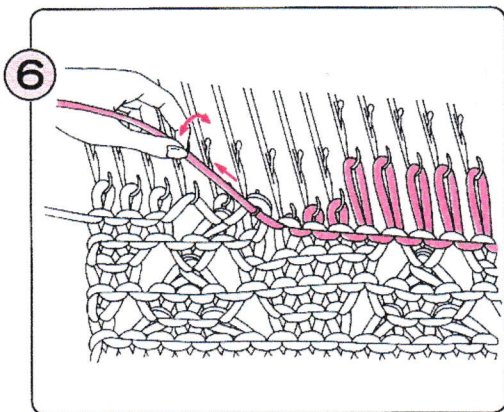

Transfer the first block of stitches in A position back into the hooks of the needles, removing the Cast-on Thread from these, and placing them in B position. Knit one row with the K-Carriage.

- 次に編む部分の編目は、別糸をほどき B 位置にそろえて 1 段編みます。
- Reportez le premier groupe de mailles en position A dans les crochets des aiguilles, et enlevez le fil de montage; placez les aiguilles en position B; tricotez un rang avec le chariot K.
- Ziehen Sie den Nylonfaden straff und lassen Sie eine entsprechende Zahl Maschen, die wieder stricken sollen, in die Nadelhaken gleiten. Diese Nadeln müssen genau in der B-Position stehen (der Rest bleibt mit dem Nylonfaden in der A-Position). Stricken Sie eine Reihe mit dem Strickschlitten.
- **Breng de eerste hoeveelheid steken in de A-stand terug in de naaldkoppen, waarbij u het opzetkoord verwijdert, en zet ze in de B-stand. Brei één toer met de breislede.**
- Togliete il filo di nylon dagli aghi (in posizione A) con le maglie da aumentare così da trasferire le maglie sugli uncini degli aghi. Quindi portate gli aghi in posizione B. Lavorate 1 giro con il carro maglia.
- Transfiera el primer bloque de puntos en la posición A de vuelta a los ganchos de las agujas, retirando el hilo de enhebrar de los mismos, y colocándolos en la posición B. Teja una vuelta con el carro K.

7 Repeat Steps ③ — ⑥ .

- ③～⑥を繰り返します。
- Répétez les points ③ à ⑥ ci-dessus.
- Wiederholen Sie die Punkte ③ — ⑥ .
- **Herhaal de stappen ③ — ⑥ .**
- Ripetete le operazioni da ③ a ⑥ .
- Repita los pasos ③ — ⑥ .

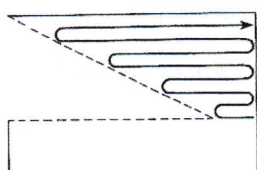

When you want to increase on the lefthand side...

Operate the L-Carriage until you come to the row to be knitted with the K-Carriage, and then follow the steps ①, ②, ④, ⑤, ③, ⑥ above.

- 左側で引返し編を行う場合
L キャリジを操作し、K キャリジで編む段になったら①→②→④→⑤→③→⑥の順で編みます。
- Quand vous voulez augmenter à gauche.
Actionner le chariot L jusqu'à ce que vous arriviez sur le rang à tricoter avec le chariot K, puis suivre les étapes ①, ②, ④, ⑤ et ③ mentionnées ci-dessus.
- Wenn Sie an der linken Strickseite verlängerte Reihen arbeiten:
Sie erhalten den Strickhinweis. Beginnen Sie sofort gegenüber dem Strickschlitten nach den Punkten ①, ②, ④, ⑤, ③, ⑥, wie zuvor erklärt.
- **Wanneer u aan de linkerzijde steken wilt meerderen...**
Haal de L-slede over, totdat u aankomt bij de toer die met de breislede gebreid moet worden.
Volg hierna de bovengenoemde stappen ①, ②, ④, ⑤, ③ en ⑥.

INTARSIA KNITTING

- アーガイル編
- TRICOTAGE INTARSIA
- BEI INTARSIENTECHNIK
- INTARSIA BREIEN
- LAVORAZIONE A INTARSIO
- TEJIDO INTARSIA

★ Decreasing stitches

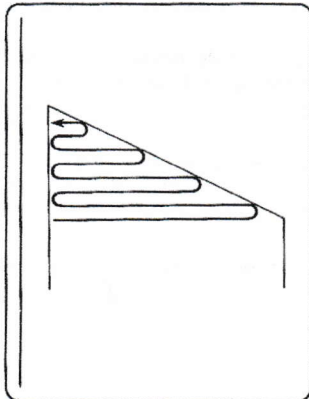

- 編む部分を減らしてゆく場合
- Diminution
- Verkürzte Reihen
- Het minderen van steken
- Diminuzione maglie
- Menguado de puntos

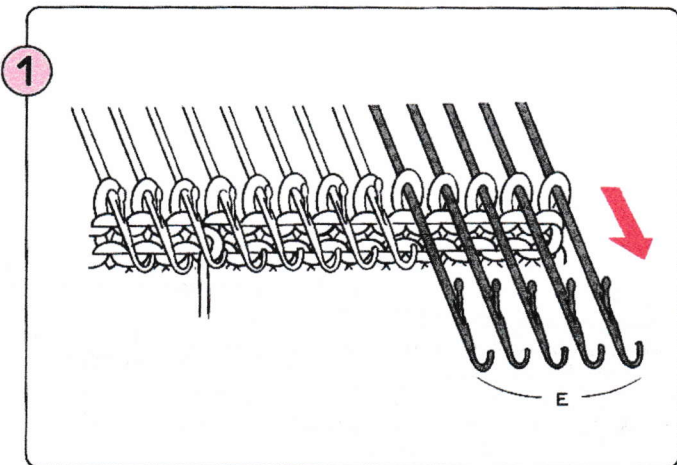

On the opposite side to the K-Carriage, bring forward to E position (H.P.) those needles that you want to decrease.

- K キャリジと反対側の休める部分の編針を、E 位置に出します。
- Du côté opposé à celui occupé par le chariot K, tirez en position E (H.P.) les aiguilles qui correspondent à la diminution à effectuer.
- Auf der gegenüberliegenden Schlittenseite schieben Sie die Nadeln, die nicht stricken sollen, in die E-Position.
- Breng de naalden die U wilt minderen, aan de kant waar de breislede niet staat, naar voren in de E-stand (H.P.).
- Sul lato opposto del carro maglia, portate in posizione E il numero di aghi corrispondente alle maglie che desiderate diminuire.
- En el lado opuesto al carro K, adelante las agujas que desea menguar a la posición E (H.P.).

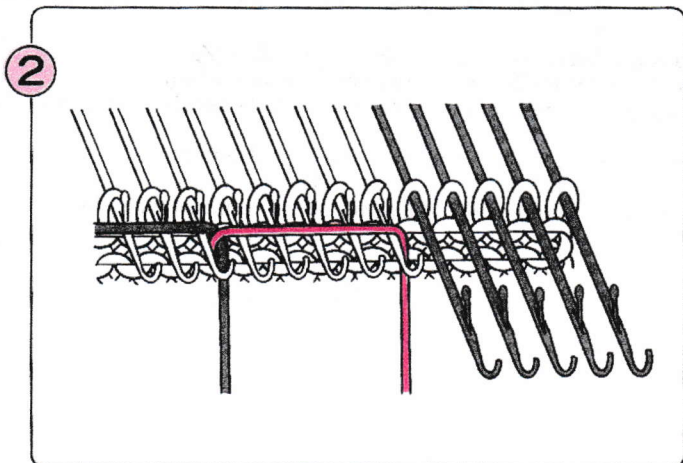

Lay the yarns for the Intarsia pattern and knit one row.

- 編糸を渡して、K キャリジを1 段動かします。
- Mettez en place les fils utilisés pour le motif Intarsia et tricotez un rang.
- Legen Sie die Fäden entsprechend der Farbflächen nach rechts über die Nadeln und stricken Sie eine Reihe.
- Leg de draden voor het intarsiapatroon over de naalden en brei één toer.
- Appoggiate il filato e lavorate un giro con il carro maglia.
- Tienda los hilos para el dibujo Intarsia y teja una vuelta.

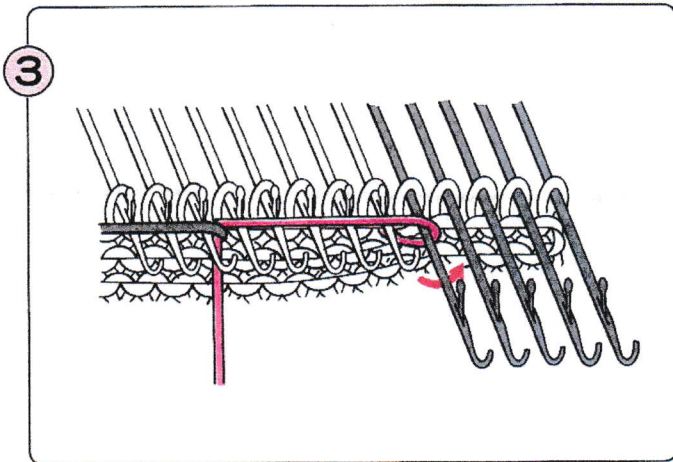

Wrap the yarn under the stem of the first needle in E position as shown, then lay the yarns for the Intarsia pattern. Knit one row.

- 編み終わりのとなりの E 位置に出してある編針の下からくぐらせてから編糸を渡し、K キャリジを 1 段動かします。
- Enroulez le fil autour de la tige de la première aiguille en position E, comme indiqué sur l'illustration ci-dessus, puis mettez en place les fils utilisés pour le motif intarsia. Tricotez un rang.
- Legen Sie den Faden der letzten Farbe, wie gezeigt, um die erste E-Positionsnaedl und legen Sie die Fäden entsprechend der Farbflächen nach links über die offenen Nadelzungen. Stricken Sie eine Reihe.
- Haal de draad onder de schacht van de eerste naald in de E-stand door (zie afbeelding) en leg de draden voor het intarsiapatroon over de naalden.

Brei vervolgens één toer.

- Dopo avere passato il filato sotto allo stelo del primo ago in posizione E come illustrato in figura, inserite il filato negli uncini degli aghi aperti, quindi lavorate un giro con il carro maglia.

- Enrolle el hilo pasándolo por debajo del tallo de la primera aguja en la posición E de la forma mostrada. Luego, tienda los hilos para el dibujo Intarsia. Teja una vuelta.

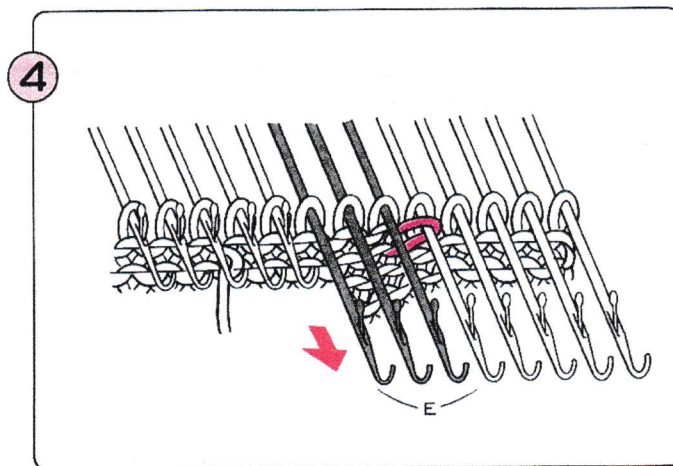

Continue to bring the needles to be decreased into E position and repeat Steps ② — ④.

- ♣ After partial knitting is complete, return the needles from E position to D position and continue knitting.

- 次に休める編針を E 位置に出し、②～④を繰り返し編み進みます。
- ♣ 引返し編が終わったら、E 位置に出している編針を D 位置にもどし、糸を渡して編みます。
- Continuez à tirer en position E les aiguilles qui correspondent à la diminution à effectuer et répétez les points ② à ④ ci-dessus.
- ♣ Une fois achevé le tricotage partiel, ramenez en position D les aiguilles qui étaient en position E et poursuivez le tricotage.
- Weiterhin gegenüber des Schlittens jeweils stufenweise Nadeln, deren Maschen nicht gestrickt werden sollen, in die E-Position schieben und die Punkte ② — ④ wiederholen.
- ♣ Nachdem die verkürzten Reihen beendet sind, schieben Sie die Nadeln aus der E- in die D-Position zurück und stricken weiter.

- Ga verder met het in de E-stand zetten van de naalden die u wilt minderen en herhaal de stappen ② — ④.

♣ Zet na het breien van de verkorte toeren de naalden van de E- in de D-stand en ga door met gewoon breien.

- Sposate continuamente in posizione E gli aghi corrispondenti alle maglie da diminuire, e ripetete le operazioni descritte ai punti ②, ③ e ④.
- ♣ Terminata la lavorazione parziale, riportate gli aghi dalla posizione E alla posizione D e proseguite il lavoro.
- Continúe moviendo las agujas que desea menguar a la posición E, repitiendo los pasos ② — ④.
- ♣ Cuando haya completado el tñido parcial, retorne las agujas desde la posición E a la posición D y continúe tejiendo.

★ Increasing stitches

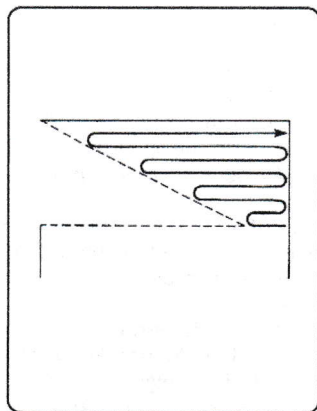

- 編む部分を増してゆく場合
- Augmentations
- Verlängerte Reihen
- Het meerderen van steken
- Aumento maglie
- Aumento de puntos

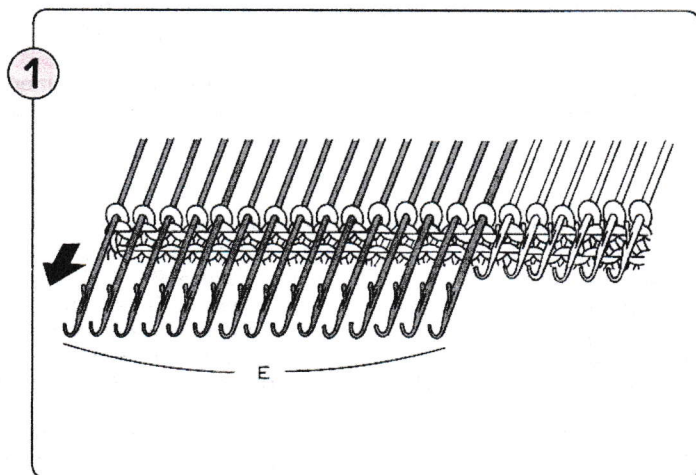

On the opposite side to the K-Carriage, bring forward to E position (H.P.) those needles which you want to decrease.

- Kキャリジと反対側の休める部分の編針を、E位置に出します。
- Du côté opposé à celui qu'occupe le chariot K, tirez en position E (H.P.) les aiguilles qui correspondent à l'augmentation à effectuer.
- Auf der gegenüberliegenden Schlittenseite schieben Sie die Nadeln, die nicht stricken sollen, in die E-Position.
- Breng de naalden die U wilt meerderen, aan de kant waar de breislede niet staat, naar voren in de E-stand (H.P.).
- Sul lato opposto del carro maglia, portate in posizione E il numero di aghi corrispondente alle maglie da aumentare.
- En el lado opuesto al carro K, adelante las agujas que desea menguar a la posición E (H.P.).

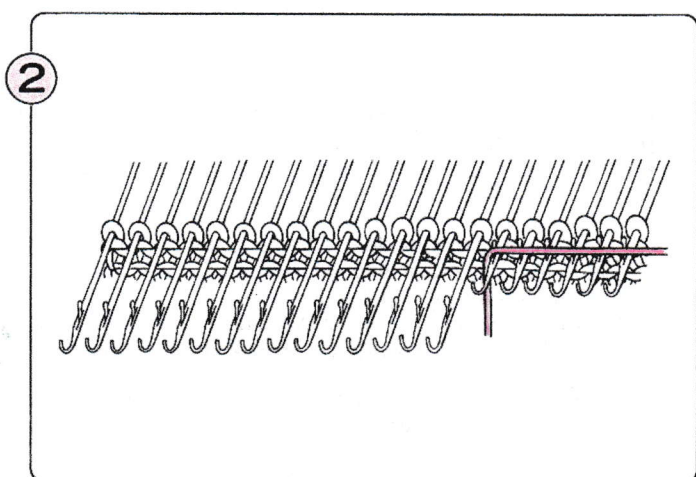

Lay the yarns for the Intarsia pattern and knit one row.

- 編糸を渡して、Kキャリジを1段動かします。
- Mettez en place les fils utilisés pour le motif intarsia et tricotez un rang.
- Legen Sie die Fäden entsprechend der Farbflächen nach links (Bild) über die offenen Nadelzungen und stricken Sie eine Reihe.
- Leg de draden voor het intarsiapatroon over de naalden en brei één toer.
- Appoggiate il filato e lavorate un giro con il carro maglia.
- Tienda los hilos para el dibujo Intarsia y teja una vuelta.

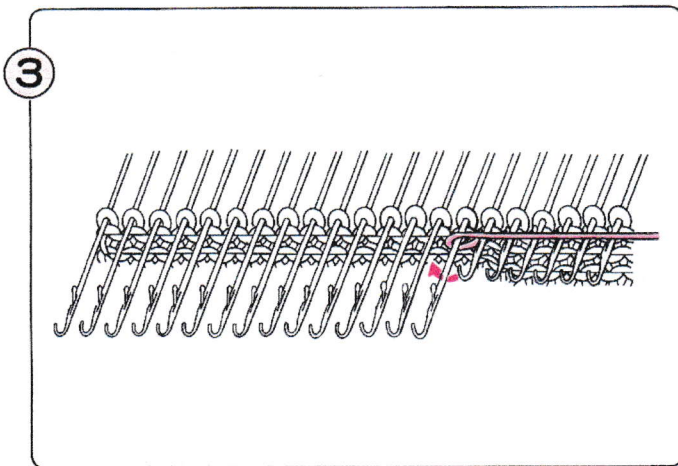

Wrap the yarn under the stem of the first needle in E position as shown, then lay the yarns for the Intarsia pattern.

Knit one row.

- 編み終わりのとなりの E 位置に出してある編針の下からくぐらせてから編糸を渡し、K キャリジを 1 段動かします。
- Enroulez le fil autour de la tige de la première aiguille en position E, comme indiqué sur l'illustration ci-dessus, puis mettez en place les fils utilisés pour le motif intarsia, et tricotez un rang.
- Legen Sie den Faden der letzten Farbe, wie gezeigt, um die erste E-Positionsnaedel und legen Sie die Fäden entsprechend der Farbflächen nach rechts (Bild) über die offenen Nadelzungen. Stricken Sie eine Reihe.
- Haal de draad onder de schacht van de eerste naald in de E-stand door (zie afbeelding) en leg de draden voor het intarsiapatroon over de naalden. Brei vervolgens één toer.
- Dopo aver passato il filato sotto lo stelo del primo ago in posizione E, come illustrato in figura, inserite il filato negli uncini degli aghi aperti, quindi lavorate un giro con il carro maglia.
- Enrolle el hilo pasándolo por debajo del tallo de la primera aguja en la posición E de la forma mostrada. Luego, tienda los hilos para el dibujo Intarsia. Teja una vuelta.

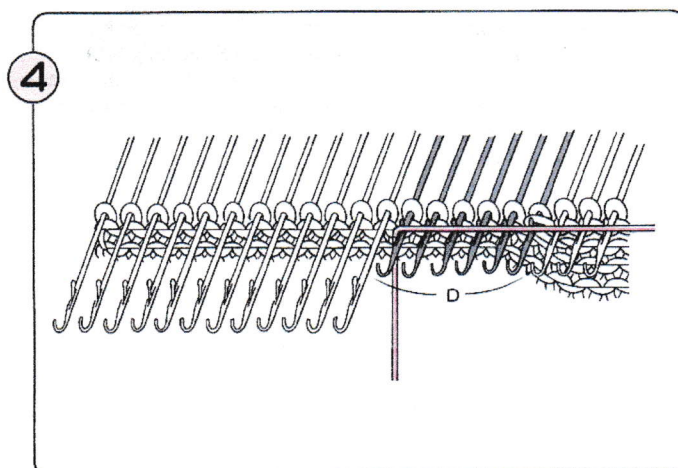

Bring the needles to be increased from E to D position and lay the yarns for the Intarsia pattern. Knit one row.

- 次に編む部分の編針を D 位置にもどし、編糸を渡します。
- Ramenez de la position E à la position D les aiguilles auxquelles correspond l'augmentation et mettez en place les fils utilisés en pour le motif intarsia, tricotez un rang.
- Auf der gegenüberliegenden Schlittenseite schieben Sie so viele Nadeln, wie wieder stricken sollen, aus der E- in die D-Position zurück. Fäden entsprechend der Farbflächen nach links über die offenen Nadelzungen legen und eine Reihe stricken.
- Breng de te meerderen naalden van de E- in de D-stand en leg de draden voor het intarsiapatroon over de naalden. Brei vervolgens één toer.
- Riportate dalla posizione E alla posizione D il numero di aghi corrispondente alle maglie da aumentare ed appoggiate il filato. Quindi fate passare il carro maglia.
- Continúe moviendo las agujas que desea aumentar desde la posición E a D y tienda los hilos para el dibujo Intarsia. Teja una vuelta.

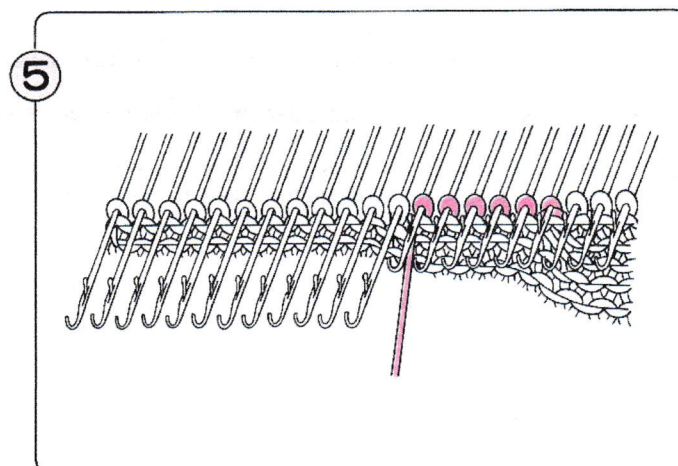

Continue to bring the needles to be increased from E to D position and repeat Steps ③ — ④.

- K キャリジを移動すると、D 位置にもどした編針まで編めますから③—④を、繰り返し編みます。
- Continuer à ramener de la position E à la position D les aiguilles qui correspondent à l'augmentation à effectuer, et répétez les points ③ à ④ ci-dessus.
- Wiederholen Sie die Punkte ③ — ④.
- Ga verder met het van de E-stand in de D-stand zetten van de naalden die u wilt meerderen en herhaal de stappen ③ en ④.
- Spostate continuamente dalla posizione E alla posizione D gli aghi corrispondenti alle maglie da aumentare e ripetete le operazioni descritte ai punti ③ e ④.
- Continúe moviendo las agujas que va a aumentar desde la posición E a D y repita los pasos ③ — ④.

I tem

HOW TO CAST ON WITH A FINISHED EDGE (CLOSED EDGE CAST ON)

- いろいろな編み始め方
- MONTAGE D'UN BORD FINI
- VERSCHIEDENE GESCHLOSSENE ANSCHLÄGE
- OPZETTEN MET EEN AFGEWERKTE RAND (gesloten opzet)
- COME METTERE SU LE MAGLIE CON BORDINO FINITO

- MONTADO DE PUNTOS CON LA ORILLA ACABADA (MONTADO DE ORILLA CERRADA)

USING THE WEAVING PATTERN LEVER

- スレッドレバーを使った編み始め方
- UTILISATION DU LEVIER POUR MOTIF "TISSAGE"
- DER ANSCHLAG MIT WEBMUSTERTASTEN
- MET DE WEEFHENDELS
- UTILIZZAZIONE DELLA LEVA PER DISEGNO TESSUTO

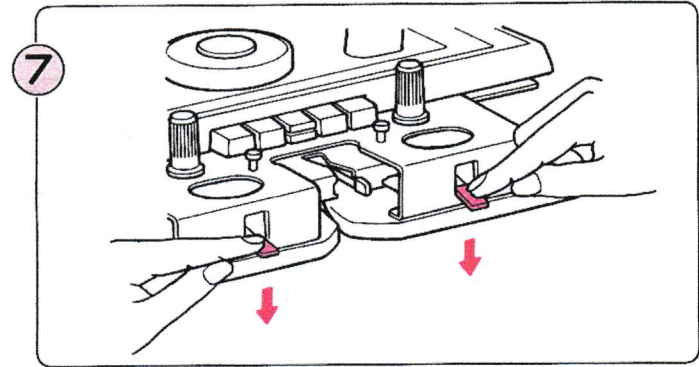
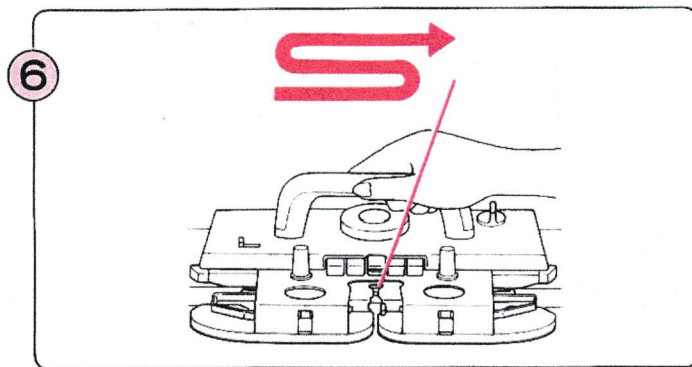
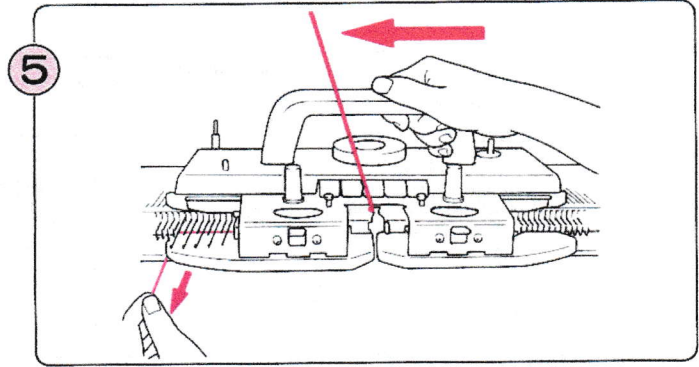
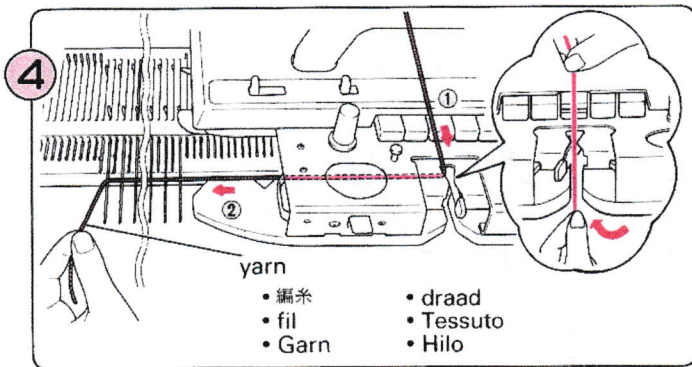
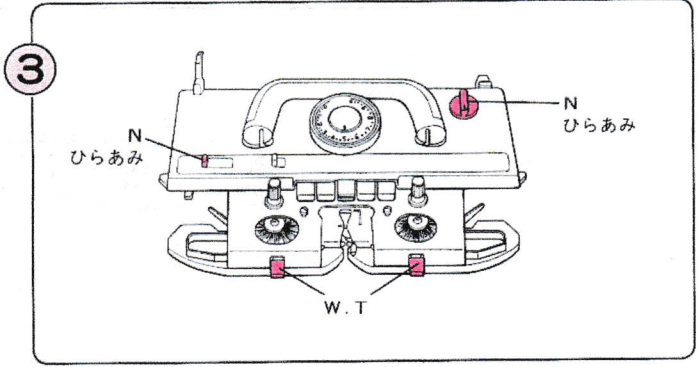
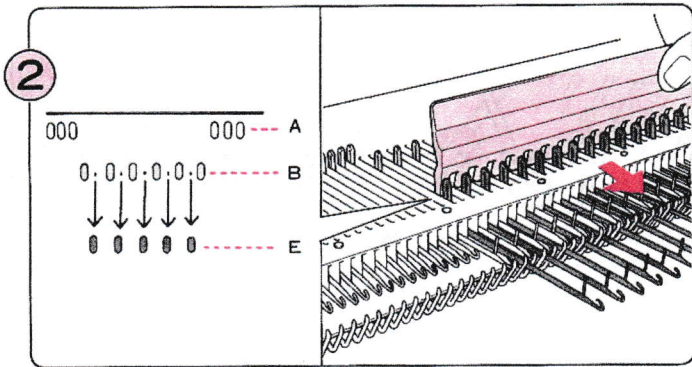
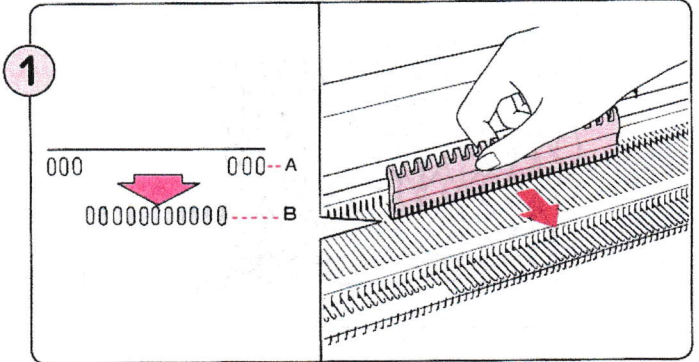
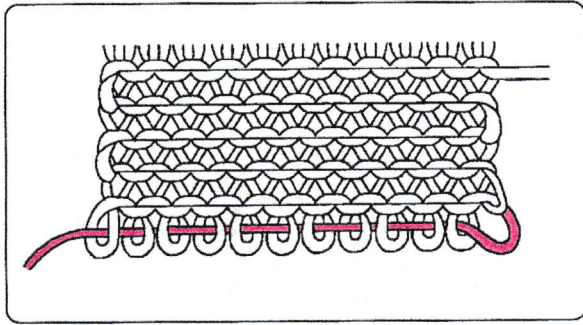

'E' WRAP METHOD

- 巻き目による編み始め方
- METHODE D'ENROULEMENT "E"
- DER WICKELANSCHLAG
- LUSJESMETHODE
- METODO DI AVVOLGIMENTO "E"

● METODO DE ENROLLADO 'E'

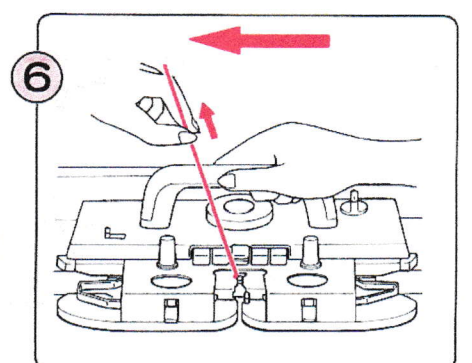
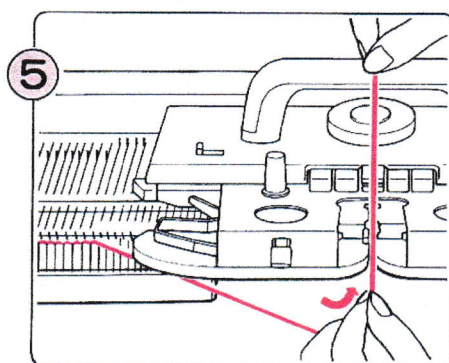
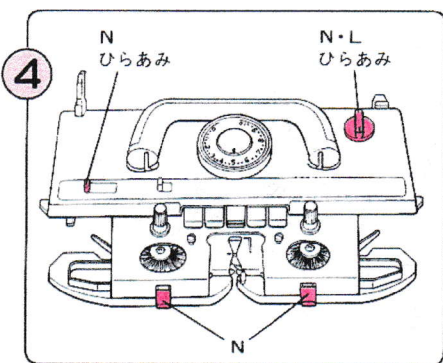
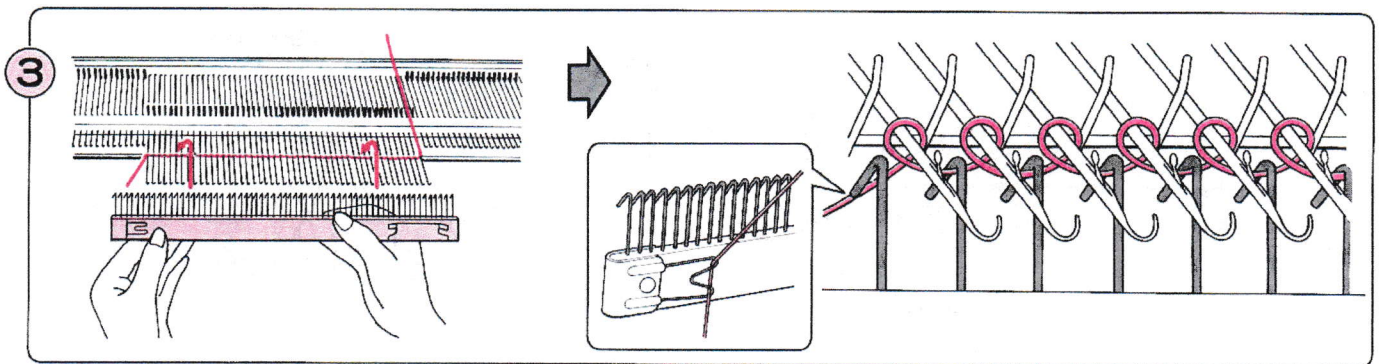
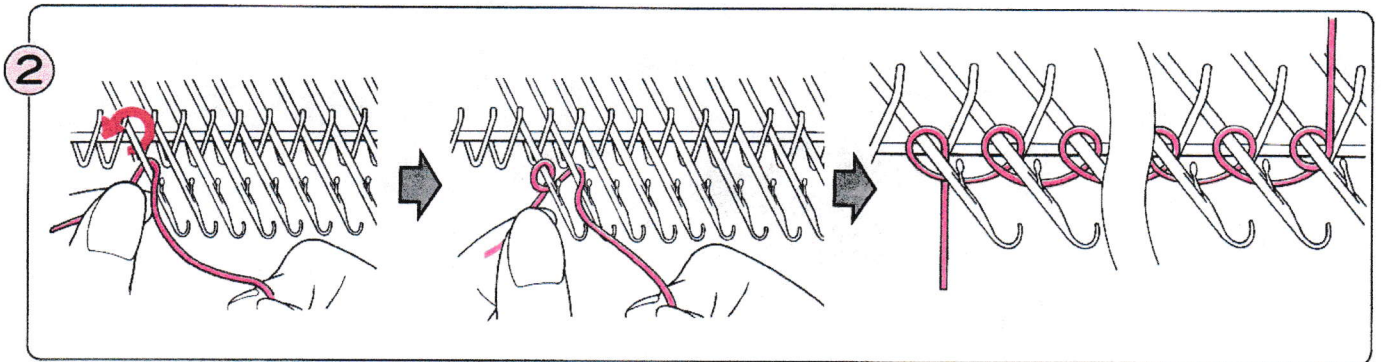
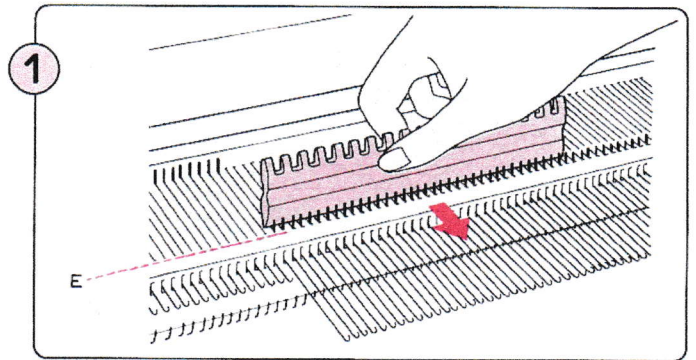
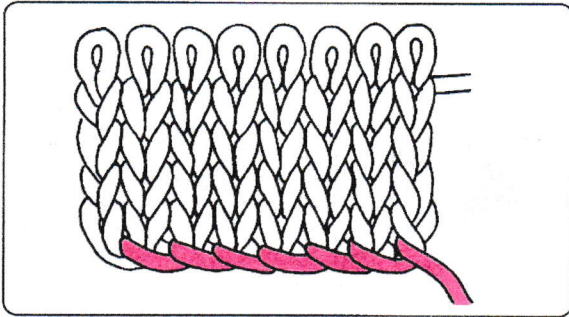

USING THE LATCHET TOOL

- タッチを使った編み始め方
- UTILISATION DU CROCHET DE TRAVAIL
- DAS AUFHÄKELN MIT DER ARBEITZUNGENNADDEL
- MET DE TONGENNAALD
- USANDO IL PUNZONE CON AGO A PALETTA
- UTILIZACION DEL REMALLADOR

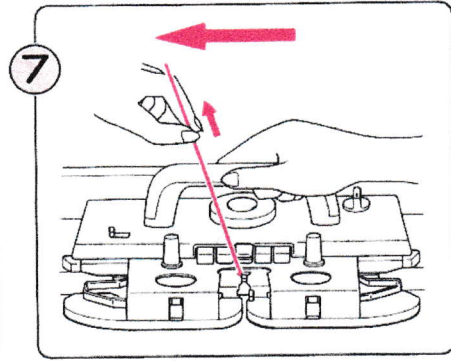
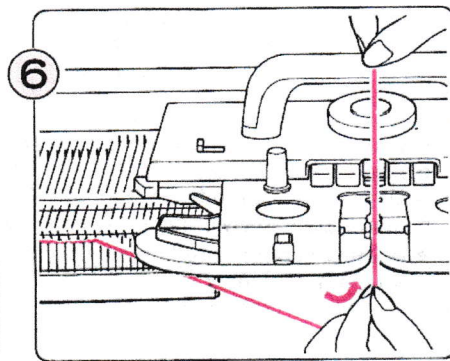
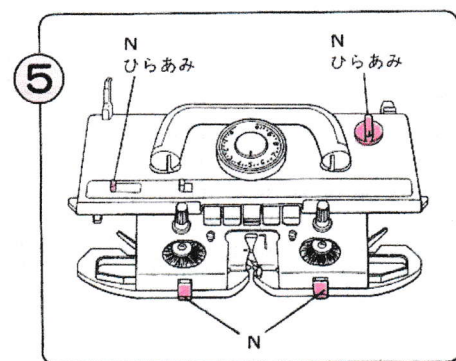
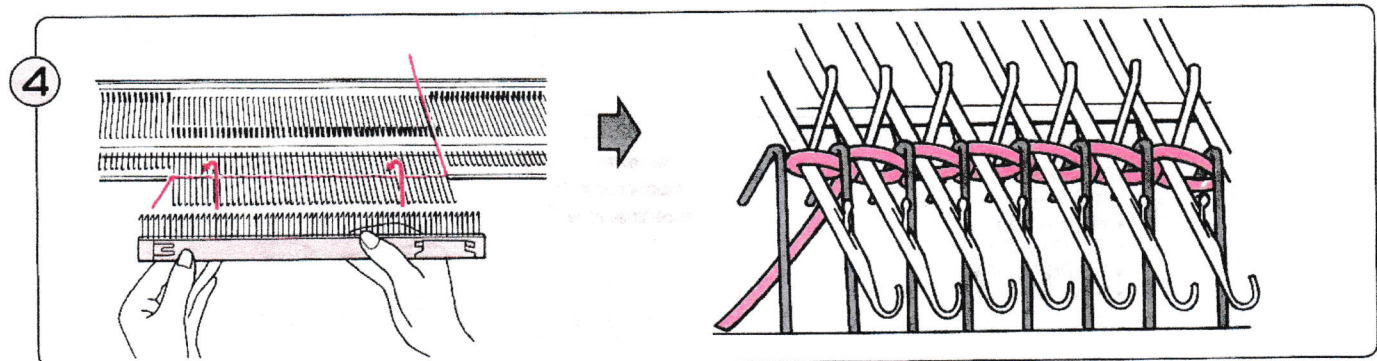
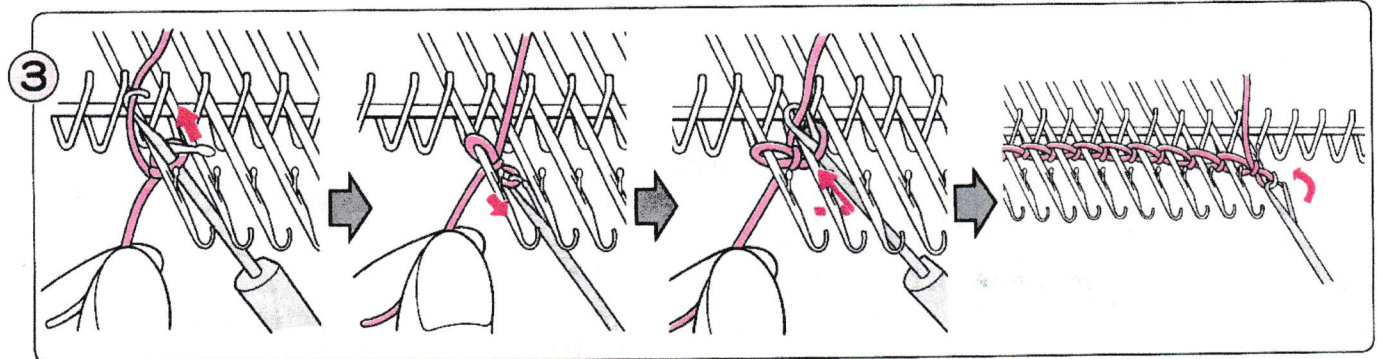
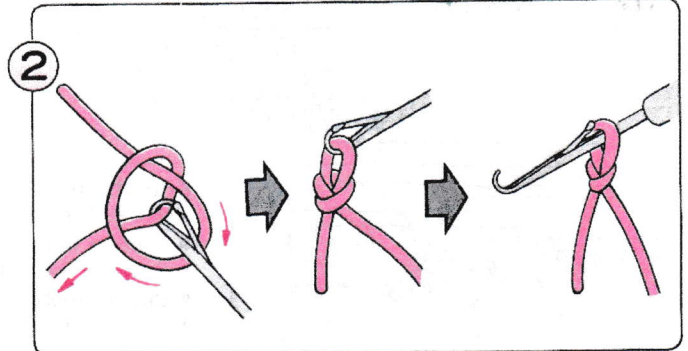
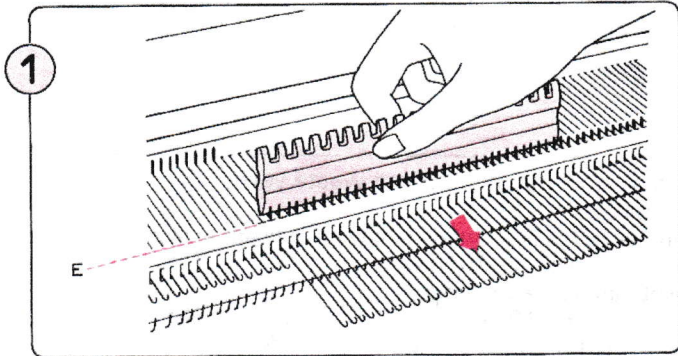
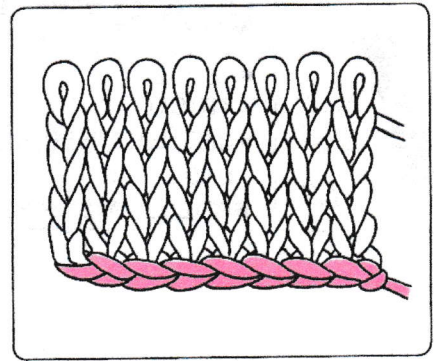

I tem

WASTE KNITTING (CASTING-ON)

- 捨て編
- TRICOT PERDU (MONTAGE)
- OFFENER ANSCHLAG MIT KONTRASTWOLLE UND DEM NYLONFADEN
- BREIEN MET RESTGAREN (opzetten)

- LAVORAZIONE CON FILATO DI SCARTO
- TEJIDO DE DESPERDICIO (MONTADO DE PUNTOS)

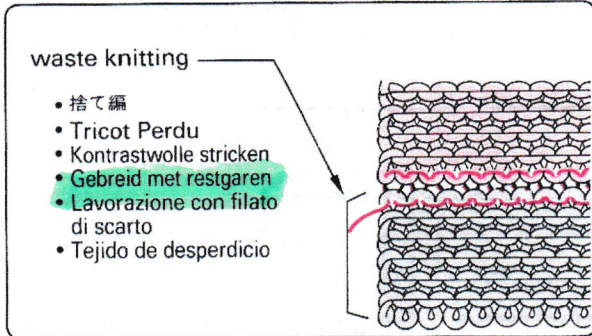

Waste yarn is a smooth yarn in a different colour to that of the main yarn.

- 捨て編は、作品に使用する編糸と同じくらいの太さで、色の違う糸で編みます。この糸を捨て糸と呼びます。
- Le fil perdu est un fil lisse, d'une couleur différente du fil principal.
- Die Kontrastwolle soll ein farblich abweichendes Garn sein.
- Gebruik hiervoor een soepel soort garen in een kleur die afwijkt van het hoofdgaren.
- Il filato di scarto è un filato liscio di un colore diverso da quello del principale.
- El hilo de desperdicio es un hilo suave de color diferente al hilo principal.

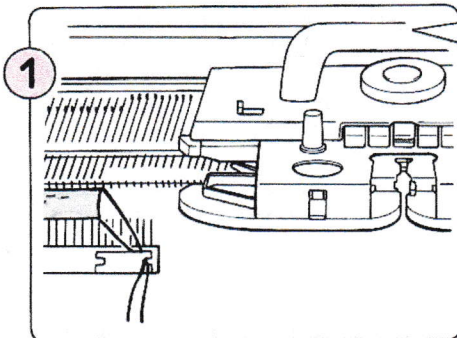

Knit about 10 rows in stocking stitch using waste yarn.

- 捨て糸で10段程平編を編みます。
- Tricotez une dizaine de rangs au point de jersey en utilisant le fil perdu.
- Stricken Sie mit Kontrastwolle ca. 10 Reihen.
- Brei 10 toeren tricot met het restgaren.
- Lavorate con il filato di scarto 10 giri a maglia rasata usando filato di scarto.
- Teja 10 vueltas en punto liso con la ayuda del hilo de desperdicio.

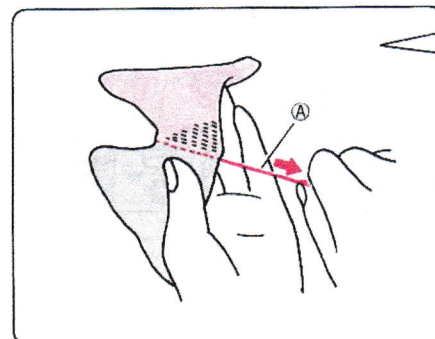
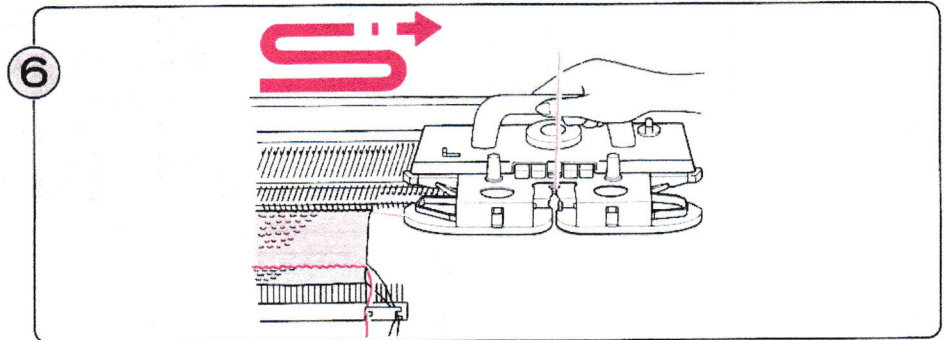
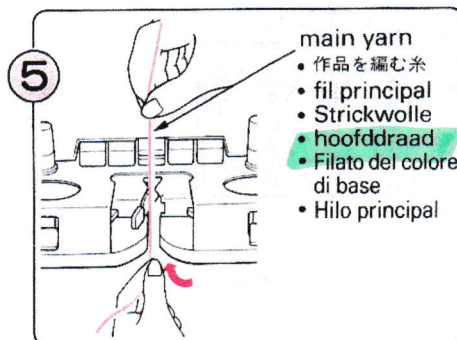
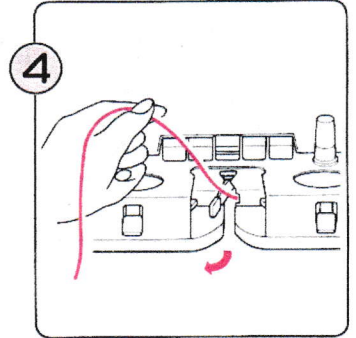
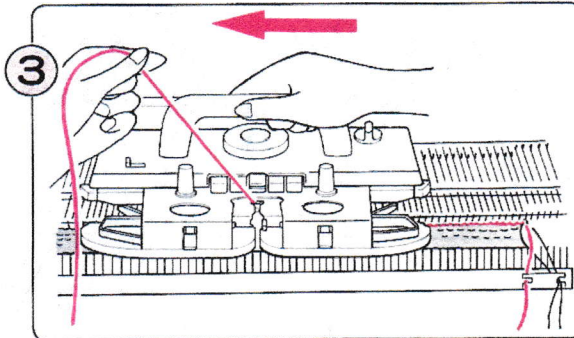
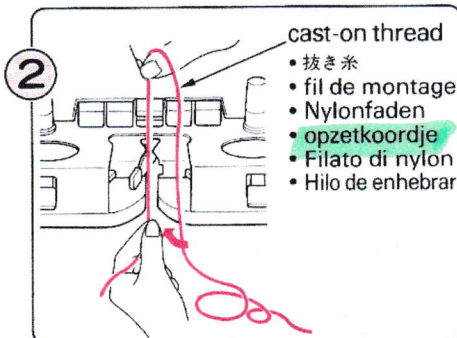

If you pull out the cast-on thread (A), the waste knitting will drop away.

- 編まれた抜き糸(A)を引き抜けば、捨て編部分は作品からはずれます。
- Si vous tirez sur le fil de montage (A), le tricot perdu se dégage de la machine.
- Wenn Sie den Nylonfaden (A) herausziehen, fällt die Kontrastwolle ab.
- Wanneer u het opzetkoordje (A) wegtrekt, valt het met restgaren gebreide deel van de machine.
- Se sfilate il filato di nylon (A), la parte lavorata con filato di scarto si staccherà.
- Si Vd. tira del hilo de enhebrar (A), el tejido de desperdicio se separará.

I tem

BACKSTITCH CASTING OFF (Binding off)

- 巻き止め
- FINITION AU POINT ARRIERE
- SO KETTEN SIE DAS STRICKTEIL AB
- AFKANTEN MET EEN MAASNAALD (afhechten)
- COME CHIUDERE IL LAVORO

● CERRADO EN PESPUNTE (LIGADURA)

ENDING WITH K-CARRIAGE ON THE LEFT

- 左からとじる方法
- Si vous terminez avec le chariot K sur la gauche
- Wenn das Fadenende auf der linken Strickseite ist.
- U eindigt met de breislede aan de linkerzijde
- Quando il filato è sulla parte sinistra
- TERMINANDO CON EL CARRO K A LA IZQUIERDA

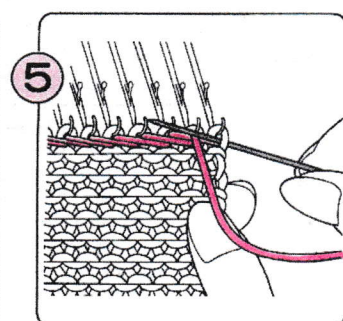
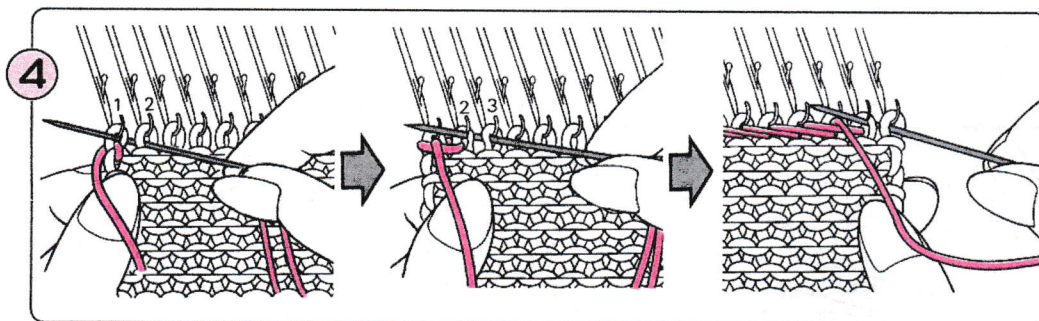
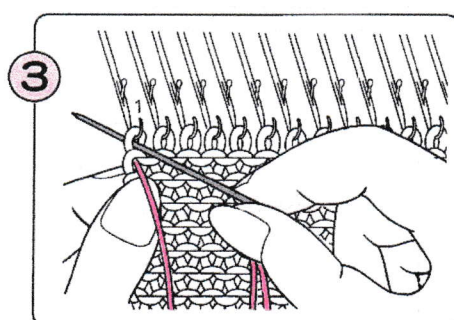
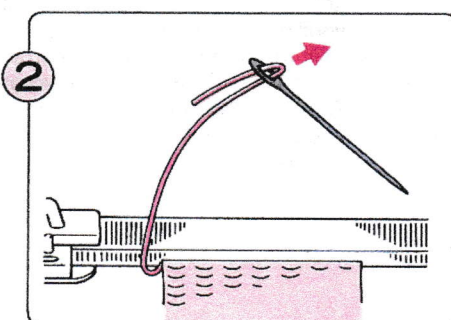
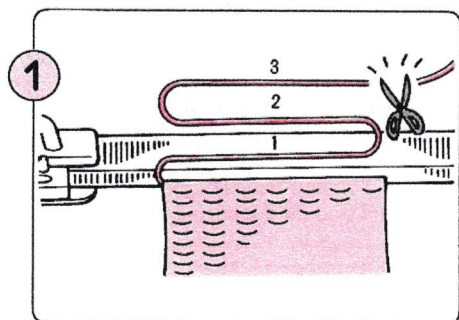
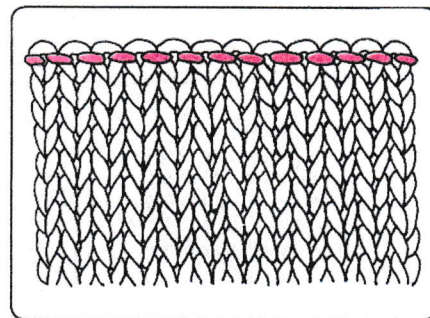

ENDING WITH K-CARRIAGE ON THE RIGHT

- 右からとじる方法
- Si vous terminez avec le chariot K à droite
- Folgende Abbildungen zeigen die Arbeitsweise wenn der Faden rechts ist.
- U eindigt met de breislede aan de rechterzijde
- A lavoro completato il carro maglia risulta a destra
- TERMINANDO CON EL CARRO K A LA DERECHA

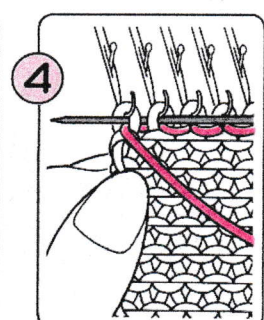
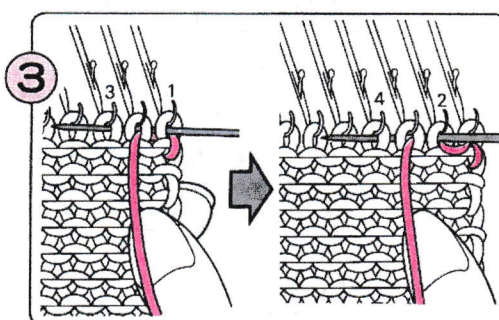
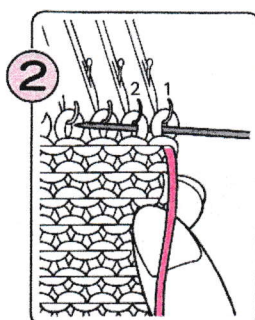
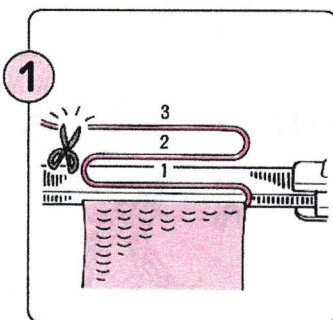
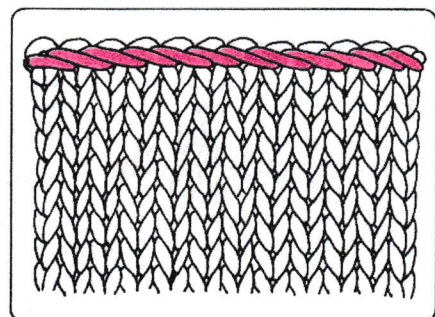

I tem

CHAIN STITCH CAST OFF (Binding off)

- タッピ止め
- FINITION A MAILLES CHAINES
- DAS ABKETTEN MIT DER ARBEITZUNGENNADEL
- AFKANTEN MET DE TONGENNAALD (Kettingsteek)
- COME CHIUDERE CON MAGLIA A CATENELLA
- CERRADO DE PUNTOS EN CADENETA (LIGADURA)

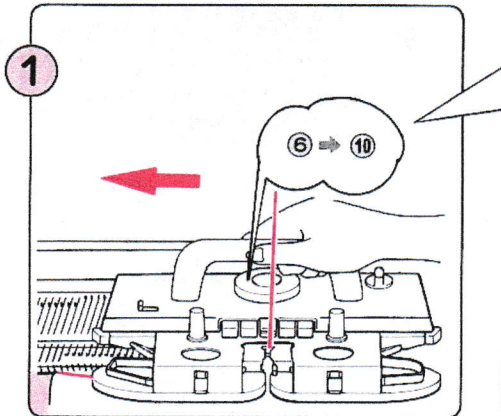
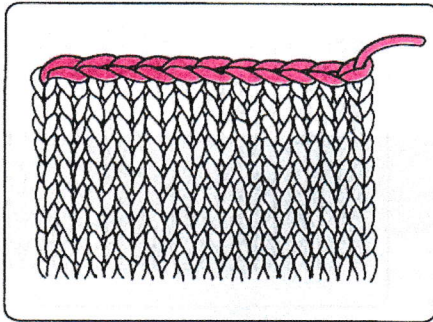

Knit the final row from right to left. Loosen the tension dial for this row (e.g. if main tension is say 4-6, knit the final row at tension 9-10).

- 編目ダイヤルをゆるめて、(通常④～⑥で編んでいる場合には⑨～⑩にする)最後の段を右から左へ編みます。
- Tricotez le dernier rang de droite à gauche. Relâchez le disque de tension pour ce dernier rang (si la tension était fixée à 4-6, tricotez ce rang sous une tension 9-10).
- Haben Sie bisher mit der Maschenweite 3-4 gestrickt, so erhöhen Sie vor der letzten Strickreihe die Maschenweite auf 10. Wenn die Maschenweite beim stricken über 5 lag, müssen Sie die letzte Reihe von Hand Masche für Masche abstricken.
- Brei de laatste toer van rechts naar links, en wel met een wat lossere steekgrootte (was de steekgrootte voor het breiwerk bijvoorbeeld 4-6, kies dan voor de laatste toer 9-10).
- Lavorate l'ultimo giro da destra a sinistra. Diminuite la tensione per questo giro (es. se la tensione è 4-6, lavorate l'ultimo giro con una tensione 9-10).
- Teja la vuelta final de derecha a izquierda. Afloje el dial de tensión para esta vuelta (v.g. si la tensión principal es 4-6 por ejemplo, teja la vuelta final a la tensión 9-10).

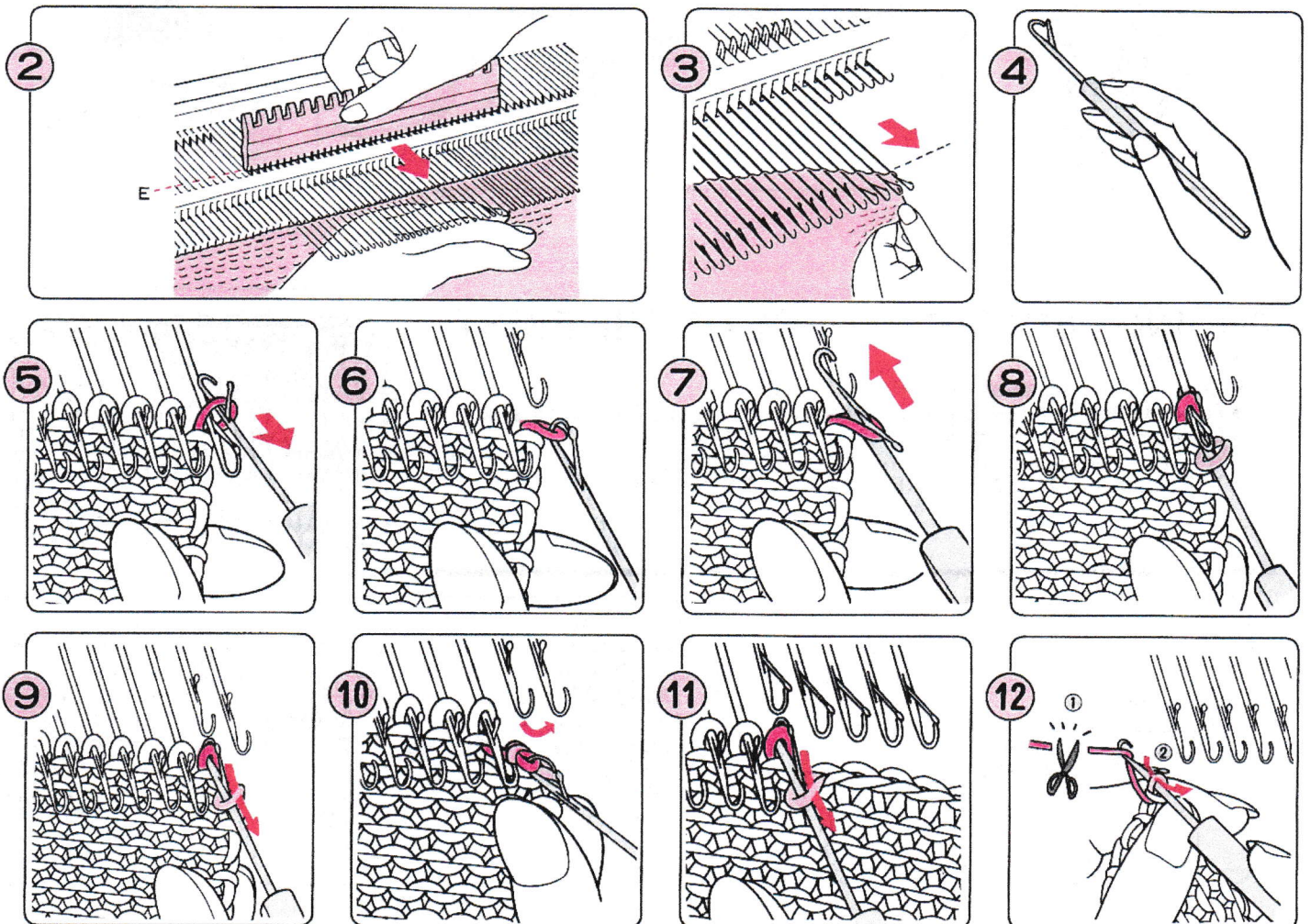

I tem

HOW TO MAKE A HEM

● いろいろな裾の編み方

● TRICOTER UN OURLET

● VERSCHIEDENE SÄUME

● HET MAKEN VAN EEN BOORD

● COME REALIZZARE IL BORDINO

● PARA HACER DOBLADILLOS

PLAIN HEM

● 平編の袋編

● OURLET STANDARD

● DER GLATTE DOPPELTE SAUM

● GEWONE BOORD

● BORDINO SEMPLICE

● DOBLADILLO SENCILLO

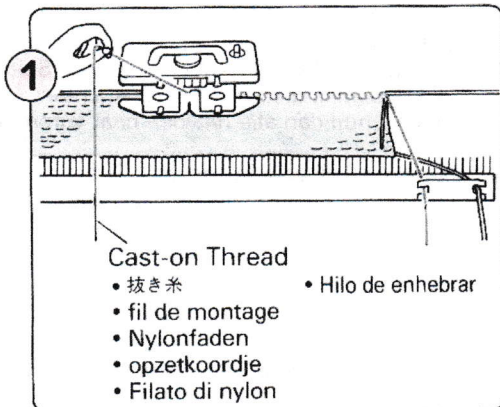
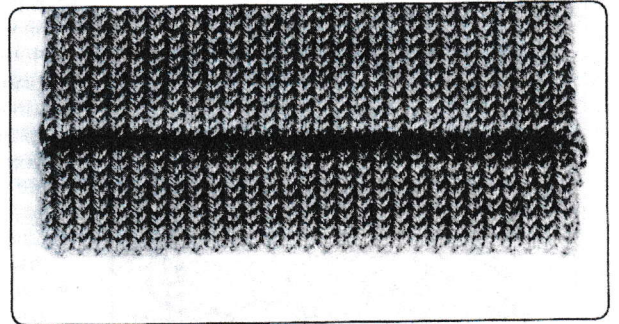

Knit several rows with waste yarn and then knit one row with the Cast-on Thread. (See steps ① — ④ on page 24.)

● 捨て糸で平編を数段編み、抜き糸で1段編みます。(24ページ①~④参照)

● Tirez quelques rangs avec le fil perdu, puis tricotez un rang avec le fil de montage. (Voir points ① à ④, page 24.)

● Stricken Sie mit der Kontrastwolle ca. 10 Reihen und 1 Reihe mit dem Nylonfaden. (Siehe die Punkte ① — ④ auf Seite 24.)

● Brei enkele toeren met restgaren en brei dan één toer met het opzetkoordje. (Zie stap ① — ④, op. blz. 24.)

● Lavorate alcuni giri con filato di scarto e successivamente un altro giro con filo di nylon. (Vedere le istruzioni fornite nei punti ① — ④ a pagina 24.)

● Teja varias vueltas con hilo de desperdicio y luego, teja una vuelta con el hilo de enhebrar. (Refiérase a ① y ④ en la P.24.)

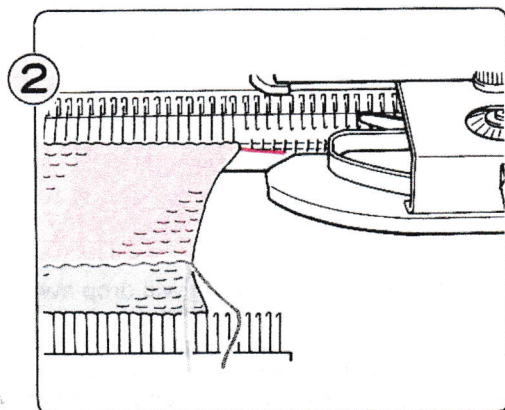

With main yarn, working in stocking stitch, knit the number of rows required for double the length of the hem [e.g. if hem is to be folded under 2.5 cms (1'') then knit 5 cms (2'')].

● 地糸で、折り返し分の2倍の丈を平編で編みます。
(例えば2.5cmの折り返しの場合は、5cm編みます。)

● Après avoir introduit le fil principal, tricotez en jersey le nombre de rangs correspondant au double de la longueur de l'ourlet (ex. si l'ourlet doit être plié sur 2.5 cm, tricotez 5 cm).

● Stricken Sie mit der Strickwolle die einfache Saumhöhe, z. B. 14 Reihen mit Maschenweite 6. Stricken Sie eine Bruchreihe mit Maschenweite 10 und nochmals 14 Reihen mit Maschenweite 6.

● Brei daarna met hoofdgaren het benodigde aantal toeren in tricot voor de dubbele lengte van de uiteindelijke boord: als de zoom 2.5 cm breed moet worden, brei dan 5 cm tricot.

● Quindi cambiate filato. Lavorate a maglia rasata un numero di giri pari al doppio dell'altezza del bordino (es. se il bordino deve essere piegato per 2.5 cm (1'') e lavorate 5 cm (2'').

● Con el hilo principal trabajando en punto liso, teja el número de vueltas requerido para duplicar el ancho del dobladillo (v.g. si el dobladillo va a tener un doblez de 2.5 cms, teja 5 cms).

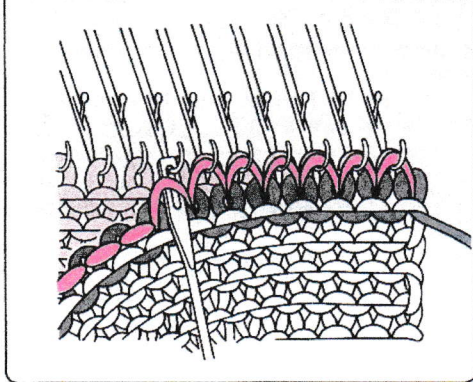
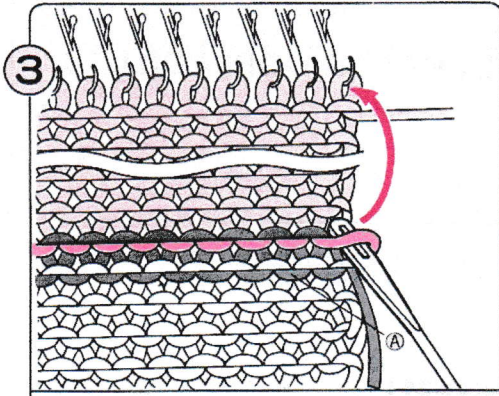

Using your Transfer Tool, pick up the first stitch of the row above the Cast-on Thread (A). Continue picking up stitches across the row.

(Note: There will be one less stitch to be picked up than there are needles.)

- ツツシを使って、抜き糸(A)の上の編み始めの編目を、1目ずつ編針にかけていきます。(編目をかけ終わったとき、編針の数より1目だけ足りなくなるはずですが。)
- A l'aide de l'outil de transfert, saisissez la première maille du rang au dessus du fil de montage (A). Saisissez de la même manière toutes les mailles du rang. (Remarque: il y aura une maille en moins à saisir que le nombre d'aiguilles.)
- Mit der Deckernadel hängen Sie jetzt die erste Reihe des Saumes (die Maschen oberhalb des Nylonfadens (A)) auf die Nadeln. Von rechts beginnend belegen Sie alle Nadeln mit einer zweiten Masche.
- Pak nu met uw hulpsnaald de eerste steek van de toer boven het opzetkoordje (A). Ga hierna door met het oppakken van de steken.
- Opmerking: Er is één steek minder op te pakken dan het aantal naalden.
- Utilizzando il punzone, raccogliete la prima maglia del giro nel punto in cui si incontra con il filo di nylon (A). Ripetete la stessa operazione per tutto il giro (Nota: il numero di maglie da raccogliere sarà inferiore di 1 rispetto al numero di aghi).
- Con la ayuda del transportador, recoja el primer punto de la vuelta por encima del hilo de enhebrar (A). Continúe recogiendo los puntos a través de la vuelta. (Nota: nabrá un punto menos que recoger con respecto al número de agujas.)

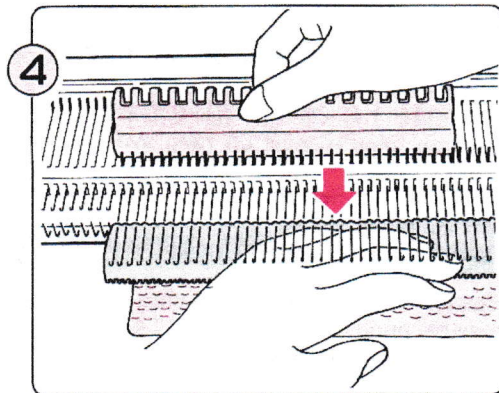

After you have picked up all the stitches, bring the needles forward to E position.

- 編目をかけ終わったら、編針をE位置に出します。
- Lorsque vous avez saisi toutes les mailles, amenez les aiguilles en position E.
- Ziehen Sie beim Aufhängen jede Nadel in die E-Position. Mit der glatten Seite des 1/1 Nadelschiebers können Sie die Nadeln in die E-Position ausrichten.
- Wanneer u alle steken hebt opgenomen, schuif dan alle naalden naar voren in de E-stand.
- Dopo aver raccolto tutte le maglie, portate tutti gli aghi in posizione E.

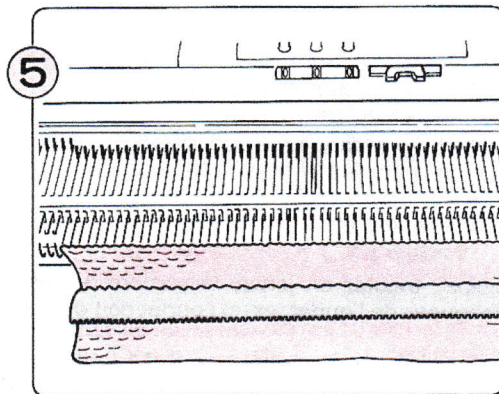

Knit one row with the K-Carriage. Continue knitting in stocking stitch.

- Kキャリジをゆっくり動かして1段編みます。その後、平編を数段編みます。
- Tricotez un rang avec le chariot K. Continuez à tricoter au point de jersey.
- Für das Zusammenstricken des Saumes stricken Sie eine Reihe mit Maschenweite B. Danach mit Maschenweite 6 weiterstricken.
- Brei één toer met de breislede. Brei verder in tricot.
- Lavorate un giro con il carro maglia. Proseguite il lavoro a maglia rasata.
- Teja una vuelta con el carro K. Continúe tejiendo en punto liso.

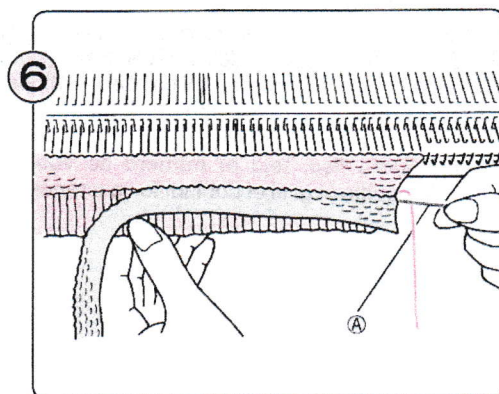

If you pull out the Cast-on Thread (A), the waste knitting will drop away.

- 編まれた抜き糸(A)を引き抜けば、捨て編部分は作品からはずれません。
- Si vous tirez sur le fil de montage (A), le tricot perdu se dégage de la machine.
- Wenn Sie den Nylonfaden (A) herausziehen, fällt die Kontrastwolle ab.
- Wanneer u het opzetkoordje (A) wegtrekt, valt het met restgaren gebreide deel van de machine.
- Se sfilate il filato di nylon (A), la parte lavorata con filato di scarto si staccherà.
- Si Vd. tira del hilo de enhebrar (A), el tejido de desperdicio se separará.

PICOT HEM (Requires L-Carriage)

- ピコットを使った袋編(Lキャリジ使用)
- OURLET A PICOTS
- DER PICOTSAUM (MÄUSEZÄHNCHEN) mit L-Schlitten
- PICOTZOOM
- BORDINO "PICOT"
- DOBLADILLO CON PICOS

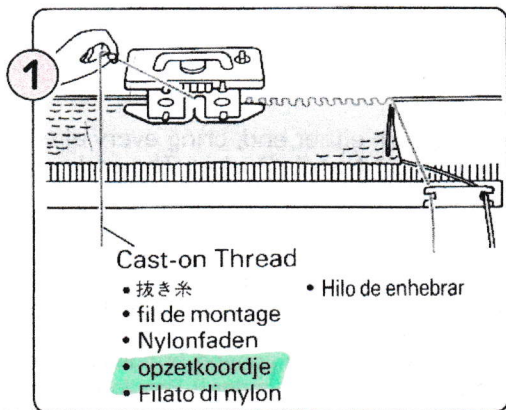
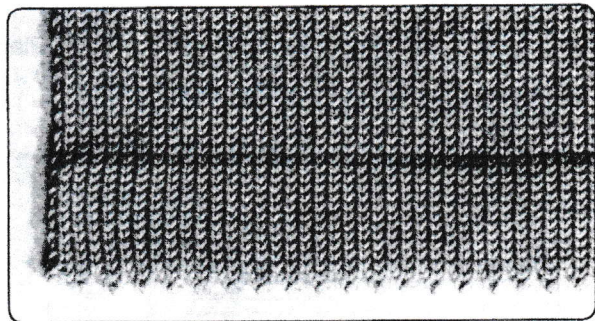

Knit several rows with waste yarn and then knit one row with the Cast-on Thread. (See steps ① — ④ on page 24.)

- 捨て糸で平編を数段編み、抜き糸で1段編みます。(24ページ①-④参照)
- Tirez quelques rangs avec le fil perdu, puis tricotez un rang avec le fil de montage. (Voir points ① à ④, page 24.)
- Stricken Sie mit der Kontrastwolle ca. 10 Reihen und 1 Reihe mit dem Nylonfaden. (Siehe die Punkte ① — ④ auf Seite 24.)
- Brei enkele toeren met restgaren en brei dan één toer met het opzetkoordje. (Zie stap ① — ④, op blz. 24.)
- Lavorate alcuni giri con filato di scarto e successivamente un altro giro con filo di nylon. (Vedere le istruzioni fornite nei punti ① — ④ a pagina 24.)
- Teja varias vueltas con hilo de desperdicio y luego, teja una vuelta con el hilo de enhebrar. (Refiérase a ① y ④ en la P. 24.)

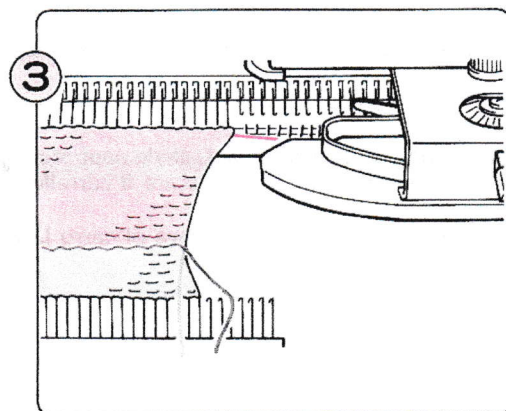
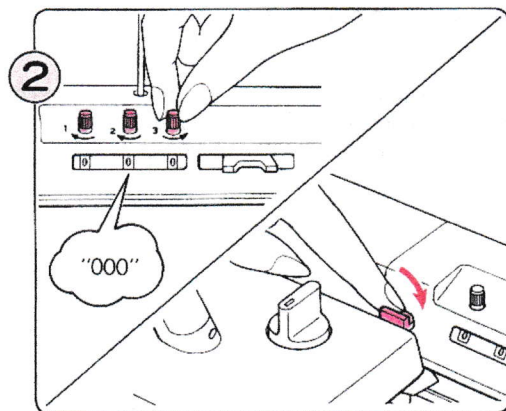

With main yarn, knit half the depth of the hem (e.g. to what will be the foldline). Place the K-Carriage on the Extension Rail at the right. Note the number showing on the Row Counter.

- 地糸で折り返し分の段数を平編で編みます。段数計を見て、何段編んだかを覚えておきます。Kキャリジを右の補助レールの上に置きます。
- Avec le fil principal, tricotez la moitié de la largeur de l'ourlet (c'est à dire jusqu'ou l'ourlet doit être plié). Placer le chariot K sur le rail d'extension droit. Notez le chiffre qui apparait sur le compteur de rangs.
- Stricken Sie die einfache Saumhöhe. Lassen Sie den Schlitten auf der rechten Seite stehen. Notieren Sie die Reihenzahl.
- Brei de helft van de zoom met hoofdgaren (in feite tot aan de vouwlijn) en zet de breislede hierna rechts van het naaldenbed op de beugel. Noteer vervolgens het nummer op de toerenteller.
- Proseguite lavorando fino a metà dell'altezza del bordi- no. Portate il carro maglia all'estremità destra della frontura. Memorizzate il numero letto sul contagiri.
- Teja la mitad del ancho del dobladillo (v.g. hasta donde se doblará). Coloque el carro K sobre el riel de extensión a la derecha. Observe el número que indica el contador de vueltas.

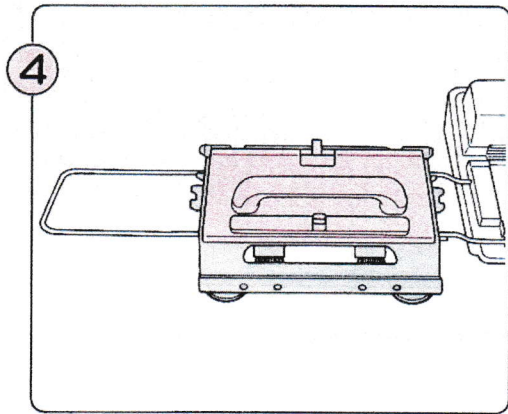

Place the L-Carriage securely on the Extension Rail at the left.

- L キャリジを左の補助レールの上に正しくのせます。
- Placez le chariot L sur le rail d'extension gauche.
- Stellen Sie den Lochmusterschlitten auf die linke Verlängerungsschiene.
- Zet de L-slede op de juiste wijze op de linkerbeugel.
- Collocare il carrello L sulla prolunga sinistra.
- Coloque el carro L sobre el riel de extensión a la izquierda.

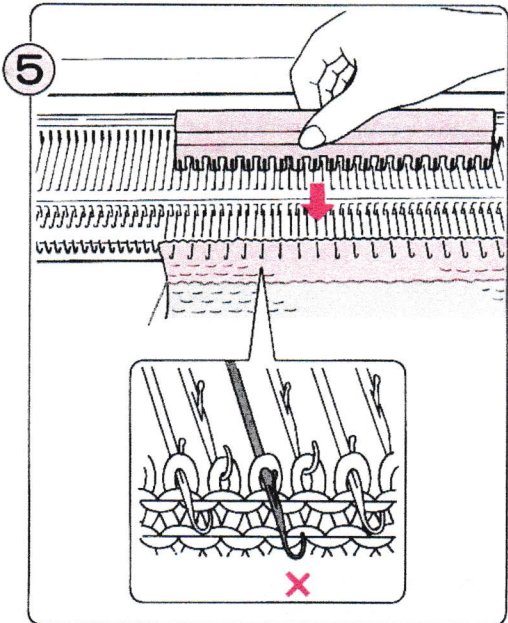

Starting with the second needle in from either end, bring every alternate needle forward D position using the 1/1 Needle Pusher. The end needles must remain in B position.

- 左端から2本めから始めて、編針を1本おきにD位置に出します。両端の編針はB位置に残しておきます。
- En commençant par la seconde aiguille à partir de l'une ou l'autre extrémité, amenez en position D une aiguille sur deux, en vous servant du poussoir d'aiguilles 1/1. Les deux aiguilles externes doivent rester en position B.
- Mit dem 1/1 Nadelschieber von der linken Seite beginnend, bringen Sie jede 2. Nadel in die D-Position. Beide Randnadeln müssen in der B-Position bleiben.
- Breng elke tweede naald met behulp van de patroonliniaal (1/1) naar voren in de D-stand (begin met de tweede naald vanaf de zijkanten). De kantnaalden dienen in de B-stand te blijven.
- Iniziando dal secondo ago a destra e a sinistra, portate un ago sì e uno no in posizione D mediante il selettore per aghi 1/1. Gli aghi estremi debbono rimanere in posizione B.
- Empezando con la segunda aguja a partir de uno o otro extremo, adelante cada aguja alterna (una aguja si y otra no) a la posición D con la ayuda del deslizador de agujas 1/1. Las agujas finales deben quedar en la posición B.

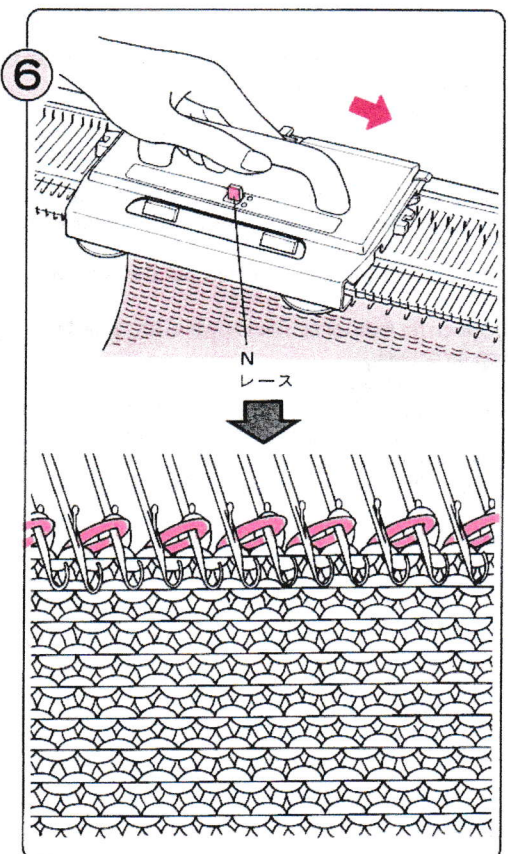

Set the Lace Change Lever to N and move the L-Carriage to the right.

- L切替ツマミを<レース>に合わせ、Lキャリジを右に動かします。
- Placez le levier du changement de dentelle sur N, et déplacez le chariot L vers la droite.
- Stellen Sie den Wechselschalter am L-Schlitten auf N und schieben Sie den L-Schlitten nach rechts.
- Zet de veranderhendel op de L-slede op "N" en schuif de L-slede naar rechts.
- Portate la leva disegno traforato in posizione N e fate passare il carrello L a destra.
- Ajuste la palanca de cambio de calado normal a N y mueva el carro L a la derecha.

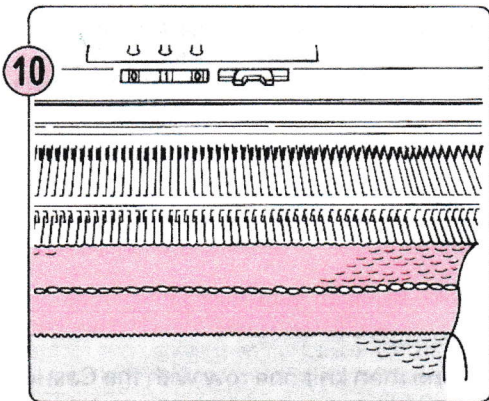
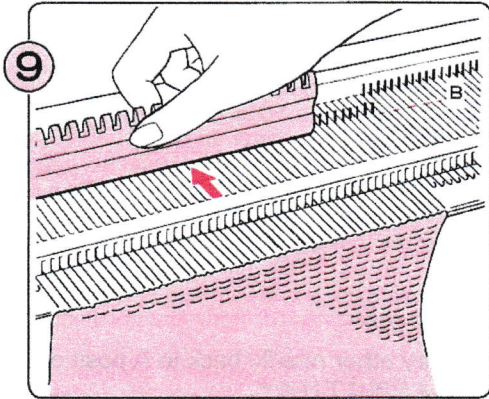
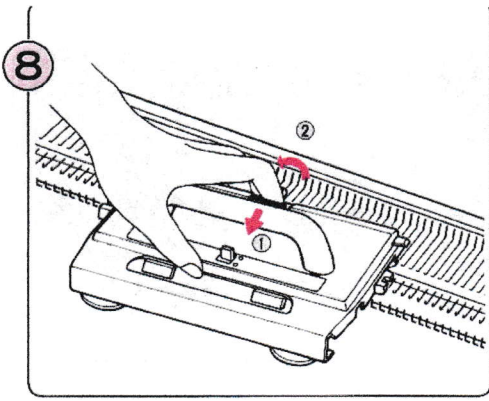

Set the Row Counter to 000 and knit the second half of the hem (i.e. the same number of rows as for the first half.)

- 段数計を“000”にセットし、折り返し分で編んだ段数と同じ段数だけ編みます。
- Remettez à 000 le compteur de rangs et tricotez la seconde partie de l'ourlet (même nombre de rangs que pour la première moitié).
- Stellen Sie den Reihenzähler auf “000” und stricken Sie die zweite Saumhöhe.
- Zet de toerenteller op “000” en brei vervolgens de tweede helft van de zoom (d.w.z. hetzelfde aantal toeren als voor het eerste gedeelte).
- Riportate il contagiri su 000 e lavorate l'altra metà del bordino.
- Ajuste el contador de vueltas a 000 y teja la segunda mitad del dobladillo (v.g. el mismo número de vueltas que la primera mitad).

11 Repeat steps ③ — ⑥ on page 28 to finish the hem.

- 28ページ③-⑥を参照し、裾を折り返して完成させます。
- Répétez les points ③ à ⑥ de la page 28 pour finir l'ourlet.
- Stellen Sie den Saum fertig nach den Punkten ③ — ⑥ auf der Seite 28.
- Herhaal, voor het afwerken van de zoom, de stappen ③ t/m ⑥ op blz. 28.
- Ripetete le operazioni descritte ai punti ③ — ⑥ a pag. 28 per finire il bordino.
- Repita los pasos ③ — ⑥ en la página 28 para terminar el dobladillo.

1 × 1 ELASTIC HEM (Mock Ribbing)

- 針抜きによる袋編
- OURLET ELASTIQUE 1 × 1
- 1/1 RIPPENBÜNDCHEN
- 1 × 1 ELASTISCHE BOORD (nep-boordpatroon)
- BORDINO ELASTICO A COSTE 1/1
- DOBLADILLO ELASTICO 1 × 1

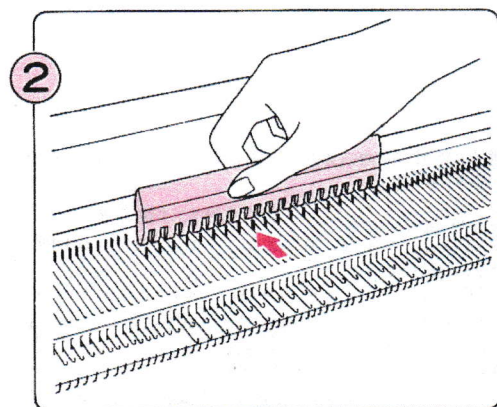
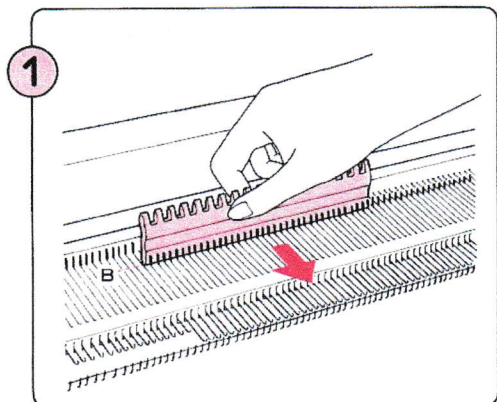
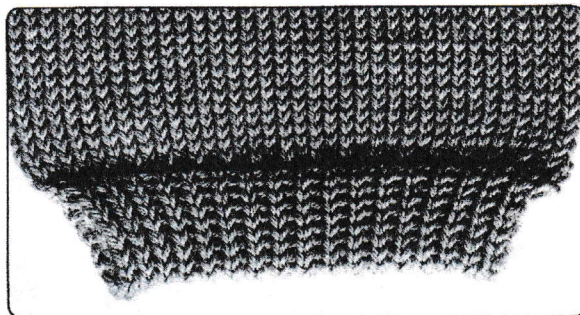

With the 1/1 Needle Pusher take every other needle back to A position.

- B位置に出した編針のうち、1本おきにA位置に下げます。
- Toujours à l'aide du poussoir d'aiguilles 1/1, ramenez une aiguille sur deux en position A.
- Schieben Sie mit dem 1/1 Nadelschieber jede 2. Nadel in die A-Position zurück.
- Schuif nu iedere tweede naald met de 1/1 patroonliniaal in de A-stand.
- Sempre con spingiaghi 1/1, riportate un ago sì e uno no in posizione A.
- Con el deslizador de agujas 1/1, haga retroceder las agujas alternas (una aguja sí y otra no) a la posición A.

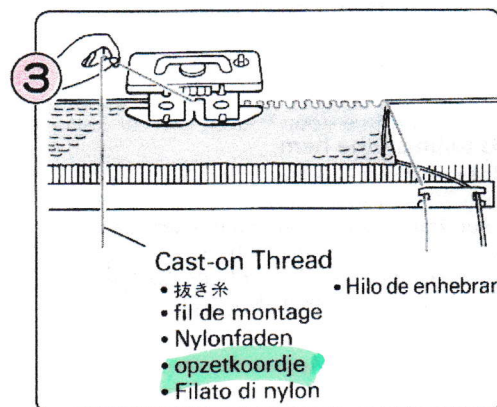

Knit several rows with waste yarn and then knit one row with the Cast-on Thread. (See steps ① — ④ on page 24.)

- 捨て糸で平編を数段編み、抜き糸で1段編みます。(24ページ①~④参照)
- Tirez quelques rangs avec le fil perdu, puis tricotez un rang avec le fil de montage. (Voir points ① à ④, page 24.)
- Stricken Sie mit der Kontrastwolle ca. 10 Reihen und 1 Reihe mit dem Nylonfaden. (Siehe die Punkte ① — ④ auf Seite 24.)
- Brei enkele toeren met restgaren en brei dan één toer met het opzetkoordje. (Zie stap ① — ④, op blz. 24.)
- Lavorate alcuni giri con filato di scarto e successivamente un altro giro con filo di nylon. (Vedere le istruzioni fornite nei punti ① — ④ a pagina 24.)
- Teja varias vueltas con hilo de desperdicio y luego, teja una vuelta con el hilo de enhebrar (Refiérase a ① y ④ en la P. 24.)

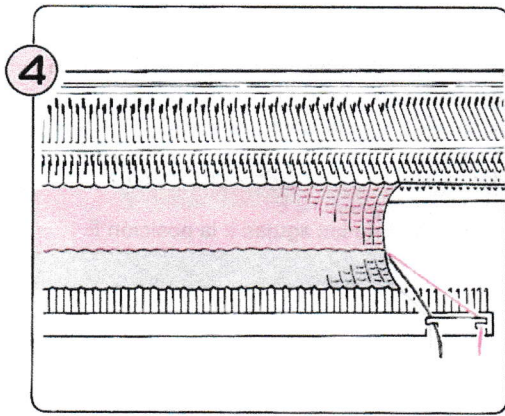

Turn the Tension down three whole numbers, from the stocking stitch tension. With main yarn, working in stocking stitch, knit the number of rows required for double the length of the hem.

- 編目ダイヤルを、平編を編むときより目盛番号を“3”ほど小さく合わせます。地糸で、折り返し分の2倍の丈を平編で編みます。
- Après avoir introduit le fil principal, tricotez en jersey le nombre de rangs correspondant au double de la longueur de l'ourlet.
- Stellen Sie den Reihenzähler auf "000" und stricken Sie mit halber Maschenweite (normale MW = 6, Bündchen MW = 3) die doppelte Bündchenhöhe.
- Draai de steekgrootteknop, uitgaande van de spanning voor tricot, drie cijfers terug.
Brei daarna met hoofdgaren het benodigde aantal toeren in tricot voor de dubbele lengte van de uiteindelijke boord.
- Quindi cambiate filato. Lavorate a maglia rasata un numero di giri pari al doppio dell'altezza del bordino.
- Con el hilo principal trabajando en punto liso, teja el número de vueltas requerido para duplicar el ancho del dobladillo.

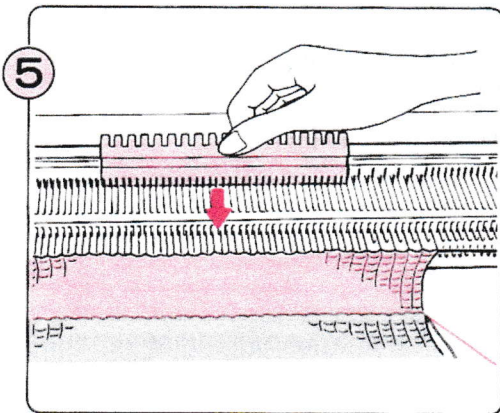

With the flat side of the 1/1 Needle Pusher, bring the needles in A position forward to B position.

- ②でA位置に下げた編針を、B位置に出してそろえます。
- A l'aide du bord plat du poussoir d'aiguilles 1/1, tirez sur la position B les aiguilles en position A.
- Schieben Sie die in A-Position befindlichen Nadeln in die B-Position.
- Breng nu de naalden (in de A-stand) met de vlakke kant van de patroonliniaal in de B-stand.
- Portate gli aghi dalle posizione A alla posizione B.
- Con la cara plana del deslizador de agujas 1/1, adelante el número requerido de agujas desde la posición A a la posición B.

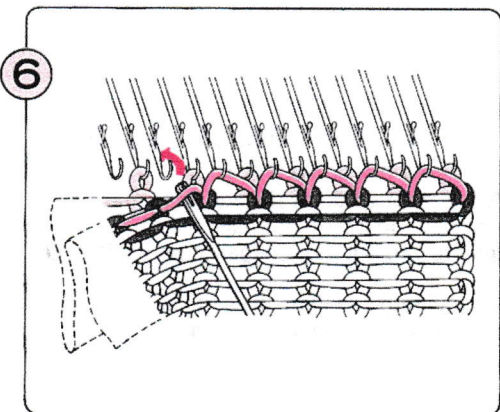

Pick up the stitches in the same way as for the plain hem, and hook them onto the empty needles.

- 平編の袋編のときと同じようにして、編み始めの編目を1本おきにある空針にかけます。
- Relevez les mailles de la même manière que pour l'ourlet plat, et faites les passer dans le crochet des aiguilles vides.
- Oberhalb des Nylonfadens hängen Sie die erste Reihe Ihrer Strickwolle in die leeren Nadelhaken.
- Pak de steken op dezelfde wijze op als voor een gewone boord en hang ze in de lege naaldkoppen.
- Raccogliete le maglie come già descritto per il bordino semplice e ponetele negli aghi vuoti.
- Recoja los puntos de la misma forma que para el dobladillo sencillo y engánchelos en las agujas vacías.

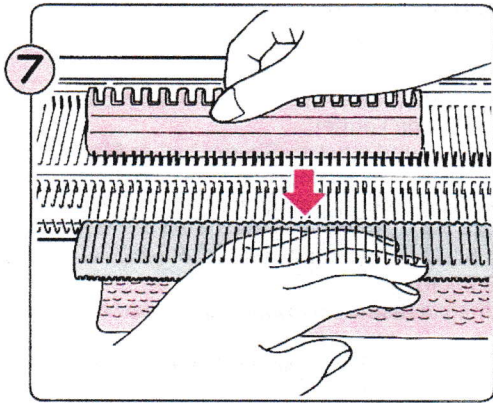

When all the stitches have been picked up, bring the needles forward to E position.

- 編目をかけ終わったら、編針をE位置に出します。
- Après avoir relevé toutes les mailles, tirez les aiguilles en position E.
- Schieben Sie alle Nadeln in die E-Position.
- Wanneer alle steken zijn opgepakt, zet dan de naalden naar voren in de E-stand.
- Una volta raccolte tutte la maglie, portate gli aghi in posizione E.
- Cuando haya recogido todos los puntos, adelante las agujas a la posición E.

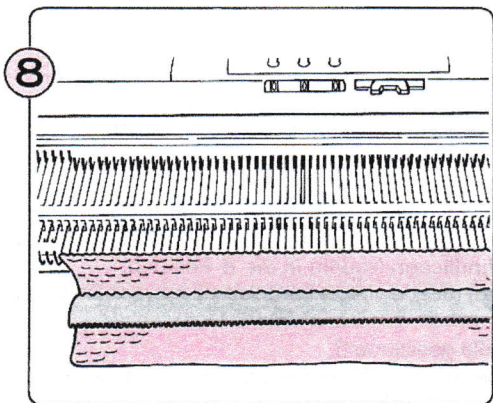

Set the tension back for stocking stitch.

Knit one row with the K-Carriage. Continue knitting in stocking stitch.

- 編目ダイヤルを平編を編む状態にもどします。
Kキャリジをゆっくり動かして1段編みます。その後、平編を数段編みます。
- Tricotez un rang avec le chariot K. Continuez à tricoter au point de jersey.
- Stricken Sie mit normaler Maschenweite (6) einige Reihen.
- Zet de steekgrootteknop hierna weer op de tricotstand.
Brei één toer met de breislede. Brei verder in tricot.
- Lavorate un giro con il carro maglia. Proseguite il lavoro a maglia rasata.
- Teja una vuelta con el carro K. Continúe tejiendo en punto liso.

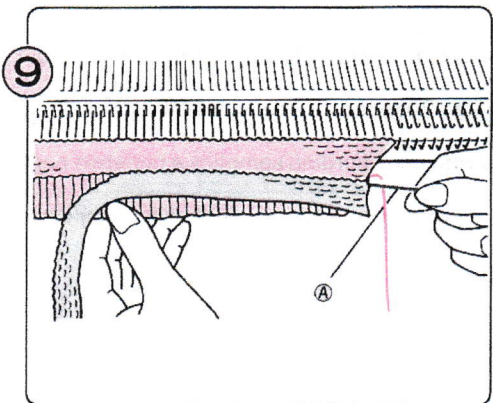

If you pull out the Cast-on Thread (A), the waste knitting will drop away.

- 編まれた抜き糸(A)を引き抜けば、捨て編部分は作品からはずれます。
- Si vous tirez sur le fil de montage (A), le tricot perdu se dégage de la machine.
- Wenn Sie den Nylonfaden (A) herausziehen, fällt die Kontrastwolle ab.
- Wanneer u het opzetkoordje (A) wegtrekt, valt het met restgaren gebreide deel van de machine.
- Se sfilate il filato di nylon (A), la parte lavorata con filato di scarto si staccherà.
- Si Vd. tira del hilo de enhebrar (A), el tejido de desperdicio se separará.

I tem

HOW TO MAKE A BUTTONHOLE

- ボタンホール
- POUR CONFECTIONNER UNE BOUTONNIERE
- SO STRICKEN SIE KNOPFLÖCHER
- HET MAKEN VAN EEN KNOOPSGAT
- COME REALIZZARE LE ASOLE

- PARA HACER UN OJAL

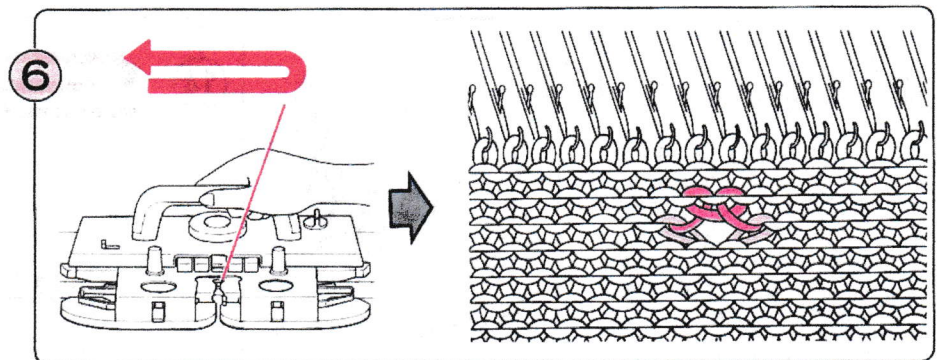
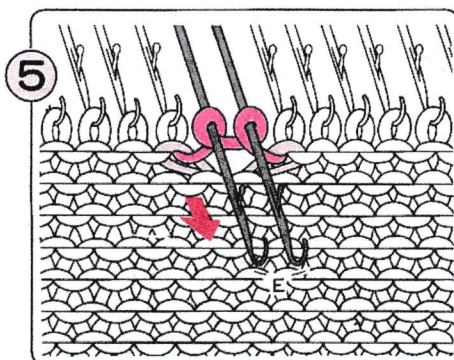
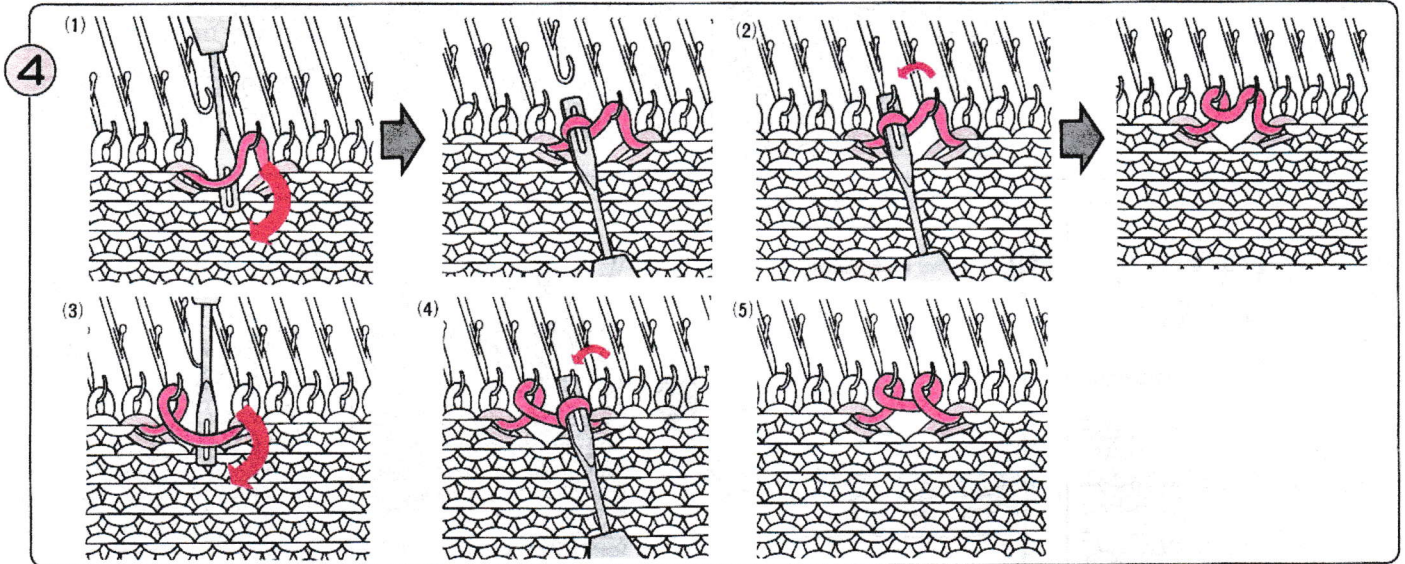
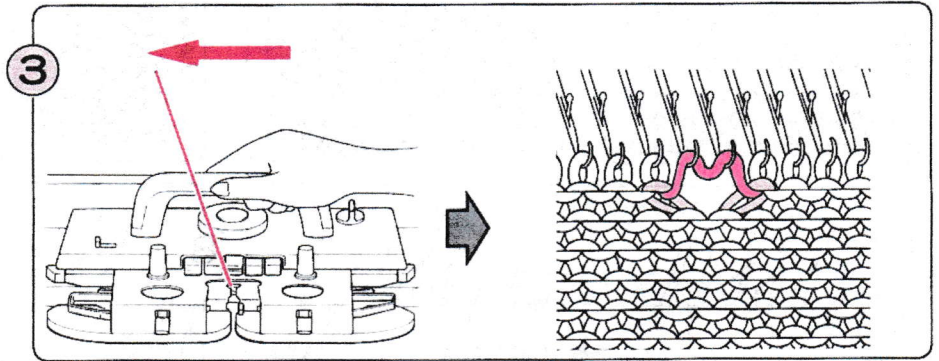
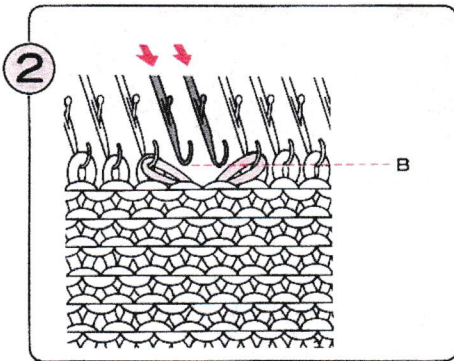
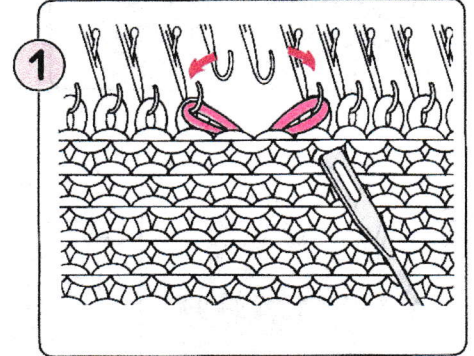
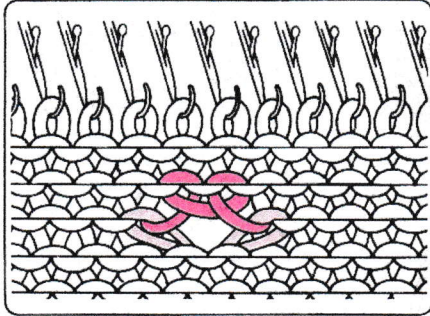

★
B

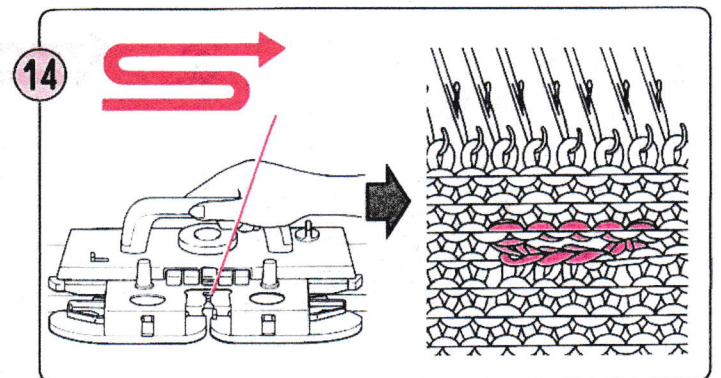
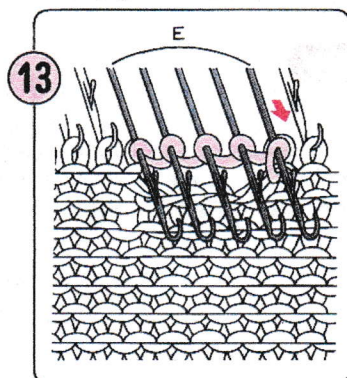
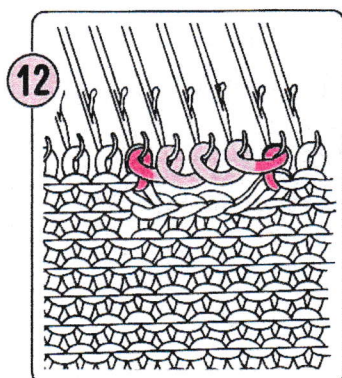
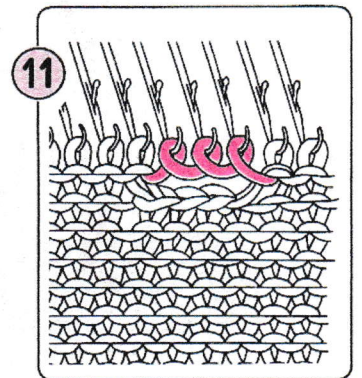
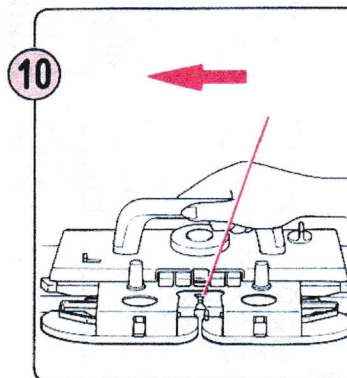
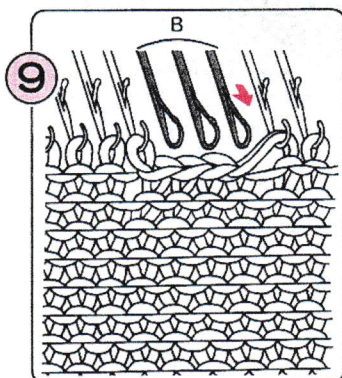
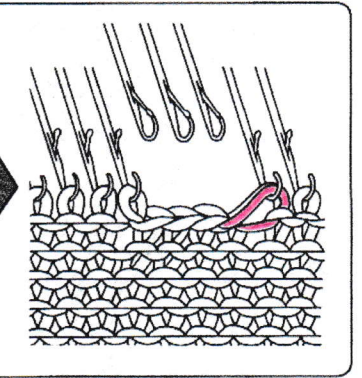
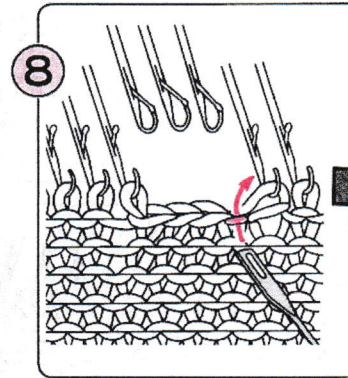
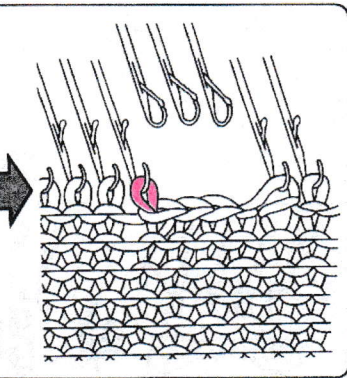
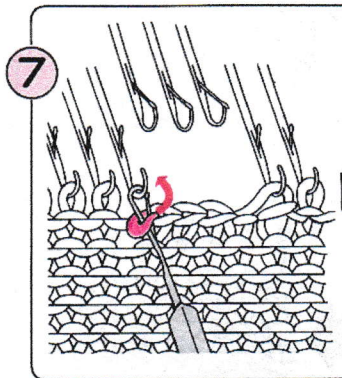
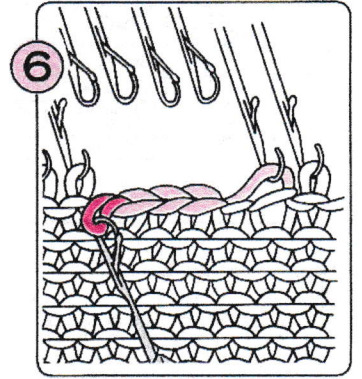
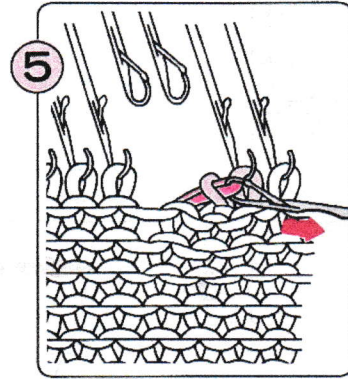
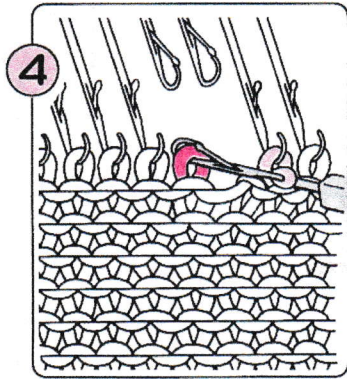
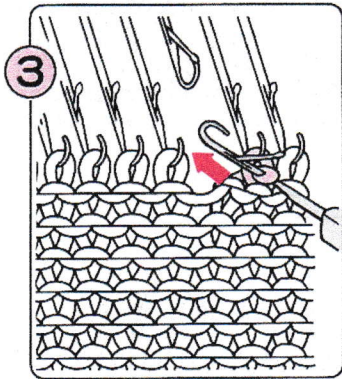
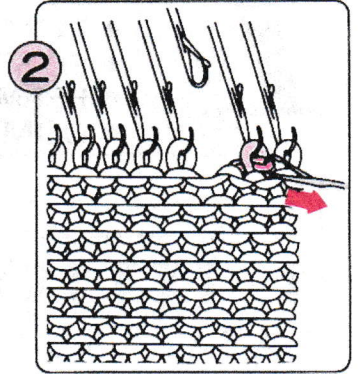
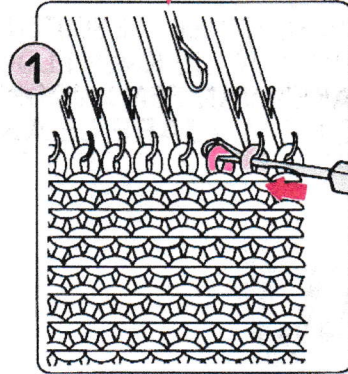
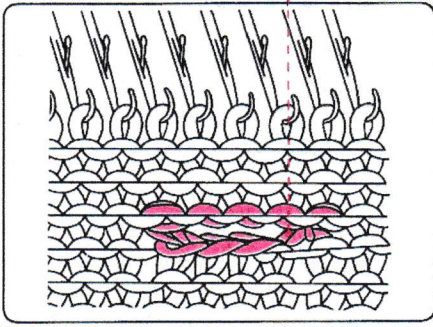

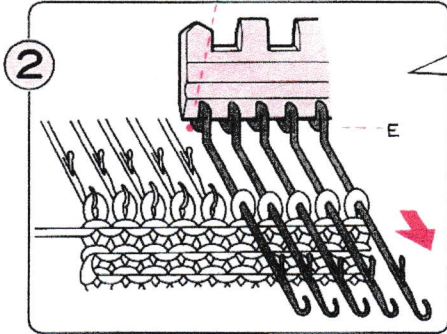
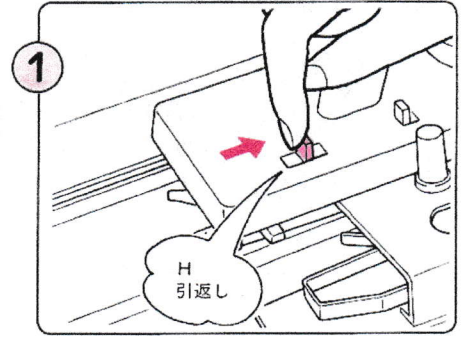
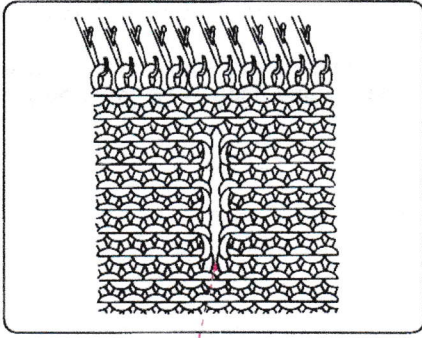

Centering the button hole, Bring forward the needles, on the other side of yarn end, to E position.

- ボタンホールの中心から編糸のない側の編針を全部 E 位置に出します。
- Centrer la boutonnière, avancer les aiguilles sur l'autre côté du fil à la position E.
- Bestimmen Sie die Stelle des Knopfloches und schieben Sie alle Nadeln gegenüber des Schlittens in die E-Position.
- Breng de naalden aan de andere zijde van het draadeinde, met het knoopsgat in het midden, naar voren in de E-stand.

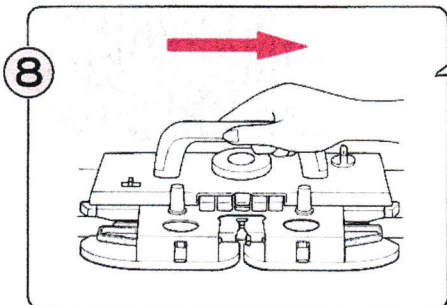
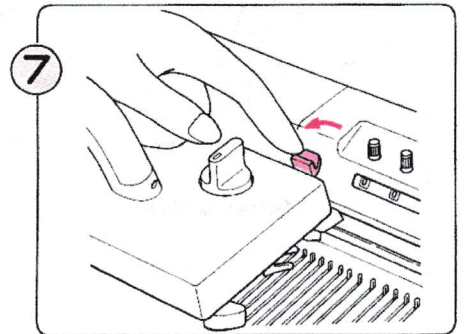
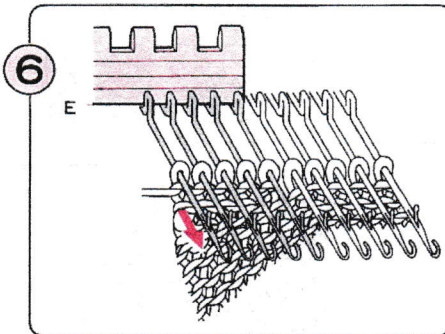
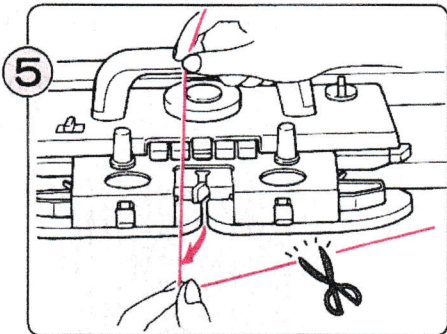
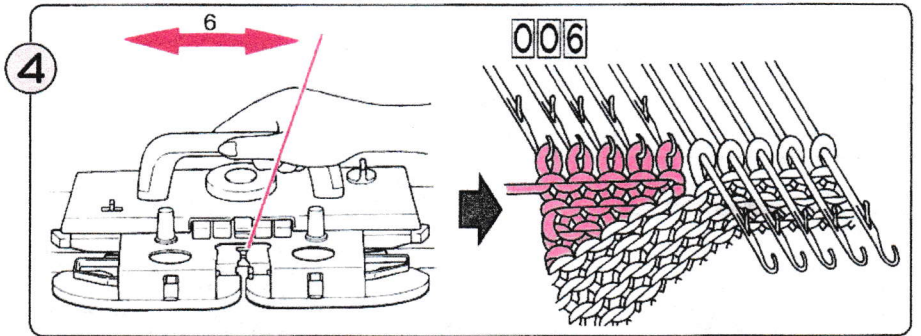
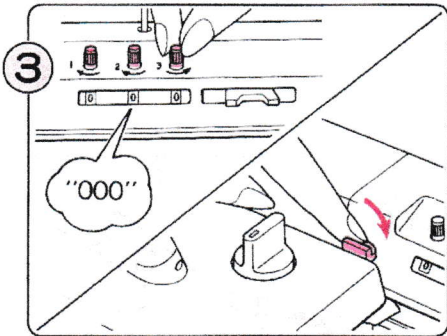

Without the yarn, move the K-Carriage to the other side of the knitting.

- 編糸を入れないで、K キャリジを編地の反対側に動かします。
- Sans le fil, déplacer le chariot K de l'autre côté du chariot.
- Schieben Sie den Schlitten auf die gegenüberliegende Seite.
- Schuif de breisledde, zonder garen, naar de andere zijde van het breiwerk.

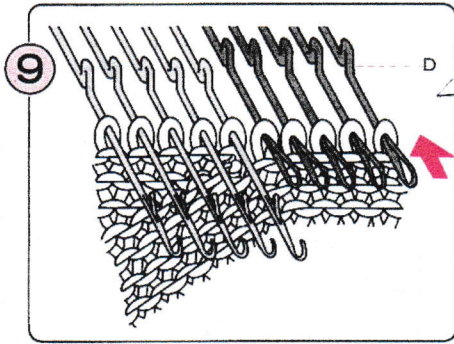

- Push the needles, brought forward to E position in step ②, back to D position.
- ②でE位置に休めておいた編針を、D位置にもどします。
 - Pousser les aiguilles et les avancer à la position E selon l'étape ② et retournez à la position D.
 - Schieben Sie die Nadeln gegenüber des Schlittens von der E- in die D-Position.
 - Duw de naalden die u bij stap ② in de E-stand heeft gezet, weer terug in de D-stand.

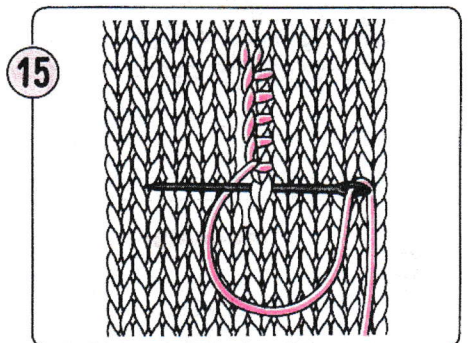
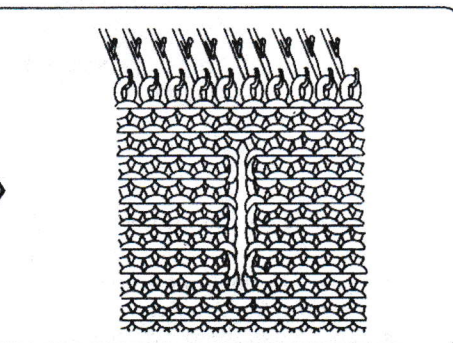
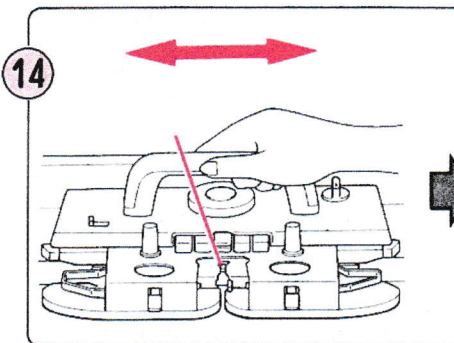
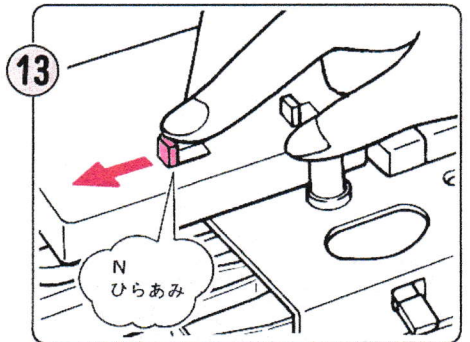
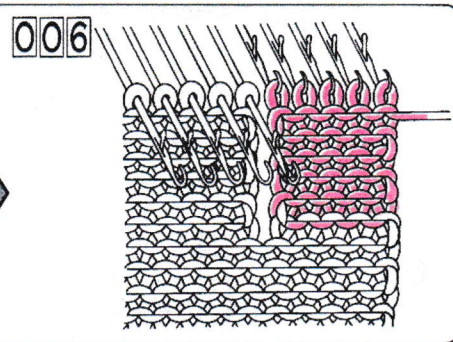
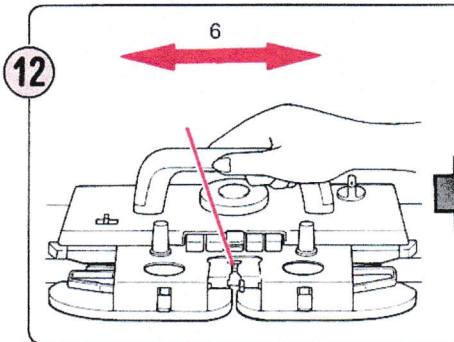
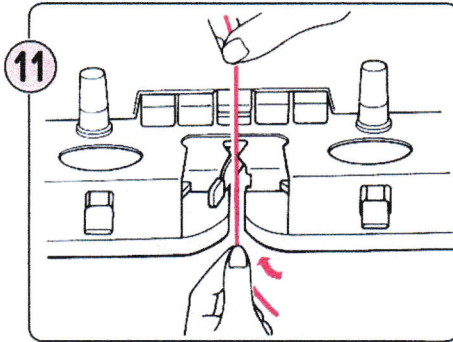
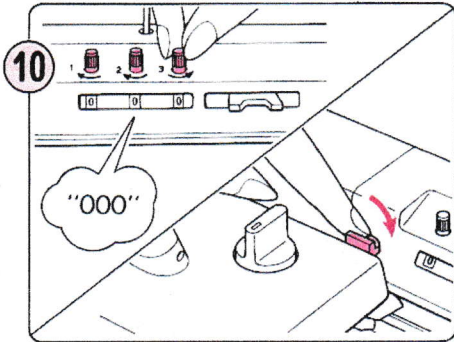

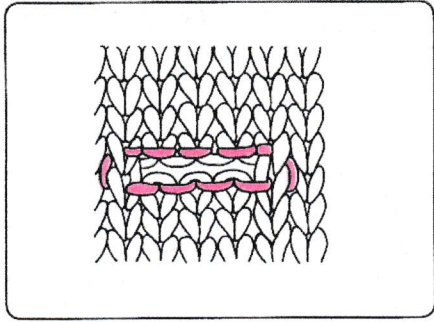

1

cast-on thread
 • 抜き糸
 • fil de montage
 • Nylonfaden
 • opzetkoordje
 • Filato di nylon

Hilo de enhebrar

2

3

main yarn
 • 作品を編む糸
 • fil principal
 • Strickwolle
 • hoofdraad
 • Filato del colore di base
 • Hilo principal

4

5

6

7

cast-on thread
 • 抜き糸
 • fil de montage
 • Nylonfaden
 • opzetkoordje
 • Filato di nylon

Hilo de enhebrar

I
tem

CABLE STITCH PATTERN

- なわ編 (交差模様)
- TRICOTAGE DE TORSADES
- ZOPFMUSTER
- KABELSTEEKPATROON
- LAVORAZIONE A TRECCE

● DIBUJO DE PUNTO DE CUERDAS

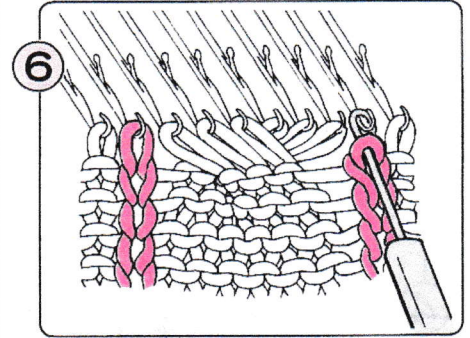
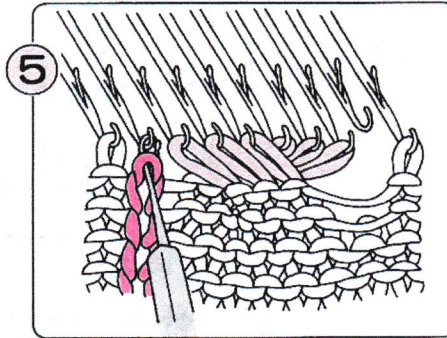
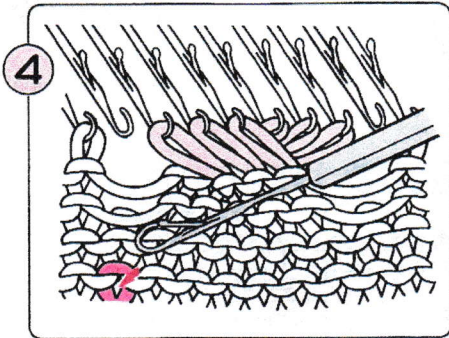
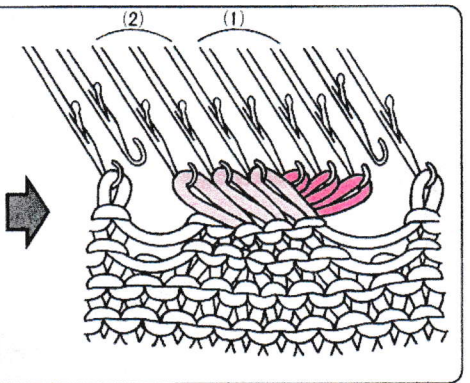
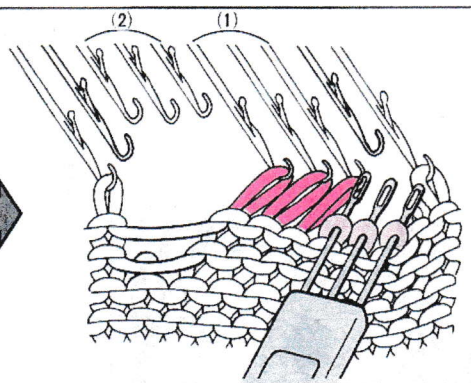
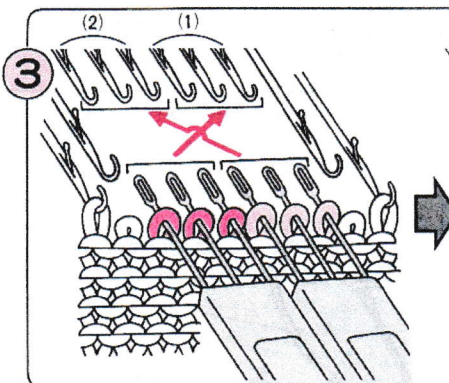
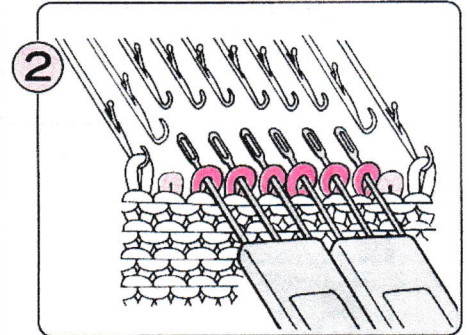
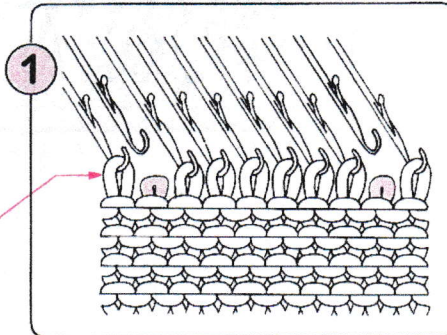
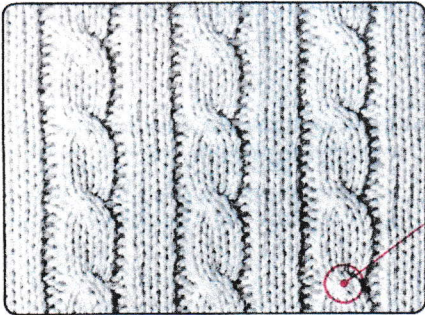

I
tem

TUBE KNITTING

- ひも編
- TRICOTAGE TUBE
- SO STRICKEN SIE EINE KORDEL
- HET BREIEN VAN EEN KOORDJE
- LAVORAZIONE TUBOLARE

● TEJIDO DE CORDONES

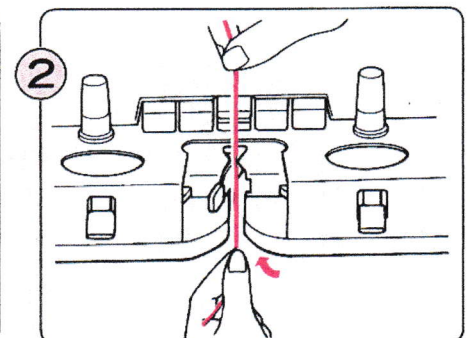
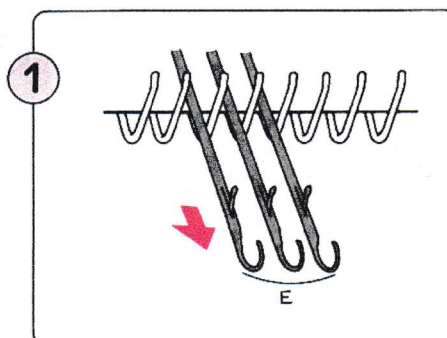
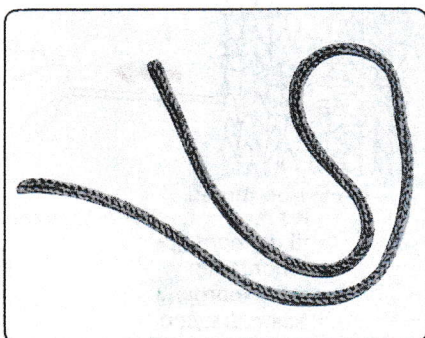

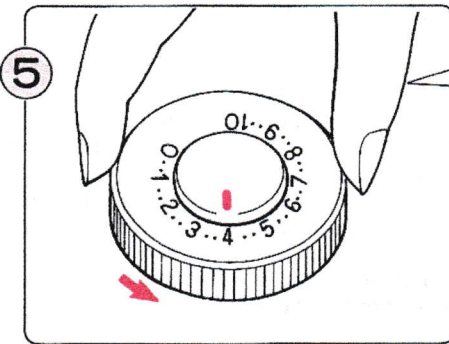
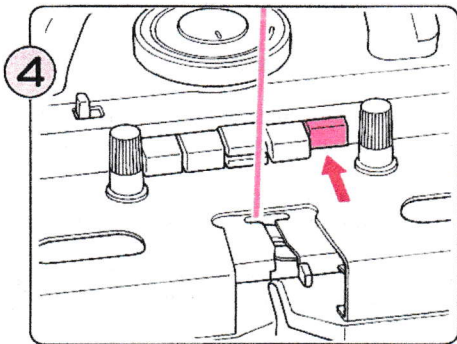
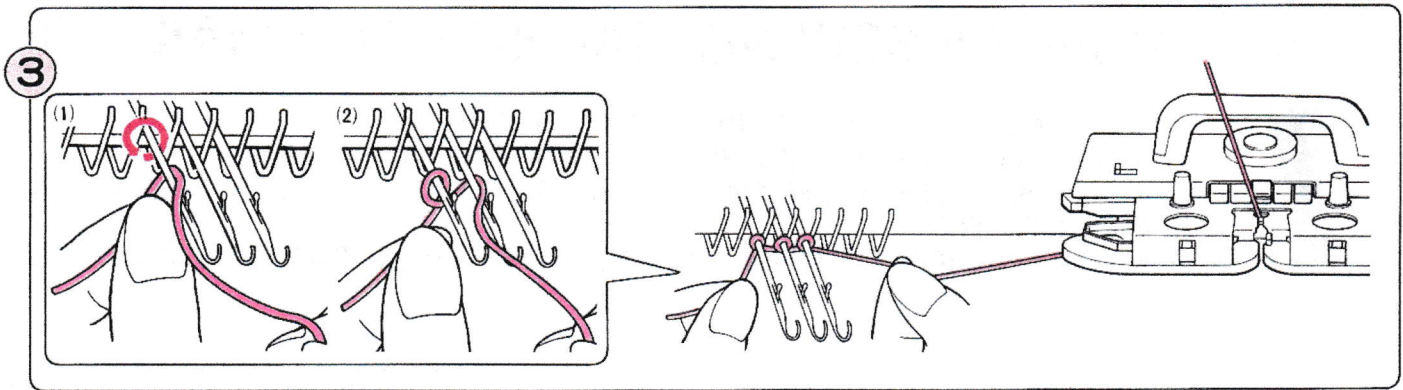

Set the Tension Dial to approx. one number lower (tighter) than you did for the same yarn in stocking stitch.

- 編目をきれいにするため、編目ダイヤルを標準より1目盛り小さく合わせます。
- Réglez le disque de serrage des mailles sur une valeur de moins que celle utilisée pour tricoter le même fil en jersey.
- Den Maschenweiteregler um 1-2 Größen kleiner einstellen.
- Zet de steekgrootteknop één cijfer lager (strakker) dan voor het breien van de tricotsteek met hetzelfde garen.
- Riducete la tensione di un grado rispetto a quella originaria.
- Ajuste el dial de tensión a un número inferior aproximadamente (más apretado) que lo que hizo para el mismo hilo en punto liso.

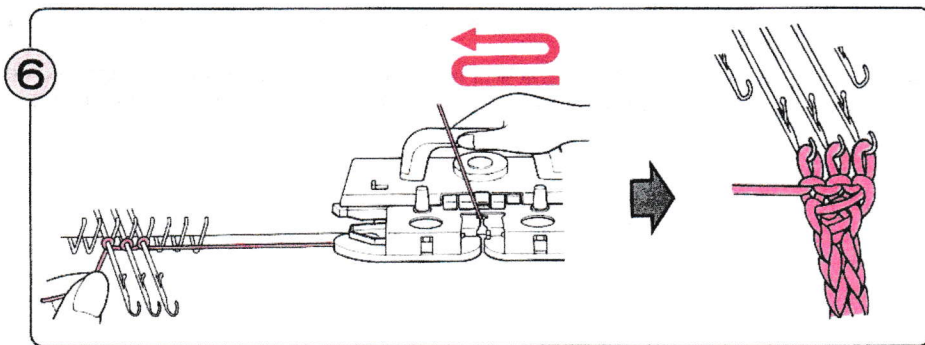

<h1>I</h1> <p>tem</p>	<h2>SEAMING</h2>	<h2>● COSIDO DE COSTURAS</h2>
	<ul style="list-style-type: none"> ● 平編のとじ方 ● POUR COUDRE A LA MAIN ● DER MATRATZENSTICH ● DE MATRASSTEEK ● CUCITURA 	

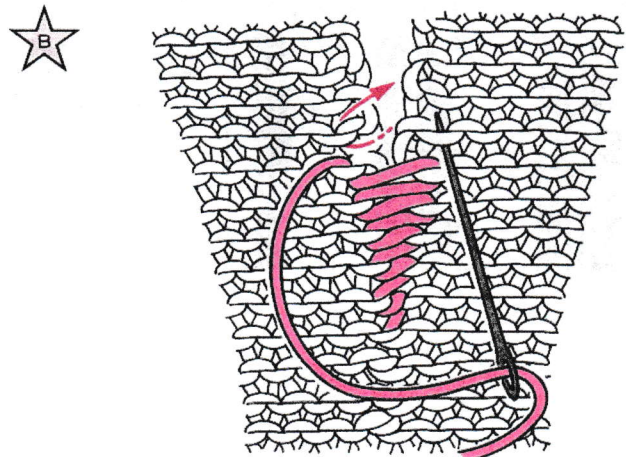
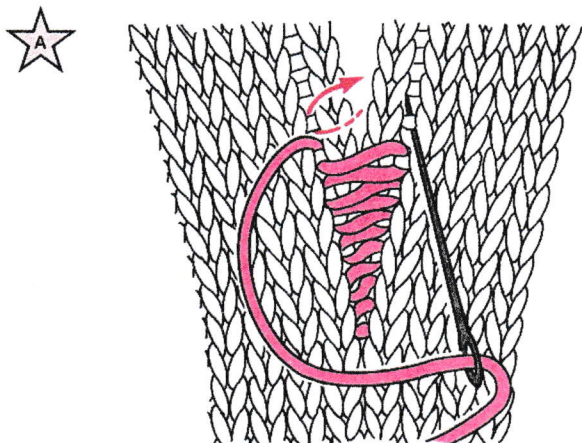

I tem

USING A SEWING MACHINE FOR MAKE-UP

- ミシン縫製
- COMMENT UTILISER VOTRE MACHINE A COUDRE POUR ASSEMBLER
- DAS KONFEKTIONIEREN MIT DER MÄHMASCHINE
- GEBUIK VAN DE NAAIMACHINE VOOR HET SAMENVOEGEN VAN DE LOSSE PANDEN
- CUCITURE
- UTILIZACION DE UNA MAQUINA DE COSER PARA EL ARMADO

You can use your sewing machine to join your garments together. Either a straight stitch or a zigzag stitch machine is suitable, but it is best to use sewing thread which stretches and is specially made for sewing knitwear. Choose a colour to match your yarn.

- ミシンで編地を縫い合わせることができます。直線縫いまたはジグザグ縫いのどちらも適していますが、伸縮性のある糸やニット用の糸を使うのが最適です。縫い糸は作品の糸と似た色を選びます。
- Vous pouvez vous servir de votre machine à coudre (point droit ou point zig-zag) pour assembler les différentes parties d'un vêtement tricoté. Nous vous recommandons d'utiliser plutôt un fil élastique spécialement conçu pour la couture des tricots. Choisissez une couleur qui corresponde à celle du vêtement.
- Um schnell ein Strickstück fertigzustellen, können Sie die Nähmaschine benutzen (von Hand zusammengenähte Strickstücke im Matratzenstich sind elastischer). Elastisches Nähgarn sollte verwendet werden. Nehmen Sie mittelstarke Nähmaschinennadeln (70—80). Mittlere Stichlänge nehmen. Gedämpfte Teile entsprechend dem Muster (Streifen usw.) aufeinanderheften.
- Voor het aan elkaar naaien van de losse panden kunt U Uw naaimachine gebruiken. Zowel een machine voor rechte als voor zigzag-steken is hiervoor geschikt. U kunt wel het beste gebruik maken van een elastische draad die speciaal hiervoor bedoeld is. Kies een kleur uit die bij het breiwerk past.
- Per ottenere un lavoro "pulito", è opportuno usare una macchina per cucire. Dovendo fare solo cuciture diritte, si potrà utilizzare qualsiasi tipo di macchina da cucire. Per cucire i vari pezzi, è opportuno utilizzare filo elastico dello stesso colore del filato (oppure filo di seta).
- Vd. puede usar su máquina de coser para armar sus prendas. Sirve lo mismo una máquina de coser de puntada recta que de zigzag, pero es mejor usar hilo de coser elástico, especialmente manufacturado para coser prendas de punto. Elija un color que armonice con el hilo de tejer.

BEFORE YOU BEGIN TO SEW

- ミシン縫製のまえに
- AVANT DE COMMENCER A COUDRE
- DAS HEFTEN MIT DRAHT ODER HEFTFADEN
- VOORDAT U MET NAAIEN BEGINT
- IMBASTIRE I PEZZI CON L'APPOSITO FILO O CON FILO DA IMBASTIRE
- ANTES DE EMPEZAR A COSER

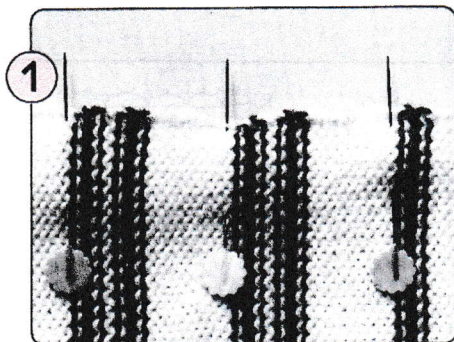

Pin together the parts to be basted.

- 編地を中表にして、縫い合わせる部分をまち針で仮りどめします。
- Assemblez les différentes parties du vêtement à l'aide d'épingles.
- Teile aufeinanderheften.
- Zet de aan elkaar te naaien panden met naalden vast.
- Unite con spilli i pezzi da imbastire.
- Sujete con alfileres las partes que va a hilvanar.

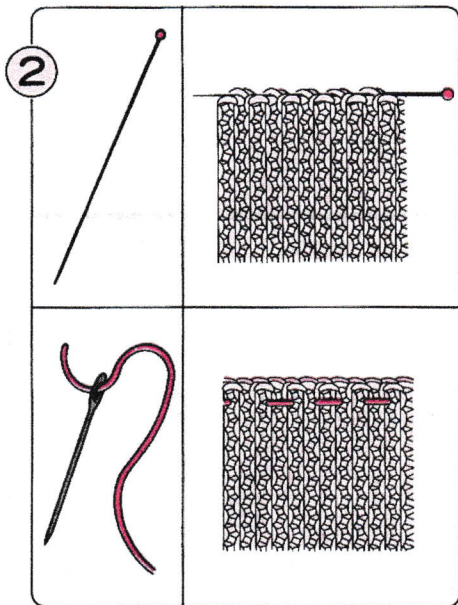

Baste the seams using either a basting thread or the binding wire included with your Knit Leader.

- 別糸(毛糸)でしつけするか、とじワイヤー(別売り)で仮りどめします。
- Faufilez les coutures en utilisant le fil à bâtir livré avec le guide-patron.
- Mit dem Draht aus dem Formstricker können Sie die Teile verbinden oder mit dem Heftfaden heften.
- Rijg de naden vast met behulp van rijggaren of met de lange rijgspeld, die bij Uw breigeleider zit.
- Imbastite i pezzi con l'apposito filo che troverete nel calcolamaglia oppure un normale filo da imbastire.
- Hilvane las costuras con un hilo de hilvanar o con el alambre de unión incluido con su guía de punto.

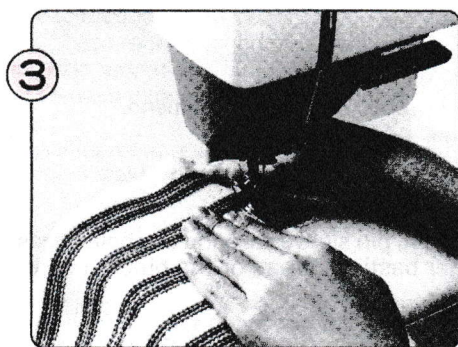

Slowly sew seam with your sewing machine easing the seam slightly whilst you sew, and taking care not to stretch the fabric too much. Allow a seam of approx. 3 — 5 mm.

- ぬい目を少し大きくして、編地があまり伸びないように注意しながらミシンでゆっくり縫います。ぬい代は3～5mmにします。
- Commencez à coudre en aidant la machine à entrainer le tricot, et en veillant à ne pas étirer trop le vêtement. Faites une couture de 3 à 5 mm environ.
- 3 — 5 mm neben dem Draht oder Heftfaden entlangnähen.
- Naai de losse delen langzaam aan elkaar met behulp van Uw naaimachine. Let erop, dat U het breiwerk niet teveel oprekt en naai op een afstand van ±3 — 5 mm van de zijkant, terwijl U de stof voorzichtig geleidt.
- Dopo aver imbastito i pezzi, cuciteli assieme con la macchina da cucire. Cucite lentamente tirando leggermente il lavoro lungo il bordo imbastito, lasciando uno spazio di circa 3 — 5 mm.
- Cosa lentamente la costura a máquina aflojando ligeramente la costura mientras trabaja, teniendo cuidado de no estirar demasiado el tejido. Deje una costura de 3 — 5 cms.

ORDER OF MAKE-UP

- ミシン縫製の手順
- ORDRE D'ASSEMBLAGE
- DAS ZUSAMMENNÄHEN
- VOLGORDE VAN HET AAN ELKAAR NAAIEN
- PROCEDIMENTO

● ORDEN DE ARMADO

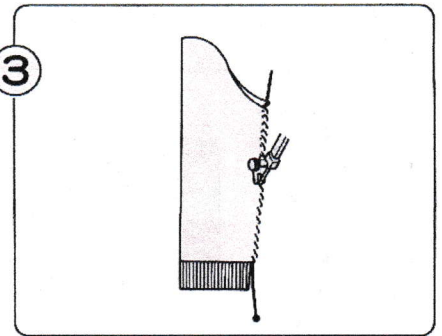
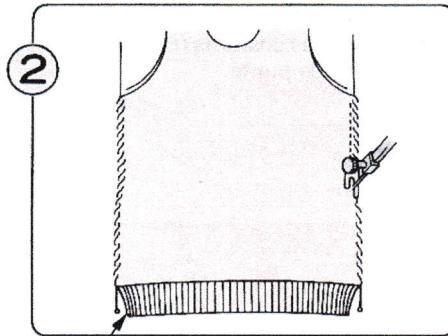
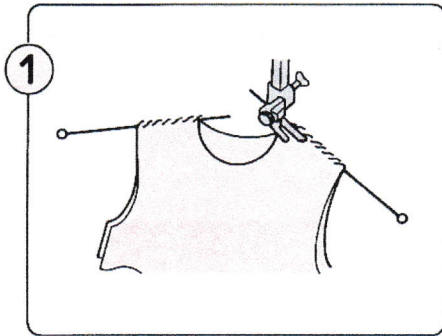

Sew ribbing together by hand.

- ゴム編部分は手でとじます。
- Cousez les côtes de préférence à la main.
- Rippenbündchen immer von Hand zusammennähen.
- Naai de boorden met de hand.
- Le parti a maglia a coste dovranno essere cucite a mano.
- Cosa con pespunte a mano.

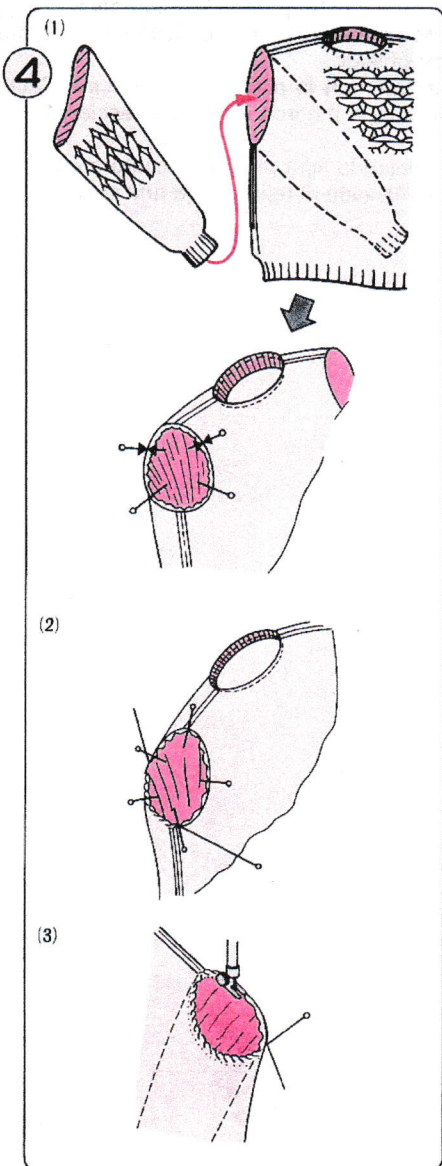

- 1) With garment body and sleeves inside out, pin sleeves around armhole edges.
- 2) Baste the armhole seam, using either basting thread or the binding wire.
- 3) Sew with a sewing machine.

- 1) 身ごろと袖を中表にして重ね、袖ぐりを合わせてまち針でとめます。
- 2) 袖ぐりにそって、別糸(毛糸)でしつけをするか、とじワイヤーで仮りどめします。
- 3) ミシンをかけます。
- 1) Après avoir retourné le corps et les manches du vêtement, épinglez les manches autour des emmanchures.
- 2) Faufilez le tour de l'emmanchure à l'aide de fil à bâtir.
- 3) Faites la couture à la machine.
- 1) Drehen Sie alle Teile auf die linke Seite. Setzen Sie zuerst den Ärmel mit Stecknadeln ein.
- 2) Draht durch die Außenkanten stecken oder heften.
- 3 — 5 mm an der Kante vorbeinähen.
- 1) Speld de randen van de mouwen aan de randen van de armsgaten, terwijl de kledingstukken binnenstebuiten gekeerd zijn.
- 2) Rijg de mouwen aan de armsgaten met behulp van de lange rijgspeld.
- 3) Naai de panden nu vast met de naaimachine.
- 1) Con il davanti, il dietro e le maniche a rovescio, unite con spilli e maniche allo scalfio.
- 2) Imbastite le maniche agli scalfi usando l'apposito filo e del normale filo da imbastire.
- 3) Cucite le parti imbastite con la macchina da cucire.
- 1) Con el cuerpo y las mangas del revés, una con alfileres las mangas a las sisas.
- 2) Hilvane la costura de la sisa, con hilo de hilvanar o con el alambre de unión.
- 3) Cosa a máquina.