

BRONX
DIOMARCO

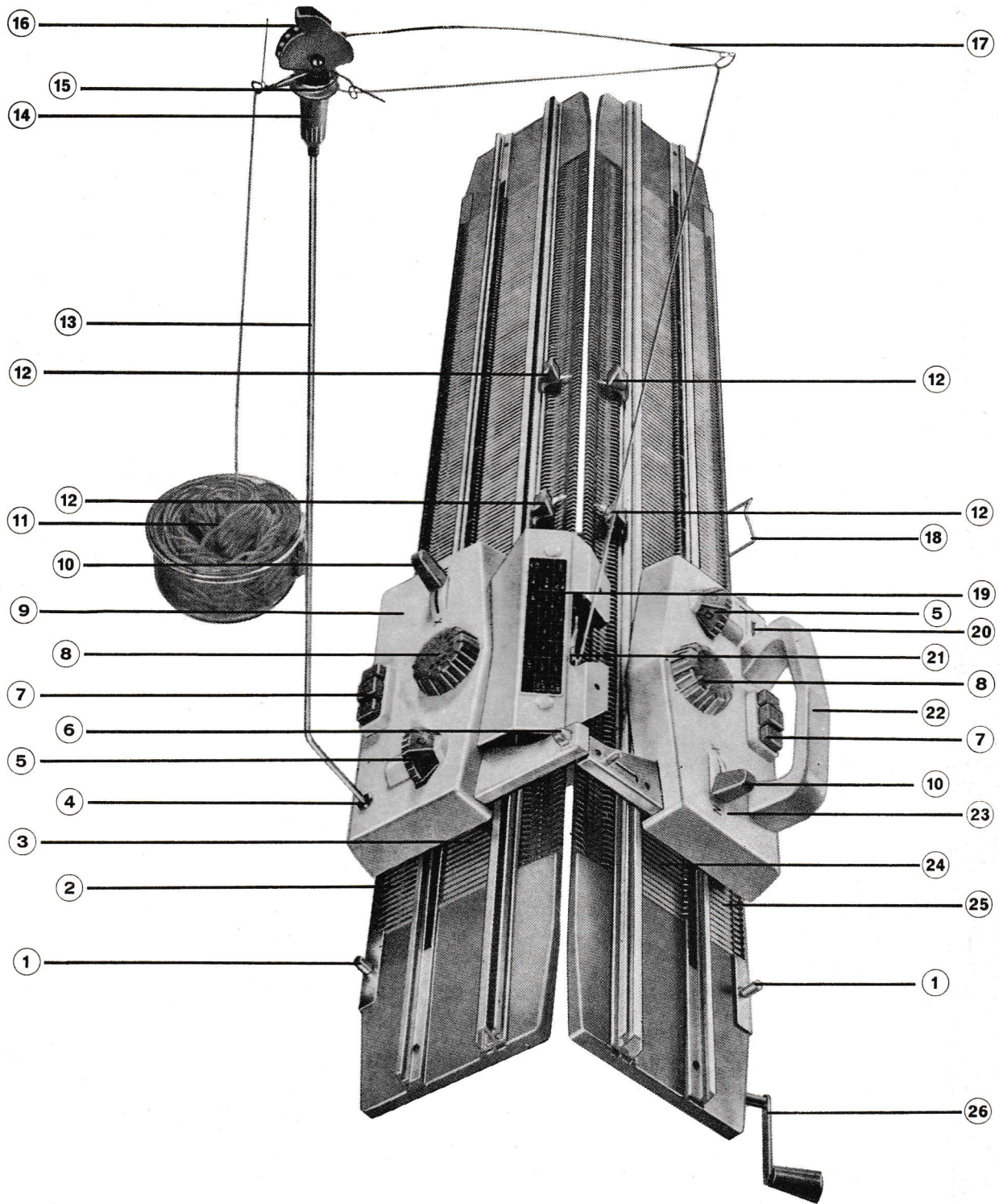

- ① Knop voor naaldgidsrail
- ② Achterste naaldgidsen-bed
- ③ Achterste naalden-bed
- ④ Uitsparing voor draadgeleider
- ⑤ Kies-schijf
- ⑥ Slot-verbinding
- ⑦ Toetsen voor Patronen-automaat
- ⑧ Steekgrootte
- ⑨ Achterste slot
- ⑩ N-X handle
- ⑪ kluwenhouder
- ⑫ Kantklem
- ⑬ Mast van de draadgeleider
- ⑭ Draad-rem
- ⑮ Remschijven
- ⑯ Instelling van de span-arm
- ⑰ Span-arm
- ⑱ Toerenteller-triangel

- ⑲ Patronen-schema
- ⑳ Toerenteller
- ㉑ Draadschuitje-houder
- ㉒ Handgreep
- ㉓ Voorste slot
- ㉔ Voorste naaldenbed
- ㉕ Voorste naaldgidsen-bed
- ㉖ Verzet-slinger

- ④ Draadgeleider, uitsparing voor
- ⑭ Draad-rem
- ㉑ Draadschuitje-houder
- ㉒ Handgreep
- ⑯ Instelling van de span-arm
- ⑫ Kantklem
- ⑤ Kiesschijf
- ⑪ Kluwenhouder

- ⑬ Mast van de draadgeleider
- ③ Naalden-bed, achterste
- ㉔ Naalden-bed, voorste
- ② Naaldgidsen-bed, achterste
- ⑤ Naaldgidsen-bed, voorste
- ① Naaldgidsrail, knop voor
- ⑩ N-X handle
- ⑲ Patronen-schema
- ⑮ Remschijven
- ㉖ Slinger, verzet
- ⑨ Slot, achterste
- ⑥ Slot-verbinding
- ⑲ Slot, voorste
- ⑰ Span-arm
- ⑧ Steekgrootte
- ⑳ Toerenteller
- ⑱ Toerenteller-triangel
- ⑦ Toetsen voor Patronen-automaat

Hoofdstuk 1 Uitpakken en de eerste kennismaking 2

Hoofdstuk 2 Het opstellen van de PASSAP DUOMATIC — Schoonmaken en oliën 6

Hoofdstuk 3 Enkele technische regels voor een beter begrip 9
Bed — Slot

Hoofdstuk 4 Wat u vóór het breien weten moet 16
Aanduiding van de basis-steken
Het gebruik van het patronen-schema en de kiesschijf

Hoofdstuk 5 De eerste brei-les 19
Draad invoeren — Het regelen van de draad-spanning — Opzet R/R — Patent — Meerderen
en minderen, steken overhangen en afkanten op het dubbele naalden-bed en volpatent —
Knoopsgat

Hoofdstuk 6 De tweede brei-les 27
Verschillende manieren van opzetten voor R/R, 1 : 1, 2 : 2 — Overgaan op jersey — Meerderen
en minderen op het enkele naalden-bed en het afkanten op het enkele bed — Rond en
half rond

Hoofdstuk 7 De derde brei-les 32
Dubbele zoom — Trapsgewijze breien — Halsuitsnijding — Toeren uithalen — Verzet-patro-
nen

Hoofdstuk 8 De vierde brei-les 37
Herensokken — Steken op rond overhangen — Hielen en tenen breien

Hoofdstuk 9 De vijfde brei-les 42
Patronen-breien

Hoofdstuk 10 Vormgeving aan het breiwerk. 49
Hoe neemt men de maat — Proeflapje en uitrekenen — PASSAP maat-tabel

Hoofdstuk 11 Het in-elkaar-zetten 56
Stomen — Wassen — Naden

Hoofdstuk 12 Technische opmerkingen en alfabetisch register 57

Handleiding voor het gebruik van de PASSAP-DUOMATIC

Nu is hij er dan — uw mooie nieuwe PASSAP Duomatic, waaraan u zo veel plezier kunt beleven!

Om uw machine goed te leren kennen en er met succes op te kunnen breien, moet u de aanwijzingen van deze handleiding stipt opvolgen — zelfs wanneer u tijdens de demonstratie of bij een vriendin al eens iets op de Duomatic gebreid hebt en daarom gelooft «er al alles van af te weten»!

Hoofdstuk 1 Uitpakken en de eerste kennismaking

Let u vooral op het verpakkings-voorschrift, dat zich bij uw PASSAP Duomatic bevindt — en bovendien, bewaar de verpakking! Het is wellicht mogelijk, dat u om de één of andere reden de machine weer moet inpakken en als postpakket of als stukgoed moet verzenden. Vergeet het nooit: Uw PASSAP Duomatic is een waardevol product van Zwitsers precisie-werk en moet dienovereenkomstig, dat wil dus zeggen zorgvuldig worden behandeld — ook tijdens het transport.

Het beste is het, wanneer u alle onderdelen uitpakt en die op een tafel legt. Nu controleert u of alles aanwezig is en leert zodoende tegelijkertijd ook de namen van de verschillende onderdelen kennen:



Fig. 1

De machine zelf, fig. 1

Het voorste naaldenbed kan men daaraan herkennen, dat het rechts het opschrift «PASSAP-DUOMATIC Made in Switzerland» draagt. Hier bevindt zich tevens het serienummer van de machine. Links bevindt zich de indeling voor het verzet-breien. Hier vindt u ook de juiste instelling van de naaldenbedden ten opzichte van elkaar voor een eventueel transport: 2 driehoeken, waarvan de punten recht tegenover elkaar moeten staan tijdens het transport. Dit wordt aangeduid door de woorden «Transport-Position».

Het achterste slot, fig. 2

- A Patronen-schema
- B Bewegelijke draadschuitje-
houder
- C Opening voor de sluiting van
de slot-verbinding
- D Twee houders voor bevesti-
ging van de afstrijkers
- E Regelknop voor de steek-
grootte
- F N-X handle, heen-en-weer
verschuifbaar
- G Kies-schijf voor het instellen
van de verlangde brei-steek
- H Drie toetsen voor het in wer-
king stellen van de Patronen-
Automaat:
1 linker pijltoets
1 «O»-toets
1 rechter pijltoets
- I uitsparing voor bevestiging
van de draad-geleider

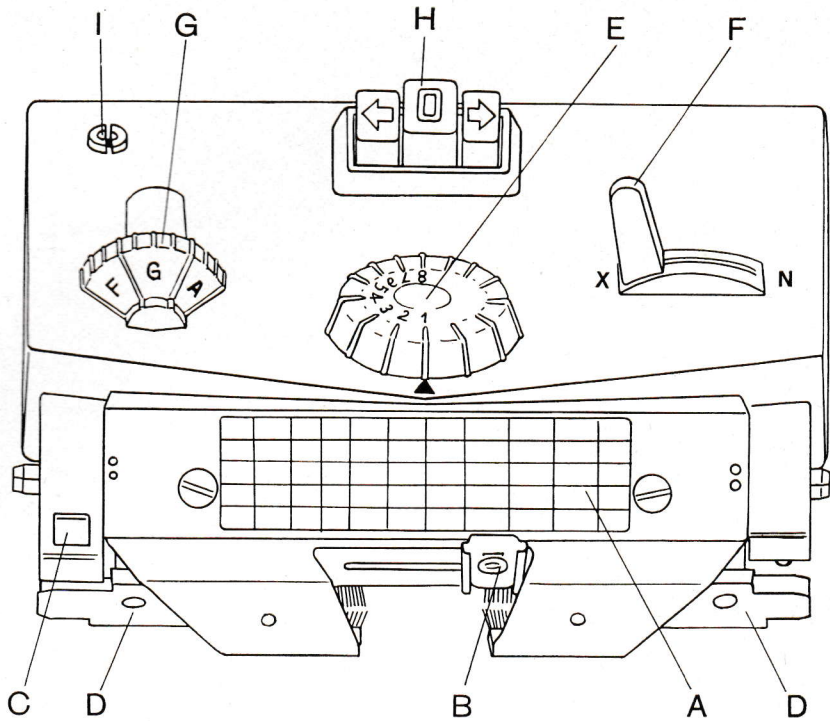

Fig. 2

Het voorste slot, fig. 3

- K Handgreep
- L Ingebouwde toerenteller
- M Slot-verbinding met sluiting
- E Regelknop zoals aan het
achterste slot
- F N-X handle, zoals aan het
achterste slot
- G Kies-schijf, zoals aan het
achterste slot
- H Drie toetsen, zoals aan het
achterste slot

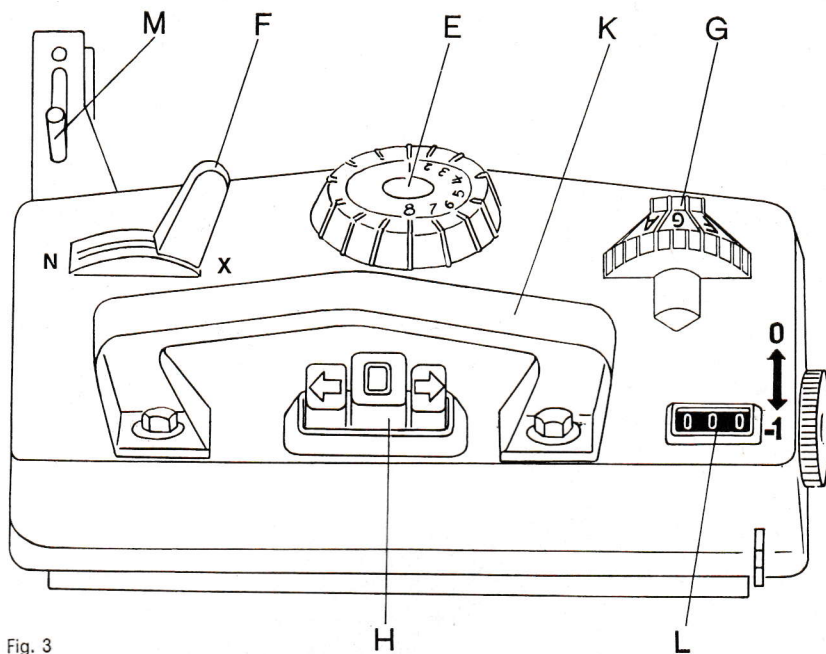

Fig. 3

1
2
3
4
5
6
7
8
9
10
11
12

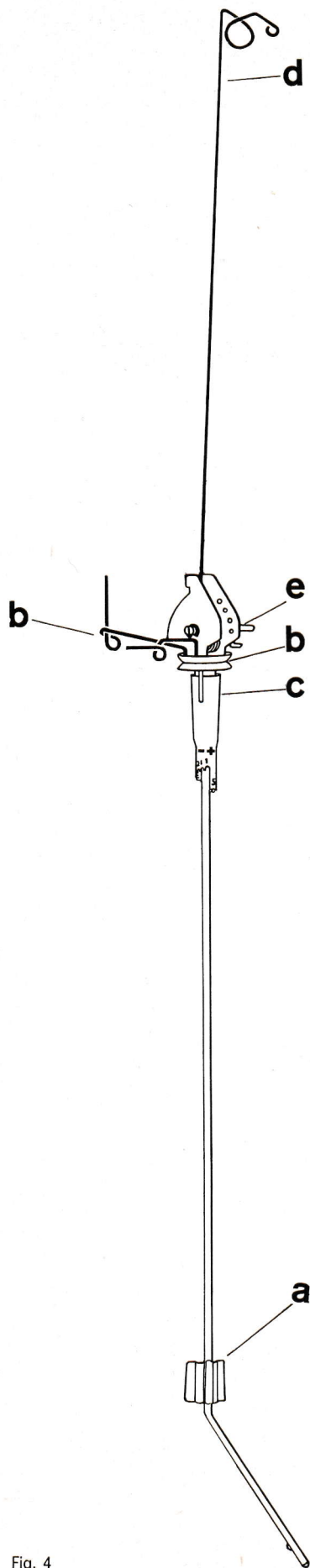

Fig. 4

De draadgeleider, fig. 4

- a) mast met houder voor de kluwenhouder
- b) remschijven met twee geleide-oogjes voor de draad
- c) draad-rem, door draaien in te stellen:
«+» de draad wordt sterk afgeremd en trekt strak
«—» de draad wordt licht afgeremd en loopt losjes
- d) span-arm met draad-geleide-oogje
- e) handletje voor het wijzigen van de stand van de span-arm
«+» sterk terugtrekken van de draad
«—» licht terugtrekken van de draad

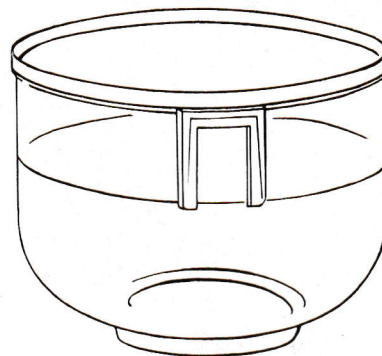

Fig. 5

De kluwenhouder, fig. 5

Aan de zijde bevindt zich de schuif voor het inhaken van de kluwenhouder in de houder van de mast van de draad-geleider

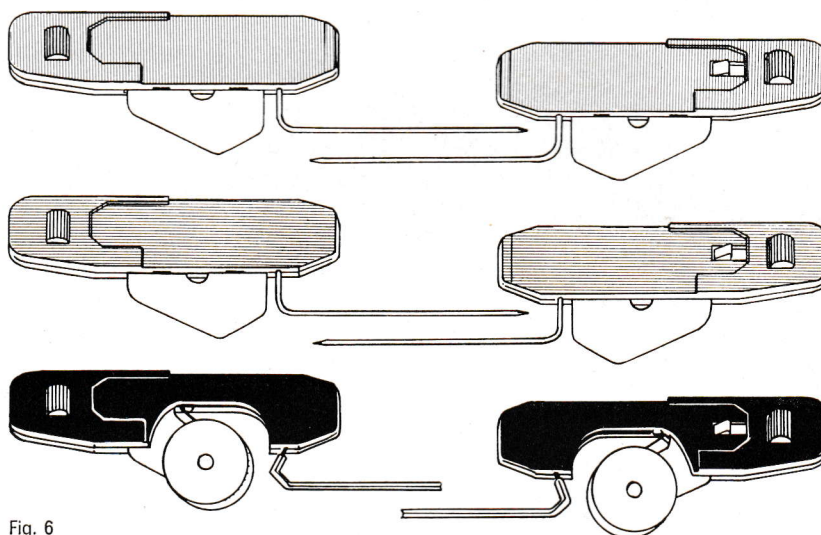

Fig. 6

De afstrijkers, fig. 6

Een paar rode, een paar blauwe en een paar zwarte afstrijkers, die in het achterste slot geplaatst moeten worden.

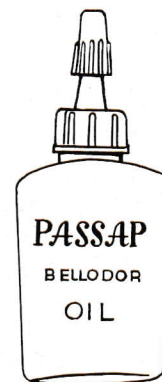

Fig. 8

Een flesje PASSAP-Bellodor-olie, fig. 8

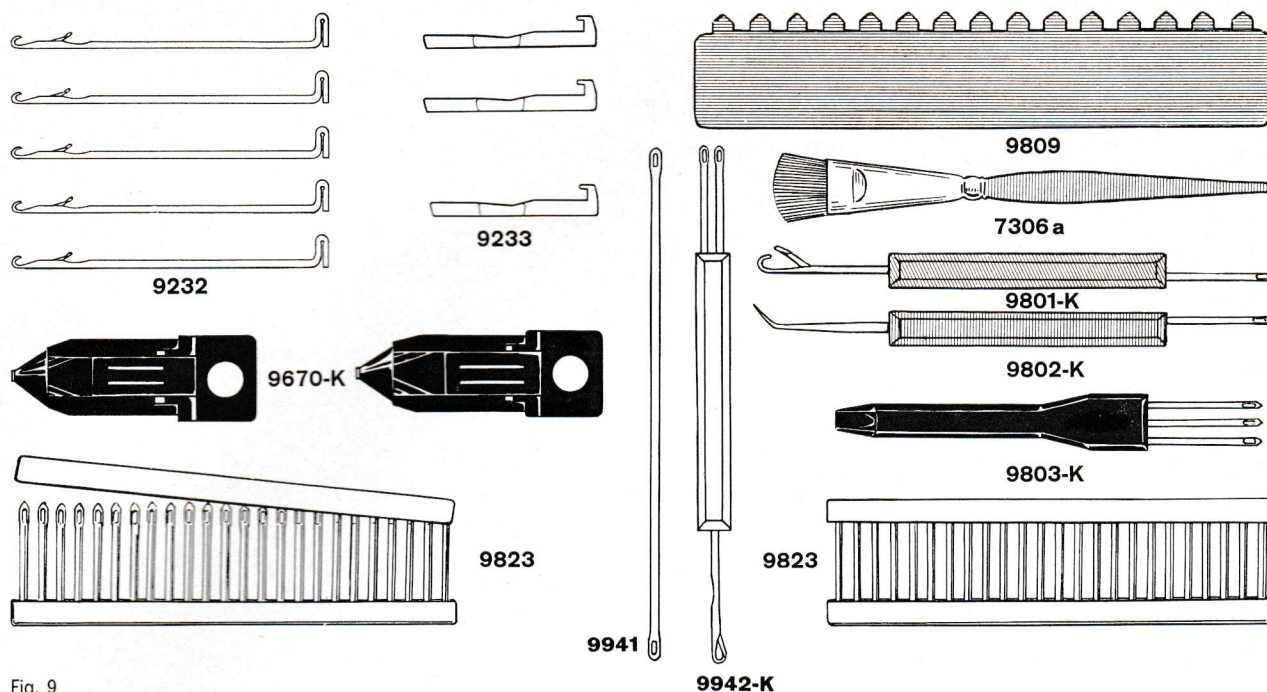

Fig. 9

Diverse toebehoren, etc., fig. 9

Bij nabestelling s. v. p. bestelnummer opgeven

- 7306a 1 kwastje
- 9232 5 tong-naalden
- 9233 3 naald-gidsen
- 9670-K 2 draad-schuitjes
- 9801-K 1 groene hulp-naald (1 tong-naald, 1 dek-naald)
- 9802-K 1 rode hulp-naald (1doorn, 1 dek-naald)
- 9803-K 1 zwarte hulp-naald (1 naald-schuiver, 3 dek-naalden)
- 9809 1 patronen-kam
- 9823 2 dek-kammen
- 9941 1 speciale dek-naald (aan elk uiteinde 1 dek-naald)
- 9942-K 1 gele hulp-naald (1 tong-naald, 2 dek-naalden)

De draadschuitjes-houder, fig. 12

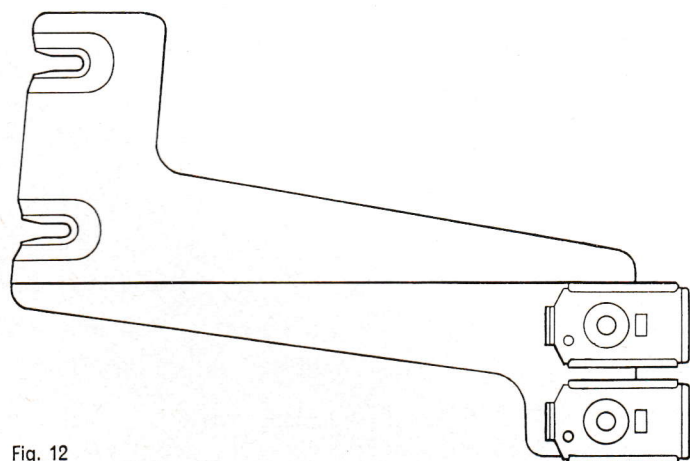

Fig. 12

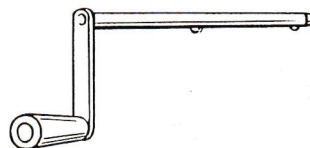

Fig. 10

De verzet-slinger, fig. 10

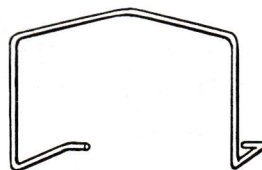

Fig. 11

De toerenteller-triangel, voor de aanslag van de TT, fig. 11

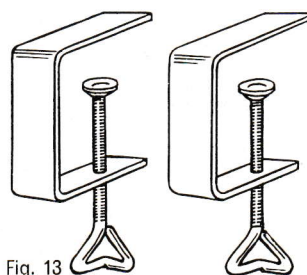

Fig. 13

Twee klemmen voor het aanschroeven van het achterste naaldbed, fig. 13

2
3
4
5
6
7
8
9
10
11
12

Hoofdstuk 2 Het opstellen van de Passap-Duomatic

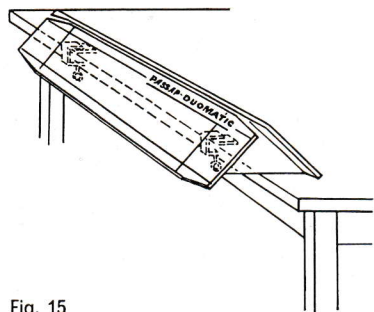

Fig. 15

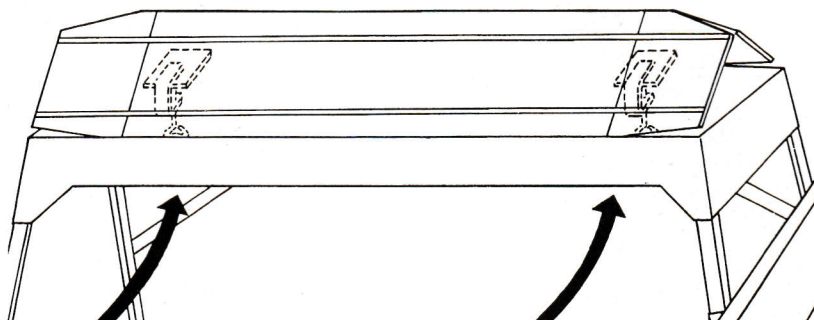

Fig. 14

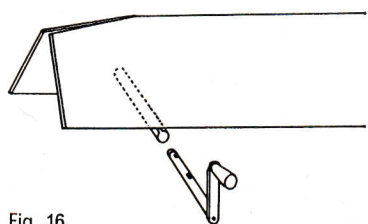

Fig. 16

Naaldenbedden op de tafel plaatsen: Aanduiding PASSAP Duomatic naar voren. Steunen van het achterste naaldenbed in de daarvoor bestemde steunhouders van de tafel plaatsen en met de klemmen vastzetten, fig. 14. Indien men niet van een speciale brei-tafel gebruik maakt, dan moet het achterste naaldenbed bij de steunplaatjes op de tafelrand worden vastgeklemd, fig. 15.

De verzetslingers in het lange buisje links aan het voorste naaldenbed steken: knop naar boven gericht, draaien totdat de slinger pakt, fig. 16.

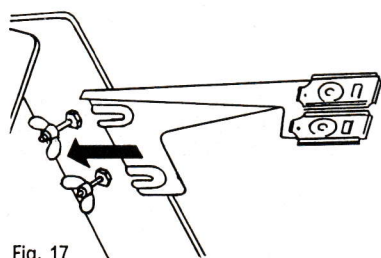

Fig. 17

De draad-schuitjes-houder rechts aan het achterste naaldenbed onder de vleugelmoeren schuiven en deze vastdraaien, fig. 17.

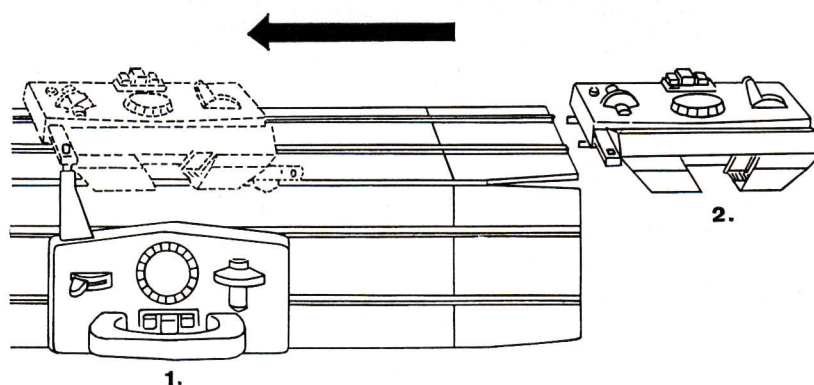

Fig. 18

1. Voorste slot van rechts op het voorste naaldenbed schuiven. Hierbij glijden de geleide-rails van het slot in de metalen loop-rails van het naaldenbed.

2. Achterste slot van rechts op het achterste naalden-bed schuiven, fig. 18.

Slot-verbinding sluiten: Sluiting van het voorste slot in de vierkante opening van het achterste slot duwen.

Blauwe afstrijkers in de houders aan het achterste slot steken: Door-
duwen totdat zij vastklikken, fig. 19

Om de afstrijkers weer te verwijderen op knop A drukken, fig. 19, en de
afstrijkers zijdelings wegnemen.

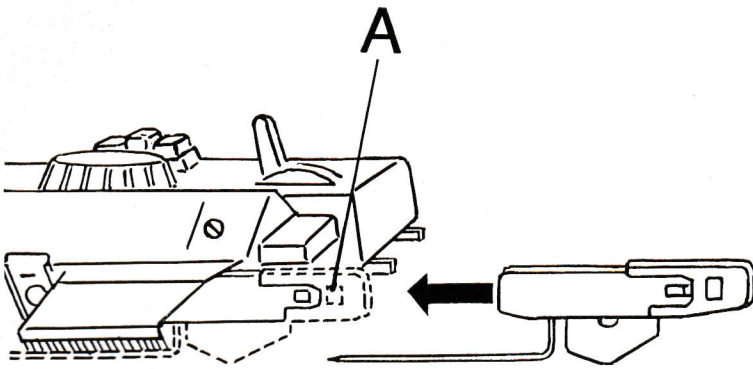

Fig. 19

**Mast van de draadgeleider in de daarvoor bestemde uitsparing aan het
achterste slot aanbrengen.** Kluwenhouder aan de mast vasthaken, fig. 20

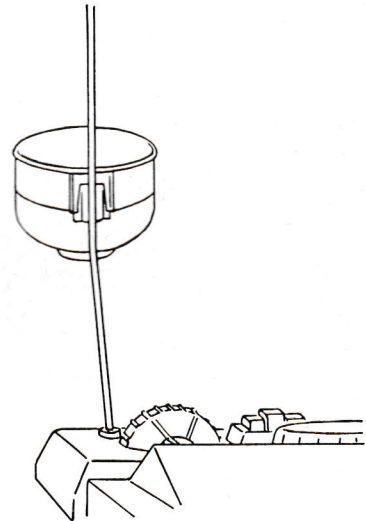

Fig. 20

Draad-schuitje in de schuitjes-houder aan het slot steken, fig. 21

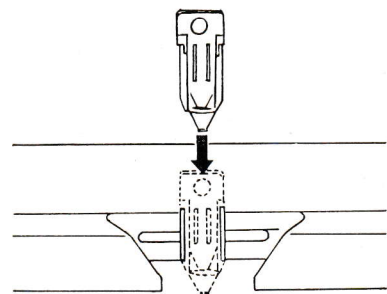

Fig. 21

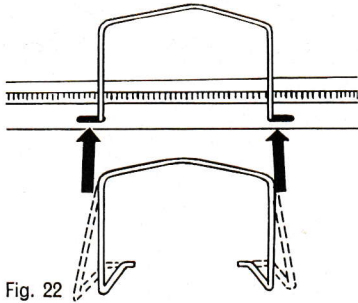

Fig. 22

Toerenteller-triangel aan de rand van het voorste naaldenbed bevestigen: de uiteinden uit elkaar buigen, in de twee daarvoor bestemde uitsparingen steken en loslaten. Deze triangel kan op verschillende plaatsen worden aangebracht, fig. 22

Voor het verwijderen van de triangel de uiteinden uit elkaar buigen en uit de uitsparingen nemen.

Schoonmaken en oliën van de PASSAP-DUOMATIC

Schoonmaken

Steeds na de beëindiging van het werk of bij voortdurend gebruik dagelijks:

1. Sloten voorzichtig verwijderen en omdraaien.
2. Van beide sloten en naaldenbedden alle zwart geworden en overtollige olie met een lapje afwrijven.
3. Met een droog kwastje alle wolvezels uit de beide naaldenbedden en het binnenwerk van het slot verwijderen.
4. De binnenste loopvlakken van de geleide-rails van beide naaldenbedden moeten met een lapje schoon gewreven worden, daar een eventuele zwarte aanslag (stof en olie-resten) het overhalen van het slot in belangrijke mate belemmert.

Van tijd tot tijd en in elk geval **bij sterke verontreiniging** of bij verhar-sing (zeer moeilijk schuiven van het slot) behalve de punten 1—4:

5. Alle naalden en naald-gidsen verwijderen en met spiritus (alcohol), die bij iedere drogist of apotheek te verkrijgen is, zorgvuldig schoonmaken.
6. Na het droog worden alle naalden en naald-gidsen onmiddellijk met een met wat olie bevochtigd doekje zachtjes inwrijven.
7. Beide naaldenbedden grondig met een kwastje en spiritus (alcohol) schoonmaken. Niet over de letters van de sloten wrijven.

Let op: Nooit mogen benzine, petroleum of dergelijke voor kunststoffen schadelijke vloeistoffen worden gebruikt.

8. Naalden en naald-gidsen weer in de naaldenbedden aanbrengen.

Oliën

Vóór het begin van het werk, of bij voortdurend gebruik **dagelijks:**

1. Sloten voorzichtig verwijderen en omdraaien.
2. De te smeren plaatsen met een doekje of een kwastje schoonmaken.
3. In **beide** sloten op de glij-strippen elk 3 druppels Bellodor-olie uitsmeren.
4. Aan het achterste slot het mechanisme van het geleide-oogje draaien (asje met tandwieltje) en slechts in de twee met rood aangegeven smeergaatjes elk 1 druppel Bellodor-olie laten vallen.
5. De voetjes van de naalden en de naald-gidsen met een met wat olie bevochtigd doekje zachtjes afwrijven (let op: te veel olie is schadelijk, er kan dan verhar-sing optreden, waardoor het breiwerk wordt besmeurd.)

Let op! Uitsluitend PASSAP Bellodor-olie gebruiken. Elke andere olie, ook de beste naaimachine-olie kan bestanddelen bevatten, die schadelijk kunnen zijn.

Nooit schoonmaken en smeren, wanneer zich nog breiwerk in de machine bevindt.

Laat de machine, wanneer deze niet gebruikt wordt, nooit onafgedekt staan. Dek de machine af met een stofhoes teneinde verontreiniging te voorkomen.

Hoofdstuk 3 Enkele technische regels voor een beter begrip

Het naaldenbed

Basis-stand van de naaldenbedden — Verzet van het achterste naaldenbed

Bij de nieuwe machines, wanneer deze de fabriek verlaten, bevinden de naaldenbedden zich in de z. g. «transport-stand», d. w. z. dat beide naaldenbedden precies recht tegenover elkaar staan.

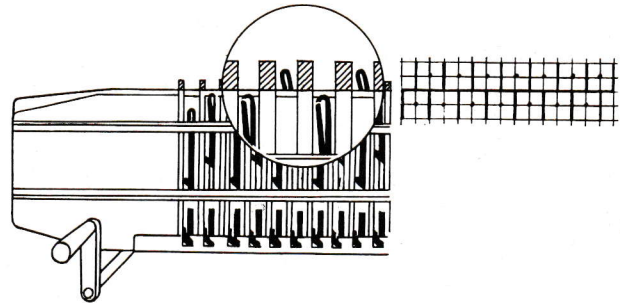

Fig. 23

Verzetslinger naar boven, fig. 23

Dit is de hierboven beschreven «transport-stand», waarbij elke naald van het éne naaldenbed precies tegenover een naald van het andere naaldenbed staat. In deze stand werkt slechts op elk naaldenbed 1 naald op elke 2 naalden (1 : 1 indeling). Behalve tijdens het transport wordt deze stand ook gebruikt bij speciale patronen en voor het breien van dikke wol.

Verzetslinger omlaag, fig. 24

Wanneer de slinger een halve slag omlaag wordt gedraaid, verschuift het achterste naaldenbed een halve naald-ruimte, zodat elke naald van het éne naaldenbed tegenover een tand van het andere naaldenbed staat. In deze stand kan op beide naaldenbedden met alle naalden worden gewerkt.

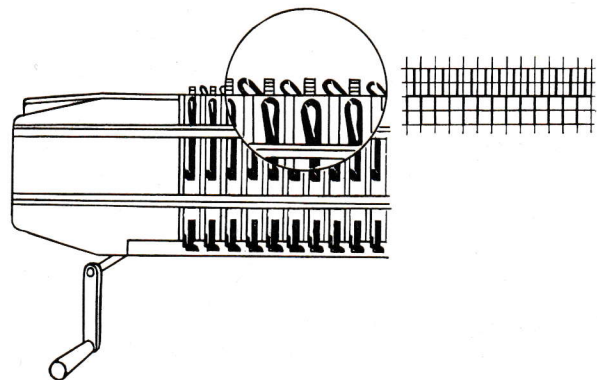

Fig. 24

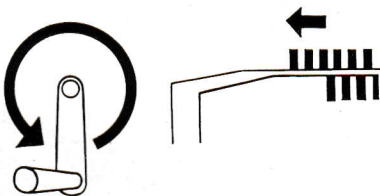

Fig. 25

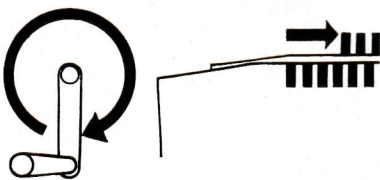

Fig. 26

Voor verzetpatronen moet de slinger steeds een hele slag worden gedraaid, zodat het achterste naaldenbed een hele naald-ruimte verschuift.

Slinger links-om draaien = achterste naaldenbed verschuift naar links, fig. 25

Slinger rechts-om draaien = achterste naaldenbed verschuift naar rechts, fig. 26

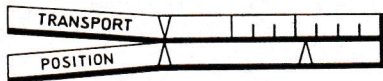

Fig. 27

Bij de PASSAP Duomatic kan men het achterste naaldenbed 6 x naar links en 6 x naar rechts verzetten, zowel in de stand «slinger naar boven» als in de stand «slinger omlaag».

N. B.: De aanwijzingen «verzet naar links» of «verzet naar rechts» hebben altijd betrekking op het verstelbare achterste naaldenbed en niet op het vaste voorste naaldenbed.

Standen en functies van de tong-naalden en de naaldgidsen

Ieder bed bestaat uit een «naaldenbed» en een (kleiner) «naaldgidsenbed». In ieder naaldenbed liggen 179 tong-naalden. Zij dienen voor de eigenlijke «steek-vorming», dus voor het breien. In ieder naaldgidsenbed liggen 179 naaldgidsen, d.w.z. voor iedere tongnaald een naaldgids. De naaldgidsen hebben de taak bij het automatisch breien van patronen de tongnaalden in werking te stellen of buiten werking te houden.

De tongnaald, fig. 28

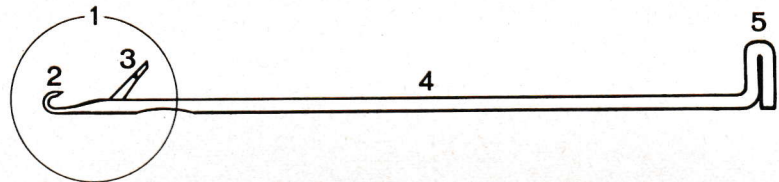

Fig. 28

1 = naaldkop, 2 = haakje, 3 = beweegbaar tongetje, 4 = naaldschacht, 5 = naaldvoet.

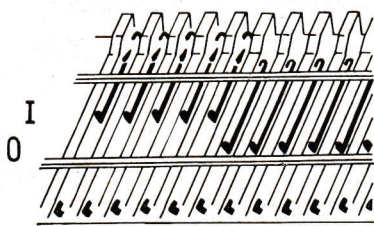

Fig. 29

De tong-naald heeft twee basis-standen, fig. 29

0 = nul-stand, naaldvoet tegen de onderste looprail, naald volkomen buiten werking.

1 = werkstand, de naalden worden zover omhooggedrukt, dat de naaldkoppen zich tussen de tanden van de vaste kam bevinden en de steek in het haakje van de naaldkop.

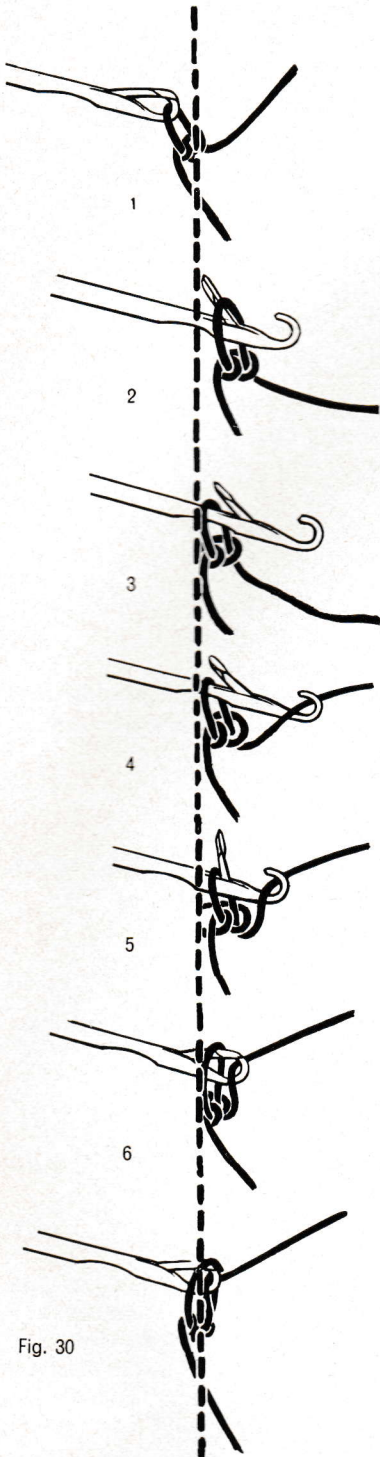

Fig. 30

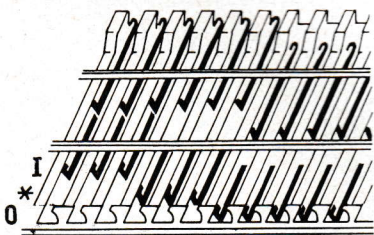

Fig. 32

Wanneer het slot over de naalden wordt geschoven, vormt de tong-naald de steek overeenkomstig fig. 30 als volgt:

1. naald in werk-stand, steek in gesloten naald-kop.
2. de naald schuift naar voren, de steek opent het tongetje.
3. de naald schuift verder naar voren, de steek glijdt achter de geopende tong.
4. de draad wordt door het draad-schuitje automatisch in de geopende naald-kop gelegd.
5. de naald schuift terug, de oude steek sluit het tongetje.
6. de naald schuift verder terug, de draad voor de nieuwe steek is opgesloten, de oude steek glijdt op het gesloten tongetje.
7. de naald komt in werk-stand terug, de opgesloten draad wordt door de oude steek getrokken en deze glijdt over de gesloten naaldkop af.

Met de opgesloten draad is nu een nieuwe steek ontstaan.

De naaldgids, fig. 31

1 = schacht, 2 = voet.



Fig. 31

De naaldgidsen worden slechts gebruikt voor de speciale PASSAP Duo-matic-patronen en ter vergemakkelijking van de vorm-geving.

De naaldgids heeft drie basis-standen, fig. 32

0 = nul-stand, de naaldgids-voet bevindt zich in de naaldgids-rail, naaldgidsen geheel buiten werking (stand bij fabrieks-nieuwe machines), fig. 32.

Hoe men de naaldgidsen uit de naaldgids-rail verwijdert, wordt op blz. 12, fig. 33, uiteengezet.

* = Rust-stand, de naaldgids-voet bevindt zich boven de naaldgids-rail, zodat hij deze raakt. Wanneer de naaldgids in rust-stand staat, breidt de bijbehorende tong-naald niet, doch kan lussen opnemen, fig. 32.

I = werk-stand, de naaldgids-voet bevindt zich buiten de naaldgids-rail en is omhoog geschoven tot de naald. Slechts wanneer de naaldgids in werk-stand staat, breidt bij patronen de bijbehorende tong-naald steeds normaal, fig. 32.

4
5
6
7
8
9
10
11
12

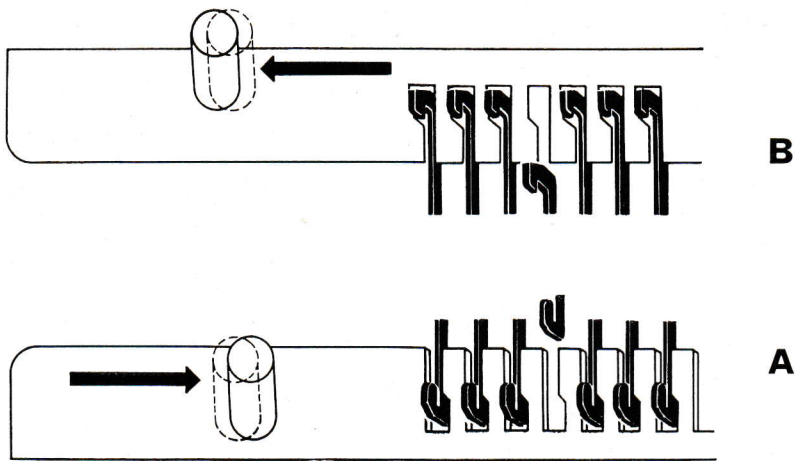

Fig. 33

Om de naaldgidsen in werking te stellen, moet de naaldgids-rail worden geopend en de naaldgidsen uit de naaldgids-rail omhoog geschoven worden.

Voorste naaldenbed:

Knop van de naaldgids-rail naar rechts duwen en vasthouden, dan de naaldgidsen omhoog schuiven, de knop loslaten, fig. 33 beneden.

Achterste naaldenbed:

Knop van de naaldgids-rail naar links duwen en vasthouden, dan de naaldgidsen omhoog schuiven, de knop loslaten, fig. 33 boven.

Er moet steeds op worden gelet, dat geen naaldgidsvoet in de tanden van de naaldgids-rail vastgeklemd zit. De rail moet bij het loslaten van de knop vrij in de beginstand terugglijden, zodat iedere tand een naaldgids-kanaal afsluit. Wanneer een tong-naald in nul-stand is, moet ook de naaldgids buiten werking, dus in de naaldgids-rail zijn, fig. 34

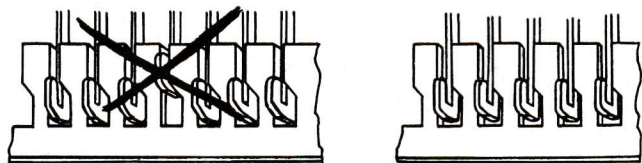

Fig. 34

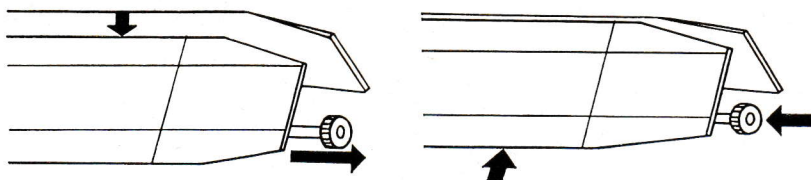

Fig. 35

Het omlaag brengen van het voorste naaldenbed, fig. 35

Voor gemakkelijke controle van het breiwerk en ter vereenvoudiging van bepaalde breiwerken kan men het voorste naaldenbed laten zakken. Men heeft daartoe slechts de knop, rechts aan de machine, geheel uit te trekken, fig. 35 links. Het naaldenbed gaat dan omlaag en er ontstaat een opening van ca. 2 cm breed tussen de naaldenbedden. Om het naaldenbed weer naar boven, in zijn oorspronkelijke stand terug te brengen, drukt men de knop weer in, terwijl men met de linkerhand het naaldenbed zachtjes omhoog duwt, fig. 35 rechts.

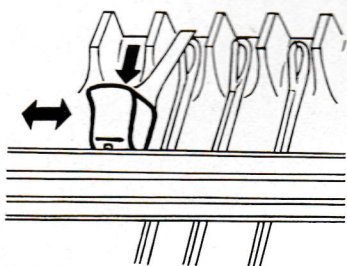

Fig. 36

Kantklemmen, fig. 36

Op elk naaldenbed bevinden zich twee kantklemmen. Zij worden op de buitenste in werking zijnde tong-naalden geplaatst en maken het mogelijk de kantsteken correct te breien.

Men trekt de kantklem uit de vaste kam, doordat men de knop in de richting van het naaldenbed drukt. In deze stand kan de kantklem opzij worden geschoven. Men dient er op te letten, dat de tong van de rand-naald onder de kantklem steeds gesloten is.

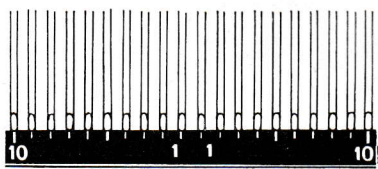

Fig. 37

Steken-indeling, fig. 37

Op de onderste looprails van elk naaldenbed bevindt zich een steken-indeling. Deze is vanuit het midden naar rechts en naar links van 1 tot 90 genummerd. De PASSAP Duomatic bezit geen 0-naalden! Daarom is er geen vergissing mogelijk: 10 tot 1 en 1 tot 10 betekent werkelijk 20 naalden en niet 21, zoals bij andere breimachines het geval is, die een 0-naald hebben.



Het slot

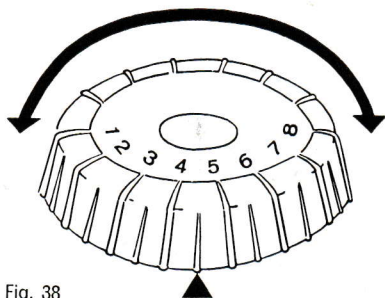

Fig. 38

Regelknop voor het afstellen van de steekgrootte, fig. 38

Zijwaarts draaien op het gewenste nummer (van 1 tot 8) en de gewenste indeling ($\frac{1}{4}$, $\frac{1}{2}$ en $\frac{1}{1}$).

Hoge cijfers: voor grote steken (komt overeen met dikke naalden bij het handbreien)

Lage cijfers: voor kleine steken (komt overeen met dunne naalden bij het handbreien)

De cijfers komen niet overeen met de nummers van de bij het handbreien gebruikte naalden. Door de fijne indeling zijn 29 verschillende steekgrootten mogelijk.

In de regel moeten de regelknoppen van het voorste en het achterste slot steeds hetzelfde ingesteld zijn.

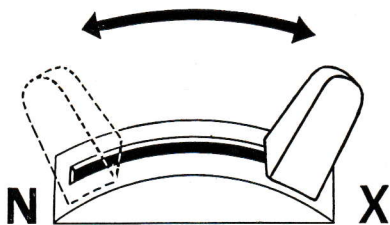

Fig. 39

N-X-handle, fig. 39

Zijwaarts verschuiven.

N = normaal breien, onafhankelijk van de instelling van de kies-schijf.

X = in deze stand wordt de op de kies-schijf uitgekozen breisteek of het patroon ingeschakeld.

De N-X-handle bij het schakelen altijd geheel naar N of geheel naar X schuiven, totdat hij stuit. (Proberen!)

Kiesschijf, fig. 40

De kiesschijf voor het instellen van het gewenste brei-patroon, kan alleen maar dan worden verdraaid, wanneer de N-X-handle op N staat en hij is geblokkeerd en ingeschakeld voor het breien van patronen wanneer de N-X-handle op X staat. Deze schijf kan in zeven verschillende standen van A—G volgens het schema op het achterste slot worden ingesteld.

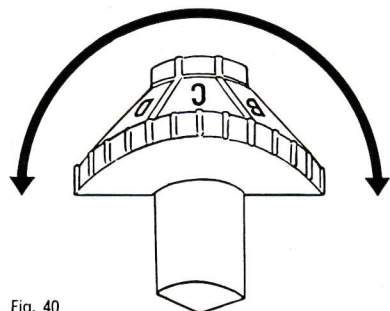

Fig. 40

Voorbeeld: Voor rondbreien op het schema «Rond-CX» vaststellen en dan als volgt instellen:

N-X-handle op N zetten.

Kies-schijf op C draaien (Let op: de ribbeltjes van het slot en van de schijf moeten precies overeenkomen!)

N-X-handle op X zetten.

Nu is het slot op CX = rond ingesteld.

Het gebruik van de letters volgens het schema wordt op blz. 18 nader uiteengezet

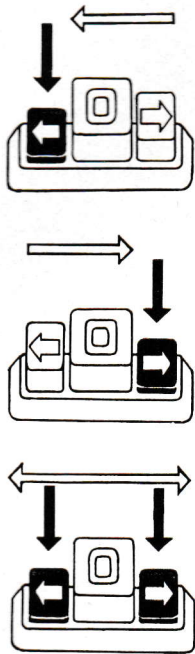

Fig. 41

Drie toetsen voor het in werking stellen van de Patronen-automaat, fig. 41

Met de «pijl»-toetsen wordt de patronen-automaat ingeschakeld, met de «nul»-toets wordt hij uitgeschakeld.

De patronen-automaat brengt de naaldgidsen automatisch van rust-stand in werk-stand en omgekeerd = «verwisselen van patroon».

Indien het slot **rechts** staat: linker pijl-toets indrukken, wanneer bij de volgende toer de stand van de naaldgidsen voor het patroon veranderd moeten worden, fig. 41 boven

Indien het slot **links** staat: rechter pijl-toets indrukken, wanneer bij de volgende toer de stand van de naaldgidsen voor het patroon veranderd moeten worden, fig. 41 midden

Wanneer één toets ingeschakeld blijft, wijzigen de naaldgidsen hun stand voor het patroon automatisch bij elke tweede toer.

Wanneer beide pijl-toetsen ingeschakeld blijven, wijzigen de naaldgidsen hun stand voor het patroon automatisch bij elke toer, fig. 41 beneden.

LET OP: Toetsen goed indrukken, totdat zij vastklikken!

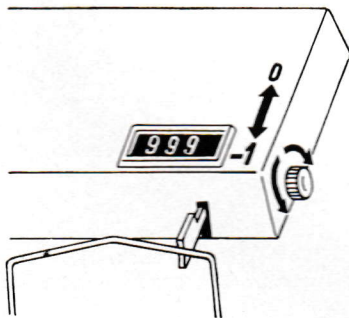

Fig. 42

Toerenteller in het voorste slot, fig. 42

De ingebouwde toerenteller bezit 3 schakel-mogelijkheden:

Optellen: dit gebeurt bij het heen en weer bewegen van het slot automatisch doordat de handle tegen de toerenteller-triangel aantikt.

Aftrekken: het rode knopje cijfer na cijfer terug in richting «-1» draaien.

Retour op 000: het rode knopje naar boven in richting «0» draaien.

Afstrijkers (zie ook blz. 4, fig. 6.)

Het kiezen van de juiste afstrijkers is zeer belangrijk.

De PASSAP Duomatic is met drie verschillende paren afstrijkers uitgerust, die al naar gelang van de wolsoort moeten worden gebruikt:

rode afstrijkers: voor het breien op dubbelbed met dunne wol bij steekgrootte 1 tot ca. 4.

blauwe afstrijkers: voor het breien op dubbelbed met middeldikke tot dikke wol bij steekgrootte vanaf ca. 4.

zwarte afstrijkers: voor rondbreien en breien op enkelbed voor alle soorten wol en alle steekgrootten.



Hoofdstuk 4 Wat u vóór het breien weten moet

Aanduiding van de basis-steken

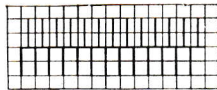

Fig. 43

Dubbelbed

R/R = recht/recht

Met alle naalden van beide naaldenbedden (1 re / 1 av). Slinger omlaag, naalden tegenover de tanden, fig. 43

Zowel voor- als achterkant van het breiwerk vertoont rechte steken, vandaar de uitdrukking R/R = recht/recht.

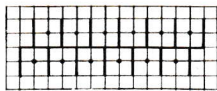

Fig. 44

1:1. Op beide naaldenbedden is elke tweede naald in werkstand. Slinger omhoog, naalden tegenover openingen, fig. 44

Voor- en achterzijde van het breiwerk vertonen uitgesproken re / av-steken, zoals bij het handbreiwerk voor 1 re / 1 av-boorden.

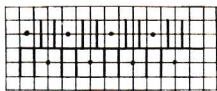

Fig. 45

2:2. Op elk naaldenbed is iedere derde naald buiten werking, slinger omlaag, naalden tegenover tanden, fig. 45

Voor- en achterzijde van het breiwerk vertonen paarsgewijze re / av-steken, zoals bij het handbreiwerk voor 2 re / 2 av-boorden.

Hele patentsteek

Zowel in R/R als in 1:1 mogelijk.

Voor- en achterzijde van het breiwerk vertonen patent steken, zoals bij het handbreiwerk.

Halve patentsteek

Zowel in R/R als in 1:1 mogelijk.

Slechts één zijde van het breiwerk vertoont de patentsteek.

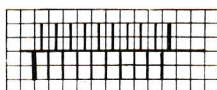

Fig. 46

Naald-regel:

Om een mooie breikant te verkrijgen, moeten de naalden altijd als volgt worden ingedeeld, fig. 46:

eerste naald links: voorste naaldenbed,

laatste naald rechts: achterste naaldenbed.



Fig. 47

Deze regel geldt tevens voor verzet-patronen, fig. 47.

Enkelbed

Jersey

Algemeen bekend als handbreiwerk, dat aan de ene kant slechts rechte en aan de andere kant slechts averechte steken vertoont. Jersey wordt bij voorkeur op het voorste naaldenbed gebreid. De rechte steken verschijnen aan die zijde van het breiwerk, die naar het voorste naaldenbed is toegekeerd.

Rond: Jersey in koker-vorm, omdat afwisselend één toer op het voorste en één toer op het achterste naaldenbed wordt gebreid.

Half rond. Jersey in de vorm van een aan één zijde open koker, omdat afwisselend twee toeren op het ene naaldenbed en twee toeren op het andere naaldenbed worden gebreid.

Enkel- of dubbelbed

Lussen. Lussen zijn niet afgebreide steken. Zij ontstaan daardoor, dat bepaalde naalden niet geheel in werking zijn, waardoor zich hier de ongebreide draad als een lus in het haakje van de naaldkop bij de originele steek voegt.

Zodra de naalden weer geheel in werking zijn, worden de lussen, tezamen met de originele steken afgebreid.

Jacquard — Veelkleurige motieven

Enkelbed. Jersey. De steken van een toer worden voor bepaalde figuren met verschillende kleuren gebreid. Hierdoor ontstaat, dat steeds slechts de naalden voor een bepaalde kleur werken. De andere naalden worden niet bewogen, waardoor in dat geval de draad ongebreid over de naaldkop spant = spandraden aan de achterzijde.

Dubbelbed. R/R-breiwerk. Op het voorste naaldenbed werken de naalden zoals bij het breien op enkelbed in verschillende kleuren per toer. Op het achterste naaldenbed werken de naalden afwisselend in 1:1-indeling, steeds twee kleuren per toer, waardoor de kleuren worden ingebreid = ingebreide draden aan de achterzijde.

Het gebruik van het patronen-schema en de kies-schijf

N = NX-handle op N

De kies-schijf is buiten werking, onverschillig hoe hij ingesteld is, zowel voor normaal dubbelbed-breiwerk als voor Jersey op enkelbed. De kies-schijf wordt alleen voor patronen gebruikt. De instelling gebeurt steeds als volgt: NX-handle op N, kies-schijf op de gewenste letter instellen, NX-handle op X.
Voorbeeld: Handle op N, kies-schijf op A, handle op X = AX.

AX = voor lus-patronen

Zonder naaldgidsen: Er worden steeds maar lussen gevormd. Daarom ook voor het afbreien op N instellen. Natuurlijk kan elke tongnaald maar een beperkt aantal lussen opnemen.

Met naaldgidsen: De naalden, waarvan de naaldgidsen in werking zijn, breien normaal, zoals bij N.

Bij de naalden, waarvan de naaldgidsen in ruststand staan, vormen zich lussen. Deze naalden breien alleen dan, wanneer vóór de laatste toer de betreffende pijltoets ingedrukt wordt. Zie ook blz. 15, fig. 41.

BX = voor Jacquard- en relief-patronen, vormgeving en traps-gewijze breien

Alleen met naaldgidsen.

Enkelbed: Jacquard-patronen met spandraden aan de achterzijde.

Dubbelbed: Jacquard-patronen zonder spandraden, relief-patronen.

CX = voor rond

Zonder naaldgidsen. Slot op CX ingesteld, breed slechts in één richting.

Achter: van links naar rechts.

Voor: van rechts naar links.

Voor rond moeten ook steeds beide sloten op CX staan.

DX = voor rond met lussen

Alleen met naaldgidsen. In 1 : 1-indeling werken en automatisch afbreien door verwisseling van patroon. Zolang de pijl-toetsen uitgeschakeld zijn, vormen zich de lussen bij die naalden, waarvan de naaldgidsen in rust-stand staan. Voor het afbreien de betreffende toets indrukken. Zie ook blz. 15, fig. 41.

Eén toer = 2 toeren = steeds **een** rij lussen achter en voor.

Let op: Bij het indelen van de naaldgidsen op het overgaan van het éne naaldenbed op het andere letten, zodat niet beide kant-naalden voor en achter lussen breien daar anders de voortzetting van het patroon onderbroken wordt.

EX = voor patent

Zonder naaldgidsen. De naalden werken als volgt: 1 toer lussen.

(de naalden grijpen alleen de draad zonder deze af te breien = patent), 1 toer normaal.

Bij het verschuiven van het slot van rechts naar links wordt achter de patentsteek gevormd,

bij het verschuiven van het slot van links naar rechts wordt vóór de patentsteek gevormd.

Achter EX, voor N = parelpatent aan de voorkant.

Achter N, voor EX = parelpatent aan de achterkant.

Achter EX, voor EX = hele patentsteek.

FX = patent met patronen

Alleen met naaldgidsen.

Dubbeldbed: Naaldgidsen indelen zoals gewent. Daar waar de naaldgidsen in werking zijn, breien de naalden ook in de patenttoer normaal. Op deze wijze kunnen streppatronen met parel-patent en normale steken worden gebreed.

Enkelbed: Met wisseling van patroon naaldgidsen alleen maar in 1 : 1-indeling, zonder wisseling van patroon indeling van de naaldgidsen zoals gewent, doch slechts afzonderlijke naaldgidsen buiten werking, dus in de naaldgids-rail (nooit twee naaldgidsen naast elkaar).

GX = Vrijloop

Totale vrijloop, alles uitgeschakeld. Het slot kan te allen tijde op GX geschakeld worden, ook midden in de toer. **Dan afstrijkers en draad-schuitje verwijderen** en het slot leeg over het breiwerk schuiven zonder dat de steken afvallen.

Hoofdstuk 5 De eerste brei-les

Om u het breien met de PASSAP Duomatic spelenderwijs te leren, hebben we een brei-programma opgesteld, aan de hand waarvan u nu uw eerste breiwerk zult gaan vervaardigen.

Het beste kiest u een lichtgekleurde, middelfijne wol uit, die u b. v. met een PASSAP-wolwinder tot een mooi, soepel kluwen windt. Het begin van de draad moet uit het midden van het kluwen te voorschijn komen. Zie ook blz. 26, fig. 73.

Het aanbrengen van de draad in de draadgeleider (Draad invoeren)

Het kluwen in de kluwenhouder A leggen. Achter de draad-geleider het begin van de draad in de rechter hand en de overige wol in de linker hand nemen en dan als volgt de draad in-voeren:

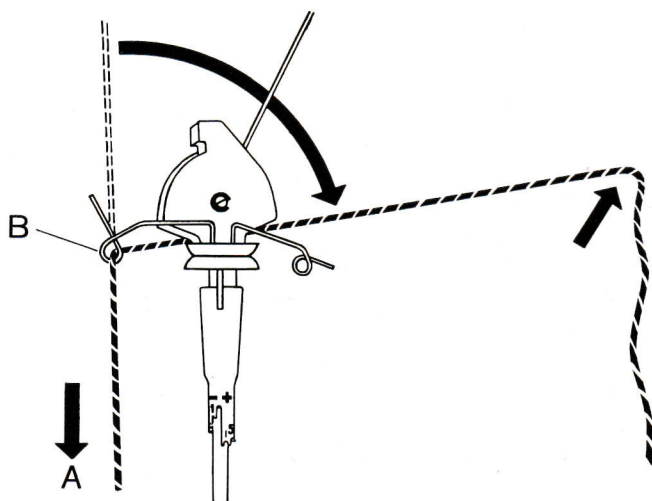

Fig. 48

door het achterste oogje B (van onderen en rechts naar achteren), fig. 48, tussen de remschijven C door (van achteren naar voren), door het oogje D (van boven naar beneden), fig. 49.

De draad moet tussen de mast en de stift doorgaan.

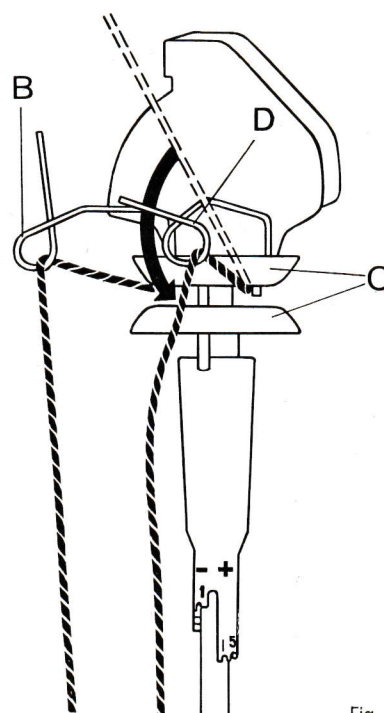

Fig. 49

Afkortingen

StG = Steek-grootte

TT = Toerenteller

Slot $\frac{N}{N}$ = NX-handle zowel
vóór als achter op N zetten

Slot $\frac{EX}{N}$ = NX-handle

achter op EX en voor op N
zetten

Net = opzet-toer,
de draad wordt tussen de
beide rijen naalden in
zig-zag gespannen

T2 = 2 toeren

St = Steek (of steken)

T = toer

nld = naald

V = verzet

re = recht

av = averecht

5

6

7

8

Hoofdstuk 5 De eerste brei-les

Om u het breien met de PASSAP Duomatic spelenderwijs te leren, hebben we een brei-programma opgesteld, aan de hand waarvan u nu uw eerste breiwerk zult gaan vervaardigen.

Het beste kiest u een lichtgekleurde, middelfijne wol uit, die u b. v. met een PASSAP-wolwinder tot een mooi, soepel kluwen windt. Het begin van de draad moet uit het midden van het kluwen te voorschijn komen. Zie ook blz. 26, fig. 73.

Het aanbrengen van de draad in de draadgeleider (Draad invoeren)

Het kluwen in de kluwenhouder A leggen. Achter de draad-geleider het begin van de draad in de rechter hand en de overige wol in de linker hand nemen en dan als volgt de draad in-voeren:

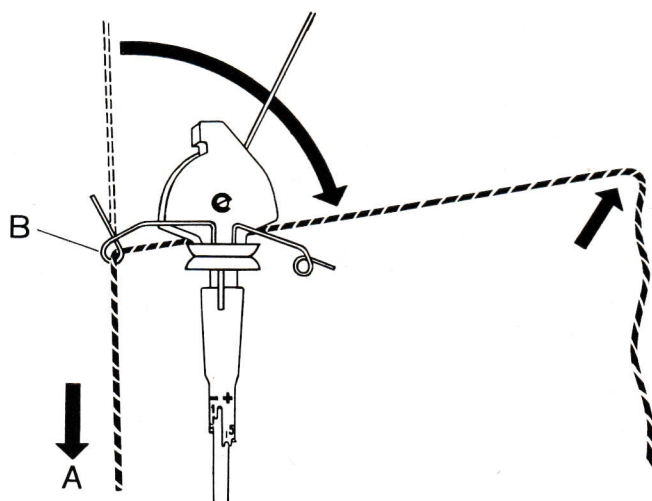

Fig. 48

door het achterste oogje B (van onderen en rechts naar achteren), fig. 48, tussen de remschijven C door (van achteren naar voren), door het oogje D (van boven naar beneden), fig. 49.

De draad moet tussen de mast en de stift doorgaan.

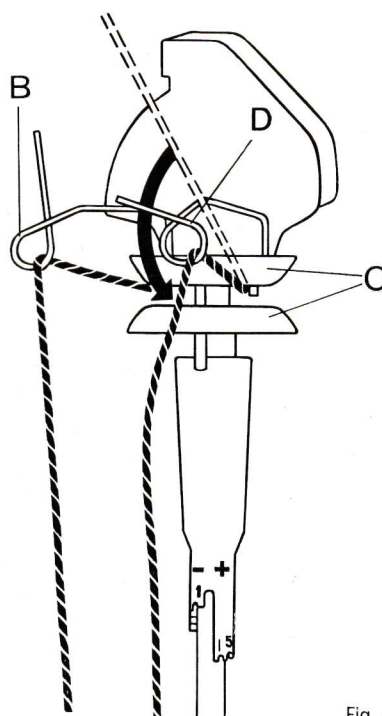

Fig. 49

Afkortingen

StG = Steek-grootte

TT = Toerenteller

Slot $\frac{N}{N}$ = NX-handle zowel
vóór als achter op N zetten

Slot $\frac{EX}{N}$ = NX-handle

achter op EX en voor op N
zetten

Net = opzet-toer,
de draad wordt tussen de
beide rijen naalden in
zig-zag gespannen

T2 = 2 toeren

St = Steek (of steken)

T = toer

nld = naald

V = verzet

re = recht

av = averecht

5

6

7

8

9

10

11

12

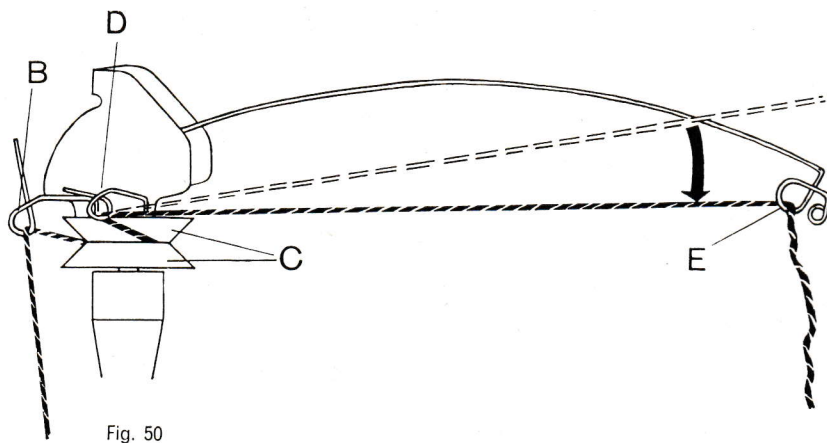

Fig. 50

door het oogje E van de span-arm (van links en van boven), fig. 50, dan aan het uiteinde van de draad trekken, totdat ca. 2 m loshangt.

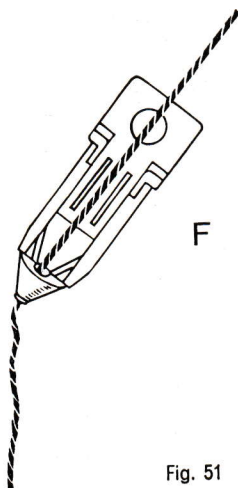

Fig. 51

Draad-schuitje F uit de klem aan het slot nemen, de draad door-voeren, fig. 51, zodat het begin van de draad zo lang mogelijk onder de spits van het schuitje vandaan komt.

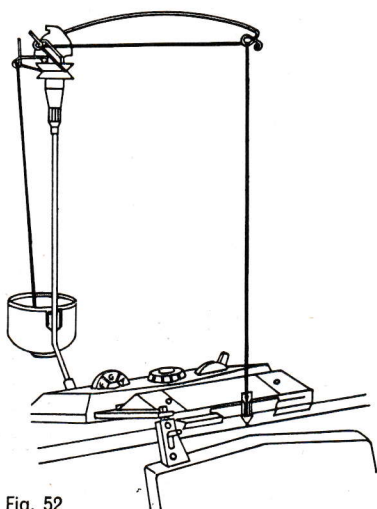

Fig. 52

Dan het draad-schuitje weer in de klem plaatsen. Nu het slot naar links schuiven, het uiteinde van de draad naar rechts trekken en tussen de beide naaldenbedden laten vallen. Het slot weer naar rechts schuiven, fig. 52.

Het regelen van de draadspanning

De draad-rem G met zijn remschijven en de handle van de span-arm H regelen tesamen de draadspanning, fig. 53.

Instelling van de draadrem van 1 tot 5 met onderverdelingen.

Instelling van de span-arm van 1 tot 10.

De instelling wordt gewijzigd al naar gelang van de dikte van de draad en de kwaliteit van de wol. Een dikkere wolsoort maakt een zwakkere afremming door middel van de draad-rem en een sterkere afremming door middel van de span-arm noodzakelijk.

Een dunnere wolsoort maakt een sterkere afremming door middel van de draad-rem en een zwakkere afremming door middel van de span-arm noodzakelijk.

De draad-rem G iets omhoog schuiven, in de richting van het «+» — teken draaien en weer loslaten op $3\frac{1}{2}$ bijvoorbeeld: sterkere afremming en grotere weerstand van de draad

De draad-rem G iets omhoog schuiven, in de richting van het «—» teken draaien en weer loslaten op $1\frac{1}{2}$ bijvoorbeeld: zwakkere afremming en kleinere weerstand van de draad.

Door de handle van de span-arm H naar achteren in de richting van het «+» teken te verplaatsen, bij voorbeeld in stand 5, wordt de weerstand van de draad groter.

Door de handle van de span-arm H naar voren in de richting van het «—» teken te verplaatsen, bij voorbeeld in stand 1, wordt de weerstand van de draad kleiner.

Het begin van de draad onder de naaldenbedden met één hand vasthouden. Gelijktijdig de draad tussen het achterste oogje B en de kluwenhouder met de andere hand naar beneden trekken, totdat de span-arm horizontaal staat, fig. 54.

Wanneer de span-arm te gemakkelijk naar boven terugveert, moet de draadrem in de richting «+» worden gedraaid (draad-uiteinde niet loslaten!) en de spanarm in de richting «—» worden geduwd.

Wanneer de span-arm niet beweegt, de draadrem in de richting «—» draaien en de handle van de span-arm in de richting «+» duwen.

Juiste instelling: De span-arm staat horizontaal en veert heel langzaam naar boven terug.

Pas, wanneer correct ingesteld is, kan de draad losgelaten worden.

Let op: Zodra de regeling van de handle H wordt gewijzigd moet tevens de regeling van de draadrem G hierbij worden aangepast.

Wanneer u de juiste instelling voor een bepaalde kwaliteit wol gevonden hebt, verdient het aanbeveling deze te noteren, zodat u te allen tijde kunt nagaan hoe de instelling voor de betreffende wol is. Het beste is een notitie-boekje aan te leggen, waarin u alle ervaringen opschrijft.

Opzet en breien van R/R = recht/recht

(1 re — 1 av met alle naalden)

Vorbereiding

Slinger omlaag, blauwe afstrijkers, slot met van draad voorzien draad-schuitje rechts. Alle naaldgidsen binnen de naaldgids-rail.

Voorste naaldenbed: 60 naalden in werkstand — op de steken-indeling van de 30ste tot de 1ste en van de 1ste tot de 30ste naald gaan.

Achterste naaldenbed: Eveneens 60 naalden in werkstand, volgens de naald-indeling:

eerste naald links op het voorste naaldenbed,
laatste naald rechts op het achterste naaldenbed.

Nu zijn in totaal 120 naalden in werking.

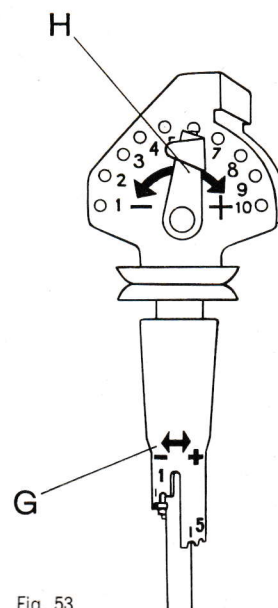

Fig. 53

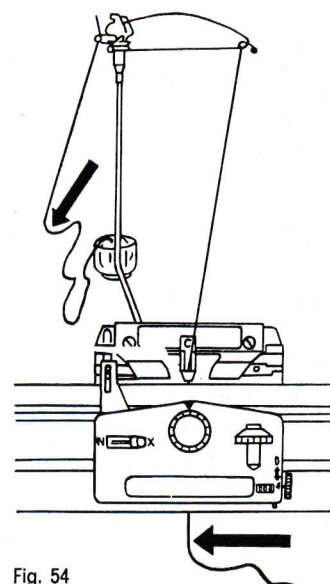

Fig. 54



Kantklemmen opzetten (tong-naalden gesloten).

Slot: $\frac{N}{N}$, StG 3, TT 000, slinger omlaag, fig. 55

d. w. z. voor en achter NX-handle op N, steekgrootte 3, toerenteller 000. Voor alle zekerheid op de nul-toets drukken, zodat alle toetsen buiten werking zijn.

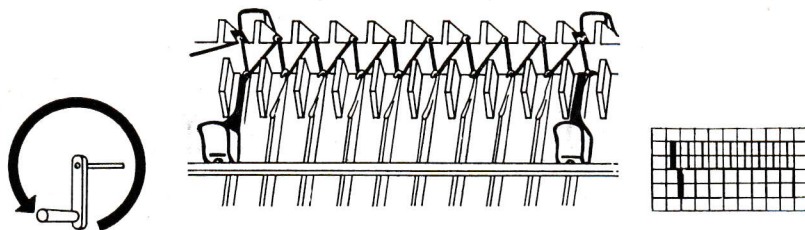

Fig. 56

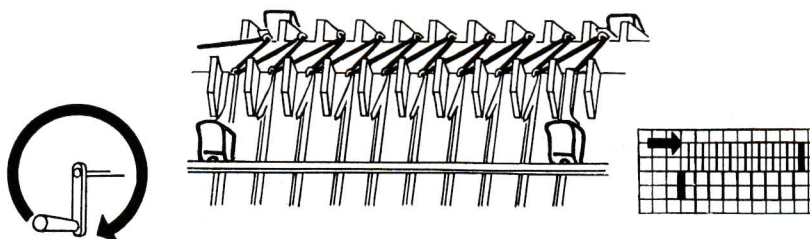

Fig. 57

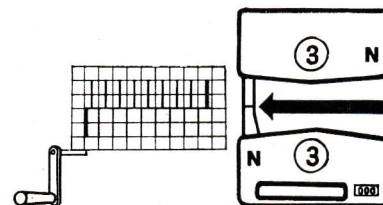

Fig. 55

Snelle opzet met verzet en normaal breien

Slinger een volle slag naar links draaien, zodat het achterste naaldenbed 1 naald naar links wordt verplaatst. Het begin van de draad met de linkerhand onder het naaldenbed pakken en naar beneden trekken, totdat de span-arm horizontaal staat. Draad niet loslaten.

1ste toer: met de andere hand het slot naar links schuiven, waarbij het net wordt gelegd, d. w. z. de draad wordt tussen de beide rijen naalden zigzag-wijze gespannen, fig. 56.

Draad kort loslaten en met de linkerhand de slinger een volle slag naar rechts draaien om het achterste naaldenbed naar rechts te verplaatsen, fig. 57, daarna het uiteinde van de draad weer vasthouden.

2e-4e toer: 3 toeren breien, d. w. z. het slot naar rechts, naar links en naar rechts schuiven. Nu de draad definitief loslaten en het slot in een gelijkmatig tempo heen en weer schuiven, totdat de toerenteller 30 aanwijst: TT 30.

Hele patent: Slot rechts: $\frac{EX}{EX}$

d. w. z. achter en voor: handle op N, kiesschijf op E, handle op X zetten = EX. 30 toeren breien. TT 60

Normaal: Slot rechts: $\frac{N}{N}$

d. w. z. achter en voor: handle op N. 10 toeren breien. TT 70

Parelpotent aan de voorzijde: Slot rechts: $\frac{EX}{N}$

d. w. z. achter alleen de handle op X zetten, omdat E al op de kies-schijf ingesteld is. 20 toeren breien. TT 90

Normaal: Slot rechts: $\frac{N}{N}$

d. w. z. achter: handle weer op N zetten. 10 toeren breien. TT 100

Parelpotent aan de achterzijde: Slot rechts: $\frac{N}{EX}$

d. w. z. voor alleen de handle op X zetten, omdat E al op de kies-schijf ingesteld is. 20 toeren breien. TT 120

Normaal: Slot rechts: $\frac{N}{N}$

d. w. z. voor handle weer op N zetten. 10 toeren breien. TT 130

Parelpotent aan de voorzijde: Slot rechts: $\frac{EX}{N}$

20 toeren breien. TT 150

Normaal: Slot rechts: $\frac{N}{N}$

10 toeren breien. TT 160

Minderen en meerderen, steken overhangen en afkanten bij het dubbelbed — breien

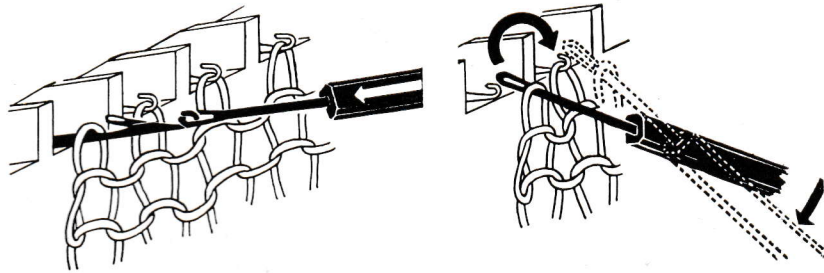

Fig. 58

Aan beide zijden 4 × 2 steken minderen

Eerst rechts, zowel voor als achter de kantsteek naar links op de naastliggende naald van hetzelfde naaldenbed overhangen. Lege naalden in nul-stand terug, kantklemmen verplaatsen. Daarna links op dezelfde wijze, fig. 58

2 toeren breien en dan bovenstaande werkwijze nog 3 keer herhalen. TT 168

Aan beide zijden 4 × 2 steken meerderen

Alleen aan de zijde van het slot. Zowel voor als achter 1 nieuwe naald in werking, tong sluiten, kantklemmen verzetten, fig. 59

1 toer breien. Daarna links op dezelfde wijze een toer breien. Bovenstaande werkwijze nog 3 keer herhalen. TT 176
10 toeren normaal breien. TT 186

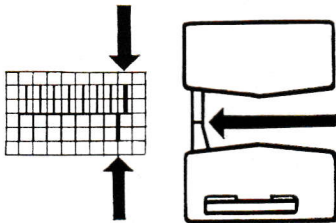

Fig. 59

Aan beide zijden 8 steken minderen

Steeds aan de zijde van het slot, dus eerst rechts de 4 kantsteken van het voorste naaldenbed op de overeenkomstige naalden van het achterste naaldenbed overhangen, hetzij met de speciale deknaald, fig. 60, of met de één-deknaald, fig. 61. Naalden van het voorste naaldenbed in werking laten. 1 toer breien.

fig. 60: Overhangen met speciale deknaald

De deknaald met de éne kant in de naald haken, de naald naar voren trekken en terugduwen, waardoor de steek op de speciale deknaald glijdt. De deknaald met de andere kant in de tegenoverliggende naald haken, de naald zachtjes naar voren trekken, totdat de steek bij de andere steek in de naaldkop (niet achter de tong!) glijdt.

fig. 61: Overhangen met de één-deknaald

groene of rode hulpsnaald

De deknaald in de naald haken, de naald naar voren trekken en terugduwen, waardoor de steek op de deknaald glijdt. De deknaald met de steek voor de tegenoverliggende naald houden en deze door de steek duwen, totdat hij eveneens in de naaldkop (niet achter de tong!) ligt.

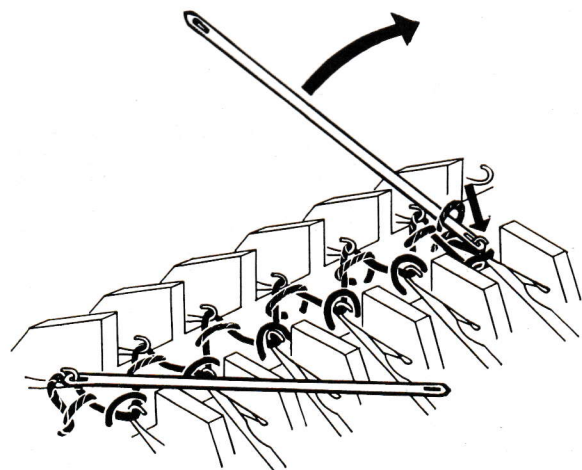

Fig. 60

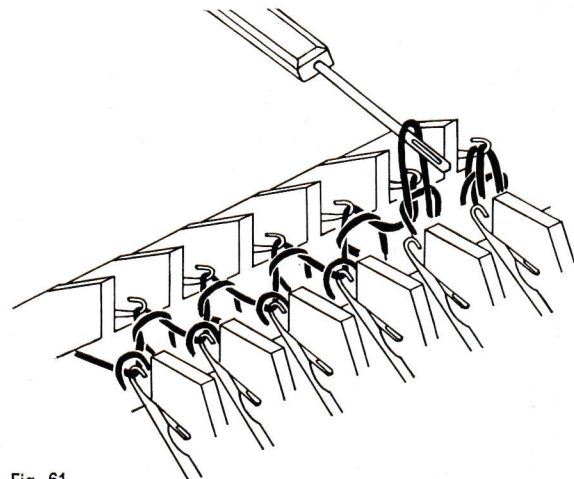

Fig. 61



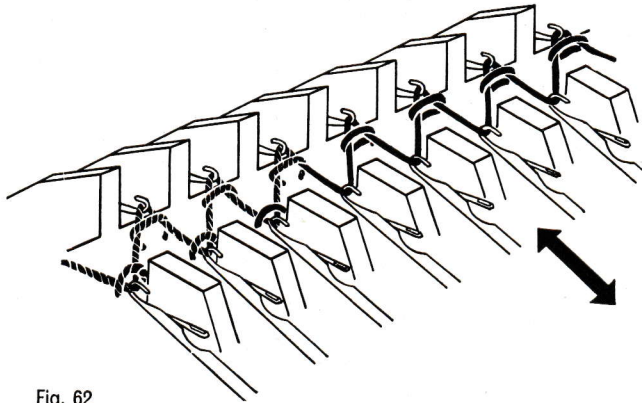

Fig. 62

Aan de voorste vier naalden hebben zich lussen gevormd. Deze lussen met de hand afgooien volgens

fig. 62: de 4 naalden naar voren duwen, totdat de lussen achter het tongetje liggen, daarna terug buiten werking stellen. Hierbij vallen de lussen af en op het achterste naaldenbed blijven grote steken achter.

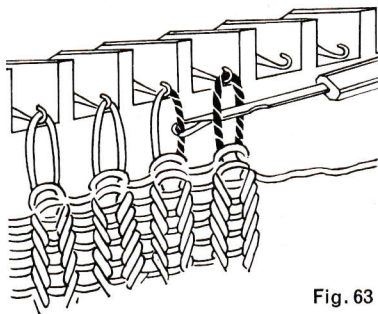

Fig. 63

De grote steken (lussen) vlg. fig. 63—65 van rechts af afkanten. De vierde doorgehaakte steek op de nieuwe kant-naald hangen, fig. 66.

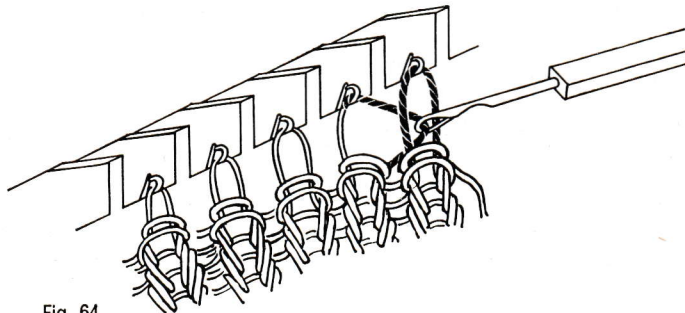

Fig. 64

Vervolgens ook de 4 kant-naalden van het achterste naaldenbed naar voren en terug in nul-stand duwen, zodat de steken eraf vallen. Kantklemmen plaatsen.

Nu links 4 kantsteken van voren naar achteren overhangen, 1 toe breien, lussen afgooien en van links af met de linkerhand afkanten en de naalden in nul-stand terug. Kantklemmen verplaatsen. TT 188
10 toeren normaal breien. TT 198.

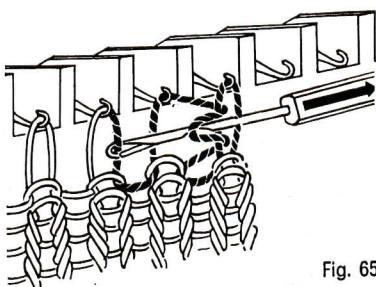

Fig. 65

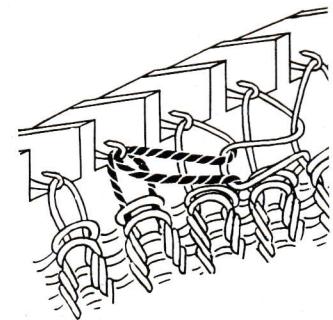

Fig. 66

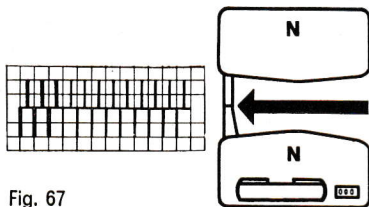

Fig. 67

Aan beide zijden 8 steken meerderen

Altijd aan de tegenovergestelde kant van het slot, dus wanneer het slot rechts staat, eerst links, zowel vóór als achter 3 naalden (niet 4!) in werking, kantklemmen verplaatsen, fig. 67

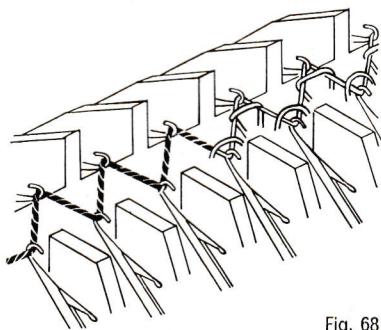

Fig. 68

1 toer breien, fig. 68

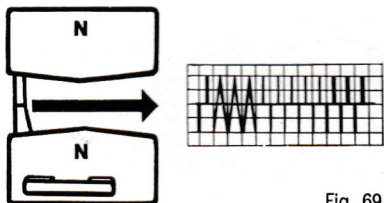

Fig. 69

Nu links, vóór en achter de vierde naald eveneens in werking stellen en rechts, zowel vóór als achter 3 naalden in werking, fig. 69, kantklemmen verplaatsen, 1 toer breien. Nu rechts, vóór en achter de vierde naald ook in werking, kantklemmen verplaatsen. TT 200

10 toeren normaal breien. TT 210

Afkanten

Slot rechts. Alle steken van het voorste naaldenbed op de naalden van het achterste naaldenbed overhangen, naalden van het voorste naaldenbed in werking laten, 1 toer breien, de lussen van de naalden van het voorste naaldenbed met de hand afgooien, voorste naaldenbed omlaag brengen en van rechts af afkanten, zoals bij het minderen van meerdere steken, fig. 63—65, draad afbreken en door de laatste steek trekken, fig. 70. Linkshandigen kanten op overeenkomstige wijze van links af.

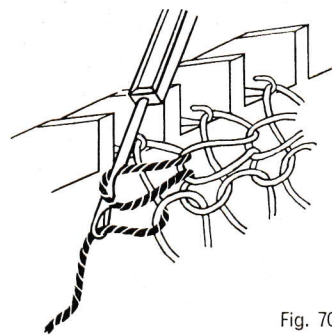

Fig. 70

Wanneer bij het breien van heel-patent geminderd of afgekant moet worden, waarbij steeds op het ene naaldenbed enkele steken en op het andere naaldenbed dubbele steken aan de naalden hangen, dan is het raadzaam, steeds de enkele steken op het andere naaldenbed over te hangen. Indien nodig, dan tevens op het voorste naaldenbed afkanten, inplaats van op het achterste naaldenbed.

Uw eerste werkstuk is klaar. Als afsluiting van onze eerste les breien we nog vlug even een knoopsgat.



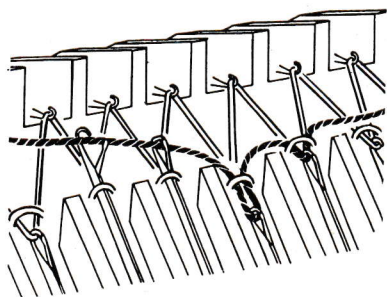

Fig. 71

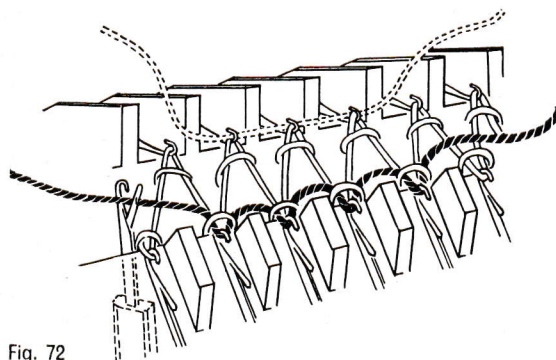

Fig. 72

Knoopsgat van 7 steken breed

Slinger omlaag, slot rechts, TT 000

20 steken in R/R opzetten (op elk naaldenbed 10 naalden in werking, aan de naald-regels denken!)

10 toeren normaal breien. TT 10

Op het voorste naaldenbed de vierde tot de zevende naald (4 naalden) omhoogduwen, totdat de steken achter de geopende tongetjes liggen. Een draad in een andere kleur over de geopende naalden leggen, dan elke naald afzonderlijk met de hand afbreien: naald terug, totdat de steek over de naaldkop afglijdt (naald in werkstand), fig. 71

Op het achterste naaldenbed de vierde tot de zesde naald (de 3 naalden tussen de voorsten) omhoogduwen en eveneens met een draad in een andere kleur met de hand afbreien, fig. 72

De uiteinden van de draden in de afstekende kleur met de groene hulpsnaald van onderen tussen de naaldenbedden door omlaag trekken, fig. 72 links

10 toeren normaal breien. TT 20

Afkanten.

Als het werk klaar is, de draad in de afstekende kleur verwijderen, de open steken met een stopnaald en de zelfde wol opnemen en met de knoopsgatensteek omnaaien.

Een knoopsgat met een oneven aantal steken (b. v. 7) wordt altijd mooier dan een knoopsgat met een even aantal steken (b. v. 8).

Wanneer de span-arm teruggeveerd is

Steeds wanneer u het breien onderbroken heeft, omdat u b. v. iets aan het slot moest wijzigen:

De draad tussen het achterste oogje B en de kluwenhouder naar beneden trekken totdat de span-arm weer horizontaal staat. Dan pas loslaten en verder breien, zie ook blz. 21, fig. 54.

Hoe zet men een nieuw kluwen wol in?

Voordat het oude kluwen ten einde is nog een hele toer breien, dan het nieuwe kluwen precies zo als het eerste opzetten en van de kant af inbreien.

Hierbij het uiteinde van de draad weer onder het naaldenbed vasthouden.

Wanneer het werk klaar is, de uiteinden van de draad aan de kant omnaaien.

Zorgvuldig opgekluwde wol spaart veel ergernis

Het uiteinde van de draad moet gemakkelijk uit het midden van het kluwen getrokken kunnen worden, fig. 73. Met de hand gewonden kluwen zijn niet geschikt, omdat zij in de kluwenhouder liggen te dansen en daardoor het aflopen van de draad met rukjes gebeurt.

Indien u niet over een wolwinder beschikt, dan raden wij u de aanschaffing van een PASSAP-wolwinder aan.

Fig. 73

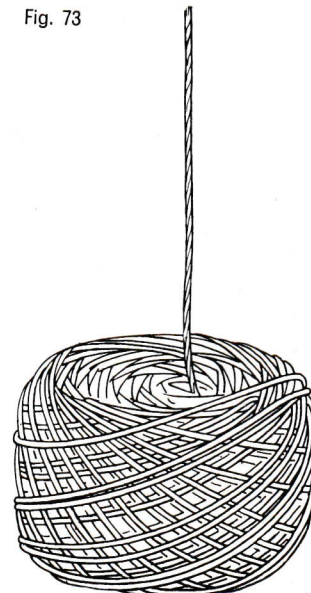

Hoofdstuk 6 De tweede brei-les

R/R

Nadat u nu alleen maar R/R gebreid heeft, willen we nu ook op andere soorten breiwerk overgaan.

Bovendien leert u hierbij nog de «normale opzet met sluittoeren», die als een stevige kant voor bepaalde soorten breiwerk aan te bevelen is.

Beginstand voor alle soorten breiwerk: Slot met van draad voorzien draadschuitje rechts, naaldgidsen binnen de naaldgids-rails.

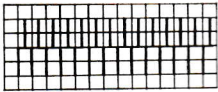

Fig. 73 a

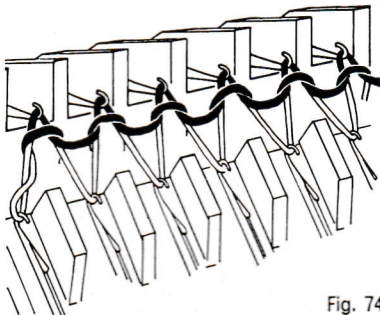

Fig. 74

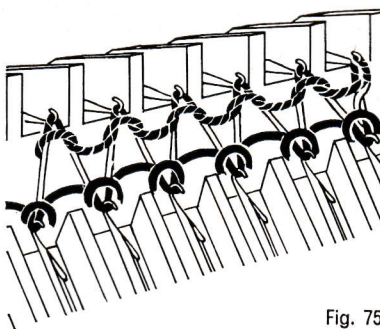

Fig. 75

1:1 (recht/averecht)



Fig. 76

In de eerste les heeft u een «vlotte opzet met verzet» geleerd, waardoor een soepele, handwerk-achtige kant ontstaat. Indien echter een pull-over er «tegen» moet kunnen — b.v. voor een schooljongen — dan is de «normale opzet met sluittoeren» aan te bevelen, omdat deze meer solide is.

Normale opzet met sluittoeren

Beginstand: Slinger omlaag, blauwe afstrijkers, 120 naalden in werking (op ieder naaldenbed 60 naalden, denk aan de naald-regels!), kantklemmen plaatsen, slot rechts $\frac{N}{N}$, StG 2. (Voor het opzetten met sluittoeren steeds 2 nummers kleiner instellen dan voor normaal breien).

1ste toer: Net leggen (achterste naaldenbed niet verzetten)

2e toer: rond achter, slot $\frac{CX}{CX}$, achter StG 4 (1ste sluittoer fig.74)

3e toer: rond voor, voor StG ook op 4 (2e sluittoer fig.75)

4e toer: rond achter (3e sluittoer)

5e toer: rond voor (4e sluittoer)

Voor bepaalde soorten wol zijn ook 2 sluittoeren voldoende.

TT op 000, slot $\frac{N}{N}$

vanaf de 6e toer: 30 toeren normaal breien

Steken afgooien

Draadschuitje met de draad uit de klem aan het slot nemen, slot leeg over de naalden schuiven, zodat het werkstuk afvalt, het draadschuitje weer plaatsen. Draad onder het naaldenbed trekken en afbreken, zodat het draaduiteinde voor het volgende werkstuk gereed is.

Wij breien een klein proeflapje, waarbij de boord zoals met de hand in 1 recht 1 averecht wordt gebreid, daarna heel-patent en overhangen van de steken op het andere naaldenbed. U zult zien, dat 1 : 1 breiwerk veel losser is dan R/R-breiwerk.

Beginstand: Slinger **omhoog**, blauwe afstrijkers. Totaal 60 naalden in 1:1 indeling in werking (op elk naaldenbed iedere 2e naald, dus 30 naalden, denk aan de naald-regels!). Kantklemmen plaatsen. Slot rechts

$\frac{N}{N}$ StG 2.

1ste—5e toer gewone opzet voor R/R

d. w. z. net leggen, slot op $\frac{CX}{CX}$ zetten en 4 breien. TT 000

Vanaf de 6e toer: Slot links $\frac{N}{N}$, StG 3, breien tot TT 10.

Heel-patent in 1:1

Slot rechts $\frac{EX}{EX}$, 30 toeren breien. TT 40

Normaal: Slot rechts $\frac{N}{N}$, 10 toeren breien. TT 50

6

7

8

9

10

11

12

Fig. 77

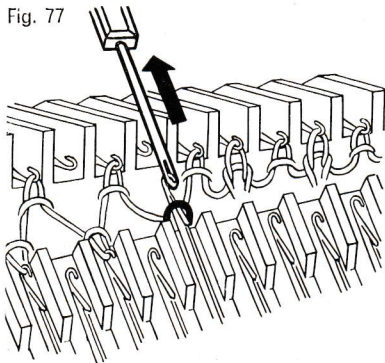

Fig. 78

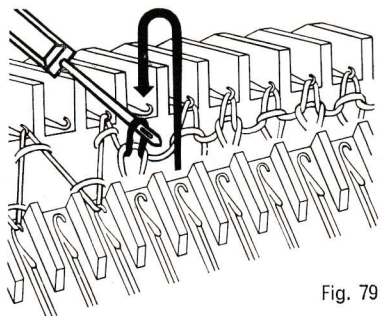
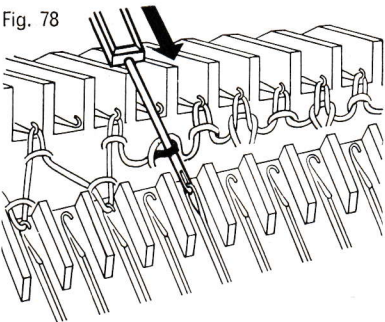

Fig. 79

Overgaan op jersey voor

Wanneer een patroon in jersey gebreid moet worden, dan worden de steken van het achterste naaldenbed op de lege naalden van het voorste naaldenbed overgehangen. Op deze manier is het gemakkelijker de toetsen voor het naaldgidsen-bed te bedienen.

Overhangen van steken van achter naar voor op de zelfde wijze als van voor naar achter:

De steek op de deknaald nemen, voor de lege naald houden, deze er doorheen duwen en de vrijgekomen naald van het achterste naaldenbed buiten werking stellen.

Patronen op enkelbed zult u in een latere les leren.

Overgaan op jersey achter:

De steken van het voorste naaldenbed op de lege naalden van het achterste naaldenbed als volgt overhangen:

Deknaald in de naaldkop haken, dan naar boven trekken totdat de steek achter het geopende tongetje glijdt, fig. 77

Deknaald terugduwen, totdat de steek over de gesloten naaldkop op de deknaald glijdt, fig. 78

Deknaald uithaken en met de steek voor de overeenkomstige lege naald van het achterste naaldenbed houden, de lege naald door de steek duwen, fig. 79. Daarna de deknaald wegnemen en de naald van het voorste naaldenbed buiten werking zetten.

N.B. Voor het overhangen van steken kan men ook de speciale deknaald volgens fig. 60 van blz. 23 gebruiken.

Nadat alle steken van het voorste op het achterste naaldenbed zijn overgehangen en de kantklemmen correct geplaatst zijn:

Slot rechts $\frac{N}{GX}$, StG een nummer hoger instellen, dus op 4, zwarte afstrijkers plaatsen.

10 toeren breien in jersey, dan de steken afgooien zoals bij R/R beschreven.

2:2 (2 recht/2 averecht)

Deze manier van breien wordt voornamelijk voor boorden gebruikt om vaste steken te verkrijgen. Heel- en halfpotent kunnen weliswaar ook in 2:2 worden vervaardigd, doch men bereikt een mooier resultaat met andere naaldindelingen.

Beginstand: slinger omlaag, blauwe afstrijkers.

120 naalden, zoals voor R/R in werking zetten (op ieder naaldenbed 60 naalden). Nu op het voorste naaldenbed de 3e en elke verdere 3e naald in nulstand terug en op het achterste naaldenbed de 1ste en elke 3e naald in nulstand terug = over een breedte van totaal 120 naalden op ieder naaldenbed 2:1 indeling. Dit is de basis-stand voor 2:2 breien, fig. 80 links.

Kantklemmen plaatsen, slot $\frac{N}{N}$, StG 3.

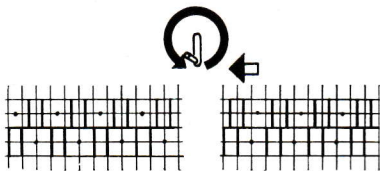

Fig. 80

Slinger een hele slag naar links draaien om de naaldstand voor de opzet te verkrijgen, fig. 80 rechts

1ste — 5e toer zoals de normale opzet voor R/R met sluittoeren

d. w. z. net leggen, slot op $\frac{CX}{CX}$ zetten en 4 sluittoeren breien. TT 000

Vóór de 6e toer: slinger een hele slag naar rechts draaien, terug in de

basis-stand, fig. 80 links, slot $\frac{N}{N}$, StG 5

40 toeren breien en de steken afgooien.

Jersey op enkelbed

Straks heeft u alvorens jersey te gaan breien eerst een 1 : 1 boord gebreid.

Nu beginnen we meteen met jersey breien.

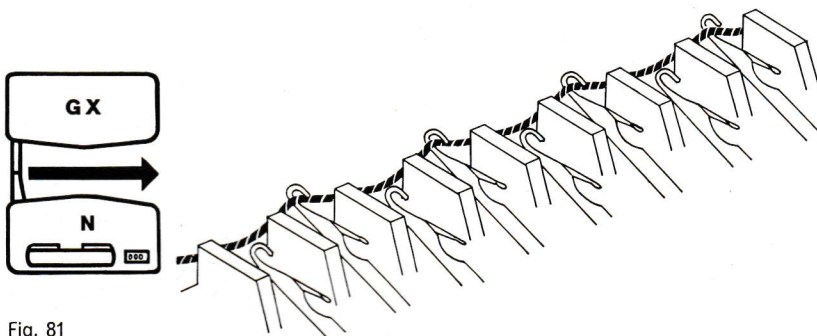

Fig. 81

Opzet jersey op het voorste naaldenbed

Begin-stand: slinger omlaag, zwarte afstrijkers. Op het voorste naaldenbed 30 naalden in 1 : 1 indeling in werking, dus slechts elke 2e naald.

Kantklemmen opzetten, slot rechts $\frac{GX}{N}$ StG 4 voor

1e toer: slot naar links schuiven. TT op 000

Vóór de 2e toer: de tussenliggende naalden eveneens in werking plaatsen, fig. 81, daarna 20 toeren jersey breien. TT 20

Opzet jersey op het achterste naaldenbed:

Op de zelfde wijze te werk gaan, echter op het achterste naalden bed,

slot instellen op $\frac{N}{GX}$, achter StG 4

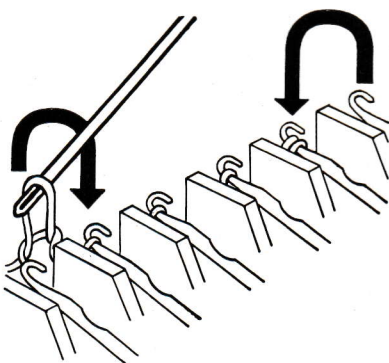

Fig. 82

Minderen en meerderen op enkelbed

Aan beide zijden 3 × 1 steek minder

Eerst rechts de kantsteek op de voorlaatste naald overbrengen, de lege naald terug in nul-stand, kantklem verplaatsen.

Links op de zelfde wijze te werk gaan, fig. 82

2 toeren breien en alles nog 2 × herhalen. TT 26

7

8

9

10

11

12

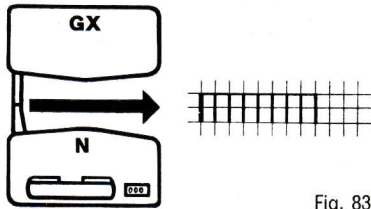

Fig. 83

Aan beide zijde 3 × 1 steek meerderen

Steeds aan de zijde van het slot. Eerst rechts 1 naald in werking omhoog duwen, kantklem verplaatsen, 1 toer breien, daarna links 1 naald in werking omhoog duwen, fig. 83, kantklem verplaatsen en 1 toer breien.

Deze gehele werkwijze nog 2 × herhalen. TT 32

10 toeren jersey breien. TT 42

Aan beide zijde 6 steken minderen

Steeds aan de zijde van het slot. Eerst rechts 6 naalden op het achterste naaldenbed in werking omhoog duwen, voorste slot op N zetten

(slot $\frac{N}{N}$), fig. 84, 1 toer breien.

Zoals in de eerste breiles werd aangegeven (fig. 62—66), de lussen met de hand afgooien en de steken afkanten. Zowel voor als achter 6 naalden in nul-stand terugbrengen en de kantklemmen verplaatsen.

Dan links 6 naalden in werking, 1 toer breien en, nog steeds links, de lussen met de hand afgooien en de steken afkanten. De naalden in nul-stand terugbrengen en de kantklemmen verplaatsen. TT 44

Slot $\frac{GX}{N}$

10 toeren jersey breien. TT 54

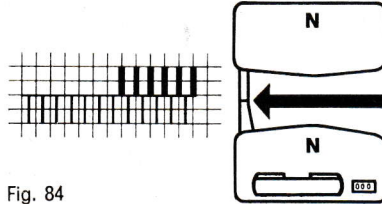

Fig. 84

Aan beide zijden 6 steken meerderen, fig. 85

Naaldstand voor het meerderen van een even aantal steken (6) fig. 85 boven.

Naaldstand voor het meerderen van een oneven aantal steken (7), fig. 85 beneden.

Steeds aan de zijde van het slot, dus eerst links elke 2e naald (3 naalden) in werking omhoog duwen, kantklemmen plaatsen, 1 toer breien. Dan links de ontbrekende 3 naalden ook in werking omhoog en rechts elke 2e naald (3 naalden) in werking omhoog, kantklem plaatsen, 1 toer breien. Dan rechts de ontbrekende 3 naalden in werking omhoog duwen. TT 56

10 toeren breien . TT 66

Afgooien.

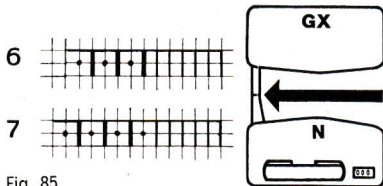

Fig. 85

Afkanten van jersey

Slot $\frac{N}{N}$. Op het tweede naaldenbed alle naalden in werkstand brengen, 1 toer breien. Op het tweede naaldenbed de naalden in nulstand terug om de lussen af te gooien. Dan van rechts af afkanten.

Jersey op dubbelbed

Rond-opzet en breien

Slinger beneden, zwarte afstrijkers. Slot $\frac{CX}{CX}$, StG 4

Op ieder naaldenbed elke 2e naald in werking, vóór de 2e, 4e, 6e naald enz., achter de 1ste, 3e, 5e naald enz., fig. 86.

1 toer breien, waardoor voor opgezet wordt. Weer 1 toer breien, waardoor achter opgezet wordt.

Nu van voren en van achteren de ontbrekende naalden in nulstand in werking, voor kantklemmen plaatsen en verder breien. 20 toeren = TT 40.

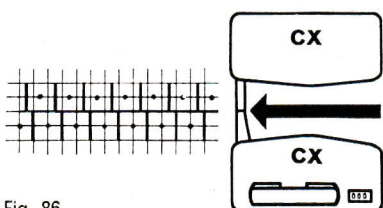

Fig. 86

Als besluit van onze tweede breiles, breien wij nu voor het eerst met de patronen-automaat.

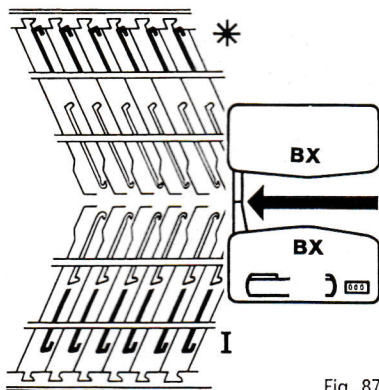

Fig. 87

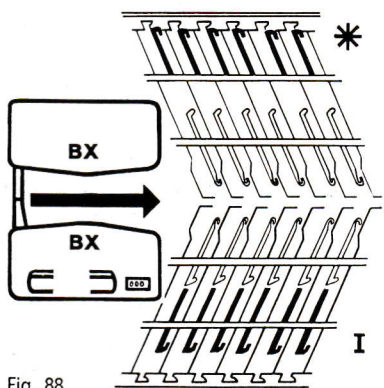

Fig. 88

Half rond breien met gebruik van de naaldgidsen

Op ieder naaldenbed hetzelfde aantal naaldgidsen uit de naaldgidsrail schuiven als er naalden in werking zijn. Voorste naaldengidsrail naar rechts, achterste naaldengidsrail naar links schuiven (zie ook bl. 12, fig. 33). Naaldgidsen in de werkstand omhoog schuiven, totdat ze tegen de in werking zijnde naalden aanstoten. De beide naaldgidsrails geheel terugbrengen, geen enkele naaldgids mag vastgeklemd zitten.

Half rond, rechts open

Achter de naaldgidsen in ruststand schuiven, vóór in werkstand laten.

Slot $\frac{BX}{BX}$. De rechter pijltoets van beide sloten indrukken, fig. 87.

20½ T2 breien (41 toeren). TT 81. Slot staat links.

Half rond, links open

Achter staan de naaldgidsen in ruststand, vóór in werkstand. Slot links

$\frac{BX}{BX}$. Vóór en achter eerst de 0-toets indrukken om de rechter pijltoets uit de schakelen, dan de linker pijltoets indrukken, fig. 88

20½ T2 breien (41 toeren). TT 122

Terugkomen op rondbreien

Alle naaldgidsen buiten werking, dus in de naaldgidsenrail teruggebracht. Slot rechts $\frac{CX}{CX}$, 0-toets indrukken, enige toeren breien en alle steken afgooien.

Opzet van half rond met naaldgidsen

Rechts open: Slot rechts $\frac{BX}{BX}$, zwarte afstrijkers.

Achter de 2de, 4de, 6de naaldgids enz. uit de naaldgidsenrail schuiven en in ruststand plaatsen.

Vóór, de 1ste, 3de, 5de naaldgids enz. uit de naaldgidsenrail schuiven en in werkstand plaatsen.

De **rechter** pijltoets van beide sloten indrukken en 2 toeren breien. De ontbrekende naaldgidsen uit de naaldgidsenrail schuiven en op één lijn met de vorige naaldgidsen zetten, d. w. z. achter in werkstand en vóór in ruststand.

Nu met de naaldgidsen in half rond verder breien.

Links open: Slot links $\frac{BX}{BX}$, zwarte afstrijkers.

Achter de 2de, 4de, 6de naaldgids enz. uit de naaldgidsenrail schuiven en in werkstand plaatsen.

Vóór, de 1ste, 3de, 5de naaldgids enz. uit de naaldgidsenrail schuiven en in ruststand plaatsen.

De **linker** pijltoets van beide sloten indrukken en 2 toeren breien. De ontbrekende naaldgidsen uit de naaldgidsenrail schuiven en op één lijn met de vorige naaldgidsen zetten, d. w. z. achter in ruststand en vóór in werkstand.

Nu met de naaldgidsen in half rond verder breien.

Hoofdstuk 7 De derde brei-les

U zult nu enige fijne kneepjes van het vormgeven aan het breiwerk leren kennen, die u voor het uitwerken van elegante modellen nodig heeft. Wij breien eerst een dubbelzoom, daarna trapsgewijze in jersey, dan een halsuitsnijding en tenslotte al de eerste patronen, nl. het breien met verzet.

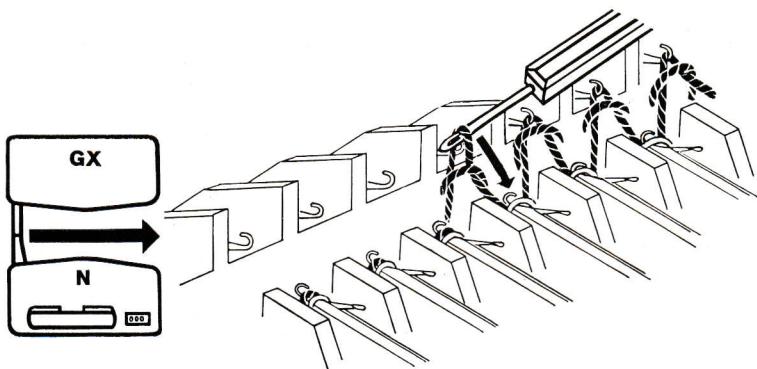

Fig. 89

De dubbele zoom

Beginstand: Slinger omlaag, zwarte afstrijkers, slot rechts $\frac{N}{N}$, StG 2.

120 naalden in werking, op ieder naaldenbed 60 opzetten, slot $\frac{CX}{CX}$,

StG 4. $20\frac{1}{2}$ T2 breien (41 toeren). Slot links, TT41.

Steken overhangen van het achterste op het voorste naaldenbed.

Kantklemmen opzij schuiven, links beginnen. Wanneer alle steken overhangen zijn (vóór 60 naalden met elk 2 steken), achter de lege

naalden in de nul-stand terug, slot links, $\frac{GX}{N}$, fig. 89. Kantklemmen op-

zetten, 1 toer breien, slot rechts, TT 42.

Trapsgewijze breien — met naaldgidsen werken

Voor het geven van vorm aan het kledingstuk is het veelal nodig trapsgewijze te breien (postuurnaden, enz.). Wij geven hieronder het voorbeeld van een dubbele «trap» die uit twee postuurnaden bestaat. Een postuurnaad die van links naar het midden en een postuurnaad die van rechts naar het midden wordt gewerkt. Hiertoe worden aan beide kanten bepaalde steken niet gebreid, d. w. z. de betreffende naalden worden tijdelijk buiten werking gelaten.

Eerst aan beide kanten trapsgewijze minderen

Op het voorste naaldenbed voor iedere in werking zijnde naald een

naaldgids omhoog schuiven, dus in werking stellen. Slot rechts $\frac{GX}{BX}$.

** Links 5 naaldgidsen in ruststand terugduwen, fig. 90. 1 toer breien, dan de draad om de 5e naald links slaan, fig. 91. Nu rechts ook 5 naaldgidsen in de ruststand terugduwen. 1 toer breien, de draad om de 5e naald rechts slaan, fig. 92**. Wat tussen ** en ** staat nog drie maal herhalen.

Controle: Nu zijn zowel links als rechts bij 20 naalden de naaldgidsen in ruststand. Bij de middelste 20 naalden zijn de naaldgidsen in werking. Slot rechts. TT 50.

Nu aan beide kanten trapsgewijze meerderen

** Links, de binnenste 5 naaldgidsen vanuit de ruststand in werking omhoog duwen. 1 toer breien; rechts de binnenste 5 naaldgidsen omhoog in werking, 1 toer breien **. Wat tussen ** en ** staat nog drie maal herhalen. Slot rechts. TT 58.

Nadat ook de laatste «trap» van 5 naalden rechts weer mee gebreed is, alle naaldgidsen buiten werking stellen, dus terug in de

naaldgidsrail. Slot rechts $\frac{GX}{N}$.

22 toeren breien, TT 80.

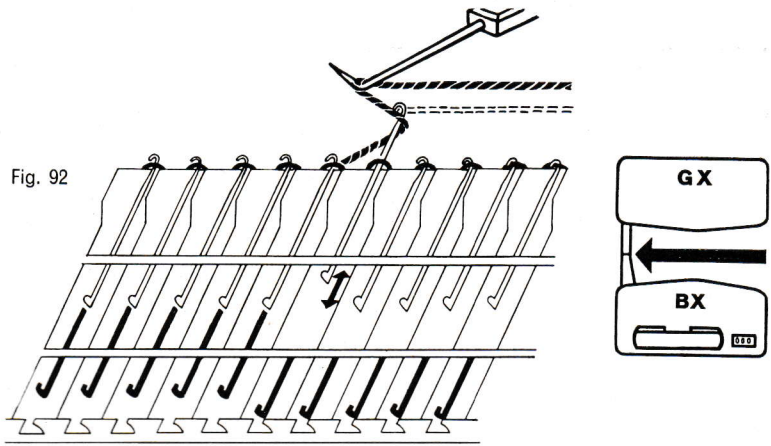
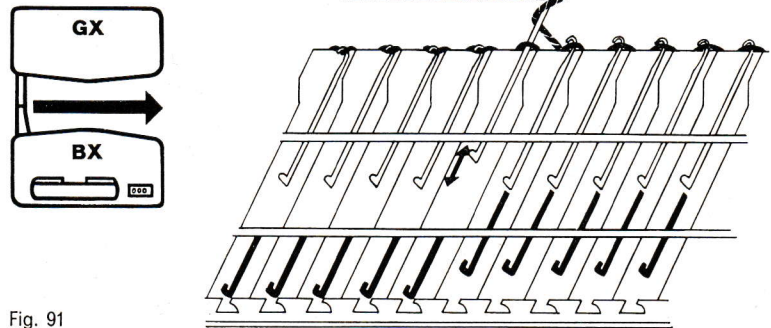
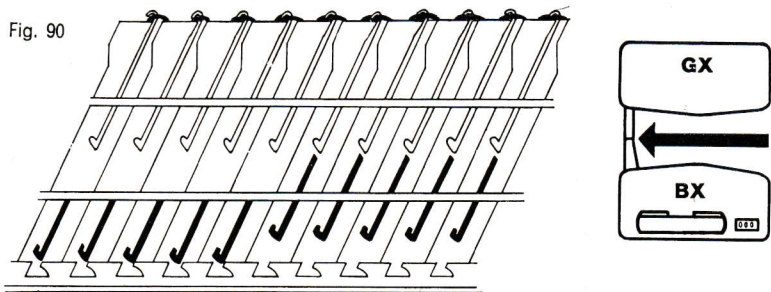

Een woord over het trapsgewijze breien

Natuurlijk kunt u zowel het trapsgewijze minderen als ook het trapsgewijze meerderen, afzonderlijk gebruiken, al naar gelang van de vorm van het te breien kledingstuk.

Hieronder drie voorbeelden: Om bij het trapsgewijze breien het vormen van gaatjes te voorkomen, steeds de draad om de laatste naald in ruststand slaan, zie fig. 91 en 92.

Aan beide kanten trapsgewijze breien na een boord voor een in jersey gebreed broekje.

Men moet vanuit het midden trapsgewijze te werkgaan.

Slot rechts $\frac{GX}{BX}$.

Eerst alle naaldgidsen in ruststand plaatsen. Rechts tot aan het midden, plus b.v. 10 naaldgidsen in werking brengen, een toer breien. Nu rechts alle naaldgidsen in ruststand tot op

20 na, welke in het midden van het werk in werking blijven. 1 toer breien. Links 10 naaldgidsen in werking, 1 toer breien. Rechts 10 naaldgidsen in werking, 1 toer breien, enz. totdat alle naaldgidsen in werking zijn. Dan alle naaldgidsen in de naaldgidsrail in nulstand terug, slot $\frac{GX}{N}$ en jersey verder breien.

Aan beide kanten trapsgewijze voor een boord voor een in jersey gebreed broekje.

Men moet van de buitenzijde af trapsgewijze te werkgaan. Slot $\frac{GX}{BX}$. Alle naaldgidsen in werking.

Links b.v. 10 naaldgidsen in ruststand terug, 1 toer breien. Rechts 10 naaldgidsen in ruststand, 1 toer breien, enz. totdat alle naaldgidsen in ruststand staan. Dan alle naaldgidsen in naaldgidsrail in nulstand terug, slot $\frac{GX}{N}$ en jersey verder breien.

Trapsgewijze aan een zijde voor klokrokken.

Slot rechts $\frac{GX}{BX}$.

Alle naaldgidsen in werkstand, links b.v. 10 naaldgidsen in ruststand, 2 toeren breien, links 10 naaldgidsen in ruststand, 2 toeren breien, enz. totdat alle naaldgidsen in ruststand zijn. Nu rechts 10 naaldgidsen in werkstand, 2 toeren breien, rechts 10 naaldgidsen in werkstand, 2 toeren breien, enz. totdat alle naaldgidsen in werkstand zijn, dan alle naald-

gidsen in de naaldgidsenrail in nul-stand terug, slot $\frac{GX}{N}$ en jersey verder breien.

Bij breiwerk op het dubbele naaldenbed wordt precies op dezelfde manier trapsgewijze gebreed, behalve dat op beide naalden-bedden

met naaldgidsen gebreed wordt. Slot $\frac{BX}{BX}$.

Breien in twee gedeelten — Bij voorbeeld: Halsuitsnijding

Welhaast bij ieder breiwerk moet u soms slechts een deel van de steken breien: bij broekjes breit u eerst de ene pijp en dan de andere, bij een verticaal split eerst de ene kant en dan de andere kant van het split. De manier van werken is altijd dezelfde: er moet eerst een deel der steken, resp. de naalden, buiten werking worden gesteld.

Wij breien nu als oefening een halsuitsnijding.

Steken van het linker schoudergedeelte met een draad in een afstekende kleur afbreien. Hiervoor zijn circa 2 m woldraad nodig. Kantklem links opzij schuiven, links met de helft van de naalden, dus met 30 steken, zoals bij het knoopsgat (zie eerste breiles), 1 toer met de hand breien, fig. 93, dan op dezelfde wijze een tweede toer afbreien, doch hierbij de naalden geheel in nul-stand terugduwen, fig. 94. 30 steken zijn door de uitgetrokken lussen van de draad in afstekende kleur tijdelijk uitgeschakeld. De beide uiteinden van de draad in de afstekende kleur tussen de naaldbedden door naar beneden trekken.

Fig. 93

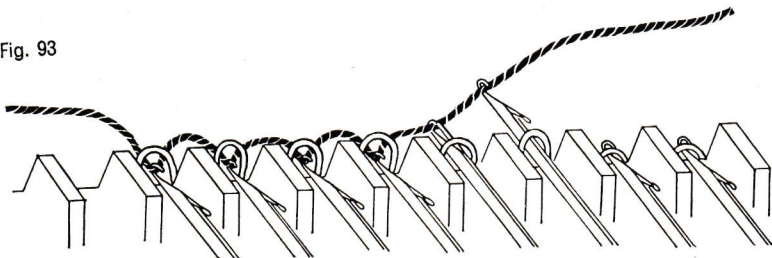

Rechter Schoudergedeelte

Kantklem op de nieuwe kantnaald links plaatsen. Slot rechts. TT 000. Met de overige 30 steken het rechter schoudergedeelte breien. Hierbij links de ronding van de hals vormen. Daar het slot rechts staat, eerst 1 toer breien, voordat met het minderen wordt begonnen. Als volgt minderen: bij iedere twee toeren 1×3 steken, 1×2 steken, 3×1 steek. Doorbreien tot TT 20. Dan, rechts voor het schuin aflopend gedeelte van de schouder, 2×11 steken bij elke twee toeren afkanten.

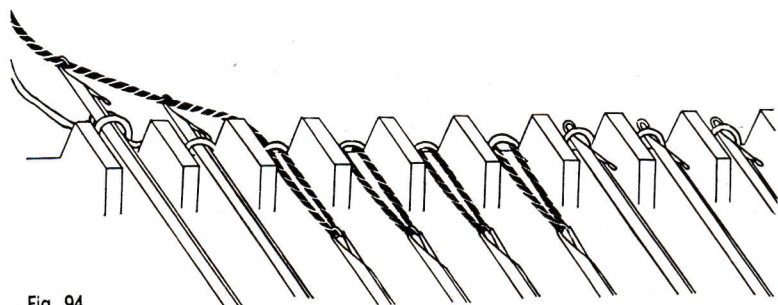

Fig. 94

Linker schoudergedeelte

Eerst het van de woldraad voorziene slot naar links schuiven. Dan de naalden uit de nul-stand in de werkstand omhoog duwen en tegelijkertijd de draad in de afstekende kleur als volgt uithalen:

Toeren uithalen bij jersey

De draad met rukjes strak en naar boven trekken, totdat de steken van de voorgaande toer in de naaldkoppen terugglijden (voorzichtig, niet achter de tonggetjes!), fig. 95 en 96.

Zodra de twee met de draad in afstekende kleur gebreide toeren uitgehaald zijn en de originele steken weer in de naaldkoppen hangen, kantklemmen plaatsen, TT op 000 zetten en het linker schoudergedeelte omgekeerd evenredig aan het rechter gedeelte breien, d. w. z. rechts voor de halsrondding 1 maal 3 steken, 1 maal 2 steken en 3 maal 1 steek minderen en links voor het schuinlopende gedeelte van de schouder 2 maal 11 steken afkanten.

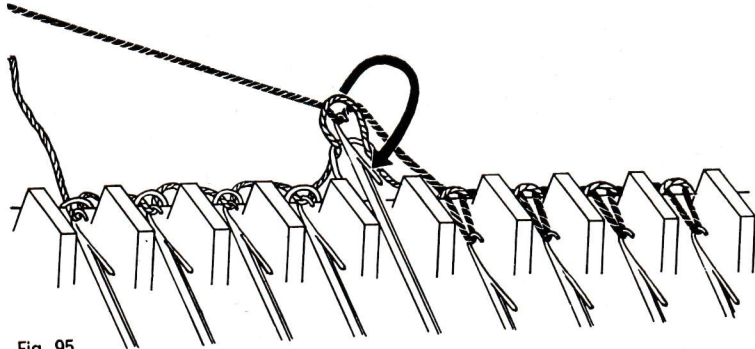

Fig. 95

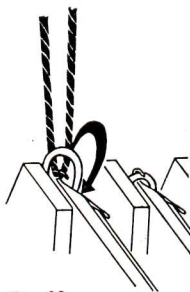

Fig. 96

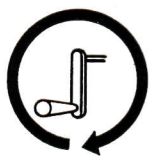
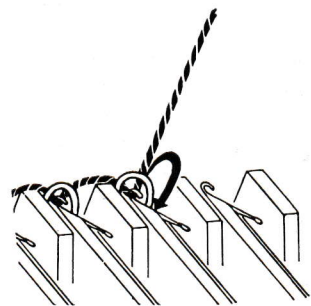

Fig. 97

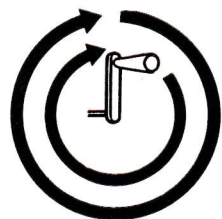
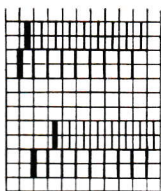
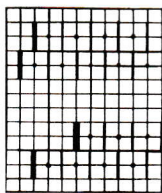

Fig. 98



Het breien met verzet (Zie ook hoofdstuk 3)

Let u vooral op de volgende basisregels:

1. **Alleen het achterste naaldenbed verschuift**
naar links wanneer de slinger links om wordt gedraaid,
naar rechts wanneer de slinger rechtsom wordt gedraaid.
2. **Verzet over een naaldruimte vereist:**
in positie slinger beneden, steeds een volle slag, fig. 97 (toont slag naar rechts)
in positie slinger omhoog, steeds twee volle slagen, fig. 98 (toont slag naar rechts).
3. **De naaldregel** geldt ook voor het breien met verzet:
links voor de eerste naald,
rechts achter de laatste naald.

Hieruit volgt dat **voordat** de naalden voor het opzetten in werking worden gebracht, het achterste naaldenbed zoveel naaldruimten naar links moet worden verplaatst (evenveel slagen met de slinger) als verzetstanden voor het patroon vereist zijn.

Verzet-patroon bij jersey

Wij zullen een zigzag-streep-patroon met 6 verzetstanden breien. Dus eerst de slinger tot de uiterste linkerstand draaien en dan omlaag laten.

Vóór, 21 naalden in werking, slot met draad vanaf rechts $\frac{N}{N}$, StG 5, zwarte afstrijkers.

Opzet jersey vóór (eerst 1:1 indeling, dan de ontbrekende naalden omhoog), 1 toer breien, slot rechts, TT op 000.

Vóór links 7 naalden aftellen, dan achter 3 naalden in werking omhoog.

** 2 toeren breien, dan de slinger nog een slag naar **rechts** draaien **. Wat tussen ** en ** staat 5 maal herhalen.

** 2 toeren breien, dan de slinger 1 slag naar **links** draaien **. Wat tussen ** en ** staat nog 5 maal herhalen.

Alles van het begin af nog twee maal herhalen.

In de PASSAP-breitaal ziet deze beschrijving er dus zo uit:

Beginstand:



Fig. 99

6 maal: 2 toeren, v.1 nld naar rechts,
6 maal: 2 toeren, v.1 nld naar links.

Herhalen.

Verzet-patroon bij het breien op dubbelbed

Een zeer interessant «visgraat»effect ontstaat wanneer men heel patent en verzet combineert.

Voor het opzetten: Slinger omlaag, slot rechts $\frac{N}{N}$.

40 naalden, in R/R in werking, opzetten en breien tot TT 4.

Nu het slot rechts $\frac{EX}{EX}$ instellen. TT op 000.

** Slinger naar links, 1 toer breien, slinger naar rechts, 1 toer breien **. Van ** af nog 6 maal herhalen, dan 1 toer breien en van het begin af herhalen.

In de PASSAP-breitaal ziet deze beschrijving er dus zo uit:

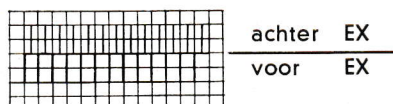

Fig. 100

Opzetten, dan slot rechts.

7 maal { v. 1 nld naar links
1 toer breien
v. nld naar rechts
1 toer breien
1 toer breien
Herhalen.

Brei als training in totaal drie zigzag-figuren.

Hoofdstuk 8 De vierde brei-les

Nu breien wij een herensok en leren daarbij het overhangen van boordje op rond, het breien van een «confectie» hiel en het minderen van de tenen. Deze drie speciale werkjes zijn weliswaar in de gebruiksaanwijzing reeds beschreven, echter tot beter begrip bovendien nog met illustraties nader uiteengezet. Zie bl. 38 t/m 41.

Let op: 1 T2 bestaat uit 2 toeren, daardoor geeft de TT bij het rondbreien altijd het dubbele getal aan.

Herensok met «confectie» hiel

Maat 29 (schoenenmaat 42/43), lengte van de voet 29 cm, breedte van de voet 10¹/₄ cm.

Materiaal voor een paar sokken: circa 100 g middendikke sokkenwol, eventueel met nylon.

Instelling van de steekgrootte: boordje 3, jersey rond 4¹/₄.

Patronen: Boordje 1 : 1.

Slot $\frac{N}{N}$, blauwe afstrijkers, slinger omhoog

Been en voet jersey rond

Slot $\frac{CX}{CX}$, zwarte afstrijkers, slinger omlaag.

Boordje: Slot $\frac{N}{N}$, blauwe afstrijkers, slinger omhoog.

72 steken in 1 : 1 opzetten, 40 toeren breien. Slot staat rechts.

Steken overhangen: zie bl. 38, 39, fig. 101 t/m 108.

Eerst alle steken van het voorste naaldenbed op de lege naalden van het achterste naaldenbed overhangen en vóór de lege naalden in nulstand terugbrengen.

Slinger omlaag, zwarte afstrijkers, StG 1 nummer hoger instellen, 2 toeren jersey breien, dan rechts 18 steken uithalen. Vóór in het midden 36 naalden in werking brengen, overige naalden buiten werking, d. w. z. in nulstand terug. Na elkaar eerst rechts, dan links elke 18 steken met de dekkam van achter naar voren overhangen. Hierbij in het midden de eerste en laatste steken kruisen, zodat bij het overgaan van boordje op jersey geen gat ontstaat. Zowel achter als voor zijn thans 36 naalden in werking. 9 naalden in 0-stand terug, TT op 000.

Been: Slot $\frac{CX}{CX}$, zwarte afstrijkers, slinger omlaag. 70¹/₂ T2 breien (TT 141).

Slot links, TT 000.

Hiel: Slot $\frac{GX}{BX}$, zwarte afstrijkers, slinger omlaag.

Voor, over de gehele werkbreedte, naaldgidsen in werking. 44 toeren breien. Gelijktijdig, steeds aan de zijde van het slot en voor elke toer, de draad om de kantaald slaan en de naaldgids van de betreffende naald in ruststand terugduwen. Wanneer er in het midden nog slechts 14 naaldgidsen in werking zijn, voor elke toer en aan de zijde van het slot, steeds weer een volgende naaldgids in werking omhoog duwen. Voordat links de laatste naaldgids in werking wordt gebracht, de lus van de voorste kantaald op de achterste kantaald overhangen. 1 toer breien en rechts op de zelfde wijze te werk gaan. Slot rechts. Alle naaldgidsen in de naaldgidsrail terug. TT 000.

Voet: Slot $\frac{CX}{CX}$, zwarte afstrijkers, slinger omlaag. 81 T2 breien (TT 162).

TT op 000.

Tenen: Zie ook bl. 40, fig. 112.

26 T2 breien (TT 52), daarbij met de twee-deknaald aan beide kanten eerst 8 maal 2 steken in iedere 2e T2 (TT 4), dan steeds 2 steken in iedere T2 (TT 2) in de volgende volgorde minderen: achter rechts, voor rechts, voor links, achter links, steeds 1 naald afbreien. De laatste 4 steken op 1 naald afbreien, draad afbreken en het uiteinde van de draad door de laatste steek trekken.

Inelkaar zetten: U hoeft nu alleen nog de naad achter aan het boordje met kleine steekjes te sluiten.

Afkortingen

StG = Steek-grootte

TT = Toerenteller

Slot $\frac{N}{N}$ = NX-handle zowel vóór als achter op N zetten

Slot $\frac{EX}{N}$ = NX-handle

achter op EX en voor op N zetten

Net = opzet-toer, de draad wordt tussen de beide rijen naalden in zig-zag gespannen

T2 = 2 toeren

St = Steek (of steken)

T = toer

nld = naald

V = verzet

re = recht

av = averecht

8

9

10

11

12

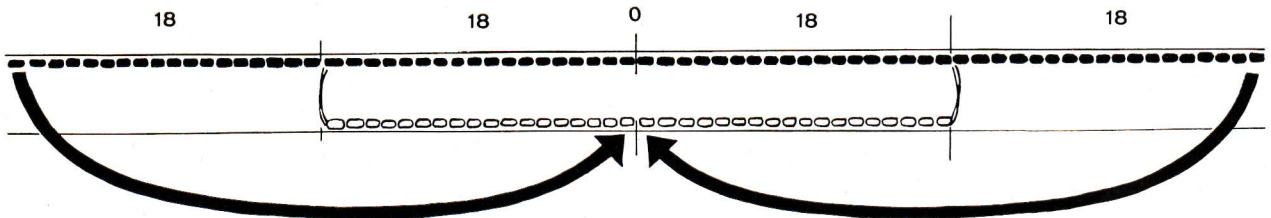

Fig. 101

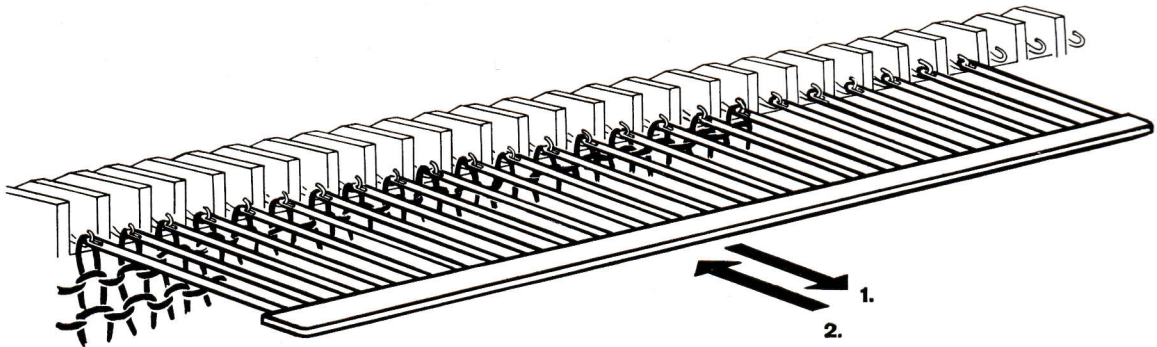

Fig. 102

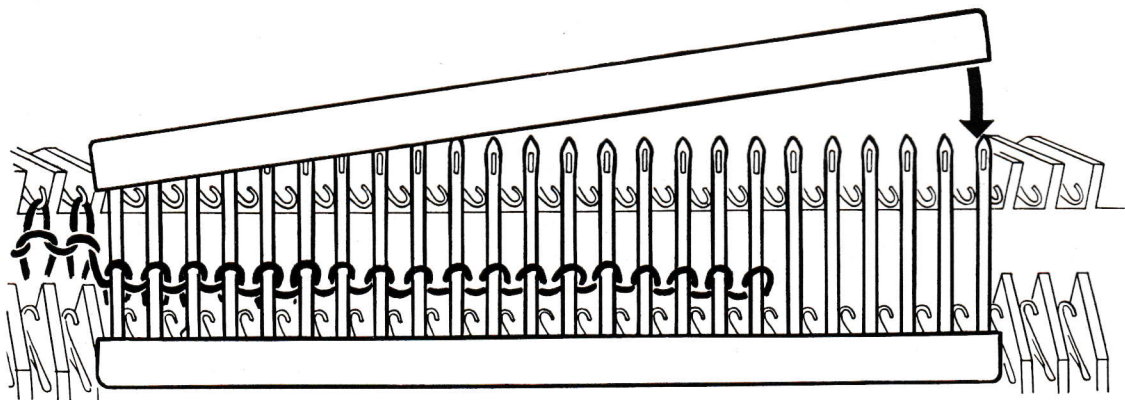

Fig. 103

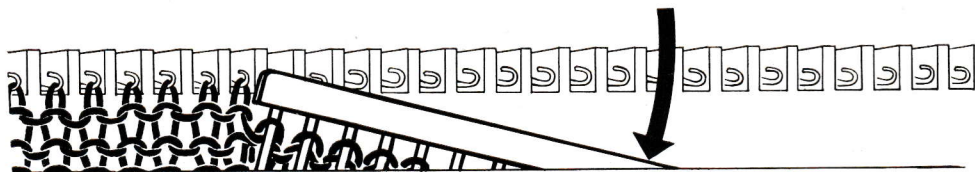

Fig. 104

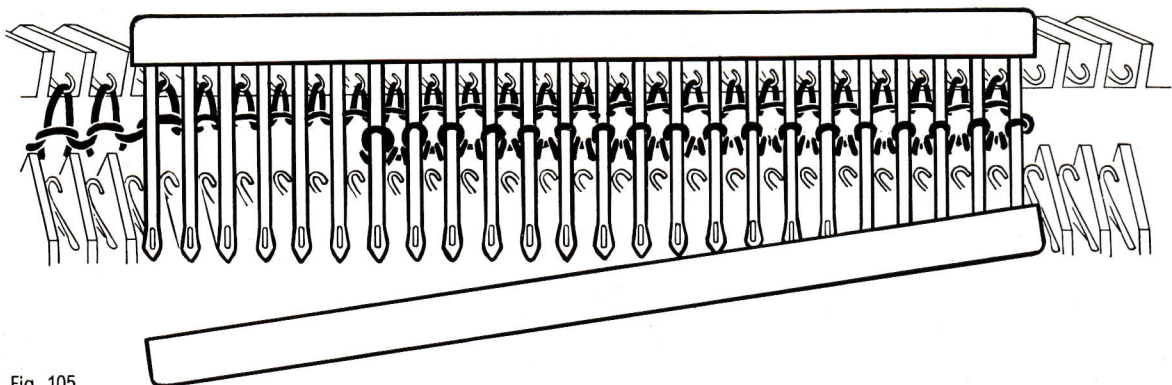

Fig. 105

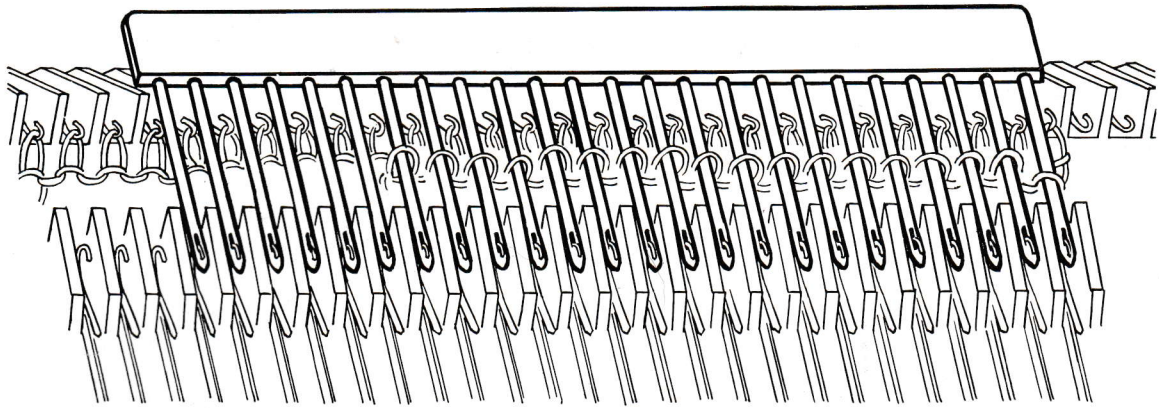

Fig. 106

Hoe hangt men steken met de dekkam om, wanneer na de 1:1 boord jersey-rond gebreid moet worden? fig. 101

Eerst alle steken van het voorste naaldenbed op de lege nld van het achterste naaldenbed overbrengen en voor de lege nld in nul-stand terug. Slinger omlaag, zwarte afstrijkers, StG een nummer hoger instellen, 2 toeren jersey breien. Slot staat rechts. Aan de zijde van het slot $\frac{1}{4}$ van de steken uithalen. Voor in het midden de helft van het aantal naalden, die achter werken in werking stellen en wel zo, dat achter rechts en links het gelijke aantal zonder tegenoverliggende naalden is. Voor tongen geopend.

Beveiligings-strip van de dekkam verwijderen.

Eerst rechts buiten $\frac{1}{4}$ van de steken op de dekkam nemen: precies als met de één-deknaald: in-

haken, naar voren halen, terug duwen, daarbij zachtjes onderaan het breiwerk trekken, fig. 102.

Dekkam goed met beveiligings-strip sluiten, fig. 103.

Kantklem rechts achter op nieuwe kantnaald plaatsen. Lege naalden in nul-stand terug.

Voorste naaldenbed omlaag brengen. Dekkam tussen de beide naaldenbedden laten vallen, fig. 104, naar het midden draaien en weer naar boven brengen. Voorste naaldenbed weer omhoog brengen.

De beveiligings-strip van de dekkam (deze is nu voor) verwijderen, fig. 105, en de steken op de helft van de voorste naalden hangen, fig. 106, kantklem rechts

voor op de nieuwe kantnaald plaatsen.

Op de zelfde wijze links buiten eveneens $\frac{1}{4}$ van de steken overhangen, fig. 107 en de lege naalden in nul-stand terug. Ten einde te voorkomen, dat bij de overgang tussen boord en rond een gat ontstaat, voor de beide middelste steken kruisen, fig. 108, d. w. z. de linker middensteek op de «dekker» van de rode hulpnaald en de rechter op de «dekker» van de groene hulpnaald nemen. De hulpnaalden kruisen, dan de linker steek op de rechte naald en de rechter steek op de linkse naald hangen.

Nu slot $\frac{CX}{CX}$, zwarte afstrijkers, slinger omlaag. Rond verder breien.

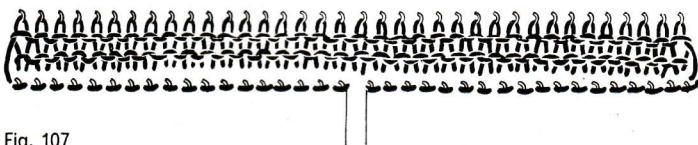

Fig. 107

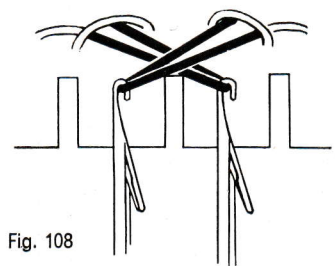

Fig. 108

Hoe breit men een hiel?

Het slot staat **links**. Hielen worden alleen op het voorste naaldenbed gebreid. Het achterste slot wordt uitgeschakeld, het voorste op breien

met naaldgidsen ingesteld, dus slot links $\frac{GX}{BX}$.

Voor over de gehele werkbreedte naaldgidsen in werking omhoog duwen.

Naaldgidsen trapsgewijze in rust-stand terug.

Nu eerst links de draad om de kant-naald slaan, naaldgidsen in rust-stand terug, 1 toer breien. Dan rechts de draad om de kantnaald slaan (zie derde les, trapsgewijze breien, fig.92), naaldgidsen in rust-stand terug, 1 toer breien. Zo verder werken tot nog slechts ca. 10—14 naaldgidsen (een derde) in het midden in werking zijn, fig.109. Slot weer links.

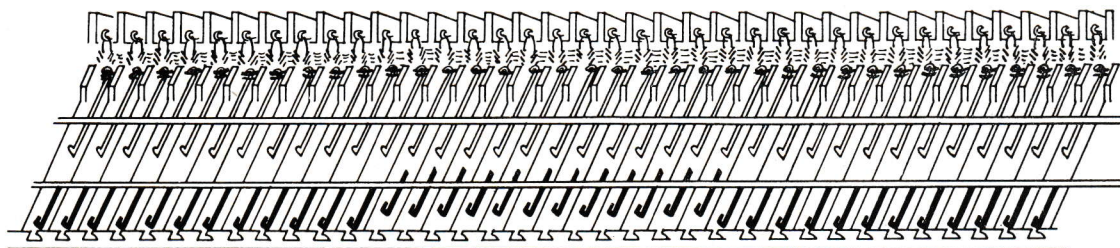

Fig. 109

Naaldgidsen trapsgewijze in werkstand naar voren duwen.

Eerst links de naaldgids van de binnenste naald in werking naar voren, 1 toer breien, dan rechts de naaldgids van de binnenste naald in werking naar voren, 1 toer breien. Zo verder werken, tot links en rechts nog slechts de naaldgidsen van de kantnaald in rust-stand zijn. Links de om de naald geslagen draad van de voorste naald op de achterste hangen, fig. 110 links.

Naaldgidsen in werking naar voren, 1 toer breien. Rechts de om de naald geslagen draad van de voorste naald op de achterste hangen, fig. 110 rechts.

Nu alle naaldgidsen weer in de naaldgids-rail terug. Slot op $\frac{CX}{CX}$ zetten

en rond verder breien. De om de kantnaald geslagen draad moet worden overgehangen, ten einde te voorkomen, dat bij het trapsgewijze overgaan van de hiel een gat ontstaat.

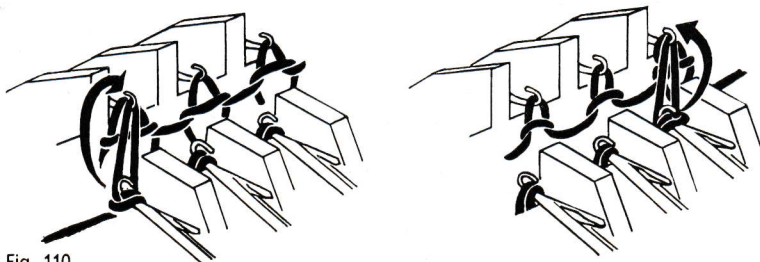
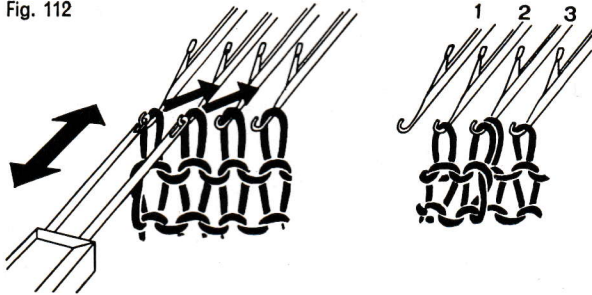

Fig. 110

De teen

Voor de teen minderen we niet de kantsteek, maar de tweede steek aan de kant van het rond-gebreide. Daardoor krijgen we tussen het minderen van het voorste en achterste naaldenbed twee gladde steken, die als een elegante streep tot aan de teen lopen.

Fig. 112



** Aan beide zijden, achter en voor, met de «twee-dekker» van de gele hulpnaald de 2 kantsteken afnemen en één naald verder naar binnen geplaatst weer ophangen, fig. 112. De 1ste naald wordt vrij, op de 2e naald is 1 steek, op de 3e naald zijn 2 steken. Zodra in totaal 4 steken op deze wijze zijn afgenomen, 2 T2 (TT 4) breien **. Datgene wat tussen ** staat nog 7 × herhalen. Van nu af in iedere T2 (TT 2) op de zelfde wijze minderen, totdat nog slechts 8 steken overblijven. Draad afbreken en het uiteinde doortrekken.

Enige raadgevingen voor een goede coupe

Voor het minderen aan de mouwen en aan de halsuitsnijding verdient het aanbeveling de drievoudige (zwarte) hulpnaald te gebruiken voor het overbrengen van de eerste, tweede en derde steken op de tweede, derde en vierde naalden.

Wanneer u een halsuitsnijding in V-vorm maakt, is het absoluut noodzakelijk, dat aan beide zijden van de halsuitsnijding de kantsteek op het voorste naaldenbed wordt gemaakt, dit in tegenstelling tot de naaldregel. Daarom moet, alvorens het linker gedeelte van de schouder te breien, de laatste steek van het achterste naaldenbed op de laatste naald van het voorste naaldenbed worden overgebracht. Zodoende zal er een steek aan het linker gedeelte ontbreken, doch dit is niet belangrijk, want het is niet zichtbaar.

Gebruik voor het minderen de drievoudige hulpnaald, indien u op deze wijze werkt, verkrijgt u een keurige en verzorgde rand en is het niet nodig een andere garnering aan te brengen.

Gebruik ook voor het meerderen de drievoudige hulpnaald bij het overbrengen van de drie kantsteken naar de buitenzijde. De woldraad 1× om de vrijgekomen naald slaan.

9

10

11

12

Hoofdstuk 9 De vijfde brei-les

Nu bent u toch al een gevorderde PASSAP-Duomatic-breister. Niettemin raden wij u aan, voordat u met de volgende patronen begint, eerst nog eens hoofdstuk 4 goed te bestuderen. Vooral het gedeelte over het gebruik van het «brei-schema» en de «Kies-schijf» is belangrijk voor het breien van patronen.

Het verwisselen van kleur en draadschuitje

Verklaring: Bij het begin staat het slot altijd rechts, dus na het net leggen en de sluittoeren steeds nog 1 toer zonder patroon breien.

nld = naald, kl = kleur, li = links, re = rechts, V = verzet, opzet met verzet = naalden en naaldgidsen voor patronen indelen, dan, voordat het net wordt gelegd, het achterste naaldenbed 1 nld naar links verschuiven (een hele slag van de slinger) en na het net het achterste naaldenbed weer naar rechts verschuiven terug in de beginstand.

← = druk op de linker pijl-toets

→ = druk op beide pijl-toetsen

↔ = druk op de rechter pijl-toets

O = druk op de midden-toets

TT = toerenteller

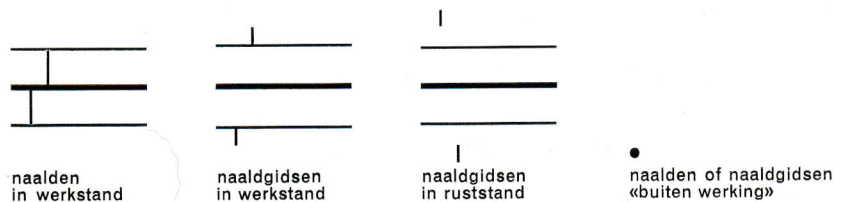

In het speciale «PASSAP Duomatic — Stekenboek» vindt u nog 120 interessante steken. Bestel dit stekenboek bij uw PASSAP — leverancier.

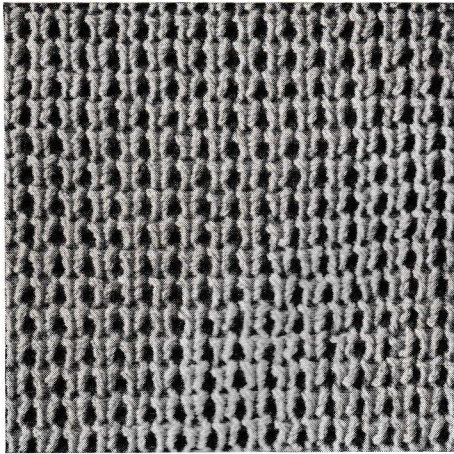

II = dubbelbed-patronen

Patroon II A 1

◄ Achterkant

Vol-automatisch, slinger omlaag

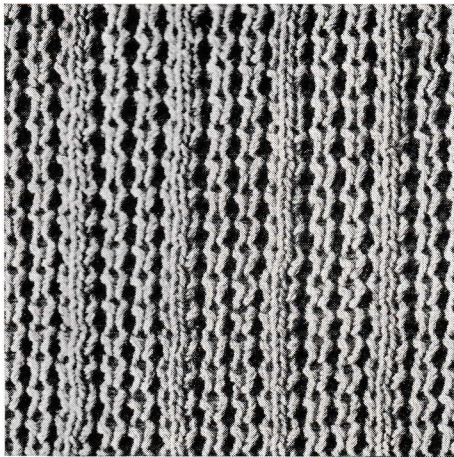
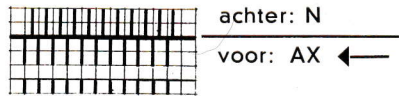

Patroon II A 2

◄ Achterkant

Vol-automatisch, slinger omlaag, opzet met verzet

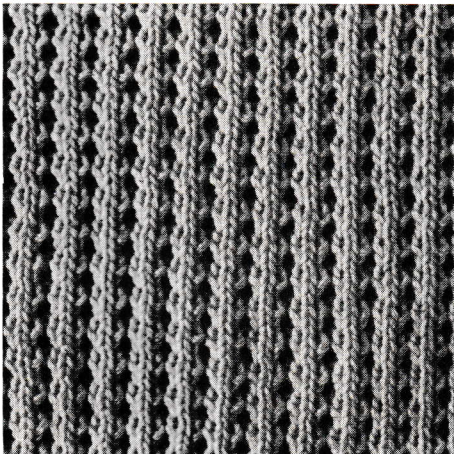

Patroon II A 3

◄ Achterkant

Slinger omlaag, opzet met verzet

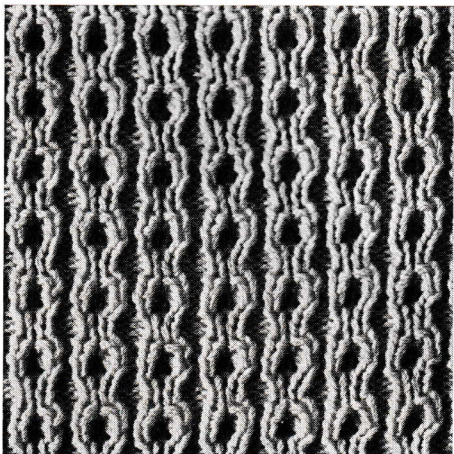

Patroon II A 4

◄ Achterkant

Slinger omlaag



herhalen

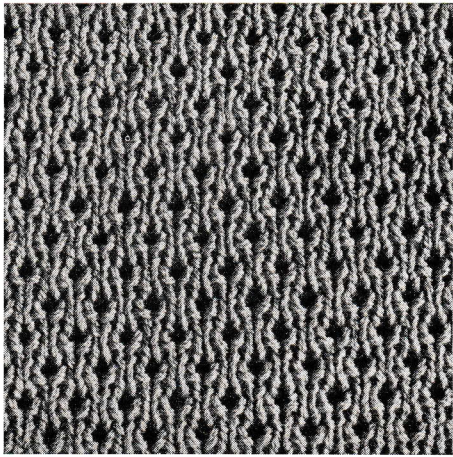

Patroon II A 5

◀ Achterkant

Slinger omlaag

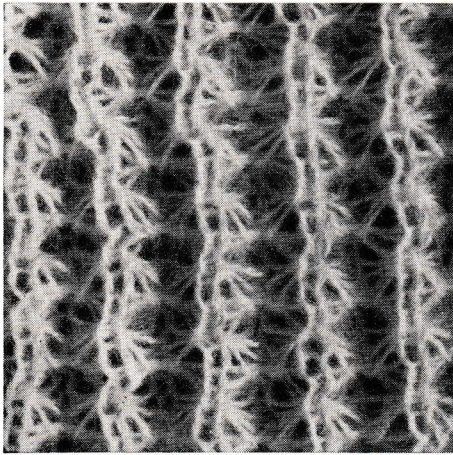
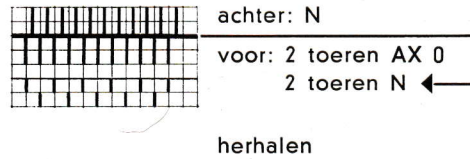

Patroon II A 6

◀ Beide kanten gelijk

Zeer mooi met mohair-wol. Slinger omlaag, zwarte afstrijkers

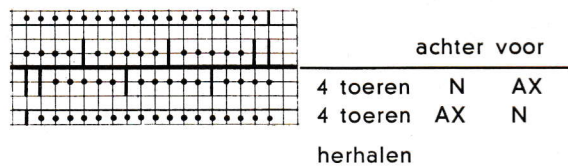

Let op: Voor links en rechts achter aan de buitenkant 1 naald met de daarbij behorende naaldgids in werking stellen om een mooie rand te krijgen.

Bovendien de draad boven het draad-schuitje door de hand laten glijden.

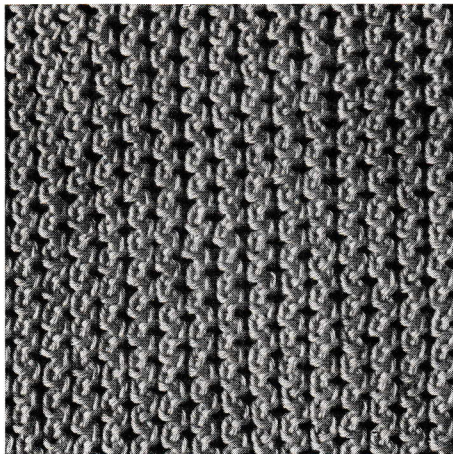

Patroon II A 7

Vol-automatisch, slinger omhoog

◀ Achterkant

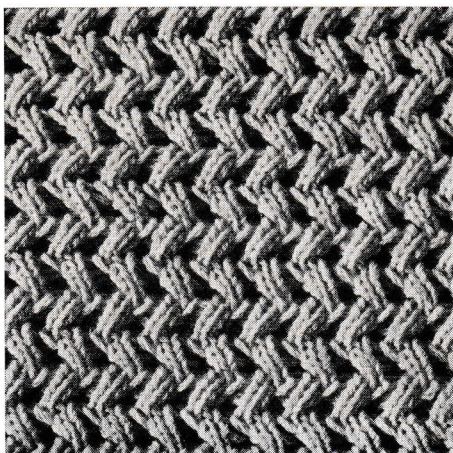
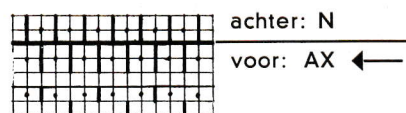

Patroon II AV 1

Slinger omlaag, opzet met verzet

◀ Achterkant

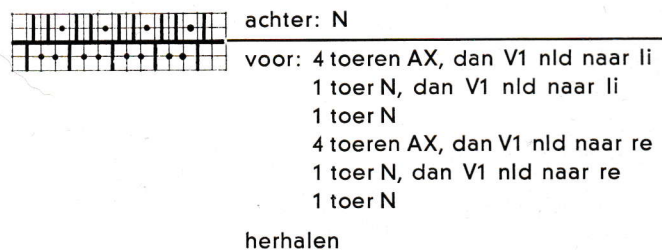

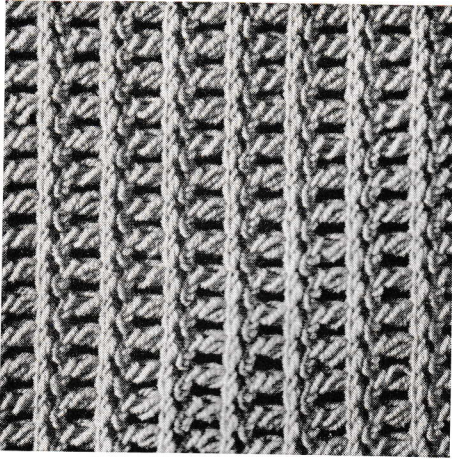

Patroon II AV 2

Slinger omlaag

◀ Beide zijden gelijk

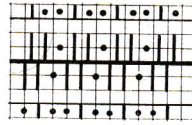

achter en voor:

4 toeren AX, dan V1 nld naar li
2 toeren N, dan V1 nld naar re
herhalen

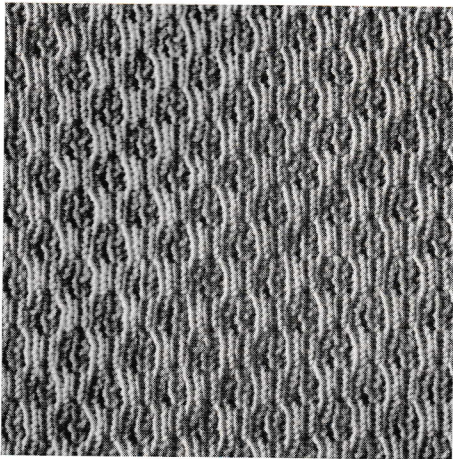

Patroon II B 1

Slinger omlaag

◀ Achterkant

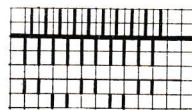

achter: N

voor: 2 toeren BX ←
2 toeren BX O

herhalen

Let op: Steekgrootte achter $\frac{1}{2}$ —1 nummer groter stellen.
Bij dunne wol inplaats van 2 toeren 4 toeren op BX O breien.

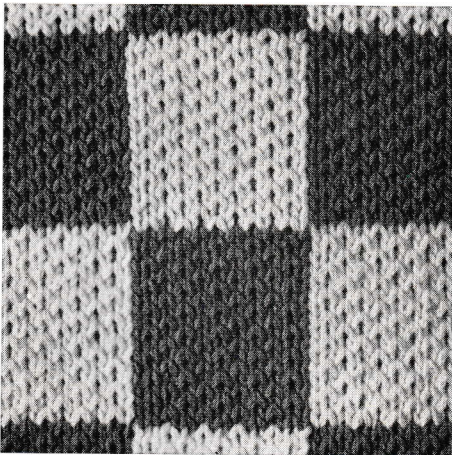

Patroon II B 3

Jacquard-ruit in twee kleuren groen-wit. Slinger omlaag

◀ Voorkant

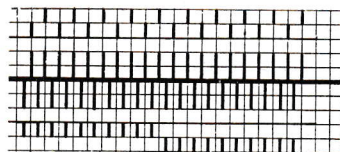

achter: BX ↔

voor: BX ←

16X: 2 toeren groen, 2 toeren wit
16X: 2 toeren wit, 2 toeren groen
herhalen



Patroon II B 4

Tweekleurig Jacquard-blokje rood-wit. Slinger omlaag

◀ Aan beide zijden gelijk

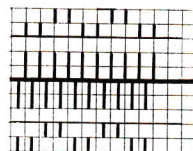

achter en voor:

6 toeren BX O met rood
2 toeren N ← met wit

herhalen

10

11

12

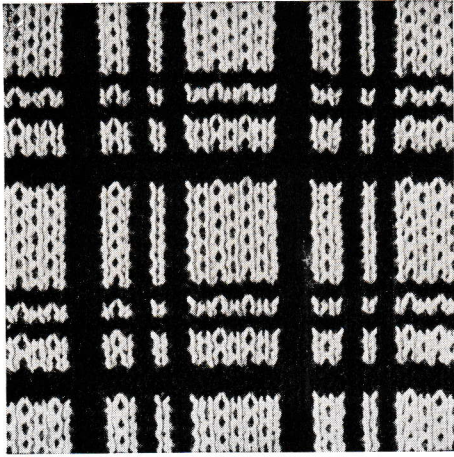

Patroon II B 5

Schots patroon, tweekleurig zwart-wit, slinger omlaag

◀ Voorkant

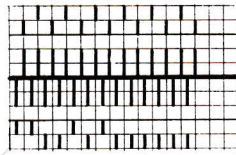

achter: BX ↔

voor: BX ←

2 toeren wit

2 toeren zwart

2 toeren wit

6 toeren zwart

2 toeren wit

6 toeren zwart

5×: 2 toeren wit, 2 toeren zwart

2 toeren wit

10 toeren zwart

TT wijst 52 aan — herhalen

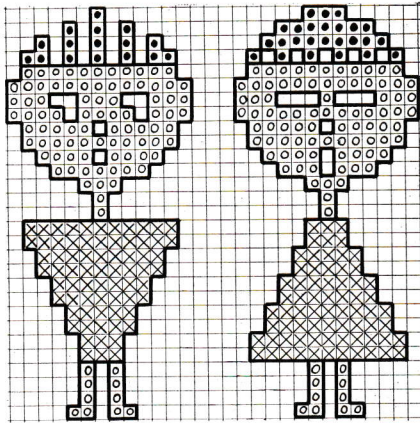

Patroon II B 7

Fantasie-jacquard, slinger omlaag, alle naalden en alle naaldgidsen in werking

◀ Voorkant

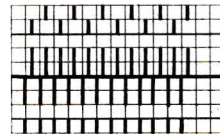

achter: BX ↔

voor: BX ←

Het gewenste Jacquard-patroon op ruitjespapier tekenen, ieder ruitje betekent in de breedte 1 nld en in de hoogte 4 toeren (2 toeren met garneer-kleur en 2 toeren met hoofd-kleur).

Achter elke tweede naaldgids in rust-stand. Voor overeenkomstig schema de naaldgidsen voor de garneer-kleur in rust-stand, 2 toeren met de garneer-kleur breien, dan 2 toeren met de hoofd-kleur breien. Nu is de eerste rij ruiten klaar, TT wijst 4 aan. Naaldgidsen voor de garneer-kleur van de volgende rij ruiten in rust-stand brengen en weer 2 toeren garneer-kleur, 2 toeren hoofd-kleur breien, enz. Ons schema: O = rose, X = blauw, ● = geel, leeg vakje = hoofd-kleur zwart.

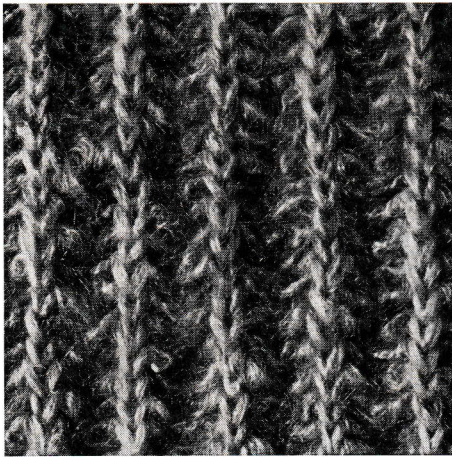

Patroon II E 1

Vol-automatisch, slinger omhoog, zwarte afstrijkers. Bij mohairwol de draad boven het draad-schuitje door de hand laten glijden.

◀ Voorkant

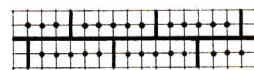

achter: N

voor: EX

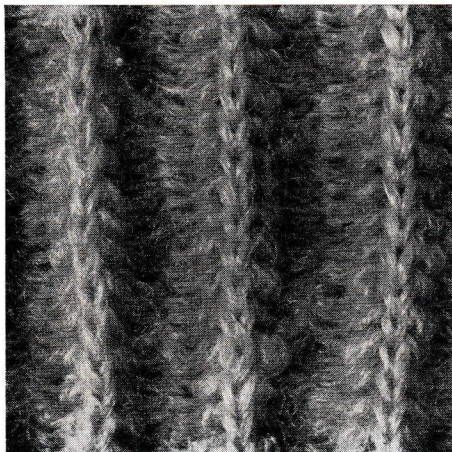

Patroon II E 2

Vol-automatisch, slinger omhoog, zwarte afstrijkers, bij mohairwol de draad boven het draad-schuitje door de hand laten glijden.

◀ Voorkant

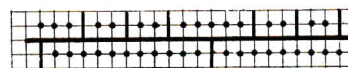

achter: N

voor: EX

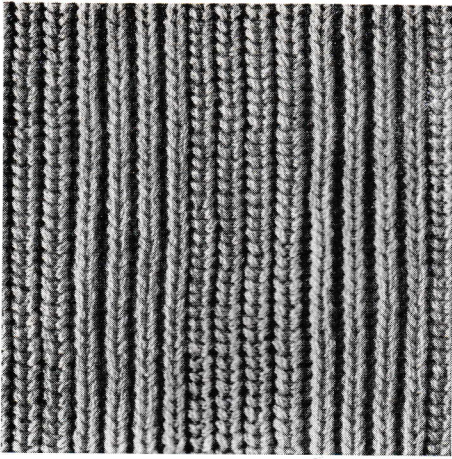

Patroon II F 1

Parelpatent-streep, vol-automatisch, slinger omlaag

◀ Voorkant

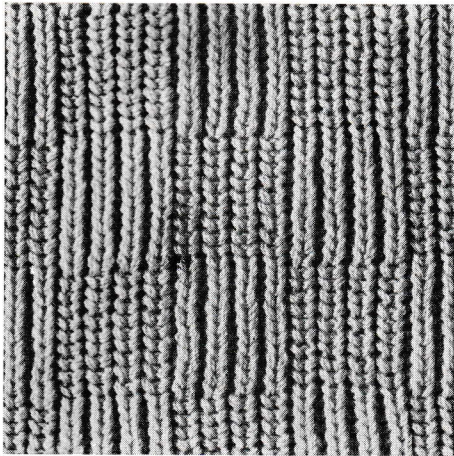
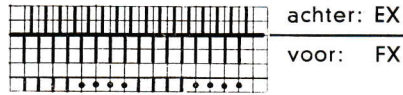

Patroon II F 2

Parelpatent-ruit, slinger omlaag

◀ Voorkant

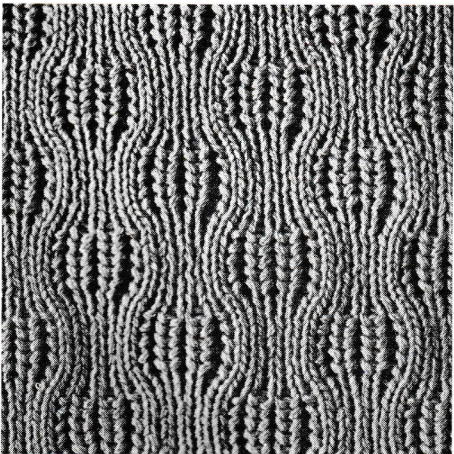
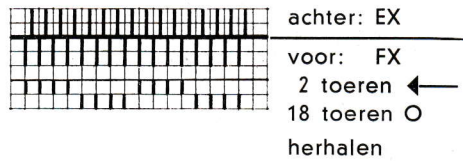

Patroon II F 3

Bloemenmandje, slinger omlaag

◀ Voorkant

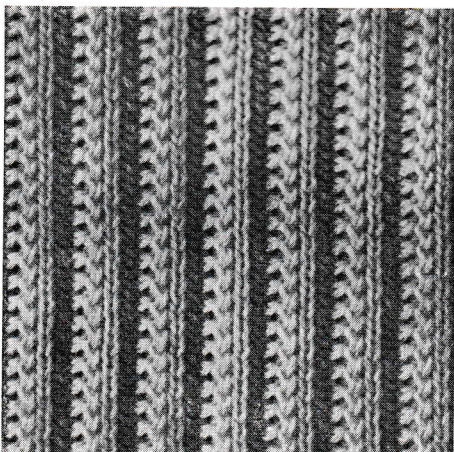
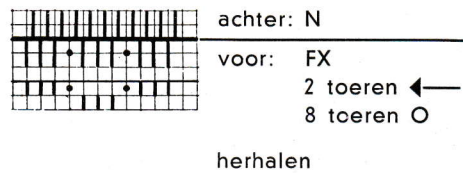

Patroon II V 1

Slinger omlaag, opzet met verzet

◀ Achterzijde



10

11

12

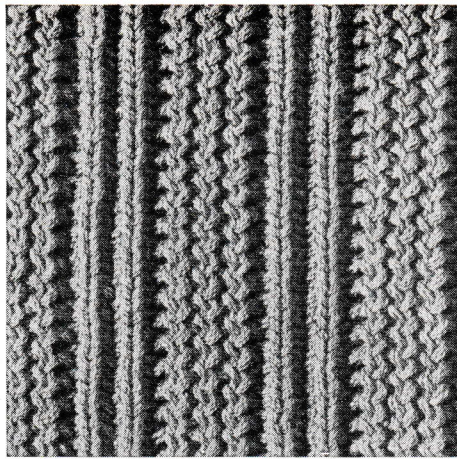

Patroon II V 2

Slinger omlaag

◀ Achterzijde

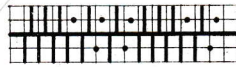

Achter en voor: EX

2 toeren, dan V 1 nld naar re

2 toeren, dan V 1 nld naar li

herhalen

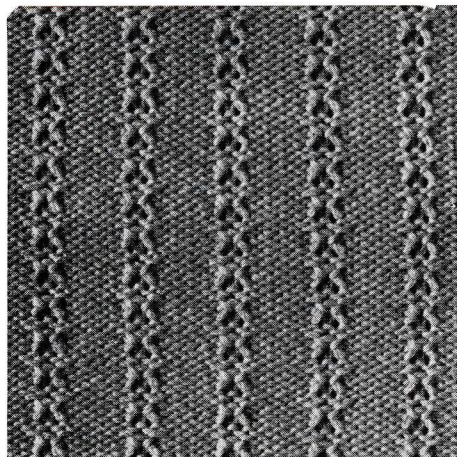

I = Enkelbed-patroon

Patroon I A 3

Luspatroon



achter: GX

voor: 2 toeren AX

2 toeren N

herhalen

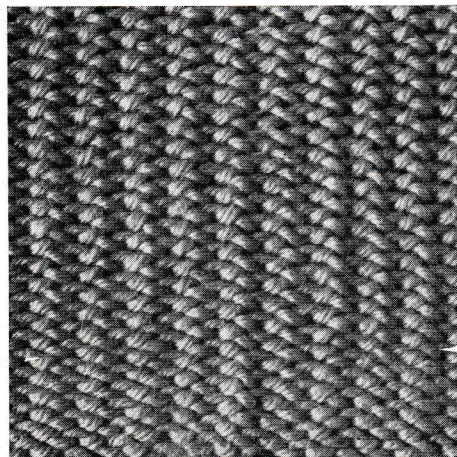

Patroon I A 4

Weef-effect met dikke wol, vol-automatisch

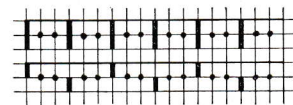

achter: GX

voor: AX ↔

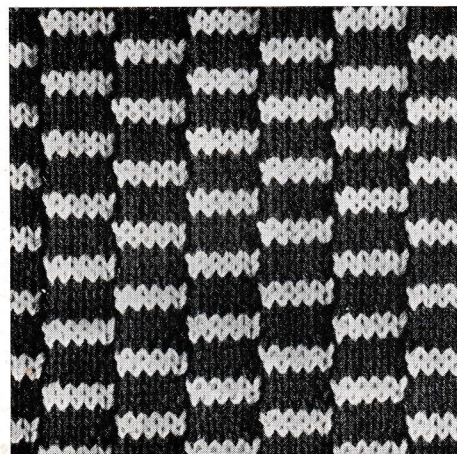

Patroon I B 1

Twee-kleurig Jacquard-patroon, op het voorste naaldenbed gebreid. Slinger omlaag. Om mooie randen te krijgen op het achterste naaldenbed aan de kant 1 nld laten meewerken.



achter: N

voor: BX ←

2 toeren kl 1

2 toeren kl 2

2 toeren kl 1

herhalen

Hoofdstuk 10 Vormgeving aan het breiwerk

Het mooiste breiwerk lijkt nergens op als het niet op maat en goed van vorm is, resp. als het niet goed in elkaar gezet is. De PASSAP-DUO-MATIC breit, wanneer de machine correct is ingesteld — steeds gelijkmatig en mooi. Maar wat de machine u niet uit de handen kan nemen is het geven van de vorm aan het breiwerk. Hier houdt elke machine op, hier moet de mens aan te pas komen. We weten, dat menige moedige breister op het punt van dit werkelijke «handwerk» gestruikeld is, en daarom willen wij u helpen ook deze klip met succes te omzeilen.

Drie dingen behoren bij het perfecte vormgeven: het juiste maat-nemen, een royale brei-proef en het correcte uitrekenen van de aantallen steken en toeren. Ja, helemaal zonder rekenen gaat het nu eenmaal niet!

Gewoon grondpatroon met ingezette mouwen

Hoe neemt men de maat?

Het eenvoudigste is het natuurlijk wanneer u een goed zittende pullover op een stuk pakpapier legt en de omtrek natekent. Dan behoeft u alleen nog maar de nodige lijnen er in te tekenen en de centimeter-maat aan te geven. Dat heeft echter het nadeel, dat een gedragen pullover altijd wat uitgerekt is. Als u deze dus als voorbeeld neemt, dan zou uw nieuwe pullover te groot kunnen uitvallen. Voor mooi werk loont het de moeite een nieuw model te maken en daarvoor geven wij u hiernaast de nodige richtlijnen.

Rug- en voorpand, fig. 113

- A — A = ruglengte met boord
- B — B = $\frac{1}{2}$ taille-wijdte
(ca. 2—4 cm nauwer als boven-wijdte D — D)
- B — C = boordhoogte
- C — D = zijlengte zonder boord
- D — D = $\frac{1}{2}$ bovenwijdte, onder armsgat
- E — E = rugbreedte
- F — F = $\frac{1}{3}$ rugbreedte, voor de hals
- F — G = schouderbreedte, 2—3 cm schuin aflopend
- D — G = hoogte armsgat
- A — H = diepte hals-uitsnijding, ca. 6—7 cm

Het pakpapier op de grootste maten uitknippen, n. l. zo breed als de A — A lijn en zo breed als de D — D lijn.

Nu meet u, in de volgorde zoals hierboven aangegeven, na elkaar iedere lijn en tekent ze, met de cm-maat op het papier.

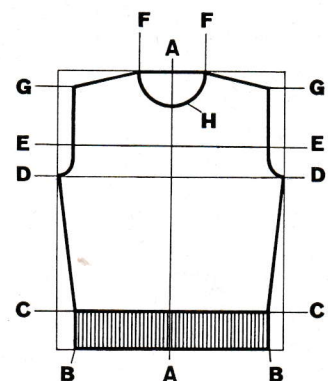

Fig. 113

Lange mouwen, fig. 114

- A — A = buiten-armlengte met boordje, bij gestrekte arm
- B — B = omvang pols
- B — C = boordhoogte
- C — D = binnen-armlengte zonder boordje
- D — D = boven armwijdte onder armsgat
- E — E = kop-breedte, ca. 5—7 cm
- A — X = kop-hoogte, armlengte buiten minus armlengte binnen en boordje.

Het pakpapier op de grootste maten uitknippen, dus zo hoog als de A — A lijn en zo breed als de D — D lijn. Nu in bovenstaande volgorde elke lijn meten en tesamen met de betreffende centimeter-maten aantekenen.

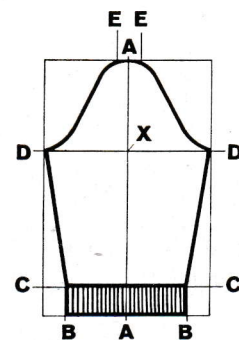

Fig. 114

10

11

12

Modellen, afgeleid van het grond-patroon

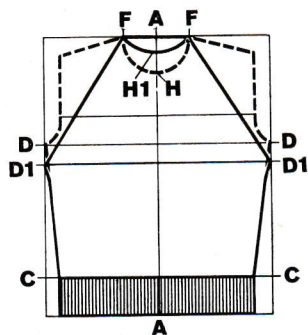

Fig. 115

Raglan-model met korte mouwen, fig. 115

Grondpatroon copieren

Rug- en voorpand

- D — D1 = 2—4 cm dieper maken
- D1 — F = Raglan-lijn, precies zo lang als D1—E1 bij de mouw
- D1 — C = nieuwe zijlengte zonder boordje
- D1 — D1 = $\frac{1}{2}$ bovenwijdte
- A — H1 = korter maken, slechts 5—6 cm diep

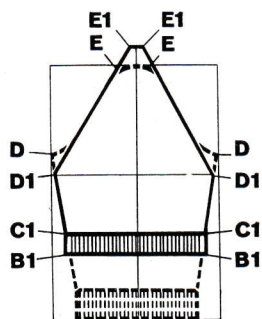

Fig. 116

Korte Raglan-mouw, fig. 116

- D — D1 = 2—4 cm dieper maken
- D1 — D1 = boven armlengte
- D1 — C1 = nieuwe binnen armlengte zonder boordje
- C1 — C1 = onder-armwijdte
- B1 — B1 = opzet voor boordje
- D1 — E1 = Raglan-lijn over E heen doortrekken tot E1, precies zo lang als D1 — F bij rug- en voorpand
- E1 — E1 = kop-breedte (ca. 6 steken)

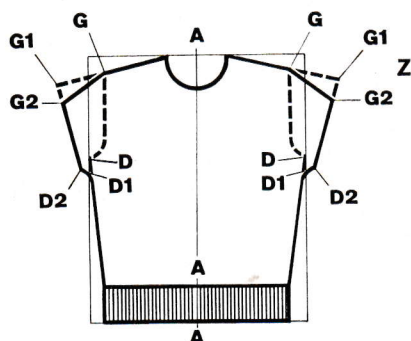

Fig. 117

Kimono-model met korte mouwen, fig. 117

Grondpatroon copieren, overeenkomstig groter stuk papier nemen.

- G — G1 = als hulplijn de schouder met de gewenste mouwlengte verlengen
- D — D1 = 2—4 cm dieper maken
- G1 — D2 = hulplijn voor onder-mouwwijdte (in een rechte hoek, dus haaks, op de lijn G — G1)
- D1 — D2 = verbindings-streep naar de hulp-lijn
- G1 — G2 = 2—3 cm dieper maken
- G — G2 = nieuwe verlengde schouderlijn incl. boord
- G2 — D2 = $\frac{1}{2}$ beneden mouwwijdte

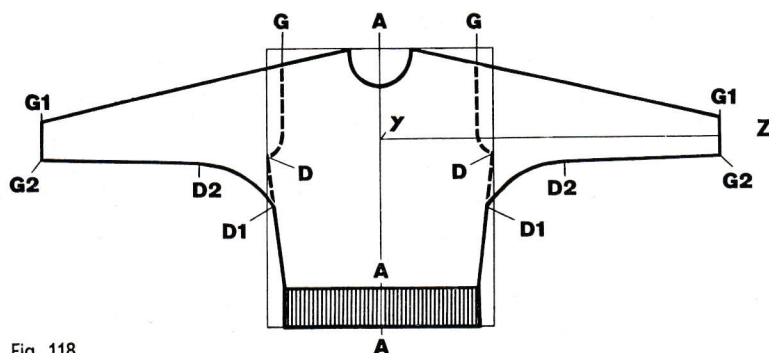

Fig. 118

De hier getoonde modellen moeten slechts als basis-modellen worden beschouwd, die al naar de mode of de smaak dit verlangt, gewijzigd kunnen worden. Voor een los zittende pullover moet u het tailleband precies zo breed als de bovenwijdte maken, voor een pullover tot over de heupen moet u de zijnaad langer breien, voor een pullover met een diep ingezette mouw de schouderlijn naar buiten verlengen en de mouw overeenkomstig korter breien, enz.

Kimono-model met lange mouwen, fig. 118

dit model wordt dwars gebreid, dus het begin aan het uiteinde van de mouw

Grondpatroon copieren, overeenkomstig groter stuk papier nemen.

- Y — Z = lengte van het midden van de rug tot het uiteinde van de mouw bij gestrekte arm, incl. boord
- G — G1 = Schouderlijn met de gewenste mouwlengte verlengen
- D — D1 = 6—9 cm dieper maken
- D1 — D2 = ca. 10 cm naar buiten uitbuigen
- G1 — G2 = parallel aan de lijn A — A, onder-mouwwijdte
- G2 — D2 = met elkaar verbinden

Het proeflapje en het uitrekenen

Voor elk breiwerk moet eerst een proeflapje worden gemaakt. Dit betekent geen wol-verlies, want het proeflapje kan te allen tijde worden uitgehaald en voor kraag, manchetten of voor de naden worden gebruikt.

Waarom een proeflapje?

1. Voor het proberen van de wolsoort en van het patroon
2. Om de dichtheid (de steekgrootte) van het breiwerk vast te stellen
3. Om het aantal steken en toeren te berekenen

Iedere wolsoort geeft andere aantallen steken en toeren en al naar gelang van steekgrootte en draadspanning verandert het resultaat bij de zelfde wolsoort.

Wie er zeker van wil zijn, dat de pullover goed zit, berekent altijd de benodigde aantallen steken en toeren naar zijn eigen wol en zijn eigen machine-instelling.

Dat is nu juist het mooie van het breien met een PASSAP, dat men naar een ieders persoonlijke smaak kan breien.

Hoe moet het proeflapje zijn?

Hoe groter het proeflapje, des te meer precies kunnen de maten worden berekend en des te beter zit de pullover. Bovendien willen we het lastige aftellen vermijden, waarbij zo gemakkelijk fouten kunnen gebeuren. Daarom breien we altijd een proeflapje van 100 steken en 100 toeren.

Alleen dan, wanneer niet met elke naald op ieder naaldenbed wordt gebreid, dus wanneer bepaalde naalden in nul-stand staan (dikke wol, 1:1 indeling, 3:1 indeling, enz.) is een proeflapje van 50 steken en 100 toeren voldoende. U hoeft dan alleen maar het aantal centimeters van de 50 steken met 2 te vermenigvuldigen en kunt dan overigens precies op de zelfde wijze verder werken.

Alleen die naalden worden geteld, die in werk-stand staan.

Eerst door proberen de passende steekgrootte en draadspanning zoeken, **daarna de instelling van de machine niet meer veranderen.**

Met wol in een afstekende kleur 100 (of 50 steken) opzetten (op ieder naaldenbed 50 of 25) en enkele toeren breien, toerenteller op 000 zetten, de wol, waarmede u gaat werken inleggen en zolang breien tot dat de toerenteller 100 aanwijst = TT-toeren*.

Zodra dus 100 TT-toeren gebreid zijn, weer de woldraad in de afstekende kleur inleggen, nog enkele toeren breien, daarna het proeflapje afgooien. Het lapje eerst, al naar gelang van het patroon, in de lengte of in de breedte bijrekken, totdat het de gewenste steekvorm vertoont. Daarna, zonder te strijken, liefst 24 uur lang op een tafel laten liggen.

* Bij normale soorten breiwerk komen 100 TT-toeren werkelijk overeen met 100 inderdaad gebreide toeren. Bij patronen kan het minder zijn. Bij rond of heel-patent b. v. betekenen 100 TT-toeren slechts 50 gebreide toeren, daar op elk naaldenbed slechts bij elke tweede slot-overgang gebreid wordt. Om elke onduidelijkheid van te voren uit te schakelen, tellen we alleen maar de toeren, die de toerenteller aanwijst.

Zo berekenen wij de nodige aantallen steken en toeren:

Het moeizame uitrekenen van de aantallen steken en toeren hebben we ons bespaard. Wij weten, dat we met 100 steken 100 TT-toeren hebben gebreid. We hoeven nu alleen maar na te meten:

100 steken zijn X centimeter (bij 50 steken het dubbele rekenen)
100 TT-toeren zijn Y centimeter

Nu rekenen we de steken en toeren voor 1 centimeter uit:

$100 : X =$ steken op 1 cm — $100 : Y =$ toeren op 1 cm

Wanneer wij weten, hoeveel steken of toeren op 1 centimeter komen, vermenigvuldigen wij iedere gewenste centimeter-maat met het aantal steken, resp. toeren voor 1 cm.

Voorbeeld:

100 steken geven een lengte van 23 cm

$100 : 23 = 4,35$ steken (iets afgerond) voor 1 cm

De $\frac{1}{2}$ taillewijdte moet 35 cm zijn. Er zijn dus $35 \times 4,35 = 152$ steken (iets afgerond) nodig.

100 TT-toeren hebben een hoogte van 20 cm

$100 : 20 = 5$ toeren voor 1 cm

De zijlengte moet 30 cm hoog zijn. Er zijn dus $30 \times 5 = 150$ TT-toeren nodig.

Met de PASSAP-tabel nemen wij u het rekenwerk uit de hand

Kolom proeflapje

Bovenaan, over de breedte van de bladzijde vindt u de gegevens voor het proeflapje van 100 steken en 100 TT-toeren. Berekeningen voor 10 tot 50 cm, verdeeld over 4 tabellen.

Kolom maten

Links en rechts van boven naar beneden vindt u de voor uw maat nodige aantallen centimeters. Berekeningen van 0,5 tot 90 cm op iedere tabel.

Voorbeeld:

100 steken van het proeflapje zijn 23 cm lang. U wilt echter slechts een breedte van 20 cm hebben. Kolom proeflapje: 23, kolom maat: 20. Daar waar beide kolommen elkaar snijden, staat het getal 87. 87 steken moet u opzetten.

Op de zelfde wijze het aantal toeren aflezen.

De benodigde aantallen steken, resp. toeren voor maten, die u niet in de tabel vindt, verkrijgt u door een eenvoudige optelling:

Voorbeeld:

Gewenste breedte $25\frac{1}{2}$ cm

Proeflapje meet bij 100 steken 23 cm

20 cm = 87 steken

5 cm = 22 steken

$\frac{1}{2}$ cm = 2 steken

111 steken

Ieder aantal steken en toeren, dat u op deze wijze op de PASSAP-tabel vindt, schrijft u direct naast het overeenkomstige cm-getal op uw papier-model.

Kolom maten		Kolom proeflapje 10—19,5 cm voor 100 steken of 100 toeren																		Kolom maten	
cm	10	10,5	11	11,5	12	12,5	13	13,5	14	14,5	15	15,5	16	16,5	17	17,5	18	18,5	19	19,5	cm
0,5	5	4-5	4-5	4-5	4-5	4	3-4	3-4	3-4	3-4	3-4	3-4	3	3	3	2-3	2-3	2-3	2-3	2-3	0,5
1	10	10	9	8-9	8	8	7-8	7-8	7	7	6-7	6-7	6-7	6	6	5-6	5-6	5-6	5-6	5	1
2	20	19	18	17	16	16	15	15	14	14	13	13	13	12	12	11	11	11	11	10	2
3	30	29	27	26	25	24	23	22	21	21	20	19	19	18	18	17	17	16	16	15	3
4	40	38	36	35	33	32	31	30	28	28	27	26	25	24	24	23	22	22	21	21	4
5	50	48	45	43	42	40	38	37	36	34	33	32	31	30	29	29	28	27	26	26	5
6	60	57	55	52	50	48	46	44	43	41	40	39	38	36	35	34	33	32	32	31	6
7	70	67	64	61	58	56	54	52	50	48	47	45	44	42	41	40	39	38	37	36	7
8	80	76	73	70	67	64	62	59	57	55	53	52	50	48	47	46	44	43	42	41	8
9	90	86	82	78	75	72	69	67	64	62	60	58	56	55	53	51	50	49	47	46	9
10	100	95	91	87	83	80	77	74	71	69	67	65	63	61	59	57	56	54	53	51	10
20	200	190	182	174	167	160	154	148	143	138	133	129	125	121	118	114	111	108	105	103	20
30	300	286	273	261	250	240	231	222	214	207	200	194	188	182	176	171	167	162	158	154	30
40			348	333	320	308	296	285	276	267	258	250	242	235	229	222	216	211	205	40	
50								357	345	333	323	313	303	294	286	278	270	263	256	50	
60														353	343	333	324	316	308	60	
70																			358	70	
80																					80
90																					90

Kolom maten		Kolom proeflapje 20—29,5 cm voor 100 steken of 100 toeren																		Kolom maten	
cm	20	20,5	21	21,5	22	22,5	23	23,5	24	24,5	25	25,5	26	26,5	27	27,5	28	28,5	29	29,5	cm
0,5	2-3	2-3	2-3	2-3	2-3	2	2	2	2	2	2	1-2	1-2	1-2	1-2	1-2	1-2	1-2	1-2	1-2	0,5
1	5	4-5	4-5	4-5	4-5	4-5	4-5	4	4	4	4	4	3-4	3-4	3-4	3-4	3-4	3-4	3-4	3-4	1
2	10	10	10	9	9	9	9	8	8	8	8	8	8	8	7	7	7	7	7	7	2
3	15	15	14	14	14	13	13	13	12	12	12	12	11	11	11	11	11	11	10	10	3
4	20	20	19	19	18	18	17	17	17	16	16	16	15	15	15	15	14	14	14	14	4
5	25	24	24	23	23	22	22	21	21	20	20	20	19	19	19	18	18	18	17	17	5
6	30	29	29	28	27	27	26	26	25	24	24	24	23	23	22	22	21	21	21	20	6
7	35	34	33	33	32	31	30	30	29	29	28	27	27	26	26	25	25	25	24	24	7
8	40	39	38	37	36	36	35	34	33	33	32	31	31	30	30	29	29	28	28	27	8
9	45	44	43	42	41	40	39	38	38	37	36	35	35	34	33	33	32	32	31	31	9
10	50	49	48	47	45	44	43	43	42	41	40	39	38	38	37	36	36	35	34	34	10
20	100	98	95	93	91	89	87	85	83	82	80	78	77	75	74	73	71	70	69	68	20
30	150	146	143	140	136	133	130	128	125	122	120	118	115	113	111	109	107	105	103	102	30
40	200	195	190	186	182	178	174	170	167	163	160	157	154	151	148	145	143	140	138	136	40
50	250	244	238	233	227	222	217	213	208	204	200	196	192	189	185	182	179	175	172	169	50
60	300	293	286	279	273	267	261	255	250	245	240	235	231	226	222	218	214	211	207	203	60
70	350	341	333	326	318	311	304	298	292	286	280	274	269	264	259	255	250	246	241	237	70
80					356	348	340	333	327	320	313	308	302	296	291	286	281	276	271	80	
90											353	346	340	333	327	321	316	310	305	90	

Kolom maten		Kolom proeflapje 30—39,5 cm voor 100 steken of 100 toeren																		Kolom maten	
cm	30	30,5	31	31,5	32	32,5	33	33,5	34	34,5	35	35,5	36	36,5	37	37,5	38	38,5	39	39,5	cm
0,5	1-2	1-2	1-2	1-2	1-2	1-2	1-2	1-2	1-2	1-2	1-2	1-2	1-2	1-2	1-2	1-2	1-2	1-2	1-2	1-2	0,5
1	3-4	3-4	3-4	3-4	3	3	3	3	2-3	2-3	2-3	2-3	2-3	2-3	2-3	2-3	2-3	2-3	2-3	2-3	1
2	7	7	6	6	6	6	6	6	6	6	6	6	6	5	5	5	5	5	5	5	2
3	10	10	10	10	9	9	9	9	9	9	9	8	8	8	8	8	8	8	8	8	3
4	13	13	13	13	13	12	12	12	12	12	12	11	11	11	11	11	11	10	10	10	4
5	17	16	16	16	16	15	15	15	15	14	14	14	14	14	13	13	13	13	13	13	5
6	20	20	19	19	19	18	18	18	18	17	17	17	16	16	16	16	16	16	15	15	6
7	23	23	23	22	22	22	21	21	21	20	20	20	19	19	19	19	18	18	18	18	7
8	27	26	26	25	25	25	24	24	24	23	23	23	22	22	22	21	21	21	21	20	8
9	30	30	29	29	28	28	27	27	26	26	26	25	25	25	24	24	24	23	23	23	9
10	33	33	32	32	31	31	30	30	29	29	29	28	28	27	27	27	26	26	26	25	10
20	67	66	65	64	63	62	61	60	59	58	57	56	56	55	54	53	53	52	51	51	20
30	100	98	97	95	94	92	91	90	88	87	86	85	83	82	81	80	79	78	77	76	30
40	133	131	129	127	125	123	121	119	118	116	114	113	111	110	108	107	105	104	103	101	40
50	167	164	161	159	156	154	151	149	147	145	143	141	139	137	135	133	132	130	128	127	50
60	200	197	194	191	188	185	181	179	176	174	171	169	167	164	162	160	158	156	154	152	60
70	233	230	226	222	219	215	212	209	206	203	200	197	194	192	189	187	184	182	179	177	70
80	267	262	258	254	250	246	242	239	235	232	229	225	222	219	216	213	211	208	205	203	80
90	300	295	290	286	281	277	273	269	265	261	257	254	250	247	243	240	237	234	231	228	90

Kolom maten		Kolom proeflapje 40—50 cm voor 100 steken of 100 toeren																		Kolom maten		
cm	40	40,5	41	41,5	42	42,5	43	43,5	44	44,5	45	45,5	46	46,5	47	47,5	48	48,5	49	49,5	50	cm
0,5	1-2	1-2	1-2	1-2	1-2	1-2	1-2	1-2	1-2	1-2	1	1	1	1	1	1	1	1	1	1	0,5	
1	2-3	2-3	2-3	2-3	2-3	2-3	2-3	2-3	2-3	2-3	2	2	2	2	2	2	2	2	2	2	1	
2	5	5	5	5	5	5	5	5	5	4	4	4	4	4	4	4	4	4	4	4	2	
3	8	7	7	7	7	7	7	7	7	7	7	7	7	6	6	6	6	6	6	6	3	
4	10	10	10	10	10	9	9	9	9	9	9	9	9	9	8	8	8	8	8	8	4	
5	13	12	12	12	12	12	12	11	11	11	11	11	11	11	11	10	10	10	10	10	5	
6	15	15	15	14	14	14	14	14	14	13	13	13	13	13	13	12	12	12	12	12	6	
7	18	17	17	17	17	16	16	16	16	16	15	15	15	15	15	15	14	14	14	14	7	
8	20	20	20	19	19	19	19	18	18	18	18	17	17	17	17	17	16	16	16	16	8	
9	23	22	22	22	21	21	21	21	20	20	20	20	20	19	19	19	19	18	18	18	9	
10	25	25	25	24	24	24	23	23	23	22	22	22	22	22	21	21	21	21	20	20	10	
20	50	49	49	48	48	47	47	46	45	45	44	44	43	43	43	42	42	41	41	40	20	
30	75	74	73	72	71	71	70	69	68	67	67	66	65	65	64	63	62	62	61	61	30	
40	100	99	98	96	95	94	93	92	91	90	89	88	87	86	85	84	83	82	82	81	40	
50	125	123	122	121	119	118	116	115	114	112	111	110	109	108	106	105	104	103	102	101	50	
60	150	148	146	145	143	141	140	138	136	135	133	132	130	129	128	126	125	124	122	121	60	
70	175	173	171	169	167	165	163	161	159	157	156	154	152	151	149	147	146	144	143	141	70	
80	200	198	195	193	190	188	186	184	181	180	178	176	174	172	170	168	167	165	163	162	80	
90	225	222	220	217	214	212	209	207	205	202	200	198	196	194	192	189	187	186	184	182	90	

Om vast te stellen, waar gemeerd of geminderd moet worden,

bekijkt u nu de opgeschreven getallen.

Voorbeeld: taille-boord heeft 140 steken nodig,
zijnaad is 150 toeren hoog.
bovenwijdte heeft 160 steken nodig, dus 20 steken meer,

Binnen een hoogte van 150 toeren moet u dus totaal 20 steken meerderen, d. w. z. aan beide kanten 10×1 steek. Dit $10 \times$ meerderen verdeelt u gelijkmatig over de 150 toeren.

150 (toeren) deelt u door 10 (meerderen) en verkrijgt dan het getal 15.

$$150 : 10 = 15$$

Met een tussenruimte van 15 toeren moet u 10 maal meerderen.

Opdat voor het begin en aan het einde van het meerderen nog enkele toeren recht gebreed kunnen worden, meerdert u voor de eerste keer bij de 5e toer en voor de laatste keer bij de 140ste toer. U noteert langs de zijlijn: bij de 5e en

meerderen bij de	5e toer
	20ste toer
	35ste toer
	50ste toer
	65ste toer
	80ste toer
	95ste toer
	110de toer
	125ste toer
	140ste toer

Iedere verdere 15e toer $10 \times$ aan beide zijden een steek meerderen. Op dezelfde wijze berekent u ook het minderen.

Nadat alle aantallen steken en toeren aangetekend zijn, kunt u onbezorgd met het breien beginnen: uw pullover zal de juiste maten hebben en u zult er veel plezier aan beleven.

Hoofdstuk 11 Het in-elkaar-zetten

Iets over het stomen en strijken

Ieder gebreid onderdeel op de gewenste maten vastspelden: op een zachte strijkdeken, o. d., roestvrije spelden gebruiken en liefst dicht op elkaar in de kantsteken prikken.

Fig. 119

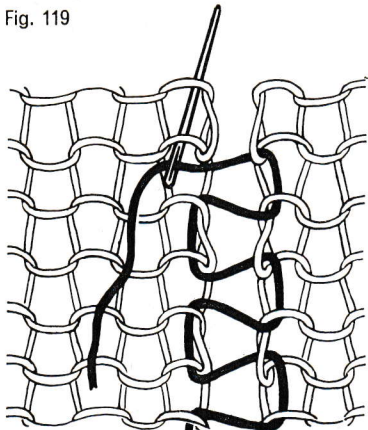

Dan een vochtige doek er over heen leggen en licht stomen. «Stomen» betekent, dat u het strijkijzer haast over de vochtige doek laat «zweven» — het ijzer mag er nooit stevig op worden gedrukt.

Alles, ook jersey, mag alleen maar heel licht met een heet strijkijzer worden gestoomd.

Twee stukken, die de zelfde vorm hebben, kunnen voor het in elkaar zetten gelijktijdig worden gestoomd, voorkant tegen voorkant leggen, vastspelden, vochtige doek erover en stomen.

Patent-patronen — relief-patronen — boorden en dergelijke mogen nooit en te nimmer worden gestreken. Men speldt deze onderdelen op de gewenste maten vast, legt er een vochtige doek overheen en laat alles liggen totdat doek en wol droog zijn.

Iets over het wassen

Als u onderstaande «gouden regels» opvolgt, dan zijn uw met de PASSAP gebreide werkstukken na elke wasbeurt nog zo mooi als op de eerste dag:

1. Alleen maar zachte wasmiddelen gebruiken.
2. Alleen maar lauw waswater nemen, 20—25° C.
3. Nooit wrijven, doch alleen maar drukken.
4. Zeer goed naspoelen, eerst lauw-warm, dan koud en in het laatste heldere water een klein scheutje azijn doen, omdat daardoor de kleuren opgefrist worden.
5. Direct tussen badhandoeken goed uitdrukken totdat de wol bijna droog is.
6. Voor het geheel opdrogen op een lichte, schone doek in de vorm uitspreiden en met een dunne doek bedekken. Niet in de zon of in de buurt van de verwarming leggen.
7. Pas wanneer het stuk droog is, zoals boven beschreven stomen.

Fig. 120

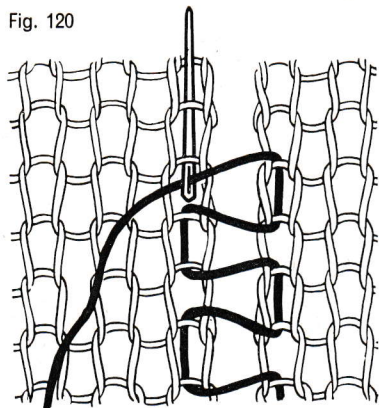

Mooie naden

Wat heeft u aan een mooi stuk breiwerk, wanneer het niet mooi in elkaar is gezet? Hier geven wij u 3 voorbeelden voor een onberispelijke naad:

de vlakke naad, fig. 119

Met de stopnaald het breiwerk aan de averecht zijde naaien.

De matras-steek, fig. 120

Bijzonder geschikt voor naden, die onzichtbaar aan de kanten van het breiwerk lopen. Aan de recht-zijde naaien.

De maas-steek, fig. 121

Aan de recht-zijde de ontbrekende rij steken nabootsen.

Fig. 121

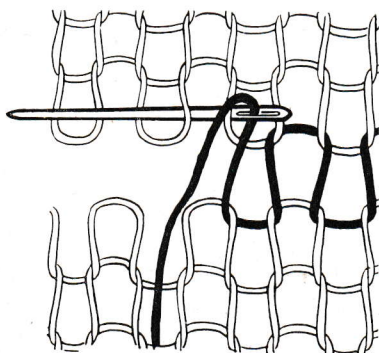

Hoofdstuk 12 Technische opmerkingen

Het verwisselen van een tong-naald

Beschadigde tong-naalden kunnen heel gemakkelijk worden verwisseld. Hiertoe moet eerst de naald-sluitstrip, welke zich onder iedere bovenste loop-rails bevindt, zo ver naar buiten, totdat de tong-naald vrij is.

Eerst aan de ééne zijde van het naaldenbed de naald-sluitstrip met een puntig voorwerp naar binnen duwen, zodat deze aan de andere kant naar buiten komt. Dan een haakje door het te voorschijn gekomen gaatje steken en de naald-sluitstrip naar buiten trekken. (fig.122)

Voor het verwisselen de tong-naald eerst controleren of de naaldkop zo sterk verbogen is, dat de tong naar boven of naar opzij wijkt. Indien dit het geval is, dan de tong terugbuigen of de gehele naald-kop met een knijptang afknijpen.

Naald verwijderen: Tong sluiten! Naald bij de naaldvoet pakken en naar beneden trekken. (fig.123 links).

Naald plaatsen: Tong openen! Naald bij de naaldvoet pakken en van onderen af induwen. (fig.123 rechts).

Daarna de naald-sluitstrip weer terugschuiven

Geblokkeerd slot

De afstrijkers en het draad-schuitje verwijderen, slot op $\frac{GX}{GX}$ zetten en voorzichtig uit de naaldbedden schuiven. De steken van de naar voren staande naalden met de deksnaald weer in de naaldkoppen hangen. De foutieve toeren uithalen, eventueel de naaldgidsen-indeling corrigeren. Toerenteller terugdraaien overeenkomstig het aantal uitgehaalde toeren.

Alvorens verder te breien de afstrijkers en het draad-schuitje weer plaatsen en het slot weer opnieuw instellen! Controleren of de draad vrij door het oogje van de span-arm loopt of dat deze in de knoop geraakt is.

Het slot schuift zwaar

Reden

draad-spanning te strak

vervuild naaldenbed

vervuide slotcoulisse

verkeerde afstrijkers

Remedie

losser instellen

schoonmaken en licht smeren

schoonmaken en licht smeren

rood voor dunne wol of dun garen
blauw voor middeldikke en dikke wol
zwart voor jersey, rond en wanneer meer dan twee naalden naast elkaar op een naaldenbed buiten werking zijn.

Schoonmaken en smeren zie Hoofdstuk 2

Fouten bij het verwisselen van patronen — naaldgidsen verwisselen

Eerste regel: bij het breien het slot altijd volledig over het werk heen halen, zodat elke tongnaald en elke naaldgids weer in zijn beginstand terugkomt.

Fouten kunnen bij het automatisch verwisselen van patronen ontstaan, wanneer een naaldgids niet voldoende afgeremd wordt en daardoor te gemakkelijk in zijn kanaal glijdt. Daardoor kan het voorkomen, dat een naaldgids ineens verkeerd wisselt.

Naaldgids verwijderen. Naaldgids buiten de naaldgids-rail bij het voetje pakken en eruit tillen.

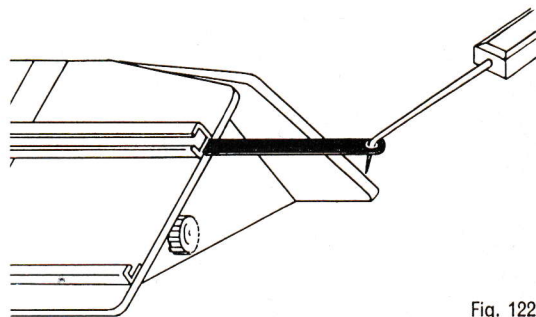

Fig. 122

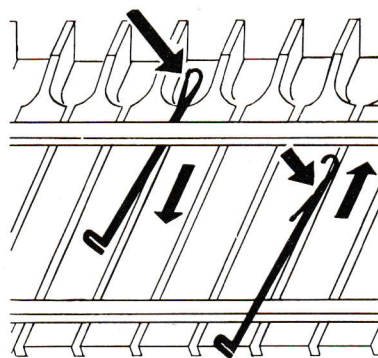

Fig. 123

Naaldgids buigen. Naaldgids-schacht buigen totdat hij niet meer helemaal recht is. Hierdoor wordt de remming van de naaldgids versterkt.

Naaldgids inzetten. Naaldgids bij de voet pakken en weer in het kanaal invoeren.

Foutieve kantsteken

Reden

Remedie

Kantklem zit niet goed geplaatst

Kantklem volgens fig. 36 plaatsen

Slot te ver doorgehaald

Draad volgens fig. 54 achter de mast strak trekken

Draadspanning te zwak

Opnieuw, nauwer instellen
zie 1ste brei-les!

Afstrijker is verbogen

Draad-uiteinde van de linker afstrijker moet langs het achterste naaldenbed, draad-uiteinde van de rechter afstrijker moet langs het voorste naaldenbed glijden.

Steken worden niet afgebreid

Reden

Remedie

te kleine steekgrootte

groter instellen

beschadigde tongnaald

naald verwisselen

Gevallen steken

Gevallen steken kunnen ontstaan, wanneer de steekgrootte te klein is ingesteld. Daar de PASSAP-Duomatic zonder gewichten breit, is de schade niet groot, want de steek vormt geen ladder en in de volgende toer wordt alweer een nieuwe steek gevormd. Wanneer u direct bemerkt, dat een steek van de naald is afgegleden, dan hangt u die steek er eenvoudig weer overheen. Wanneer u het pas later zou bemerken, dan laat u de gevallen steek rustig zitten en naait u hem aan het einde met een klein steekje aan de achterzijde van het werk vast.

Alfabetisch Register

Afkanten op het dubbele naalden-bed	25	Naaldgidsrail	12
Afkanten van jersey	30	Naaldgidsrail, openen	12
Afkortingen	19, 37, 42	Naald-regel	16
Afstrijkers	4, 7, 15	N-X-handle	13, 14, 18
Berekening van steken en toeren	51, 52, 55	Olief PASSAP-Bellodor	4
Bevestiging van de draadgeleider	3, 7	Omlaag brengen van het voorste naalden- bed	13
Bevestiging van de machine	6	Opzet	27
Breien 1 : 1	16, 27	Opzetten voor jersey	29
Breien 2 : 2	16, 28, 29	Opzetten met sluittoeren	27
Breien R/R	16, 21	Opzetten met verzet	22
Breisteek	56	Overgaan op jersey	28
Dekkam	5	Overhangen van steken	23, 28
Deknaald, speciale	5	Overhangen van steken voor rondbreien	37, 38, 39
Draadgeleider, beschrijving van	4	Parel-patent	16, 18, 21
Draadgeleider, bevestiging van	3, 7	Patent	16, 18, 22
Draadgeleider, draaddoorvoeren	19, 20	Patronen, breien van	42/48
Draad-invoeren	19, 20	Patronen-Automaat, kiesschijf	3, 14, 18
Draad-rem-instelling	4, 21	Patronen-Automaat, pijl-toetsen	3, 15
Draadschuitje	5, 7, 20	Patronen-Automaat, toetsen van	3, 15
Draadschuitje-houder	5, 6	Patronen-kam	5
Draadspanning	4, 21	Proeflapje	51
Fouten bij het verwisselen van patronen	57	Raglan-model	50
Grond-patronen	49, 50	Rem-schijven	17, 18, 30
Halfpatent	16, 18, 22	Rondbreien	17, 18, 30
Halfgrond breien	31	Schoonmaken van de machine	8
Halsuitsnijding	34	Slot, achterste	3, 6
Herensokken	37	Slot, geblokkeerd	57
Hielen breien	37, 40	Slot, schuift zwaar	57
Hulpnaald, geel	5	Slot-verbinding	3, 6
Hulpnaald, groen	5	Slot, voorste	3, 6
Hulpnaald, rood	5	Smeren van de machine	8
Hulpnaald, zwart	5	Sokken breien	37
Jacquard	17, 18	Spanarm instellen	4, 21
Jersey	17, 29, 30	Steken, gevallen	58
Kantklemmen	13	Steken met de hand breien	26, 36
Kantsteken, foutieve	58	Stekenindeling	13
Kiesschijf voor patronen-automaat	3, 14, 18	Steekgrootte, regelknop voor de	3, 14
Kimono-model	50	Stomen	56
Kluwenhouder	4, 17	Strijken	56
Kluwen inzetten	26	Tafelklemmen	5
Knoopsgat	26	Tenen breien	37, 41
Kwastje	5	Tenen breien, eindmindering	41
Lussen	17, 18	Toebehoren	5
Maattabel	53, 54	Toerenteller	3, 15
Matrassteek	56	Toerenteller triangel	5, 8
Meerderen op het dubbele naaldenbed	23, 25	Tongnaalden	5, 10, 11, 57
Meerderen op het enkele naaldenbed	30	Tongnaalden, verwisselen van	57
Minderen op het dubbele naaldenbed	23, 24	Tongnaalden, basisstand van de	10
Minderen op het enkele naaldenbed	29, 30	Trapsgewijze breien	32, 33
Naad, vlak	56	Uithalen van toeren	35
Naden	56	Verklaring van de uitdrukkingen	19, 37, 42
Naaldenbed, achterste	2, 9	Verzet	9, 35, 36
Naaldenbed, voorste	2, 9	Verzetschema	10
Naaldenbedden, basisstand van de	9	Verzetslinger	5, 6
Naaldenbedden, openen	13	Vrijloop	18
Naaldgids, verwisselen van een	57	Wassen	56
Naaldgidsen	5, 11, 12, 18, 57	Zoom, dubbele	32
Naaldgidsen, basisstand van de	11		59

PASSAP-EXPORT Dietikon/ZH (Schweiz)