

PASSAP COLOR

Mode d'emploi

Changement de couleur

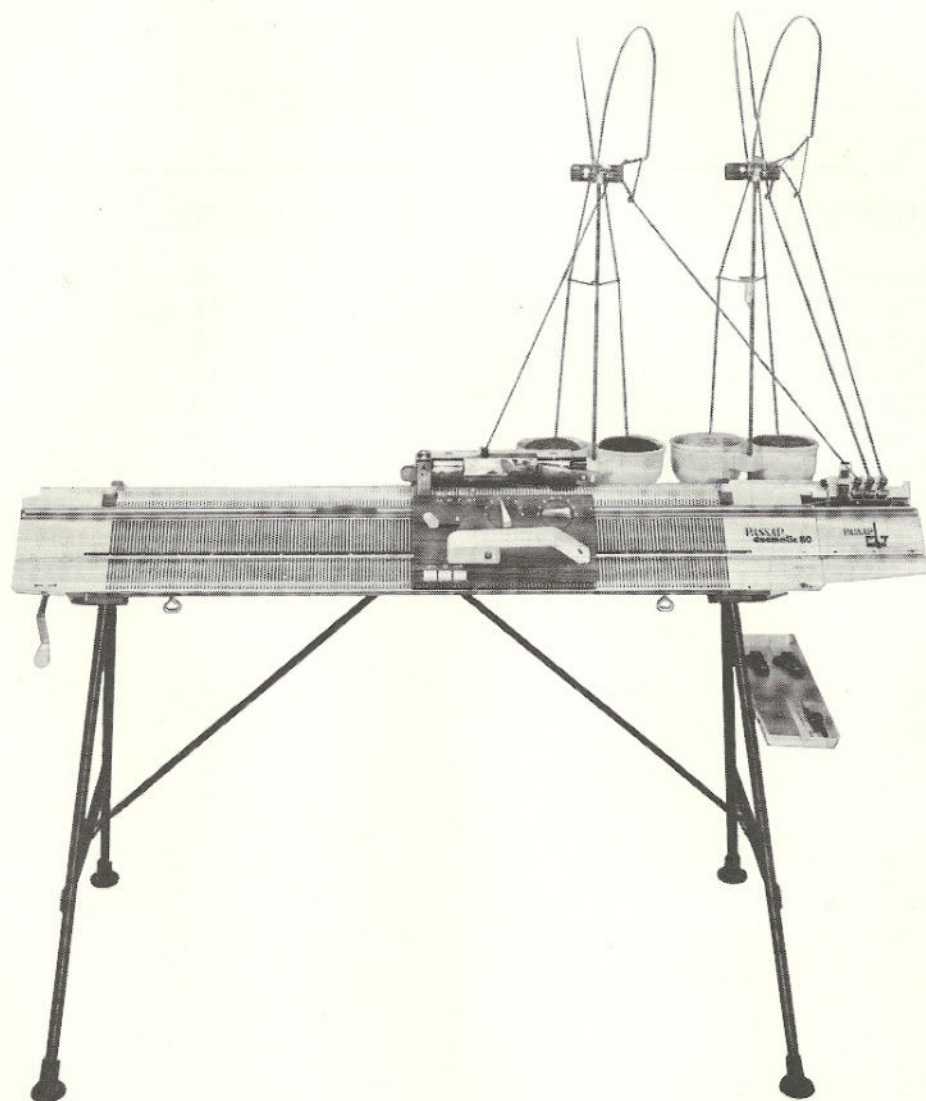

Il permet après présélection le tricotage en 2 couleurs différentes sans aucune manipulation. Les 3^e et 4^e couleurs peuvent être utilisées à tout moment, par simple pression sur une touche.

Si le COLOR est utilisé avec l'ELECTRONIC 6000, les mâts du guide-fil ont un aspect légèrement différent, mais l'utilisation du COLOR reste strictement la même.

Répertoire alphabétique	Pages
Becs fils, mise en place du fil	9
Corrections de fausses manœuvres	11, 12
Enfilage de la laine	8
Nœud de tisserand	12
Position Stop	6
Préparatifs de tricotage	8
Réglage du guide fil	10
Tricotage en deux couleurs	7
Tricotage en trois ou quatre couleurs	7

Effectuer des essais à vide

Afin de se familiariser avec le changement de couleur, il est conseillé d'effectuer des essais à vide, aucun fil n'étant enfilé dans les becs fils et les aiguilles étant en position repos.

1. Placer les becs fils dans leurs supports

Placer les becs fils dans leurs supports de façon à ce que les deux anneaux du bec fil se trouvent entre les deux pinces du support, Fig. 2.

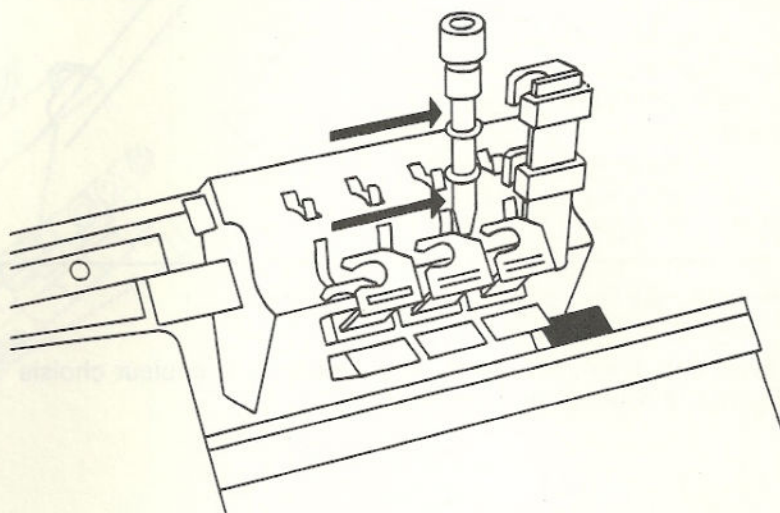

Fig. 2

2. La position hors travail du changement de couleur

La touche d'annulation (flèche Fig. 3) a été pressée.

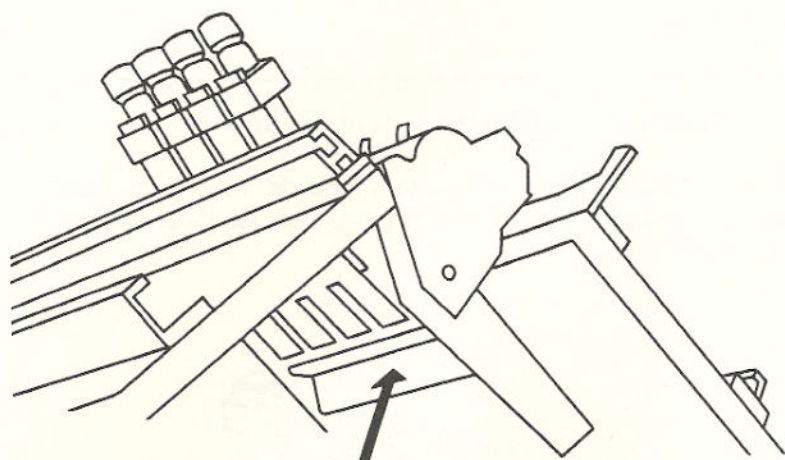

Fig. 3

3. Mise en place d'une couleur

Presser une des 4 touches correspondante à la couleur choisie (Fig. 6); la touche reste enfoncée.

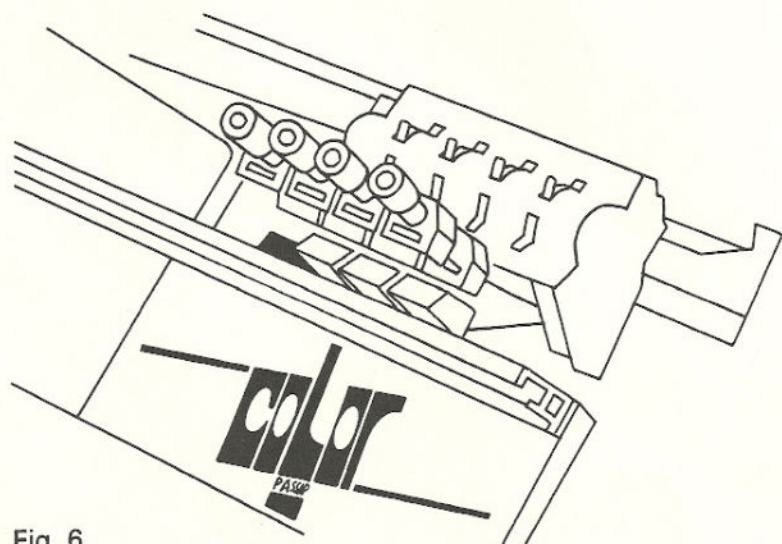

Fig. 6

Pousser le chariot vers la droite jusqu'à ce que le support de bec fil mobile s'ouvre comme une pince (Fig. 7).

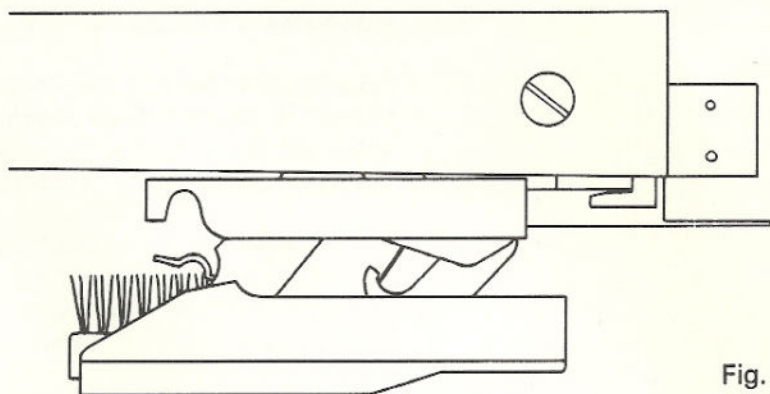

Fig. 7

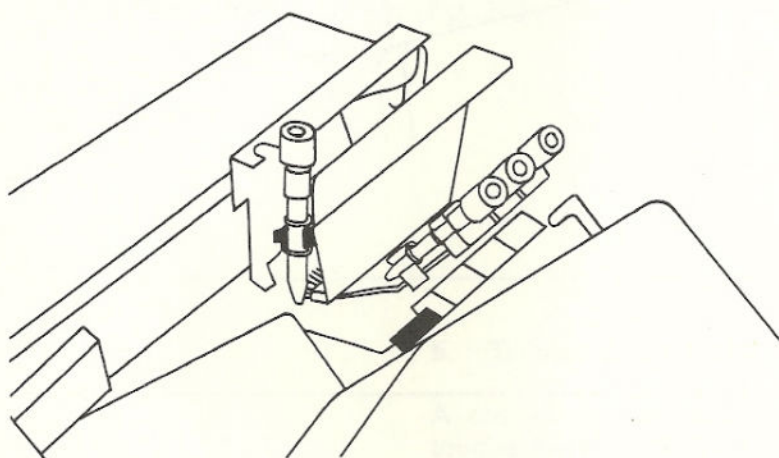

Fig. 9

Continuer de pousser le chariot vers la droite jusqu'à la butée; et ensuite vers la gauche; le bec fil correspondant à la couleur choisie s'engage automatiquement dans le chariot (Fig. 9, 10) et passe en position travail.

Le tricotage peut alors commencer avec cette couleur.

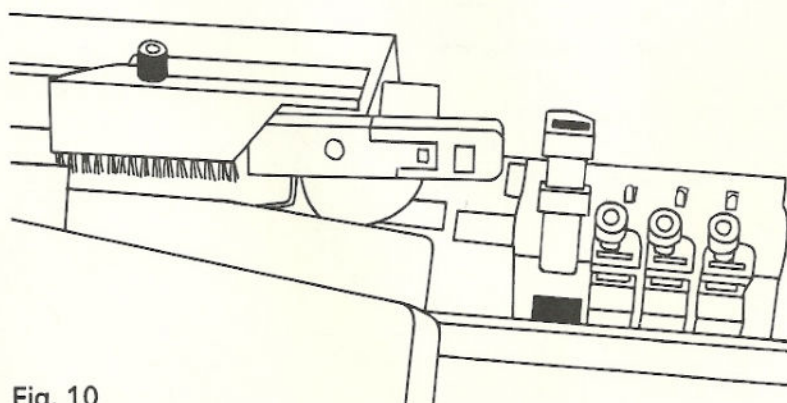

Fig. 10

Note importante

Au cours du tricotage, ne pousser le chariot vers la droite que jusqu'à la position Stop indiquée (Fig. 11). Ne pas dépasser cette limite.

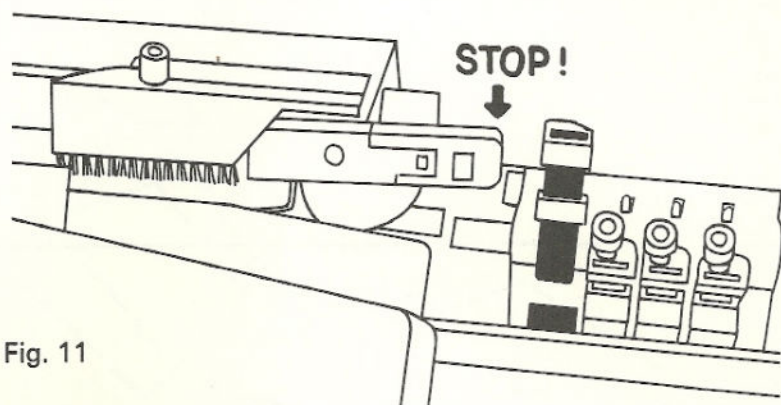

Fig. 11

4. Tricotage en 2 couleurs (automatique)

La première couleur est mise en place sur le chariot en position travail, comme indiqué précédemment (Fig. 10). Enfoncer *ensemble* la touche correspondante à cette première couleur en travail et la touche correspondante à la 2^e couleur choisie.

Pousser le chariot à droite jusqu'à la butée. Le premier bec fil en travail sur le chariot se remet à sa place sur le boîtier de commande et le 2^e bec fil correspondant à la 2^e couleur choisie se met en travail sur le chariot.

Le changement de couleur peut s'effectuer après n'importe quel nombre de rangs pairs (tous les 2, 4, 6, 8 rangs... etc.).

Note importante

Ne presser les 2 touches de présélection que lorsqu'un des becs fils correspondant à une des 2 touches se trouve en position travail dans le chariot (Fig. 10).

5. Tricotage en trois ou quatre couleurs

A chaque changement de couleur désirée, appuyer sur la touche correspondante à la couleur choisie.

Le bec fil en travail vient se replacer dans son logement sur la boîte de commande et le bec fil choisi se met en position travail sur le chariot.

Note importante

Pour le tricotage à plus de 2 couleurs, seule la touche correspondante à la couleur choisie doit être enfoncée lorsque le changement de couleur est désiré.

Préparatifs de tricotage

1. Enfilage de la laine

Enfiler la laine dans les guides-fils comme suit:

- Placez chaque pelote dans son porte-pelote 1. Prenez le fil par le milieu de la pelote et enfiler-le dans l'aiguille à deux chas.
- Passez le fil dans l'œillet 2.
- Passez-le ensuite entre les deux disques de freinage en écartant le disque extérieur. Veillez à ce que le fil passe en dessous du petit ergot.
- Passez le fil dans l'œillet 4
- Dans l'œillet 5
- Dans l'œillet 6.

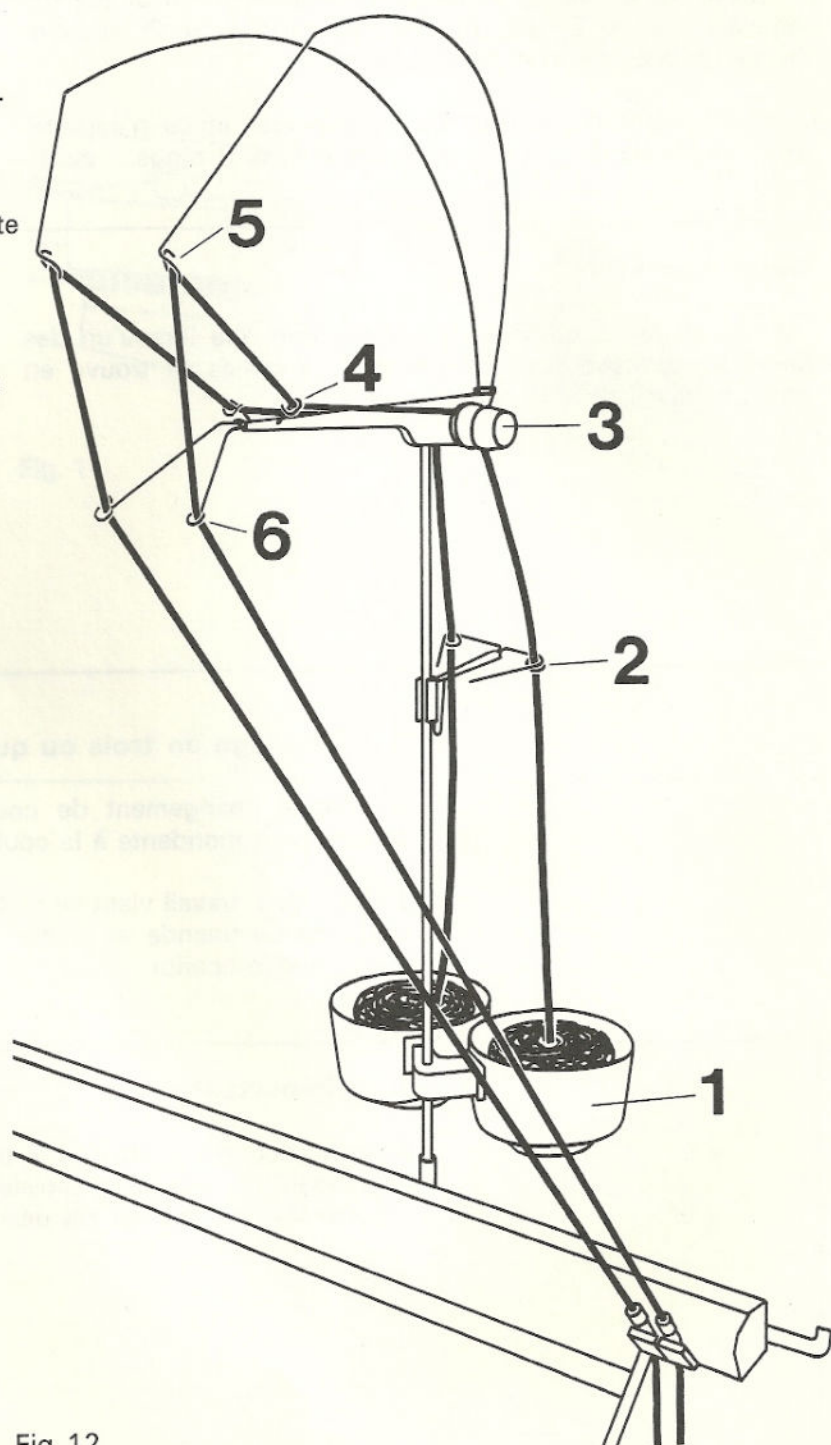

Fig. 12

2. Mise en place du fil dans les becs fils

Chaque bec fil correspond de gauche à droite aux tendeurs de fils de gauche à droite.

Procéder de la manière suivante:

Amener le premier bec fil en position reprise en appuyant sur sa touche correspondante (Fig. 6) et en tirant le crochet du changeur de couleurs vers la droite.

Sortir le bec fil comme indiqué Fig. 15, passer le fil à l'intérieur du bec fil, puis entre les fontures et le fixer à la pince-laine, qui se trouve à droite de la fonture avant. Remettre le bec fil en place et procéder de même pour les 3 autres becs fils.

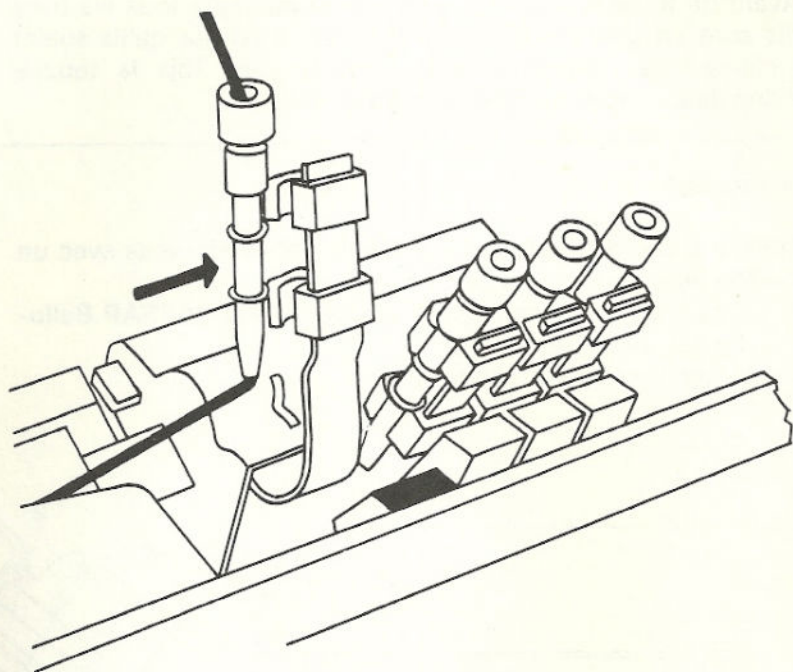

Fig. 15

Une fois le fil en place dans chaque bec fil, enfoncer la touche annulation (Fig. 3) et rebasculer les 4 becs fils en avant.

3. Réglage du guide fil

Suivre les indications du mode d'emploi de «PASSAP DUO-MATIC80» page 15.

Règle générale:

Si des boucles se forment à la lisière du tricot, régler le disque de freinage sur un numéro plus élevé.

Si les mailles de lisière sont trop serrées ou ne sont même pas tricotées, régler le disque de freinage sur un numéro plus petit.

Avant de tricoter, s'assurer une fois de plus que tous les becs fils sont en position attente. Pour cela s'assurer qu'ils soient inclinés vers l'avant et presser encore une fois la touche d'annulation pour en être tout à fait sûr.

Graissage

Enlever d'abord la crasse des endroits correspondants avec un chiffon sec.

- 1 Lors d'un usage constant 1 goutte d'huile PASSAP Bello-dor par semaine
- 2 Huiler légèrement chaque jour

