

COLOR

nederlands
DM 80

PASSAP COLOR

4-kleurenwisselaar

Handleiding

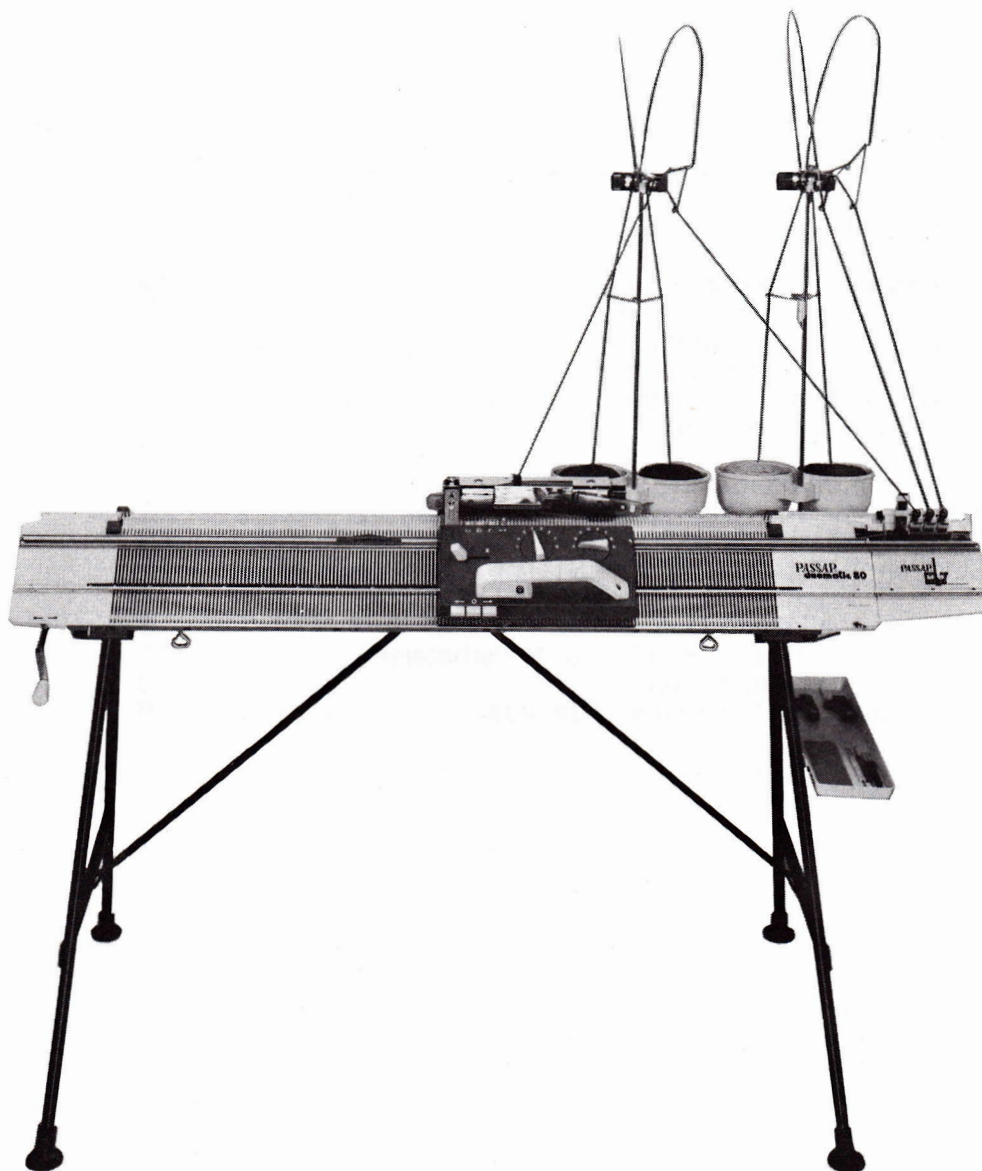

Dankzij de PASSAP COLOR, kan op de PASSAP Duomatic tegelijkertijd met verschillende kleuren en soorten wol gebreid worden.

Twee kleuren kunnen automatisch worden gewisseld (voorselectie). Een derde en een vierde kleur kunnen er telkens naar wens aan toegevoegd worden door het indrukken van een toets.

PASSAP®

Alfabetische index	Bladzijden
Beschadigde naalden vervangen	12
Breien met één kleur	4
Breien met twee kleuren	7
Breien met drie of vier kleuren	7
Draadschuitjes, aanbrengen van de draad	9
Draadspanning regelen	10
Inleiding	3
Knopen in de breidraad	12
Nul-toets	4
Oefening zonder draad	3
Standen: ruststand (Fig. 11 – STOP)	6
wachtstand (vóórselectie, Fig. 6)	4
werkstand (Fig. 9–10)	5
Tips om fouten te voorkomen of te verbeteren	11
Vorbereiding van het breien	8
Wolspanner, aanbrengen van de draad	8

Inleidende oefening (Zonder draad)

Om aan de kleurenschakelaar te wennen verdient het aanbeveling eerst een paar proeven te maken zonder draad in de draadschuitjes en met de naalden in ruststand.

1. Inzetten van de draadschuitjes

De vier draadschuitjes in de schuitjeshouders plaatsen, zodanig dat de twee ringen zich tussen (onder en boven) de twee klemmen bevinden (Fig. 2).

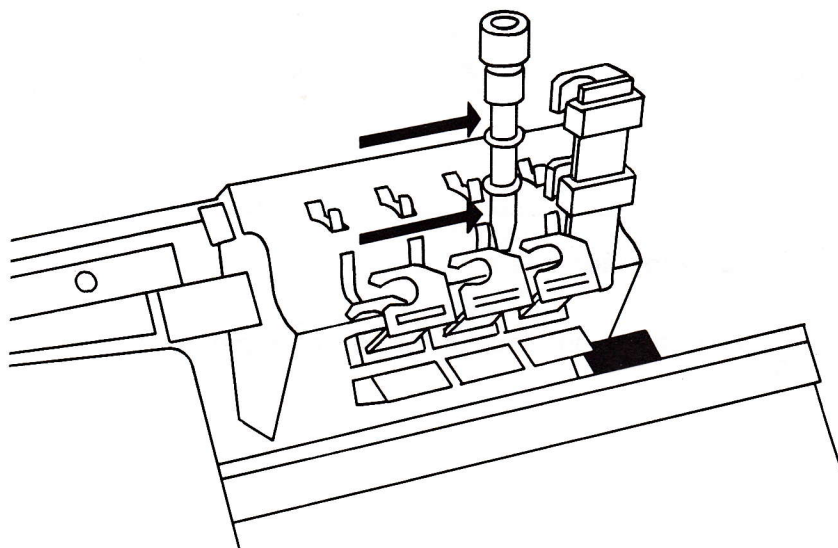
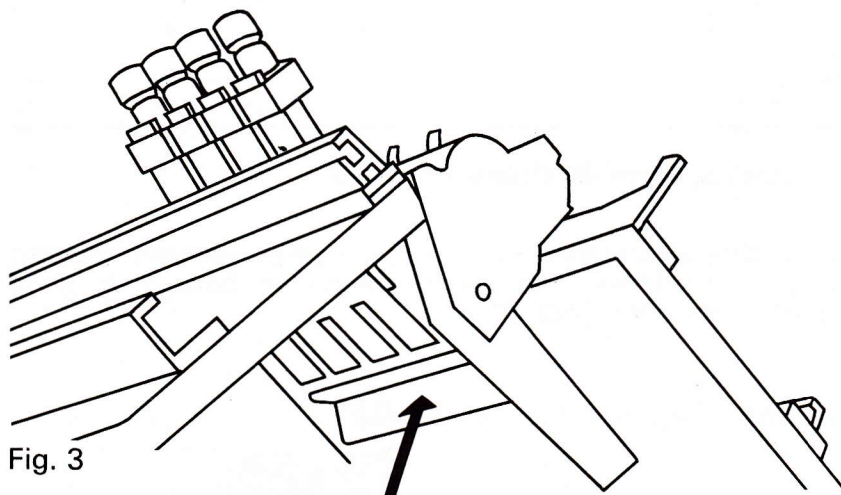

Fig. 2

2. Controle van de nulstand van de PASSAP Color

Nul-toets (pijl Fig. 3) indrukken.

Alle draadschuitjes staan op één rij, naar voren gericht en in ruststand.



3. Breien met één kleur

Toets van de gekozen kleur indrukken en ingedrukt laten (Fig. 6).

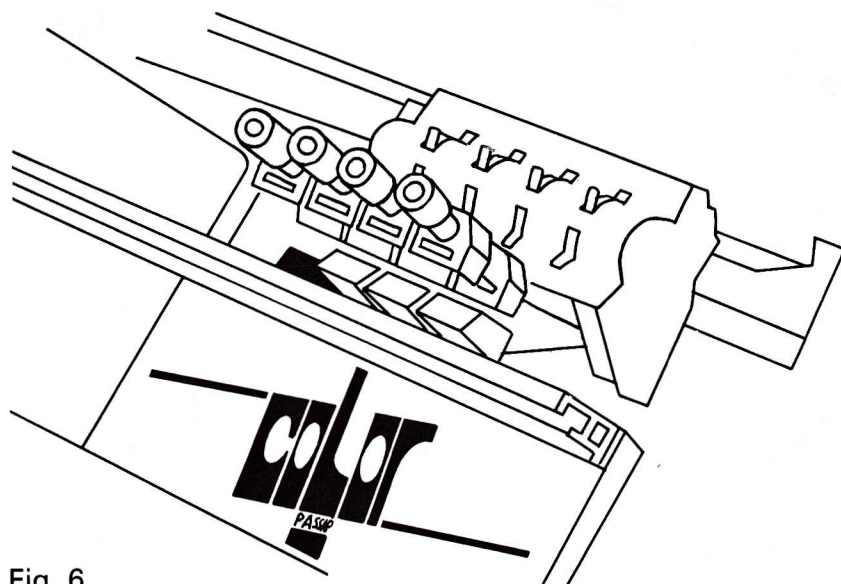

Slot zover naar rechts schuiven tot de draadschuitjeshouder opengaat als een tang (Fig. 7).

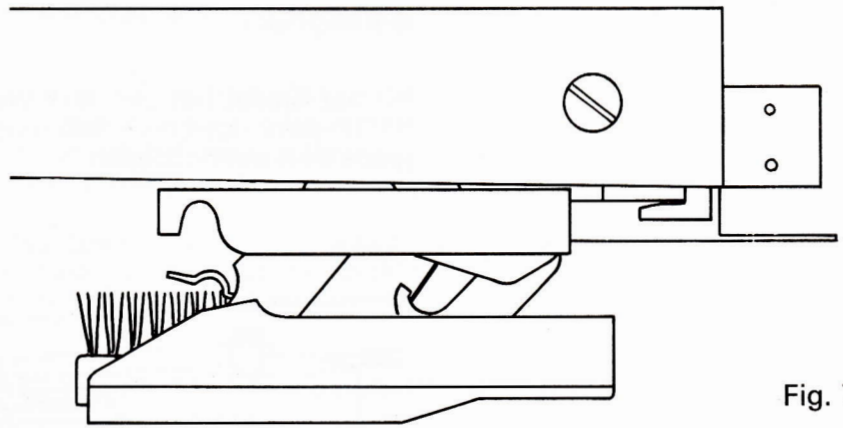
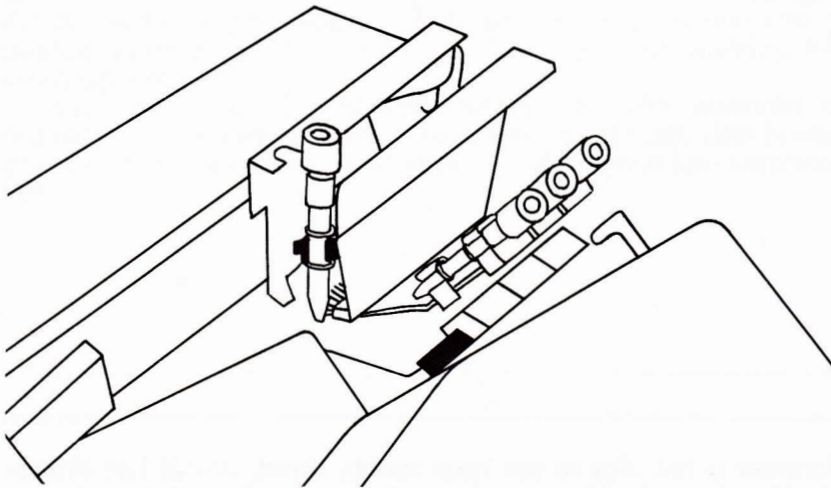

Fig. 7



Het slot nóg verder – tot aan het uiterste – naar rechts duwen en daarna terug naar links schuiven; het draadschuitje dat overeenstemt met de gekozen kleur wordt automatisch in het slot opgenomen (Fig. 9, 10) en komt in werkstand. Met deze kleur kan nu gebreed worden.

Fig. 9

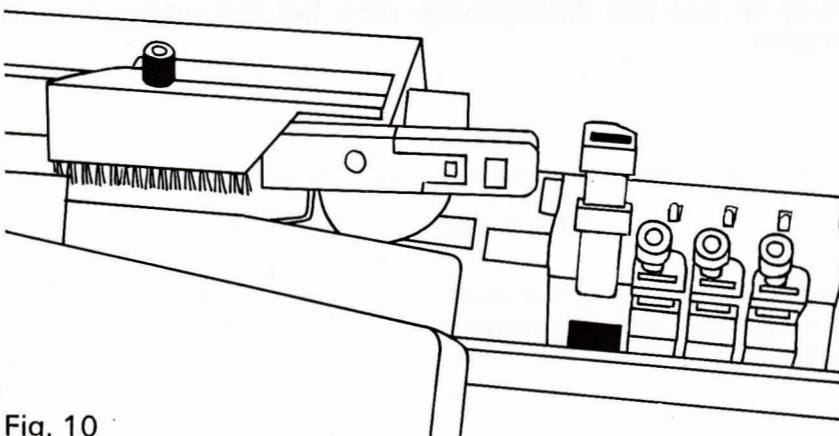

Fig. 10

Belangrijk

Bij het breien het slot niet verder naar rechts duwen dan het STOP-punt dat op de tekening is aangegeven (Fig. 11). Deze grens niet overschrijden.

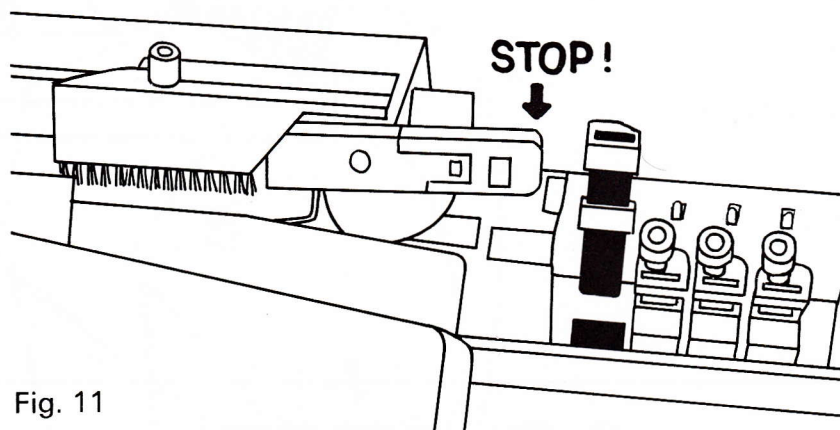

Fig. 11

Wanneer u het slot te ver naar rechts duwt, wordt het draadschuitje door de klemmen van de houder in ruststand teruggebracht en kan het dus niet zonder meer door het slot medegenomen worden.

Om dit draadschuitje terug in werking te krijgen, moet u het slot lichtjes naar links brengen en dan terug naar rechts tegen de aanslag duwen. Eerst dan springt de houder terug in werking en kan het draadschuitje door het slot medegenomen worden.

4. Automatisch breien met twee kleuren

De hoofdkleur bevindt zich in werkstand op het slot zoals hierboven beschreven (Fig. 10). Nu *tegelijktijd* de toets van de hoofdkleur (die zich reeds in werkstand bevindt) en de toets van de gekozen tweede kleur indrukken.

Slot tot aan het uiterste naar rechts duwen. Het eerste draadschuitje verlaat het slot en herneemt zijn plaats in de wisselaar, waarna het tweede draadschuitje met de tweede kleur op het slot in werkstand komt.

Door het slot naar uiterst rechts te duwen, kan kleur worden gewisseld na ieder even aantal toeren (2, 4, 6, 8 enz.).

Belangrijk

Alleen de twee selectietoetsen indrukken wanneer één van de overeenstemmende draadschuitjes zich reeds in werking bevindt op het slot.

Wanneer u twee of meerdere toetsen indrukt waarvan de draadschuitjeshouders zich in ruststand bevinden, dan komen die door het slot samen in werkstand, wat schade kan veroorzaken.

5. Breien met drie of vier kleuren

Voor het veranderen van kleur steeds de overeenstemmende toets indrukken.

Het gebruikte draadschuitje herneemt zijn plaats in de wisselaar en het gekozen draadschuitje komt in werkstand op het slot.

Belangrijk

Voor het breien met méér dan twee kleuren, alleen de overeenstemmende toets indrukken wanneer de kleurwisseling gewenst is en terwijl het slot links staat.

Vorbereiding van het breien

1. Aanbrengen van de draad in de wolspanner

- Kluwen in de kluwenhouders (1) leggen. Draad uit het midden van het kluwen nemen en in het oogje van de dubbele deknaald steken.
- Draad door het draadgeleideroogje (2) voeren.
- Draad tussen de twee remschijven (3) leggen; goed opletten dat de draad onder de stift ligt.
- Draad door de draadgeleideroogjes 4, 5, en 6 voeren.

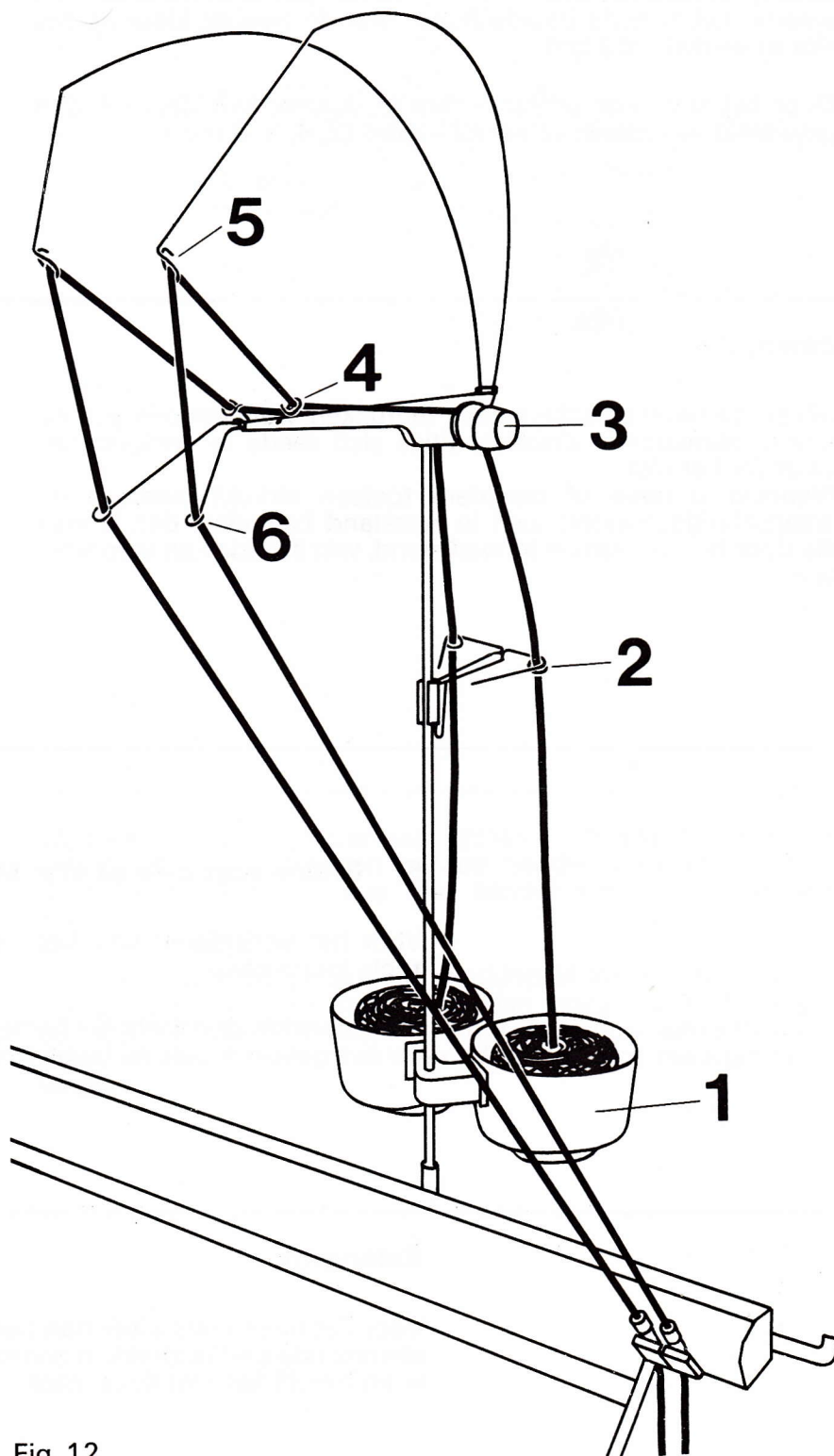

Fig. 12

2. Aanbrengen van de draad in de draadschuitjes

Elk draadschuitje, van links naar rechts, stemt overeen met een draadspanner in dezelfde volgorde.

Als volgt te werk gaan:

Het eerste draadschuitje in rechtopstaande stand brengen, zoals beschreven in Fig. 8, door eerst de overeenstemmende toets (Fig. 6) en daarna haak van de kleurwisselaar naar rechts te trekken.

Draadschuitje uit de houder nemen als aangegeven op Fig. 15, de draad van boven naar onder inrijgen, daarna tussen de twee naaldenbedden steken en vastmaken.

Draadschuitje en houder terug op hun plaats brengen en op dezelfde wijze te werk gaan met de drie andere draadschuitjes.

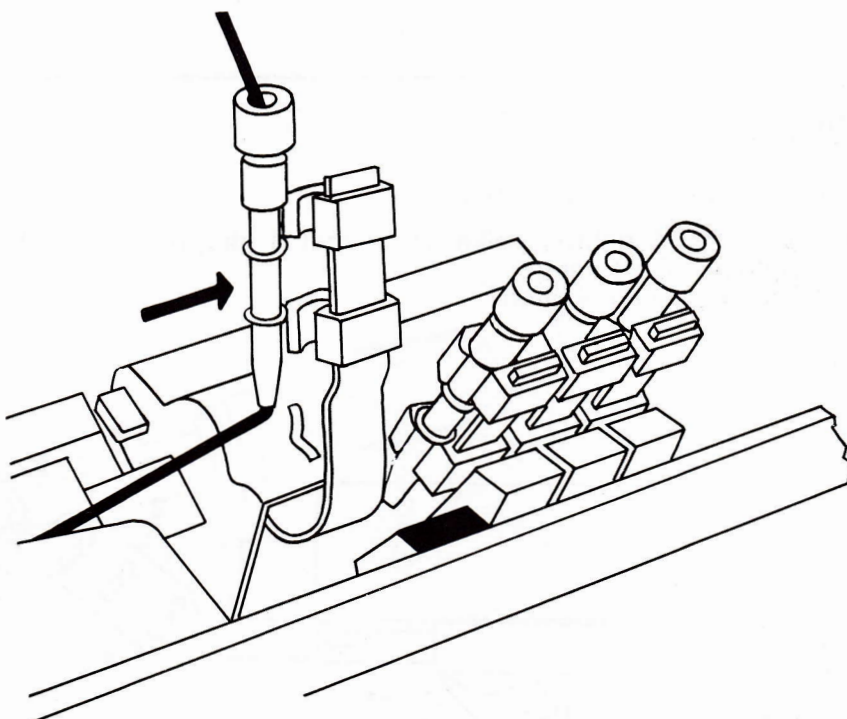

Fig. 15

Nadat de draden in de schuitjes zijn aangebracht, de nul-toets indrukken (Fig. 3) en de vier draadschuitjes op één rij naar voren kantelen als aangegeven op Fig. 16.

3. Het regelen van de draadspanning

Aanduidingen van de handleiding «PASSAP DUOMATIC 80» blz. 15 volgen.

Grondregel

Wanneer zich lussen vormen aan de zijkant van het breiwerk, remschijf een nummer hoger stellen.

Wanneer de steken aan de zijkant samengetrokken worden of zelfs niet gebreid zijn, remschijf op een lager nummer stellen.

Vóór het breien opnieuw nagaan of alle draadschuitjes zich in ruststand bevinden; daatoemmoeten ze naar voren overhellen en om er absoluut van overtuigd te zijn verdient het aanbeveling nogmaals de nul-toets in te drukken.

Onderhoud

Eerst vuil en stof verwijderen.

- 1 Bij intensief gebruik, elke week met 1 druppel PASSAP Bellodor olie smeren.
- 2 Dagelijks lichtjes oliën.

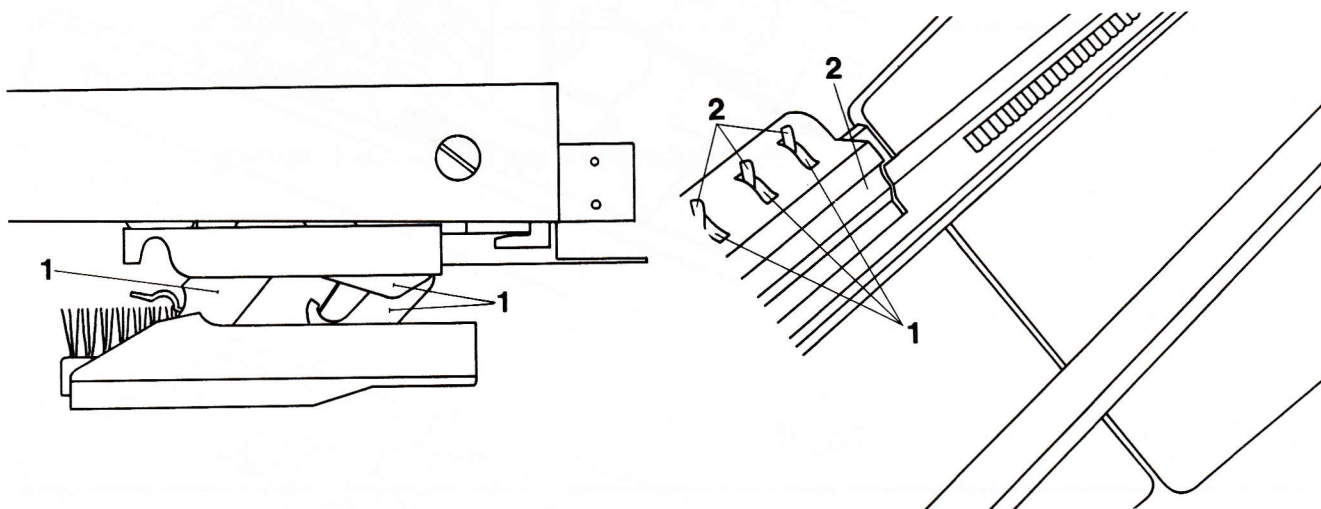

Tips om eventuele fouten te voorkomen of te verbeteren

1. Twee draadschuitjes mogen zich nooit tegelijkertijd in werkstand bevinden, d.w.z. klaar om in het slot te worden opgenomen (Fig. 8)

Om dit te voorkomen:

- nooit twee toetsen tegelijkertijd indrukken bij de eerste selectie,
- nooit een tweede maal het slot naar uiterst rechts duwen, wanneer een draadschuitje na de eerste doorgang van het slot, reeds in werkstand is opgenomen (Fig. 8).

2. Wanneer twee draadschuitjes zich in werkstand bevinden tengevolge van een verkeerde bediening, de fout als volgt verbeteren:

- slot niet verplaatsen,
- de twee draadschuitjes in ruststand brengen,
- nul-toets indrukken (Fig. 3),
- slot naar links overbrengen,
- toets van de gewenste kleur drukken,
- daarna te werk gaan zoals beschreven in de handleiding onder: «Breien met één kleur» en «Automatisch breien met twee kleuren».

3. Vóórselectie

Even eraan herinneren, dat bij het automatisch breien met twee kleuren het tweede draadschuitje slechts mag worden vóórge-selekteerd wanneer het eerste draadschuitje zich reeds op het slot in werkstand bevindt. (Hierbij de twee overeenstemmende toetsen tegelijkertijd indrukken.)

Let dus wel op het volgende:

- nooit twee toetsen samen indrukken als er geen draadschuitje in werkstand staat op het slot,
- nooit twee toetsen samen indrukken als geen van beide overeenstemt met het draadschuitje dat in werkstand staat op het slot.

Beide fouten zouden inderdaad tot gevolg hebben, dat de twee draadschuitjes zich tegelijkertijd in werkstand gaan plaatsen, klaar om in het slot te worden opgenomen, waardoor schade aan het mechanisme zou kunnen ontstaan.

Bij eventuele verkeerde behandeling de nul-toets indrukken (Fig. 3) en de twee draadschuitjes met de hand in ruststand brengen.

4. Draadschuitje

Wanneer bij het breien een draadschuitje uit zijn klem springt, betekent dit dat de spanning te sterk is; daarom moet deze verminderd worden.

5. Knopen in de breidraad

Om dit te verhelpen, de dikke knoop verwijderen en met de twee eindjes een zo dun mogelijke knoop maken, bv. een weversknoop (Fig. 20/1, 2, 3, 4).

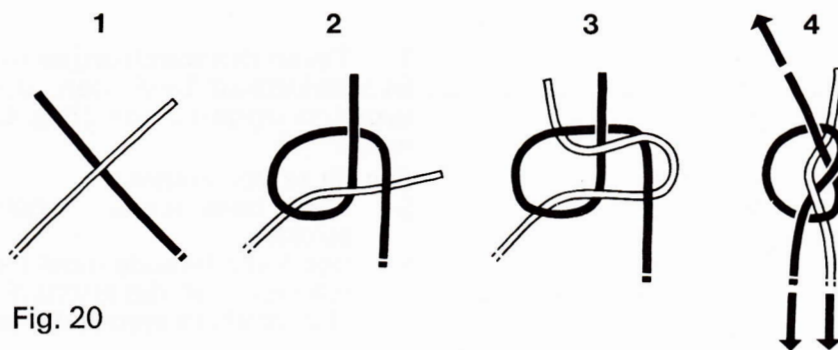

Fig. 20

6. Beschadigde naalden vervangen

De normale werkwijze volgen, zoals deze beschreven is in de gebruiksaanwijzing van de PASSAP DUOMATIC, blz. 86, doch hierbij de naaldsluitstrippen buitenwaarts schuiven, alléén naar links.

Op het voorste naaldenbed kan de naaldsluitstrip op de gebruikelijke wijze bereikt worden.

Bij het achterste naaldenbed bestaat er in de bovenkant van het hechtingsstuk een opening langs welke de naaldsluitstrip met behulp van de rode hulpnaald kan worden weggeduwd en uitgenomen (Fig. 21, van achter gezien).

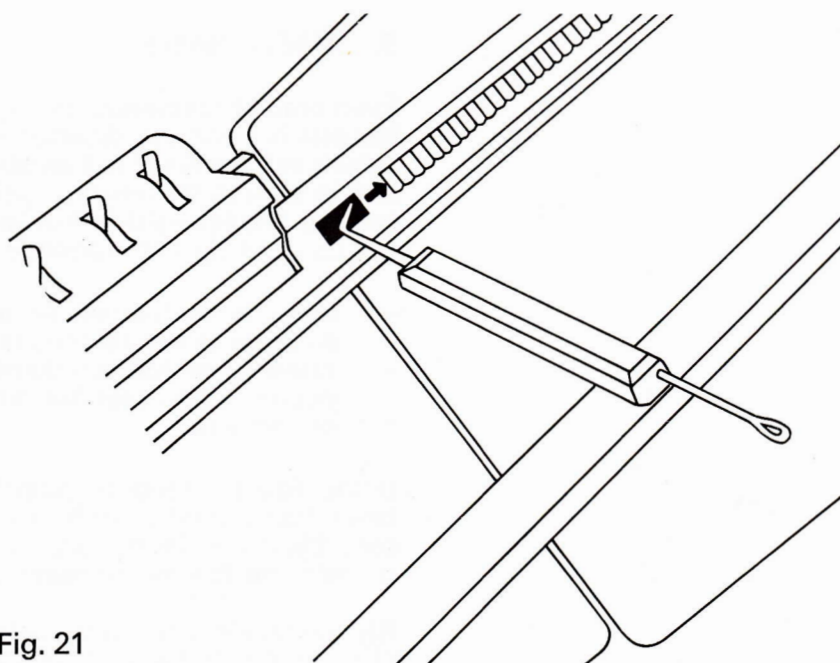

Fig. 21

PASSAP[®]

MADAG Maschinen- und Apparatebau Dietikon AG
CH-8953 DIETIKON/Schweiz-Suisse-Suiza-Switzerland

33 255 13 holländisch 4.79 PASSAP Wettig Gedeponoord
Copyright 1977 by MADAG Maschinen- und Apparatebau Dietikon AG, CH-8953 Dietikon
Alle rechten voorbehouden
Printed in Switzerland by Offset + Buchdruck AG, Zürich