

auto
color

auto
color

auto
color

auto
color

NOTICE D'UTILISATION AUTOCOLOR

AUTOCOLOR 80 a été conçu pour les DUOMATIC 80 et DUOMATIC S.
AUTOCOLOR 600 a été conçu pour l'ELECTRONIC 6000.

Les 2 modèles se différencient par l'aspect des tendeurs de fils, mais leur fonction reste identique.

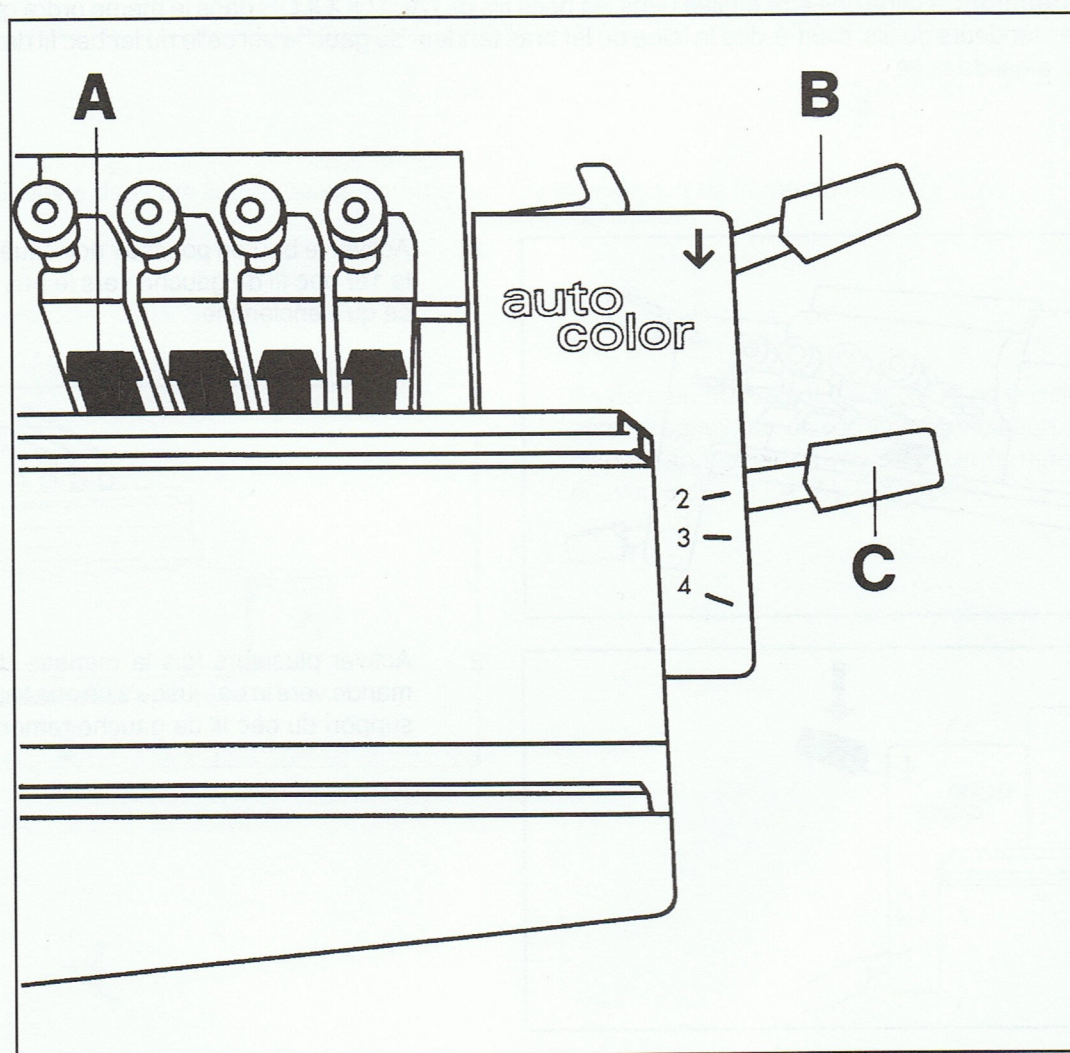

A : quatre boutons poussoirs noirs

B : manette de commande

C : manette de changement de couleurs

Mise en place des becs fils dans l'AUTOCOLOR

Pour la mise en place des tendeurs de fils, veuillez vous référer à la notice de votre machine à tricoter.

DUOMATIC S	:	p. 20
DUOMATIC 80	:	p. 14
ELECTRONIC 6000	:	p. 15

Attention: la laine doit être enfilée dans les becs fils de l'AUTOCOLOR dans le même ordre que dans les tendeurs de fils, c'est-à-dire la laine du 1er bras tendeur de gauche est celle du 1er bec fil de gauche et ainsi de suite.

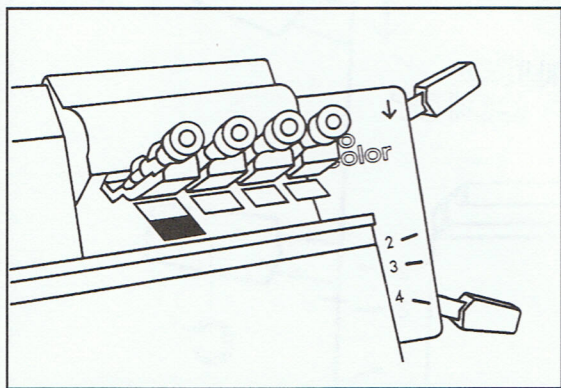

1. Activer le bouton poussoir noir situé devant le 1er bec fil de gauche vers le bas jusqu'à ce qu'il enclenche.

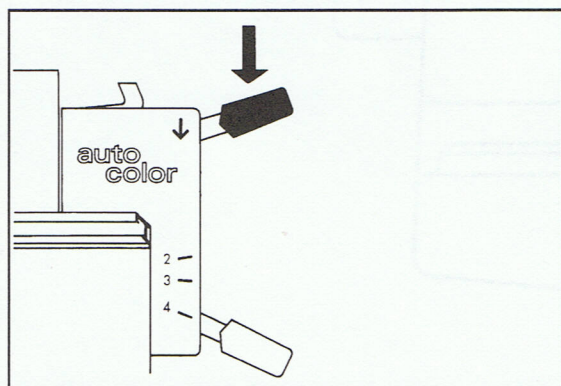

2. Activer plusieurs fois la manette de commande vers le bas jusqu'à ce que le premier support du bec fil de gauche remonte.

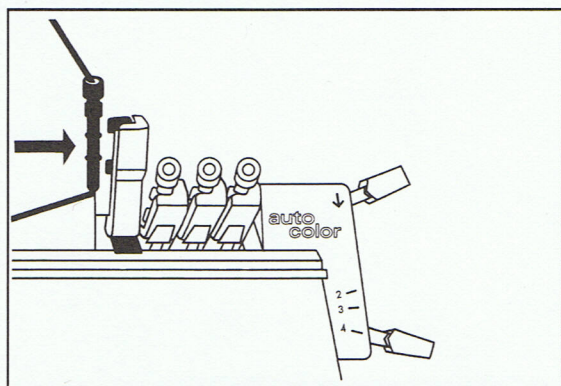

3. Retirer le bec fil de son support enfilez la laine provenant du premier bras tendeur de gauche. Remettez le bec fil dans son support en maintenant la laine.
Attention: les 2 bagues du bec fil doivent se trouver entre les deux supports.

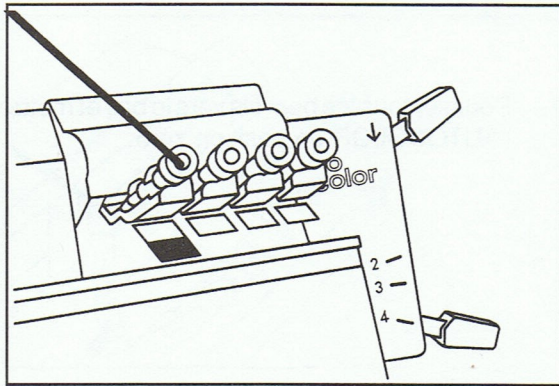

4. Rabaissier le bec-fil avec le support. Introduire l'extrémité de la laine vers le bas entre les fontures et la maintenir.

Enfiler la laine dans les 2ème, 3ème et 4ème bec-fils exactement de la même manière.

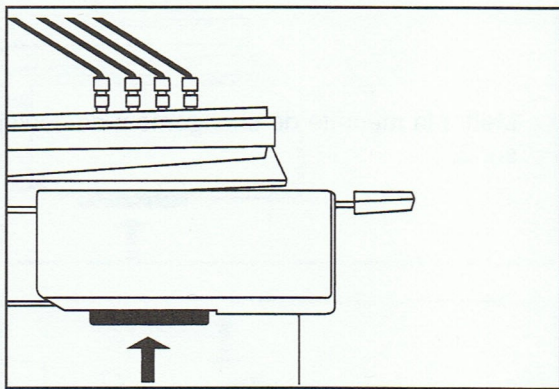

En dernier, mettre l'AUTOCOLOR en position zéro en appuyant sur le clapet d'annulation. Le clapet d'annulation se trouve en bas derrière le couvercle blanc de l'AUTOCOLOR.

Tricotage en une seule couleur

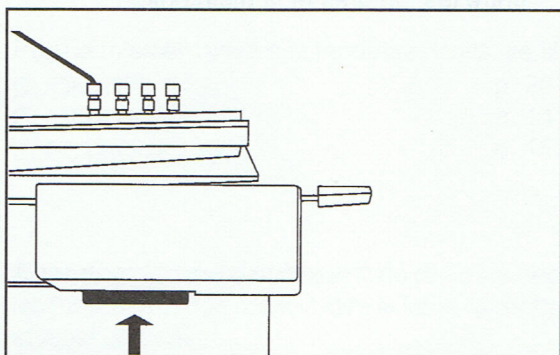

1. Pousser tous les bec-fils vers le bas et mettre l'AUTOCOLOR en position zéro.

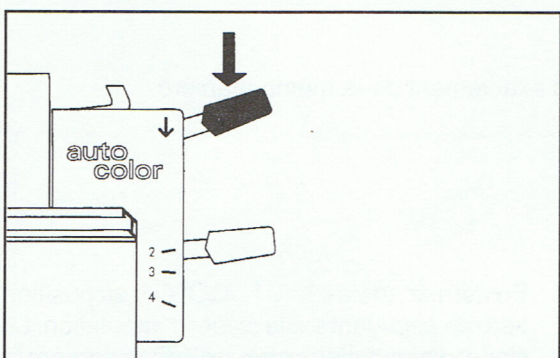

2. Activer la manette de commande une fois vers le bas.

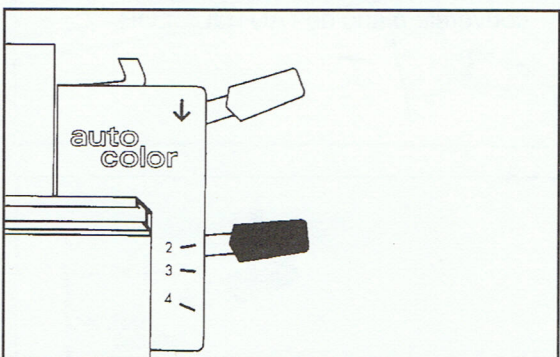

3. Mettre la manette de changement de couleurs sur 2.

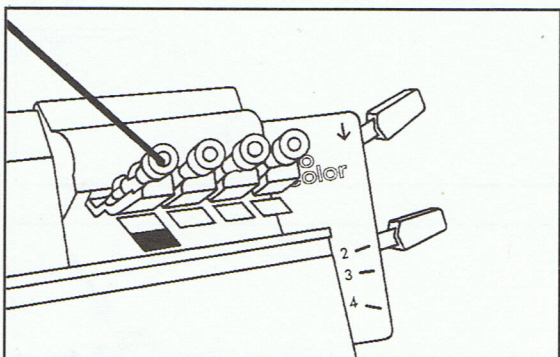

4. Rabaisser le bouton poussoir noir situé devant le bec fil avec lequel vous voulez tricoter, jusqu'à ce qu'il enclenche.

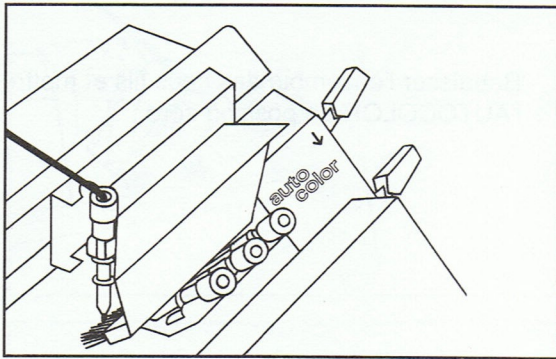

5. Pousser le chariot en butée à droite dans le changeur de couleurs.
(Le boîtier de commande se déplace d'environ 3cm vers la droite. Le bec fil pré-sélectionné ressort vers le haut et se trouve rattrapé au retour par les ciseaux de bec fil du chariot)

Attention: Ne jamais pénétrer dans le changeur de couleurs si un support et son bec fil se trouvent en haut.

Vous pouvez dès maintenant tricoter normalement avec la couleur choisie. Faites toutefois attention de ne pas pénétrer dans le changeur de couleurs, celui-ci pourrait happer le bec fil et vous vous retrouverez sans laine dans le chariot.

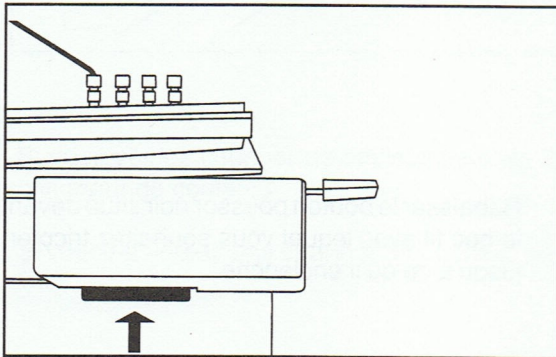

Si vous voulez tricoter sur toute la largeur de la fonture:

1. Rabaisser le support de bec fil vide.
2. Mettre l'AUTOCOLOR en position 0.

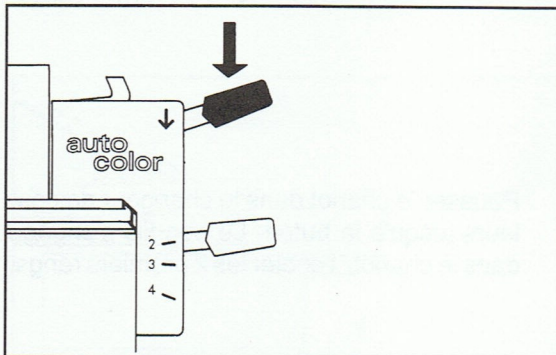

Si vous voulez remettre le bec fil dans le support:

1. Rabaisser le bouton poussoir noir situé devant le support de bec fil vide jusqu'à son enclenchement.
2. Pousser la manette de commande vers le bas pour que le support de bec fil saute vers le haut.
3. Pousser le chariot dans le changeur de couleurs jusqu'à la butée.
Le bec fil sera remis en place dans le support.

Tricotage en deux couleurs

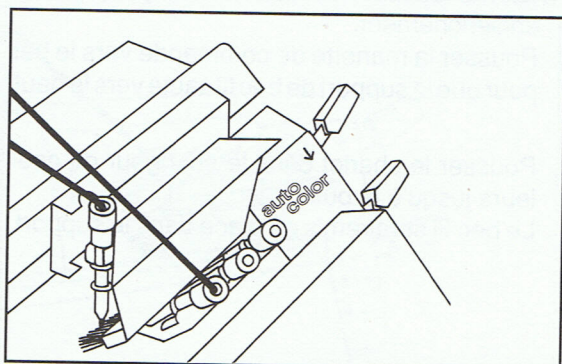
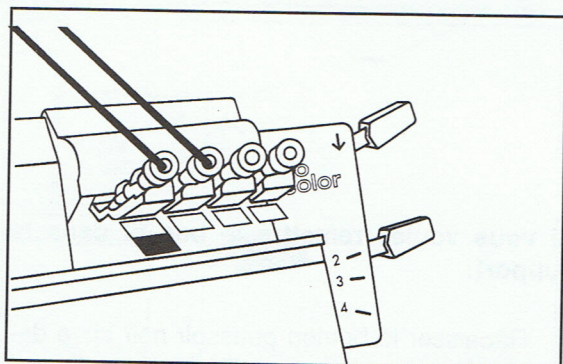
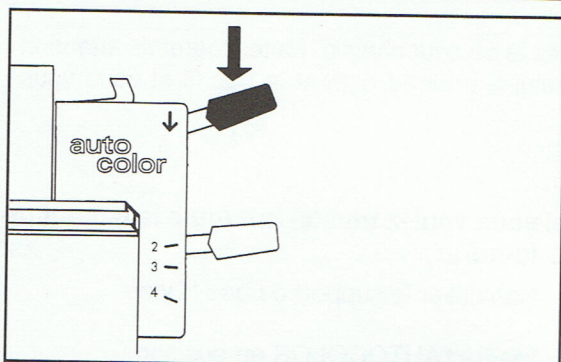
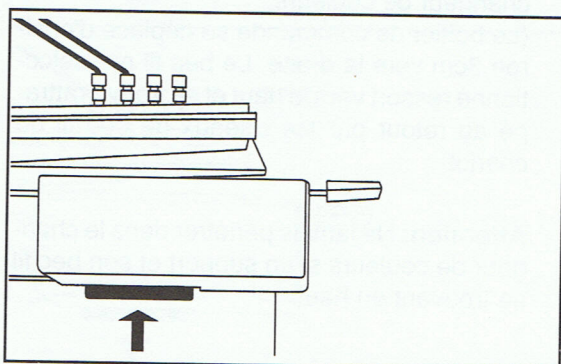

1. Rabaisser l'ensemble des becs fils et mettre l'AUTOCOLOR en position zéro.

2. Activer la manette de commande une fois vers le bas.
Règler le changeur de couleurs sur 2.

3. Rabaisser le bouton poussoir noir situé devant le bec fil avec lequel vous souhaitez tricoter, jusqu'à ce qu'il enclenche.

4. Pousser le chariot dans le changeur de couleurs jusqu'à la butée. Le bec fils s'engage dans le chariot. Tricoter les 2 premiers rangs.

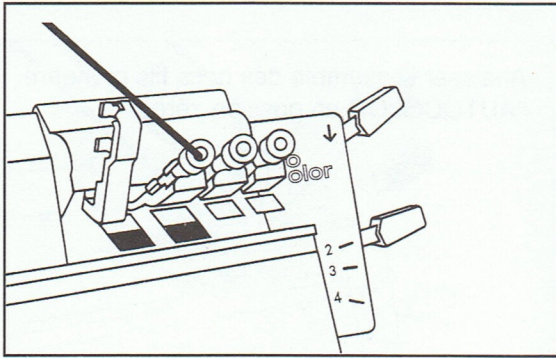

5. Avant de rentrer dans le changeur de couleurs, abaisser le poussoir noir situé devant le bec fil de la 2ème couleur tout en maintenant enfoncé le bouton situé devant le premier bec fil. Les 2 boutons poussoirs doivent s'enclencher en bas.

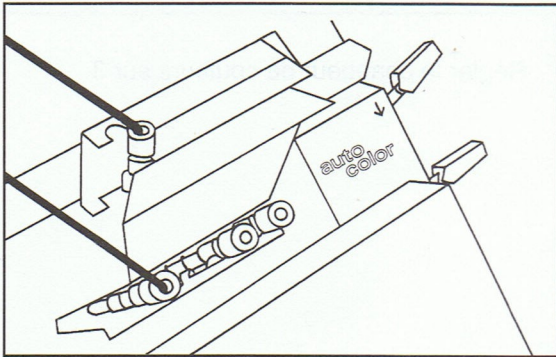

6. Pousser le chariot jusqu'en butée dans le changeur de couleurs. Les 2 becs fils vont maintenant se permuter.

Si vous voulez changer de couleur tous les 2 rangs, entrer toujours à droite jusqu'en butée dans le changeur de couleurs.

Si vous ne voulez pas changer de couleur, ne pas entrer dans le changeur.

Faire tomber l'ouvrage: pour cela passer avec le chariot vide sur les aiguilles.

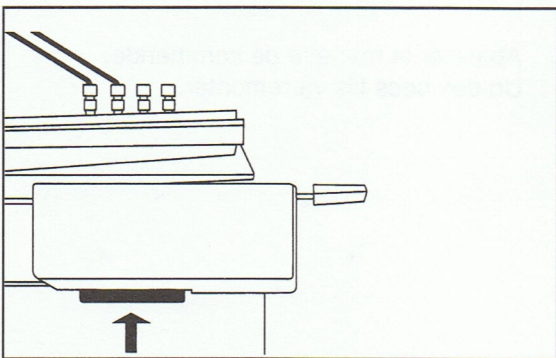

Mettre l'AUTOCOLOR en position 0 avant d'entrer dans le color avec la dernière couleur.

Le bec fil va se remettre dans son support tandis qu'aucun autre bec fil entre dans le chariot.

Tricotage en 3 couleurs

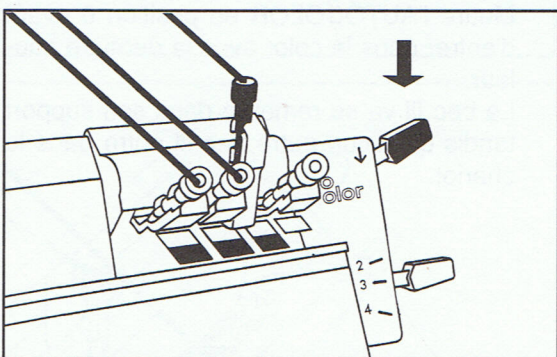
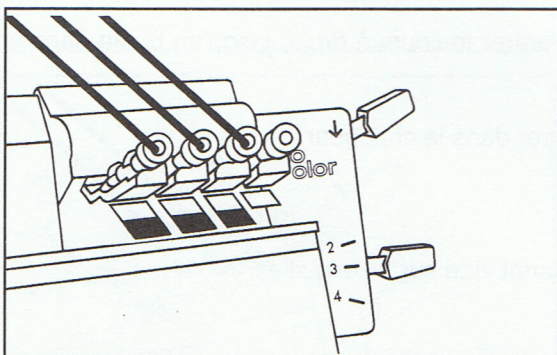
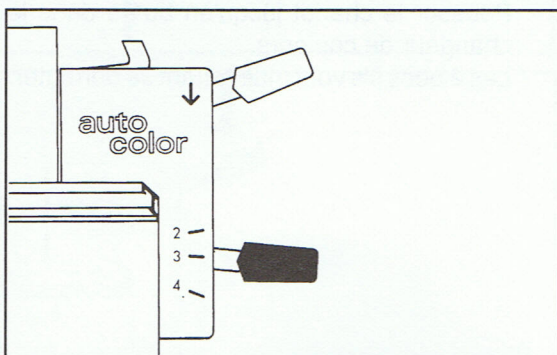
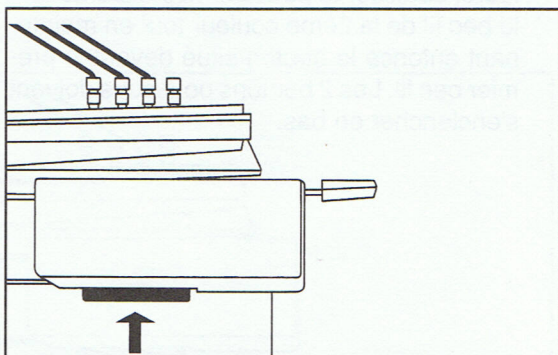

1. Abaisser l'ensemble des becs fils et mettre l'AUTOCOLOR en position zéro.

2. Règler le changeur de couleurs sur 3.

3. Abaisser simultanément les 3 premiers boutons poussoirs noirs jusqu'à ce qu'ils s'encrochent.
(Pour tricoter en 3 couleurs, seules les 3 premiers becs fils peuvent être utilisés.)

4. Abaisser la manette de commande.
Un des becs fils va remonter.

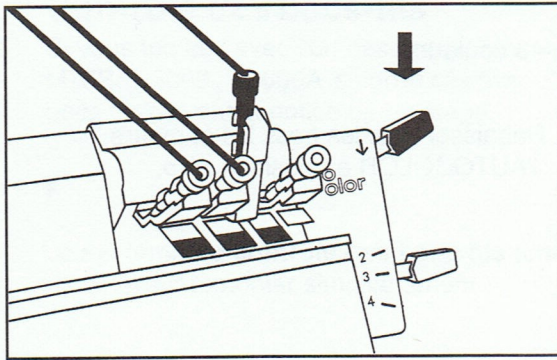

5. Rabaisser le bec fil vers le bas. S'il ne devait pas s'agir du 3ème bec fil à partir de la gauche, continuer jusqu'à ce qu'en dernier lieu le 3ème bec fil remonte et soit à nouveau rabaisé.

Attention: Vous devez rabaisser individuelle-ment chaque bec fil après qu'il soit remonté. Si, en dernier, vous rabaissez tous les becs fils en même temps, il peut y avoir des irrégularités.

A présent, vous pouvez tricoter normalement, en continuant toujours d'avancer dans le changeur jusqu'à la butée.

L'alternance des couleurs va s'opérer dans l'ordre suivant:

1er bec fil à partir de la gauche = Col. 1

2è bec fil à partir de la gauche = Col. 2

3è bec fil à partir de la gauche = Col. 3

Il n'est pas possible d'avoir recours à un ordre différent pour le changement de couleurs.

Tricotage en 4 couleurs

Le tricotage en 4 couleurs est analogue au tricotage en 3 couleurs.

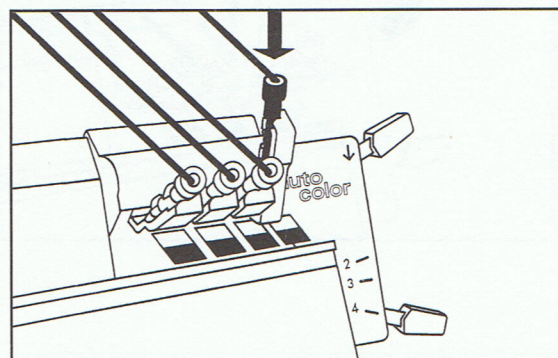
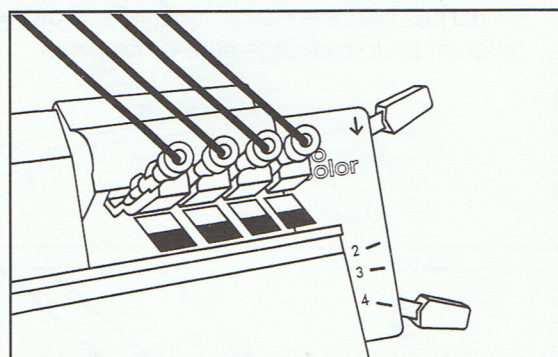
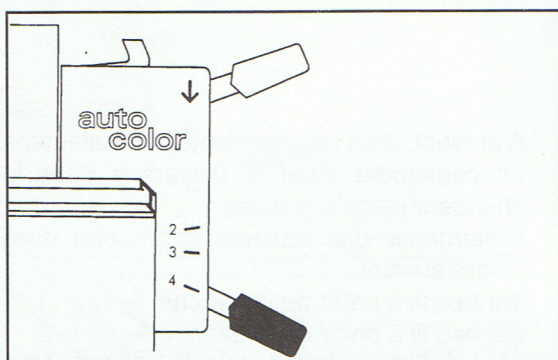
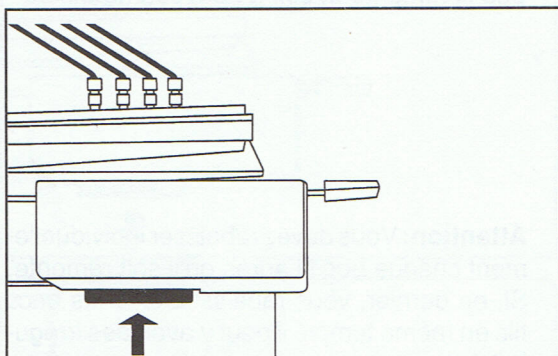

1. Rabaissier tous les becs fils et mettre l'AUTOCOLOR en position zéro.

2. Règler le changeur de couleurs sur 4.

3. Abaisser simultanément tous les 4 boutons poussoirs noirs jusqu'à ce qu'ils s'enclenchent tous.

4. Abaisser la manette de commande. Un des becs fils va remonter vers le haut. Rabaissier le bec fil et poursuivre jusqu'à ce qu'en dernier lieu le 4ème bec fil soit remonté. Rabaissier également celui-ci et commencer à tricoter tout en continuant jusqu'à la butée du changeur de couleurs.

Attention: Ne jamais abaisser simultanément tous les becs fils, mais individuellement, après qu'ils soient remontés.

Contrôle des becs-fils

Si vous tricotez avec l'un des entraînements par monteurs suivants:

M75B, E3000, E3000A selon le cas avec Z1 ou Z2, vous pouvez brancher le câble de contrôle des becs fils suivant la notice de montage.

Le système de contrôle des becs-fils amène le moteur immédiatement à l'arrêt si deux becs-fils devaient remonter simultanément.

Remède à apporter en cas de panne :

1. Couper le moteur.
2. A moins que le chariot ne s'y trouve déjà, le pousser jusqu'à l'extrémité droite de la fonture, avant l'AUTOCOLOR .
3. Décider de la couleur suivante à tricoter.
4. Ramener l'ensemble des becs-fils dans leurs supports et les pousser vers le bas. Amener l'AUTOCOLOR en position zéro.
5. Préparer les becs-fils de la même manière que décrite plus haut pour le tricotage.
6. Si la couleur avec laquelle vous voulez continuer à tricoter n'est pas celle du premier bec-fil, abaisser celui-ci, puis appuyer vers le bas sur la manette de commande jusqu'à ce que le bec-fil avec lequel vous avez tricoté juste avant, selon votre alternance de couleurs, remonte. Rabaisser également ce bec-fil.
7. Vous pouvez à présent remettre le moteur en marche et avancer dans le changeur de couleurs. Le bec-fil voulu remontera vers le haut et sera repris par le chariot.

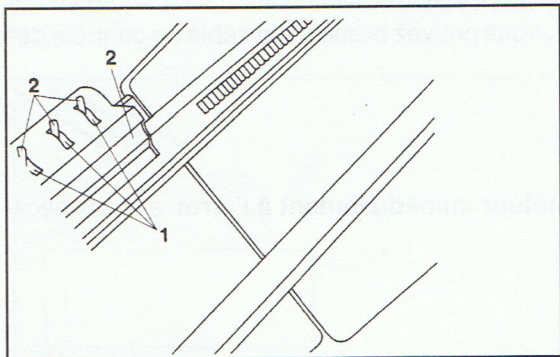

Plan de graissage:

Enlever d'abord la crasse des endroits correspondants avec un chiffon sec.

- 1 Lors d'une utilisation intense 1 goutte d'huile Bellodor par semaine.
- 2 Huiler légèrement chaque jour.

