

SILVER REED

HANDLEIDING VOOR DE INTARSIA - SLEDE

Met de Intarsia-slede is het mogelijk om meerkleurige motieven te breien zonder spandraden aan de achterkant.

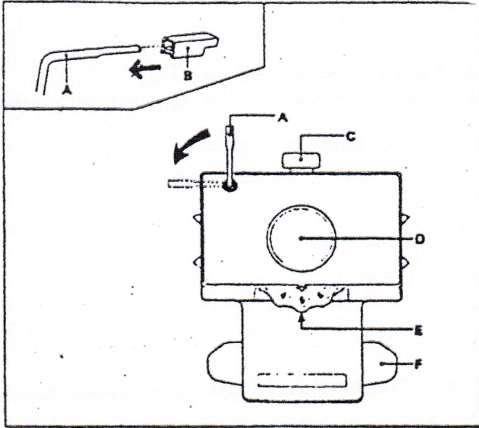

De onderdelen en hun functie

- A - TOERENTELLER-BEUGEL: Zet de toerenteller in werking. Als deze beugel niet nodig is, deze oplichten en opzij draaien.
- B - VERLENGSTUK VOOR TOERENTELLER-BEUGEL: Als de Intarsia-slede gebruikt wordt bij type 326, bevestig dan het verlengstuk op de punt van de toerenteller-beugel, zoals afgebeeld.
- C - TRANSPORTPLAAT: Zet de ingebouwde knitradar in werking.
- D - KNOP VAN DE SLEDE
- E - STEKENREGELAAR: Regelt de grootte van de steek. Zorg dat de steekgrootte op de Intarsia-slede overeenstemt met de steekgrootte op de breimachine-slede.
- F - AFSTRIJKER

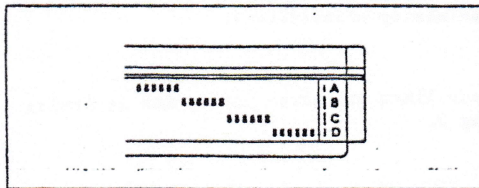

NAALDENSTANDEN

- A - Naalden breien niet (ruststand).
- B - Naalden breien normaal.
- C - Naalden breien normaal, naalden staan altijd in de C-stand als met de Intarsia-slede gewerkt wordt.
- D - Naalden breien niet. Naalden in de D-stand worden aangewend om de Intarsia-slede zonder te breien, over het bed te schuiven en voor verkorte toeren.

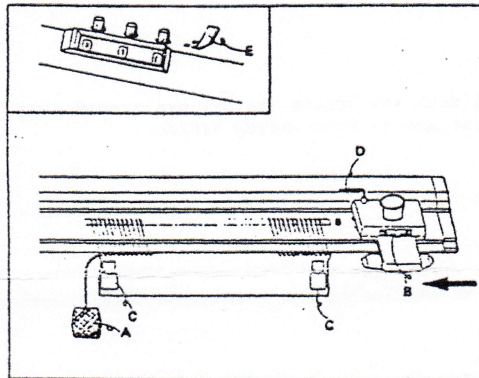

GEBRUIK VAN DE INTARSIA-SLEDE

1. Met de normale breislede een aantal toeren breien.
2. Het garen uit de geleider en de draadspanning nemen. De kluwe garen (A) op de grond leggen. De normale breislede van de machine nemen.
3. De Intarsia-slede aan de tegenovergestelde zijde van het breigaren op het naaldenbed schuiven. Steekgrootte (B) instellen, klusgewichten (C) aan beide zijden van het breiwerk hangen. Toerenteller-beugel (D of E), afhankelijk van machinetype, instellen.
4. De Intarsia-slede over de naalden in B-stand schuiven. De naalden komen automatisch in C-stand. Voor type 321 en 323 de toerenteller-beugel instellen. Voor type 326, 328, 500 en 360 behoeft de toerenteller-beugel niet ingesteld te worden.

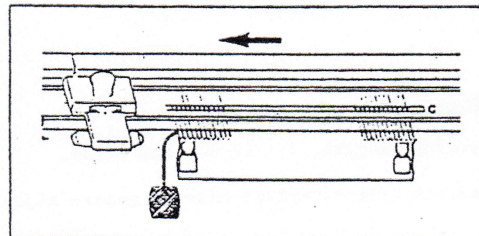

BEGIN AAN DE SLEDE-ZIJDE

5. Leg het hoofdgaren A en B en het contrastgaren C over de naalden zoals hiernaast is afgebeeld. Let op dat alle naalden open zijn!
6. De losse afhangende draden vasthouden, de Intarsia-slede langzaam over de te breien naalden schuiven.

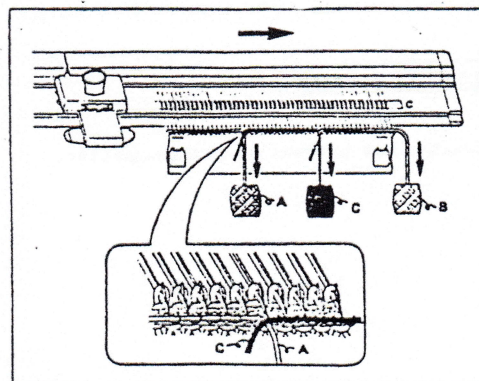

7. Begin weer met de draden over de naalden te leggen aan de zijde waar de slede staat. Eerst hoofdgaren B, dan contrastgaren C en daarna hoofdgaren A in de geopende naalden leggen (Zie afbeelding). Let op dat de draden gekruist worden zoals is afgebeeld, om openingen in het breiwerk te voorkomen.

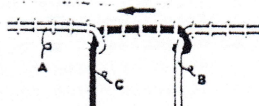
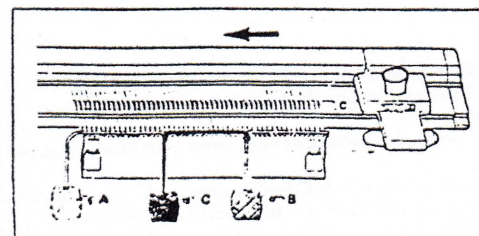

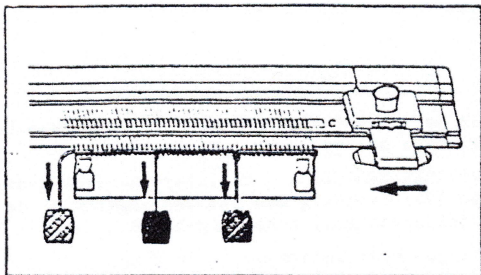

8. De afhangende draden naar beneden trekken en de Intarsia-slede langzaam over de te breien naalden schuiven. De 2e toer is gebreid.
9. De handelingen herhalen voor de volgende toeren.

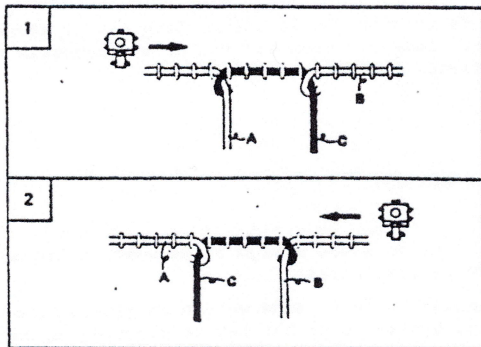

BELANGRIJK:

De draden A, B en C moeten na de laatste naald met de volgende draad als volgt gekruist worden.

- Als de Intarsia-slede naar rechts geschoven wordt, dan dienen de draden gekruist te worden als op afbeelding 1.
- Als de Intarsia-slede naar links geschoven wordt, dan de draden kruisen als op afbeelding 2.

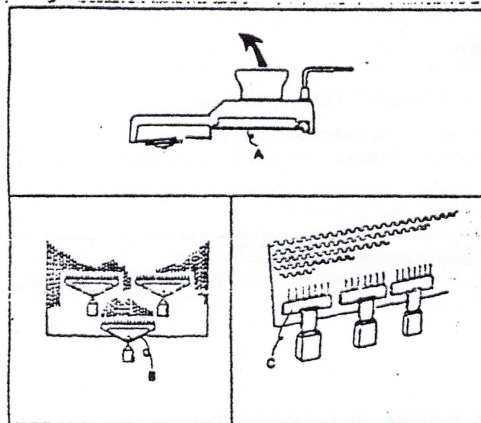

TIPS

- * Als de Intarsia-slede tijdens het breien van het naaldenbed moet worden afgenomen, dan deze aan de knop omhoog heffen.
- * Bij het breien met dikke garens het breiwerk omlaag trekken, zodat de steken goed in de naalden liggen voordat de Intarsia-slede erover geschoven wordt.

Gebruik gewichthangers B of C.

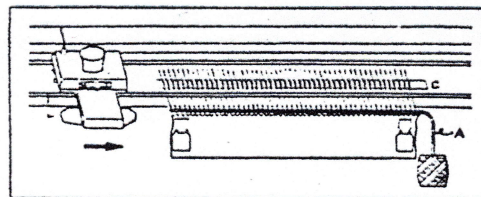

NORMAAL BREIEN MET DE INTARSIA-SLEDE

1. Hoofddraad A in de open naalden leggen, die in C-stand staan.
2. Voor het breien van 1 toer, de Intarsia-slede naar de andere zijde schuiven.

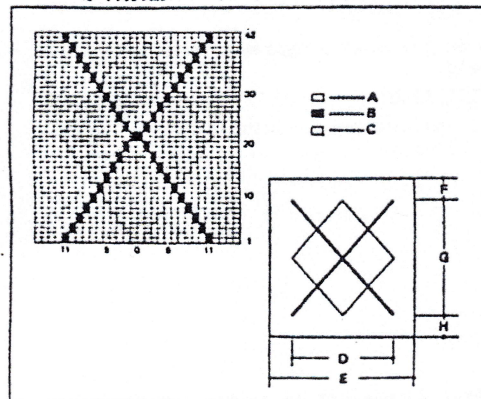

BESCHRIJVING VAN NEVENSTAAND MOTIEF-PATROON

Voor u met breien begint, tekent u het patroon op patronenpapier.

- A - Hoofdkleur; 2 kluwens
- B - 1e Bijkleur; 2 kluwens
- C - 2e Bijkleur; 1 kluwen
- D - 22 Steken
- E - 40 Steken
- F - 10 Toeren
- G - 42 Toeren
- H - 10 Toeren

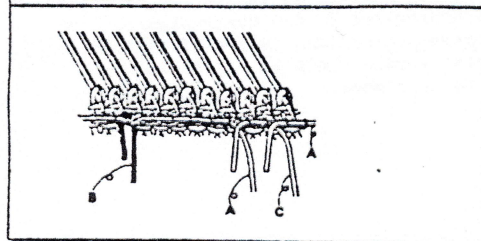

1. Met de normale breislede 40 steken opzetten en 10 toeren breien.
2. Intarsia-slede, zonder te breien, over de naalden schuiven. De naalden komen in C-stand.
3. Bijkleur B vanaf de slede, over de betreffende open naalden leggen (zie tekening).
4. Hoofdkleur A en bijkleur C over de betreffende open naalden leggen. Het hoofdgaren A, moet onder de naalden in bijkleur B doorgaan.
5. Intarsia-slede over het naaldenbed schuiven, er is nu 1 toer gebreid.
6. Punt 3 tot en met 5 steeds herhalen.

HINT

If the Intarsia Carriage should happen to jam on the needle bed while knitting, do not apply force to release it, but take off the Fabric Presser by removing the screws fastening it at the underside of the Carriage.

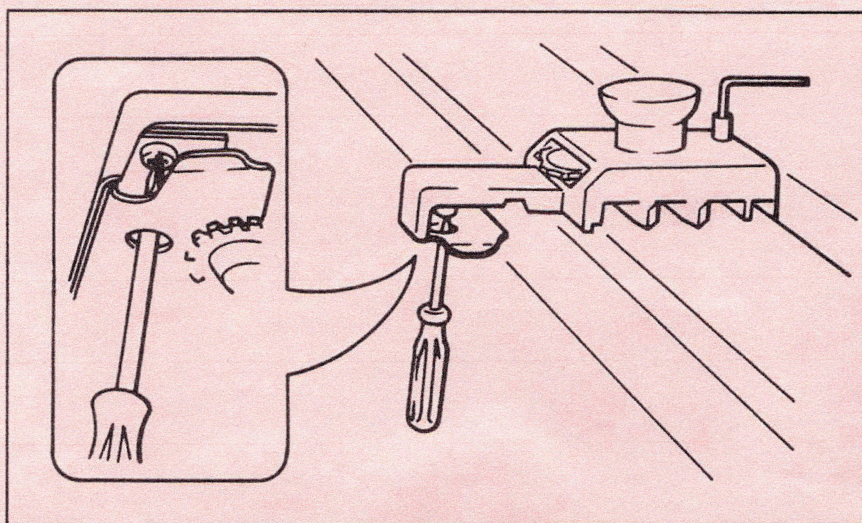

SUGERENCIA

Si ocurre que el Carro de Incrustación se atasca en la cama de agujas mientras teje, no lo fuerce para liberarlo, sino que quite el Presionador de la prenda tejida quitando los tornillos que lo fijan al lado inferior del Carro.