

nederlands

deco

Jacquard

A

Slinger beneden, oranje afstrijkers

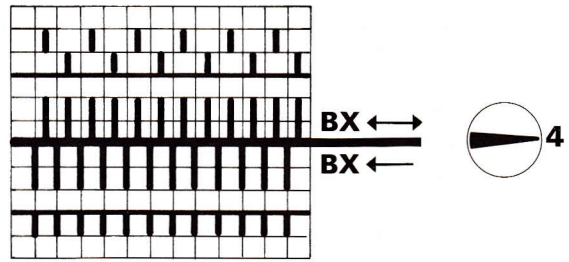

B1

Luspatronen

Slinger beneden, zwarte afstrijkers

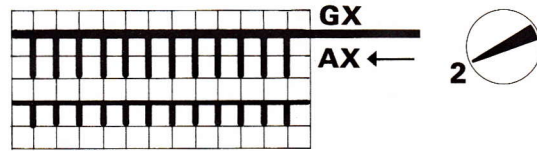

B2

Slinger beneden, oranje afstrijkers

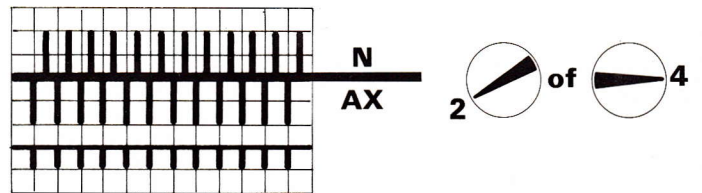

C

Weef effecten

Slinger beneden, zwarte afstrijkers

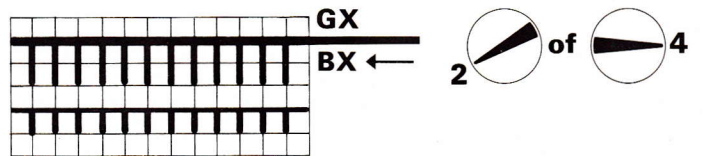

D

Biezen

Slinger beneden, zwarte afstrijkers

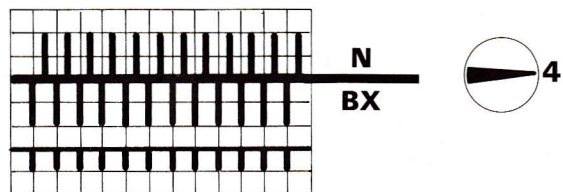

E

Halfpatent patronen

Slinger beneden, orange afstrijkers

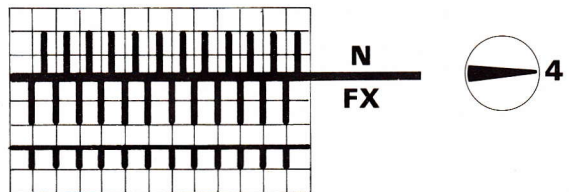

F

Patronen met U70-overhangslot

Slinger beneden, zwarte afstrijkers

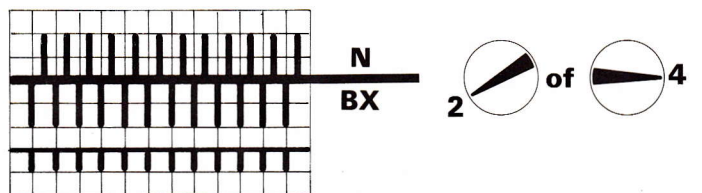

G

3- of 4 kleurig Jacquard

Slinger beneden, oranje afstrijkers

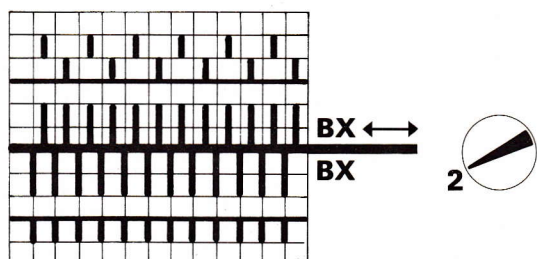

Handleiding

PASSAP[®]
deco

Voor bevestiging van de PASSAP DECO
aan de PASSAP DUOMATIC zie blz. 25

Inhoudsopgave

- 3 Selektor**
Aanbrengen van de selektor
- 4 De kaartlezer**
Aanhangen van de kaartlezer
Breien zonder automatische patronen
- 6 De ponskaart**
- 7 Voorbereiding tot patroonbreien**
2 toeren voor het begin van het patroonbreien:
Ponskaart invoeren.
Ponskaart tot een ring sluiten.
- 8 Patroonbreien**
- 9 A Jacquard**
- 13 B Lus- en vang patronen**
- 16 C Weefeffecten**
- 17 D Biezen**
- 17 E Halfpatent patroon**
- 18 F Patroon met PASSAP U 70 overhangslot**
- 19 G Patroon breien met PASSAP COLOR**
- 20 Enkelvoudige motieven in Jacquard breiwerk**
- 22 Variatie van het patroon in de hoogte**
- 23 Praktische aanwijzingen**
Delen van het werkstuk bij automatische patronen.
uithalen van gebreide toeren bij automatische patronen.
- 25 Uitpakken en monteren van de PASSAP DECO**

De selektor

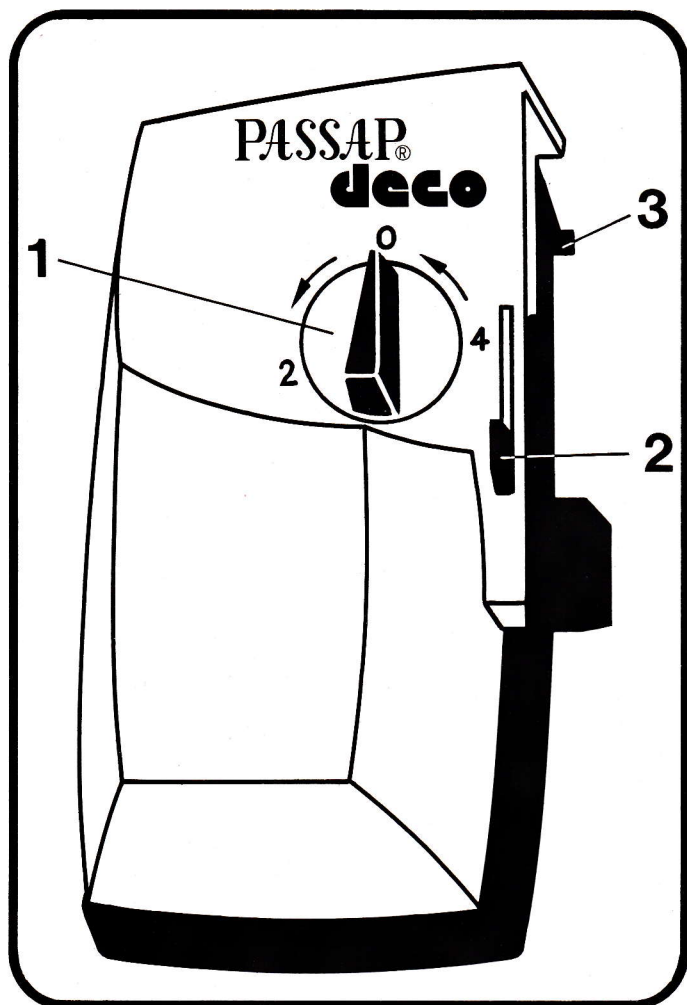

1 De selectieschijf

Deze mag uitsluitend linksom, dus tegen de wijzers van de klok in gedraaid worden.

0 = buiten werking

2 = de ponskaart wordt iedere tweede toer verder getransporteerd

4 = de ponskaart wordt iedere vierde toer verder getransporteerd

2 De vergrendeling

Deze dient ter bevestiging van de DECO aan het slot.

3 De bovenste geleider

De aan de bovenkant van de selektor naar achter uitstekende strip.

Aanbrengen van de selektor

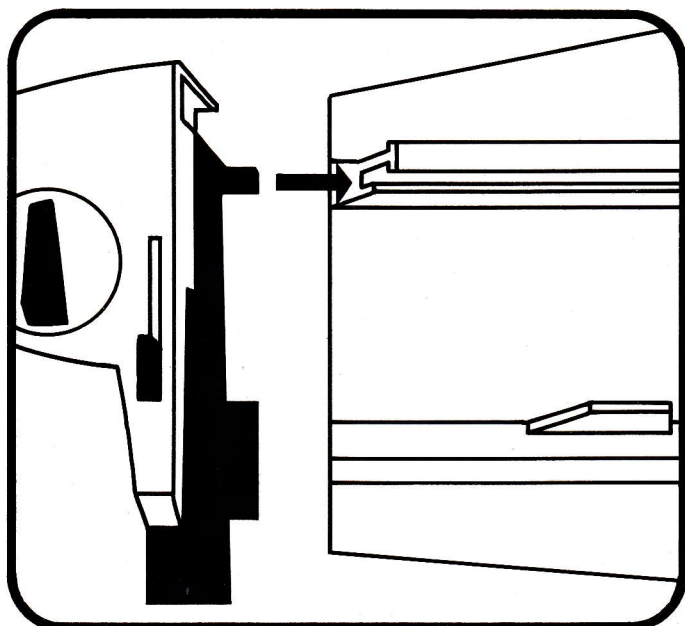

– Selectieschijf op «0»

– De geleider van de selektor in de bovenste strip van de bedverlenging schuiven.

– Selektor naar rechts schuiven, daarbij eerst het onderste gedeelte licht optillen, om hem over de blokkering van de bedverlenging te leiden, daarna licht tegen het bed drukken, zodat de onderste geleider in de onderste strip van het bed glijdt.

– Voor het aankoppelen van de selektor aan het slot:

Vergrendeling naar boven duwen, selektor dicht tegen het slot aan schuiven, vergrendeling weer naar beneden schuiven. Hij vergrendelt en selektor en slot zijn gekoppeld.

De kaartlezer

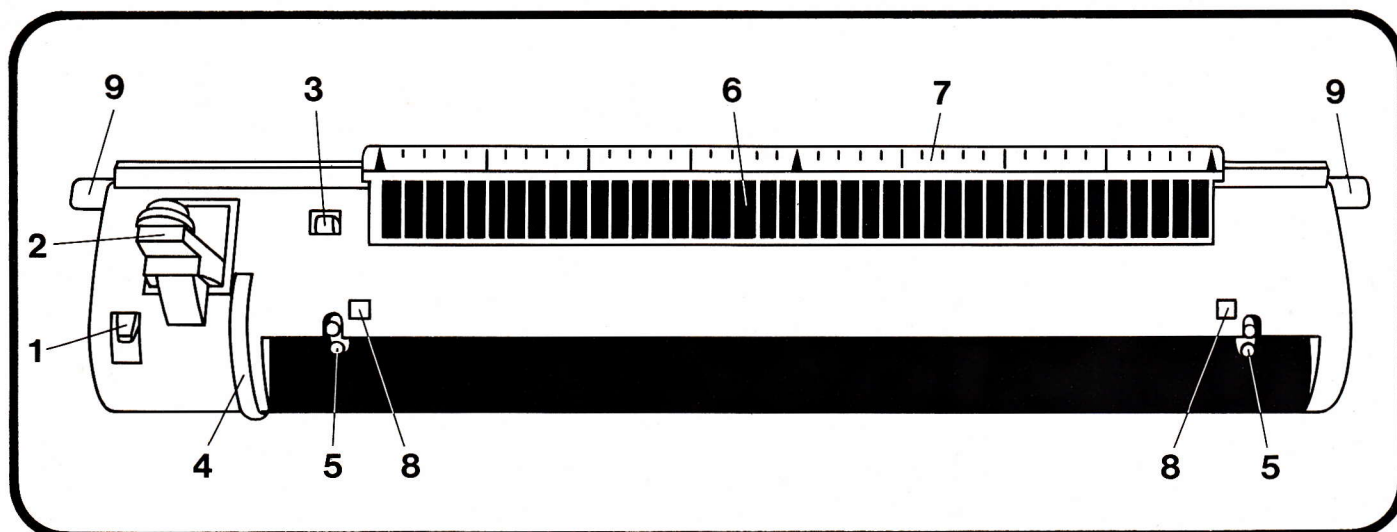

1 De handle voor het handtransport

Daarmee wordt de vergrendeling van de ponskaart opgeheven, zodat u deze met de hand kunt transporteren.

2 De automatische transporteurhandle

Daarmee wordt de ponskaart automatisch getransporteerd.

3 De blokkeerknop

Daarmee kan de handle voor het handtransport ook in achterwaartse gang gezet worden.

4 Het transportwiel

Daarmee kan de ponskaart met de hand getransporteerd worden, wanneer de vergrendeling opgeheven is.

5 De tandwielen

De tanden van het rad moeten in de transportgaten van de ponskaart vallen.

6 De aftasters van de kaartlezer

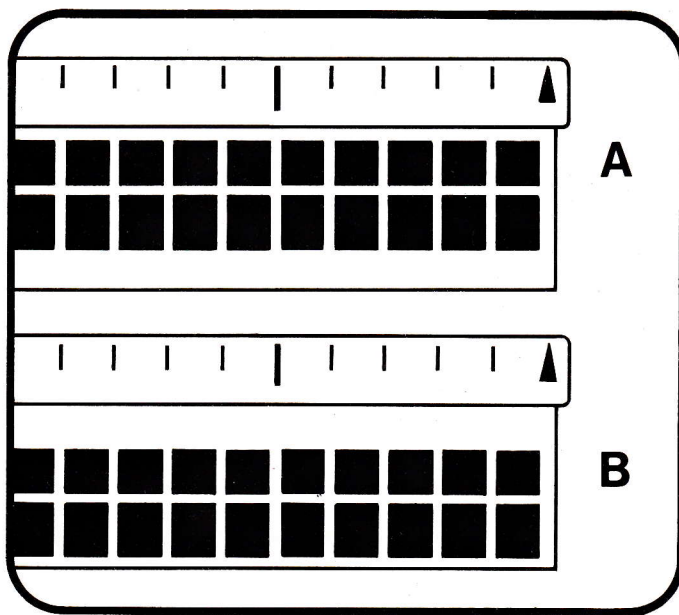

Wanneer de kaartlezer leeg is, hebben deze aftasters twee standen.

Positie A: Alle aftasters raken de markeringsstrip. In deze positie wordt de ponskaart ingelegd.

Positie B: (ruststand): Alle aftasters raken de voorkant van de gleuf.

In deze positie wordt er zonder automatische patronen gebreed.

Bij het breien met de ponskaart, staan de aftasters al naar gelang de gaatjes in de ponskaart in positie A of B.

(Positie A = geen gaatjes van de ponskaart)

(Positie B = gaatjes van de ponskaart)

7 De markeringsstrip

Het midden is door een pijl gemarkeerd en komt overeen met het midden van het patroon.

Normaal gesproken wordt deze pijl tegenover een gemarkeerd bruggetje van de tandrail gezet.

8 De vensters van de kaartlezer

Hier kunnen de toerentallen en andere bedieningsaanwijzingen afgelezen worden.

9 De vergrendelingspallen

Voor de bevestiging van de kaartlezer.

Vorbereitung tot patroonbreien

2 toeren voor het begin van het patroon:

Ponskaart inleggen:

- **Handle voor het handtransport naar beneden drukken**, tot de aftasters in Positie A inhaken.

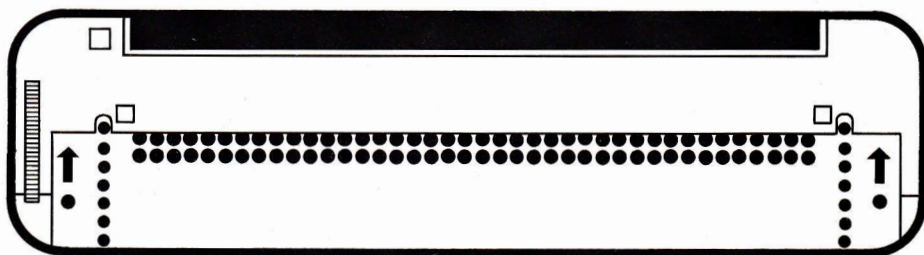

- **De ponskaart met de pijl naar boven over de tandwieltjes schuiven**, tot rechts en links het eerste transportgat over de tand van het tandwiel is gegleden.

Let erop, dat de kaart recht hangt.

- **Het transportwiel verder draaien tot het handtransport wordt geblokkeerd.**

In beide vensters verschijnt het nummer «0» in wit op een zwarte achtergrond. De gerasterde lijn bevindt zich nu voor de sleuf.

Ponskaart tot een ring sluiten

- **Handle voor het handtransport naar beneden drukken en zo vasthouden**, tegelijkertijd de ponskaart met het transportwiel zo ver draaien, tot er nog ongeveer 5 cm van het einde van de kaart zichtbaar is.

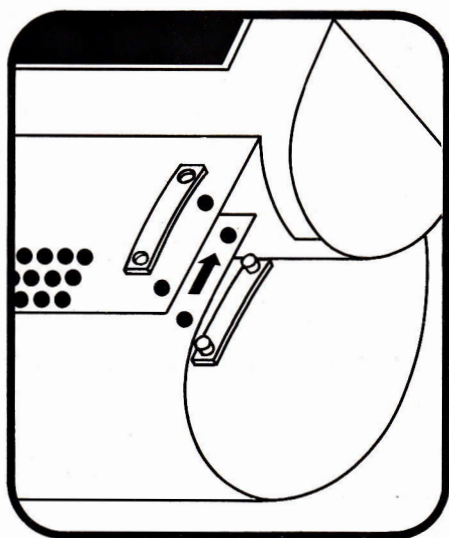

- **Het einde van de kaart over het begin van de kaart leggen**, zo dat drie volledig geponste toeren elkaar helemaal overlappen en de rand-gaatjes zich tegenover elkaar bevinden. De plastic clips sluiten volgens de tekening.

Wanneer een patroon uit meerdere kaarten bestaat, de tweede kaart zoals beschreven aan de eerste bevestigen, enz. Aan het eind de kaarten tot een ring sluiten.

- **Handle voor het handtransport naar beneden drukken en de kaart in dezelfde richting verder draaien**, totdat in het venster weer nummer «0» in wit op een zwarte achtergrond verschijnt en de gerasterde lijn zich bij de sleuf bevindt.

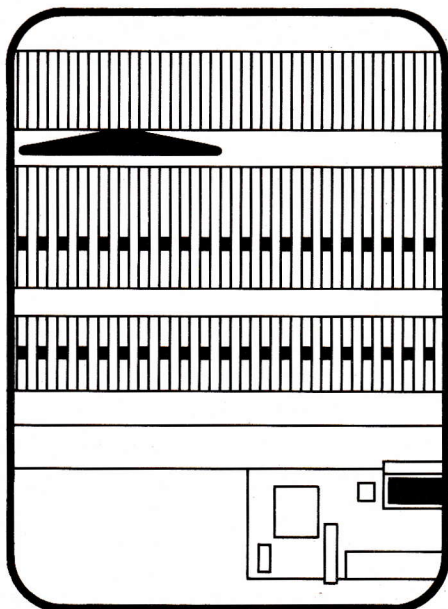

Toerenteller-coulisse naar links schuiven

De rechter zijkant van de toerenteller-coulisse moet links van het breiwerk en de kaartlezer staan.

- Selectieschijf «0»
- 2 toeren breien

Wanneer hier niet twee volgende toeren gebreid zouden mogen worden, kunt u ook als volgt handelen:

- **Selektor van het slot losmaken en naar links tot over de toerenteller-coulisse schuiven**, weer terug schuiven en aan het slot bevestigen. Daarmee heeft de selektor het programma van de eerste patroon-toer opgenomen.

Patroonbreien

- **Naaldegidsen uit de naaldegidsrail schuiven**
de automatische patronen met de DECO werken **altijd met naaldegidsen**.
Voor elke naald in werking op het voorbed een naaldegids uit de rail schuiven.
- **Bij meerderen**, voor elke naald die nieuw in werking wordt gezet, een naaldegids uit de rail schuiven.
- **Bij minderen**, voor elke naald die buiten werking wordt gezet, een naaldegids terug in de rail schuiven.
- **Selectieschijf op «2» of «4»**
volgens aanduiding voor het patroon.

Opgelet: bij het begin van het breien moet altijd de rode punt op de selectieschijf zichtbaar zijn, anders wordt de kaart niet in het juiste ritme getransporteerd. Wanneer de rode punt bij het begin van het breien niet zichtbaar is, de selectieschijf een keer rond draaien (in de richting van de pijlen).

Slotinstelling zoals voor een patroon nodig is

Op elke **ponskaart** en op elke **afbeelding van een patroon**, bevindt zich het nummer van de ponskaart, en wel wit op een zwarte achtergrond vóór de naam **1 PASSAP DECO**

De zwarte letter, eventueel met cijfer, achter de naam PASSAP DECO geeft de slotinstelling aan, zoals het betreffende patroon gebreid wordt.

Uit het bijbehorende **naaldschema**, kan men zien of het patroon enkel of dubbelbeds gebreid wordt en of er op het achterbed ook naaldegidsen in werking zijn.

Hierna vindt u de verklaring van deze letters.

A Jacquard

Bij het jacquardbreien, wordt de kleur na elke tweede toer gewisseld, daarom vindt u geen speciale aanwijzingen om de kleur te wisselen op de illustraties.

Opgelet: altijd met de basiskleur beginnen, d. w. z. 2 toeren basiskleur 2 toeren inbreikleur breien.

Basiskleur: breit, wanneer de kaart geen gaatjes heeft.

Inbreikleur: breit, wanneer de kaart gaatjes heeft.

A

Slinger beneden, oranje afstrijkers

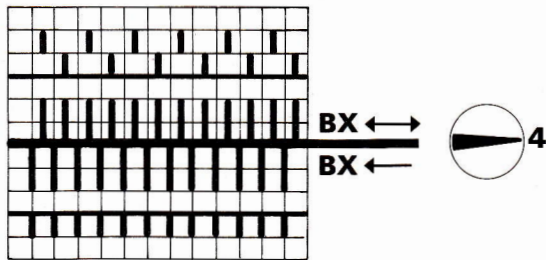

Dubbelbeds jacquard met weggebreide spandraden aan de achterkant.

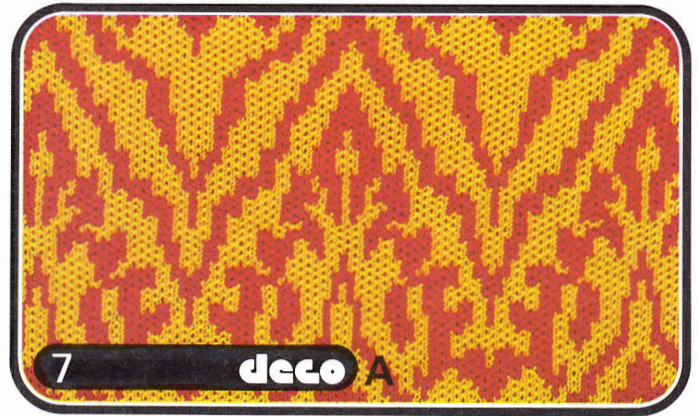

Elke ponskaart, die met een A gekenmerkt is, kan ook met de volgende slot- en naaldgidsen indeling gebreid worden:

Slinger beneden, oranje afstrijkers

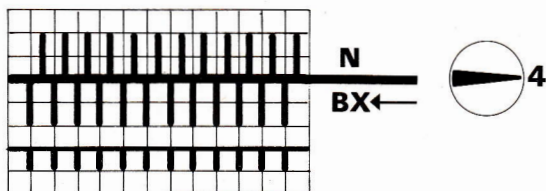

Bij deze manier van breien ligt het patroon er meer op dan bij het normale jacquard.



A Jacquard

Elke ponskaart die met A gekenmerkt is, kan ook als enkelbeds jacquard gebreid worden. Daartoe zijn echter in het bijzonder die patronen geschikt, waarbij de spandraden zo kort mogelijk zijn.

Slinger beneden, zwarte afstrijkers

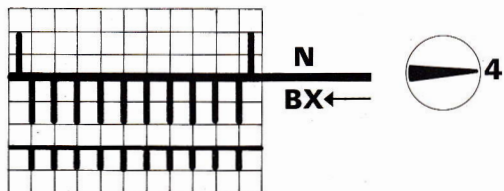

Om een mooie kantsteek te verkrijgen, is het bij enkelbeds jacquard aan te bevelen, aan beide kanten een extra naald op het achterbed in werking te zetten.

Bijzonderheden

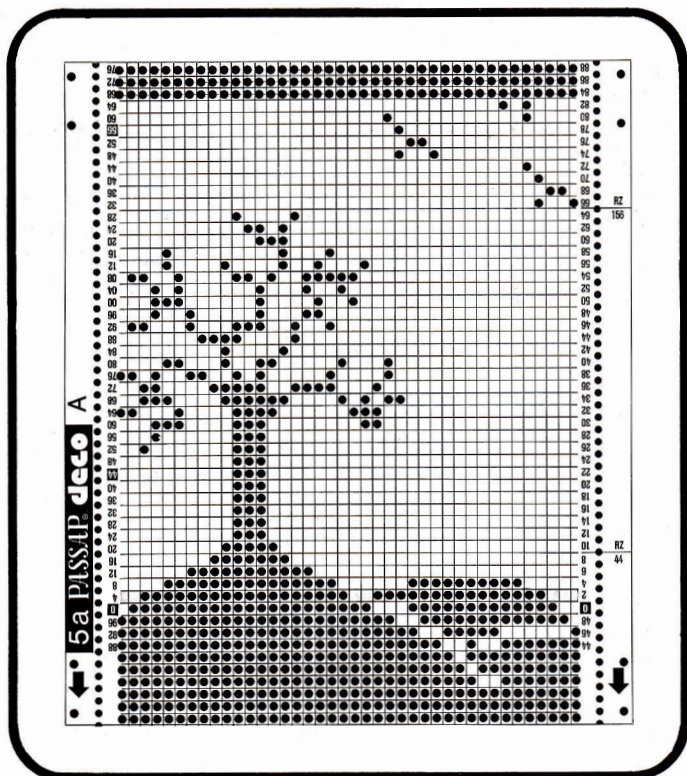

Op vele jacquard kaarten zijn enkele horizontale strepen tot de rand van de ponskaart doorgetrokken. Ze zijn met RZ (toerental) en een getal aangeduid.



Dit is een voorbeeld waarbij of de inbreikleur of de basiskleur verandert, zoals dat op de afbeelding te zien is. Het opschrift op de kaart geeft aan bij welke toerentalstand de kleur gewisseld moet worden.

Om u verder het kleuren wisselen te vergemakkelijken, verschijnt er wanneer de kleur gewisseld moet worden in het venster van het toerental een getal in wit op een zwarte achtergrond.

Het is vanzelfsprekend, dat al deze kaarten alleen maar tweekleurig gebreid kunnen worden.

A Jacquard

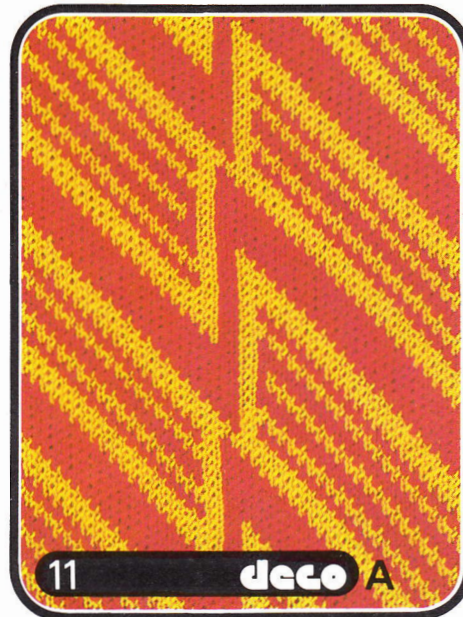
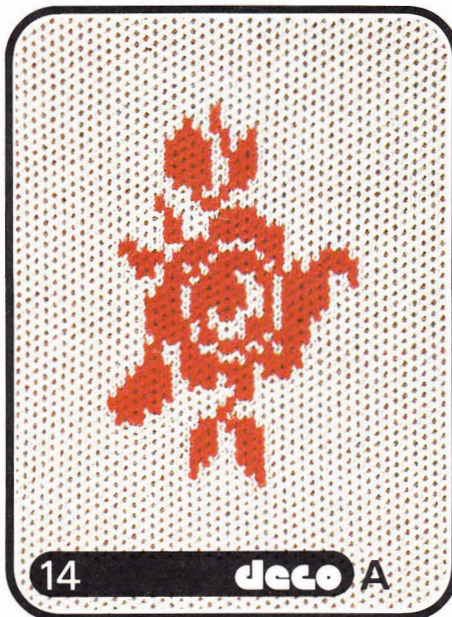
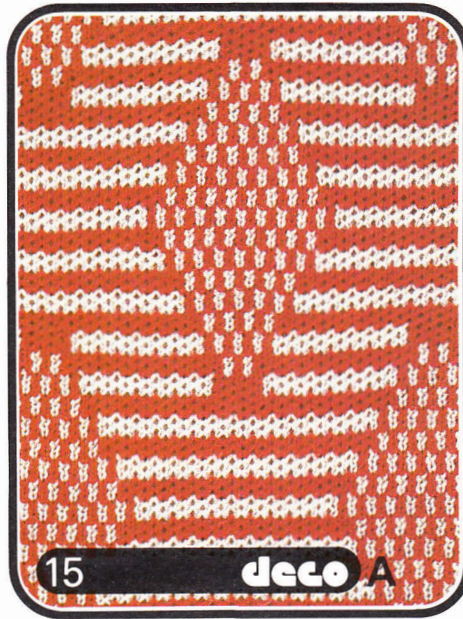
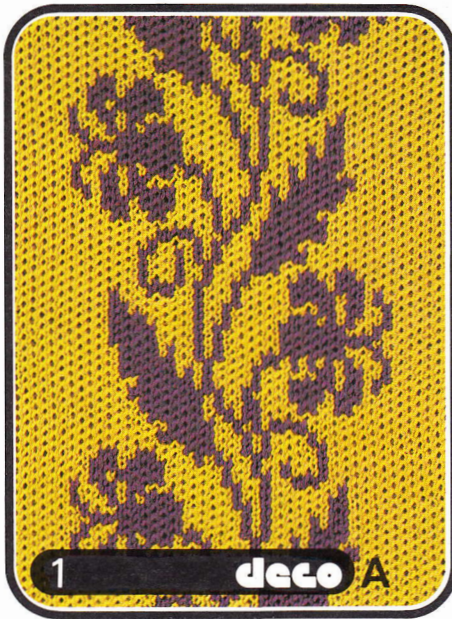

A Jacquard

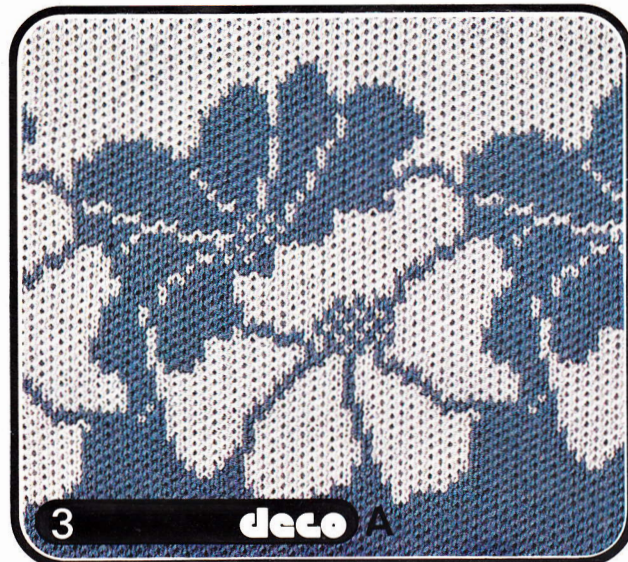
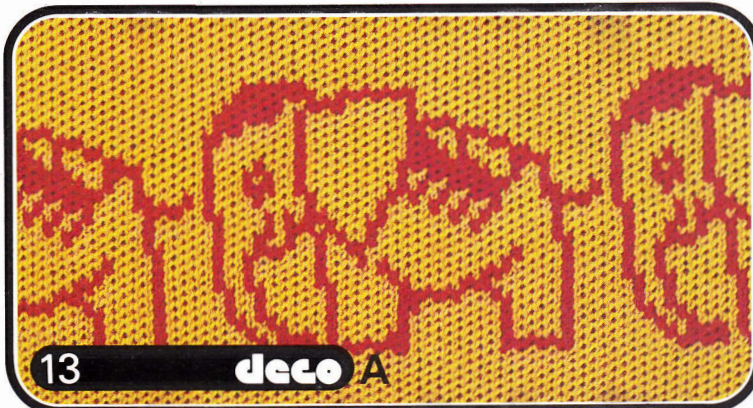

B Vang- en luspatronen

Er zijn dubbel- en enkelbeds alsmede één en meerkleurige lus- en vangpatronen.

Daar het bij **meerkleurige luspatronen** vaak een onregelmatig kleuren wisselen geeft, bevindt er zich na de letter voor slotinstelling nog een aanwijzing voor het wisselen van de kleur.

Col 8/8 = Elke 8ste toer kleuren wisselen.

Col 2/6 = Beginnen met 2 toeren van de eerste kleur, dan 6 toeren van de tweede kleur, herhalen.

B1

Slinger beneden, zwarte afstrijkers

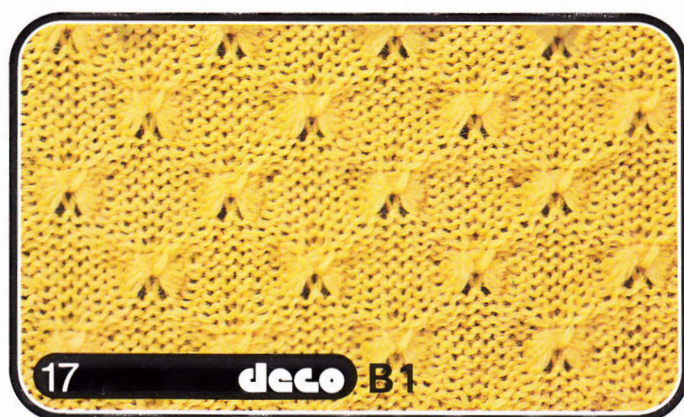
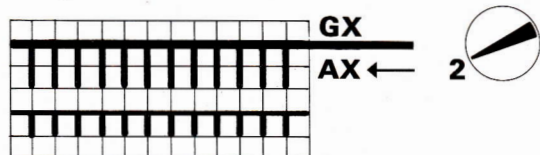

Enkelbeds luspatroon.
Dit wordt met de linker pijltoets gebreid.

Opgelet: Wanneer er met een pijltoets gebreid wordt, moet de selektieschijf altijd op 2 gezet worden.

Met elke ponskaart die met B1 gekenmerkt is, kan ook **dubbelbeds** gebreid worden.

Slinger beneden, oranje afstrijkers

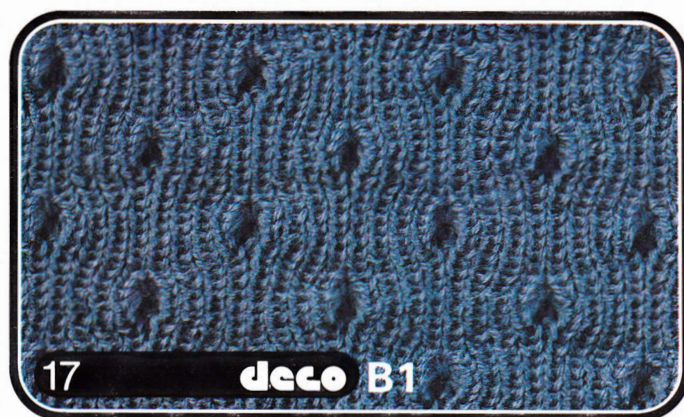
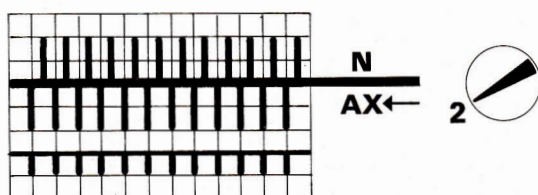

B Vang- en luspatronen

Slinger beneden, oranje afstrijkers

B2

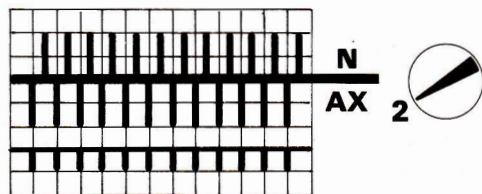

Alle dubbelbeds gebreide luspatronen, die **zonder** pijltoets gebreid worden, kunnen met selectieschijf 2 of 4 gebreid worden.

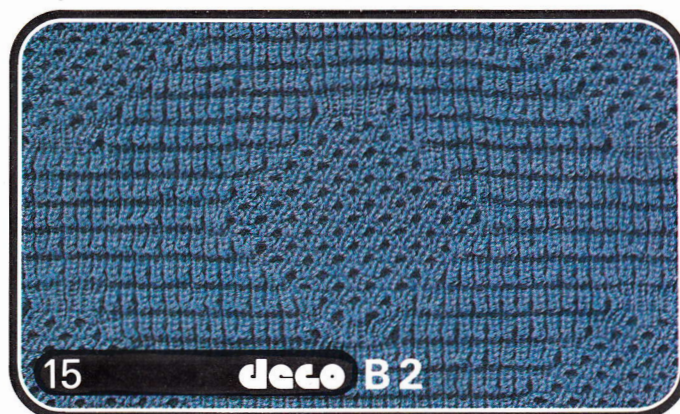

Slinger beneden, oranje afstrijkers

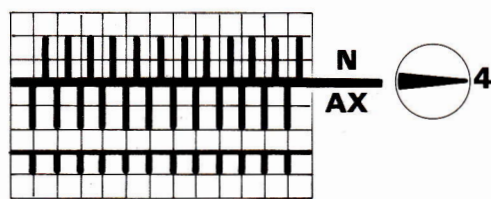

Wanneer u met selectieschijf 4 breit, verschijnt het reliëf sterker dan met de schijf op 2. Bij bijzonder dik materiaal is het breien met selectieschijf 4 **niet** aan te bevelen.

Slinger boven, oranje afstrijkers

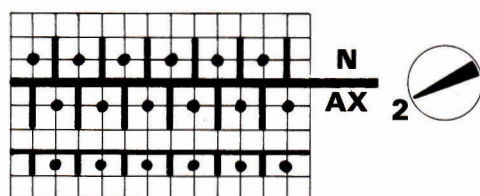

Er zijn dubbelbeds gebreide luspatronen die ook, volgens schema, met elke 2e naald gebreid kunnen worden.



Dit patroon is bijzonder aan te bevelen, wanneer het om iets dikkere wol gaat. Wanneer de slinger boven is, moet deze worden verwijderd, wanneer over grotere breedten gebreid wordt.

B Vang- en luspatronen

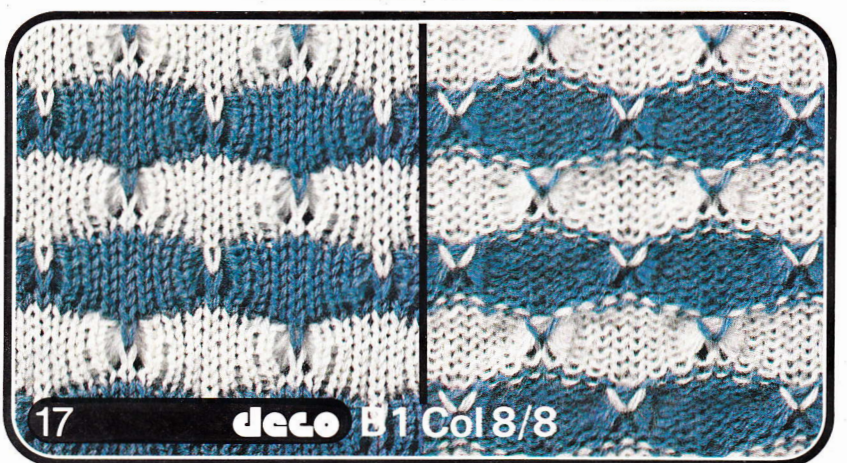
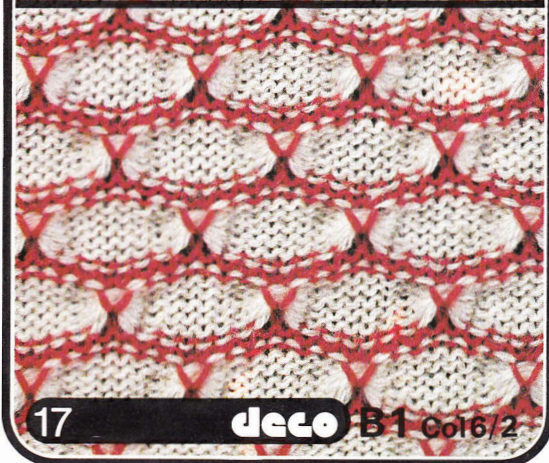
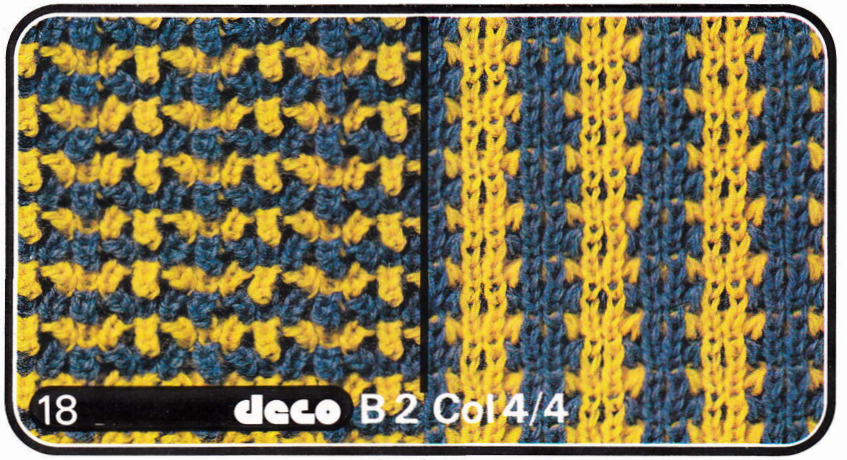
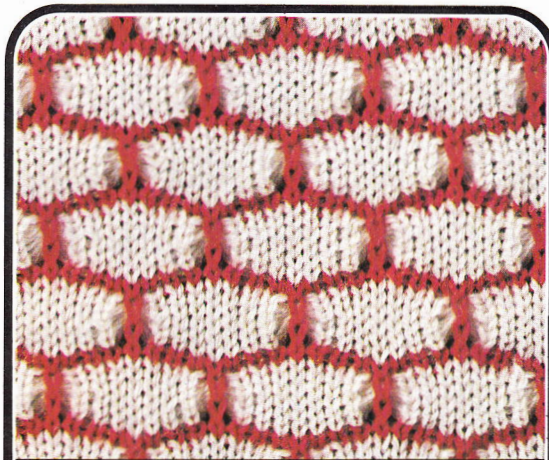
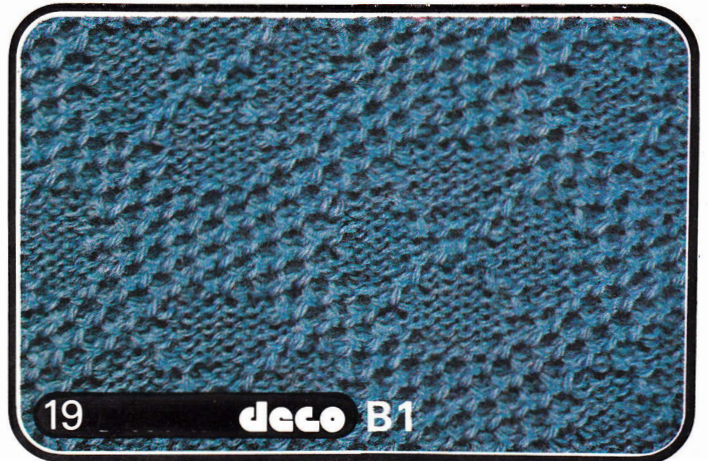
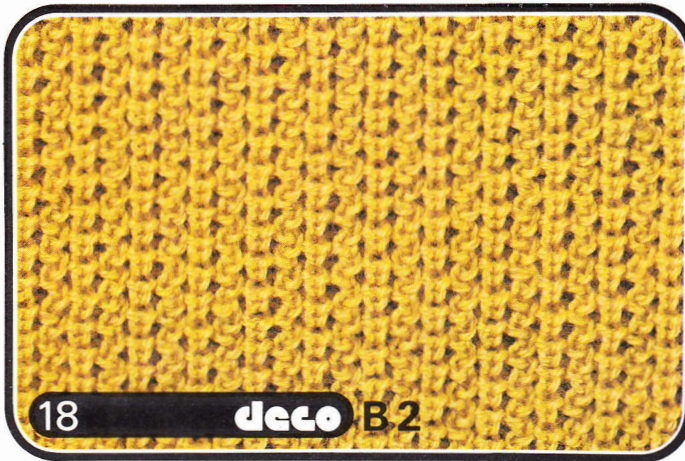

C Weefeffecten

Deze patronen worden meestal in een kleur gebreid, ze zijn altijd enkelbeds.

Alle met C gekenmerkte ponskaarten kunnen zowel met selectieschijf 2 als wel met 4 gebreid worden.

C

Slinger beneden, zwarte afstrijkers

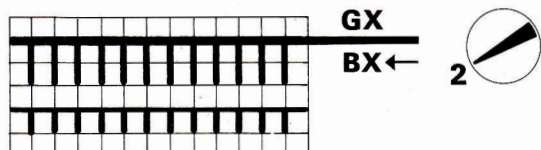

Weefeffect met selectieschijf 2

Slinger beneden, zwarte afstrijkers

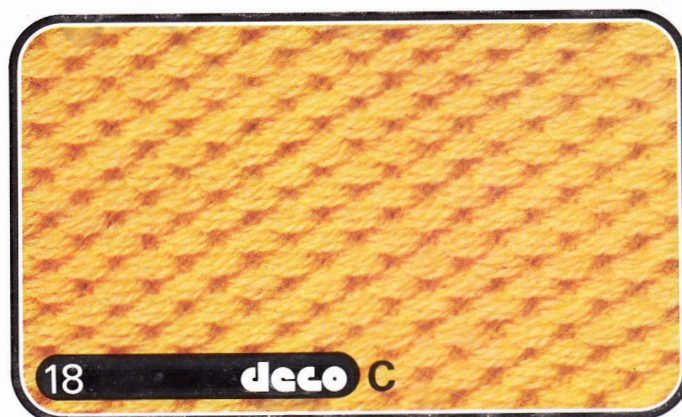
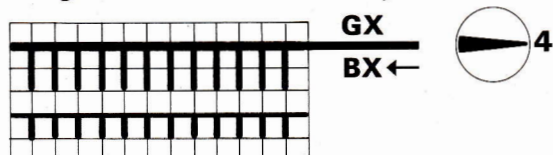

Weefeffect met selectieschijf op 4
Dit is niet mogelijk met alle met C
gekenmerkte ponskaarten.

Biezen kunnen alleen maar dubbelbeds gebreid worden.

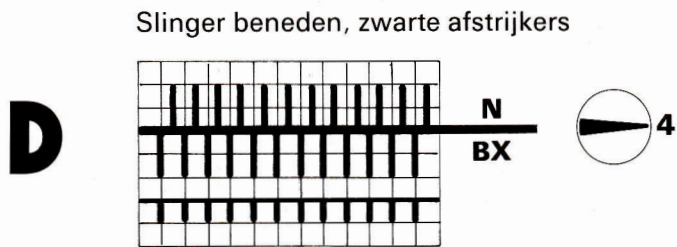

E Halfpatent patronen

Bij deze patronen wordt er afwisselend gebreid met Recht/Recht en halfpatent. Zij kunnen alleen dubbelbeds gebreid worden.

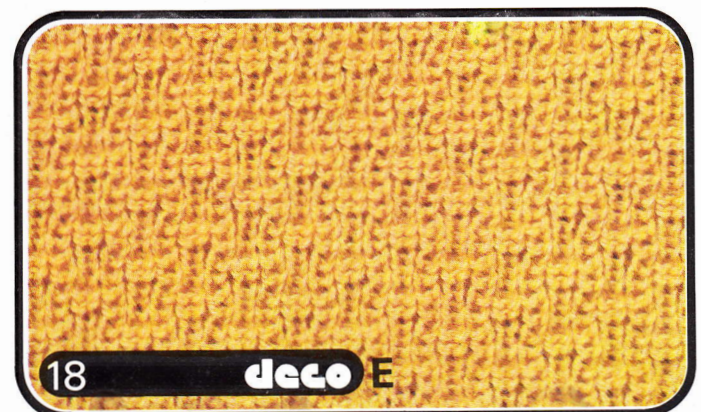
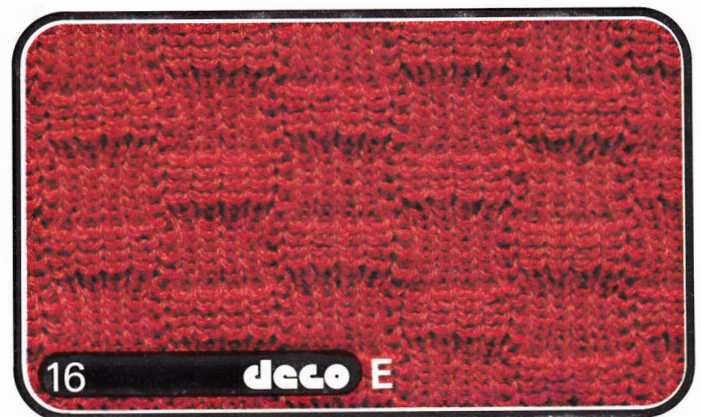
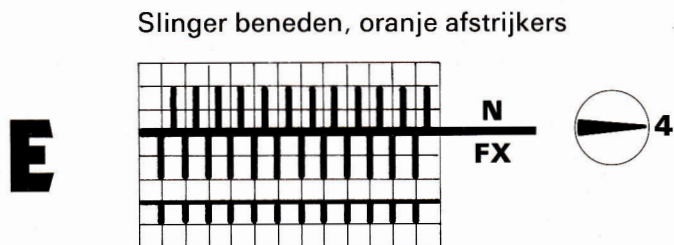

F Patronen met U70 overhangslot

Hierbij gaat het vooral om gaatjes patronen, reliëf patronen zijn echter ook mogelijk.

Er zijn speciale kaarten voor het gebruik met het U 70 overhangslot gemaakt.

Deze kaarten zijn gekenmerkt met PASSAP DECO F.

Daar er niet altijd iedere tweede toer overgehangen moet worden, is er bij iedere afbeelding een afkorting te vinden, die aangeeft wanneer dit moet gebeuren.

2/2 = elke 2 toer overhangen

4/4 = elke 4 toer overhangen

Bij het breien met de PASSAP DECO moet er altijd van het voorbed naar het achtebed overgehangen worden.

Daarbij wordt de slinger in dezelfde positie gebracht als bij het overhangen van achter- naar voorbed (zie handleiding U 70).

Het overhangslot wordt rechts van het breiwerk op de machine gezet en naar links over de naalden in werking geschoven.

Slinger beneden, zwarte afstrijkers

F

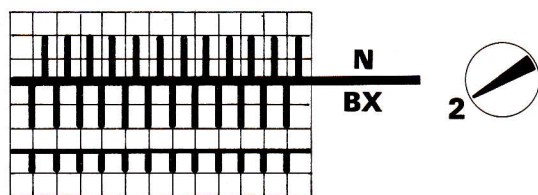

Gaatjespatroon of reliëfpatroon met selectieschijf 2.

Slinger beneden, zwarte afstrijkers

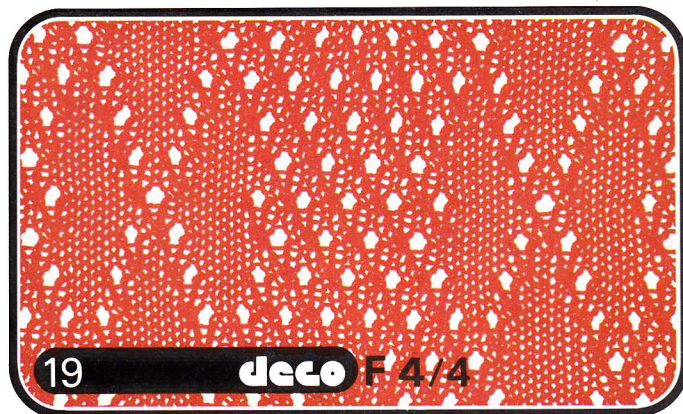
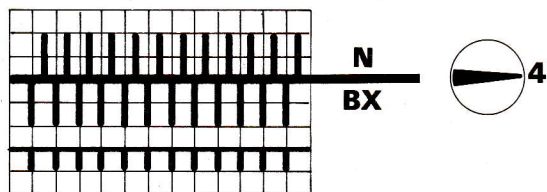

Selectieknoop 4

In het algemeen kan elk van deze kaarten met selectieschijf 2 of 4 gebreid worden.

Veel van deze kaarten kunnen echter ook zonder U 70 slot, bijvoorbeeld als Jacquardpatroon gebreid worden.

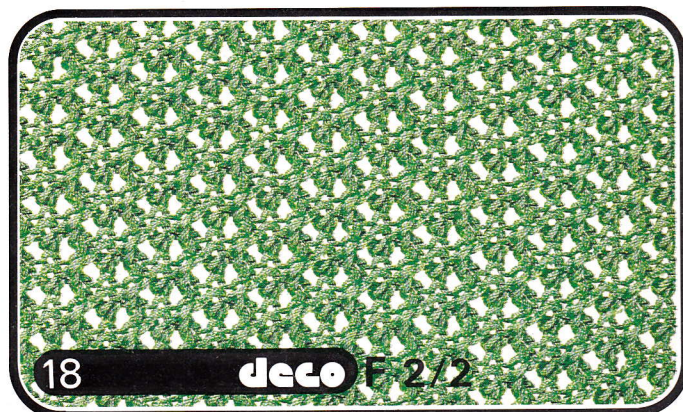

G Patroon-breien met PASSAP Color

Er zijn speciale ponskaarten vervaardigd voor de PASSAP COLOR. **Daarbij worden dan 3 of 4 verschillende kleuren in 1 (één) toer verwerkt.**

Ze zijn aangeduid met **PASSAP deco** 

Kleuren wisselen na elke 2e toer in de volgorde zoals op elke kaart speciaal is aangegeven.

G

Slinger beneden, oranje afstrijkers

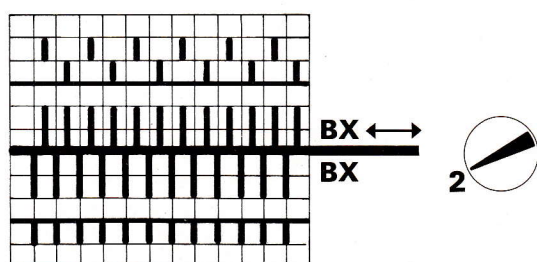

Volgorde van de kleuren:

1ste + 2e toer groen

3e + 4e toer rood

5e + 6e toer geel

Let u erop, dat u de kleuren altijd in dezelfde volgorde wisselt, anders ontstaan er fouten.

Opgelet, bij deze kaarten zijn er, waarbij het patroon onderbroken kan worden en ook waarbij het patroon niet onderbroken kan worden.

Alleen met de kaarten die bij de aanduiding van de letter G nog een pijl hebben staan kunnen enkelvoudige motieven gebreid worden.

Bij deze kaarten moet altijd wanneer er met de basiskleur gebreid wordt, de linker pijltoets op het voorslot ingedrukt worden.

De twee of drie andere kleuren worden echter volgens schema zonder pijltoets gebreid.

Ter ondersteuning verschijnt, wanneer de twee toeren met pijltoets gebreid moeten worden, in het rechter venster van de kaartlezer een pijl.

Verder breien na het enkelvoudige motief

Wanneer de achtergrond voor en na het motief hetzelfde moet zijn als naast het motief, moet het kleuren wisselen in hetzelfde ritme voortgezet worden.

Handelen als volgt:

Voor alle naaldgidsen in rust, slot BX ←

2 toeren basiskleur, 2 toeren eerste inbreikleur inbreien.

Slot BX 0.

2 Toeren tweede inbreikleur, bij 4 kleuren patroon, 2 toeren derde inbreikleur breien.

Herhalen.

Hoe u te werk gaat bij patroon onderbreking, zie blz. 20

Enkelvoudige motieven en onderbroken patronen in Jacquard

Begrenzing van het patroon:

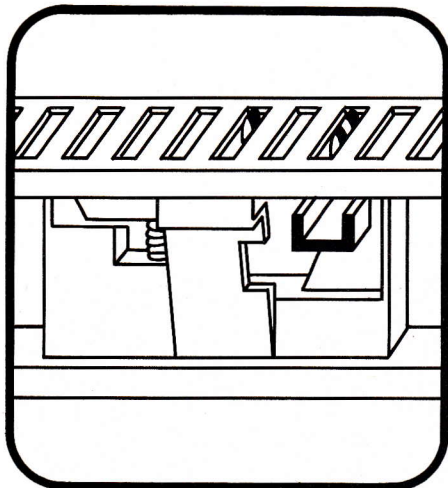

Onderbrekingsvoetje:

In de tandrail bevinden zich vijf onderbrekingsvoetjes. Het U-vormige gedeelte moet licht naar beneden gedrukt worden, zodat het voetje verschoven kan worden.

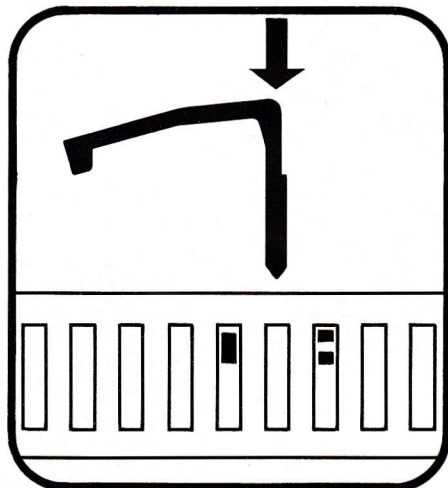

Onderbrekingspennetje:

Het rechte gedeelte in de gleuf van de tandrail steken, die zich tussen het grote en de twee kleinere nokjes van de voet bevindt. Goed naar beneden drukken tot hij vergrendelt, daar het voetje iets meeveert.

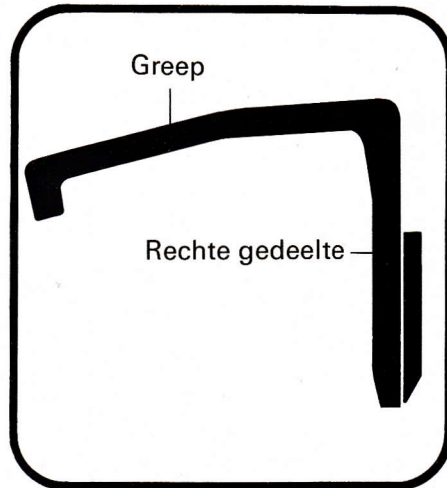

De greep van het onderbrekingspennetje moet altijd naar links wijzen.

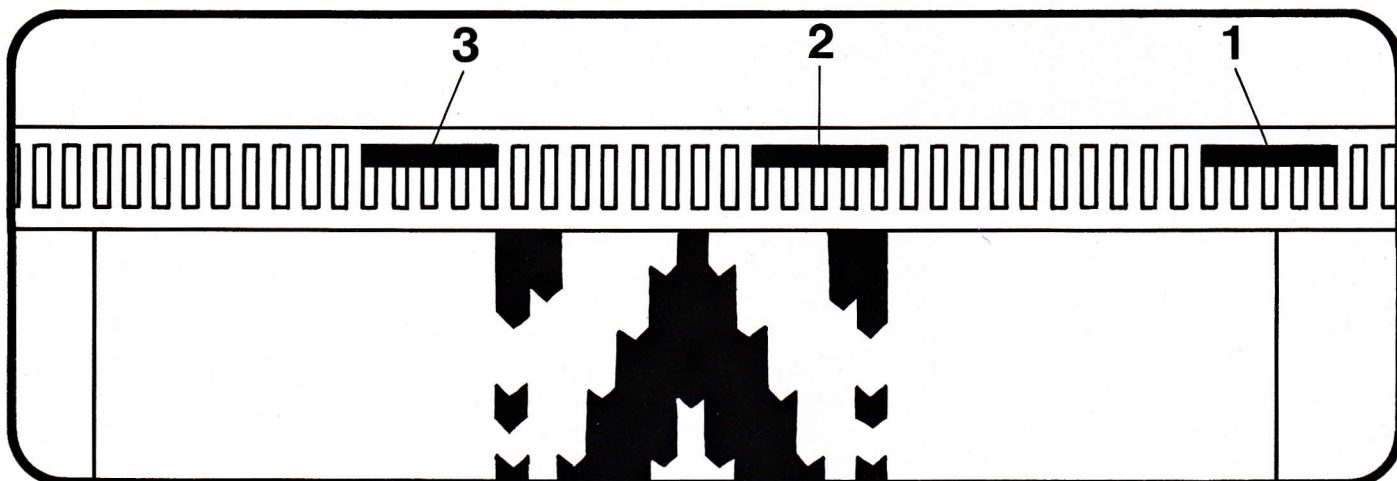

Functie: Van rechts uitgaand onderbreekt het eerste onderbrekingspennetje het patroon, de tweede stelt het weer in werking, de derde onderbreekt het weer etc. Dat betekent elk onderbrekingspennetje zorgt ervoor, dat de breiwijze (patroon of basis) gewisseld wordt. Van rechts uitgaand verandert de breiwijze vanaf de naald, die zich loodrecht boven de gleuf bevindt, waar het onderbrekingspennetje is ingestoken.

Voorbeeld:

In een groot breiwerk moet met de naalden 12 t/m 51 rechts van het midden een enkelvoudig motief gebreid worden.

- 1. Onderbrekingspennetje 2 tot 3 naalden voor de rand** van het breiwerk plaatsen, zodat het motief onderbroken wordt en de basiskleur verschijnt.
- 2. Onderbrekingspennetje in de gleuf recht onder naald 52 steken.**
- 3. Onderbrekingspennetje in de gleuf loodrecht onder naald 11 steken.**

Plaatsing van de kaartlezer:

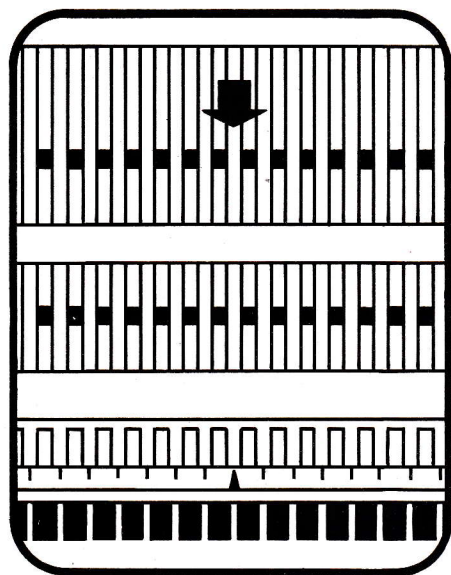

Normaal gesproken valt het midden van het patroon samen met het midden van het naaldbed. Dat betekent, vanaf naald nr. 20 rechts van het midden tot naald 20 links van het midden.

Bij het breien van enkelvoudige motieven, is het echter wenselijk, het midden van het motief samen te laten vallen met het midden tussen de onderbrekingspennetjes. Handel als volgt:

- **Op het naaldbed de twee naalden zoeken, die het midden van het motief moeten breien.**
- **De middenpijl van de kaartlezer naar het gemarkeerde bruggetje van de tandrail laten wijzen, dat loodrecht, in het midden, onder de beide middelste naalden ligt.**

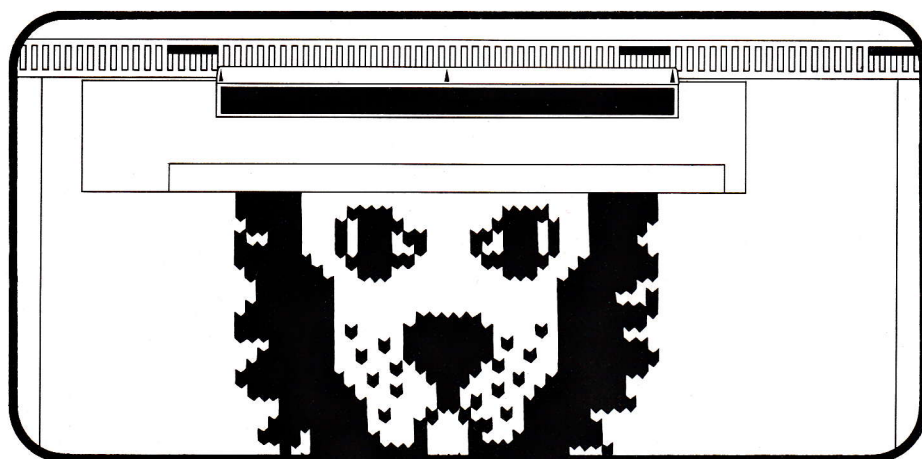

Het patroon verschijnt precies loodrecht onder de kaartlezer.

Wanneer daardoor de kaartlezer op een ongunstige plaats hangt, kan deze precies 40 of 80 bruggetjes naar rechts of links verschoven worden.

Hoe to handelen aan het eind van een enkelvoudig motief

Bij de meeste kaarten, die zich lenen voor breien van enkelvoudige motieven, verschijnt na voltooiing van het motief, nog een complete toer zonder pons gaatjes op de kaart.

Daardoor worden de naaldgidsen automatisch goed geplaatst. De selectieschijf moet alleen nog op nul (0) gezet worden, wanneer deze toer is gebreid. Wanneer u vanaf een jacquard patroon naar een basiskleur overgaat zonder dat er zich een ongeponste toer in de kaart bevindt, handelt u als volgt:

- **Selectieschijf 0.**
- **Alle naaldgidsen op het voorbed in ruststand, op het achterbed laten staan.**
- **Verder breien met dezelfde slotindeling, kleuren in hetzelfde ritme blijven wisselen.**

Hoe te handelen bij enkelbeds jacquard

Om een mooie overgang naar recht breiwerk te verkrijgen, is het aan te bevelen, aan beide kanten de inbreikleur om de eerste naald die in basiskleur breit, te slaan.

Onderbroken patroon bij een niet jacquard patroon

De handelwijze is dezelfde als bij jacquard-patronen. Zich daar goed voor lenend zijn gaatjes-patronen, reliëf-patronen en enkelbeds vang-patronen. Dubbelbeds vang-patronen zijn minder geschikt.

Variatie van het patroon in de hoogte

- **Vorbereiding tot jacquard-breien**, zoals beschreven op blz. 7 en blz. 8
- **Minstens TT 4 breien**
- **Selectieschijf op «0»**
- **TT 4,8,12,.....breien**
(des te meer toeren u breit, des te meer toeren wordt het patroon in de hoogte uitgerekt).
- **Selectieschijf 4, wanneer met de volgende naaldgidsenindeling gebreid zal worden.**

Basisregel: Wanneer met selectieschijf 4 gebreid wordt, de selectieschijf altijd pas na 4 toeren of een meervoud daarvan omzetten.
Wanneer met selectieschijf 2 gebreid wordt, de selectieschijf altijd pas na 2 toeren of een meervoud daarvan omzetten.

Voorbeeld:

Ponskaart 11 PASSAP DECO
TT 4 selectieschijf 4
TT 8 selectieschijf 0
Herhalen



Ter vergelijking:
hetzelfde patroon
normaal gebreid.

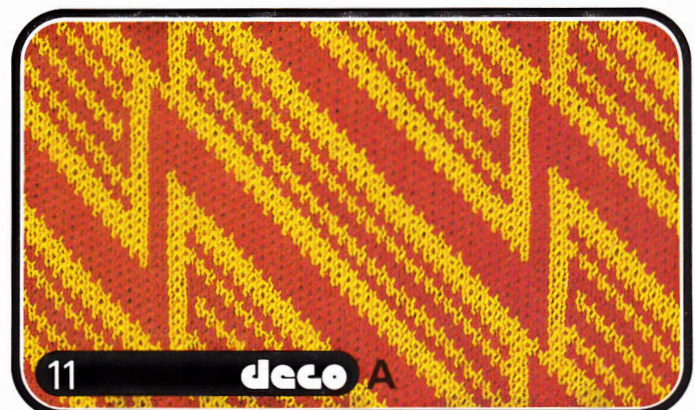

Praktische tips

Delen van het werk bij automatische patronen

Het normale delen van het werk gaat op dezelfde manier zoals in de handleiding van de Duomatics 80 blz. 60 en 61 is beschreven.

Wanneer u de steken van de tweede helft aan de machine wilt laten hangen, terwijl u de eerste helft breit, handelt u als volgt.

U schuift alle naaldgidsen van de tweede helft op het voorbed zowel als op het achterbed terug in de rail. **Let er daarbij op hoe de indeling van de naaldgidsen op het achterbed is.**

Om de juiste patroon aansluiting bij het breien van de tweede helft te verkrijgen, handelt u als volgt:

- **Bij het delen van het werk noteren welk toerental in het venster van de kaartlezer staat.**
- **Bij het breien van de tweede helft de ponskaart op het genoemde toerental zetten.** Dat kan zodra u de handle voor het handtransport naar beneden drukt, zodat de ponskaart met de hand getransporteerd kan worden.
- **Selectieschijf «0»**
- **Selektor van het slot vrijmaken, naar links tot over de toerenteller-coulisse schuiven, weer terug schuiven en aan het slot bevestigen.**
- **Selectieschijf op 2 of 4 al naar gelang het patroon.** Controleer of nu de rode punt op de selectieschijf zichtbaar is, zo niet, de selectieschijf nog een keer rond draaien (pijlrichting).

Verder breien volgens model.

Vrijloop tijdens het breien met PASSAP DECO

Wanneer u het slot op vrijloop (GX) schakelt, om zonedig van het breiwerk weg te komen, moet u indien nodig de PASSAP DECO loskoppelen en **alleen** in de richting waarin u gebreid hebt de selektor wegvoeren.

PASSAP DECO nooit tegen de breirichting over de naalden voeren.

Uithalen van gebreide toeren met automatisch patroon

Wanneer bij automatische patronen toeren moeten uitgehaald, als volgt te werk gaan:

Wanneer met selectieschijf 2 gebreid wordt:

Wanneer u het laatst **van links naar rechts** gebreid hebt, in ieder geval 2 toeren uithalen.

Wanneer u het laatst **van rechts naar links** gebreid hebt, in ieder geval 1 toer uithalen.

De ponskaart 1 markering terug draaien.

Indien nodig, verder breien, waarbij telkens, wanneer 2 toeren uitgehaald zijn, de ponskaart 1 markering wordt terug gedraaid.

Wanneer met selectieschijf 4 gebreid wordt:

Jacquardbreiwerk

Wanneer u het laatst met de inbreikleur **van links naar rechts** gebreid hebt, 2 toeren inbreikleur en 2 toeren basiskleur uithalen. Ponskaart 1 markering terugdraaien.

Wanneer u het laatst met de inbreikleur **van rechts naar links** gebreid hebt, 1 toer inbreikleur en 2 toeren basiskleur uithalen; wanneer u met het slot reeds links over de toerenteller-coulisse gegaan bent, de ponskaart 1 markering terug draaien.

Wanneer echter maar 1 of 2 toeren gebreid zijn, de ponskaart niet terug draaien.

Indien nodig, verder breien waarbij telkens wanneer 4 toeren uitgehaald zijn. De ponskaart 1 markering wordt terug gedraaid.

Eénkleurige patronen, die met selectieschijf 4 gebreid zijn.

- Die toeren uithalen, die met dezelfde naaldgidsen indeling gebreid zijn (hoogstens 4).
- Wanneer reeds 4 toeren gebreid zijn, of wanneer u bij het breien van de 3e toer links al over de toerenteller gegaan bent, ponskaart 1 markering terug draaien.
- Wanneer echter maar 1 of 2 toeren gebreid zijn, de ponskaart niet terug draaien.

Indien nodig, verder breien, waarbij telkens wanneer 4 toeren uitgehaald zijn de ponskaart 1 markering wordt terug gedraaid.

Opgelet: bij het verder breien:

– **Selectieschijf «0»**

– **Selektor van het slot los maken, naar links tot over de toerenteller coulisse schuiven, weer terug schuiven en aan het slot bevestigen.**

– **Selectieschijf 2 of 4**

– **Verder breien.**

Uitpakken en monteren van de PASSAP DECO

Kontroleer eerst, of karton en apparaat onbeschadigd zijn. Bewaar de speciaal verpakking goed, zodat u het apparaat te allen tijde weer kunt verpakken.

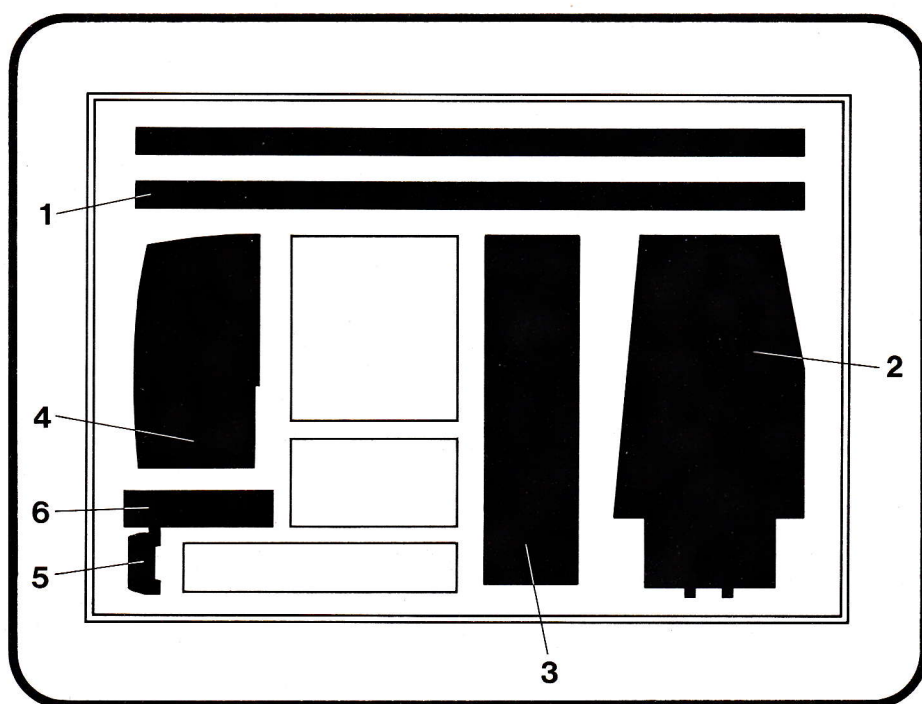

Handleiding en map met 20 ponskaarten bevinden zich rechts op bedverlenging en kaartlezer.

1 Tandrail, in twee delen

2 Bedverlenging links

3 Kaartlezer

4 Selektor

5 Houder voor selektor

6 Plastic zak inhoudend:

3 donkergrijze boutjes voor de bevestiging aan de Duomatic 80.

3 zilverkleurige boutjes voor de bevestiging aan de Duomatic.

Verlengstuk voor de knop van de naaldgidsrail.

2 zeskantige langwerpige moeren voor de montage van de linker bed verlenging.

8 onderbrekingspennetjes

8 plastic clips voor ponskaarten

Speciale sleutel voor de montage van de linker bed verlenging.

Montage van de tandrail

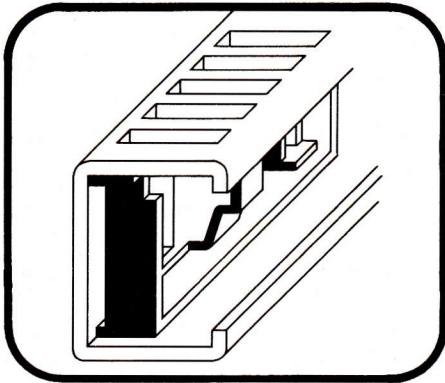

De drie onderbrekingsvoetjes in de rechterhelft van de tandrail steken, volgens tekening, terwijl men de kleine U-vormige greep naar beneden drukt. Controleer, of de twee kleine rode markeringen rechts van de grotere rode markering zijn, volgens tekening blz. 68.

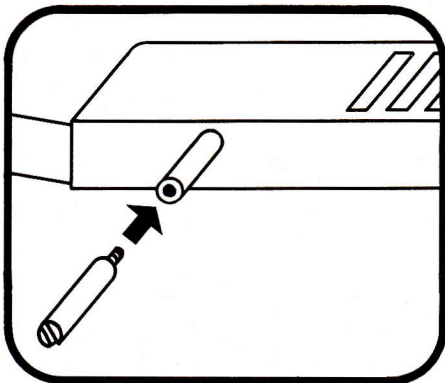

Verlengstuk voor de knop van de naaldgidsrail aanschroeven.

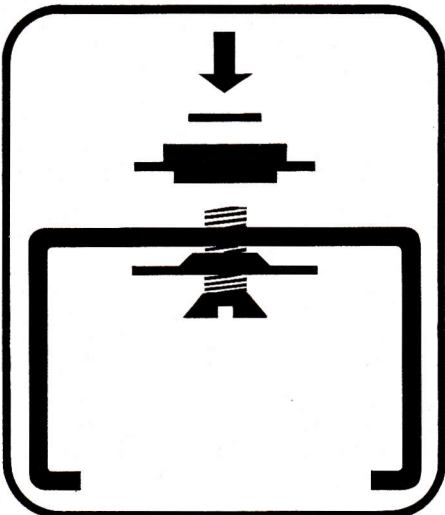
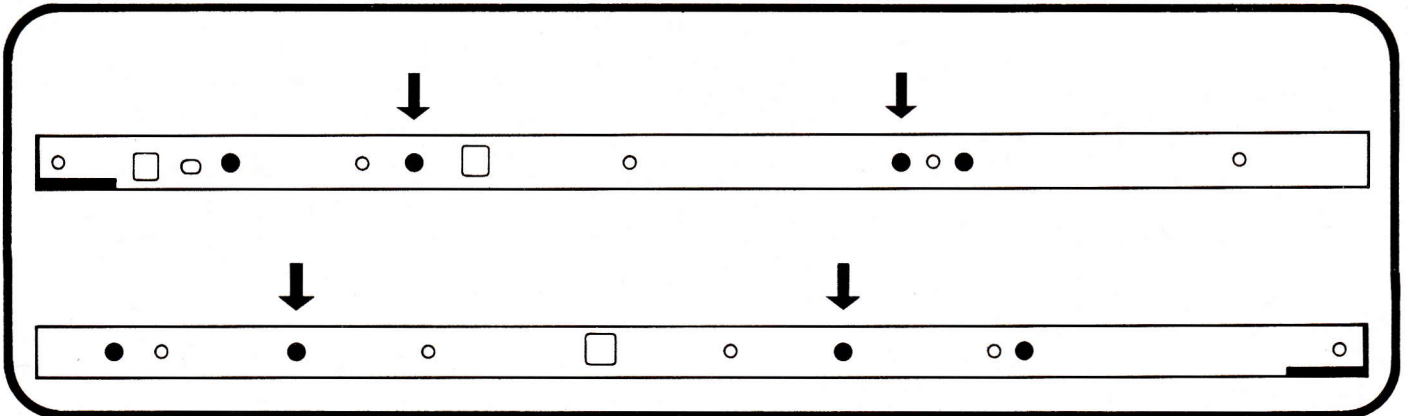

In elk van de beide helften van de tandrail, bevinden zich reeds twee bouten, waarmee de rail bevestigd wordt.

In geval dat deze bouten van de rail zijn losgeraakt, ze in de met pijltjes aangeduide openingen plaatsen.

Bout, veerring, ring met kraag en kartonnen schijfje volgens tekening in-zetten.

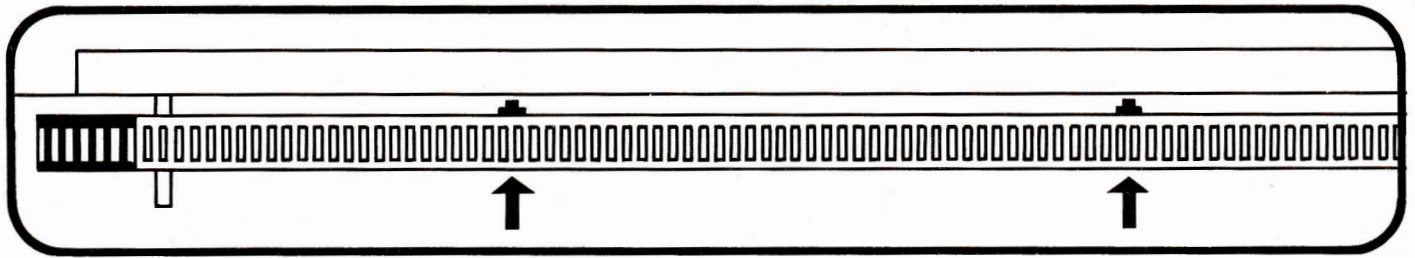

- **Linker helft van de tandrail**, met bruggetjes van de tandrail naar boven en het zwarte eindstuk naar links gericht tegen het naalbed schroeven. Daarbij het verlengstuk van de naaldgidsrailknop door het grootste linker gat steken.
- **Rechter helft van de tandrail op precies dezelfde manier eraan schroeven.**

Montage van de linker bedverlenging

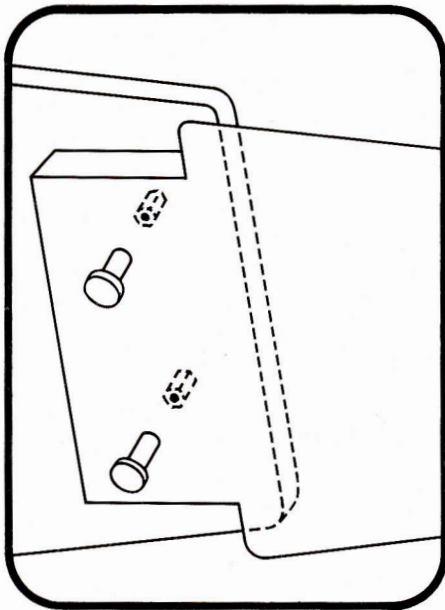

- **Bedverlenging met de beide openingen over de tussstukjes schuiven. Beide kartelbouten, die zich al in het verlengstuk bevinden vast aandraaien.**

Montage van de PASSAP DECO houder

Opgelet: de houder van de PASSAP-Alinea kan niet voor de PASSAP DECO gebruikt worden.

- **Voorslot van het bed wegnemen.** Pijltoetsen uitgeschakeld. Wanneer het bedverlengstuk reeds gemonteerd is, bij de aanslag het slot iets omhoog trekken en tegelijkertijd de linker onderhoek van het bedverlengstuk naar beneden duwen.
- **Slot omdraaien** (slotverbinding rechts).

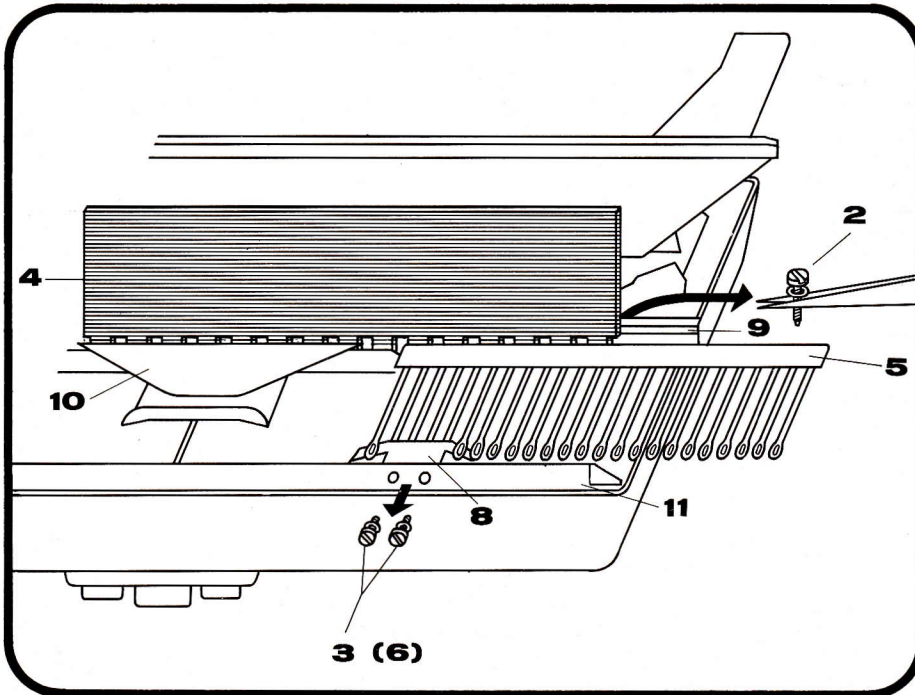

Vorbereitung:

- **Bout (2) met veerring verwijderen** en bewaren.
- **Patroonkam (4) tussen glijstrip (9) en naaldgidsregelaar (10) plaatsen.**
- **Dekkam (5) tussen patroonkam (4) en naaldgidsbeugeltje (8) inklemmen**, dat vier deknalden onder naaldgidsbeugeltje (8) liggen en dit vasthouden.
- **Nu eerst de boutjes (3) plus veerringen verwijderen.** Hiervoor in de plaats komen straks langere boutjes (6) plus veerringen.

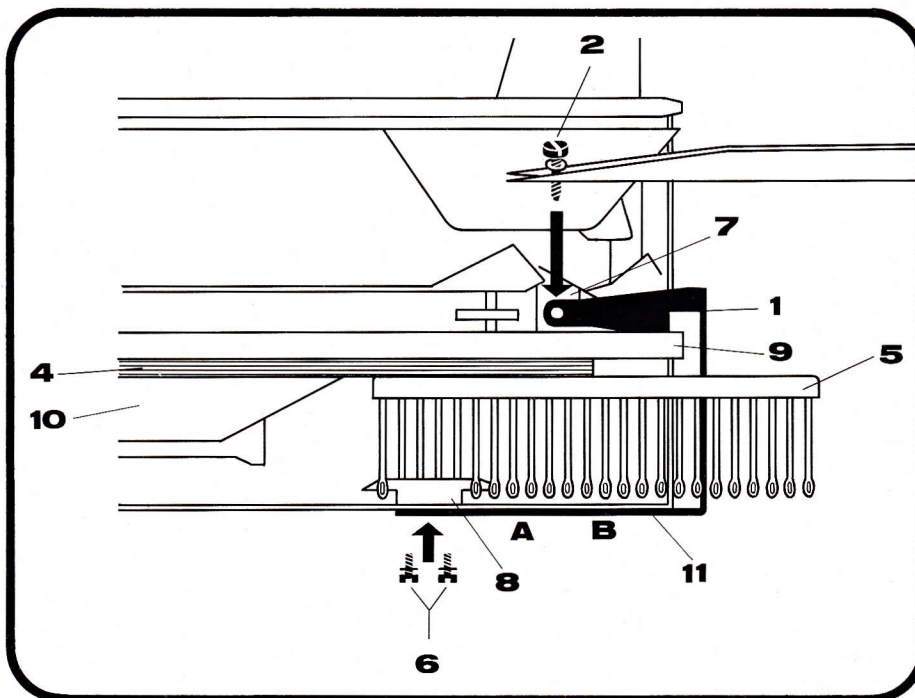

Montage van de houder

- **Houder (1) van rechts af inschuiven.** Nokken A en B moeten voor aan de rand van de slotplaat (11) in uitsparingen komen te liggen.
- **Met boutje (2) en veerring het korte einde van de houder op de hulp correctieveer (7) schroeven.**
- **Met nieuwe langere boutjes (6: donkergrijze boutjes voor Duomatic 80, zilverkleurige boutjes voor Duomatic) en veerringen**, het lange einde van de houder aan de naaldgidsbeugeltjes (8) vastschroeven.
- **Dekkam (5) en patroonkam (4) wegnemen**, slot omdraaien en weer op het voorbed plaatsen.

Nu zit de houder bedrijfsklaar aan de linkerkant van het slot.



MADAG Maschinen- und Apparatebau Dietikon AG
CH-8953 DIETIKON/Schweiz-Suisse-Suiza-Switzerland

33.256.73, holländisch