

TRICOFIT

deutsch

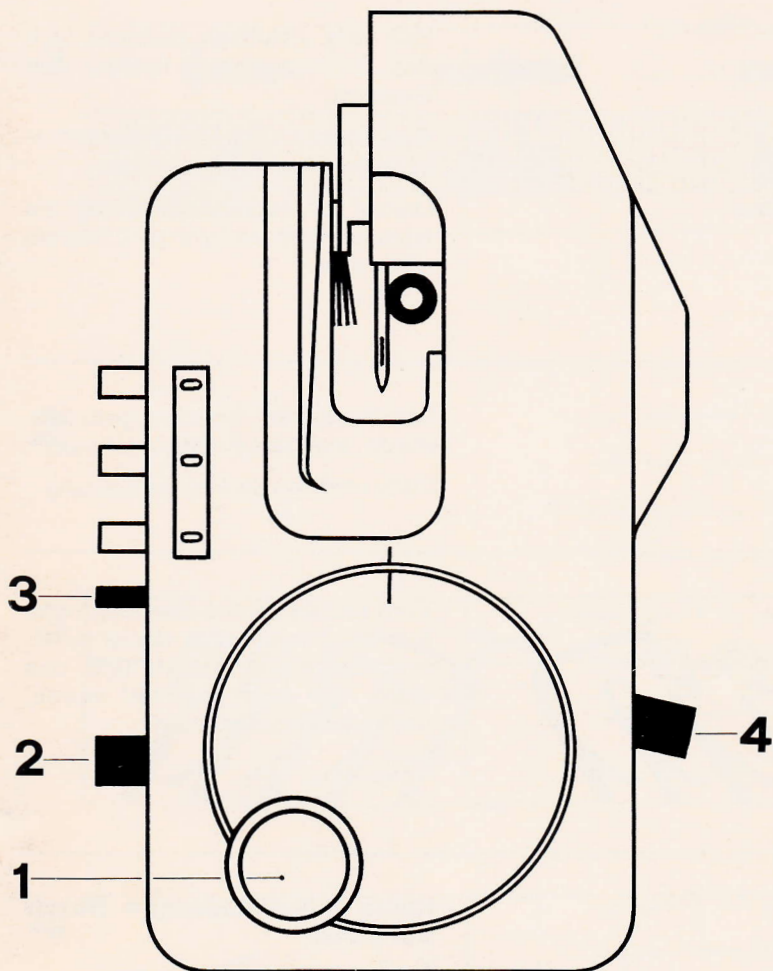

1. Kurbel
2. Hauptschalter
3. Schnappriegel
4. Maschenabwerfer

Abketten für Glatt einbettig mit dem Garn, mit dem gestrickt wurde

1

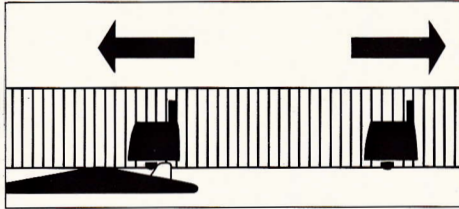

Vor dem Abketten befindet sich das Schloss immer rechts vom Gestrick.

Randfedern und Reihenzählerkullisse ganz beiseite schieben.

Darauf achten, dass unbedingt die Nadelzungen der ersten 2 Nadeln offen sind.

2

Das Nüsschen, mit dem gestrickt wurde, aus dem Schloss nehmen.

(Dazu vorderes Schloss loskuppeln.)

3

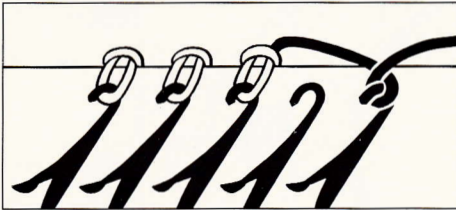

Vom rechten Rand des Gestricks aus die zweite leere Nadel in Arbeitsstellung schieben und das Garn, mit dem gestrickt wurde, um diese Nadel wickeln.

4

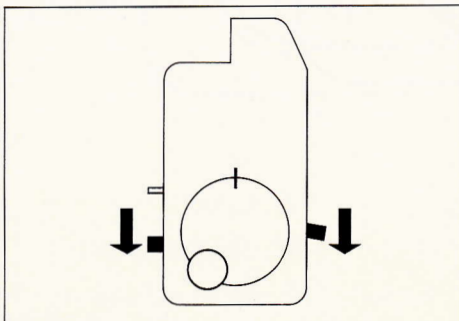

Kurbel in **Nullstellung = Strich auf Strich**

Hauptschalter **aus = unten**

Maschenabwerfer auf **Abwerfen = unten**

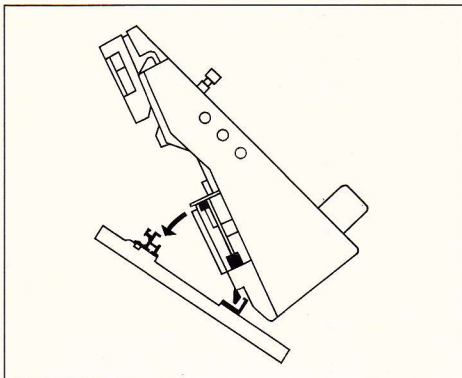
5

Abkettelgerät rechts von den Nadeln in Arbeit wie folgt auf das Nadelbett setzen:

Untere Führung des Abkettelgerätes in die untere Führung stellen, Gerät nach hinten auf das Bett kippen und einrasten, indem der Schnappriegel kurz nach unten gedrückt wird.

(Das Gerät kann ohne Betätigung des Schnappriegels nicht vom Bett abgehoben werden.)

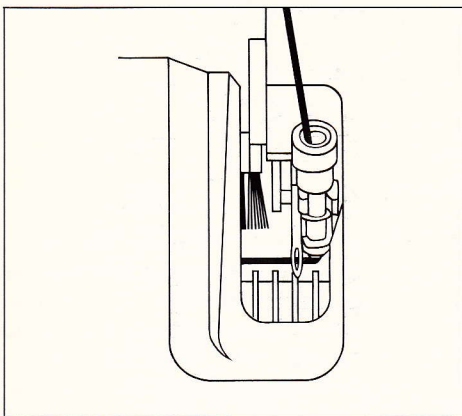
6

Nüsschen in das Abkettelgerät einsetzen, indem zuerst der Faden zwischen Nüsschen und Gestrick von oben zwischen Bürste und Gehäuse nach hinten gezogen wird. **Unbedingt darauf achten, dass der Faden unter der Deckernadel durchläuft.**

Zuerst den unteren Spitz des Nüsschens in die untere Halterung stellen, dann das Nüsschen nach hinten kippen, so dass es sicher in der oberen Halterung einschnappt.

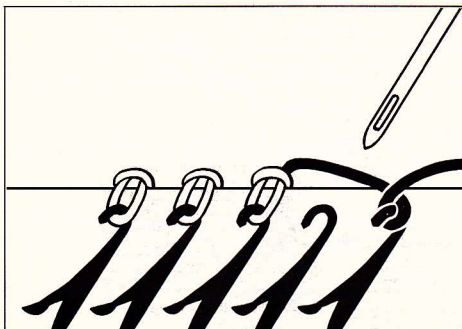
7

Das Abkettelgerät nach links schieben, bis die Deckernadel über dem Nadelkanal steht zwischen dem Strickstück und der Nadel, um die der Faden gewickelt wurde.

Garn hinter der Fadenspannung nach unten ziehen.

(Wenn Sie die abgeketteten Maschen nicht abwerfen wollen, den Maschenabwerfer nach oben schieben, bevor Sie das Gerät zum Strickrand schieben.)

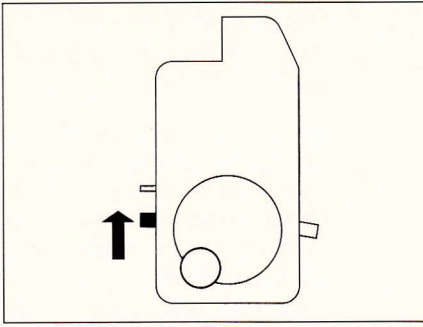
8

Hauptschalter auf ein = oben schieben. Es ist empfehlenswert, hierbei das Gestrick leicht nach unten zu ziehen.

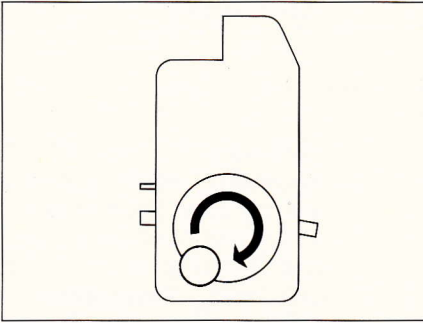
9

Die Kurbel im Uhrzeigersinn nach rechts drehen

(Achten Sie darauf, dass Sie nicht auf das Gerät drücken oder es in Fahrtrichtung schieben.)

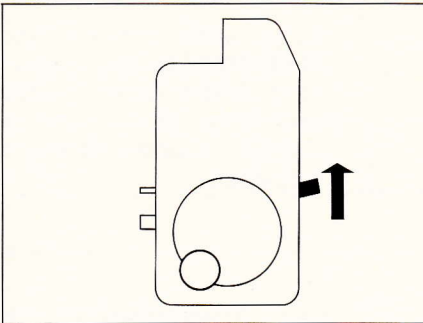
10

Vor den letzten drei, vier Maschen den **Maschenabwerfer nach oben schieben**. Die Kurbel so lange weiterdrehen, bis das Gerät neben dem Gestrick steht. Nun den Faden zwischen Strickstück und Gerät abbrechen und durch die letzte Masche ziehen. Die letzten Maschen abwerfen.

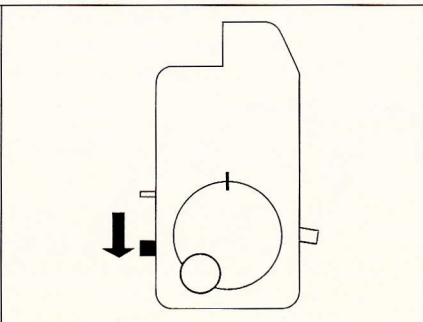
11

Um das Gerät vom Nadelbett abzuheben:

Hauptschalter auf aus = unten

Kurbel in Nullstellung = Strich auf Strich

Schnappriegel nach unten drücken.

Abketten mit Garn, mit dem nicht gestrickt wurde

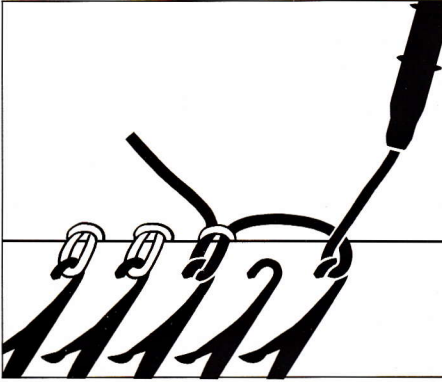

Sie können auch mit Garn abketten, das von einem andern Knäuel kommt als von dem, mit dem Sie gestrickt haben.

(Wenn Sie mit Fantasiegarn gestrickt haben, z.B. Bouclé oder Noppen, müssen Sie so vorgehen, indem Sie fürs Abketten ein glattes Garn verwenden.)

Fädeln Sie das Garn in ein Nüsschen ein.

Stricken Sie die letzte Masche rechts von Hand ab, und zwar mit dem Garnende, das unten aus dem Nüsschen kommt.

Das lose Garnende zwischen den Nadelbetten nach unten ziehen.

Weiter vorgehen wie für Glatt einbettig beschrieben von Punkt 3 an.

Achten Sie besonders darauf, dass das Garn straff bleibt, während Sie das Abkettelgerät zum Rand des Gestricks schieben, damit es sich nicht aus der Nadel löst, um die es gewickelt war.

Beim Abketten drehen Sie mit der rechten Hand die Kurbel, während Sie das Garn durch die linke Hand gleiten lassen, dass es so gespannt ist, wie wenn es von der Fadenspannung herkäme.

Abketten einbettig, wenn nicht mit allen Nadeln gestrickt wurde



Alle leeren Nadeln zwischen den Nadeln, mit denen gestrickt wurde, in Arbeitsstellung schieben und genauestens darauf achten, dass alle Nadelzungen offen sind.

Danach vorgehen wie für Glatt.

Abketten doppelbettig

1. Mit Umhängen

Zunächst alle Maschen vom hinteren auf das vordere Bett hängen. Dann vorgehen wie für Glatt einbettig beschrieben.

2. Ohne Umhängen

Wenn Sie nicht alle Maschen auf das vordere Bett hängen wollen, gehen Sie vor wie unten für Abketten von rundem Gestrick beschrieben, d.h. Sie ketten zuerst von rechts nach links die Maschen des vorderen Bettes ab und dann von links nach rechts die Maschen des hinteren Bettes.

Abketten Rund

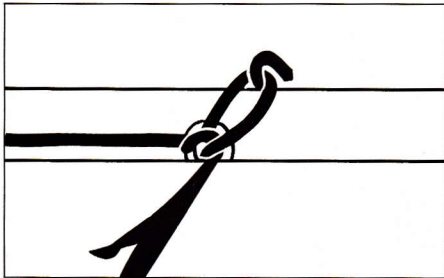

Für die Maschen des vorderen Bettes vorgehen wie für Glatt einbettig beschrieben.

Wenn die Maschen des vorderen Bettes abgekettet sind, den Faden nicht abbrechen.

Die Masche links auf der letzten Nadel des vorderen Bettes mit einem Häkchen fassen und so dehnen, dass Sie sie auf die gegenüberliegende Nadel des hinteren Bettes hängen können, ohne sie aus ihrem ursprünglichen Nadelkopf zu heben. Das Abkettelgerät vom Nadelbett heben.

(Hauptschalter aus, Kurbel Nullstellung, Schnappriegel nach unten drücken).

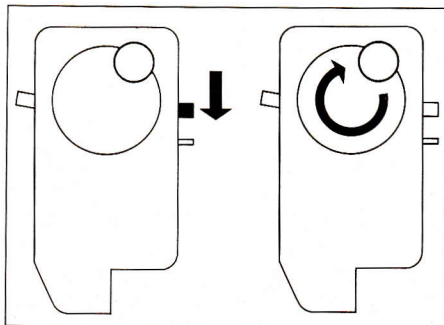

Das Abkettelgerät drehen und links neben dem Gestrick auf das hintere Bett setzen. So weit nach rechts schieben, bis die Deckernadel über dem letzten leeren Nadelkanal vor Beginn des Gestricks steht.

Faden hinter der Fadenspannung nach unten ziehen.

Hauptschalter auf ein = oben. Kurbel im Uhrzeigersinn drehen. Abketten beenden wie für Glatt beschrieben.

Abketten von Maschen in der Mitte des Gestricks

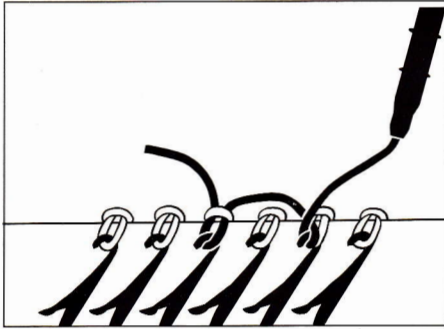

(Wenn Sie doppelbettig stricken, zuerst dort, wo abgekettet werden soll, die Maschen des hinteren Bettes auf das vordere Bett hängen.)

Das Garn, mit dem Sie abketten wollen, in ein Nüsschen einfädeln.

Von Hand die erste Masche von rechts, die abgekettet werden soll, abstricken, und zwar mit dem Ende des Garns, das unten aus dem Nüsschen kommt.

Dann das Garn um die zweite Nadel rechts von der abgestrickten Masche wickeln.

(Achtung, die Masche des Gestricks, die sich bereits dort befindet, muss auf der Nadel bleiben.)

Das Abkettelgerät rechts vom Gestrick auf das Nadelbett setzen und vorgehen wie für Glatt einbettig beschrieben, das Abkettelgerät nach links schieben, über die Maschen, die nicht abgekettet werden sollen, bis die Deckernadel über der Nadel zwischen der abgestrickten Masche und der umwickelten Nadel steht.

Maschenzähler auf Null stellen. Kurbel im Uhrzeigersinn drehen, bis die Anzahl Maschen, die Sie abketten wollen, im Zähler erscheint.

(Wenn das Garn, mit dem Sie abketten, nicht in der Fadenführung eingefädelt ist, führen Sie es leicht, indem Sie es durch die Hand gleiten lassen.)

Kurbel steht in Nullstellung (Strich auf Strich). Hauptschalter auf aus = unten, Schnappriegel nach unten drücken und Gerät sorgfältig vom Nadelbett heben, ohne dass die Masche, die sich auf der Deckernadel befindet, herunterfällt.

Diese Masche fassen, das Garn abbrechen und durch die Masche ziehen.

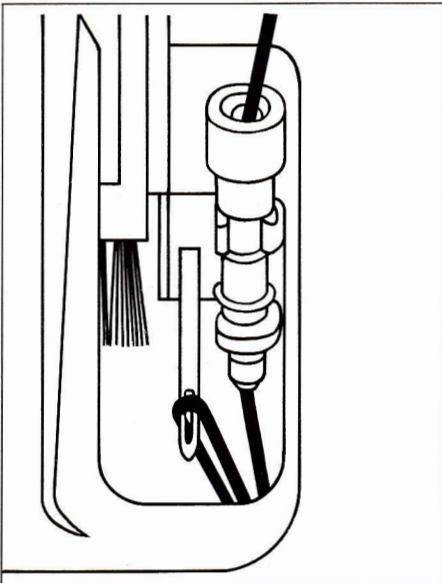

Kettelanschlag für Glatt einbettig



Schieben Sie das Schloss ohne das Nüsschen an das linke Ende des Nadelbettes.

Bringen Sie alle Nadeln, auf denen Sie anschlagen wollen, in Arbeitsstellung.

Achten Sie genauestens darauf, dass alle Nadelzungen offen sind.

Das Garn, mit dem Sie anschlagen, muss in der Fadenspannung und im Nüsschen eingefädelt sein. Bilden Sie mit dem Ende des Garns, das unten aus dem Nüsschen kommt, eine Luftmasche (nicht zu klein, aber auch nicht zu gross = 2-3 mm lang) und hängen Sie diese in die erste Nadel, auf der Sie anschlagen wollen.

Ziehen Sie das lose Ende zwischen den Nadelbetten nach unten und gehen Sie so vor wie bei Abketten für Glatt (zweite Nadel rechts umwickeln, Nüsschen in Abkettelgerät setzen usw.)

Achtung, den Maschenabwerfer von Anfang an nach oben auf «nicht abwerfen» schieben.

Wenn Sie das Anschlagen beendet haben, nehmen Sie das Nüsschen aus dem Abkettelgerät und setzen es ins Schloss.

Nehmen Sie das Abkettelgerät vom Nadelbett und stricken Sie weiter Glatt.

(Wenn Sie mit Electronic 6000 stricken, programmieren Sie Anschlag 6, folgen dann allen Anweisungen mit Ausnahme der Anweisung COL 1, d.h. Sie nehmen kein Nüsschen ins Schloss. Wenn die Anzeige ENDE ANSCHLAG kommt, schieben Sie das Schloss noch einmal nach links über die Nadeln und gehen vor wie oben beschrieben.)

Was tun, wenn

Wenn das Abkettelgerät im Gestrick stecken bleibt, gehen Sie wie folgt vor:

Wenn möglich drehen Sie die Kurbel bis zur Nullstellung = Strich auf Strich. Auf jeden Fall drücken Sie den Schnappriegel nach unten und heben das Gerät vom Nadelbett.

Setzen Sie es rechts neben dem Gestrick wieder auf das Nadelbett wie bei Punkt 4 und 5 beschrieben.

Bringen Sie die Nadeln wieder in Arbeitsstellung und hängen Sie die Maschen, die bereits hinter den Nadelzungen sind, wieder in die Nadelköpfe.

Schieben Sie nun das Abkettelgerät nach links über die Nadeln, deren Maschen bereits abgekettet sind, bis der Decker über der letzten abgeketteten Nadel steht.

Schieben Sie den Hauptschalter nach oben und fahren Sie weiter mit Abketten.

TRICOFIT

français

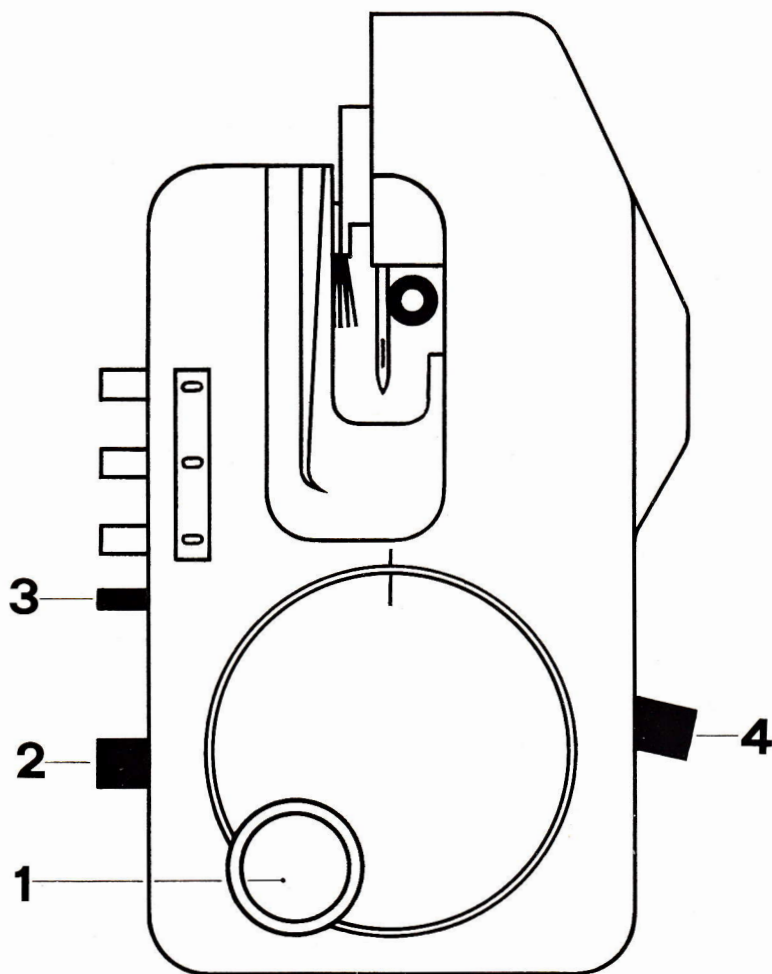

1. Manivelle
2. Levier principal
3. Verrou de fixation
4. Levier décroche-maillles

Faire un arrêt chaînette avec le fil du tricot

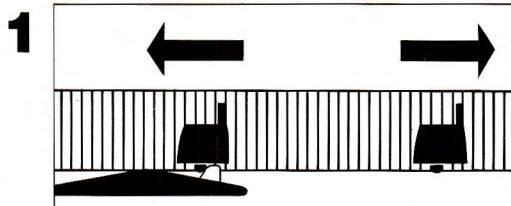

Avant de commencer à arrêter les mailles, le chariot doit se trouver à droite du tricot.

Les ressorts de lisière et le coulisseau du compte-rangs doivent être poussés vers les bords de la fonture.

Attention: Il est indispensable que les clapets des deux premières aiguilles soient ouverts.

2

Sortez du chariot le bec-fil avec lequel vous avez tricoté.

(Pour cela, désaccouplez le chariot avant.)



Mettez en position de travail la deuxième aiguille vide en partant de la lisière droite et enroulez autour de celle-ci le fil avec lequel vous avez tricoté.

4

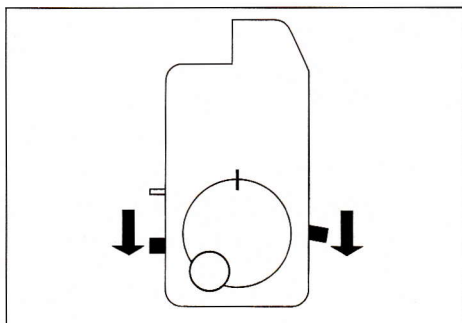

Manivelle en position neutre = **marque sur marque.**

Levier principal **en bas** = **dé-clenché.**

Levier décroche-mailles **en bas** = **faire tomber les mailles.**

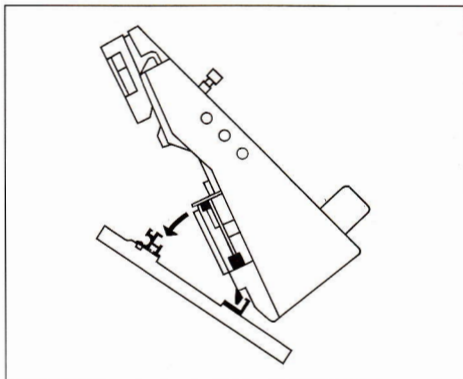
5

Placer le TRICOFIT sur la fonture, à droite des aiguilles en travail :

Posez le rail inférieur du TRICOFIT dans le rail inférieur de la fonture, basculez le TRICOFIT vers l'arrière et enclenchez-le en poussant le verrou vers le bas.

(Le TRICOFIT ne peut être enlevé de la fonture que si l'on pousse le verrou vers le bas.)

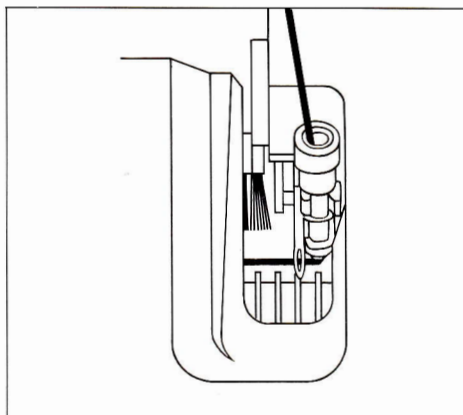
6

Placer le bec-fil dans le TRICOFIT :

Faites passer le fil qui mène du TRICOFIT au bec-fil entre le boîtier et la brosse. **Veillez à ce que le fil passe en dessous de l'aiguille à chas.**

Placez d'abord la pointe inférieure du bec-fil dans la pince inférieure, puis basculez le bec-fil vers l'arrière jusqu'à ce qu'il s'enclenche bien dans la pince supérieure.

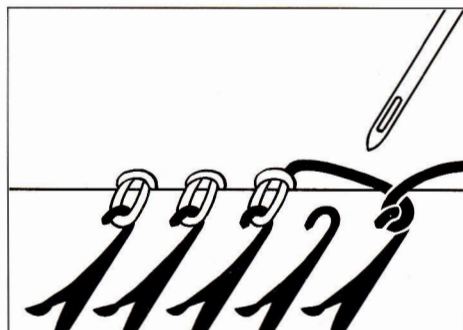
7

Poussez le TRICOFIT vers la gauche jusqu'à ce que l'aiguille à chas soit placée exactement entre la dernière maille du tricot et l'aiguille autour de laquelle vous avez enroulé le fil.

Tirez le fil à l'arrière du guide-fil vers le bas.

(Si vous ne voulez pas faire tomber les mailles arrêtées, poussez le levier décroche-mailles vers le haut avant d'amener le TRICOFIT au bord du tricot.)

8

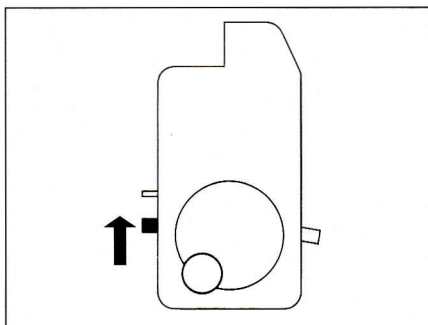

Enclenchez le levier principal = en haut, tout en tirant le tricot légèrement vers le bas.

9

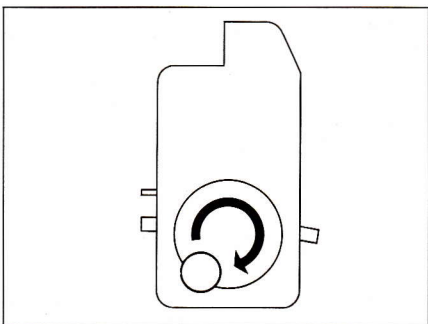

Tournez la manivelle dans le sens des aiguilles d'une montre.

Attention: N'appuyez pas sur le TRICOFIT.

10

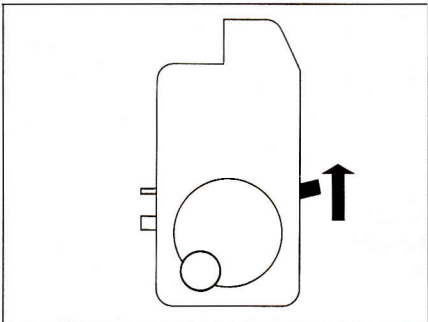

Avant les trois ou quatre dernières mailles, **poussez le levier décroche-maillages vers le haut**. Tournez la manivelle jusqu'à ce que le TRICOFIT ait dépassé de plusieurs aiguilles le bord du tricot. Coupez le fil entre le tricot et le TRICOFIT, passez-le dans la dernière maille. Faites tomber les dernières mailles.

11

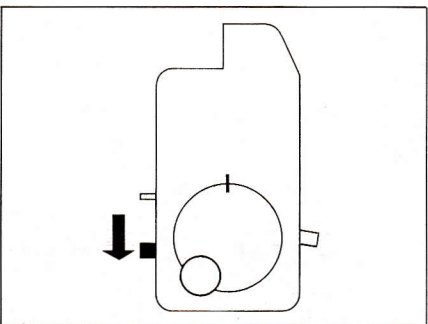

Enlever le TRICOFIT de la fonture:

Levier principal en bas = déclenché,

manivelle sur position neutre = marque sur marque,

poussez le verrou de fixation vers le bas.

Faire un arrêt chaînette avec le fil d'une autre pelote

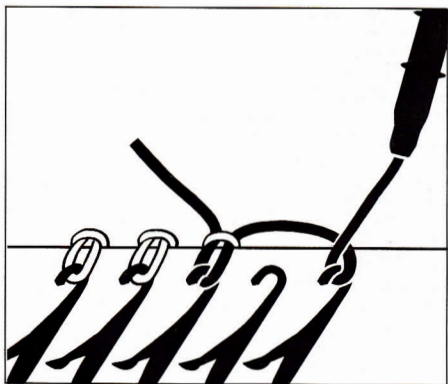

Vous pouvez aussi arrêter les mailles avec le fil venant d'une pelote différente de celle avec laquelle vous avez tricoté.

(Si vous avez tricoté avec un fil fantaisie tel que bouclé, noppé ou autre, utilisez un fil lisse pour arrêter les mailles.)

Enfilez le fil dans un bec-fil.

Tricotez à la main la dernière maille de droite avec le bout sortant au bas du bec-fil. Faites descendre le bout du fil entre les fontures. Procédez maintenant comme décrit précédemment pour arrêter les mailles du tricot simple fonture à partir du paragraphe 3.

En poussant le TRICOFIT vers le bord du tricot, veillez surtout à ce que le fil soit toujours bien tendu et qu'il ne sorte pas de l'aiguille autour de laquelle vous l'avez enroulé.

En arrêtant les mailles, tournez la manivelle de la main droite et faites glisser le fil dans la main gauche afin qu'il ait la même tension que s'il venait du guide-fil.

Arrêter les mailles lorsque l'on n'a pas tricoté avec toutes les aiguilles

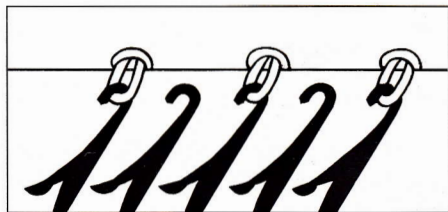

Mettez en position de travail toutes les aiguilles vides se trouvant entre les aiguilles avec lesquelles vous avez tricoté. Assurez-vous que tous les clapets d'aiguilles soient bien ouverts.

Procédez ensuite comme décrit pour le jersey.

Arrêter les mailles en double fonture

1. En transférant les mailles

D'abord, transférez toutes les mailles de la fonture arrière sur la fonture avant, puis, procédez comme décrit pour jersey simple fonture.

2. Sans transférer les mailles

Si vous ne voulez pas transférer toutes les mailles sur la fonture avant, procédez comme décrit pour arrêter les mailles du tricot tubulaire, c.-à-d. arrêtez d'abord de droite à gauche les mailles de la fonture avant et ensuite de gauche à droite les mailles de la fonture arrière.

Arrêter les mailles du tricot tubulaire

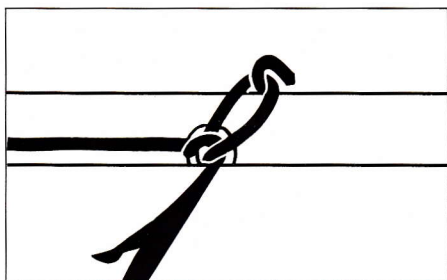

Pour les mailles de la fonture avant, procédez comme pour jersey simple fonture.

Ne coupez pas le fil quand les mailles de la fonture avant sont rabattues.

Prenez sur un crochet la maille de la dernière aiguille à gauche, étirez-la et mettez-la sur l'aiguille se trouvant en face sur la fonture arrière, sans toutefois l'enlever de la tête d'aiguille originale.

Enlevez le TRICOFIT de la fonture avant.

(Déclenchez le levier principal, mettez la manivelle en position neutre et poussez la manette vers le bas.)

Tournez le TRICOFIT et placez-le à gauche du tricot sur la fonture arrière. Poussez-le vers la droite jusqu'à ce que l'aiguille à chas soit à une aiguille de la première aiguille qui tricote.

Tirez le fil à l'arrière du guide-fil vers le bas.

Enclenchez le levier principal = en haut.

Tournez la manivelle dans le sens des aiguilles d'une montre.

Terminez en procédant comme expliqué précédemment pour arrêter les mailles jersey.

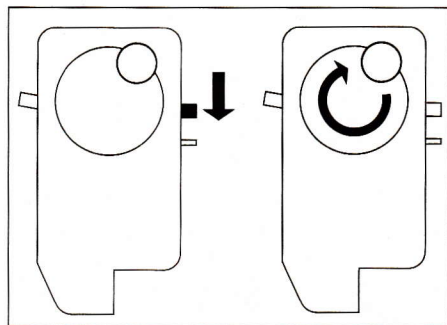

Arrêter des mailles au milieu d'un tricot

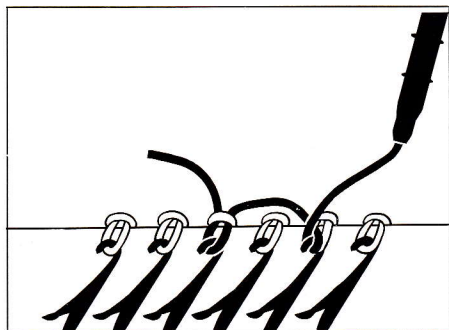

(Si vous tricotez en double fonture, transférez d'abord les mailles de la fonture arrière sur la fonture avant.)

Enfilez dans un bec-fil le fil avec lequel vous voulez arrêter les mailles.

Tricotez à la main la première maille de droite que vous voulez arrêter, ceci avec le bout du fil sortant au bas du bec-fil.

Prenez le fil sortant du bec-fil et enroulez-le autour de la deuxième aiguille à droite de la maille tricotée à la main.

(Attention: La maille du tricot qui se trouve déjà là, doit rester sur son aiguille.)

Placez le TRICOFIT à droite du tricot sur la fonture et procédez comme décrit précédemment pour le jersey simple fonture. Passez le TRICOFIT par-dessus les mailles qui ne doivent pas être rabattues, jusqu'à ce que l'aiguille à chas soit au-dessus de l'aiguille qui se trouve entre la maille tricotée à la main et l'aiguille autour de laquelle vous avez enroulé le fil.

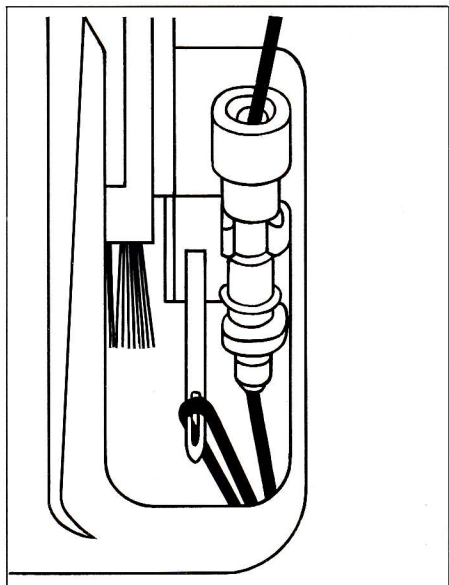

Mettez le compte-mailles à zéro. Tournez la manivelle dans le sens des aiguilles d'une montre jusqu'à ce que le compte-mailles vous indique le nombre de mailles que vous désirez arrêter.

(Si le fil que vous utilisez pour l'arrêt chaînette n'est pas enfilé dans le guide-fil, guidez-le légèrement en le laissant glisser dans votre main.)

Manivelle sur position neutre (marque sur marque).

Levier principal déclenché (= en bas).

Verrou de fixation en bas.

Enlevez le TRICOFIT de la fonture avec précaution et sans faire tomber la maille de l'aiguille à chas.

Attrapez cette maille, cassez le fil et passez-le dans la maille.

Montage chaînette pour jersey



Poussez le chariot sans le bec-fil sur le côté gauche de la fonture. Mettez en position de travail toutes les aiguilles avec lesquelles vous voulez tricoter.

Assurez-vous bien que tous les clapets d'aiguilles soient ouverts. Le fil pour le montage doit être enfilé dans le guide-fil et dans le bec-fil. Faites une maille libre avec le bout du fil sortant du bec-fil

(ni trop petite, ni trop grande, c.-à-d. env. 2-3 mm) et mettez-la dans la première aiguille de votre montage.

Descendez le bout du fil flottant entre les deux fontures et procédez comme décrit précédemment pour arrêter les mailles jersey (enroulez le fil autour de la deuxième aiguille à droite, placez le bec-fil dans le TRICOFIT, etc.).

Important: Au départ, poussez le levier décroche-mailles vers le haut = ne pas faire tomber les mailles.

Après avoir terminé le montage, enlevez le bec-fil du TRICOFIT et placez-le dans le chariot.

Enlevez le TRICOFIT de la fonture et continuez à tricoter en jersey.

(Si vous tricotez avec l'Electronic 6000, programmez le montage 6, suivez toutes les instructions à l'exception de Col 1, c.-à-d. ne placez pas de bec-fil dans le chariot. A l'apparition de l'affichage FIN MONTAGE, poussez le chariot un rang de plus à gauche par-dessus les aiguilles et procédez comme décrit précédemment.)

Que faire si...

Au cas où le TRICOFIT se bloquerait dans le tricot, procédez comme suit: Si possible, tournez la manivelle sur la position neutre = marque sur marque. Dans tous les cas, poussez le verrou de fixation vers le bas et enlevez le TRICOFIT de la fonture. Remettez-le sur la fonture à droite du tricot comme décrit dans les paragraphes 4 et 5.

Remettez les aiguilles en position de travail. S'il y a des mailles derrière les clapets, retransférez-les dans les têtes d'aiguilles.

Poussez le TRICOFIT vers la gauche par-dessus les aiguilles dont les mailles sont déjà arrêtées, jusqu'à ce que l'aiguille à chas soit placée au-dessus de la dernière maille arrêtée.

Poussez le levier principal vers le haut et continuez à arrêter les mailles.

TRICOFIT

english

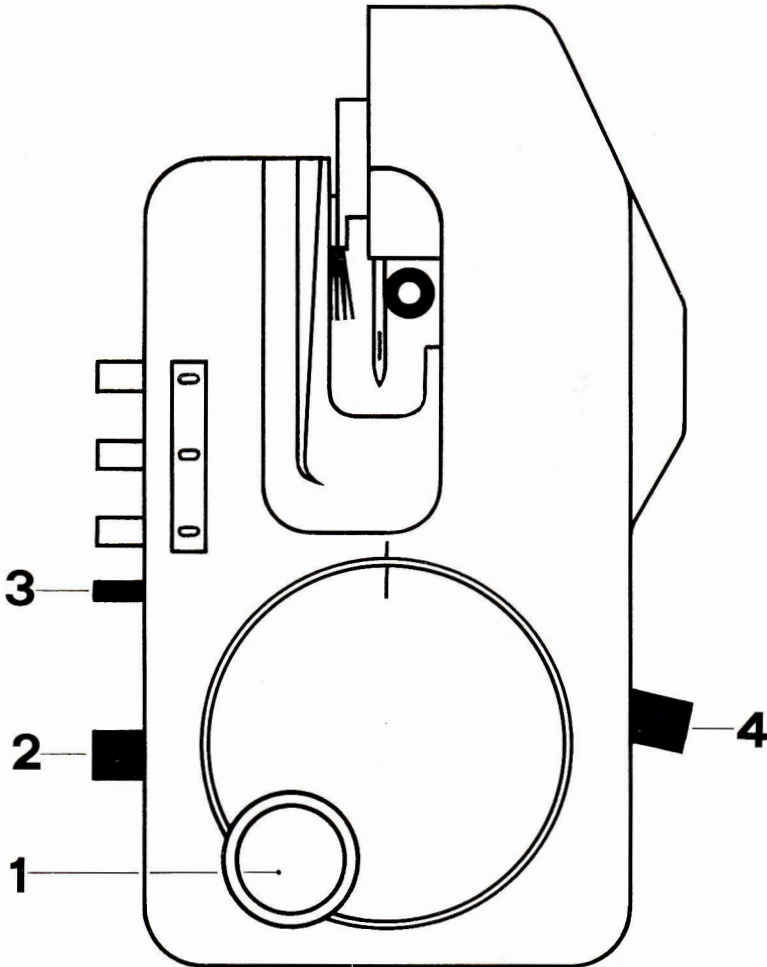

1. Handwheel knob
2. Main lever
3. Catch
4. Stitch-releaser

Casting off stocking stitch single bed knitting with the yarn used for knitting

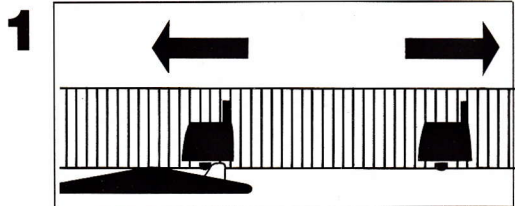

Before casting off, the lock must always be on the right of the knitting.

Push the edge springs and the cam of the row counter out of the way.

Make sure the latches of the first two needles are open.

2

Take the feeding eyelet which was used for knitting out of the lock.

(To do this, disengage the front lock.)

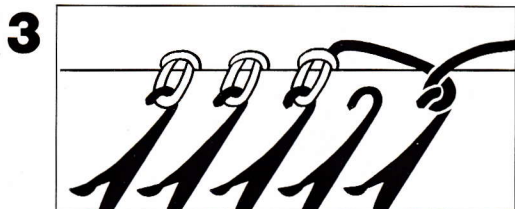

Counting from the right edge of the knitting, push the second empty needle to Working Position. Wind the yarn that was used for knitting round this needle.

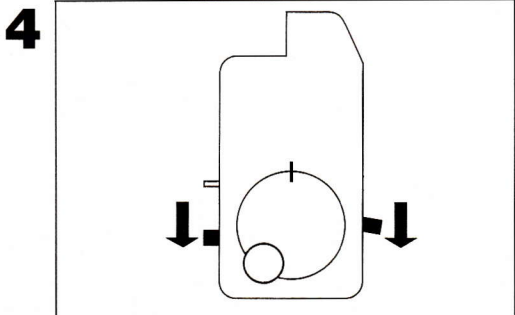

Handwheel knob with **both bars in a line** = **“zero” position**.

Main lever **down** = **“off”**.

Stitch releaser **down** = **“release”**.

5

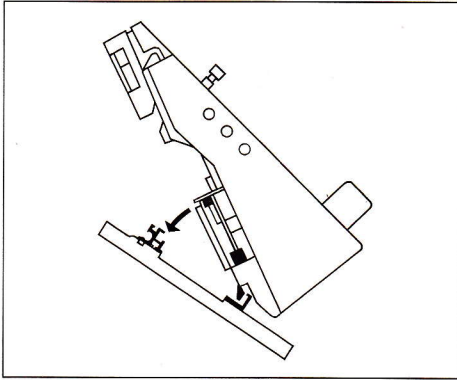

Place the casting off device TRICOFIT onto the needle bed, to the right of the needles in Working Position, as follows:

Fit the lower guide of the TRICOFIT into the lower guide rail, tilt the casting off device to the back onto the needle bed, locking it into place with a short downwards press of the catch.

(The device cannot be lifted off the needle bed without activating the catch first.)

6

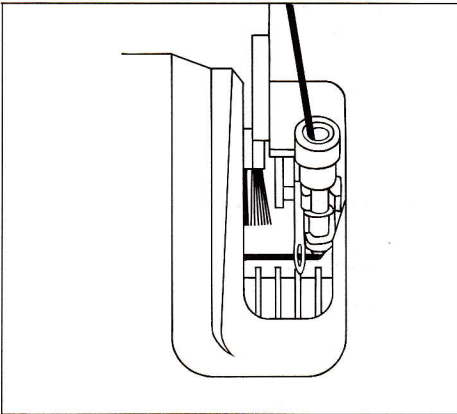

Insert the feeding eyelet into the TRICOFIT by first pulling the yarn between the feeding eyelet and the knitting from above to the back between the brush and the casing. **Make sure the yarn lies underneath the decker needle.**

Place the point of the feeding eyelet into the lower support, then tip the feeding eyelet to the back making sure it is safely locked in the upper support.

7

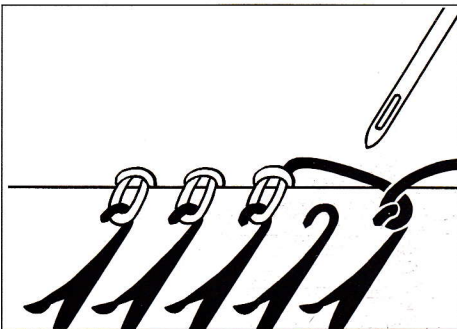

Move the TRICOFIT to the left until the decker needle points to the needle channel between the knitting and the needle round which the yarn was wound.

Pull the yarn down behind the yarn tensioner.

(If you do not wish to release the cast off stitches, push the stitch releaser up before moving the casting off device to the edge of the knitting.)

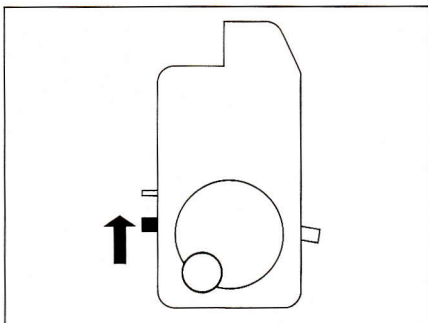
8

Move **the main lever up = "on"**. We recommend pulling the knitting down gently when doing this.

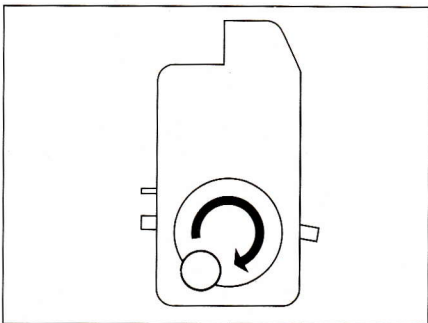
9

Turn **the handwheel clockwise to the right**.

(Be sure you are not pressing down on the TRICOFIT or pushing it in the operating direction.)

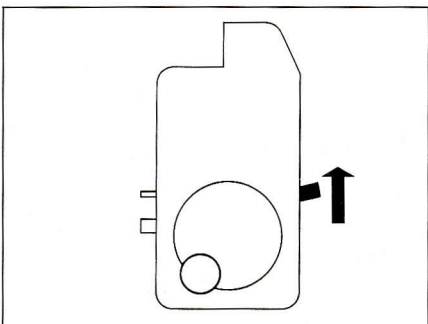
10

Before coming to the last three or four stitches, **push the stitch releaser up**. Continue to turn the handwheel until the TRICOFIT is past the actual knitting. Break off the yarn between the knitting and the TRICOFIT and pull it through the last stitch. Release the remaining stitches.

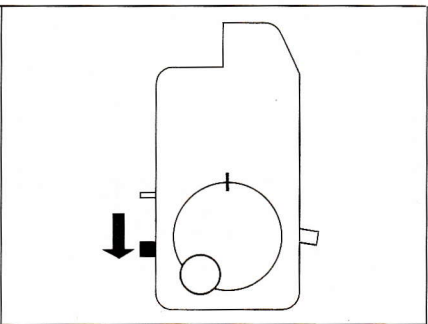
11

To remove the TRICOFIT from the needle bed, proceed as follows:

Main lever down = "off"

Handwheel with bars aligned = "zero" position

Press catch down.

Casting off with yarn from a second ball

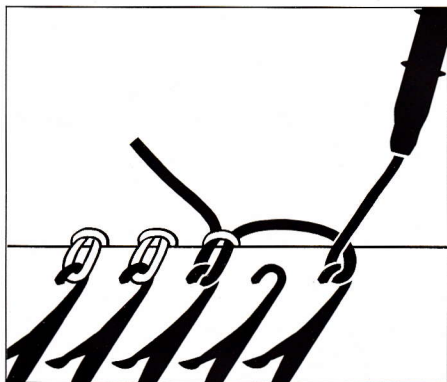

You can also cast off with yarn coming from a ball other than the one used for the knitting.

(If you have knitted in a fancy yarn, e.g. bouclé, you will have to use a smooth yarn for your cast-off.)

Thread a feeding eyelet with this yarn.

Knit off by hand the last stitch at right using the end of the yarn coming out at the lower end of the feeding eyelet.

You can either pull down the loose yarn end between the needle beds or leave it lying across the back needle bed.

Continue as given for single bed stocking stitch following from no 3, page 2.

Make sure the yarn remains well stretched while you are moving the TRI-COFIT, so that the yarn does not jump out of the needle round which it was wrapped.

While casting off, turn the handwheel with your right hand while letting the yarn run through your left hand to keep it as taut as if it were coming from the yarn tensioner.

Single bed casting off, when not knitting with all needles

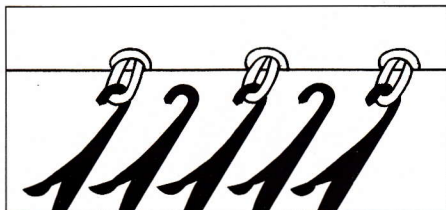

Push to Working Position all the empty needles between the needles you have used for knitting. Make sure all the latches of needles are open.

Then continue as given for stocking stitch.

Casting off double bed knitting

1. By transferring the stitches

First, transfer all stitches from the back to the front bed. Then, continue as given for single bed stocking stitch.

2. Without transferring the stitches

If you don't want to transfer all the stitches to the front bed, proceed as for casting off tubular knitting, i.e. you first cast off the front bed stitches from right to left, then the back bed stitches from left to right.

Casting off tubular knitting

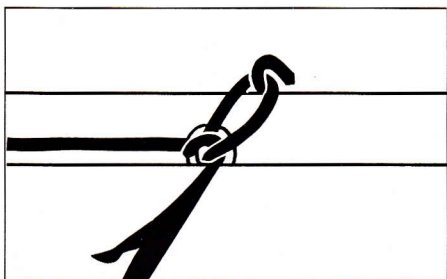

For the front bed stitches, proceed as given for single bed stocking stitch.

After casting off the front bed stitches, do not break the yarn off. With a crochet needle pick up the stitch on the last needle on the left on the front bed and stretch it until you can place it into the needle opposite on the back bed without, however, lifting it out of its original needle head. The stitch should now be on the last two needles on the left. Lift the TRICOFIT off the needle bed (with main lever down = "off", handwheel in zero position, and pressing catch down).

Turn the TRICOFIT and place it onto the back needle bed at left of the knitting.

Move it to the right until the decker needle is in line with the last empty needle channel to the left of the knitting.

Pull the yarn down behind the yarn tensioner.

Main switch up = "on".

Turn the handwheel clockwise.

Complete the casting off as given for stocking stitch.

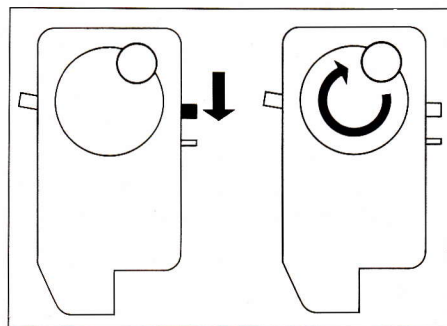

Casting off stitches at the centre of the knitting

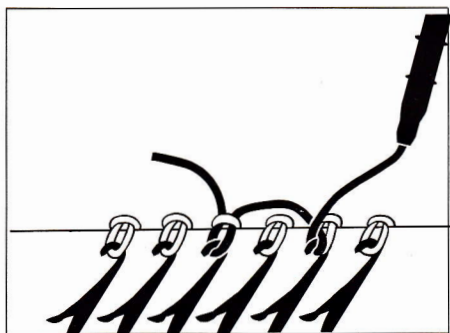

(If you are knitting on both beds, first transfer the stitches from the back to the front bed at the place where you wish to cast off.)

Thread a feeding eyelet with the yarn you want to use for casting off.

Starting from the right, knit off by hand the first stitch to be cast off, using the end of the yarn protruding from the lower end of the feeding eyelet.

Pull the loose yarn end down between the needle beds.

Wrap the yarn leading to the feeding eyelet round the second needle on the right of the needle from which the stitch was knitted off by hand.

(Note: the stitch already on that second needle must remain on the needle.)

Position the TRICOFIT onto the needle bed on the right of the knitting, and prepare as given for casting off for stocking stitch single bed. Guide the TRICOFIT to the left, across the stitches that do not need to be cast off. Stop when the decker needle faces the needle in between the first stitch to be cast off and the wrapped needle.

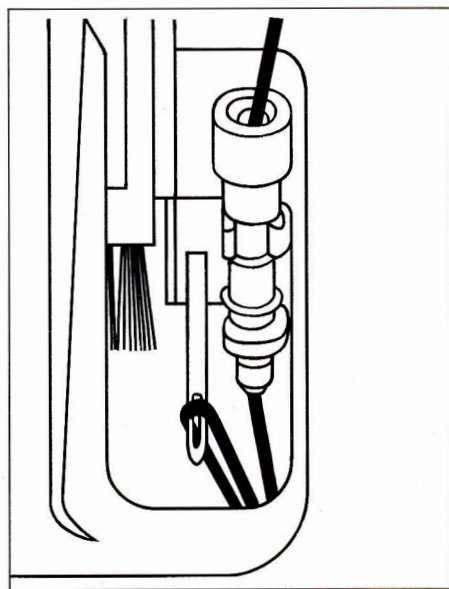

Set stitch counter to zero by turning each one of the three knobs.

Turn the handwheel clockwise until the number of stitches you wish to cast off shows on the stitch counter.

(If the yarn with which you are casting off, is not threaded through the yarn guide, hold it lightly by letting it run through your fingers.)

To remove the TRICOFIT, the handwheel must be in zero position, i.e. with bars aligned.

Main lever down, i.e. on "off".

Now, press catch down and carefully lift the TRICOFIT off the needle bed without dropping the stitch on the decker needle.

To secure this stitch, break the yarn and pull it through the stitch.

Pull the loose yarn end down between the needle beds.

Chain stitch cast on for single bed stocking stitch



Push the locks without the feeding eyelet to the left end of the needle bed.

Push all needles to be cast on with into Working Position.

Make sure all latches are open.

The yarn with which you want to cast on must be threaded through the tension arm as well as the feeding eyelet.

Form a loop (neither too small nor too big = approx. 2-3 mm) using the end of the yarn coming from the lower end of the feeding eyelet. Place this loop into the first needle on which you wish to cast on.

Pull the loose end of the yarn down between the two needle beds. Then, follow instructions for casting off stocking stitch as given on page 2 (wrapping yarn round second needle on the right, placing feeding eyelet into TRICOFIT, etc.).

Note: Before placing the TRICOFIT onto the needle bed, push the stitch-releaser up to "non-release" position.

On finishing the casting on, remove the feeding eyelet from the TRICOFIT and place it into the lock.

Take the TRICOFIT off the needle bed, and continue to knit in stocking stitch.

(If you knit with the ELECTRONIC 6000, programme cast-on 6, then follow all the instructions with the exception of "COL 1", i.e. do not take a feeding eyelet into the lock. At display END C O (end cast-on), move the lock once more to the left across the needles and proceed as given above.)

What to do, if...

The TRICOFIT gets stuck in the knitting.

Proceed as follows:

If possible, turn the handwheel to zero position = both bars aligned. Always press the catch down before lifting the TRICOFIT off the needle bed.

Replace it onto the needle bed at right of the knitting as given on page 2 and 3, under 4 and 5.

Place the stitches that are behind the latches back into the needle heads, and align the needles in Working Position.

Guide the TRICOFIT to the left across the stitches already cast off until the decker needle is right on top of the last needle that has been cast off.

Push the main lever up and continue to cast off.

TRICOFIT

italiano

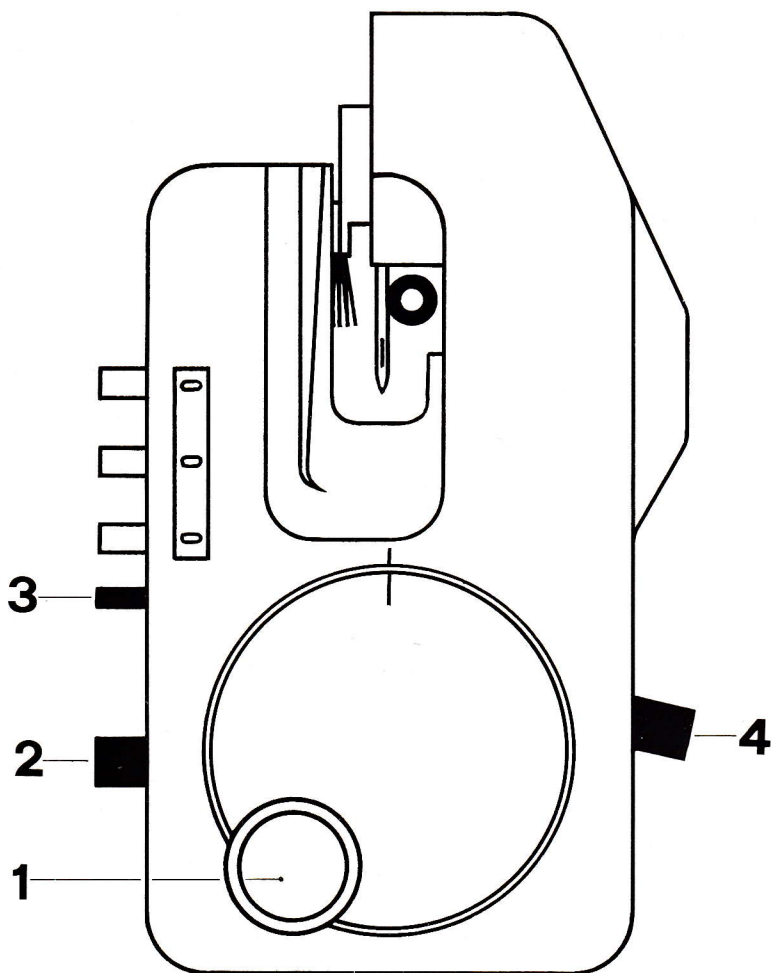

1. Manovella
2. Leva principale
3. Leva di fissaggio
4. Leva sgancio-maglie

Fare una chiusura a catenella con il filo del lavoro

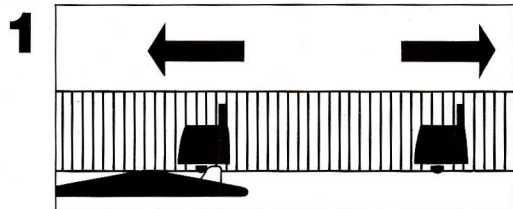

Prima di iniziare a chiudere le maglie, il carrello deve trovarsi a destra del lavoro.

Le molle di bordo e la slitta contarghigie devono essere spostati verso i bordi della frontura.

Attenzione: È indispensabile che le palette dei primi due aghi siano aperte.

2

Fuoriuscite dal carrello il becca-filo col quale avete lavorato.

(Per far questo, sganciate il carrello davanti.)



Mettete in posizione lavoro il secondo ago vuoto partendo dal bordo destro e girate attorno a questo ago il filo col quale avete lavorato.

4

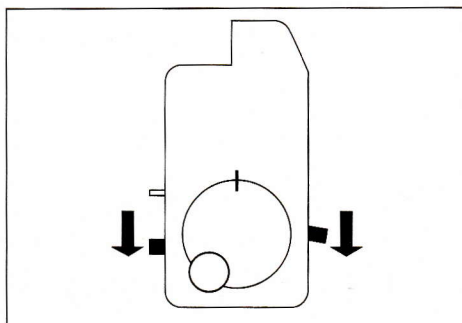

Manovella in posizione neutra = **marchio su marchio.**

Leva principale **in basso** = **sganciata.**

Leva sgancio-maglie **in basso** = **far cadere le maglie.**

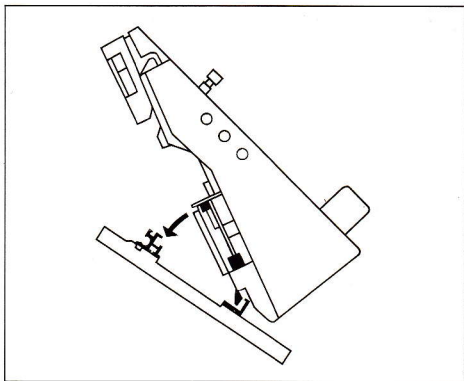
5

Mettete il TRICOFIT sulla frontura, a destra degli aghi in lavoro:

Inserite la guida inferiore del TRICOFIT nella guida inferiore della frontura, abbassate il TRICOFIT verso il dietro e agganciatelo spingendo la leva verso il basso. (Il TRICOFIT può essere tolto dalla frontura solo se si spinge la leva verso il basso.)

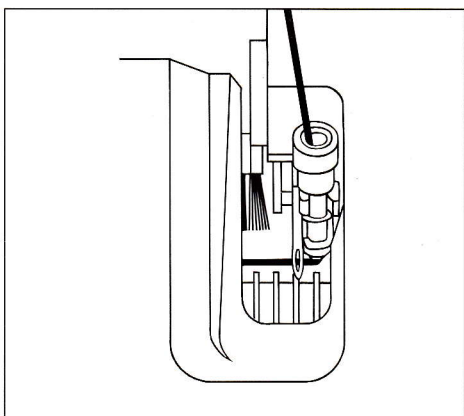
6

Mettete il becca-filo nel TRICOFIT:

Fate passare il filo che va dal TRICOFIT al becca-filo fra il coperchio e lo spazzolino.

Controllate che il filo passi sotto all'ago a cruna.

Mettete prima la punta inferiore del becca-filo nella pinza inferiore, poi spostate il becca-filo perché si agganci bene nella pinza superiore.

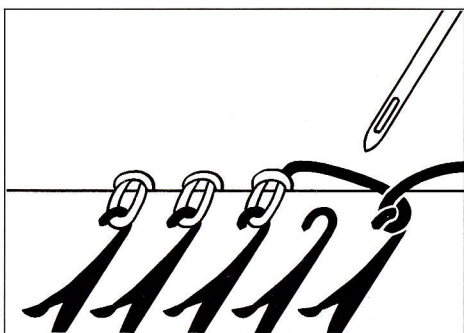
7

Spostate il TRICOFIT verso sinistra finché l'ago a cruna sia posto esattamente fra l'ultimo ago del lavoro e l'ago attorno al quale avete girato il filo.

Tirate il filo sul dietro del guida-filo verso il basso.

(Se non volete far cadere le maglie chiuse, spostate la leva sgancio-maglie verso l'altro prima di portare il TRICOFIT sul bordo del lavoro.)

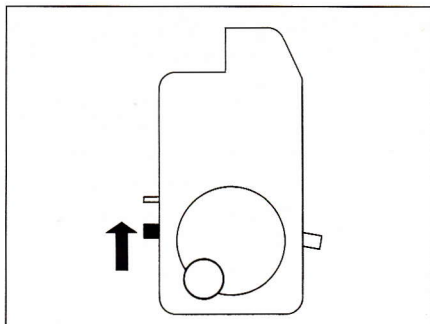
8

Inserite la leva principale = in alto, tendendo leggermente il lavoro verso il basso.

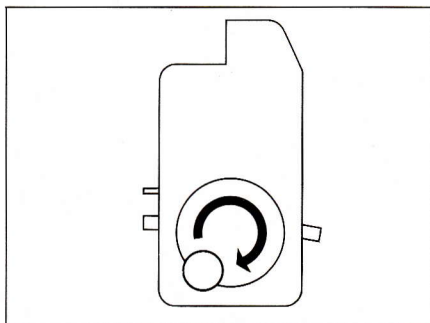
9

Girate la manovella in senso orario.

Attenzione: non premete sul TRICOFIT.

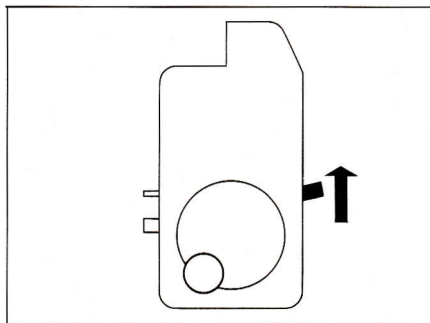
10

Prima delle ultime tre o quattro maglie, **spostate la leva sgancio-maglie verso l'alto**. Girate la manovella finché il TRICOFIT abbia sorpassato il bordo del lavoro di più aghi. Tagliate il filo fra il lavoro e il TRICOFIT, passatelo nell'ultima maglia. Fate cadere le ultime maglie.

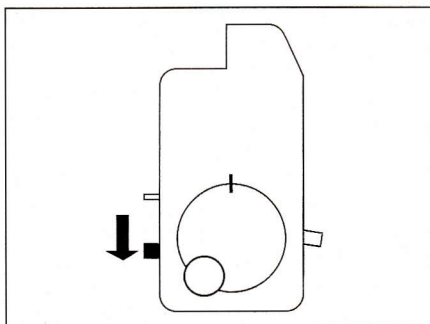
11

Togliete il TRICOFIT dalla frontura:

Leva principale in basso = sganciata, manovella su posizione neutra = marchio su marchio,

spostate la leva di fissaggio verso il basso.

Fare una chiusura a catenella con il filo di un altro gomitolo

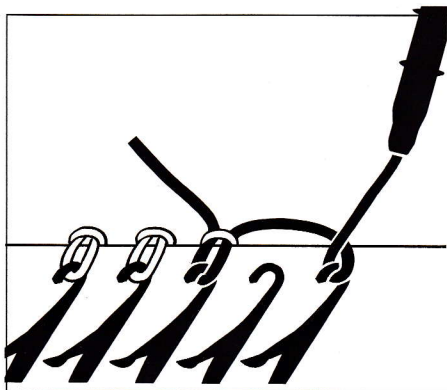

Potete chiudere le maglie anche con un filo differente da quello con il quale avete lavorato.

(Se avete lavorato con un filo fantasia, tipo bouclé, irregolare o altro, utilizzate un filo liscio per chiudere le maglie.)

Infilate il filo in un becca-filo.

Lavorate a mano l'ultima maglia destra con il capo che fuoriesce dal basso del becca-filo. Potete far cadere il capo fra le fronture oppure lasciarlo sulla frontura dietro. Ora procedete come descritto precedentemente per chiudere le maglie del lavoro su semplice frontura a partire dal paragrafo 3.

Spingendo il TRICOFIT verso il bordo del lavoro, controllate che il filo sia sempre ben teso e che non esca dall'ago attorno al quale l'avete girato.

Chiudendo le maglie, girate la manovella con la mano destra e fate scorrere il filo nella mano sinistra facendo in modo che abbia la stessa tensione di quando viene dal guida-filo.

Chiudere le maglie su semplice frontura quando non si ha lavorato con tutti gli aghi

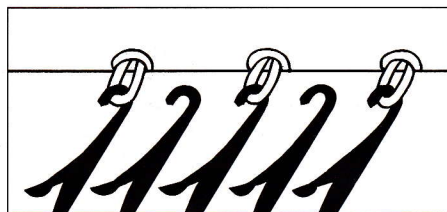

Mettete in posizione lavoro tutti gli aghi vuoti che si trovano fra gli aghi che hanno lavorato. Assicuratevi che tutte le palette degli aghi siano ben aperte.

Procedete poi come descritto per la rasata.

Chiudere le maglie su doppia frontura

1. Trasferendo le maglie

Prima, trasferite tutte le maglie della frontura dietro sulla frontura davanti, poi procedete come descritto per la rasata su semplice frontura.

2. Senza trasferire le maglie

Se non volete trasferire tutte le maglie sulla frontura davanti, procedete come descritto per chiudere le maglie del lavoro tubolare, cioè chiudere prima da destra a sinistra le maglie della frontura davanti, poi da sinistra a destra le maglie della frontura dietro.

Chiudere le maglie del lavoro tubolare

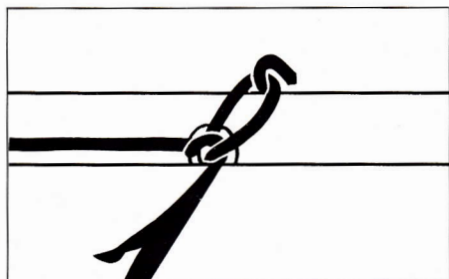

Per le maglie della frontura davanti, procedete come per la rasata su semplice frontura. Quando le maglie della frontura sono chiuse, non rompete il filo.

Prendete su di un uncinetto la maglia dell'ultimo ago a sinistra, tiratela e mettetela sull'ago che si trova di fronte sulla frontura dietro, senza però toglierla dalla testa dell'ago originale. La maglia è perciò posta sugli ultimi due aghi a sinistra. Togliete il TRICOFIT dalla frontura davanti, (sganciate la leva principale, metteste la manovella in posizione neutra e spostate la leva verso il basso).

Girate il TRICOFIT e mettetelo a sinistra del lavoro sulla frontura dietro. Spostatelo verso destra finché l'ago a cruna sia a un ago dal primo ago che lavora.

Tirate il filo verso il dietro del guida-filo verso il basso.

Agganciate la leva principale = in alto.

Girate la manovella in senso orario.

Terminate procedendo come indicato precedentemente per chiudere le maglie in rasata.

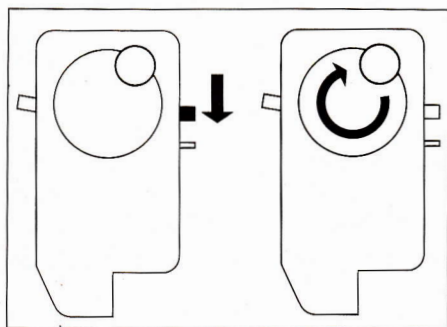

Chiudere delle maglie al centro del lavoro

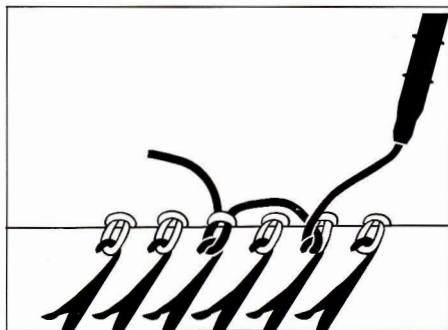

(Se lavorate su doppia frontura, trasferite prima le maglie della frontura dietro sulla frontura davanti.)

Infilate in un becca-filo il filo con il quale volete chiudere le maglie.

Lavorate a mano la prima maglia di destra che volete chiudere con il capo del filo che esce dal becca-filo.

Fate cadere il capo del filo fra le due fronture.

Prendete il filo che esce dal becca-filo e giratelo attorno al secondo ago a destra della maglia lavorata a mano (Attenzione: La maglia del lavoro che già vi si trova, deve rimanere sul suo ago).

Mettete il TRICOFIT a destra del lavoro sulla frontura e procedete come descritto precedentemente per la rasata su semplice frontura. Non andate solo fino al bordo del lavoro, ma passate il TRICOFIT sopra le maglie che non devono essere chiuse finché l'ago a cruna sia sopra l'ago che si trova fra la maglia lavorata a mano e l'ago attorno al quale avete girato il filo.

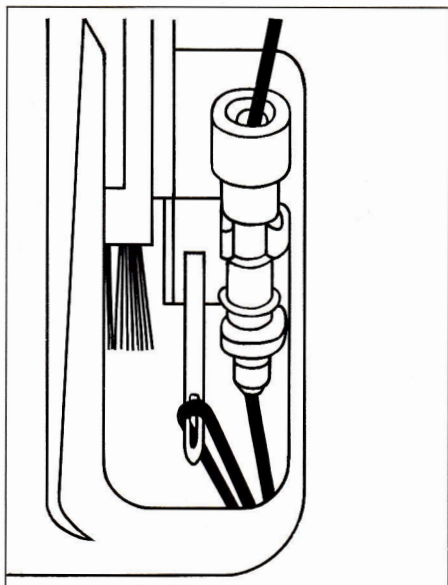

Mettete il conta-maglie a zero girando i tre bottoni fino alla posizione 0. Girate la manovella in senso orario finché il conta-maglie vi indica il numero di maglie che desiderate chiudere. (Se il filo che utilizzate per chiudere a catenella non è infilato nel guida-filo, guidatelo leggermente lasciandolo scorrere nella vostra mano.)

Manovella in posizione neutra (marchio su marchio),

leva principale sganciata (= in basso), leva di fissaggio in basso.

Togliete il TRICOFIT dalla frontura con precauzione e senza far cadere la maglia dell'ago a cruna.

Prendete questa maglia, rompete il filo e passatelo nella maglia. Fate cadere il capo del filo fra le fronture.

Montaggio catenella per rasata su semplice frontura



Spostate il carrello senza becca-filo sul lato sinistro della frontura. Mettete in posizione lavoro tutti gli aghi con i quali volete lavorare.

Assicuratevi che tutte le palette degli aghi siano aperte. Il filo per il montaggio deve essere infilato nel guida-filo e nel becca-filo. Fate una maglia con il capo del filo che esce dal becca-filo

(né troppo piccola, né troppo grande, cioè di circa 2-3 mm) e mettetela sul primo ago del vostro montaggio.

Fate scendere il capo del filo flottante fra le due fronture e procedete come descritto precedentemente per chiudere le maglie in rasata (girate il filo attorno al secondo ago a destra, mettete il becca-filo nel TRICOFIT ecc.).

Importante: All'inizio, spostate la leva sgancio-maglie verso l'alto = non far cadere le maglie (prima di mettere il TRICOFIT sulla frontura).

Dopo aver terminato il montaggio, togliete il becca-filo dal TRICOFIT e mettetelo nel carrello.

Togliete il TRICOFIT dalla frontura e continuate a lavorare in rasata.

(Se lavorate con l'ELECTRONIC 6000, programmate il montaggio 6, seguite tutte le istruzioni ad eccezione del COL 1, cioè non mettete il becca-filo nel carrello. Quando appare FINE MONTAGGIO, spostate il carrello di una riga in più a sinistra sopra gli aghi e procedete come descritto precedentemente).

Cosa fare se...

Nel caso che il TRICOFIT si blocchi nel lavoro, procedete come segue: Se possibile, girate la manovella in posizione neutra = marchio su marchio. In ogni caso, spostate la leva di fissaggio verso il basso e togliete il TRICOFIT dalla frontura. Rimettetelo sulla frontura a destra del lavoro come descritto nei paragrafi 4 e 5.

Rimettete gli aghi in posizione lavoro. Se ci sono delle maglie dietro alle palette, rimettetetele nella testa degli aghi. Spostate il TRICOFIT verso sinistra sopra gli aghi con le maglie chiuse, finché l'ago a cruna si trovi sopra all'ultimo ago con maglie chiuse.

Spostate la leva principale verso l'alto e continuate a chiudere le maglie.

TRICOFIT

español

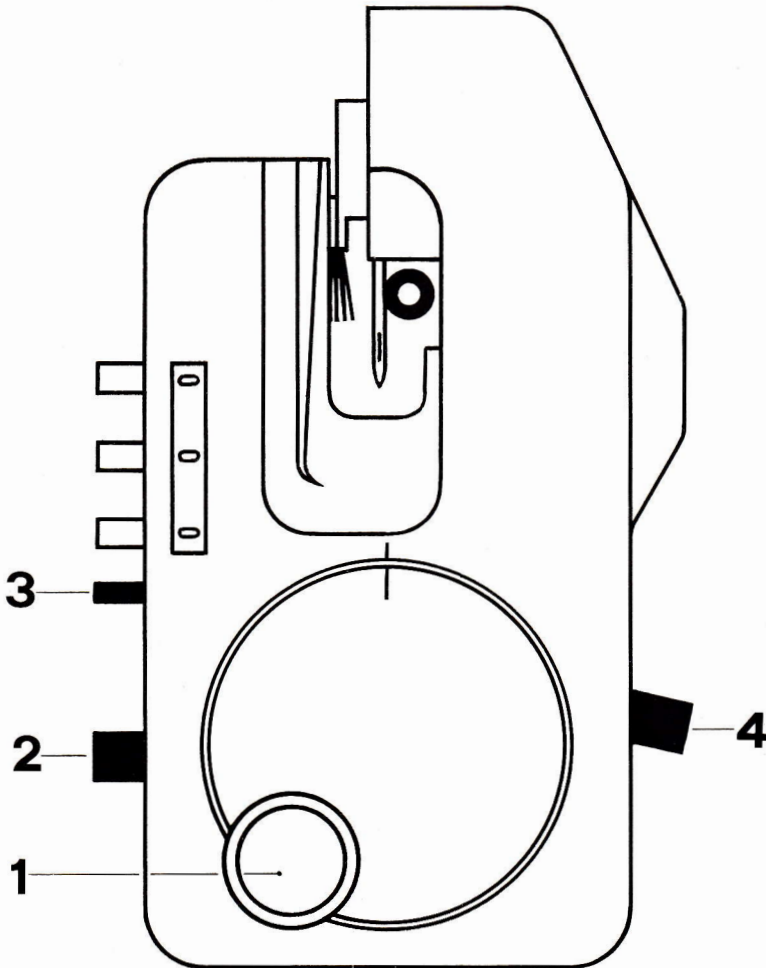

1. Manivela
2. Palanca principal
3. Pestillo
4. Descolgador de puntos

Rematar punto liso, en una cama, con el hilado con el que se tejió

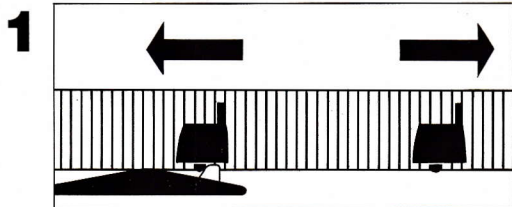

Antes de rematar, el carro **siempre** debe estar a la derecha del tejido.

Desplazar del todo hacia los bordes los resortes de orilla y la co-redera.

Es indispensable que las lengüetas de las 2 primeras agujas estén abiertas.

2

Sacar del carro la boquilla con la cual se tejió.

(Para ello, desenganchar el carro delantero.)



En el borde derecho del tejido, subir a posición trabajo la segunda aguja vacía y engancharla con el hilado con el que se tejió.

4

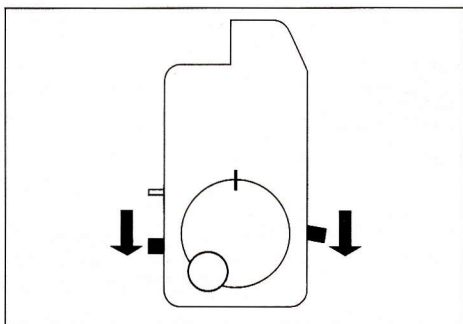

Manivela en posición cero = **marca sobre marca**

Palanca principal **desconectada = abajo**

Descolgador de puntos en **descolgar = abajo**

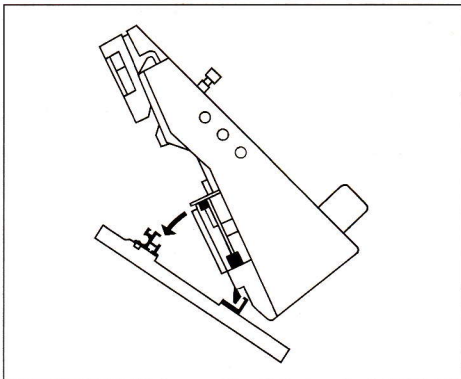
5

Colocar el TRICOFIT sobre la cama a la derecha de las agujas en trabajo:

Encajar el riel inferior del TRICOFIT en el riel inferior de la cama, girando el TRICOFIT hacia atrás y engancharlo, presionando hacia abajo el pestillo.

(El TRICOFIT no se puede sacar de la cama sin accionar el pestillo.)

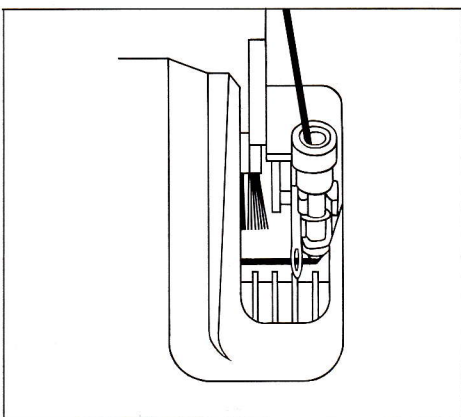
6

Introducir la boquilla en el TRICOFIT:

Pasar primero el hilo entre la boquilla y el tejido desde arriba entre el cepillo y la caja, tirando hacia atrás. **Vigilar que el hilo pase por debajo de la aguja transportadora.**

Primero, poner la punta inferior de la boquilla en la pinza inferior, luego girar la boquilla hacia atrás para que enganche bien en la pinza superior.

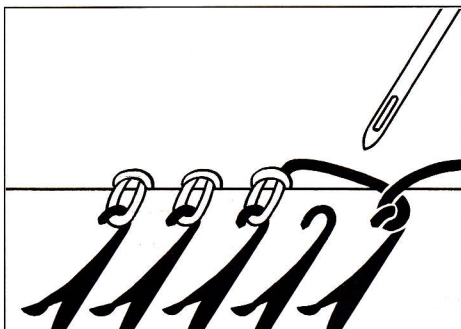
7

Desplazar el TRICOFIT hacia la izquierda, hasta que la aguja transportadora se encuentre encima del canal de agujas entre la labor y la aguja en la cual se enganchó el hilo.

Tirar del hilo, detrás de la tensión de hilo, hacia abajo.

(Si no desea descolgar los puntos rematados, empujar hacia arriba el descolgador antes de desplazar el TRICOFIT al borde del tejido.)

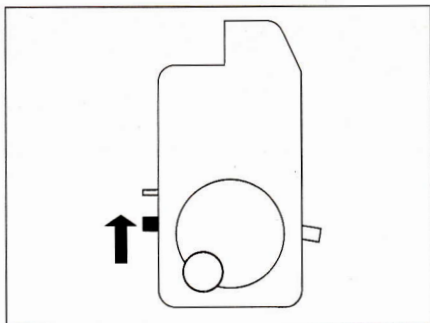
8

Palanca principal arriba = conectado. Es aconsejable tirar del tejido ligeramente hacia abajo.

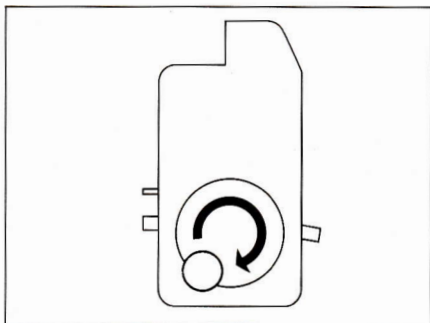
9

Girar la manivela en el sentido de las agujas de un reloj.

Atención: No apoyarse sobre el TRICOFIT.

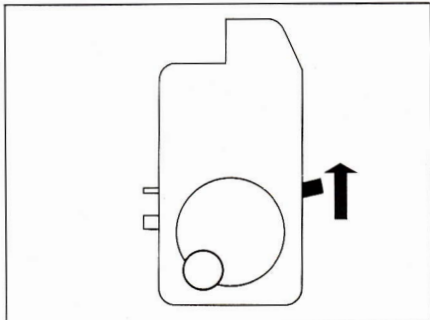
10

Antes de los 3 ó 4 últimos puntos, **empujar el descolgador hacia arriba.** Girar la manivela hasta que el TRICOFIT esté en el borde del tejido. Ahora, romper el hilo entre la labor y el TRICOFIT y pasarlo por el último punto. Descolgar los últimos puntos.

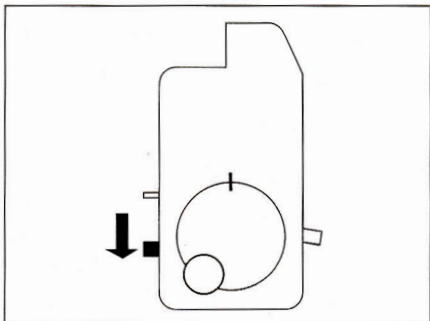
11

Sacar el TRICOFIT de la cama:

Palanca principal en desconectado = abajo

Manivela en posición cero = marca sobre marca.

Presionar el pestillo hacia abajo.

Rematar con hilo con el que no se tejió

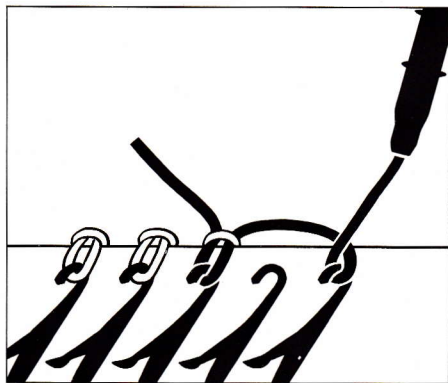

Ud. también puede rematar con un hilo de otro ovillo distinto del que tejió.

(Si Ud. ha tejido con hilado de fantasía, p.ej. bouclé o botoné, deberá proceder de tal manera que para el remate use un hilado liso.)

Enhebre el hilo en la boquilla.

Teja el último punto de la derecha a mano, es decir, con el extremo del hilo que sobresale por debajo de la boquilla. El extremo suelto del hilo lo puede introducir entre las camas de agujas hacia abajo o dejarlo colgando sobre la cama trasera.

Continuar como descrito para punto liso en el punto 3.

Ponga especial atención en que el hilo quede tirante mientras que desplaza el TRICOFIT hacia el borde del tejido, a fin de que no se suelte de la aguja en la que fué enganchado.

Al ramatar, gire con la mano derecha la manivela mientras que deja deslizar por la otra mano el hilo, de manera que esté tan tirante como si veniera de la tensión de hilo.

Rematar en una cama si no se tejió con todas las agujas

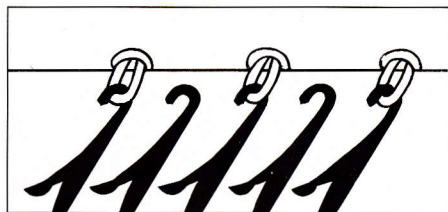

Subir todas las agujas con las que no se tejió a posición trabajo y asegúrese de que las lengüetas de todas las agujas estén abiertas.

Continuar como descrito para punto liso.

Rematar tejidos en dos camas

1. Con transferencia de puntos

Primero, colgar todos los puntos de la cama trasera a la delantera. Luego, proceder como descrito para punto liso en una cama.

2. Sin transferencia de puntos

Si no desea colgar todos los puntos en la cama delantera, proceda como descrito para remates de tejidos tubulares, es decir, que primero se rematan de derecha a izquierda los puntos de la cama delantera y luego de izquierda a derecha los puntos de la cama trasera.

Remate de tejidos tubulares

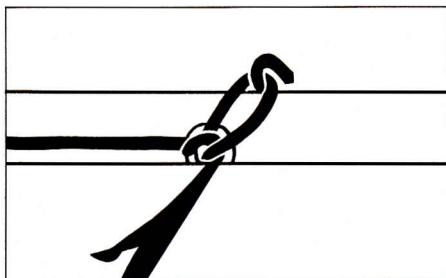

Para los puntos de la cama delantera, proceder como descrito para punto liso.

Estando rematados los puntos de la cama delantera, no rompa el hilo.

Prender con un menguador el punto de la última aguja a la izquierda y estirarlo tanto para que pueda colgarlo en la aguja opuesta de la cama trasera sin tener que levantarlo de la cabeza de aguja original. El punto ahora está colgado en las últimas dos agujas de la izquierda.

Sacar el TRICOFIT de la cama de agujas.

(Palanca principal desconectada, manivela en posición cero y poner el pestillo hacia abajo).

Girar el TRICOFIT y colocarlo a la izquierda, al lado del tejido, sobre la cama trasera.

Empujarlo hacia la derecha hasta que la aguja transportadora esté sobre el último canal de agujas vacío, antes de la primera aguja que teje.

Tirar del hilo hacia abajo, desde antes de pasar por la tensión.

Palanca principal en conectado = arriba.

Girar manivela en el sentido de las agujas del reloj.

Terminar remate como descrito para punto liso.

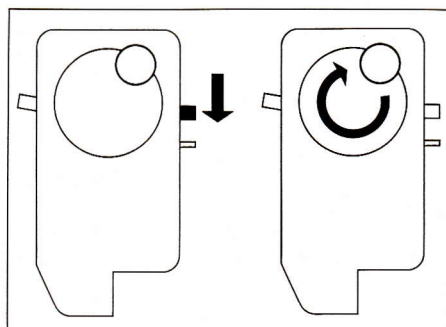

Remate de puntos en el centro del tejido

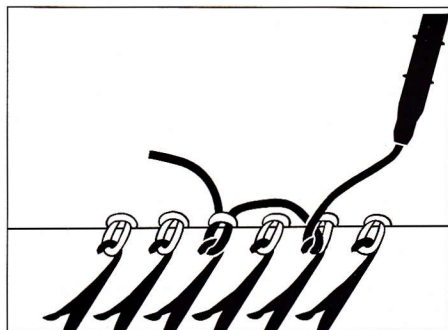

Si Ud. teje en dos camas, primero transfiera los puntos de la cama trasera a la delantera, pero sólo los puntos que quiera rematar.

Enhebrar en una boquilla el hilo con el que se quiera rematar.

Tejer a mano el primer punto a la derecha que debe rematarse, es decir, con el extremo del hilo que sobresale por abajo de la boquilla.

Tirar del extremo suelto del hilo, hacia abajo y por entre las dos camas.

Enganchar el hilo que va a la boquilla en la segunda aguja a la derecha del punto tejido.

(Atención: el punto del tejido que ya está allí, debe quedar en la aguja.)

Colocar el TRICOFIT a la derecha del tejido sobre la cama de agujas y proceder como descrito para punto liso en una cama, pero desplazando el TRICOFIT no sólo hacia la izquierda hasta el borde del tejido, sino incluso por encima de los puntos que no deben rematarse, hasta que la aguja transportadora quede encima de la aguja que hay entre el punto tejido a mano y la aguja engancheda.

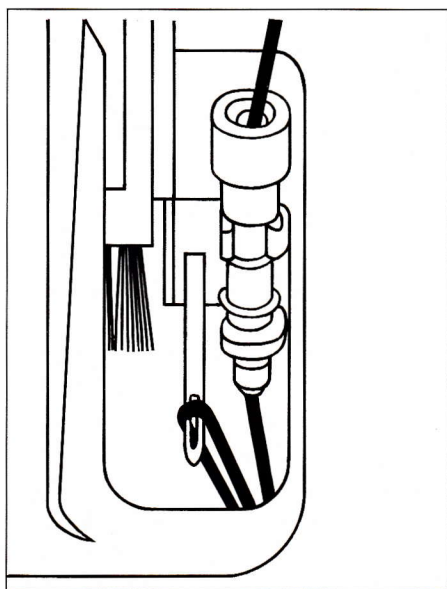

Poner el contador de puntos en cero, girando los 3 botones hasta que aparezca cero.

Girar la manivela en el sentido de las agujas del reloj hasta que aparezca en el contador la cantidad de puntos que quiera rematar.

(Si el hilo con el que desea rematar no está enhebrado en el guía-hilo, guíelo ligeramente al pasarlo por la mano.)

Manivela está en posición cero (Marca sobre marca).

Palanca principal en desconectado = abajo, pestillo presionado hacia abajo y levantar cuidadosamente el TRICOFIT de la cama de agujas sin que se caiga el punto que se encuentra en la aguja transportadora.

Prender enseguida este punto, romper el hilo y pasarlo por el punto.

Tirar hacia abajo, entre las camas, el extremo suelto del hilo.

Montaje cadeneta para punto liso en una cama



Deslice el carro sin la boquilla al extremo izquierdo de la cama de agujas.

Ponga en posición trabajo todas las agujas en las que quiera hacer el montaje.

Asegúrese de que estén abiertas todas las lengüetas de las agujas.

Debe estar enhebrado en el guía-hilo y en la boquilla el hilo con el que se desea hacer el montaje.

Forme un punto en el aire con el extremo del hilo que sale por abajo de la boquilla (no muy pequeño, pero tampoco muy grande = 2-3 mm de largo) y cuelgue éste en la primera aguja en la que quiera hacer el montaje.

Tire hacia abajo, entre las camas, el extremo suelto del hilo y proceda como para punto liso (enganchar segunda aguja a la derecha, boquilla en el TRICOFIT, etc.).

Atención: Dese el comienzo, ponga el descolgador de puntos arriba en «no descolgar» (antes de colocar el TRICOFIT en la cama).

Al terminar el montaje, saque la boquilla del TRICOFIT y colóquela en el carro.

Saque el TRICOFIT de la cama de agujas y siga tejiendo punto liso.

(Si Ud. teje con ELECTRONIC 6000, programe el montaje 6 y siga todas las indicaciones con excepción de la indicación COL 1, es decir, que Ud. no pone la boquilla en el carro. Al aparecer el mensaje FIN MONTAJE, desplace el carro otra vez hacia la izquierda sobre las agujas y continúe como arriba descrito.)

Qué hacer si...

Si el TRICOFIT queda bloqueado en el tejido, proceda como sigue:

Si es posible, gire la manivela hasta la posición cero = marca sobre marca. De todos modos, presione el pestillo hacia abajo y saque el TRICOFIT de la cama de agujas.

Colóquelo nuevamente a la derecha, al lado del tejido, en la cama de agujas, como descrito en los puntos 4 y 5.

Ponga de nuevo las agujas en posición trabajo y cuelgue los puntos que ya están detrás de las lengüetas de las agujas en las cabezas de las agujas.

Desplace ahora el TRICOFIT hacia la izquierda sobre las agujas, cuyos puntos ya están rematados, hasta que la aguja transportadora se encuentre encima de la última aguja rematada.

Ponga la palanca principal hacia arriba y continúe con el remate.

TRICOFIT

português

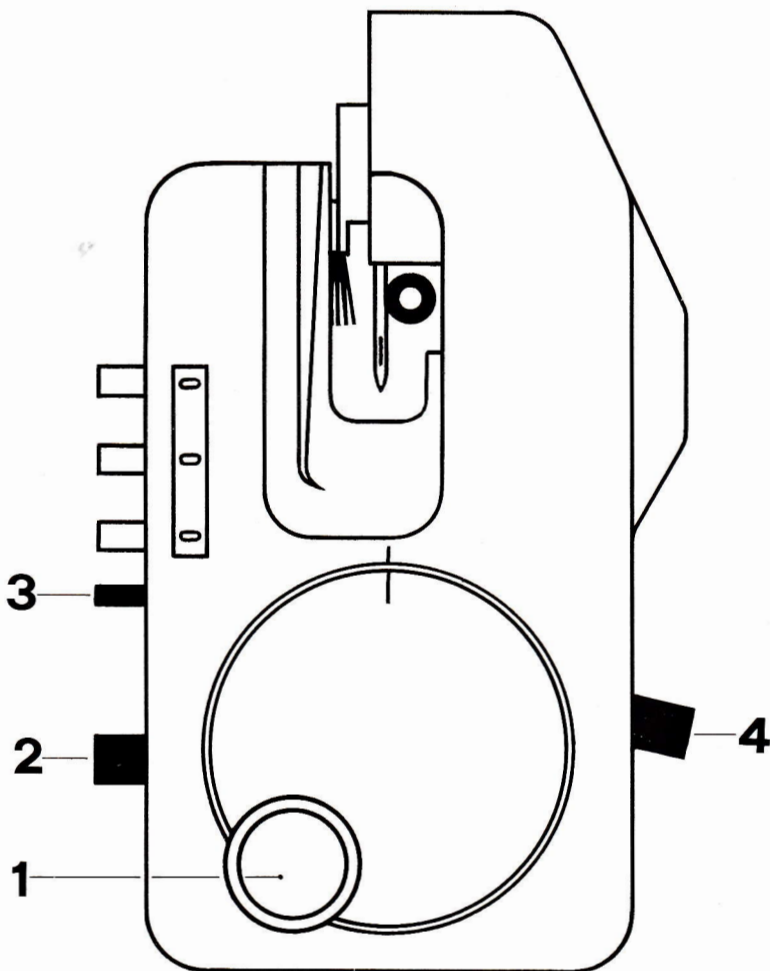

1. Manivela
2. Alavanca principal
3. Fecho de fixação
4. Alavanca desprende-malhas

Arrematar a malha com o fio do tricô

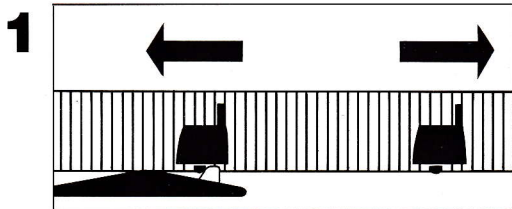

Antes de principiar a arrematar as malhas, o carro deve encontrar-se à direita do tricô.

As molas da beira e a corrediça do conta-carreiras, devem ser empurradas para a beira do leito.

Atenção: É indispensável que as linguetas das duas primeiras agulhas estejam abertas.

2

Tire o bico do carro com o qual tricotou.

(Para isso, separe o carro da frente.)

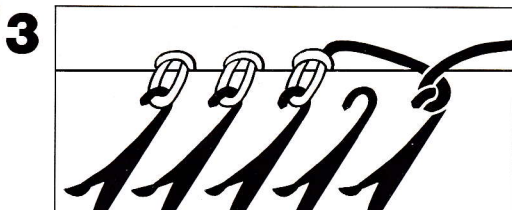

Coloque em posição de trabalho, a última agulha vazia, a partir da beira da direita e enrole à volta desta agulha, o fio com o qual tricotou.

4

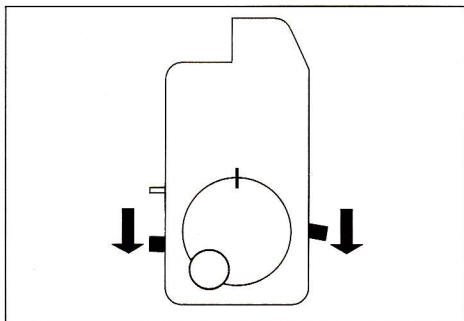

Manivela em posição neutra = **marca sobre marca.**

Alavanca principal **em baixa = destravada.**

Alavanca desprende-malhas **em baixo = fazer cair as malhas.**

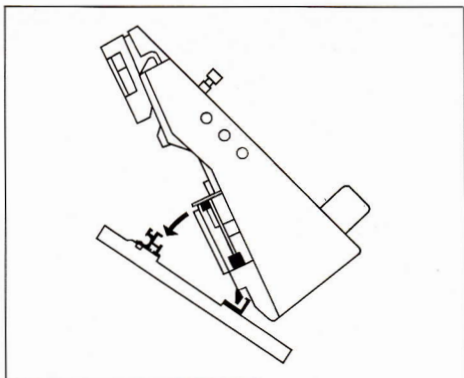
5

Colocar o TRICOFIT no leito, à direita das agulhas em trabalho:

Empurre a calha inferior do TRICOFIT para a calha inferior do leito, oscile o TRICOFIT para trás, e engate-o, empurrando a alavanca de comando para baixo.

(O TRICOFIT não pode ser retirado do leito, a não ser que empurrem a alavanca de comando para baixo.)

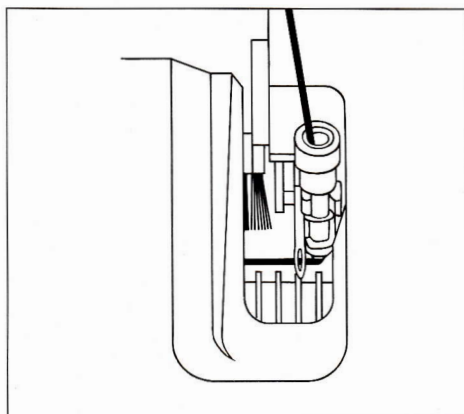
6

Colocar o bico no TRICOFIT:

Fazer passar o fio que vai do TRICOFIT ao bico, entre a caixa e a escova. **Tenha em atenção que o fio passe por baixo da agulha de olhal.**

Coloque primeiro a ponta inferior do bico, na pinça inferior, depois oscile o bico para trás, até encaixar bem na pinça superior.

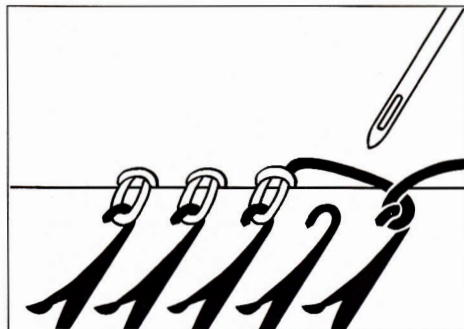
7

Empurre o TRICOFIT para a esquerda até que a agulha de olhal fique colocada exactamente entre a última malha do tricô e a agulha, à volta da qual enrolou o fio.

Puxe o fio para trás do guia-fio, para baixo.

(Se não quiser que caiam as malhas arrematadas, empurre a alavanca desprende-malhas para cima, antes de levar o TRICOFIT para a abeira do tricô.)

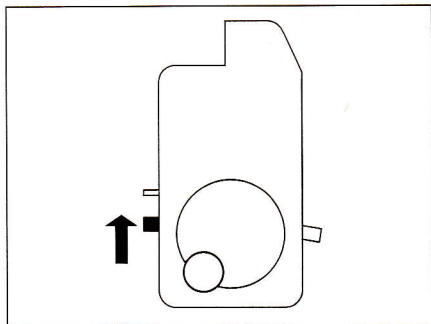
8

Engate a alavanca principal = para cima, esticando ligeiramente o tricô para baixo.

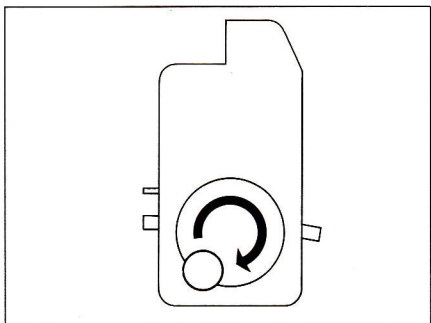
9

Gire a manivela no sentido dos ponteiros de um relógio.

Atenção: Não faça pressão sobre o TRICOFIT.

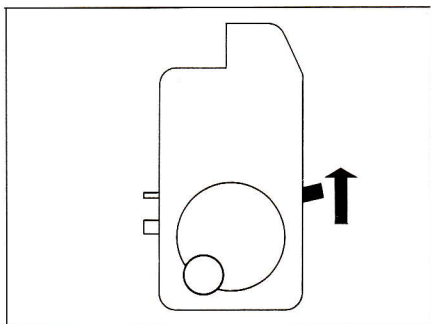
10

Antes das três ou quatro últimas malhas, **empurre a alavanca desprende-malhas para cima**. Gire a manivela até o TRICOFIT avançar várias agulhas, da beira do tricô. Corte o fio entre o tricô e o TRICOFIT, passe-o na última malha. Faça cair as últimas malhas.

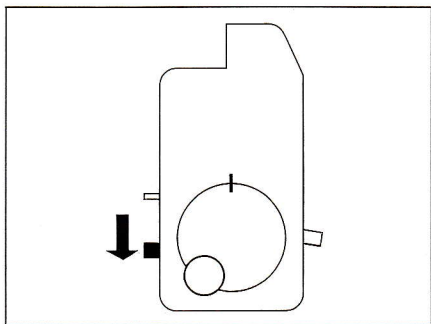
11

Retire o TRICOFIT do leito:

Alavanca principal em baixo = destravada,

manivela em posição neutra = marca sobre marca,

empurre o fecho de fixação para baixo.

Fazer um remate de laçada com o fio de outro novelo

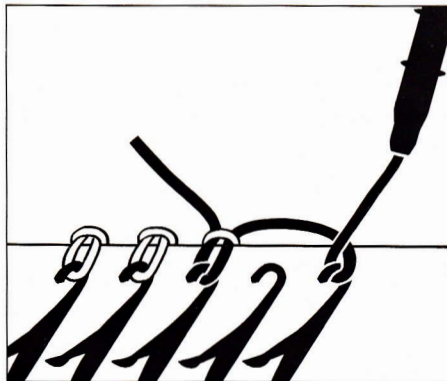

Pode também rematar as malhas com o fio proveniente de novelo diferente daquele com que tricotou.

(Se tiver tricotado com fio de fantasia, tal como de argolas, de borboto, utilize um fio liso para rematar as malhas.)

Enfie o fio num bico.

Tricote à mão, a última malha da direita, com a ponta que sai do bico. Pode puxar a ponta do fio entre os leitos ou então deixá-la no leito de trás. Proceda agora como descrito anteriormente para arrematar as malhas do tricô em leito simples, a partir do parágrafo 3.

Ao puxar o TRICOFIT para a beira do tricô, verifique se o fio se encontra bem esticado e que não saia da agulha, à volta da qual foi enrolado.

Ao arrematar as malhas, gire a manivela com a mão direita e faça deslizar o fio na mão esquerda, para que ele tenha a mesma tensão que se viesse do guiafio.

Arrematar as malhas em leito simples quando não se tenha tricotado com todas as agulhas

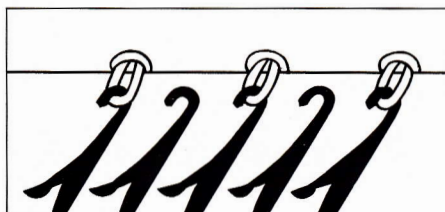

Coloque em posição de trabalho, todas as agulhas vazias que se encontram entre as agulhas com as quais tricotou. Verifique se todas as linguetas das agulhas se encontram bem abertas.

Em seguida, proceda como descrito para o jersey.

Arrematar as malhas em leito duplo

1. Transferindo as malhas

Primeiro, transfira todas as malhas do leito de trás para o leito da frente, depois proceda como descrito para jersey em leito simples.

2. Sem transferir as malhas

Se não pretender transferir todas as malhas para o leito da frente, proceda como descrito para arrematar as malhas do tricô tubular, isto é, arrematar primeiro as malhas do leito da frente e, de seguida, da esquerda para a direita, as malhas do leito de trás.

Arrematar as malhas do tricô tubular

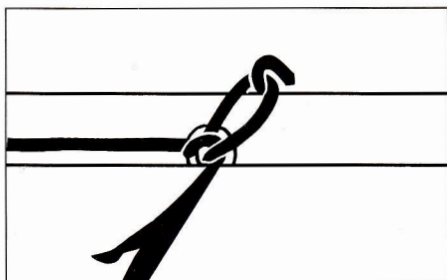

Para as malhas do leito da frente, proceda como para o jersey de leito simples.

Não corte o fio quando as malhas do leito da frente estiverem arrematadas.

Pegue na malha da última agulha à esquerda com uma agulha, estique-a e coloque-a no leito de trás, sem no entanto a retirar da cabeça da agulha original. A malha é pois colocada nas duas últimas agulhas da esquerda.

Retire o TRICOFIT do leito da frente

(destrave a alavanca principal, coloque a manivela em posição neutra e empurre a alavanca de comando para baixo.)

Gire o TRICOFIT e coloque-o à esquerda do tricô, no leito de trás. Empurre-o para a direita até que a agulha de olhal esteja à distância de uma agulha, da primeira agulha que tricota.

Estique o fio para trás do guia-fio, para baixo.

Engate a alavanca principal = para cima.

Gire a manivela no sentido dos ponteiros de um relógio.

Termine procedendo como já foi explicado para arrematar as malhas de jersey.

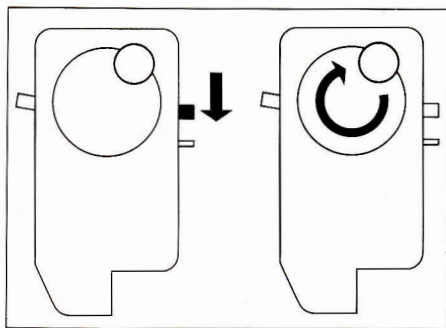

Arrematar as malhas no meio de um tricô

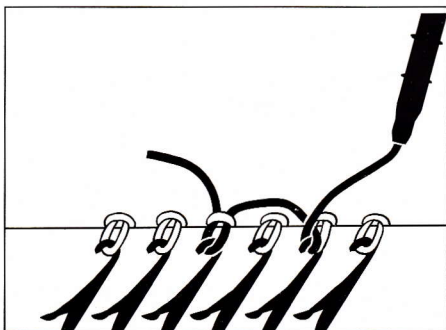

(Se tricotar em leito duplo, transferir primeiro as malhas do leito de trás para o leito da frente.)

Enfie num bico, o fio com o qual deseja arrematar as malhas.

Tricotar à mão, a primeira malha da direita que pretende arrematar, isto com a ponta do fio que sai por baixo do bico.

Faça descer a ponta do fio entre os dois leitos. Pegue no fio que sai do bico e enrole-o à volta da segunda agulha à direita da malha tricotada à mão.

(Atenção: a malha do tricô que já se encontra lá, deve ficar na sua agulha.)

Coloque o TRICOFIT no leito, à direita do tricô e proceda como descrito precedentemente para o jersey em leito simples. Mas não vá somente até à beira do tricô; passe igualmente o TRICOFIT por cima das malhas que não devem ser arrematadas, até que a agulha de olhal se encontre por cima da agulha que se encontra entre a malha tricotada à mão e agulha à volta da qual enrolou o fio.

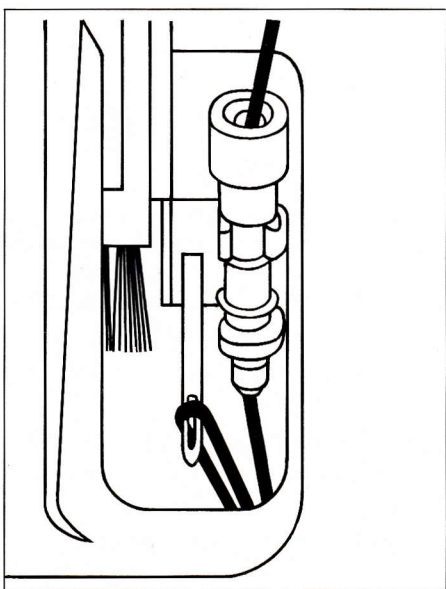

Coloque o conta-malhas em zero, girando os três botões até à posição O. Gire a manivela no sentido dos ponteiros de um relógio, até que o conta-malhas lhe indique o número de malhas que pretende arrematar.

(Se o fio que utilizar para arrematar, não estiver enfiado no guia-fio, guie-o ligeiramente, deixando deslizar entre as mãos.)

Manivela em posição neutra (marca sobre marca).

Alavanca principal destravada (em baixo), alavanca de fixação em baixo.

Retirar o TRICOFIT do leito com precaução e sem deixar cair a malha da agulha de olhal.

Apanhar logo esta malha, partir o fio e passá-lo na malha. Introduzir a ponta do fio no meio dos leitos.

Montagem de laçadas para jersey em leito simples



Empurre o carro, sem o bico, para a esquerda do leito. Coloque em posição de trabalho, todas as agulhas com as quais pretende tricotar.

Verifique se todas as linguetas das agulhas se encontram abertas. O fio para a montagem deve ser enfiado no guia-fio e no bico. Faça uma malha solta com a ponta do fio que sai do bico

(nem demasiado pequeno, nem muito grande, isto é, de cerca de 2-3 mm) et coloque-a na primeira agulha da sua montagem.

Introduza a ponta do fio solto entre os dois leitos e proceda como descrito anteriormente para arrematar as malhas jersey (enrole o fio à volta da segunda agulha da direita, coloque o bico no TRICOFIT etc.).

Importante: A partida, empurre a alavanca desprende-malhas para cima = não faça cair as malhas (antes de colocar o TRICOFIT no leito).

Depois de ter acabado a montagem, retire o bico do TRICOFIT e coloque-o na carro.

Retire o TRICOFIT do leito e continue a tricotar em jersey.

(Se tricotar com a Electronic 6000, programe a montagem 6, siga as instruções à excepção da COL 1, isto é, não coloque o bico no carro. A aparição da mensagem FIM MONTAGEM, empurre o carro de mais uma carreira para a esquerda, por cima das agulhas e proceda como descrito anteriormente.)

Que fazer se...

No caso do TRICOFIT ficar bloqueado no tricô, proceder como se segue: Se possível, gire a manivela para a posição neutra = marca sobre marca. Em todos os casos, empurre a alavanca de fixação para baixo e retire o TRICOFIT do leito. Introduza-o novamente no leito, à direita do tricô, como descrito nos parágrafos 4 e 5.

Coloque de novo as agulhas em posição de trabalho. Se estiverem malhas por detrás das linguetas, coloque-as nas cabeças das agulhas.

Empurre o TRICOFIT para a esquerda, por cima das agulhas cujas malhas já foram arrematadas, até que a agulha de olhal fique colocada por cima da última malha arrematada.

Empurre a alavanca principal para cima e continue a arrematar as malhas.

TRICOFIT

nederlands

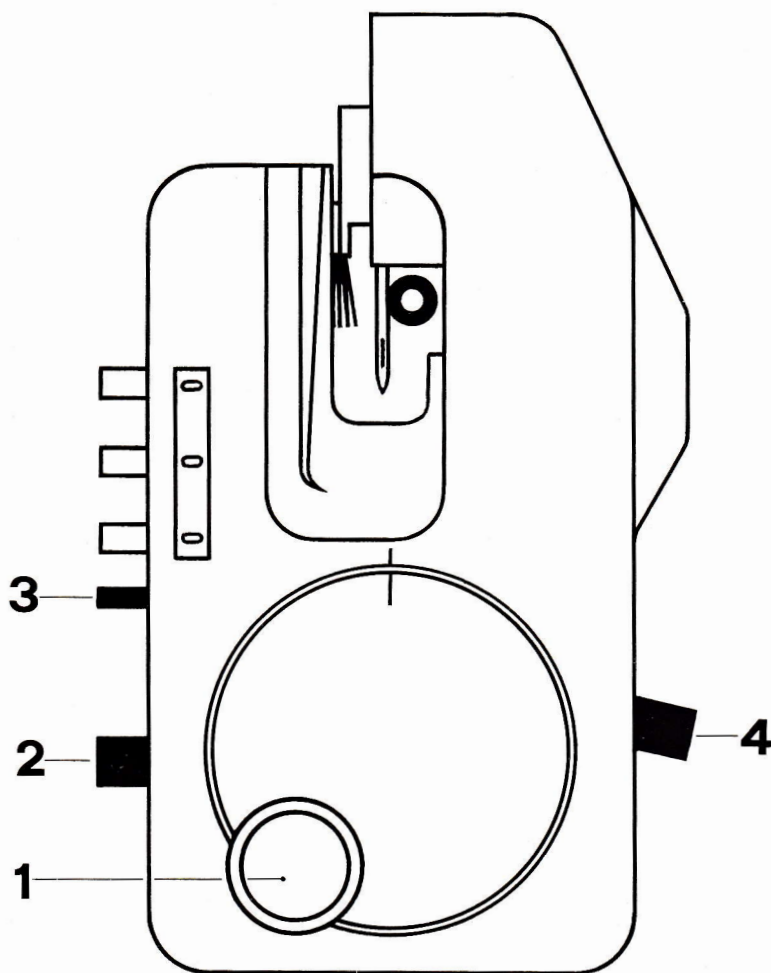

1. Handdraaiapparaat
2. Hoofdschakelaar
3. Vergrendeltoets
4. Steken-afwerp-handel

Afkanten met hetzelfde garen waarmee gebreid wordt

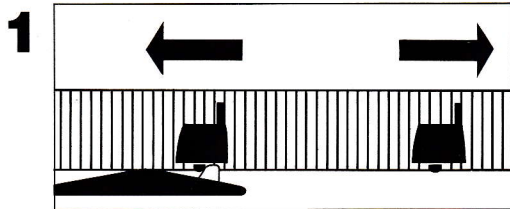

Alvorens de steken af te kanten, moet het slot zich rechts van het breiwerk bevinden.

De kantklemmen en de toerenteller coulisse moeten helemaal naar de rand van het naaldenbed worden verschoven.

Opgelet: Het is noodzakelijk dat de tongen van de 2 eerste naalden geopend zijn.

2

Verwijder uit het slot de draadschuit waarmee u heeft gebreid.

(Hiervoor het voorste slot loskoppelen.)

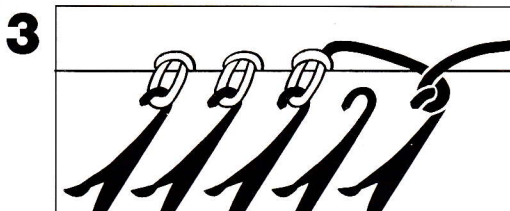

Zet de 2e, lege naald in werkstand, vertrekkend vanaf de rechte zelfkant en wikkel de draad waarmee u gebreid heeft er om heen.

4

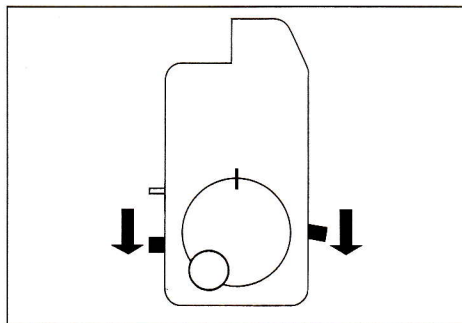

Handdraaiapparaat in de neutrale stand = **teken op teken.**

Hoofdschakelaar **omlaag = ont-koppeld.**

Steken afwerphandel **omlaag = afwerpen van steken.**

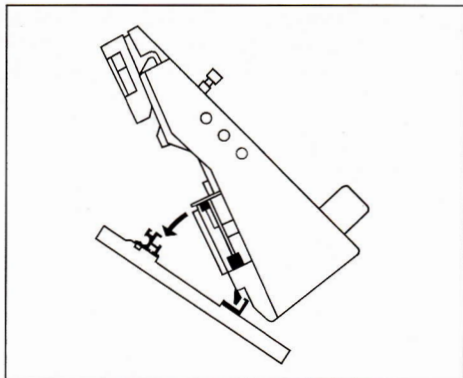
5

Plaats de TRICOFIT op het naaldenbed, rechts van de naalden in werkstand.

Plaats de onderste rail van de TRICOFIT in de onderste rail van het naaldenbed, klap de TRICOFIT naar achteren en vergrendel hem door de knop naar beneden te schuiven.

(De TRICOFIT kan alleen maar van het naaldenbed worden afgenomen als u de knop naar beneden drukt.)

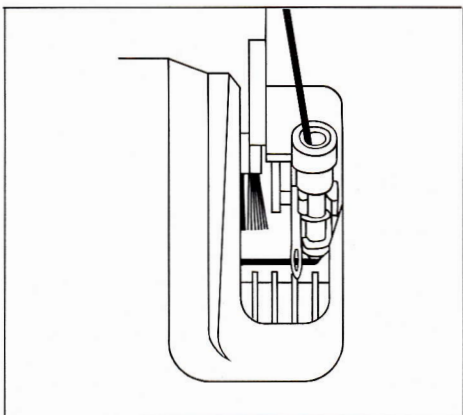
6

Plaats de draadschuit in de TRICOFIT:

Laat de draad die loopt van de TRICOFIT naar de draadschuit passeren tussen het huis en de borstel. **Let op dat de draad onder de naald doorloopt.**

Plaats dan de onderste kant van de draadschuit in de onderste houder, dan de draadschuit naar achteren klappen tot dat hij zich vastzet in de bovenste houder.

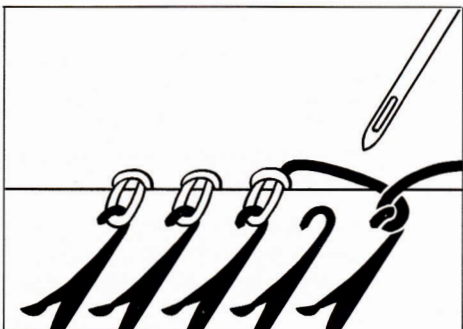
7

De TRICOFIT zover naar links duwen tot dat de oognaald zich precies tussen de laatste steek van het breiwerk en de naald waarop u de draad heeft vastgezet, bevindt.

Trek de draad achter de draadgeleider naar beneden.

(Indien u de afgekante steken niet wilt laten vallen, druk dan de handel voor steekafwerpen, naar boven alvorens de TRICOFIT aan de rand van het breiwerk te brengen.)

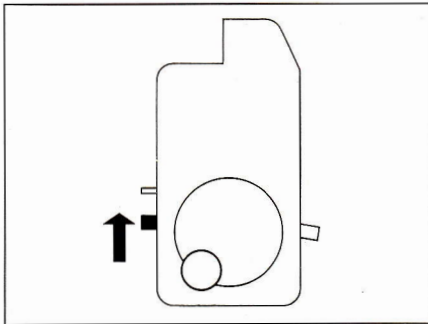
8

Schakel de hoofdschakelaar in, = naar boven, terwijl u het breiwerk lichtjes omlaag trekt.

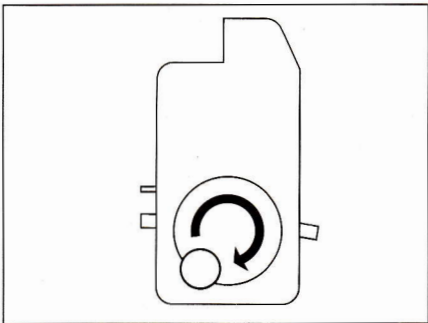
9

Draai het handdraaiapparaat in de richting van de wijzers van de klok.

Opgelet: Niet op de TRICOFIT drukken.

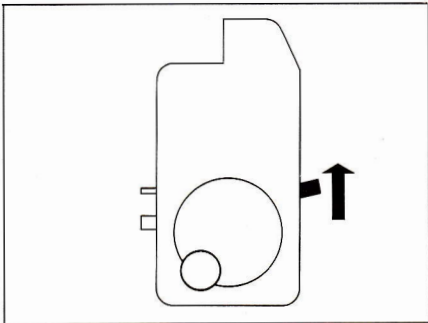
10

Voordat u aan de laatste 3 of 4 steken komt, **drukt u de handel voor steekafwerpen naar boven.** Draai aan het handdraaiapparaat totdat de TRICOFIT naast het breiwerk staat. Nu de draad tussen breiwerk en TRICOFIT doorknippen en door de laatste steek voeren. Dan de laatste steken laten vallen.

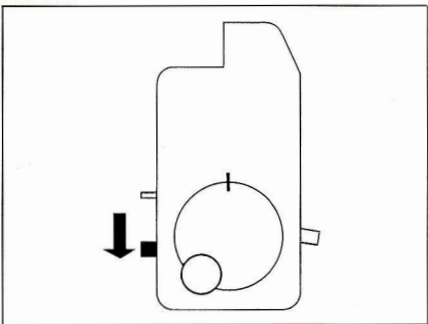
11

De TRICOFIT van het bed afnemen:

Hoofdschakelaar omlaag = ontkoppeld,

handdraaiapparaat op de neutraal stand plaatsen = merkteken op merkteken

De bevestigingshandel omlaag duwen.

Met kettingsteek afkanten, met ander garen, dan waarmee gebreid werd

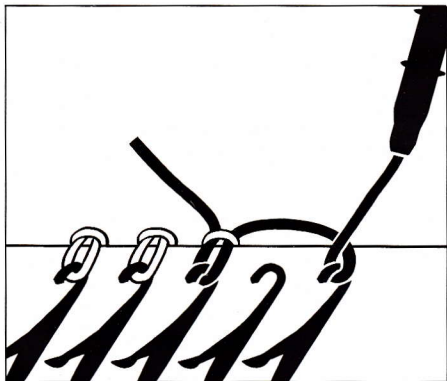

U kunt ook afwerken met garen dat van een andere knot komt dan waarmee u gebreid heeft.

(Als u met fantasiegaren gebreid heeft, bijv. bouclé of noppenwol, dient u voor het afkanten glad garen te gebruiken.)

Rijg het garen door een draadschuit. Breidt u de laatste steken met de hand af en wel met het gareneinde dat van het draadschuitje komt.

U kunt het gareneind omlaag brengen tussen de beide bedden door of op het achterbed laten hangen. Verder doorgaan als voor vlakbreien (enkelbed) zoals beschreven vanaf punt 3.

Let u er op dat de draad strak blijft, als u de TRICOFIT naar de rand van het breiwerk schuift, zodat het niet van de naald los komt, waaraan u het heeft vastgezet.

Bij het afkanten draait u met de rechterhand aan de slinger terwijl u het garen door de linkerhand laat glijden, zodanig strak alsof het door de draadspanning loopt.

Afkanten op éénbed, als niet met alle naalden wordt gebreid



Alle lege naalden tussen de naalden waarmee gebreid werd, in de werkstand plaatsen en er vooral opletten dat alle naalden open zijn.

Daarna handelen als beschreven voor vlak breien.

Afkanten van dubbelbeds breiwerk

1. Met overhangen

Eerst alle steken van het achterste naar het voorste bed overhangen. Dan handelen als beschreven voor enkel breiwerk.

2. Zonder overhangen

Als u niet alle steken op het voorste bed wilt hangen, handelt u dan als beschreven voor rondbreiwerk, dat wil zeggen u werkt eerst de steken van het voorste bed af van rechts naar links en dan van links naar rechts de steken van het achterste bed.

Afkanten van de steken bij rondbreiwerk

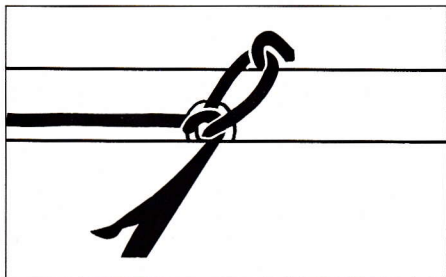

Voor de steken van het voorste bed handelen als voor vlak enkelbedsbreiwerk. Als de steken van het voorste bed afgekant zijn, dan de draad niet afbreken.

De steek links op de laatste naald van het voorste bed met een haaknaald opnemen en zo trekken dat ze op de tegenoverliggende naald van het achterbed kan hangen, zonder de oorspronkelijke naald af te glijden. D.w.z. de steek hangt nu op de beide laatste naalden links. De TRICOFIT van het naaldenbed afnemen. (Hoofdschakelaar uit. Handdraaiapparaat op nulstand, ontgrendelknop naar beneden drukken).

De TRICOFIT draaien en links naast het breiwerk op het achterbed plaatsen. Zo ver naar rechts schuiven tot de oognaald op een naald afstand voor de eerste naald van het begin van het breiwerk staat. Draad achter de draadgeleider langs naar beneden trekken.

Hoofdschakelaar inschakelen = naar boven.

De zwengel volgens de klok draaien.

Afkanten, afmaken zoals beschreven voor vlak breien.

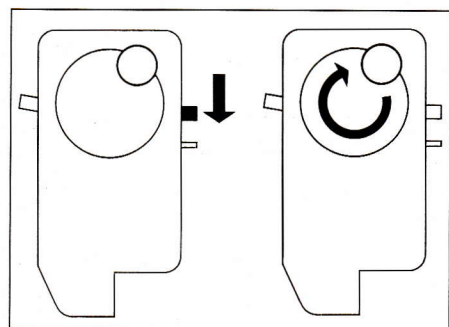

Afkanten van steken in het midden van een breiwerk

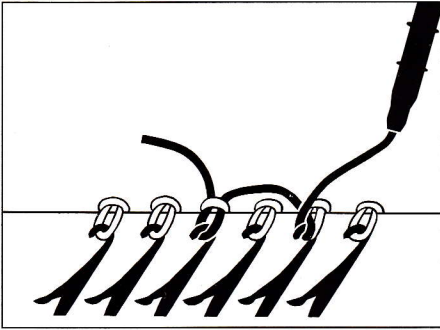

(Als u dubbelbeds breit, eerst daar waar u wil afkanten de steken van het achterbed naar het voorste bed omhangen.)

Het garen waarmee u wilt afkanten in een draadschuitje inrijgen.

Met de hand, de eerste steek van rechts, die afgekant moet worden, afbreien en wel met het garen dat uit de draadschuit komt.

Het losse gareneinde tussen de naaldenbedden door naar beneden trekken. Het garen dat naar de draadschuit gaat, over de 2e naald rechts van de afgebreide steek draaien.

(Opgelet, de steek van het breiwerk, die zich daar al bevindt, moet op de naald blijven.)

De TRICOFIT rechts van het breiwerk op het naaldenbed plaatsen en afhandelen zoals beschreven voor vlak enkelbedsbreiwark; de TRICOFIT naar links schuiven, niet alleen tot aan de rand van het breiwerk, maar over de steken die niet afgewerkt moeten worden, tot de oognaald tegenover de naald tussen de afgebreide steek en de omwikkelde naald staat.

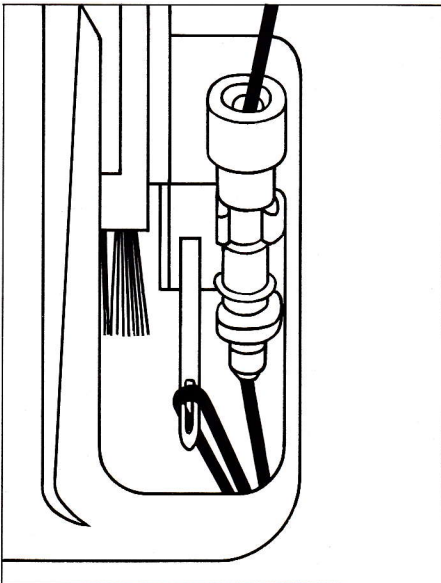

Stekenteller op nul zetten door aan de 3 knoppen te draaien totdat de 0 verschijnt.

Zwengel in de richting van de klok draaien, tot het aantal steken dat u wilt afwerken op de teller verschijnt.

(Als het garen, waarmee u afwerkt, niet door de draad-geleiding loopt, steun het dan lichtjes als u het met de hand geleidt.)

Zwengel staat op nulstand (teken op teken).

Hoofdschakelaar op «uit» = naar beneden, vergrendelknop naar beneden drukken en het apparaat voorzichtig van het naaldenbed nemen, zonder dat de steek, die zich op de oognaald bevindt, naar beneden valt. Deze steek zo snel mogelijk pakken, de draad breken en door de steek leiden.

Het losse eind van het garen tussen de bedden naar beneden trekken.

Ketting opzet voor vlak breiwerk enkelbed



Schuift u het slot zonder de draadschuit, naar de linkerkant van het naalddenbed.

Brengt u alle naalden, waarop u wilt opzetten, in werkstand.

Let u er vooral op dat de naaldtongen open staan. Het garen waarmee u opzet, moet door de draadspanning en het draadschuitje lopen.

Maakt u met het eind van het garen, dat onder uit de draadschuit komt een open

lus (niet te klein, maar ook niet te groot = 2-3 mm lang) en hangt u deze over de eerste naald waarop u wilt opzetten.

Trek vervolgens het loze eind tussen de naaldenbedden naar beneden en handelt u vervolgens zoals bij afwerken van vlak breiwerk (2e naald rechts omwikkelen, draadschuit in de TRICOFIT plaatsen, etc.)

Opgelet, de stekenafwerper van af het begin (alvorens u het apparaat op het naalddenbed plaatst) naar boven plaatsen (niet afwerpen).

Als u het opzetten heeft beëindigd, neemt u dan de draadschuit uit de TRICOFIT en plaatst ze weer in het slot.

Neemt u de TRICOFIT van het naalddenbed en breidt u verder als vlak.

(Als u met de PASSAP 6000 E breidt, programmeert u dan opzet 6, volgt u dan alle aanwijzingen met uitzondering van de aanwijzing COL 1, d.w.z. u plaatst geen draadschuit in het slot. Als aangegeven wordt ENDE ANSCHLAG (Einde opzet) schuift u het slot nog één keer naar links over de naalden en handelt u verder als boven beschreven.)

Wat te doen als...

Als de TRICOFIT in het breiwerk blijft steken, handelt u als volgt: Indien mogelijk draait u het handdraaiapparaat tot in de nulstand = teken op teken. In ieder geval drukt u de vergrendeling naar beneden en neemt u het apparaat van het naalddenbed.

Plaats het rechts van het breiwerk weer op het naalddenbed, zoals beschreven bij punt 4 en 5.

Brengt u de naalden weer in werkstand en hang de steken die nu al achter de naaldtongen hangen, weer in de naaldogen.

Schuift u de TRICOFIT naar links over de naalden, waarvan de steken al zijn afgewerkt, totdat de oognaald boven de laatste afgewerkte naald staat.

Schuift u de hoofdschakelaar naar boven en gaat u door met afwerken.

TRICOFIT

türkçe

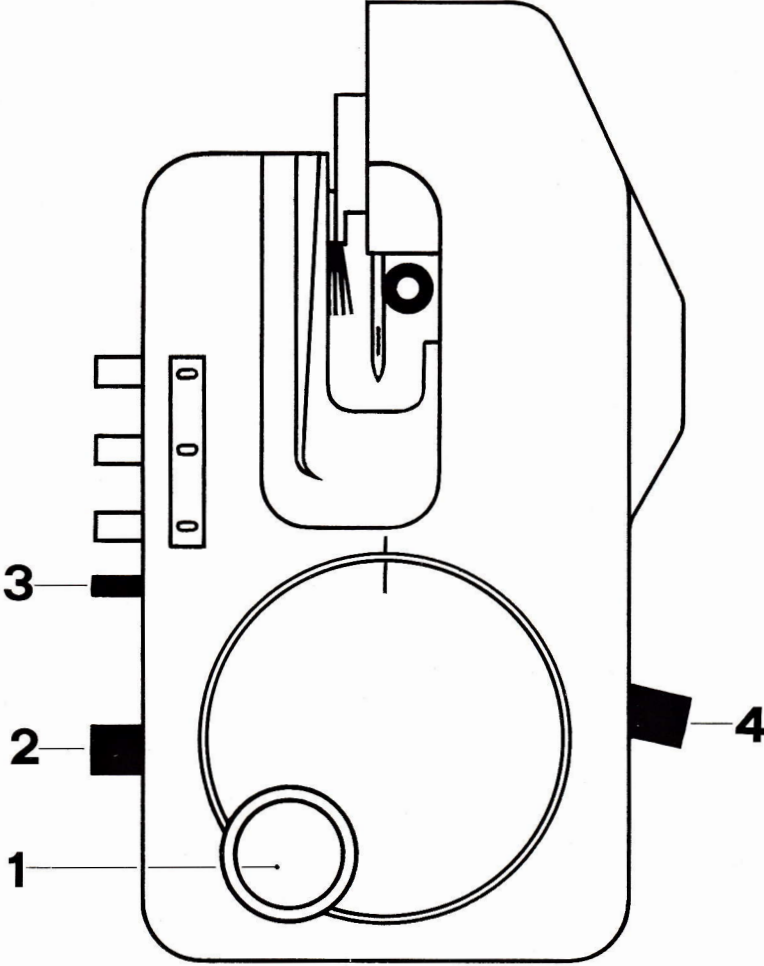

1. Çevirme kolu
2. Ana şalter
3. Klips
4. İlmek düşürücü

Örgüde kullanılan ip ile tek yatakta örgüyü kesme

1

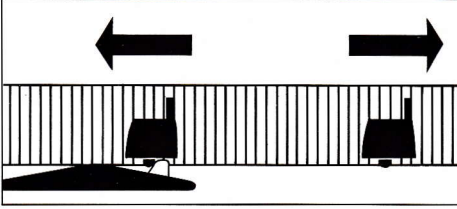

Örgüyü kesme başlamadan önce, sürgünün sağ tarafta olması gerekir.

Kenar yaylarını ve sayaç plastiğini kenarlara itin.

İlk iki iğne dilinin açık olmasına dikkat edin.

2

Örgüde kullanılan mekiği sürgünden çıkarın.

(Bunun için ön sürgüyü arka sürgüden ayırın.)

3

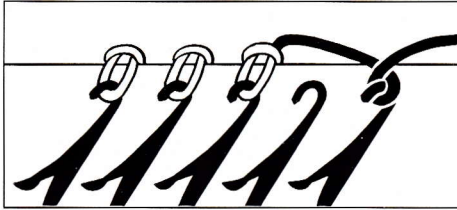

Sağ taraftan başlayarak ikinci boş iğneyi çalışma durumuna getirin. Örgüde kullanılan ipi bu iğnenin başına dolayın.

4

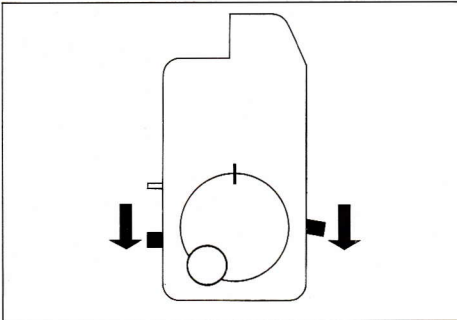

Çevirme kolu sıfırda = **çizgi çizginin üstünde.**

Ana şalter aşağı = **kapalı.**

İlmeğe düşürücü aşağı = **düşürme.**

5

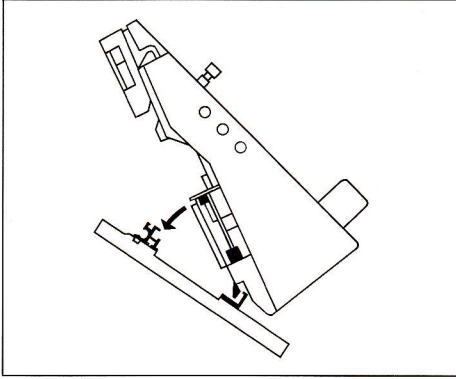

Tricofiti çalışan iğnelerin sağına, yatağın üzerine resimdeki gibi koyun.

Örgü kesme aletinin alt rayını, yatağın alt rayına koyup, aleti arkaya doğru itip hafifçe aşağı bastırarak yerine oturtun.

(Alet klips açılmadan makinadan çıkarılamaz.)

6

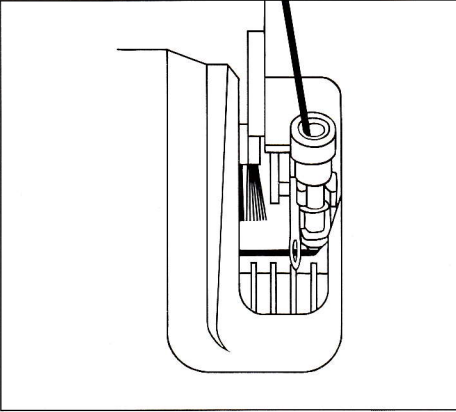

Mekik ve örgü arasındaki ipliği yukarıdan fırça ve gövde arasına çekerek, örgü kesme aletinin arasına alın. **İpin iğnenin arkasından geçmesine dikkat edin.**

Mekiğin alt ucunu tricofitin alt mekik tutucusuna takın ve arkaya bastırıp üst tutucuya sıkıca geçmesini sağlayın.

7

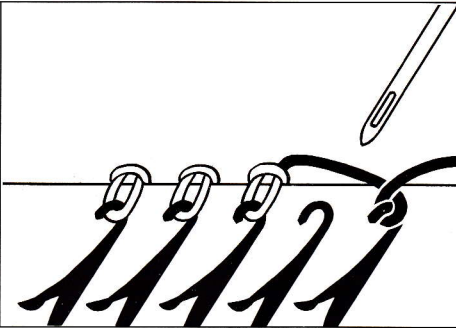

Aktarma iğnesi, iğne yataklarının arasını gösterip, ipliği doladığınızı iğnenin üzerine gelene kadar tricofiti sola itin.

İpliği gergi tertibatının altından aşağıya çekin.

(Kesilen ilmeklerin düşürülmesini istemiyorsanız, aleti örgünün kenarına getirmeden önce ilmek düşürücüyü yukarı alın.)

8

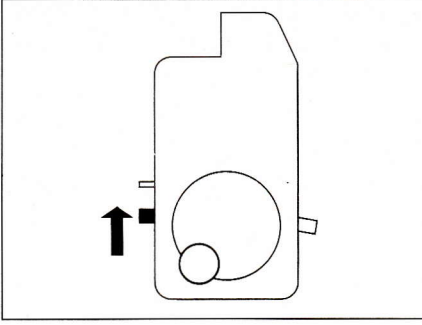

Ana şalteri yukarı = açık getirin. Burada örgüyü hafifçe aşağı çekmenizi tavsiye ederiz.

9

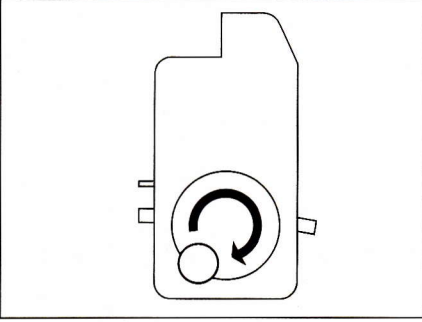

Çevirme kolunu sağa, saat yönünde çevirin.

(Aleti bastırmamaya ya da gideceği yönde itmeye dikkat edin.)

10

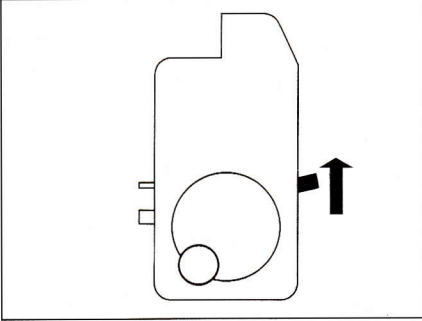

Makinanın üzerinde üç-dört ilmek kalınca **ilmek düşürücüyü yukarı alın.** Alet örgünün yanına çıkıncaya kadar, çevirme kolunu çevirmeye devam edin. Örgü ile alet arasındaki ipi koparın ve son ilmeğin içinden geçirin. Kalan ilmekleri düşürün.

11

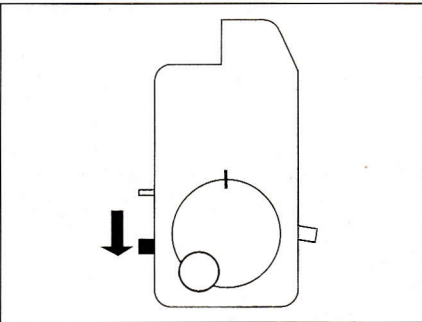

Tricofiti iğne yataklarından çıkarmak için:

Ana şalteri kapatın aşağı

Çevirme kolu sıfırda = çizgi çizginin üstünde.

Klipsi aşağı itin.

İkinci bir yumaktan gelen ip ile örgüyü kesme

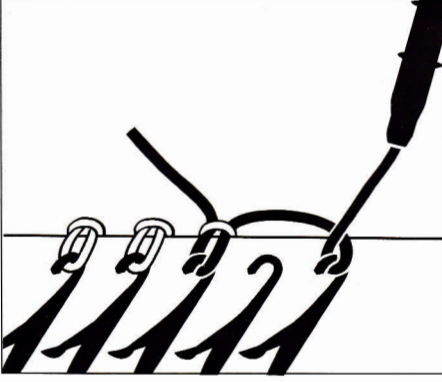

Örgüde kullanılan ip ile değil de, ikinci bir yumaktan gelen ip ile de örgüyü kesebilirsiniz.

Bukle ya da başka bir fantazi ip ile örüyorsanız, örgü kesmeyi daha düzgün bir ip ile yapmanız gerekir.

İkinci yumaktan gelen ipi bir mekiğe geçirin.

En sağdaki iğneyi, mekiğin altından gelen ip ile elle ördürün.

İpin boşta kalan ucunu iğne yataklarının arasından sarkıtın ya da arka yatağın üzerinde bırakın.

Tek yataklı örgü için açıklandığı gibi 3. noktadan itibaren, sayfa . . . devam edin.

TRICOFIT'i örgünün kenarına getirirken ipin gergin kalmasına ve iğnenin etrafına dolanan ipin çözülmemesine dikkat edin.

Örgüyü keserken çevirme kolunu sağ elinizle çevirin. İpi de sol elinizle, iplik gergi tertibatından geliyormuş gibi gergin tutun.

Tek yatakta bütün iğnelerle örülmediğinde örgüyü kesme

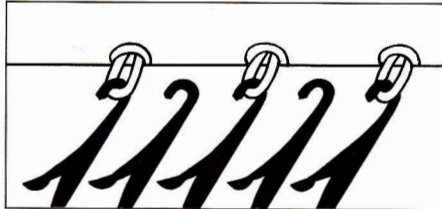

Örgü yapan iğnelerin arasındaki boş iğneleri çalışma durumuna getirin ve ilk dört iğne dilinin açık olmasına dikkat edin.

Düz örgüdeki gibi devam edin.

Çift yataklı örgüyü kesme

1. Aktarmalı

Bütün ilmekleri arka yataktan ön yatağa aktarın ve tek yataktaki gibi devam edin.

2. Aktarmasız

Bütün ilmekleri ön yatağa aktarmak istemiyorsanız çift yataklı örgüyü torba örgü gibi kesebilirsiniz. Yani önce sağdan sola ön yatağı, sonra soldan sağa arka yatağı kesin.

Torba örgüyü kesme

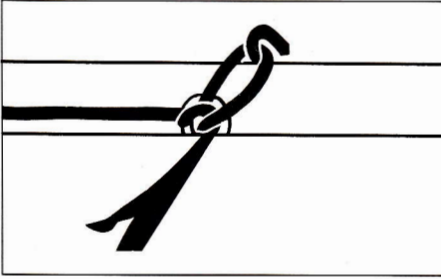

Torba örgünün ön yatağındaki ilmekleri kesmek, tek yataкта düz örgüyü kesmek gibidir.

Ön yataktaki ilmekler kesildikten sonra ipliği koparmayın.

En soldaki iğnenin üzerindeki ilmeği, portakal iğne ile uzatarak arkasındaki iğnenin başına geçirin, ancak öndeki iğnenin başından çıkmasın. TRICOFIT'i iğne yataklarından çıkarın.

(ana şalter aşağı, çevirme kolu sıfırda ve klipsi aşağı bastırarak.)

TRICOFIT'i çevirerek arka yatağa örgünün soluna koyun. Aktarma iğnesi, ilk boş iğne kanalının üzerine gelene kadar sağa getirin.

İpi iplik gergi tertibatının altından çekin.

Ana şalter yukarı = açık. Çevirme kolunu sağa çevirin. Düz örgüdeki gibi örgüyü kesin.

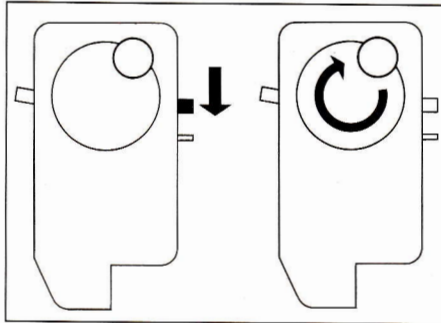

Örgünün ortasındaki ilmekleri kesme

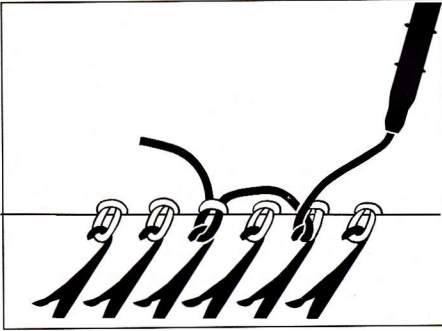

(Çift yataкта örüyorsanız, kesmek istediğiniz kısımdaki ilmekleri ön yatağa aktarın.)

Örgüyü kesmek istediğiniz ipi bir mekiğe geçirin. Mekiğin altından gelen ip ile, kesmek istediğiniz ilmeklerin en sağındakini elle ördürün.

İpin boşa kalan ucunu iğne yataklarının ortasından aşağı çekin.

Mekiğe doğru giden ipi, kesilecek ilmeklerin sağındaki ikinci iğnenin başına dolayın.

(Dikkat, o iğnenin üzerinde bulunan örgünün ilmeği kalacak.)

TRICOFIT'i örgünün sağına, iğne yataklarının üzerine koyup, tek yataktaki gibi devam edin, ancak aleti kesilmeyecek ilmeklerin üzerinden geçirip, aktarma iğnesi ördürülen ilmek ile başına iplik dolanan iğnenin arasındaki iğnenin üzerine ginceye kadar sağdan sola sürün.

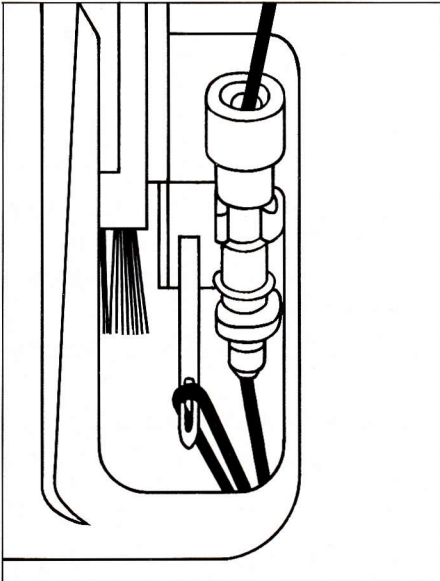

Üç düğmeyi çevirerek ilmek sayacını sıfıra getirin. Kesmek istediğiniz ilmek adedi, ilmek sayacında gözükünceye kadar çevirme kolunu çevirin.

(Örgüyü kestiğiniz ip, iplik gergi tertibatından gelmiyorsa, elinizle gergin tutun.)

TRICOFIT'i çıkarmak için çevirme kolu sıfırda ve ana şalter aşağıda olmalıdır. Klipsi aşağı bastırın ve aktarma iğnesindeki ilmeği düşürmeden, dikkatlice iğne yataklarından çıkarın.

İğnenin üzerindeki ilmeği tutun ve ipliği koparıp, ilmeğin içinden geçirin. İpin boşa kalan ucunu iğne yataklarının arasından geçirin.

Tek yataklı örgü için zincirli başlangıç



Mekiksiz sürgüyü iğne yataklarının soluna getirin.

Örmek istediğiniz iğneleri çalışma durumuna getirin.

Bütün iğne dillerinin açık olmasına dikkat edin.

Örgüye başlayacağınız ipin, iplik gergi tertibatından ve mekikten geçirilmesi gerekir.

Mekiğin altından gelen ip ile bir ilmek yapın (2-3 mm uzunluğunda, fazla büyük ya da küçük olmasın) ve bu ilmeği örgü başlangıcı yapmak istediğiniz ilk iğneye geçirin.

İpin boş ucunu iğne yataklarının arasından aşağı sarkıtın ve tek yataklı örgü kesme gibi devam edin (sağdaki ikinci iğnenin başına ipi dolayın, mekiği tricofit'e takın vs.)

Dikkat: ilmek düşürücüyü, baştan itibaren, aleti iğne yatağına takmadan önce, yukarı «ilmek düşürmemeye» getirin.

Bitirince mekiği TRICOFIT'ten çıkarıp sürgüye takın.

TRICOFIT'i iğne yatağından çıkarın ve düz örgü örmeye devam edin.

(Electronic 6000 ile öriyorsanız, başlangıç 2'yi programlayın ve bütün talimatları yerine getirin, yalnızca ekrana COL 1 geldiğinde mekiği almayın. Ekrana BASLG.SON geldiğinde sürgüyü bir kere daha iğnelerin üzerinden sola geçirin ve yukarıda açıklandığı gibi devam edin.)

Ne yapmalı . . .

Örgü kesme aleti örgüde takıldığında: Mümkünse cevirme kolunu sıfırlayınca kadar çevirin. Klipsi aşağı bastırın ve aleti yataktan ayırın.

Aleti tekrar örgünün sağına, iğne yatağına, sayfa . . .' de 4 ve 5' de açıklandığı gibi takın.

İğneleri tekrar çalışma durumuna getirin ve iğne dilinin arkasında kalan ilmekleri iğne diline geçirin.

Aktarma iğnesi son kesilen iğnenin üzerine gelinceye kadar aleti sola getirin.

Ana şalteri tekrar yukarı getirin ve örgüyü kesmeye devam edin.

تفقيـل غرزة السلسـة لشغل الوجة الواحد :



أدفع العربات بدون المكوك الى نهاية جهة اليسار .
• أرفع جميع الابر الى وضع الشغل .
• تأكد من جميع محابس الابر مفتوحة .
الخيـط المراد الشغل به لابد أن يكون مضموما في الايريال وكذلك المكوك .
• نمنع حلقة (بحيث لا تكون صغيرة أو كبيرة جدا)

حوالى ٢-٣ مم مستخدما نهاية الخيـط الآتى من النهاية السفلية للمكوك .
• ضع هذه الحلقة داخل أول أبرة من الابر التي ترغب في تفقيـلها .
• أسحب النهاية السائبة للخيـط بين وجهى الماكينة ثم أتبع التعليمات الخاصة بتفقيـل الغرز كما هو موضح .
(لف الخيـط حول الابرة الثانية من اليمين ونضع المكوك في التريـكوفيت)

ملحوظة : قبل تثبيت التريـكوفيت على وجه الماكينة نضغط على محرر الغرز الى أعلى في تشطيب البيليسة نقوم برفع المكوك من التريـكوفيت ونضعه في عربة الماكينة .
• نرفع التريـكوفيت من على وجه الماكينة ونكمل الشغل .
• اذا كنت تشتغل على الماكينة ٦٠٠٠ بطريقة البداية ٦ أتبع التعليمات مع أستثناء الامر (كلر ١) ائى لاتأخذ مكوك التغذية في العربة عندما يظهر البيان المضى (**END C.O**)
• نحرك العربة مرة واحدة أخرى لجهة اليسار عبر الابر ثم ننفذ الخطوات التي سبق ذكرها من قبل .

مانا نغعل انا :

في حالة تعثر التريـكوفيت أثناء الشغل نتبع الخطوات التالية :

– لو أمكن لف القرص الى الوضع الصفري = كلا القضيبين على خط واحد دائما

• نضغط على السقاطة الى أسفل قبل رفع التريـكوفيت من على وجه الماكينة .

نضع التريـكوفيت على الوجة الامامى جهة اليمين من الشغل وننفذ الخطوات السابقة

٤، ٥ .
• نعيد الغرز التي خلف لسان الابر ثانيا الى رأس الابرة واعد الابر الى وضع

الشغل في مستوى واحد .
• حرك التريـكوفيت الى جهة اليسار عبر الغرز التي قد تم

تفقيـلها فعلا حتى تصل أبرة التريـكوفيت الى آخر أبرة تم تفقيـلها .
• نرفع الذراع الرئيسى

الى أعلى ونستمر في الشغل .

تفقيـل غرز فى منتصف الشغل :

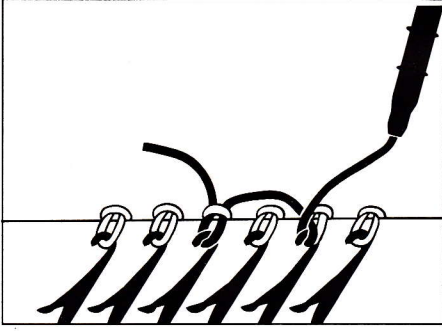

اذا كنت تشتغل على الوجهين ، أولاً: انقل الغرز من الخلف الى الامام فى المكان الذى تريد أن يتم التفقيـل فيه ، الضم المكوك بالخيط الذى ترغب فى استعماله فى التفقيـل مبتدئاً من اليمين أقفل باليد الغرزة الاولى مستخدماً نهاية الخيط الخارجة من النهاية السفلية للمكوك.

أجذب نهاية الخيط السائب بين وجهى الابـر لف الخيط المتجهة الى المكوك حول الابرة الثانية من على يمين الشغل فى المكان الذى تم تفقيـله باليد .

ملحوظة : الغرزة الموجودة فعلاً فى الابرة الثانية لا بد أن تظل على هذه الابرة .
ضع التريكوڤيت على وجه الابرة يمين الشغل ، ونقوم بتجهيزة كما هو موضح من قبل فى تفقيـل الشغل على وجه واحد . حرك التريكوڤيت الى اليسار عبر الغرز التى لاحتياج الى تفقيـل . قف عندما تصبح أبرة التريكوڤيت مواجهة الابرة التى بين أول غرزة ستقفل والابرة الملقوف عليها الخيط .
نضبط عداد الغرز على الصفر وذلك بلف المفاتيح الثلاثة الخاصة بالعداد .

لف يد القرص فى اتجاه عقارب الساعة حتى تصل لعدد الغرز الذى ترغب فى تفقيـله والذى سيظهر على عداد الغرز .

اذا كان الخيط الذى ستستخدمه فى التفقيـل ليس ملصوم فى سلك الايريال فأمسكه بيدك واجعله يجرى بين يديك .
لفك التريكوڤيت لا بد أن تكون يد القرص فى

الوضع الصفرى . أى على نفس الخط مع

القضيبين . الذراع الرئيسى لاسفل أى فى وضع عدم الشغل . الان اصْغَط السقاطة لاسفل وبعتائية أرفع التريكوڤيت من على وجه الماكينة بدون اسقاط الغرز من على أبرة

التريكوڤيت . للمحافظة عليها أقطع الخيط

وأجذبه خلال الغرزة . أجذب نهاية الخيط السائب لاسفل بين وجهى الماكينة .

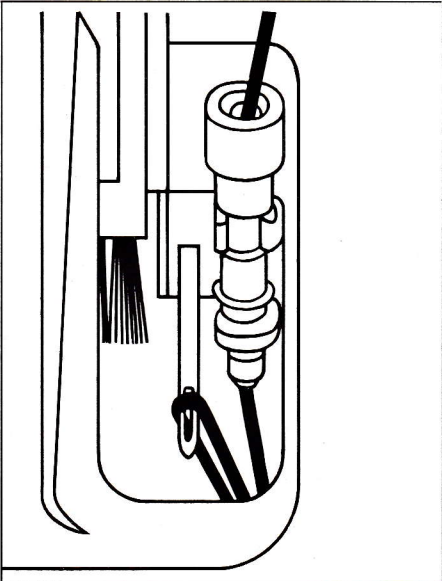

تفصيل الشغل على الوجهين :

- ١- بنقل الغرز : أولاً نقل جميع الغرز من الخلف الى الامام ثم تكمل الخطوات الخاصة بالتفصيل كما هو موضح فى الشغل على وجة واحد .
- ٢- بدون نقل الغرز : انا لم ترغب فى نقل كل الغرز من الخلف الى الامام فاتبع الخطوات الخاصة بالتفصيل كما فى حالة تفصيل الشغل الدائرى . أى نقوم بتفصيل غرز الوجة الامامى من اليمين الى اليسار وغرز الوجة الخلفى من اليسار الى اليمين .

تفصيل الشغل الدائرى : لغرز الوجة الامامى نقوم بتنفيذ الخطوات كما فى الشغل على الوجة الواحد . بعد تفصيل غرز الوجة الامامى لانقطع الخيط وبأستخدام ابرة الكروشية نلقط آخر ابرة على الشمال على الوجة الامامى ونشدها حتى

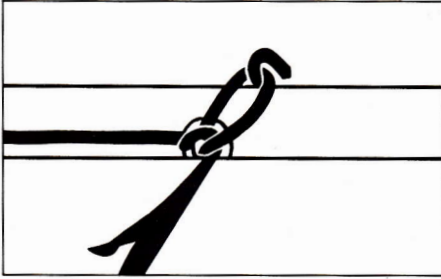

نستطيع أن نضعها فى الابرة المقابلة على الوجة الخلفى . بدون أن نتركها تخرج من رأس ابرتها الاصلية . الغرز الآن يجب أن تكون على آخر ابرتين فى الشمال . نقوم برفع التريكوفيت من على الوجة الامامى . (الذراع الرئيسى لاسفل = وضع عدم الشغل ، يد القرص فى الوضع الصفرى ونضغط على السقاطة الى أسفل)
نقوم بلف التريكوفيت ونضعه على الوجة الخلفى على يسار الشغل ونحركة من اليسار الى اليمين حتى تكون ابرة التريكوفيت على نفس الخط مع مجرى آخر ابرة خالية فى الوجة الامامى للشغل . نقوم بشد الخيط الى أسفل خلف شداد الخيط .

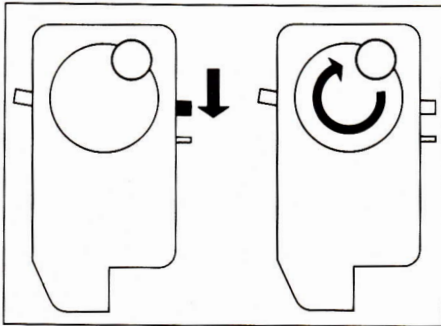

المفتاح الرئيسى لاعلى = وضع الشغل لى يد القرص فى اتجاه عقارب الساعة واكمل التفصيل كما هو موضح بالنسبة للغرز السابقة .

التقيل بخيط من خيط آخر :

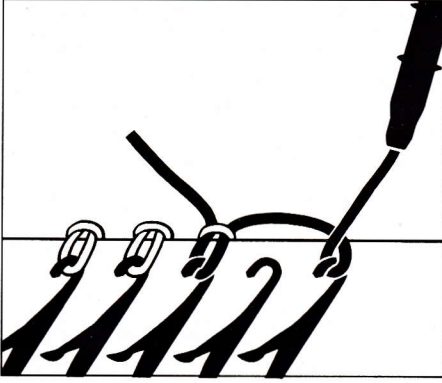

يمكنك أيضا التقيل بخيط آخر خارجي غير الخيط المستخدم في الشغل .
يتم لضم الخيط في المكوك ، نقوم بلضم الخيط في آخر ابرة في الشغل من جهة اليمين مستخدما نهاية طرف الخيط الخارجي في كعب المكوك .
يمكنك أما أن تسحب الخيط السائب الى أسفل بين وجهى الماكينة أو تتركه ممتد في

الجانب الاخر على وجه الماكينة الخلفى .
نكمل تنفيذ الخطوات كما جاء بالنسبة لشغل الوجة الواحد مبتدأ من الخطوة رقم ٣ نتأكد من أن الخيط مشدود جيدا وذلك اثناء تحريك التريكوفيت حتى لا يخرج الخيط من منيم ابرة التريكوفيت .
اثناء التقيل نقوم بلف يد القرص باليد اليمنى تاركا الخيط يجرى بين اليد اليسرى لتحتفظ به مشدودا .

تقيل الشغل على وجه واحد عندما لا يكون الشغل على كل الابر (الشغل 1/1 المفرد)

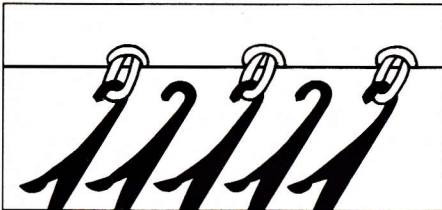

نحرك جميع الابر الخالية الى وضع الشغل نتأكد من أن محابس أول أربعة ابر مفتوحة ثم نكمل الخطوات كما سبق توضيحها .

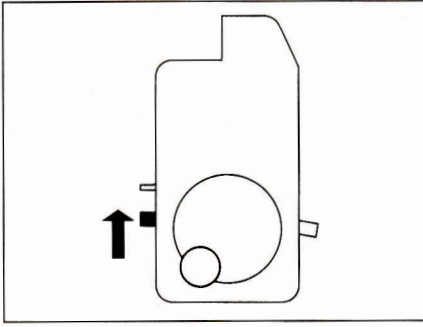
8

حرك الذراع الرئيسى الى أعلى =
وضع الشغل

ننصح بأن نجذب الشغل برفق عندما
نقوم بتنفيذ هذه الخطوة •

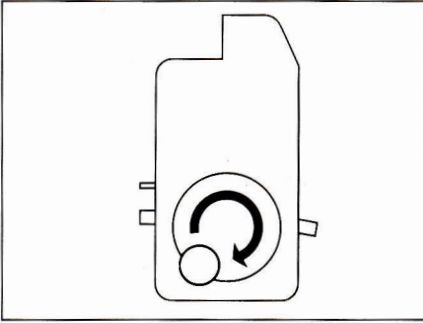
9

نقوم بلف يد القرص لجهة اليمين فى
اتجاه عقارب الساعة •
(نتأكد من عدم الضغط على التريكوفيت
أو دفعة فى اتجاه الشغل) •

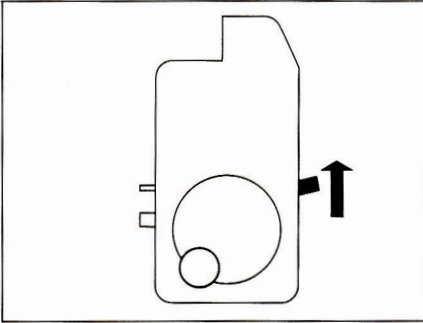
10

قبل الوصول الى نهاية الثلاثة أو
الاربعة الابر الخالية • نحرك محرر
الغرز لاعلى ونقوم بلف يد قرص
التريكوفيت الى أن يمر على الشغل •
نقطع الخيط بين الشغل والتريكوفيت
ونسحبه من خلال الغرزة الاخيرة
(ونحمر الغرز المتبقية)

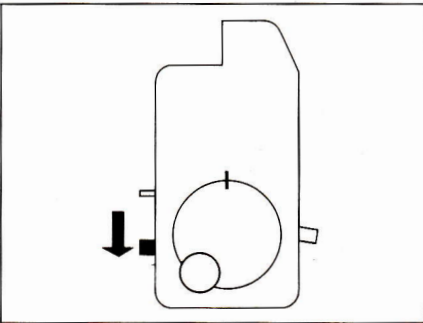
11

لرفع التريكوفيت من على الماكينة نتبع
الخطوات التالية :

الذراع الرئيسى لاسفل = عدم الشغل
يد القرص مع المحورين على خط واحد
= الوضع الصفرى
أصغط السقاطة لاسفل

5

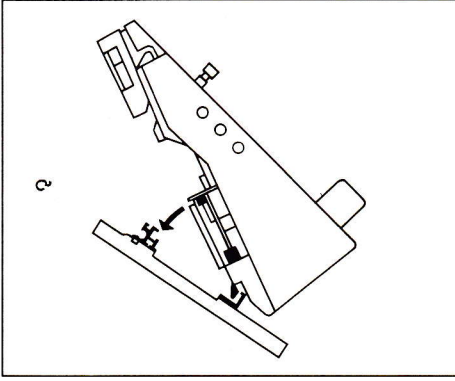

ضع جهاز التقييل (التركوفيت) على
وجه الماكينة • يمين الابر التي فى وضع
الشغل كما يلى : نقوم بتثبيت الجريدة
السفلية للتركوفيت فى المجرى السفلية
للماكينة ثم نقوم بوضع التركوفيت على
وجه الماكينة • وذلك بضغط بسيطة
على السقاطة الماسكة •

(لانستطيع خلع التركوفيت من على
الماكينة الا بالضغط على السقاطة)

6

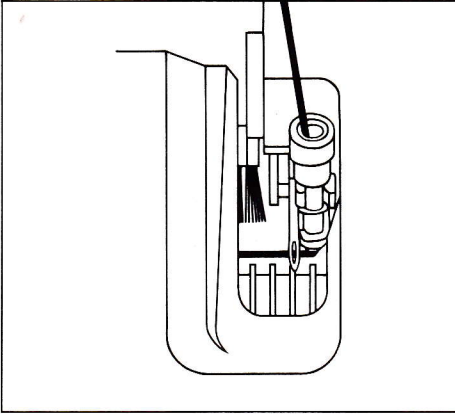

نقوم بوضع مكوك التغذية فى مكانة فى
جهاز التركوفيت • نلضم الخيط فى
المكوك من أعلى الى الخلف بين
الفرشة والشاسية •

نتأكد من أن الخيط يقع مباشرة تحت
أبرة التركوفيت • نضع رأس مكوك
التغذية أسفل الوصلة • ثم نقوم بدفعة
للداخل لنتأكد من تثبته فى الوصلة
العلوية •

7

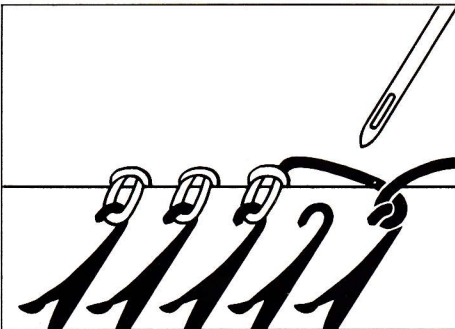

نحرك التركوفيت لجهة اليسار حتى
تصل رأس أبرة التركوفيت بين الشغل
والابرة التي تم لف الخيط عليها •
نقوم بجذب الخيط لاسفل خلف سلك
الايريال •

(اذا لم ترغب فى فك الغرز المشغولة
نقوم بالضغط على محرر الغرز لاعلى
قبل تحريك التركوفيت الى نهاية الشغل)

تفقيـل غرز شغل الـوجة الـواحد بنفس الخيط الـمستخدم فى الشغل :

1

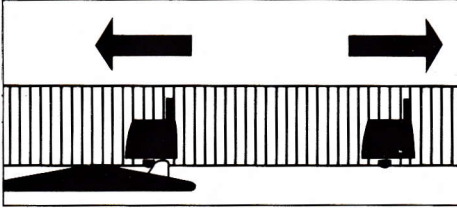

- قبل التفقيـل يجب دائما أن نتأكد بأن العربات على يمين الشغل.
- حرك محابس الابر وكامة عداد السطور للخارج.
- تأكد من أن محابس أول أبرتين مفتوحة.

2

- خذ مكوك الخيط المستخدم فى الشغل من العربة (لعمل ذلك نقوم بفصل العربة الامامية من العربة الخلفية)

3

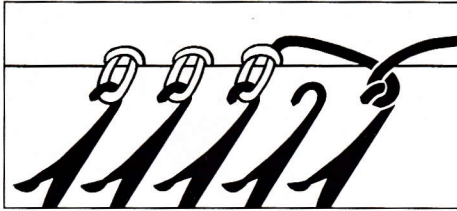

- نقوم بالعد من الجهة اليمين للشغل.
- ونرفع ثانى ابرة خالية لوضع الشغل ثم نقوم بلف الخيط المستخدم فى الشغل حول هذة الابرة.

4

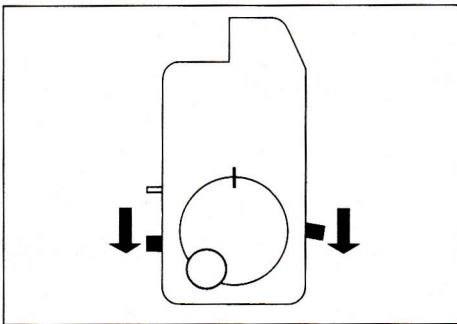

- نضع يد القرص مع كلا المحوريين على خط واحد = الوضع الصفري
- الذراع الرئيسى لاسفل = عدم الشغل
- محزر الغرز لاسفل = حـر

TRICOFIT

جهاز التقفيل

التركوفيت

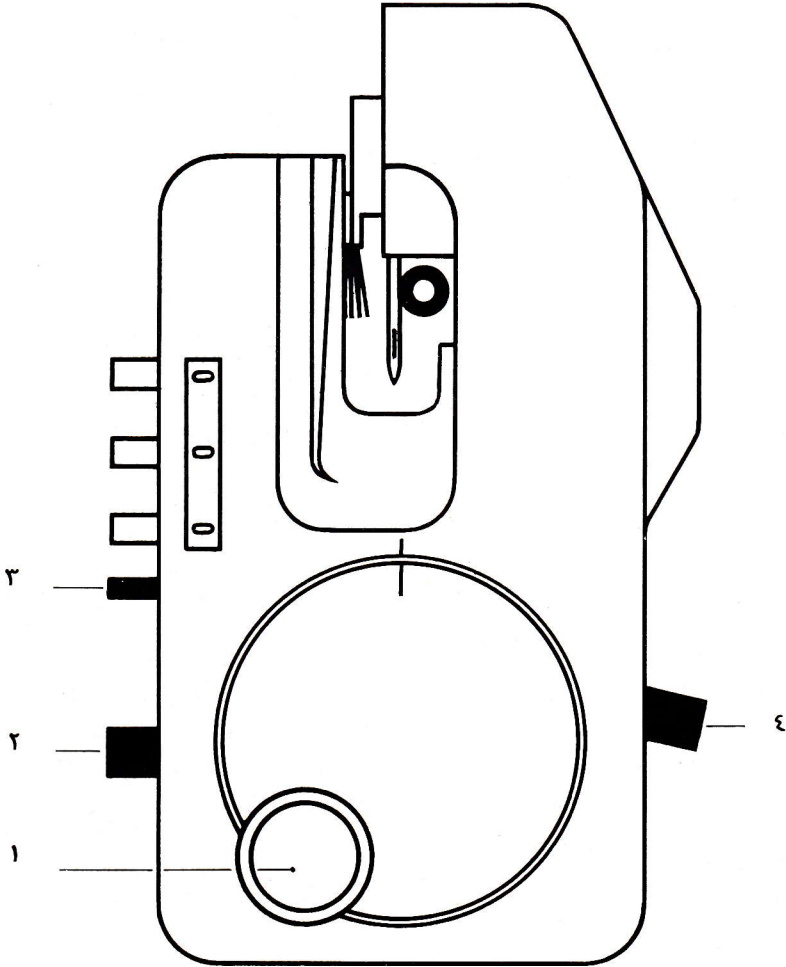

١- يد قرص اللف

٢- الذراع الرئيسى

٣- السقاطة (المزلاج)

٤- محرر الغرز