

französisch

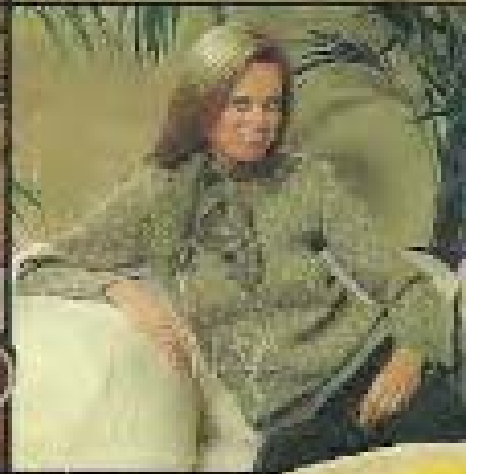

FORM COMPUTER

PASSAP®

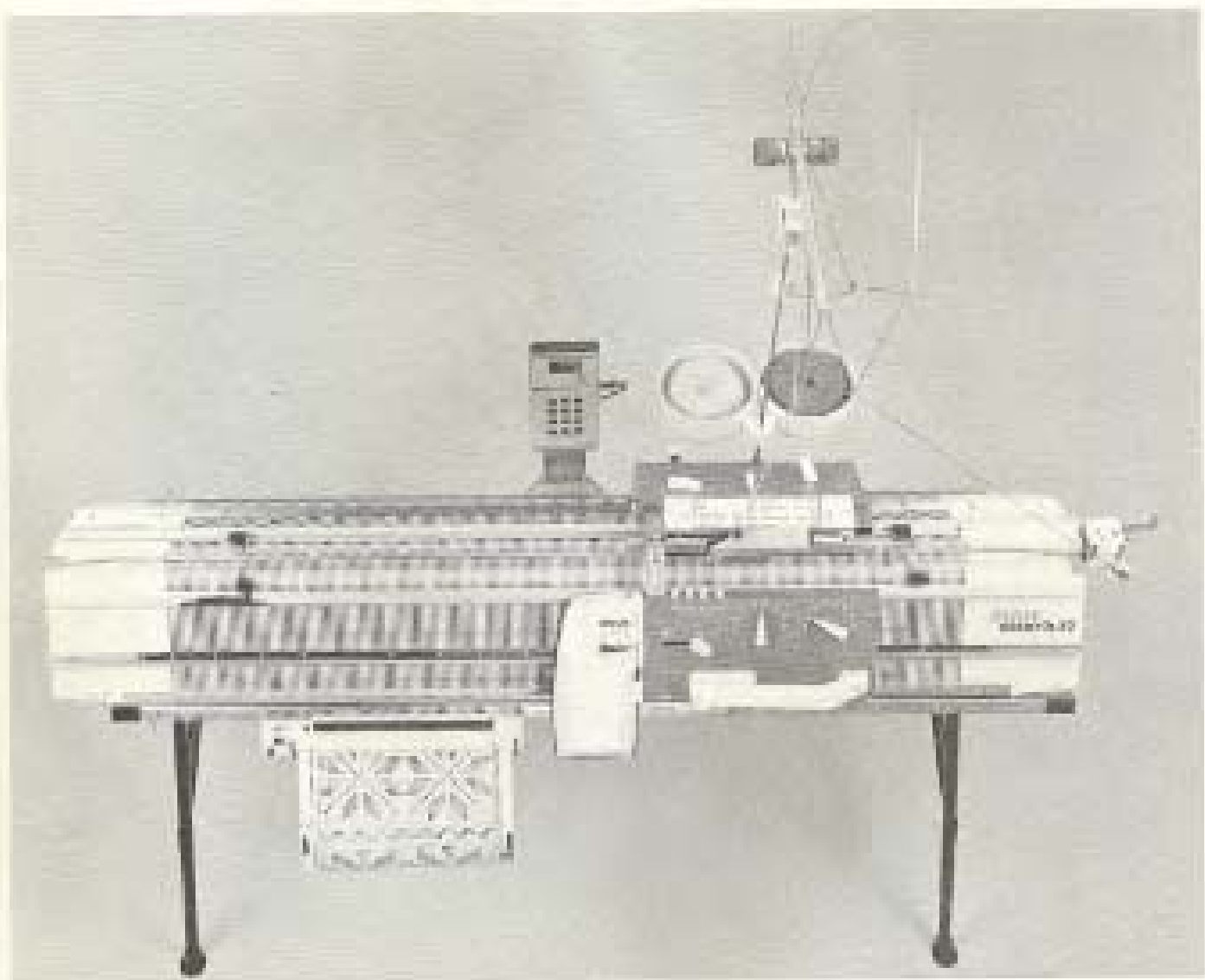

- 2 Résumé FORM COMPUTER
- 3 Montage du FORM COMPUTER
- 6 L'échantillon
- 7 Comment choisir le programme
- 8 Comment insérer les données individuelles dans le programme
- 10 Comment insérer le programme
- 11 Contrôle de la programmation
- 12 Tricoter avec FORM COMPUTER
- 17 Illustrations de 42 modèles
- 33 Conseils pratiques
- 36 Diverses bandes d'encolure et col roulé
- 39 Programmes pour 42 modèles

FORM COMPUTER

Ces descriptions doivent uniquement servir d'aide-mémoire, des explications plus précises se trouvent aux pages 14-16.

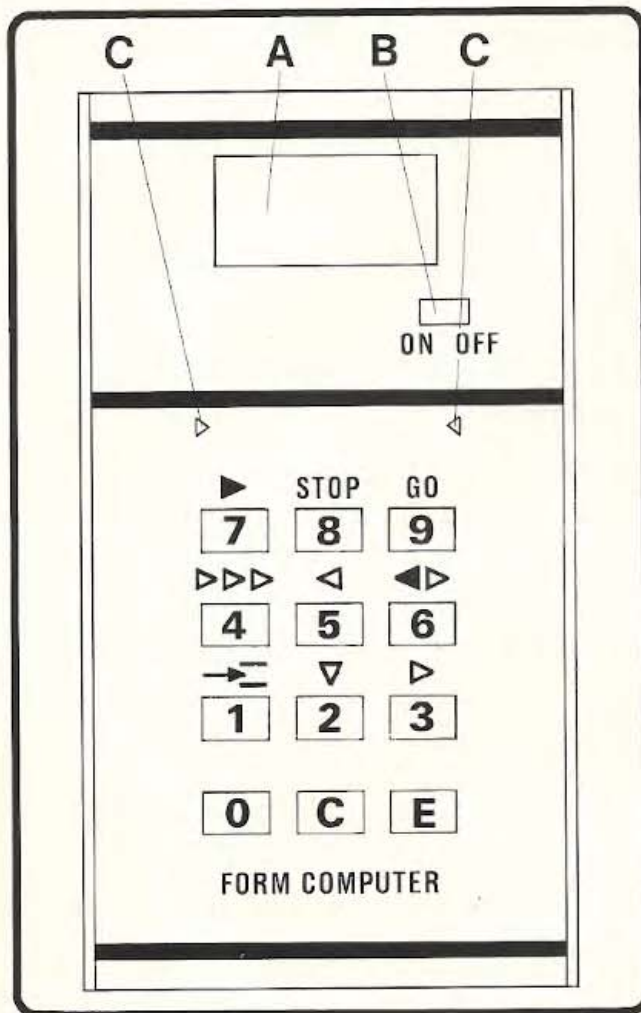

A Ecran lumineux où s'inscrivent les «informations» qui vous seront données.

B Commutateur marche = ON, arrêt = OFF

C Clignotants indiquent la position du chariot (soit à droite, soit à gauche).

Touche 9 = GO. Remet l'ordinateur en travail, s'il a auparavant été mis en position d'attente.

Touche 8 = STOP. Met l'ordinateur en position d'attente.

Touche 7 = ► Quand l'indication «montage» apparaît, on peut allumer le clignotant gauche, si on veut commencer son tricot avec le chariot à gauche.

Touche 6 = ◀▶ Elle permet de donner les «informations» inversées. Pour le tricotage du deuxième côté d'un gilet, par exemple.

Touche 5 = ◀ On l'utilise, quand on doit détricoter un ou plusieurs rangs.

Touche 4 = ►►► Quand l'indication «montage» apparaît, on peut faire avancer le programme de plusieurs rangs à la fois.

Touche 3 = ► Elle permet de faire avancer le programme rang par rang.

Touche 2 = ▼ Elle permet de faire apparaître sur l'écran le nombre de rangs déjà tricotés. Mais seulement étant enfoncée.

Touche 1 = →↔ Elle permet, lors d'un contrôle, de réinsérer un nombre oublié dans la programmation.

Touche 0 = Elle permet d'effacer un nombre inutile introduit par erreur dans la programmation.

Touche C = Elle permet de corriger un nombre faux introduit par erreur dans la programmation.

Touche E = Elle cumule deux fonctions:

1 Elle sert à introduire dans l'appareil chaque nombre des grilles composé sur le clavier.

2 A contrôler la programmation en faisant apparaître sur l'écran successivement chaque nombre introduit, afin d'en vérifier l'exactitude.

Montage du FORM COMPUTER

Montage de la base du support sur les DUOMATIC 80, DUOMATIC S et DUOMATIC avec COLOR

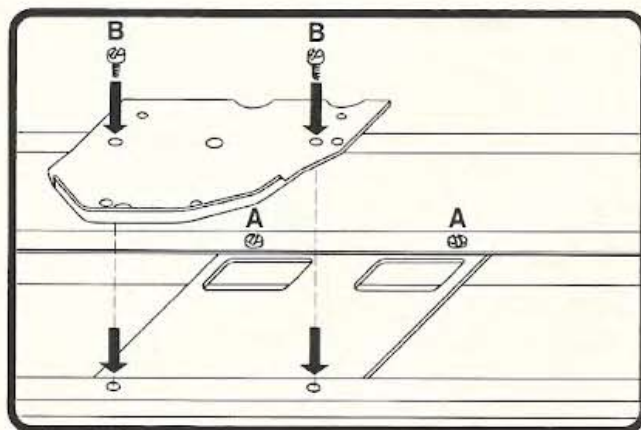

- Enlever les chariots et les ressorts de lisière des fontures. Enlever la machine de son support et la placer renversée sur une table
- Placer la plaque de raccordement selon le dessin, en dessous des bords de la fonture arrière, de façon à ce que les boulons s'introduisent dans les trous prévus de la fonture.
- Avec 2 des 4 plus grandes vis, fixer la plaque de raccordement au bord intérieur de la fonture (A).
- Visser le support au bord extérieur de la fonture et de la plaque de raccordement avec les deux autres plus grandes vis, selon le dessin. Le support doit être parallèle au pied pour le mât du guide-fil (B).

Montage de la base du support sur ELECTRA 2000

(Pour le montage du FORM COMPUTER sur ELECTRA M 75 B, se renseigner auprès de l'agent)

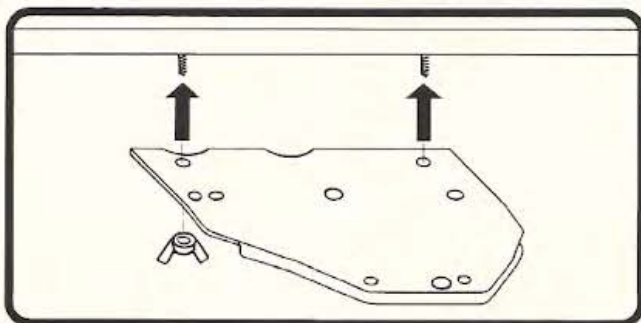

- Introduire les têtes des vis à têtes hexagonales dans le trou se trouvant dans le rail arrière de gauche. Pousser les vis vers le milieu de la fonture.
- Placer le support par-dessus ces deux vis (voir dessin) et le fixer avec les deux écrous à oreilles qui se trouvent parmi les accessoires de l'ELECTRA 2000. Le bord replié du support sera dirigé vers le bas.

Montage du support sur la base du support

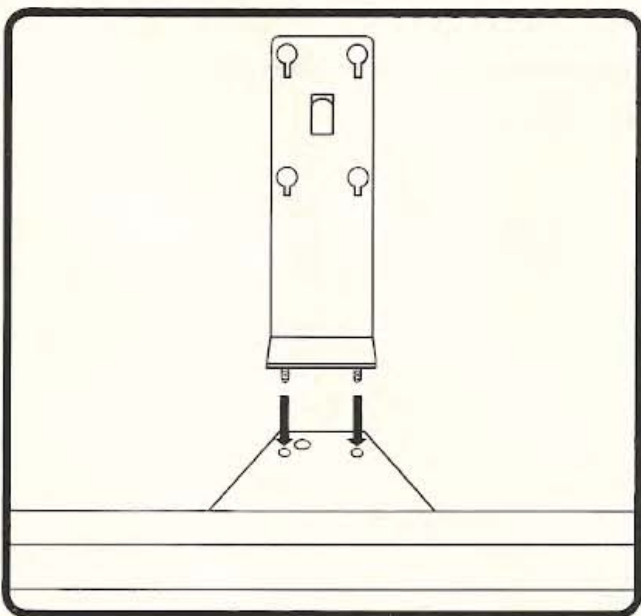

- Introduire les deux vis du support dans les trous du support et les fixer avec les deux écrous à oreilles.

Montage du FORM COMPUTER

Montage du verrou d'entraînement sur le chariot arrière, quand on tricote sans ELECTRA

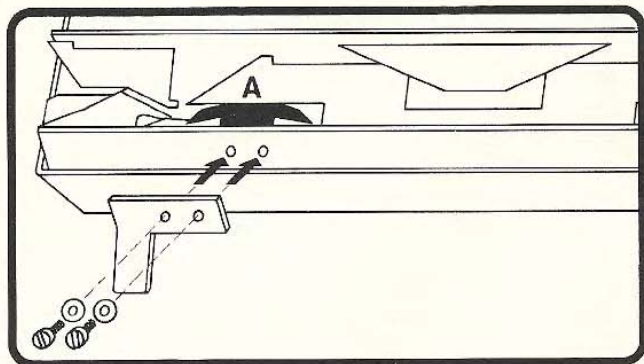

- Enlever le chariot arrière de la fonture et le placer renversé sur une table, de façon à ce que les touches à flèches se trouvent à droite sur l'avant.
- Dévisser le reteneur des poussoirs gauche (A), et garder les deux vis et les deux rondelles à ressort.
- Visser le plus petit des verrous d'entraînement selon le dessin.

Pour DUOMATIC 80, utiliser les petites vis argentées.

Pour DUOMATIC, utiliser les petites vis foncées.
Pour DUOMATIC S, utiliser les vis foncées, minces et plus longues. Au lieu du reteneur des poussoirs, utiliser les deux écrous à oreilles pour y visser les deux vis.

Attention: Dans cette position du chariot, le verrou d'entraînement doit être dirigé vers le bas à gauche (voir dessin).

Montage du verrou d'entraînement pour ELECTRA 2000

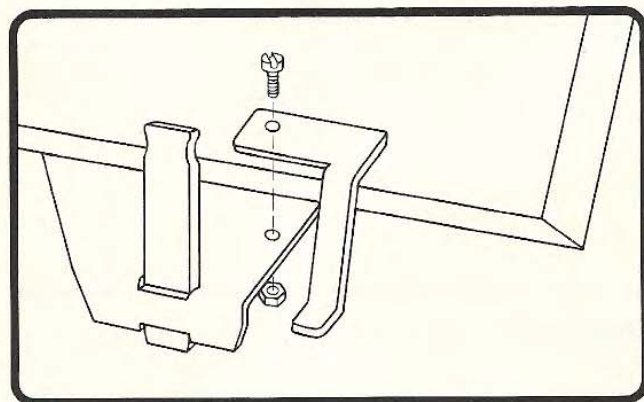

- Le verrou d'entraînement plus grand qui est replié deux fois est posé du haut sur la pièce de raccordement du chariot et de l'ELECTRA.
- Introduire l'une des 4 plus grandes vis du haut dans le trou et fixer d'en bas à l'aide d'un écrou.

Fixation du porte-aimant sur le verrou d'entraînement

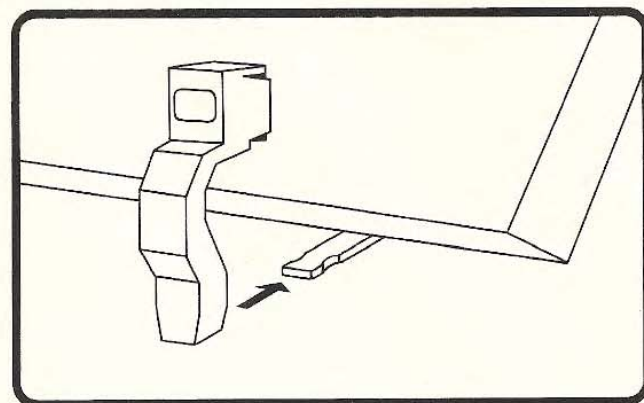

- Pousser le porte-aimant sur le verrou d'entraînement jusqu'à ce qu'il s'enclenche.

Montage du FORM COMPUTER

Fixation du FORM COMPUTER sur le support

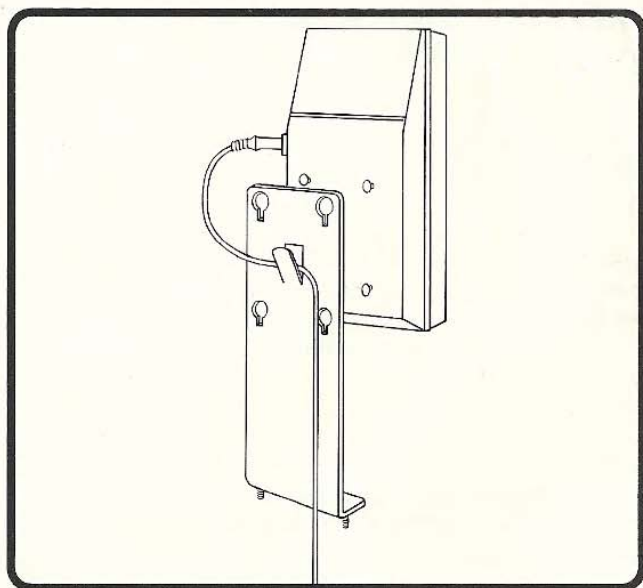

- Introduire les 4 petits pieds se trouvant au dos de l'ordinateur dans les 4 ouvertures, en forme de trou de serrure, puis pousser l'ordinateur vers le bas.
- Brancher le transformateur à l'ordinateur et passer le câble dans le cran du support.

Contrôler si l'écart entre l'aimant et le FORM COMPUTER est correct

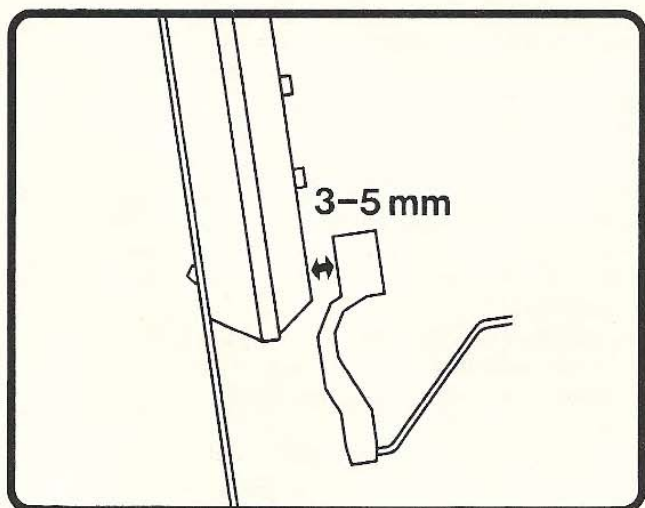

- L'écart entre l'aimant et la partie inférieure du FORM COMPUTER doit être de 3 à 5 mm environ. Si l'écart est trop grand ou trop petit, des erreurs en pourraient résulter. Le cas échéant, déformer un peu le support du FORM COMPUTER.

L'échantillon

Profitez pleinement de l'avantage que vous offre FORM COMPUTER, c'est-à-dire, de choisir librement d'une part le patron qui vous plaît parmi ceux qui sont illustrés aux pages 17 à 32, et d'autre part le fil et le point avec lesquels vous désirez réaliser votre tricot.

Après avoir choisi le fil et le point, l'essentiel est de faire l'échantillon de tricot, car sans cet échantillon, l'ordinateur ne pourra pas calculer pour vous, combien de mailles sont à monter et combien de rangs à tricoter.

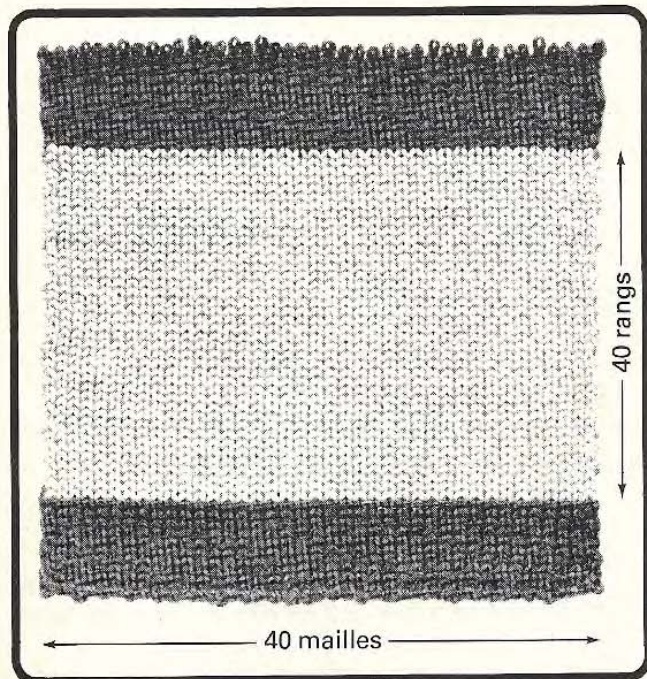

Pour tricoter avec FORM COMPUTER, il vous faut **les mesures en millimètres d'un échantillon de tricot de 40 rangs et de 40 mailles**. Uniquement les mailles de la fonture avant sont à prendre en considération.

Si le dessin choisi n'est pas tricoté avec toutes les aiguilles de la fonture avant, il faut prendre en considération la largeur du tricot qui résulte quand on tricote **de la 20ème aiguille à gauche du zéro à la 20ème aiguille à droite du zéro**.

Pour compter les rangs, il faut toujours se référer au compte-rangs.

Ceci est valable également pour le tricotage à double fonture et en particulier pour le tricotage en rond, où 20 rangs seulement sont visibles, tandis que le compte-rangs en indique 40.

L'échantillon est toujours tricoté avec la laine, le dessin, la grandeur de maille et la tension du fil que vous utiliserez pour votre modèle.

Monter et finir toujours avec fil contrastant.

Après le montage, tricotez encore 6 à 10 rangs environ avec le fil contrastant avant de prendre le fil original. Pour finir, changez à nouveau et tricotez avec le fil contrastant encore 10 à 12 rangs, ensuite faites tomber les mailles.

Ne manquez pas de repasser également l'échantillon tricot à la pattemouille, si vous avez l'intention de repasser à la fin le vêtement achevé.

Dans le cas d'une laine fine et d'un échantillon trop petit pour être mesuré correctement, tricotez 80 mailles et 80 rangs et divisez par deux.

Si la pièce à tricoter comporte un bord côtes, il y a lieu également de tricoter un deuxième échantillon pour les côtes. Procédez de la même manière que ci-dessus, mais mesurez seulement la hauteur des 40 rangs, toujours en millimètres.

Comment choisir le programme

Le programme à insérer dans l'ordinateur est constitué pour chaque pièce tricotée par une grille de chiffres disposés en colonnes. Dans le haut de ces colonnes figurent les tailles normalisées, exprimées par des nombres (36 – 38 – 40 etc. ...).

Prenez d'abord les mesures de la personne pour laquelle vous tricotez le vêtement.

Sur le tableau ci-dessous, ainsi que dans la description des modèles, vous pouvez repérer quelles sont les mesures qu'il vous faut pour les insérer dans le programme. Prenez les mesures juste sur le corps. La souplesse sera ajoutée automatiquement par l'ordinateur.

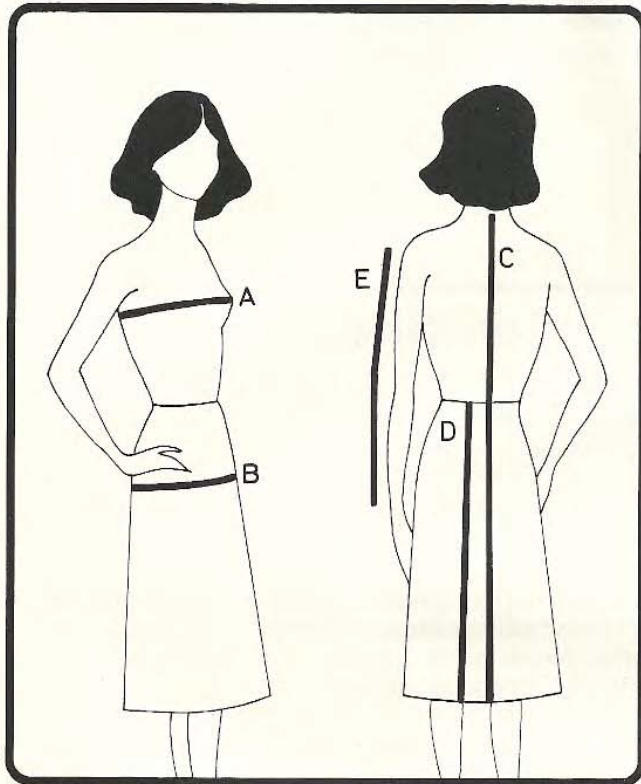

A = Tour de poitrine, mesuré au point le plus fort de la poitrine.

B = Tour de hanches, mesuré au point le plus fort des hanches.

C = Longueur totale, se mesure au dos à partir de la base du cou jusqu'à la longueur désirée du pullover ou de la robe.

D = Longueur totale de la jupe, marquez la taille avec un ruban et mesurez à partir de là jusqu'à l'ourlet désiré.

E = Longueur de la manche, mesurez depuis l'épaule jusqu'à la longueur désirée de la manche. Ceci est aussi valable quand il s'agit d'une manche sans emmanchures normales (ex. manches raglan ou kimono).

Tailles normalisées

Tailles dames			Tailles hommes		Tailles enfants	
Taille	Tour de poitrine	Tour de hanches	Taille	Tour de poitrine	Taille = stature	Age
34	84 cm	89 cm	42	84 cm	86 cm	1
36	87 cm	92 cm	44	88 cm	92 cm	2
38	90 cm	95 cm	46	92 cm	98 cm	3
40	93 cm	98 cm	48	96 cm	104 cm	4
42	96 cm	101 cm	50	100 cm	110 cm	5
44	99 cm	104 cm	52	104 cm	116 cm	6
46	102 cm	107 cm	54	108 cm	122 cm	7
48	108 cm	113 cm	56	112 cm	128 cm	8
50	114 cm	119 cm			134 cm	9
52	122 cm	128 cm			140 cm	10
54	128 cm	134 cm			146 cm	11
					152 cm	12
					158 cm	13
					164 cm	14

Comment insérer les données individuelles dans le programme

Devant d'un pullover dame

34	36	40	44
80	80	80	80
148	148	148	148
132	138	146	154
84	87	93	99
84	87	93	99
195	195	195	195
7	7	7	7
7	7	7	7
38	38	38	38
132	138	146	154
84	87	93	99
34	34	34	34
62	62	63	64
235	236	236	236
7	7	7	7
3	3	3	3
169	169	169	169
153	153	178	178
178	188	188	188
146	129	129	129
7	146	146	146
28	7	7	7
191	27	29	31
146	191	191	191
3	147	148	150
67	3	3	3
191	67	67	67
146	191	191	191
42	146	146	146
0	42	45	47
	0	0	0

mm 40 rgs
mm 40 m

mm 40 rgs
bord

tour de poitrine
taille normalisée
votre tour de poitrine en cm

longueur totale
taille normalisée
votre longueur totale
en cm

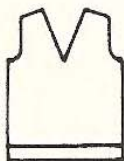

Comparez vos mesures avec celles du tableau des tailles normalisées. Si vos mesures ne correspondent pas entièrement à une taille, mais sont entre deux tailles, choisissez toujours **la taille la plus petite**. Insérez, pour programmer l'ordinateur, vos propres mesures à l'endroit prévu.

L'échantillon

Dans chaque programme, la 3e et la 4e case sont vides pour les mesures de votre échantillon. On les remplit comme suit:

mm 40 rgs: mesure en millimètres, pour 40 rangs de votre échantillon.

mm 40 m: mesure en millimètres, pour 40 mailles de votre échantillon (ou la mesure qui résulte quand on tricote de la 20e aiguille à droite du zéro jusqu'à la 20e maille à gauche du tricot).

Une troisième case vide peut apparaître quand il s'agit d'un modèle avec un bord côtes.

mm 40 rgs, bord: mesures en mm pour 40 rangs de votre échantillon pour le bord côtes.

Mesures individuelles

Les mesures individuelles sont toujours indiquées en cm.

Les cases où les mesures individuelles doivent être insérées sont toujours indiquées.

La mesure correspondant à la taille normalisée que vous avez choisie est indiquée en cm juste au-dessus de la case vide.

Si vous ne désirez pas modifier les mesurations de la taille normalisée, il faut répéter dans la case vide le chiffre juste au-dessus de celle-ci.

Attention: Il faut toujours insérer un chiffre dans les cases vides, autrement l'ordinateur ne pourra pas calculer correctement.

Comment insérer les données individuelles dans le programme

En insérant les données individuelles, il faut faire attention aux points suivants:

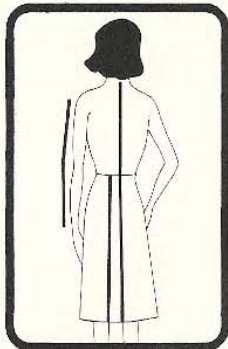

Les hauteurs: Elles peuvent être augmentées ou diminuées par rapport à la dimension de la taille normalisée.

N'oubliez pas d'insérer les mêmes mesures dans le programme pour le devant et le dos.

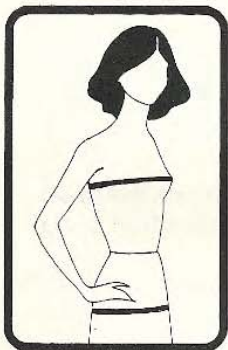

Les largeurs: Les mesures en largeur, c'est-à-dire tour de taille, tour de hanches, tour de poitrine, ne peuvent être modifiées par rapport aux mesures normalisées **que dans le sens de l'augmentation**. En aucun cas elles ne doivent être diminuées.

Si par mégarde vous avez diminué une de ces mesures, l'ordinateur affichera **ERR 3** au lieu des indications pour le montage. Appuyez sur la touche C, puis sur la touche E. Maintenant vous pouvez contrôler et corriger le programme, comme décrit à la page 11.



Attention: Si vous augmentez le tour de poitrine par rapport à celui de la taille normalisée, vous devrez augmenter également le tour de bras de la moitié de la dimension que vous avez ajoutée à celle du tour de poitrine, en arrondissant au demi-centimètre supérieur s'il ne s'agit pas d'un nombre entier.

Important! Si certaines mesures se rapprochent de celles de la taille choisie, et pour plus de facilité, il suffit de réinscrire dans la case vide **le nombre figurant dans la case immédiatement au-dessus**. Chacun de ces nombres correspond à la taille normalisée.

Comment insérer le programme

Vérifiez d'abord si le voltage inscrit sur votre transformateur correspond à celui de votre circuit électrique. Introduire le transformateur dans la prise de courant et dans l'ordinateur pendant que le bouton ON/OFF se trouve à la position OFF.

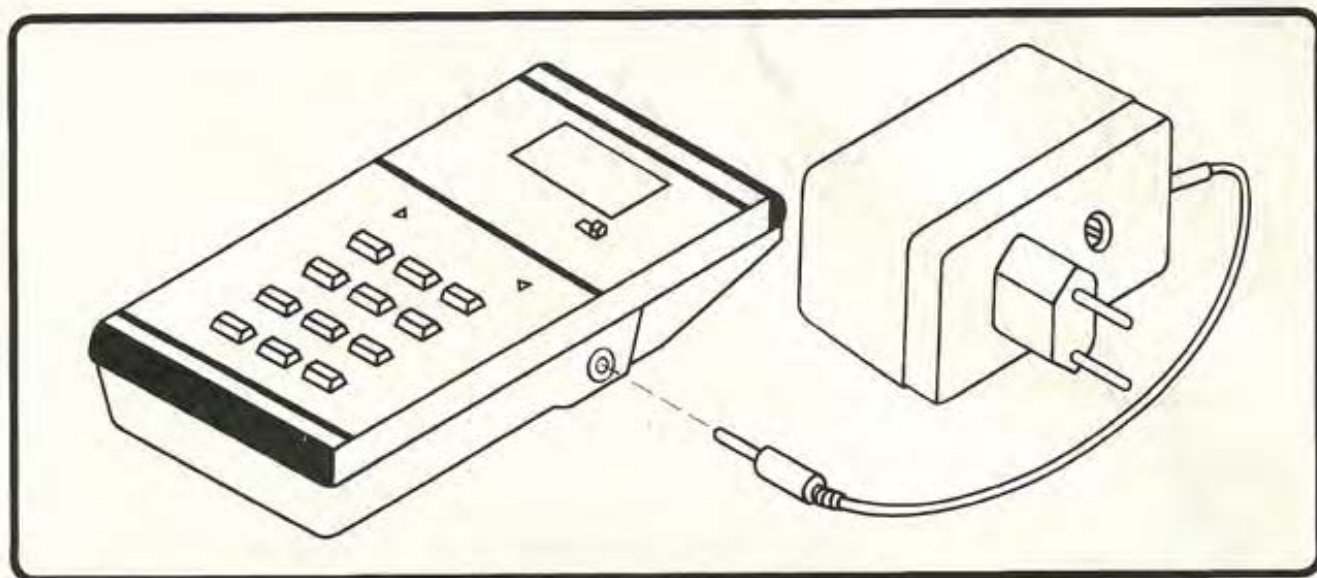

Mette le bouton ON/OFF sur la position ON.

Vous pouvez enlever l'ordinateur de son support et le tenir en mains ou bien le poser sur une table. Il est important qu'il soit déjà branché sur la même prise de courant où il sera en tricotant.

Attention: Quand l'ordinateur est débranché de la prise de courant, ou quand l'alimentation de courant est interrompue, le programme est effacé. Il faut alors programmer à nouveau.

- **Composez le nombre à deux ou à trois chiffres que vous trouvez sur la 1ère ligne de votre programme.** Notre exemple: 80 (le chiffre sur fond noir désigne la taille à laquelle se rapporte le programme, elle n'est jamais insérée).
- **Appuyez sur la touche E quand le nombre correct apparaît sur l'écran.**

Si un nombre erroné est inscrit sur l'écran, vous l'effacez en appuyant sur la touche C, puis vous composez le nombre correct qui apparaît sur l'écran et l'introduisez en appuyant sur la touche E.

Quand ERR clignote alternativement avec le chiffre 1, vous avez composé un nombre que l'ordinateur n'accepte pas. Effacez-le également en appuyant sur la touche C.

Continuez à composer sur le clavier successivement tous les nombres de la grille en partant du haut et en ayant soin, après avoir appuyé sur les touches de chiffres, d'appuyer sur la touche E, et ceci pour chacun d'eux, soit successivement 80 E, 148 E, etc. . .

Le zéro sur la dernière ligne doit aussi être introduit, suivi de E. Maintenant apparaît automatiquement le premier numéro du programme sur l'écran.

Contrôle de la programmation

- **On doit maintenant contrôler si l'insertion du programme a été faite correctement. A cet effet, appuyez sur la touche E pour faire apparaître (après le premier nombre déjà inscrit) successivement tous les chiffres insérés, ce qui permet de vérifier leur conformité.**
- En cas d'erreur, vous pouvez recommencer l'insertion après avoir effacé le tout (bouton ON-OFF sur OFF), ou vous pouvez la corriger comme suit:

Que faire, si vous détectez une erreur lors du contrôle?

1. Vous avez composé un chiffre erroné:

Appuyez la touche C afin d'effacer ce nombre, composez ensuite le nombre correct et appuyez après la touche E. Continuez avec le contrôle.

2. Vous avez omis d'introduire un nombre au programme:

Appuyez sur la touche 1 avec le symbole pour «insération d'un nombre». Composez le nombre que vous avez oublié et ensuite appuyez sur la touche E. Continuez avec le contrôle.

Si vous avez oublié d'introduire plus d'un nombre, procédez de la même façon, c'est-à-dire appuyez la **touche 1 avant** chaque nombre et **après** chaque nombre **la touche E**.

3. Vous avez introduit un nombre de trop:

Appuyez la touche 0, le nombre est effacé.

Correction du programme en cours de tricotage

Si pour une raison quelconque il vous semble nécessaire de modifier la programmation en cours de tricotage, vous pouvez le faire de la façon suivante: appuyez sur la touche E. Le programme se replace au départ. En continuant d'appuyer sur cette touche, vous arrivez à l'endroit où la correction doit être faite. Vous y procédez comme expliqué pour la correction lors du premier contrôle.

Tricoter avec FORM COMPUTER

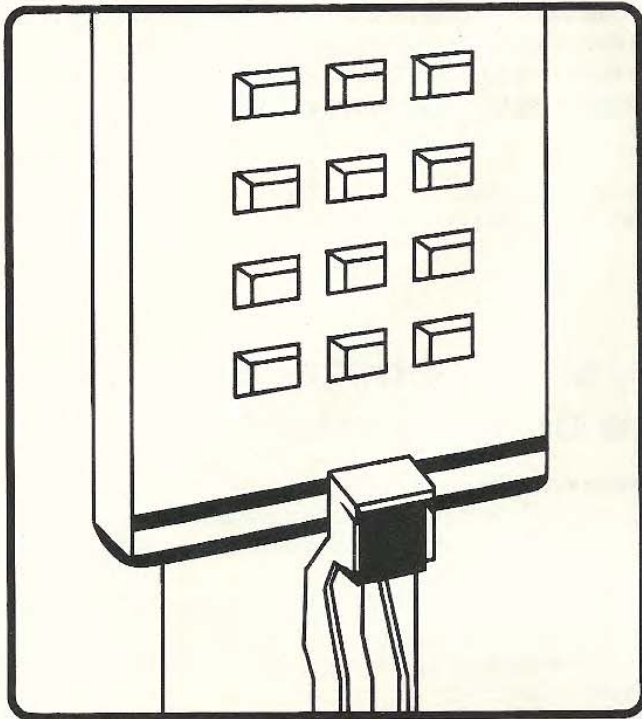

En tricotant avec FORM COMPUTER, il faut absolument veiller à ce que l'aimant passe devant FORM COMPUTER à chaque rang que vous tricotez.

A la fin de ce contrôle, un signal sonore se fait entendre, et la première instruction de tricotage apparaît sur l'écran. Le **signal sonore** a pour but d'attirer votre attention sur le fait qu'une instruction apparaît à l'écran.

L'ordinateur est à même de vous donner les instructions de tricotage suivantes:

Les nombres précédés des signes + (plus) ou – (moins) se rapportent toujours aux mailles.

Elles s'appliquent à la fonture avant. Quand on tricote en double fonture, il y a lieu de les répéter sur la fonture arrière. Si l'on ne tricote pas avec toutes les aiguilles, on doit compter également les aiguilles vides.



Le signe + au début de l'ouvrage signifie toujours «monter» des mailles.

Le nombre de mailles à monter correspond toujours au nombre d'aiguilles de la fonture avant.

Exemple: + 128 veut dire monter l'ouvrage sur une largeur de 128 aiguilles, soit entre la 64e aiguille côté gauche de l'échelle des mailles et la 64e aiguille côté droit.

Si un nombre plus élevé que 179 apparaît sur l'écran, votre échantillon de tricot ne permet pas d'atteindre la largeur désirée. Il vous faut obtenir un échantillon plus large, soit en augmentant la grandeur des mailles, soit en choisissant un autre point.

Tricoter avec FORM COMPUTER

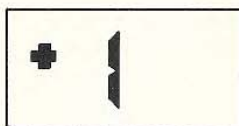

Le signe + suivi d'un nombre apparaissant en cours de tricotage signifie: augmenter de tant de mailles.

(Exemple: + 1 veut dire augmenter d'une maille.)

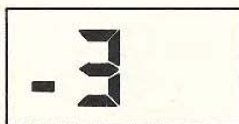

Le signe – suivi d'un nombre signifie: diminuer de tant de mailles.

(Exemple: – 3 veut dire diminuer de 3 mailles.)

Dans le cas où ces augmentations ou diminutions devraient être faites du côté opposé au chariot, les explications du modèle le précisent.

Les nombres sans les symboles + ou – indiquent toujours des rangs à tricoter



Des nombres sans les symboles + ou – apparaissent à l'écran en cours de tricotage et après chaque rang. Ils indiquent le nombre de rangs restant à tricoter jusqu'à la nouvelle instruction.

(Exemple: 12 veut dire tricoter 12 rangs avant que l'ordinateur ne vous donne de nouvelles instructions de tricotage.)

Les nombres clignotants donnent des instructions de tricotage

Ces nombres sont affichés soit seuls, soit en alternance avec l'un des nombres déjà inscrits. Ils indiquent toujours une opération qui est détaillée dans l'explication du modèle, où il y a lieu de se reporter.

Certains de ces nombres ont toujours la même signification.

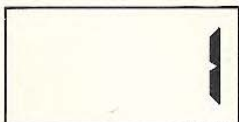

1 = Monter les mailles: Le chiffre 1 apparaît en alternance avec celui qui indique le nombre de mailles à monter. On doit se reporter à l'explication du modèle pour savoir quel genre de montage on doit faire.

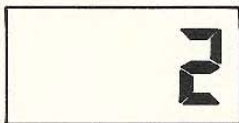

2 = Passer du bord au point de base de tricot: Se reporter également à l'explication du modèle pour savoir si des mailles doivent être transférées ou si la position du chariot doit être changée.

Tricoter avec FORM COMPUTER

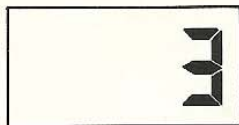

3 = Diviser l'ouvrage: pour une encolure, par exemple. Diviser l'ouvrage au milieu en mettant les mailles du côté gauche en attente à l'aide des poussoirs, ou en les accrochant à un peigne reporteur, suivant le point tricoté. (Voir explications plus détaillées à la page 35)
Continuer en tricotant le côté droit de l'encolure.

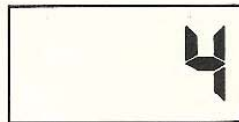

4 = Le côté droit étant achevé, il reste à tricoter le côté gauche.
Quand le chiffre 4 apparaît, l'ordinateur va automatiquement en position «attente». Il l'indique par le signal sonore. On dispose alors du temps nécessaire pour remettre les aiguilles du côté gauche en position travail, ou de resuspendre les mailles aux aiguilles si elles ont été mises sur un peigne reporteur.

Pour continuer à tricoter le côté gauche, appuyez sur la touche GO, le programme se replace alors à nouveau au départ de l'encolure.

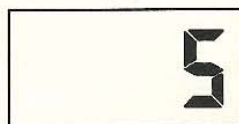

5 = Tricot achevé: Quand le chiffre 5 apparaît, l'ordinateur se trouve automatiquement en position d'attente. Arrêter les mailles restant sur la machine ou suivre, le cas échéant, une instruction différente si elle figure dans les explications de tricotage.

Touches auxiliaires

GO



Dans le cas où la même pièce devrait être tricotée une deuxième fois (manche) – appuyez sur la touche GO pour conserver le même programme dans l'ordinateur, celui-ci se trouvant ramené au début de l'ouvrage.

GO



Dans le cas où cette pièce devrait être tricotée à l'inverse, par exemple pour un deuxième côté de gilet, appuyez sur la touche GO puis sur la touche 6 (inversion). Le programme se trouvera ramené au début de l'ouvrage, **mais inversé**.



Tricoter avec FORM COMPUTER



2

Touche 2 = Indique le nombre de rangs déjà tricoté. Ce nombre apparaît à l'écran uniquement pendant que la touche est maintenue enfoncée.

STOP

8

Touche 8 STOP = Place l'ordinateur en position d'attente. Ceci pour permettre de faire certaines manipulations même en déplaçant le chariot sans risquer de modifier le programme. **Pour continuer à tricoter, appuyer sur la touche GO.**



5

Touche 5 = Elle est utilisée pour le détricotage d'un ou plusieurs rangs. Après avoir appuyé sur cette touche, composer sur le clavier le nombre de rangs à détricoter, puis appuyez sur la touche E pour l'introduire dans l'ordinateur. L'ordinateur affiche alors le nouveau nombre de rangs à tricoter ou, s'il y a lieu, l'opération à effectuer.



3

Touche 3 = Elle permet de faire avancer le programme d'un rang à chaque pression sans que le rang soit effectivement tricoté. Ceci en vue de rattraper un retard si l'on n'a pas appuyé sur la touche GO.

Comment programmer un nouvel ouvrage

Il faut, en premier lieu, effacer l'ancien programme en coupant le contact, c'est-à-dire en plaçant le contacteur sur OFF, puis le remettre à nouveau sur ON.

Introduire le nouveau programme selon la grille qui convient, en procédant comme déjà indiqué.

Err 1

Vous avez tapé un chiffre que le Form Computer ne peut accepter à cet endroit.

Appuyez sur la touche C et insérez le chiffre correct.

Err 2

Vous avez d'abord appuyé sur la touche 5 = défaire des rangs, puis inséré un chiffre plus élevé que le nombre de rangs déjà tricotés. Appuyez sur la touche C et insérez le chiffre correct.

Err 3

Cette indication apparaît à la place de celle pour le montage. Vous avez diminué une mesure qui ne pouvait être qu'augmentée.

Appuyez sur la touche C, puis E. Le premier chiffre du programme apparaît alors. Contrôlez à nouveau le programme et remplacez le chiffre incorrect selon les indications de la page 11.

Tricoter avec FORM COMPUTER

Interruption de l'ouvrage

Si l'ouvrage est interrompu pour une cause quelconque et que l'on soit dans l'obligation de débrancher l'ordinateur, le programme en cours s'efface.

En vue de le reprendre au même point, vous devez noter le nombre de rangs déjà tricotés sur ce programme. Il apparaît sur l'écran en appuyant sur la touche 2.



Lors de la reprise de l'ouvrage, vous devez introduire à nouveau le programme complet. Quand, après contrôle, il se place au départ, c'est-à-dire au montage des mailles, vous devez appuyer sur **la touche 4 = >>>** (**avancement accéléré**), puis composer sur le clavier le nombre de rangs déjà tricotés. Appuyer sur la touche E pour l'introduire dans l'appareil. Dès cet instant le programme se replace exactement à l'endroit où il avait été interrompu. Vous pouvez également éviter de noter le nombre de rangs tricotés au moment de l'interruption en vous reportant au compteur de rangs de la machine. A la condition bien entendu de l'avoir fait démarrer en même temps que le programme.

Le choix de votre modèle

Sur les pages suivantes vous trouvez les photos des 42 modèles que vous pouvez tricoter avec les programmes inclus dans ce mode d'emploi.

Choisissez parmi eux le patron qui vous plaît. En ce qui concerne les couleurs, le point et le fil, nos modèles ne sont que des propositions.

Vous pouvez tricoter chaque modèle avec n'importe quel point que vous trouvez dans ce mode d'emploi. En plus, vous trouvez plus de 200 points différents dans notre album de points.

Il va de soi qu'on peut utiliser un programme plusieurs fois. Sur la page de droite, vous voyez six pullovers qui ont été tricotés avec le programme n° 8 pour un pullover classique avec encolure en «V», et pourtant ces pullovers ne se ressemblent pas du tout. Donnez libre cours à votre imagination pour choisir des points et des couleurs.

Indications pratiques

Sous la désignation «**nombres clignotants**», vous trouvez, dans les descriptions des modèles, de brèves indications pour le tricotage. Etant donné qu'il s'agit toujours des mêmes instructions, les indications sont très courtes. Les plus importantes d'entre elles sont décrites en détail ci-dessous afin que vous puissiez vous y reporter chaque fois que vous en aurez besoin.

Nombre clignotant 1 : monter les mailles avec fil contrastant

Très souvent les mailles sont montées avec fil contrastant lorsque la pièce est ensuite cousue à une autre partie du tricot. Il peut s'agir d'un col, d'un empiècement, d'un ourlet, etc. Il est préférable d'employer comme fil contrastant un reste de fil de la même grosseur que le fil original. Il faut que la couleur de ce fil contraste clairement avec celle du fil original afin que les mailles se distinguent mieux.

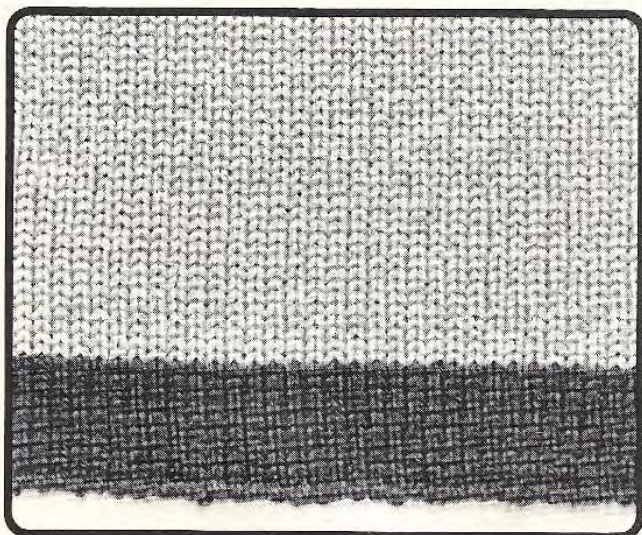

- **Entrez le programme**, comme décrit à la page 10.
- **Appuyez sur la touche STOP** quand le nombre clignotant 1 apparaît pour le montage.
- **Avec fil contrastant, montez les mailles sur le nombre d'aiguilles indiqué.** La façon de monter les mailles dépend du point avec lequel vous tricotez ensuite. Vous en trouvez l'indication dans la description des modèles. Pour le montage avec fil contrastant, on choisit toujours le montage le plus facile, puisqu'il sera défait plus tard; donc, pour le tricotage sur simple fonture, le montage simple avec poussoirs; pour le tricotage sur double fonture, un montage à chevalement.
- **Tricotez 10–12 rangs avec fil contrastant.** Si vous remarquez que vous avez omis d'appuyer sur la touche STOP pendant que vous tricotez avec fil contrastant, appuyez d'abord sur la touche 2 ▽ = rangs tricotés, afin de vérifier le nombre de rangs que vous avez tricotés. Ensuite, appuyez sur la touche 5 ◀ = défaire des rangs, insérez le nombre de rangs déjà tricotés et appuyez ensuite sur la touche E. Maintenant, votre programme recule de nouveau jusqu'au point de départ et le nombre clignotant 1, pour montage des mailles, apparaît.
- **Mettre le fil original dans le bec-fil du chariot.**
- **Mettre le compte-rangs sur zéro.**
- **Appuyez sur la touche GO** et tricotez selon les indications que le FORM COMPUTER vous donne. Si vous avez oublié d'appuyer sur la touche GO, vérifiez sur le compte-rangs le nombre de rangs que vous avez déjà tricotés, puis appuyez sur la touche GO et sur la touche 3 ▶ (= avancer 1 rang) autant de fois que vous avez tricoté de rangs.

Indications pratiques

Nombre clignotant 5: tricoter quelques rangs avec fil contrastant, faire tomber les mailles

Terminez le tricot avec fil contrastant si la pièce doit être cousue à une autre, maille par maille à points arrière, comme, par exemple, une bande d'encolure.

- **Comme l'ordinateur se trouve en position attente lorsque les nombres clignotants 4 ou 5 sont affichés**, vous pouvez mettre le fil contrastant dans le bec-fil du chariot et tricoter 10-12 rangs.
- **Pour faire tomber les mailles, passez deux fois avec le chariot vide par-dessus les aiguilles.**

Défaire le fil contrastant

Avant de défaire le fil contrastant, il faut repasser d'abord le tricot à la pattemouille. S'il s'agit d'un point qui ne doit pas être repassé, repassez au moins le fil contrastant afin d'éviter que les mailles coulent.

Coudre quand on a tricoté avec fil contrastant

Si on a tricoté avec fil contrastant, il faut surtout veiller à ce que l'on pique dans chaque maille libre. Afin qu'aucune maille ne coule, défaire le fil contrastant seulement jusqu'à l'avant-dernier rang. En cousant, défaire les derniers rangs au fur et à mesure.

On peut coudre les mailles libres de différentes façons:

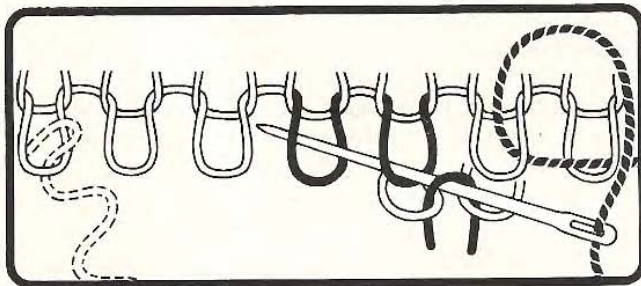

Ourler

Coudre le rang ouvert, maille par maille, tout en piquant chaque fois 2 mailles et en défaisant le fil contrastant maille par maille.

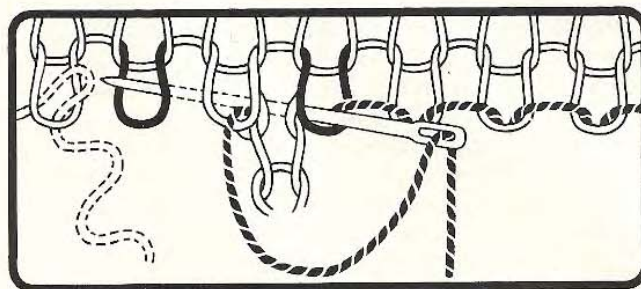

Maille par maille à points arrière

Piquer dans la maille, à droite de celle qui a été cousue auparavant et sortir l'aiguille vers la maille ouverte à gauche de celle-ci. En même temps, défaire le fil contrastant maille par maille.

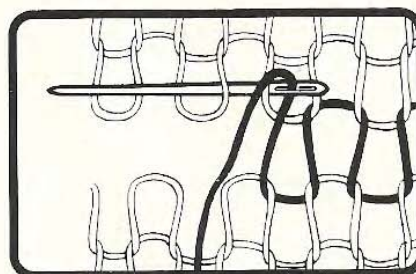

Point de maille

Sur l'endroit du tricot, imiter la rangée de mailles manquantes.

Indications pratiques

Nombre clignotant 3: partager l'ouvrage, continuer à tricoter à droite

Cette indication apparaît d'habitude pour les encolures. **Elle signifie toujours que l'ouvrage doit être partagé exactement au milieu.** Il existe plusieurs méthodes pour partager l'ouvrage, selon le point et le fil utilisés:

Partager l'ouvrage avec poussoirs

Cette méthode ne peut être employée que pour le tricot en jersey ou en jacquard avec chariot BX ou HX.

- **En tricotant en jersey, pour chaque aiguille de la moitié droite, mettre le poussoir correspondant en position travail.**
- **Chariot BX sans touche à flèche** pour le tricotage de l'épaule droite.
- **En tricotant en jacquard avec chariot BX ou HX, mettre tous les poussoirs de la moitié gauche dans le rail bloqueur.**
- En tricotant avec DECO, **noter la position des poussoirs et de la carte** afin de pouvoir tricoter la 2ème moitié selon l'enchaînement du dessin.
- **Continuer le tricot à droite avec le même réglage du chariot que celui pour la 1ère moitié.**

En procédant de cette façon, le fil du dernier rang à gauche risque de s'user parce que le chariot passe sans cesse par-dessus. Pour éviter cela, on peut, en partageant l'ouvrage, tricoter d'abord un ou deux rangs à la main avec fil contrastant par-dessus les mailles de la moitié gauche.

Partager l'ouvrage avec peignes-reporteurs

Pour des points compliqués, avec un tricot plus épais, et chaque fois que l'on désire ménager le fil, il est recommandé de transférer les mailles de la moitié gauche sur les peignes-reporteurs.

Quand il s'agit de tricotage sur double fonture, les mailles des fontures avant et arrière sont mises séparément sur des peignes-reporteurs. Avant de continuer à tricoter, faire glisser les peignes-reporteurs entre les fontures.

Noter sans faute la position des poussoirs et la position de la carte perforée, afin de pouvoir continuer à tricoter la 2e moitié au bon endroit. (Selon le point, il peut être préférable de partager l'ouvrage seulement 2 rangs plus tard; par exemple si pour le jacquard on a déjà tricoté 2 rangs avec la couleur de base, mais pas encore les 2 rangs en couleur contraste.)

Indications pratiques

Bandes d'encolure et col roulé

Pour chaque modèle, il y a également un programme pour la bande d'encolure ou le col roulé. Si toutefois vous tricotez le modèle dans un autre point, ou avec un autre fil, il se peut que la bande d'encolure proposée ne convienne plus tout à fait; ou peut-être préférez-vous une autre bande d'encolure. Pour chacun de ces cas, vous pouvez tricoter votre encolure avec un des programmes ci-dessous:

Mesurer l'encolure

Avant de tricoter, soit le col roulé, soit la bande d'encolure, il faut que vous ayez tricoté d'abord le devant et le dos. Repassez les parties si nécessaire, et fermez les coutures des épaules. Maintenant, mesurez le tour de l'encolure.

Echantillon de tricot pour bande ou col roulé

Pour la bande ou le col roulé, il faut également tricoter un échantillon de 40 mailles et de 40 rangs, comme décrit à la page 6.

Quand il s'agit de côtes (par exemple 1:1 ou 2:2), il faut étirer l'échantillon en largeur pour mesurer les mailles, afin que la bande d'encolure ou le col roulé ne soit pas trop large.

Bande d'encolure tricotée droite ou col roulé

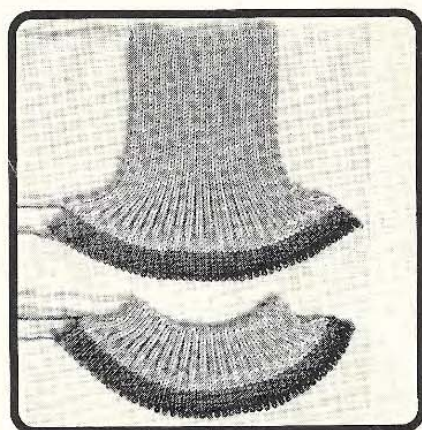

Vous pouvez utiliser ce programme pour toutes les bandes et cols roulés que vous ne pouvez pas tricoter en tubulaire et pour lesquels vous ne voulez ni augmenter, ni diminuer au bord. Exemples: modèles 7, 12, 21, 22, 27, 28, 30.

En outre, ce programme peut être utilisé aussi pour des bandes d'encolure en V, si à la fin, vous repliez les deux coins de la bande à l'intérieur et la cousez en pointe. Exemples: modèles 3, 9, 11.

- **Entrez les mesures de votre échantillon au programme.**
- **Insérez la mesure de l'encolure en cm, 2 fois** aux endroits prévus.
- **Déterminez vous-mêmes la hauteur de la bande d'encolure ou du col roulé**, en entrant les mesures correspondantes en cm aux endroits indiqués.
- **Insérez le programme dans le FORM COMPUTER**, selon les descriptions de la page 10.

Indications pratiques

80	
160	
	mm 40 rgs
	mm 40 m
75	
30	
38	cm encolure
75	
30	
6	
6	
	cm hauteur
0	de la bande

Nombres clignotants:

- 1 Montage tubulaire pour tous les tricots sur double fonture, car celui-ci peut être utilisé comme lisière de la bande d'encolure ou du col roulé.
- 5 Tricoter quelques rgs avec fil contrastant, faire tomber les mailles.

Montage:

Repasser à la pattemouille toute la bande d'encolure ou au moins le fil contrastant. Coudre la bande à l'extérieur, maille par maille à points arrière autour de l'encolure, en défaisant le fil contrastant. Fermer la bande.

S'il s'agit d'une bande pour une encolure en V, commencer par coudre devant, à la pointe. A la fin, plier les deux coins de la bande vers l'intérieur et fixer la pointe de telle façon que les mailles se rencontrent.

S'il s'agit d'un col roulé, coudre la couture d'abord par 5 cm environ à l'intérieur et puis à l'extérieur, afin qu'en pliant le col, la couture ne soit pas visible.

Bande d'encolure tricotée en tubulaire ou col roulé

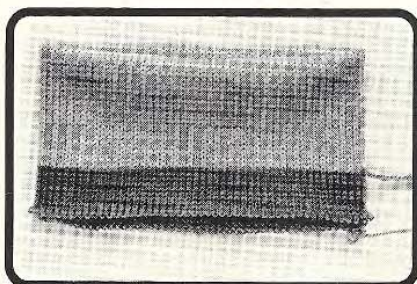

Si vous tricotez une bande ou un col roulé en jersey, il est recommandé de tricoter en tubulaire – ainsi vous évitez de devoir assembler les extrémités.

L'échantillon:

Pensez à ce que, pour les 40 rangs de l'échantillon, le compte-rangs est déterminant, c'est-à-dire, si le compte-rangs indique 40, vous ne verrez que 20 rangs sur votre pièce de tricot tubulaire.

Nombres clignotants:

- 1 Appuyer sur la touche STOP. Montage tubulaire fermé avec fil contrastant, tricoter quelques rangs avec fil contrastant. Mettre le fil original dans le chariot, appuyer sur la touche GO.
- 5 Tricoter quelques rangs avec fil contrastant, faire tomber les mailles. Le repassage devient plus facile si à la fin vous tricotez encore quelques rangs en tubulaire avec fil contrastant, ensuite encore quelques rangs avec chariot arrière et avant N.

Montage:

Repasser le col ou les bandes à la pattemouille. A la fin, défais le fil contrastant et coudre la bande ou le col à l'extérieur, maille par maille à points arrière autour de l'encolure. Puis ourler à l'intérieur en défaisant le fil contrastant.

80	
160	
	mm 40 rgs
	mm 40 m
25	
20	
38	cm encolure
25	
20	
6	
6	
	cm hauteur
0	de la bande

Indications pratiques

Bande tricotée en tubulaire pour encolure en V

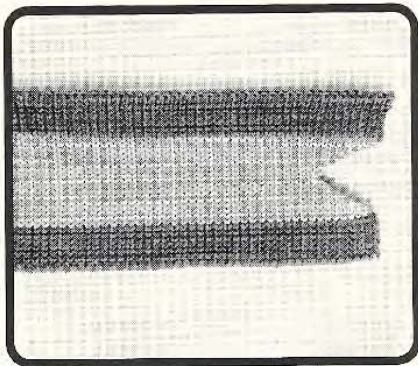

78
146
41
30
99
6
70
1
0

mm 40 rgs

mm 40 m

cm
encolure



Cette bande est tricotée en jersey tubulaire et la pointe pour l'encolure en V sera tricotée en même temps. Exemples: modèles 1, 5, 15.

Echantillon:

Pour les 40 rangs de l'échantillon, se référer au compte-rangs.

Nombres clignotants:

1 Appuyer sur la touche STOP. Montage tubulaire fermé avec fil contrastant. Tricoter quelques rangs avec fil contrastant.

Passer le fil dans le chariot, **appuyer sur la touche GO.**

En tricotant avec le fil original, diminuer, à gauche sur fontures avant et arrière, 1 maille tous les 2 rangs.

7 A partir de maintenant, augmenter, à gauche sur fonture avant et arrière, 1 maille tous les 2 rangs, comme suit: mettre une aiguille vide en travail, transférer la dernière maille sur cette aiguille, mettre la boucle envers de cette maille sur l'aiguille devenue vide.

5 Tricoter quelques rangs avec fil contrastant, faire tomber les mailles.

Montage:

Repasser d'abord à la pattemouille la bande telle qu'elle sort de la machine, puis défaire le montage et évt. les derniers rangs tricotés en côtes bonneterie. Retourner la bande et la plier par la moitié, selon photo. Coudre, d'abord à l'extérieur, maille par maille à points arrière autour de l'encolure, en défaisant le fil contrastant. Puis ourler à l'intérieur en défaisant le fil contrastant.

Abréviations

Dans les descriptions de modèles ci-dessous, les abréviations suivantes sont utilisées:

⬇️ Manivelle de chevalement en bas

⬆️ Manivelle de chevalement en haut

⌚ Manivelle de chevalement 9 heures

⬇️ Abaisseurs noirs

⬇️ Abaisseurs orange (rouges)

2 R Tricoter 2 rangs

4 R Tricoter 4 rangs

⬆️ Chevaler un tour de manivelle à droite

⬆️ Chevaler deux tours de manivelle à droite

⬆️ Chevaler un tour de manivelle à gauche

⬆️ Avant de commencer, déplacer la fonture arrière tout à fait à droite

⬆️ Transférer d'arrière à l'avant

⬆️ Transférer d'avant à l'arrière

⬆️ Position de la manette d'U80

col 1 Couleur 1

col 2 Couleur 2

⬆️ Travailler uniquement avec le chariot avant

× A la fin défaire ces mailles