

brother.

ZO MOET U DE MOTORAANDRIJVING GEBRUIKEN

KE-100

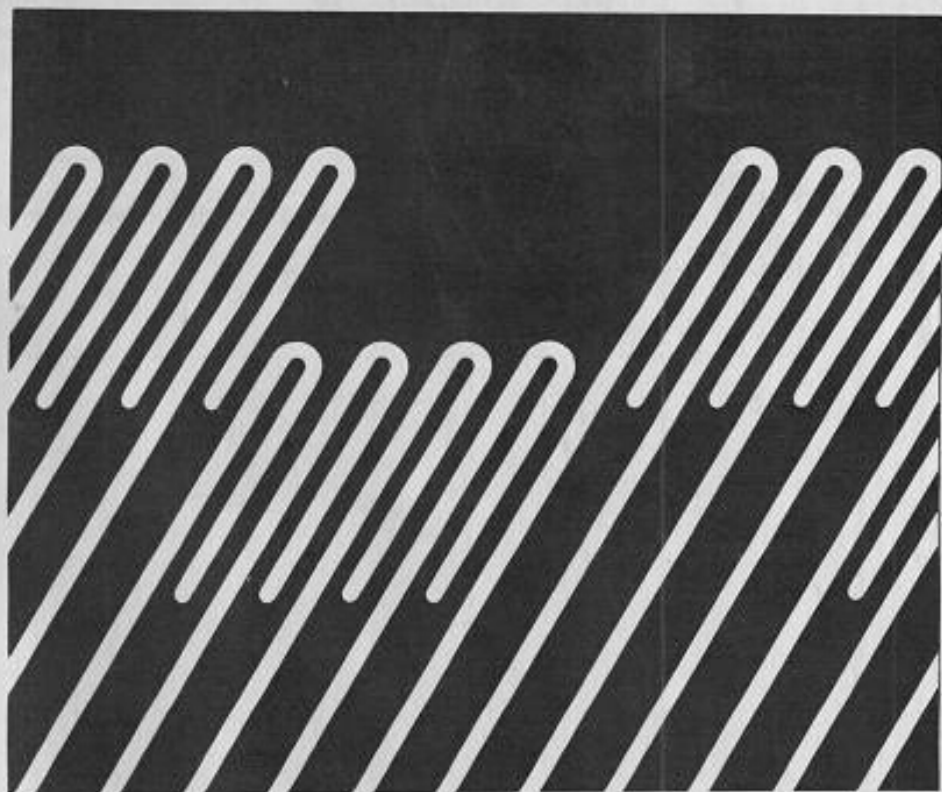

De aandrijving met de elektromotor bestaat uit de volgende onderdelen:

Inhoud

Namen van onderdelen	1
Zo moet u de motoraandrijving in elkaar zetten	3
Werking van elk onderdeel	12
1. Naam van het onderdeel	12
2. Verklaring van elk onderdeel	12
Werking	18
Waarschuwing	19
Als u de dubbelbed kleurenwiselaar gebruikt	20

Namen van onderdelen

De aandrijving met de elektromotor bestaat uit de volgende onderdelen.

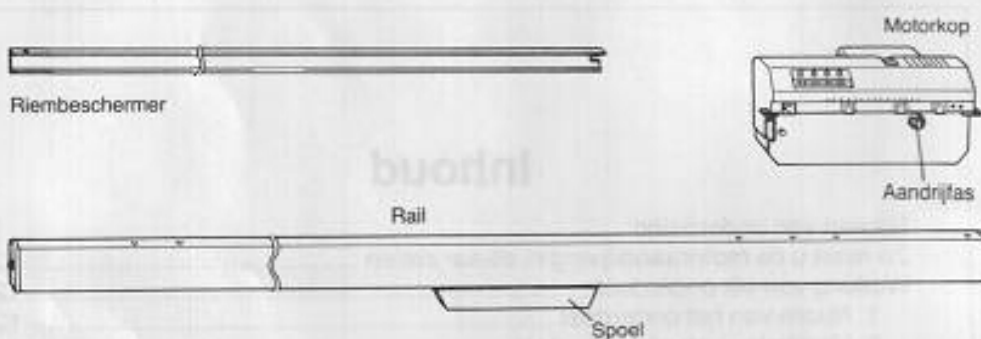

Gereedschappen

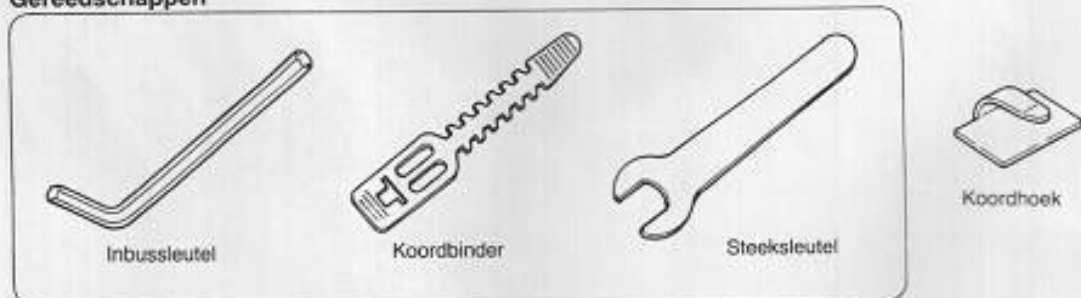

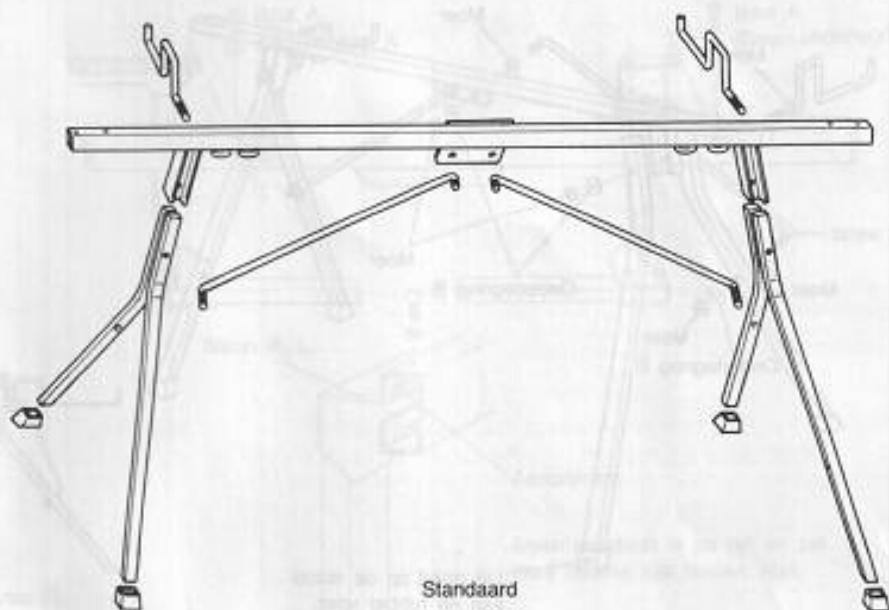

Onderlegger A
(10 stuks)



Bout A
(8 stuks)



Bout B
(4 stuks)



Schroef C voor
verbindingsstuk
(2 stuks)



Schroef D voor
riembeschermer
(1 stuk)



Onderlegger B
(6 stuks)



Moer B
(12 stuks)

Moer en onderlegger voor standaard

Zo moet u de motoraandrijving in elkaar zetten

1

Standaard in elkaar zetten

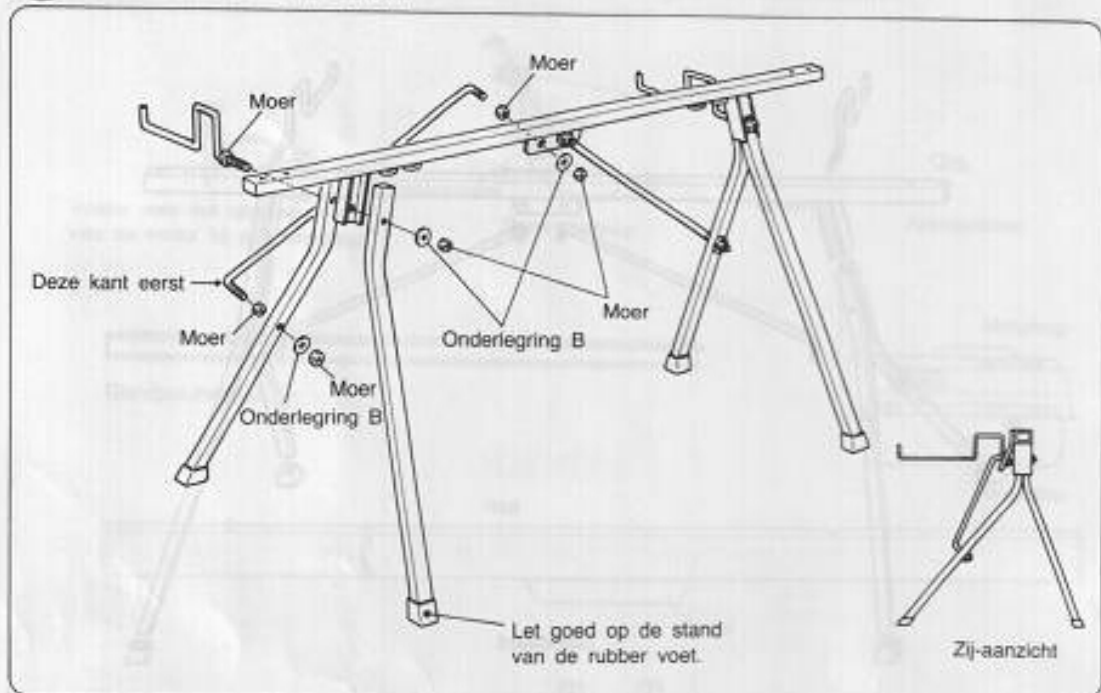

2

Steunen in elkaar zetten

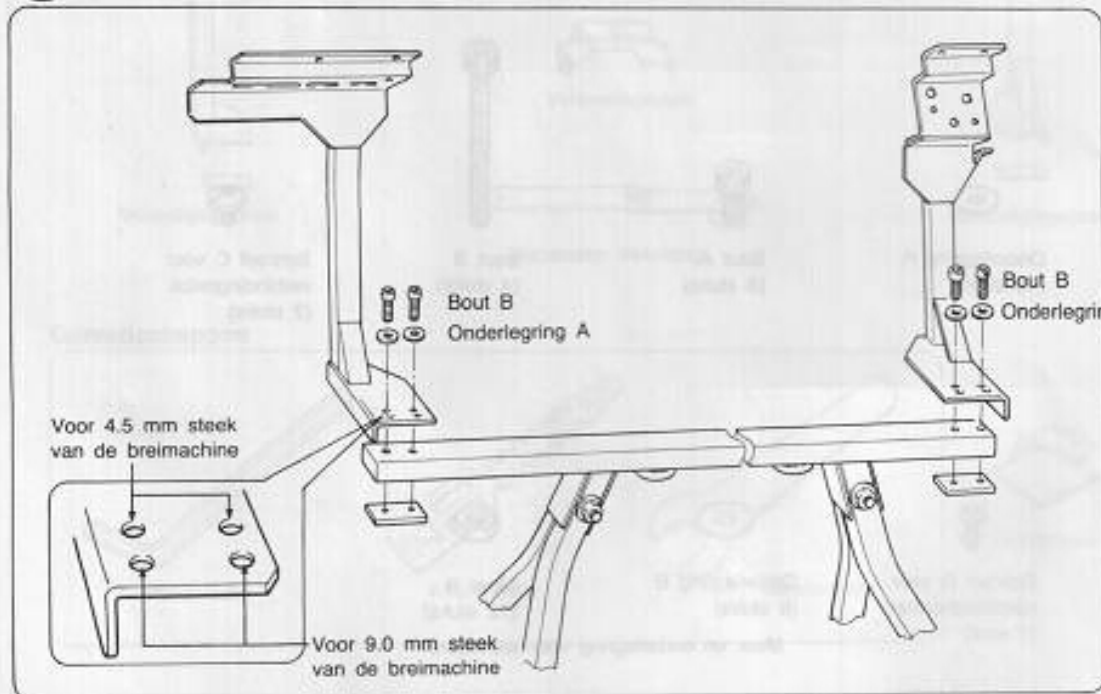

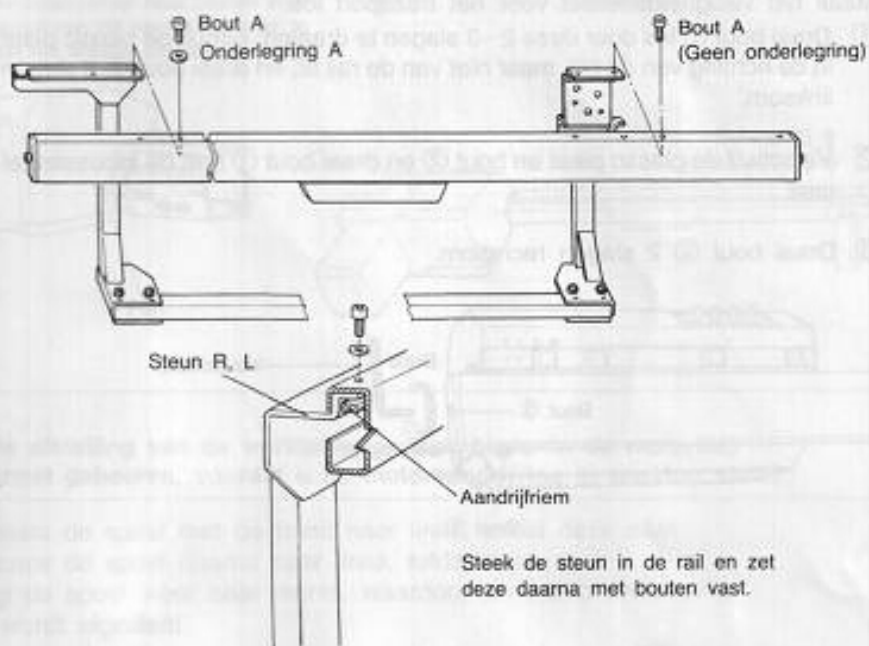
3**Rail in elkaar zetten****4****Motorkop in elkaar zetten**

Steek de aandrijfas in de juiste stand in het gat van de riemschijf en zet deze met bouten vast.

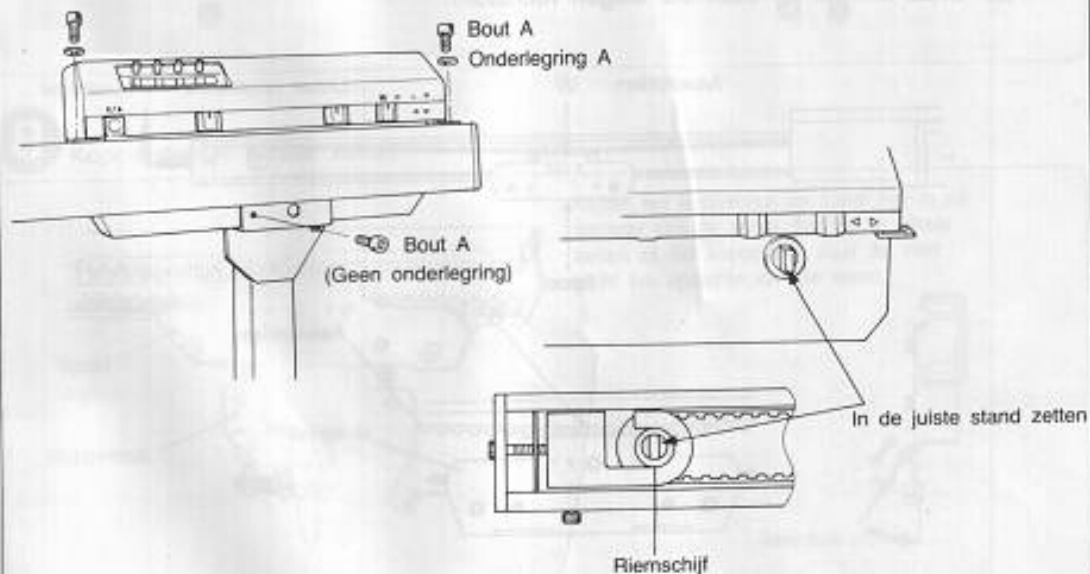

5 Spanning van de aandrijfriem afstellen

- 1) Maak het veiligheidsdeksel voor het transport los.
 - 1 Draai bout ① los door deze 2~3 slagen te draaien. Schuif de plastic plaat in de richting van de pijl, maar niet van de rail af, en draai bout ② 3 slagen linksom.
 - 2 Verschuif de plastic plaat en bout ② en draai bout ① met de inbussleutel vast.
 - 3 Draai bout ② 2 slagen rechtsom.

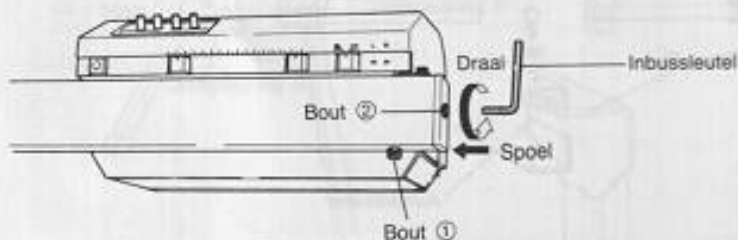

- 2) Stel de spanning van de aandrijfriem af.
 - 1 Zet de spoel in het midden van de rail. Draai de bout aan de tegenoverliggende kant van de motorkop met de inbussleutel los, totdat de bout het bovenstuk van de spoel raakt.
 - 2 Draai daarna de bout 3.5 slagen rechtsom.

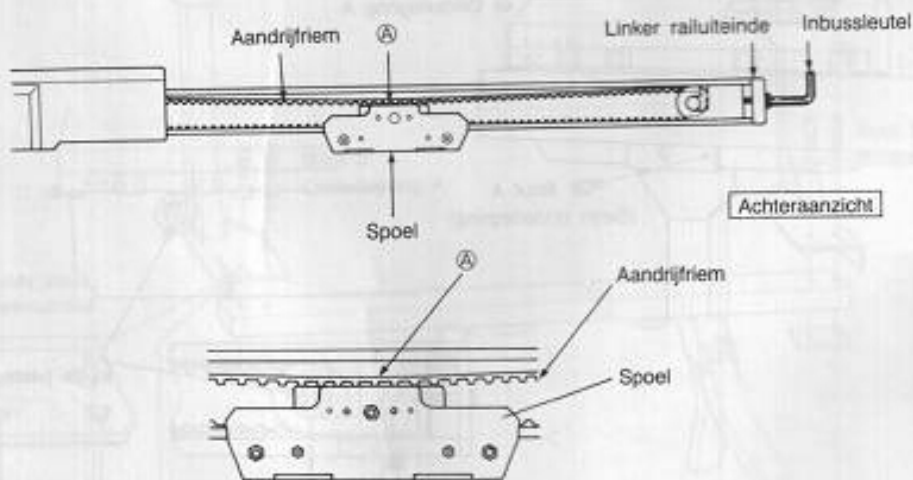

6 Riembeschermer in elkaar zetten

Breng de riembeschermer naar binnen door de pen en groef van de riembeschermer te richten en zet het andere uiteinde met de bout vast.

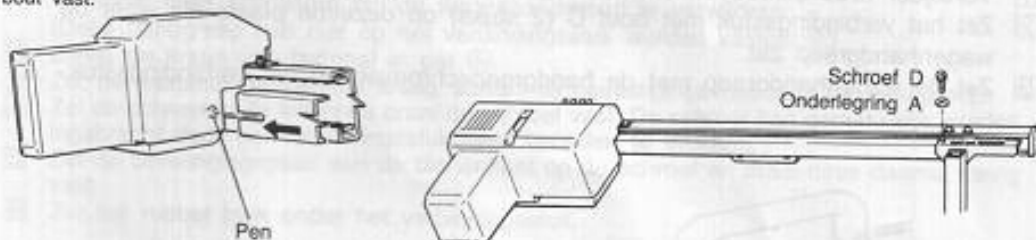

7 Eerste afstelling van de werkbreedtevoeler binnenin de motorkop (Dit moet gebeuren, voordat u de motoraandrijving in werking stelt.)

- 1 Verplaats de spoel met de hand naar links, totdat deze stuit.
- 2 Verplaats de spoel daarna naar links, totdat deze stuit.
- 3 Ereng de spoel weer naar rechts, waardoor de werkbreedtevoeler juist wordt afgesteld.

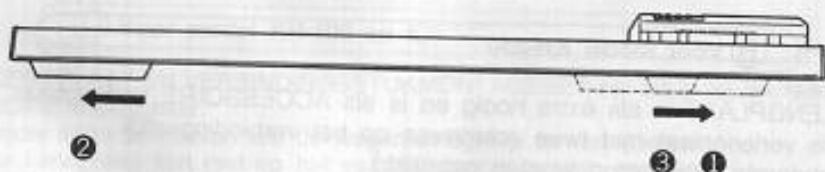

8 Koppelstuk in elkaar zetten

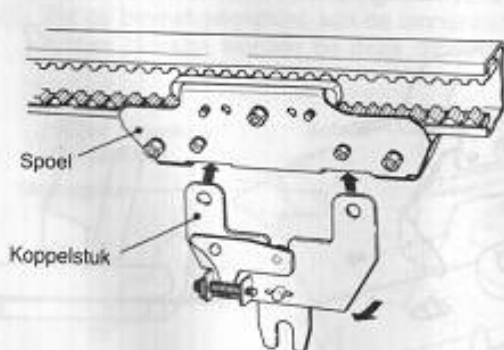

Kantel het koppelstuk en steek het in de sleuven van de spoel. Na het in elkaar zetten zal het koppelstuk door de veer recht ten opzichte van de spoel.

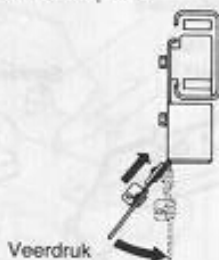

9

Verbindingsstuk in elkaar zetten volgens de instructies die bij het door u gebruikte model horen

A Standaardmodellen behalve de hieronder genoemde modellen

- 1 Verwijder twee schroeven om de wagenhandgreep te verwijderen.
- 2 Zet het verbindingsstuk met bout C (2 stuks) op dezelfde plaats als waar de wagenhandgreep zat.
- 3 Zet de wagenhandgreep met de handgreepsschroeven op het verbindingsstuk.

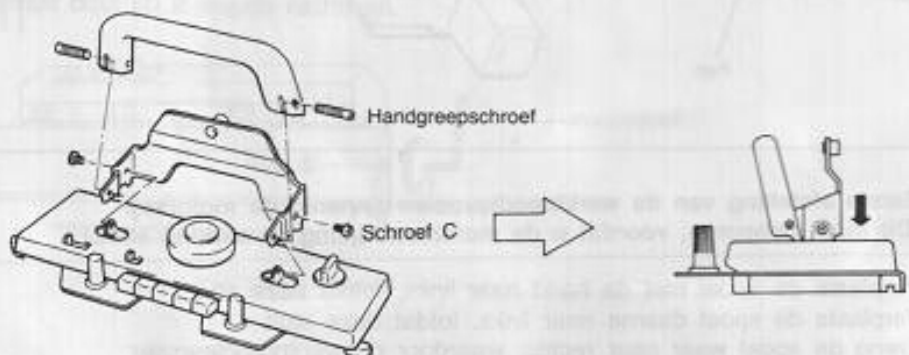

B Voor model KH-230

De VERLENGPLAAT is als extra nodig en is als ACCESSOIRE verkrijgbaar.

- 1 Zet de verlengplaat met twee schroeven op het verbindingsstuk.
(De onderste twee gaten worden gebruikt.)
- 2 Verwijder twee schroeven om de wagenhandgreep te verwijderen.
- 3 Zet het verbindingsstuk met schroef C (2 stuks) op dezelfde plaats als waar de wagenhandgreep zat.
- 4 Zet de wagenhandgreep met de handgreepsschroeven op het verbindingsstuk vast.

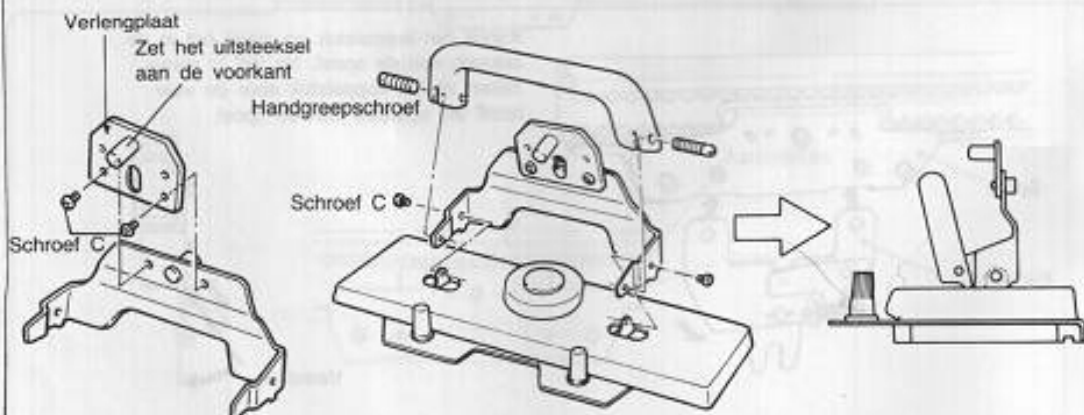

C Voor model KH-830, KH-835 en KH-836

De VERBINDINGSSTUKMONTAGESET is als extra nodig en is als ACCESSOIRE verkrijgbaar.

- 1 Verwijder twee schroeven om de wagenhandgreep te verwijderen.
(Deze handgreep kan niet op het verbindingstuk worden vastgezet.)
- 2 Breng de kraag van buitenaf in gat A.
- 3 Zet het verbindingstuk met draai tussen de bevestigingsvoet voor de handgreep.
- 4 Zet de schroef in de kraag en draai de schroef vast. De schroef kan gemakkelijk worden ingebracht door het verbindingstuk naar beneden te drukken.
- 5 Zet de bevestigingsplaat aan de binnenkant op de schroef en draai deze daarna stevig vast.
- 6 Zet het rubber blok onder het verbindingstuk.

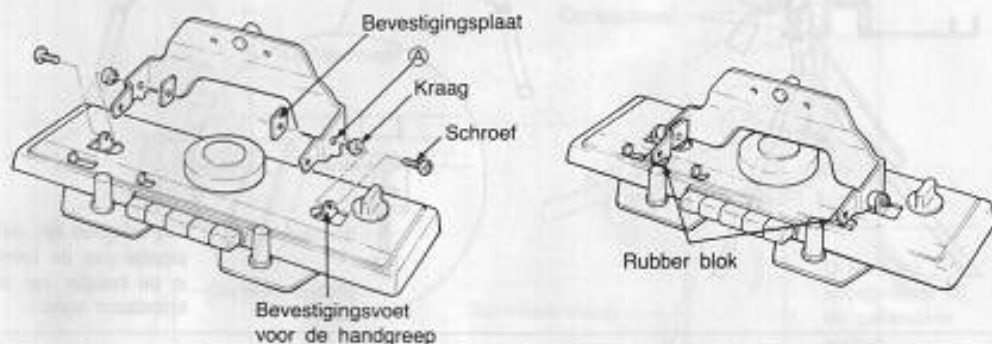

D Voor model KH-120 en KH-170

De VERLENGPLAAT EN VERBINDINGSSTUKMONTAGESET zijn als extra nodig en zijn als ACCESSOIRE verkrijgbaar.

- 1 Verwijder twee schroeven om de wagenhandgreep te verwijderen.
(Deze handgreep kan niet op het verbindingstuk worden vastgezet.)
- 2 Zet de verlengplaat op de achterkant van het verbindingstuk en zet het daarna met twee schroeven vast met gebruikmaking van de laagste twee gaten.
- 3 Zet de kraag van buitenaf in gat A.
- 4 Zet het verbindingstuk met de kraag tussen de bevestigingsvoeten voor de handgreep.
- 5 Zet de schroef in de kraag en draai de schroef aan. De schroef kan gemakkelijker worden ingebracht door het verbindingstuk naar beneden te drukken.
- 6 Zet de bevestigingsplaat aan de binnenkant op de schroef en draai deze stevig vast. (De rubber blokken worden bij deze modellen niet gebruikt.)

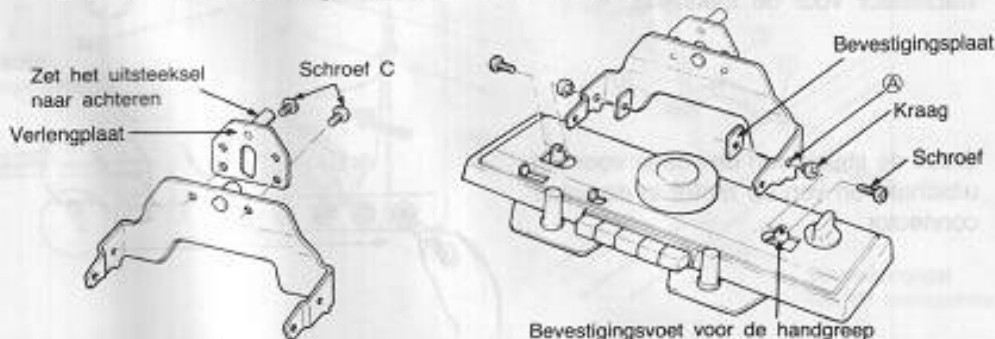

10 Breimachine installeren

Gebruik voor de KR altijd de tafelklemmen om de breimachine op de standaard te zetten, ongeacht of er al dan niet een ribhulpstuk is.

* Als er geen ribhulpstuk is, moet u voor uw machine de tafelklemmen hebben. De tafelklemmen zijn als ACCESSOIRE verkrijgbaar.

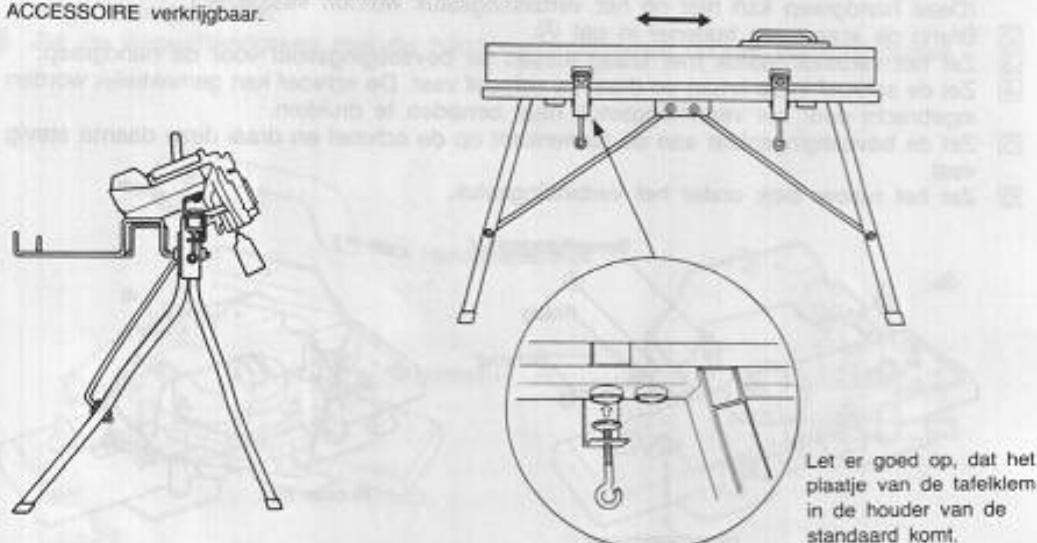

11 Voeler voor het uitschakelen van de motor en stabilisator voor de trekstang in elkaar zetten

1 Draai de schroef los.

2 Verbind de voeler voor het uitschakelen van de motor met behulp van Bout A met de stabilisator voor de trekstang.

3 Steek de stekker van de voeler voor het uitschakelen van de motor in de linker connector.

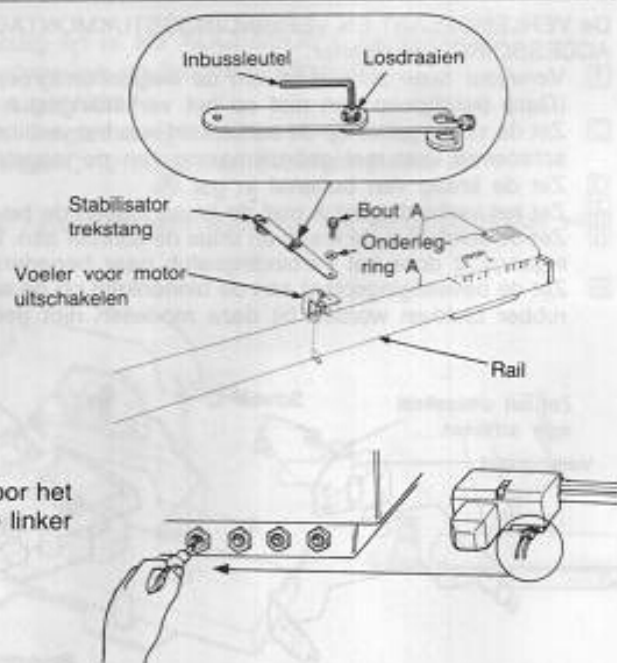

U kunt bij de motoraandrijving de gewone garenspanner gebruiken.

Als uw machine geen KH-230 heeft, wordt geadviseerd om de garenspankop van de KE-100 te gebruiken.

Als U de KH-230 heeft, moet u de opneemveer kopen om de garenspankop van de KE-100 te gebruiken.

- Zo moet u de garenspankop verwisselen.

- 1 Verwijder de garenspankop van de breimachine van de stang en trek de opneemveren los.
- 2 Zet de opneemveer in de garenspankop van de KE-100 en steek deze omgekeerd in de stang.

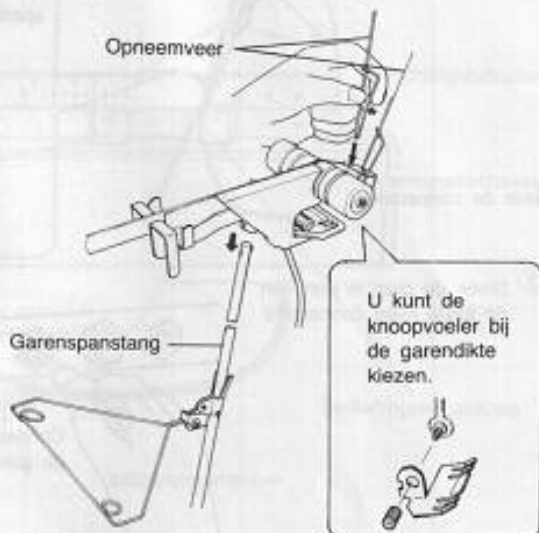
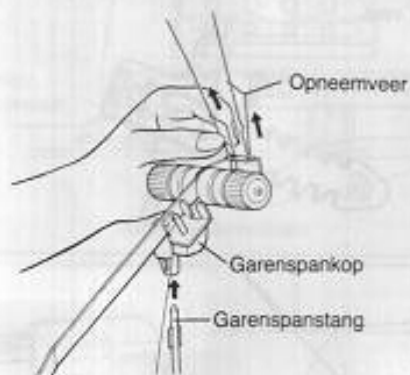

- 3 Draai de achterste garengelider naar de tegenoverliggende kant.
- 4 Breng de garenspanstang door de stabilisator en bevestig deze aan de breimachine.

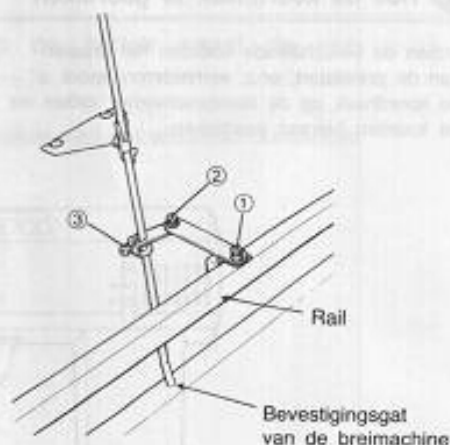
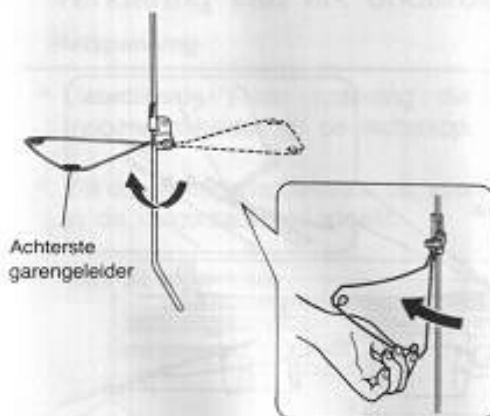

13 Plug aanbrengen

2

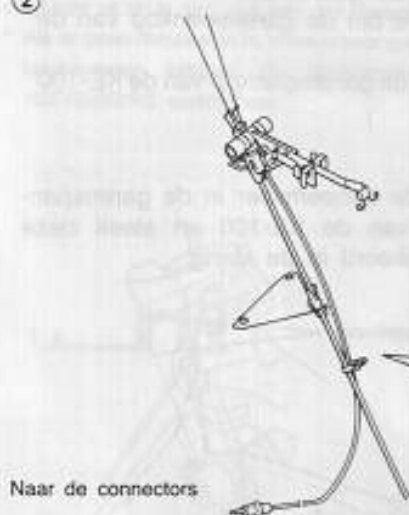

Naar de connectors

Haal het garevoelerkoord door de koordbinder en maak het koord met de binder aan de garenspanstang vast.

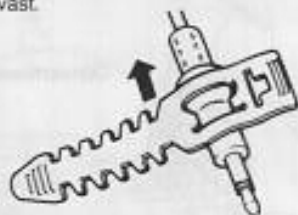

3 Steek de plug in een van de juiste twee connectors

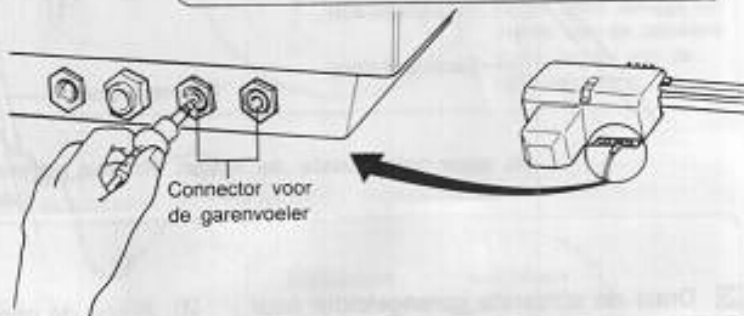

Connector voor de garevoeler

14 Hoe de koordhaak te gebruiken

Indien de verschillende koorden het draaien van de ponskaart, enz. verhinderen, moet u de koordhaak op de riembeschermer zetten en de koorden hieraan vasthaken.

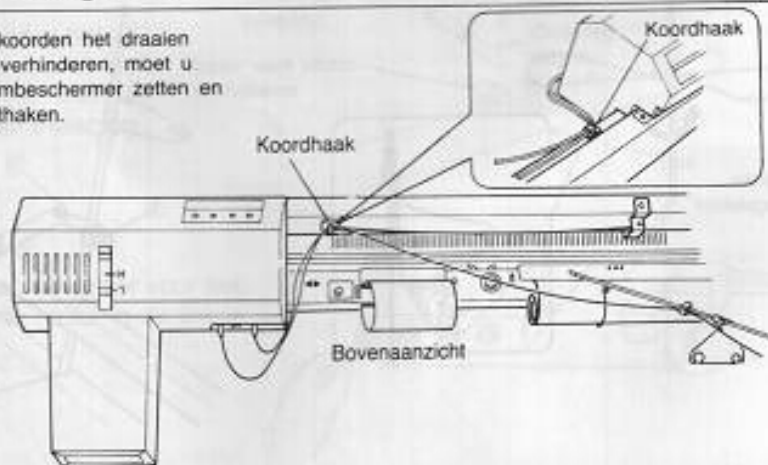

Werking van elk onderdeel

1. Naam van het onderdeel

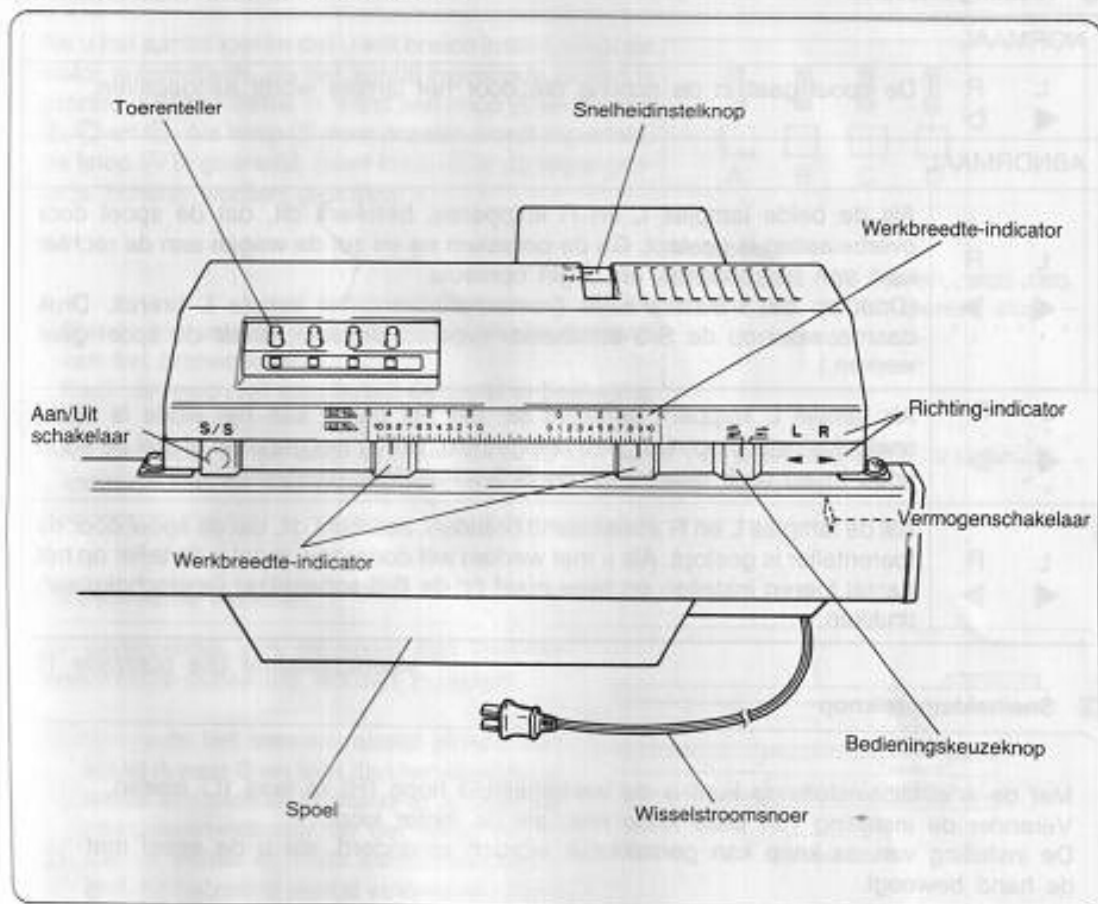

2. Verklaring van elk onderdeel

① Netspanning

- Gebruik de juiste spanning die staat op de sticker naast de vermogenschakelaar op de motorkop.
- Zet de vermogenschakelaar uit, voordat u de stekker van het wisselstroomsnoer in de netcontactdoos steekt.

• Aan/Uit-schakelaar

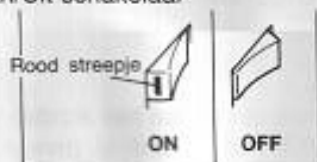

② **Richting-indicator**

NORMAAL	
<p>L R</p> <p>◀ ▶</p>	De spoel gaat in de richting die door het lampje wordt aangegeven.
ABNORMAAL	
<p>L R</p> <p>◻ ◻</p>	Als de beide lampjes L en R knipperen, betekent dit, dat de spoel door overbelasting is gestopt. Ga de oorzaken na en zet de wagen aan de rechter kant van het breiwerk en begin opnieuw. (Druk op de S/S-schakelaar (voetschakelaar); het lampje L brandt. Druk daarna weer op de S/S-schakelaar (voetschakelaar), zodat de spoel gaat werken.)
<p>L R</p> <p>◻ ▶</p>	Als lampje L knippert, betekent dit, dat het garen aan het einde is of de snelheidsinstelknop niet goed is ingesteld. Breng het garen in of stel de knop goed in en druk daarna op de S/S-schakelaar (voetschakelaar).
<p>L R</p> <p>◻ ◻</p>	Als de lampjes L en R afwisselend branden, betekent dit, dat de spoel door de toerenteller is gestopt. Als u met werken wilt doorgaan, moet u de teller op het aantal toeren instellen en twee maal op de S/S-schakelaar (voetschakelaar) drukken.

* Voetschakelaar (zie bladzijde 15)

③ **Snelheidsinstelknop**

Met de snelheidsinstelknop kunt u de werksnelheid hoog (H) of laag (L) kiezen. Verander de instelling van deze knop niet, als de motor loopt. De instelling van de knop kan gemakkelijk worden veranderd, als u de spoel met de hand beweegt.

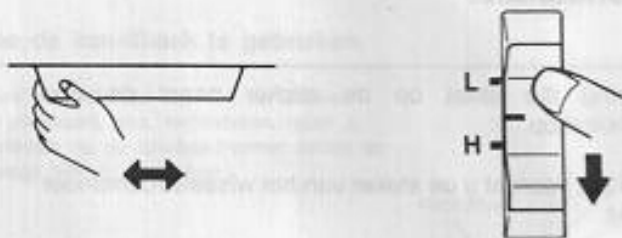

④ Toerenteller instellen

Als u het aantal toeren dat u wilt breien instelt, stopt de motor automatisch, als het aantal ingestelde toeren is gebreid. Stel het aantal in, eerst met knop **A** en daarna **B**, **C** en **D**. Als knop **B** door draaien wordt ingesteld, als knop **A** is gedraaid, moet knop **B** in de tegengestelde richting worden gedraaid.

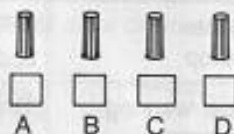

Voorbeeld

0150 → Brei 150 toeren, stop dan.

0000 → Brei 10000 toeren, stop daarna.

- Stel de toerenteller in, terwijl de spoel aan de rand van het breiwerk stopt.

Raak de knop niet aan, terwijl de spoel in beweging is.

- Als de spoel bij de dode punten (circa 15 cm vanaf het keerpunt) stopt, draaien de knoppen van de toerenteller niet, als het aantal wordt ingesteld.

⑤ Werkbreedte instellen

De werkbreedte van de spoel kan met de werkbreedte-instelknop worden ingesteld.

- 1 Verplaats het vereiste aantal steken van stand A naar B en lees dan het aantal van beide eindsteken in stand B af met de naaldstand-indicator op het naaldenbed.
- 2 Zet de rechter en linker werkbreedteknooppunten op hetzelfde aantal eindsteken. Controleer de werkbreedte, voordat u gaat breien en stel, zo nodig, af.
- 3 Als de werkelijke werkbreedte sterk afwijkt van de instelling van de werkbreedteknooppunten, moet u eerst controleren of de breimachine op de juiste plaats van de standaard staat.

Als deze juist is, bestaat er kans, dat de werkbreedtevoelers niet in hun juiste stand staan; stel de voelers opnieuw af volgens de instructies op bladzijde 7.

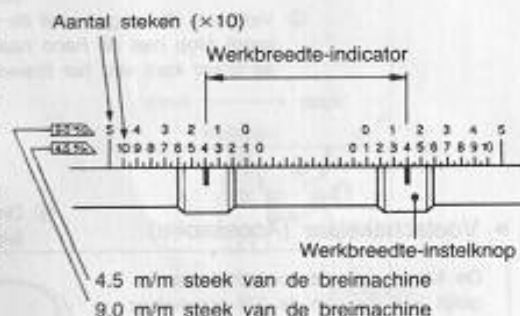
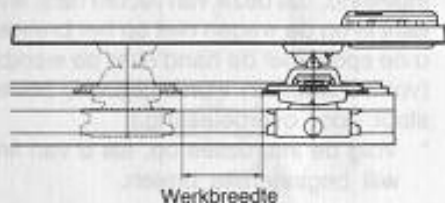

- Bij gebruik van het ribhulpstuk moet de werkbreedte op minder dan 190 steken (4.5 mm) of 100 steken (9.0 mm) worden ingesteld.

- Gebruik altijd de verlengrails.

⑥ Werkwijzekeuzeknop en Start/Stop-schakelaar (voetschakelaar)

Werkwijze-keuzeknop	<input type="checkbox"/> Start/Stop-schakelaar ( voetschakelaar)
Continue werking 	Druk op de S/S-schakelaar (voetschakelaar): de spoel beweegt continu. Druk opnieuw op de S/S-schakelaar (voetschakelaar): de spoel stopt.
Intermitterende werking 	Door op de S/S-schakelaar (voetschakelaar) te drukken beweegt de spoel en stopt aan het einde van de eerder ingestelde werkbreedte. Als u de S/S-schakelaar (voetschakelaar) voor het bereiken van het einde van de werkbreedte loslaat, stopt de spoel daar onmiddellijk.

* De voetschakelaar is als ACCESSOIRE verkrijgbaar.

Als u voor de eerste maal na het inschakelen van de netspanning op de S/S-schakelaar (voetschakelaar) drukt

Controleer bij het inschakelen van de netspanning (omdat de spoel zo wordt ingesteld, dat deze van rechte naar links begint te werken) of de spoel aan de rechter kant is en de wagen niet op het breiwerk ligt. (Als de wagen op het breiwerk ligt of als u de spoel met de hand over de werkbreedte verplaatst, terwijl op de S/S-schakelaar (voetschakelaar) wordt gedrukt, beweegt de spoel in de tegengestelde richting en stopt door overbelasting.)

* Volg de instructies op, als u van links wilt beginnen te breien.

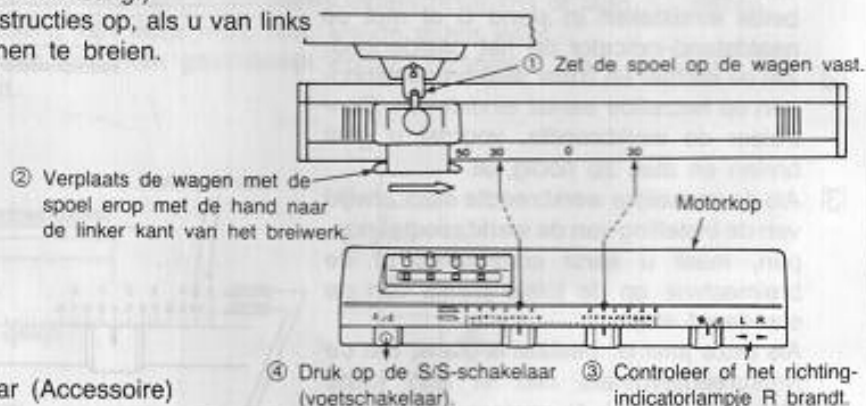

• Voetschakelaar (Accessoire)

De functie van de voetschakelaar is gelijk aan die van de S/S-schakelaar.

Steek de steker voor de voetschakelaar in de tweede connector van links aan de achterkant van de motorkop.



⑦ Koppelstuk

Als de wagen vastloopt (overbelasting), maakt het koppelstuk de wagen vrij om de machine tegen beschadiging te beschermen en wordt de motor door de motorstopvoeler afgezet.

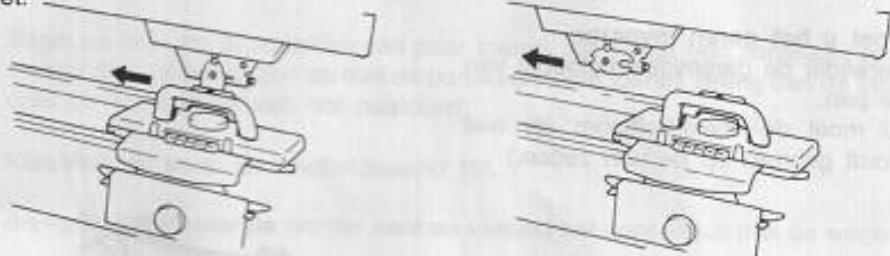

OPMERKING:

In de rechter afbeelding heeft de toerenteller al een toer meer (de volgende toer) geteld; daarom moet u het aantal bijstellen, als u weer gaat breien.

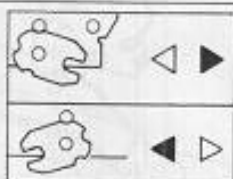

- Bij vrijkomen van de wagen

Ga de oorzaken na, draai het koppelstuk in de normale stand en verbind het met de wagen. Ga verder met breien.

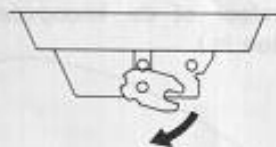

- Koppelmoment instellen

Als u het koppelmoment wilt veranderen, moet u de bout naast het verbindingstuk rechtsonder (sterker) of linksom (zwakker) draaien.

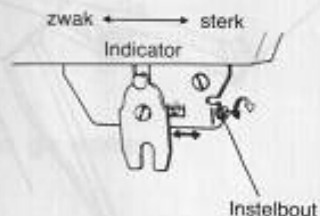

Er is nog een elektronisch veiligheidssysteem tegen overbelasting. Hoewel het koppelstuk met de wagen verbonden is, wordt de motor door bovengenoemd systeem afgezet. Als de werkbreedte afwijkt van de ingestelde werkbreedte, moet de werkbreedtevoeler opnieuw worden ingesteld door de instructies op bladzijde 6 op te volgen.

⑧ Garenvoeler

Als het garen op is, werkt de voeler en zet de machine stil.

Zo moet u het garen invoeren

- 1 Verwijder de garenvoelerhefboom van de pen.
(U moet de voelerhefboom die niet wordt gebruikt op de pen zetten.)

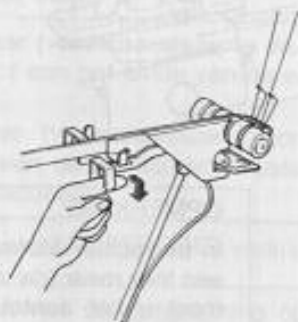

- 2 Breng het garen in volgens de afbeelding.
(Controleer of de knoopvoeler naar beneden is.)

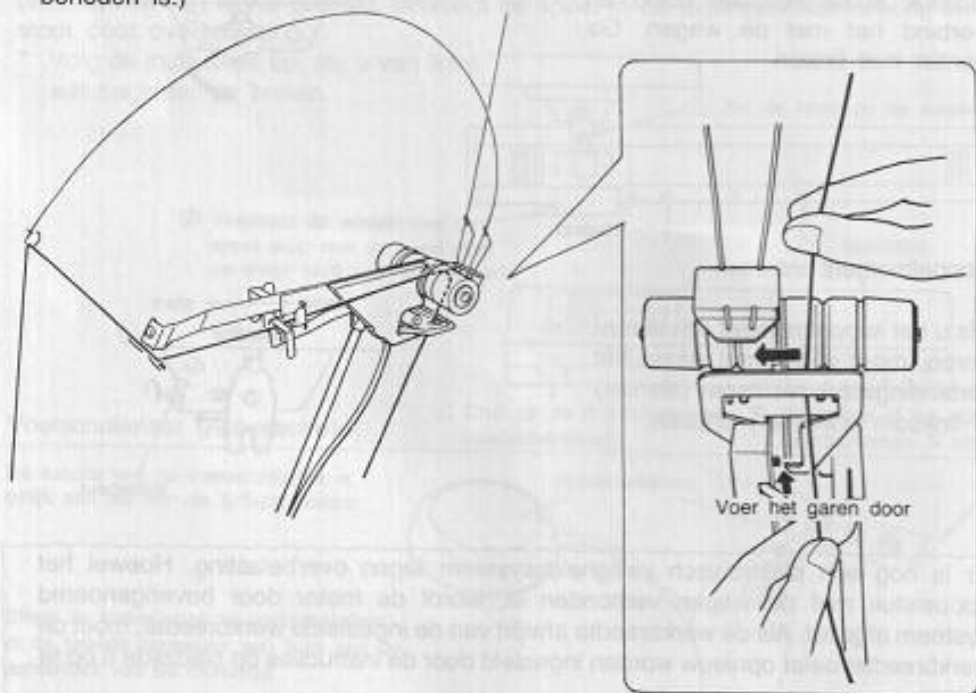

1 Voorbereidingen voor het breien

- Maak de naalden volgens de breibreedte in orde, lees het stekenaantal van beide uiteinden af en stel de werkbreedte met de knoppen in.
- Begin en brei om te proberen een paar toeren. Als u met een ponskaart breit, moet u de naalden kiezen en met de ponskaart twee toeren. Breng dan de slede naar de rechterkant van het naaldbed.
- Kies met de knop de snelheidsstand H/L.
- Breng de spoel naar de rechter kant en verbind het koppelstuk met de wagen.

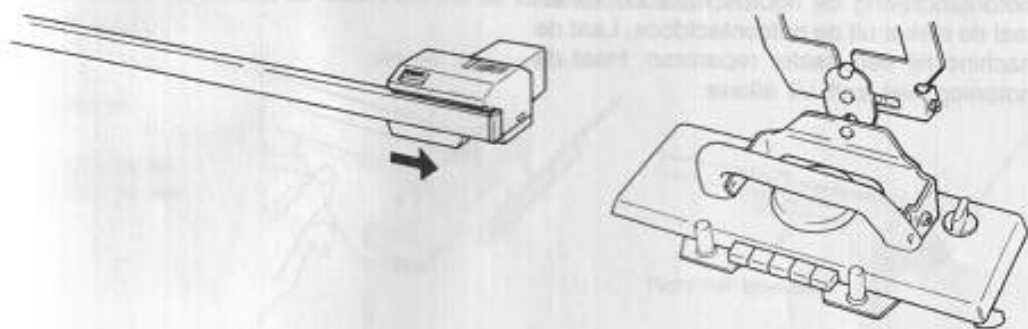

2 Voorbereidingen voor de bediening

- Schakel de netspanning in. (Het linker richting-indicatorlampje brandt; controleer, als dit niet het geval is, de toerenteller en de garevoeler.)
- Stel de toerenteller in.
- Stel het breipatroon in.

3 Bediening

- Druk op de S/S-schakelaar (voetschakelaar) en ga werken.

- Raak, als de machine werkt, de bewegende onderdelen, zoals de spoel, aandrijfriem, enz. niet aan. Als u deze toch moet aanraken, moet u altijd de stroom uitschakelen.
- Voordat u gaat werken, moet u de glijvlakken en bewegende onderdelen van de breimachine oliën.
- Er zitten koelspleten onder de motorkop: leg dus niets onder de motorkop.
- Bewaar en/of gebruik de motor niet in een erg hete of koude ruimte.
- Schakel in geval van problemen met de motoraandrijving de hoofdschakelaar uit en haal de steker uit de netcontactdoos. Laat de machine bij een dealer repareren. Haal de motorkop niet zelf uit elkaar.



Geef de koelspleten onder de motorkop vrij.



Schakel de hoofdschakelaar uit en haal de steker uit de netcontactdoos.



Schakel de hoofdschakelaar uit en haal de steker uit de netcontactdoos.

Als u de dubbelbed kleurenwiselaar gebruikt

- Koop als accessoire de garengoelerset.

Garengoelerset



Garengoelerset



Knoopvoelers



Schroef voor garengoelers
(2 st)

- ① Verwijder de garengoelers van de garengspankop van de KE-100.
Breng de voelers aan op die van de kop van de kleurenwiselaar.
- ② Bevestig de garengoelers de andere kop van de kleurenwiselaar.



- ③ Steek de beide pluggen in de juiste twee connectors.

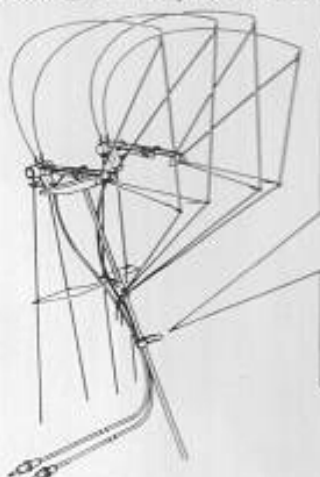

Maak de voelerskoorden met de binder vast aan de garengspanstang.

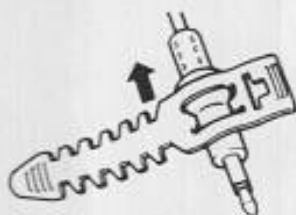

Haal elk van de twee garengoelerskoorden door de koordbinder.

Naar de connectors

