

## Cahier de description 41

X 4106 FC	Page de garde, avant Pullover pour dame, quatre couleurs, gaufré	8	X 4124	Pullover pour dame à nervures, U70/U80	27
X 4112 FC	Jupe lilas pour pullover 4107	9	X 4125 FC	Jaquette pour homme	32
X 4146 FC	<u>Page de garde, arrière</u> Pullover pour dame, à dessins à jours, saumon, U80	54	X 4126 FC	Robe kimono	29
X 4149 FC	Jupe pour pullover saumon	37	X 4127 FC	Jaquette nervures, enfant	34
X 4102 FC	Pullover pour dame, gen- re tissu éponge, mauve	6	X 4128 FC	Jupe pour pullover bleu	13
X 4103 FC	Pullover pour dame, avec mailles coulées	3	X 4129 FC	Pullover jacquard à fleurs pour dame	40
X 4105 FC	Jaquette bleue pour dame	4	X 4130	Pullover dame jacquard	36
X 4106 FC	Pullover dame, gaufré	8	X 4131 FC	Jaquette dame jaquard	38
X 4107 FC	Pullover pour dame, fils tendus	10	X 4132	Pullover dame, U80	26
X 4109 FC	Pullover pour dame, dessin à chevalement	13	X 4133 FC	Pullover kimono enfant	31
X 4110 FC	Jaquette dame, jacquard	14	X 4134 FC	Pullover pour dame, vert, à jours	43
X 4111 FC	pullover dame, manches chauve-souris	5	X 4135 FC	Pullover enfant avec manches rayées	56
X 4112 FC	Jupe pour pull. 4107	9	X 4136 FC	Pullover dame, rose dessin à jours U80/U70	44
X 4113 FC	Pullover dame, tricolore	15	X 4137 FC	Veste à boutons-pressions, pour enfant	19
X 4114 FC	Pullover homme avec dessin chevalé	18	X 4138 FC	Pullover pour enfant, gaufré, 4 couleurs	45
X 4115 FC	Pullover dame, jacquard	17	X 4139	Robe bleue	51
X 4116 FC	Pull sans manches	11	X 4140 FC	Jaquette dame, jacquard	46
X 4117 FC	Pullover dame jacquard	20	X 4141 FC	Pullover enfant, jours	48
X 4118 FC	Pullover maxi pr dame	24	X 4142 FC	Gilet pour enfant, dessin gaufré	49
X 4120 FC	Débardeur dame, rouille	7	X 4143 FC	deux-pièces bleu	42
X 4121 FC	Pullover pour homme, avec fermeture-éclair	28	X 4144 FC	Jaquette homme, jacquard	52
X 4122	Pullover dame, dessins à jours, U80	23	X 4145 FC	Pull. enfant, empiècem.	50
X 4123	Pullover pour dame, Jacquard, Kimono.	21	X 4146 FC	Pullover dame, U80	54
			X 4147 FC	Jupe pour jaquette	33
			X 4148 FC	Jupe pour jaquette	35
			X 4149 FC	Jupe pour pullover	37
			X 4150 FC	Pullover dame, sans m.	55
			X 4151 FC	Jupe, dessin perlé	39

! modèles faciles et tricotés rapidement.

# 4103 DUOMATIC 80/S

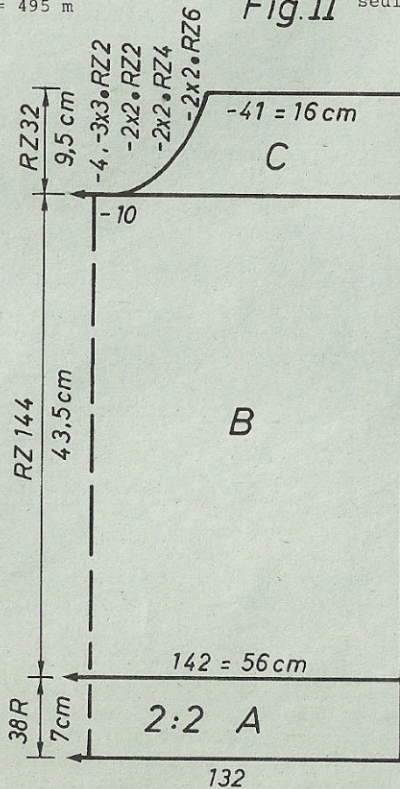
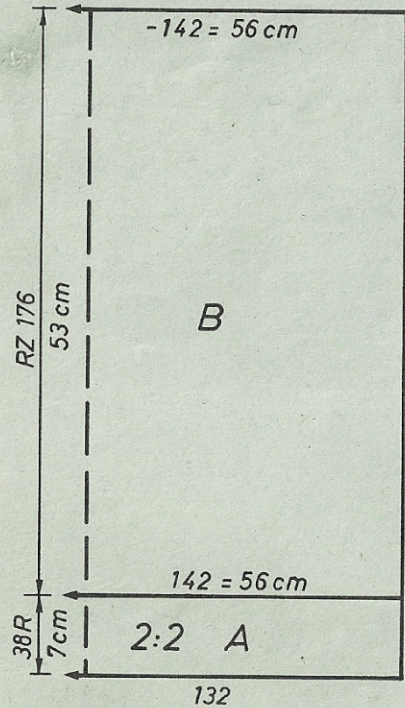
Pullover pour dame avec mailles coulées

**Taille:** 88-92 cm tour de poitrine  
**Fournitures:** 260 gr laine mélangée acryl-mohair  
**Grandeur de mailles:** dessin = devant 5, derrière 5 3/4. bord-côtes 4 1/2, tour de cou = 2 3/4  
**Echantillon:** 100 m = 39 cm, CR 100 = 30 cm  
**Dessin:** selon schéma, bord-côtes 2:2, tour de cou côte bonneterie

**Fig. I : dos**  
 A = montage tubulaire pour 2:2, avec 132 m sur une largeur de 100 aig.  
 B = transf. toutes les m. sur fonture arrière, tric. dessin, rabattre soûplement.

**Fig. II : devant**  
 Fig. A + B comme fig. I. C = div. travail, mettre côté gauche sur peigne reporteur, cont. à tric. à droite en dim. à gauche pour encolure, rabattre soûplement. Remettre côté gauche sur aig. et tric. en sens inverse.  
**Fig. III : manches, tric. deux fois**  
 A = montage tubulaire pour 1:1, puis transf. sur fonture arrière, cont. à tric. dessin tout droit, rabattre soûplement.

**Fig. I** Métrage par 100 gr = 495 m



**Bordures de poignets:** tric. 2 x.  
**Montage tub. pour 2:2, avec 60 m.** sur une largeur de 45 aig. Tric. 38 rgs, quelques rgs fil contrast. faire tomber.  
**Montage:** Epinglez selon mesures et faire sécher sous un linge humide. Fermer coutures d'épaules. Coudre tour de cou au point matelas puis le poser sur l'encolure m. à m. à points arrières, ourler à l'intérieur. Mettre l'extrémité des manches sur un fil, y coudre les bordures de poignets de l'intérieur m. à m. à points arrières. Coudre coutures des côtés.

**Schéma pour dessin:**

Attention: répartir aig. de manière à ce qu'à droite 3 et à gauche 9 aig. soient en travail sur la fonture arrière soûlement.

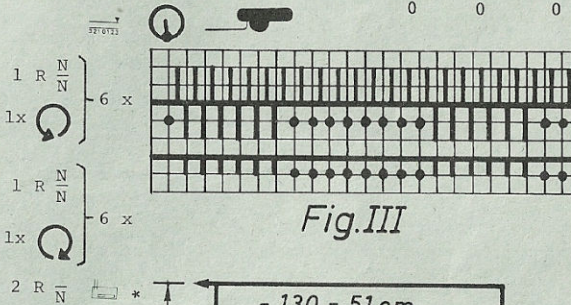


FIG I			FIG II		
34-36	38-40	42-44	34-36	38-40	42-44
120	120	120	120	120	120
156	156	156	156	156	156
.	.	.	.	.	.A
.	.	.	.	.	.B
134	142	154	134	142	154
89	97	109	89	97	109
.	.	.	.	.	cm largeur
195	195	195	195	195	195
.	.	.	.	.	.C
7	7	7	7	7	7
6	6	6	6	6	6
38	38	38	38	38	38
134	142	154	134	142	154
82	90	98	82	90	98
.	.	.	.	.	cm tour de
51	51	51	41	41	40
60	60	60	60	60	60
.	.	.	.	.	cm longueur
97	97	97	226	226	226
3	3	3	7	7	7
0	0	0	13	13	15
			72	72	73
			168	168	168
			161	161	161
			187	187	187
			129	130	130
			162	162	170
			164	164	172
			165	165	167
			1	1	128
			0	0	1
					0

**Fig. III**

\* soûlement avec chariot avant

FIG III		
34-36	38-40	42-44
120	120	120
156	156	156
.	.	.A
.	.	.B
128	130	136
3	3	3
3	3	3
38	38	38
128	130	136
3	3	3
3	3	3
39	39	39
58	59	60
.	.	cm longueur
97	97	97
3	3	3
0	0	0

# 4105 DUOMATIC 80/S

Jaquette bleue pour dame

**Taille:** 88 - 92 cm tour de poitrine  
**Fournitures:** 570 gr laine méele mohair/polyacryl/laine, 2 boutons.  
**Grandeur de mailles:** dessin = 7/4. Bord-côtes = 5/2, bordure = 7  
**Echantillon:** 100 m = 70 cm, CR 100 = 27 cm  
**Dessin:** selon schéma. bord-côtes = 1:1. bordure = jersey

**Fig. I :** dos  
 A = montage tubulaire pour 1:1. B = transf. m. selon schéma, cont. tout droit selon schéma. rabattre souplement.  
**Fig. II :** devant, tric. deux parties en sens inverse  
 A = montage tubulaire pour 1:1. B = transf. m. selon schéma, cont. dessin en augm. à gauche. C = cont. tout droit. D = dim. à gauche pour encolure. Rabattre souplement.  
**Fig. III :** manches, tric. 2 fois  
 A = montage tubulaire pour 1:1. B = transf. m. selon schéma, cont. à tric. dessin en augm. des deux côtés, rabattre souplement.  
**Bordure:** montage tubulaire 12 m, tric. 380 rgs, tric. fil contrast. faire tomber.

**Fig. I** Métrage par 100 gr = 210 m

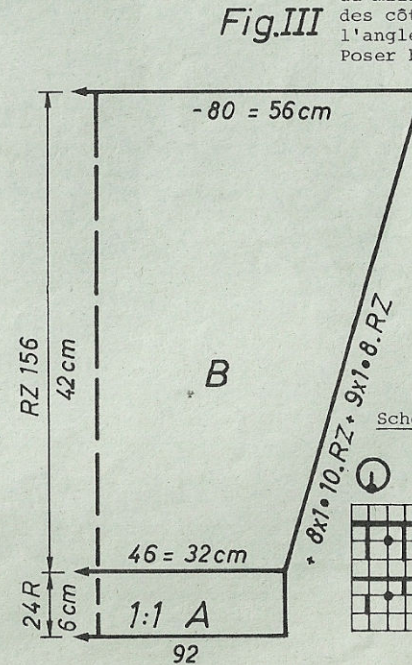
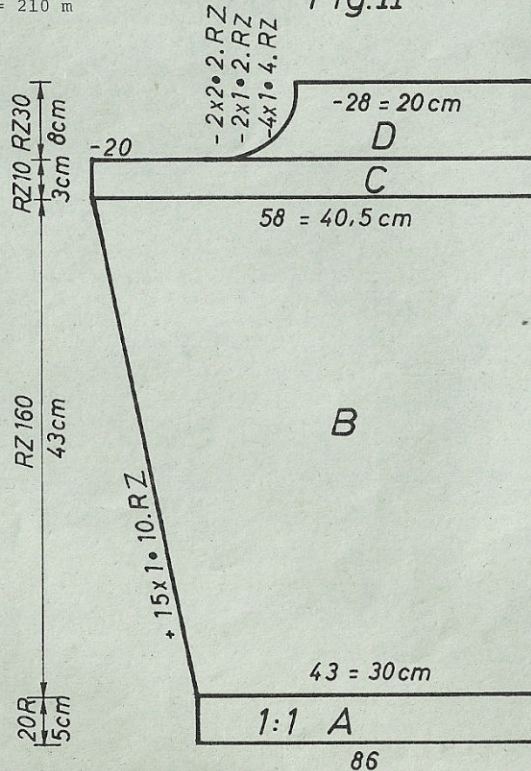
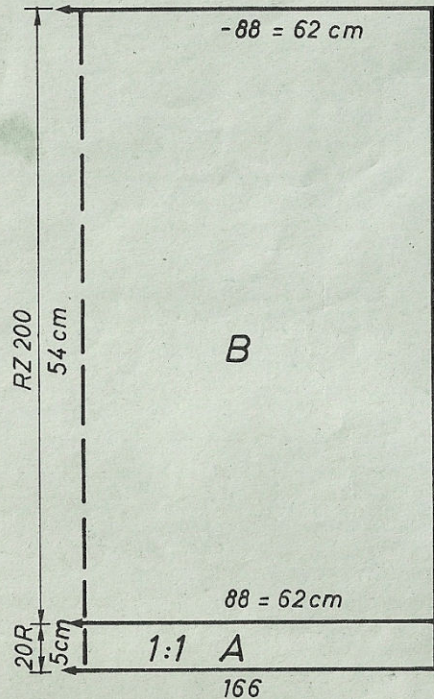


Schéma pour dessin

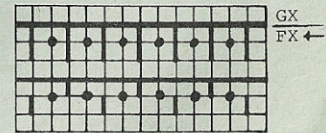


FIG I			FIG II			FIG III		
34-36	38-40	42-44	34-36	38-40	42-44	34-36	38-40	42-44
108	108	108	108	108	108	108	108	108
140	140	140	140	140	140	140	140	140
.	.	.	.	.	.	.	.	.
.	.	.	.	.	.	.	.	.
166	176	186	84	90	95	90	96	100
3	3	3	3	3	3	3	3	3
3	3	3	3	3	3	3	3	3
195	195	195	195	195	195	195	195	195
.	.	.	.	.	.	.	.	.
7	7	7	7	7	7	7	7	7
4	4	4	4	4	4	6	6	6
98	98	98	74	74	74	38	38	38
7	7	7	63	63	63	154	160	166
93	93	93	145	145	145	3	3	3
0	0	0	73	73	72	3	3	3
.	.	.	5	5	5	40	40	40
184	184	184	58	59	60	.	.	.
159	161	161	.	.	.	.	.	.
191	191	191	97	97	97	97	97	97
133	133	134	4	4	4	4	4	4
5	5	5	0	0	0	0	0	0
3	3	4	.	.	.	.	.	.
66	66	66	.	.	.	.	.	.
7	7	7	.	.	.	.	.	.
93	93	93	.	.	.	.	.	.
0	0	0	.	.	.	.	.	.

**Bande de garniture pour manches:**  
 Tric. 2 fois, comme bordure mais sur 124 rgs. seulement.  
**Montage:** Epingler selon mesures et faire sécher sous un linge humide. Fermer couture d'épaules. Coudre bordure sur lisière à points arrières. Coudre les angles à partir de gauche à l'intérieur. Ourler à l'intérieur. A l'ourler, coudre avec points invisibles.

. cm longueur  
 de manches

Poser garniture sur emmanchure en prenant 1 m. de chaque côté puis coudre manche de l'intérieur au même point. Coucher garniture en direction du milieu. Fermer couture des côtés. Faire une bride à l'angle en haut et à la taille. Poser boutons selon désir.

# 4111 DUOMATIC 80/S

Pullover pour dame à manches  
chauve-souris

Taille: 88 - 92 cm tour de poitrine  
Fournitures: 460 gr fine laine acrylique  
Grandeur de mailles: devant 5½, derrière 4½, bord 2 ¾, tour de cou 5  
Echantillon: 100 m = 39,5 cm, CR 100 = 13 cm  
Dessin: selon schéma. bord 1:1. tour de cou en côte perlée avec toutes les aiguilles

Fig. I : dos  
A = montage tubulaire pour 1:1. B = transf. m selon schéma, cont. dessin tout droit. rabattre souplement.

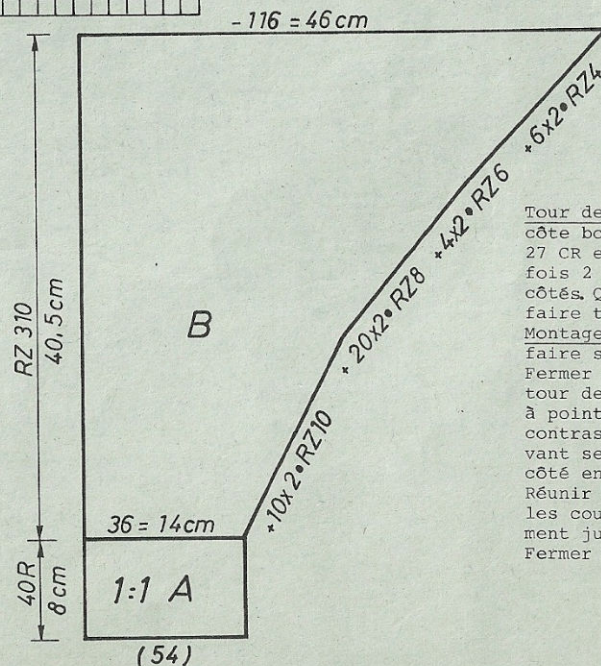
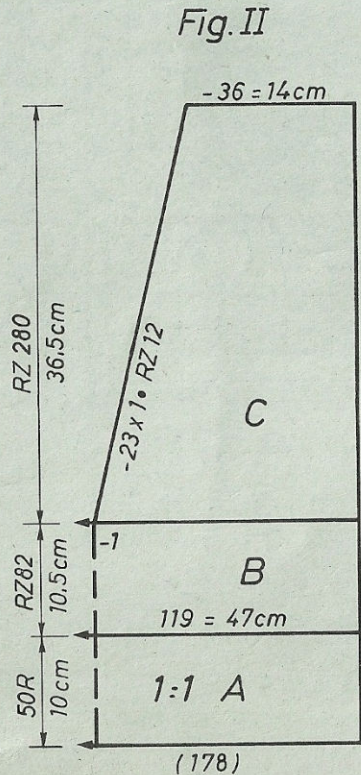
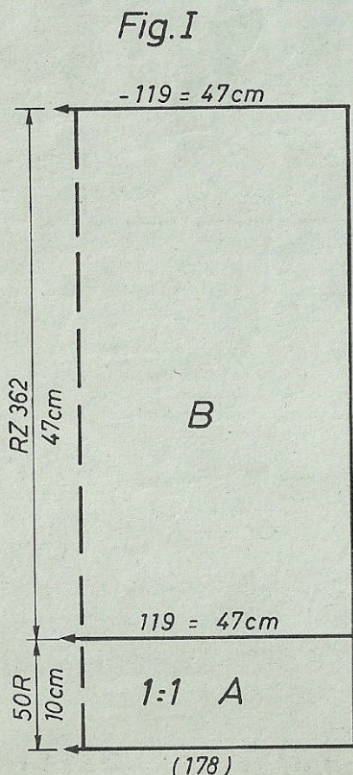
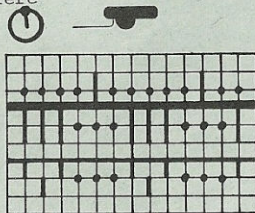
Fig. II : devant  
A + B comme fig. I. C = div. travail, mettre côté gauche sur peigne reporteur, cont. à tric. à droite en dim. à gauche pour encolure, rabattre souplement. Remettre côté gauche sur aiguilles et terminer en sens inverse.

Fig. III : manches, tric. 4 fois  
A = montage tubulaire pour 1:1. B = transf. m. selon schéma, cont. dessin, augmenter à droite, rabattre souplement. tric. 2ème partie de la même manière et la 3ème et la 4ème en sens inverse.

métrage par 100 m = 475 m

FIG I			FIG II			FIG III		
34-36	38-40	42-44	34-36	38-40	42-44	34-36	38-40	42-44
52	52	52	52	52	52	52	52	52
158	158	158	158	158	158	158	158	158
.	.	.	.	.	.	.	.	.
108	119	129	108	119	129	33	36	37
3	3	3	3	3	3	3	3	3
3	3	3	3	3	3	3	3	3
195	195	195	195	195	195	195	195	195
.	.	.	.	.	.	.	.	.
7	7	7	7	7	7	7	7	7
29	29	29	29	29	29	22	22	22
99	99	99	227	227	227	67	67	67
7	7	7	7	7	7	7	7	7
127	127	127	127	127	127	127	127	127
175	175	175	175	175	175	149	149	149
0	0	0	68	68	68	77	77	77
			191	191	191	63	63	63
			144	144	145	143	141	140
			127	127	127	43	43	43
			130	134	135	63	63	63
			0	0	0	161	161	161
						73	73	73
						63	63	63
						130	129	129
						5	5	5
						63	63	63
						133	133	133
						5	5	5
						1	1	1
						0	0	0

Schéma pour  
dessin



Tour de cou: montage tubulaire pour côte bonneterie avec 224 m. tric. 27 CR en côte perlée en dim. 19 fois 2 m. tous les 2 rgs, des deux côtés. Quelques rgs fil contrastant, faire tomber.

Montage: Epingler selon mesures et faire sécher sous un linge humide. Fermer coutures des épaules. Coudre tour de cou sur l'encolure m. à m. à points arrières en défaisant fil contrastant, croiser au milieu devant selon photo et coudre sur le côté en biais à points invisibles. Réunir les parties des manches puis les coudre de l'intérieur, seulement jusqu'à la bande de taille. Fermer coutures des côtés.

# 4102 DUOMATIC 80

Métrage par 100 gr = 500 m

Pullover pour dame, mauve, genre tissu éponge

Taille: 88-92 cm tour de poitrine  
 Fournitures: 360 gr laine mélangée fine  
 Grandeur de mailles: dessin = devant 5, derrière 6 1/2. Bord-côtes = 3 1/2.  
 tour de cou = 4 1/2

Echantillon: 100 m = 42 cm, CR 100 = 10 cm, m. de fonture arrière  
 côte perlée : CR 100 = 16 cm  
 Dessin: selon schéma. bord-côtes en 1:1. Tour de cou =  
 côte perlée en 1:1

Fig. I : dos  
 A = montage tubulaire pour 1:1. B = transf. m. à l'arrière, cont. dessin  
 tout droit. rabattre souplement.

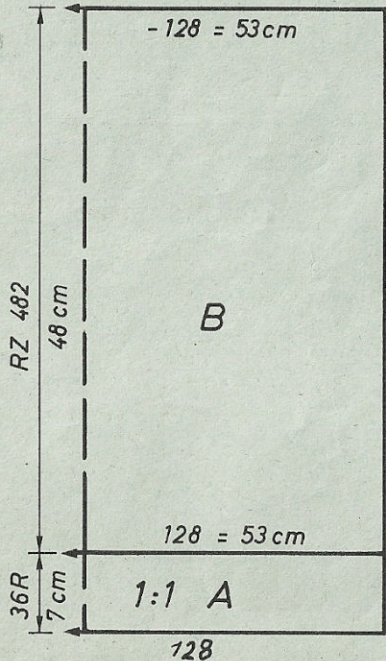


Fig. I

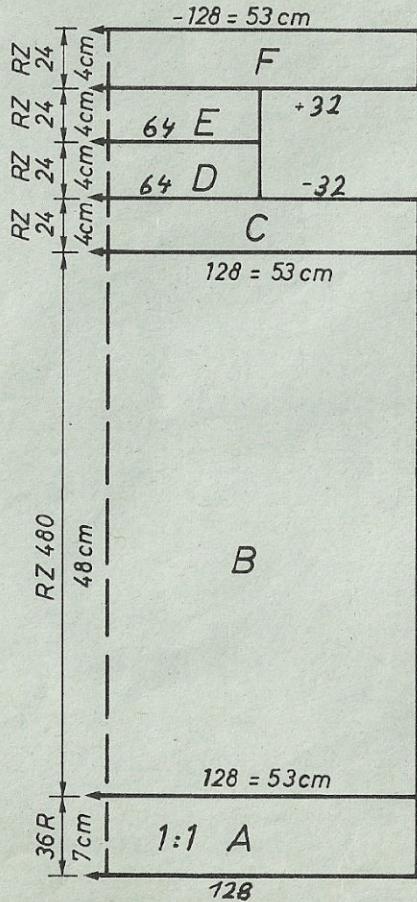


Fig. II

Fig. II : devant

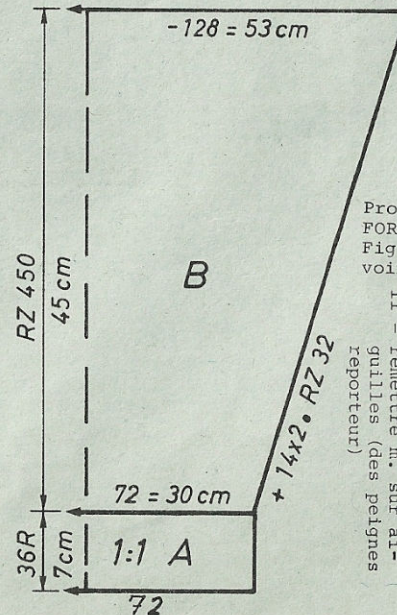
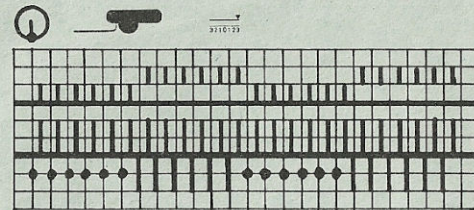
A = montage tubulaire pour 1:1. B = transf. m. à l'arrière, tric. dessin tout droit. C = transf. m pour 1:1, cont. en côte perlée. D = mettre m. des deux côtés sur peigne reporteur, cont. à tric. avec les m. centrales. Rabattre souplement. E = sur les même aig. faire nouveau montage tubulaire en 1:1, cont. en côte perlée. F = remettre les m. des peignes reporteur de nouveau des deux côtés du tricot sur aig. et cont. tout droit. Quelques rgs fil contrastant, faire tomber.

Fig. III : manches, tric. 2 fois

A = montage tubulaire pour 1:1. B = transf. m. à l'arrière, cont. dessin en schéma en augmentant des deux côtés, si possible toujours avant de faire tomber les m. Rabattre souplement.

Montage: Epingler sur mesures et faire sécher sous un linge épais. Coudre le devant au dos de l'intérieur, m. à m. à points arrières en défaisant fil contrastant. Replier la garniture de cou vers l'intérieur et coudre à points souples. Renforcer l'encolure des deux côtés. Coudre manches de l'intérieur, fermer coutures des côtés.

Schéma pour dessin



\*seulement avec chariot avant

Programmes  
 FORM COMPUTER  
 Fig. I et III  
 voir p. 7

Chiffres cliquant:  
 8 = transf. m. pour 1:1  
 9 = mettre les m. annoncés sur peignes reporteur des deux côtés  
 10 = rabattre m. et faire nouveau montage sur mêmes aiguilles  
 11 = remettre les m. sur aiguilles (des peignes reporteur)

	34-36	38-40	42-44
	40	40	40
	168	168	168
	.	.	.
	116	128	136
	3	3	3
	3	3	3
	195	195	195
	.	.	.
	7	7	7
	29	29	29
	38	38	38
	116	128	136
	3	3	3
	3	3	3
	46	46	46
	59	59	59
	.	.	.
	99	99	99
	71	71	71
	66	66	66
	3	3	3
	134	134	134
	.	.	.
	7	7	7
	13	13	13
	249	249	249
	67	67	67
	150	153	155
	133	133	133
	.	.	.
	7	7	7
	65	65	65
	68	68	68
	133	133	133
	.	.	.
	7	7	7
	13	13	13
	65	65	65
	69	69	69
	131	131	131
	.	.	.
	7	7	7
	13	13	13
	0	0	0

cm longueur totale

# 4120 DUOMATIC 80/S

Métrage par 100 gr = 490 m

Débardeur pour dame, rouille

Taille: 88 - 92 cm tour de poitrine  
 Fournitures: 260 gr laine mélangée fine, mohair avec polyacryl  
 Grandeur de mailles: dessin = 4 1/2, bord de taille = 3  
 Échantillon: 100 m = 66 cm, CR 100 = 12 cm  
 Dessin: selon schéma. Bord de taille et de manches = 1:1  
 tour de cou = côte bonneterie

Fig. I : dos  
 A = montage tubulaire pour 1:1, tric. 2 rgs. transférer m. selon schéma, cont. à tric. dessin tout droit. B = dim. des deux côtés, cont. à tric. rabattre souplement.

Fig. II : devant  
 A + B comme fig. I. C = div. travail, noter position des aiguilles, mettre côté gauche sur peigne reporteur, cont. à tric. tout droit en dim. à gauche pour encolure, rabattre souplement.

Bord de taille: tric. 2 fois  
 Montage tubulaire pour 1:1 avec 124 m, tric. 60 rgs, quelques rgs fil contrastant, faire tomber.

Tour de cou : montage tubulaire pour côte bonneterie avec 240 m. Tric. 24 rgs quelques rgs avec fil contrastant, faire tomber.

Bord de manches : tric. 2 fois  
 montage tubulaire pour 1:1, avec 160 m, tric. 60 rgs, quelques rgs avec fil contrastant, faire tomber.

Fig. I

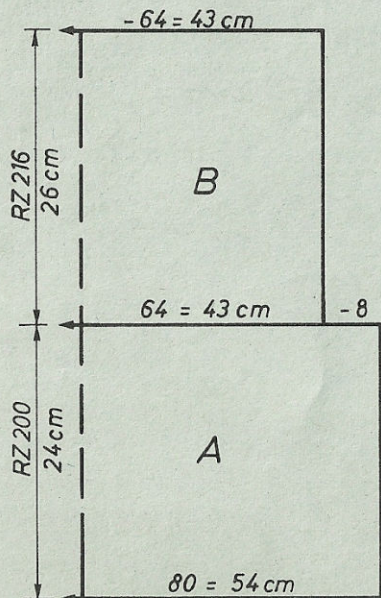


Fig. II

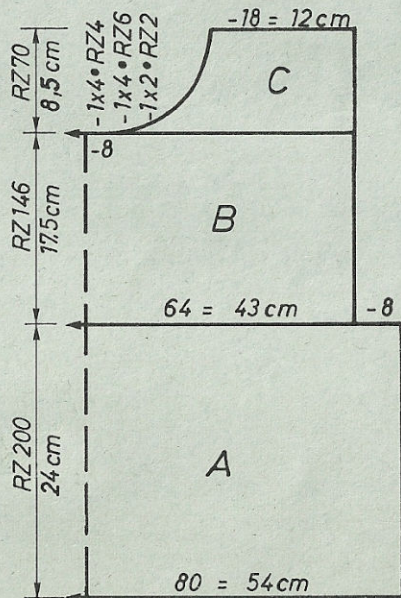


FIG. I			FIG II		
34-36	38-40	42-44	34-36	38-40	42-44
48	48	48	48	48	48
132	132	132	132	132	132
.	.	.	.	.	.
150	162	176	150	162	176
89	98	109	89	98	109
.	.	.	.	.	.
38	38	38	38	38	38
150	162	176	150	162	176
82	90	98	82	90	98
.	.	.	.	.	.
25	24	24	25	24	24
60	60	60	60	60	60
.	.	.	.	.	.
100	100	100	228	228	228
184	184	184	184	184	184
137	137	137	137	137	137
7	7	7	7	7	7
97	101	102	97	101	101
0	0	0	73	73	73
.	.	.	184	184	184
.	.	.	129	129	129
.	.	.	186	186	186
.	.	.	129	129	129
.	.	.	187	187	187
.	.	.	129	129	129
.	.	.	162	162	163
.	.	.	7	7	7
.	.	.	19	21	22
.	.	.	0	0	0

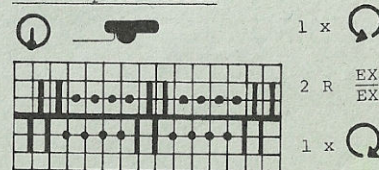
4102

FIG I			FIG III		
34-36	38-40	42-44	34-36	38-40	42-44
40	40	40	40	40	40
168	168	168	168	168	168
.	.	.	.	.	.
116	128	136	70	72	75
3	3	3	3	3	3
3	3	3	3	3	3
195	195	195	195	195	195
.	.	.	.	.	.
7	7	7	7	7	7
29	29	29	29	29	29
38	38	38	38	38	38
116	128	136	122	126	130
3	3	3	3	3	3
3	3	3	3	3	3
46	46	46	43	43	43
59	59	59	58	59	60
.	.	.	.	.	.
98	98	98	98	98	98
7	7	7	7	7	7
3	3	3	3	3	3
0	0	0	0	0	0

Montage: Epingler selon mesures et faire sécher sous un linge humide. Fermer coutures d'épaules. Fermer tour de cou au point matelas puis le coudre sur l'encolure m. à m. à points arrières en défaisant fil contrastant. Ourler à l'intérieur. Poser bord de manches sur les emmanchures, m. à m. à points arrières. Ourler à l'intérieur. Poser le bord de taille m. à m. à points arrières en défaisant fil contrastant. Fermer coutures latérales.

.cm largeur de hanches  
 .cm tour de poitrine  
 .cm poitrine  
 .cm longueur totale

Schéma pour dessin



# 4106 DUOMATIC 80/S

Pullover pour dame 4 couleurs, gaufré Métrage par 100 gr = 500 m mohair/acryl

**Taille:** 88-92 cm tour de poitrine  
**Fournitures:** 4 fois 120 gr mohair/acryl: rouille, lilas, vieux rose et aubergine  
**Grandeur de mailles:** dessin = 5, bord de taille = 3/2, tour de cou et de poignets = 6  
**Echantillon:** 100 m = 30 cm, 100 rgs = 12,5 cm  
**Dessin:** selon schéma et alternance des couleurs et carte DECO à perforer soi-même. Taille en 1:1, poignets, garniture et tour de cou = jersey

**Fig. I :** dos  
 A = montage tubulaire en 1:1, coul. 1. B = transférer toutes les m. sur foncture avant, cont. à tric. dessin avec carte DECO et alternance de couleurs. C = dim. des deux côtés. cont. tout droit, rabattre souplement.  
**Fig. II :** devant  
 A,B,C, comme fig. I. D = div. travail, noter position des aig. mettre côté gauche sur peigne reporteur, cont. à droite en dim. à gauche pour encolure, rabattre souplement. Remettre côté gauche sur aig. et terminer en tenant compte de la position des aig. notée.

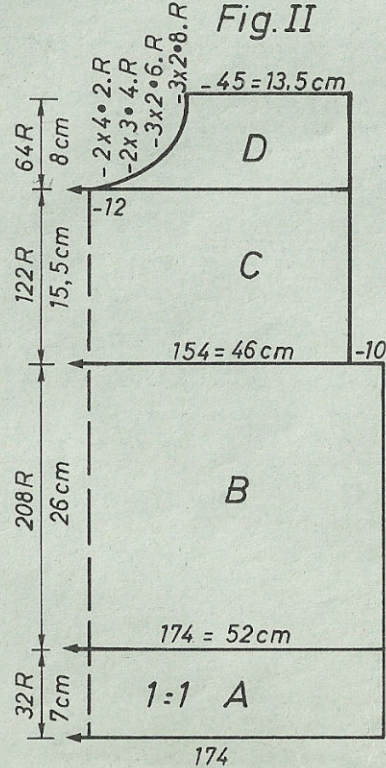
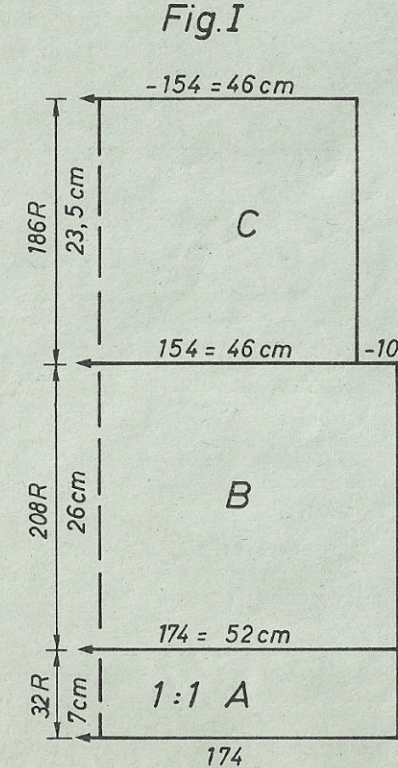


FIG I

34-36	38-40	42-44
50	50	50
120	120	120
.	.	.
160	174	186
89	98	109
.	.	.
195	195	195
.	.	.
7	7	7
22	22	22
38	38	38
160	174	186
82	92	98
.	.	.
26	26	25
56	56	56
.	.	.
100	100	100
184	184	184
131	131	131
7	7	7
85	86	91
0	0	0

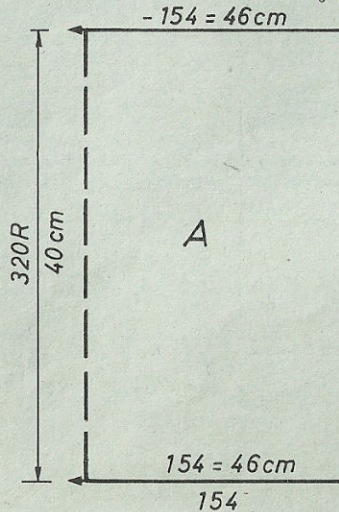
FIG II

34-36	38-40	42-44
50	50	50
120	120	120
.	.	. A
.	.	. B
160	174	186
89	98	109
.	.	. cm tour de
195	195	195 hanches
.	.	. C
7	7	7
22	22	22
38	38	38
160	174	186
82	90	98
.	.	. cm tour de
26	26	25 poitrine
56	56	56
.	.	. cm longueur
100	100	100 totale
184	184	184
131	131	131
7	7	7
85	86	91
73	73	75
176	176	184
186	186	128
128	129	186
180	180	129
183	183	180
2	2	191
183	183	128
4	5	3
4	5	183
0	0	5
		6
		0

FIG III

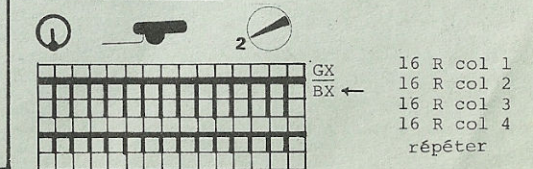
34 - 36	38-40	42-44
50	50	50
120	120	120
.	.	. A
.	.	. B
151	154	160
3	3	3
3	3	3
38	38	38
151	154	160
3	3	3
3	3	3
38	39	39
58	59	60
.	.	. cm longueur
0	0	0 de manches
.	.	.
.	.	.
228	228	228
184	184	184
131	131	131
7	7	7
85	86	91
73	73	75
176	176	184
186	186	128
128	129	186
180	180	129
183	183	180
2	2	191
183	183	128
4	5	3
4	5	183
0	0	5
		6
		0

Fig. III



**Séquence des couleurs:**  
 coul. 1 = aubergine  
 coul. 2 = rouille  
 coul. 3 = lilas  
 coul. 4 = vieux rose

Schéma pour dessin



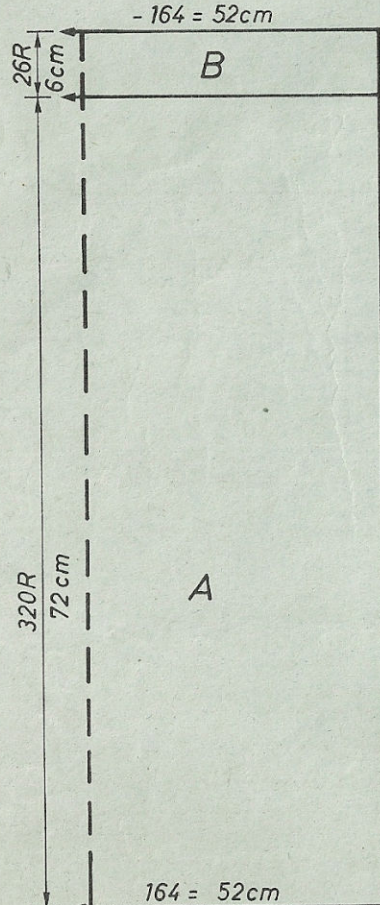
# 4112 DUOMATIC 80/S

Métrage par 100 gr = 475 m

Jupe lilas correspondant au pullover 4107

Taille: 92 - 96 cm tour de hanches  
 Fouritures: 310 gr laine acrylique moyenne, 70 cm élastique  
 Grandeur de mailles: devant 5, arrière 6  
 Echantillon: 100 m = 32 cm, 100 rgs = 22,5 cm  
 Dessin: selon schéma

Fig. VII + VIII

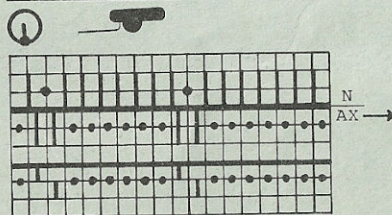


Chiffres clignotants  
 8 = réduire les m.  
 d'un tiers  
 selon description

FIG VII+VIII

34-36	38-40	42-44	
90	90	90	
128	128	128	
.	.	.	A
.	.	.	B
150	164	176	
89	98	109	
38	38	38	} cm tour de hanches
150	164	176	
89	98	109	
.	.	.	
70	70	70	
72	72	72	
.	.	.	
100	100	100	} cm longueur de la jupe
69	69	69	
66	66	66	
7	7	7	
6	6	6	
0	0	0	

Schéma pour dessin



# 4106

Fig. III : manches : tric. 2 fois

A = montage simple fonture en coul. 1, avec carte DECO, cont. tout droit dessin en alternance de couleurs. rabattre souplement. Faire 2ème manche comme la première mais ne mettre la carte DECO qu'à 16 afin que le dessin soit le même des deux côtés mais en sens contraire.

Tour de cou: montage simple fonture, coul. 1, 106 m, tric. 30 rgs jersey, transf. m. pour 1:1, chariot avant GX, arrière N, tric. 6 rgs puis chariot avant N, arrière GX, tric. 6 rgs, quelques rgs avec fil contrastant, arrière et avant N, faire tomber.

Bande de taille: tric. 2 fois

Faire comme tour de cou mais avec 100 m.

Garniture de manches: tirc. 2 fois

montage simple fonture, coul. 1, 100 m, tric. 30 rgs, quelques rgs fil contrastant, faire tomber.

Montage: Epingler selon mesures et faire sécher sous un linge humide. Attention: laisser reposer assez longtemps. Fermer coutures d'épaules. Fermer tour de cou au point metelas puis coudre tour de cou sur l'encolure, m. à m. à points arrières en défaisant fil contrastant. Ourler à l'intérieur. Poser les poignets de la même façon. Poser garnitures de manchées à points avant, le côté endroit vers l'extérieur, défaisant fil contrastant. Puis poser manches de l'intérieur. Fermer coutures latérales.

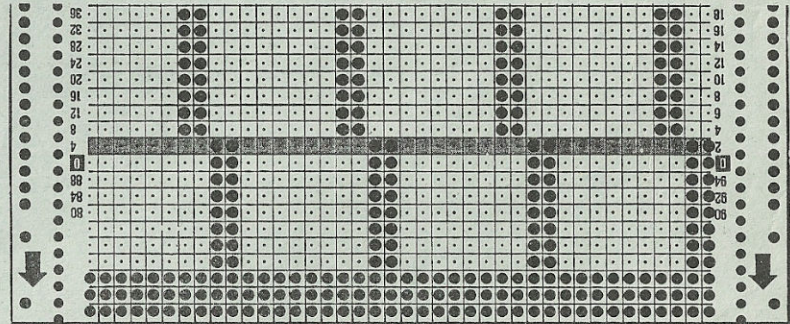


Fig. VII + VIII : jupe, tric. 2 fois

A = montage tubulaire pour 1:1. tric. 2 rgs puis transf. m selon schéma, cont. dessin tout droit. B = transf. toutes les m. sur fonture arrière en réduisant d'un tiers, c.-à-d. qu'il faut suspendre 1 m. toutes les 3 m. sur l'aiguille voisine, mettre aiguilles vides en attente, cont. à tric. en jersey, rabattre souplement.

Montage: Epingler selon mesures et faire sécher sous un linge humide. Fermer coutures des épaules. Replier de moitié la bande de taille, l'ourler et y enfiler l'élastique.



# 4107 DUOMATIC 80/S

Pullover pour dame, fils tendus

Taille: 88 - 92 cm tour de poitrine  
 Fournitures: 410 gr laine polyacryl moyenne  
 Grandeur de mailles: dessin = 6, bords de tailles et poignets = 3, tour de cou = 6  
 Echantillon: 100 m = 36 cm, 100 rgs = 17 cm

Dessin: selon schéma. bords en 1:1

Fig. I : dos

A = montage tubulaire pour 1:1. B = transf. toutes les m. sur fonture avant, cont. à tric. dessin selon schéma. C = dim. des deux côtés. cont. tout droit. rabattre souplement.

Fig. II : devant

A,B,C comme fig. I. D = div. travail, noter position des aig. Mettre côté gauche sur peigne reporteur, cont. à tric. à droite en dim. à gauche pour encolure, rabattre souplement. Remettre côté gauche sur aig. en tenant compte position des aiguilles et finir en sens inverse.

Fig. I

Métrage par 100 gr = 475 m

Fig. II

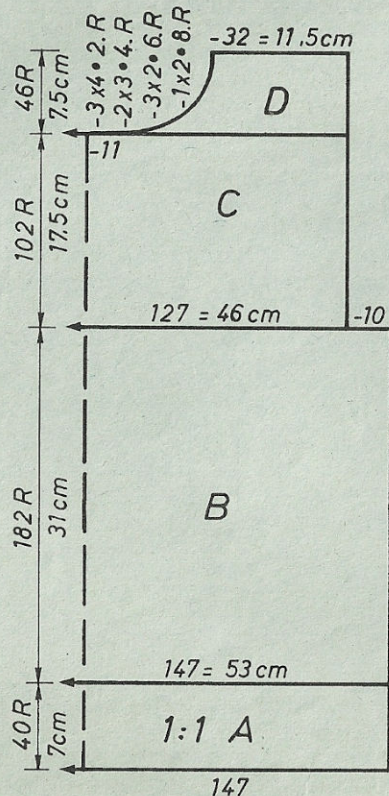
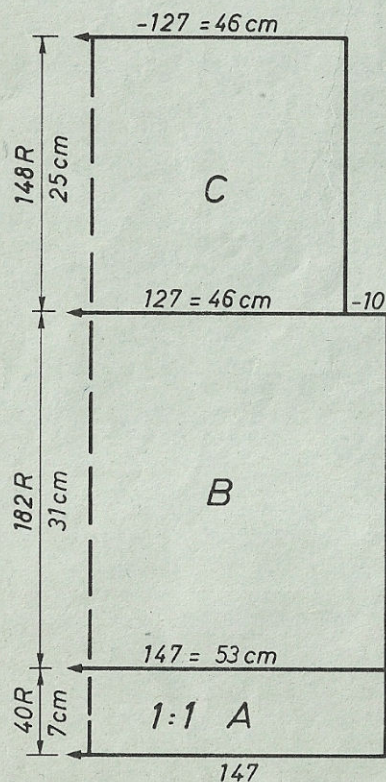


FIG III

34-36	38-40	42-44
68	68	68
144	144	144
.	.	A.
74	76	78
3	3	B
3	3	3
195	195	195
.	.	C.
7	7	7
15	15	15
38	38	38
128	132	138
3	3	3
3	3	3
38	38	38
58	59	60
.	.	cm longueur
100	100	de manches
6	6	
191	191	
155	157	
10	10	
0	0	

FIG I

34-34	38-40	42-44
68	68	68
144	144	144
.	.	.
136	148	158
89	98	109
.	.	.
195	195	195
7	7	7
15	15	15
38	38	38
136	148	158
82	90	98
.	.	.
32	31	30
63	63	63
.	.	.
100	100	100
184	184	184
131	131	131
7	7	7
64	69	70
0	0	0

FIG II

34-36	38-40	42-44
68	68	68
144	144	144
.	.	A.
.	.	B.
136	148	158
89	98	109
.	.	.
195	195	195
7	7	7
15	15	15
38	38	38
136	148	158
82	90	98
.	.	cm tour de
32	31	poitrine
63	63	cm longueur
.	.	totale
228	228	
184	184	
131	131	
7	7	
72	72	
176	176	
187	187	
133	133	
172	180	
183	183	
2	2	
148	148	157
3	3	3
0	0	0

Fig. III

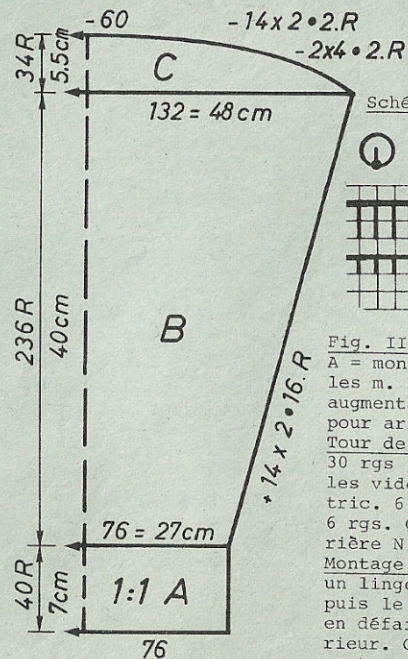


Schéma pour dessin

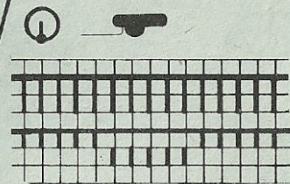


Fig. III : manches, tric. 2 fois

A = montage tubulaire pour 1:1. B = transf. toutes les m. sur fonture avant et cont. à tric. dessin en augmentant des deux côtés. C = dim. des deux côtés pour arrondi de manches. Rabattre le reste. Tour de cou: montage simple fonture, 146 m, tric. 30 rgs jersey, transf. m. pour 1:1, laisser aiguilles vides en travail puis chariot avant GX, arrière N, tric. 6 rgs puis chariot avant N, arrière GX, encore 6 rgs. Quelques rgs fil contrastant, devant et derrière N, faire tomber.

Montage: Epingler selon mesures et faire sécher sous un linge humide. Fermer tour de cou au point matelas puis le poser sur encolure m. à m. à points arrières en défaisant fil contrastant, ourler les m. à l'intérieur. Coudre les manches de l'intérieur. Fermer coutures des côtés.

Attention: le dernier poussoir à droite et à gauche doit toujours être en travail.

# 4116 DUOMATIC 80

Métrage par 100 gr = 475 m

Pullover sans manche pour homme, rouille

**Taille:** 96 - 100 cm tour de poitrine  
**Fournitures:** 280 gr laine fine mêlée mohair/acryl  
**Grandeur de mailles:** dessin = 5½, bord de taille et d'emmanchure = 3½  
 tour de cou = 5½  
**Echantillon:** 100 m = 50 cm, CR 100 = 13 cm  
**Dessin:** 1 et 2 selon schéma 1 et 2. bord de taille et d'emmanchures = 2:2, tour de cou = tubulaire.

**Fig. I : dos**  
 A = montage tubulaire pour 2:2, 144 m sur une largeur de 108 aig. B = transf.

Fig.I

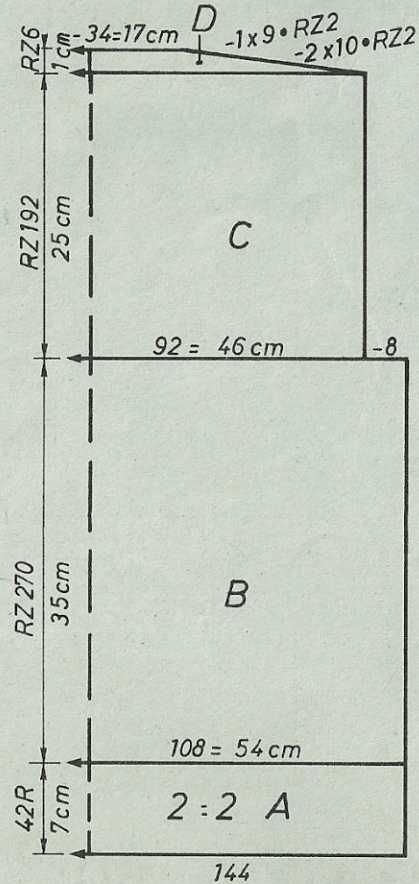
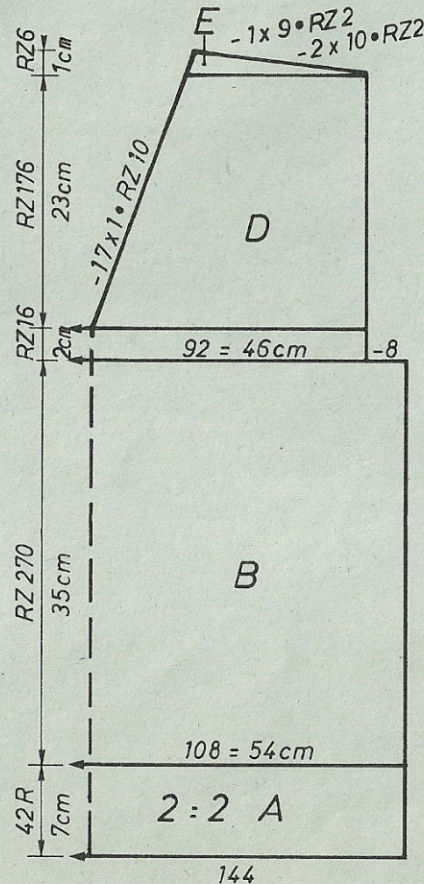


Fig.II



m. sur fonture avant et cont. en dessin 1, selon schéma 1. C = dim. des deux côtés, cont. tout droit. D = dim. des deux côtés pour biais d'épaules, rabattre.

**Fig. II : devant**

A = comme fig. I. B = transf. les 19 m centrale selon schéma 2, transf. toutes les autres mailles sur fonture avant et cont. à tric. en dessin 2, tout droit. C = dim. des deux côtés, cont. tout droit. D = div. travail, noter position des aiguilles, mettre côté gauche sur peigne reporteur, cont. à tric. tout droit. en dim. à gauche pour encolure. E = dim. à droite pour biais d'épaules. Remettre côté gauche sur aig. et tric. en sens inverse.

**Tour de cou:** montage tubulaire fermé, 140 m, tric. 20 CR en augmentant derrière et devant 1 m. tous les 2 rgs avec l'aiguille à 3 chas. Mettre la boucle de la m. envers sur l'aiguille vide. Quelques rgs fil contrastant, fai re tomber.

**Bord d'emmanchures:** montage tubulaire pour 2:2 avec 200 m, sur une largeur de 150 aig. tric. 54 rgs, quelques rgs fil contrastant, faire tomber.

**Montage:** épingler selon mesures et faire sécher sous un linge humide. Fermer coutures d'épaules. Poser tour de cou sur encolure, m. à m. à points arrières en défaisant fil contrastant, réunir devant au milieu, ourler à l'intérieur. Faire de même pour emmanchures, coudre dessous à points invisibles. Fermer coutures latérales.

Schéma 1 pour dessin 1

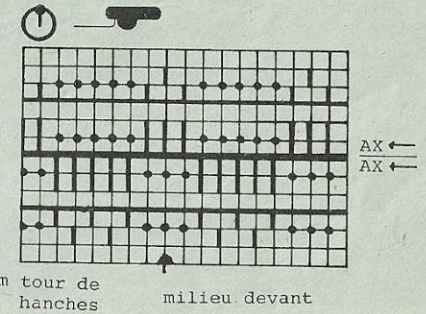
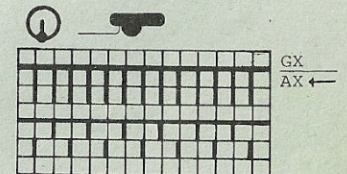


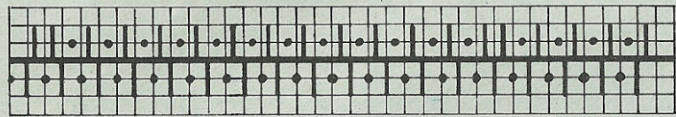
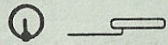
	FIG I			FIG II		
	46-48	50-52	54-56	46-48	50-52	54-56
52	52	52	52	52	52	52
200	200	200	200	200	200	200
.	.	.	.	.	.	.
100	108	116	100	108	116	116
100	108	116	100	108	116	116
195	195	195	195	195	195	195
.	.	.	.	.	.	.
7	7	7	7	7	7	7
21	21	21	21	21	21	21
38	38	38	38	38	38	38
100	108	116	100	108	116	116
94	102	110	94	102	110	110
.	.	.	.	.	.	.
36	35	34	36	35	34	34
68	68	68	68	68	68	68
.	.	.	.	.	.	.
102	102	102	230	230	230	230
184	184	184	184	184	184	184
129	129	129	129	129	129	129
7	7	7	7	7	7	7
85	89	93	85	89	93	93
187	187	187	187	187	187	187
147	150	153	147	150	153	153
0	0	0	68	68	68	68
			191	191	191	191
			137	138	139	139
			79	81	83	83
			3	3	4	4
			0	0	0	0

Schéma 2 pour dessin 2



# 4109 DUOMATIC 80/S

Schéma pour dessin, manches



couture

Fig.I

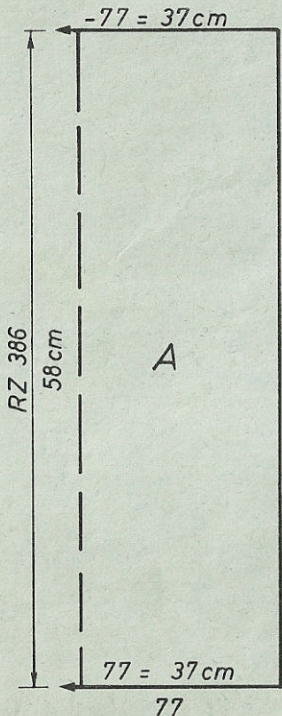
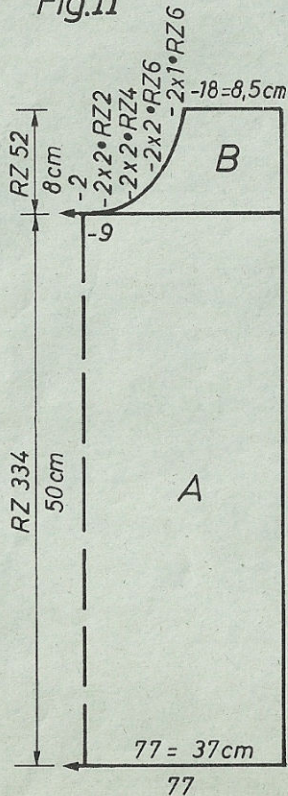


Fig.II



- 2 R EX EX
- 1 x ↻
- 2 R EX EX
- 1 x ↻

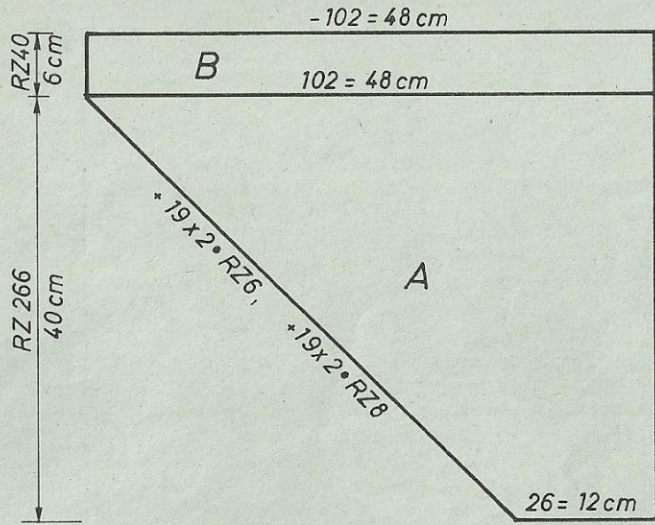


Fig.III b

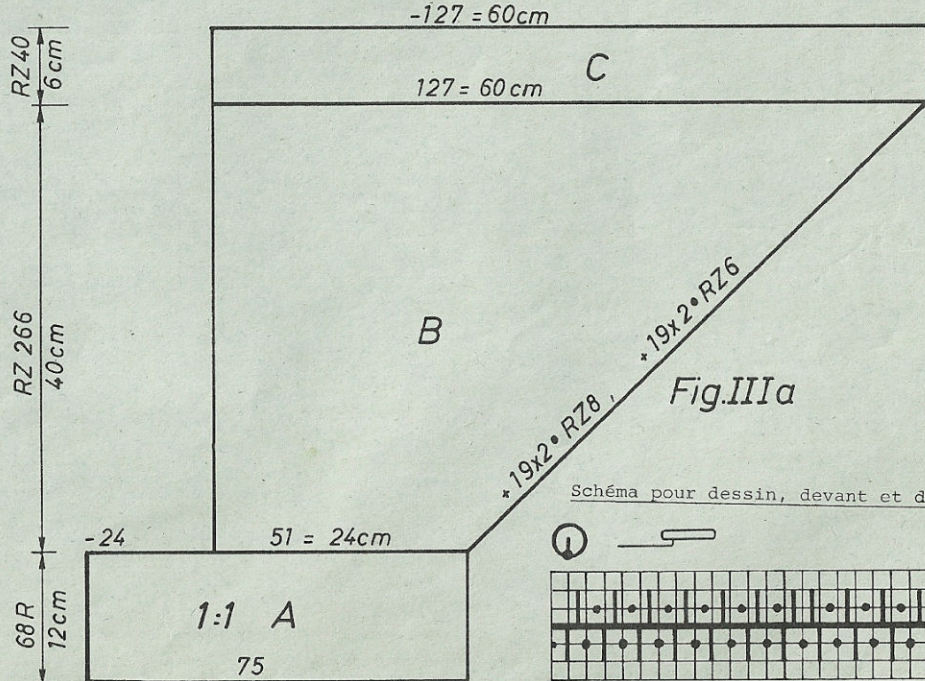
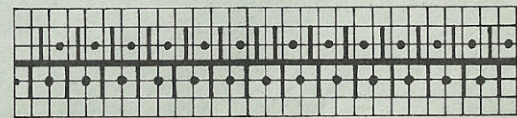
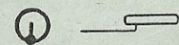


Fig.IIIa

Schéma pour dessin, devant et dos



- 2 R EX EX
- 1 x ↻
- 2 R EX EX
- 1 x ↻

milieu

# 4128 DUOMATIC 80/S

Schéma pour dessin

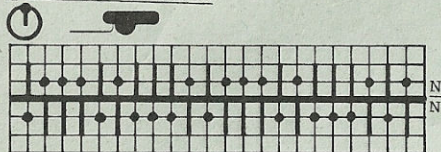
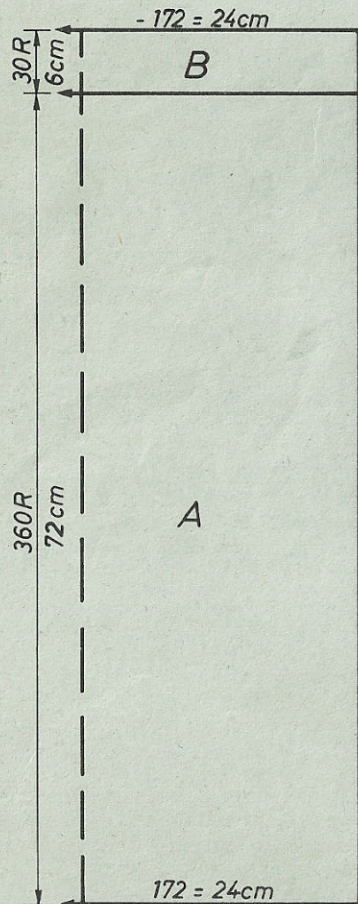


Fig. VII

Début

Fin



Métrage par 100 gr = 480 m  
 Jupe correspondant au pullover bleu 4123  
 Taille: 94-102 cm tour de hanches  
 Fournitures: 570 gr coton/viscose mêlés fin  
 65 cm élastique  
 Grandeur de mailles: 4  
 Echantillon: 100 m = 14 cm, 100 rgs = 20 cm  
 Dessin: selon schéma

Fig. VII : tric. 4 fois  
 A = montage tubulaire pour 1:1, tric. 4 rgs, transférer m. selon schéma, cont. tout droit. B = transférer toutes les m. sur fonture avant, réduire les m. d'un tiers, c'est-à-dire qu'il faut mettre une m. sur 3 sur l'aig. voisine, cont. à tric. en jersey, rabattre soûplement.  
 Montage: Réunir les pans au point matelas. Plier la bande de taille en deux, l'ourler à l'intérieur et enfiler l'élastique.

FIG VII

	34-36	38-40	42-44
	80	80	80
	56	56	56
	.	.	. A
	.	.	. B
	158	172	186
	82	90	98
	.	.	.
	38	38	38
	158	172	186
	82	90	98
	70	70	70
	72	72	72
	.	.	.
	100	100	100
	69	69	69
	66	66	66
	7	7	7
	6	6	6
	0	0	0

cm tour de hanches  
 cm longueur totale

4109

FIG I		FIG II		FIG III A		FIG III B	
34-36	38-42	34-36	38-42	34-36	38-42	34-36	38-40
60	60	60	60	60	60	60	60
188	188	188	188	188	188	188	188
.	.	.	.	.	.	.	.
.	.	.	.	.	.	.	.
74	77	74	77	69	75	24	26
3	3	3	3	3	3	3	3
3	3	3	3	3	3	3	3
99	99	227	227	195	195	72	72
7	7	7	7	.	.	63	63
127	127	127	127	7	7	160	159
184	187	184	187	34	34	72	69
0	0	71	72	71	70	63	63
		160	168	184	184	160	159
		145	145	143	145	54	53
		162	162	7	7	7	7
		164	164	127	126	6	10
		166	166	134	7	69	69
		150	150	7	13	7	7
		6	5	6	72	127	127
		0	2	72	63	137	130
			0	63	159	7	7
				160	69	6	13
				72	63	0	0
				63	159		
				160	50		
				54	7		
				7	13		

Attention: Fig. IIIA.  
 Ne pas rabattre les m. données après chiffre clignotant 2 mais les mettre sur peigne reporteur.

Métrage par 100 gr = 380 m

Pullover pour dame, bleu avec dessin à chevalement  
 Taille: 88 - 96 cm tour de poitrine  
 Fournitures: 680 gr laine moyenne  
 Grandeur de mailles: dessin = 5, poignets = 3 3/4, tour de cou = 7  
 Echantillon: 100 m = 47 cm, CR 100 = 15 cm  
 Dessin: selon schéma. poignets en 1:1, tour de cou = tubulaire  
 Fig. I : dos  
 A = montage tubulaire pour 1:1. puis cont. à tric. selon schéma, rabattre soupl  
 Fig. II : devant  
 A = comme fig. I. B = diviser travail, noter position des aig. mettre côté gauche sur peigne reporteur, cont. à tric. à droite en dim. à gauche pour encolure, rabattre soûplement, Remettre côté gauche sur aiguilles. et terminer en sens inverse.  
 Fig. IIIa : manches devant, tric. 2 fois, montage à gauche de la machine  
 A = montage tubulaire pour 1:1, cont. tout droit. puis mettre m. à gauche sur peigne reporteur. B = Répartir les aig. selon schéma à partir de la gauche. cont. à tric. dessin en augmentant à droite. C = cont. à tric. tout droit, rabattre soûplement.  
 Fig. IIIb : manches arrières, tric. 2 fois  
 A = mettre m. du poignet du peigne reporteur sur côté droit de la machine et cont. à tric. en côte anglaise 1:1 en augmentant à gauche. C = cont. tout droit, rabattre soûplement.  
 2ème manche: tricoter de même mais en sens inverse  
 Tour de cou: montage tubulaire fermé, 100 m. devant et derrière. Tric. 20 CR. Quelques rgs fil contrastant, faire tomber.  
 Montage: Epingler selon mesures et faire sécher sous un linge humide. Fermer coutures des épaules. Poser tour de cou sur encolure, m. à m. à points arrières en défaisant fil contrastant. ourler m. à l'intérieur. Réunir manches avant et arrières. Poser manches de l'intérieur au devant et au dos. Fermer coutures des côtés.

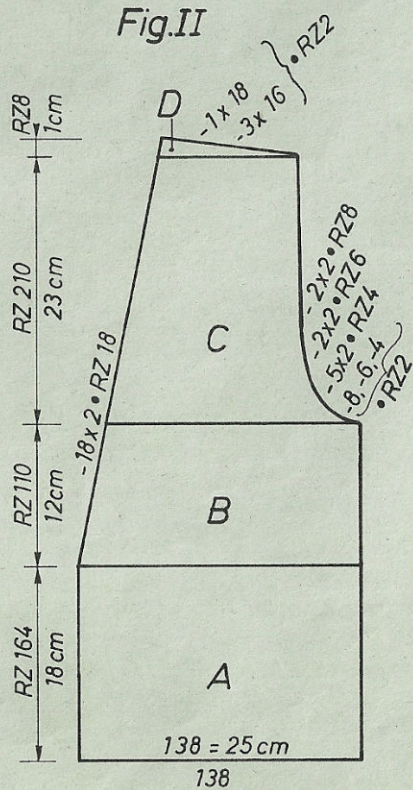
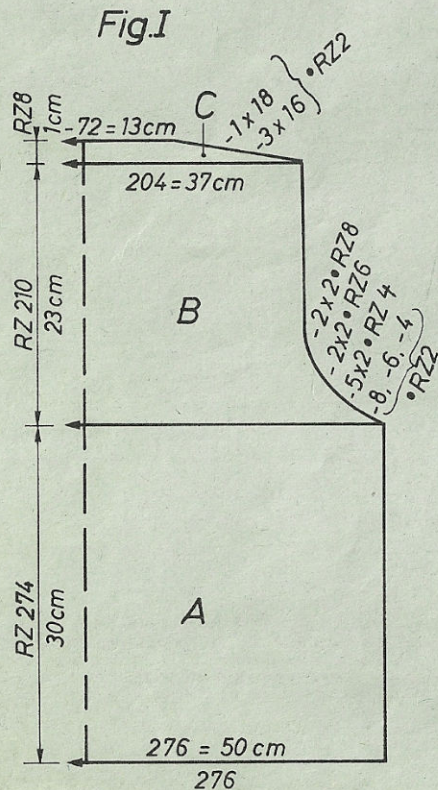
# 4110 DUOMATIC 80

Métrage par 100 gr = 800 m

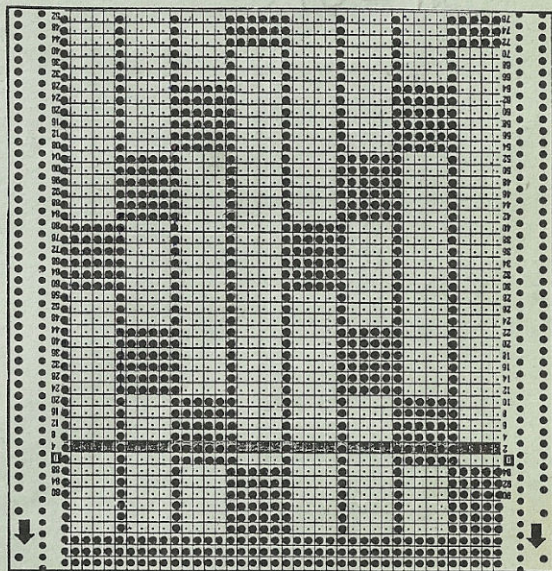
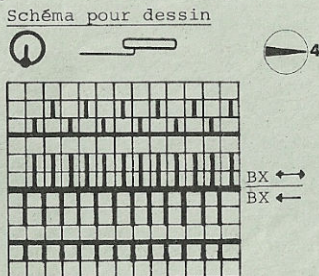
Jaquette pour dame en jacquard jaune-kaki/blanc nature

**Taille:** 88 - 92 cm tour de taille  
**Frounitures:** 390 gr laine mêlée fine dont 190 gr blanc nature  
 200 gr jaune-kaki  
**Grandeur de mailles:** dessin = devant 4 1/2, arrière 4 1/4, bordure = 4 1/2  
**Echantillon:** 100 m = 18 cm, CR 100 = 11 cm  
**Dessin:** selon schéma, avec carte DECO à perforer soi-même.  
 bordure : semi-tubulaire

**Fig. I : dos**  
 A = montage tubulaire en coul. 1, tric. 8 CR puis continuer avec carte DECO en alternance de couleurs tout droit. B = dim. des deux côtés pour emmanchures. C = dim. des deux côtés pour biais d'épaules, Rabattre le reste souplement.  
**Fig. II : devant:** deux parties tricotées en sens inverse l'une de l'autre  
 A = comme fig. I. B = dim. à gauche pour encolure. C = dim. à droite pour emmanchures tout en cont. à dim. à gauche. D = dim. à droite pour biais d'épaules.



**Fig. III : manches, tric. deux fois**  
 A = montage tubulaire en coul. 1, tric. CR 8 puis cont. avec carte DECO en alternance des couleurs tout en augmentant des deux côtés. B = dim. des deux côtés pour arrondi de manches.  
**Bordures:** commencer et terminer avec fil contrastant  
**Montage semi-tubulaire, ouvert à droite, coul. 1, 150 m, tric. 20 CR.**  
**Montage:** épingler selon mesures et faire sécher sous un linge humide. Fermer coutures d'épaules. Border le devant et l'encolure avec la bordure en la posant m. à m. à points arrière en défaisant fil contrastant et ourler à l'intérieur. Faire de petits plis sur les épaules de l'ampleur de la manche et ensuite la coudre de l'intérieur. Fermer coutures latérales. Poser épaulettes Poser fermeture.



**Alternance de couleurs**  
 coul. 1 = jaune-kaki  
 coul. 2 = blanc nature  
 répéter

voir page 16 pour programmes FORM COMPUTER

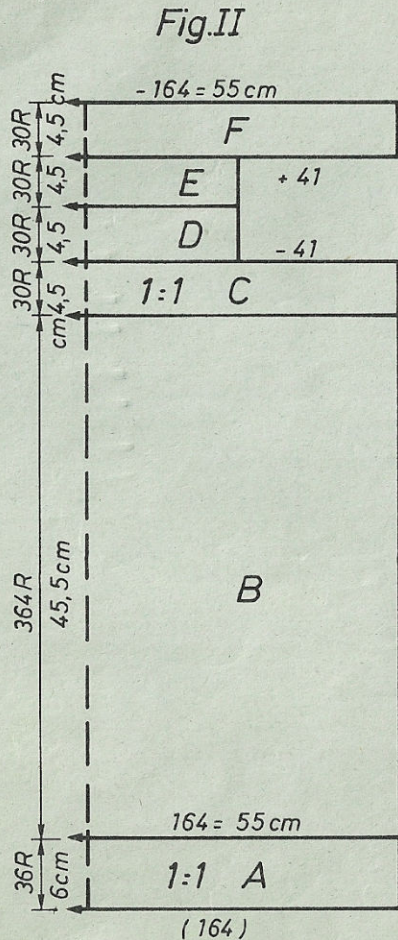
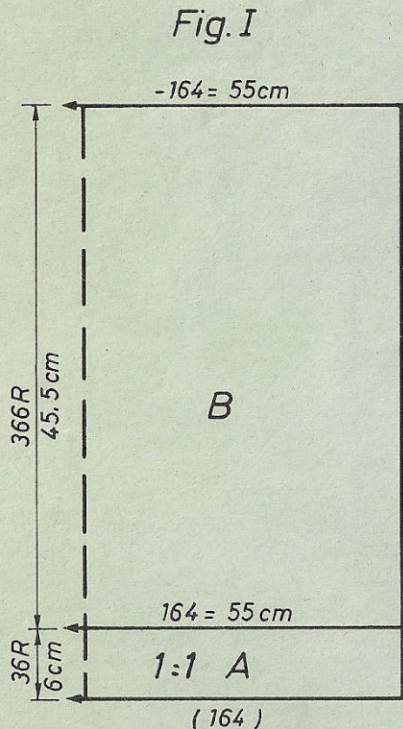
# 4113 DUOMATIC 80/S

Pullover pour dame, gaufré, tricolore

**Taille:** 88 - 92 cm tour de poitrine  
**Fournitures:** 550 gr laine acrylique fine, dont 175 gr lilas, 175 gr rouge, 200 gr noir  
**Grandeur de mailles:** dessin = 5/2, bord-côtes = 3 3/4  
**Echantillon:** 100 m = 33,5 cm, 100 rgs = 12,5 cm  
**Dessin:** selon schéma et carte DECO à perforer soi-même, bord-côtes en 1:1.

**Fig. I : dos**  
 A = montage tubulaire en 1:1. en coul. 1. B = cont. tout droit dessin avec carte Deco selon alternance des couleurs, quelques rgs fil contrastant, faire tomber.

Métrage par 100 gr = 475 m



**Fig. II : devant**  
 A + B comme fig. I. C = transférer m. pour 1:1, cont. en coul. 1. D = mettre m. des deux côtés sur peigne reporteur, cont. à tric. avec les m. restantes, rabattre soupl. E = faire montage avec les mêmes aig., cont. tout droit. F = remettre m. des peignes reporteurs sur aiguilles, cont. tout droit. Quelques rgs fil contrastant, faire tomber.

**Fig. III : manches, tric. 2 fois**  
 Montage simple fonture en coul. 1, puis cont. dessin avec carte perforée selon alternance des couleurs, tout droit, rabattre souplement.

**Décoration de manches:** tric. 2 fois  
 montage tubulaire en 1:1, coul. 1, 180 m, tric. 50 rgs, rabattre souplement.

**Bordure de poignets:** tric. 2 fois  
 montage tubulaire 1:1, coul. 1, 64 m, tric. 50 rgs, quelques rgs fil contrast. faire tomber.

**Montage:** Epingler selon mesures et faire sécher sous un linge humide. Coudre le devant au dos, m. à m. à points arrières en défaisant fil contrastant. Coudre l'ourlet du bord de l'encolure à points souples à l'intérieur. Coudre décoration de manches à points avant aux manches et coudre ces dernières de l'intérieur. Mettre l'extrémité des manches sur un fil pour répartir l'ampleur et coudre les poignets m. à m. à pont arrières. Fermer coutures des côtés.

Schéma pour dessin

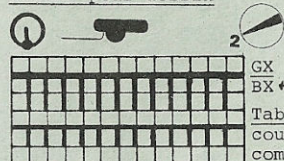


Fig. III

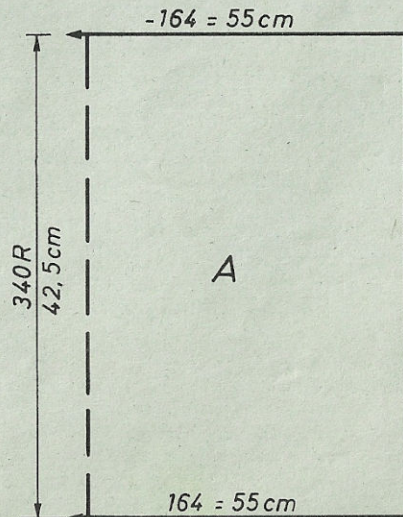


	Fig II	Fig III
	34-36	38-40
	50	50
	134	134
	.	. A
	152	164
	89	98
	.	. B
tour de cm	.	.
hanches	195	195
	.	. C
	7	7
	18	18
	38	38
Tableau d'alternance des couleurs	152	164
coul. 1 = noir, coul. 2 = lilas, coul. 3 = rouge	82	90
commencer par 4 rgs coul. 1		
puis:	16 rgs coul. 2	tour de cm
	8 rgs coul. 1	poitrine
	16 rgs coul. 3	
	8 rgs coul. 1	longueur cm
	répéter	totale
	98	98
	69	69
	66	66
	134	134
	.	. C
	7	7
	13	13
	248	248
	128	128
	159	162
	133	133
	.	. C
Chiffres clignotants:	7	7
6 : mettre m. indiquées	13	13
sur peigne reporteur,	65	65
des deux côtés.	67	67
8 : transférer m. pour 1:1.	133	133
9 : rabattre souplement m.,	.	. C
faire immédiatement	7	7
nouveau montage sur	13	13
mêmes aiguilles.	65	65
10 : remettre m. du peigne	68	68
reporteur sur aiguilles	131	131
	.	. C
	7	7
voir page 16 pour	13	13
les autres programmes	0	0
du FORM COMPUTER		

4113

FIG I

34-36	38-40	
50	50	
134	134	
.	.	A
.	.	B
152	164	
89	98	
.	.	cm tour de hanches
195	195	
.	.	C
7	7	
18	18	
38	38	
152	164	
82	90	
.	.	cm tour de poitrine
43	43	
56	56	
.	.	cm longueur totale
97	97	
5	5	
0	0	

FIG III

34-36	38-40	
50	50	
134	134	A
.	.	B
152	164	
3	3	
3	3	
38	38	
152	164	
3	3	
3	3	
42	42	
58	59	
.	.	cm longueur totale
0	0	

4110

FIG I

34-36	38-40	42-44	34-36	38-40	42-44
44	44	44	44	44	44
144	144	144	400	400	400
.	.	.	.	.	A
.	.	.	.	.	B
128	138	150	64	69	75
89	98	109	89	98	109
.	.	.	.	.	cm tour de hanches
38	38	38	166	166	166
128	138	150	64	69	75
82	94	98	82	94	98
.	.	.	.	.	cm tour de poitrine
31	30	29	31	30	29
54	54	54	54	54	54
.	.	.	.	.	cm longueur totale
107	107	108	68	68	68
160	160	168	191	191	191
153	153	161	138	139	140
145	145	153	127	127	127
165	173	174	156	158	158
150	150	159	107	107	108
143	151	128	160	160	168
128	1	143	153	153	161
7	7	1	145	145	153
73	77	7	165	173	174
188	188	79	150	150	159
152	154	188	143	151	128
0	0	156	128	1	143
		0	7	7	1
			73	77	7
			188	188	79
			152	154	188
			0	0	156
					0

FIG II

FIG III

34-36	38-40	42-44	34-36	38-40	42-44
44	44	44	44	44	44
144	144	144	144	144	144
.	.	.	.	.	A
.	.	.	.	.	B
77	78	80	77	78	80
3	3	3	3	3	3
3	3	3	3	3	3
38	38	38	38	38	38
116	124	130	116	124	130
3	3	3	3	3	3
3	3	3	3	3	3
36	37	37	36	37	37
51	53	55	51	53	55
.	.	.	.	.	cm longueur de manches
109	109	109	109	109	109
160	168	176	160	168	176
153	153	161	153	153	161
145	145	145	145	145	145
164	164	165	164	164	165
191	191	191	191	191	191
134	135	135	134	135	135
33	35	37	33	35	37
191	191	191	191	191	191
130	131	131	130	131	131
12	13	16	12	13	16
172	173	173	172	173	173
162	162	162	162	162	162
153	153	153	153	153	153
0	0	0	0	0	0

4115

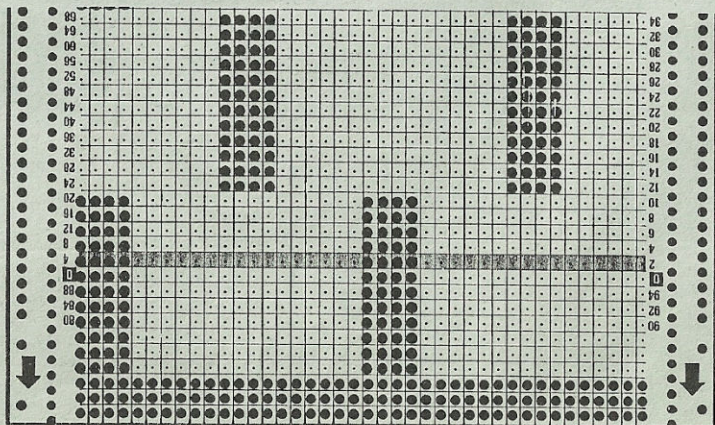
FIG I

FIG II

34-36	38-40	42-44	34-36	38-40	42-44
38	38	38	38	38	38
144	144	144	144	144	144
.	.	.	.	.	A
.	.	.	.	.	B
130	142	152	130	142	152
88	96	104	88	96	104
.	.	.	.	.	cm tour de hanches
195	195	195	195	195	195
.	.	.	.	.	C
7	7	7	7	7	7
5	5	5	5	5	5
38	38	38	166	166	166
130	142	152	130	142	152
82	90	98	88	90	98
.	.	.	.	.	cm tour de poitrine
69	69	69	69	69	69
70	70	70	70	70	70
.	.	.	.	.	cm longueur totale
97	97	97	74	74	75
5	5	5	152	152	160
0	0	0	171	179	179
			164	164	164
			183	183	191
			1	2	128
			151	151	2
			2	1	151
			151	151	1
			3	3	151
			4	6	5
			97	97	6
			5	5	97
			0	0	5
					0

FIG III

34-36	38-40	42-44	
38	38	38	
144	144	144	A
.	.	.	B
64	67	70	
3	3	3	
3	3	3	
195	195	195	
.	.	.	C
7	7	7	
5	5	5	
38	38	38	
124	131	136	
3	3	3	
3	3	3	
48	47	47	
58	59	60	
.	.	.	cm longueur totale
98	98	98	
7	7	7	
14	14	14	
0	0	0	



# 4115 DUOMATIC 80 Métrage par 100 gr = 800 m

Pullover jacquard pour dame noir/bleu/jaune/lilas

Taille: 88 - 92 cm tour de poitrine

Fournitures: 520 gr laine fine, dont 310 gr noir, 70 gr bleu, jaune et lilas

Grandeur de mailles: dessin = devant 4, derrière 3 3/4, col = 4 1/2  
ourlet = 4 3/4

Echantillon: 100 m = 18 cm, CR 100 = 9,5 cm

Dessin: jacquard selon schéma et table d'alternance des couleurs  
col : côte perlée en 1:1

Fig. I : dos

A = montage tubulaire coul. 1. B = selon schéma et table d'alternance des couleurs, cont. tout droit dessin. C = cont. tout droit en coul. 1, rabattre souplement.

Fig. I

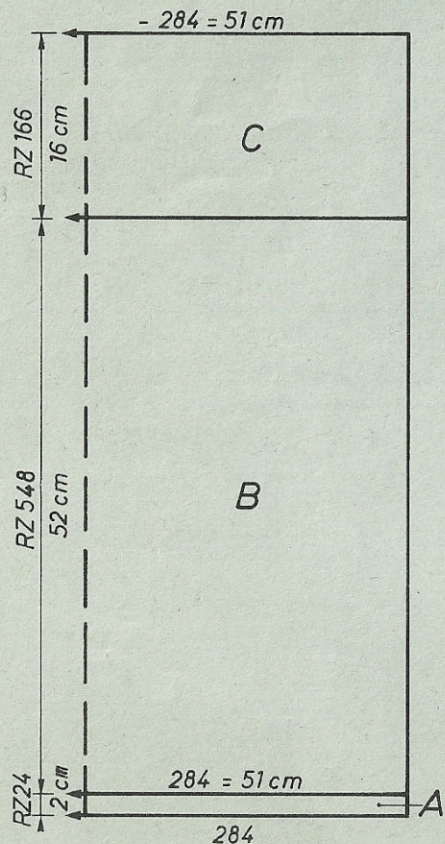


Fig. II

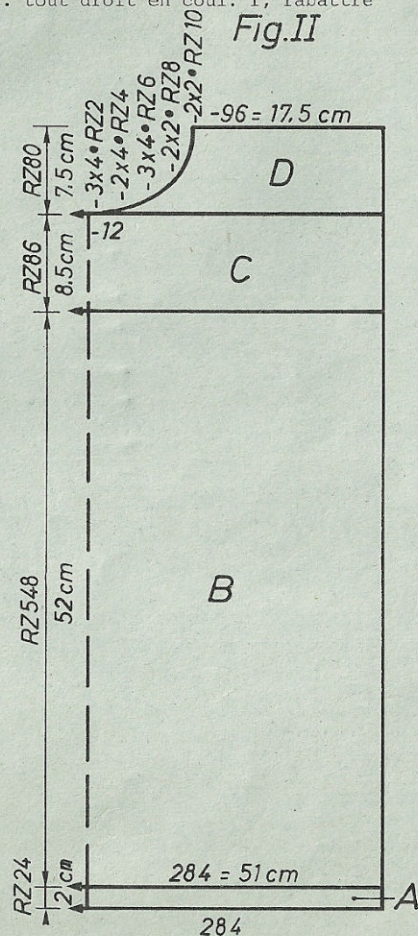


Fig. II : devant

A + B comme fig. I. C = cont. à tric. en coul. 1. D = div. travail, mettre côté gauche sur peigne reporteur, cont. à tric. à droite, en dim. à gauche pour encolure, rabattre souplement. Remettre côté gauche sur peigne reporteur et tric. en sens inverse

Fig. III : manches. tric. 2 fois

A = montage tubulaire fermé en coul. 1. B = cont. à tric. dessin selon schéma et table d'alternance des couleurs tout en augm. des deux côtés. C = cont. dessin tout droit, rabattre souplement.

Col: montage tubulaire 1:1, 124 m. Tric. 160 CR en côte perlée puis mettre toutes les aig. en travail, chariot arrière GX, avant N, tric. 6 rgs puis chariot arrière N, avant GX, tric. 6 rgs, quelques rgs fil contrastant, faire tomber.

Montage: Epingler selon mesures et repasser légèrement pattemouille. Fermer coutures d'épaules. Coudre col à l'encolure. m. à m. à points arrières en défaisant fil contrastant, ourler à l'intérieur, coudre le col au milieu au point matelas. Poser manches de l'intérieur. Fermer coutures latérales.

Fig. III

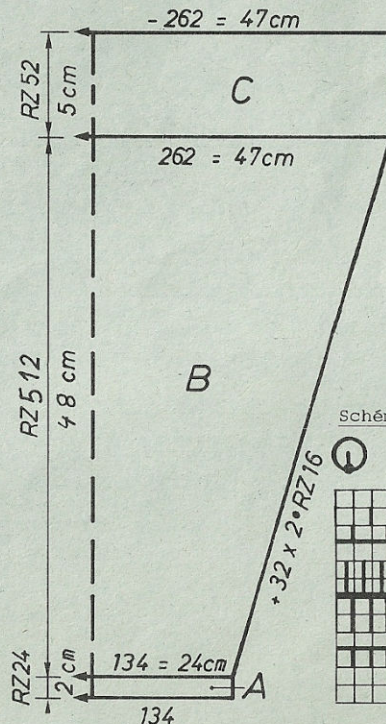
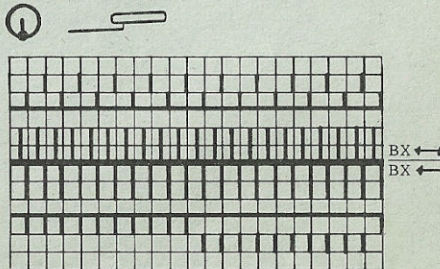


Table d'alternance des couleurs

coul. 1 = noir  
coul. 2 = bleu  
coul. 3 = jaune  
coul. 4 = lilas

36 R col 1  
34 x { 2 R col 1  
          2 R col 2  
52 R col 1  
34 x { 2 R col 1  
          2 R col 3  
52 R col 1  
34 x { 2 R col 1  
          2 R col 4  
puis terminer avec coul. 1

Schéma pour dessin





# 4114 DUOMATIC 80/S

Pullover pour homme avec dessin chevalé

Taille: 96 - 100 cm tour de poitrine  
 Fournitures: 810 gr laine moyenne = 7  
 Grandeur de mailles: dessin = 5, bord-côtes = 4, tour de cou  
 Echantillon: 100 m = 37,5 cm, CR 100 = 18 cm  
 Dessin 1 : côte perlée en 1:1  
 Dessin 2 : selon schéma

Métrage par 100 gr = 280 m

## Schéma

Pour commencer mettre m x sur aig. o puis sur aiguille du milieu \* mettre la boucle de la maille envers.

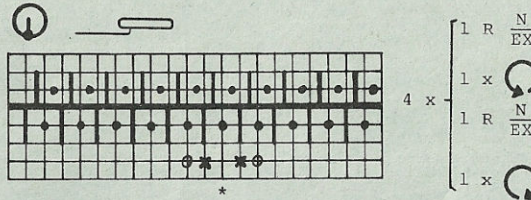


Fig. I

Fig. II

puis, sur fonture avant, mettre chaque fois la m suivante vers l'extérieur sur l'aiguille suivante.  
 Répéter

Fig. III

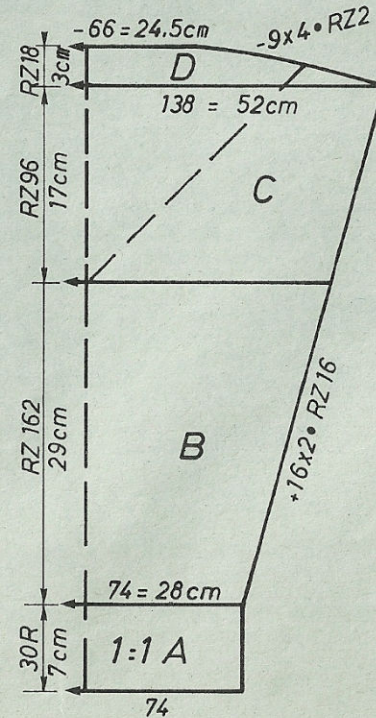


FIG I			FIG II		
46-48	50-52	54-56	46-48	50-52	54-56
72	72	72	72	72	72
150	150	150	150	150	150
.	.	.	.	.	A
136	146	154	136	146	154
100	108	116	100	108	116
.	.	.	.	.	B
195	195	195	195	195	195
.	.	.	.	.	.cm tour de
7	7	7	7	7	7
14	14	14	14	14	14
38	38	38	38	38	38
136	146	154	136	146	154
94	102	110	94	102	110
.	.	.	.	.	.cm tour de
35	35	35	35	35	35
67	67	67	67	67	67
.	.	.	.	.	.cm longueur
101	101	101	229	229	229
71	71	71	71	71	71
2	2	2	2	2	2
61	61	61	61	61	61
188	188	188	188	188	188
166	170	172	166	170	172
0	0	0	73	73	73
			160	160	168
			161	161	161
			188	188	188
			128	129	129
			166	166	174
			167	167	167
			128	1	1
			7	7	7
			128	128	1
			0	0	0

FIG III		
46-48	50-52	54-56
72	72	72
150	150	150
.	.	A
.	.	B
70	74	78
3	3	3
3	3	3
195	195	195
.	.	C
7	7	7
14	14	14
38	38	38
110	114	118
3	3	3
3	3	3
28	29	31
62	63	65
.	.	.cm longueur
104	104	103
127	127	127
2	2	2
133	133	133
36	36	36
5	5	191
191	191	159
155	157	2
2	2	2
0	0	0

Chiffres clignotants:  
 8 : commencer selon schéma en transférant les mailles

# 4137 DUOMATIC 80/S

Métrage par 100 gr = 220 m

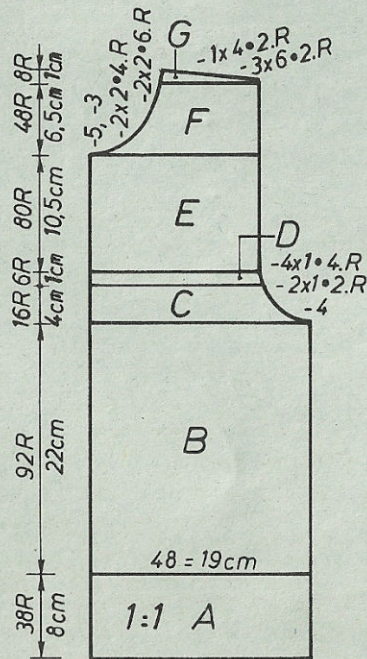
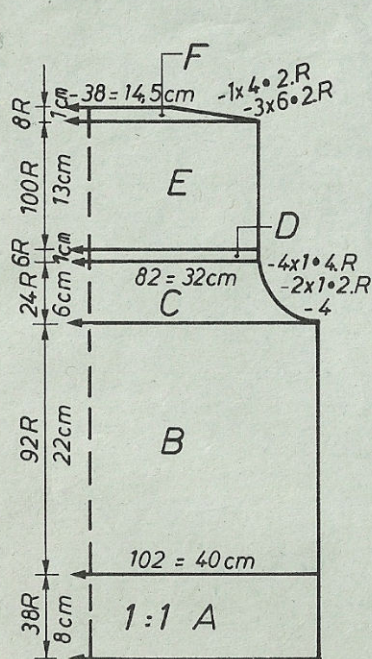
Gilet bleu pour enfant, avec boutons-pressions

**Taille:** stature 116 cm  
**Fournitures:** 420 gr coton moyen, 1 reste de laine fine  
**Grandeur de mailles:** dessin 1 = 6V2, dessin 2 = devant 4V2, arrière 7. jersey = 7  
**Echantillon:** dessin 1 : 100 m = 38 cm, 100 rgs = 13 cm  
 dessin 2 : 100 m = 39 cm, 100 rgs = 24 cm  
**Dessin 1 + 2 :** selon schéma 1 + 2. bord-côtes = 1:1, bordure = jersey

**Fig. I : dos**  
 A = montage tubulaire pour 1:1. B = transférer m. selon schéma 2, cont. tout droit, dessin 2. C = dim. des deux côtés, cont. tout droit. D = transf. toutes les m. vers l'avant, tric. 6 rgs avec laine fine. E = cont. selon schéma 1, avec coton de base. F = dim. des deux côtés, rabattre le reste souplement.  
**Fig. II : devant, tric. 2 fois**  
 A = montage tubulaire pour 1:1. B = transf. m. selon schéma 2, cont. tout droit en dessin 2. C = dim. à droite, cont. tout droit. D = transf. toutes les mailles vers l'avant, tric. 6 rgs avec laine fine. E = selon schéma 1, cont.

Fig.I

Fig.II



# 4114

Fig. I dos

A = montage tubulaire pour 1:1. B = cont. à tric. en côte perlée. C = cont. à tric. tout droit dessin 2. D = dim. des deux côtés pour biais d'épaules, rabattre souplement le reste.

Fig. II : devant

A + B + C = comme fig. I. D = div. travail, mettre côté gauche sur peigne reporteur, noter position des aiguilles, cont. à droite dessin 2 en dim. à gauche pour encolure. E = dim. à droite pour biais d'épaules. Remettre côté gauche sur aig. et terminer en sens inverse.

Fig. III : manches, tric. 2 fois

A = montage tubulaire pour 1:1. B = cont. en dessin 1 en augmentant des deux côtés. C = cont. en dessin 2 en cont. à augmenter. D = dim. des deux côtés pour arrondi de manches.

Tour de cou : montage semi-tubulaire, 100 m, tric. 16 CR, quelques rgs fil contrastant, faire tomber.

Montage : Epingler selon mesures et repasser légèrement pattemouille. Fermer coutures d'épaules. Fermer tour de cou au point matelas puis le poser sur l'encolure, m. à m. à points arrières en défaisant fil contrastant, ourler à l'intérieur. Coudre manches de l'intérieur. Fermer coutures latérales.

avec coton de base. F = dim. à gauche pour encolure. G = dim. à droite pour biais d'épaules. Tricoter 2ème partie en sens inverse.

Fig. VI : poche, tric. 2 fois

A = montage tubulaire pour 1:1, puis transférer m. selon schéma 2, cont. tout droit. B = transf. toutes les m. vers l'avant et terminer en jersey. Quelques rangs avec fil contrastant, faire tomber.

Tour de cou : montage tubulaire fermé, 82 m, GM 7, tric. 5 CR puis en GM 8 encore CR 5, quelques rgs fil contrastant, faire tomber.

Bordure pour emmanchure : comme tour de cou mais avec 92 m.

Bande de boutonnage : montage tubulaire fermé avec 75 m, tric. 20 CR. Quelques rgs fil contrastant, faire tomber.

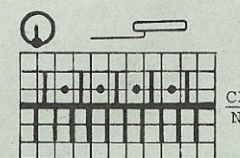
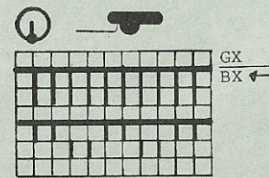
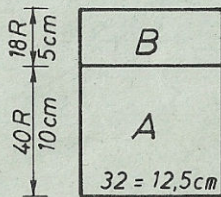
Montage : Epingler selon mesures et repasser légèrement pattemouille. Coudre la laine fine de l'intérieur comme une nervure. A la poche, replier le jersey envers vers l'intérieur et ourler à la maille. Plier la bordure de taille en deux et faire un ourlet d'environ 5 cm à l'intérieur. Poser patte de boutonnage m. à m. à points arrières sur la lisière en défaisant fil contrastant, ourler à l'intérieur. Poser bandes d'emmanchures et tour de cou de la même manière. Poser poches selon photo. Fermer coutures des côtés. Poser 5 boutons-pressions sur les bandes de boutonnage. Sur les poches, mettre de chaque côté un rivet.

Pour programme FORM COMPUTER, voir page 25

Fig.VI

Schéma pour dessin 1

Schéma pour dessin 2



# 4117 DUOMATIC 80

Métrage par 100 gr = 510 m

Pullover pour dame, jacquard lilas-vert

- Taille:** 88 - 92 cm tour de poitrine  
**Fournitures:** 560 gr fine laine mêlée acryl/mohair/laine dont 290 gr vert, 270 gr lilas  
**Grandeur de mailles:** dessin : 1 - 4 = 5, bord-côtes = 3/2  
**Echantillon:** dessin 1,2,3 : 100 m = 26 cm, CR 100 = 14,5 cm  
 dessin 4 : 100 m = 36,5 cm, CR 100 = 15 cm  
**Dessin :** 1,2,3, selon schéma 1, dessin 1 avec carte perforée DECO 38, dessin 2 et 3 avec carte à perforer soi-même dessin 4 selon schéma 2.

Fig. 1 : dos

A = montage tubulaire pour côte bonneterie en coul. 1. B = pour dessin 1, mettre porte-carte à l'aig. à gauche du centre,, pour les dessins 2 et 3, le mettre au milieu. Mettre la lère goupille de positionnement sur la 3ème

Fig. I

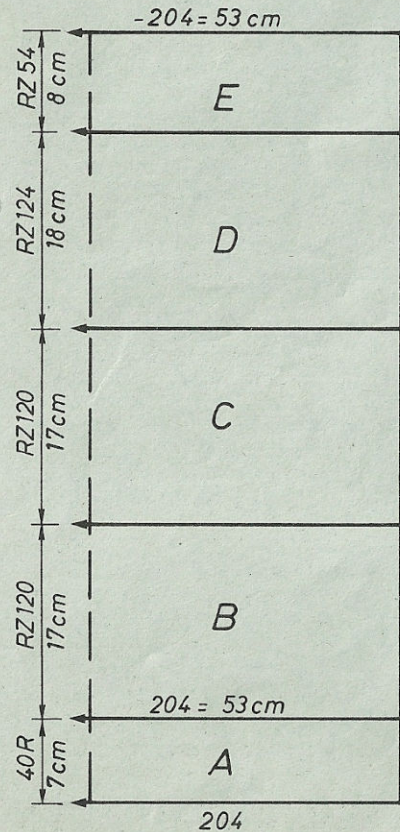
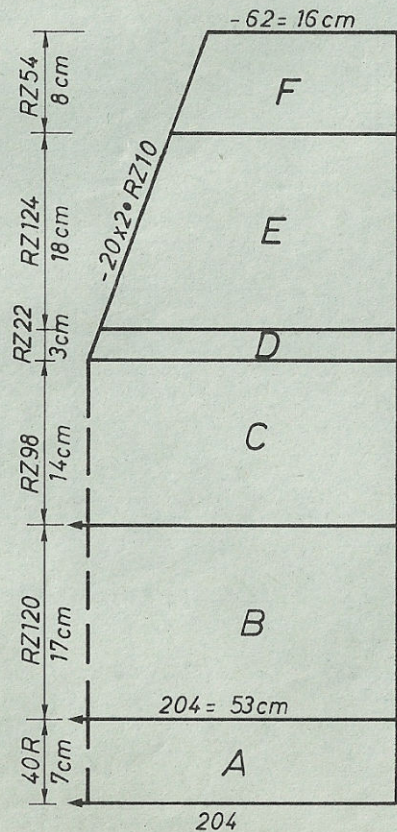


Fig. II



aig, à partir de la droite du tricot, la deuxième sur l'aig. 45 à droite du milieu, le 3ème sur l'aig. 15 à droite du milieu, la 4ème sur l'aig. 15 à gauche du milieu, la 5ème sur l'aig. 45 à gauche du milieu. Tric. dessin. C = tric. 2ème dessin. 1ère goupille de positionnement sur la 3ème aig. à partir de droite, la 2ème sur l'aig. 15 à droite du milieu, la 3ème sur l'aig. 16 à gauche du milieu. D = tric. 3ème dessin, mettre les goupilles de positionnement comme pour dessin 1. E = sans carte DECO mais en alternance de couleurs, finir de tricoter, Rabattre soûplement.

Fig. II : devant

A, B, C comme fig. I. D = div. travail, noter position des aiguilles, mettre côté gauche sur peigne reporteur, cont. à tric. à droite. E = mettre les goupilles de positionnement comme pour dessin 1, tric. dessin 3 en dim. à gauche pour décolleté. F = finir de tricoter sans carte DECO, rabattre soûplement. Remettre côté gauche sur les mêmes aiguilles et finir de tric. en sens inverse.

Fig. III : manches, tric. 2 fois

A = montage tubulaire pour côte bonneterie coul. 1. B = cont. en dessin 4 selon schéma, tout en augm. des deux côtés. Rabattre soûplement. Col : montage tubulaire pour côte bonneterie, 232 m selon schéma 2, dessin 4, tric. 180 rgs. Quelques rgs fil contrastant, faire tomber.

Montage: épingleur selon mesures et faire sécher sous un linge humide. Fermer coutures d'épaules. Fermer le col au point matelas puis le poser sur encolure m. à m. à points arrières. Ourler à l'intérieur. Poser les manches de l'intérieur. Fermer coutures des côtés.

Fig. III

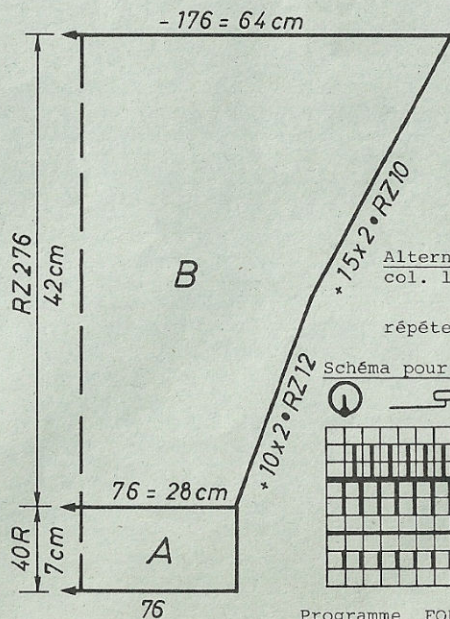
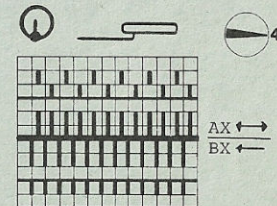


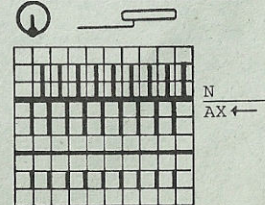
Schéma pour dessin 1,2,3



Alternance de couleurs : pour schéma 1+2 col. 1 = vert, col. 2 = lilas

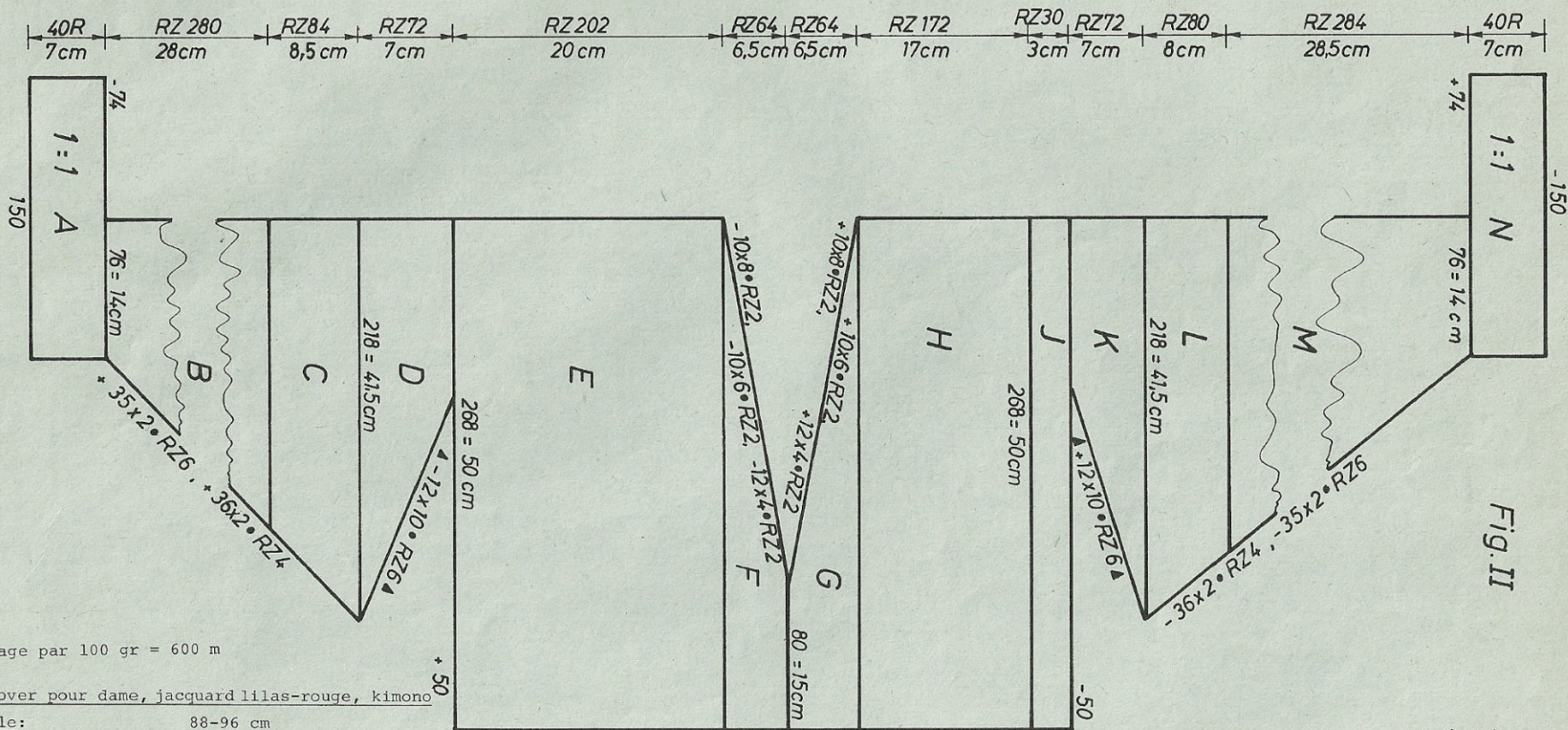
répéter

Schéma pour dessin 4



2 R col 1  
2 R col 2

# 4123 DUOMATIC 80



Métrage par 100 gr = 600 m

Pullover pour dame, jacquard lilas-rouge, kimono

**Taille:** 88-96 cm  
**Fournitures:** 480 gr laine fine, 230 gr rouge et 250 gr lilas, 1 bouton

**Grandeur de mailles:** dessin = 5, bord-côtes = 3 3/4, col = 4 1/2

**Echantillon:** 100 m = 19 cm, CR 100 = 10 cm

**Dessin:** selon schéma, avec carte DECO no 3. bord-côtes 1:1 col : côte perlée en 1:1

**Fig. II :** devant, commencer sur la gauche de la machine.

A = montage tubulaire pour côtes 1:1 en rouge. Tric. bord-côtes, puis mettre m. de gauche sur peigne reporteur, mettre boucles de m. sur aiguilles vides. B = cont. à tric. selon schéma et alternance de couleurs avec carte DECO en augmentant à droite. C = cont. à tric en alternance de couleurs pour les rayures en continuant d'augmenter à droite. D = dim. à droite avec dégradés en continuant l'alternance des couleurs. E = A droite, mettre un ancien échantillon sur aiguilles et cont. à tric. tout droit. F = dim. à gauche pour encolure. G = augm. à gauche pour encolure. H = cont. tout droit. J = cont. en alternance de couleurs avec carte DECO. à la fin, dim. à droite. K = aug.

avec dégradés. L = dim. à droite. M = déclencher le DECO, cont. à tric. en alternance de couleurs, cont. de dim. à droite. N = répartir les m. pour 1:1, à gauche mettre ancien échantillon sur aiguilles, terminer bord-côtes en 1:1 en lilas, queleques rgs fil contrastant, faire tomber.

**Bord section A:** remettre les mailles du peigne reporteur sur aiguilles, quelques rgs fil contrastant, faire tomber.

**Fig. I :** dos

Tricoter en sens inverse de fig. II mais sans tric. section A et N. Commencer par faire montage tubulaire pour côte bonneterie et tric. 4 rgs. A la fin, tric. 4 rgs supplémentaires et rabattre.

**Tour de cou:** montage tubulaire pour côte bonneterie, 240 m, en lilas, tric. 80 rgs, en dim. 8 fois 1 m. tous les 4 rangs, puis 8 fois augmenter 1 m. tous les 4 rangs, quelques rgs fil contrastant, faire tomber.

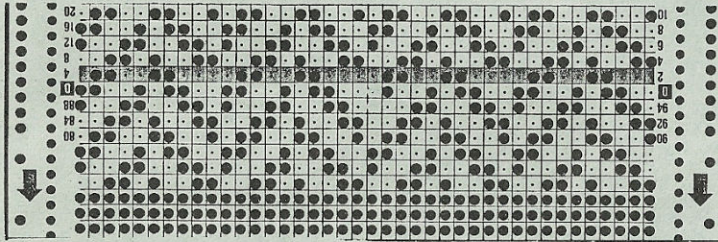
**Bord de taille:** tric. 2 fois

**Montage tubulaire pour 1:1** en rouge, 144 m, tric. 40 rgs, quelques rgs fil contrastant, faire tomber.

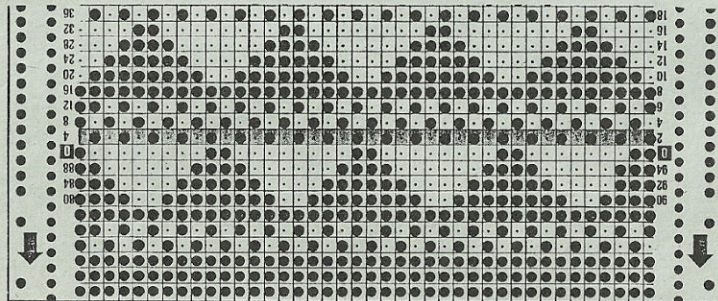
suite page 22

FIG I			FIG II			FIG III		
34-36	38-40	42-46	34-36	38-40	42-46	34-36	38-40	42-46
58	58	58	58	58	58	60	60	60
208	208	208	208	208	208	146	146	146
.	.	.	.	.	.	.	.	.
.	.	.	.	.	.	.	.	.
96	102	110	96	102	110	70	76	80
88	96	104	88	96	104	3	3	3
.	.	.	.	.	.	.	.	.
195	195	195	195	195	195	195	195	195
.	.	.	.	.	.	.	.	.
7	7	7	7	7	7	7	7	7
19	19	19	19	19	19	18	18	18
38	38	38	166	166	166	38	38	38
96	102	110	96	102	110	168	176	180
82	90	98	82	90	98	3	3	3
.	.	.	.	.	.	.	.	.
59	59	59	59	59	59	42	41	40
67	67	67	67	67	67	58	59	60
.	.	.	.	.	.	.	.	.
97	97	97	67	67	67	97	97	97
5	5	5	191	191	191	4	4	4
0	0	0	140	141	143	0	0	0
			91	93	93			
			97	97	97			
			5	5	5			
			0	0	0			

carte perforée pour dessin 2



carte perforée pour dessin 3



Montage: Epingler selon mesures et faire sécher sous un linge humide. Fermer coutures d'épaules, Poser tour de cou à l'encolure m. à m. à points arrières en défaisant fil contrastant, le côté droit recouvrant l'autre. Plier en deux et ourler à l'intérieur. Poser la partie arrière du poignet sur le dos et la coudre m. à m. à points arrière. Fermer coutures des côtés. Coudre bouton sur la languette du col, voir photo.

Schéma pour dessin:

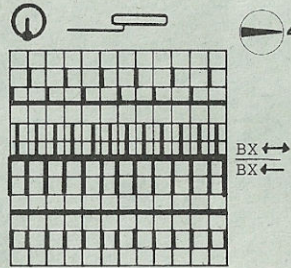
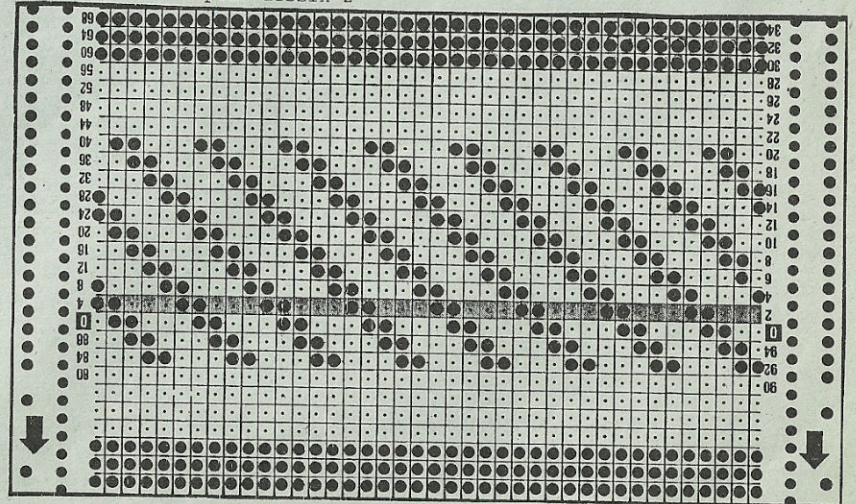


Table d'alternance des couleurs  
Fig. I + II

bord-côtes rouge  
 puis jusqu'au CR 280 : 2 rgs rouge, 2 rgs lilas  
 puis 5 fois 2 rgs lilas, 2 rgs rouge  
 + 3 fois 2 rgs rouge, 2 rgs lilas  
 puis 5 fois 2 rgs lilas, 2 rgs rouge jusqu'au CR 364  
 puis cont. avec 2 rgs rouge, 2 rgs lilas, jusqu'au  
 bord-côtes, bord-côtes en lilas.

carte perforée pour dessin 2



# 4122 DUOMATIC 80/S

Pullover avec dessin à jours, pour dame, exécuté avec U80

- Taille:** 88 - 96 cm tour de poitrine  
**Fournitures:** 470 gr laine mélangée fine, viscose/coton, dont 290 gr uni, 180 gr chinée.  
**Grandeur de mailles:** dessin 1 = 5¼, dessin 2 = devant 4½, arrière 5 dessin 3 = 5¼, bord-côtes = 5¼  
**Echantillon:** dessin 1 = 100 m = 34 cm, CR 100 = 14,5 cm dessin 2 = 100 m = 34 cm, 100 rgs = 21,5 cm dessin 3 = 100 m = 34 cm, 100 rgs = 20 cm  
**Dessin:** dessin 1,2,3, selon schéma, dessin 1 + 2 avec carte DECO à perforer soi-même.

Fig. II : devant, commencer et terminer avec fil contrastant, Faire montage à gauche sur la fonture.

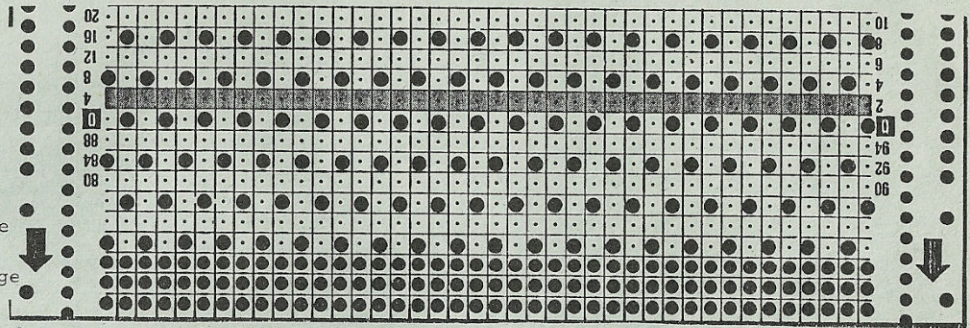


Fig. I + II

Métrage par 100 gr = 480 m

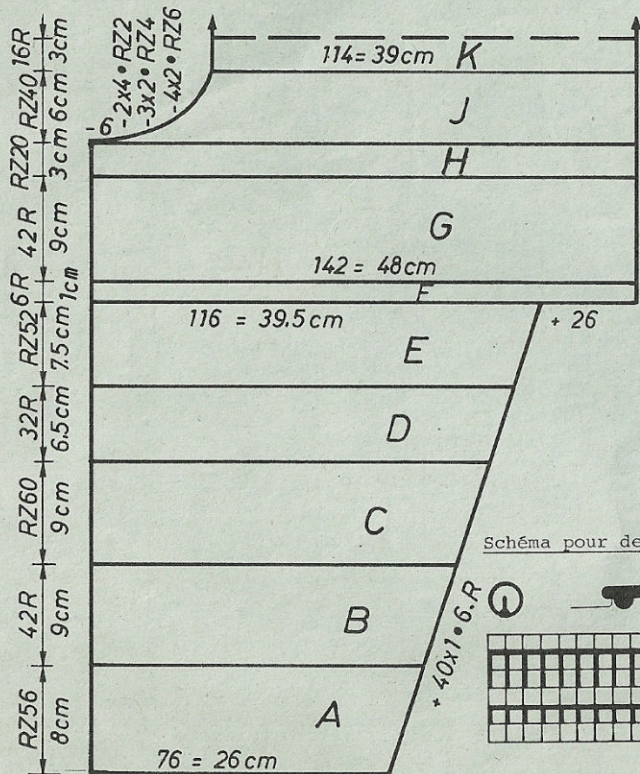


Schéma pour dessin 1

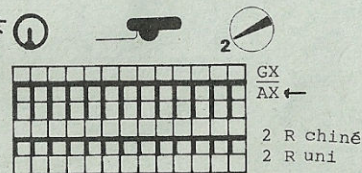


Schéma pour dessin 2

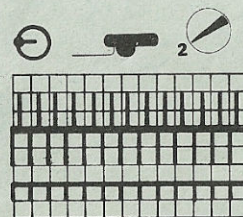
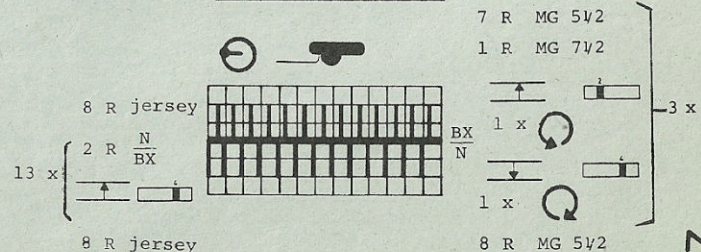


Schéma pour dessin 3



A = montage simple fonture avec fil contrastant, tric. quelques rgs puis tric. 4 rgs en uni puis tric. selon schéma 1 en alternance de couleur, dessin 1 en augmentant à droite. B = transférer toutes les m. sur fonture arrière et cont. à tric. en bleu dessin 2 en continuant d'augmenter. C = transférer toutes les m. sur fonture avant, cont. à tric. dessin 1 en augmentant à droite. D = cont. à tric. en bleu en dessin 3 en augmentant à droite. E = cont. en dessin 1 en augmentant à droite. F = pour faire montage, mettre ancien échantillon de m. sur aiguilles, cont. à tric. dessin 1. G = mettre toutes les m. sur fonture arrière, cont. à tric. tout droit en bleu, dessin 2. H = transférer toutes les m. sur fonture avant, tric. tout droit en dessin 1. J = dim. à gauche pour encolure en cont. à tric. dessin 1. K = cont. à tric. dessin 3 puis faire toutes les sections en sens inverse. A la fin, faire 1 rg bleu puis transférer 1 maille sur deux sur l'aiguille voisine, mettre hors travail les aig. vides, quelques rgs fil contrastant, faire tomber.

Fig. I : dos. Comme fig. II, cependant sans encolure et en sens inverse.

**Poignets:** Défaire fil contrastant du montage et mettre chaque fois 2 m. sur une aiguille. Tric. 1 rg bleu, Transférer les m. pour côtes 1:1. Tric. 50 rgs. Quelques rgs fil contrastant, faire tomber. A la fin du tricot, mettre le dernier rg bleu sur aiguilles (1 m. par aig.) tric. 1 rg puis transférer m. pour côtes 1:1, tric. 50 rgs, quelques rgs fil contrastant, faire tomber.  
**Tour de cou:** Commencer avec fil contrastant. Montage tubulaire ouvert, 70 m. sur chaque fonture, tric. 10 CR, augmenter GM d'un, tric. 2 CR, enlever le un à la GM, tric. 10 rgs, quelques rgs fil contrastant, faire tomber. **Bord-côtes :** tric. 2 fois. Montage tubulaire pour 1:1, 128 aig. Tric. 50 rgs, quelques rgs fil contrastant, faire tomber.

**Montage:** Epingler parties selon mesures et faire sécher sous un linge humide. Fermer coutures des épaules. Poser tour de cou sur encolure m. à m. à pints arrières en défaisant fil contrastant, ourler à l'intérieur en défaisant fil contrastant. Poser bande de taille (bord-côtes) m. à m. à points arrières en défaisant fil contrastant. Défaire fil contrastant aux poignets et faire chafnette à la main.

# 4118 DUOMATIC 80/S

Pullover maxi pour dame

**Taille:** 84 - 92 cm tour de poitrine  
**Fournitures:** 740 gr fine laine acrylique dont 380 gr noir, 360 gr. rouge lilas  
**Grandeur de mailles:** dessin = 6, manches + col = 5, ourlet = 3. bord de manches = 3 1/2

Fig.I

Métrage par 100 gr = 475 m

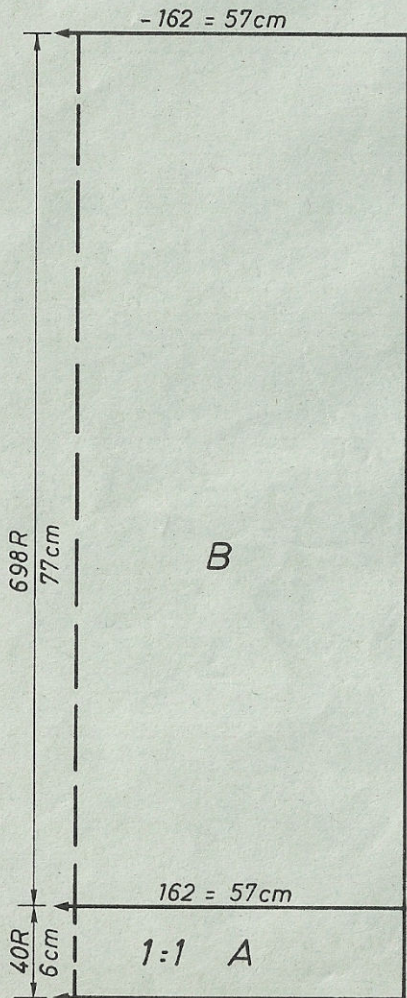
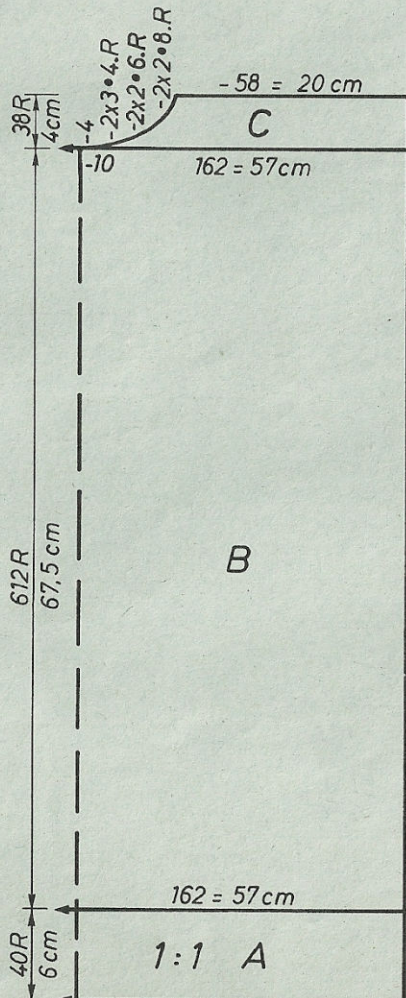


Fig.II



Echantillon:

dessin : 100 m = 35 cm, CR 100 = 11 cm.  
 manches et col : 100 m = 52 cm, CR 100 = 16 cm  
 selon schéma et alternance des couleurs avec carte DECO à perforer soi-même. Manches et col = côte anglaise avec toutes les aiguilles. Ourlet = 1:1.  
 bord de manches = côte bonneterie.

Fig. I = dos

A = montage tubulaire pour 1:1, en noir. B = mettre toutes les m. sur fonture avant selon schéma et carte DECO, cont. tout droit en alternance de couleurs. Rabattre souplement.

Fig. II : devant

A + B comme fig. I. C = div. travail, noter position des aiguilles, mettre côté gauche sur peigne reporteur, cont. à tric. tout droit, en dim. à gauche pour encolure, rabattre souplement. Remettre côté gauche sur aig. et terminer en sens inverse.

Fig. III : manches: manche gauche, noire, manche droite, rouge lilas

A = montage tubulaire pour côte bonneterie. B = cont. en côte anglaise, en augm. des deux côtés pour arrondi de manches. D = cont. tout droit. rabattre souplement.

FIG III

34-40

64

208

.A

.B

66

3

3

195

.C

7

26

38

130

3

3

32

58

. longueur

98

7

1

72

190

133

191

157

2

153

7

56

71

190

133

191

171

3

7

56

0

FIG I FIG II

34-40 34-40

44 44

140 140

. .

. .

162 162

3 3

3 3

. longueur

195 195

7 7

22 22

38 166

162 162

3 3

3 3

76 71

83 83

. .

97 71

5 168

0 161

190 180

133 165

191 167

171 1

3 1

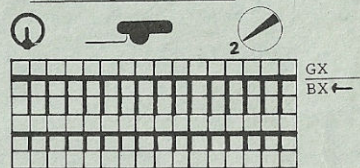
7 97

56 5

0 0

cm longueur totale

Schéma pour dessin



Séquence des couleurs

24 rgs rouge lilas

24 rgs noir

# 4118 DUOMATIC 80/S

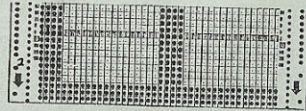
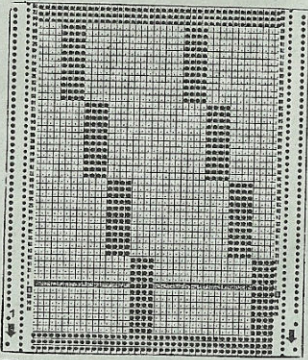
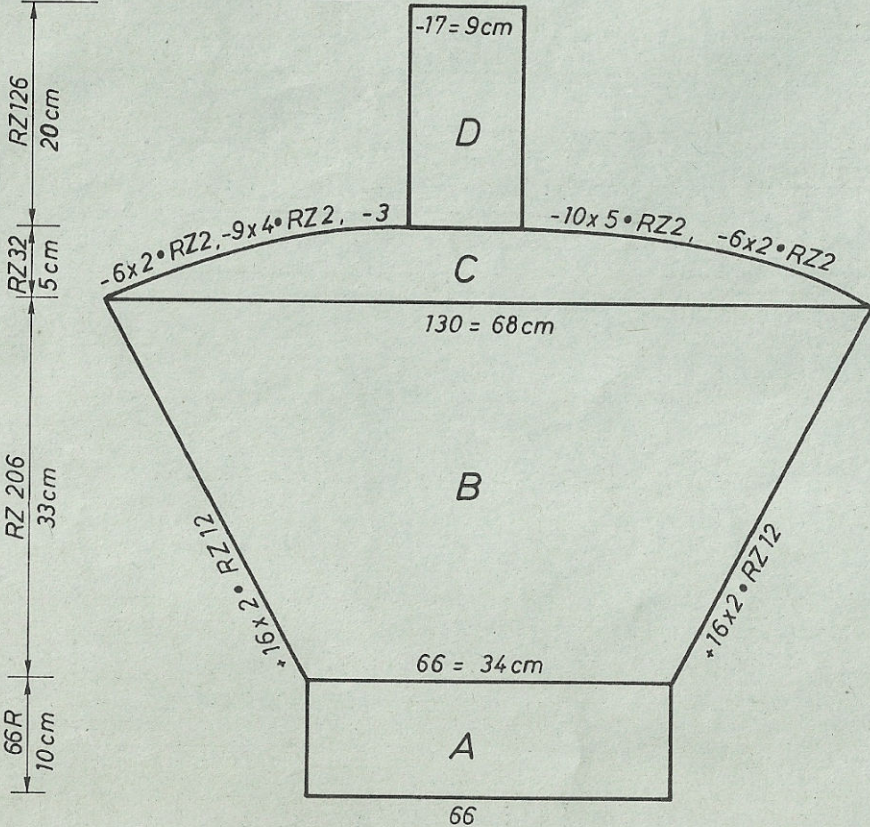


Fig. III



# 4137

FIG I B

FIG I A

FIG II B

FIG II A

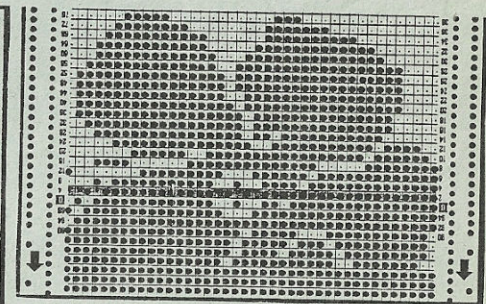
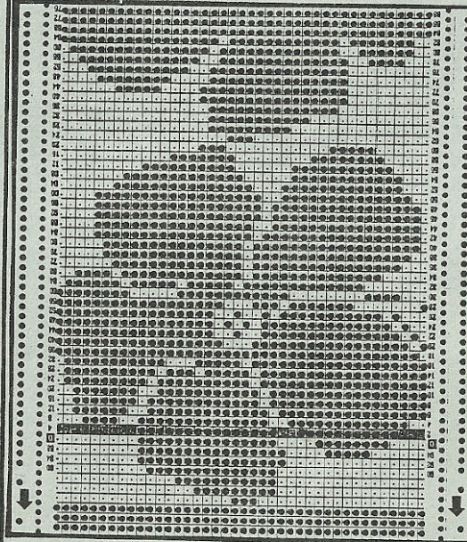
FIG I B			FIG I A			FIG II B			FIG II A		
116	122	134	116	122	134	116	122	134	116	122	134
96	96	96	52	52	52	96	96	96	52	52	52
156	156	156	152	152	152	412	412	412	408	408	408
.	.	.	.	.	.	.	.	.	.	.	.
102	110	118	82	84	88	48	52	56	38	41	43
3	3	3	3	3	3	3	3	3	3	3	3
3	3	3	3	3	3	3	3	3	3	3	3
195	195	195	100	100	100	195	195	195	228	228	228
.	.	.	7	7	7	7	7	7	7	7	7
7	7	7	43	43	43	7	7	7	55	55	55
11	11	11	188	188	188	11	11	11	188	188	188
103	103	103	143	144	145	102	103	104	143	144	145
7	7	7	0	0	0	7	7	7	71	71	71
39	45	51				39	45	51	168	176	176
160	168	176				160	160	176	153	161	161
146	154	162				146	154	162	164	165	174
167	175	175				167	167	159	167	167	167
1	3	3				1	1	3	128	128	128
2	3	5				0	3	148	7	7	7
0	0	0				0	0	3	9	9	9
								0	0	0	0

Attention: programmes séparés pour empiècement et corps de la veste

Programme A : pour empiècement en dessin 2

Programme B : pour sections A,B,C,

# 4132





# 4132 DUOMATIC 80

Métrage par 100 gr = 290 m,  
Soie artificielle = 280 m

Pullover pour dame, rose-pink avec U80

**Taille:** 88-96 cm tour de poitrine  
**Fournitures:** 580 gr laine acrylique moyenne, 120 gr soie artificielle  
**Grandeur de mailles:** dessin = devant 7 1/4, derrière 8, jersey = 8, bord-côtes = 4 3/4. Tour de cou = 5, tresse = devant 3 1/2, derrière 5.  
**Echantillon:** dessin = 100 m = 43,5 cm, CR 100 = 26 cm  
 jersey : 100 m = 43,5 cm, 100 rgs = 33 cm  
**Dessin:** selon schéma 1 avec carte DECO à perforer soi-même et jersey (envers), tresse selon schéma 2.

Fig. II

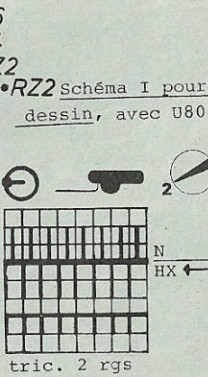
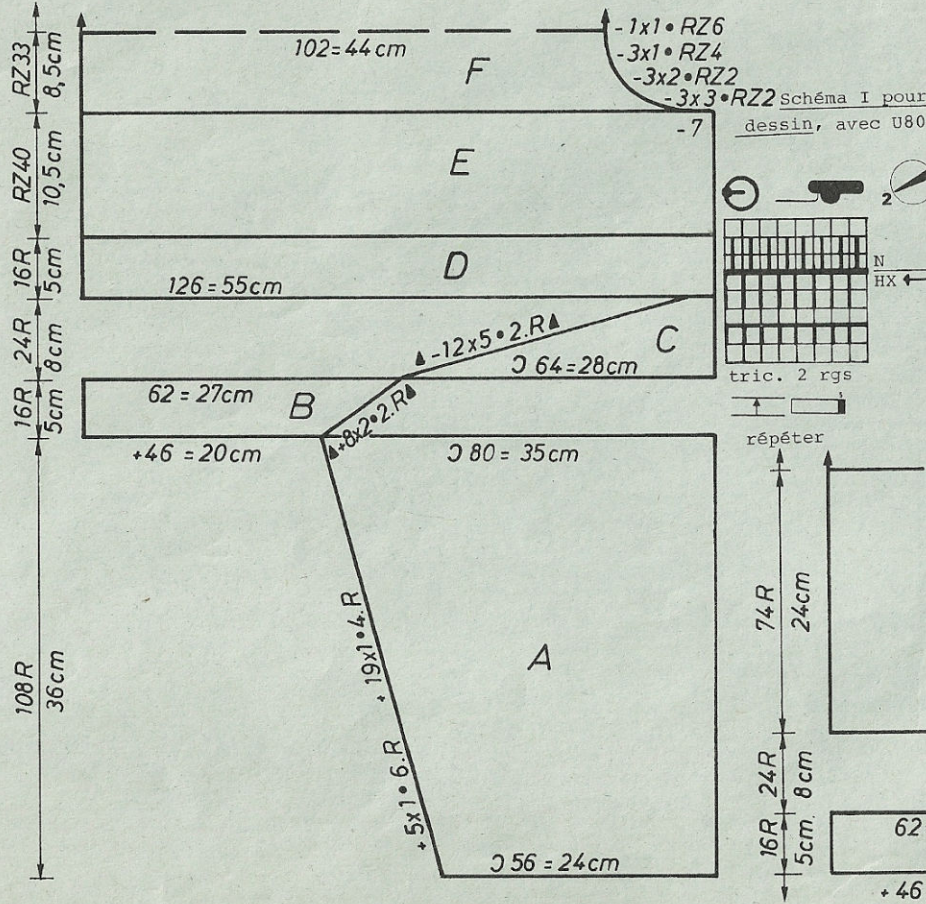


Fig. I

carte perforée, voir page 25

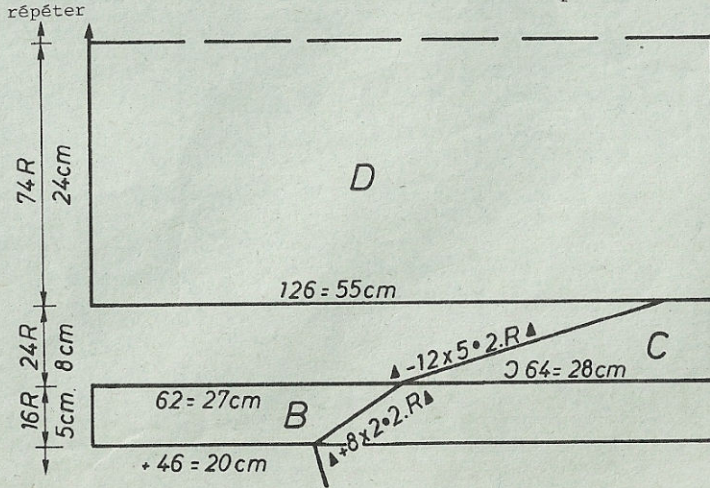
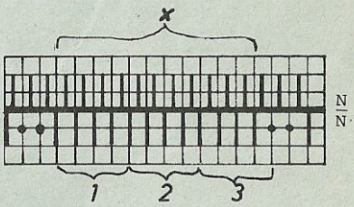


Schéma pour tresse



tric. 3 rgs  
 faire tomber mailles arrières x  
 devant, inverse mailles 1 et 2  
 mettre mailles 1 en haut.  
 tric. 3 rgs  
 faire tomber mailles arrières x  
 devant, inverses mailles 2 et 3  
 mailles 2 en haut  
 répéter

Fig. II : devant (commencer à droite de la machine)  
 A = montage semi-tubulaire ouvert, ouvert à gauche, cont. à tric. en semi-tubulaire en augmentant à gauche. B = mettre les m. de la fonture avant sur peigne reporteur et cont. à tric. sur fonture arrière, monter les m. à gauche en mettant un ancien échantillon sur les aiguilles. Tric. 1 rg puis mettre les poussoirs en travail pour les nouvelles mailles montées. Augm. à droite en dégradés avec chariot BX. C = mettre tous les poussoirs qui étaient en travail en attente et tous ceux à droite de ces derniers en travail. Dim à gauche en dégradés. Mettre tous les poussoirs en attente et cont. à tric. en jersey. E = cont. à tric. tout droit, selon schéma 1 avec carte DECO. F = cont. à tric. dessin en dim. à droite pour encolure. F.E.D.C.B., tric. en sens inverse et selon patron pour la forme, tric. 2 rgs jersey, mettre toutes les m. sur peigne reporteur.

Fig. I : dos  
 Remettre les m. de la partie de la manche A sur fonture avant. Tric. B + C comme fig. II. D = cont. à tric. en jersey, sans dessin. D,C,B,, tric. en sens inverse et forme selon patron, remettre les m. de la fonture avant sur celle de derrière et tricoter encore une fois les manches, semi-tubulaire en sens inverse et en tenant compte de la forme. Rabattre souplement.  
 Bord de taille: montage tubulaire pour côte bonneterie avec 300 m, tric. 40 rgs, quelques rgs fil contrastant, faire tomber.  
 Bord de taille : montage tubulaire pour côte bonneterie avec 300 m, tric. 40 rgs quelques rgs fil contrastant, faire tomber.  
 Bords de poignets: Comme pour bord de taille cependant avec 80 m, tric. 2 fois  
 Tour de cou: soie artificielle, montage tubulaire pour 1:1 avec 160 m, tric. 20 rgs, quelques rgs fil contrastant, faire tomber.  
 Tresse: soie artificielle, tric. 2 fois.  
 Montage tubulaire fermé avec 18 m, tric. 4 rgs, cont. à tric. selon schéma 2, env. 1,20 m, rabattre souplement.  
 Montage : Epingler selon mesures et faire sécher sous un linge humide. Poser les tresse à gauche et à droite du dessin sur le devant et les coudre de chaque côté à points arrières. Fermer tour de cou au point matelas, le poser à l'encolure mailles à mailles à points arrières, ourler à l'intérieur. Glisser un fil à l'avant des manches pour répartir l'ampleur puis coudre les bords de poignets m. à m. à points arrières. Fermer l'un des côtés puis poser la bande taille m. à m. à points arrières, fermer l'autre côté.

# 4124 DUOMATIC 80

Métrage par 100 gr = 475 m  
Métrage par 100 gr = 375 m (pour nervures)

Pullover pour dame, avec nervures

Taille: 84-96 cm tour de poitrine  
Fournitures: 370 gr laine acrylique fine blanc cassé, 3 fois 30 gr mohair/soie tilleul, bleu, rose. 8 m. boudin de plastique mousse  
Grandeur de mailles: jersey = 6, bords de taille et de poignets = 3, nervures avant 6, arrière 4½.  
Echantillon: jersey (sans nervures) : 100 m = 40 cm, 100 rgs = 22 cm  
Dessin: jersey, nervures : selon schéma et alternance des couleurs

Fig. I+II

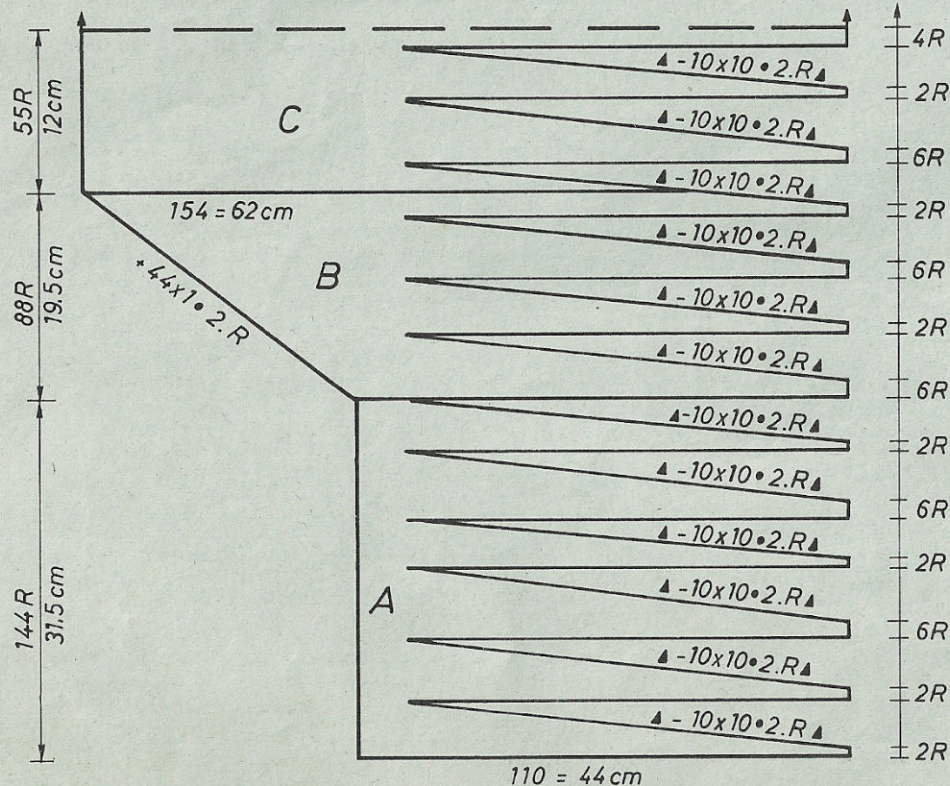


Fig. I + II : dos, devant et manches (tricotés d'une seule pièce). Le patron représente 1/4 du pullover.

A = montage simple fonture pour jersey avec fil contrastant, cont. en jersey. Au CR 3 (chariot à gauche) commencer les dégradés à partir de droite. Au CR 23, remettre tous les poussoirs en travail. Au CR 24, tric. nervure selon schéma. Après la nervure, tric. 1 rg en couleur de base et recommencer les dégradés à partir de droite. Après la 2ème nervure, tric. 6 rgs couleur de base avec toutes les aiguilles puis répéter. B = cont. à faire dégradés et nervures tout en augmentant à gauche. C = tric. tout droit à gauche, à droite continuer nervures et dégradés. A la fin de fig. I et II, les répéter trois fois mais en sens contraire pour la forme. Garder le même rythme pour les dégradés. A la fin, quelques rgs fil contrastant, faire tomber.

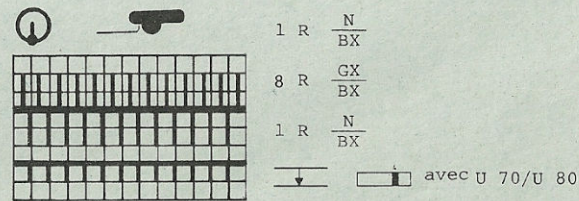
Tour de cou: tric. 2 fois  
Montage tubulaire pour 1:1, 124 m, 12 rgs en GM 3, puis 12 rgs en GM 2 3/4, puis 20 rgs en GM 2½, 12 rgs en GM 2 3/4, 12 rgs en GM 3, quelques rgs fil contrastant, faire tomber.  
Bord de taille: tric. 2 fois  
Montage tubulaire pour 1:1, 180 m. Tric. 50 rgs, quelques rgs fil contrastant, faire tomber.

Bords de poignets: tric. 2 fois  
Montage tubulaire pour 1:1, 90 m, tric. 50 rgs, quelques rgs avec fil contrastant, faire tomber.

Montage: Epingler selon mesures et faire sécher sous un linge humide. Fermer milieu du dos au point maille en défaisant fil contrastant. Enfiler boudin de plastique mousse dans les nervures. Du côté de l'encolure, fermer les nervures sur 1 cm à l'envers. Glisser un fil tout autour de l'encolure, fermer tour de cou au point matelas puis le poser sur l'encolure, m. à m. à points arrières, ourler à l'intérieur. Poser bords de poignets m. à m. à points arrières en défaisant fil contrastant. Pour poser bord de taille mesurer env. 26 cm à partir du milieu du pullover (section c) des deux côtés et faire une marque. (52 cm de large) Sur cette largeur, poser bord de taille m. à m. à points arrières en défaisant fil contrastant, Fermer coutures des côtés.

Schéma pour nervure

Mettre poussoirs en travail pour toute la largeur des nervures.



# 4121 DUOMATIC 80

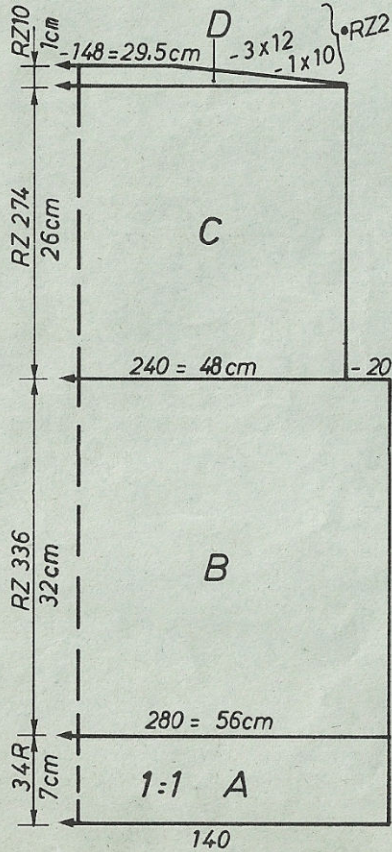
Pullover noir/jaune à fermeture éclair, pour homme

- Taille:** 100 - 104 tour de poitrine  
**Fournitures:** 560 gr laine fine dont 230 gr jaune, 330 gr noir  
 1 fermeture éclair, noire, 37 cm long  
**Grandeur de mailles:** dessin = devant 5½2, derrière 4½2. Bord = 3½2.  
 col = 3 ¾, empiècement = 3 ¾4  
**Echantillon:** dessin : 100 m = 20 cm, CR 100 = 9,5 cm  
 empiècement : 100 m = 23,5 cm, 100 rgs = 23,5 cm  
**Dessin:** jacquard selon schéma et alternance des couleurs, avec carte DECO à perforer soi-même, bord, col et empiècement : 1:1

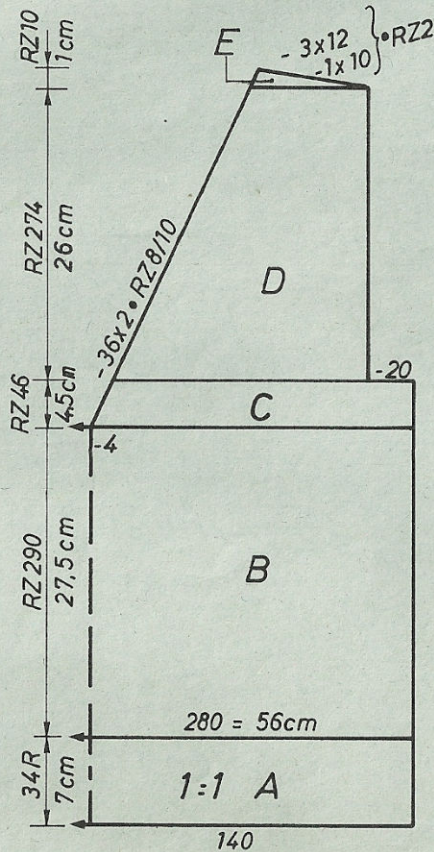
**Fig. I :** dos  
 A = montage tubulaire pour 1:1 en noir. B = mettre les boucles des mailles

**Fig.I**

Métrage par 100 gr = 800 m



**Fig.II**



envers sur les aiguilles vides, cont. à tricoter tout droit le dessin en alternance de couleurs avec carte perforée. C = dim. des deux côtés, cont. à tric. tout droit. D = dim. des deux côtés pour biais d'épaules. Rabattre le reste souplement.

**Fig. II :** devant

A + B comme fig. I. C = div. travail, mettre côté gauche sur peigne reporteur, noter position des aiguilles, cont. à tric. à droite en dim. à gauche pour encolure. D = dim. à droite, cont. à tric. en cont. à dim. pour encolure. E = dim. à droite pour biais d'épaule. Remettre côté gauche sur aiguilles et terminer en sens inverse.

**Fig. III :** manches, tric. 2 fois

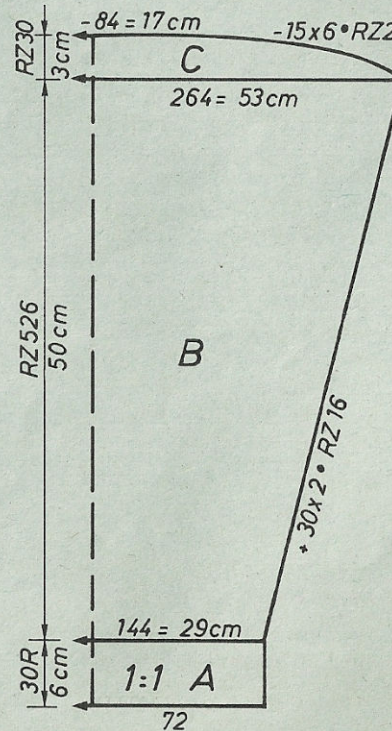
A = montage tubulaire pour 1:1, en noir. B = mettre les boucles des mailles envers sur les aiguilles vides, cont. à tricoter le dessin en alternance de couleurs avec carte perforée tout en augmentant des deux côtés. C = dim. des deux côtés pour arrondi de manches. Rabattre le reste souplement.

**Fig. V :** empiècement. tric. 4 fois, en noir

A = montage tubulaire en 1:1, cont. à tric, tout en augmentant à droite. B = dim. à gauche pour encolure, cont. d'augm. à droite. C = dim. à droite pour biais d'épaules.

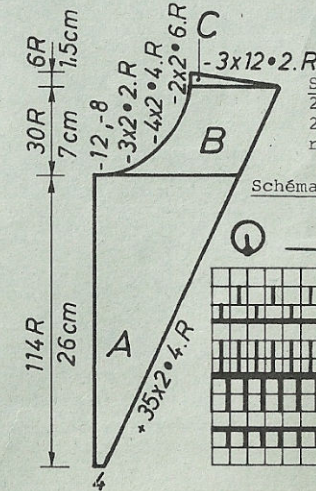
**Col :** montage tubulaire pour 1:1, en jaune, avec 152 m, tric. 10 rgs jaune, puis 84 rgs en noir, 10 rgs jaune. Quelques rgs avec fil contrastant, faire tomber.

**Fig.III**



**Montage:** Epinglez selon mesures et repasser légèrement pattemouille. Fermer les coutures d'épaules. Coudre chaque bord de fermeture-éclair à partir du bas et de l'intérieur entre les deux parties de l'empiècement. Les côtés extérieurs de l'empiècement se posent de l'intérieur sur les parties du devant. Poser le col sur l'encolure m. à m. à points arrières. Puis réunir le début du col (montage) et la partie interne de l'empiècement de l'intérieur. Poser, aussi de l'intérieur, la fermeture éclair jusqu'au repli du col (entre les deux épaisseurs). Ourler l'intérieur du col sur le dos. Poser les manches de l'intérieur. Fermer coutures latérales.

**Fig.V**

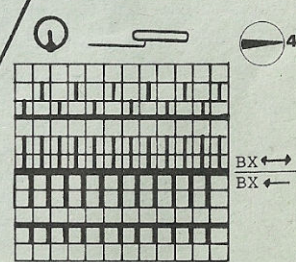


suite, page 30

**Séquence de couleurs**

- 2 rgs jaune
- 2 rgs noir
- répéter

**Schéma pour dessin**



# 4126 DUOMATIC 80/S

Robe à manches kimono

Métrage par 100 gr = 480 m

Taille:

88 - 92 cm tour de poitrine

Fournitures:

460 gr coton/viscose, 90 cm élastique, 1 bouton

Grandeur de mailles:

dessin = 5, ourlet et patte d'épaulette = devant 4 3/4, arrière 4 1/2

Echantillon:

100 m = 36 cm, 100 rgs = 14 cm

Dessin:

selon schéma

Fig. I

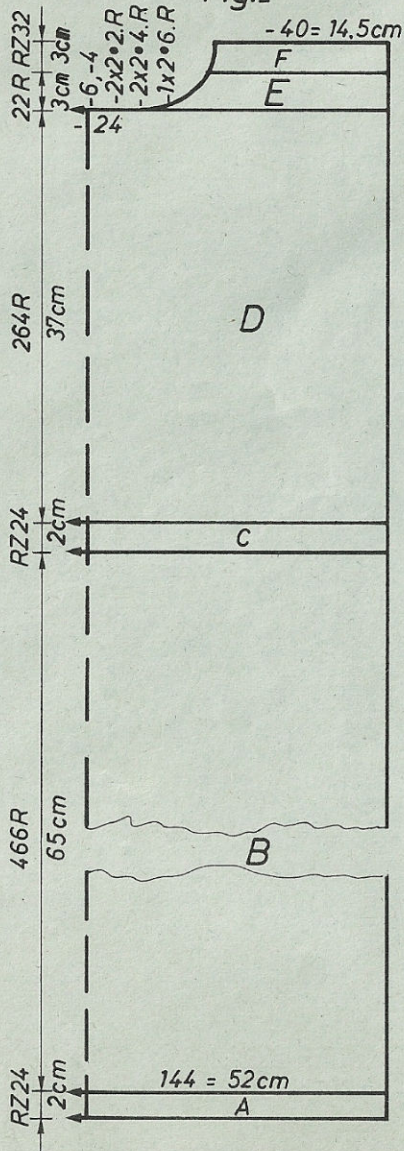


Fig. II

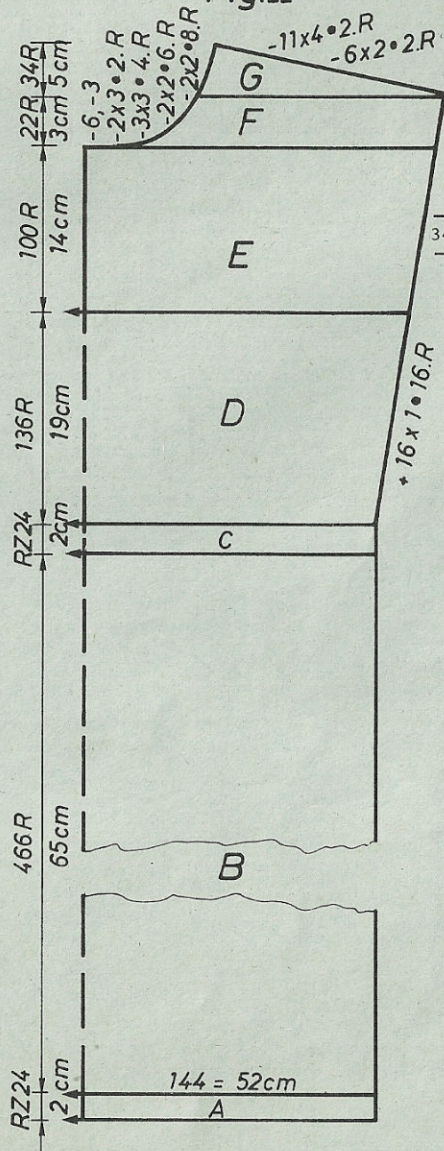


FIG II

	34-36	38-40	42-44	34-36	38-40	42-44
56	56	56	56	56	56	56
144	144	144	144	144	144	144
.	.	.	.	.	.	.
134	144	156	134	144	156	134
3	3	3	3	3	3	3
3	3	3	3	3	3	3
195	195	195	195	195	195	195
.	.	.	.	.	.	.
7	7	7	7	7	7	7
2	2	2	2	2	2	2
38	38	38	38	38	38	38
134	144	156	134	144	156	134
3	3	3	3	3	3	3
3	3	3	3	3	3	3
66	66	67	66	66	67	66
113	113	114	113	113	114	114
.	.	.	.	.	.	.
98	98	98	98	98	98	98
68	68	68	68	68	68	68
66	66	66	66	66	66	66
195	195	195	195	195	195	195
.	.	.	.	.	.	.
7	7	7	7	7	7	7
1	1	1	1	1	1	1
230	230	230	230	230	230	230
71	71	71	63	63	63	63
67	67	67	137	137	137	137
127	127	127	122	122	125	125
137	137	140	191	191	191	191
7	7	7	172	177	183	183
13	13	13	10	10	10	10
72	72	72	73	73	73	73
184	184	184	176	176	176	176
133	133	133	153	153	153	153
177	177	177	179	179	179	179
161	161	161	190	190	190	190
162	162	162	130	130	130	130
164	164	164	166	166	166	166
147	147	147	167	167	167	167
1	1	2	1	1	1	1
0	0	0	3	4	4	4
			0	0	0	0

cm longueur  
totale

C

C = mm 40 rgs tubulaire suite, voir page 30

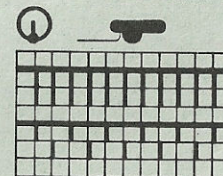
Chiffres clignotants:

8 = tricoter coulisse de  
taille selon description

9 = tricoter coulisse d'épaule  
selon description

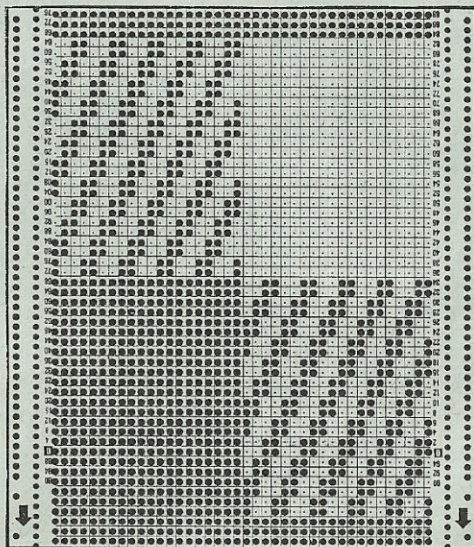
Schéma pour dessin

Ce dessin peut aussi  
être tricoté avec  
carte DECO, voir page 23  
modèle 4122, dessin 1.



4121

FIG I			FIG II			FIG III			FIG V
42-44	46-48	50-52	42-44	46-48	50-52	42-44	46-48	50-52	42-52
38	38	38	38	38	38	38	38	38	94
160	160	160	160	160	160	160	160	160	350
.	.	.	.	.	.	.	.	.	.
120	130	140	120	130	140	65	68	76	4
92	100	108	92	100	108	3	3	3	3
.	.	.	.	.	.	3	3	3	3
195	195	195	195	195	195	195	195	195	229
.	.	.	.	.	.	.	.	.	63
7	7	7	7	7	7	7	7	7	189
31	31	31	31	31	31	26	26	26	65
38	38	38	166	166	166	38	38	38	187
120	130	140	120	130	140	122	126	132	155
80	94	102	80	94	102	3	3	3	74
.	.	.	.	.	.	3	3	3	184
34	33	32	34	33	32	32	46	48	134
66	66	66	66	66	66	61	62	64	185
.	.	.	.	.	.	.	.	.	129
103	103	104	68	68	68	101	101	101	187
184	184	184	191	191	191	7	7	7	128
131	131	131	157	157	157	3	3	3	191
7	7	7	127	127	127	191	191	191	129
119	124	127	159	159	159	163	164	166	1
191	191	131	102	102	103	8	8	8	166
148	153	191	184	184	184	0	0	0	0
128	128	158	131	131	131				
0	0	128	7	7	7				
		0	119	124	127				
			189	187	131				
			135	140	188				
			0	0	145				
					0				

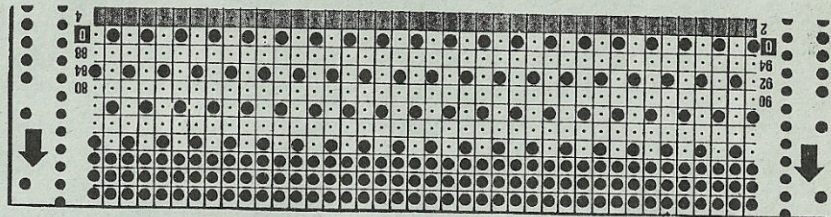


4126

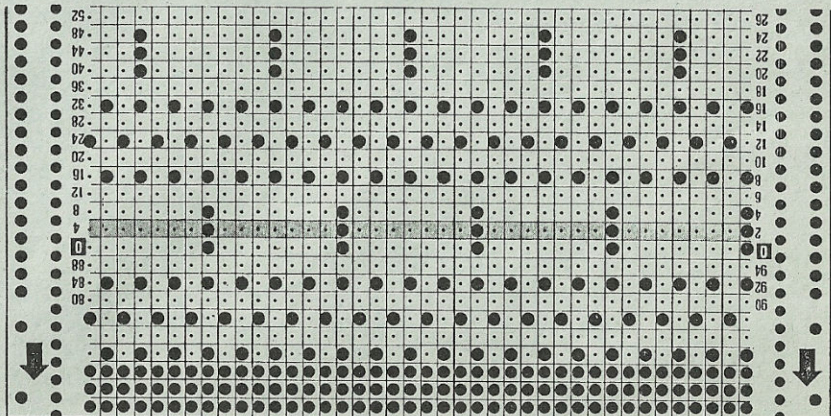
Montage: Epingler selon mesures et faire sécher sous un linge humide. Répartir l'ampleur épaules sur fil puis coudre au dos, m. à m. à points arrières en défaisant fil contrastant. Ourler à l'intérieur. Réunir les deux parties tour de cou point matelas puis le poser sur l'encolure et l'ouverture m. à m. à points arrières, fermer les angles de l'intérieur, défaire fil contrastant. Ourler l'intérieur. Au bas de la fermeture, finir à points invisibles. Poser bordures d'emmanchures de la même manière. Glisser élastique dans coulisse de taille et la retenir des deux côtés. Fermer coutures latérales. Poser boutons et faire une bride à l'angle opposé.

4133

carte perforée DECO 2



carte perforée DECO 1



30

# 4133 DUOMATIC 80/S Métrage par 100 gr = 320 m

Pullover pour enfant, tricolore, kimono

- Taille:** 158 cm taille  
**Fournitures:** 310 gr coton moyen, dont 110 gr lilas, 110 gr vert, 90 gr bleu.  
**Grandeur de mailles:** dessin = 5 3/4, bord-côtes = 3, bordures de manches et tour de cou : 5 1/2  
 100 m = 38 cm, CR 100 = 16 cm  
**Echantillon:** dessin 1 = selon schéma + séquence des couleurs avec carte DECO à perforer soi-même (1).  
**Dessin:** Dessin 2 : selon schéma en vert avec carte DECO à perforer soi-même (2)

**Fig. I :** dos

A = montage tubulaire pour 1:1 en bleu. B = tric. dessin selon schéma avec carte perforée 1 et séquence des couleurs. C = augm. des deux côtés. D = cont. à tric. tout droit. E = cont. à tric. selon schéma et carte perforée 2 en vert. F = diviser travail, mettre côté gauche sur peigne reporteur, cont. à tric. en dim. à gauche pour encolure. G = dim. à droite pour biais d'épaules. Remettre côté gauche sur aiguilles et terminer en sens inverse.

Fig.I

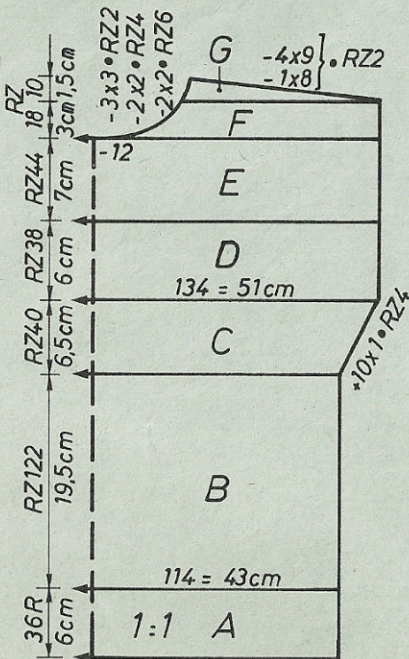


Fig.II

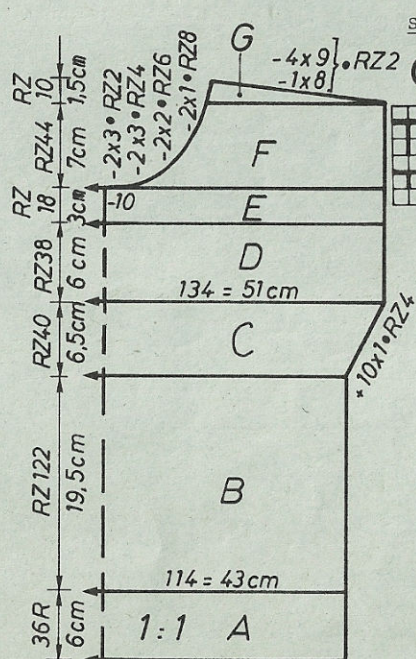
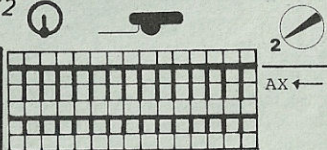


Schéma pour dessin 1 + 2



**Fig. II :** devant

Comme fig. 1, mais faire section E plus court, selon patron.  
**Tour de cou:** Montage tubulaire fermé avec 125 m en vers, tric. 20 CR. Quelques rgs fil contrastant, faire tomber.  
**Bordure d'emmanchure :** tric. 2 fois  
 Comme tour de cou cependant avec 84 m.  
**Montage:** Epingler selon mesures et faire sécher sous un linge humide. Fermer tour de cou au point matelas puis le poser sur encolure m. à m. à points arrière en défaisant fil contrastant puis ourler à l'intérieur. Poser bordures d'emmanchures comme tour de cou.

FIG I				FIG II			
122	134	146	158	122	134	146	158
64	64	64	64	64	64	64	64
152	152	152	152	152	152	152	152
.	.	.	.	.	.	.	.
.	.	.	.	.	.	.	.
92	100	108	116	92	100	108	116
3	3	3	3	3	3	3	3
3	3	3	3	3	3	3	3
195	195	195	195	195	195	195	195
.	.	.	.	.	.	.	.
7	7	7	7	7	7	7	7
13	13	13	13	13	13	13	13
38	38	38	38	38	38	38	38
92	100	108	116	92	100	108	116
3	3	3	3	3	3	3	3
3	3	3	3	3	3	3	3
11	13	16	19	11	13	16	19
38	41	45	49	38	41	45	49
.	.	.	.	.	.	.	.
234	234	234	234	234	234	234	234
63	63	63	63	63	63	63	63
131	131	131	131	131	131	131	131
13	13	13	13	13	13	13	13
71	71	71	71	71	71	71	71
66	66	66	66	66	66	66	66
7	9	9	12	7	9	9	12
7	7	7	7	7	7	7	7
20	21	24	24	20	21	24	24
189	189	189	189	189	189	189	189
158	161	164	166	158	161	164	166
69	70	70	70	71	71	71	72
168	168	168	176	168	168	168	176
179	187	187	187	162	162	170	170
163	128	129	130	163	171	172	180
165	163	164	164	165	165	166	166
1	165	165	166	151	151	151	151
0	1	1	2	128	128	128	1
	0	0	0	5	6	6	7
				0	0	0	128
							0

cm longueur totale

# 4125 DUOMATIC 80/S

Jaquette à col châle gris bleu, pour homme

Métrage par 100 gr = 280 m

Taille: 100 - 104 cm tour de poitrine  
 Fournitures: 1200 gr laine moyenne, 3 boutons  
 Grandeur de mailles: dessin = 5, bord-côtes = 4/4  
 Echantillon: 100 m = 40 cm, CR 100 = 15,5 cm  
 Dessin: fig. I + II = selon schéma 1 + 2, fig. III, côte anglaise en 1:1, bord-côtes en 1:1.

Fig. I

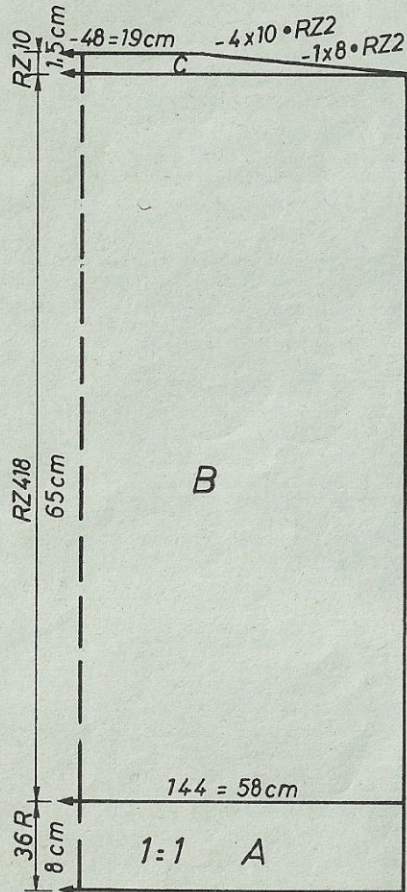


Fig. II

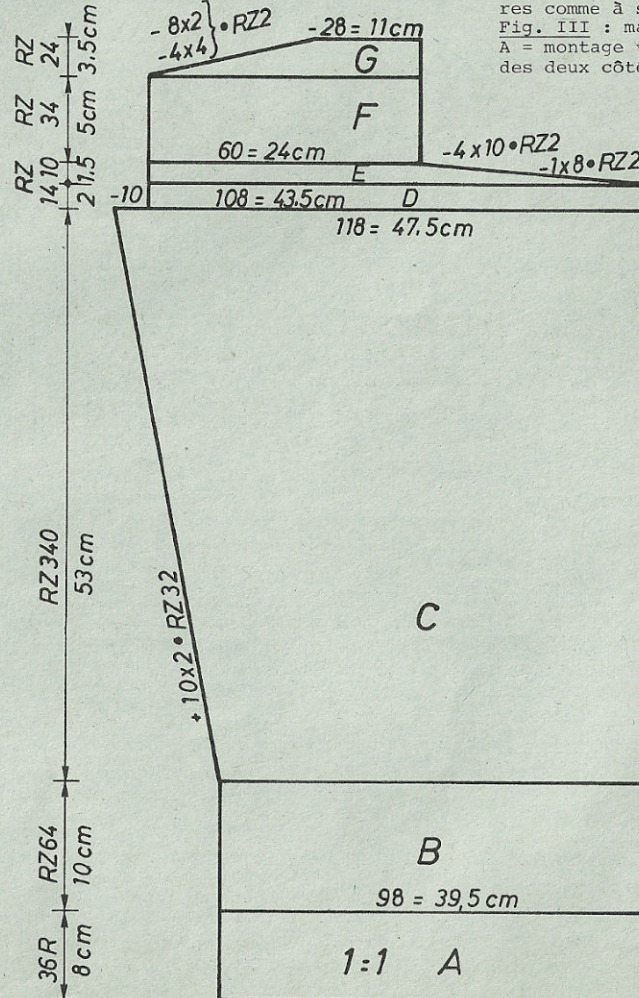


Fig. III

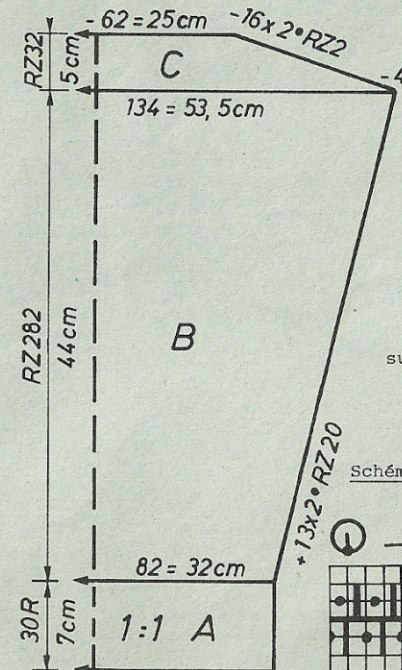


Fig. I : dos

A = montage tubulaire pour 1:1. B = cont. à tric. dessin tout droit, selon schéma 1. C = rabattre des deux côtés pour biais d'épaules, puis rabattre soûplement le reste de mailles.

Fig. II : devant, tricoter deux parties en sens inverse

A = montage tubulaire pour 1:1. B = cont. dessin selon schéma 2. C = cont. à tric. en augm. à gauche pour revers. D = dim. à gauche. E = dim. à droite. F = cont. tout droit. G = dim. à gauche. Rabattre le reste soûplement.

2ème partie: tric. en sens inverse en faisant boutonnières au 18ème rg sur les mailles 9 à 13 et 24 à 28 à partir de la gauche. Section B = faire boutonnières comme à section A au CR 12 et CR 78.

Fig. III : manches, tric. 2 fois

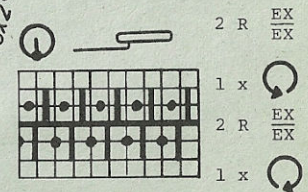
A = montage tubulaire pour 1:1. B = cont. à tric. en côte anglaise 1:1 en augm. des deux côtés. C = dim. des deux côtés. Rabattre le reste soûplement.

Montage: Epingler selon mesures et faire sécher sous linge humide. Fermer coutures d'épaules. Réunir les deux parties du col avant de les coudre de l'intérieur sur le milieu de l'encolure du dos. Retourner le col à l'endroit du changement de dessin vers l'intérieur, faire une couture à points avant souples pour maintenir le bord et ourler le col à l'intérieur.

Border boutonnières, coudre les manches de l'intérieur. Fermer coutures latérales. Poser boutons.

suite, page 33

Schéma 1 pour fig. 1.



# 4147 DUOMATIC 80/S

Métrage par 100 gr = 800 m

Jupe correspondant à la jaquette aux roses en jacquard

Taille: 92-96 cm tour de hanches  
 Fournitures: 360 gr laine fine (tricotée à double), 65 cm élastique.  
 Grandeur de mailles: devant 4 1/2, derrière 5 3/4, ourlet 3 1/2  
 Echantillon: 100 m = 26 cm, 100 rgs = 22,5 cm  
 Dessin: selon schéma, ourlet = 1:1

Fig. VII

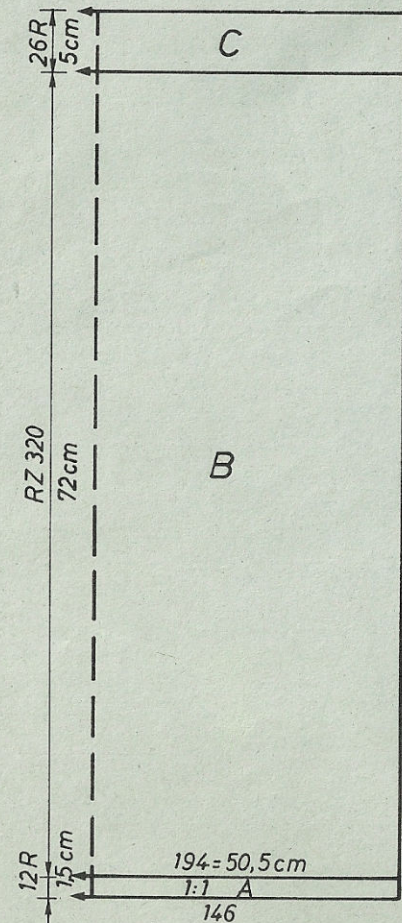
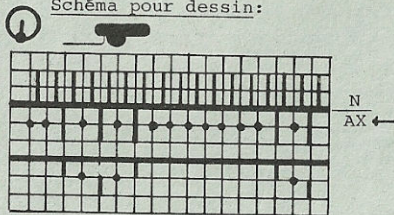


Fig. VII : pans de jupe, tric. 2 fois  
 A = montage tubulaire pour 1:1 avec 146 m en laine double, cont. à tric. en 1:1. B = répartir aiguilles selon schéma, cont. à tric. dessin tout droit selon schéma. C = transf. toutes les m. sur fonture arrière, les réduire d'un tiers, c.à.d. mettre une m. sur 1'aiguille voisine, tric. jersey, rabattre souplement.  
 Montage: épingler selon mesures et faire sécher sous un linge humide. Fermer coutures latérales. Replier bord de taille en deux et ourler à l'intérieur, enfiler élastique.

Schéma pour dessin:



bord gauche

FIGVII

34-36	38-40	42-44	
90	90	90	
104	104	104	A
.	.	.	B
178	194	216	
89	98	109	
38	38	38	} cm tour de hanches
178	194	216	
89	98	109	
70	70	70	
73	73	73	
.	.	.	cm longueur totale
98	98	98	
68	68	68	
66	66	66	
131	131	131	
100	100	100	
69	69	69	
66	66	66	
7	7	7	
6	6	6	
0	0	0	

Chiffre clignotant:  
 8 = réduire les m. d'un tiers.

# 4125

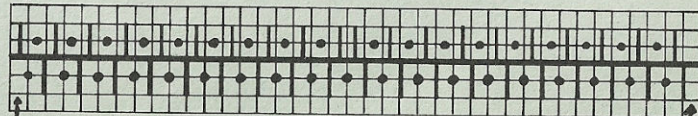
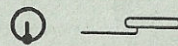
FIG I

46-48	50-52	54-56
62	62	62
160	160	160
.	.	.
134	144	154
100	108	116
.	.	.
195	195	195
.	.	.
7	7	7
20	20	20
38	38	38
134	144	154
96	102	110
.	.	.
65	65	65
74	74	74
.	.	.
98	98	98
189	189	189
165	169	173
0	0	0

FIG II

46-48	50-52	54-56
62	62	62
160	160	160
.	.	A
.	.	B
94	98	104
100	108	116
.	.	cm tour de hanches
195	195	195
.	.	C
7	7	7
20	20	20
38	38	38
94	98	104
96	102	110
.	.	cm tour de poitrine
10	10	10
74	74	74
.	.	cm longueur totale
75	75	75
63	63	63
141	141	141
127	127	127
164	164	164
184	184	184
131	131	133
7	7	7
20	22	24
191	191	191
153	153	153
5	5	5
71	71	71
7	7	7
127	127	127
171	171	171
189	189	189
165	169	173
7	7	7
25	27	29
0	0	0

Schéma 2 pour fig. II



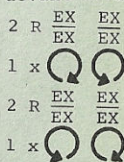
Bord gauche pour premier devant

Bord droit pour deuxième devant

FIG III

46-48	50-52	54-56
62	62	62
160	160	160
.	.	A
78	80	82
3	3	3
3	3	3
195	195	195
.	.	C
7	7	7
17	17	17
38	38	38
130	134	140
3	3	3
3	3	3
41	42	43
63	65	66
.	.	cm longueur totale
100	100	100
6	6	6
191	191	191
153	153	154
9	9	9
0	0	0

2ème  
 1er devant devant





# 4127 DUOMATIC 80

Jaquette pour enfant, avec nervures

**Taille:** stature 116 cm  
**Fournitures:** 330 gr laine fine bleue, puis 4 fois 15 gr. mohair/ acryl fin jaune, orange, turquoise et lilas.  
 1 fermeture éclair ouvrable 46 cm  
**Grandeur de mailles:** dessin : devant = 5, arrière = 4½. nervures : avant 5 ¾, arrière 5, bord-côtes et col = 4½ (à double)  
**Echantillon:** 100 m = 19 cm, CR 100 = 9,5 cm  
 nervures : 100 m = 19 cm, 100 rgs = 11,5 cm  
**Dessin:** selon schéma, bord-côtes et col 2:2 (laine à double)

**Fig. I :** dos

A = montage tubulaire pour 2:2, laine double, 128 m. sur une largeur de 96 aig.  
 B = toutes les aiguilles en travail, cont. tout droit dessin. C = dim. des deux côtés pour biais de raglan, rabattre le reste des mailles.

**Fig. II :** devant, tric. 2 parties en sens inverse l'une de l'autre

A = montage tubulaire pour 2:2 avec 68 m sur une largeur de 51 aig., tric. avec laine à double. B = répartir aig. selon schéma, cont. dessin tout droit. C = dim. à droite pour raglan. D = dim. à gauche pour encolure.

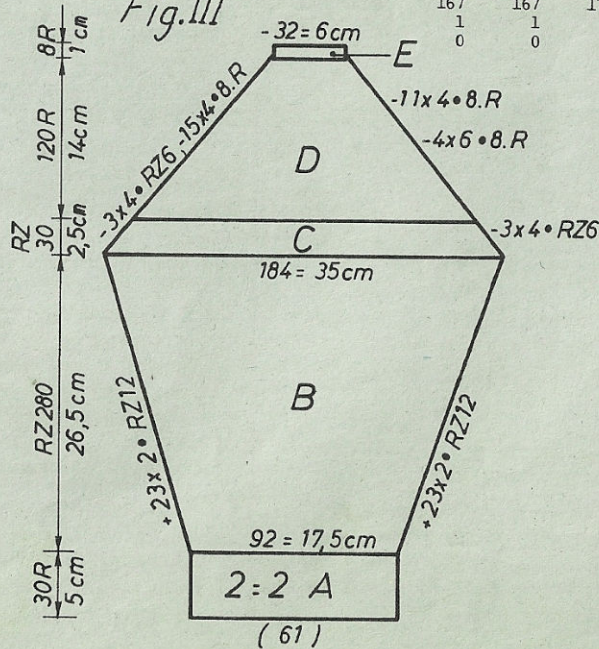
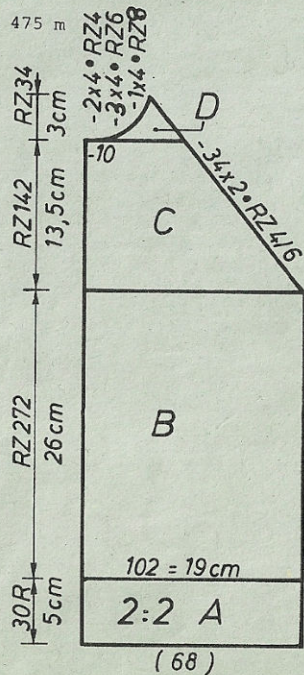
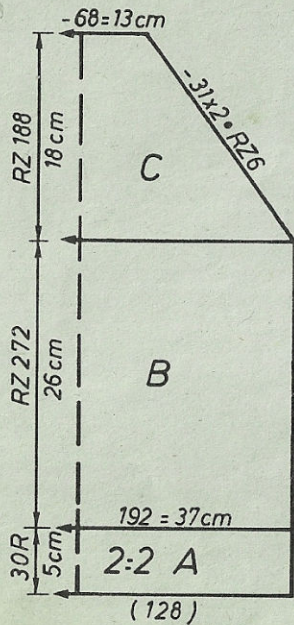
FIG I				FIG II				FIG III			
116	128	140	152	116	128	140	152	116	128	140	152
38	38	38	38	38	38	38	38	38	38	38	38
152	152	152	152	408	408	408	408	152	152	152	152
.	.	.	.	.	.	.	.	.	.	.	.
96	106	116	126	51	54	60	65	46	48	50	54
66	71	76	84	66	71	76	84	3	3	3	3
195	195	195	195	195	195	195	195	3	3	3	3
7	7	7	7	7	7	7	7	7	7	7	7
21	21	21	21	21	21	21	21	21	21	21	21
38	38	38	38	38	38	38	38	38	38	38	38
96	106	116	126	51	54	60	65	92	97	100	104
60	64	68	76	60	64	68	76	3	3	3	3
26	29	32	34	26	29	32	34	3	3	3	3
49	53	57	60	49	53	57	60	41	45	49	53
99	99	99	99	227	227	227	227	101	102	102	102
191	191	191	191	191	191	191	191	7	7	7	7
152	157	161	166	155	158	162	167	3	3	3	3
87	93	98	103	80	88	93	98	247	255	255	255
0	0	0	0	69	69	70	70	66	66	66	66
				168	168	176	176	2	128	130	132
				162	162	162	162	67	11	17	22
				166	166	166	166	191	67	67	67
				167	167	175	175	151	191	191	191
				1	1	1	2	68	151	151	150
				0	0	1	1	67	68	68	68
								191	67	67	67
								155	191	191	191
								68	156	155	154
								97	68	68	68
								4	97	97	97
								0	4	4	4
								0	0	0	0

Fig. I

Fig. II

Fig. III

Métrage par 100 gr = bleu 600 m  
 de couleur 475 m

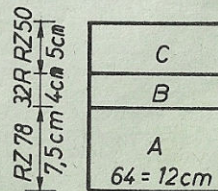


Chiffre clignotant:

8 = le FORM COMPUTER ne tient pas compte de l'autre échantillon, celui donné par les nervures. Si vous désirez cependant tricoter les nervures, il faut maintenant insérer le nouvel échantillon dans votre programme et faire passer le programme jusqu'au chiffre clignotant 8.

Fig. VI

\*1 = cm tour de hanches  
 \*2 = cm tour de poitrine



# 4148 DUOMATIC 80/S

Métrage par 100 gr = 800 m

Jupe correspondant à jaquette jacquard blanc/moutarde

Taille: 92-96 cm tour de hanches  
 Fournitures: 410 gr laine mélangée fine moutarde, 65 cm élastique  
 Grandeur de mailles: 4  
 Echantillon: 100 m = 15 cm, 100 rgs = 18 cm  
 Dessin: selon schéma

Fig. VII

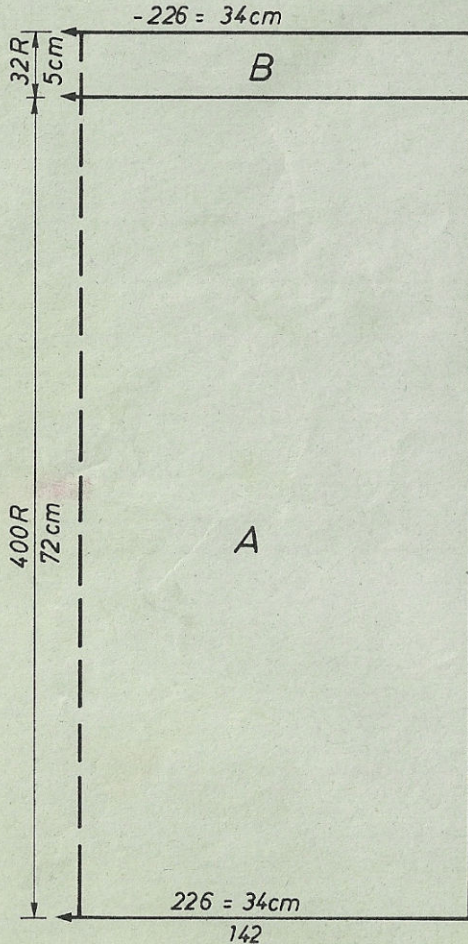


Fig. VII: pans de jupe, tric. 3 fois  
 A = montage tubulaire pour côte bonneterie, puis répartir m. selon schéma. cont. à tric. dessin tout droit selon schéma. B = transf. toutes les m. sur fonture avant et finir de tric. en jersey. Rabattre souplement.

Montage: Epingler selon mesures et faire sécher sous un linge humide. Réunir toutes les parties. Replier en deux le bord de taille et l'ourler à l'intérieur, enfiler élastique.

Schéma pour dessin:

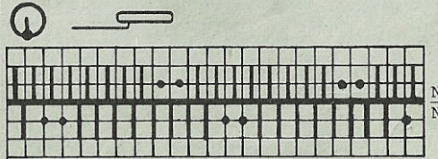


FIG VII

34-36 38-40 42-44

72	72	72
60	60	60
42	.	.
210	226	244
88	98	109
38	38	38
210	226	244
88	98	109
70	70	70
72	72	72
99	99	99
71	71	71
66	66	66
128	128	128
100	100	100
69	69	69
66	66	66
7	7	7
6	6	6
0	0	0

Chiffre clignotant:  
 8 = transf. toutes les m. pour bord côtes

cm tour de hanches

cm longueur de jupe

# 4127

Fig. III : manches, tric. 2 fois

A = montage tubulaire pour 2:2, 60 m sur une largeur de 46 aig. Tric. avec laine double. B = toutes aig. en travail, cont. à tric. dessin en augm. des deux côtés. C = dim. des deux côtés. D = cont. à tric. en alternance de couleurs pour nervures en dim. des deux côtés. E = tric. jersey en alternance de couleurs, rabattre souplement.

Col: montage tubulaire pour 2:2, 120 m sur une largeur de 90 aig. avec laine à double, tric. 34 rgs. Quelques rgs fil contrastant, faire tomber.

Fig. VI : poches, tric. 2 fois

A = montage tubulaire pour côte bonneterie, cont. à tric. tout droit dessin. B = cont. à tric. selon schéma pour nervures et alternance des couleurs. C = cont. dessin tout droit. Rabattre souplement.

Montage: Epingler selon mesures et faire sécher sous un linge humide. Faire un ourlet aux poches sur 2 cm et les repasser légèrement à la pattemouille. Poser les poches de manière à ce que leur côté extérieur puisse être pris dans les coutures latérales et fermer le bas à points arrières. Fermer coutures raglan. Poser le col sur l'encolure m. à m. à points arrières. Poser la fermeture éclair jusqu'au milieu du col à points arrières. Ourler le col à l'intérieur. Fermer coutures latérales.

Schéma pour dessin

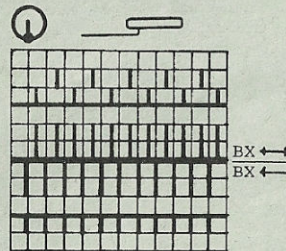
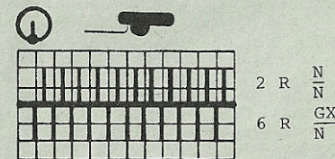


Schéma pour nervures



Séquence de couleurs pour nervures

8 rgs jaune  
 8 rgs orange  
 8 rgs turquoise répéter  
 8 rgs lilas

# 4130 DUOMATIC 80

Pullover bleu marin pour dame, dessins jacquard 4 couleurs

**Taille:** 82-96 cm tour de poitrine (taille 36-38, ampleur décontractée, taille 40-42, ampleur normale)

**Fournitures:** 1150 gr laine mêlée fine dont 650 gr bleu marin et 4 fois 125 gr, rouge, vert, lilas, jaune. Epaulettes. dessin = devant 5 3/4, arrière 3/4, bord-côtes = 2/2. manchettes et col = devant 2, arrière 6. bande de garniture = 6

**Echantillon:** 100 m = 22,5 cm, CR 100 = 13,5 cm

**Dessin:** selon schéma 1 avec carte DECO à perforer soi-même, selon table d'alternance des couleurs, col et manchettes selon schéma 2. bord-côtes = côte bonneterie.

Fig. I

Métrage par 100 gr = bleu marin 650 m  
couleurs 480 m

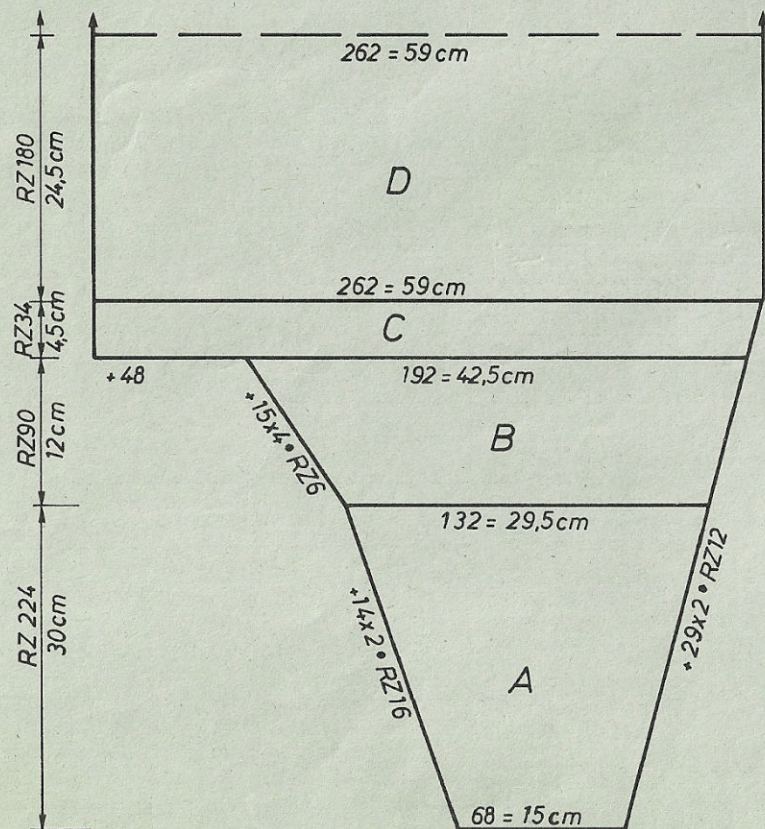


Fig. I : dos

A = commencer à droite sur la machine (8ème aiguille à droite du milieu), montage tubulaire pour côte bonneterie en coul. 1, cont. selon schéma 1 avec carte DECO et table d'alternance des couleurs en augmentant des deux côtés. B = cont. à tric. tout en cont. à augm. C = mettre à gauche un ancien échantillon comme montage et tric. en continuant d'augmenter à droite. D = cont. de tric. tout droit. et terminer en tricotant D.C.B.A., donc en sens inverse et en veillant à la forme. Rabattre doucement.

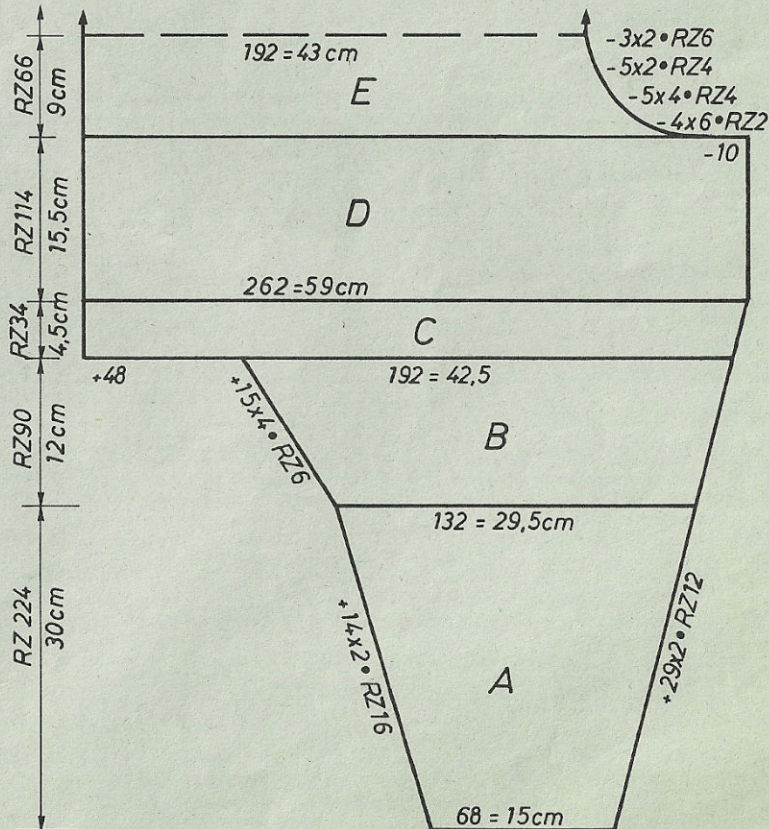
Fig. II : devant

A,B,C,D, comme fig. I. E = dim. à droite pour encolure, puis en sens inverse : E,D,C,B,A, terminer et rabattre doucement.

Fig. VI : col, coul. 1

Montage simple fonture sur fonture arrière pour jersey, sur fonture avant, mettre aig. en travail selon schéma, pour partie avant du col 120 m, pour partie arrière 68 m, tric. 224 rgs selon schéma 2, quelques rgs fil contrastant, faire tomber.

Fig. II



# 4149 DUOMATIC 80/S

Métrage par 100 gr : coton-viscose 290 m  
fil pour dentelle 2000 m

Jupe pour pullover saumon

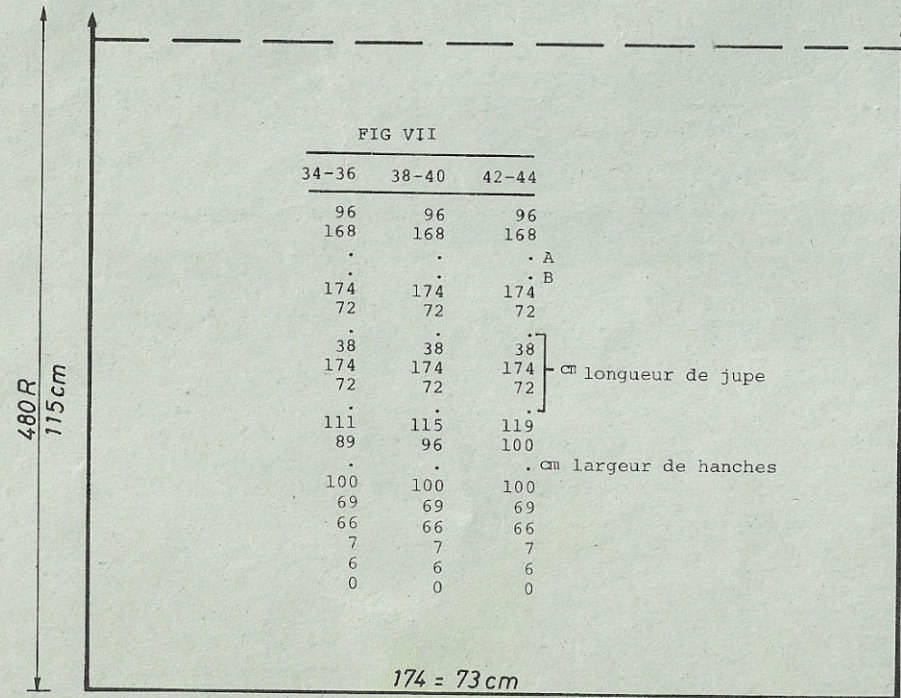
**Taille:** 92-96 cm tour de hanches  
**Fournitures:** 375 gr coton/viscose moyen, (brillant de "Britanica")  
15 gr de fil de dentelle très fin.  
**Grandeur de mailles:** jersey = 7, bandes de dentelle = 6  
**Echantillon:** 100 m = 42 cm, 100 rgs = 24 cm  
**Dessin:** jersey

Fig. VII : jupe

A = montage simple fonture pour jersey, avec fil contrastant, commencer en faisant 6 rgs coton/viscose puis 2 rgs fil pour dentelle & GM 6, 10 rgs coton/viscose en jersey, recommencer, à la fin encore 4 rgs coton/viscose, quelques rgs fil contrastant, faire tomber.

Bord de taille: montage tubulaire fermé avec 70 m, tric. 24 CR, quelques rgs fil contrastant, faire tomber.

Montage: épingler selon mesures et faire sécher sous un linge humide. Faire couture au point de mailles en défaisant fil contrastant. Froncer légèrement la taille sur un fil, coudre bord de taille à la jupe, m. à m. à points arrières en défaisant fil contrastant, fermer bord de taille, l'ourler à l'intérieur. Event. faire un tour de crochet autour de l'ourlet.



# 4130

Fig. V : manchettes, tric. 2 fois en couleur 1

Comme fig. VI, mais avec 79 m, tric. 192 rgs.

Bord-côtes : tric. 2 fois en coul. 1

Montage tubulaire pour côtes bonneterie, 260 m, tric. 70 rgs, quelques rgs fil contrastant, faire tomber.

Bandes de garnitures pour coutures des épaules: tric. 2 fois, coul. 1

Montage simple fonture pour jersey, 7 m, tric. env. 60 cm, rabattre.

Montage: épingler selon mesures et faire sécher sous un linge humide, ev. repasser légèrement à la pattemouille. Coudre les épaules en intercalant la bande de garniture. Réunir les parties du col puis le poser sur l'encolure, m. à m. à points arrières en défaisant fil contrastant, ourler à l'intérieur.

Fermer coutures latérales. Poser les bords-côtes à la taille m. à m. à points arrières en les faisant se recouvrir d'un cm de chaque côté, défaisant fil contrastant. Fermer manchettes et les coudre aux manches m. à m. à points arrières en défaisant fil contrastant, ourler à l'intérieur. Poser les épaulettes.

Table d'alternance des couleurs pour dessin

coul. 1 = bleu marin, coul. 2 = rouge, coul. 3 = vert, coul. 4 = lilas  
coul. 5 = jaune

Fig. I

Fig. II :

24 x : 2 R col 1, 2 R col 2      2 R col 1, 2 R col 4

24 x : 2 R col 1, 2 R col 3      2 R col 1, 2 R col 3

24 x : 2 R col 1, 2 R col 4      2 R col 1, 2 R col 2

24 x : 2 R col 1, 2 R col 5      2 R col 1, 2 R col 5

répéter

répéter

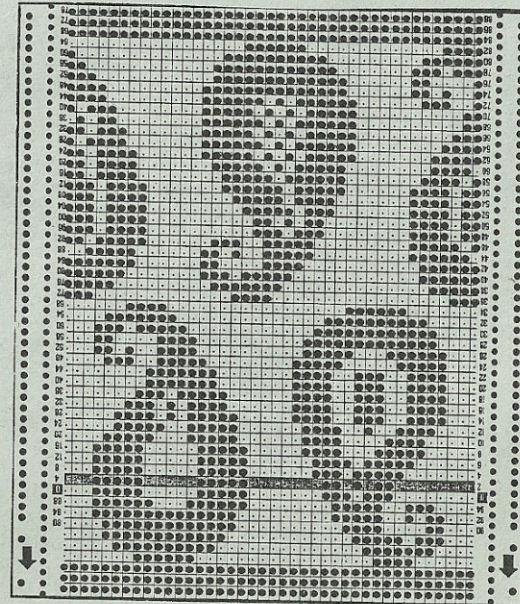


Schéma 1 pour dessin 1

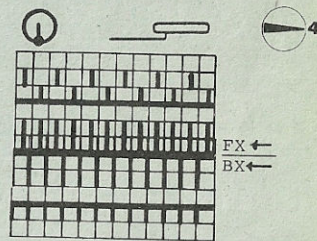
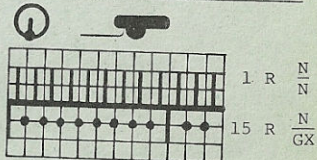


Schéma 2 pour fig. VI + V



# 4131 DUOMATIC 80

Jaquette bleue et verte pour dame

**Taille:** 88-96 cm tour de poitrine  
**Fournitures:** 430 gr laine acrylique moyenne verte, 210 gr fine laine acrylique bleue, 5 boutons  
**Grandeur de mailles:** dessin = 4 3/4, bord = 3 1/2, col = 4 1/4, bande de boutonage 3 1/4  
**Echantillon:** 100 m = 22,5 cm, CR 100 = 12 cm  
**Dessin:** selon schéma avec carte DECO à perforer soi-même, en alternance de couleurs, col côte bonneterie, bande de boutonage côte bonneterie, bord-côtes 2:2

Fig. I : dos

A = montage tubulaire pour 2:2, 194 m sur une largeur de 145 aig. en bleu à triple. B = mettre toutes les aig. en travail, cont. à tric. tout droit selon schéma et alternance des couleurs avec carte DECO. C = dim. des deux côtés, cont. à tric. tout droit. Rabattre soûplement.

Fig. I

Métrage par 100 gr = vert 400 m  
 bleu 1600 m

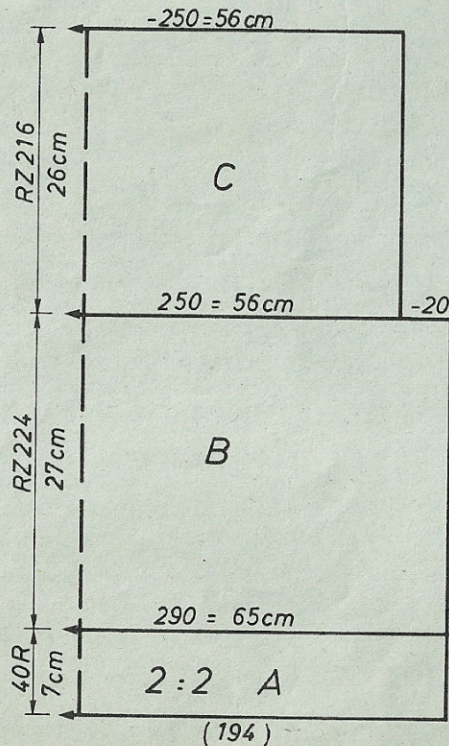


Fig. II

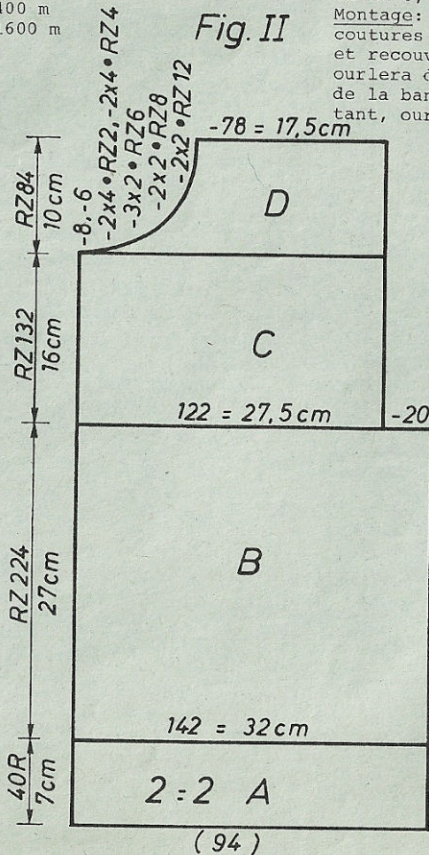


Fig. II : devant, tric. deux parties en sens inverse l'une de l'autre.

A = montage tubulaire pour 2:2, 94 m, sur une largeur de 71 aig. en bleu, à triple. B = mettre toutes les aig. en travail, cont. à tric. tout droit selon schéma et alternance des couleurs avec carte DECO. C = dim. à droite, cont. à tric. tout droit. D = dim. à gauche pour encolure, rabattre soûplement.

Fig. III : manches, tric. 2 fois

A = montage tubulaire pour 2:2 en bleu, triple, 106 m. sur une largeur de 80 aig. B = mettre toutes les aig. en travail, cont. à tric. selon schéma et alternance des couleurs et carte DECO en augmentant des deux côtés. C = cont. à tric. tout droit, rabattre soûplement.

Fig. IV : col

Montage tubulaire pour côte bonneterie en bleu (fil quadruple), 250 m, tric. 32 rgs, puis position chariot avant et arrière CX, GM 6, CR 6, puis GM 6 3/4 tric. 2 CR., quelques rgs fil contrastant faire tomber.

Bande de boutonage: montage tubulaire pour côte bonneterie, 29 mailles, tric. 228 rgs, quelques rgs fil contrastant, faire tomber. 2ème bande, avec boutons: à faire sur les mailles 13 à 17 aux rangs 4, 30, 78, 126, 178, 222.

Bandes pour boutonage: montage simple fonture pour jersey, 144 m, tric. 6 rgs en GM 6, quelques rgs fil contrastant, faire tomber.

Montage: Epingler selon mesures et faire sécher sous un linge humide. Fermer coutures d'épaules. Poser bande de boutonage à points arrières sur la lisière et recouvrir la couture intérieure avec la petite bande de garniture qu'on ourlera des deux côtés. Poser le col sur l'encolure (devant, jusqu'au milieu de la bande de boutonage, m. à m. à points arrières en défaisant fil contrastant, ourler à l'intérieur. Fermer coutures des côtés.

Poser boutons.

Fig. III

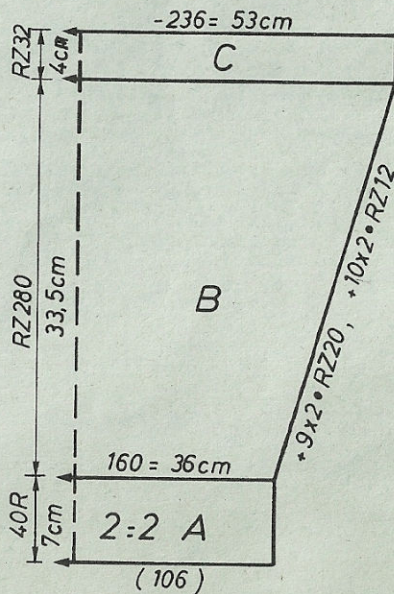


FIG I FIG II FIG III

	38-42	38-42	38-42
	48	48	48
	180	436	180
	.	.	.
	145	72	80
	3	3	3
	3	3	3
	195	195	195
	.	.	.
	7	7	7
	24	24	24
	38	38	38
	145	72	118
	3	3	3
	3	3	3
	27	27	33
	60	60	59
	.	.	.
	100	228	98
	184	184	7
	131	131	9
	7	7	0
	101	101	
	0	75	
		160	
		153	
		162	
		164	
		159	
		2	
		151	
		1	
		151	
		5	
		6	
		0	

cm longueur totale

# 4151 DUOMATIC 80/S

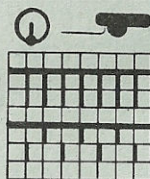
Jupe lilas/vert, dessin perlé

Taille: 92-96 cm tour de hanches  
 Fournitures: 365 gr laine mélangée fine, dont 190 gr vert, 175 gr lilas, 65 cm élastique  
 Grandeur de mailles: dessin et bord de taille = 5, ourlet = devant arrière 4 1/2. 4 3/4.  
 Echantillon: 100 m = 37 cm, CR 100 = 13 cm  
 Dessin: selon schéma

Fig. VII

Métrage par 100 gr = 475 m

Schéma pour dessin:



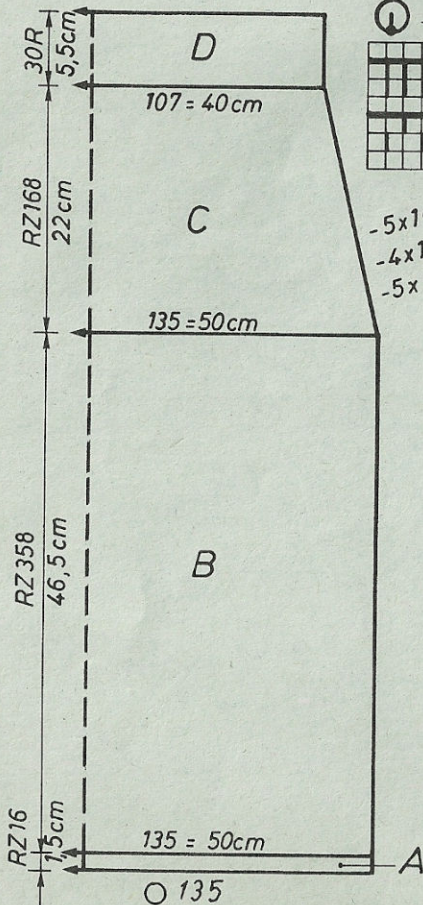
2 R GX  
 AX ← vert  
 2 R GX  
 N lilas

Chiffre clignotant:  
 8 = transf. m. pour bord-côtes

-5x1•RZ10  
 -4x1•RZ12  
 -5x1•RZ14

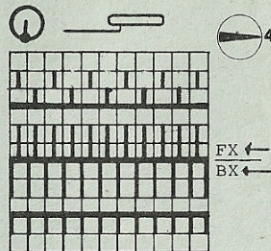
FIG VII

	34-36	38-40	42-44	
	52	52	52	
	148	148	148	
	.	.	.	A
	124	135	146	B
	89	98	108	
	38	38	38	cm tour de hanches
	124	135	146	
	89	98	108	
	48	48	48	cm longueur totale
	70	70	70	
	103	103	103	
	175	175	175	
	28	28	28	
	167	167	167	
	17	17	17	
	239	239	239	
	66	66	66	
	18	18	18	
	100	100	100	
	69	69	69	
	66	66	66	
	7	7	7	
	6	6	6	
	0	0	0	

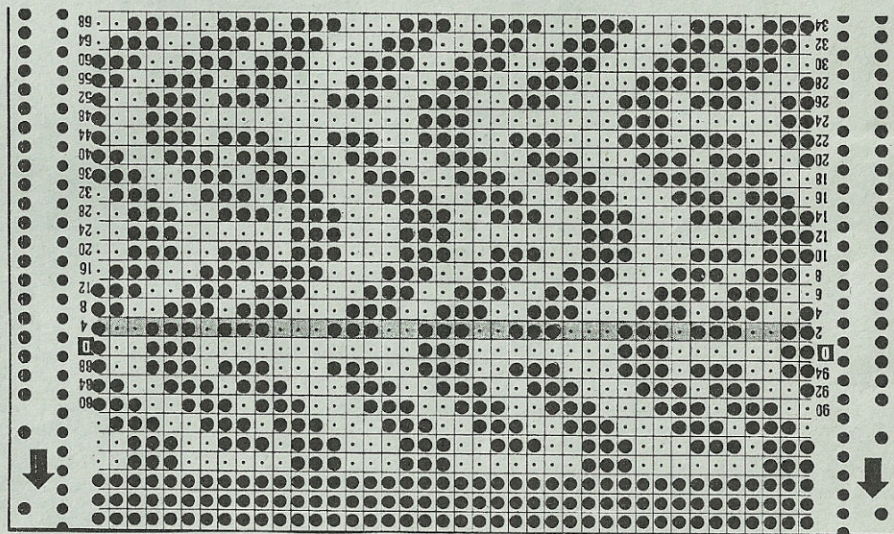


# 4131

Schéma pour dessin:



FX ←  
 BX ←  
 2 rgs bleu  
 2 rgs vert  
 répéter



Le dessin peut être aussi tricoté avec carte DECO, voir modèle 4122 dessin 1, page 23.

Fig. VII : tric. 2 fois

A = montage tubulaire fermé en vert. B = transf. toutes les m. sur fonture avant, cont. à tric. tout droit dessin selon schéma et alternance de couleurs. C = dim. des deux côtés. D = réduire les m. d'un tiers, c.-à-d. mettre 1 m. sur 3 sur l'aiguille voisine, cont. à tric. en jersey, rabattre souplement. Montage: épingler selon mesures et faire sécher sous un linge humide. Fermer coutures latérales. Plier bord de taille de moitié et l'ourler à l'intérieur et enfiler l'élastique.

# 4129 DUOMATIC 80

Métrage par 100 gr = 900 m

Pullover pour dame, rouge, jacquard à fleurs

**Taille:** 82-96 cm tour de poitrine (taille 36-38 = ampleur souple et détendue, taille 40-42 = ampleur normale)  
**Fournitures:** 760 gr fine laine mêlée, dont 390 gr rouge, 70 gr marine, 65 gr vert poison, 35 gr bleu roi, 85 gr brun clair, 45 gr jaune clair, 35 gr vert clair, 20 gr violet, 15 gr bleu clair, 2 boutons  
**Grandeur de mailles:** dessin = devant 6 3/4, derrière 5 1/4. Bord = 4, col = 5.  
**Echantillon:** 100 m = 24,5 cm, CR 100 = 8 cm  
**Dessin:** selon schéma 1 avec carte DECO à perforer soi-même, selon séquence des couleurs. Col et bordures selon schéma 2.

Fig. I

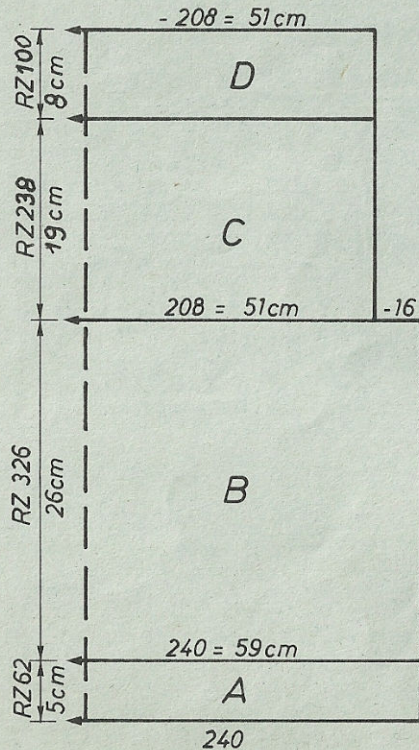


Fig. II

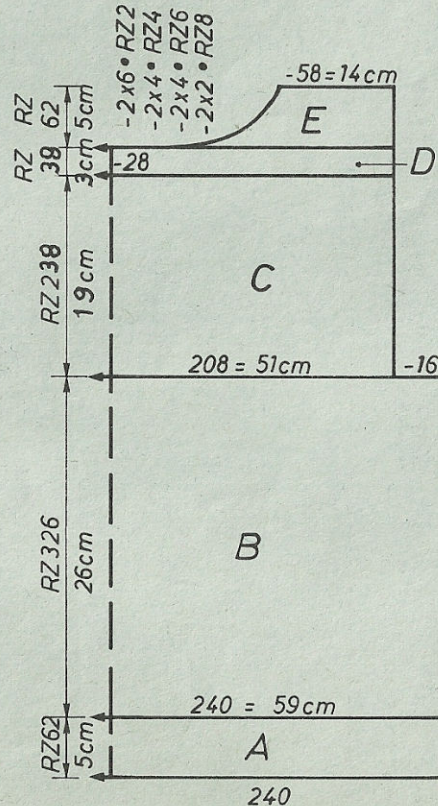


Fig. III

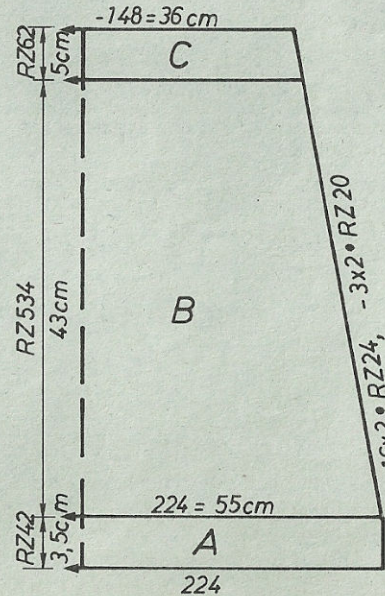


Fig. I : dos

A = montage tubulaire pour 1:1 en col. 1, tric. 2 rgs puis: répartir aiguilles selon schéma 1, cont. à tric. le dessin tout droit, en coul. 1, sans changement de couleur. B = Cont. à tric. le dessin, selon schéma et séquence de couleurs avec carte DECO. C = dim. des deux côtés, cont. à tricoter tout droit, jusqu'à la fin de la carte 6, D = déclencher le DECO et finir le dessin sans changement de couleurs, en coul. 1. Rabattre doucement.

Fig. II : devant

A, B, C, D comme fig. I. E = diviser travail, mettre côté gauche sur peigne reporter, cont. à tric. dessin à droite en dim. à gauche pour encolure, rabattre doucement. Remettre côté gauche sur aiguilles et terminer en sens inverse.

Fig. III : manches, tricoter deux fois

A = montage tubulaire pour 1:1 en coul. 1, tric. 2 rgs. Répartir aiguilles selon schéma 1, cont. à tric. tout droit en dessin selon schéma avec carte DECO et séquence des couleurs. B = dim. des deux côtés. C = Déclencher le DECO, terminer en coul. 1 et dessin, sans changement de couleur, rabattre doucement.

Fig. IVa : partie du col avant

Montage tubulaire selon schéma 2 avec laine double, 56 m, tric. 64 rgs, quelques rgs fil contrastant, faire tomber.

Fig. IVb : partie arrière du col

Comme fig. IVa mais avec 101 m.

FIG. I	FIG. II	FIG. III
36-42	36-42	36 - 42
32	32	32
196	196	196
.	.	A
.	.	B
120	120	112
3	3	3
3	3	3
195	195	98
.	.	7
7	7	14
26	26	38
38	38	74
120	120	3
3	3	3
3	3	43
26	26	59
58	58	. cm longueur
.	.	totale
101	229	7
184	184	24
129	129	0
7	7	
127	127	
163	163	
0	73	
	184	
	128	
	178	
	164	
	166	
	151	
	1	
	7	
	4	
	0	

Bord de taille: tric. 2 fois  
 Montage tubulaire selon schéma 2, avec 260 m, en coul. 2, tric. 48 rgs en coul. 2, 4 rgs en coul. 3, 48 rgs en coul. 1, quelques rgs fil contrastant, faire tomber.

Bords de poignets: comme bord de taille mais seulement avec 120 m.

Pointes dépassant du col: tric. 2 fois en coul. 3

Montage tubulaire fermé avec 1 m derrière, 2 m devant, tric. 18 CR en augmentant des deux côtés chaque fois 1 maille, rabattre doucement.

Montage: Epingler selon mesures et faire sécher sous un linge humide. Plier la partie avant du col en deux et y coudre les deux pointes vertes. Faire la couture de l'intérieur. Fermer coutures des épaules. Poser le col au décolleté, m. à m. à points arrière, la partie du devant doit dépasser de 4 cm celle de derrière, défaire fil contrastant, ourler à l'intérieur. Poser les boutons sur les pointes vertes en retenant du même coup la partie arrière du col. Poser bord de taille et poignets, m. à m. à points arrière en retenant légèrement l'ampleur. Poser les manches de l'intérieur, Fermer les coutures latérales.

Schéma 1 pour dessin

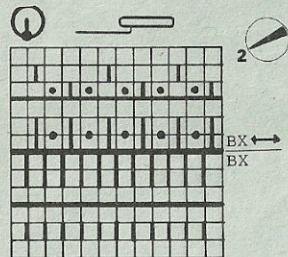


Schéma 2 pour bord de taille et col

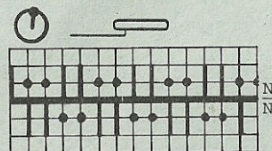


Table d'alternance des couleurs :

col. 1 = rouge, col. 2 = marine, col. 3 = vert poison, col. 4 = bleu roi,  
 col. 5 = brun clair, col. 6 = jaune clair, col. 7 = vert clair, col. 8 = violet,  
 col. 9 = bleu clair.

Début

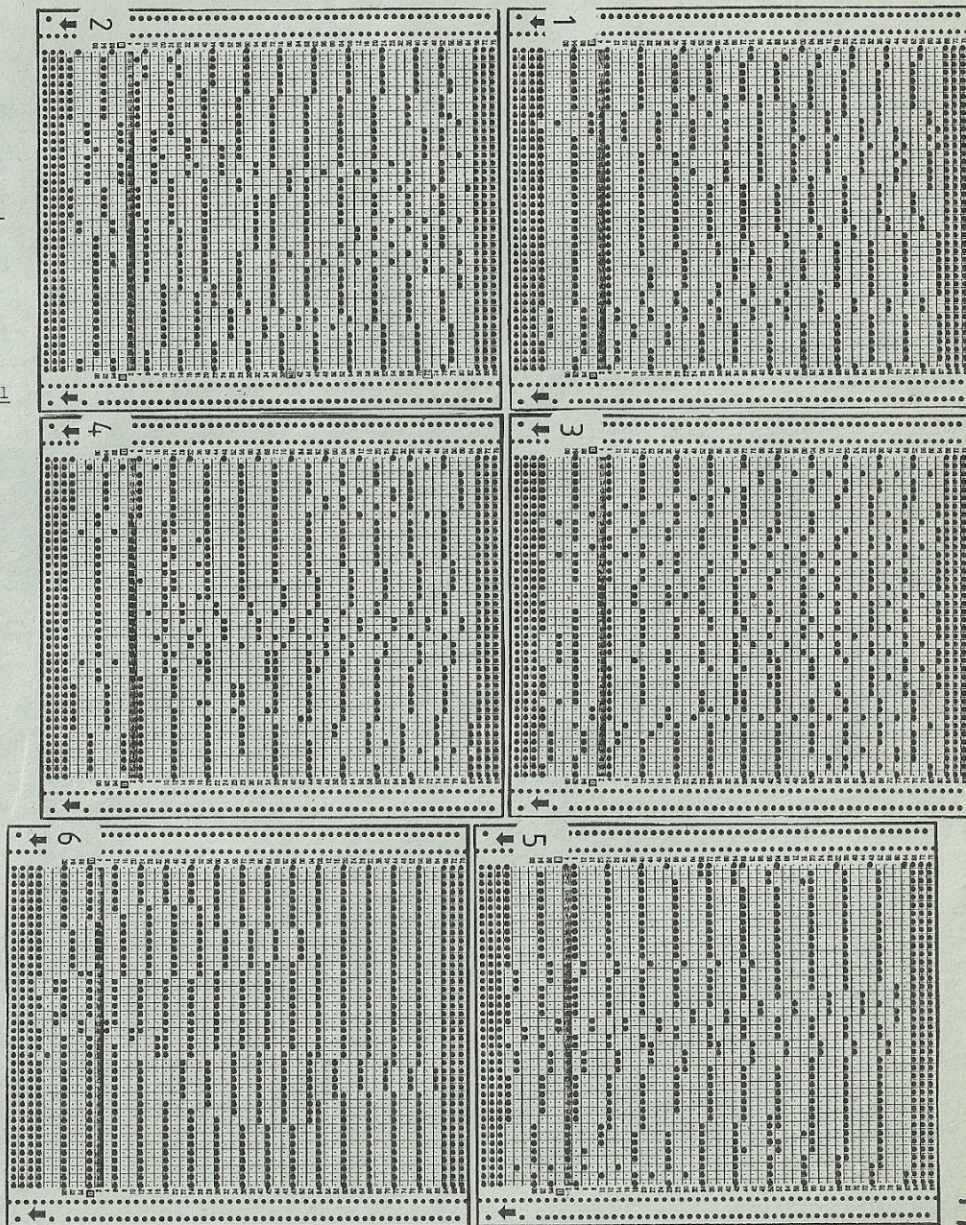
- 2 rgs col. 1
- 2 rgs col. 2
- 2 rgs col. 3
- 2 rgs col. 4

Changer de couleur, lorsque le chiffre indiqué apparait dans le voyant gauche du porteur de carte.

- No 40 carte 2 col. 2 changer à col. 5.
- No 72 " 2 " 4 " " " 3.
- No 32 " 3 " 2 " " " 6.
- No 16 " 4 " 6 " " " 7.
- No 54 " 4 " 3 " " " 6.

Carte 6 : tric. en jacquard tricolore (abandonner col. 6) et à No 0, changer de col. 7 à col. 8.

No 30, carte 6, col. 5, changer pour col. 9 et terminer en tricotant jusqu'à la fin de la carte.





# 4143 DUOMATIC 80/S

Métrage par 100 gr = 850 m

Deux-pièces bleu (modèle Ko Ridings)

**Taille:** 84-90 cm tour de poitrine  
**Fournitures:** 360 gr fine laine mêlée bleue  
**Grandeur de mailles:** jersey = 5½, dessin = 4, bordures = 4½  
**Echantillon:** dessin : 100 m = 25 cm, CR 100 = 11 cm  
 jersey : 100 m = 38 cm, rgs 100 = 23 cm  
**Dessin:** jupe = jersey, pullover = selon schéma avec carte DECO 77.

Fig. I + II : dos et devant, tric. 2 fois

A = montage tubulaire pour 1:1 avec laine double. B = mettre toutes les aiguilles en travail, tric. 2 rgs position chariot CX avant et arrière, puis avec laine simple selon schéma avec carte perforée 77, cont. tout droit. C = augm. des deux côtés. D = cont. tout droit. Rabattre souplement.

Fig. VII : jupe

A = montage simple fonture avec fil contrastant, tric. quelques rgs. Puis cont. avec laine mêlée. 8 rgs GM 5½, 2 rgs GM 6½, 8 rgs GM 5½. B = mettre tous les poussoirs en travail et augmenter en dégradés. C = en premier 2 rgs GM 4½, puis dim. en dégradés, répéter 26 fois. Quelques rgs fil contrastant, faire tomber.

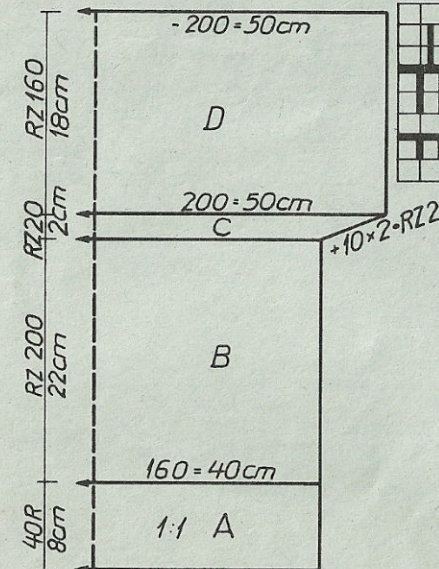
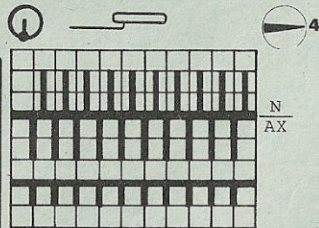
**Poignet:** montage tubulaire pour 1:1 avec laine double. 90 m, tric. 20 rgs.

Quelques rgs fil contrastant, faire tomber.

**Montage:** Epingler selon mesures et faire sécher sous un linge humide. Repasser le plis de la jupe et ensuite la coudre au point de maille en défaisant fil

Fig. I + II

Schéma pour dessin



contrastant, border de 3 cm à la taille et ourler, enfiler l'élastique.  
 Pour le pullover, fermer coutures des épaules, laisser le décolleté de la grandeur voulue. Poser les poignets aux manches en défaisant fil contrastant, au point de maille. Fermer coutures des côtés

Fig. VII

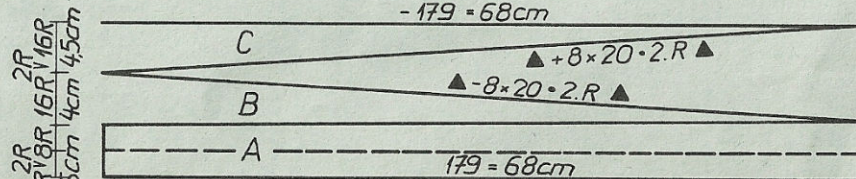


FIG I+II	
36-38	40-42
44	44
100	100
.	. A
.	. B
160	176
92	104
.	. cm tour de hanches
195	195
.	. C
7	7
31	31
38	38
160	176
86	94
.	. cm tour de poitrine
22	21
48	48
.	. cm longueur totale
101	101
63	63
141	141
3	3
7	7
73	80
0	0

# 4134

FIG III

FIG III		
34-36	38-40	42-44
88	88	88
124	124	124
.	.	. A
.	.	. B
87	90	93
3	3	3
3	3	3
195	195	195
.	.	. C
7	7	7
10	10	10
38	38	38
122	128	135
3	3	3
3	3	3
28	28	28
55	56	57
.	.	. cm longueur totale
107	107	108
5	5	5
160	160	168
178	170	178
171	179	180
182	182	183
191	191	128
134	135	191
15	17	134
183	183	18
1	1	183
178	178	1
0	0	178
		0

Schéma 1 pour dessin 1 avec U 70 ou U 80

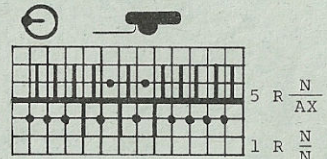
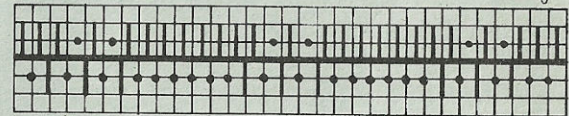


Schéma 2 tricoter comme dessin 1



42

# 4134 DUOMATIC 80/S

Métrage par 100 gr = 470 m

Pullover pour dame, vert, à jours

**Taille:** 88-92 cm tour de poitrine  
**Fournitures:** 320 gr laine acrylique fine  
**Grandeur de mailles:** jersey = 6, jours = avant 5, arrière 6, bord-côtes = 2½, tour de cou = 6  
**Echantillon:** 100 m = 31 cm, 100 rgs = 22 cm  
**Dessin:** fig. I + II = jersey. Fig. III depuis section C = selon schéma 1 + 2. Bord-côtes 1:1, tour de cou = jersey tubulaire.

Fig. I : dos

A = montage tubulaire pour 1:1. B = transférer toutes les m. sur fonture arrière, cont. jersey tout droit. C = dim. des deux côtés pour emmanchure. D = dim. des deux côtés pour biais d'épaules, rabattre le reste souplement.

Fig. II : devant

A = montage tubulaire pour 1:1. B = transférer toutes les m. sur fonture arrière, cont. en jersey. C = au milieu, répartir les m. selon schéma 1, cont. tout droit dessin. D = répartir les m. selon schéma 2, cont. dessin. E = dim. des deux côtés pour emmanchures. F = div. travail, mettre côté gauche sur

Fig. I

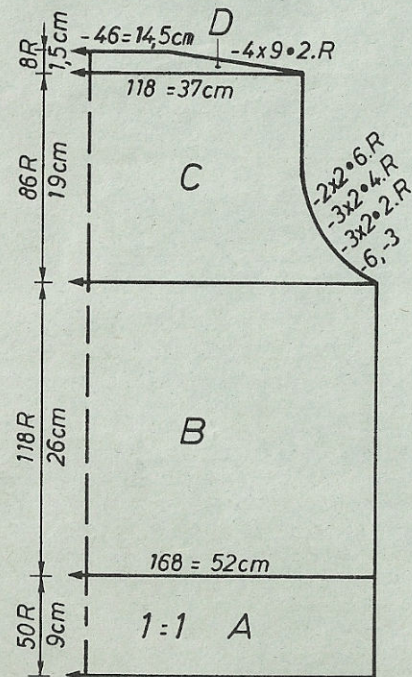


Fig. II

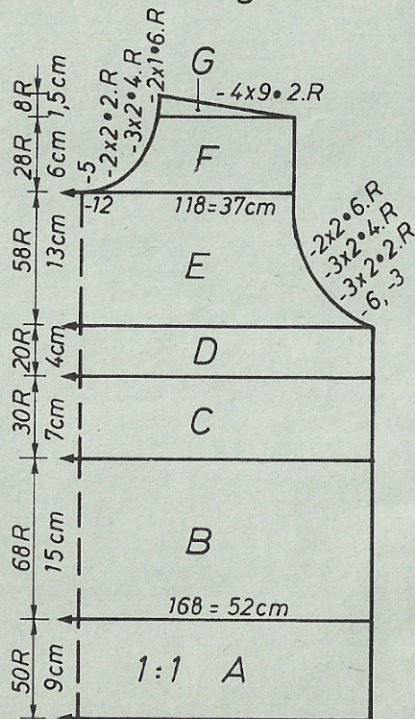
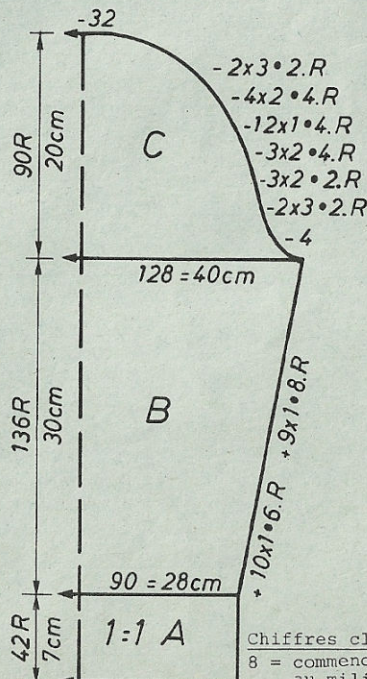


Fig. III



Chiffres clignotants:

8 = commencer rayures de jours au milieu  
 9 = commencer rayures de jours des deux côtés

peigne reporteur, cont. à tric. à droite en dim. à gauche pour encolure. G = dim. à droite pour biais d'épaules. Remettre côté gauche sur aiguilles et tric. en sens inverse.

Fig. III : manches, tric. 2 fois

A = montage tubulaire pour 1:1. B = transférer toutes les m. sur fonture avant, cont. en jersey en augmentant des deux côtés. C = dim. des deux côtés pour arrondi de bras.

Tour de cou: montage tubulaire fermé, 88 m, tric. 18 CR, quelques rgs fil contrastant, faire tomber.

Montage: Epingler selon mesures et faire sécher sous un linge humide. Coudre épaules, réunir tour de cou au point matelas et le poser sur l'encolure m. à m. à points arrières en défaisant fil contrastant. Répartir l'ampleur de la manche sur un fil et coudre la manche de l'intérieur. Fermer coutures des côtés.

FIG I

FIG II

	38-40	42-44	34-36	34-36	38-40	42-44
	88	88	88	88	88	88
	124	124	124	124	124	124
	.	.	.	.	.	.
	168	180	154	154	168	180
	98	109	89	89	98	109
	.	.	.	.	.	.
	195	195	195	195	195	195
	.	.	.	.	.	.
	7	7	7	7	7	7
	15	15	15	15	15	15
	38	38	38	38	38	38
	168	180	154	154	168	180
	90	98	82	82	90	98
	.	.	.	.	.	.
	24	23	25	16	15	15
	55	55	55	55	55	55
	.	.	.	.	.	.
	106	108	106	239	239	109
	5	5	5	71	71	71
	176	176	160	2	2	2
	153	161	153	8	8	9
	179	188	179	71	71	71
	182	128	164	3	3	3
	166	183	166	3	3	128
	7	128	7	160	176	176
	20	166	20	153	153	161
	188	7	188	179	179	188
	157	20	155	164	182	128
	0	188	0	166	166	183
		159		7	7	128
		0		20	20	166
				188	188	228
				155	157	7
				70	70	20
				168	176	188
				169	169	159
				162	162	71
				182	182	176
				150	150	169
				2	3	162
				0	0	183
						128
						166
						3
						0

# 4136 DUOMATIC 80/S

Métrage par 100 gr = 470 m

Pullover pour dame, rose, à jours faits avec U80/U70

Taille: 88-92 cm tour de poitrine  
 Fournitures: 490 gr laine acrylique fine  
 Grandeur de mailles: dessin = 5, bord-côtes = 2x2, col = avant 4x2, arr. 5  
 Echantillon: 100 m = 42 cm, 100 rgs = 19,5 cm  
 Dessin: selon schéma 1. bord-côtes en 1:1. col selon schéma 2.

Fig. I : dos  
 A = montage tubulaire pour 1:1. B = transf. ttes les m. vers l'arrière, cont. tout droit dessin selon schéma 1. C = div. travail, mettre côté gauche sur peigne reporteur, cont. à tric. à droite en dim. pour encolure. D = dim. à droite pour biais d'épaule. Remettre côté gauche sur aiguilles et tric. en sens inverse.

Fig. II : devant  
 A + B comme fig. I. C = div. travail, mettre côté gauche sur peigne reporteur, cont. à droite en dim. à gauche pour encolure. D = dim. à droite pour biais

Fig.I

suite page 47

Fig.II

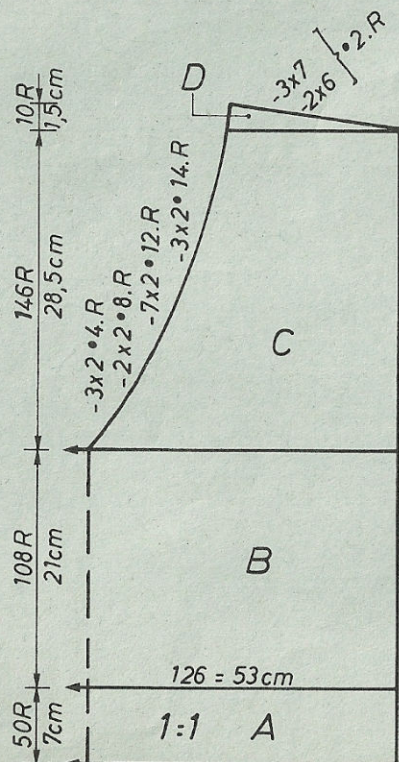
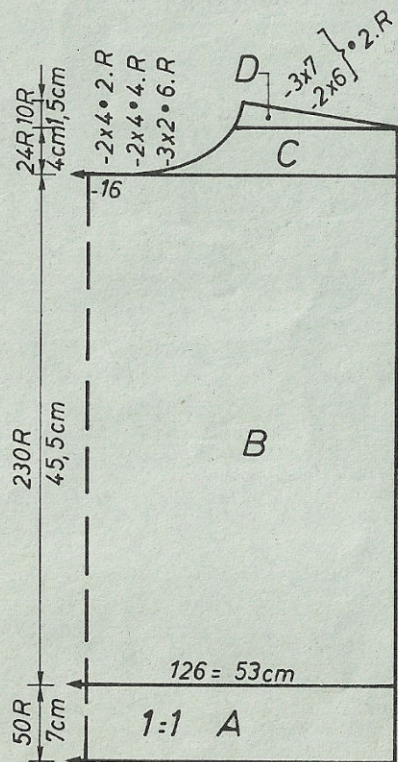


Fig.III

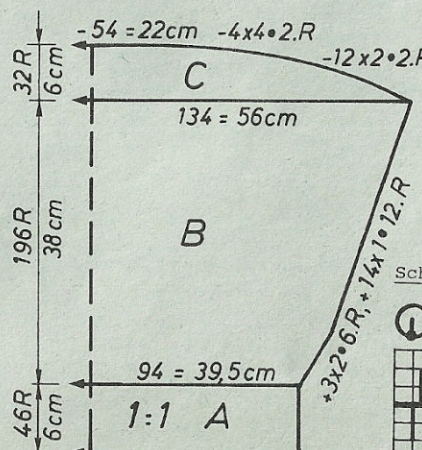


Schéma pour dessin

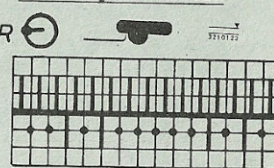


Schéma 2 pour col

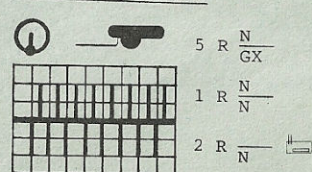


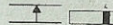
FIG I			FIG II			FIG III		
34-36	38-40	42-44	34-36	38-40	42-44	34-36	38-40	42-44
78	78	78	78	78	78	78	78	78
168	168	168	168	168	168	168	168	168
.	.	.	.	.	.	.	.	.
.	.	.	.	.	.	.	.	.
116	126	136	116	126	136	90	94	98
3	3	3	3	3	3	3	3	3
3	3	3	3	3	3	3	3	3
195	195	195	195	195	195	195	195	195
.	.	.	.	.	.	.	.	.
7	7	7	7	7	7	7	7	7
12	12	12	12	12	12	10	10	10
38	38	38	38	38	38	98	98	98
116	126	136	116	126	136	55	55	55
3	3	3	3	3	3	2	2	2
3	3	3	3	3	3	38	38	38
20	20	20	20	20	20	128	134	138
58	58	58	58	58	58	3	3	3
.	.	.	.	.	.	3	3	3
228	228	228	228	228	228	33	33	33
7	7	7	7	7	7	58	58	59
72	72	72	72	72	72	.	.	.
189	189	189	189	189	189	102	102	102
150	154	159	150	154	159	5	5	5
73	73	73	70	70	70	191	191	191
184	184	184	182	182	182	144	145	146
129	129	129	167	167	167	5	5	5
186	186	186	1	1	1	188	188	188
128	129	129	191	191	191	137	137	137
188	188	188	140	141	141	0	0	0
129	129	129	56	56	56			
183	183	183	0	0	0			
2	2	2						
2	2	2						
0	0	0						

cm longueur  
totale

cm longueur  
de manches

5 R  $\frac{N}{AX}$

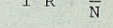
1 R  $\frac{N}{N}$



4 x

5 R  $\frac{N}{AX}$

1 R  $\frac{N}{N}$



4 x

répéter

477

# 4138 DUOMATIC 80/S

Métrage par 100 gr = 475 m  
bordure = 600 m

Pullover pour enfant en jacquard 4-couleurs

**Taille:** Stature 158 cm  
**Fournitures:** 420 gr laine mêlée dont 105 gr jaune, 105 gr orange, 105 gr turquoise, 105 gr lilas, 40 gr laine fine bleue.  
**Grandeur de mailles:** dessin = 5 3/4, bord-côtes 4, tour de cou, col = 6  
**Echantillon:** 100 m = 28 cm, 100 rgs = 12,5 cm  
**Dessin:** selon schéma + séquence de couleurs avec carte DECO à perforer soi-même. bord-côtes 1:1, col = côte perlée en 1:1.

**Fig. I : dos**  
A = montage tubulaire pour 1:1 avec laine double en bleu B = transférer toutes les m. sur fonture avant, cont. à tric. tout droit selon schéma, dessin avec carte DECO et séquence des couleurs. C = dim. des deux côtés, cont. tout droit. D = dim. des deux côtés, rabattre le reste souplement.

**Fig. II : devant**  
A,B,C, comme fig. I. D = div. travail, mettre côté gauche sur peigne repporteur et noter position des aiguilles. Cont. à tric. à droite dessin en dim. à gauche pour encolure. E = dim. à droite pour biais d'épaules, remettre

côté gauche sur aiguilles et terminer en sens inverse.

**Fig. III : manches, tric. 2 fois**

A = montage tubulaire pour 1:1 avec laine double, en bleu. B = mettre toutes les m. sur fonture avant, cont. à tric. en séquence de couleurs avec carte DECO, faire le dessin en augm. des deux côtés. C = dim. des deux côtés. Rabattre le reste souplement.

**Col indépendant:** montage tubulaire avec 120 m en 1:1 avec laine double en bleu, puis tric. tout droit en côte perlée. : 2 rgs bleu, 10 rgs jaune, 10 rgs orange, 10 rgs turquoise, 10 rgs lilas, répéter encore une fois, terminer par 2 rgs bleu puis quelques rgs fil contrastant, faire tomber. Défaire fil contrastant et coudre les mailles libérées au point de mailles. Réunir en faisant une couture fine.

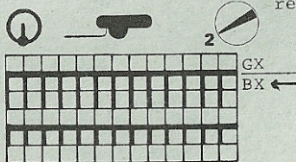
**Tour de cou:** Montage tubulaire fermé en bleu, avec laine double, devant et derrière 100 n, tric. 8 CR. (GM 5 1/2), CR 8 (GM 6). Quelques rgs fil contrastant, faire tomber.

**Montage:** Epingle selon mesures et laisser sécher toute une nuit. Fermer coutures des épaules. Fermer tour de cou et le coudre à l'encolure, m. à m. à points arrières en défaisant fil contrastant, ourler les m. à l'intérieur. Coudre les manches de l'intérieur. Fermer coutures latérales.

16 rgs jaune  
16 rgs orange  
16 rgs turquoise  
16 rgs lilas

répéter

Schéma pour dessin



carte perforée, voir page 47.

**Fig. III**

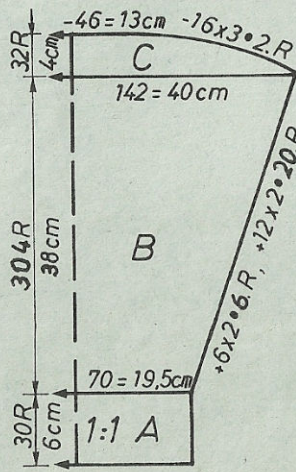
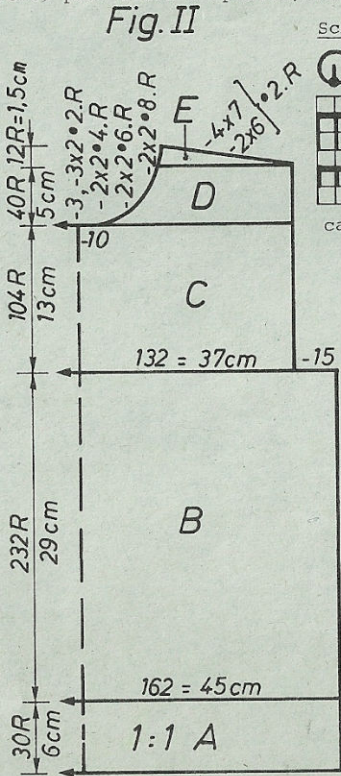
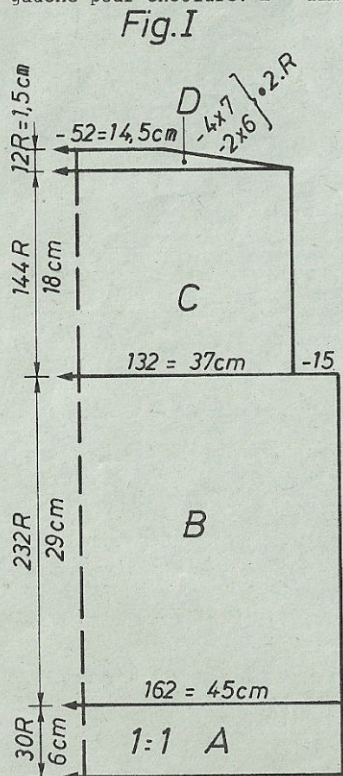


FIG I			FIG II			FIG III		
134	146	158	134	146	158	134	146	158
50	50	50	50	50	50	50	50	50
112	112	112	112	112	112	112	112	112
.	.	.	.	.	.	.	.	.
140	150	162	140	150	162	65	68	70
74	80	86	74	80	86	3	3	3
195	195	195	195	195	195	3	3	3
.	.	.	.	.	.	.	.	.
7	7	7	7	7	7	7	7	7
18	18	18	18	18	18	18	18	18
38	38	38	38	38	38	38	38	38
140	150	162	140	150	162	132	136	142
66	72	78	66	72	78	3	3	3
.	.	.	.	.	.	.	.	.
23	26	29	23	26	29	32	36	39
47	51	55	47	51	55	47	51	55
.	.	.	.	.	.	.	.	.
102	102	102	230	230	230	101	101	101
184	184	184	184	184	184	7	7	7
136	136	136	136	136	136	5	5	5
7	7	7	7	7	7	191	191	191
59	61	65	59	61	65	166	167	169
190	190	190	190	190	190	9	9	9
154	157	161	154	157	161	0	0	0
0	0	0	72	72	72			
			168	168	168			
			153	153	153			
			163	171	179			
			164	164	164			
			158	166	166			
			159	159	167			
			1	128	1			
			3	5	5			
			0	0	0			

\*1 = cm tour de hanches  
\*2 = cm tour de poitrine

# 4140

# DUOMATIC 80 Jaquette pour dame, jacquard avec roses

**Taille:** 88 - 92 cm tour de poitrine  
**Fournitures:** 250 gr laine m el e fine, mohair/laine acrylique turquoise, 280 gr laine acrylique blanc cass e, 4 boutons.  
**Grandeur de mailles:** dessin = 4 1/2, Bord-c te et col-ch le = 3 1/2  
**Echantillon:** 100 m = 19,5 cm, CR 100 = 9,5 cm  
**Dessin:** selon sch ma avec carte DECO   perforer soi-m me bord-c tes et col-ch le = 1:1 laine double

**Fig. I : dos**

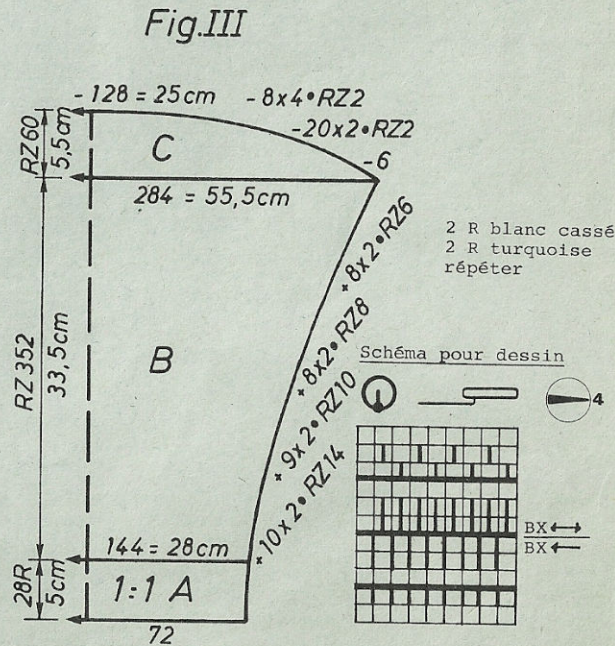
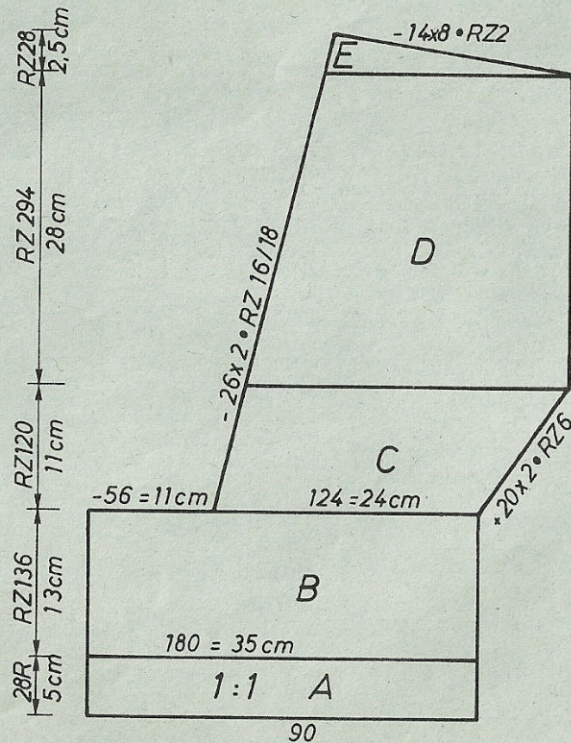
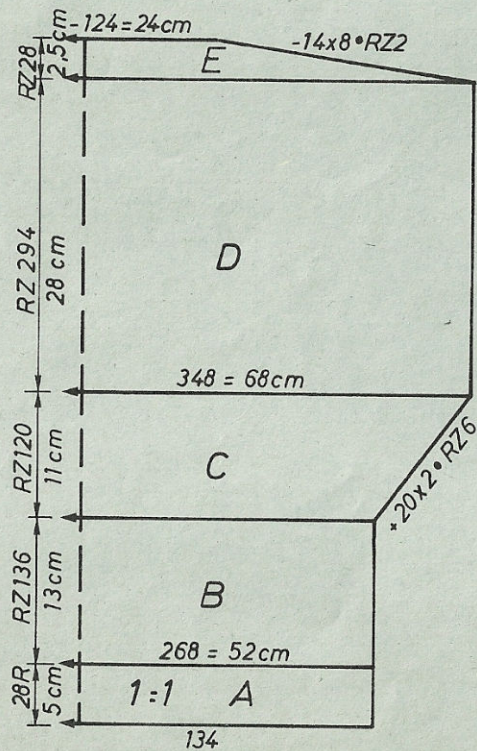
A = montage tubulaire en 1:1, blanc cass e, laine double. B = mettre toutes les aig. en travail, tric. dessin selon sch ma et avec carte DECO   perforer soi-m me, cont.   tric. tout droit en alternance de couleurs. C = augm. des deux c t s. D = tric. tout droit. E = dim. des deux c t s pour biais d' paules. Rabattre soiblement.

**Fig. II : devant:** tric. 2 parties en sens inverse l'une de l'autre  
 A = montage tubulaire pour 1:1. blanc cass e, laine double. B = mettre toutes les aiguilles en travail, tric. selon sch ma avec carte DECO en alternance de couleurs, tout droit. C = dim.   gauche, augm.   droite. D = cont. tout droit

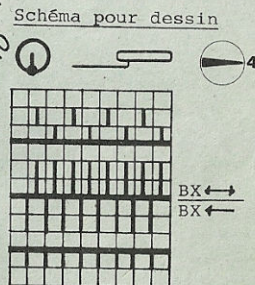
**Fig. I**

M trage par 100 gr = laine m el e 620 m  
 laine acrylique 800 m

**Fig. II**



2 R blanc cass e  
 2 R turquoise  
 r p ter



# 4140

FIG I

34-36	38-40	42-44
38	38	38
156	156	156
.	.	.
.	.	.
124	134	144
3	3	3
3	3	3
195	195	195
.	.	.
7	7	7
21	21	21
38	38	38
124	134	144
3	3	3
3	3	3
14	13	12
57	57	57
.	.	.
105	105	105
63	63	63
141	141	141
53	53	53
7	7	7
127	127	127
136	141	146
191	191	191
173	177	180
7	7	7
0	0	0

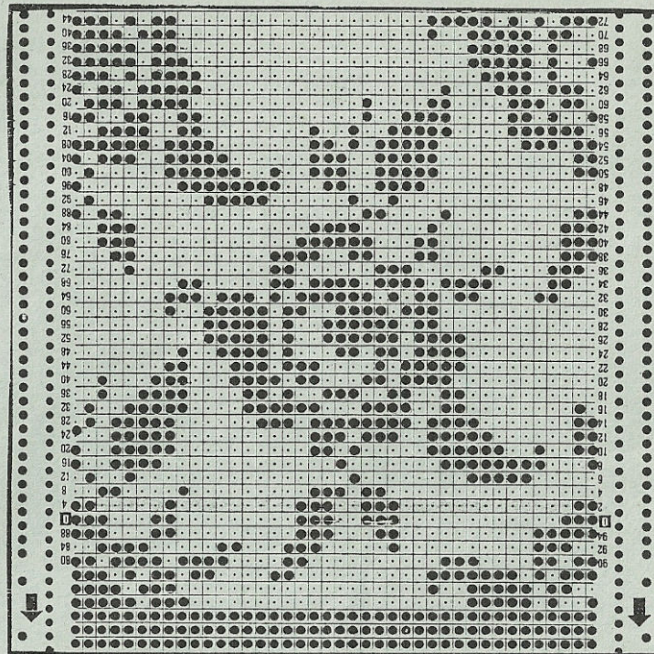
FIG II

34-36	38-40	42-44
38	38	38
412	412	412
.	.	.
84	90	94
3	3	3
3	3	3
195	195	195
.	.	.
7	7	7
21	21	21
38	38	38
84	90	94
3	3	3
3	3	3
14	13	12
57	57	57
.	.	.
233	233	233
63	63	63
141	141	141
53	53	53
7	7	7
127	127	127
136	141	146
191	191	191
173	177	180
7	7	7
71	71	71
184	184	184
149	149	149
191	191	191
145	147	148
127	127	127
190	201	206
6	6	6
0	0	0

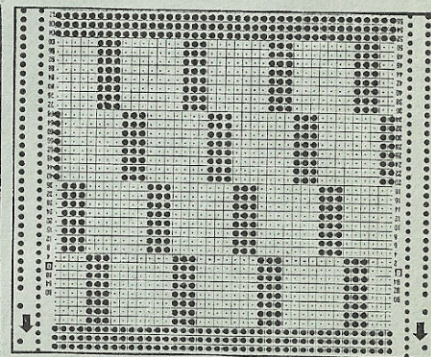
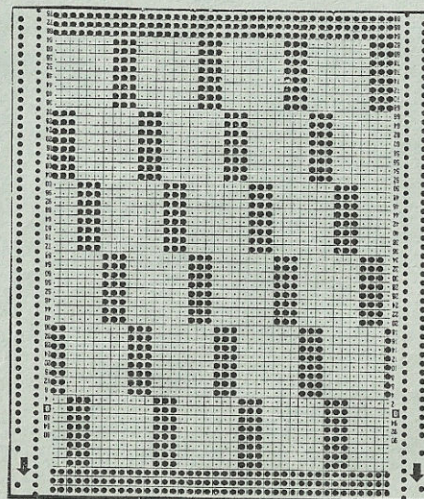
FIG III

34-36	38-40	42-44
38	38	38
156	156	156
.	.	.
66	72	78
3	3	3
3	3	3
195	195	195
.	.	.
7	7	7
21	21	21
38	38	38
86	92	98
3	3	3
3	3	3
13	13	12
58	59	59
.	.	.
110	110	110
63	63	63
130	130	130
39	38	38
63	63	63
129	129	129
25	25	25
63	63	63
129	129	129
19	19	19
3	3	3
152	152	152
191	191	191
140	141	142
13	13	13
99	99	99
191	191	191
136	137	138
2	2	2
0	0	0

cm longueur totale



# 4138



# 4136

d'épaules. Remettre côté gauche sur aiguilles et tricoter en sens inverse.

Fig. III : manches, tric. 2 fois

A = montage tubulaire pour 1:1. B = transf. ttes les m. vers l'arrière, cont. tric. dessin selon schéma 1 en augmentant des deux côtés. C = dim. des deux côtés pour arrondi de manches, rabattre souplement.

Fig. IV : col, tric. en deux parties.

montage tubulaire pour 1:1 avec 160 m, puis transférer toutes les m. sur fonture arrière et cont. selon schéma 2, 80 rgs puis mettre devant et derrière toutes les aiguilles en travail et tric. CR 12 en tubulaire, quelques rgs fil contrastant, faire tomber.

2ème partie pareille, cependant seulement avec 100 m.

Montage: épingler selon mesures et faire sécher sous un linge humide. Réunir les deux parties du col, mailles envers à l'extérieur. Puis le poser sur le décolleté m. à m. à points arrières en défaisant fil contrastant. ourler à l'intérieur. Coudre les manches de l'intérieur. Fermer les coutures latérales

47

# 4141 DUOMATIC 80

Pullover pour enfant, lilas, dessin à jours

Taille: stature 122 cm  
 Fournitures: 340 gr coton moyen lilas  
 Grandeur de mailles: avant 4 1/4, arrière 5 3/4, bord de taille = 3, bordure de manches = 2 1/2, tour de cou = 4 1/2  
 Echantillon: 100 m = 37,5 cm, 100 rgs = 18 cm  
 Dessin: selon schéma avec carte DECO à perforer soi-même  
 bord = 1:1.

Fig. I : dos

A = montage tubulaire pour 1:1, tric. tout droit. B = transférer toutes les m. sur fonture arrière, sur fonture avant, mettre toutes les aig. et les poussoirs en travail, cont. à tric. tout droit dessin selon schéma avec carte DECO. C = dim. des deux côtés pour emmanchure, cont. à tric. tout droit. D = div. trav., mettre côté gauche sur peigne reporteur, cont. à tric. tout droit en dim. à gauche pour encolure. E = dim. à droite pour biais d'épaules. Remettre côté gauche sur aig. et tric. en sens inverse.

Fig. II : devant

Comme fig. I, cependant pour section C & B, tenir compte d'un autre nombre de rangs.

Fig. III : manches: tric. 2 fois

A = montage tubulaire pour 1:1. B = transf. toutes les m. sur fonture arrière, sur l'avant, mettre aig. en trav. selon schéma, cont. à tric. dessin selon schéma avec carte DECO en augm. des deux côtés. C = dim. des deux côtés pour arrondi de bras. Rabattre souplement le reste.

Tour de cou: montage tubulaire pour côte bonneterie, 166 m, tric. 20 rgs, quelques rgs fil contrastant, faire tomber.

FIG I

122	134	146
72	72	72
150	150	150
.	.	.
108	116	124
3	3	3
3	3	3
195	195	195
.	.	.
7	7	7
8	8	8
38	38	38
108	116	124
3	3	3
3	3	3
22	25	28
43	47	51
.	.	.
233	233	233
160	168	168
153	153	161
162	162	162
164	166	174
147	147	147
7	7	7
25	25	28
188	188	189
137	139	141
70	70	70
184	184	184
130	131	131
178	178	178
164	164	164
147	147	147
2	2	2
0	0	0

FIG II

122	134	146
72	72	72
150	150	150
.	.	.
108	116	124
3	3	3
3	3	3
195	195	195
.	.	.
7	7	7
8	8	8
38	38	38
108	116	124
3	3	3
3	3	3
22	25	28
43	47	51
.	.	.
233	233	233
160	168	168
153	153	161
162	162	162
164	165	174
147	147	147
7	7	7
25	26	28
188	188	189
137	139	141
71	72	72
184	184	184
130	131	131
162	162	162
164	164	165
166	167	167
7	128	128
5	7	7
0	5	5
	0	0

FIG III

122	134	146
72	72	72
150	150	150
.	.	.
70	74	80
3	3	3
3	3	3
195	195	195
.	.	.
7	7	7
8	8	8
38	38	38
94	98	104
3	3	3
3	3	3
4	4	4
22	23	24
.	.	.
108	108	108
2	2	2
152	152	160
145	153	153
155	155	156
167	183	183
5	7	8
183	183	183
5	6	7
174	158	158
154	154	154
187	187	187
129	130	130
0	0	0

cm longueur totale

87

Fig. I

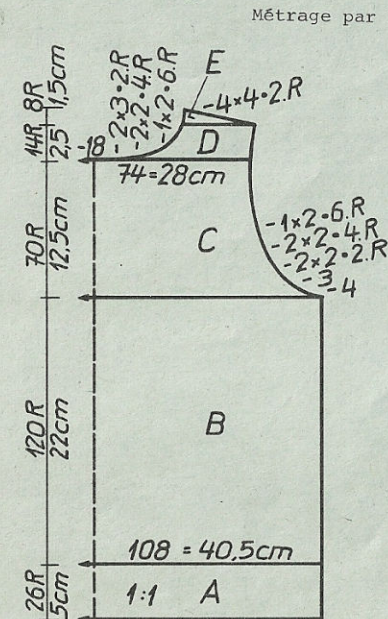


Fig. II

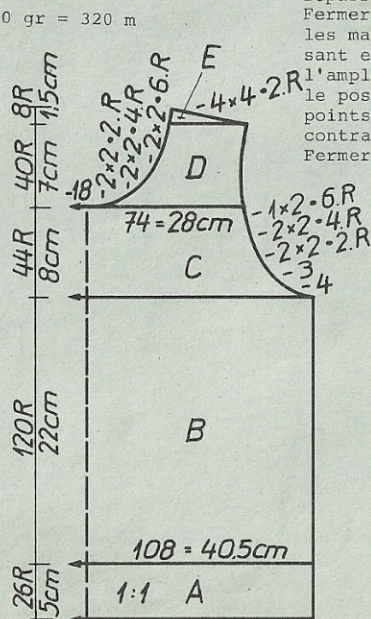
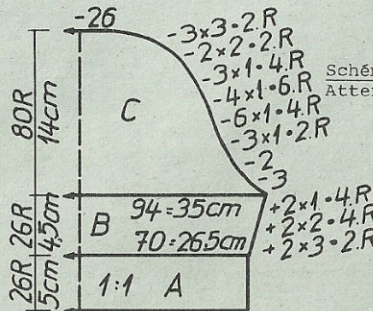


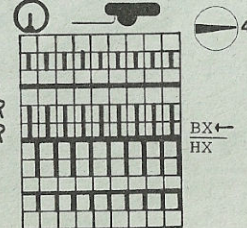
Fig. III



Montage: Epingler selon mesures et repasser légèrement pattemouille. Fermer coutures d'épaules. Coudre les manches de l'intérieur en faisant les manches en haut de petits plis avec l'ampleur. Fermer tour de cou puis le poser sur l'encolure m. à m. à points arrières en défaisant fil contrastant, ourler à l'intérieur. Fermer coutures des côtés.

Schéma pour dessin

Attention, au début, les poussoirs arrière doivent être en bas.



2 rgs avec coton  
 2 rgs sans coton  
 tric. avec bec-fil vide

carte perforée  
 voir modèle 4142,  
 page 49

# 4142 DUOMATIC 80

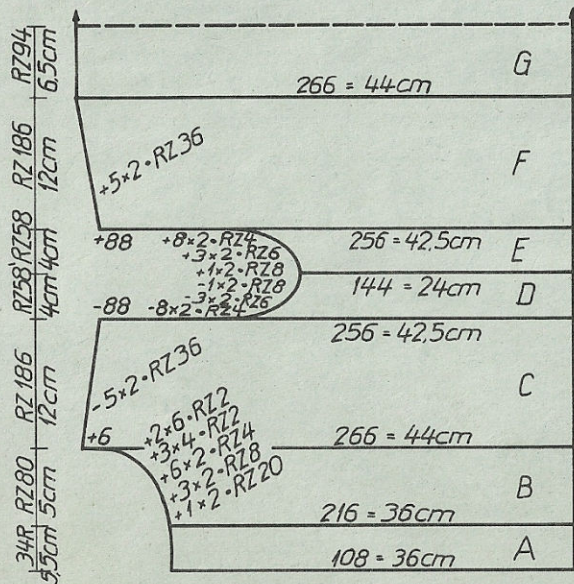
Gilet pour enfant, dessin gaufré, bleu

Taille: 158 cm stature  
 Fournitures: 350 gr laine mélangée moyenne, 6 boutons de métal  
 Grandeur de mailles: dessin = devant 4V2, arrière 5, bord = 5, bande de boutonsnières = 5  
 Echantillon: 100 m = 16,5 cm, CR 100 = 6,5 cm  
 Dessin: selon schéma et carte DECO à perforer soi-même

Fig. I + II : dos et devant

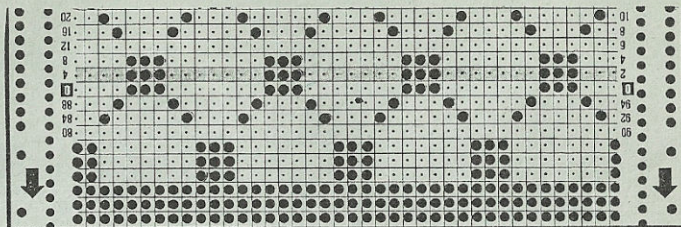
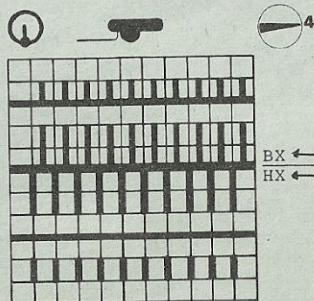
A = montage simple fonture pour jersey sur fonture arrière, cont. tout droit jersey. B = mettre toutes les aig. en travail, selon schéma et carte DECO à perforer soi-même, tric. en augm. à gauche pour encolure. C = dim. à gauche pour biais d'épaule. D = rabattre à gauche puis dim. pour emmanchure. E = augm. à gauche pour emmanchure. F = faire montage à gauche puis augmenter. G = cont. tout droit. G.F.E.D.C.B, tric. en sens inverse en tenant compte de la forme. A = transf. toutes les m. sur fonture arrière, cont. en jersey en faisant les boutonsnières dans les 8ème et 26ème rgs sur les mailles 5 à 8, 29 à 32, 53 à 56, 77 à 80, 101 à 104. Quelques rgs fil contrast. faire tomber.  
 Tour de cou: montage tubulaire fermé, 110 m, tric. 14 CR en commençant en GM 4V2, après 4 rgs, augmenter GM d'1/4, puis tric. 4 rgs et augmenter encore une fois d'1/4 la GM. Terminer puis faire quelques rgs fil contrast, faire tomber  
 Bordure d'emmanchure: tric. 2 fois  
 Comme tour de cou, cependant avec 134 m.  
 Bord de taille: montage tubulaire fermé sur toute la largeur, tric. 32 CR en préparant boutonsnière au CR 16 sur les m. 5 à 8 en partant de la droite. Quelques rgs fil contrastant, faire tomber.

Fig. I + II



Montage: épingler selon mesures et faire sécher sous un linge humide. Replier bande de boutonsnage de moitié, ourler les mailles en défaisant fil contrastant. Border boutonsnières. Fermer coutures des épaules. Poser bord de cou et bordures d'emmanchures m. à m. à points arrières en défaisant fil contrastant, ourler à l'intérieur. Poser bord de taille m. à m. à points arrières en défaisant fil contrastant, ourler à l'intérieur.  
 Chiffres clignotants:  
 5 : attention: lorsque le chiffre clignotant 5 apparaît aux fig. I + IIA, ne pas rabattre mais insérer programme fig. I + IIB et cont.  
 8 : transf. toutes les m. sur fonture arrière et tric. bande boutonnage.

Schéma pour dessin



Métrage par 100 gr = 475 m

FIG I + IIA

122	134	146	158
52	52	52	52
132	132	132	132
.	.	.	.
94	106	118	133
3	3	3	3
3	3	3	3
73	73	73	75
7	7	7	7
13	14	15	16
175	175	175	175
31	33	35	39
184	184	184	184
159	161	165	168
181	182	182	191
156	156	157	128
138	138	138	128
66	66	66	166
7	7	7	138
62	66	70	66
77	77	77	77
10	10	10	77
28	28	29	79
53	54	54	10
56	56	56	38
159	161	165	63
47	47	47	128
31	33	35	128
152	152	152	56
153	161	169	168
163	163	170	47
172	172	174	39
165	165	165	152
5	5	5	177
67	67	67	178
71	71	71	182
66	66	66	166
60	63	67	5
131	131	131	67
.	.	.	71
7	7	7	66
13	13	13	74
0	0	0	131

FIG I + IIB

122	134	146	158
52	52	52	52
132	132	132	132
.	.	.	.
75	86	96	108
3	3	3	3
3	3	3	3
195	195	195	195
.	.	.	.
7	7	7	7
14	14	14	14
77	77	77	79
5	5	5	5
37	37	37	38
44	44	44	54
35	35	42	50
25	33	41	49
24	24	24	24
175	175	175	175
31	33	35	39
184	184	184	184
159	161	165	168
181	182	182	191
156	156	157	128
138	138	138	128
66	66	66	166
7	7	7	138
60	63	67	66
73	73	73	7
10	10	10	74
28	28	29	75
53	54	54	10
56	56	56	38
159	161	165	63
47	47	47	128
31	33	35	128
152	152	152	56
153	161	169	168
163	163	170	47
172	172	174	39
165	165	165	152
5	5	5	177
67	67	67	178
71	71	71	182
66	66	66	166
60	63	67	5
131	131	131	67
.	.	.	71
7	7	7	66
13	13	13	74
0	0	0	131



# 4145 DUOMATIC 80/S

Pullover pour enfant à empiècement rayé

Métrage par 100 gr = 320 m

**Taille:** stature 104 cm  
**Fournitures:** 165 gr coton moyen, dont 150 gr bleu, 15 gr vert.  
**Grandeur de mailles:** dessin 1 = devant 5, arrière 4 3/4, dessin 2 = 6. bord-côtes = 3.  
**Echantillon:** dessin 1 : 100 m = 37 cm, CR 100 = 30 cm  
 dessin 2 : 100 m = 53 cm, CR 100 = 15 cm  
**Dessin:** dessin 1 = selon schéma 1 avec carte DECO à perforer soi-même. dessin 2 = selon schéma 2, bord = 1:1

**Fig. I :** dos  
 A = montage tubulaire pour 1:1. B = transférer toutes les m. sur fonture arrière, cont. à tric. selon schéma avec carte DECO, tout droit. Faire tomber les m. de la fonture avant après le dernier rang. sur la fonture arrière, rabattre les m. souplement.

**Fig. II :** devant  
 Comme fig. I, tric. cependant encore plus de CR

**Fig. III :** manches, avec empiècement  
 A = montage tubulaire pour 1:1 en vert, tric. 2 rgs puis transférer toutes les m. sur fonture avant, selon schéma 2 en GM 5/4, tric. dessin. B = porter la GM à 6 puis cont. à tric. en alternance de couleurs, tout droit. C = dim. des deux côtés. D = div. travail, mettre côté gauche sur peigne reporteur, cont. à tric. à droite tout en dim. à gauche pour encolure. E = cont. à tric. tout droit. F = cont. à tric. tout en augm. à gauche. Mettre côté droit sur peigne reporteur, cont. à tric. côté gauche en sens inverse. Mettre côté droit sur aiguilles à côté du côté gauche et cont. à tric. tout droit. H = augm. des deux côtés, cont. à tric. tout droit. J = cont. à tric. avec la même couleur, puis dim. GM à 5/4, rabattre souplement.

**Tour de cou:** en vert. Montage tubulaire fermé avec 90 m, cont. à tric. 7 CR en GM 5, puis CR 7 en GM 6, quelques rgs fil contrastant, faire tomber.

**Montage:** Epingler selon mesures et faire sécher sous un linge humide. Coudre tour de cou à l'encolure m. à m. à points arrières en défaisant fil contrastant, ourler à l'intérieur. Coudre dos et devant à l'empiècement de l'intérieur. Fermer coutures des côtés. Retourner l'ourlet des manches à l'intérieur et l'ourler souplement.

Fig. I

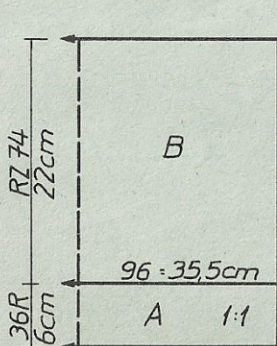


Fig. II

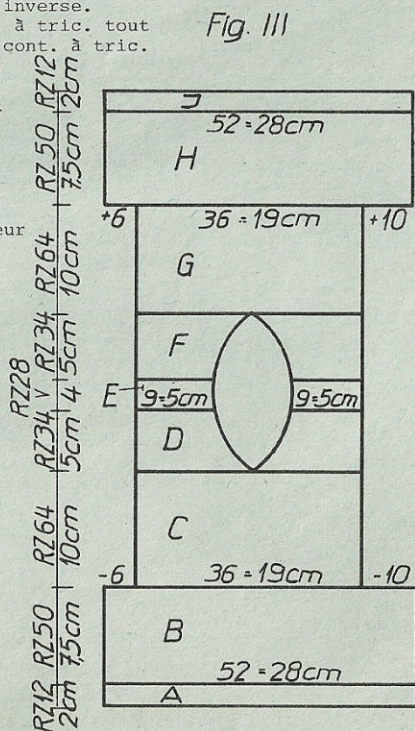
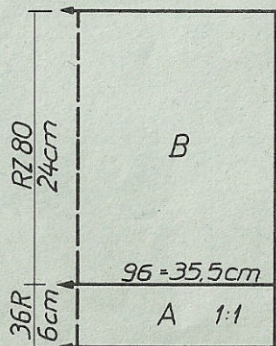


Fig. III

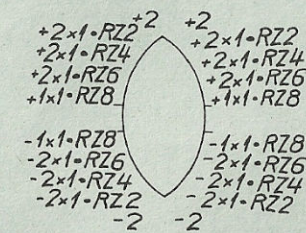


Schéma pour dessin 1

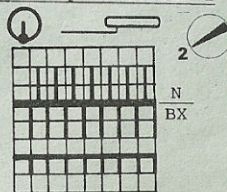
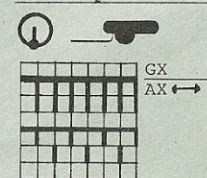


Schéma pour dessin 2



12 rgs vert  
 12 rgs bleu

FIG I +II			FIG III		
104	116	122	104	116	122
120	120	120	120	120	120
148	148	148	212	212	212
.	.	. A	.	.	. A
.	.	. B	.	.	. B
96	102	108	52	56	60
3	3	3	3	3	3
3	3	3	3	3	3
195	195	195	103	103	103
.	.	. C	7	7	7
7	7	7	24	24	24
4	4	4	184	184	184
98	98	98	129	129	129
7	7	7	71	71	71
32	37	42	66	66	66
0	0	0	9	10	11
			73	72	72
			160	160	160
			163	172	181
			154	162	162

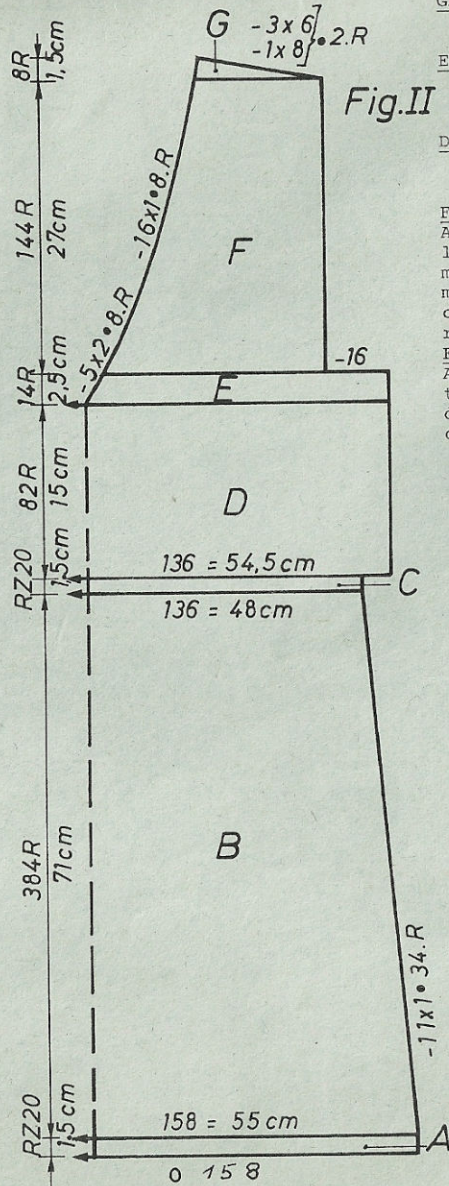
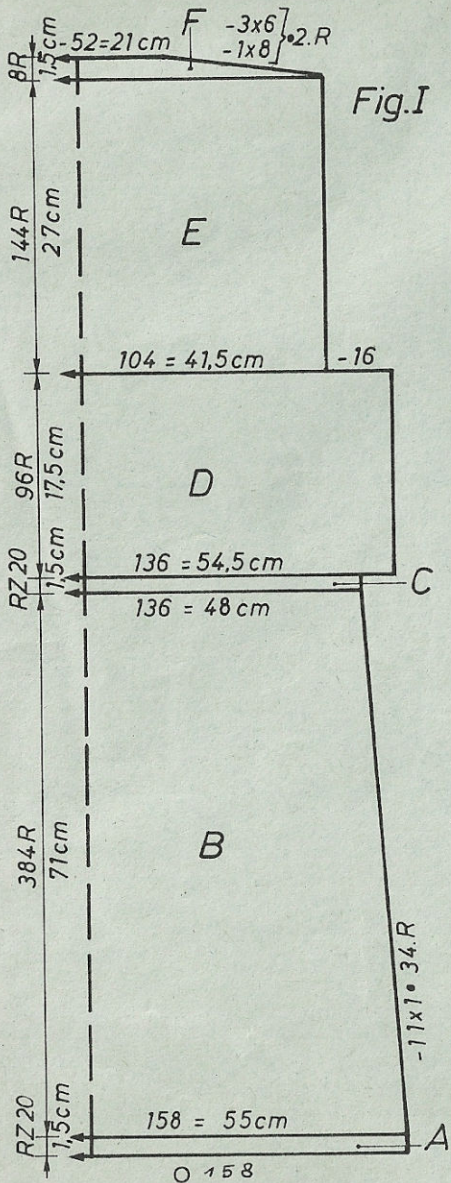
**Attention:**

Le dos et le devant sont pareils sur le programme FORM COMPUTER

**Chiffres clignotants:**

- 8 = mettre partie gauche des m. sur peigne reporteur
- 9 = mettre côté droit sur peigne reporteur, remettre côté gauche sur aiguilles.
- 10 = remettre côté droit sur aiguilles, à côté de la partie gauche.

# 4139 DUOMATIC 80/S Robe bleue



Taille:  
Fournitures:

Grandeur de mailles :

Echantillon:

Dessin:

88-92 cm tour de poitrine  
490 gr laine mée mohair/acryl bleue, 85 gr angora  
bleu clair, 65 cm élastique  
jersey = 5½, dessin 1 = avant 3, arrière 5½.  
dessin 2 = avant 3, arrière 5½, poignet = 3, col =  
devant 3, arrière 6.  
dessin 1 : 100 m = 40 cm, CR 100 = 18,5 cm  
dessin 2 : 100 m (compté sur fonture arrière) = 37 cm  
100 rgs = 16 cm  
jersey : 100 m. = 35 cm, 100 rgs = 18,5 cm  
jupe = jersey, corsage : selon schéma 1  
manches : selon schéma 2. Col, selon schéma 1  
bord-côtes = 1:1

Fig. I : dos

A = montage tubulaire fermé, tric. tubulaire, tout droit. B = transf. toutes les m. sur fonture arrière et cont. en jersey en dim. des deux côtés. C = mettre aig. en travail sur fonture avant et tric. semi-tubulaire. D = transf. m. sur fonture arrière, cont. à tric. selon schéma 1, E = dim. des deux côtés, cont. à tric. tout droit en dessin 1. F = dim. des deux côtés. Rabattre le reste souplement.

Fig. II : devant

A, B, C, D, comme Fig. I. E = div. trav. mettre côté gauche sur peigne repporteur, cont. à tric. à droite en dim. à gauche pour encolure. F = dim. à droite, cont. à tric. et cont. de dim. à gauche. G = dim. à droite. Remettre côté gauche sur aiguilles et terminer en sens inverse.

Fig. III

suite page 53

Métrage par 100 gr : angora = 500 m  
laine mée = 620 m

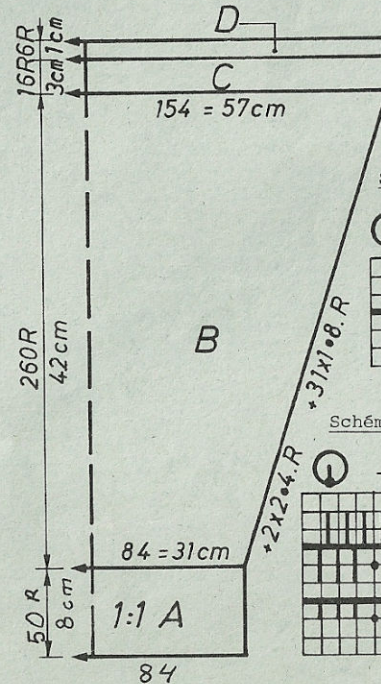


Schéma 1 pour dessin 1

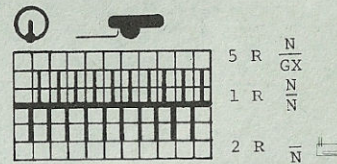
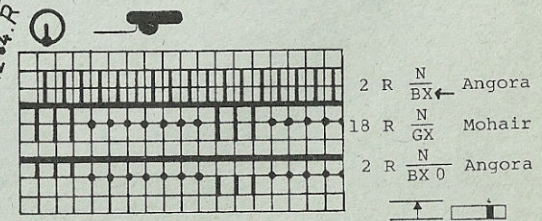


Schéma 2 pour dessin 2



# 4144 DUOMATIC 80

Jaquette pour homme, jacquard en divers bleus

**Taille:** 100-104 cm tour de poitrine  
**Fournitures:** 660 gr, dont 250 gr laine acrylique pétrole, 195 gr laine acrylique bleu marine, 215 gr laine mée turquoise, 6 boutons.

**Grandeur de mailles:** dessin = devant 4½, arrière 4, bord-côtes et bande de boutonnage = 3½

**Echantillon:** 100 m = 18,5 cm, CR 100 = 7,5 cm

**Dessin:** selon schéma avec carte DECO à perforer soi-même, bord-côtes et bande de boutonnage : 1:1, avec laine double

Fig. I

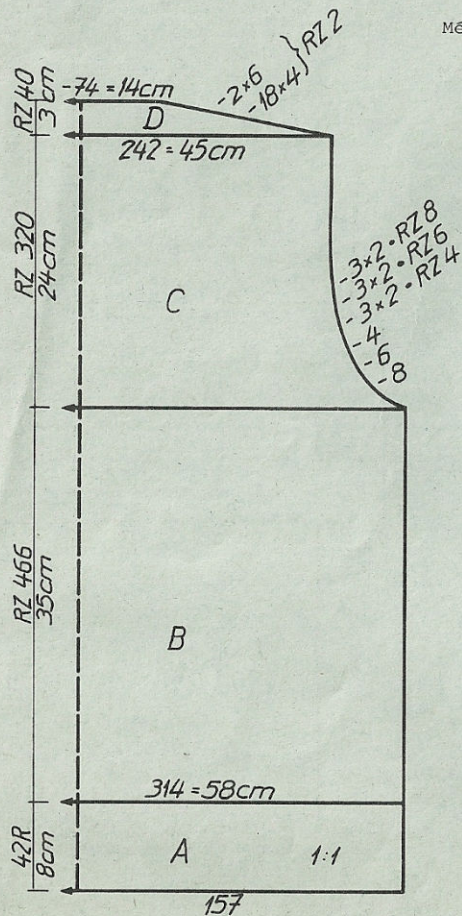


Fig. II

Métrage par 100 gr = laine acrylique 900 m  
 laine mée 620 m

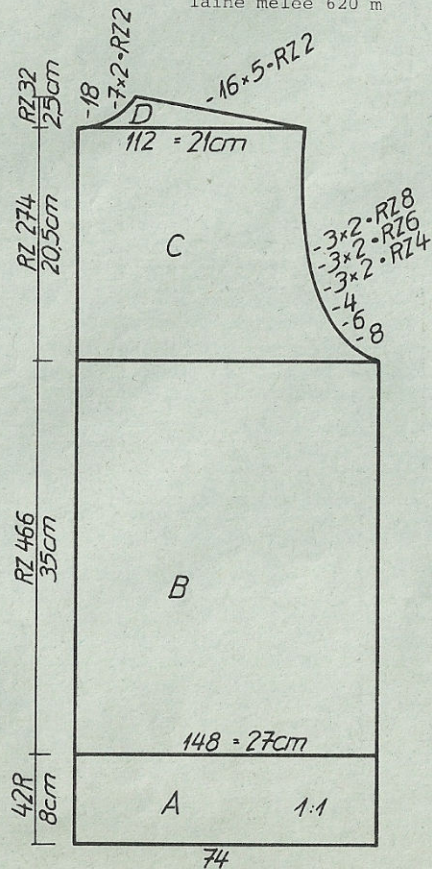
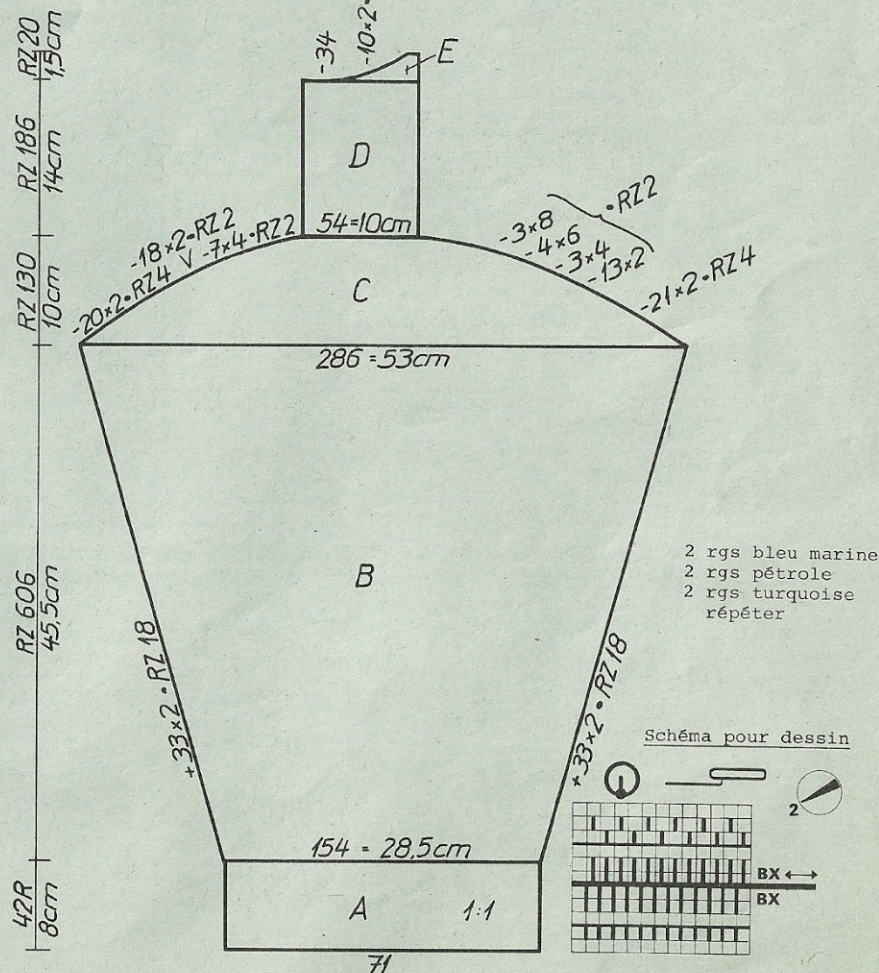


Fig. III



4144

FIG I

46-48	50-52	54-56
30	30	30
148	148	148
.	.	.
145	158	168
100	108	116
195	195	195
7	7	7
48	48	48
38	38	38
145	158	168
94	102	110
.	.	.
36	35	34
66	66	66
.	.	.
108	109	110
161	160	168
145	161	153
145	145	145
158	158	158
150	159	159
151	2	2
1	159	159
7	5	5
123	7	7
191	124	127
160	191	132
13	163	191
0	13	165
	0	13
		0

FIG II

46-48	50-52	54-56
30	30	30
404	404	404
.	.	.
68	74	78
100	108	116
195	195	195
7	7	7
48	48	48
38	38	38
68	74	78
94	102	110
.	.	.
36	35	34
66	66	66
.	.	.
236	237	237
161	160	168
153	153	161
145	145	145
158	158	158
150	159	159
151	2	2
1	159	159
7	5	5
100	7	7
191	101	107
157	191	191
9	161	162
71	9	9
184	71	72
130	184	184
191	130	130
129	191	191
128	128	129
7	128	3
128	7	7
0	2	3
	0	1
		0

FIG III

46-48	50-52	54-56
60	60	60
148	148	148
.	.	.
72	77	81
3	3	3
3	3	3
195	195	195
7	7	7
21	21	21
38	38	38
137	143	152
3	3	3
3	3	3
44	44	45
62	64	66
97	97	78
2	2	191
78	78	144
191	191	13
139	141	191
13	13	139
191	191	2
139	139	188
2	2	135
187	187	7
135	135	42
7	7	184
34	40	141
184	184	189
136	138	131
189	189	77
131	131	191
76	76	145
191	191	14
140	142	191
14	14	134
190	190	128
134	134	178
178	178	186
186	186	133
133	133	185
185	185	133
133	133	7
7	7	47
39	45	0
0	0	0

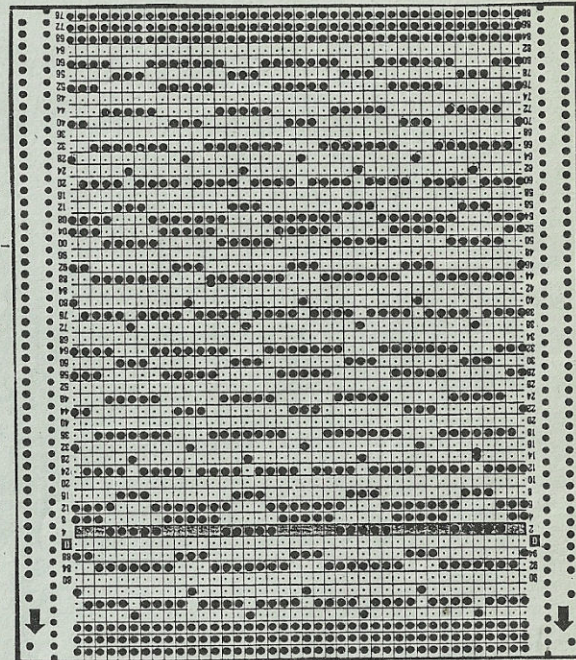
longueur  
totale

laine double, tric. 12 rgs puis faire les boutonnères sur les m. suivantes: de 7 à 12, 39 à 44, 71 à 76, 102 à 107, 134 à 139, 166 à 171. Répéter les boutonnères au 36ème rang puis tric. encore 12 rgs. Quelques rgs fil contrast. faire tomber. Faire deuxième bande même manière mais sans boutonnères.

Poche: tric. 2 fois. Montage tubulaire pour côte bonneterie, 100 m, selon schéma avec carte DECO et alternance couleurs, tric. dessin tout droit, CR 230. Rabattre soûplement.

Bordure de poche: tric. 2 fois. Montage tubulaire, 38 m, tric. CR 12, quelques rgs fil contrastant, faire tomber.

Montage: Epingler selon mesures et faire sécher sous un linge humide. Coudre manches de l'intérieur au dos et au devant. Poser bordure de poches à l'extérieur m. à m. à points arrières en défaisant fil contrastant, ourler à l'intérieur. Poser la poche au-dessus de la bande de taille et la prendre dans la couture latérale. Poser col autour de l'encolure m. à m. à points arrières et défaire fil contrastant. Ourler à l'intérieur. Poser bande de boutonnères sur les lisières, border les boutonnères. Fermer coutures latérales, replier de moitié bande de taille et poignets et coudre soûplement. Poser boutons.



4139

Fig. III : manches, tric. 2 fois

A = montage tubulaire pour 1:1 en angora. B = transf. toutes les m. vers l'arrière, selon schéma et cont. en alternance de couleurs en augm. des deux côtés. C = cont. tout droit. D = tric, 6 rgs jersey angora, rabattre soûpl.

Col : angora

Montage tubulaire pour 1:1, une fois avec 130 m, une fois avec 86 m. Après le montage, transf. toutes les m. sur fonture arrière et cont. à tric. 96 rgs selon schéma 1, tout droit. Quelques rgs fil contrastant, faire tomber.

Montage: Epingler selon mesures et faire sécher sous un linge humide. Fermer coutures d'épaules. Réunir les parties du col puis le poser sur l'encolure, m. à m. à points arrières en défaisant fil contrastant (mettre la couture du col au point d'intersection de la couture des épaules), ourler à l'intérieur Coudre le col en décolleté en pointe à points invisibles, selon photo. Coudre manches de l'intérieur. Enfiler élastique à la taille et la retenir des deux côtés. Fermer coutures des côtés.

Fig. III : manches: tric. 2 parties en sens inverse l'une de l'autre  
A = montage tubulaire pour 1:1, avec laine double, en pétrole. B = Mettre toutes les aiguilles en travail, cont. dessin selon schéma avec carte DECO et alternance des couleurs en augmentant des deux côtés. C = dim. des deux côtés. D = cont. tout droit. E = dim. à gauche.

Col : Montage tubulaire pour 1:1 sur toute la largeur de la fonture, pétrole, laine double. Tric. 46 rgs, quelques rgs fil contrastant, faire tomber.

Bande de boutonnage: tric. 2 fois

Montage tubulaire pour 1:1 sur toute la largeur de la fonture en pétrole,

# 4146 DUOMATIC 80/S

Pullover pour dame, dessin à jours, saumon, avec U80

54

**Taille:** 88-92 cm tour de poitrine  
**Fournitures:** 310 gr coton/viscose mélé moyen, 2 boutons  
**Grandeur de mailles:** dessin = 7½2, bord de taille et des manches = 3½2  
 tour de cou : 7½2  
**Echantillon:** 100 m = 41 cm, 100 rgs = 32 cm  
**Dessin:** jersey et selon schéma pour jours avec carte DECO à perforer soi-même.

jersey puis mettre section G sur peigne reporteur, cont. à tric. section D.  
 E = dim. à droite pour encolure. F = dim. à gauche pour biais d'épaules. Remettre côté droit sur aiguilles et cont. à tric. tout droit. H = dim. à droite pour biais d'épaules.  
**Bordure de manches:** tric. 2 fois  
**Montage tubulaire pour 1:1 avec 180 m, tric. 24 rgs.** Quelques rgs fil contrastant, faire tomber.  
**Tour de cou:** tric. en deux parties  
**Montage tubulaire fermé, 1 fois 160 m, 1 fois 27 m. (fermeture), tric. 16 CR,** Quelques rgs fil contrastant, faire tomber.

**Fig. I dos**  
 A = montage tubulaire pour 1:1. B = transférer toutes les m. sur fonture avant et cont. en jersey. C = cont. dessin tout droit, avec carte perforée, toutes les aiguilles fonture arrière en travail. D = remettre aiguilles fonture arrière en attente et continuer tric. jersey. E = div. travail, mettre côté gauche sur peigne reporteur, cont. à tric. à droite en dim. à gauche pour encolure. F = dim. à droite pour biais d'épaules. Remettre côté droit sur aiguilles et terminer en sens inverse.

**Montage:** Epingler selon mesures et faire sécher sous un linge humide. Fermer coupures d'épaules. Poser tour de cou sur encolure, m. à m. à points arrières en défaisant fil contrastant, ourler à l'intérieur. Poser bande de fermeture devant sur la fente, m. à m. à points arrières en défaisant fil contrastant, ourler à l'intérieur, mettre les deux parties de la fermeture l'une sur l'autre et les coudre à points invisibles.

**Fig. II : devant**

A.B.C. comme fig. I. D = mettre aig. fonture arrière en attente, tric. 4 rgs

Métrage par 100 gr = 290 m

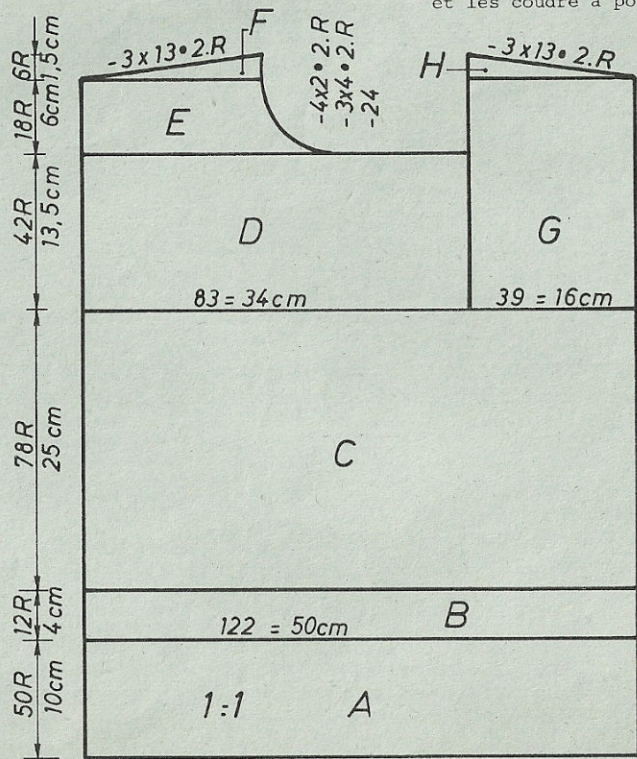
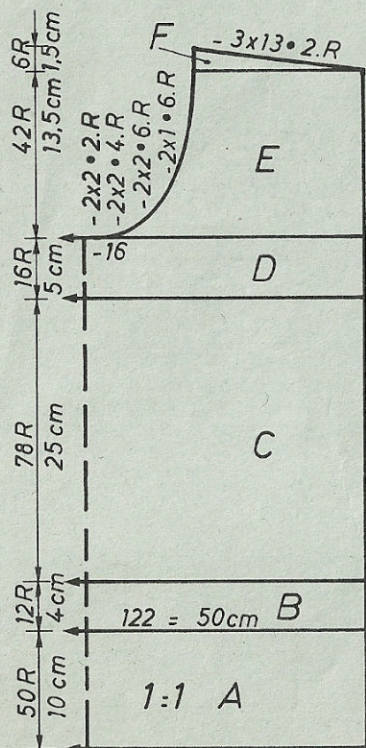
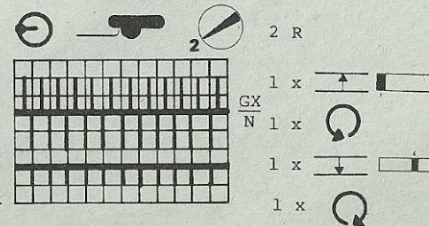


FIG I			FIG II		
34-36	38-40	42-44	34-36	38-40	42-44
128	128	128	128	128	128
164	164	164	164	164	164
.	.	.	.	.	.A
112	122	132	112	122	132
3	3	3	3	3	3
3	3	3	3	3	3
195	195	195	195	195	195
.	.	.	.	.	.C
7	7	7	7	7	7
10	10	10	10	10	10
228	228	228	98	98	98
7	7	7	7	7	7
68	68	68	35	35	35
187	187	187	65	65	65
157	160	165	3	3	3
71	71	71	68	68	68
184	184	184	3	3	3
128	129	129	248	248	248
154	162	162	66	66	66
164	164	164	157	160	165
166	166	166	68	68	68
150	150	150	7	7	7
6	6	6	23	23	23
0	0	0	187	187	187
			145	147	155
			74	74	74

**Chiffres clignotants:**

8 = en partant de droite, mettre les mailles indiquées sur peigne reporteur  
 9 = remettre les mailles sur aiguilles.

**Schéma pour dessin à jours avec U80**



14	14	14
184	184	184
142	145	145
187	187	187
132	133	133
188	188	188
129	129	129
69	69	69
67	67	67
68	68	68
56	56	56
157	160	165
7	7	7
26	26	26
68	68	68
7	7	7
23	23	23
187	187	187
157	160	165
0	0	0

# 4150 DUOMATIC 80/S Métrage par 100 gr = 800 m

Pullover pour dame, sans manches, correspondant au trois-pièces blanc-moutarde

Taille: 88-92 cm tour de poitrine  
 Fournitures: 190 gr laine mélée fine  
 Grandeur de mailles: dessin = 3 1/2, col = 4, bord-côtes et de manches = 3  
 Echantillon: 100 m = 40 cm, CR 100 = 14,5 cm  
 Dessin: selon schéma, bord-côtes et de manches 1:1  
 col : côte bonneterie

Fig. I : dos  
 A = montage tubulaire pour 1:1. B = cont. à tric. dessin selon schéma, tout droit. C = dim. des deux côtés. D = dim. des deux côtés. Rabattre souplement.

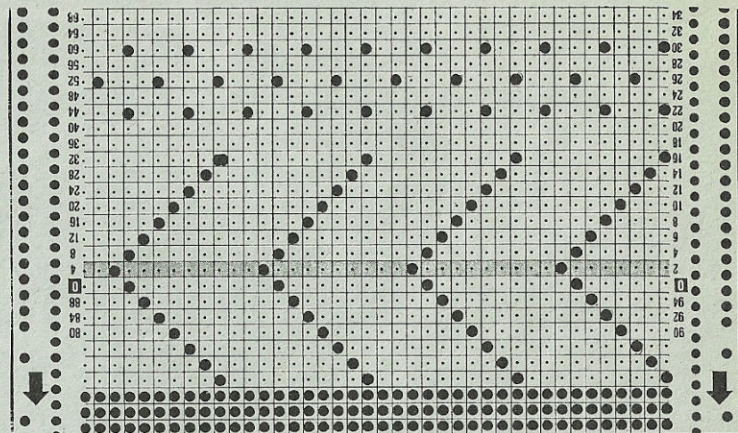
Fig. II : devant  
 A,B,C, comme fig. I. D = div. travail, mettre côté gauche sur peigne repporteur, cont. à tric. à droite en dim. à gauche pour encolure, à droite, cont. à dim. E = dim. à droite pour biais d'épaules. Remettre côté gauche sur aiguilles et finir de tric. en sens inverse.

Col: montage tubulaire pour côte bonneterie, 120 m, tric. 100 rgs, puis CR 10 tubulaire, quelques rgs fil contrastant, faire tomber.

Bordure de manches: tric. 2 fois montage tubulaire pour 1:1, avec 160 m, tric. 30 rgs, quelques rgs fil contrastant, faire tomber.

Montage: épingler selon mesures et faire sécher sous un linge humide. Fermer

4146



Faire deux brides pour la fermeture, poser les boutons. Poser bordures de manches à 23 cm des épaules sur le devant et le dos à points arrière, m. à m. en défaisant fil contrastant. Fermer coutures des côtés.

Fig. I

Fig. II

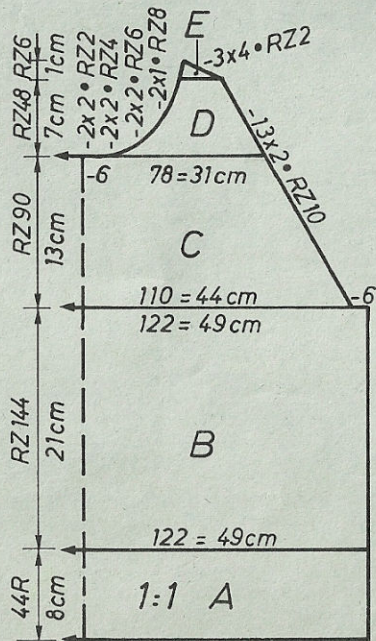
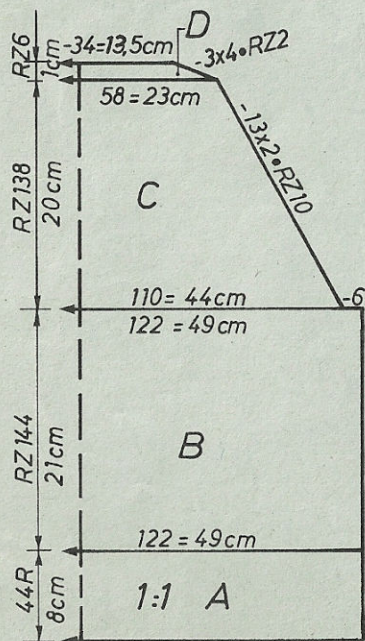
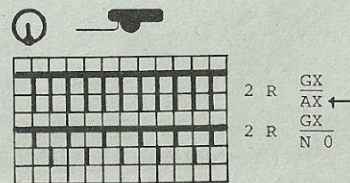


FIG I			FIG II		
34-36	38-40	42-44	34-36	38-40	42-44
58	58	58	58	58	58
160	160	160	160	160	160
.	.	.	.	.	A
112	122	134	112	122	134
3	3	3	3	3	3
3	3	3	3	3	3
195	195	195	195	195	195
.	.	.	.	.	C
7	7	7	7	7	7
22	22	22	22	22	22
38	38	38	38	38	38
112	122	134	112	122	134
3	3	3	3	3	3
3	3	3	3	3	3
22	21	20	22	21	20
50	50	50	50	50	50
.	.	.	.	.	cm longueur totale
102	102	102	230	230	229
176	176	176	176	176	191
191	191	191	191	191	150
145	147	150	145	147	65
59	62	65	59	62	187
187	187	187	187	187	135
131	133	135	131	133	71
0	0	0	71	71	160
			152	152	162
			162	162	165
			164	164	166
			166	166	141
			140	140	7
			7	7	3
			3	4	0
			0	0	0

coutures des épaules. Fermer col avec une couture fine puis le poser sur l'encolure m. à m. à points arrière en défaisant fil contrastant, ourler à l'intérieur, coudre bordure de manches aux emmanchures m. à m. à points arrière en défaisant fil contrastant, ourler à l'intérieur. Fermer coutures latérales.

Schéma pour dessin:



# 4135 DUOMATIC 80/S Pullover pour enfant, à manches rayées

Taille: stature 122 cm  
 Fournitures: 280 gr. laine mélangée fine dont 205 gr jaune, 10 gr bleu, 3 fois 25 gr: lilas, orange, turquoise.  
 Grandeur de mailles: dessin = 6, bord-côtes = 4, col = 6  
 Echantillon: 100 m = 38,5 cm, CR 100 = 18,5 cm  
 Dessin: côte perlée, bordure = côte bonneterie

Fig. I : dos  
 A = montage tubulaire pour côte bonneterie en jaune. B = cont. tout droit en côte perlée avec toutes les aiguilles. C = dim. des deux côtés, rabattre souplement.  
 Fig. II : devant  
 A + B + C = comme fig. I. D = div. travail, mettre côté gauche sur peigne reporteur, cont. à tric. à droite, dim. à droite pour raglan. dim. à gauche pour encolure. Remettre côté gauche sur aiguilles et terminer en sens inverse.  
 Fig. III : manches, tric. 2 fois  
 A = montage tubulaire pour côte bonneterie en jaune. B = cont. en côte perlée avec toutes les aiguilles en alternance de couleurs en augmentant des deux côtés. C = dim. des deux côtés pour raglan. D = dim. à gauche. Tric. 2ème manche en sens inverse.

Fig.I

Fig.II

Fig.III

Métrage par 100 gr = 475 m

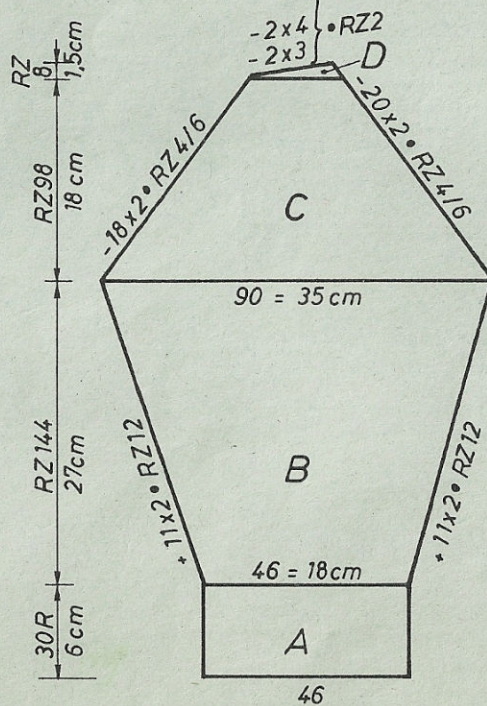
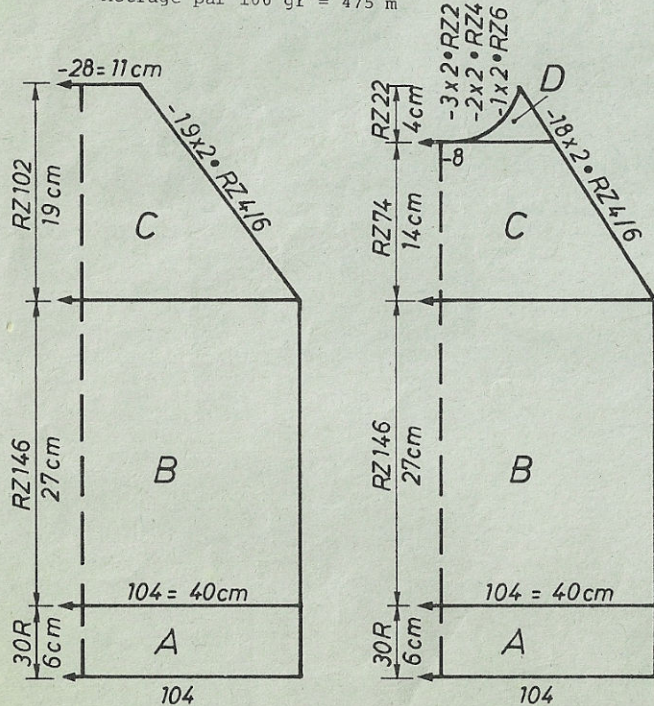


Fig. IV : col. Montage tubulaire pour côte bonneterie en jaune, 92 m. tric. 20 rgs en côte perlée avec toutes les aiguilles, rabattre souplement. Bande de boutonnage: montage tubulaire fermé avec 34 m. en jaune. Tric. 20 CR, quelques rgs fil contrastant, faire tomber. Faire la deuxième bande avec boutonnieres, après 10 CR sur les aiguilles de 4 à 6, 16 à 18, 28 à 30 puis encore 10 CR, quelques rgs fil contrastant, faire tomber.  
 Montage: Epingler selon mesures et faire sécher sous un linge humide. Fermer coutures raglan. Couder bande de boutonnage sur le côté du col (les boutonnieres devant), m. à m. à points arrières, ourler à l'intérieur. Poser les bandes l'une sur l'autre au bout de la couture du raglan à droite, couder le col de l'intérieur. Fermer coutures des côtés.

Alternance des couleurs pour manches  
 2 rgs bleu, 10 rgs orange, 2 rgs bleu, 10 rgs turquoise, 2 rgs bleu, 10 rgs lilas, 2 rgs bleu, 10 rgs jaune, répéter.

FIG II

122	134	146	158
74	74	74	74
154	154	154	154
.	.	.	.
104	110	116	122
3	3	3	3
3	3	3	3
195	195	195	195
.	.	.	.
7	7	7	7
11	11	11	11
38	38	38	38
104	110	116	122
3	3	3	3
3	3	3	3
27	30	33	36
52	56	60	64
.	.	.	.
227	227	227	227
191	191	191	191
157	159	160	162
41	45	47	50
69	69	69	69
160	168	168	176
179	179	179	180
164	164	174	173
147	147	156	156
1	2	1	2
0	0	0	0

FIG III

122	134	146	158
74	74	74	74
154	154	154	154
.	.	.	.
46	50	54	58
3	3	3	3
3	3	3	3
195	195	195	195
.	.	.	.
7	7	7	7
11	11	11	11
38	38	38	38
90	94	99	102
3	3	3	3
3	3	3	3
25	30	33	37
43	47	51	56
.	.	.	.
97	97	97	97
5	5	5	5
69	69	69	69
191	191	191	191
157	159	161	162
42	45	47	50
188	188	188	188
135	136	137	138
67	67	67	67
191	191	191	191
161	162	164	165
46	49	51	54
0	0	0	0

122	134	146	158
74	74	74	74
154	154	154	154
.	.	.	.
104	110	116	122
3	3	3	3
3	3	3	3
195	195	195	195
.	.	.	.
7	7	7	7
11	11	11	11
38	38	38	38
104	110	116	122
3	3	3	3
3	3	3	3
27	30	33	36
52	56	60	64
.	.	.	.
99	99	99	99
191	191	191	191
159	160	162	164
45	47	50	52
0	0	0	0

cm longueur totale

cm longueur totale