

LIVRE D'INSTRUCTIONS  
ACCESSOIRE CÔTELEUR  
SRP-50

**SINGER\***

# TABLE DES MATIÈRES

	Page
ACCESSOIRES STANDARD .....	1
INSTALLATION DE LA TRICOTEUSE ET DU CÔTELEUR .....	2
LA FONTURE D'AIGUILLES DU CÔTELEUR .....	7
CHARIOT DU CÔTELEUR .....	9
BRAS DU CHARIOT .....	10
CHARIOT P.....	11
TABLEAU DES RÉGLAGES .....	12
RÉGLAGE DES CADRANS EN FONCTION DU FIL OU DE LA LAINE ....	14
MONTAGE DES MAILLES ET TRICOT .....	15
COMMENT RETIRER LE TRICOT .....	22
MONTAGE POUR BORDURE SERRÉE .....	23
MOTIFS DE TRICOTS CÔTELÉS .....	24
CÔTES DOUBLES .....	25
CÔTES 1 m. À L'ENDROIT, 1 m. À L'ENVERS.....	25
CÔTES 2 m. À L'ENDROIT, 2 m. À L'ENVERS.....	26
CÔTES LARGES.....	27
CÔTES ANGLAISES .....	28
CÔTES ANGLAISES DÉVIÉES.....	28
VARIATION DES CÔTES ANGLAISES.....	29
CÔTES ANGLAISES DOUBLES .....	29
CHEVRONS PAR DÉVIATIONS.....	30
MOTIFS VARIÉS PAR DÉVIATIONS .....	31
TRICOT TUBULAIRE.....	33
CÔTES GAUFRÉES .....	33
MOTIFS GAUFRÉS DE FANTAISIE .....	34
CÔTES GAUFRÉES AJOURÉES .....	35
CÔTES GAUFRÉES DÉCORATIVES .....	36
DENTELLE BOUCLÉE.....	37
CÔTES AU POINT FOURRURE .....	40
ÉCHANTILLON POUR CALIBRER LA TENSION .....	44
TECHNIQUES DE TRICOT .....	46
Augmentation .....	46
Diminution .....	47
Tricot partiel.....	48
Tricot à fil perdu.....	52
Boutonnères.....	53
QUE FAIRE SI...	
Le chariot se coince .....	54
Une aiguille est endommagée .....	55
Vous désirez tricoter à l'aide de la tricoteuse seule alors que le côtelé y est attaché .....	55
Il y a une erreur dans le tricot .....	56
Une maille s'est échappée.....	57
Le chariot P se coince .....	57
Le bras du côtelé ne s'adapte pas correctement au chariot .....	58
Les mailles se relâchent.....	58
ENTRETIEN.....	59
RANGEMENT DES PIÈCES DU CÔTELEUR .....	60

# ACCESSOIRES STANDARD

Les accessoires suivants accompagnent votre côteléur.

Déballer-les avec soin, en prenant garde de n'égarer la baguette de montage serré (No 11).

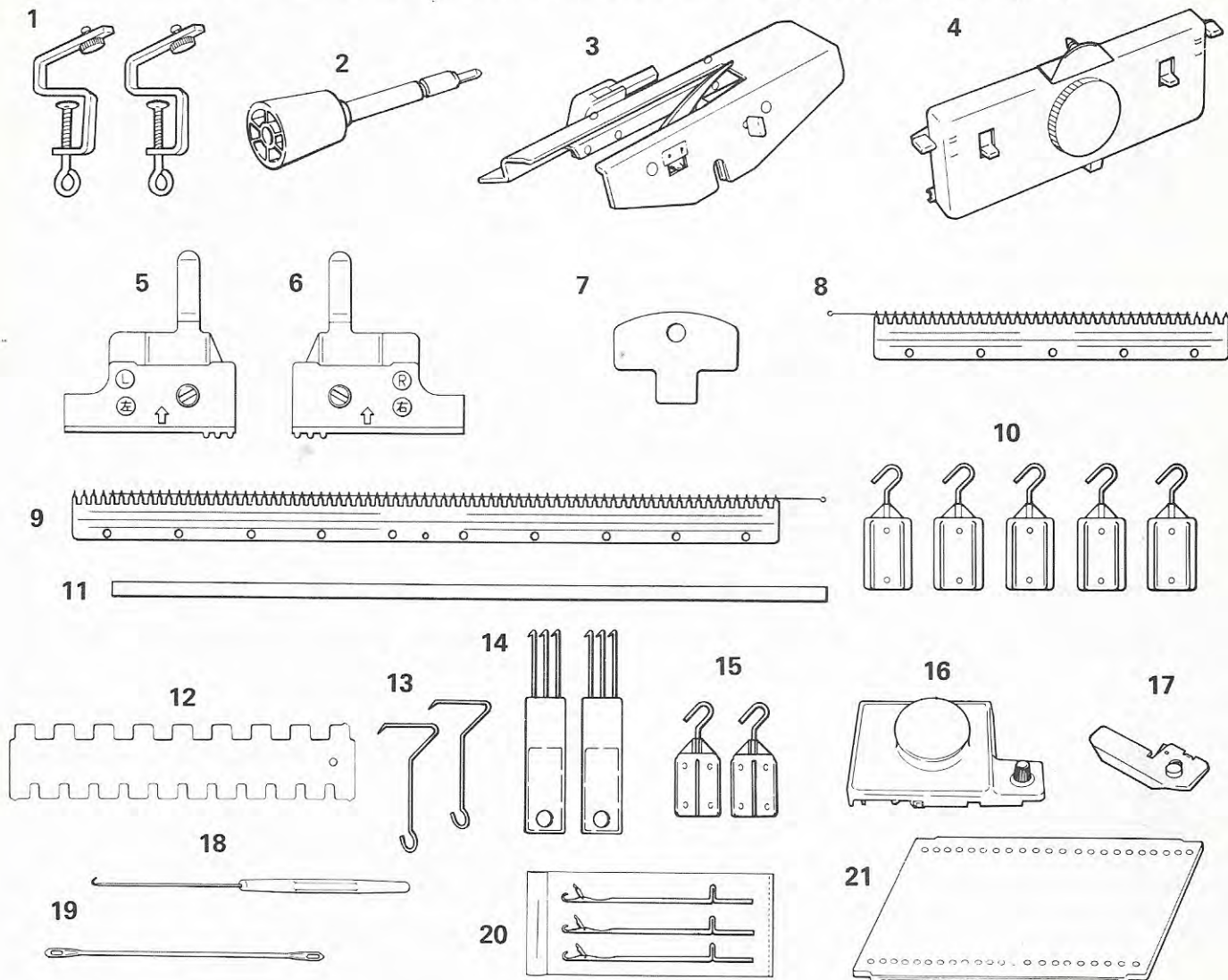

- 1 Crampons pour le côteléur - 07105448
- 2 Poignée de direction - 01694009
- 3 Bras du côteléur - 06503718
- 4 Chariot du côteléur - 04103719
- 5 Pièce auxiliaire (L) - 01623719
- 6 Pièce auxiliaire (R) - 01613710
- 7 Tournevis - 07144009
- 8 Peigne de montage (court) - 07026008  
Fil de montage (court) - 07807001
- 9 Peigne de montage (long) - 07016009  
Fil de montage (long) - 07797004
- 10 Contrepoids de côteléur (grand) -  
07074008

- 11 Baguette de montage serré - 17194317
- 12 Pousse-aiguille (2/1, 2/2) - 07303993
- 13 Crochet latéral - 07095441
- 14 Peigne porte-contrepoids-07284003
- 15 Contrepoids de bordure - 07094006
- 16 Chariot P - 07404007
- 17 Dispositif presseur - 07474000
- 18 Crochet accessoire - 07123714
- 19 Outil de transfert à deux chas - 07176001
- 20 Enveloppe d'aiguilles de rechange  
(3 aiguilles) - 08019192
- 21 Jeu de cartes perforées (No 1 (R-2) ~  
No 10 (R-2)) - 07503717

**Note:** Lorsque vous commanderez les pièces énumérées ci-haut, veuillez mentionner le numéro de chaque pièce.

# INSTALLATION DE LA TRICOTEUSE ET DU CÔTELEUR

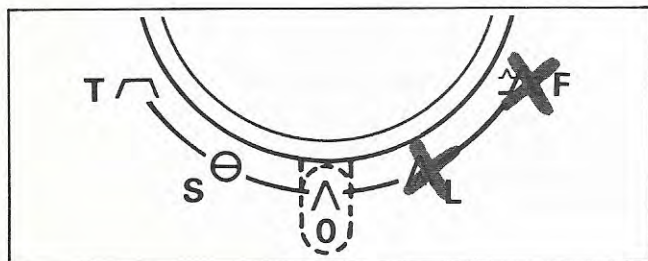
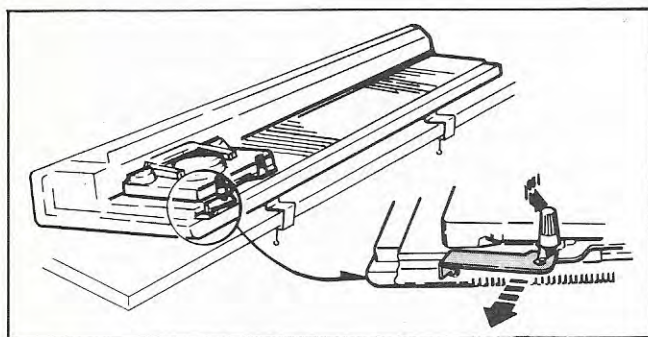
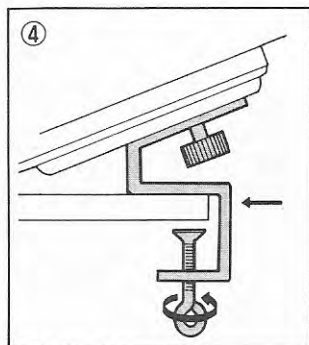
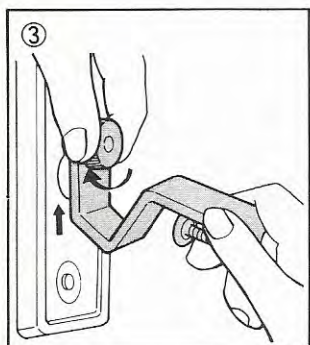
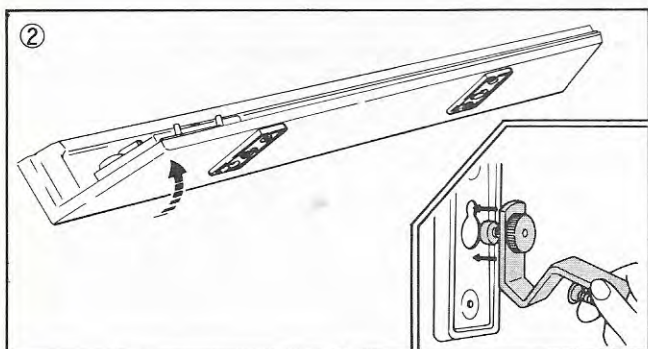
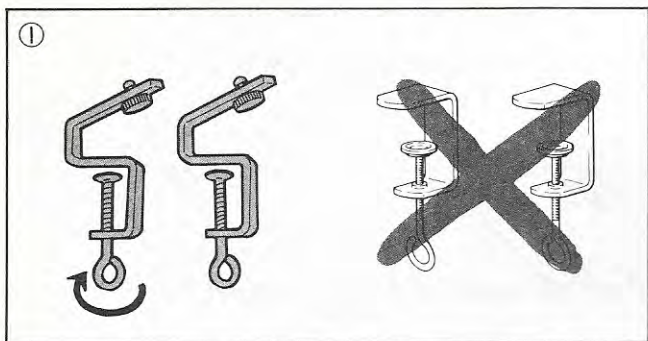

## Installation de la tricoteuse

Installez la tricoteuse ainsi que décrit dans son livre d'instructions, tout en tenant compte des différences suivantes afin de pouvoir y fixer le côteleur.

1. Fixez la tricoteuse à la table à l'aide des crampons pour le côteleur au lieu de ceux pour la tricoteuse.

① Tournez la vis des deux crampons dans la direction illustrée par la flèche jusqu'à ce que la vis cesse de tourner.

N'UTILISEZ PAS LES CRAMPONS DE LA TRICOTEUSE.

② Soulevez le devant de la tricoteuse et introduisez la tête de la vis dans le double trou à cet effet.

③ Remontez les crampons dans la petite section des trous et resserrez les vis.

④ Placez les crampons sur le bord de la table et poussez-les vers l'arrière jusqu'à ce qu'ils soient au ras de la table.

Fixez solidement les crampons en tournant les vis dans la direction illustrée par la flèche.  
N'Y METTEZ PAS TROP DE FORCE.

2. Retirez l'attache du chariot.

NE FIXEZ PAS LE BRAS DE LA TRICOTEUSE AU CHARIOT. ON NE PEUT UTILISER LE CHARIOT-DENTELLE EN MÊME TEMPS QUE LE CÔTELEUR.

3. Réglez le levier de came au point jersey ( $\Delta$ , 0).

### IMPORTANT:

*Il ne faut jamais régler le levier de came au motif DENTELLE AJOURÉE ( $\Delta$ , L) ou JACQUARD ( $\Delta$ , F) lorsque le côteleur est en usage.*

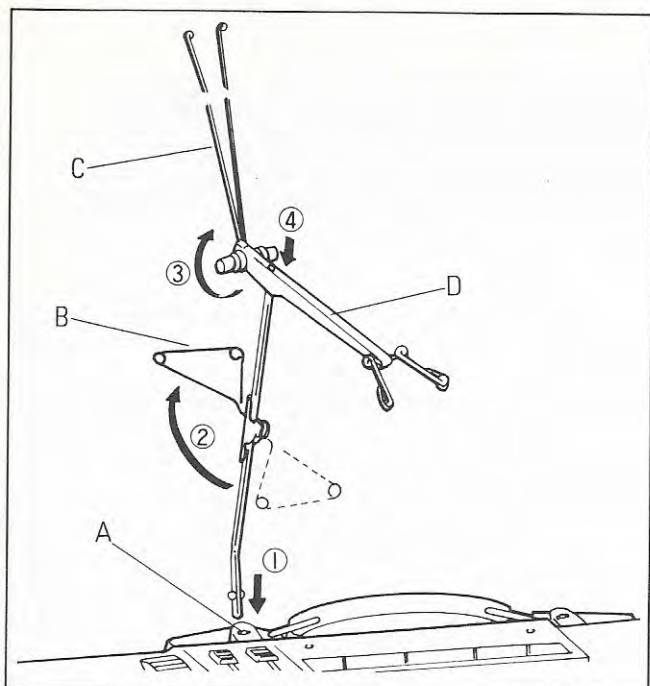

4. Assemblez le tendeur de fil et sa tige comme suit:

- ① Introduisez la courte extrémité recourbée de la tige dans la douille de support "A", de sorte que la tige soit inclinée vers l'avant de la tricoteuse.
- ② Tournez le guide de tension "B" vers l'arrière.
- ③ Tournez les ressorts de tension "C" vers le haut.
- ④ Placez solidement le tendeur de fil "D" sur sa tige.

### Comment fixer la fonture d'aiguilles du côteleur à la tricoteuse

Introduisez les deux pièces auxiliaires, marquées respectivement "L" (gauche) et "R" (droite), dans les extrémités gauche et droite de la fonture d'aiguilles de la tricoteuse, en suivant les instructions ci-dessous:

1. Retirez les vis d'assemblage.

2. Introduisez la languette "A" dans la pièce auxiliaire dans le dessous du bord avant "B" de la fonture de la tricoteuse et repoussez vers l'arrière jusqu'à ce que la pièce de plastique "C" recouvre le bord avant de la fonture.

Assurez-vous que le trou "D" dans la pièce auxiliaire corresponde au trou "E" dans la fonture.

3. Introduisez les vis d'assemblage dans les pièces auxiliaires gauche et droite et resserrez-les de 3 à 4 tours seulement.

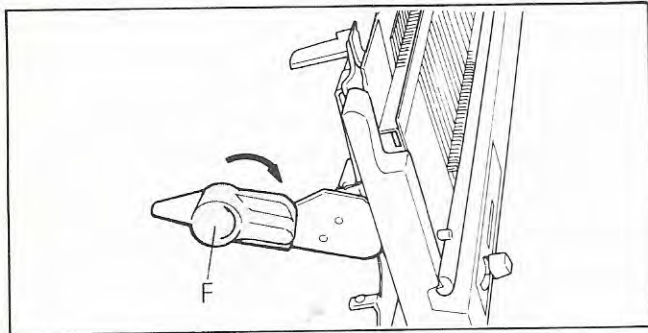
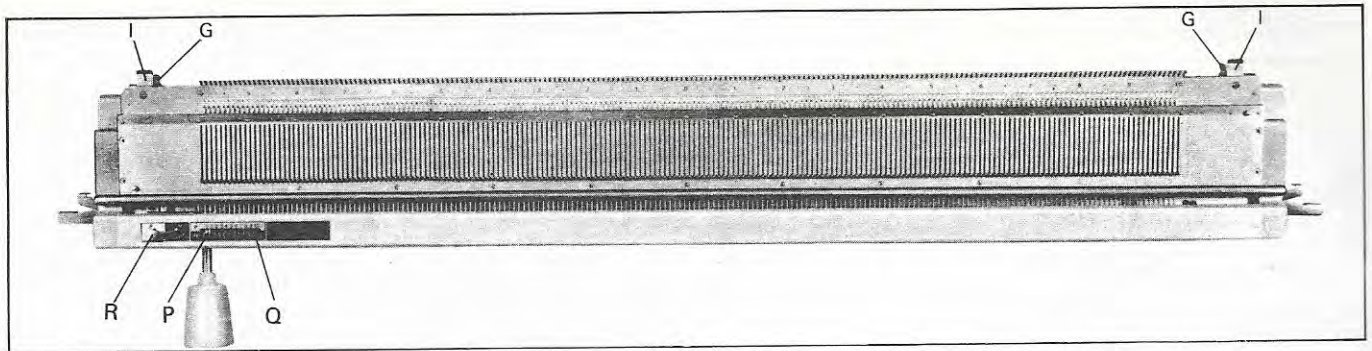

4. Abaissez les deux cames de relèvement "F" vers l'avant.

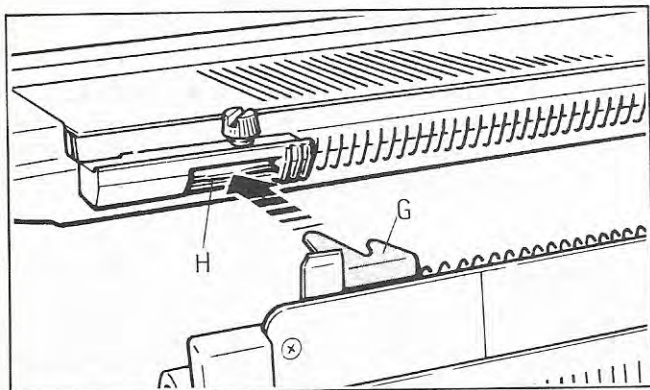

5. Tout en tenant le côteleur à deux mains, introduisez les plaques d'assemblage "G" du côteleur dans les encoches des pièces auxiliaires "H" de chaque côté de la fonture.

Il est plus facile d'introduire le côté droit en premier, suivi du côté gauche.

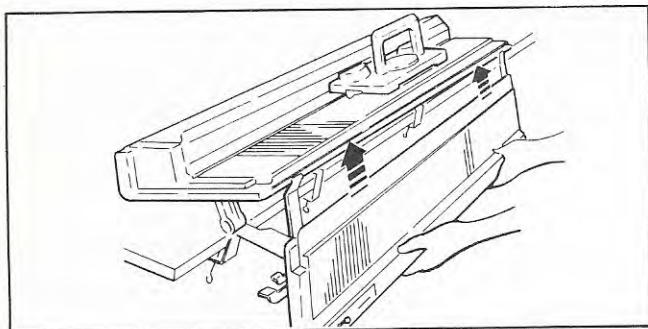

#### À VÉRIFIER:

Assurez-vous que la fonture d'aiguilles du côteleur soit à sa position la plus élevée.

Si tel n'est pas le cas, soulevez la fonture à deux mains jusqu'à ce qu'elle s'arrête.

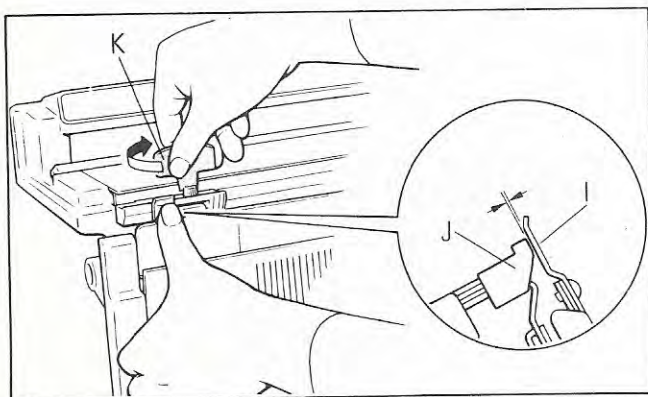

6. Poussez le côteleur des deux côtés vers la tricoteuse jusqu'à ce qu'il n'y ait plus d'espace entre la plaque de fixation "I" du côteleur et la pièce auxiliaire "J".

Resserrez les deux vis à l'aide du tournevis "K".

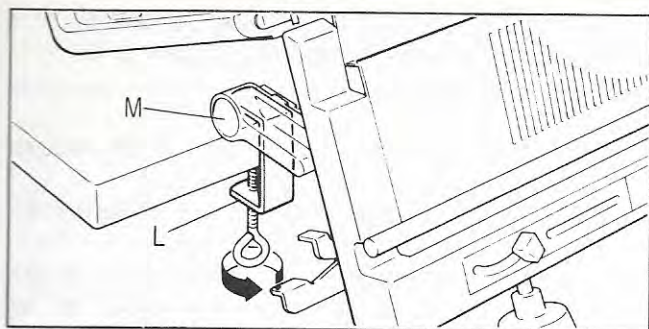

7. À l'aide des crampons "L" de la tricoteuse, fixez le pied des cames de relèvement "M" sur la table.

N'Y METTEZ PAS TROP DE FORCE.

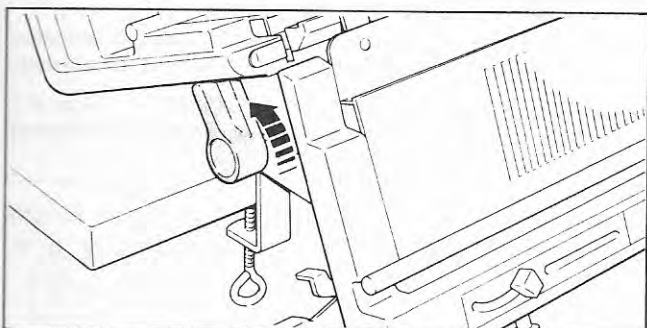

8. Relevez les deux cames de relèvement dans la direction indiquée par la flèche.

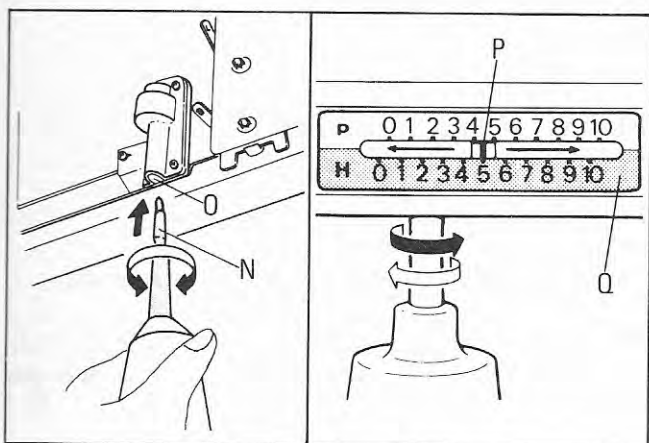

9. Introduisez l'arbre "N" de la poignée de direction sur l'arrière du côté gauche du côteleur, en passant par en-dessous et dans le palier "O".

Introduisez la poignée en la tournant d'un côté et l'autre jusqu'à ce qu'un déclic se fasse entendre et que vous ressentiez une légère secousse.

Assurez-vous que la barre indicatrice "P" sur l'indicateur de direction "Q" se déplace lorsque vous tournez la poignée vers la gauche ou vers la droite.

10. Réglez le levier de côtelage "R" à la lettre P (côté gauche).

En tournant la poignée, réglez la barre indicatrice "P" au numéro 5 des chiffres supérieurs P.

#### À VÉRIFIER:

Après avoir complété l'union du côteleur et de la tricoteuse, vérifiez la position du côteleur relativement à la tricoteuse en avançant plusieurs aiguilles sur chaque fonture. Il faut que les aiguilles de chaque fonture soient face les unes aux autres, ainsi qu'illustré.

*Si tel n'est pas le cas, desserrez les vis d'assemblage et les crampons du côteleur, qui immobilisent les cames de relèvement, et taper légèrement l'une ou l'autre des extrémités du côteleur. Resserrez ensuite les vis d'assemblage et les crampons.*

Il faut alors que les aiguilles qui avaient été avancées soient à nouveau à leur position originale.

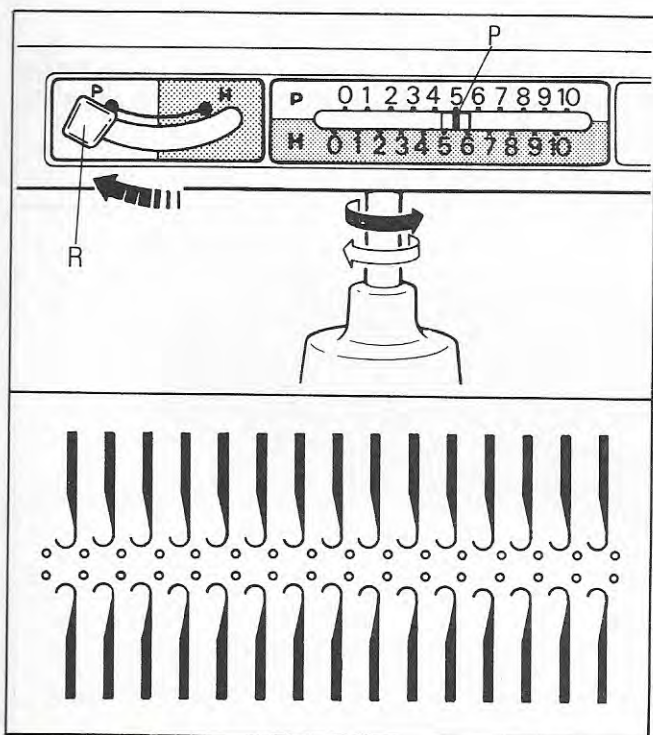

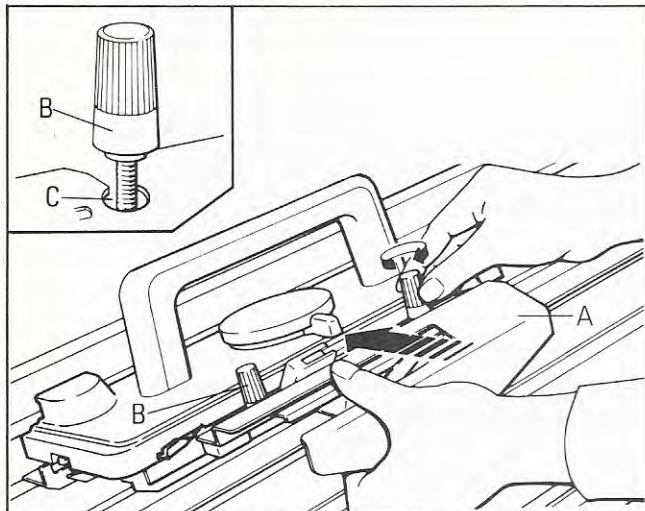

## Comment réunir le bras du côtéleur au chariot de la tricoteuse, et le chariot du côtéleur à la fonture d'aiguilles du côtéleur

1. Desserrez les deux écrous sur le chariot de la tricoteuse.

Glissez le bras "A" du côtéleur sous les deux écrous "B".

Poussez le bras du côtéleur vers l'arrière jusqu'à ce qu'il s'arrête et resserrez fermement les écrous en les tournant dans la direction indiquée par la flèche.

### IMPORTANT:

*Assurez-vous que les écrous "B" soient placés correctement dans le découpage "C" à cet effet, dans le bras du côtéleur.*

*Si le levier de came est réglé au JACQUARD (A, F) ou à la DENTELLE AJOURÉE (A, L) le bras du côtéleur ne s'adaptera pas au chariot de la tricoteuse.*

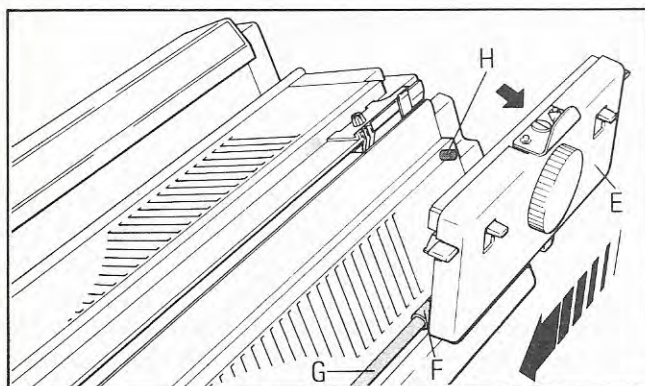

2. Prenez le chariot "E" du côtéleur et, en partant du côté droit, placez son tuyau "F" sur la barre-glissière "G" du côtéleur.

Inclinez le chariot du côtéleur vers l'avant afin de ne pas toucher la patte d'arrêt "H".

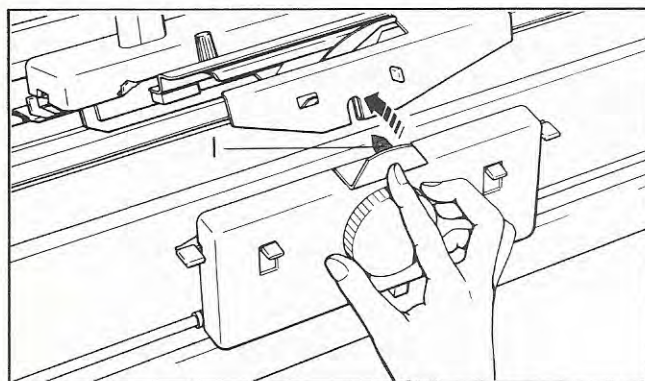

3. Glissez le chariot jusqu'au chariot de la tricoteuse.

Introduisez le goujon de liaison "I" dans l'encoche située dans le bras, jusqu'à ce qu'un déclic se fasse entendre.

### À VÉRIFIER:

Déplacez le chariot d'un côté à l'autre de la fonture d'aiguilles quelques fois, afin d'assurer que les chariots et le bras du côtéleur soient reliés correctement.

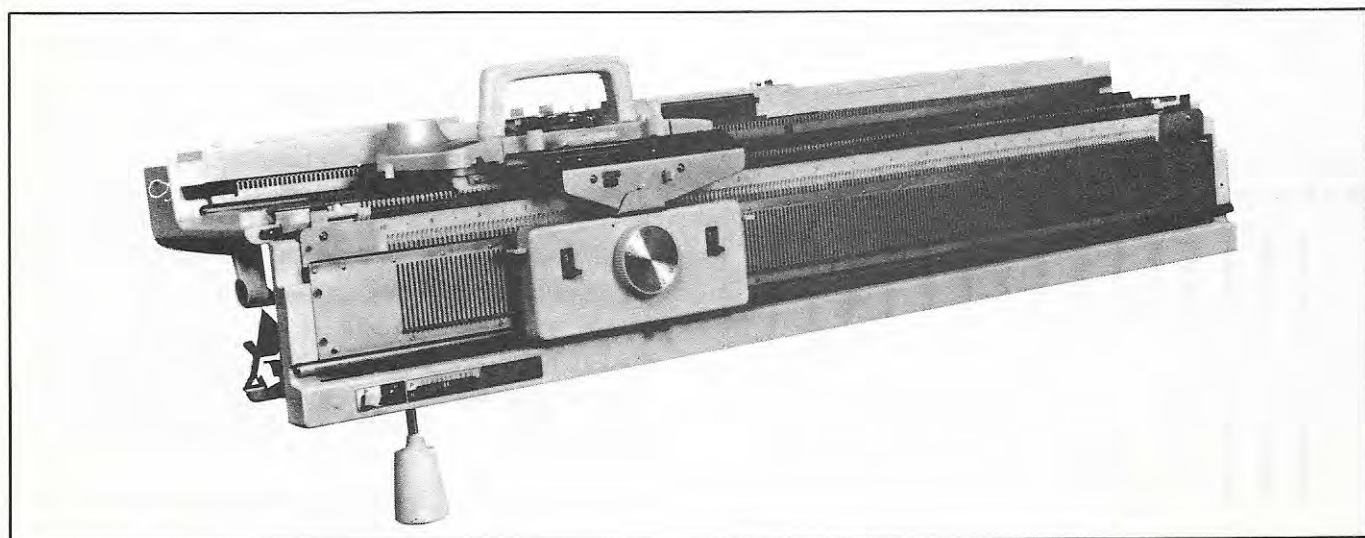



# LA FONTURE D'AIGUILLES DU CÔTELEUR

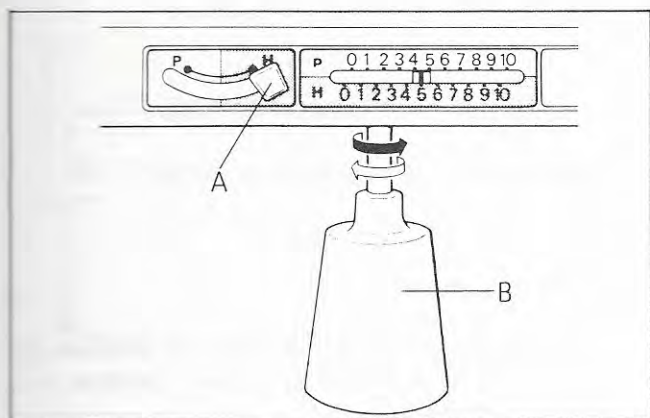

## Levier de côtelage et indicateur de direction

Le levier de côtelage "A" présente deux réglages (P et H) relatifs à la position des aiguilles du côteleur par rapport aux aiguilles de la tricoteuse.

La position du levier de côtelage détermine la position des aiguilles du côteleur relativement aux aiguilles de la tricoteuse.

## Poignée de direction

En tournant la poignée de direction "B" vers la droite ou vers la gauche, la fonture d'aiguilles du côteleur se déplace vers la droite ou vers la gauche.

L'indicateur de direction "C" indique la position des aiguilles du côteleur selon l'échelle P (chiffres supérieurs) ou l'échelle H (chiffres inférieurs).

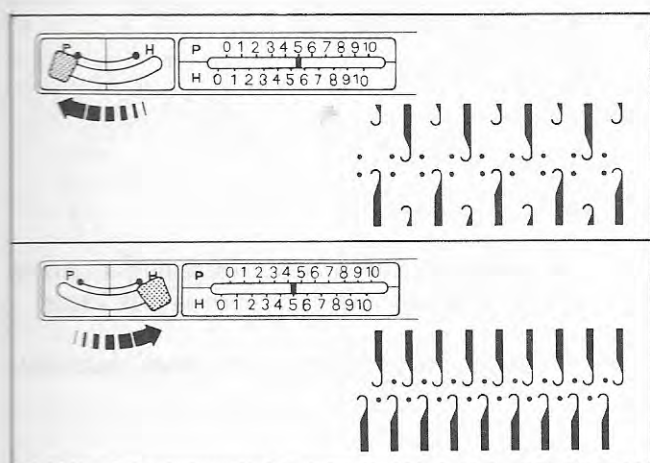

## La position P

On règle le levier de côtelage à P lorsqu'on utilise une aiguille sur deux. Dans un tel cas, il faut se référer aux chiffres supérieurs de l'échelle P à l'indicateur de direction.

## La position H

On règle le levier de côtelage à H lorsque toutes les aiguilles sont en usage. Dans ce cas, il faut se référer aux chiffres inférieurs de l'échelle H à l'indicateur de direction.

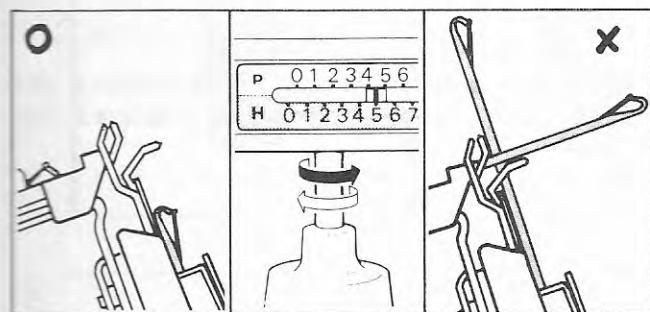

## IMPORTANT:

*Ne tournez pas la poignée de direction lorsque les aiguilles du côteleur croisent celles de la tricoteuse.*

## Positions des aiguilles

Vous constaterez que les deux côtés de la fonture d'aiguilles portent les lettres A, B, C et D, accompagnées de parenthèses " ]".

On règle les aiguilles à ces quatre positions pour le tricot.

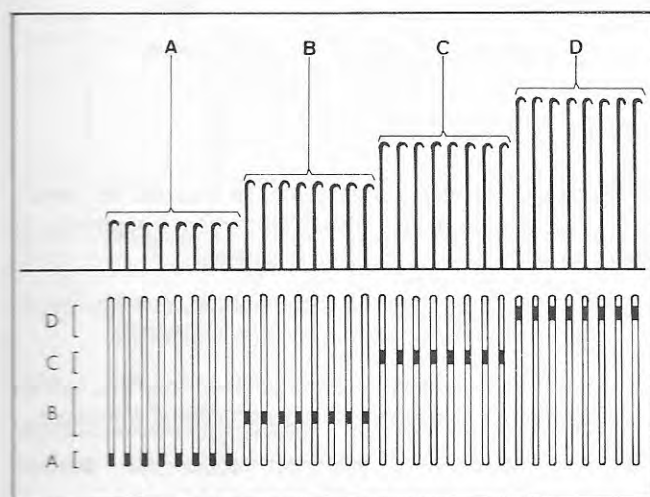

- A— Position des aiguilles au repos
- B— Position de travail
- C— Les aiguilles tricotent toujours dans cette position
- D— Position neutre  
(Les aiguilles dans cette position retournent à la position B en tricotant, lorsque les leviers Russel sont à la position =).

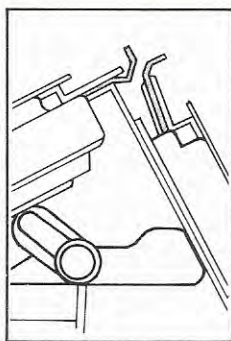
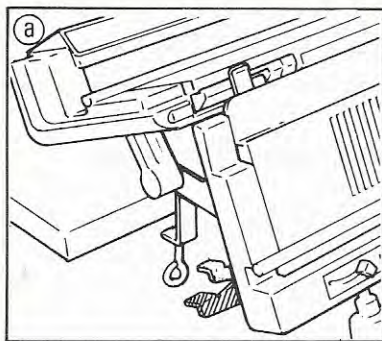

## Leviers de descente

Il y a un levier de descente (rouge) à chaque extrémité de la fonture d'aiguilles. C'est à l'aide de ces deux leviers que l'on change la position de la fonture d'aiguilles.

- (a) Position supérieure (position de tricot):

Cette position sert à tricoter les côtes.

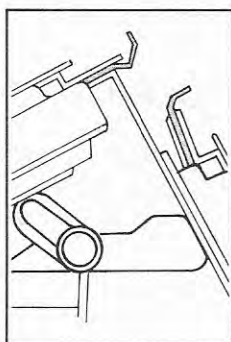
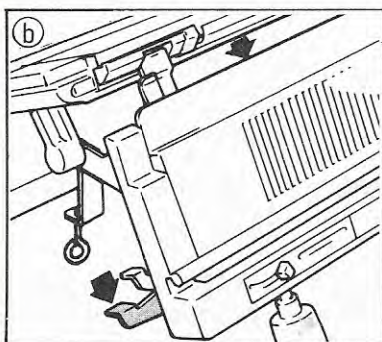

- (b) Position centrale:

Abaissez simultanément les leviers de descente des deux côtés et la fonture du côteleur s'abaisse à sa position du milieu.

Cette position sert à ramasser les mailles.

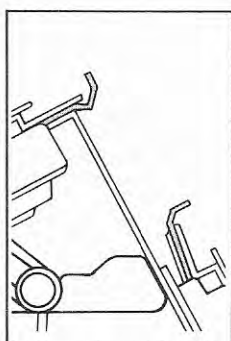
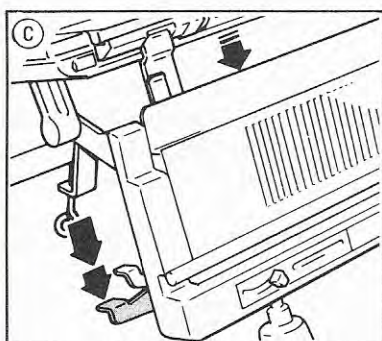

- (c) Position inférieure:

Abaissez deux fois les leviers de descente et la fonture du côteleur s'abaisse à sa position la plus basse.

Cette position sert à tricoter à la tricoteuse seulement.

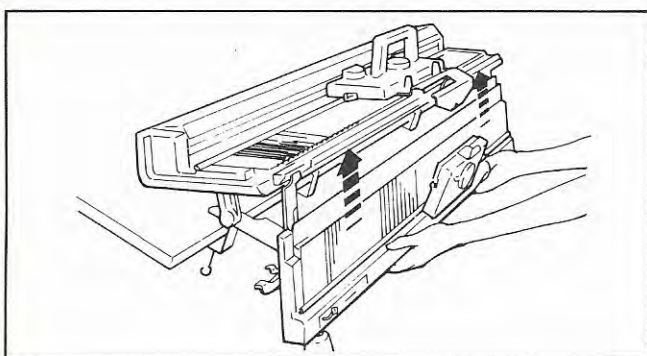

Pour remonter la fonture du côteleur à sa position la plus élevée, soulevez les deux extrémités de la fonture à deux mains.

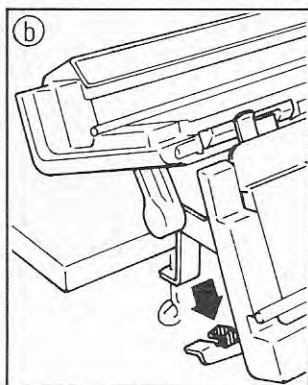
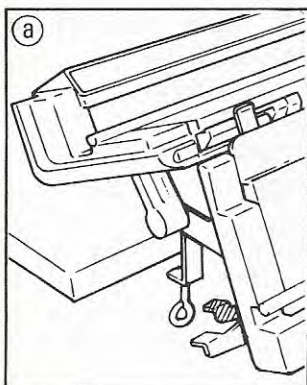

## Leviers point-fourrure

Au-dessus des leviers de descente, se trouvent les leviers point-fourrure (de couleur bleue), qui servent à augmenter la distance entre la tricoteuse et le côteleur.

- (a) Assurez-vous, pour le tricot normal, que les leviers point-fourrure soient en position supérieure.

- (b) Assurez-vous, pour le tricot au point-fourrure, que les leviers point-fourrure soient en position inférieure.

Remontez les leviers point-fourrure à leur position supérieure à la main.

# CHARIOT DU CÔTELEUR

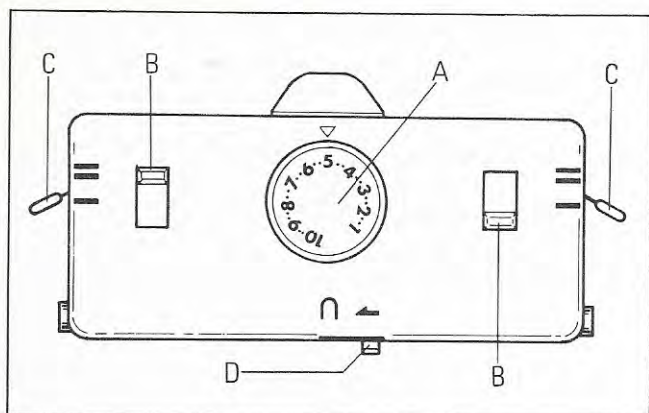

- A— Cadran de mailles
- B— Leviers de réglage
- C— Leviers Russel
- D— Levier sélecteur

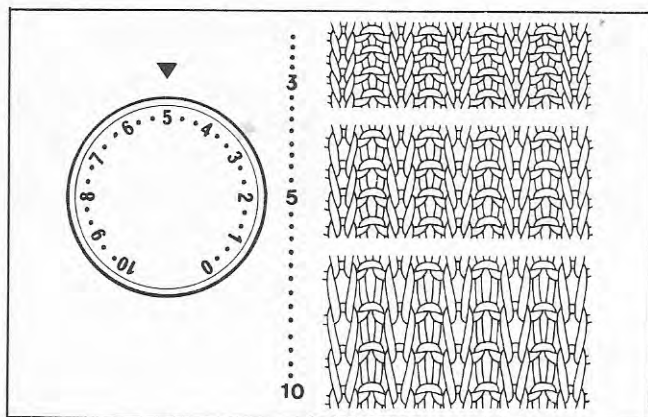

## Cadran de mailles

Ce cadran règle la grosseur des mailles.

Placez l'un des chiffres ou points au symbole ▼

Plus le chiffre est élevé, plus la maille est grosse et moins le chiffre est élevé, plus la maille est petite.

Tournez le cadran de mailles au réglage qui convient à l'épaisseur du fil ou de la laine en usage. (Consultez la page 14).

## Leviers de réglage

Ces leviers règlent les aiguilles en position B.

- (a) POSITION NEUTRE: les aiguilles en position B ne tricotent pas.
- (b) POSITION DE TRICOT: les aiguilles en position B tricotent.

Le levier gauche sert lorsqu'on déplace le chariot vers la gauche. Le levier droit sert lorsqu'on déplace le chariot vers la droite.

## Leviers Russel

Ces leviers règlent les aiguilles en position D.

- (a) POSITION NEUTRE: les aiguilles demeurent en position D.
- (b) POSITION DE TRICOT: les aiguilles en position D se déplacent à la position B en tricotent.

Le levier gauche sert lorsqu'on déplace le chariot vers la gauche. Le levier droit sert lorsqu'on déplace le chariot vers la droite.

## Levier sélecteur

Ce levier règle les aiguilles en position B lorsque le levier de réglage qui se trouve du même côté que la direction de déplacement du chariot est réglé à 0.

- (a) POSITION NEUTRE: le fil ou la laine ne se tricote pas.
- (b) POSITION DE TRAVAIL: le fil ou la laine est déposé dans les crochets des aiguilles seulement.

# BRAS DU CHARIOT

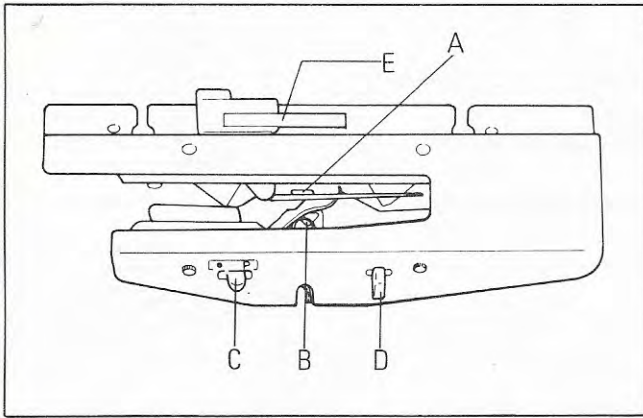

- A— Alimentateur principal de fil/laine
- B— Alimentateur auxiliaire de fil/laine
- C— Levier de l'alimentateur auxiliaire
- D— Levier de liaison
- E— Levier d'entraînement

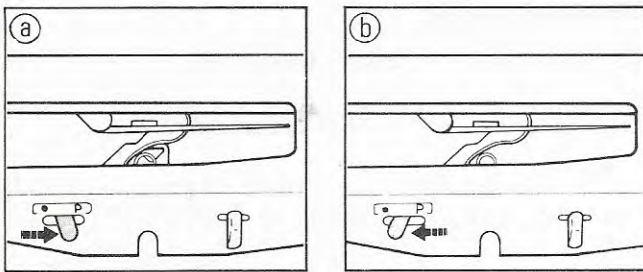

## Levier de l'alimentateur auxiliaire de fil/laine

- (a) Seulement lorsque le point fourrure est en usage, réglez ce levier à la lettre P.
- (b) Pour le tricot ordinaire, assurez-vous que ce levier soit réglé au symbole ●.

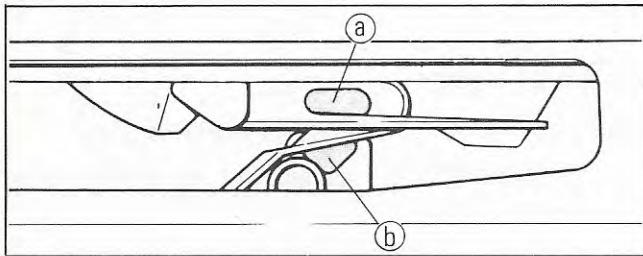

## Alimentateurs de fil/laine

- (a) On utilise l'alimentateur principal pour le tricot côté normal.
- (b) On n'utilise l'alimentateur auxiliaire, de concert avec l'alimentateur principal, que pour le tricot au point-fourrure.

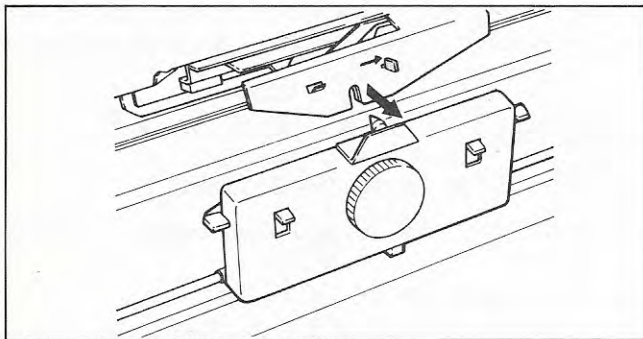

## Levier de liaison

Placez ce levier à droite pour détacher le chariot de côteleur.

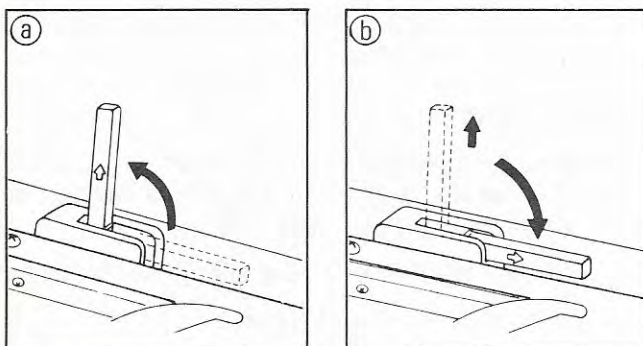

## Levier d'entraînement

- (a) Relevez ce levier lorsque le changeur de fil/laine est en usage.
- (b) Lorsque vous tricotez sans le changer de fil/laine, laissez ce levier couché.

Pour coucher ce levier, tirez-le tout d'abord légèrement vers le haut et inclinez-le ensuite pour le coucher.

# CHARIOT P

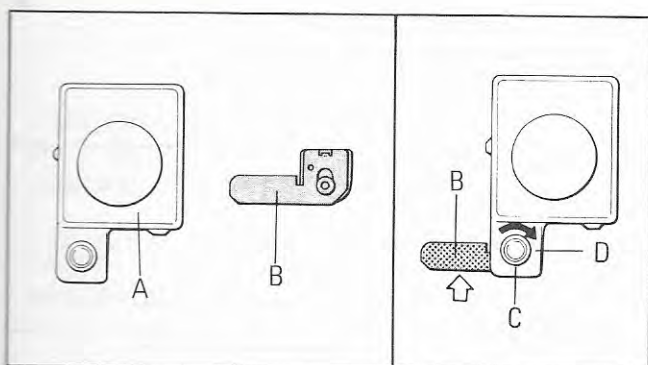

Pour la dentelle bouclée, utilisez le chariot P "A" sans le dispositif presseur "B".

Pour le point-fourrure, utilisez le chariot P "A" après y avoir fixé le dispositif presseur "B".

Placez le dispositif presseur "B" sous le bras "C" et immobilisez à l'aide de la vis "D".

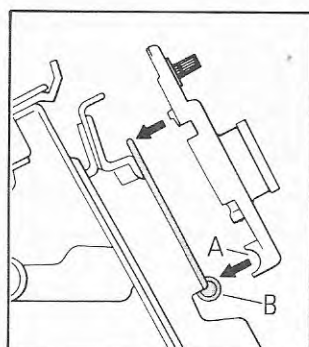
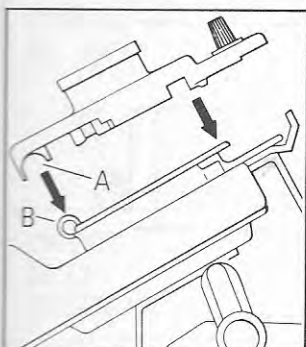

## SANS DISPOSITIF PRESSEUR

Placez le chariot P directement sur la fonture d'aiguilles de la tricoteuse ou du coteleur, tout en vous assurant que le guide "A" pour la barre de fonture soit placé correctement sur la barre "B".

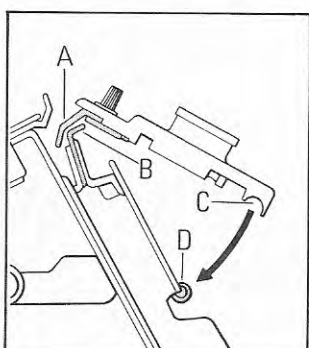
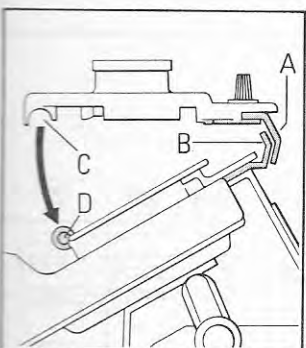

## AVEC DISPOSITIF PRESSEUR

Placez tout d'abord le dispositif presseur "A" sur les chevilles "B", et placez ensuite le guide "C" pour la barre de fonture sur la barre "D".

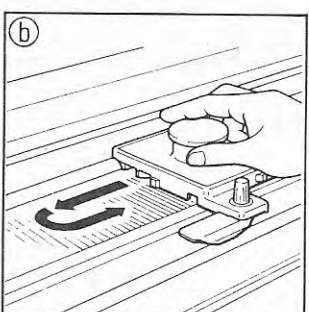
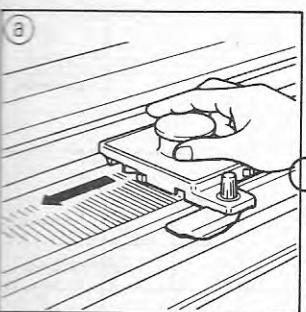

Sur la tricoteuse, il faut toujours commencer à partir du côté droit.

(a) Déplacez le chariot P une fois (de droite à gauche). Les mailles se trouveront alors à l'arrière des loqueteaux et les aiguilles seront alignées en position C.

(b) Déplacez le chariot P deux fois (de droite à gauche à droite). Les mailles glisseront alors en-dehors des aiguilles.

Sur le coteleur, il faut toujours commencer à partir du côté gauche.

(a) Déplacez le chariot P une fois (de gauche à droite). Les mailles se trouveront alors à l'arrière des loqueteaux et les aiguilles seront alignées en position C.

(b) Déplacez le chariot P deux fois (de gauche à droite à gauche). Les mailles glisseront alors en-dehors des aiguilles.

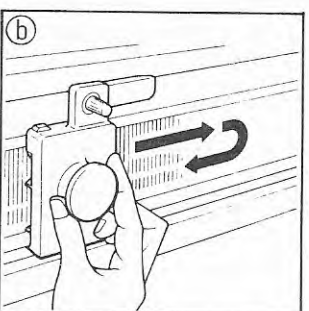
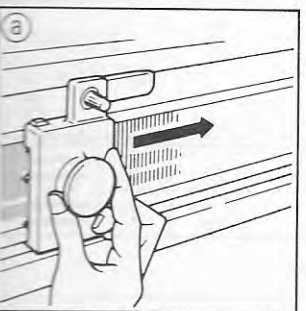

# TABLEAU DES RÉGLAGES

Le tableau des réglages ci-dessous illustre les réglages nécessaires au fonctionnement de la tricoteuse et du côteléur, ainsi qu'au montage et tricot des mailles et rangs.

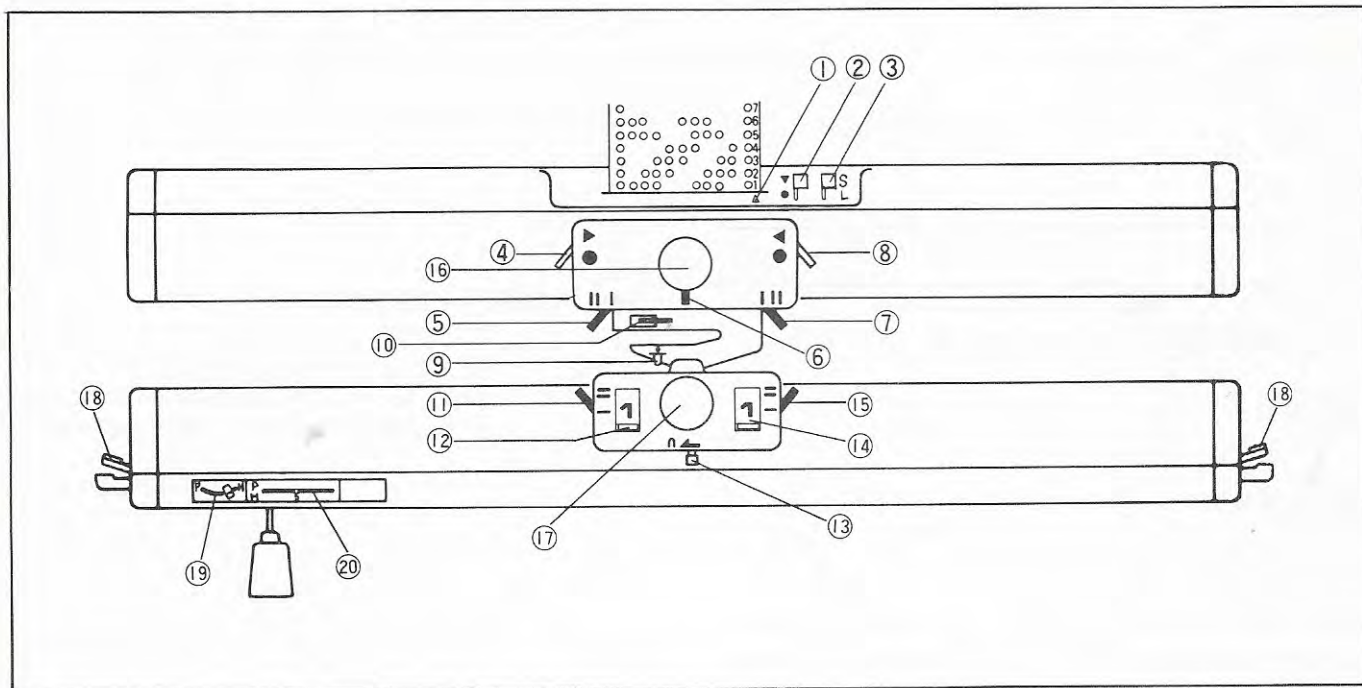

	①	②	③	④	⑤	⑥	⑦	⑧	⑨	⑩	⑪	⑫	⑬	⑭	⑮	⑯	⑰	⑱	⑳	㉑		
①	1	●	S	●	II	Λ	II	●	●	⇒	=	1	←	1	=	0	0	↑	H	5		
2																						
3																						
4												0					2	2			←	
5						⊖															→	
6						Λ															←	
7																						
②	1		▼	▲	∩	▲						1					3	3			5	↔)2
	2	3																			4	↔)2

MONTAGE DES MAILLES	①	1	Effectuez les réglages pour le rang initial.
		2	Disposez les aiguilles et tricotez le rang initial.
		3	Suspendez le peigne de montage et ses contrepoids.
		4-6	Changez les réglages pour tricoter les 3 rangs suivants.
CHANGEMENTS POUR TRICOT PRINCIPAL		7	Disposez les aiguilles à nouveau pour le tricot principal en transférant les mailles. (Cette étape n'est pas nécessaire si la disposition des aiguilles pour le tricot principal est la même que pour le montage des mailles).
TRICOT PRINCIPAL	②		Changez les réglages pour le tricot principal. Suivez l'ordre 1, 2... et répétez.

PANNEAU DU MOTIF	①	Carte perforée	↓ — Ne placez la carte perforée que lorsqu'indiqué. Le chiffre indique le numéro de mémoire de la carte.
	②	Bouton d'arrêt	
	③	Bouton L	Toujours réglé à S pour tricot côtelé.
CHARIOT DE LA TRICOTEUSE	④	Levier de côté (gauche)	
	⑤	Levier Russel (gauche)	*
	⑥	Levier de came	$\wedge$ — POINT JERSEY (O) $\ominus$ — MAILLE GLISSÉE (S) $\wedge$ — MOTIF GAUFRE (T) Pour le tricot côtelé, il ne faut jamais régler au MOTIF JACQUARD ( $\wedge$ F) ou DENTELLE AJOURÉE ( $\wedge$ , L)
	⑦	Levier Russel (droit)	*
	⑧	Levier de côté (droit)	
BRAS DU CÔTELEUR	⑨	Levier de l'alimentateur auxiliaire de fil/laine	
	⑩	Levier d'entraînement	 — position de repos  — position de travail
CHARIOT DU CÔTELEUR	⑪	Levier Russel (gauche)	*
	⑫	Levier de réglage (gauche)	
	⑬	Levier sélecteur	
	⑭	Levier de réglage (droit)	
	⑮	Levier Russel (droit)	*
CADRANS DE MAILLES	⑯	Cadran de mailles de la tricoteuse	} Consultez le tableau à la page suivante
	⑰	Cadran de mailles du côteleur	
FONTURE D'AIGUILLES DU CÔTELEUR	⑱	Leviers point-fourrure (gauche et droit)	$\uparrow$ — position supérieure $\downarrow$ — position inférieure
	⑲	Levier de côtelage	
	⑳	Indicateur de direction	
	㉑	Les flèches indiquent la direction de tricot du chariot et les chiffres désignent le nombre de rangs à tricoter.	

\*Il faut toujours régler les leviers Russel à II, sauf pour faire le tricot partiel.

# RÉGLAGE DES CADRANS EN FONCTION DU FIL OU DE LA LAINE

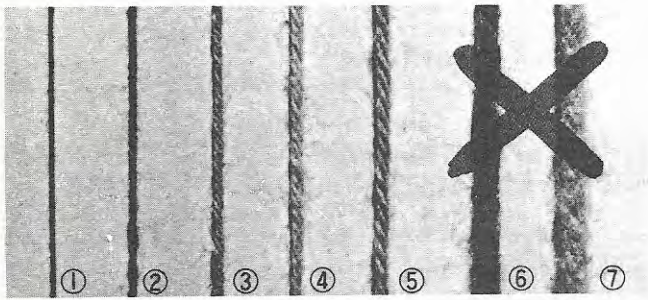

Le réglage du cadran de mailles varie selon l'épaisseur du fil ou de la laine et le genre de tricot.

Pour plus de facilité, les réglages suivants sont recommandés ci-dessous.

La photographie ci-contre démontre la grosseur véritable du fil ou de la laine. La grosse laine (6, 7) ne se prête pas au tricot côté.

ÉPAISSEUR DE FIL OU DE LAINE		mince ① ②		légère ③ ④		moyenne ④ ⑤		épaisse ⑤	
CADRAN DE TENSION		7		5 - 7		3 - 5		1 - 3	
CADRAN DE MAILLES									
MONTAGE DES MAILLES (sélection de toutes les aiguilles)	rang initial	0	0	0	0	0	0	-	-
	rangs suivants	0	0	1	1	2	2	-	-
MONTAGE DES MAILLES (sélection d'une aiguille sur deux)	rang initial	-	-	0	0	0	0	0	0
	rangs suivants	-	-	0	0	0	0	2	2
CÔTES DOUBLES		0 - 1		1 - 2		3 - 4		-	
CÔTES 1 m. END., 1 m. ENV.		-		0 - 1		2 - 3		6 - 7	
CÔTES 2 m. END., 2 m. ENV.		-		2 - 3		3 - 4		6 - 7	
CÔTES LARGES		-		1-2	3-4	3-4	5-6	5-6	7-8
TRICOT TUBULAIRE		2-3	4-5	4-5	6-7	5-6	7-8	-	

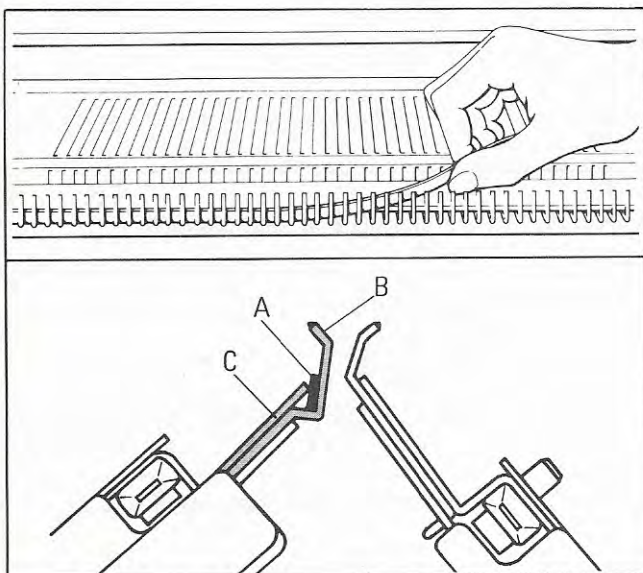

## IMPORTANT:

Utilisez la baguette de montage serré pour tricoter à l'aide de fil ou de laine mince, ou pour tricoter des côtes gauffrées à l'aide d'une carte perforée.

Avant d'effectuer la disposition des aiguilles, placez la baguette de montage serré "A" entre les chevilles "B" et le bord avant "C" de la fonture d'aiguilles de la tricoteuse.





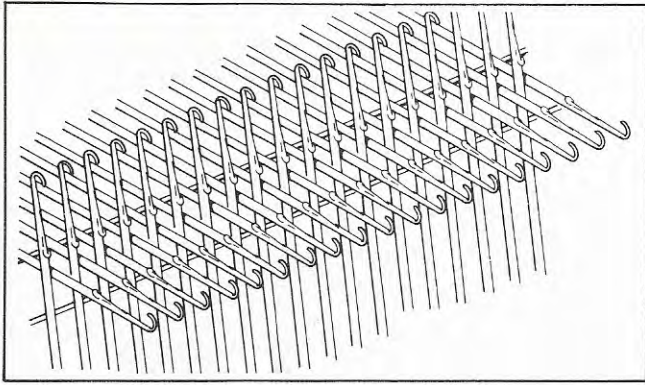

## ① – 2 Disposition des aiguilles pour tricoter le rang initial

1. Disposition des aiguilles des deux fontures pour monter les mailles:

(1) Sur la fonture de la tricoteuse aussi bien que celle du côtelé, avancez 25 aiguilles de chaque côté du centre (0) à la position D.

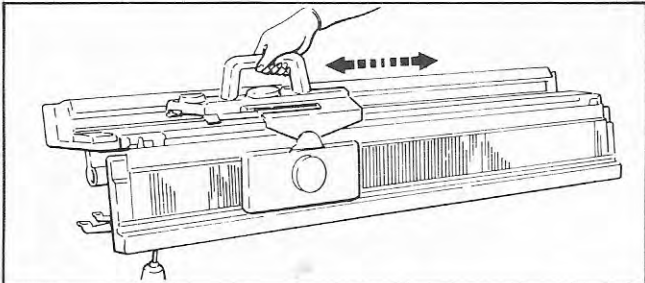

(2) Déplacez soigneusement le chariot 2 à 3 fois sur les aiguilles en position D, en terminant du côté droit. (Les aiguilles en position D seront alors alignées en position B sur les deux fontures).

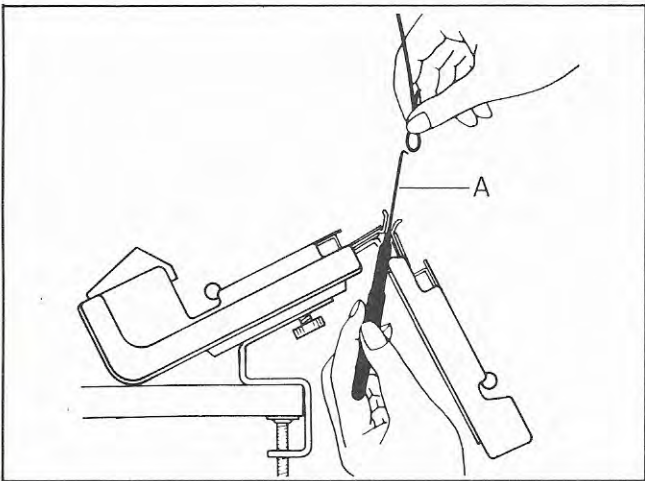
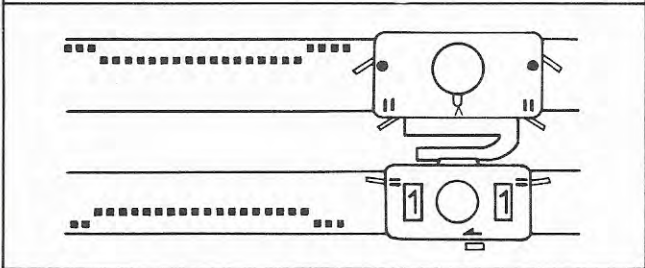

2. Enfilage de la laine dans l'alimentateur:

(1) Après avoir enfilé la laine dans le tendeur, faites une boucle à l'extrémité et retenez-la à gauche des deux fontures.

(2) Introduisez le crochet accessoire "A" par en-dessous, accrochez l'extrémité de la laine et tirez en abaissant.

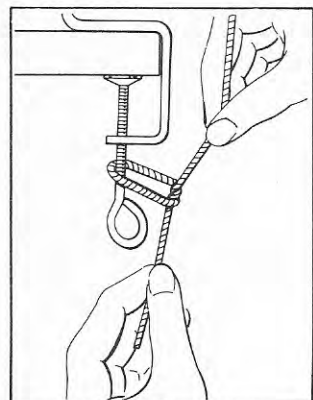
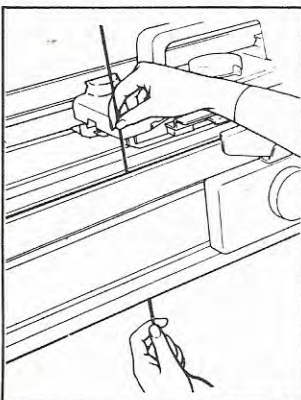

(3) Passez l'extrémité de la laine autour de la vis du crampon et nouez en place.

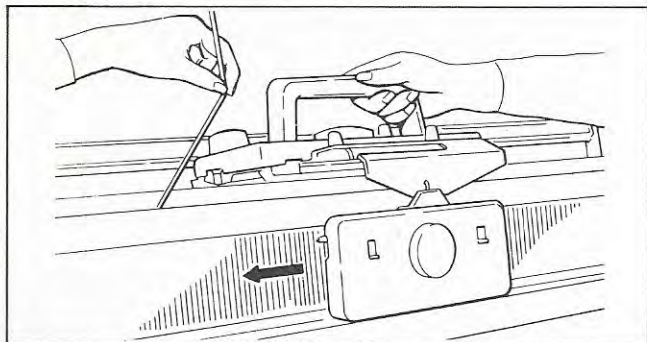

- (4) Déplacez le chariot de droite à gauche jusqu'à ce que la laine entre dans l'alimentateur de fil/laine.

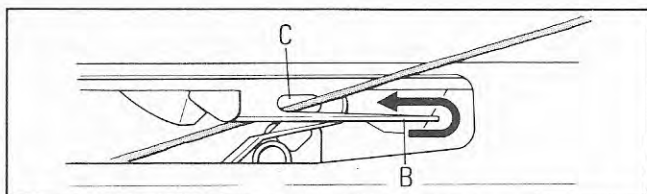

- (5) Guidez la laine autour du guide "B" afin qu'elle s'enfile dans l'alimentateur principal "C".

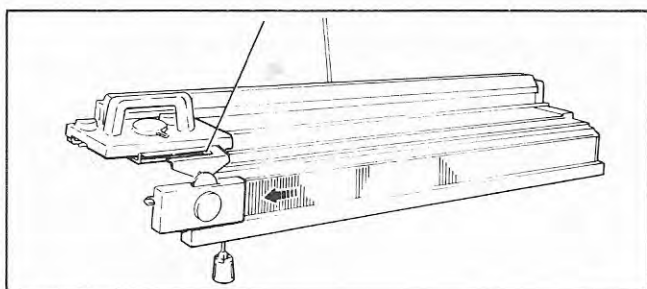

- (6) Déplacez le chariot jusqu'à l'extrémité gauche de la fonture d'aiguilles.

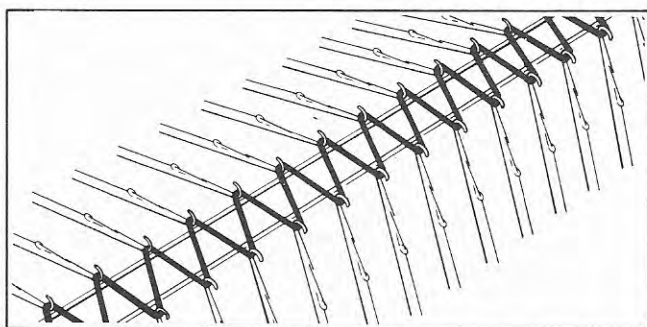

### 3. Tricot du rang initial:

Tirez la laine pour la raidir et déplacez le chariot de gauche à droite.

La laine s'accrochera alors en zigzags en alternant d'une aiguille de la tricoteuse à une aiguille du côteleur.

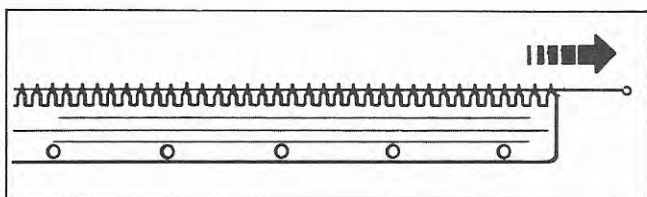

### ① - 3 Suspension du peigne de montage avec contrepoids

#### 1. Suspension du peigne de montage:

- (1) Retirez le fil qui se trouve sur les dents du peigne court de montage (pour 100 aiguilles).
- (2) En passant par en-dessous, introduisez le peigne entre la tricoteuse et la fonture du côteleur et soulevez-le soigneusement jusqu'à ce que ses dents se trouvent entre la laine en zigzags.

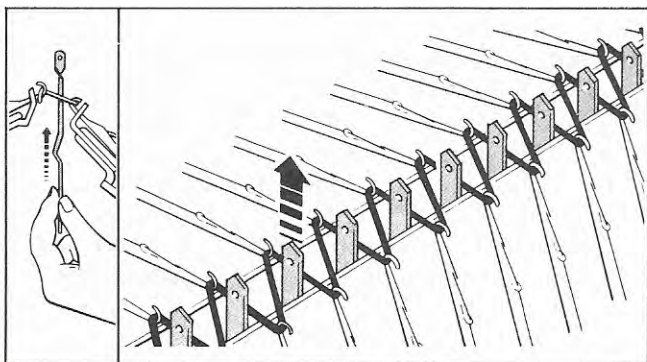

Accrochez le peigne de sorte qu'il soit équilibré horizontalement entre les aiguilles qui tricotent.

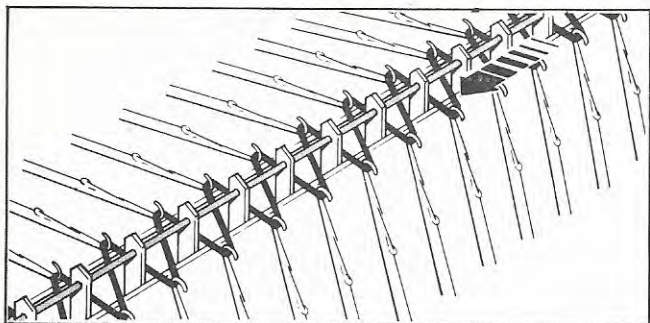

(3) Introduisez le fil du peigne de montage dans les trous de ses dents.

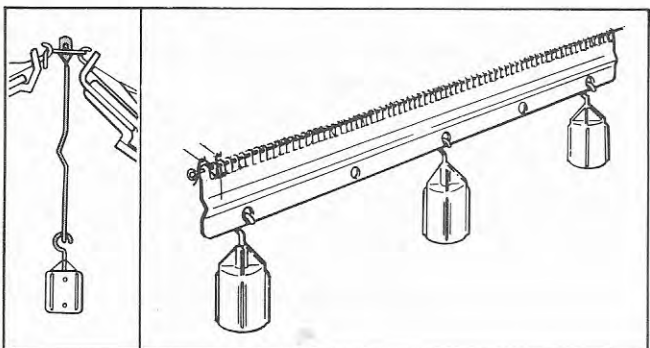

## 2. Contrepoids à crochet.

Accrochez un grand contrepoids de côteleur à chaque extrémité du peigne de montage.

Pour 80 aiguilles ou moins, utilisez 2 contrepoids;  
 Pour 120 aiguilles ou moins, utilisez 3 contrepoids;  
 Pour 160 aiguilles ou moins, utilisez 4 contrepoids;  
 Pour 200 aiguilles ou moins, utilisez 5 contrepoids.

**Accrochez les contrepoids à intervalles réguliers.**

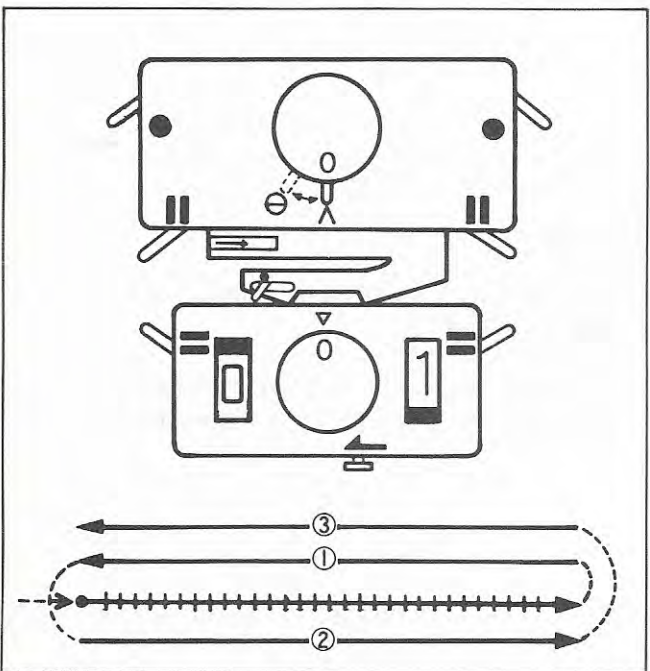

### ①-4-6 Changement de réglages pour tricoter les 3 rangs suivants

- 4 Réglez le levier de réglage gauche à **0** et les deux cadrans de mailles à 1, et déplacez ensuite le chariot de droite à gauche. (Les aiguilles de la tricoteuse tricoteront le premier des rangs suivants).
- 5 Réglez le levier de came à MAILLE GLISSÉE (Θ, S) et retournez le chariot à droite. (Les aiguilles du côteleur tricoteront le deuxième rang).
- 6 Réglez le levier de came au POINT JERSEY (Λ, O) et déplacez le chariot de droite à gauche. (Les aiguilles de la tricoteuse tricoteront le troisième rang).

LE MONTAGE DES MAILLES EST MAINTENANT COMPLÉTÉ.

Retirez l'extrémité de la laine hors du crampon.

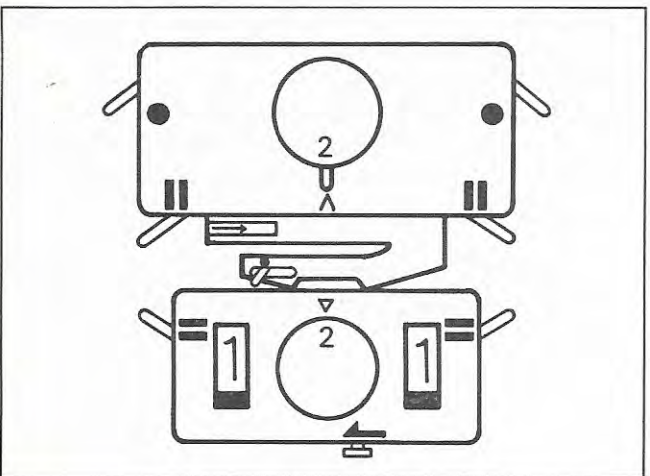

### ② Changement des réglages pour le tricot principal

(La disposition des aiguilles est la même pour le tricot principal que pour le montage des mailles).

1. Changez les réglages du chariot.  
 Levier de réglage (gauche) ..... **1**  
 Cadrans de mailles  
 (Tricoteuse et côteleur) ..... 2  
 Les autres réglages ne changent pas.
2. Tricotez 20 rangs en déplaçant le chariot uniformément d'un côté à l'autre de la fonture d'aiguilles.

Suite à la page 19.

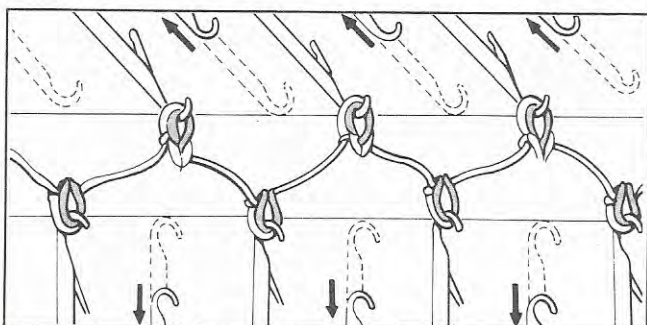
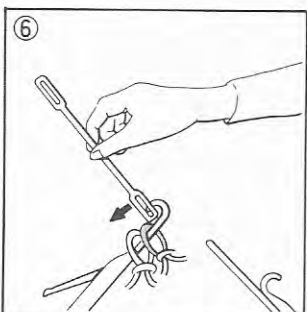
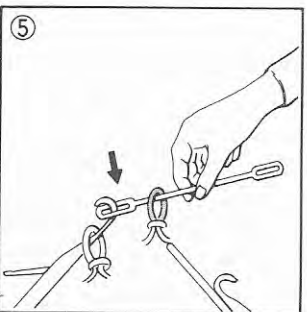
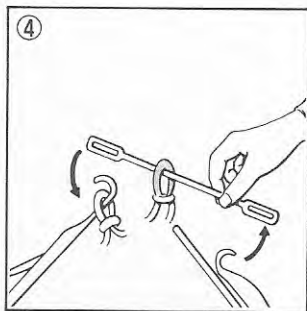
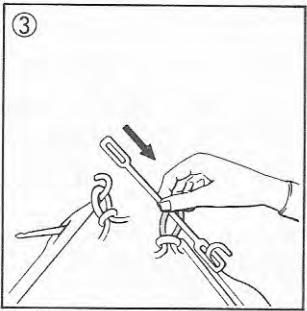
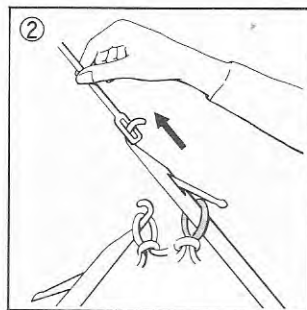
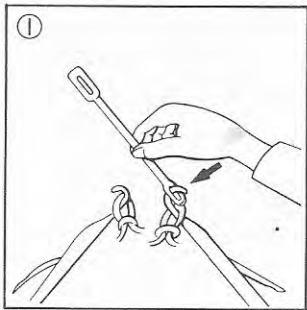
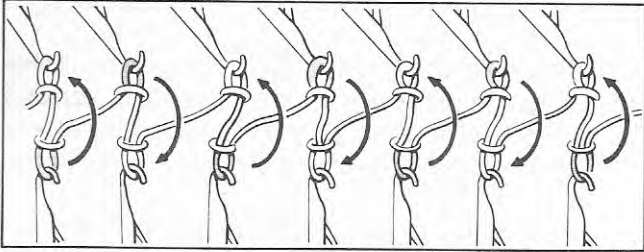
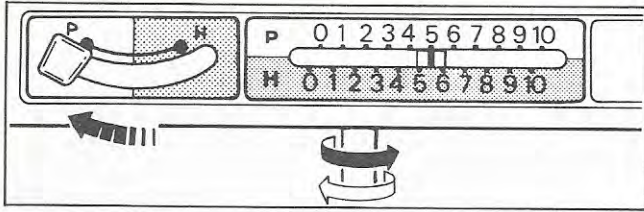

Pour plus de pratique, continuez à tricoter en côtes d'une maille à l'endroit, une maille à l'envers en suivant les instructions ci-dessous:

1. Placez le levier de côtelage à P.
2. Transférez alternativement une maille sur deux de la tricoteuse au côteleur et du côteleur à la tricoteuse à l'aide de l'outil de transfert à deux chas, afin de disposer les aiguilles pour tricoter en côtes d'une maille à l'endroit, une maille à l'envers, ainsi qu'indiqué ci-dessous:

① Introduisez l'un des chas de l'outil de transfert dans le crochet d'une aiguille du côteleur.

② Tirez l'aiguille du côteleur en position D.

③ Poussez l'aiguille du côteleur en position A.

④ Retirez le chas de l'outil de transfert hors du crochet de l'aiguille.

⑤ Introduisez le chas opposé dans le crochet d'une aiguille de la tricoteuse.

⑥ Inclinez l'outil de transfert jusqu'à ce que la maille glisse dans le crochet de l'aiguille de la tricoteuse.

Retirez l'outil de transfert.

Poussez l'aiguille qui se trouve en position B légèrement vers la position A afin d'assurer que la maille qui a été transférée repose correctement dans le crochet de l'aiguille.

Continuez à transférer une maille sur deux jusqu'à ce que les aiguilles soient alignées ainsi qu'illustré.

**Assurez-vous que les aiguilles vides soient en position A.**

3. Tricotez 20 rangs et tournez ensuite à la page suivante.

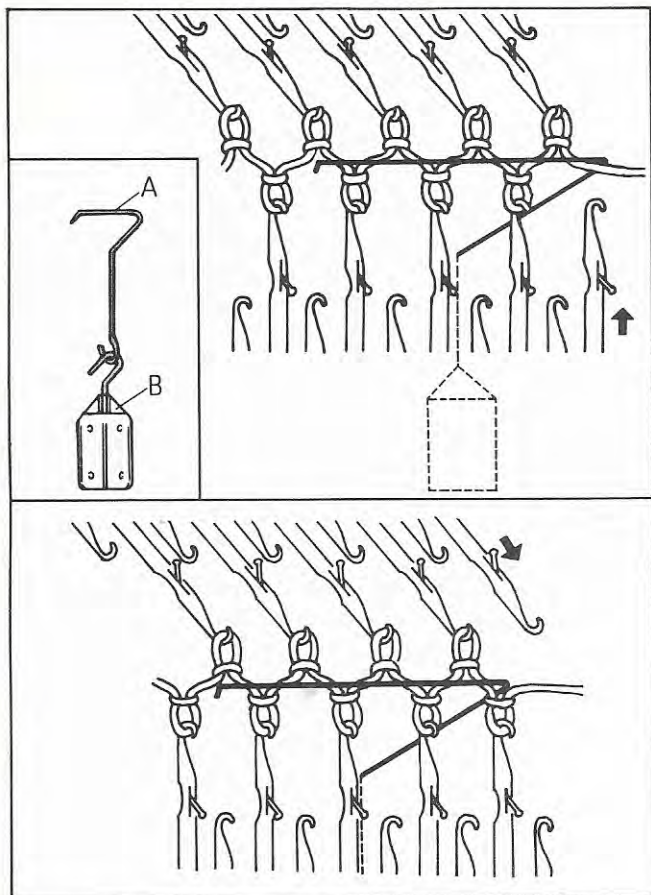

### Augmentation d'une maille

UNE TELLE AUGMENTATION N'EST POSSIBLE QUE LORSQUE LA MAILLE À AUGMENTER SE TROUVE SUR LE CÔTÉ DU TRICOT LE PLUS RAPPROCHÉ DU CHARIOT.

- (1) Sur le côté du tricot le plus rapproché du chariot, avancez une aiguille vide du côté opposé de la dernière maille, de la position A à la position B.
- (2) Introduisez le crochet latéral "A" attaché au contre-poids de bordure "B" entre les deux fontures d'aiguilles, en passant par en-dessous; soulevez ces deux pièces et placez le crochet sur les mailles en zigzags. Assurez-vous que la laine soit accrochée à l'intérieur du crochet.

*Après avoir tricoté 10 rangs environ, remontez le contre-poids de bordure afin d'obtenir de meilleurs résultats.*

- (3) Continuez le tricot.

PRATIQUEZ cette augmentation des deux côtés du tricot.

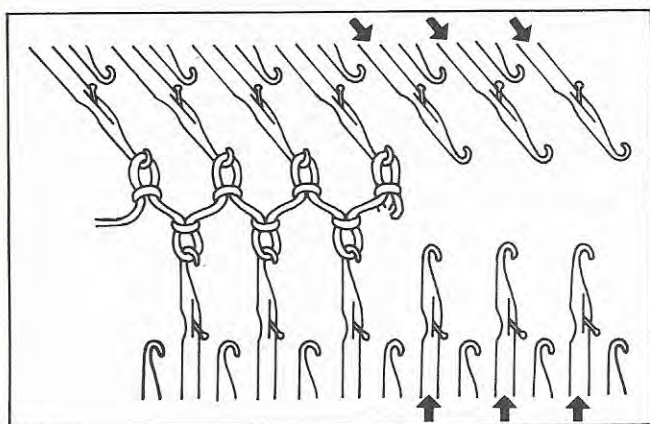

### Augmentation de plusieurs mailles

UNE TELLE AUGMENTATION N'EST POSSIBLE QUE LORSQUE LES MAILLES À AUGMENTER SONT SUR LE CÔTÉ OPPOSÉ DU TRICOT D'OÙ SE TROUVE LE CHARIOT.

- (1) Sur le côté opposé du tricot d'où se trouve le chariot, avancez le nombre nécessaire d'aiguilles de la tricoteuse et du côtéleur à la position B.

- (2) Tricotez un rang.

La laine repose alors en zigzags dans les crochets des aiguilles de la tricoteuse et du côtéleur alternativement.

- (3) Accrochez le contre-poids de bordure et continuez le tricot.

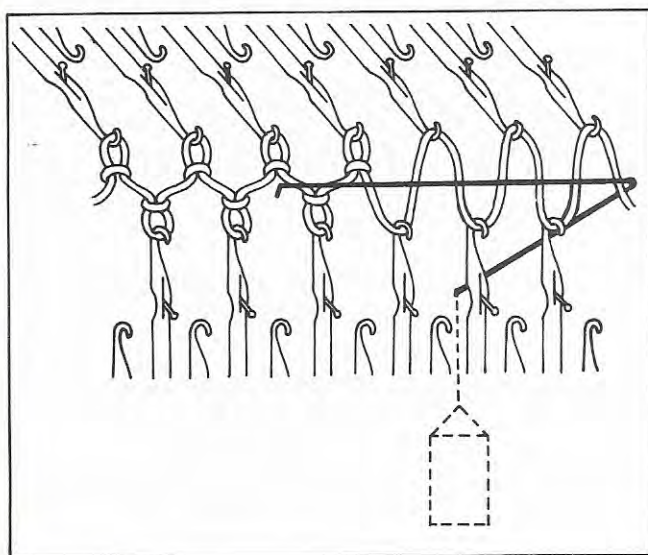

PRATIQUEZ une augmentation de 6 mailles, une fois sur le côté gauche du tricot et une autre fois sur le côté droit.

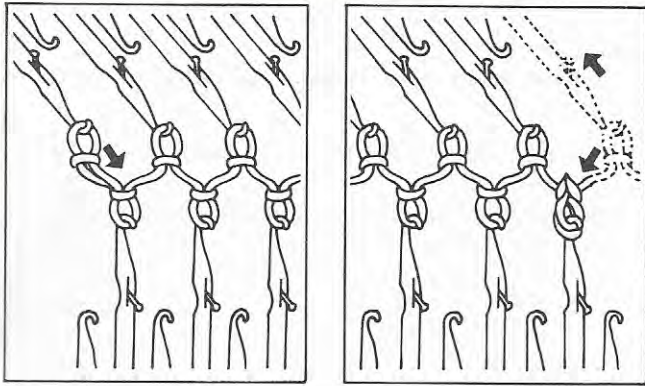

### Diminution d'une maille

UNE TELLE DIMINUTION EST POSSIBLE SUR LES DEUX CÔTÉS DU TRICOT.

À l'aide de l'outil de transfert à deux chas, transférez la dernière maille du côteleur à la tricoteuse, ou vice versa.

Repoussez l'aiguille vide à la position A et continuez le tricot.

PRATIQUEZ cette diminution des deux côtés du tricot.

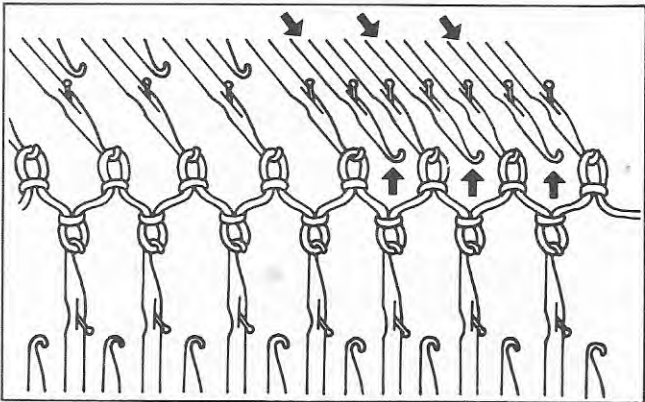

### Diminution de plusieurs mailles

UNE TELLE DIMINUTION N'EST POSSIBLE QUE LORSQUE LES MAILLES À DIMINUER SE TROUVENT SUR LE CÔTÉ DU TRICOT LE PLUS RAPPROCHÉ DU CHARIOT.

- (1) Avancez le nombre nécessaire d'aiguilles vides de la tricoteuse à la position B.
- (2) Transférez les mailles qui se trouvent sur les aiguilles du côteleur aux aiguilles vides de la tricoteuse qui leur correspondent.
- (3) Repoussez les aiguilles vides du côteleur à la position A.
- (4) Transférez la dernière maille à l'aiguille voisine et repoussez l'aiguille vide à la position A.

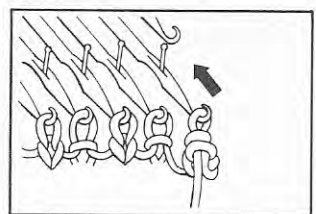
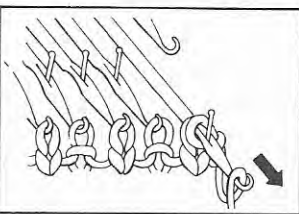
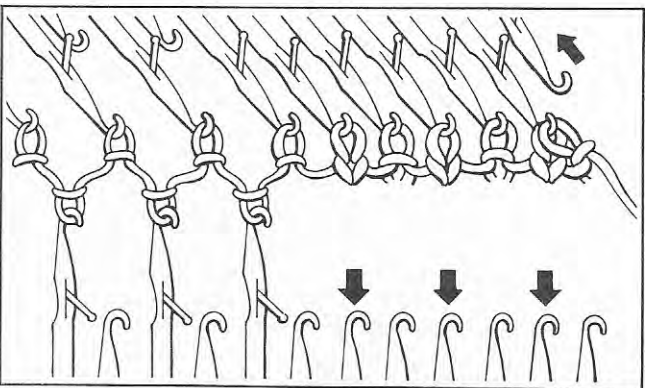

- (5) Avancez la dernière aiguille qui tricote à la position D afin que les deux mailles soient en arrière du loqueteau et placez la laine à l'intérieur du crochet de l'aiguille.
- (6) Tenez l'extrémité de la laine abaissée quelque peu et repoussez l'aiguille à la position B.

Répétez les étapes de (4) à (6) jusqu'à ce que la diminution du nombre requis de mailles soit complétée.

- (7) Placez la dernière maille qui a été jetée sur l'aiguille voisine.

PRATIQUEZ une diminution de 6 mailles, une fois sur le côté gauche du tricot et une autre fois sur le côté droit.

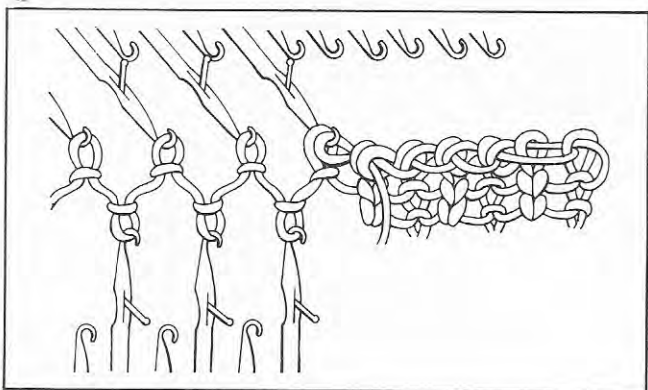

## COMMENT RETIRER LE TRICOT

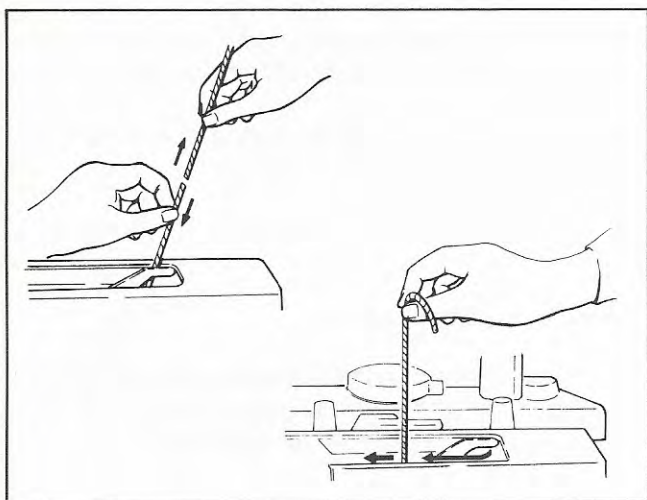

1. Coupez la laine au-dessus de l'alimentateur de fil/laine.

Retirez la laine de l'alimentateur et laissez-la tomber entre les chevilles de la tricoteuse et celles du côteleur.

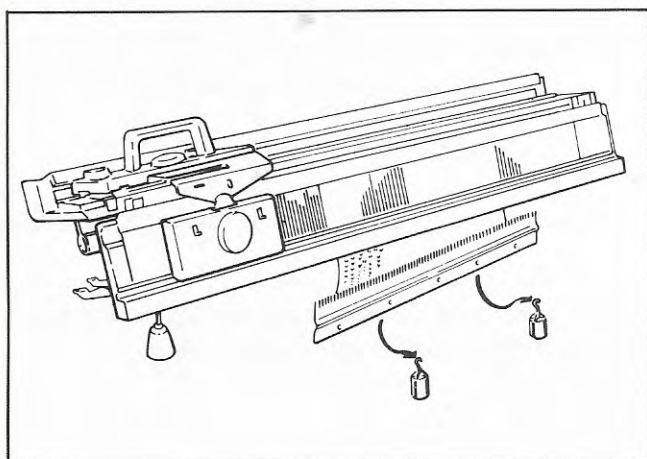

2. Retirez les contrepoids sur le peigne de montage.

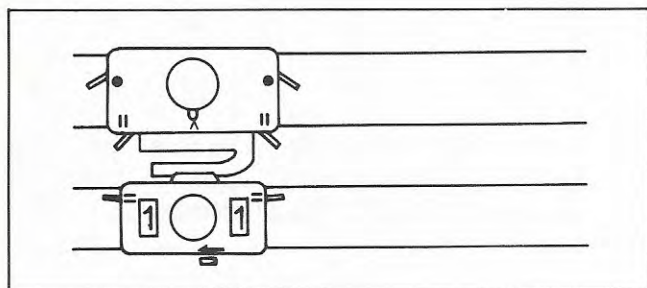

3. Changez les réglages du chariot comme suit:

Levier de came ..... POINT JERSEY (  $\wedge$  , 0 )  
 Leviers de réglage ..... **1**  
 Leviers Russel ..... **II**

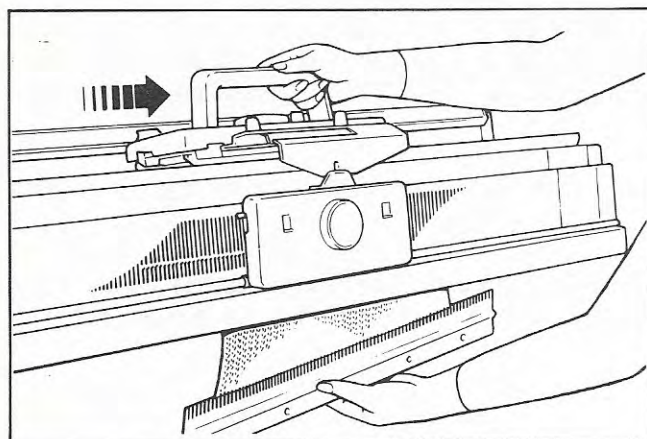

4. Tout en retenant le peigne de montage, passez le chariot une fois sur les aiguilles.

Les mailles se dégagent ainsi des aiguilles.



## MONTAGE POUR BORDURE SERRÉE

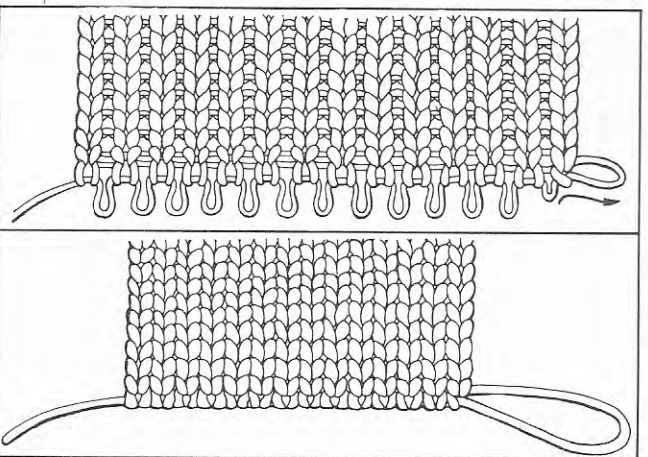
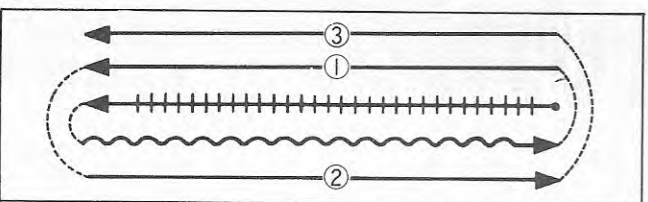
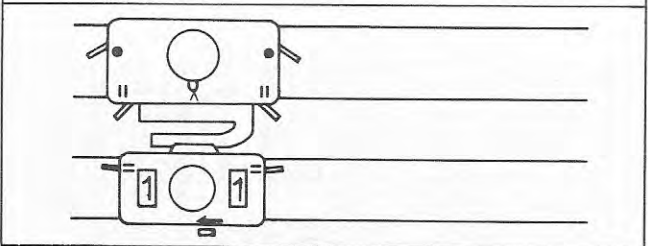
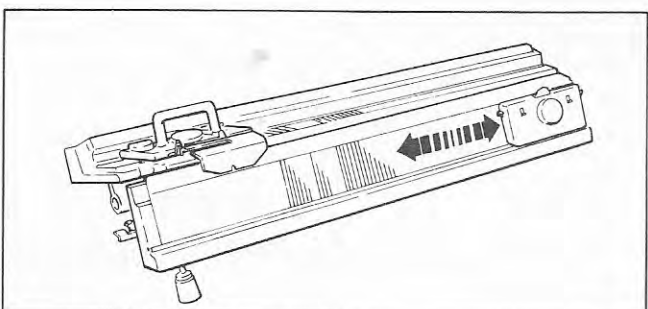
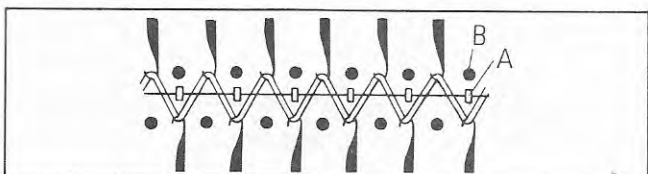
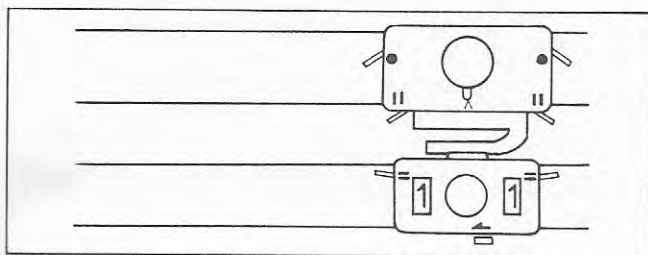

Afin que le montage des mailles forme une bordure serrée lorsque vous tricotez à l'aide de fil ou de laine mince, suivez la méthode ci-dessous en effectuant les réglages indiqués au tableau de réglages:

- ① - 1 Effectuez les réglages pour le rang initial et placez le chariot à droite de la fonture.
- ① - 2 Disposez les aiguilles et tricotez le rang initial, de droite à gauche.
- ① - 3 Accrochez le peigne de montage avec contrepoids.

*Introduisez le peigne de montage de sorte que ses dents "A" soient face aux chevilles "B" de la tricotuse, ainsi qu'illustré.*

- Détachez le chariot du côteleur et passez-le deux fois sur les aiguilles afin que les mailles tombent sur les aiguilles du côteleur.

*Si le peigne de montage est suspendu incorrectement, il tombera par terre.*

- Attachez à nouveau le chariot du côteleur et tricotez un rang aux mêmes réglages de chariot.

①-4 ~ ①-6

Tricotez les 3 rangs suivants, ainsi qu'indiqué au tableau des réglages.

LE MONTAGE POUR BORDURE SERRÉE EST MAINTENANT COMPLÉTÉ.

Une fois le vêtement terminé et avant de le presser à la vapeur, tirez légèrement le fil ou la laine du rang initial de montage du côté opposé d'où il ressort, afin d'aligner proprement les mailles de ce rang.

Après avoir pressé cette bordure, faites ressortir complètement l'extrémité du fil ou de la laine du même côté que ci-haut.

## MOTIFS DE TRICOTS CÔTELÉS

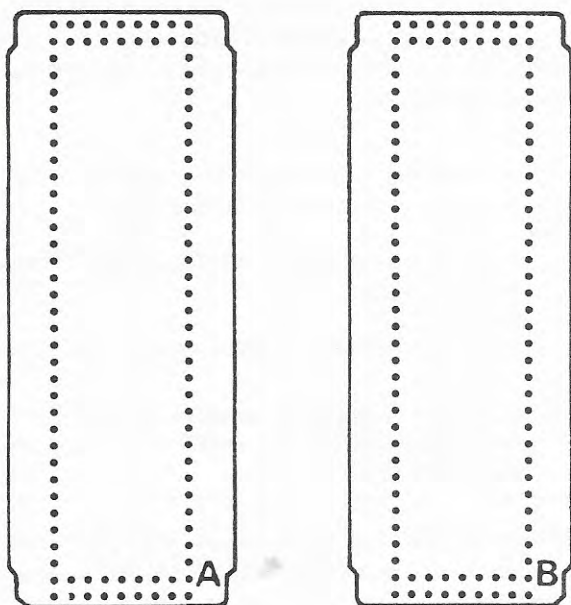

### CARTES PERFORÉES STANDARD POUR TRICOT CÔTELÉ

Ces 10 cartes perforées sont numérotées de 1 (R-2) à 10 (R-2).

Chacune de ces cartes perforées s'utilise de deux façons, indiquées par les lettres "A" et "B" sur la carte.

Le mode d'emploi des cartes perforées est décrit dans le manuel d'instructions de la tricoteuse.

No de carte	A	B	C	D	E	F
No 1 (R-2)				○		
No 2 (R-2)				○		
No 3 (R-2)				○		
No 4 (R-2)				○		
No 5 (R-2)				○		
No 6 (R-2)				○		
No 7 (R-2)					○	○
No 8 (R-2)					○	○
No 9 (R-2)	○				○	○
No 10 (R-2)	○				○	○

No 1					○	
No 2		○	○			
No 4		○	○			
No 7		○	○			
No 8		○	○			
No 9		○	○			
No 10		○	○		○	
No 11		○	○			
No 12		○	○			
No 13					○	
No 17					○	

Il est possible de reproduire les motifs suivants à l'aide des cartes perforées.

A — MOTIF GAUFRE DE FANTAISIE

B — CÔTES GAUFRÉES AJOURÉES

C — CÔTES GAUFRÉES

D — DENTELLE BOUCLÉE

E — TRICOT FILET

F — POINT FOURRURE CÔTELÉ

Les cartes perforées de tricoteuse mentionnées ci-contre s'utilisent pour les motifs côtelés.

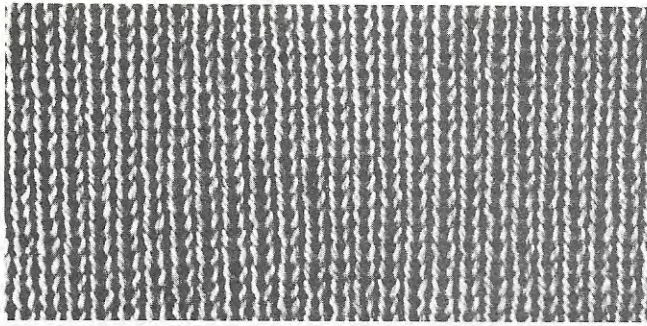

## CÔTES DOUBLES

Utilisez toutes les aiguilles de la tricoteuse et du côteleur.

L'échantillon ci-contre a été tricoté à l'aide d'une laine fine.

Utilisez la baguette de montage serré (consultez la page 14).

①	1	● S ●	^    ● ●	⇒ =	1 ← 1 =	0 0	↑	H	5			
	2											→
	3											
	4					0						←
	5				⊖							→
	6				^							←
②						1						→

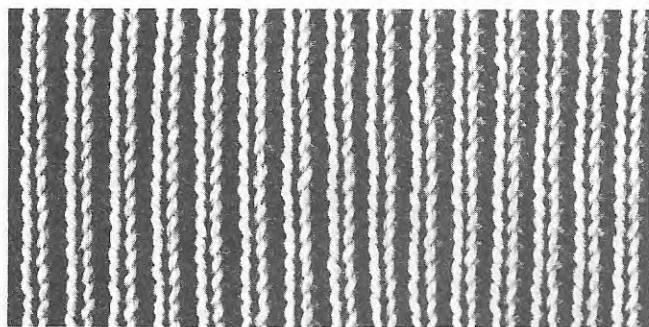

## CÔTES 1 m. À L'ENDROIT, 1 m. À L'ENVERS

Utilisez une aiguille sur deux de la tricoteuse et du côteleur.

L'échantillon ci-contre a été tricoté à l'aide d'une laine d'épaisseur moyenne.

①	1	● S ●	^    ● ●	⇒ =	1 ← 1 =	0 0	↑	P	5			
	2											→
	3											
	4					0						←
	5				⊖							→
	6				^							←
②						1			2	2		→

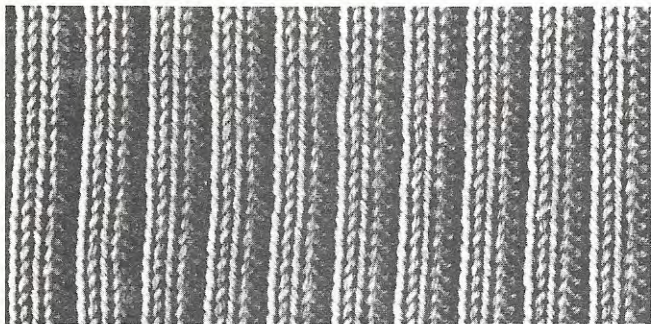

## CÔTES 2 m. À L'ENDROIT, 2 m. À L'ENVERS

Deux méthodes pour tricoter les côtes de 2 m. à l'endroit, 2 m. à l'envers sont illustrées ci-dessous. L'une utilise une laine d'épaisseur moyenne (Tableau de réglages "A") et l'autre, une grosse laine (Tableau de réglages "B").

A

①	1	● S ●	^	● ●	⇒ =	1 ← 1 =	0 0	↑ H 5		
	2									→
	3									
	4					0			←	
	5			⊖					→	
	6			^					←	
②						1		4 4	↔	

B

①	1	● S ●	^	● ●	⇒ =	1 ← 1 =	0 0	↑ H 5		
	2									→
	3									
	4					0			←	
	5			⊖					→	
	6			^					←	
②						1		7 7	P 6 ↔	

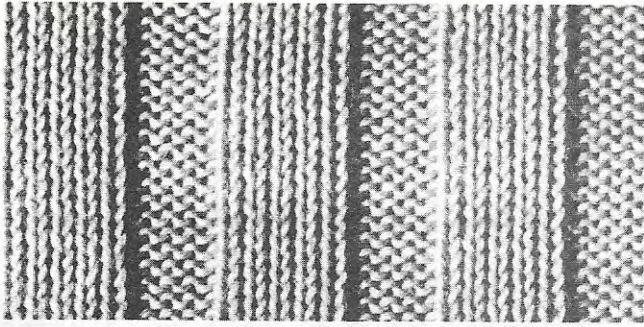

## CÔTES LARGES

Il s'agit ici de côtes larges, alignées alternativement, dont le nombre de mailles dépasse 3 m. à l'endroit, 3 m. à l'envers. (L'échantillon illustré ci-contre est de 5 m. à l'endroit, 5 m. à l'envers).

Deux méthodes pour tricoter de larges côtes sont illustrées ci-dessous. L'une utilise une laine d'épaisseur moyenne (Tableau de réglages "A") et l'autre, une grosse laine (Tableau de réglages "B").

A																						
①	1	●	S	●		∧		●	●	⇒	=	1	←	1	=	0	0	↑	H	5		
	2																				→	
	3																					
	4											0				4	6				←	
	5					⊖																→
	6					∧																←
	7																				*	
②												1										⇒
B																						
①	1	●	S	●		∧		●	●	⇒	=	1	←	1	=	0	0	↑	P	5		
	2																				→	
	3																					
	4											0				6	8					←
	5					⊖																→
	6					∧																←
	7																				*	
②												1										⇒

\* Il faut que les aiguilles de la tricoteuse et celles du côteleur, aux deux extrémités du tricot, soient en position B et il faut donc transférer des mailles si nécessaire.

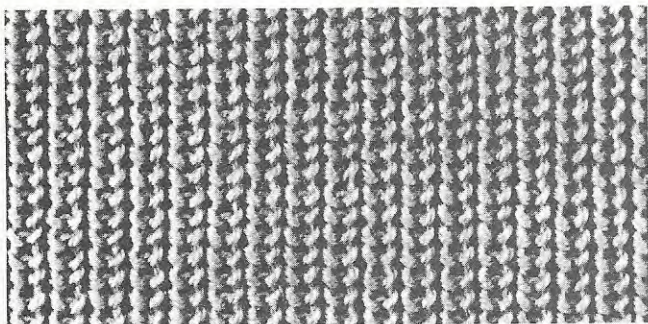

## CÔTES ANGLAISES

Ce tricot présente un effet gaufré sur un côté. Il se tricote en côtes de 1 m. à l'endroit, 1 m. à l'envers, ou en côtes doubles.

L'échantillon ci-contre a été tricoté en côtes de 1 m. à l'endroit, 1 m. à l'envers, à l'aide d'une laine d'épaisseur moyenne.

		6 5 4 3 2 1	S	L	II	II	●	●	⇒	=	1	←	1	=	0	0	↑	P	5		
①	1																				
	2																				→
	3																				
	4										0								2		←
	5						⊖														→
	6						∧														←
②						∩	▲				1								4	4	↔

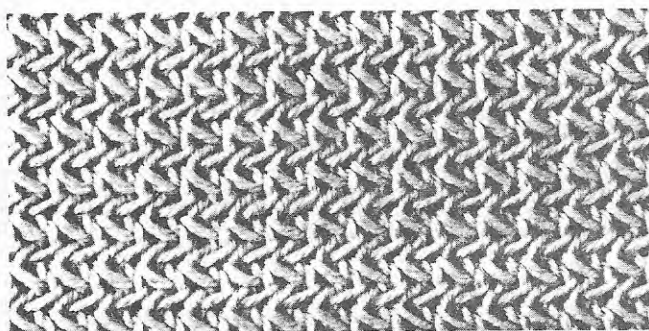

## CÔTES ANGLAISES DÉVIÉES

Ce tricot présente un effet gaufré sur un côté. Il se tricote, avec déviation de 2 degrés (Indicateur de direction), en côtes de 1 m. à l'endroit, 1 m. à l'envers, ou en côtes doubles avec déviation de 1 degré.

L'échantillon ci-contre a été tricoté en côtes de 1 m. à l'endroit, 1 m. à l'envers, à l'aide d'une laine d'épaisseur moyenne.

		6 5 4 3 2 1	S	L	II	II	●	●	⇒	=	1	←	1	=	0	0	↑	P	5		
①	1																				
	2																				→
	3																				
	4										0								2		←
	5						⊖														→
	6						∧														←
②	1					∩	▲				1								4	4	↔
	2																			5	↔)2
																				7	↔)2



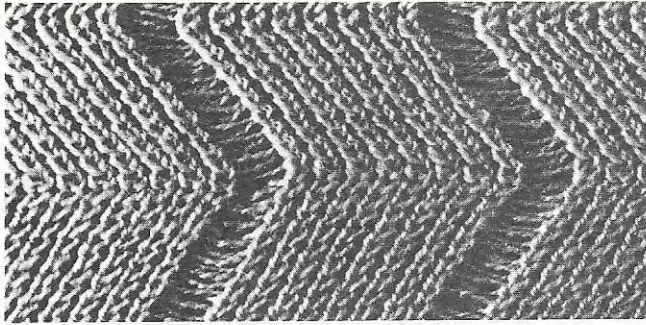

## CHEVRONS PAR DÉVIATIONS

Il s'agit ici d'un tricot de motif gaufré avec action de déviation du côteleur.

L'échantillon ci-contre a été tricoté en une variation de côtes doubles, à l'aide d'une laine fine.

①	1	●	S	●		Λ		●	●	⇒	=	1	←	1	=	0	0	↑	H	5			
	2																						
	3																						
	4											0						2				←	
	5						⊖															→	
	6						Λ															←	
②	1					∩					1						2				5	→	)20
																					6	←	
	2																				6	→	)20
																					5	←	

Note: Faites dévier le côteleur de 2 degrés (Indicateur de direction) pour les côtes de 1 m. à l'endroit, 1 m. à l'envers, et de 1 degré pour les côtes doubles.

Tricotez un rang de motif gaufré sur la tricoteuse avant de faire dévier le côteleur. Effectuez les déviations d'aller-retour du côteleur pour le nombre de rangs désirés, et changez ensuite la direction de déviation.





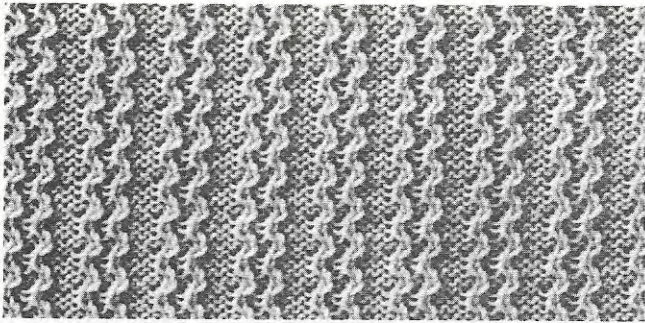

Dépendant de la disposition des aiguilles sur le côteleur, il est possible d'obtenir des motifs variés par déviation.

Les deux échantillons illustrés ci-contre et ci-dessous ont été tricotés à l'aide d'une laine d'épaisseur moyenne.

<b>①</b>	1	● S ●	II ^ II ● ●	⇌ =	<b>1</b> ← <b>1</b> =	0 0	↑ H 5		
	2								→
	3								
	4					<b>0</b>	3 3	←	
	5			⊖				→	
	6			^				←	
	7								
<b>②</b>	1					<b>1</b>	5 5	5	⇌)2
	2							7	⇌)2

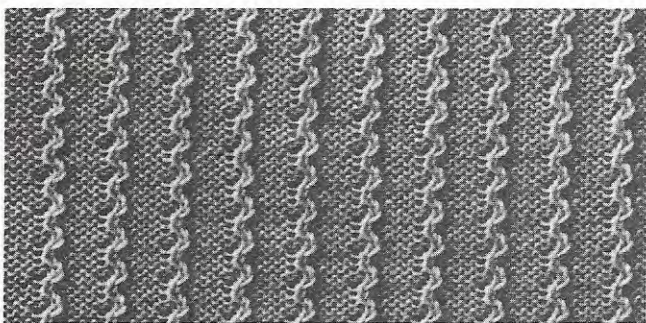

Suivez la méthode ci-dessus de ① - 1 ~ ① - 6.

	7									
<b>②</b>	1					<b>1</b>	5 5	5	⇌)2	
	2							7	⇌)2	

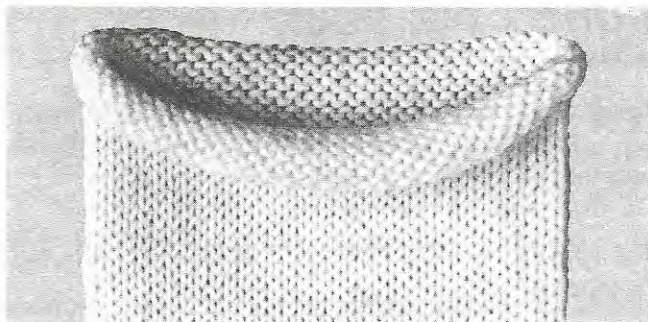

## TRICOT TUBULAIRE

En déplaçant le chariot d'un côté à l'autre des fontures, le chariot de la tricoteuse et celui du côteleur tricotent alternativement.

Réglez le cadran de mailles du côteleur à 2 chiffres plus élevés que celui de la tricoteuse.

L'échantillon ci-contre a été tricoté à l'aide d'une laine d'épaisseur moyenne.

①	1	● S ●	II ^ II ● ●	⇒ =	1 ← 1 =	0 0	↑ H 5		
	2								→ *
	3								
②		▲	⊖			0	6 8	P	↔ **

\* Tricotez à l'aide d'une corde de bordure.

\*\* Lorsque vous déplacez le chariot de gauche à droite, tricotez tout en plaçant quatre à cinq aiguilles à chaque extrémité du côteleur en position D, ou poussez toutes les aiguilles du côteleur à la position C à l'aide du chariot P (sans dispositif presseur).

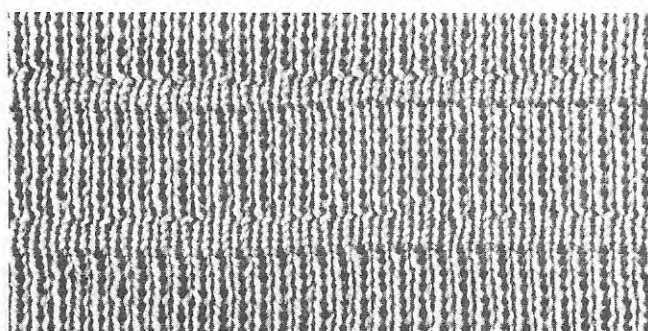

## CÔTES GAUFRÉES

Tricotez en suivant la méthode pour tricot côtelé et, à intervalles réguliers, tricotez 3 ou 4 rangs supplémentaires à l'aide du côteleur seulement.

L'échantillon ci-contre a été tricoté à l'aide d'une laine fine et en répétant les rangs supplémentaires sur un fond de côtes doubles.

①	1	● S ●	II ^ II ● ●	⇒ =	1 ← 1 =	0 0	↑ H 5		
	2								→
	3								
	4					0	2	←	
	5		⊖					→	
	6		^					←	
②	1		● ^ ●			1	2 3	↔)10	
	2		● ⊖ ●					↔)4	









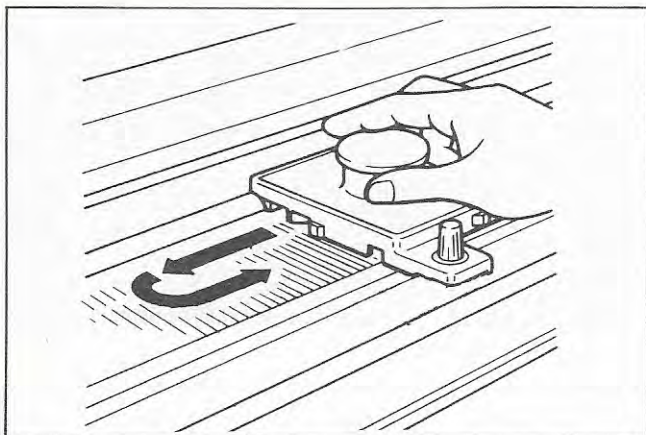

- 4 Placez le chariot P (sans dispositif presseur) sur le côté droit de la fonture d'aiguilles (consultez la page 11).  
Déplacez le chariot P vers la gauche et retournez vers la droite afin d'enlever les mailles et d'aligner à nouveau les aiguilles en position B.

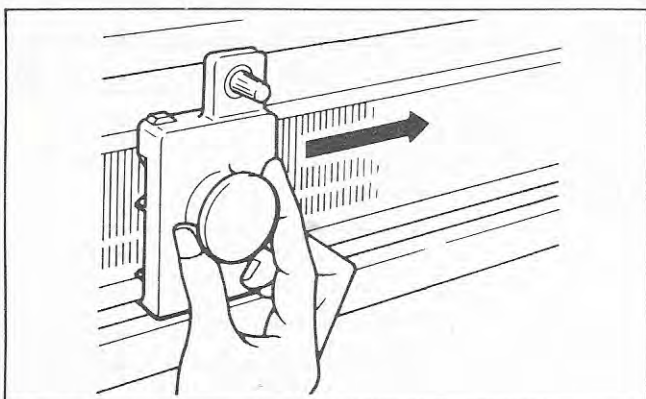

- 5 Réglez le levier de came à MAILLES GLISSÉES (E, S) et tricotez 3 rangs à l'aide de laine de rebut.

- 6 Placez le chariot P sur le côté gauche de la fonture du côteleur (consultez la page 11), et glissez-le vers le côté droit afin d'avancer les aiguilles à la position C.

- 7 Échangez la laine de rebut contre la laine principale dans l'alimentateur de fil/laine et tricotez de gauche à droite.

- 8 Glissez le chariot P sur le côteleur de gauche à droite.

- 9 Tricotez de droite à gauche.

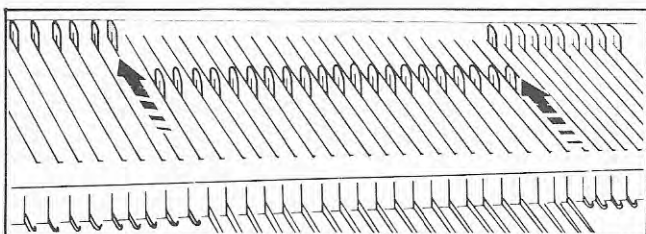

- 10 Repoussez les deux aiguilles d'extrémité sur la tricoteuse à la position A.

- ② — 1 Glissez le chariot P sur le côteleur de gauche à droite afin d'avancer les aiguilles à la position C.

- 2 Réglez le bouton d'arrêt à ▼ et le levier de côté à droite à ▲, et tricotez 1 rang de gauche à droite. (Les aiguilles du côteleur en position C tricotent, alors que seulement une certaine sélection d'aiguilles de la tricoteuse tricotent).

- 3 Avancez les aiguilles du côteleur à la position C à l'aide du chariot P.

- 4 Tricotez un rang de droite à gauche.

- 5 Enlevez les mailles sur la tricoteuse à l'aide du chariot P.

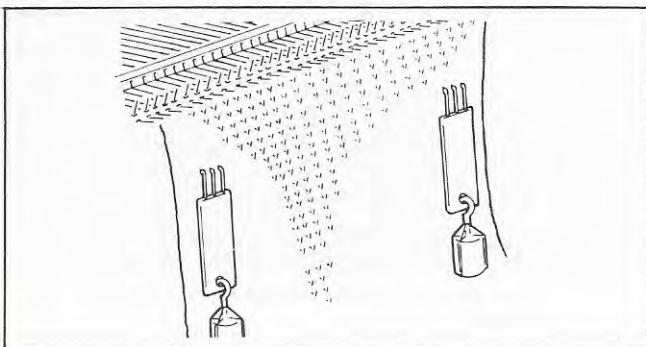

Répétez de ②—1 ~ ②—5 pour le tricot principal.

Accrochez les peignes porte-contreponds (avec contreponds) après avoir tricoté 10 rangs, et remontez-les ensuite à tous les 10 rangs.

Quelques modèles de dentelle bouclée avec cartes perforées sont illustrées ci-contre et au haut de la page suivante.

No 2 (R-2)

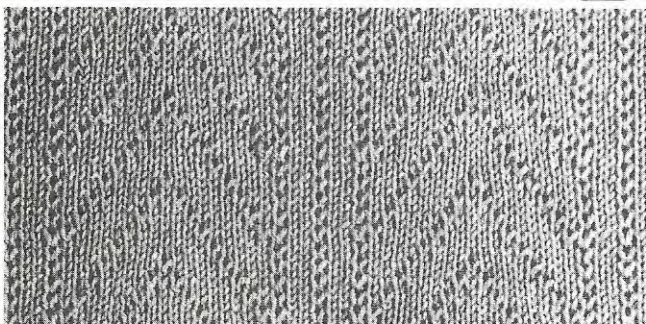



No 3 (R-2)

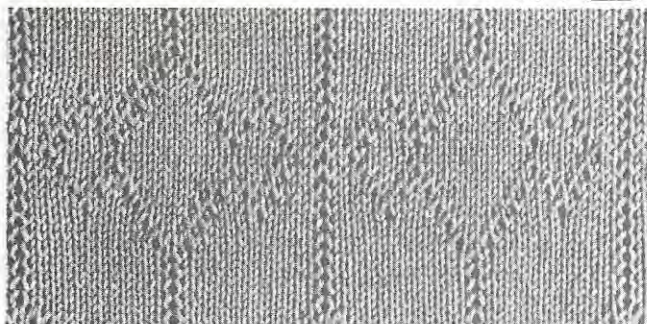

No 4 (R-2)

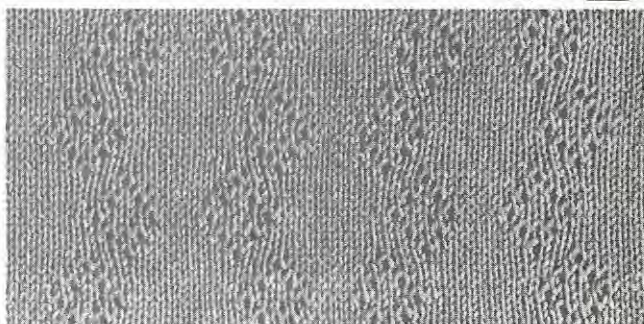

No 5 (R-2)

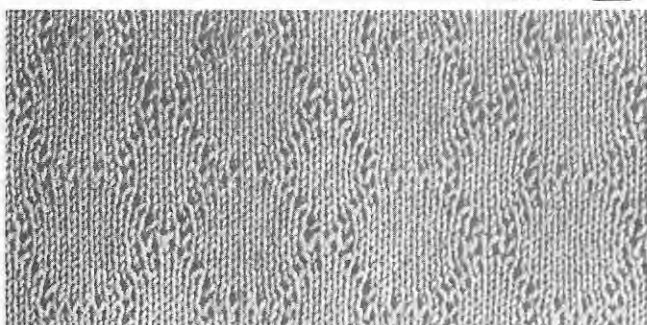

No 6 (R-2)

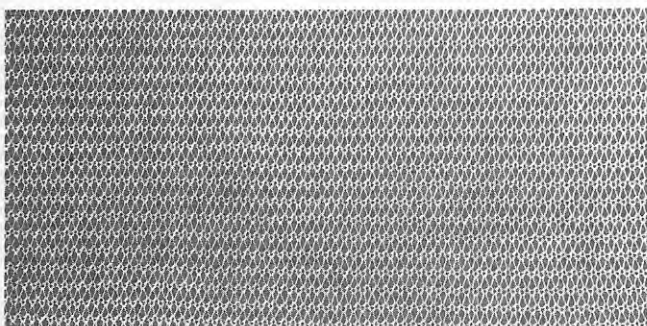
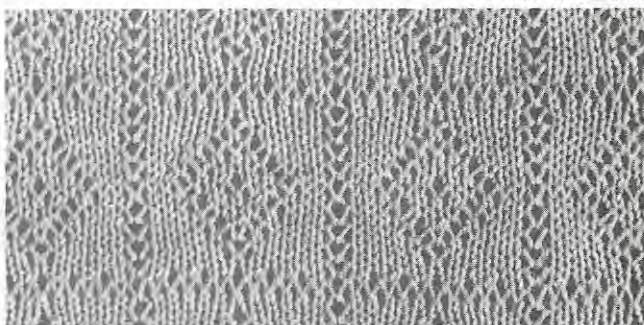

No 7 (R-2)

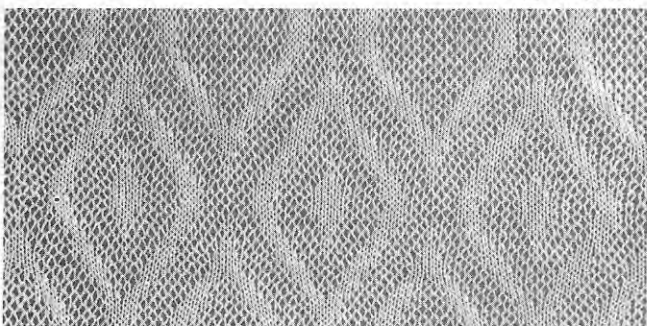

No 8 (R-2)

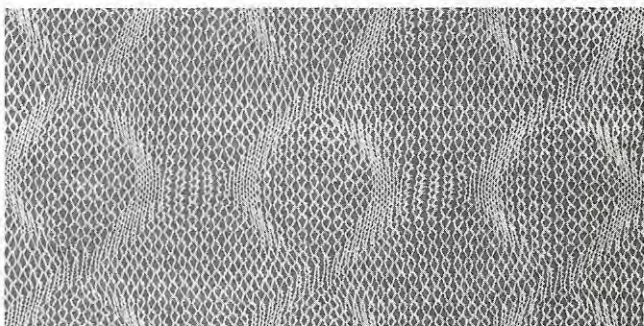

No 9 (R-2)

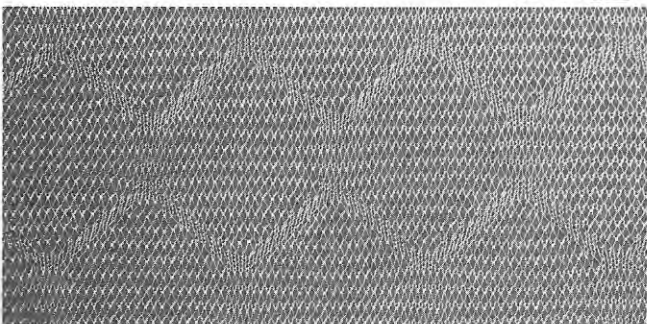

No 10 (R-2)

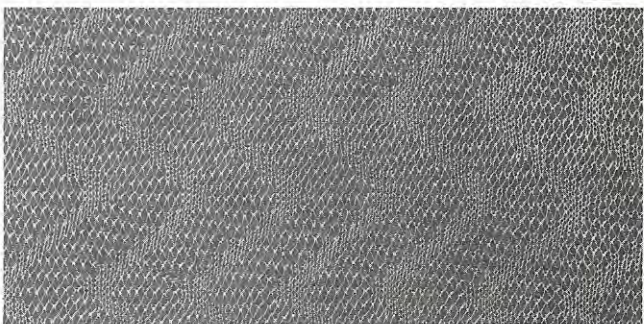

### TRICOT FILET

Le tricot filet se tricote comme la dentelle bouclée, mais à l'aide de laine très fine ou de fil.

L'échantillon ci-contre a été tricoté sans carte perforée.

Les cartes perforées utilisées pour les côtes au point fourrure conviennent également aux modèles illustrés ci-dessous.

*Lorsque vous pressez ces tricots, glissez le fer dans la direction verticale du tricot.*



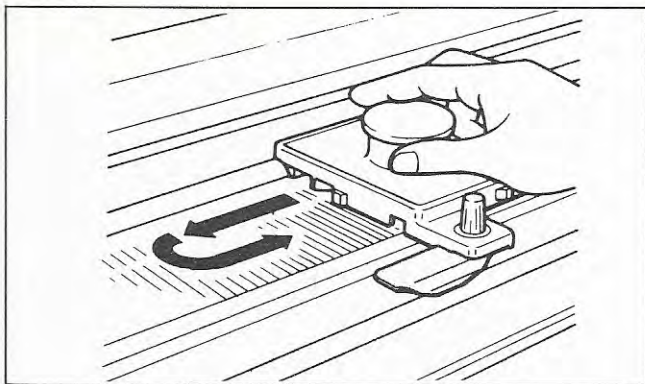

- ① — 4 Placez le chariot P, avec dispositif presseur, sur le côté droit de la fonture d'aiguilles de la tricoteuse (consultez la page 11). Déplacez le chariot P vers la gauche et, ensuite, vers la droite, afin d'enlever les mailles sur la tricoteuse et d'aligner à nouveau les aiguilles à la position B.

- 5 Réglez le levier de came aux MAILLES GLISSÉES (⊖, S) et tricotez 3 rangs à l'aide de laine de rebut.

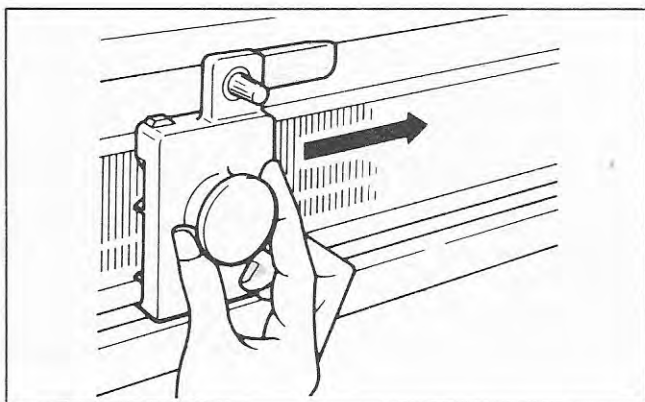

- 6 Placez le chariot P sur le côté gauche de la fonture d'aiguilles du côteleur (consultez la page 11), et glissez-le vers la droite afin d'avancer les aiguilles à la position C.

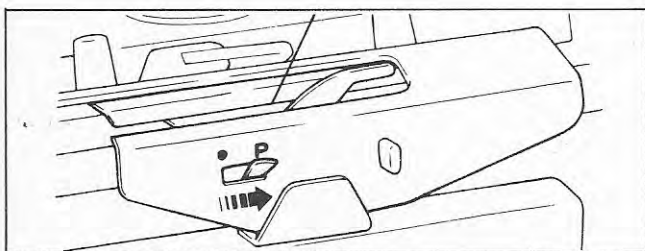

- 7 Échangez la laine de rebut contre la laine pour point fourrure dans l'alimentateur principal de fil/laine.

Réglez le levier de l'alimentateur auxiliaire de fil/laine à P (position à droite), et enfiler la laine de fond dans l'alimentateur auxiliaire, en suivant la méthode ci-dessous:

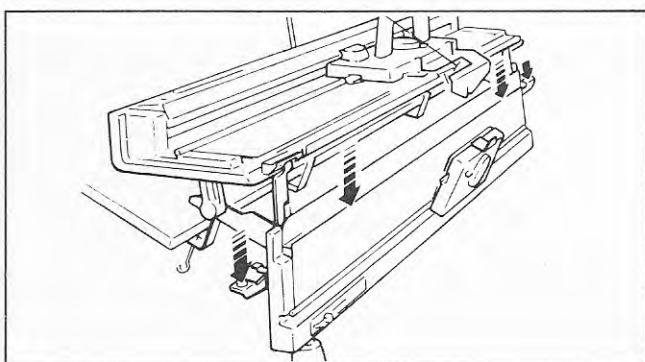

- (1) Abaissez la fonture d'aiguilles du côteleur à sa position centrale en appuyant sur le levier de descente (rouge) une fois.

- (2) Enfiler la laine de fond dans le tendeur.

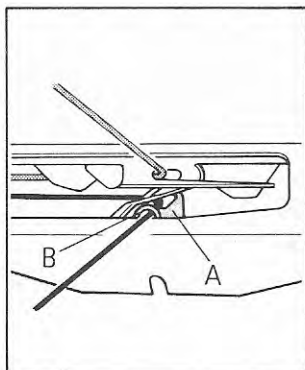
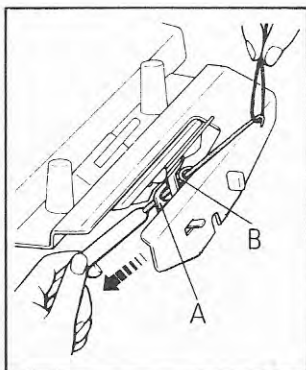

- (3) Faites une boucle à l'extrémité de la laine et retenez-la au-dessus de l'alimentateur auxiliaire de fil/laine.

- (4) Introduisez le crochet accessoire par en-dessous, dans l'alimentateur auxiliaire "A" et le guide "B", et saisissez ensuite la boucle de laine.

- (5) Abaissez le crochet accessoire afin d'enfiler la laine dans le guide et l'alimentateur auxiliaire.

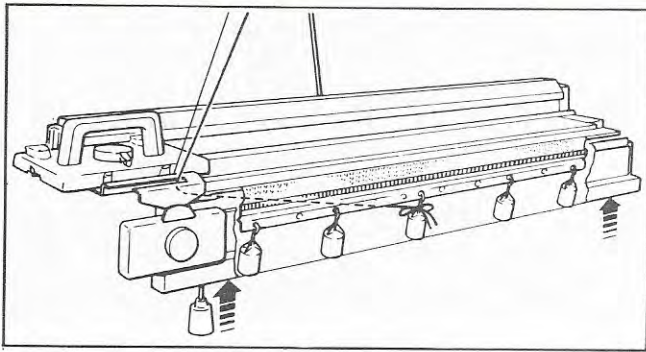

(6) Nouez l'extrémité de la laine sur le crochet d'un contrepoids du peigne de montage.

(7) Relevez la fonture d'aiguilles du côteleur à sa position la plus haute. Assurez-vous que les aiguilles du côteleur soient alignées correctement en position B.

**IMPORTANT:**

Assurez-vous que le goujon de liaison soit relié correctement au bras du côteleur.

Appuyez sur les deux leviers point-fourrure (de couleur bleue) afin d'augmenter l'écart entre la fonture d'aiguilles de la tricoteuse et celle du côteleur.

Tricotez de gauche à droite.

*Si la laine de fond et la laine en relief s'emmêlent ou se relâchent, tirez la laine vers l'arrière jusqu'aux pelotes de laine à l'arrière du tendeur, avant de déplacer le chariot.*

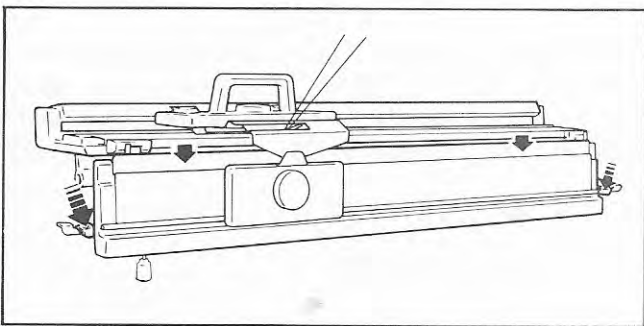

— 8 Glissez le chariot P sur le côteleur de gauche à droite.

— 9 Tricotez de droite à gauche.

— 10 Repoussez 5 aiguilles de la tricoteuse à la position A sur les deux côtés du tricot afin d'obtenir une bordure unie pour faire les coutures.

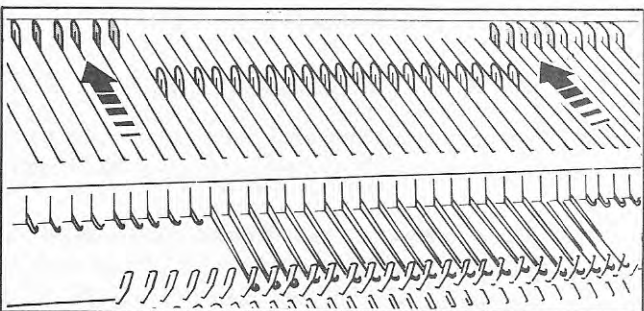

② — 1 Glissez le chariot P sur le côteleur de gauche à droite afin d'avancer les aiguilles à la position C.

— 2 Réglez le bouton d'arrêt à ▼ et le levier de côté à droite à ▲, et tricotez de gauche à droite.

— 3 Glissez le chariot P de gauche à droite.

— 4 Tricotez 1 rang de droite à gauche.

— 5 Enlevez les mailles sur la tricoteuse à l'aide du chariot P.

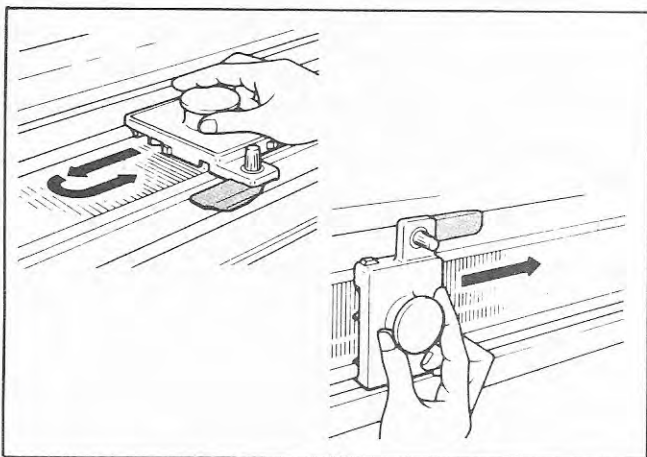

Répétez de ② — 1 ~ ② — 5 pour le tricot principal.

Accrochez les peignes porte-contrepoids (avec contrepoids) après avoir tricoté 10 rangs et remontez-les ensuite à tous les 10 rangs.

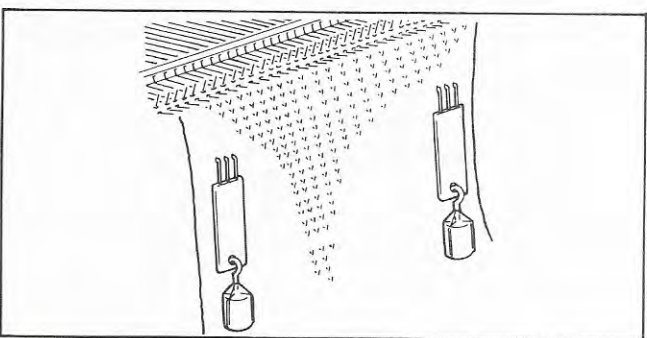

No 8 (R-2) -A

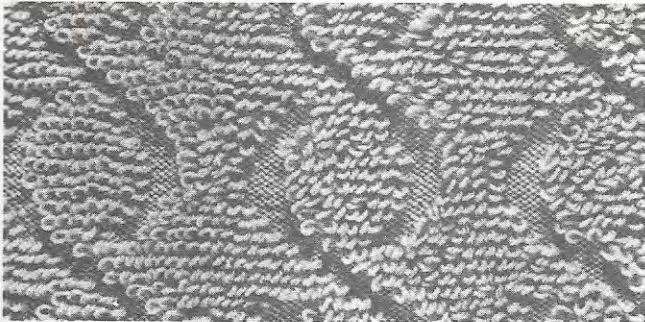

No 9 (R-2) -A

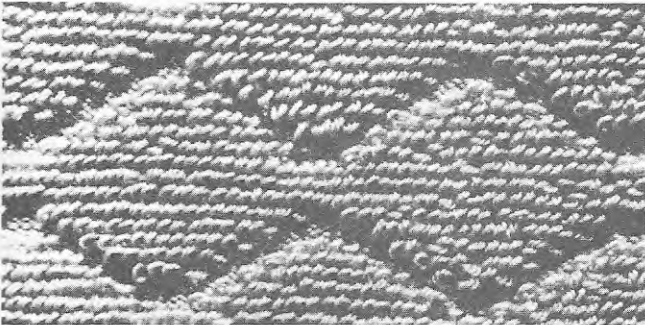

No 10 (R-2) -A

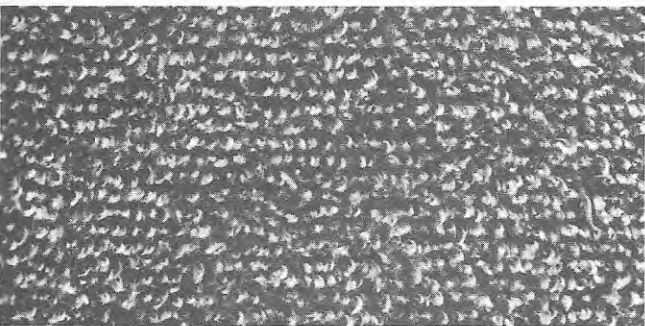
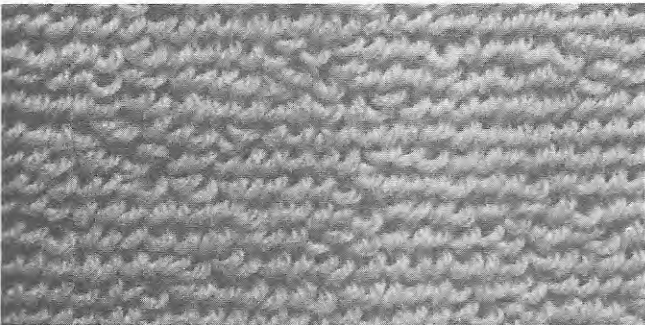
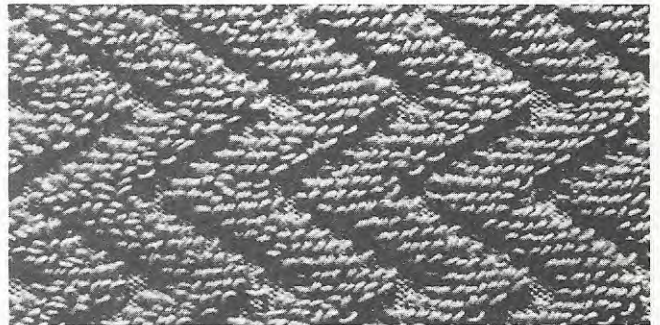

Les cartes perforées ci-dessous s'utilisent pour tricoter les CÔTES AU POINT FOURRURE.

La photographie ci-contre illustre un tricot de côtes au point fourrure sans carte perforée.

UNE FOIS LE TRICOT TERMINÉ, ON A L'OPTION DE L'UTILISER EN CONSERVANT SES BOUCLES INTACTES OU EN LES COUPANT.

Pour couper les boucles, étendez le tricot sur une surface plane.

Introduisez la lame des ciseaux au centre des boucles et coupez.

Passez la surface du tricot à la vapeur.

NE PRESSEZ PAS LE TRICOT AU FER.

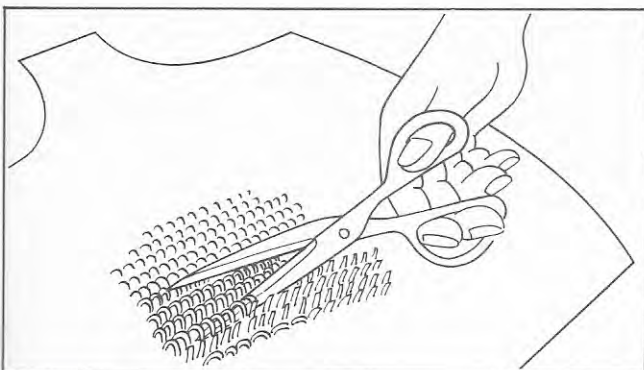

# ÉCHANTILLON POUR CALIBRER LA TENSION

## Calibrage de la tension

Lorsqu'un vêtement est tricoté à l'aide du côteleur, on tricote les mailles sur la tricoteuse aussi bien que sur le côteleur et il arrive souvent que certaines aiguilles qui se trouvent à l'intérieur de la largeur du tricot ne sont pas utilisées.

Par conséquent, il faut suivre attentivement les instructions ci-dessous relatives au tricot d'un échantillon pour calibrer la tension ainsi qu'au calibrage même.

## Comment tricoter un échantillon de tension

Avant de tricoter cet échantillon, tricotez jusqu'à ce que vous obteniez le chiffre au cadran de mailles qui convient à la laine en usage.

Tricotez ensuite l'échantillon en suivant la méthode ci-dessous:

- (1) Quel que soit le genre de point ou de motif, disposez toujours les aiguilles qui se trouvent à l'intérieur des 35 aiguilles de chaque côté du centre (0), sur les deux fontures.

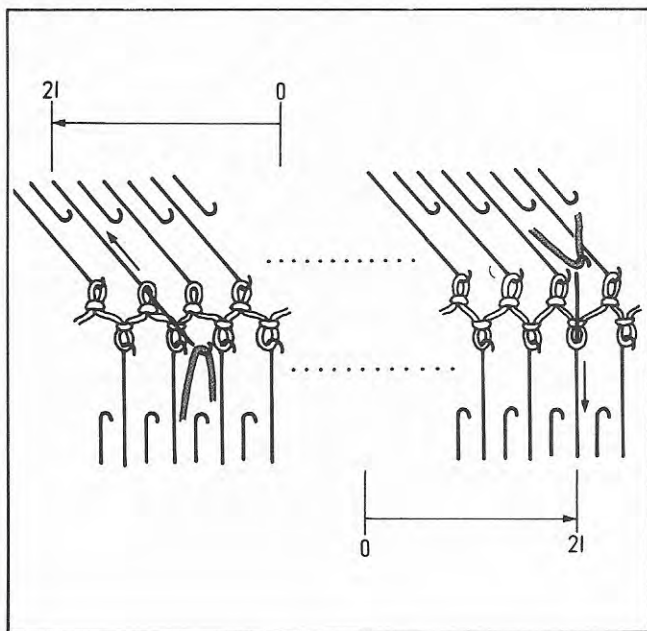
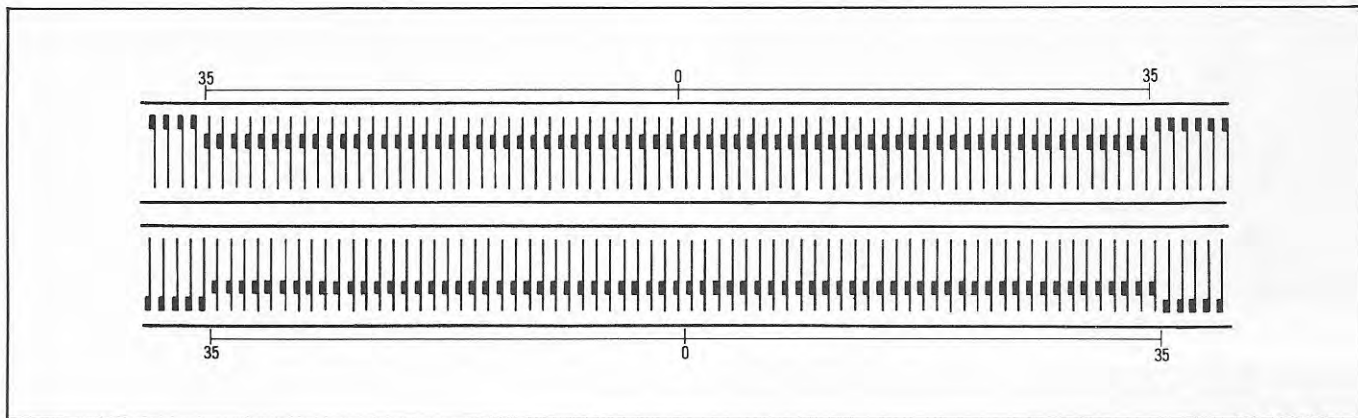
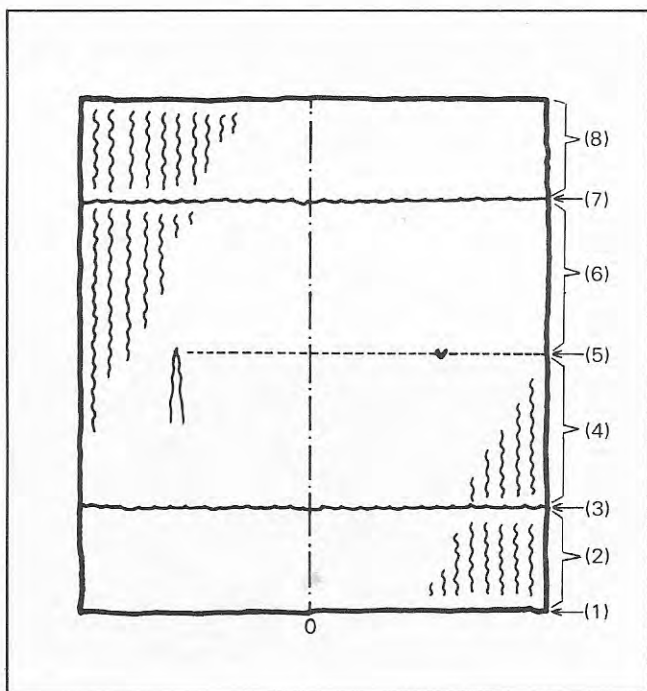

- (2) Montez les mailles et tricotez 20 rangs.
- (3) À l'aide d'une laine contrastante, tricotez 2 rangs.
- (4) À l'aide de la laine principale, tricotez 30 rangs.
- (5) Placez deux marques de laine contrastante, chacune d'elles sur la 21<sup>e</sup> aiguille de chaque côté du centre (0), sur la tricoteuse ou le côteleur.
- (6) Tricotez 30 rangs à l'aide de la laine principale.
- (7) À l'aide de la laine contrastante, tricotez 2 rangs.
- (8) À l'aide de la laine principale, tricotez 20 rangs.
- (9) Retirez l'échantillon.

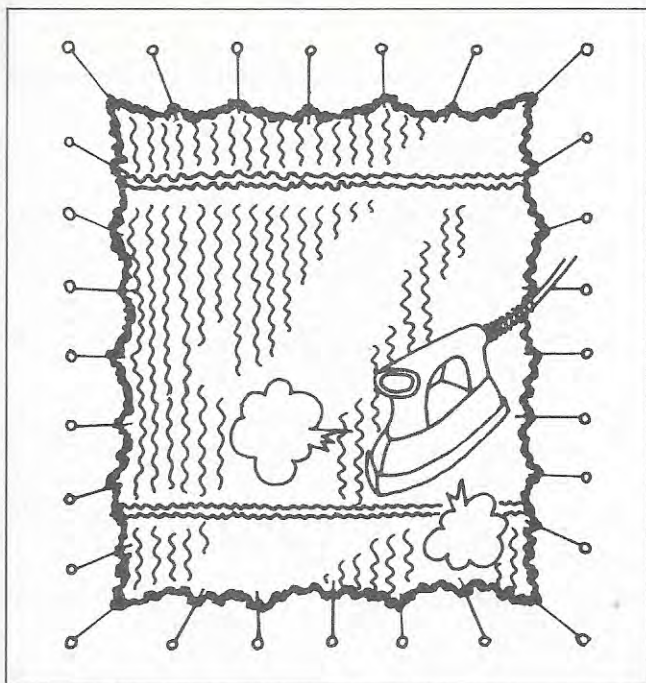

Laissez reposer l'échantillon pour quelques heures afin que la laine se relâche. Étirez ensuite l'échantillon au même degré que le vêtement tricoté le sera lorsqu'on le portera, et épinglez ainsi sur tous les côtés.

Pressez l'échantillon très légèrement à l'aide d'un fer chaud, par-dessus un linge humide. (Si un fer à vapeur est en usage, il faut le tenir à proximité de l'échantillon et passer la surface entière à la vapeur uniformément).

Laissez sécher l'échantillon et calibrez la tension alors qu'il est encore épinglé.

À l'aide de la règle de calibrage, mesurez le nombre de mailles et le nombre de rangs entre les marques en laine contrastante.

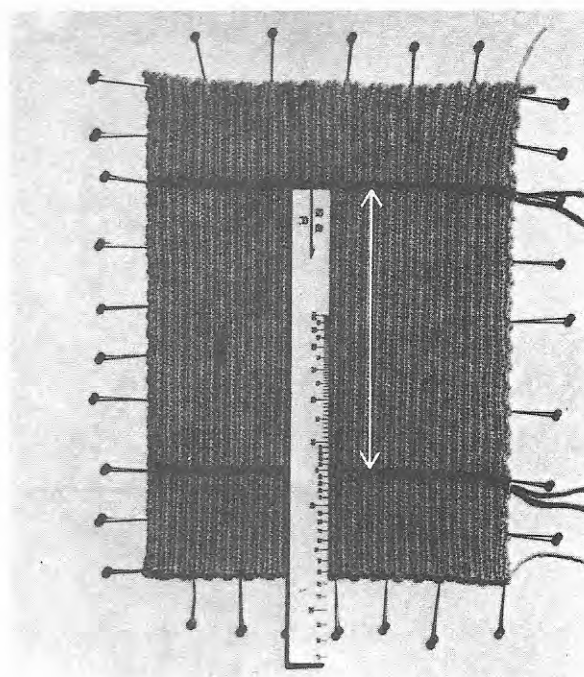
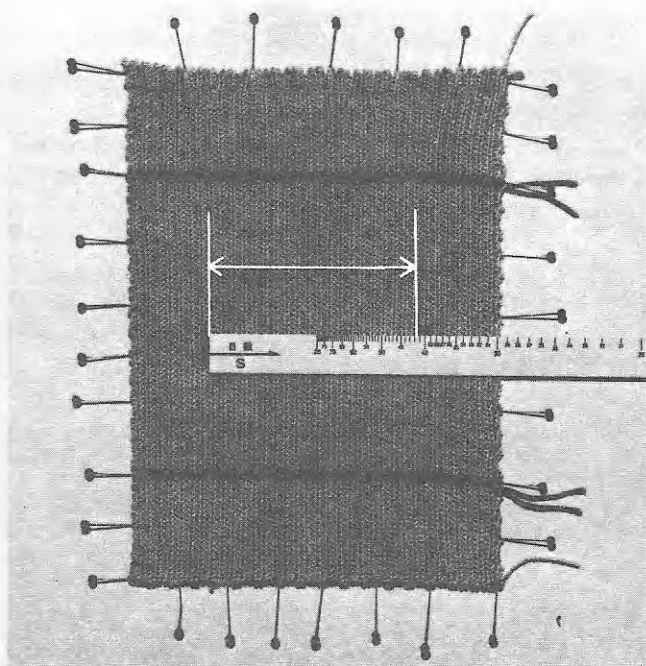

Lorsque vous tricotez un vêtement en suivant le calibrage de tension effectué selon la méthode décrite ci-haut, aménagez la disposition des aiguilles sur la largeur entière de leur nombre, y compris les aiguilles au repos.

Exemple: Si vous comptez 60 mailles comme calibre de tension sur l'échantillon de 1 m. à l'endroit, 1 m. à l'envers, disposez les aiguilles 1 x 1 sur la largeur totale des 60 aiguilles.

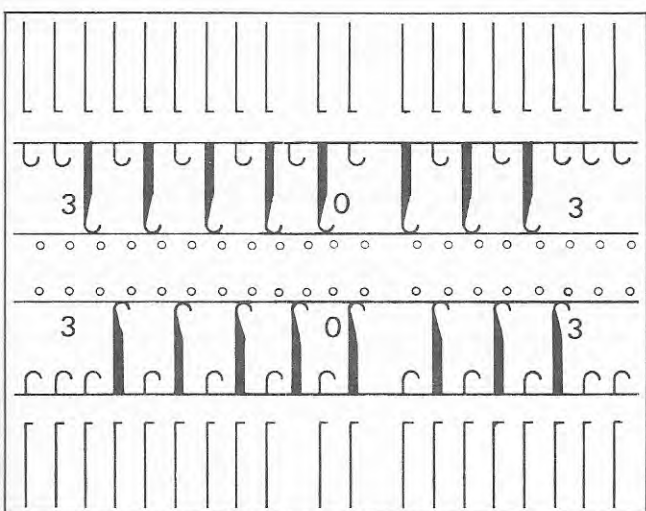

## TECHNIQUES DE TRICOT

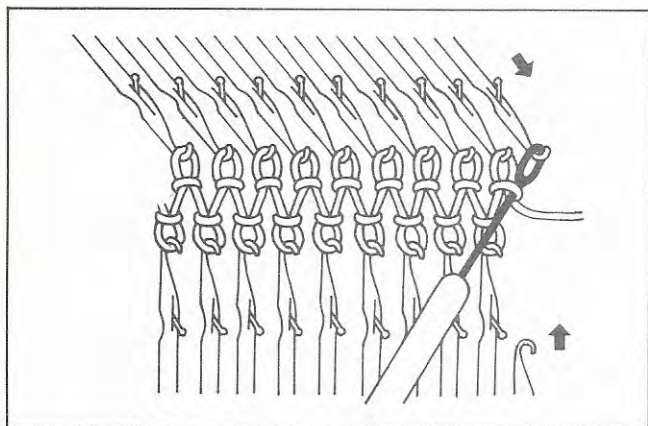

### Augmentation d'une seule maille

Lorsqu'il s'agit d'un tricot de 1 m. à l'endroit, 1 m. à l'envers, ou de 2 m. à l'endroit, 2 m. à l'envers, consultez la page 20 pour effectuer une telle augmentation.

Cependant, dans le cas de côtes doubles, procédez comme suit:

- (1) Sur le côté du tricot le plus rapproché du chariot, avancez l'aiguille voisine de la dernière maille de la tricoteuse ou du côteleur de la position A à la position B. Transférez le noeud de la dernière maille sur cette aiguille vide.
- (2) Sur la fonture opposée, avancez l'aiguille correspondante de la position A à la position B.
- (3) Accrochez le contrepois de bordure et continuez le tricot.

### Augmentation de plusieurs mailles

Lorsqu'il s'agit d'un tricot de 1 m. à l'endroit, 1 m. à l'envers, ou de côtes doubles, consultez la page 20.

Cependant, dans le cas de 2 m. à l'endroit, 2 m. à l'envers, procédez comme suit:

- (1) Sur le côté opposé du tricot d'où se trouve le chariot, avancez le nombre nécessaire d'aiguilles de la tricoteuse et du côteleur à la position B, ainsi qu'illustré.
- (2) Tricotez un rang et accrochez le contrepois de bordure.
- (3) Tricotez un rang. Disposez à nouveau les aiguilles en transférant les mailles ainsi qu'illustré par les flèches au schéma ci-contre.
- (4) Repoussez les aiguilles vides à la position A. Continuez le tricot.

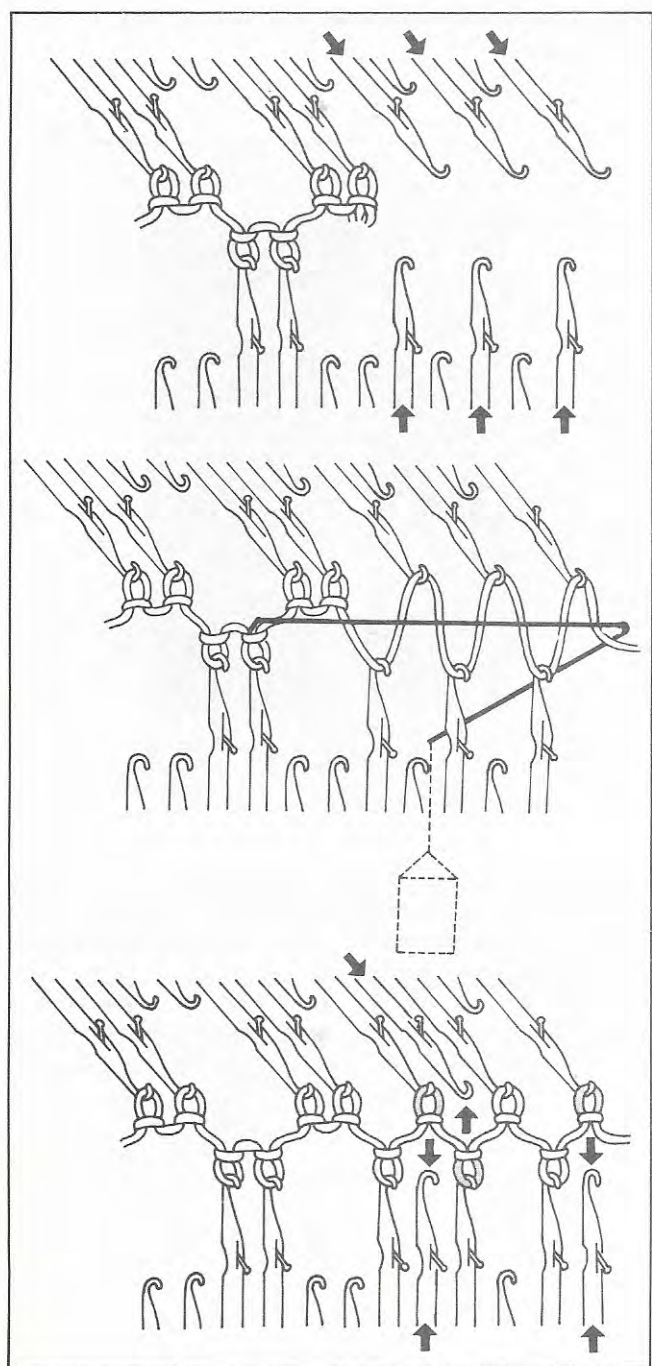



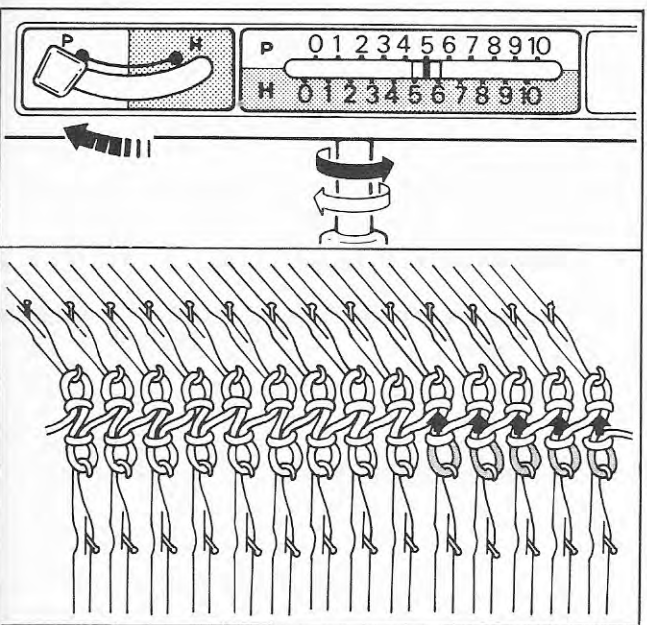
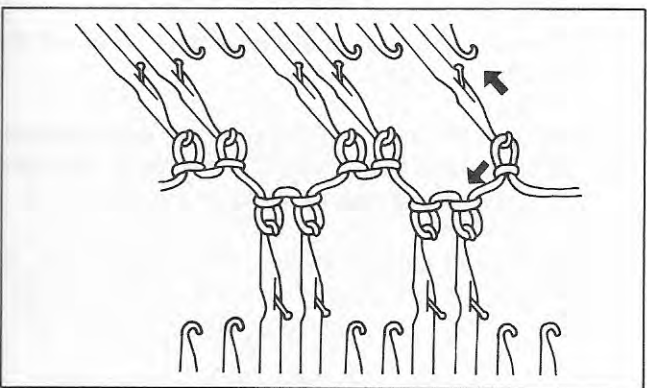
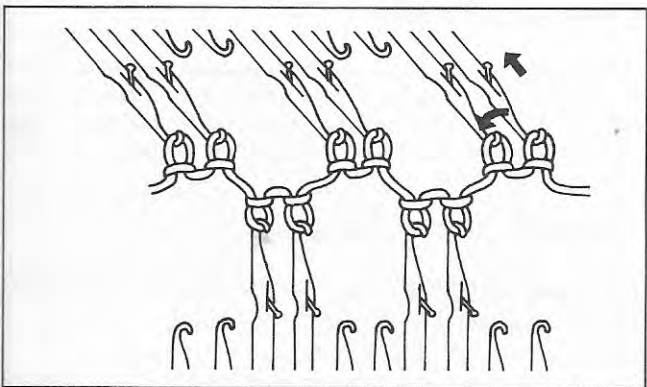
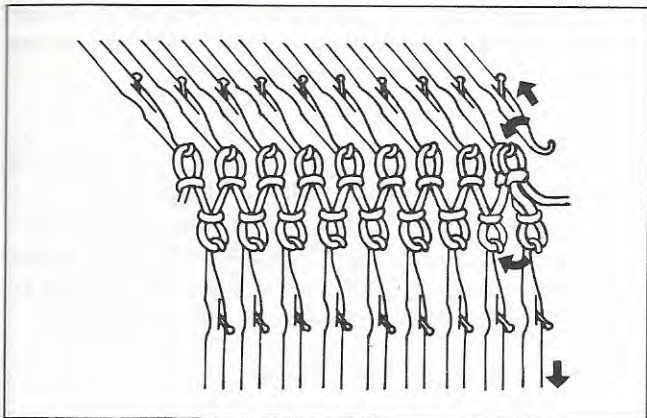

### Diminution d'une seule maille

Lorsqu'il s'agit d'un tricot de 1 m. à l'endroit, 1 m. à l'envers, consultez la page 21 pour effectuer une telle diminution.

Cependant, dans le cas de côtes doubles, procédez comme suit:

- (1) Transférez la dernière maille de la tricoteuse et celle du côteleur chacune sur leur aiguille voisine vers l'intérieur du tricot.
- (2) Repoussez les aiguilles vides à la position A. Continuez le tricot.

Dans le cas d'un tricot de 2 m. à l'endroit, 2 m. à l'envers, procédez comme suit:

Lorsque les deux dernières mailles sont alignées sur la tricoteuse ou le côteleur, transférez la dernière maille sur l'aiguille de l'avant-dernière.

Si la dernière maille est seule sur la tricoteuse ou le côteleur, transférez cette maille sur la dernière aiguille du côté opposé, c'est-à-dire sur le côteleur ou la tricoteuse, selon le cas.

### Diminution de plusieurs mailles

Lorsqu'il s'agit d'un tricot de 1 m. à l'endroit, 1 m. à l'envers, ou de 2 m. à l'endroit, 2 m. à l'envers, consultez la page 21.

Cependant, dans le cas de côtes doubles, procédez comme suit:

- (1) Avant de transférer les mailles, réglez le levier de côtelage à P.
- (2) Après avoir effectué la diminution requise de mailles en suivant la même méthode que pour les tricots de 1 m. à l'endroit, 1 m. à l'envers (consultez la page 21), réglez à nouveau le levier de côtelage à H.

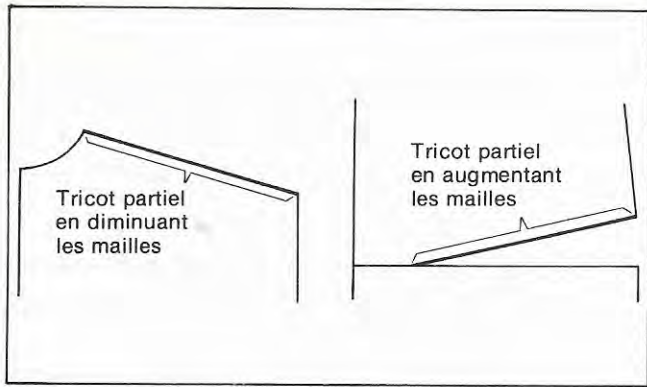

Le **TRICOT PARTIEL** est une méthode pratique de donner graduellement la forme désirée à un tricot, comme dans le cas d'une épaule, de l'arrière d'un pantalon, etc.

Note: Lorsqu'il s'agit d'un tricot qui requiert que la dernière aiguille soit en position D, comme celui de 3 m. à l'endroit, 3 m. à l'envers, ou d'un motif par déviations, point fourrure ou dentelle bouclée, etc., il faut placer cette aiguille à la position C puisqu'une aiguille en position D ne pourrait effectuer un tricot partiel.

### Tricot partiel pour tricots qui ne sont pas tricotés par déviations

Cette méthode s'applique aux côtes doubles, aux tricots de 1 m. à l'end.- 1 m. à l'env., 2 m. à l'end. - 2 m. à l'env., 3 m. à l'end. - 3 m. à l'env. (larges côtes), côtes gaufrées, côtes gaufrées ajourées, côtes anglaises, côtes anglaises doubles, etc.

#### Tricot partiel en diminuant les mailles

Réglez les leviers Russel sur le chariot de la tricoteuse et celui du côteleur à I et — respectivement.

- (1) Sur le côté opposé du tricot d'où se trouve le chariot, avancez les aiguilles des mailles à jeter à la position D.
- (2) Tricotez un rang et la laine reposera alors sur les aiguilles en position D.
- (3) Afin d'éviter qu'un trou ne se forme dans le tricot, passez la laine sous la première aiguille qui se trouve en position D, en partant de l'intérieur du tricot.

(Si un tricot partiel est requis sur les deux côtés du tricot, répétez l'étape (1) sur le côté opposé du tricot avant de tricoter le prochain rang).

**Prenez garde que la laine ne se coince dans la cheville "A".**

- (4) Tricotez un rang.

La première tranche du tricot partiel est maintenant complétée.

- (5) Répétez les étapes de (1) à (4).

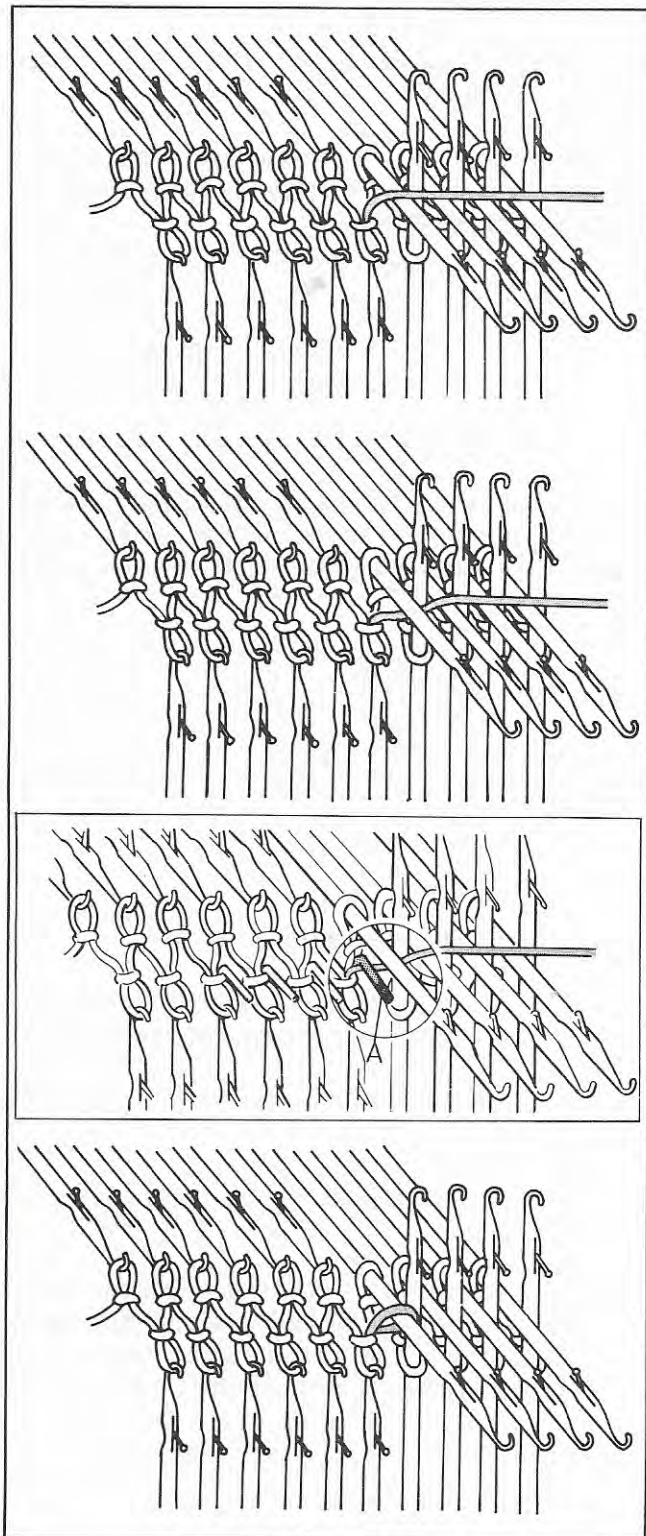

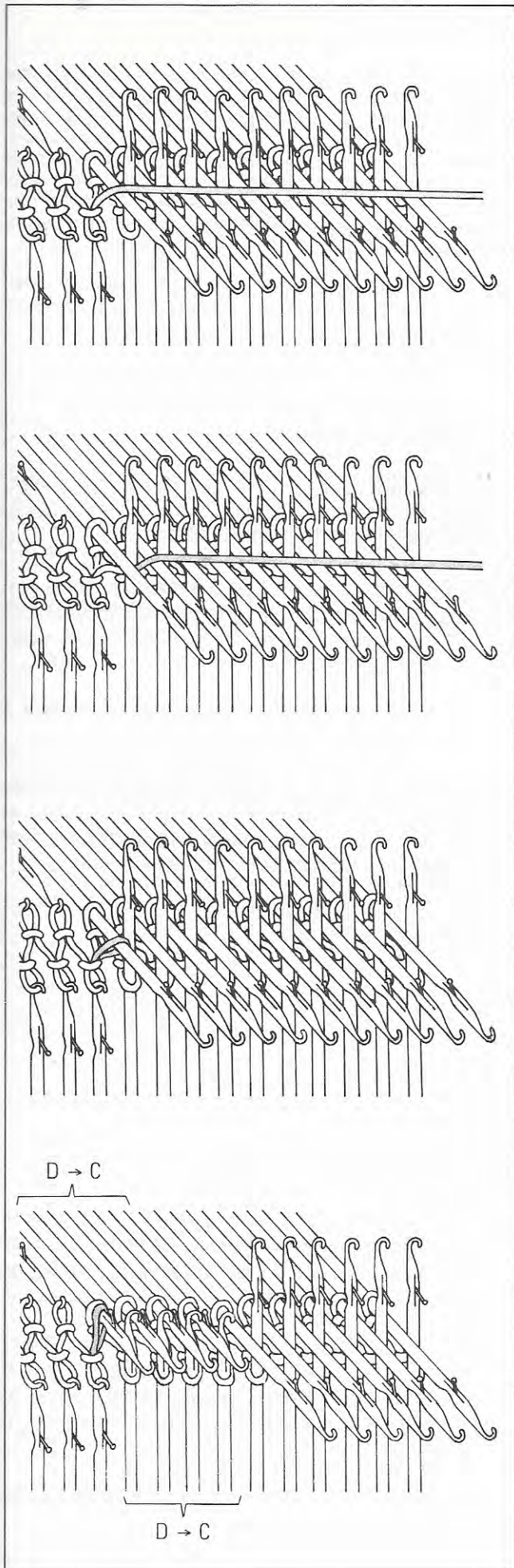

## Tricot partiel en augmentant les mailles

Réglez les leviers Russel sur le chariot de la tricoteuse et celui du côtéleur à I et — respectivement.

- (1) Sur le côté opposé du tricot d'où se trouve le chariot, avancez les aiguilles pour le nombre de mailles à augmenter à la position D.
- (2) Tricotez un rang et la laine reposera alors sur les aiguilles en position D.
- (3) Afin d'éviter qu'un trou ne se forme dans le tricot, passez la laine sous la première aiguille qui se trouve en position D, en partant de l'intérieur du tricot.

(Si un tricot partiel est requis sur les deux côtés du tricot, répétez l'étape (1) sur le côté opposé du tricot avant de tricoter le prochain rang).

- (4) Tricotez un rang.

- (5) Sur le côté opposé du tricot d'où se trouve le chariot, repoussez les aiguilles pour le nombre de mailles à augmenter (qui se trouvent en position D) à la position C, et tricotez un rang.

Note: Lorsqu'il s'agit d'un tricot à motif, il faut que les mailles en position D soient replacées dans le crochet des aiguilles à la position B, à l'aide de l'outil de transfert.

- (6) Répétez les étapes de (3) à (5).

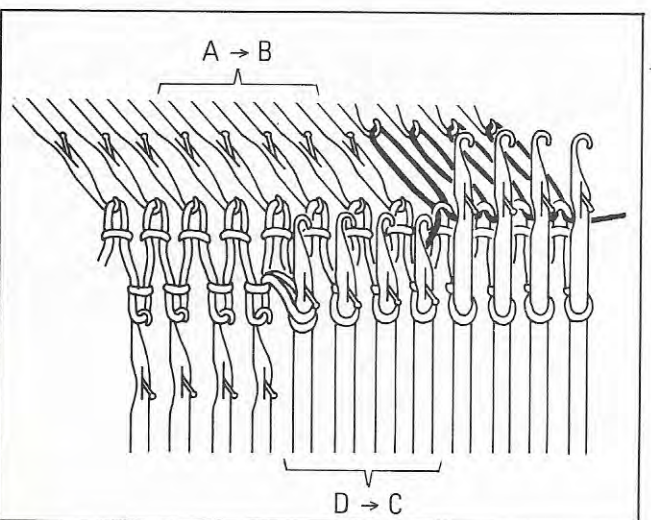
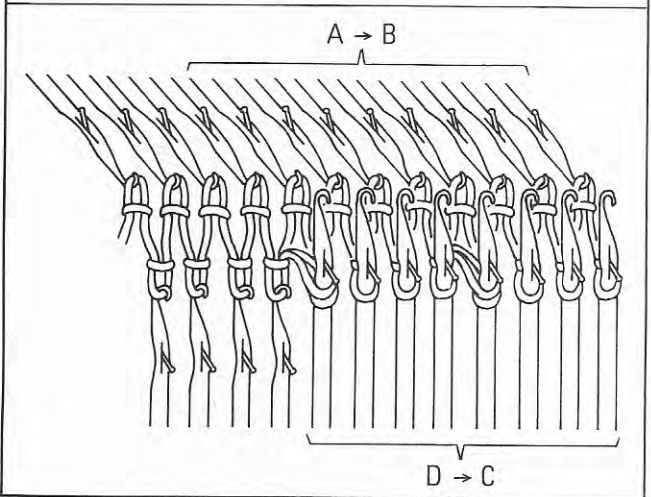
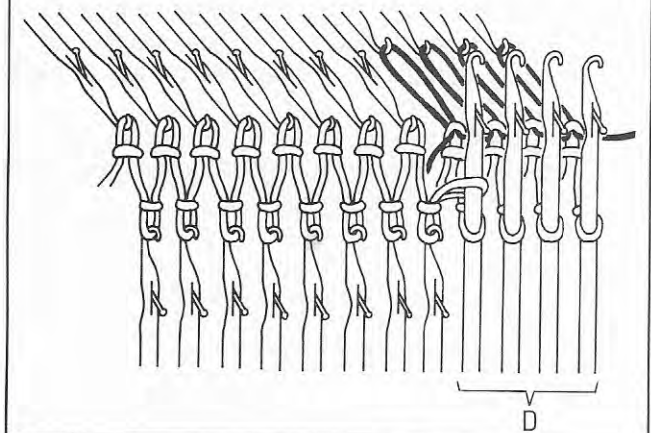
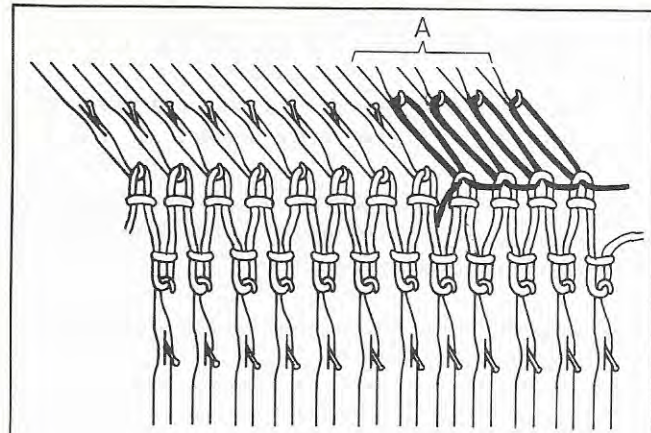

## Tricot partiel pour les tricots qui se tricotent par déviations

Les aiguilles de la tricoteuse qui sont en position D croisent les aiguilles correspondantes du côteleur qui sont également en position D. Vu une telle disposition des aiguilles, il ne faut pas dévier la fonture d'aiguilles (à l'aide de la poignée de direction), car vous endommageriez les aiguilles entrecroisées. Il faut donc suivre une méthode particulière de tricot partiel, décrite ci-dessous, pour les côtes anglaises déviées, les motifs par déviations, les chevrons par déviations et tout autre tricot qui se tricote par déviations.

- Pour effectuer un tricot partiel dans un tricot à motif par déviations, tricotez en avançant à la position C quatre ou cinq aiguilles qui se trouvent en position B.

### Tricot partiel en diminuant les mailles

- (1) Sur le côté opposé du tricot d'où se trouve le chariot, avancez les aiguilles des mailles à jeter à la position D, comme pour le tricot partiel normal.
- (2) Afin que les mailles à jeter soient encore reliées aux aiguilles de la tricoteuse, tricotez la corde de bordure à la main sur ces aiguilles et repoussez-les en position A, ainsi qu'illustré.
- (3) Avancez les aiguilles correspondantes du côteleur à la position D.

Après avoir complété le tricot partiel, repoussez les aiguilles du côteleur qui se trouvent en position D à la position C et remplacez les mailles retenues sur la corde de bordure dans les crochets des aiguilles de la tricoteuse.

### Tricot partiel en augmentant les mailles

- (1) Sur le côté opposé du tricot d'où se trouve le chariot, retenez les mailles à augmenter à l'aide de la corde de bordure en position A comme ci-haut, et avancez les aiguilles correspondantes du côteleur à la position D.
- (2) À la fin de chaque augmentation de mailles, remplacez les mailles de la tricoteuse dans leurs crochets et repoussez les aiguilles correspondantes du côteleur de la position D à la position C, avant de continuer le tricot.

Les autres étapes du tricot partiel par augmentation sont les mêmes que par diminution.

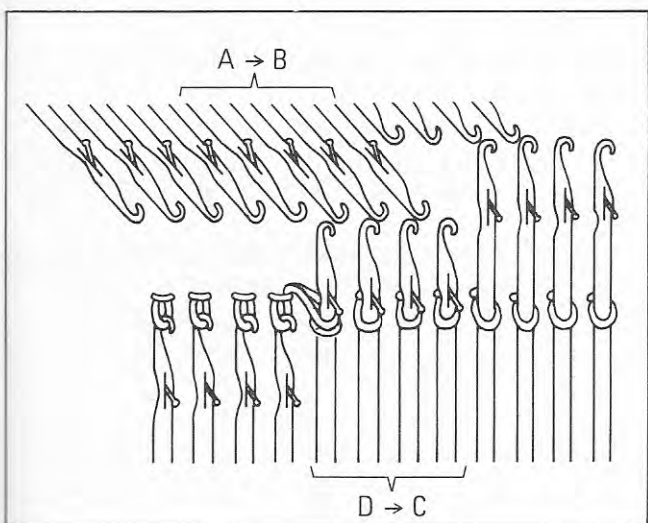
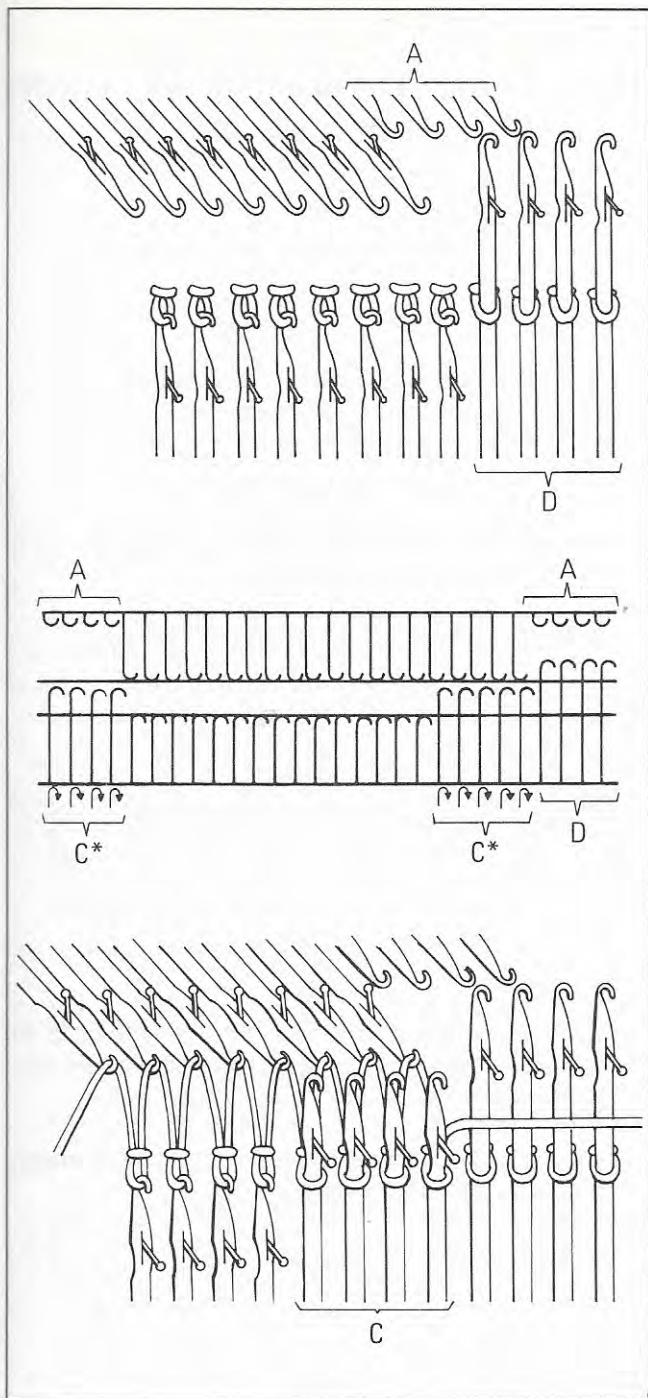

## Tricot partiel pour le point fourrure et la dentelle bouclée

Réglez les leviers Russel sur le chariot de la tricoteuse et celui du coteleur à **■** et **—** respectivement.

Pour le tricot au point fourrure, ne commencez le tricot partiel qu'après avoir enlevé les mailles sur la tricoteuse à l'aide du chariot P.

### Tricot partiel en diminuant les mailles

- (1) Sur le côté opposé du tricot d'où se trouve le chariot, repoussez à la position A les aiguilles des mailles à jeter sur la tricoteuse, et avancez à la position D les aiguilles des mailles à jeter sur le coteleur.  
(Si un tricot partiel est requis sur les deux côtés du tricot, ne repoussez à la position A que les aiguilles des mailles à jeter sur la tricoteuse, sur le côté du tricot le plus rapproché du chariot).
- (2) Sur les deux côtés de la fonture du coteleur, avancez à la position D quatre ou cinq aiguilles qui tricotent, et repoussez-les ensuite à la position C (\*) au lieu d'utiliser le chariot P pour déplacer les aiguilles du coteleur, car on ne peut utiliser ce chariot pour le tricot partiel.
- (3) Tricotez un rang.
- (4) Afin d'éviter qu'un trou ne se forme dans le tricot, passez la laine sous la première aiguille qui se trouve en position D, en partant de l'intérieur du tricot.  
(Si un tricot partiel est requis sur les deux côtés du tricot, avancez à la position D les aiguilles des mailles à jeter sur le coteleur, sur le côté opposé du chariot).
- (5) Répétez l'étape (2) ci-dessus et tricotez un rang.
- (6) Répétez les étapes de (1) à (5).

### Tricot partiel en augmentant les mailles

- (1) Sur le côté opposé du tricot d'où se trouve le chariot, repoussez à la position A les aiguilles des mailles à augmenter sur la tricoteuse, et avancez à la position D les aiguilles des mailles à augmenter sur le coteleur.
- (2) Avancez à la position B les aiguilles des mailles à augmenter sur la tricoteuse, et repoussez à la position C les aiguilles des mailles à augmenter sur le coteleur.

Les autres étapes du tricot partiel par augmentation sont les mêmes que par diminution.

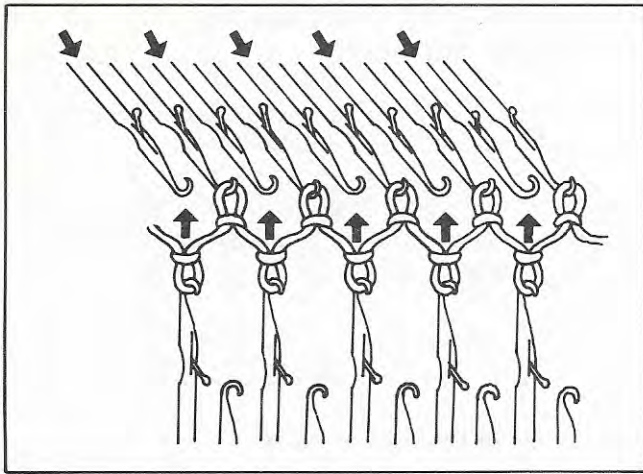

## Tricot à fil perdu

1. Avancez les aiguilles vides de la tricoteuse à la position B.

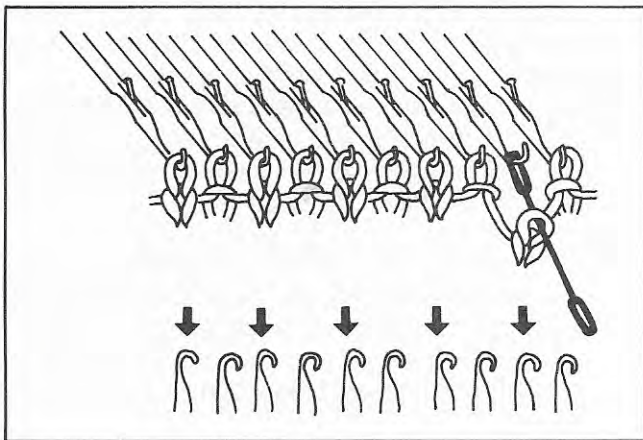

2. Transférez les mailles du côteleur aux aiguilles de la tricoteuse qui leur correspondent.

Abaissez le côteleur à sa position la plus basse.

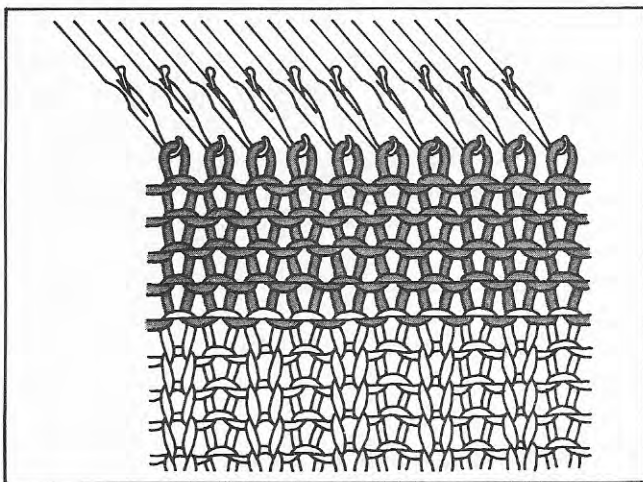

3. Échangez le bras du côteleur contre le bras de la tricoteuse et enfiler une laine ou un fil contrastant dans l'alimentateur de fil/laine.

Tricotez de 9 à 10 rangs en réglant le cadran de mailles à 4 ou 5 chiffres plus élevés.

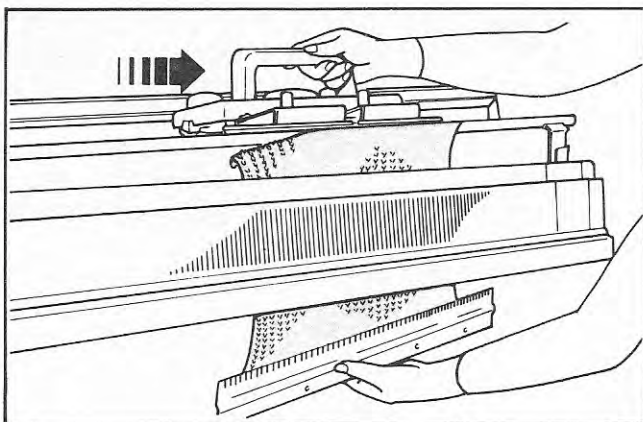

4. Retirez le fil ou la laine ainsi que les contrepoids.

Régalez le levier de came au POINT JERSEY (Λ, O).

Tout en tenant le peigne de montage, déplacez le chariot afin de retirer le tricot de la tricoteuse.

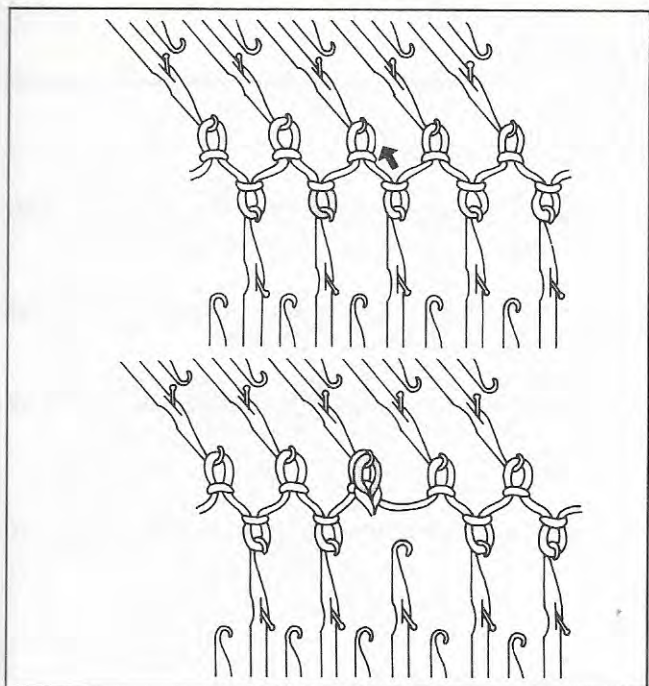

## Boutonnères

### Oeillet d'une maille

- (1) À l'emplacement de l'oeillet, transférez une maille du côteleur à la tricoteuse.
- (2) Laissez l'aiguille vide en position B. Continuez le tricot.

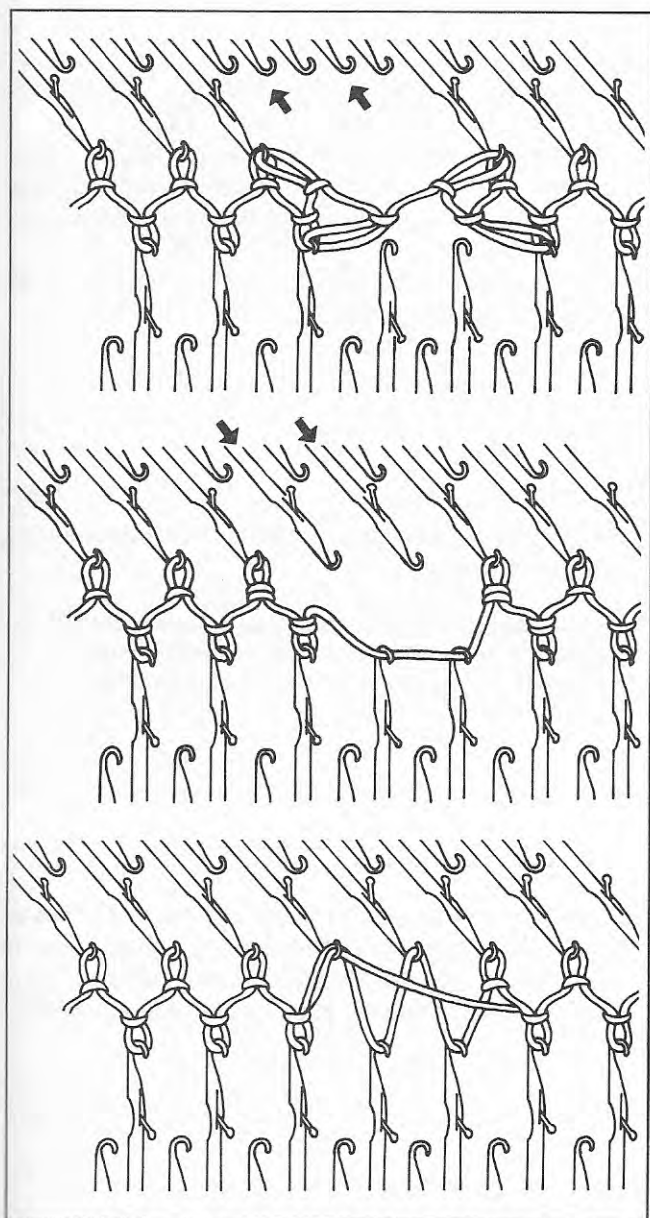

### Oeillet de deux mailles

- (1) Transférez deux mailles de la tricoteuse sur les aiguilles voisines à l'emplacement de la boutonnière. Procédez de la même manière sur le côteleur.
- (2) Repoussez les aiguilles vides de la tricoteuse à la position A. Laissez les aiguilles vides du côteleur en position B.
- (3) Tricotez un rang et avancez ensuite à la position B les aiguilles de la tricoteuse dont les mailles ont été transférées aux aiguilles voisines.
- (4) Tricotez un rang.
- (5) Accrochez le fil ou la laine qui pend sur une aiguille de la tricoteuse. Continuez le tricot.

## QUE FAIRE SI...

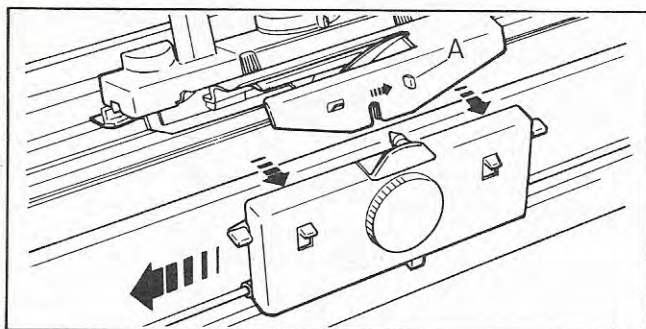

### Le chariot se coince:

1. Détachez le chariot du côteleur hors du bras de chariot en poussant le levier de liaison "A" vers la droite.
2. Inclinez le chariot vers l'avant et placez-le à l'une des extrémités de la fonture d'aiguilles.

NE FORCEZ PAS LE CHARIOT EN LE POUSSANT OU EN LE TIRANT.

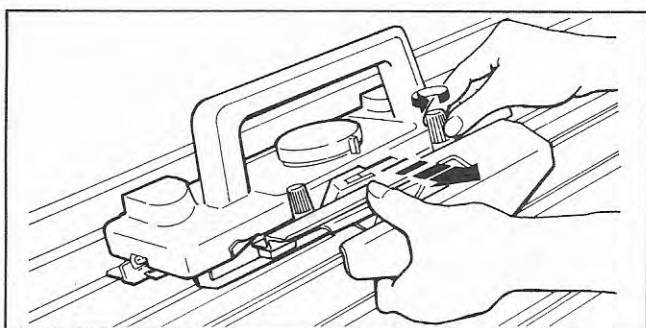

3. Retirez le bras de chariot hors du chariot de la tricoteuse.

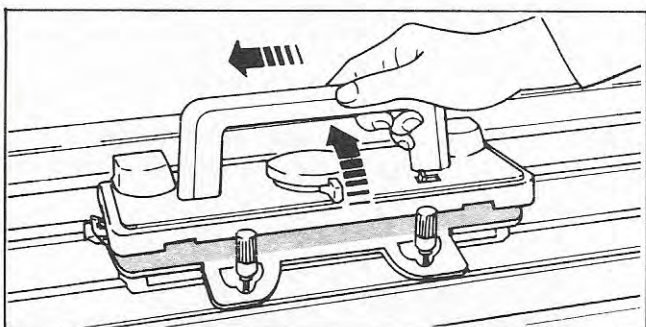

4. Soulevez le chariot à l'aide de la poignée, ainsi qu'illustré, et déplacez-le par-dessus les aiguilles sans tricoter jusqu'à ce que toutes les mailles soient dégagées des aiguilles.

(Si les cames pour position fixe sont en usage, retirez-les avant de déplacer le chariot).

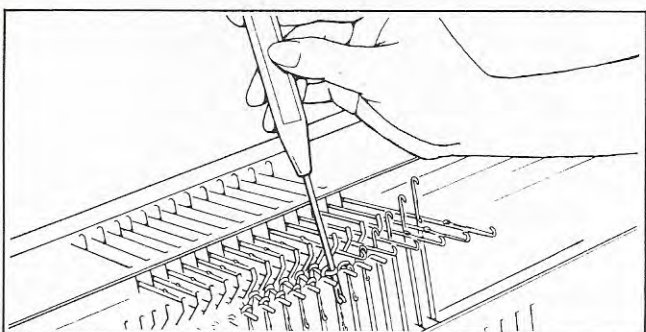

5. Alignez les aiguilles de la tricoteuse et du côteleur à leurs positions originales.

*Si une maille a glissé à l'arrière du loqueteau d'une aiguille, remplacez-la sur le crochet de l'aiguille à l'aide de l'outil de transfert avant d'aligner les aiguilles.*

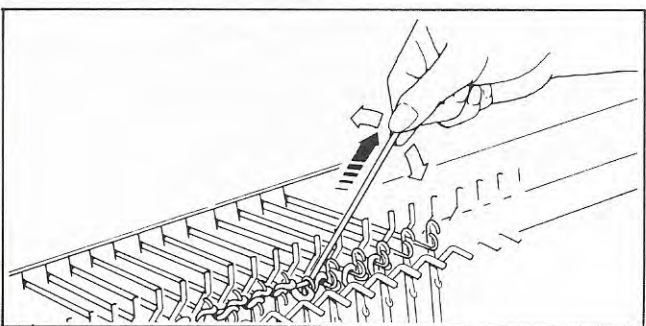

6. Tenez la laine et dégagez-la des crochets d'aiguilles de la tricoteuse et du côteleur en zigzaguant dans la direction des flèches, ainsi qu'illustré, jusqu'à ce que la laine se trouve du côté le plus rapproché du chariot.



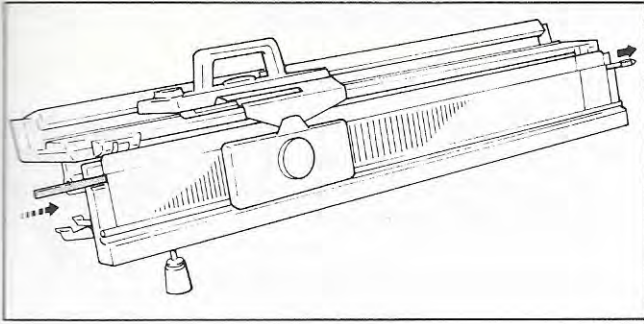

### Une aiguille est endommagée:

Une aiguille de côteleur se remplace de la même façon qu'une aiguille de tricoteuse.

1. Retirez la barre de retenue des aiguilles hors de la fonture d'aiguilles.

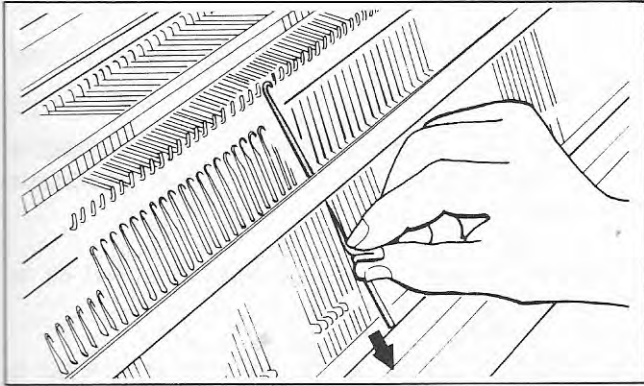

2. Avancez l'aiguille endommagée en position D et retirez-la du sillon en la soulevant par la languette.

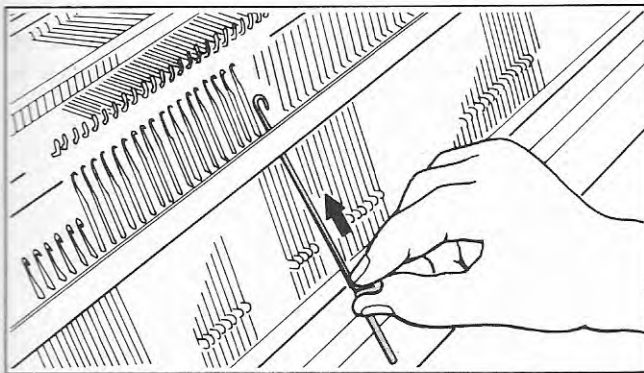

3. Introduisez la nouvelle aiguille dans le sillon, le crochet en premier.

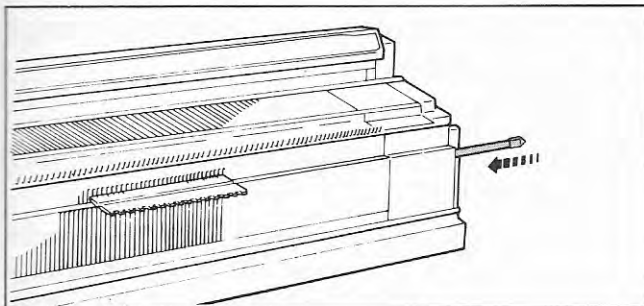

4. Après avoir abaissé les aiguilles à l'aide du pousse-aiguille, introduisez la barre de retenue dans la fonture.

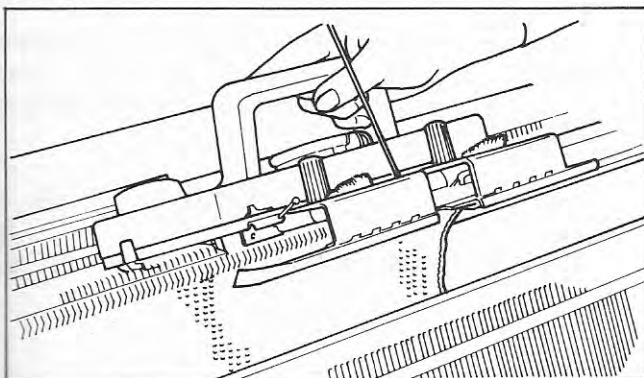

### Vous désirez tricoter à l'aide de la tricoteuse seule, alors que le côteleur y est attaché:

1. Détachez le bras de chariot ainsi que le chariot du côteleur de la tricoteuse.

2. Abaissez le côteleur à son plus bas en appuyant deux fois sur les leviers de descente.

3. Remplacez le bras sur la tricoteuse et tricotez.

*Pour employer le chariot-dentelle alors que le côteleur est attaché à la tricoteuse, consultez le livre d'instructions de la tricoteuse pour la méthode à suivre.*

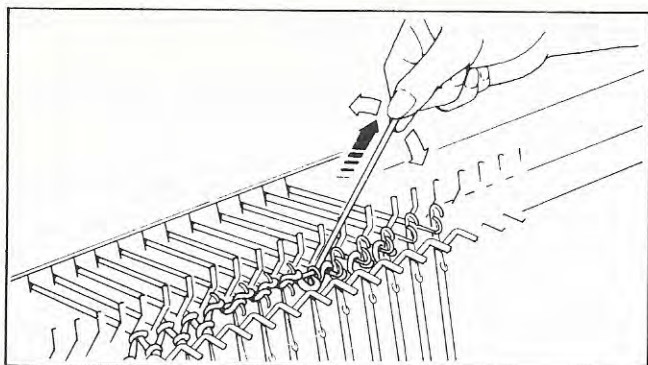

## Il y a une erreur dans le tricot:

1. Défaites le rang où se trouve l'erreur.

Pour défaire les mailles, tirez la laine en zigzaguant dans les directions indiquées par les flèches au schéma ci-contre, afin de décrocher les mailles des aiguilles de la tricoteuse et du côteleur.

2. Alignez les aiguilles en position B.

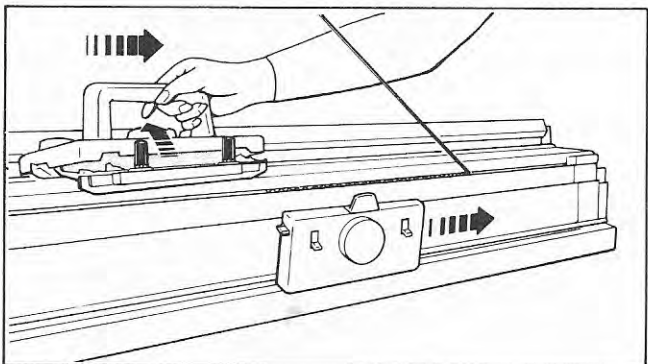

- a. Si la laine se trouve alors sur le côté opposé du tricot où se trouve le chariot:

- (1) Détachez le chariot du côteleur du bras et glissez-le en l'inclinant jusque sur le côté du tricot où se trouve la laine.
- (2) Retirez le bras du côteleur hors du chariot de la tricoteuse.
- (3) Soulevez le chariot par sa poignée et placez-le sur le côté du tricot où se trouve la laine.

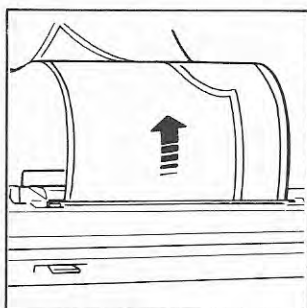
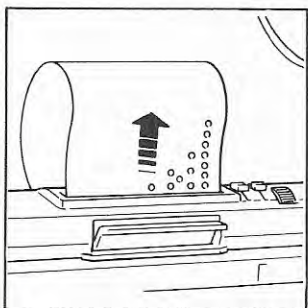

- b. Si le compteur de rangs et le contour-tricot sont en usage, reculez-les du même nombre de rangs que le nombre qui a été défait.

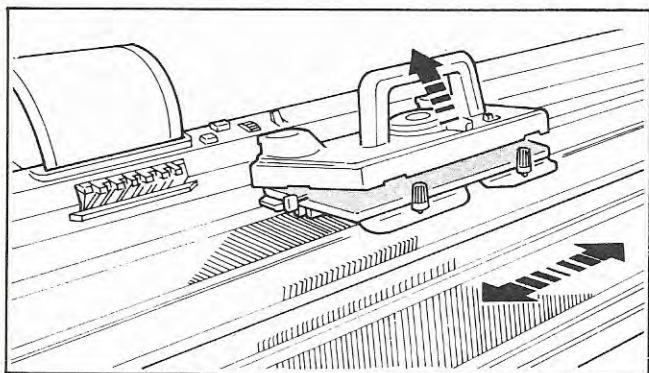

- c. Si une carte perforée est en usage:

- (1) Reculez la carte perforée du même nombre de rangs que le nombre défait.
- (2) Réglez le bouton d'arrêt à ●.
- (3) Retirez le chariot du côteleur et le bras hors du chariot de la tricoteuse\*.
- (4) Placez le chariot de la tricoteuse sur le côté du tricot où se trouve la laine et introduisez le motif du rang suivant dans la mémoire, en appuyant sur le levier de déclenchement alors que la poignée est relevée.

\* Lorsque le chariot ne possède pas de levier de déclenchement, changez les réglages du chariot ainsi qu'indiqué ci-dessous, sans toutefois retirer le chariot du côteleur et le bras.

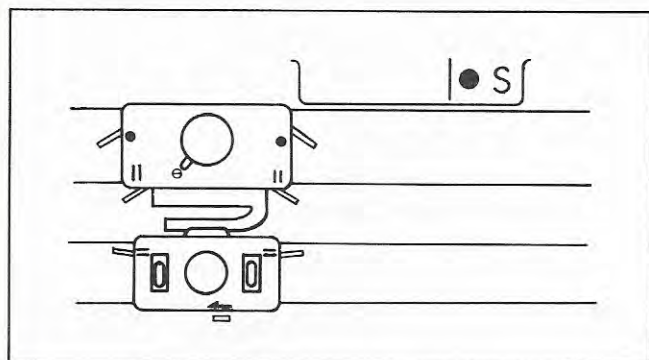

Levier de came ..... MAILLE GLISSÉE (⊖, S)  
 Leviers de côté (les deux) ..... ●  
 Leviers de réglage (les deux) ..... 0

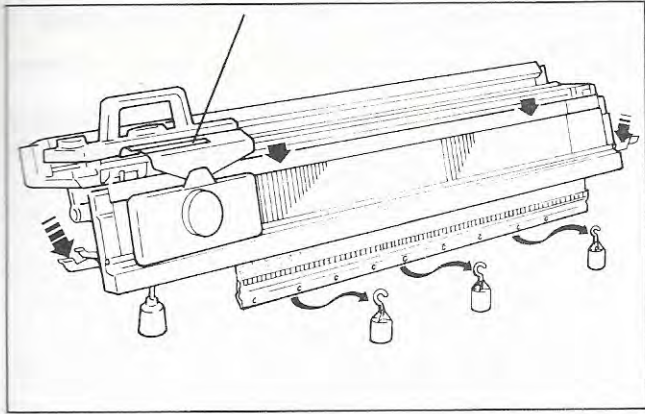

### Une maille s'est échappée

1. Retirez les contrepoids du peigne de montage car ils pourraient faire descendre la maille échappée en échelle.
2. Abaissez le levier de descente, abaissant ainsi le côteleur à sa position centrale.

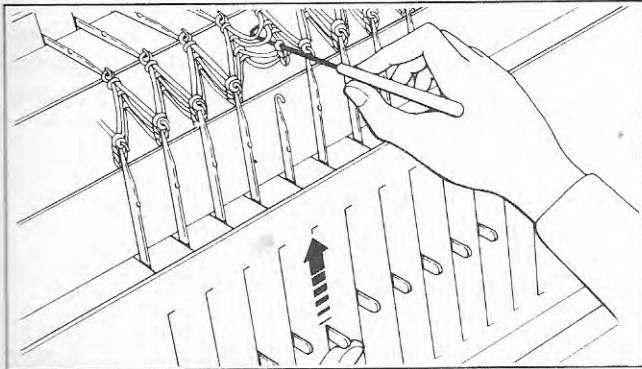

3. À l'aide du crochet accessoire, ramassez la maille échappée et replacez-la sur le crochet de l'aiguille.

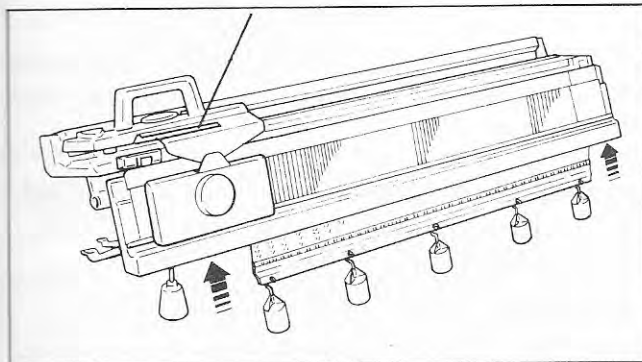

4. Relevez le côteleur à sa position originale, raccrochez les contrepoids sur le peigne de montage et alignez les aiguilles.

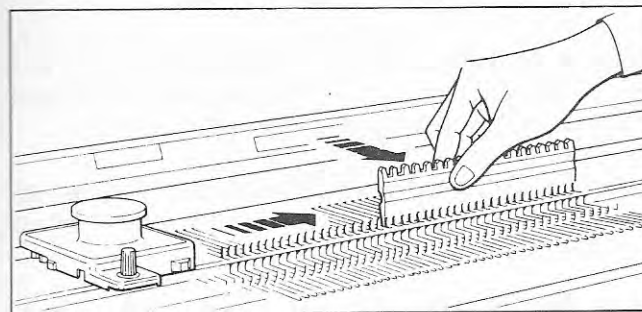

### Le chariot P se coince:

Sur la tricoteuse...

Quelle qu'était la direction de mouvement du chariot P, retirez-le de la tricoteuse et avancez toutes les aiguilles à la position D; déplacez ensuite le chariot P de gauche à droite.

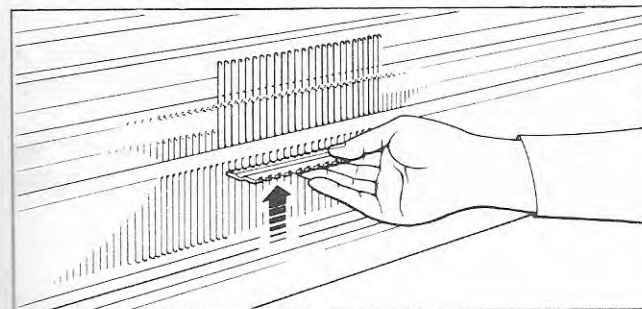

Sur le côteleur:

Retirez le chariot P du côteleur et avancez toutes les aiguilles en position D à l'aide du pousse-aiguille; tricotez ensuite le prochain rang.

*Si vous n'avez pas aligné les aiguilles à la position C pour monter les mailles à l'aide du chariot P, avancez toutes les aiguilles à la position D et déplacez le chariot P deux fois sur les aiguilles, en commençant sur le côté droit. (Les aiguilles s'aligneront ainsi à la position C).*

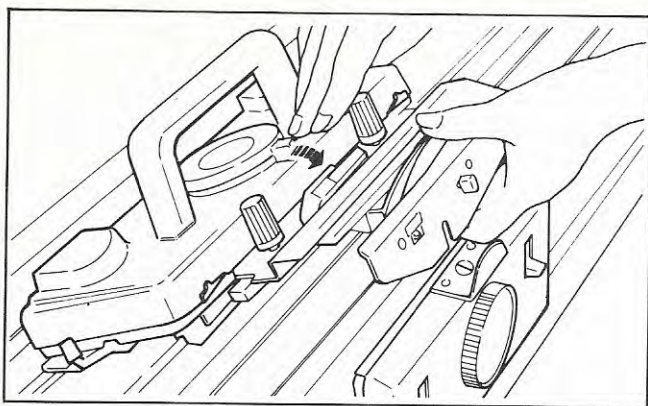

### Le bras du côteleur ne s'adapte pas correctement au chariot

(1) Avant d'attacher le bras du côteleur au chariot de la tricoteuse, ne manquez pas d'abaisser le dessus du chariot de la tricoteuse.

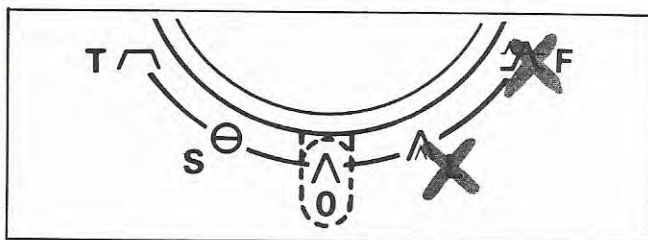

(2) Lorsque le levier de came est réglé au motif DENTELLE AJOURÉE (A, L) ou JACQUARD (A, F), le bras ne peut s'attacher correctement. Assurez-vous que le levier de came soit réglé au POINT JERSEY avant d'attacher le bras.

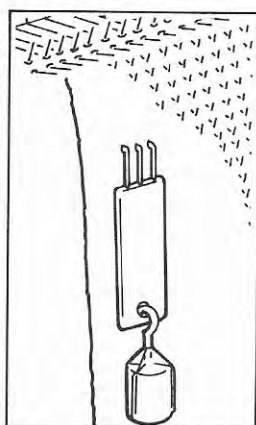
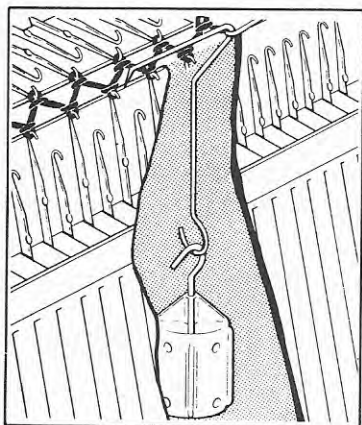

### Les mailles se relâchent

Lorsque les mailles de bordure ont tendance à se relâcher, accrochez le contrepois de bordure et remontez-le à intervalles de 10 à 15 rangs.

Si les mailles se relâchent au milieu du tricot, vérifiez si le peigne de montage et ses contrepois sont suspendus bien horizontalement.

*Le peigne porte-contrepois est également efficace à cet effet.*

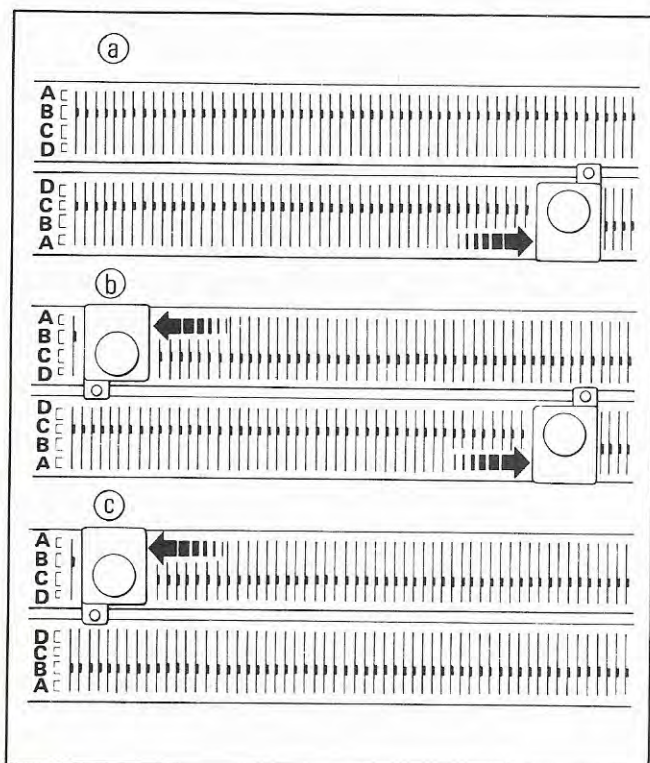

Si les mailles se relâchent dans un long tricot, poussez les aiguilles à la position C à l'aide du chariot P (sans dispositif presseur) et continuez le tricot.

Dans le cas d'un tricot circulaire, avancez les aiguilles à la position D sur la fonture qui tricoter le prochain rang, qu'il s'agisse de celle de la tricoteuse ou du côteleur.

Lorsqu'il s'agit d'un tricot de côtes gaufrées, avancez les aiguilles du côteleur pour les rangs de côtes gaufrées (schéma (a)).

Lorsqu'il s'agit de côtes larges, avancez les aiguilles de la tricoteuse et du côteleur à chaque rang (schéma (b)).

Glissez tout d'abord le chariot P de gauche à droite sur le côteleur et, ensuite, de droite à gauche sur la tricoteuse.

Lorsqu'il s'agit d'un motif par déviations, avancez les aiguilles sur la fonture qui possède le plus grand nombre d'aiguilles (schémas (a), (c)).

## ENTRETIEN

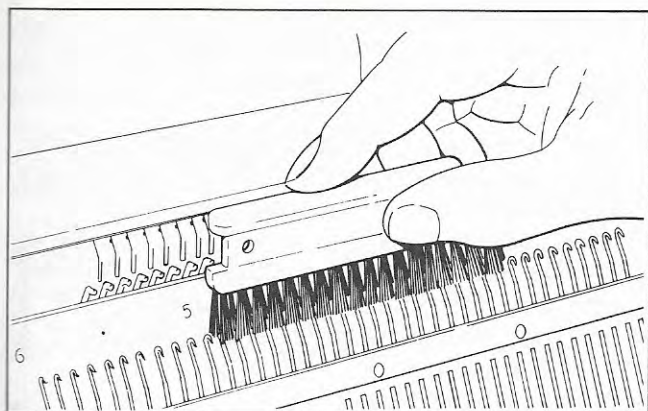

1. À l'aide de la brosse de nettoyage, enlevez la mousse et la poussière sur la fonture d'aiguilles.

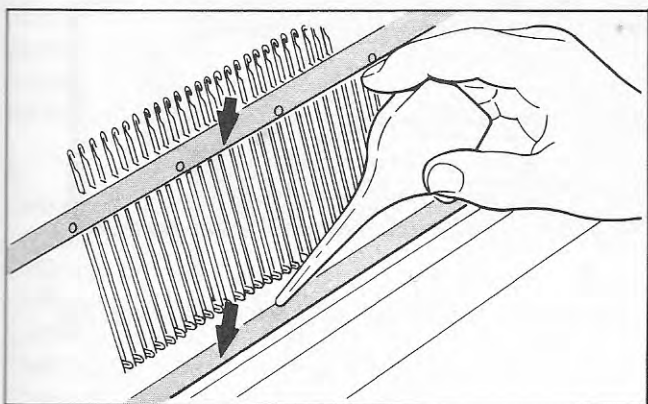

2. Lubrifiez les pièces mobiles de la fonture d'aiguilles.

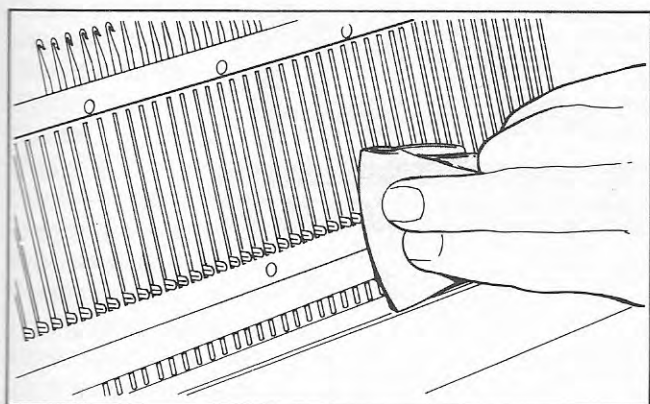

3. Frottez les languettes des aiguilles à loqueteau à l'aide d'un chiffon imbibé d'huile.

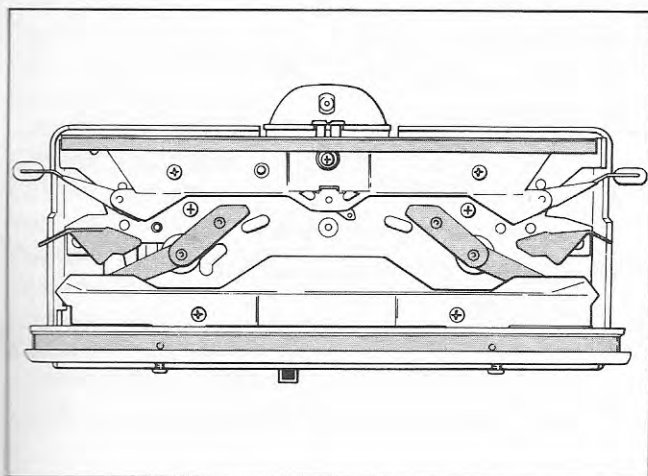

4. Nettoyez le dessous du chariot et lubrifiez les pièces mobiles à l'aide d'un chiffon imbibé d'huile.

## RANGEMENT DES PIÈCES DU CÔTELEUR

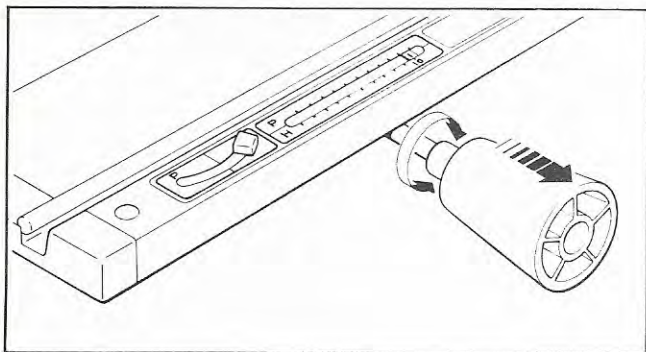

1. Démontez le coteleur en suivant la méthode de montage à l'inverse. Réglez la poignée de direction à H-10 et retirez-la de la fonture en la tournant.
2. Avant de remettre la fonture d'aiguilles dans sa boîte, placez les pièces d'emballage en plastique à chaque extrémité de la fonture d'aiguilles, comme suit: Relevez la fonture d'aiguilles sur le côté, de sorte que les chevilles soient au sommet et que l'arrière de la fonture vous fasse face, et emboîtez la pièce marquée "R" à l'extrémité droite de la fonture et celle marquée "L" à l'extrémité gauche.

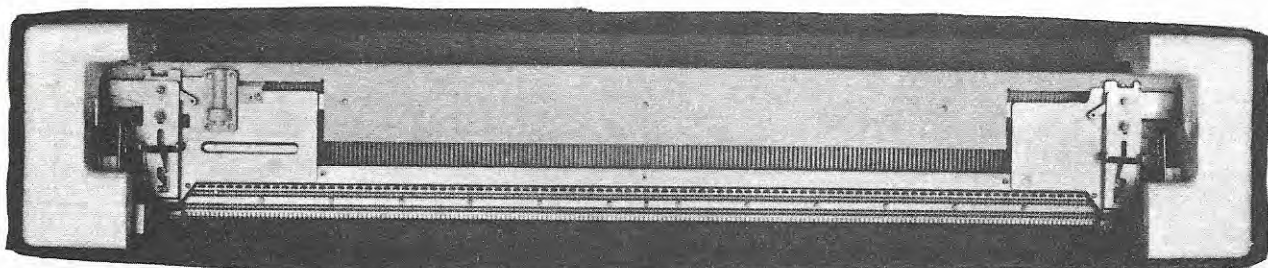

3. Rangez les accessoires ainsi qu'illustré ci-dessous:

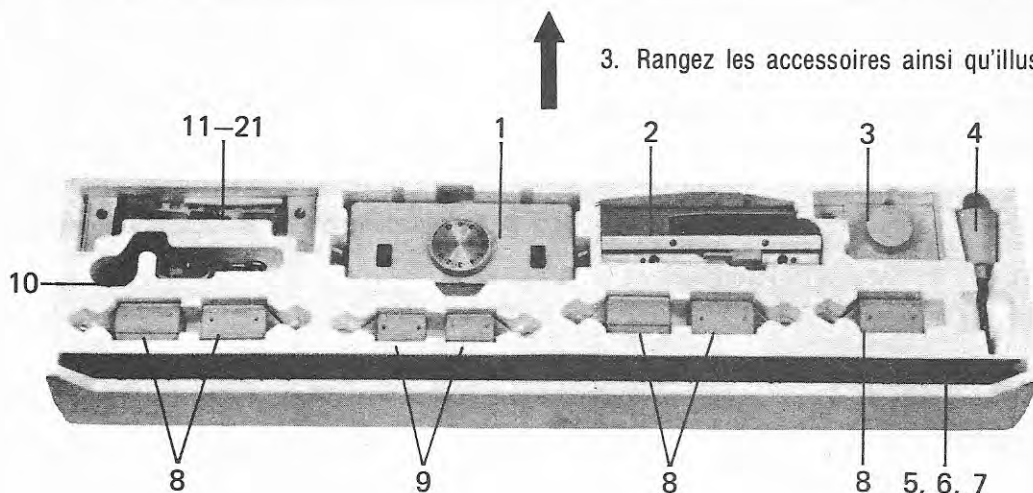

- |                                  |  |
|----------------------------------|--|
| 1 Chariot du coteleur            | 11 Dispositif presseur                                 |
| 2 Bras du coteleur               | 12 Pousse-aiguille (2/1, 2/2)                          |
| 3 Chariot P                      | 13 Tournevis   |
| 4 Poignée de direction           | 14 Pièce auxiliaire (L)                                |
| 5 Baguette de montage serré      | 15 Pièce auxiliaire (R)                                |
| 6 Peigne de montage (long)       | 16 Crochet latéral                                     |
| Fil de montage (long)            | 17 Peigne porte-contreponds                            |
| 7 Peigne de montage (court)      | 18 Crochet accessoire                                  |
| Fil de montage (court)           | 19 Outil de transfert à deux chas                      |
| 8 Contrepoids de coteleur (long) | 20 Enveloppe d'aiguilles de rechange                   |
| 9 Contrepoids de bordure         | (3 aiguilles)  |
| 10 Crampon pour le coteleur      | 21 Jeu de cartes perforées (No 1 (R-2) ~ No 10 (R-2) ) |

# INDEX

- A**
- Aiguille à loqueteau: languette ..... 59
  - Aiguille: languette ..... 55
  - Aiguille: loqueteau ..... 54
  - Aiguilles de rechange (enveloppe) ..... 1
  - Aiguilles: position neutre ..... 9
  - Aiguilles: positions ..... 7
  - Alimentateur auxiliaire de fil/laine ..... 10, 41
  - Alimentateur auxiliaire de fil/laine: lettre P ..... 10
  - Alimentateur de fil/laine ..... 16, 17
  - Alimentateur de fil/laine: guide ..... 41
  - Alimentateur principal de fil/laine ..... 10, 17, 41
- B**
- Barre de retenue des aiguilles ..... 55
  - Bordure serrée ..... 23
  - Bouton d'arrêt ..... 13, 15, 38, 42
  - Bouton L ..... 13, 15
  - Boutonnères ..... 53
- C**
- Cadran de mailles: chiffres ou points ..... 9
  - Cadrans de mailles ..... 9, 15, 18
  - Calibrage de tension ..... 44, 45
  - Calibrage de tension: aiguilles au repos ..... 45
  - Calibrage de tension: échantillon ..... 44
  - Calibrage de tension: laine contrastante ..... 44, 45
  - Came de relèvement ..... 4, 5
  - Carte: numéro de mémoire ..... 13
  - Cartes perforées ..... 13, 15, 24
  - Changeur de fil/laine ..... 10
  - Chariot-dentelle ..... 55
  - Chariot: écrous du bras ..... 6
  - Chariot P ..... 1, 11, 38, 57
  - Chariot P avec dispositif presseur ..... 41
  - Chariot: patte d'arrêt ..... 6
  - Chevrons par déviations ..... 30
  - Contour-tricot ..... 56
  - Contrepoids ..... 23, 42
  - Contrepoids: crochet latéral ..... 1, 20
  - Contrepoids de bordure ..... 1, 20, 46, 58
  - Contrepoids du peigne porte-contrepoids ..... 58
  - Corde de bordure ..... 33, 50
  - Côteleur: aiguilles ..... 7, 42
  - Côteleur: bras ..... 1, 6
  - Côteleur: cadran de mailles ..... 13, 33
  - Côteleur: chariot ..... 1, 6
  - Côteleur: chevilles ..... 22, 37, 40
  - Côteleur: contrepoids ..... 1
  - Côteleur: crampons ..... 1, 2
  - Côteleur: crochet de l'aiguille ..... 19
  - Côteleur: fonture d'aiguilles ..... 6
  - Côteleur: plaque de fixation ..... 4
  - Côteleur: plaques d'assemblage ..... 4
  - Côteleur: réglages pour tricoter ..... 9
  - Côteleur: tuyau de chariot ..... 6
  - Côteleur: vis pour plaques d'assemblage ..... 3, 5
- Côtes**
- Côtes 1 m. à l'end., 1 m. à l'env. .... 14, 19, 25
  - Côtes 2 m. à l'end., 2 m. à l'env. .... 14, 26
  - Côtes anglaises ..... 28, 29
  - Côtes anglaises déviées ..... 28
  - Côtes anglaises doubles ..... 29
  - Côtes doubles ..... 14, 25
  - Côtes gaufrées ..... 33, 34
  - Côtes gaufrées ajourées ..... 24, 35
  - Côtes gaufrées décoratives ..... 14, 24, 36
  - Côtes larges ..... 14, 27
- Crampon: vis** ..... 16
- Crochet accessoire** ..... 1
- D**
- Dentelle ajourée ..... 2, 13
  - Dentelle bouclée ..... 24, 37
  - Déviations: motifs variés ..... 31
  - Dispositif presseur ..... 1, 11
- E**
- Entretien du côteleur ..... 59
- F**
- Fonture d'aiguilles: barre ..... 1
  - Fonture d'aiguilles: centre (0) ..... 16, 44
  - Fonture d'aiguilles: chevilles ..... 11, 14
  - Fonture d'aiguilles: guide de la barre ..... 11
- G**
- Goujon de liaison ..... 6
- I**
- Indicateur de direction ..... 5, 7, 13, 15
  - Indicateur de direction: barre indicatrice ..... 5
  - Indicateur de direction: échelle H ..... 7
  - Indicateur de direction: échelle P ..... 7
- J**
- Jacquard - motif ..... 2, 13
  - Jeu de cartes perforées ..... 1
- L**
- Laine de nylon ..... 40
  - Laine de rebut ..... 41
  - Laine: grosseur ..... 14
  - Laine légère ..... 40
  - Laine ou fil contrastant ..... 44
  - Laine principale ..... 44
  - Levier de came ..... 2, 13, 15, 18, 22, 56
  - Levier de côtelage ..... 5, 7, 13, 15, 19
  - Levier de côtelage: position H ..... 7
  - Levier de côtelage: position P ..... 7
  - Levier de l'alimentateur auxiliaire ..... 10, 13, 15, 41
  - Levier de liaison ..... 10
  - Levier d'entraînement ..... 10, 13, 15
  - Levier d'entraînement: flèches ..... 13

Levier d'entraînement: position couchée .....	10
Leviers de côté .....	13, 15, 38, 42, 56
Leviers de descente .....	8
Leviers de réglage .....	9, 13, 18, 22, 56
Levier sélecteur .....	8
Leviers Russel .....	9, 13, 15, 22, 51
Lubrification .....	59

## M

Maille, augmentation d'une .....	46
Maille, diminution d'une .....	47
Maille glissée .....	13, 37
Maille, grosseur de la .....	9
Mailles, augmentation de plusieurs .....	46
Mailles, diminution de plusieurs .....	47
Mailles en zigzags .....	20, 31
Montage des mailles .....	12, 16
Montage, fil de .....	1
Montage, peigne de .....	1, 13, 17, 23, 37
Montage serré, baguette de .....	1, 14
Motif gaufré .....	13, 35
Motif gaufré de fantaisie .....	24, 34

## O

Oeillet (boutonnière) .....	53
Outil de transfert .....	54
Outil de transfert à deux chas .....	1, 19
Outil loqueteau .....	57

## P

Peigne de montage .....	1, 13, 17, 23, 37
Peigne porte-contrepoids .....	1, 38, 42
Pièces auxiliaires .....	1, 3
Poignée de direction .....	1, 5
Poignée de direction: palier .....	5
Poignée du chariot .....	54, 56
Point fourrure .....	8
Point fourrure: boucles coupées .....	43
Point fourrure: boucles intactes .....	43
Point fourrure: côtes .....	24, 40, 43
Point fourrure: laine .....	40, 41

Point fourrure: laine de fond .....	40
Point fourrure: leviers .....	8, 13, 37
Point jersey .....	2, 13, 37
Pousse-aiguille .....	1, 55

## R

Rang, premier .....	13
Rangs, compteur de .....	56
Réglages - tableau .....	12, 13
Réglages - tricoteuse et côteleur .....	13

## S

Sillon pour l'aiguille .....	55
------------------------------	----

## T

Tendeur de fil/laine .....	3, 16
Tendeur: douille de support .....	3
Tendeur: tige .....	3
Tournevis .....	1, 4
Tricot à fil perdu .....	52
Tricot côtelé .....	13
Tricot côtelé: motifs .....	24
Tricot: échantillon de tension .....	44
Tricot: effet gaufré .....	28
Tricot filet .....	24, 39
Tricot, genre de .....	14
Tricot par déviations .....	28
Tricot par déviations: méthode .....	30
Tricot par déviations: motifs variés .....	31
Tricot partiel .....	48
Tricot principal .....	12
Tricot tubulaire .....	14, 33
Tricoteuse: aiguilles .....	7
Tricoteuse: cadran de mailles .....	13
Tricoteuse: chariot .....	6
Tricoteuse: crampons .....	2
Tricoteuse: fonture d'aiguilles .....	3, 14

## V

Vêtement: calibrage de tension .....	44
Vis de fixation: chariot P .....	11

\* Une marque déposée de THE SINGER COMPANY