



**ANLEITUNGSBUCH FÜR
ELEKTRIK-SCHLITTEN
KG93**

INHALTSVERZEICHNIS

Was der KG-Schlitten arbeiten kann	1
Die Namen der Funktionsteile	2
Beachten Sie vor dem Strickbeginn	4
(1) Der Wechselschalter I	4
(2) Der Betriebsschalter II	5
(3) Schalter für Schlittenrichtung III	5
(4) Der Reihenzähler	6
(5) Die Maschenweite	6
(6) Die Nadelpositionen	6
(7) G-Lampe	7
(8) KG-Nocken (Randmaschensicherungen)	7
(9) Faden- und Knotenwächter	8
So arbeiten Sie mit dem KG-Schlitten	9
(1) Vorbereitungen	9
(2) Wickelanschlag	12
(3) Rechts-Links Rippen	16
(4) Rechts-Links Muster	19
(5) Abkettren	22
Grundbegriffe mit dem KG-Schlitten	26
1. Zunehmen-Abnehmen	26
2. Auftrennen und Auffangen von Fallmaschen	29
3. Der runde Halsausschnitt	31
4. Eine Reihe mit dem Strick-Schlitten	34
5. Zopf Stricken	34
6. Farbwechsel beim Stricken (Streifenwirkung)	35
Wertvolle Hinweise	36
1. Wenn der Schlitten sich nicht mehr bewegt	36
*Wenn Sie Reihen auftrennen	38
2. Strickunterbrechung durch Ausschalten der Maschine (Kippschalter)	39
3. Wenn die Stromzufuhr während des Strickens unterbrochen wird	40
4. KG-Arbeitsnadel	42
5. So wechseln Sie die KG-Arbeitsnadel aus	43
6. Reinigung und Pflege	44
Maß-tabelle	46

WAS DER KG-SCHLITTEN ARBEITEN KANN

Der KG-Schlitten ist ein Automatik-Schlitten und arbeitet selbsttätig. Sie können den Schlitten nicht von Hand schieben.

Er kann glatt rechts (links), rechts-links Rippen, Kraus rechts (Rechts-Rippen), alle Arten Rechts-Linksmuster stricken, Wickelanschlag (Strickbeginn) und die letzte Reihe des Strickstückes mit Faden abketten.

In dem Buch "Musterwelt der Electronic" finden Sie jede Menge Rippen- und Rechts-Linksmuster.

1. Rippenmuster

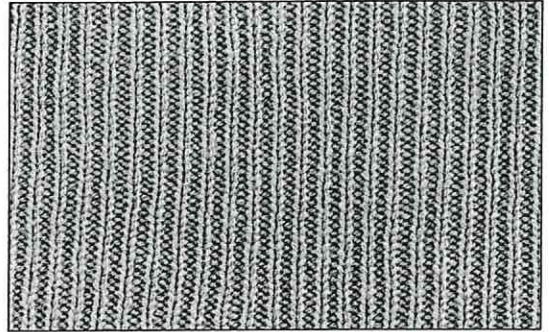

1 rechts-1 links Nr. 532

2. Rechts-Linksmuster

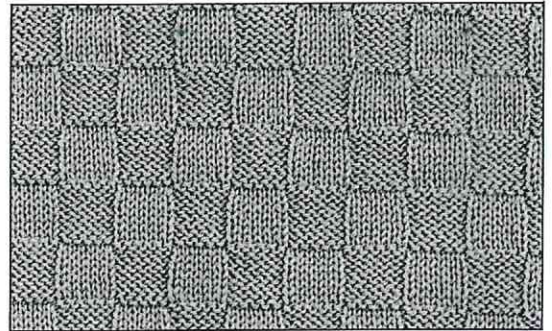

Nr. 547

3. Wickelanschlag

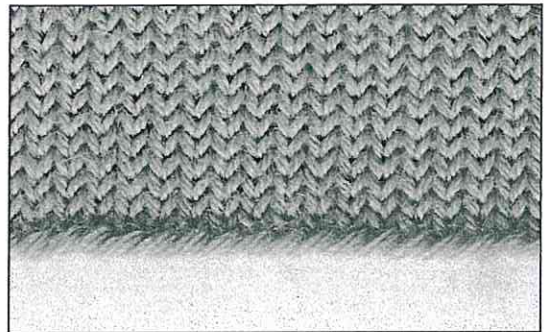

4. Abkettreihe

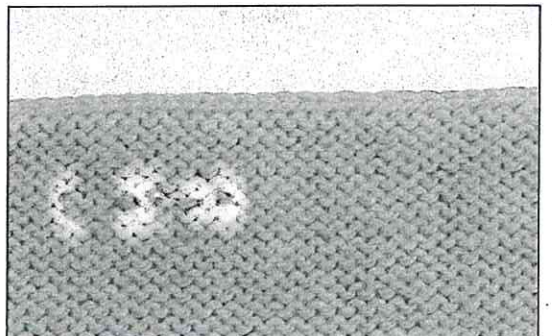

DIE NAMEN DER FUNKTIONSTEILE

• KG-Schlitten

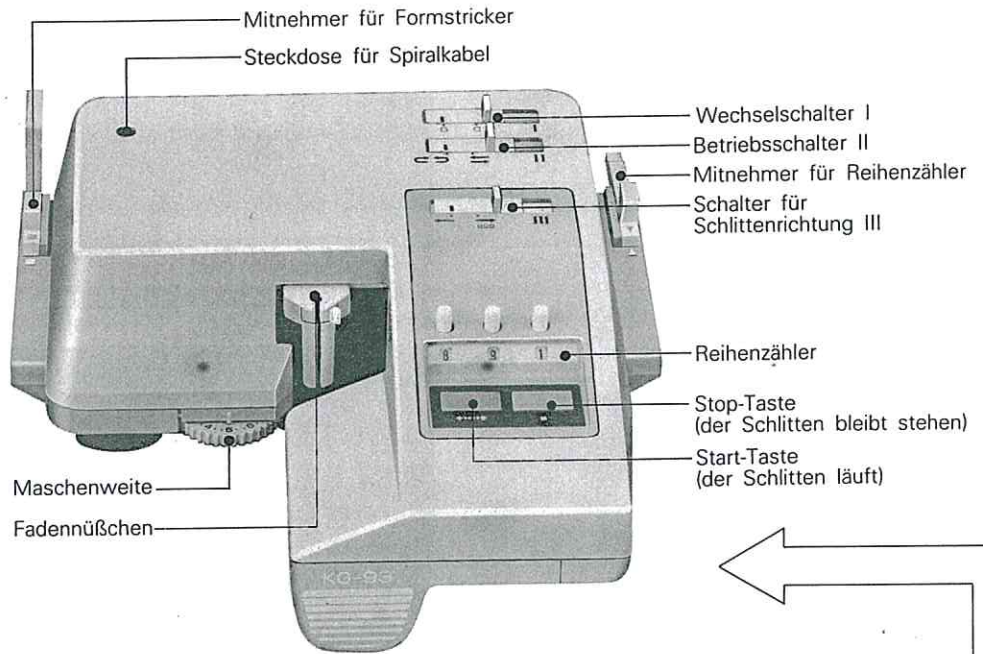

INNERHALB DER ABDECKHAUBE

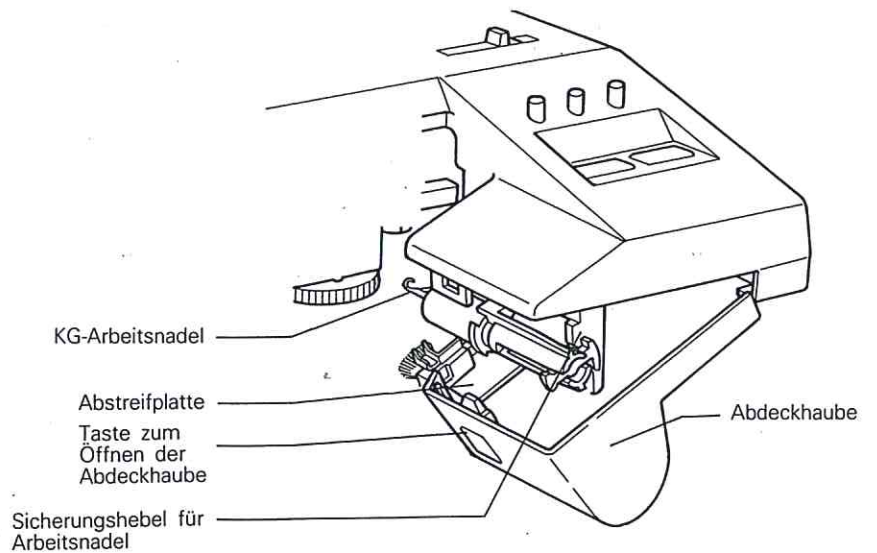

• **Adapter**

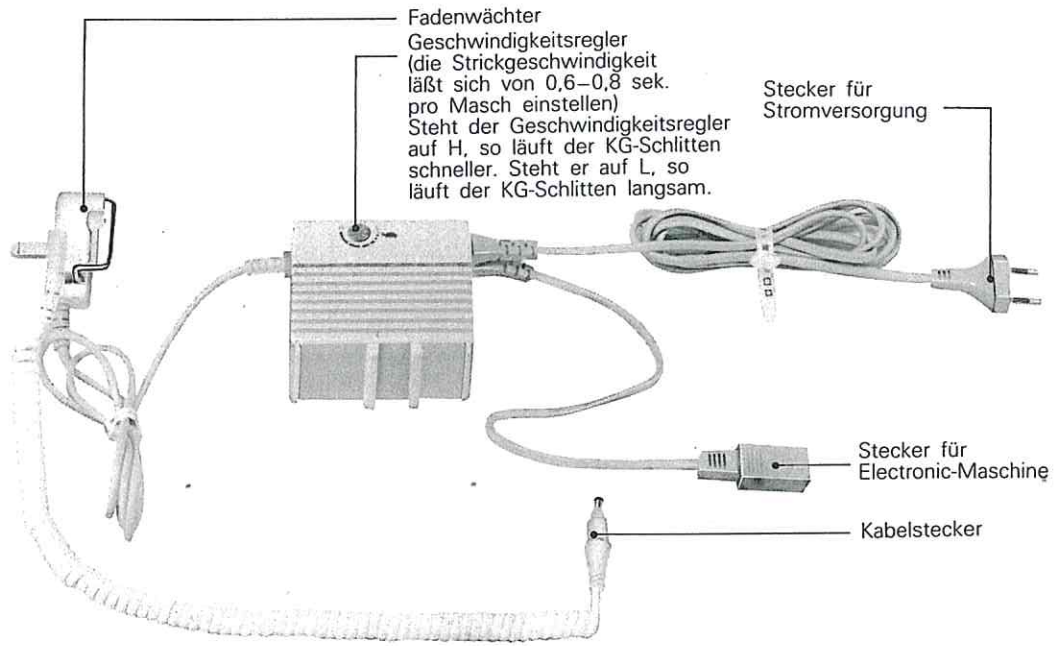

• **Zubehör**

(2) KG-Krallengewicht

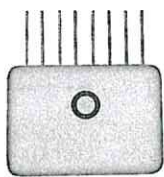

(beim Zunehmen mehrerer Maschen)

(5) Ersatznadeln



Doppelseitige Arbeitszungennadel



KG-Nocken für Linksmaschen



Für 1 Masche (auch Randmaschensicherung)

(2) Für 2 Maschen



(2) Für 3 Maschen



BEACHTEN SIE VOR DEM STRICKBEGINN

(1) DER WECHSELSCHALTER I

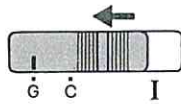

Für Rippengestrick und
alle Rechts-Links Muster
(Position G)

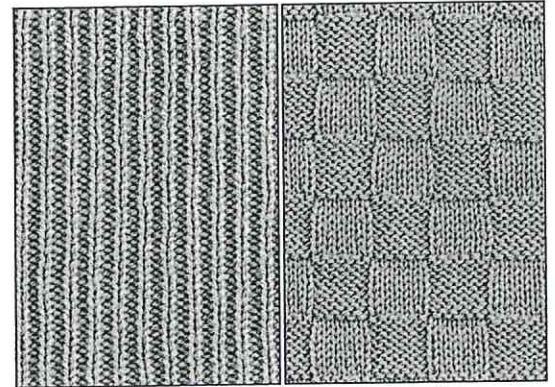

Rechts-Links

Rechts-Links
Muster

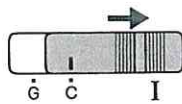

Für Wickelanschlag
und Abkettreihe

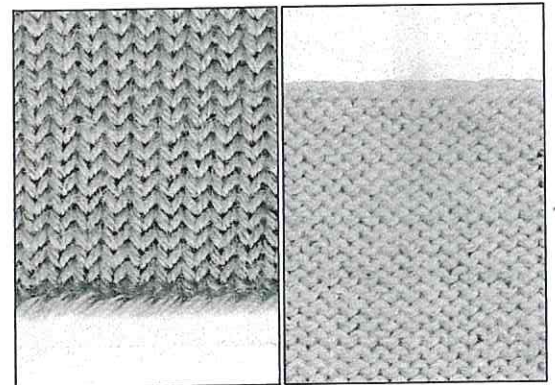

Wickelanschlag

Abkettreihe

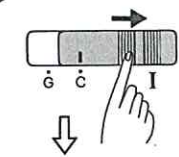

Wenn Sie den Wechselschalter auf "C" stellen,
schaltet automatisch auch der Betriebsschalter II
nach rechts.

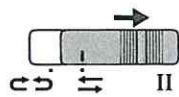

Wenn Wechselschalter I und Betriebsschalter II in
die linke Position geschaltet werden, beachten
Sie die Reihenfolge:

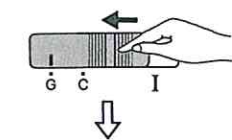

1. Wechselschalter I nach links.

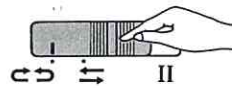

2. Betriebsschalter II nach links.

* Niemals den Betriebsschalter II vor
dem Wechselschalter I von rechts
nach links schalten. Der Wechselschalter
steht dann nicht exakt in der
Position.

(2) DER BETRIEBSSCHALTER II

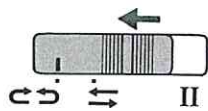

Für den automatischen Betrieb des KG-Schlittens. Der Schlitten läuft selbsttätig hin und her, bis der Reihenzähler 000 zeigt.

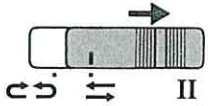

In dieser Stellung läuft der Schlitten nur eine Reihe. Wenn der Schlitten die Reihe gestrickt hat, müssen Sie die Stop-Taste drücken.

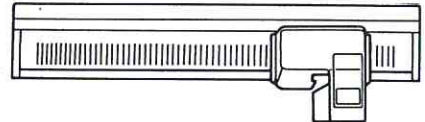
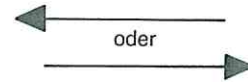
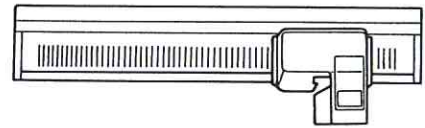
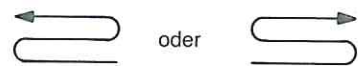

(3) SCHALTER FÜR SCHLITTENRICHTUNG III

Vor Strickbeginn können Sie die Strickrichtung mit diesem Schalter bestimmen. Der Schlitten muß stehen, wenn Sie den Schalter III betätigen. Für den Wickelanschlag stellen Sie den Schalter III auf "→ 000".

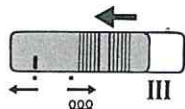

nach links

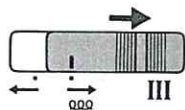

① nach rechts

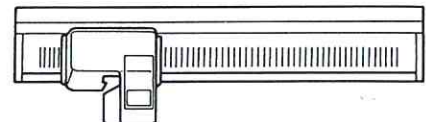
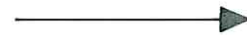
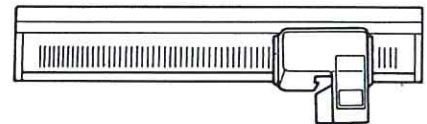

→ 000

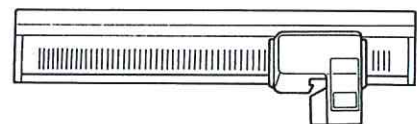

② Wickelanschlag

Vor Strickbeginn muß der KG-Schlitten auf der rechten Seite der Maschine stehen. Der Wickelanschlag kann nur von rechts nach links gearbeitet werden.

- * Sie können den Schalter III (Schlittenrichtung) nur wechseln, wenn der KG-Schlitten außerhalb des Strickteiles ist.
- * Wenn der Schlitten auf automatisch eingestellt ist, wechselt der Schalter II immer in Strickrichtung.
- * Der Schalter III ist auch mit dem Reihenzähler verbunden. Der Wert auf dem Reihenzähler vermindert sich bei jedem Umschalten.

(4) DER REIHENZÄHLER

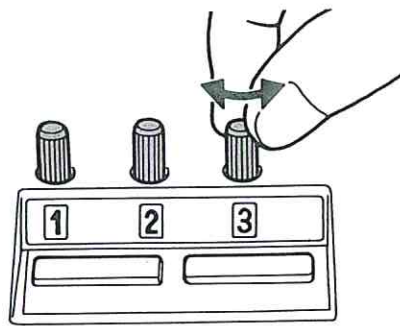

Stellen Sie die gewünschte Reihenzahl auf dem Reihenzähler ein. Beim Stricken zählt er rückwärts (Bei 000 bleibt der KG-Schlitten stehen).

* Wenn der Reihenzähler 000 zeigt, kann der KG-Schlitten nicht arbeiten.

* Wird der Reihenzähler nicht benötigt, stellen Sie ihn auf eine hohe Zahl ein (Beispiel 900).

(5) DIE MASCHENWEITE

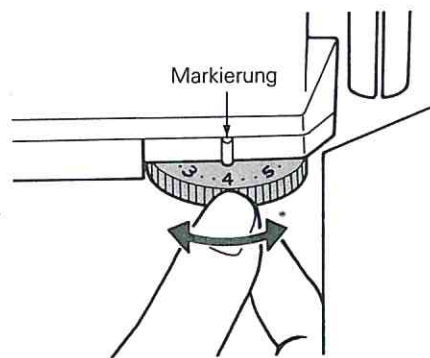

Folgende Tabelle zeigt Standardeinstellungen. Die Maschenweite des KG-Schlittens ist verschieden zu der des Strickschlittens.

GARN: Laufl. 100g	MASCHENWEITE	
	BÜNDCHEN	RECHTS-LINKS MUSTER
ca. 700-800 m	1~2	2~3
ca. *500-600 m	2~4	3~6
ca. 400-500 m	3~5	5~8
*ca. 350-400 m	6~8	7~10
*ca. 200-350 m	7~9	8~10

ANMERKUNG: Dickere Garne * sind meist schwieriger zu verarbeiten. Ebenso Tweed, Bouclé, Noppen oder andere Effektgarne. Seiden-, Baumwoll- und Leinengarne sind unelastisch und deshalb mit dem KG-Schlitten schlechter zu verarbeiten. Es gibt auch Garne, die mit dem Schlitten nicht mehr zu verarbeiten sind.

(6) DIE NADELPOSITIONEN

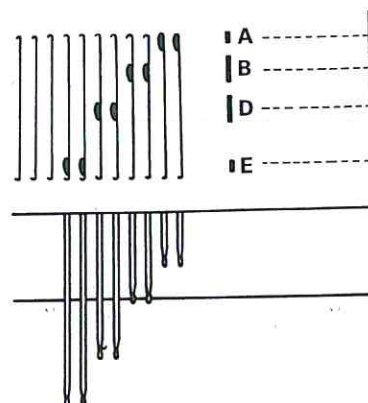

A Nadel außer Betrieb
B Strickposition

Diese beiden Positionen können in Verbindung mit dem KG-Schlitten nicht benutzt werden.

Der KG-Schlitten kann nicht mit ausgelassenen oder fehlenden Nadeln arbeiten.

(7) G-LAMPE (Kontrollleuchte für KG-Schlitten)

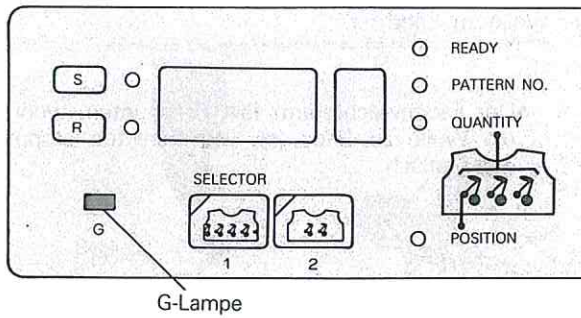

Wenn die G-Lampe leuchtet, können Sie mit dem KG-Schlitten stricken. Bei der Abkettreihe schalten Sie die Maschine aus (Kippschalter). Die G-Lampe erlischt. Überprüfen Sie die G-Lampe, sie muß leuchten (Leuchtet die G-Lampe nicht, werden die Muster fehlerhaft).

So leuchtet die G-Lampe auf

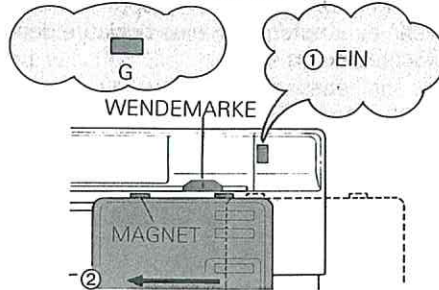

- ① Schalten Sie die Maschine ein (Kippschalter)
- ② Ziehen Sie den KG-Schlitten von rechts außen (Verlängerungsschiene) nach innen an der Wendemarke vorbei.
Wenn der vorlaufende Magnet an der Wendemarke vorbei ist, leuchtet die G-Lampe.

(8) SO VERWENDEN SIE DIE KG-NOCKEN

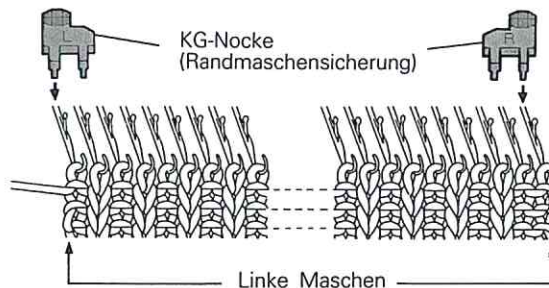

KG-Nocken sind empfehlenswert für schönere Außenränder bei allen rechts-links Strickarten.

• So setzen Sie die KG-Nocken auf das Nadelbett.

- (1) Stecken Sie die unteren Haken der KG-Nocke in die Nadelbettschlitze der Randmasche.

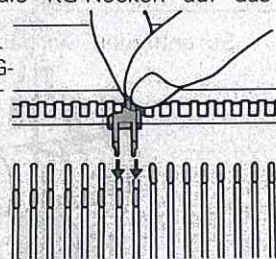

- (2) Nach hinten drücken.

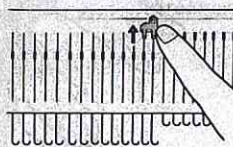

- Die "■" gezeichneten Felder im Diagramm ergeben rechte Maschen. Linke Maschen werden an den Nadeln gestrickt, welche mit KG-Nocken abgedeckt sind.
- Es gibt auch 2er und 3er KG-Nocken.
- KG-Nocken für 2 oder 3 Nadeln können Sie auch nebeneinander platzieren.

- Bei Zu- oder Abnahmen müssen die Randmaschensicherungen (1er KG-Nocken) weitergesteckt werden.
- Werden keine Linksmaschen benötigt, entfernen Sie die KG-Nocken.

(9) FADEN-UND KNOTENWÄCHTER

Der Fadenwächter stoppt den Schlitten, wenn die Wolle zu Ende ist.

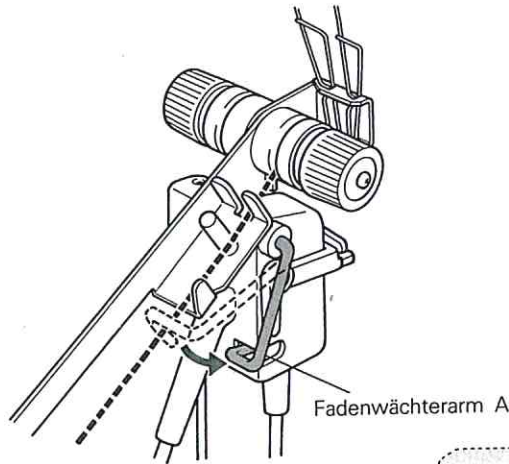

- Der Fadenwächterarm fällt nach unten, wenn die Wolle zu Ende ist. Der Schlitten stoppt automatisch.

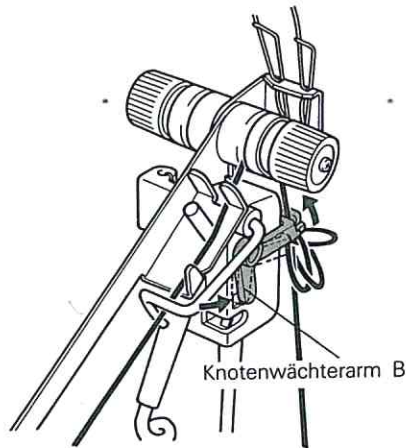

- Der Knotenwächterarm stoppt den Schlitten, wenn ein Knoten oder eine Schlaufe den Fadenwächter hochzieht.

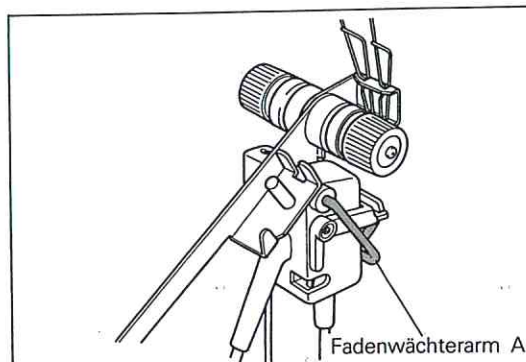
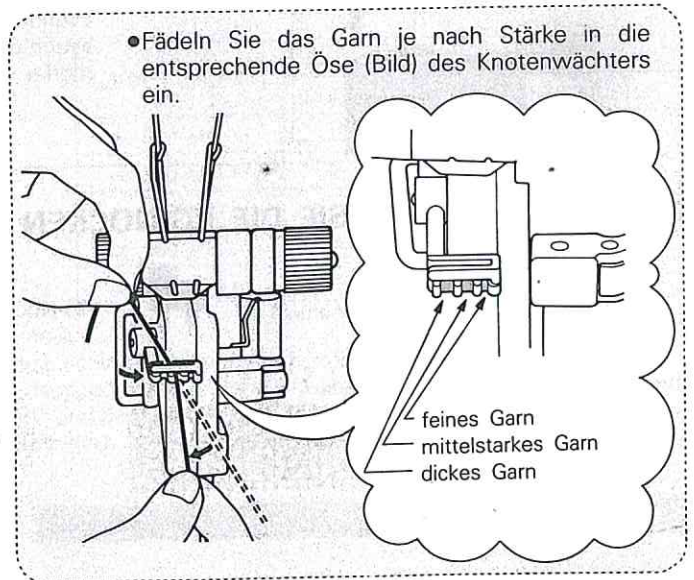

Entfernen Sie den Fadenwächter, wenn er nicht benötigt wird, der Fadenwächterarm A bleibt wie gezeigt.

So entfernen Sie den Fadenwächter

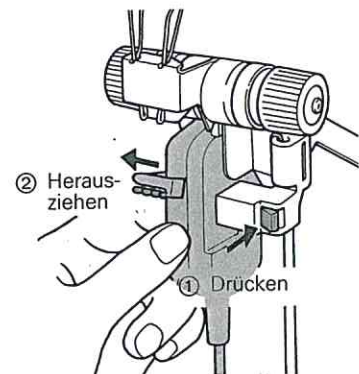

SO ARBEITEN SIE MIT DEM KG-SCHLITTEN

(1) VORBEREITUNGEN

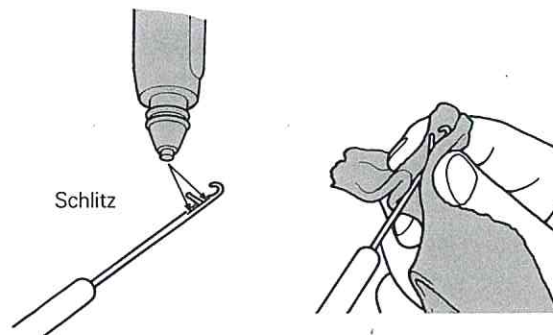

Ölen Sie ein wenig den Schlitz, in dem die Zunge sitzt und wischen Sie mit einem weichen Tuch überflüssiges Öl weg. Vor Strickbeginn überprüfen Sie die KG-Arbeitsnadel (siehe Tabelle Seite 42).

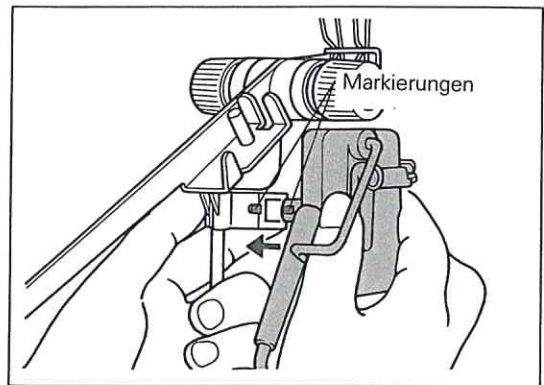

1. Stecken Sie den Fadenwächter entsprechend den Markierungen in die Öffnung am Führungsarm.

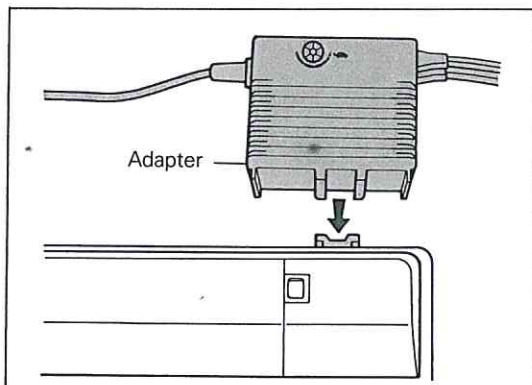

2. Stecken Sie den Adapter auf die vorgesehene Halterung.

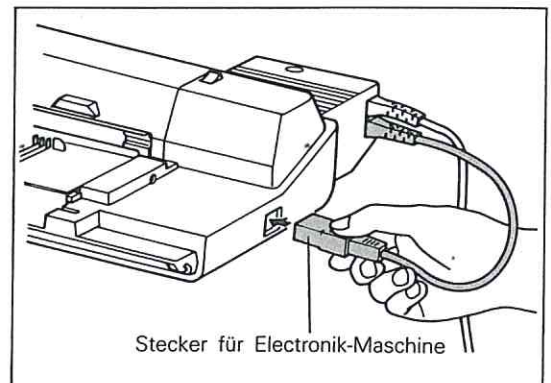

3. Die Maschine muß ausgeschaltet sein. Stecken Sie den Stecker für Electronic-Maschine, wie im Bild, ein.

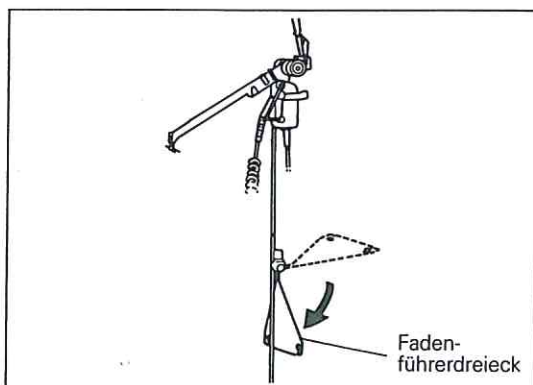

4. Klappen Sie das Fadenführerdreieck nach unten.

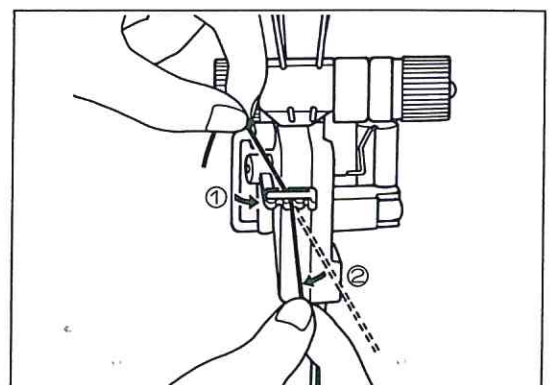

5. Fädeln Sie das Garn, wie im Bild gezeigt, ein.
(1) Fädeln Sie das Garn entsprechend der Stärke in die Ösen des Knotenwächters (Seite 8).

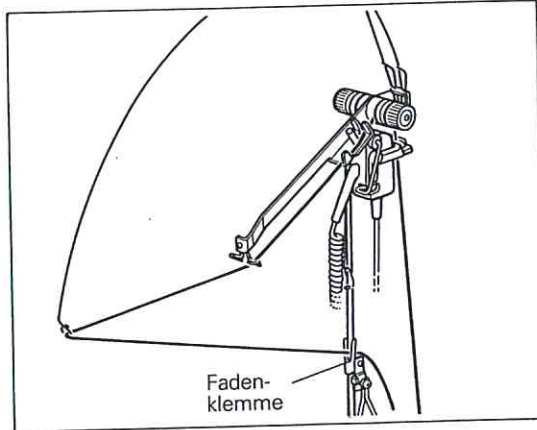

(2) Fädeln Sie wie gezeigt ein und befestigen Sie das Fadenende in der Fadenklemme.

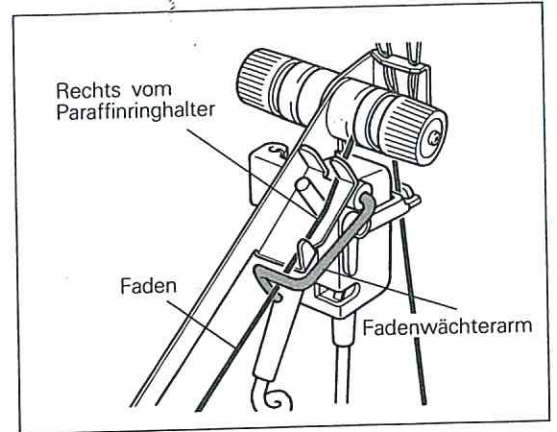

6. Legen Sie den Fadenwächterarm auf den Faden.

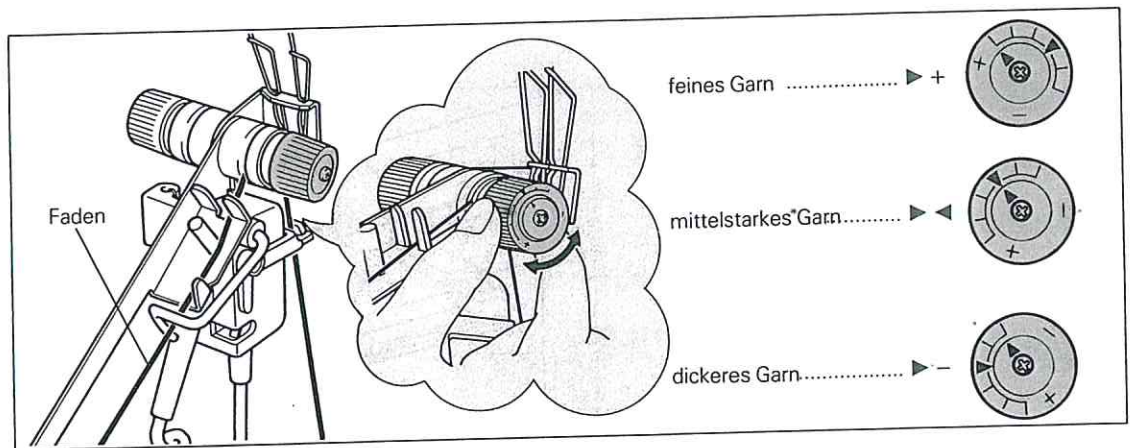

7. Stellen Sie die Spannungsscheiben entsprechend der Wollstärke ein.

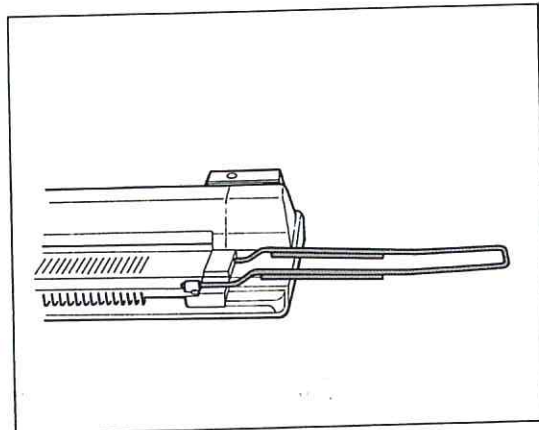

8. Stecken Sie beide Verlängerungsschienen bis zum Einrasten in die Maschine.

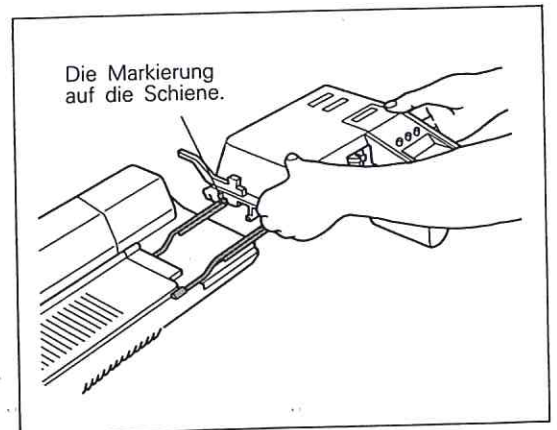

9. Setzen Sie den KG-Schlitten mit beiden Händen auf die rechte Verlängerungsschiene auf.

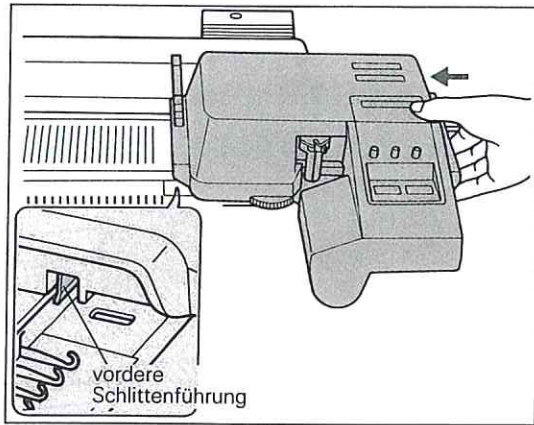

10. Schieben Sie den Schlitten nach links, bis er stoppt. Die vordere Schlittenführung muß im Nadelbett hängen.

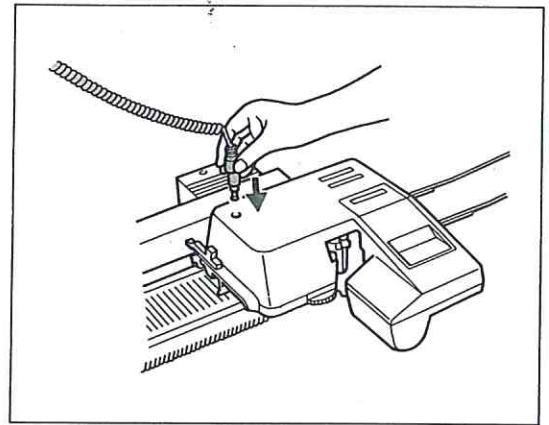

11. Stecken Sie den Kabelstecker in die Steckdose auf dem Schlitten.

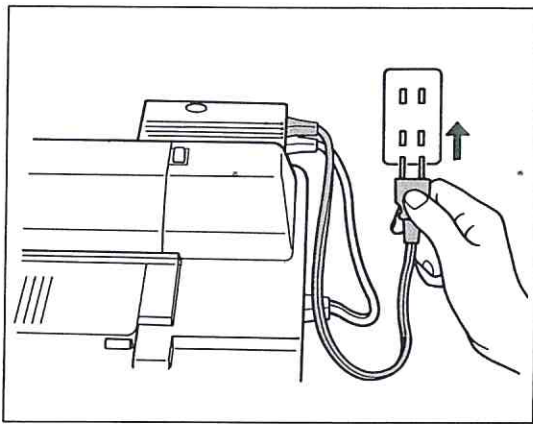

12. Stromzufuhr herstellen.
 *Wenn sie den Schlitten von der Maschine nehmen, zuerst den Hauptstecker, dann den Kabelstecker entfernen.
 *Wenn der KG-Schlitten längere Zeit nicht benötigt wird, unterbrechen Sie die Stromversorgung.

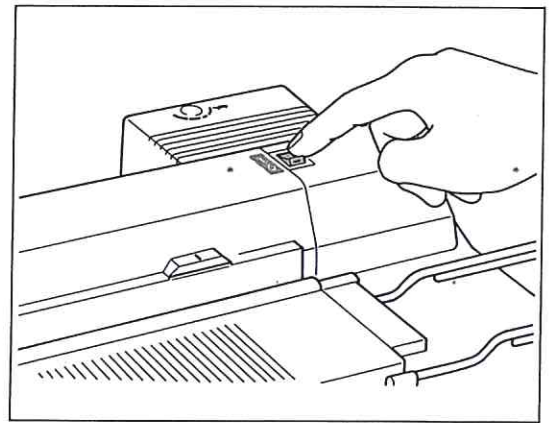

13. Schalten Sie die Maschine ein (Kippschalter). Der KG-Schlitten muß rechts außerhalb der Wendemarke stehen.

(2) WICKELANSCHLAG

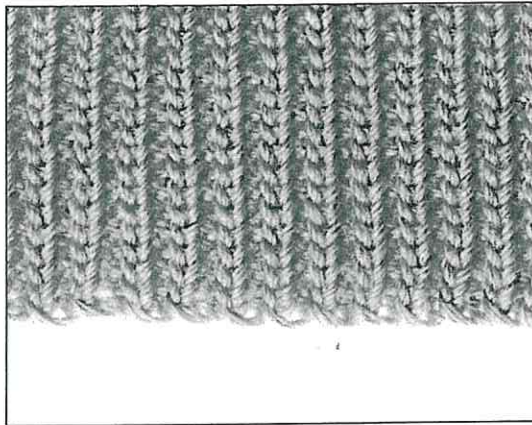

Der KG-Schlitten beginnt das Strickteil mit dem Wickelanschlag.

BEACHTEN SIE VOR DEM STRICKBEGINN

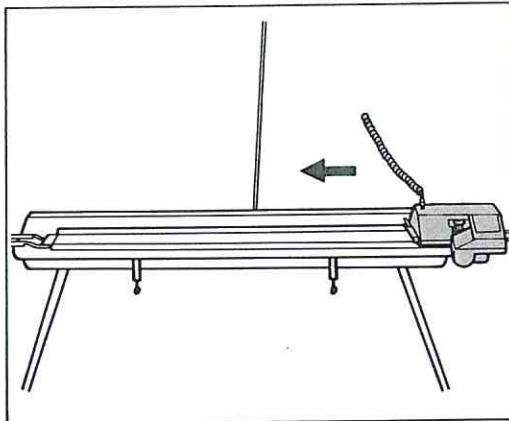

Der KG-Schlitten muß auf der rechten Seite der Maschine stehen (Wickelanschlag kann nur von rechts nach links gearbeitet werden).

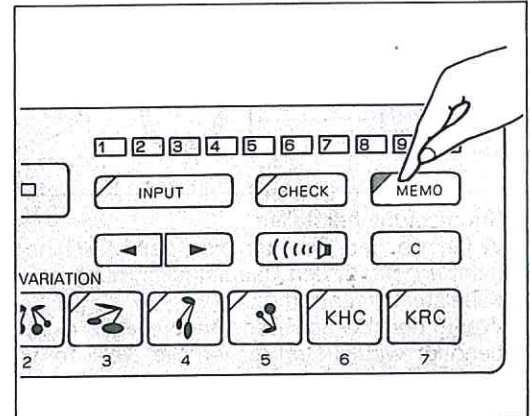

Drücken Sie die "Memo"-Soft-Taste, nun leuchtet das Dreieck dieser Taste.
(Die "Memo"-Lampe muß leuchten, wenn der Wickelanschlag fehlerfrei werden soll.)

VORBEREITUNGEN FÜR WICKELANSCHLAG

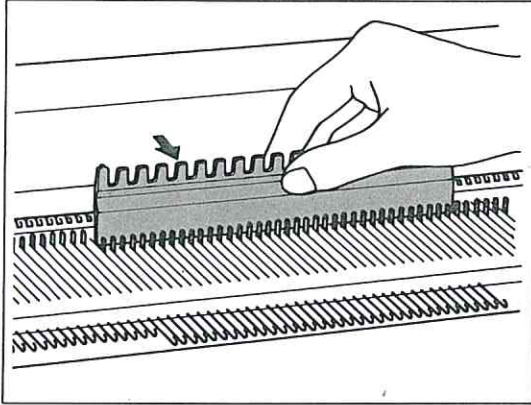

1. Schieben Sie die benötigte Nadelzahl in die B-Position.

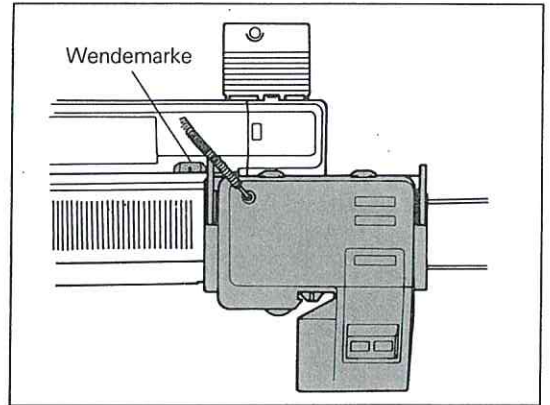

2. Der KG-Schlitten muß außerhalb der Wendemarke stehen.

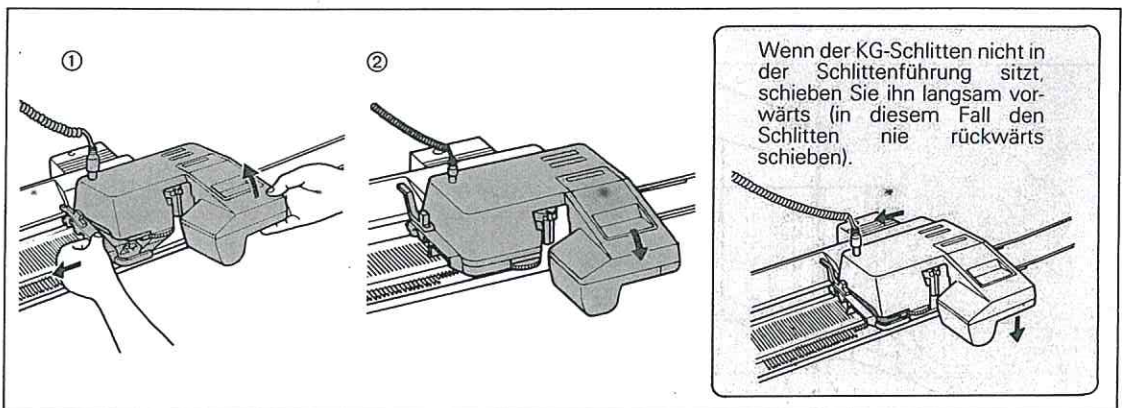

3. Während Sie mit der rechten Hand das Schlittenoberteil anheben, drücken Sie mit der linken Hand das Schlittenunterteil auf das Nadelbett und ziehen den Schlitten zum Strickbeginn hin. So können Sie den KG-Schlitten auch über ein Strickteil schieben, ohne Fallmaschen (Leerlauf).

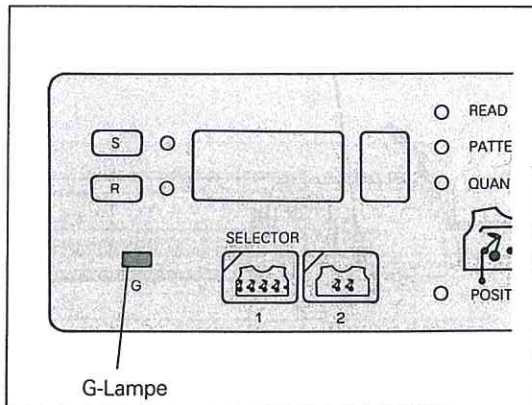

4. Überprüfen Sie die G-Lampe. Diese muß leuchten (die G-Lampe leuchtet, wenn der KG-Schlitten an der Wendemarke vorbeikommt).

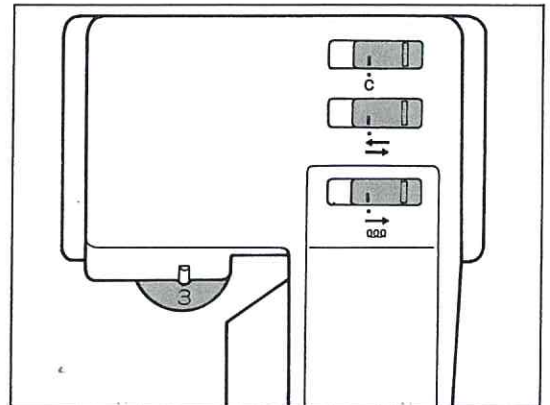

5. Stellen Sie die Schalter I-III wie im Bild gezeigt ein. Die Maschenweite nach der Garnstärke einstellen (siehe Tabelle Seite 6).

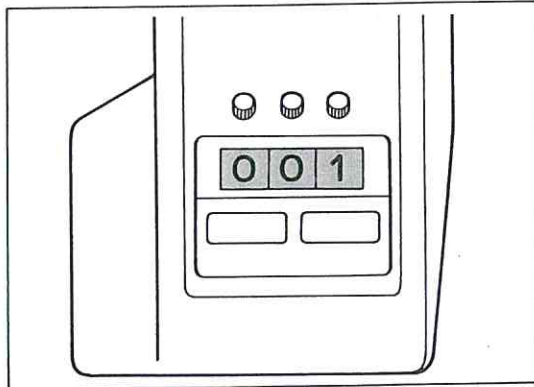

6. Stellen Sie den Reihenzähler auf 001.

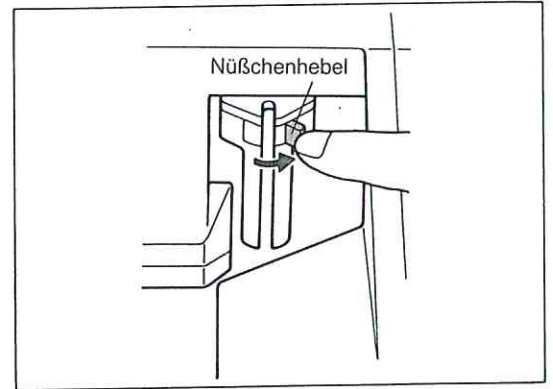

7. Fädeln Sie den Faden in das Nüßchen.

(1) Öffnen Sie den Nüßchenhebel

* Wenn das Nüßchen rechts steht und das Einfädeln schwer geht, drücken Sie die Start-Taste und gleich die Stop-Taste. Jetzt steht das Nüßchen links.



(2) Den gespannten Faden einlegen und nach oben sowie nach unten bewegen.

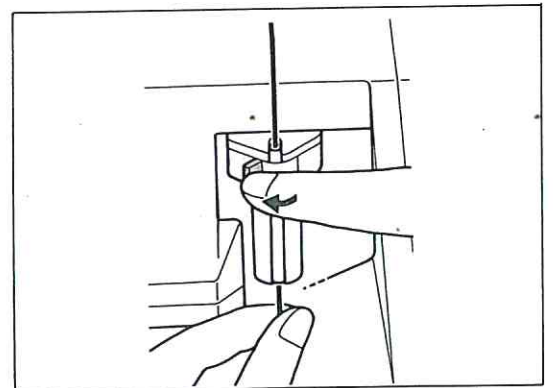

(3) Schließen Sie den Nüßchenhebel.

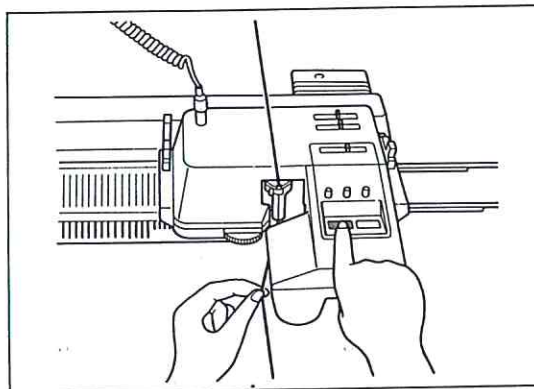

8. Drücken Sie die Start-Taste und halten Sie dabei das Fadenende senkrecht nach unten. (Sind einige Nadeln mit Schlingen belegt, lassen Sie das Fadenende los).

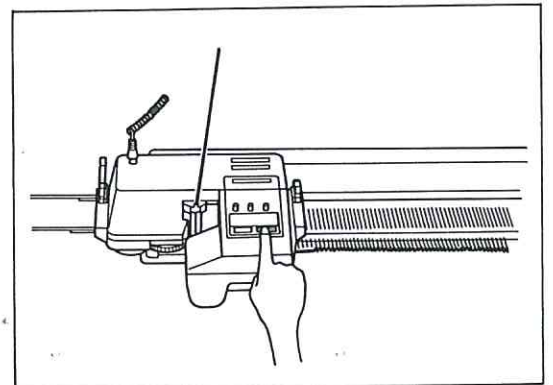

9. Drücken Sie die Stop-Taste nachdem alle B-Nadeln eine Schlinge (Wickelanschlag) haben.

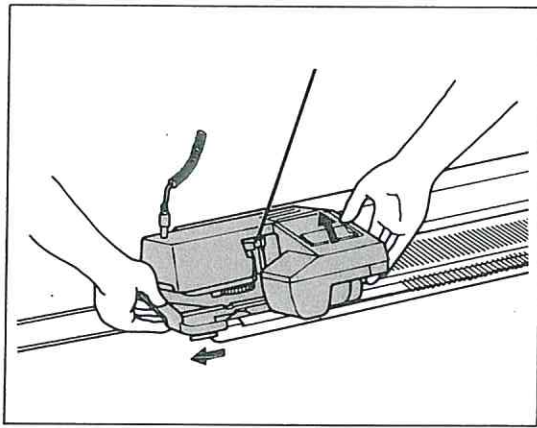

10. Schieben Sie den KG-Schlitten wie im Bild gezeigt nach links, um den KH-Anschlagkamm einzuhängen.

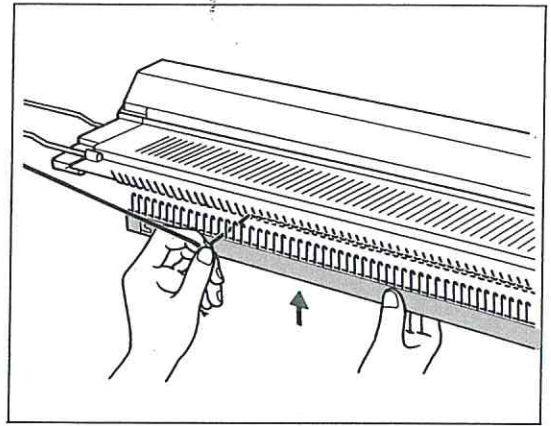

11. Halten Sie den KH-Anschlagkamm mit den Haken zur Maschine. Ziehen Sie den Faden nach vorne.

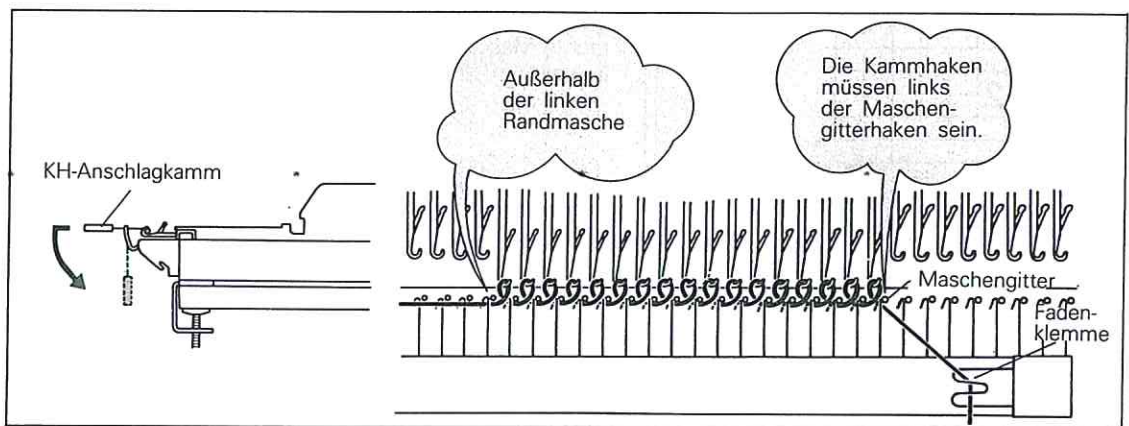

12. Hängen Sie den KH-Anschlagkamm, wie im Bild gezeigt, ein.

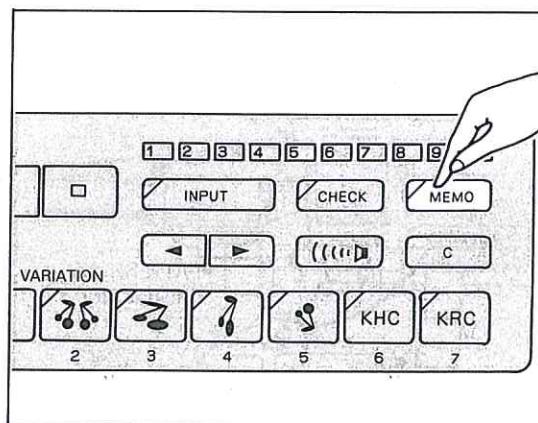

13. Drücken Sie die "Memo"-Soft-Taste, die "Memo"-Lampe erlischt.

(3) RECHTS-LINKS RIPPEN

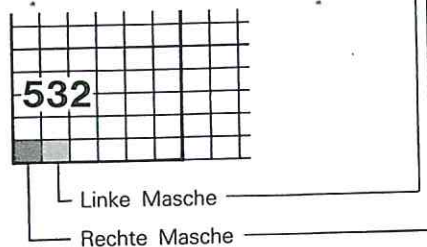
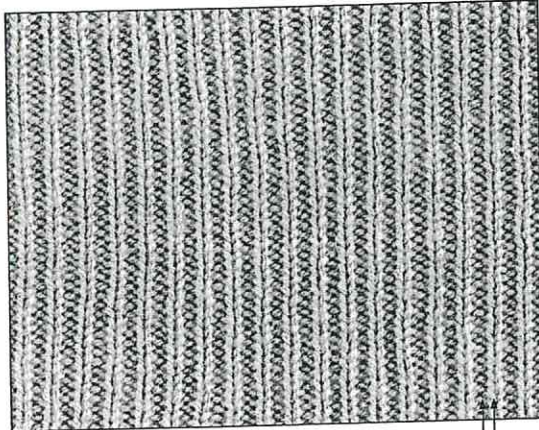

- Mit folgenden Mustern können Sie automatisch Rippen stricken:
 Nr.532 (1re-1li), Nr.533 (1re-2li),
 Nr.534 (2re-2li), Nr.535 (3re-3li),
 Nr.536 (4re-4li), Nr.537 (Kraus = Rechts Rippen).

- Gezeichnete "Felder" "■" im Diagramm sind rechte Maschen, Leerfelder sind linke Maschen (jeweils im Strickstück von Ihnen gesehen).

So stricken Sie 1 rechts–1 links.

Muster-Eingabe

- 1 Alle Variations-Soft-Tasten sind gelöscht.

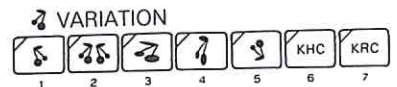

- 2 Drücken Sie die Selektor-Soft-Taste 1 (Dreieck leuchtet).

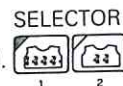

- 3 Drücken Sie die "Step"-Soft-Taste.

- 4 Drücken Sie die CE-Soft-Taste und geben Sie 532 ein.

()

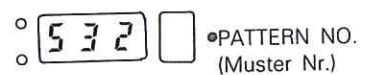

- 5 Drücken Sie die "Step"-Soft-Taste.

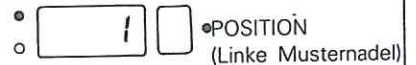

- 6 Drücken Sie die "Step"-Soft-Taste.



Strickbeginn

Im Beispiel steht der KG-Schlitten auf der linken Seite der Maschine.

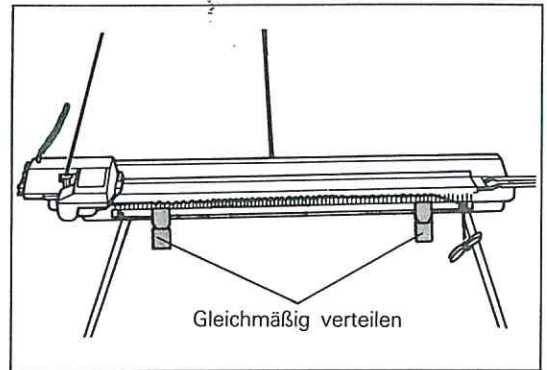

1. Hängen Sie die Krallengewichte an den KH-Anschlagkamm.

*Die Krallengewichte nicht direkt in das Strickteil hängen.

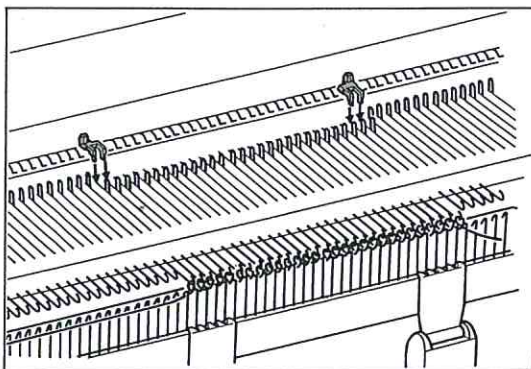

2. Setzen Sie die KG-Nocken (Randmaschensicherungen) über den Randnadeln auf das Nadelbett.

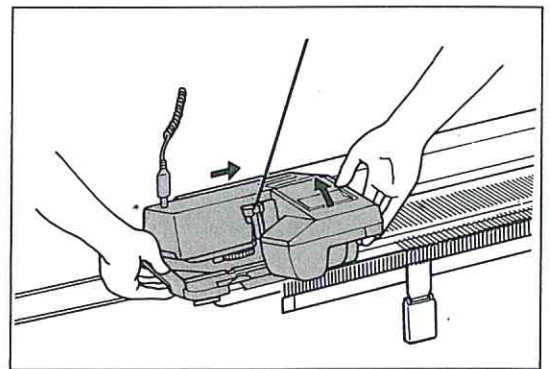

3. Während Sie mit der rechten Hand das Schlittenoberteil anheben, drücken Sie mit der linken Hand das Schlittenunterteil auf das Nadelbett und schieben den Schlitten zum linken Strickrand hin (G-Lampe muß leuchten).

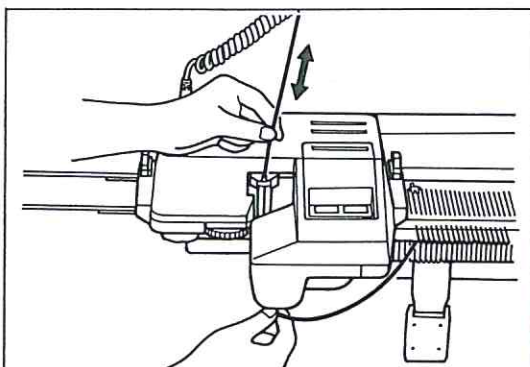

4. Überprüfen Sie das Garn. Es darf nicht in den Kammhaken hängen. Der Faden muß sich im Nüßchen leicht nach oben und unten bewegen lassen.

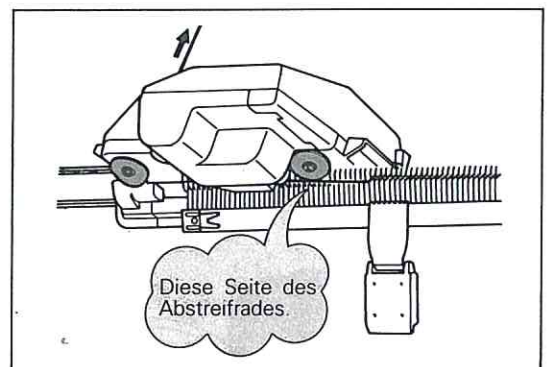

5. Legen Sie den Faden, wie im Bild gezeigt, über diese Seite des Gummi-Abstreifrades.

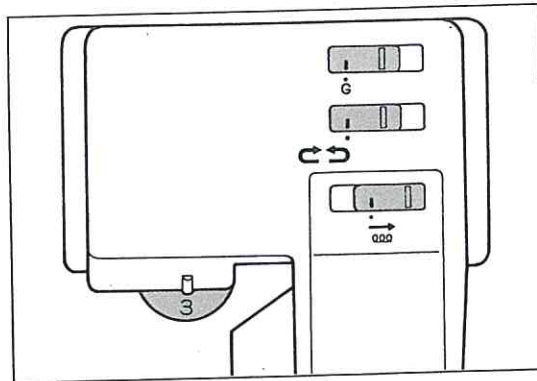

6. Stellen Sie die Schalter I–III wie im Bild gezeigt ein. Die Maschenweite entsprechend der Garnstärke einstellen (s. Seite 6).

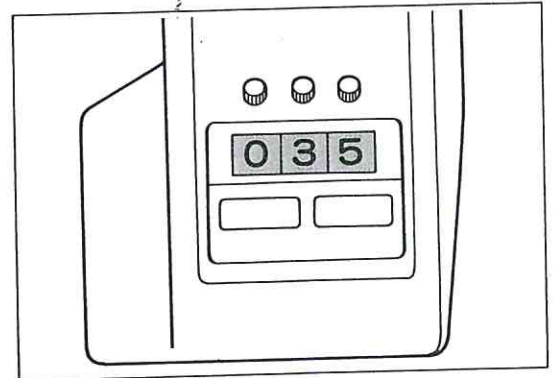

7. Stellen Sie den Reihenzähler auf die gewünschte Reihenzahl (Beispiel 35 Reihen).
* Jeder Wechsel von Schalter III nach links oder rechts mindert die Zahl des Reihenzählers.

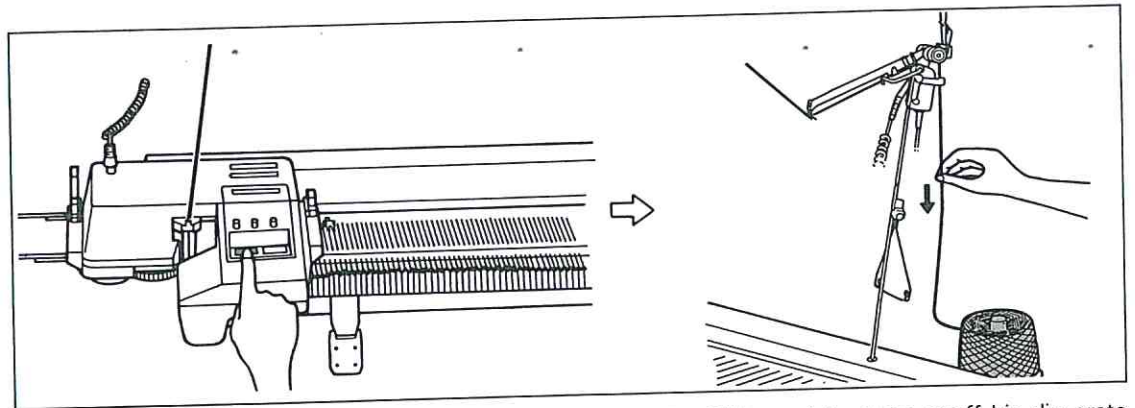

8. Drücken Sie die Start-Taste. Ziehen Sie den Faden, wie im Bild gezeigt, etwas straff bis die erste Masche gestrickt ist.

Der KG-Schlitten strickt jetzt 35 Reihen und hält automatisch, wenn der Reihenzähler 000 zeigt.



WICHTIG

- Wenn Sie die Start-Taste drücken... Um Schlaufen am Strickrand zu vermeiden, ziehen Sie den Faden unterhalb des Knotenwächters etwas straff, bis die erste Masche gestrickt ist.
- Der KG-Schlitten bleibt stehen, ein Knoten ist im Garn. Ziehen Sie den Knoten aus dem Knotenwächters, entfernen Sie ihn und Drücken Sie erneut die Start-Taste.

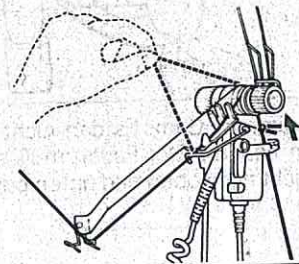

(4) RECHTS-LINKS MUSTER

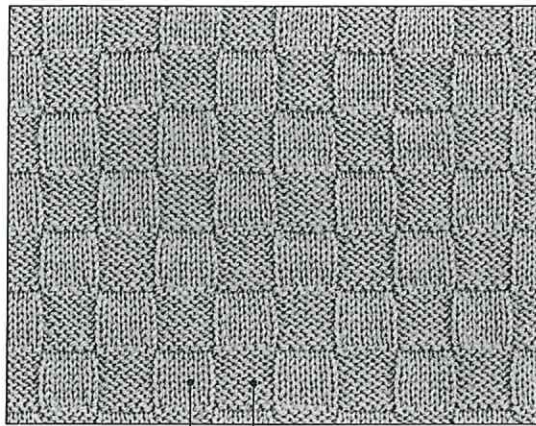

Nr. 547

Linke_Maschen
Rechte Maschen

- Aus dem Buch "Die Musterwelt der Electronic" können Sie gespeicherte Rechts- Links Muster eingeben. Außerdem können Sie auch eigene Entwürfe einspeichern.

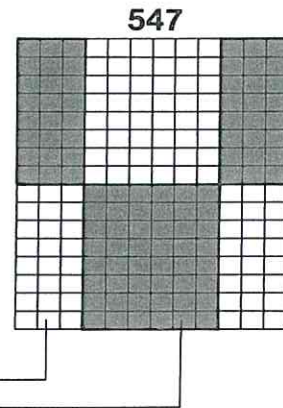

Beachten:
Gezeichnetes Feld "■" = rechte Masche.
Leerfeld "□" = linke Masche.

So stricken Sie Rechts-Links Muster

Muster-Eingabe

- 1 Alle Variations-Soft-Tasten sind gelöscht.....

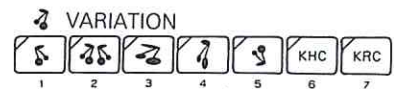

- 2 Drücken Sie die Selektor-Soft-Taste 1 (Dreieck leuchtet).

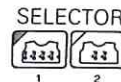

- 3 Drücken Sie die "Step"-Soft-Taste.

- 4 Drücken Sie die CE-Soft-Taste und geben Sie 547 ein. o

()

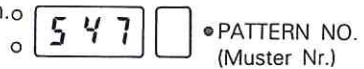

• PATTERN NO.
(Muster Nr.)

- 5 Drücken Sie die "Step"-Soft-Taste.



• POSITION
(Linke Musternadel)

- 6 Drücken Sie die "Step"-Soft-Taste.



• READY
(Eingabe beendet)

Strickbeginn

Im Beispiel steht der KG-Schlitten auf der rechten Seite der Maschine.

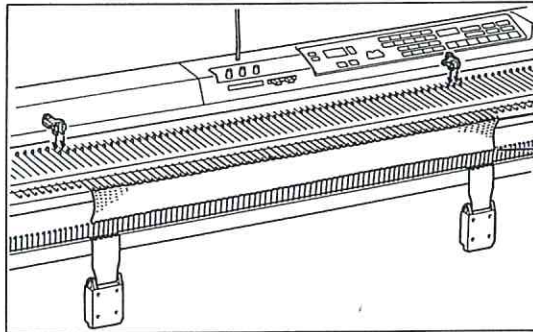

1. Hängen Sie Kamm und Krallengewichte ein und setzen Sie die KG-Nocken über den Randnadeln auf das Nadelbett.

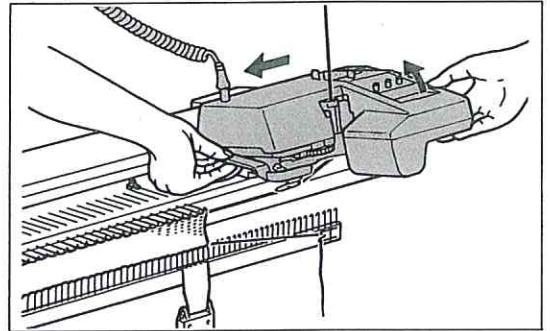

2. Während Sie mit der rechten Hand das Schlittenoberteil anheben, drücken Sie mit der linken Hand das Schlittenunterteil auf das Nadelbett und ziehen den Schlitten zum rechten Strickrand (G-Lampe muß leuchten).

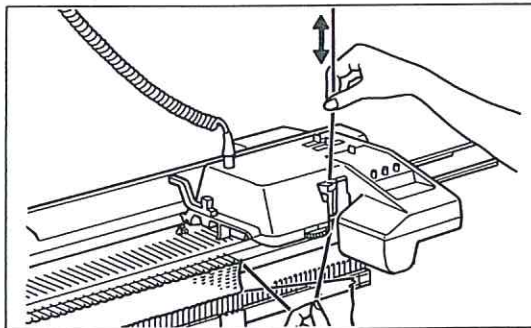

3. Überprüfen Sie das Garn. Es darf nicht in den Kammhaken hängen. Der Faden muß sich im Nützchen leicht nach oben und unten bewegen lassen.

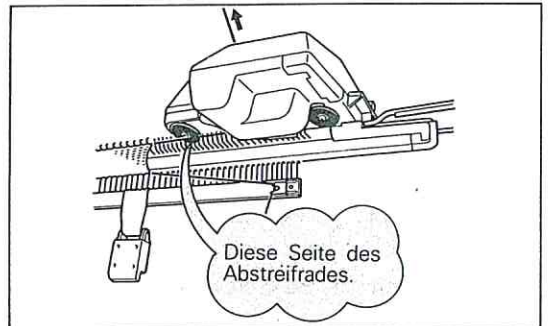

4. Legen Sie den Faden, wie im Bild gezeigt, über diese Seite des Gummi-Abstreifrades.

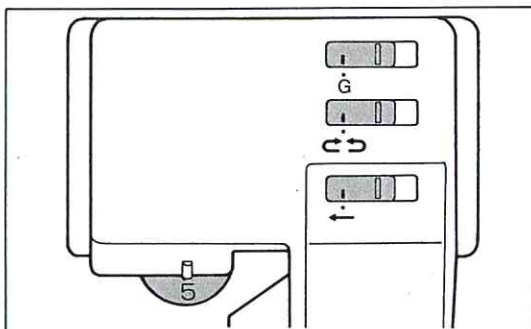

5. Stellen Sie die Schalter I–III wie im Bild gezeigt ein. Die Maschenweite entsprechend der Garnstärke einstellen (s. Seite 6).

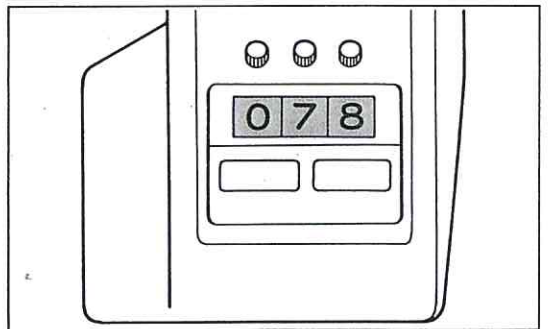

6. Stellen Sie den Reihenzähler auf die gewünschte Reihenzahl (Beispiel 78 Reihen).

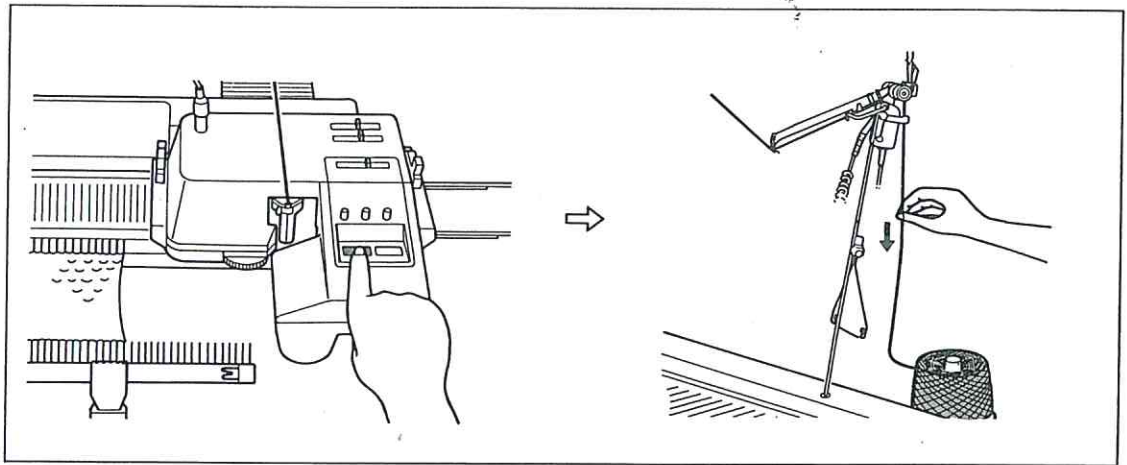

7. Drücken Sie die Start-Taste. Ziehen Sie den Faden, wie im Bild gezeigt, etwas straff bis die erste Masche gestrickt ist.

Der KG-Schlitten strickt jetzt 78 Reihen und hält automatisch, wenn der Reihenzähler 000 zeigt.



(5) ABKETTEN

Handgriffe vor der Abkettreihe...

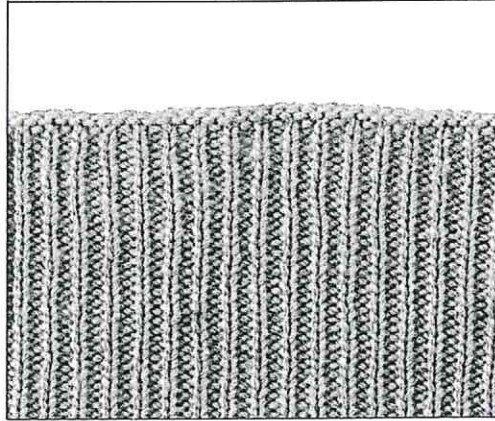

- Die Maschine ausschalten (Kippschalter).

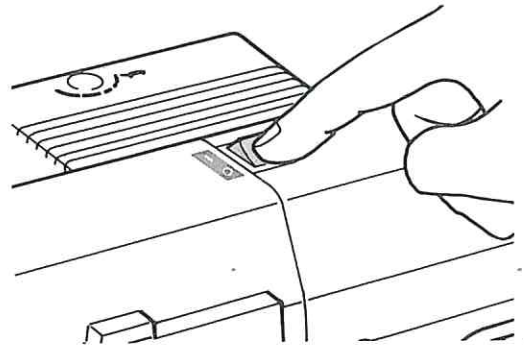

Mit eingeschalteter Maschine werden die rechten Maschen nicht abgekettet. Denken Sie stets daran, vor der Abkettreihe die Maschine auszuschalten.

- Der KG-Schlitten muß an der rechten Seite des Strickstückes stehen.

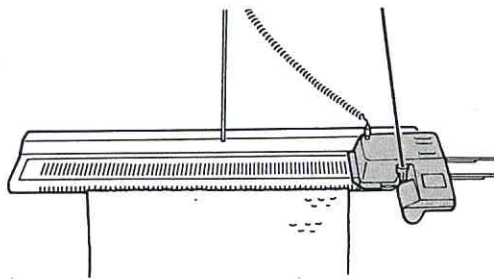

- Entfernen Sie die KG-Nocken (Randmaschen-sicherungen).

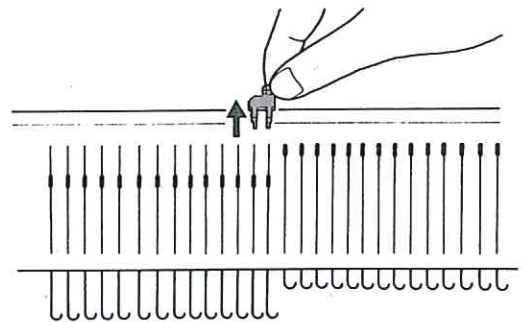

ABKETTREIHE

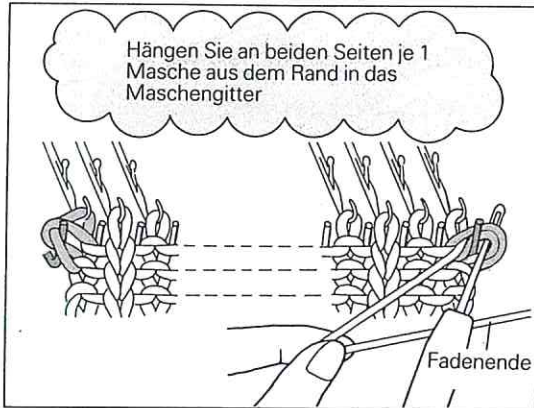

1. Mit der Deckernadel fassen Sie je 1 Masche an beiden Strickrändern unterhalb der Randmaschen auf und hängen diese, wie im Bild gezeigt in die Haken des Maschengitters. (Damit das Strickstück beim Abketten nicht von der Maschine abfällt.)

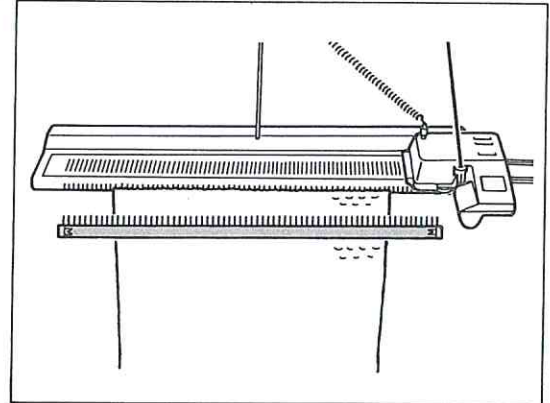

2. Hängen Sie den KH-Anschlagkamm ca. 5 cm unterhalb des Maschengitters in das Strickstück ein. (Krallengewichte entfernen.)

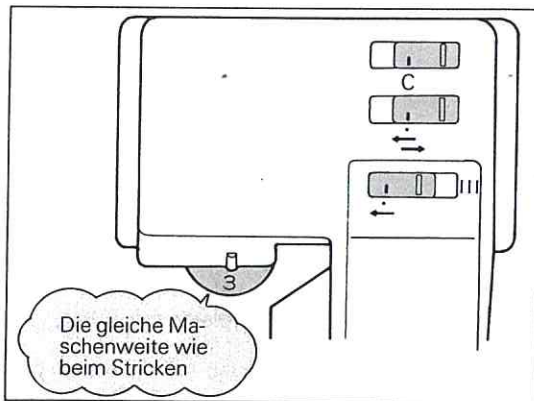

3. Stellen Sie die Schalter I bis III wie gezeigt ein.

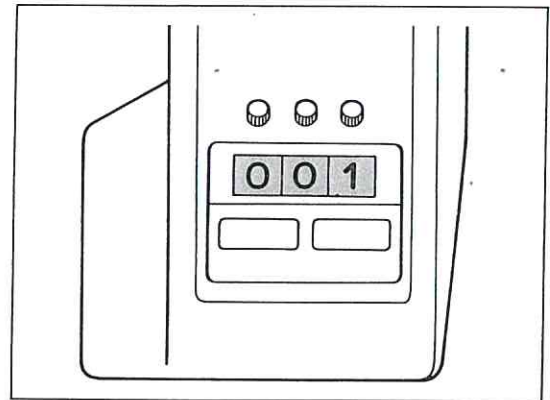

4. Stellen Sie den Reihenzähler auf 001.

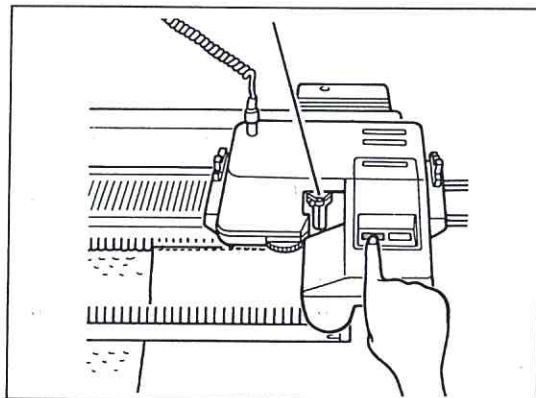

5. Überprüfen Sie das Einfädeln und drücken Sie die Start-Taste.



6. Drücken Sie die Stop-Taste, wenn der Schlitten links am Strickstück vorbei ist.

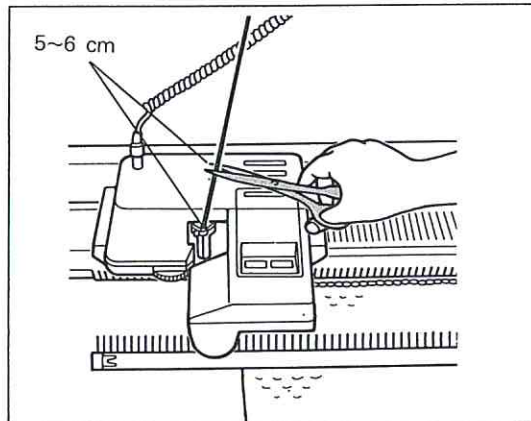

7. Schneiden Sie den Faden ab.

8. Entfernen des fertigen Strickstückes

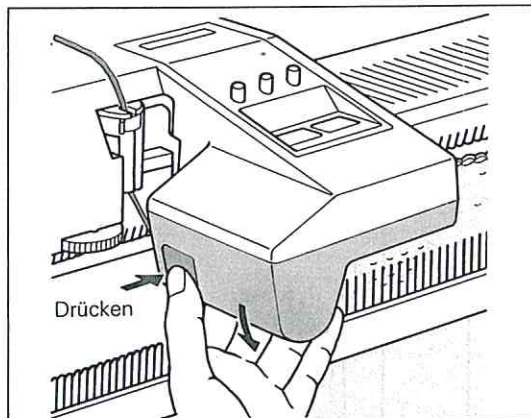

(1) Öffnen Sie die Abdeckhaube, indem Sie die Taste drücken.

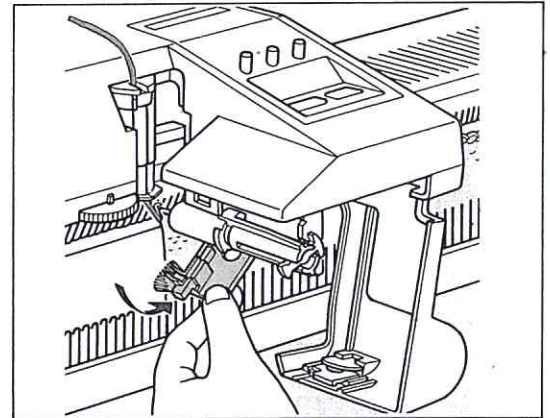

(2) Drücken Sie die Abstreifplatte mit Bürste nach unten.

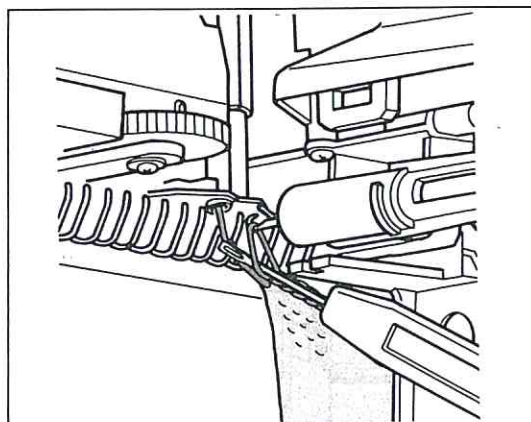

(3) Stechen Sie mit der Deckernadel in die letzte Masche und ziehen Sie das Fadenende durch.

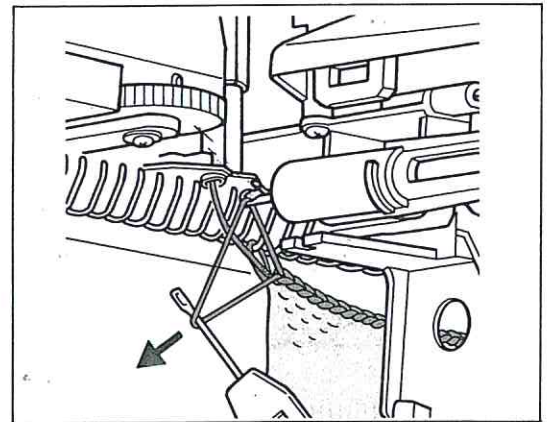

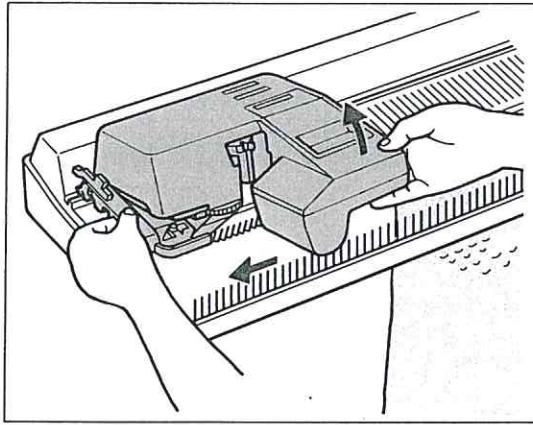

- (4) Schließen Sie die Abdeckhaube und schieben Sie den Schlitten nach links. Drücken Sie dabei mit der linken Hand das Schlitten-Unterteil auf das Nadelbett und mit der rechten Hand heben Sie das Schlitten-Oberteil an.

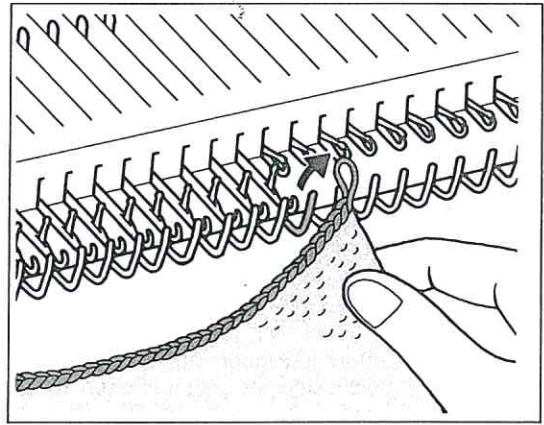

- (5) Entfernen Sie den KH-Anschlagkamm und die beiden Endmaschen auf dem Maschengitter.

WENN DIE ABKETTREIHE SEHR LOCKER WERDEN SOLL

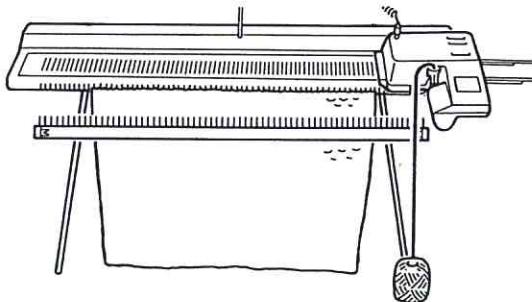

1. Nehmen Sie den Faden aus der Fadenführung und stellen Sie das Knäuel auf die Erde. Klappen Sie den Fadenwächterarm nach hinten (siehe Seite 8).

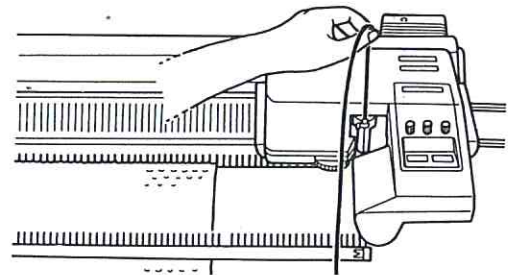

2. Drücken Sie die Start-Taste und lassen Sie dabei den Faden, wie gezeigt, leicht durch die Hand gleiten.

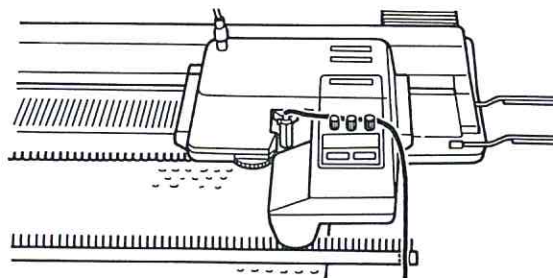

3. Nachdem ein paar Maschen abgekettet sind, legen Sie den Faden hinter den Reihenzählerknöpfen vorbei nach rechts unten.

GRUNDBEGRIFFE MIT DEM KG-SCHLITTEN

1. ZUNEHMEN-ABNEHMEN

DAS ZU UND ABNEHMEN EINER MASCHE

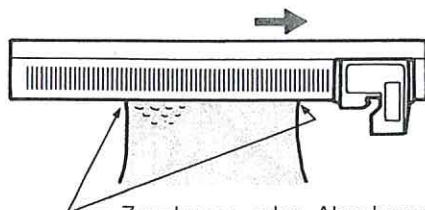

Zunehmen oder Abnehmen einer Masche ist gleichzeitig an beiden Seiten möglich.

Wenn Sie zu-oder abnehmen, setzen Sie die KG-Nocken (Randmaschensicherungen) entsprechend nach außen oder innen weiter.

ZUNEHMEN

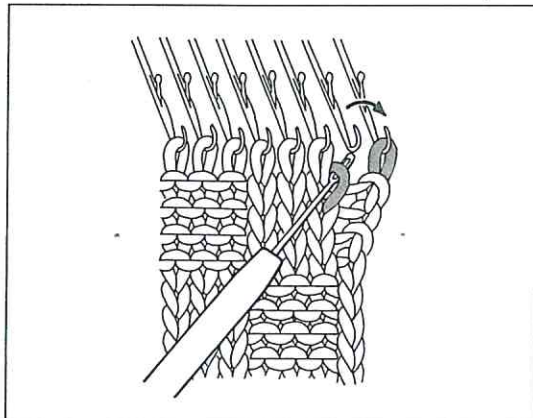

1. Mit der Einer-Deckernadel hängen Sie die Randmasche auf die nächste Leernadel. Eine Masche aus der Vorreihe, wie gezeigt, auffassen.

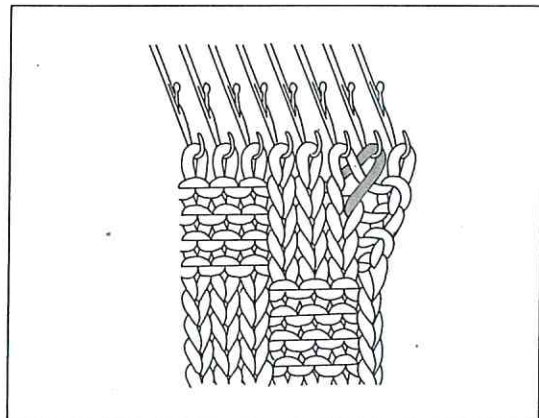

2. Hängen Sie diese Masche in die leer gewordene Nadel.

ABNEHMEN

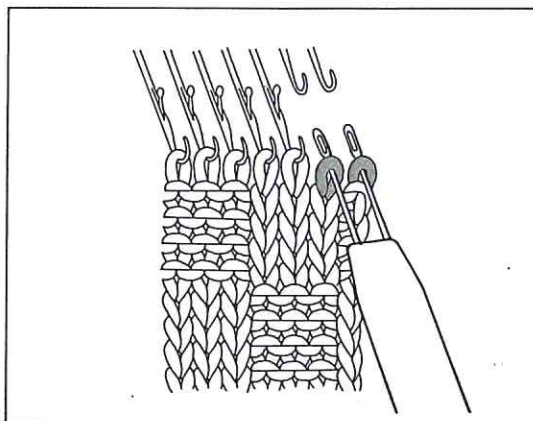

1. Mit der Zweier-Deckernadel nehmen Sie 2 Maschen aus den beiden Randnadeln.

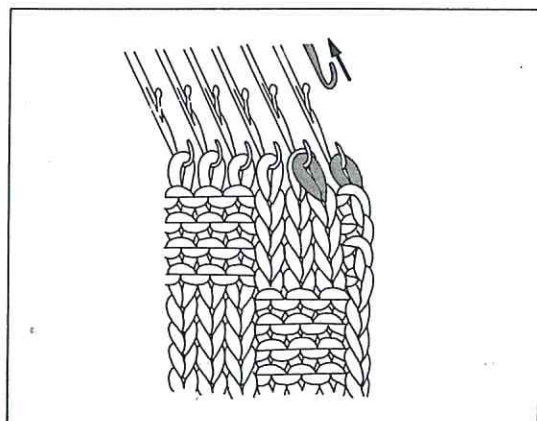

2. Hängen Sie diese Maschen um eine Nadel nach innen. Die Leernadel in die A-Position zurückschieben.

DAS ZU- ODER ABNEHMEN MEHRERER MASCHEN

Beachten Sie vor dem Zu- oder Abnehmen

1. Vor der Zu- oder Abnahmereihe schieben Sie Schalter II nach rechts [➡].
2. Drücken Sie die Stop-Taste, nachdem der Schlitten mindestens 5 Nadeln über das Strickstück transportiert hat.

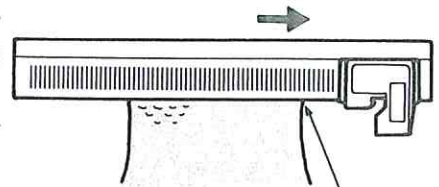

Die nächste Strickreihe

1. Wenn keine Zu- oder Abnahme mehr nötig ist, schieben Sie Schalter II wieder nach links [⬅] und Schalter III in die jeweilige Strickrichtung.
2. Drücken Sie die Start-Taste.

Zu- oder Abnehmen immer an der KG-Schlittenseite.

ZUNEHMEN

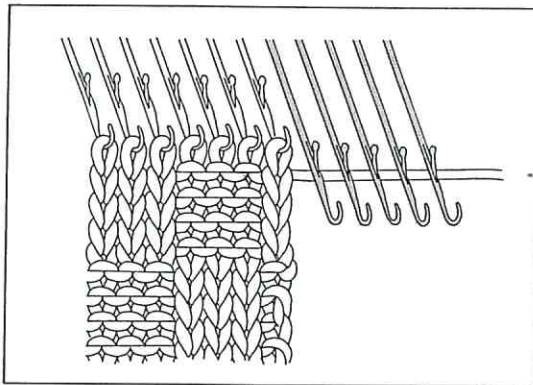

1. Die benötigte Nadelzahl aus der A- in die D-Position schieben und die Nadelzungen öffnen.

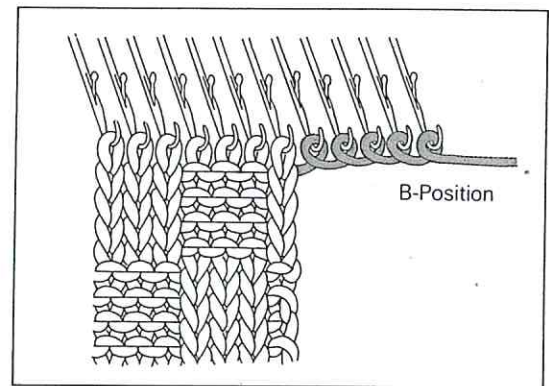

2. Wickeln Sie den Faden von innen nach außen und von unten nach oben locker um die Nadelhaken. Dann die Nadeln in die B-Position schieben.

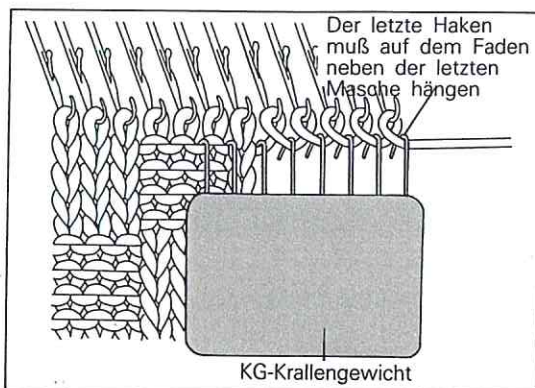

3. Hängen Sie ein KG-Krallengewicht, wie gezeigt, ein.

ABNEHMEN

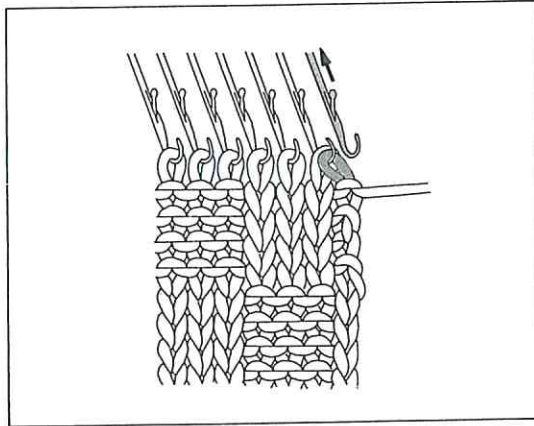

1. An der Schlittenseite hängen Sie die Randmasche auf die belegte Nachbarnadel dazu. Die Leernadel in die A-Position schieben.

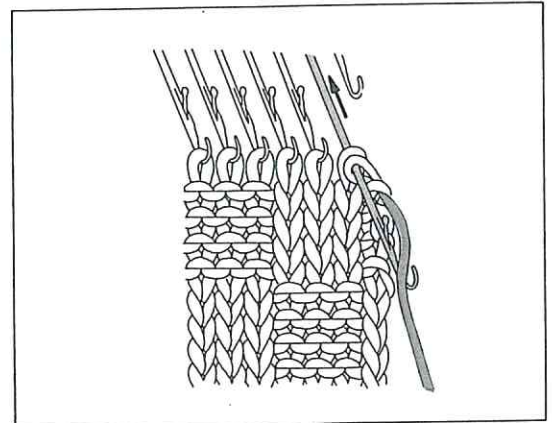

2. Schieben Sie die doppelt belegte Nadel in die D-Position.

Legen Sie den Faden über die offene leere Nadelzunge und ziehen Sie die Nadel von Hand in die B-Position zurück.

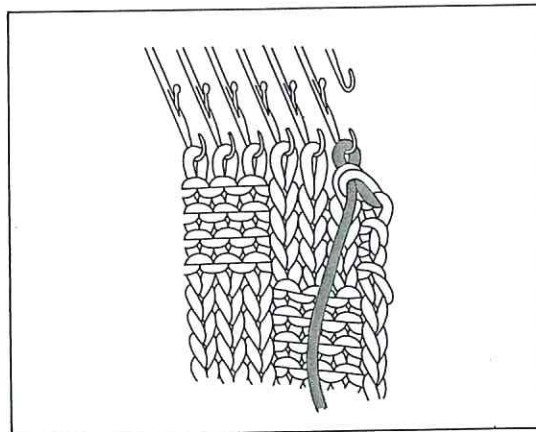

3. Eine Masche ist abgenommen.

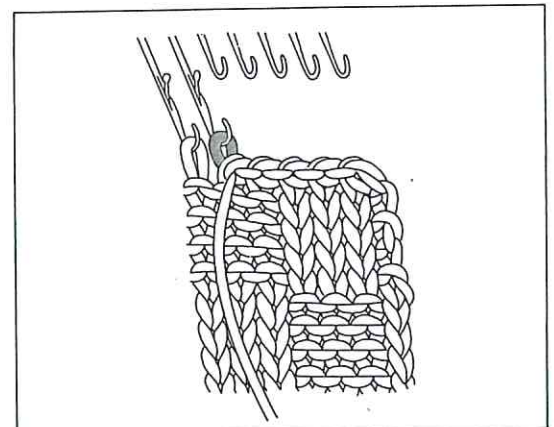

4. Wiederholen Sie die Punkte 1~3, bis die benötigte Maschenzahl abgenommen ist.

2. AUFTRENNEN UND AUFFANGEN VON FALLMASCHEN

AUFTRENNEN (Wenn rechte und linke Maschen in einer Reihe wechseln.)

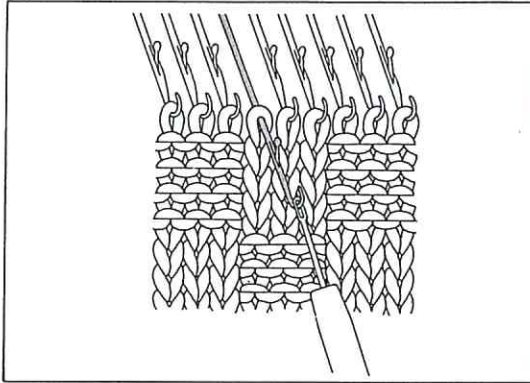

1. Alle Nadeln, falls nötig, in die B-Position bringen.

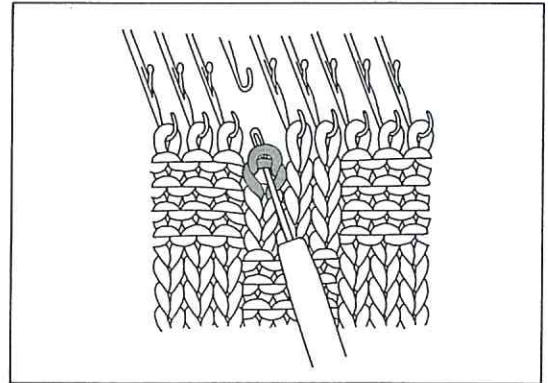

2. Stechen Sie mit der Deckernadel in die Masche der Vorreihe (nur bei rechten Maschen) und nehmen Sie die Masche von der Nadel.

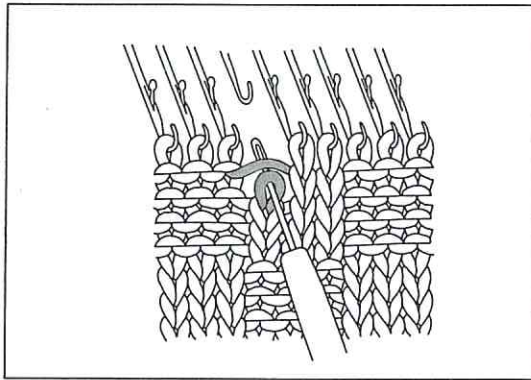

3. Drücken Sie die Deckernadel leicht nach unten. Dadurch wird die obere Masche aufgetrennt.

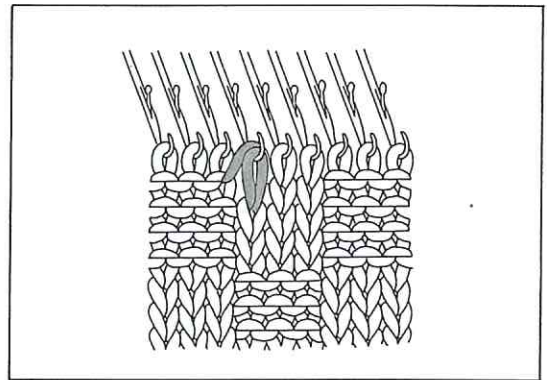

4. Hängen Sie, wie gezeigt, die Masche und den Quersfaden auf die Nadel zurück.

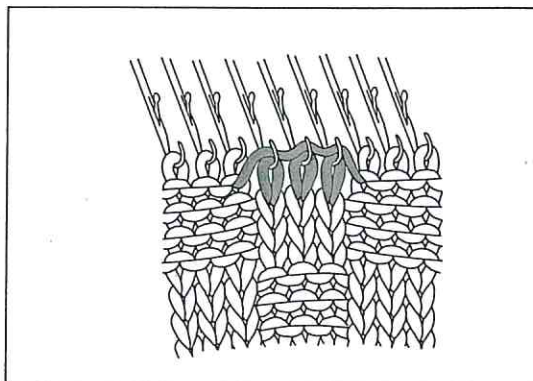

5. Alle rechten Maschen in dieser Reihe, wie vorher gezeigt, auftrennen.

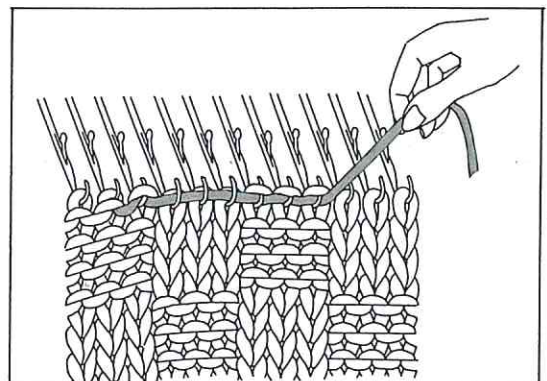

6. Ziehen Sie den Faden leicht zur Seite an und trennen Sie die Reihe wie gewohnt auf.

***DAS AUFFANGEN UND HOCHHÄKELN DER FALL-MASCHEN MIT DER DOPPELSEITIGEN ARBEITZUNGENNADDEL**

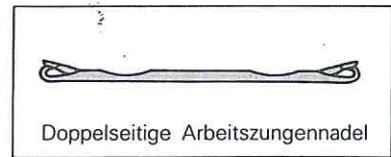

LINKE MASCHE

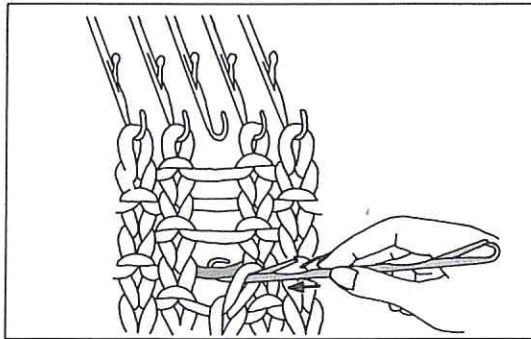

1. Stechen Sie mit der doppelseitigen Arbeitszungennadel in die letzte nicht gefallene Masche.

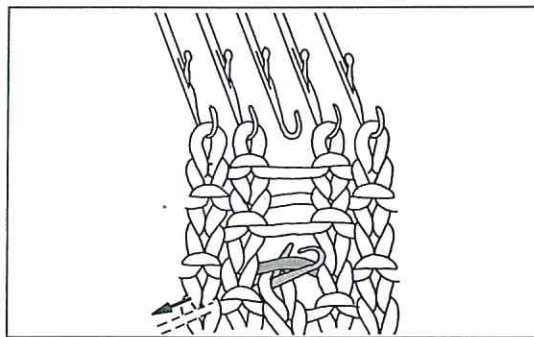

2. Stecken Sie die Arbeitsnadel nach hinten durch und fangen Sie mit dem vorderen Haken den nächsten Querfaden.

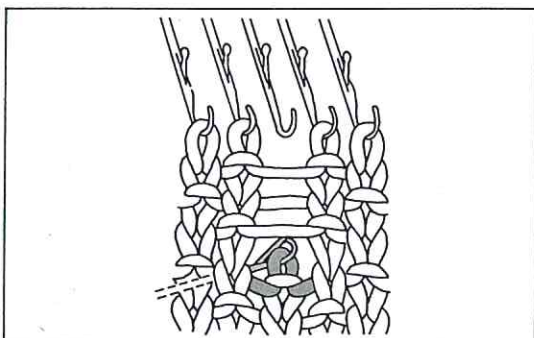

3. Ziehen Sie den Querfaden durch die Masche, es entsteht eine linke Masche.

RECHTE MASCHE

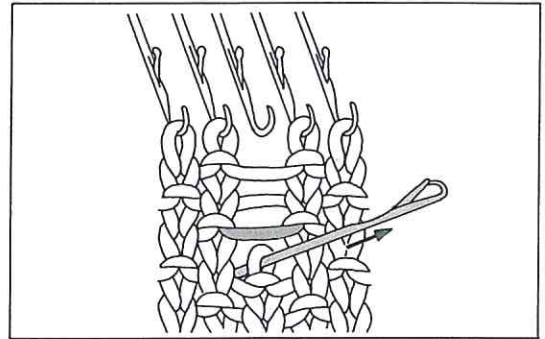

4. Ziehen Sie die Arbeitsnadel, wie gezeigt, nach vorne.

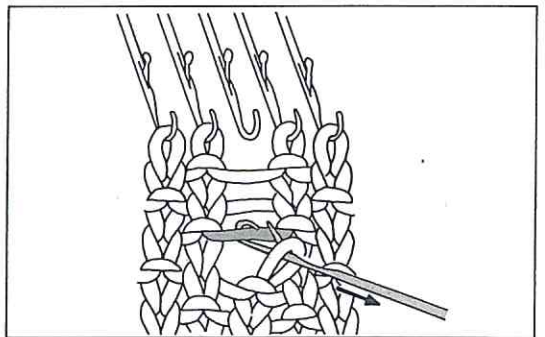

5. Fangen Sie mit dem hinteren Haken den nächsten Querfaden.

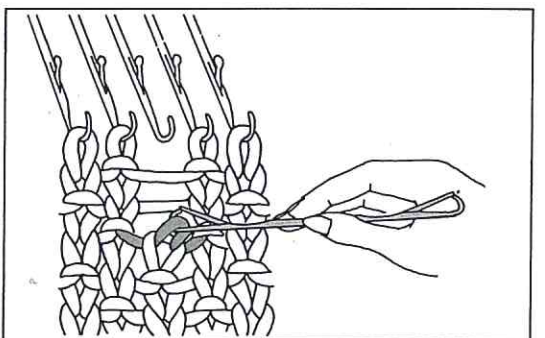

6. Ziehen Sie den Querfaden nach vorne durch die Masche, es entsteht eine rechte Masche.

3. DER RUNDE HALSAUSSCHNITT

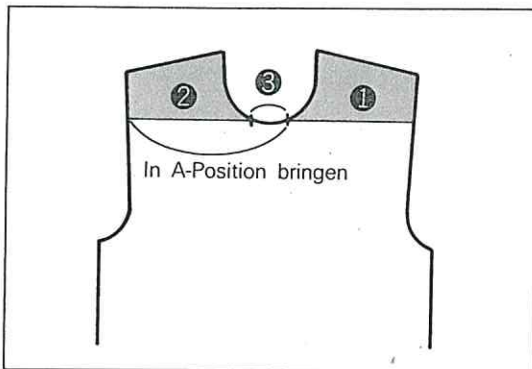

*Der KG-Schlitten strickt nicht, wenn Nadeln in der D- oder E-Position stehen. Arbeiten Sie den Halsausschnitt, indem Sie die Nadeln in Ruhestellung (A-Position) bringen.

1. Vor Halsausschnittbeginn stoppen Sie den KG-Schlitten

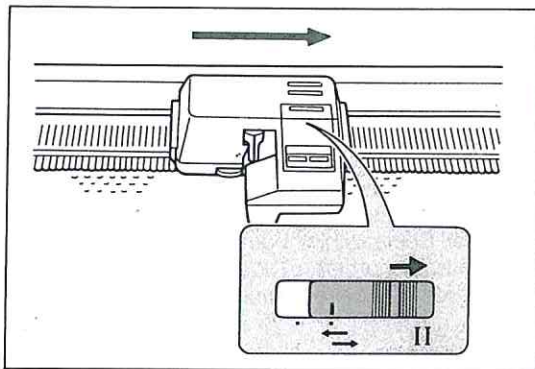

(1) Wenn der Betriebsschalter II auf \leftrightarrow steht (automatisch), stellen Sie diesen eine Reihe vor Ausschnittbeginn auf \rightleftarrows ein. So verhindern Sie, daß er am Ende der Reihe umschaltet.

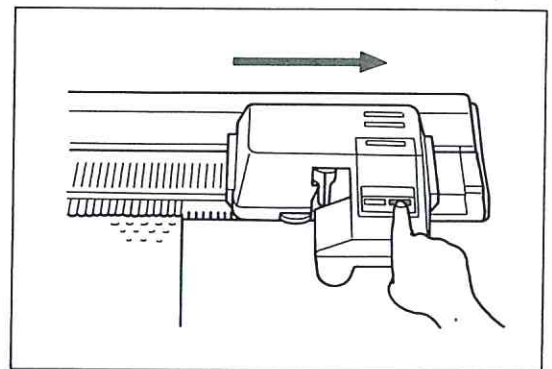

(2) Drücken Sie die Stop-Taste.

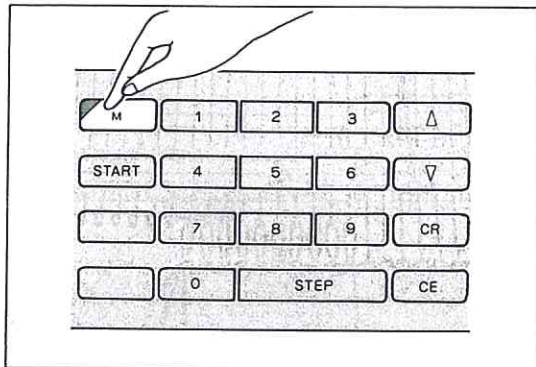

2. Drücken Sie die M-Soft-Taste (Dreieck leuchtet). Die Maschine speichert ab jetzt die Reihen der Ausschnitthälfte.

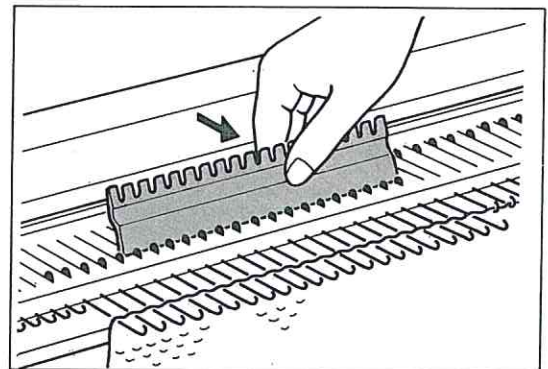

3. Teil ② und ③ stricken Sie mit dem Nylonfaden in die A-Position, wie folgt, ab. (Mit Deckerkämmchen abhängen wäre noch einfacher). (1) Schieben Sie die Nadeln in die E-Position (② und ③).

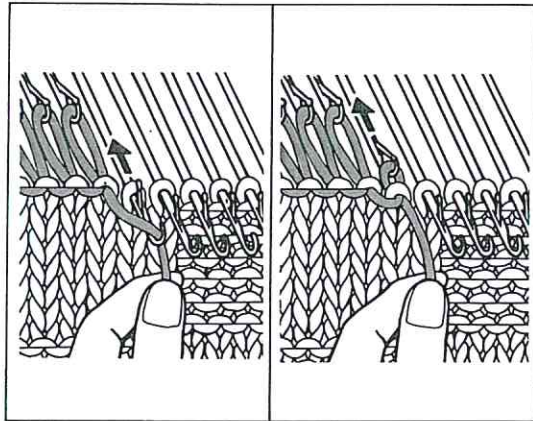

(2) Legen Sie den Nylonfaden über die offenen Nadelzungen. Ziehen Sie die Nadeln einzeln von Hand in die A-Position zurück.

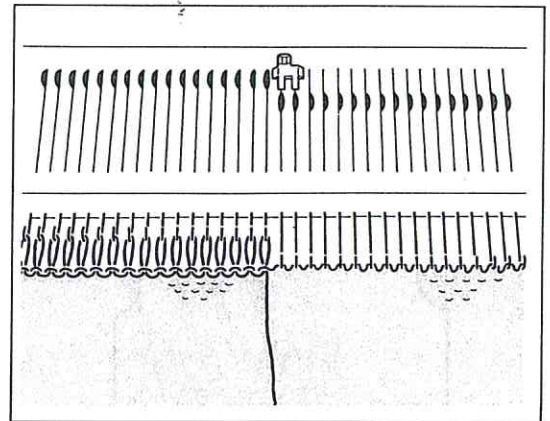

(3) Die A-Positionsnadeln sind in Ruhestellung und stricken nicht.

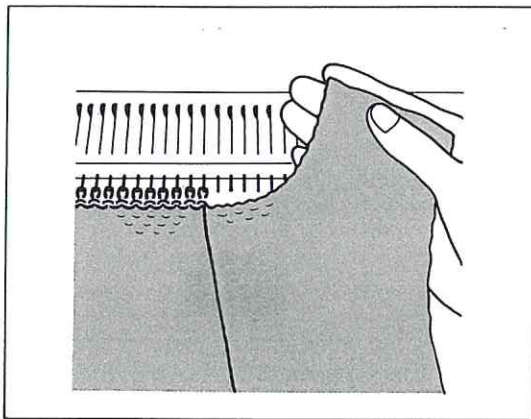

4. Stricken Sie nach Schnitt die rechte Ausschnittshälfte mit Schulter fertig.

Beachten Sie:

Wenn das Strickstück zu schmal ist und der Reihenzähler oder Formstricker nicht mittransportieren, so tun Sie dies nach jeder Reihe von Hand.

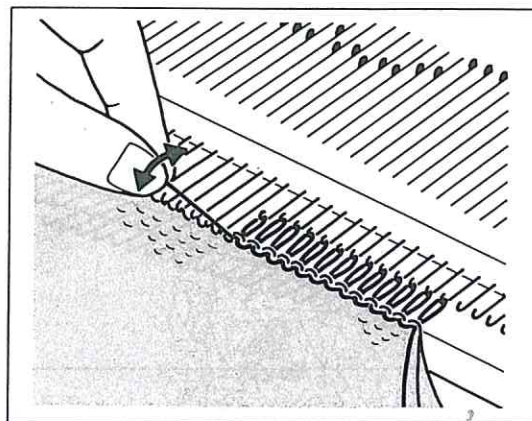

5. Die Nadeln von Teil ② bringen Sie in B-Position indem Sie den Nylonfaden straff ziehen und die Maschen in die Nadelhaken gleiten lassen.

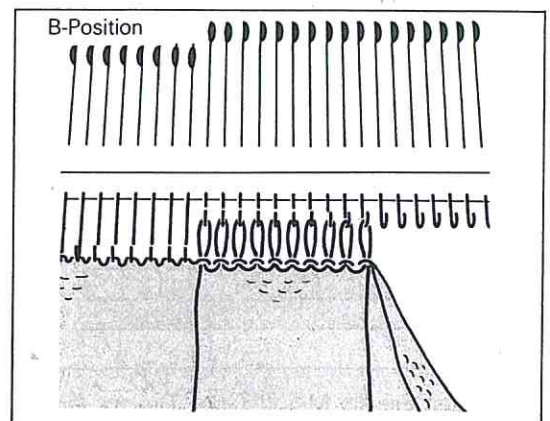

6. Richten Sie die Nadeln von Teil ② genau in die B-Position ein. (Teil ③ bleibt in A-Position).

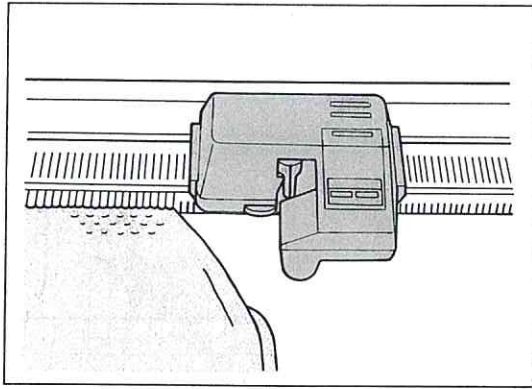

7. Stellen Sie den KG-Schlitten an die rechte Seite des Strickteiles.

*Reihenzähler oder KL auf Ausschnittbeginn zurückdrehen.

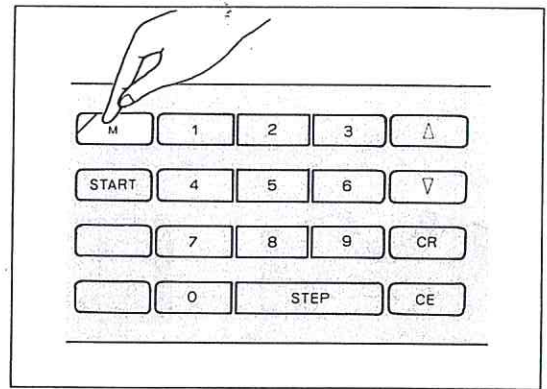

8. Drücken Sie die M-Soft-Taste (Dreieck erlischt).

Das Muster beginnt jetzt automatisch am Ausschnittbeginn.

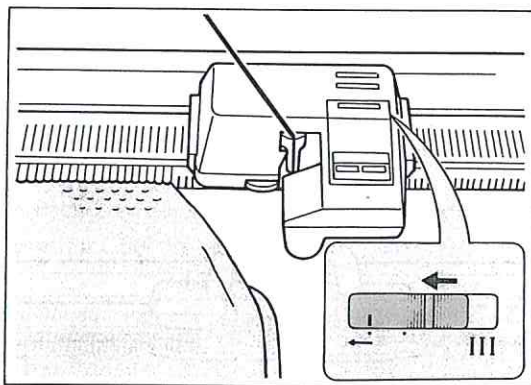

9. Fädeln Sie ein, stellen Sie den Schalter für Schlittenrichtung III nach links (←) und drücken Sie die Start-Taste.

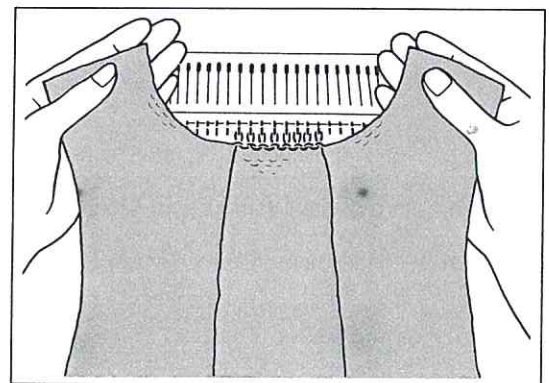

10. Stricken Sie nach Schnitt die linke Ausschnittshälfte mit Schulter fertig.

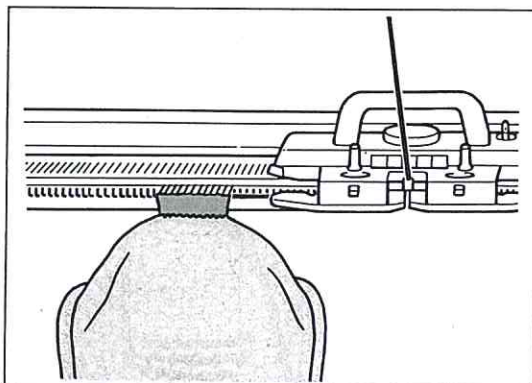

11. Mit dem Strickschlitten und Kontrastwolle stricken Sie ein paar Reihen über Teil ③ und werfen ab oder die Maschen einfach abketten.

4. EINE REIHE MIT DEM STRICK-SCHLITTEN . . .

z. B.

Stricken Sie eine Reihe mit dem Strickschlitten bei folgenden Beispielen.

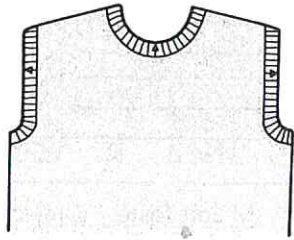

Wenn Sie Maschen aus Halsausschnitt oder Armausschnitt auf die Maschine hängen.

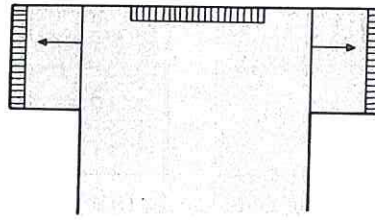

Wenn Sie Maschen am Rand aufhängen und die Ärmel nach unten anstricken.

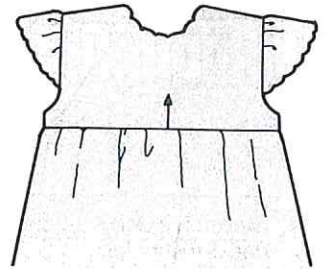

Wenn Sie Strickstücke in Falten anhängen oder einkräuseln und mehrere Maschen auf einer Nadel hängen.

Bei solchen und ähnlichen Beispielen schieben Sie die Nadeln in E-Position und stricken eine Reihe mit dem Strickschlitten von links nach rechts.

Entfernen Sie den Strickschlitten. Setzen Sie den KG-Schlitten auf, fädeln Sie ein und arbeiten Sie weiter.

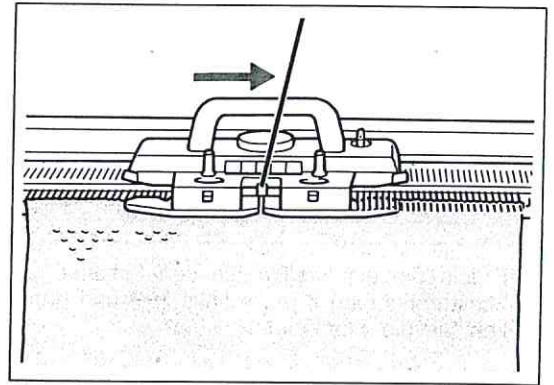

5. ZOPF STRICKEN

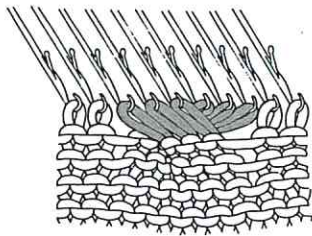

1. Mit zwei Dreier-Deckernadeln die Maschen kreuzen.

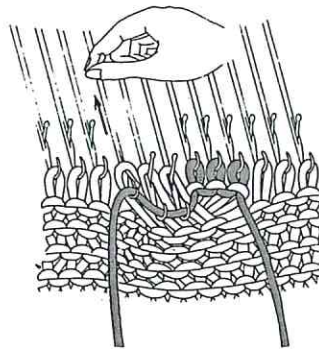

2. Stricken Sie die Maschen der gekreuzten Nadeln, wie gezeigt, mit einem separaten Faden der gleichen Wolle von Hand einzeln locker ab. Dann lassen Sie den KG-Schlitten weiterarbeiten.

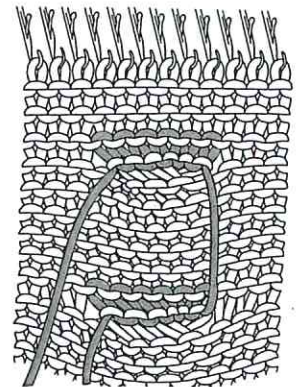

6. FARBWECHSEL BEIM STRICKEN (STREIFENWIRKUNG)

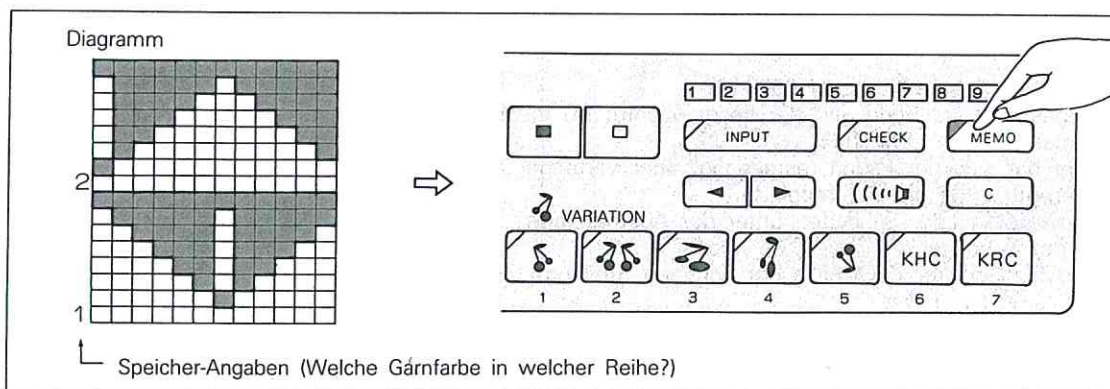

1. Geben Sie die gewünschten Farbwechsel-Reihen über die Memo-Soft-Taste ein. (Wie Sie die Speicher-Angaben eingeben, sehen Sie im KH-930 Anleitungsbuch Seite 52.)

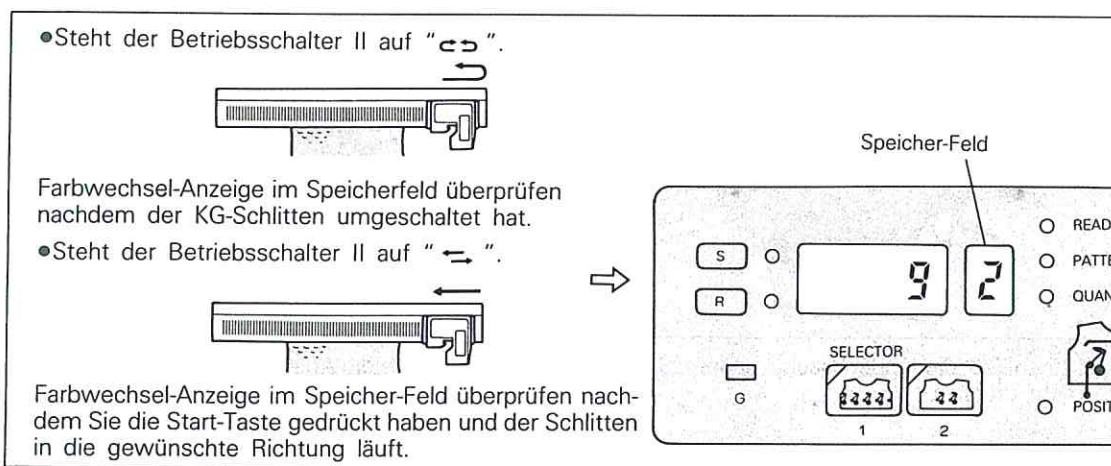

2. Drücken Sie die Stop-Taste sobald sich die Eingabezahl im Speicher-Feld ändert.

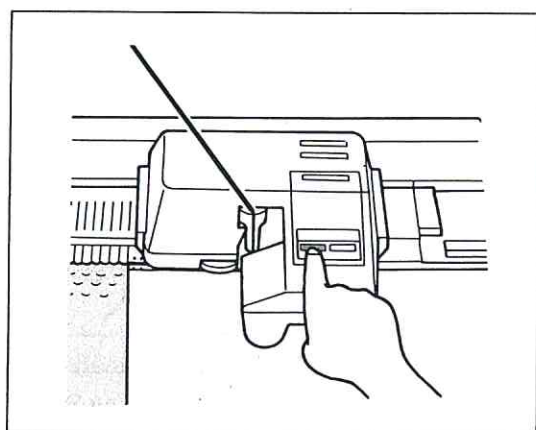

3. Wechseln Sie die Gárnfarbe und stricken Sie weiter.

Beachten Sie:

Wenn der Betriebsschalter II auf "↔" steht, stellen Sie den Reihenzähler auf die gewünschte Reihenzahl bis zum nächsten Farbwechsel ein. Der KG-Schlitten hält automatisch bei 000.

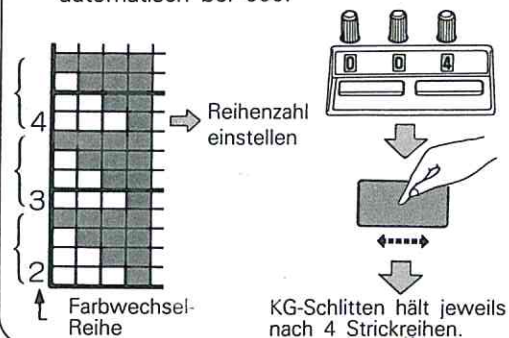

WERTVOLLE HINWEISE

1. WENN DER SCHLITTEN SICH NICHT MEHR BEWEGT

Kontrollieren Sie zuerst folgende Punkte . . .

- * Steht der Reihenzähler auf 000?
- * Ist das Garn zu Ende und der Fadenwächterarm herabgefallen?
- * Ist das Garn in Ordnung?
Oder hat sich der Faden festgehängt oder verfangen?
- * Überprüfen Sie die Abstreifplatte.
Sind Knoten oder Schlaufen unter der Abstreifplatte?
- * Ist der Kabelstecker in der Steckdose?
- * Sind die Schalter I bis III in der richtigen Stellung?

Nachdem alle diese Punkte überprüft sind, drücken Sie noch einmal die Start-Taste. Wenn der KG-Schlitten noch nicht läuft, tun Sie folgendes.

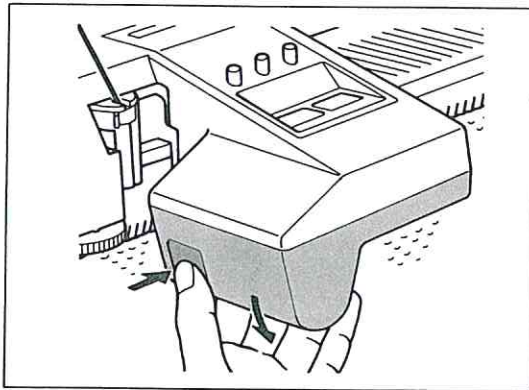

1. Öffnen Sie die Abdeckhaube, indem Sie die Taste drücken.

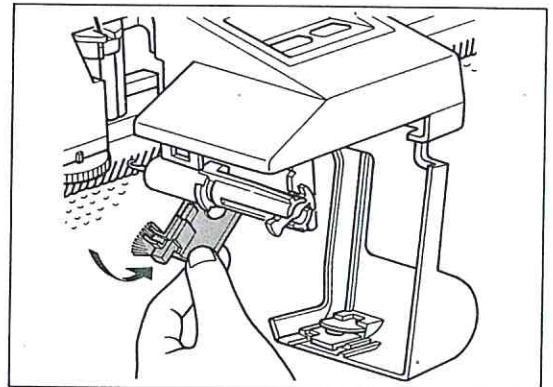

2. Klappen Sie die Abstreifplatte mit Bürste nach unten.

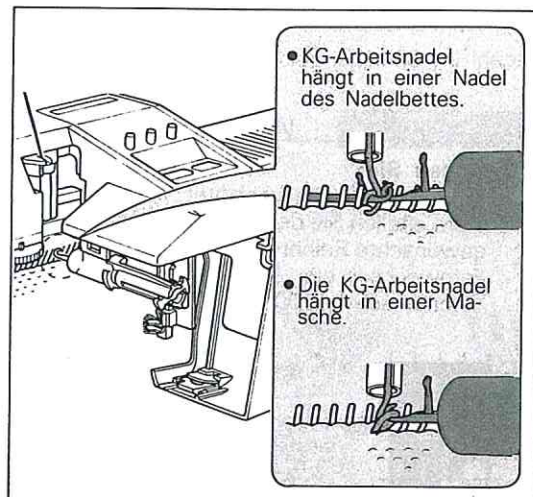

3. Überprüfen Sie die KG-Arbeitsnadel. Sollte diese festhängen, reparieren Sie den Schaden, indem Sie die Nadel entfernen und neu einsetzen.

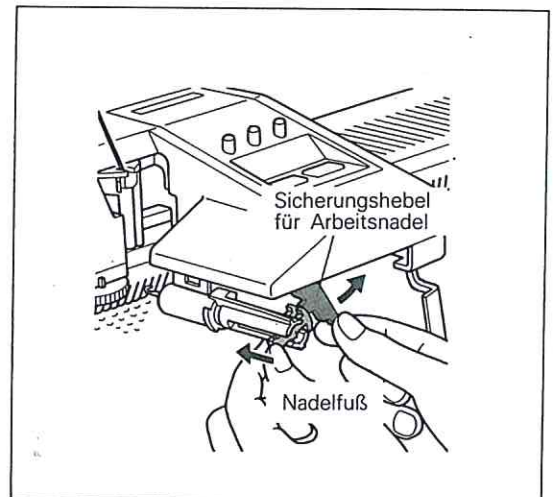

(1) Klappen Sie den Sicherungshebel zur Seite, der Fuß ist dann frei. Schieben Sie die KG-Nadel nach vorn.

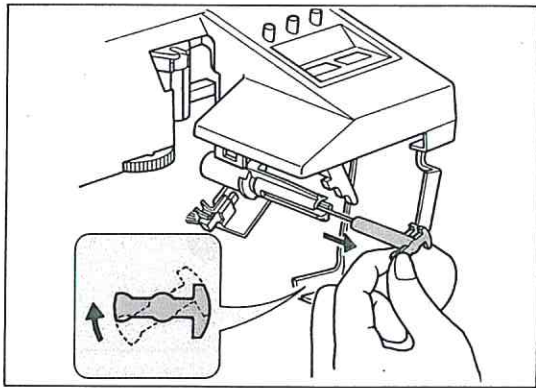

(2) Ziehen Sie die KG-Nadel heraus. Wenn Sie mit einer KH-Nadel verhakt ist, drehen Sie die KG-Nadel nach rechts und ziehen Sie die Nadel gerade heraus.

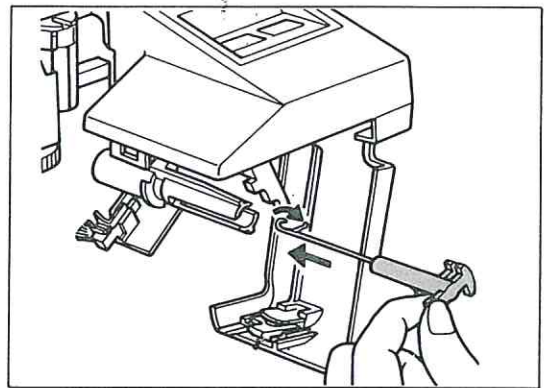

(3) Nach dem Überprüfen der KG-Nadel (Beachten sie Seite 42), befestigen Sie diese wieder im KG-Schlitten.

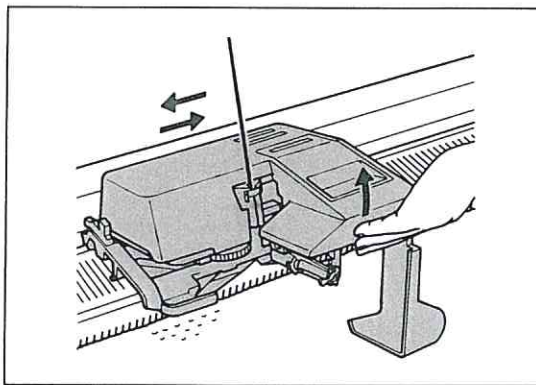

4. Schieben Sie den KG-Schlitten in Pfeilrichtung des Schalters III an den Rand des Gestrickes, indem Sie das Schlittenoberteil anheben (Leerlauf Seite 13).

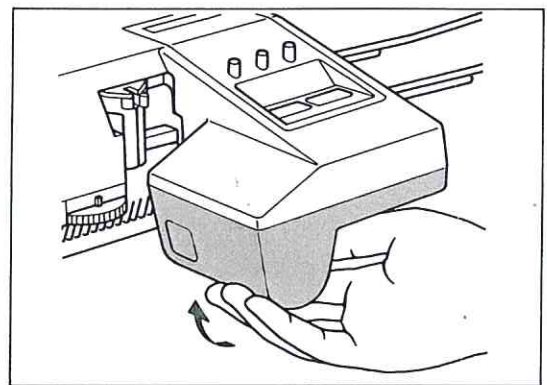

5. Schließen Sie die Abdeckhaube.

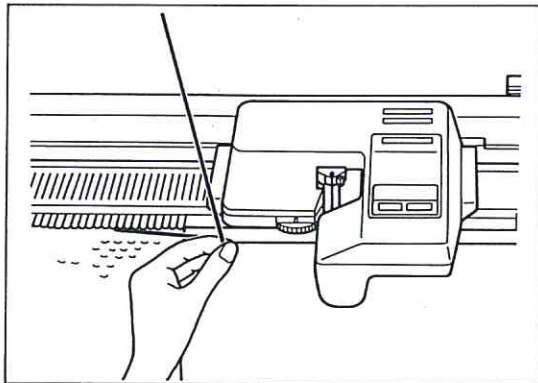

6. Entfernen Sie den Faden aus dem Nüsschen.

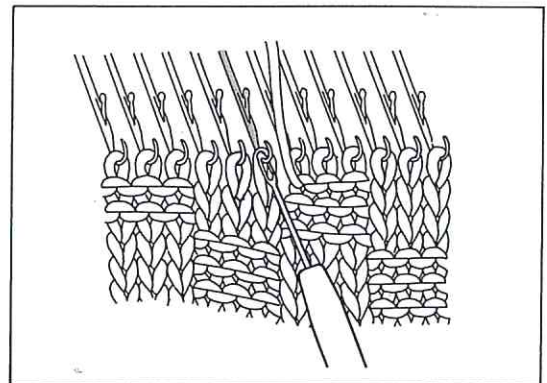

7. Gefallene Maschen hängen Sie mit der Decker-nadel in die Nadelhaken zurück.

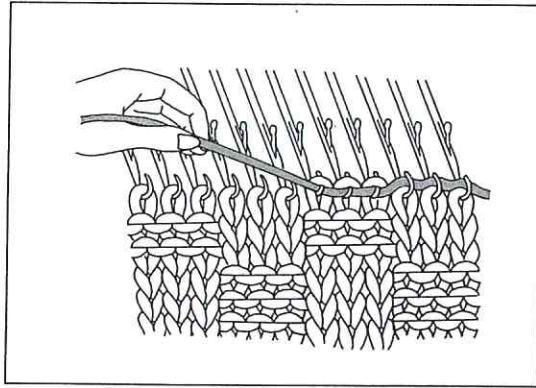

8. Die angefangene Strickreihe trennen Sie auf (Seite 29).
Überprüfen Sie, daß alle Maschen in den Nadelhaken hängen und alle Nadeln in der B-Position sind.
Aufgetrennte Reihenzahl notieren.

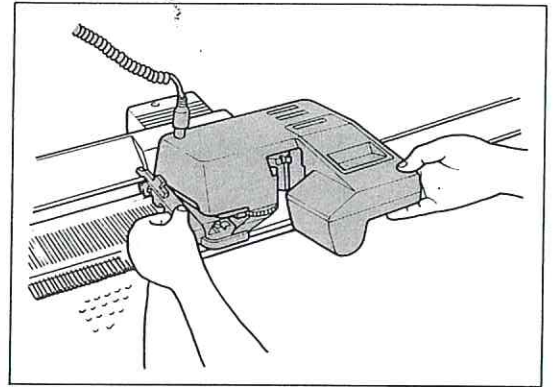

9. Ist der Faden gegenüber des Schlittens, schieben Sie den KG-Schlitten im Leerlauf (s.S. 13 Nr. 3) zur Fadenseite hin, und stellen ihn außerhalb der Wendemarkierung auf das Nadelbett. In diesem Fall geben Sie 1 Reihe zusätzlich zu der Zahl der aufgetrennten Reihen ein (siehe Punkt 10).

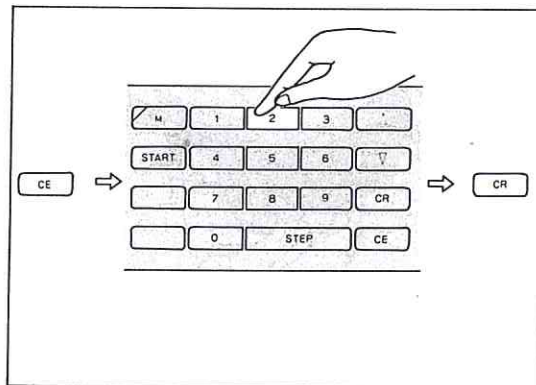

10. Drücken Sie die CE-Taste. Geben Sie die Zahl der aufgetrennten Reihen ein und drücken Sie die CR-Taste.

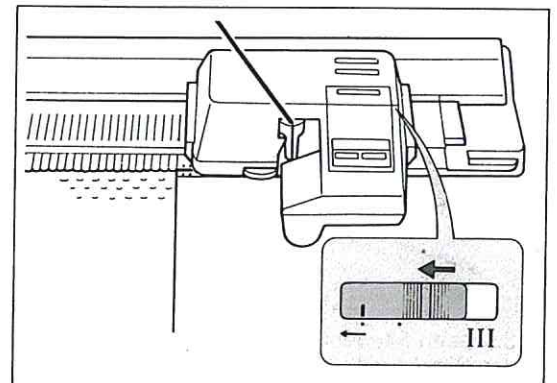

11. Fädeln Sie den Faden in das Nüßchen und stellen Sie Schalter III in die gewünschte Richtung.

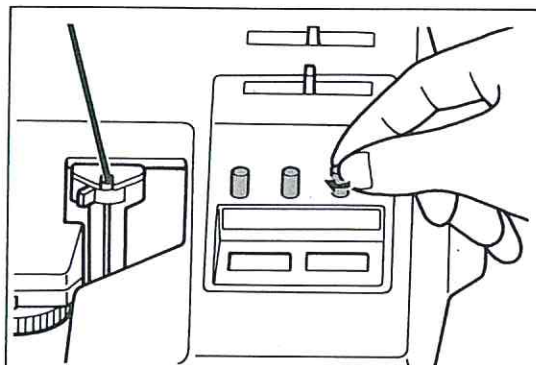

12. Regulieren Sie den Reihenzähler und den KL. Stricken Sie weiter.

•Während Sie Reihen auftrennen, steht der KG-Schlitten außerhalb des Strickteiles. Arbeiten Sie nach den Punkten 6-12.

2. STRICKUNTERBRECHUNG DURCH AUSSCHALTEN DER MASCHINE (Kippschalter)

1. Drücken Sie die Stop-Taste, wenn die letzte Musterreihe beendet ist.

• STEHT DER BETRIEBSSCHALTER II AUF 

Drücken Sie die Stop-Taste nach dem Umschalten.

• STEHT DER BETRIEBSSCHALTER II AUF 

Drücken Sie die Stop-Taste, wenn der KG-Schlitten die Reihe beendet hat.

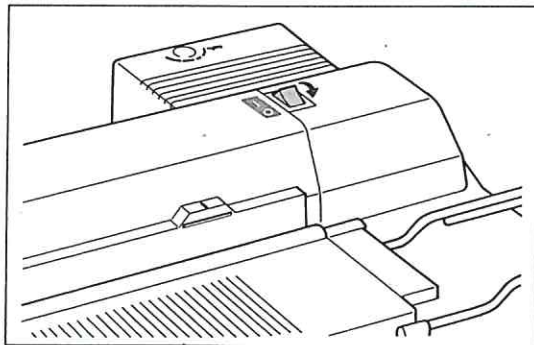
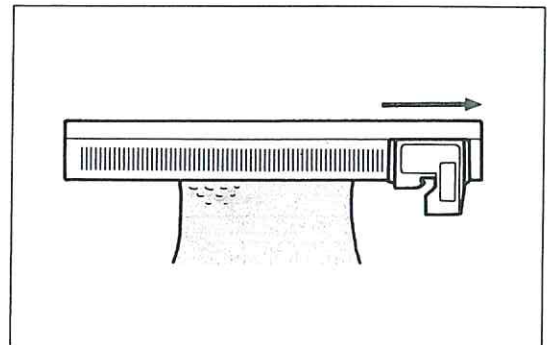
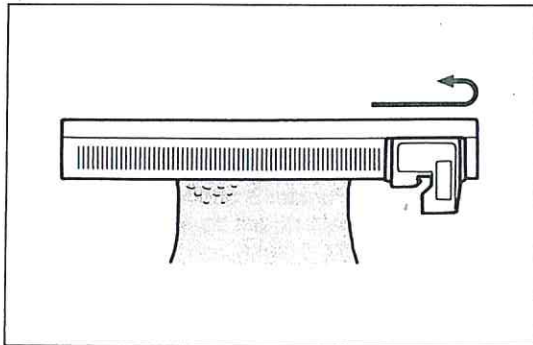

2. Schalten Sie die Maschine aus (Kippschalter).

* Erneuter Strickbeginn

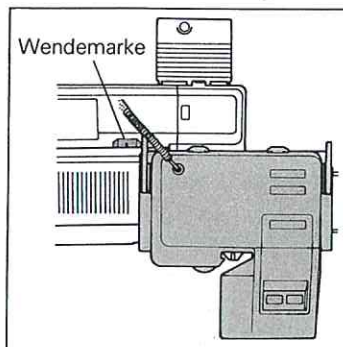

1. Schieben Sie den KG-Schlitten nach außen über die Wendemarke.

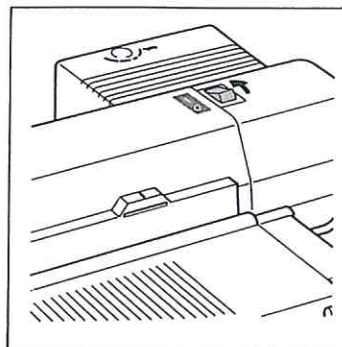

2. Maschine anschalten (Kippschalter).

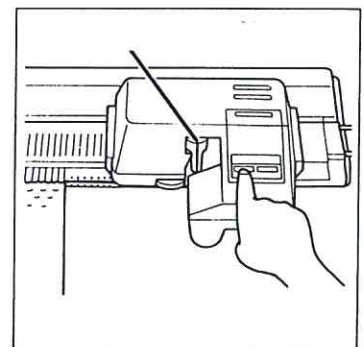

3. Schieben Sie den KG-Schlitten zum Strickteil (G-Lampe muß leuchten).

4. Schalter III in Schlittenrichtung stellen und weiterstricken.

3. WENN DIE STROMZUFUHR WÄHREND DES STRICKENS UNTERBROCHEN WIRD

Überprüfen Sie die genaue Strickposition

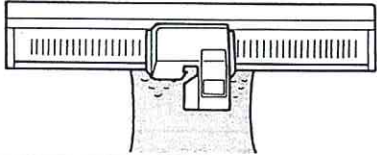
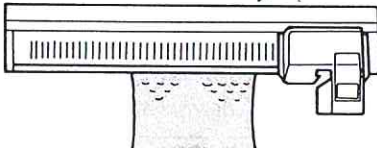
<p>DER SCHLITTEN STOPPT MITTEN IM GESTRICK</p> 	<p>Die angefangene Reihe auftrennen. Verfahren sie nach folgenden Punkten.</p>
<p>AUßERHALB DES GESTRICKS</p> 	<p>Nichts auftrennen. Überspringen Sie die Punkte 2 und 4. •Stand der Betriebsschalter II auf ←, drücken Sie CR → 1 → CR wie Punkt 4 zeigt. (Bei der Eingabe wurde 1 Strickreihe angenommen).</p>

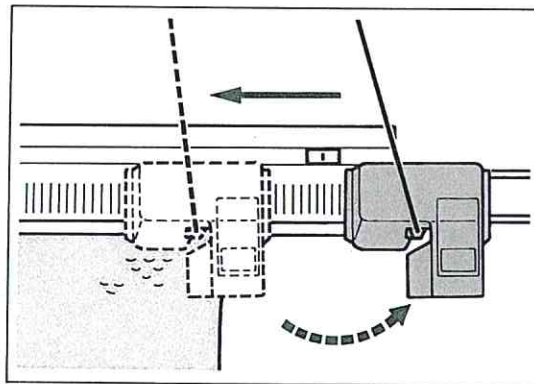

1. Wenn der Schlitten im Gestrick stand, schieben Sie ihn über die Wendemarke hinaus. (Entgegen der Pfeilrichtung von Schalter III)

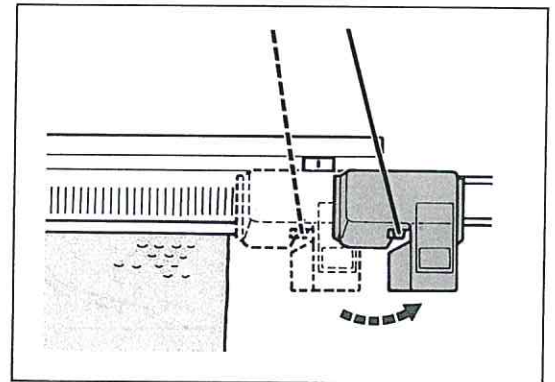

*Stand der Schlitten schon außerhalb des Gestrickes, Schieben Sie ihn, wie gezeigt, über die nächste Wendemarke hinaus.

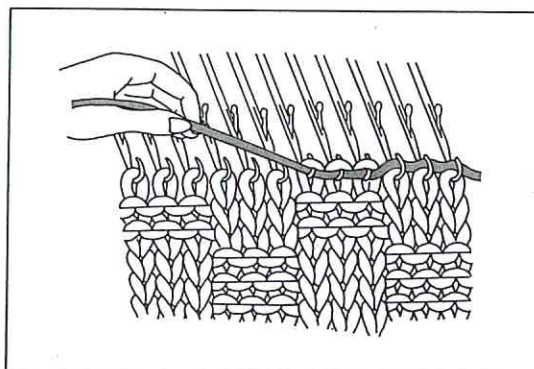

2. Trennen Sie die angefangene Reihe auf.

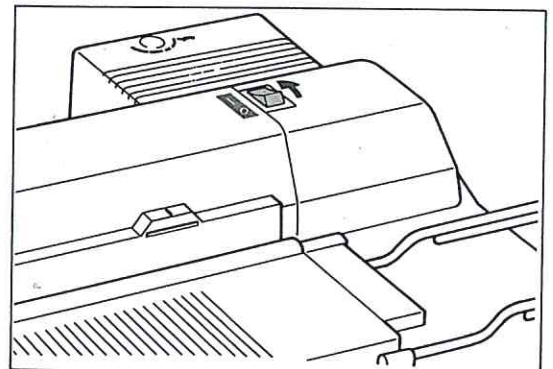

3. Schalten Sie die Maschine an.

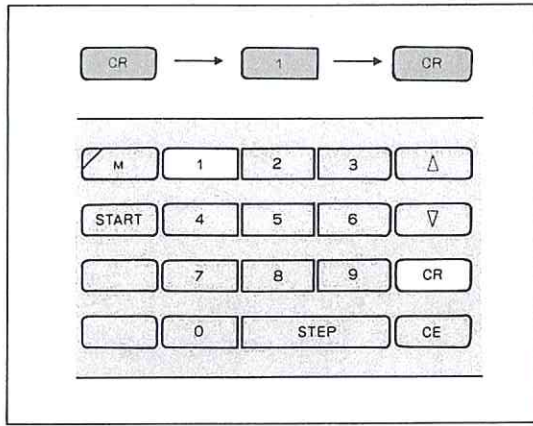

4. Drücken Sie die CR-Soft-Taste. Geben Sie "1" ein und drücken Sie die CR-Soft-Taste.

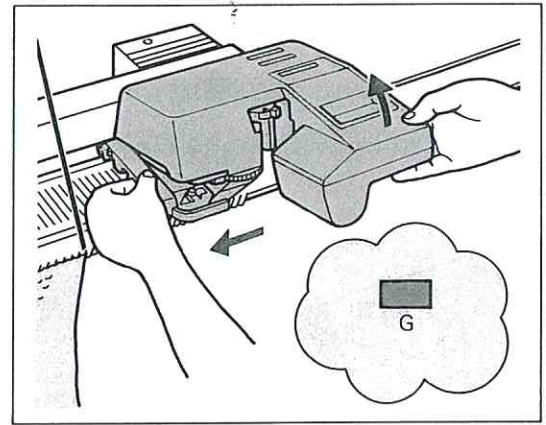

5. Schieben Sie den KG-Schlitten zum Strickstück hin (G-Lampe muß leuchten).

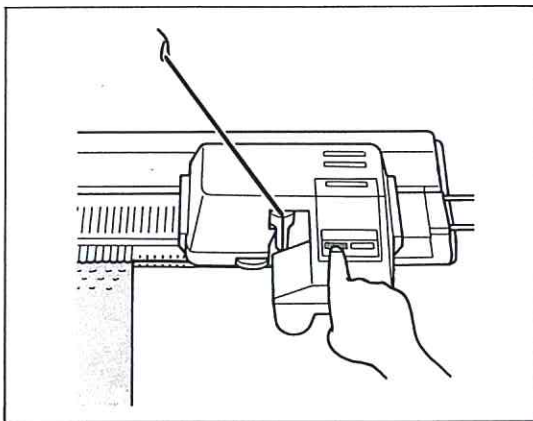

6. Stricken Sie weiter.



4. KG-ARBEITSNADEL

KG-ARBEITSNADEL

*Die KG-Arbeitsnadel ist ein wichtiger Teil des KG-Schlittens. Vor Strickbeginn mit dem KG-Schlitten kontrollieren Sie folgende Punkte.

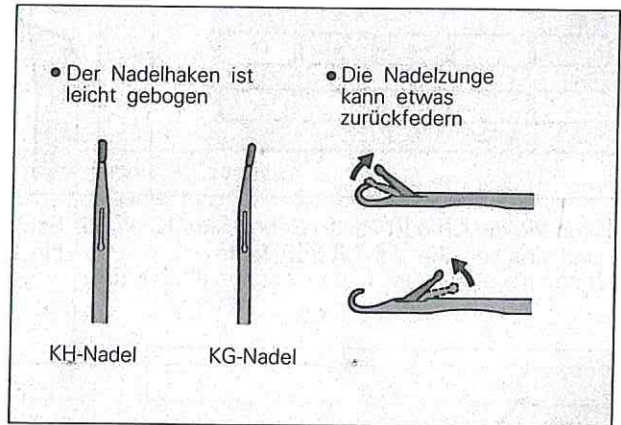

• Ist der Nadelschaft gerade?

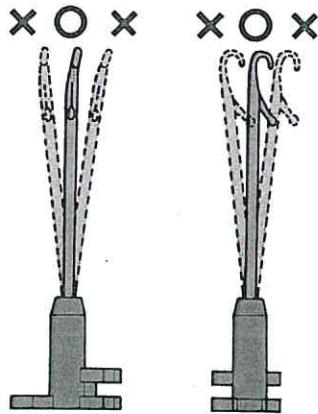

• Ist die Nadelzunge in Ordnung?

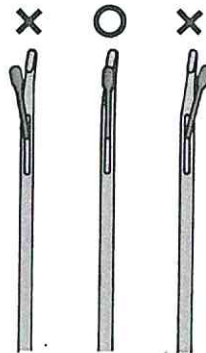

• Ist der Nadelhaken in Ordnung?

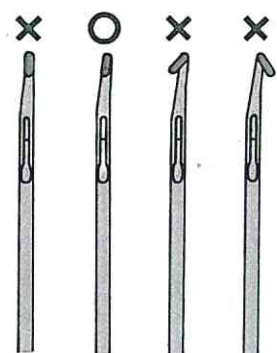

5. SO WECHSELN SIE DIE KG-ARBEITSNADEL AUS

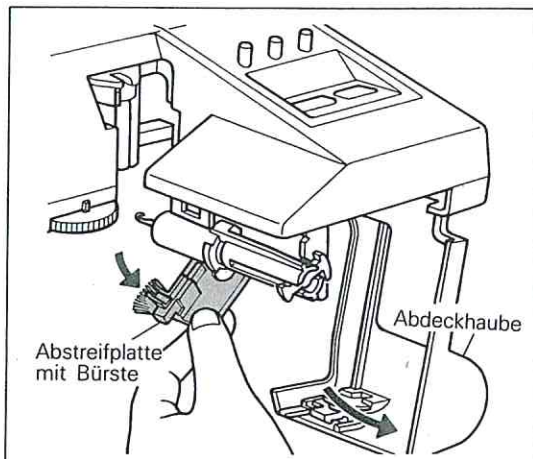

1. Öffnen Sie die Abdeckhaube, indem Sie die Taste drücken. Senken Sie die Abstreifplatte mit Bürste ab.

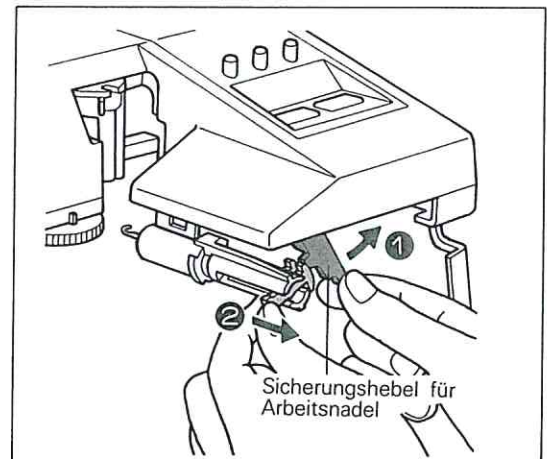

2. Drücken Sie den Sicherungshebel nach rechts und entfernen Sie die Arbeitsnadel.

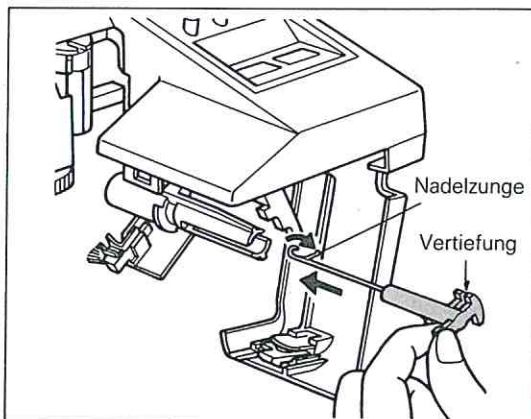

3. Schieben Sie eine Ersatznadel mit geöffneter Nadelzunge, wie gezeigt, in den Nadelkanal.

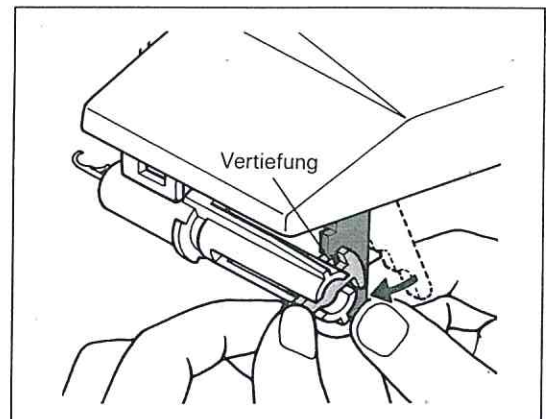

4. Die KG-Nadel sitzt sicher, wenn der Sicherungshebel in die Vertiefung eingerastet ist.

6. REINIGUNG UND PFLEGE

DAMIT DER KG-SCHLITTEN MÜHELOS ARBEITET, SOLLTEN SIE DEN SCHLITTEN STETS GUT REINIGEN UND ÖLEN.

- * Nehmen Sie den KG-Schlitten vom Nadelbett und entfernen Sie mit einem weichen Tuch Schmutz und Ölreste.
- * Reinigen Sie alle Metallteile.
- * Reinigen Sie die Laufschiene und Transportschiene am Nadelbett.
- * Säubern Sie die Plastikteile mit einem handelsüblichen Reinigungsmittel.
- * Nehmen Sie keinen Alkohol, Benzin oder Verdünner.
- * Die Maschine nicht direkt ölen.



ÜBERPRÜFEN SIE DAS MASCHENGITTER UND DIE NADELN IHRER MASCHINE. HIER EINIGE TIPS, UM STRICKFEHLER ZU VERMEIDEN.

WENN MASCHENGITTERHAKEN
ZUR SEITE GEBOGEN SIND . . .

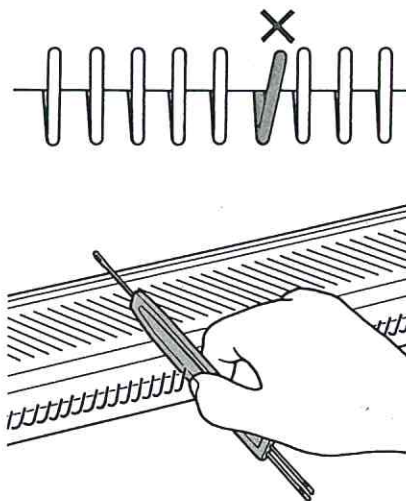

Mit dem Griff der Deckernadel, wie gezeigt,
leicht wieder zurückbiegen.

ÜBERPRÜFEN SIE DIE KH-NADELN

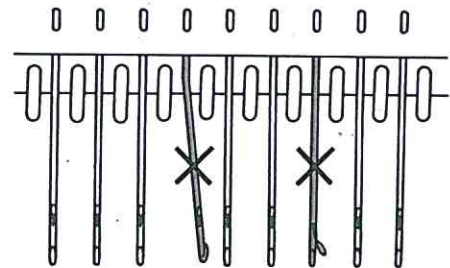

Schieben Sie alle Nadeln in die E-Position.
Überprüfen Sie Nadelhaken-, zungen- und
schäfte.
Wechseln Sie die defekten Nadeln, wie im
KH-Anleitungsbuch beschrieben, aus.

WICHTIG

*Die Wärmeentwicklung des Adapters bei längerem Gebrauch ist unbedenklich. Achten Sie nur darauf, daß der Adapter nicht mit Teilen zugedeckt wird.

*Achten Sie darauf, daß der Adapter nicht einer Wärmequelle oder direktem Sonnenlicht ausgesetzt ist.

*Vermeiden Sie während der Arbeit das Gestrick stark zu ziehen. Dadurch könnten Strickfehler entstehen.

*Wenn Sie die Arbeit unterbrechen, darf an der Position und Einstellung nichts geändert werden.

*Mitten im Strickteil dürfen Sie nie das Schlittenoberteil hochheben. Wenn Sie hochheben und wieder zurück in das Strickteil drücken, wird die KG-Arbeitsnadel beschädigt.

Wenn Sie hochheben

(1) Das Schlittenoberteil muß angehoben werden- in der Richtung wie Schalter III zeigt- bis über das Strickteil geschoben werden. Jetzt können Sie das Schlittenoberteil auf das Nadelbett absenken.

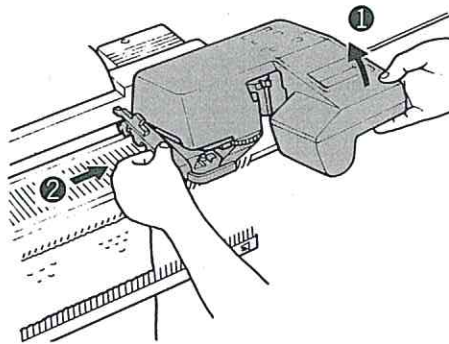

(2) Ziehen Sie die angefangene Reihe auf und beginnen Sie erneut mit dem Stricken (siehe die Punkte 6-12 auf Seite 37).

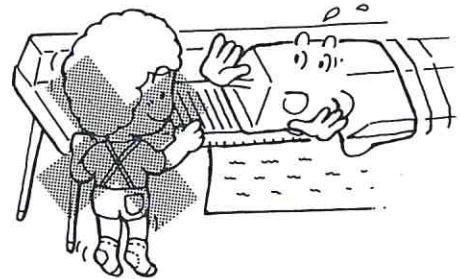
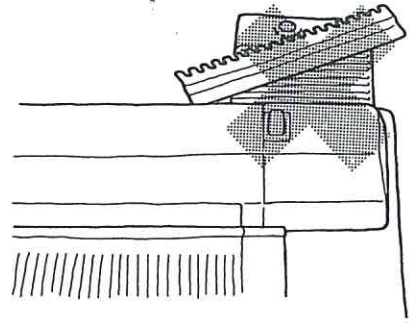
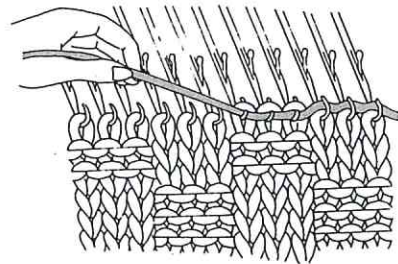

MAß-TABELLE

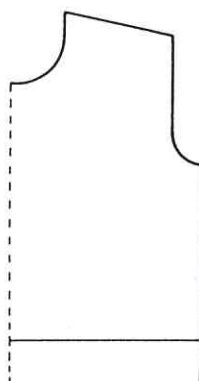

Auf folgender Maßtabelle können Sie die Reihenzahl für die gewünschten cm und mm ablesen.

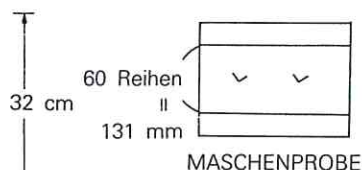

Wenn 60 R 131 mm ergeben und Sie benötigen 32 cm . . .

32 cm = 30 cm + 2 cm
 Lesen Sie die Reihenzahl der Kästchen von 30 cm und 2 cm (senkrecht), wo diese sich mit dem Kästchen 130~132 mm (waagrecht) treffen. Addieren Sie beide Zahlen.
 136 (Reihenzahl für 30 cm) –
 9 (Reihenzahl für 2 cm)
 = 145 Reihen.

Stellen Sie den Reihenzähler auf 145.

Gewünschte Maße Maschenprobe	Gewünschte Maße														
	1cm	2cm	3cm	4cm	5cm	6cm	7cm	8cm	9cm	10cm	20cm	30cm	40cm	50cm	
60mm	10	20	30	40	50	60	70	80	90	100	200	300	400	500	
61	9	19	29	39	49	59	68	78	88	98	196	295	393	491	
62	9	19	29	38	48	58	67	77	87	96	193	290	387	483	
63	9	19	28	38	47	57	66	76	85	95	190	285	380	476	
64	9	18	28	37	46	56	65	75	84	93	187	281	375	468	
65	9	18	27	36	46	55	64	73	83	92	184	276	369	461	
66	9	18	27	36	45	54	63	72	81	90	181	272	363	454	
67	8	17	26	35	44	53	62	71	80	89	179	268	358	447	
68	8	17	26	35	44	52	61	70	79	88	176	264	352	441	
69	8	17	26	34	43	52	60	69	78	86	173	260	347	434	
70	8	17	25	34	42	51	60	68	77	85	171	257	342	428	
71	8	16	25	33	42	50	59	67	76	84	169	253	338	422	
72	8	16	25	33	41	50	58	66	75	83	166	250	333	416	
73	8	16	24	32	41	49	57	65	73	82	164	246	328	410	
74	8	16	24	32	40	48	56	64	72	81	162	243	324	405	
75	8	16	24	32	40	48	56	64	72	80	160	240	320	400	
76	7	15	23	31	39	47	55	63	71	78	157	236	315	394	
77	7	15	23	31	38	46	54	62	70	77	155	233	311	389	
78	7	15	23	30	38	46	53	61	69	76	153	230	307	384	
79	7	15	22	30	37	45	53	60	68	75	151	227	303	379	
80	7	15	22	30	37	45	52	60	67	75	150	225	300	375	
81	7	14	22	29	37	44	51	59	66	74	148	222	296	370	
82	7	14	21	29	36	43	51	58	65	73	146	219	292	365	
83	7	14	21	28	36	43	50	57	65	72	144	216	289	361	
84	7	14	21	28	35	42	50	57	64	71	142	214	285	357	
85 ~ 86	6	13	20	27	34	41	48	55	62	69	139	209	279	348	
87 ~ 88	6	13	20	27	34	40	47	54	61	68	136	204	272	340	
89 ~ 90	6	13	20	26	33	40	46	53	60	66	133	200	266	333	
91 ~ 92	6	13	19	26	32	39	45	52	58	65	130	195	260	326	
93 ~ 94	6	12	19	25	31	38	44	51	57	63	127	191	255	319	
95 ~ 96	5	12	18	25	31	37	43	50	56	62	125	187	250	312	
97 ~ 98	6	12	18	24	30	36	42	48	55	61	122	183	244	306	
99 ~ 100	6	12	18	24	30	36	42	48	54	60	120	180	240	300	
101 ~ 102	5	11	17	23	29	35	41	47	52	58	117	176	235	294	
103 ~ 104	5	11	17	23	28	34	40	46	51	57	115	173	230	288	

Gewünschte Maße Maschen- probe	Gewünschte Maße														
	1cm	2cm	3cm	4cm	5cm	6cm	7cm	8cm	9cm	10cm	20cm	30cm	40cm	50cm	
105 ~ 106mm	5	11	16	22	28	33	39	45	50	56	113	169	226	283	
107 ~ 108	5	11	16	22	27	33	38	44	50	55	111	166	222	277	
109 ~ 110	5	10	16	21	27	32	38	43	49	54	109	163	218	272	
111 ~ 112	5	10	16	21	26	32	37	42	48	53	107	160	214	267	
113 ~ 114	5	10	15	21	26	31	36	42	47	52	105	157	210	263	
115 ~ 116	5	10	15	20	25	31	36	41	46	51	103	155	206	258	
117 ~ 118	5	10	15	20	25	30	35	40	45	50	101	152	203	254	
119 ~ 120	5	10	15	20	25	30	35	40	45	50	100	150	200	250	
121 ~ 122	4	9	14	19	24	29	34	39	44	49	98	147	196	245	
123 ~ 124	4	9	14	19	24	29	33	38	43	48	96	145	193	241	
125 ~ 126	4	9	14	19	23	28	33	38	42	47	95	142	190	238	
127 ~ 129	4	9	13	18	23	27	32	37	41	46	93	139	186	232	
130 ~ 132	4	9	13	18	22	27	31	36	40	45	90	136	181	227	
133 ~ 135	4	8	13	17	22	26	31	35	40	44	88	133	177	222	
136 ~ 138	4	8	13	17	21	26	30	34	39	43	86	130	173	217	
139 ~ 141	4	8	12	17	21	25	29	34	38	42	85	127	170	212	
142 ~ 144	4	8	12	16	20	25	29	33	37	41	83	125	166	208	
145 ~ 147	4	8	12	16	20	24	28	32	36	40	81	122	163	204	
148 ~ 150	4	8	12	16	20	24	28	32	36	40	80	120	160	200	
151 ~ 153	3	7	11	15	19	23	27	31	35	39	78	117	156	196	
154 ~ 156	3	7	11	15	19	23	26	30	34	38	76	115	153	192	
157 ~ 159	3	7	11	15	18	22	26	30	33	37	75	113	150	188	
160 ~ 162	3	7	11	14	18	22	25	29	33	37	74	111	148	185	
163 ~ 165	3	7	10	14	18	21	25	29	32	36	72	109	145	181	
166 ~ 168	3	7	10	14	17	21	25	28	32	35	71	107	142	178	
169 ~ 172	3	6	10	13	17	20	24	27	31	34	69	104	139	174	
173 ~ 176	3	6	10	13	17	20	23	27	30	34	68	102	136	170	
177 ~ 180	3	6	10	13	16	20	23	26	30	33	66	100	133	166	
181 ~ 184	3	6	9	13	16	19	22	26	29	32	65	97	130	163	
185 ~ 188	3	6	9	12	15	19	22	25	28	31	63	95	127	159	
189 ~ 192	3	6	9	12	15	18	21	25	28	31	62	93	125	156	
193 ~ 196	3	6	9	12	15	18	21	24	27	30	61	91	122	153	
197 ~ 200	3	6	9	12	15	18	21	24	27	30	60	90	120	150	
201 ~ 204	2	5	8	11	14	17	20	23	26	29	58	88	117	147	
205 ~ 209	2	5	8	11	14	17	20	22	25	28	57	86	114	143	

