



BREIMACHINE

Mode

Maak uw eigen kado's

Wat u gisteren weggooid, heeft vandaag weer waarde!

Feestelijke kleding

Leuk om te maken en te dragen

Enkelvoudiger motieven voor beginners

Professionele methoden

Te gekke kinderkleding

Schitterend geweven winterjas

Luxueuze avondjasje

Voor speciale gelegenheden

Mondriaan

Zijn invloed op gebreide kleding

47 nieuwe patronen



Deel 4
Prijs H fl. 9,95 / B fr. 215

Beste lezers

Het aantal verschillende soorten garens is enorm groot en daarom moeten we bij het breien van een kledingstuk niet alleen rekening houden met kleur, mode en model, maar ook met de wijze waarop dat kledingstuk verzorgd moet worden en de omstandigheden waarin we het willen dragen. De keuze van wol ligt bij koud weer voor de hand maar wollen kleding heeft in de regel nogal wat aandacht nodig. Wol is van nature vrij sterk, maar wanneer dit garen nat wordt - vooral wanneer het in aanraking komt met heet water - blijkt het erg kwetsbaar te zijn. Een aantal fabrikanten heeft dit "zwakke punt" weten te elimineren door het garen op een speciale manier te behandelen, waardoor de wol geschikt is voor machinewas. Zijde is warm bij koud weer en koel bij warme weersomstandigheden, het is een schitterend garen en voelt fijn aan; het nadeel is echter dat de produktiekosten ervan zo hoog zijn. Het eerste kunstmatig vervaardigde garen was rayon - als vervangend materiaal voor echte zijde. Niet lang daarna werd nylon uitgevonden. Dit is een bijzonder sterk garen en kan voor diverse doeleinden worden gebruikt. Maar, zoals met de meeste dingen, heeft ook nylon enkele nadelen - het voelt soms wat hard aan en "ademt" niet, dat wil zeggen dat het garen geen natuurlijke ventilatie heeft. Acryl, daarentegen, voelt vaak wel zacht aan en, afhankelijk van de wijze waarop het is geproduceerd, "ademt" het redelijk goed. Ondanks deze uiterlijke overeenkomsten echter, geeft dit garen zeker niet dezelfde warmte als echte wol. De ontwikkeling van kunstmatige vezels staat echter niet stil en er zijn tegenwoordig dan ook garens op de markt die praktisch niet van natuurlijke produkten zijn te onderscheiden. Een combinatie van wol en nylon biedt u de voordelen van beide garens: warmte, stevigheid en slijtvastigheid. Ook acryl is sterk, geschikt voor gematigde weersomstandigheden en verkrijgbaar in levendige kleuren, maar u moet wel oppassen met het persen van met dit garen gebreide kledingstukken.

In deze uitgave nemen we het gebruik van een aantal garens met verschillende eigenschappen onder de loep en u zult zien, dat de resultaten zeker de moeite waard zijn.

BREI MET PLEZIER!



Susan Nutbeam
Redaktrice

Inhoudsopgave

SPECIALE ONDERWERPEN

Chenille - Luxe stof in volle kleuren. *blz. 4 t/m 7*

Alpine - Kabelpatronen en intarsia op de skipiste. *blz. 10 t/m 13*

Modeverslag - De nieuwe kleuren komen eraan! *blz. 16 t/m 17*

Shetland - Wol met een verleden. *blz. 20 t/m 23*

Brei-mix - Schitterend samenspel van stoffen en breitechnieken. *blz. 23 t/m 25*

Zuivere wol - Het goede blijft zich onderscheiden! *blz. 26 t/m 27*

Mondriaan - De beroemde Nederlandse schilder en zijn invloed op gebreide kleding. *blz. 28 t/m 29*

Kadootjes - Zo maakt u de laatste eindjes garen op. *blz. 32 t/m 33*

Lovertjes - De nieuwste mode-accessoires. *blz. 34 t/m 35*

VOOR HEM

Geklede trui - Gemaakt met de automatische breislede. *blz. 9*

Vest - U ruikt de frisse berglucht. *blz. 11*

Jack - Combineer breiwerk met andere materialen. *blz. 23*

Vrijtijdstrui - Intarsia zakken met noorse mouwen. *blz. 29*

Stropdas - Een kadootje van nog geen vijf minuten. *blz. 32*

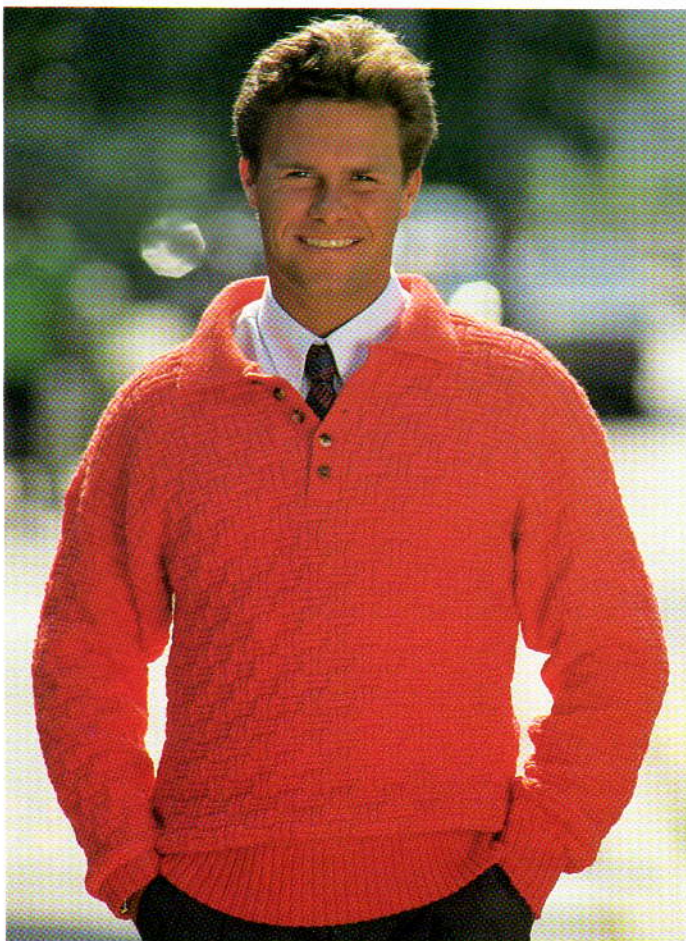



V O O R H A A R

Avondjas - De luxe straalt ervan af. *blz. 5*

Avondjasje - Met enkelvoudige motieven. *blz. 7*

Zakelijke combinatie - Klassiek jasje, sportieve rok. *blz. 8*

Trui, sjaal en hoofdband - Herinneringen aan de vijftiger jaren. *blz. 10*

Trui en muts - Intarsia in pasteltinten. *blz. 12 t/m 13*

Raglan trui - Met leuke col. *blz. 22*

Jack - Combineer breiwerk met andere materialen. *blz. 23*

Wijde jas - Nooit te nauw. *blz. 30*

Avondjurk - Probeer deze speciale techniek. *blz. 34*

Voor op een feestje - Mode is gewoon leuk! *blz. 35*

S T A P - V O O R - S T A P - Breitechnieken nader uitgelegd

Enkelvoudig motief - Of u nu een kledingstuk of een kussen breit, u wilt toch zeker trots zijn op het eindresultaat? *blz. 6*

Jacks met een suède voorpand - Combinatie voegt een nieuwe dimensie toe aan uw hobby. *blz. 23 t/m 25*

Samenvoegen - Een bijzondere manier om twee stukken breiwerk, met behulp van een derde stuk, aan elkaar vast te zetten. *blz. 31*

Inbreien van lovertjes - Door deze fantastische breitechniek kunt u een eenvoudige jurk omtoveren in een fantastisch kledingstuk! *blz. 34 t/m 35*

V A S T E O N D E R W E R P E N

Steek-o-theek - Kies uw eigen stekenpatroon en kleuren. *blz. 4 t/m 5*

Modeverslag - Vrouwelijke voorjaarskleuren. *blz. 16 t/m 17*



KLEUTERBREIWERK

Intarsia trui en muts in zachte pasteltinten. *blz. 13*

Geweven jas voor de goedgeklede jonge dame. *blz. 26*

Trui met vleermuismouwen - Gebreid van manchet tot manchet. *blz. 27*

Noors, gestreept in zuivere wol. *blz. 27*

Mondriaan-effect op noorse truien. *blz. 29*

B A B Y - B R E I W E R K

Eén ontwerp met zes verschillende mogelijkheden. *blz. 14 t/m 15*



© Alle patronen, drukwerk en foto's in dit boek zijn en blijven onder copyright van BROTHER INTERNATIONAL EUROPE LTD en kunnen niet geheel of gedeeltelijk zonder toestemming worden gereproduceerd.

BREIMACHINE MODE is een gezamenlijke uitgave van BROTHER INDUSTRIES LTD, 35, 9-chome, Horita-Dori, Mizuho-ku, Nagoya 467, Japan, en BROTHER INTERNATIONAL EUROPE LTD, Shepley Street, Guide Bridge, Audenshaw, Manchester M34 5JD. Tel. 061-330 6531. BREIMACHINE MODE accepteert geen verantwoordelijkheid voor ongevraagde manuscripten en foto's en aangezien de grootste zorg in acht is genomen voor wat betreft de juistheid van de patronen, tel- en schematekeningen, e.d. welke in deze uitgave van BREIMACHINE MODE zijn afgebeeld, kan de uitgever op geen enkele wijze aansprakelijk worden gesteld voor enigerlei schade, verlies e.d. voortkomende uit het gebruik ervan. Wij behouden ons het recht voor om iedere, door ons ontvangen, brief aan te passen en te publiceren.



A

B

D

C

F

E

G

H

S T E E K - 0 - T H E E K

Brei eens een paar chenille kussens voor in uw huis; u zult zien hoe decoratief ze zijn. Neem hiervoor de kleuren en het stekenpatroon van uw keuze. Nadere instructies voor het maken van kussens treft u aan in het middengedeelte (nr. 1).

Chenille

Het woord "chenille" is afkomstig uit het Frans en letterlijk vertaald betekent het "harige rups". Wanneer u het garen bekijkt, snapt u meteen waarom. Het garen bestaat namelijk uit een centrale draad die bedekt is met korte uitsteeksels en kan gemaakt zijn van zowel katoen, kunstzijde, zijde, wol en, in geval van het door ons genomen voorbeeld, van acryl. Chenille is, in vergelijking met andere garens, wel vrij duur, en dat komt voornamelijk vanwege de wijze waarop het wordt geproduceerd. Gewoon garen bestaat uit een schering (lengtedraden) en een inslag (breedtedraden). Chenille daarentegen wordt allereerst gemaakt tot een losgeweven garen en vervolgens op regelmatige afstand in de lengterichting ingesneden. De kleine franjes die zo ontstaan, worden hierna enigszins gedraaid, waardoor de "uitsteeksels" worden vastgezet en het garen een "harig" uiterlijk krijgt. Met chenille gebreide stoffen zien er luxe en fluweelachtig uit, waarbij de opstaande draadjes zorgen voor een diepte-effekt, zelfs bij de wat zachtere kleuren. Chenille kledingstukken moeten wel met zorg behandeld worden, maar laat u zich hierdoor niet ontmoedigen.

Voor onze avondjas hebben we ons laten inspireren door de rijke en warme ontwerpen van Oosterse tapijten, waarbij het chenille zorgt voor de gewenste structuur en kleur. Een werkelijk perfecte combinatie met een avondjurk, een lange broek of een feestjurk - een beetje luxe heeft u immers toch wel verdiend!

Gedetailleerde instructies voor de jas treft u aan in het middengedeelte (nr. 2).



STAP - VOOR - STAP

Enkelvoudig motief

Een enkelvoudig motief kunt u gebruiken ter decoratie van allerlei soorten breiwerk.

Enkelvoudige motieven kunt u het beste breien met even zwaar of zwaarder garen als de hoofddraad. Het verdient geen aanbeveling om garen te kiezen dat lichter van gewicht is. Dergelijke motieven moeten echter wel bij de zijranden met de rest van het breiwerk worden verbonden om te zorgen dat het breiwerk bij deze punten niet losraakt. Gebruik een derde, dunne draad in de kleur van het hoofdgaren of het hoofdgaren zelf als afwerkdraad. Volg de hieronder beschreven stappen voor een professioneel resultaat!

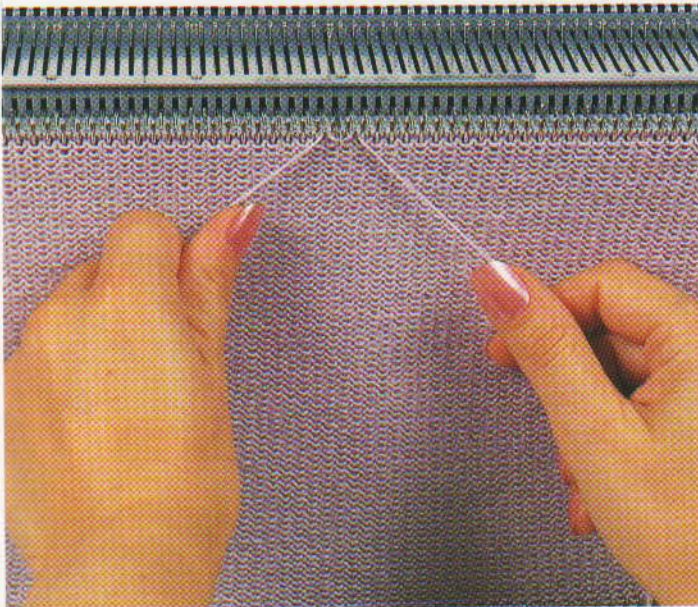

STAP 1. Brei tot aan de toer vóór het enkelvoudige motief. Stel de machine in op de eerste patroon toer (in geval van een ponskaartmachine heeft u een kam voor enkelvoudige motieven nodig). Brei nu 1 toer voor het selecteren van de patroonnaalden. Indien uw motief vrij groot is, heeft u twee *afwerkdraaden* nodig, één voor elke zijde. In ons voorbeeld laten we u een klein motief zien, waarvoor we slechts één *afwerkdraad* nodig hebben; werk vanuit het midden naar buiten. Sla de *afwerkdraad* om de naaldkoppen naast de eerste en laatste naald van het ontwerp. De *afwerkdraad* dient aan de rechterzijde tegen de klok in om de naalden geslagen te worden en aan de linkerzijde met de klok mee. Brei vervolgens 1 toer met het hoofdgaren in toevoerog A en het garen voor het motief in toevoerog B.

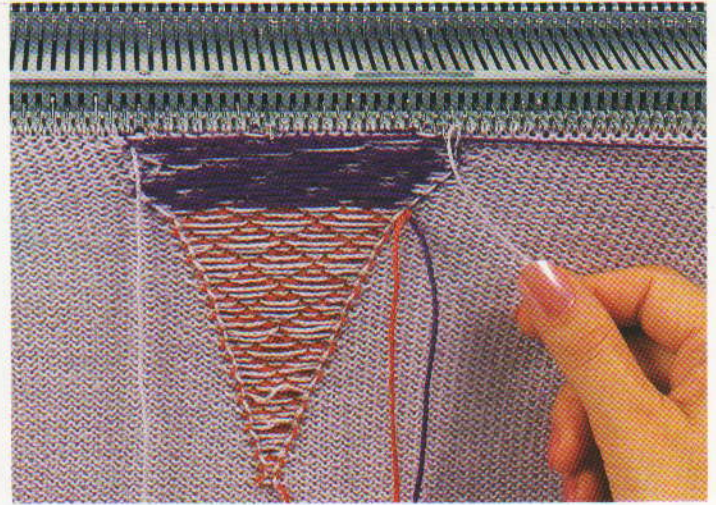

STAP 2. *Sla de *afwerkdraad* om de naaldkop, zoals in Stap 1 is beschreven, voordat de volgende toer wordt gebreid en aan de zijde waar de slede zich bevindt*. Voor het gehele motief van * tot * steeds herhalen.

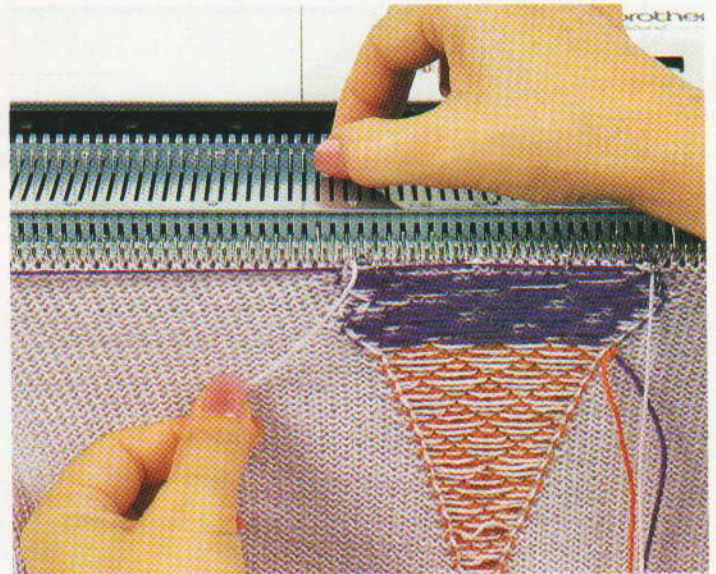

STAP 3. Denk eraan dat u de zojuist gebreide toer eerst moet afwerken. Daarom is het mogelijk dat de naald voor de *afwerkdraad* zich naast de laatste geselecteerde naald op de voorgaande toer bevindt, en het kan zijn dat deze naald niet geselecteerd is op de huidige toer.

Nadere instructies voor het jasje treft u aan in het middengedeelte (nr. 3).



“Botany” klassieke kwaliteit

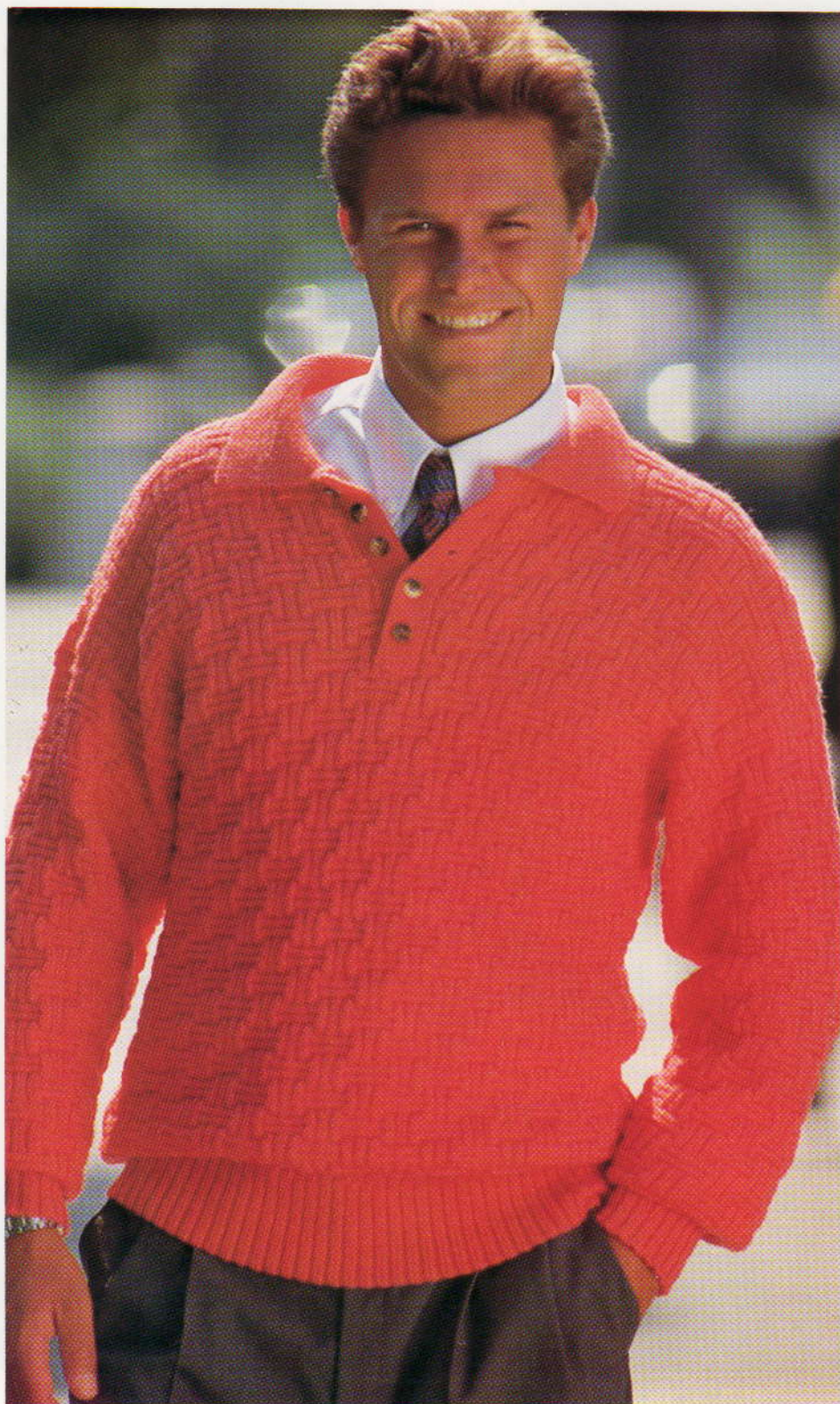

De naam van deze wolsoort is ontleend aan de “Botany Bay” in New South Wales, Australië. Deze provincie - die op dit moment een grote naam aan het verwerven is op wijng gebied - is van oudsher bekend om zijn grote schapenfokkerijen. Het gaat hier om Merinoschape n, die een zachte, langharige vacht hebben, die garant staat voor topkwaliteit wol. Dit Merino-ras ontstond, doordat de Romeinen in vroeger tijden hun schapen overbrachten naar Spanje met zijn ideale klimaat en ze daar zolang kruisten, totdat ze tevreden waren over het resultaat.

De wol van het Merinoschaap is bijzonder zacht en licht en kan, dankzij de lengte van de haren, erg dun gesponnen worden. Het garen is vooral geschikt voor fijn breiwerk en komt vooral goed tot zijn recht, wanneer het wordt gebruikt voor jurken, wijde truien etc.

Gekleed en toch sportief - een klassieke trui gebreid met de automatische breislede. Gedetailleerde instructies treft u aan in het middengedeelte (nr. 5).



Geknipt voor uw werk? Deze "Botany" wol is bijzonder geschikt voor het breien van een schitterende rok - gedetailleerde instructies treft u aan in het middengedeelte (nr. 4).

Magnetronovens



van **brother**

Printers

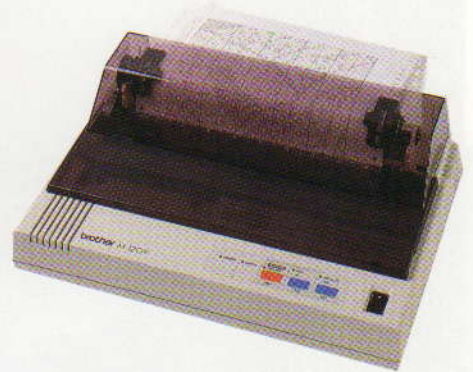

van **brother**

Naaimachines



van **brother**

Breimachines

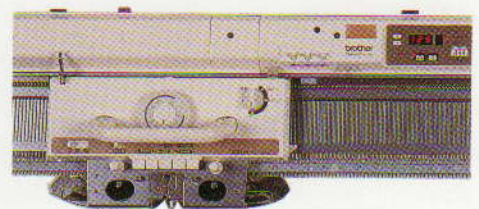

van **brother**

Après-ski



In vroeger tijden vormden winterse pakken sneeuw voor de mens een beproeving en zelfs een bedreiging. De strenge winters waren een regelrecht gevaar voor de veestapel en de gewassen.

Vandaag de dag echter, zijn er over de hele wereld naar schatting zo'n 50 miljoen skiërs die genieten van zware sneeuwval, gletsjers en zonneshijn, om nog maar niet te spreken over de après-ski activiteiten in de moderne vakantieplaatsen. De meeste skiërs treffen we aan in Europa, waar het allemaal begon - men heeft in Zweden een ski gevonden die dateert van het jaar 2500 v. Chr. Mocht u dat verbazingwekkend vinden, dan kunnen we u wijzen op een vondst in Noorwegen, die bevestigt dat skiën geen bezigheid van de laatste jaren is - op een steengravure van 500 jaar later kan men duidelijk onderscheiden hoe twee, met ski's uitgeruste, mannen op elanden jagen. Daarna is het rondom "de ski" eeuwenlang vaag gebleven, tot aan de 12e eeuw, toen de Finnen hun ski's, die nog steeds voor praktische doeleinden werden gebruikt, onderbonden om op te trekken tegen een toenmalige vijand. Verder weet men dat de Noorse "postbodes" een eeuw later, gedwongen door de weersomstandigheden, hun werk deden op ski's. Vanaf die tijd nam de ontwikkeling van het skiën als sport en als vervoersmiddel een enorme vlucht. Het gebruik van ski's

Kabels kunt u op elk type machine breien; bovendien is de werkwijze eenvoudig en geven deze kabels een draai aan het leven! Voor nadere instructies verwijzen wij u naar het middengedeelte (nr. 6).

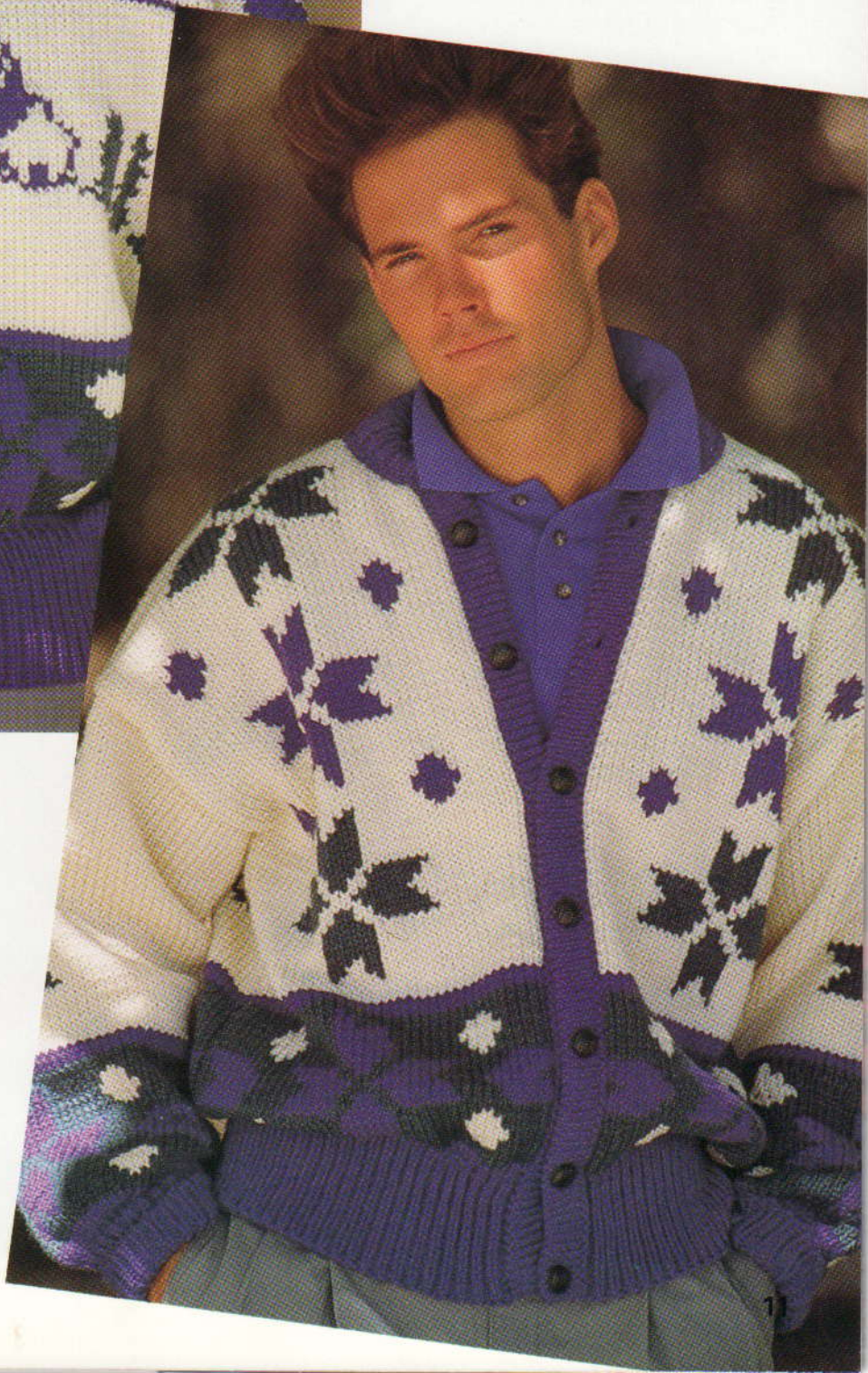
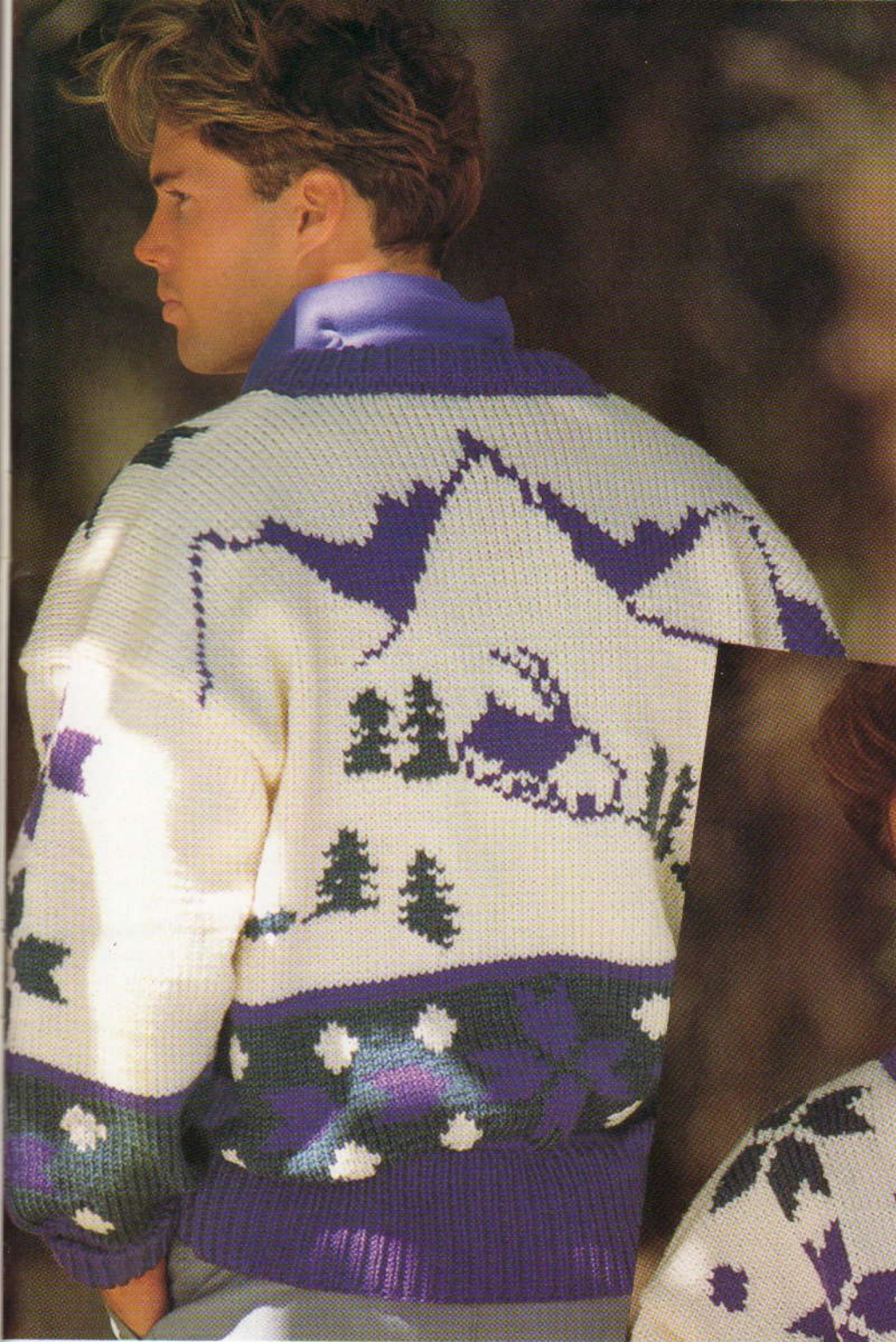

*Deze prachtige, op een
grobreier gemaakte, intarsia
trui is geschikt voor ieder lid
van het gezin. Nadere
instructies treft u aan in het
middengedeelte (nr. 7).*

verspreidde zich eerst over Noord-Europa en vervolgens over Italië, Frankrijk en Engeland en werd later met enthousiasme overgenomen in Canada en de Verenigde Staten.

Bij de ontwikkeling van het skiën heeft de technologie een grote rol gespeeld. Zo konden hele berggebieden worden ontsloten en werd het materiaal aanzienlijk verbeterd. Ook de kleding is veranderd en, hoewel we nog steeds het idee in ons hoofd hebben van skiërs met schitterende wollen truien, is het echter nu zo, dat zelfs de wat minder fanatieke beoefenaar van de sport de voorkeur geeft aan waterafstotende ski-jacks en broeken. De trui heeft echter wel zijn waarde bij het "après-skiën", waarbij de "alpine look" gehandhaafd dient te blijven. In onze ontwerpen vindt u een aantal traditionele elementen terug - kabels, berghutten, sneeuwvlokken en kristallen - maar u hoeft zeker geen topskiër te zijn om ervan te kunnen genieten!

Moeder en dochter zijn één - gedetailleerde instructies in iedere maat van bovenwijdte 55 t/m 106 treft u aan in het middengedeelte (nr. 8).







E é n p a t r o o n,

Wanneer u eenmaal een goed basispatroon heeft, kunt u elk gewenst ontwerp breien - denk er wel aan dat u de steekgrootte aanpast aan de geschreven instructies, indien u hiervan gebruik maakt, of de gewenste afmetingen op het transparant van uw breigeleider tekent.

Op ons basispatroon hebben we twee variaties

gemaakt. Het eerste ontwerp heeft een effen rugpand met een keus uit twee verschillende sluitingen: langs beide raglannaden, of langs één raglannaad en verder naar beneden langs de zijkant. In ons voorbeeld hebben we drukkertjes gebruikt, maar u kunt natuurlijk ook kiezen voor mooie knoopjes en hiervoor in de boord



zes keer anders!

knoopsgaatjes breien.

Het tweede ontwerp heeft een sluiting middenachter tot de taille met een handige overslag. We hebben gekozen voor klittebandsluitingen, die eenvoudig te maken zijn. Heeft u eenmaal besloten welk ontwerp u wilt maken, dan moet u een stekenpatroon kiezen.

Wij hebben twee eenvoudige stekenpatronen genomen met effen gekleurde stukken en/of strepen - de mogelijkheden zijn onbeperkt!

Gedetailleerde instructies voor het breien van de kruippakjes treft u aan in het middengedeelte (nr. 9 t/m 11).

U voelt zich vrouw!

De mode-industrie wil iedereen, ieder seizoen, iets bieden. Voor wat betreft volgend jaar, lijkt het erop dat de thema's van de ontwerpers gericht zijn op de meest uiteenlopende levenswijzen en karakters.

De kenmerken van één modebeeld voor de lente van 1990 zijn subtiel, verfijnd, met een herwaardering van romantiek en sensualiteit. De kleding benadrukt de vormen van het lichaam en is uitgevoerd in lichte - soms zelfs doorzichtige - stoffen, die los hangen of om het lichaam geslagen worden of schuin afgewerkt worden voor een extra modieus effect. Broeken van soepel vallende stof en plooirokken worden gekombineerd met lange tunieken of jasjes. Wat verder opvalt is dat er erg veel kant wordt gebruikt, niet alleen bij de hals en de manchetten maar ook als basisstof voor hele kledingstukken. Petticoats en lingerie-topjes benadrukken de romantische tendenzen van het komend voorjaar. Als kleuren worden gebruikt: diverse tinten bruin, terracotta, zand, beige, écru en oker, samen met "ouderwetse" pasteltinten groen, perzik, zachtgeel, grijsblauw en oudrose. Linnen en zijde worden getipt als de favoriete stoffen voor de nieuwe lentemode. Het matte uiterlijk van het ene garen gekombineerd met de glans van het andere, geeft een extra dimensie aan het toch al mooie breiwerk. Ter decoratie wordt gebruik gemaakt van borduursel met dezelfde of een andere kleur, en zelfs gouddraad. Metalen, glinsterende en paarlemoeren knopen zorgen voor het puntje op de "i".

Hoe het zit met de andere modebeelden voor 1990, kunt u lezen in de volgende uitgave!







BREIMACHINE

*In onze
volgende
uitgave*

*Krijg dat heerlijke
lentegevoel*

Met die te gekke tricotjasjes!

Traditionele kleding

Terug naar de toekomst - met de
automatische breislede!

*Gooi het op een
(ak)koordje!*

Maak iets moois van een
eenvoudig kledingstuk!

Beginners

Knoopsgaten, stap-voor-stap.

*Zorg ervoor dat u
deze uitgave op tijd
bestelt!*

Verkrijgbaar in januari 1990

Zorg dat u de volgende uitgave niet
mist. Vul onderstaande bon in en
geef deze aan de verkoper.

S.v.p. bewaar voor mij ieder kwartaal een
exemplaar van BREIMACHINE-MODE

Naam: _____
Adres: _____

Mis de volgende niet

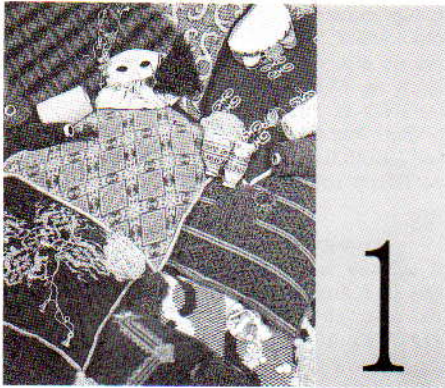

MACHINES: Zie onderstaand. **BENODIGDHEDEN:** 100% acryl, 360 m/100 g - H: 400 g; restjes KK. Rits van 50 cm. **MATEN:** Ca. 60 x 60 cm. **PROEFLAP:** Tr. st. en noors-40 st. = 15,2 cm en 60 t. = 16,7 cm (Sg. ca. 8 voor tr. st. en ca. 9 voor noors). **OPMERKINGEN:** Zie onderstaand voor stekenpatr. en aanbevolen kleuren.

BASISKUSSEN - ONDERKANT

Met RG, over 157 HB-nld. opzetten en een paar t. breien. 000. Met H, Sg. 8, tot TT 217 breien en rest-breien.

BOVENKANT

Met RG, over 157 HB-nld. opzetten en een paar t. breien. 000. Sg. 9, met H en KK en het gewenste stekenpatr. van hieraf noors of het enkele motief breien. Tot TT 216 breien en rest-breien.

BIESVERSIERING

***. *157 HB-nld. naar de B-st. schuiven. Met de verkeerde kant van het werk naar u toe, hetzelfde aantal st. langs een rand van de bovenkant opnemen en op nld. zetten*. Met de goede kant van het werk naar u toe, hetzelfde aantal st. langs een rand van de onderkant opnemen en op nld. zetten. 000. **Sg. 7, met de gewenste kleur 13 t. breien. Sg. 10, 1 t. breien en afkanten**. *** Van *** tot *** herh. voor nog twee randen. Rand voor rits: van * tot * herh. Vervolgens van ** tot ** herh.

AFWERKING

De rits inzetten. 4 kwastjes in de gewenste kleur maken en op de hoeken zetten.

KUSSEN A - zie patroonblad 1 (F)

Machines: A, C of D. **Aanbevolen kleuren:** H: donkerblauw; KK: wijnrood en turquoise.

KUSSEN B - zie patroonblad 5 (A)

Machine: D. **Aanbevolen kleuren:** H: ceriserood; KK: zwart.

KUSSEN C - zie patroonblad 5 (C)

Machines: C of D. **Aanbevolen kleuren:** H: donkerblauw; KK: rood.

KUSSEN D - zie patroonblad 1 (G)

Machines: C of D. **Aanbevolen kleuren:** H: donkerblauw; KK: roestbruin en blauw.

KUSSEN E - zie patroonblad 2 (A)

Machine: D. **Aanbevolen kleuren:** H: zwart; KK: lichtpaars. Op de Gespiegeld functie instellen. Bij de 60e patroontoe op de Op-z'n-kop functie instellen.

KUSSEN F - zie patroonblad 1 (E)

Machines: A, C of D. **Aanbevolen kleuren:** H: donkerblauw; A: blauw; B: rood. *Met A in TVO-A en B in TVO-B, 2 t. breien. Met H, 2 t. breien. Met H in TVO-A en B in TVO-B, 2 t. breien. Met H, 2 t. breien.

Met H in TVO-A en A in TVO-B, 31 t. breien. Met H, 2 t. breien*. Van * tot * steeds herh.

KUSSEN G - zie patroonblad 2 (D)

Machine: D. **Aanbevolen kleuren:** H: turquoise; A: marineblauw; B: rood. Met H, 15 t. breien. Op de Gespiegeld functie instellen. *Op de 1e patroontoe instellen (programmeer de gekozen naaldenst. 11 st. vanaf de rand van het werk) en 1 t. breien om de nld. te selecteren. Eén motief met marineblauw breien en een tweede met rood. Met H, 17 t. breien. Op de Op-z'n-kop functie instellen en de twee motieven nogmaals breien met kleur A en B omgekeerd.

KUSSEN H - zie patroonblad 5 (B)

Machines: C of D. **Aanbevolen kleuren:** H: zwart; KK: roestbruin. Op de Dubbelbreed en Dubbellang functie instellen.



MACHINES: C of D met DB. **BENODIGDHEDEN:** 100% acryl, 360 m/100 g - H: 500 (530, 560, 590, 620) g marineblauw; A: 385 (405, 425, 445, 465) g roestbruin; B: ca. 10 g turquoise. Restje glad acryl voor de afwerking. 13 knopen. **MATEN:** Voor bovenwijdte 86 (91, 96, 101, 106) cm. **PROEFLAP:** Noors - 40 st. = 15,2 cm en 60 t. = 16,7 cm (Sg. ca. 9). **BOORDSTEEK:** 1 x 1, Sg. 4/4. **OPMERKINGEN:** Zie patroonblad 5 (A) voor de rok en 1 (F) voor het bovenlijfje en de mouwen.

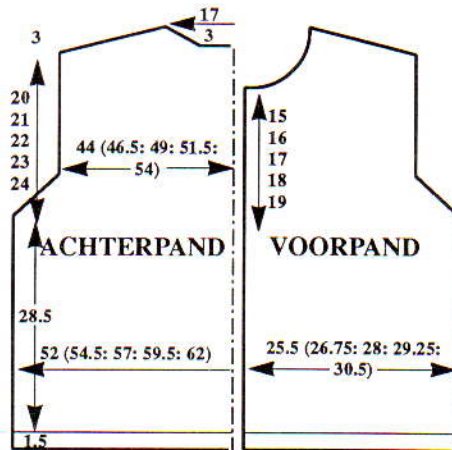

ROK - RECIJTER ACHTERPAND

Met H, over 139 (147, 153, 161, 167) HB-nld. voor boordst. opzetten. 000. Tot TT 6 breien. Alle st. naar het HB overzetten. SAR. 000. Op de 1e patroontoe instellen. Aan de andere kant van de slede, 48 nld. naar de E-st. schuiven. De kantenhendel op H zetten. Sg. 9, 1 t. breien om de nld. te selecteren. Met A in TVO-A en H in TVO-B, van hieraf noors breien. 1 t. breien. Aan de andere kant van de slede, 4 x 12 nld. op de volg. en elke 2e t. naar de D-st. schuiven (de draad steeds om de kantnaald slaan om gaatjes te voorkomen).

Tot TT 17 breien. 14 x 1 st. aan de linker kant van de volg. en elke 17e t. mind. Tot TT 252 breien en rest-breien.

ROK - LINKER ACHTERPAND

Als RECHTER ACHTERPAND, in spiegelbeeld.

ROK - RECHTER VOORPAND

Als LINKER ACHTERPAND.

ROK - LINKER VOORPAND

Als RECHTER ACHTERPAND.

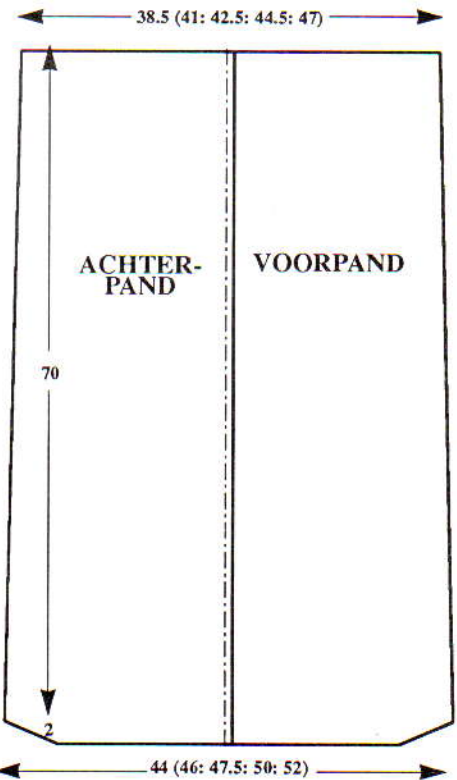

BOVENLIJFJE - ACHTERPAND

De middenachternaad sluiten. 137 (143, 149, 157, 163) HB-nld. naar de B-st. schuiven. Met de verkeerde kant van het werk naar u toe, de st. van het achterpand van de rok op nld. terugzetten, gelijk verdeeld over de t. SAL. Op de 1e patroontoe instellen. Met H, Sg. 9, 1 t. breien om de nld. te selecteren. 000. *Met H in TVO-A en A in TVO-B, 17 t. breien. Met H in TVO-A en B in TVO-B, 7 t. breien*. Van * tot * steeds herh. Tot TT 72 breien.

Armsgat

3 (2, 2, 3, 3) st. aan het beg. van de volg. 2 t. afkanten. 8 x 1 st. aan weerskanten van de volg. en elke 2e t. mind. Tot TT 144 (148, 152, 154, 158) breien. SAR.

Schouder en hals

Een aantekening van de patroonpositie maken. De middelste 15 st. rest-breien. De st. links rest-breien. SAR. **7 (7, 8, 9, 9) st. aan het beg. van de volg. t. afkanten. 3 st. aan het beg. van de volg. t. afkanten**. Van ** tot ** nog 3 maal herh. 7 (11, 10, 9, 12) st. aan het beg. van de volg. t. afkanten. De overbl. 3 st. afkanten. De st. links op nld. terugzetten en deze zijde in spiegelbeeld afbreien.

BOVENLIJFJE - RECHTER VOORPAND

67 (71, 73, 77, 81) HB-nld. naar de B-st. schuiven. Met de verkeerde kant van het werk naar u toe, de st. van het rechter voorpand van de rok op nld. terugzetten, gelijk verdeeld over de t. SAL. Op de 1e

patroontoe instellen. Met H, Sg. 9, 1 t. breien om de nld. te selekteren. 000. Van hieraf noors breien. Tot TT 72 breien. SAR.

Armsgat

3 st. aan het beg. van de volg. t. afkanten. 1 t. breien. 8 x 1 st. aan het beg. van de volg. en elke 2e t. mind. Tot TT 127 (131, 135, 137, 141) breien. SAL.

Hals

1 x 7 (8, 7, 7, 8) st., 1 x 4 st., 1 x 3 st., 2 x 2 st., en 3 x 1 st. aan het beg. van de volg. en elke 2e t. afkanten. Tot TT 144 (148, 152, 154, 158) breien.

Schouder

4 x 7 (8, 7, 9, 9) st. aan het beg. van de volg. en elke 2e t. afkanten. 1 t. breien. De overbl. 7 (11, 10, 9, 12) st. afkanten.

BOVENLIJFJE - LINKER VOORPAND

Als RECHTER VOORPAND, in spiegelbeeld.

MOUWEN

Met H, over 57 (57, 61, 61, 63) HB-nld. voor boordst. opzetten. 000. Tot TT 6 breien. Alle st. naar het HB overzetten. SAR. Op de 6e t. instellen. Sg. 9, 1 t. breien om de nld. te selekteren. 000. ***Met H in TVO-A en B in TVO-B, 7 t. breien. Met H in TVO-A en A in TVO-B, 17 t. breien***. Van *** tot *** steeds herh. en TEGELIJKERTIJD, als de TT op 4 (4, 4, 4, 1) staat, 24 (27, 27, 30, 32) x 1 st. aan weerskanten van de volg. en elke 4e t. meer. Tot TT 126 breien.

Mouwkop

44 x 2 st. aan het beg. van de volg. en elke t. afkanten. De overbl. 17 (23, 27, 33, 39) st. afkanten.

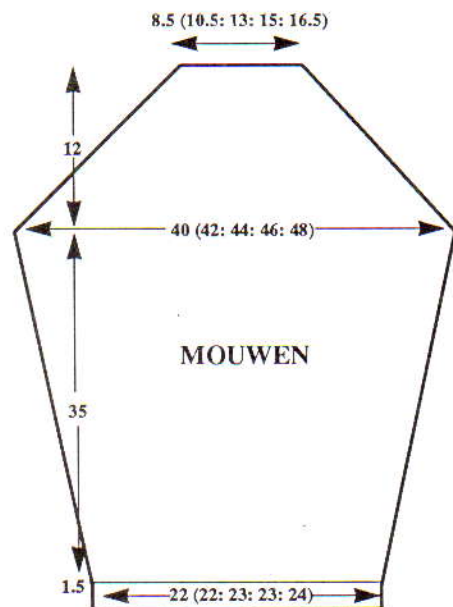

HALSBOORD

Schouderaden sluiten. Met H, over 115 HB-nld. voor boordst. opzetten. 000. Tot TT 6 breien. Alle st. naar het HB overzetten. Sg. 8, 1 t. breien. Met de goede kant van het werk naar u toe, hetzelfde aantal st. langs de hals opnemen en op nld. zetten. 3 t. breien en rest-breien.

KNOOPSGATENBIES

Met H, over 97 (99, 103, 105, 107) HB-nld. voor boordst. opzetten. 000. Tot TT 3 breien. 12 knoopsgaten van 1 st. maken, gelijk verdeeld over de t. Tot TT 6 breien. Alle st. naar het HB overzetten. Sg. 8, 1 t.

breien. Met de verkeerde kant van het werk naar u toe, hetzelfde aantal st. langs de vooropening en halsboord van het rechter voorpand van het bovenlijfje opnemen en op nld. zetten. Sg. 10, 1 t. breien en afkanten. Met H, over 183 HB-nld. voor boordst. opzetten. 000. Tot TT 6 breien. Alle st. naar het HB overzetten. Sg. 8, 1 t. breien. Met de verkeerde kant van het werk naar u toe, hetzelfde aantal st. langs het rechter voorpand van de rok opnemen en op nld. zetten. Sg. 10, 1 t. breien en afkanten. De knoopsgatenbiesnaden sluiten (in het midden een opening laten voor de 13e knoop).

KNOPENBIES

Als KNOOPSGATENBIES zonder de knoopsgaten.

AFWERKING

Mouwen inzetten. Zij- en mouwnaden sluiten. Knopen aanzetten.



MACHINES: C of D met DB. **BENODIGDHEDEN:** 100% acryl, 360 m/100 g - H: 300 (320, 340, 360, 380) g zwart; A: 25 g roestbruin; B: 10 g paars. Restje glad garen voor de afwerking. 9 knopen. **MATEN:** Voor bovenwijdte 86 (91, 96, 101, 106) cm. **PROEFLAP:** Tr. st. - 40 st. = 14,8 cm en 60 t. = 17,2 cm (Sg. ca. 9). **BOORDSTEEK:** 1 x 1, Sg. 4/4. **OPMERKINGEN:** Zie patroonblad 1 (D). Zie patroon 2 voor schematekening.

ACHTERPAND

Met H, over 139 (147, 153, 161, 167) HB-nld. voor boordst. opzetten. 000. Tot TT 6 breien. Alle st. naar het HB overzetten. 000. Sg. 9, tot TT 100 breien.

Armsgat

2 st. aan het beg. van de volg. 2 t. afkanten. 8 x 1 st. aan weerskanten van de volg. en elke 2e t. mind. Tot TT 170 (174, 178, 180, 184) breien. SAR.

Schouder en hals

De middelste 17 st. rest-breien. De st. links rest-breien. SAR. *7 (8, 8, 9, 10) st. aan het beg. van de volg. t. afkanten. 3 st. aan het beg. van de volg. t. afkanten*. Van * tot * nog 3 maal herh. 8 (8, 11, 11, 10) st. aan het beg. van de volg. t. afkanten. De overbl. 3 st. afkanten. De st. links op nld. terugzetten en deze zijde in spiegelbeeld afbreien.

RECHTER VOORPAND

Met H, over 69 (73, 77, 79, 83) HB-nld. voor boordst. opzetten. 000. Tot TT 6 breien. 000. Alle st. naar het HB overzetten. Sg. 9, tot TT 25 breien. Op de 1e patroontoe van het enkele motief instellen

(programmeer de gekozen naaldstand: 3e nld. vanaf de linkerkant), en 1 t. breien om de nld. te selekteren. Met H in TVO-A en A in TVO-B, tot TT 69 breien. Met H in TVO-A en B in TVO-B, tot TT 105 breien. Met H in TVO-A en A in TVO-B, tot TT 148 breien en TEGELIJKERTIJD, als de TT op 100 staat ...

Armsgat

2 st. aan het beg. van de volg. t. afkanten. 1 t. breien. 8 x 1 st. aan het beg. van de volg. en elke 2e t. mind. Tot TT 153 (157, 161, 163, 167) breien. SAL.

Hals

1 x 9 (9, 10, 8, 9) st., 1 x 4 st., 1 x 3 st., 1 x 2 st. en 5 x 1 st. aan het beg. van de volg. en elke 2e t. afkanten en TEGELIJKERTIJD, als de TT op 170 (174, 178, 180, 184) staat ...

Schouder

4 x 7 (8, 8, 9, 10) st. aan het beg. van de volg. en elke 2e t. afkanten. 1 t. breien. De overbl. 8 (8, 11, 11, 10) st. afkanten.

LINKER VOORPAND

Als RECHTER VOORPAND, in spiegelbeeld.

MOUWEN

Met H, over 59 (59, 63, 63, 65) HB-nld. voor boordst. opzetten. 000. Tot TT 6 breien. 000. Alle st. naar het HB overzetten. Sg. 9, 1 t. breien. Op de 1e patroontoe van het enkele motief instellen (het motief in het midden van het werk programmeren) en 1 t. breien om de nld. te selekteren. Met H in TVO-A en A in TVO-B, tot TT 45 breien. Met H in TVO-A en B in TVO-B, tot TT 81 breien en TEGELIJKERTIJD, als de TT op 4 (4, 4, 3, 3) staat, 24 (27, 28, 31, 32) x 1 st. aan weerskanten van de volg. en elke 4e (4e, 4e, 3e, 3e) t. meer. Tot TT 122 breien.

Mouwkop

42 x 2 st. aan het beg. van de volg. en elke t. afkanten. De overbl. 23 (29, 35, 41, 45) st. afkanten.

HALSBOORD

Beide schouderaden sluiten. Met H, over 117 HB-nld. voor boordst. opzetten. 000. Tot TT 8 breien. Alle st. naar het HB overzetten. Sg. 8, 1 t. breien. Met de verkeerde kant van het werk naar u toe, hetzelfde aantal st. langs de hals opnemen en op nld. zetten. Sg. 10, 1 t. breien en afkanten.

KNOOPSGATENBIES

Met H, over 129 (131, 133, 137, 139) HB-nld. voor boordst. opzetten. 000. Tot TT 3 breien. 9 knoopsgaten van 1 st. gelijk verdeeld over de t. breien. Tot TT 6 breien. Alle st. naar het HB overzetten. Sg. 8, 1 t. breien. Met de verkeerde kant van het werk naar u toe, hetzelfde aantal st. langs de rechter vooropening opnemen en op nld. zetten. Met H, Sg. 10, 1 t. breien en afkanten.

KNOPENBIES

Als KNOOPSGATENBIES zonder de knoopsgaten.

AFWERKING

Mouwen inzetten. Zij- en mouwnaden sluiten. Knopen aanzetten.

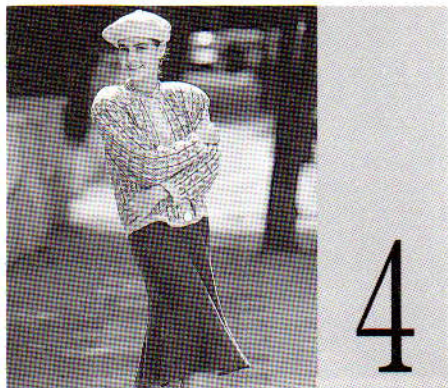

MACHINES: A, C of D met DB. **BENODIGDHEDEN:** 100% zeer dunne wol, 410 m/100 g - H: 230 (250, 270, 290, 310) g naturel; A: 365 (390, 415, 440, 465) g grijsblauw; B: 115 (125, 135, 145, 155) g oranjegeel. 4 knopen, schoudervullingen, 2,5 cm breed elastiek voor de taille. **MATEN:** Voor bovenwijdte 86 (91, 96, 101, 106) cm. **ROK:** Voor heupbreedte 91 (96, 101, 106, 111) cm. **PROEFLAP:** Noors - 40 st. = 13,3 cm en 60 t. = 16,6 cm (Sg. ca. 7). Tr. st. - 40 st. = 14,2 cm en 60 t. = 14,2 cm (Sg. ca. 6). **BOORDSTEEK:** 1 x 1, Sg. 2/2. Platte boordst.: Alle DB-nld. en elke 2e HB-nld. op de B-st., Sg. 2.1/2.1. **OPMERKINGEN:** Noorse patr.: De veranderknop op KCI zetten. Met H in TVO-A en A in TVO-B, 4 t. noors breien. *MC-toets vrijmaken. Met B 1 t. tr. st. breien. De TT buiten werking stellen. Beide PART-toetsen indrukken. De breisledes overhalen om de nld. te selekteren. De TT in werking stellen. De MC-knop indrukken. Met H in TVO-A en A in TVO-B, 15 t. noors breien*. Van * tot * steeds herh. Op de 5e en 6e patroontoer de kantnaalden naar de B-st. terugschuiven. Zie patroonblad 1 (H).

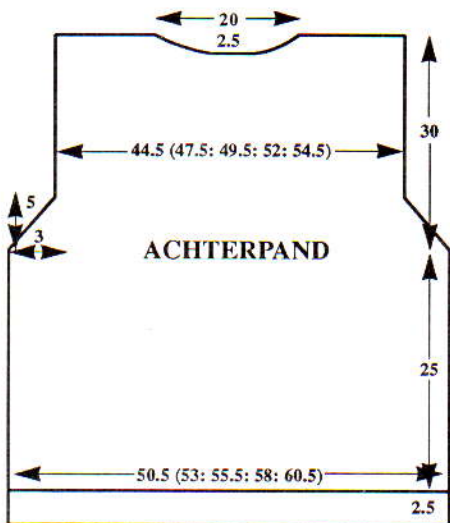

ACHTERPAND

Met B, over 152 (160, 166, 174, 182) HB-nld. voor platte boordst. opzetten (zie **OPMERKINGEN**). **000. Tot TT 12 breien. 000. Alle st. naar het HB overzetten. Op de 1e patroontoer instellen en 1 t. breien om de nld. te selekteren. Sg. 7. Met H in TVO-A en A in TVO-B, van hieraf het patr. breien. Tot TT 88 breien. SAR**.

Armsgat

9 x 1 st. aan weerskanten van de volg. en elke 2e t. afkanten. [134 (142, 148, 156, 164) st.] Tot TT 186 breien.

Hals

Een aantekening van de patroonpositie maken. De middelste 24 st. rest-breien. De st. links rest-breien. SAR. 1 t. breien. 1 x

8 st., 1 x 5 st., 1 x 3 st. en 1 x 2 st. aan het beg. van de volg. en elke 2e t. afkanten. [37 (41, 44, 48, 52) st.] Tot TT 196 breien en rest-breien. De st. links op nld. terugzetten en deze zijde in spiegelbeeld afbreien.

LINKER VOORPAND

Van links naar rechts werken en vanaf naaldnr. 1 aan de rechterkant van '0', over 77 (81, 84, 88, 92) HB-nld. voor platte boordst. opzetten. Van ** tot ** herh. 1 t. breinen.

Armsgat

9 x 1 st. aan het beg. van de volg. en elke 2e t. afkanten. [68 (72, 75, 79, 83) st.] Tot TT 168 breien. SAR.

Hals

1 x 5 st., 2 x 4 st., 2 x 3 st., 4 x 2 st. en 4 x 1 st. aan het beg. van de volg. en elke 2e t. afkanten. [37 (41, 44, 48, 52) st.] Tot TT 196 breien en rest-breien.

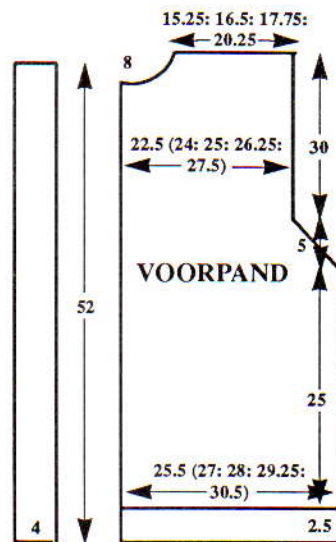

RECHTER VOORPAND

Als LINKER VOORPAND, in spiegelbeeld.

MOUWEN

Met B, over 84 HB-nld. voor platte boordst. opzetten. 000. Van hieraf het noorse patr. als ACHTERPAND breien, BEHALVE dat u met de 10e patroontoer begint. Tot TT 22 breien. 43 x 1 st. aan weerskanten van de volg. en elke 3e t. meerd. [170 st.] Tot TT 148 breien. SAR.

Mouwkop

36 x 4 st. aan het beg. van de volg. en elke t. afkanten. De overbl. 26 st. afkanten.

HALSBOORD

De schouderleden sluiten door de st. van het voor- en achterpand op nld. terug te zetten, met de goede kant naar elkaar toe. Met H, Sg. 10, 1 t. breien en afkanten. Met B, over 151 HB-nld. voor boordst. opzetten. 000. Tot TT 12 breien. Alle st. naar het HB overzetten. Met de verkeerde kant van het werk naar u toe, hetzelfde aantal st. langs de hals opnemen en op nld. zetten. Sg. 10, 1 t. breien en afkanten.

Knopgaten

Met B, over 157 HB-nld. voor platte boordst. opzetten BEHALVE dat nu alle HB-nld. en elke 2e DB-nld. op de B-st. staan. 000. Tot TT 20 breien. Alle st. naar het HB overzetten. Met de verkeerde kant van het werk naar u toe, hetzelfde aantal st. langs de linker vooropening opnemen

(met inbegrip van het uiteinde van de halsboord) en op nld. zetten. Sg. 10, 1 t. breien en afkanten.

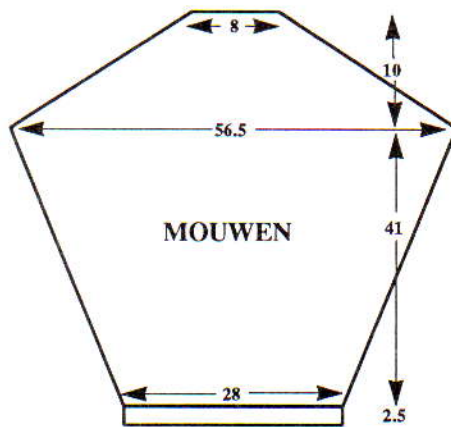

Knopgatenbies

Als knopgatenbies, BEHALVE dat er op TT 12 vier knopgaten over 11 HB-nld. worden gemaakt (zie foto).

AFWERKING

Alle delen (behalve de boorden) opspelden en persen. Zij- en mouwnaden sluiten. Mouwen inzetten. Knopen aanzetten.

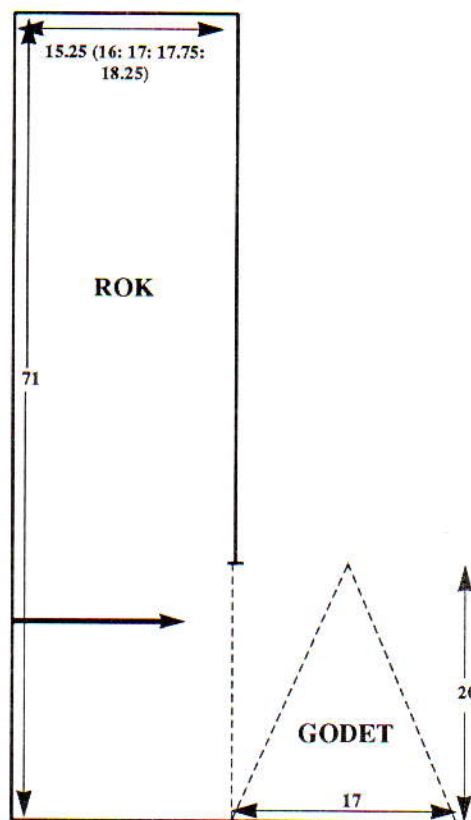

ROK

Met RG, over 198 st. opzetten en een paar t. breien. SAR. 000. Met A, Sg. 6, 32 (34, 36, 38, 40) t. breien. Geer: De kantenhendel op H zetten. *Aan de linkerkant 126 nld. naar de E-st. schuiven (aan de rechterkant blijven er 72 nld. op de B-st. staan). SAR. De draad steeds om de kant-nld. slaan en 18 x 4 nld. op de volg. en elke 2e t. naar de E-st. schuiven. Nu tegenovergesteld werken en 18 x 4 nld. van de E-st. naar de B-st. schuiven**. De kantenhendel op N zetten. Baan: 64 (68, 72, 74, 78) t. over alle (198) nld. breien***. Van * tot *** nog 5 maal herh. Van * tot ** 1 maal herh. 32 (34, 36, 38, 40) t. breien en rest-breien. De naad met de hand samenbreien. Tailleboorden: 128 (134,

142, 148, 156) HB-nld. naar de B-st. schuiven. Met de verkeerde kant van het werk naar u toe, hetzelfde aantal st. langs de helft van de taille opnemen en op nld. zetten. Met A, 1 t. breien. Op boordst. overzetten. 000. Tot TT 21 breien. Sg. 10/8, 1 t. breien. Sg. 2/2, 21 t. breien. Alle st. naar het HB overzetten. De st. van de 1e t. van de tailleboord opnemen en op dezelfde nld. zetten. Sg. 10, 1 t. breien en afkanten.

AFWERKING

Elastiek door de tailleboord rijgen en de uiteinden vastzetten. Tailleboordnaden sluiten. 1 t. langs de zoom haken. Delen opspleiden en persen.

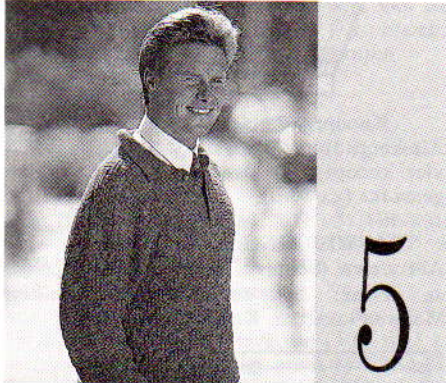

MACHINES: C of D met Elektrische slede. **BENODIGDHEDEN:** 100% zeer dunne wol, 465 m/100 g - H: 380 (390, 400, 410, 420) g koraalrood. 5 knopen. **MATEN:** Voor bovenwijdte 91 (96, 101, 106, 111) cm. **PROEFLAP:** Ribbelsteekpatr. (enigszins gerek) - 40 st. = 12,1 cm en 60 t. = 12,5 cm (Sg. ca. 6.2). **BOORDSTEELK:** 2 x 2, Sg. 2. **OPMERKINGEN:** Vanwege de structuur van de steek is er slechts 3 cm speling op de schematekening zichtbaar. Het kledingstuk zal echter later wat uitrekken. Zie patroonblad 4 (A).

ACHTERPAND

Met H, over 155 (164, 170, 182, 188) HB-nld. MHO (of van de automatische opzet gebruik maken). 000. Op boordst. instellen en tot TT 46 breien. 1 (0, 2, 0, 2) st. meer. 000. Sg. 6.2, op de 1e patroontoe instellen en van hieraf het ribbelsteekpatr. breien. Tot TT 158 breien. Aan weerskanten een merkdraadje aanbrengen. Tot TT 292 breien. De middelste 62 st. rest-breien. De overbl. 47 (51, 55, 60, 64) st. aan weerskanten rest-breien (schouders).

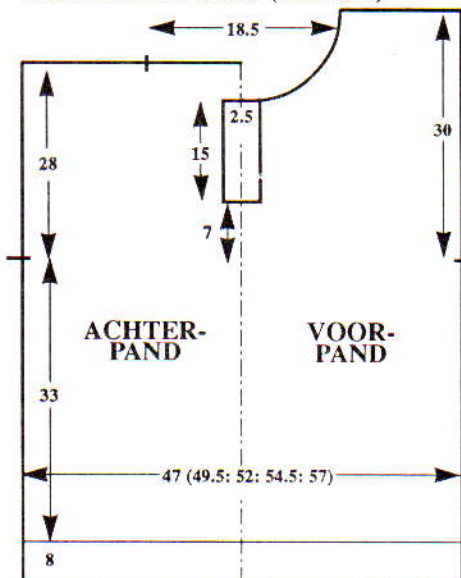

VOORPAND

Als ACHTERPAND, tot TT 192. SAR.

Vooropening

Met een aparte draad, de middelste 10 st. afkanten. De st. links rest-breien. SAR. Tot TT 265 breien. SAR.

Hals

1 x 6 st., 1 x 4 st. 2 x 3 st. 2 x 2 st. en 6 x 1 st. aan het beg. van de volg. en elke 2e t. afkanten en vervolgens 6 x 1 st. mind. Tot TT 302 breien en de overbl. 47 (51, 55, 60, 64) st. rest-breien. De st. links op nld. terugzetten en deze zijde in spiegelbeeld afbreien.

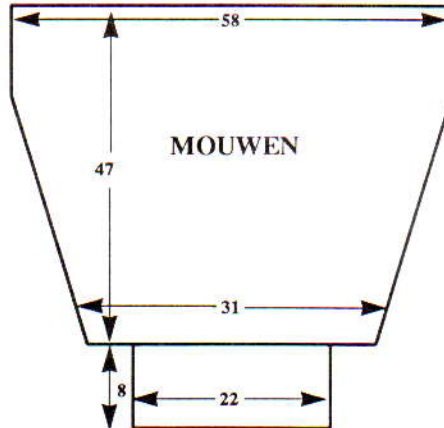

MOUWEN

De schouderaden sluiten door de st. van het voor- en achterpand op nld. terug te zetten, met de goede kant naar elkaar toe. Met H, Sg. 10, 1 t. breien en afkanten. 190 HB-nld. naar de B-st. schuiven. Met de verkeerde kant van het werk naar u toe, hetzelfde aantal st. langs het armgat tussen de merkdraadjes opnemen en op nld. zetten. Met de breislede, Sg. 7, 1 t. breien. 000. Sg. 6.2, van hieraf het ribbelsteekpatr. breien. Tot TT 6 breien. 44 x 1 st. aan weerskanten van de volg. en elke 5e t. mind. Tot TT 226 breien en de overbl. 102 st. rest-breien. **Mouwboorden:** 74 HB-nld. naar de B-st. schuiven. Met de verkeerde kant van het werk naar u toe, de st. van de mouw op nld. terugzetten, gelijk verdeeld over de t. Met de breislede, Sg. 7, 1 t. breien. 000. Op boordst. overzetten. Tot TT 45 breien. Sg. 10, 1 t. breien en met de tongennaald afkanten.

KNOPENBIES

Met H, over 56 HB-nld. MHO. 000. Sg. 2. *1 t. averecht, 1 t. recht breien*. Van * tot * steeds herh. Tot TT 20 breien. Met de verkeerde kant van het werk naar u toe, hetzelfde aantal st. langs de rechter vooropening opnemen en op nld. zetten. Met de breislede, Sg. 10, 1 t. breien en afkanten.

KNOOPSGATENBIES

Als KNOOPENBIES, met 5 knoopsgaten van 1 st. gelijk verdeeld over de 10e t.

KRAAG

Met H, over 140 HB-nld. MHO. 000. Sg. 2, van hieraf het ribbelsteekpatr. breien als bij de biezen. Tot TT 60 breien. Met de goede kant van het werk naar u toe, hetzelfde aantal st. langs de hals opnemen en op nld. zetten. Met de breislede, Sg. 10, 1 t. breien en afkanten.

AFWERKING

Zij- en mouwnaden sluiten. De biezen aan de vooropeningen zetten. Knopen aanzetten.

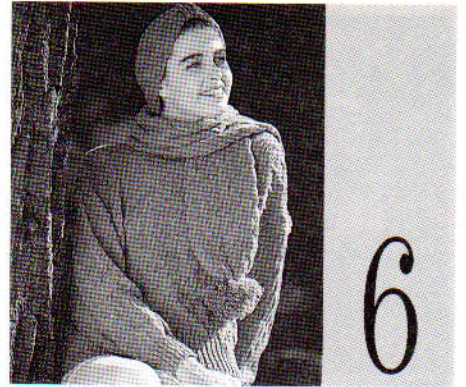

MACHINES: A, C of D met DB. **BENODIGDHEDEN:** 100% acryl, 450 m/100 g - H: 530 (545, 560, 575, 590) g lila. **MATEN:** Voor bovenwijdte 86 (91, 96, 101, 106) cm. **PROEFLAP:** Kabelpatr. - 40 st. = 13,2 cm en 60 t. = 19,4 cm (Sg. ca. 9/7). **BOORDSTEELK:** 2 x 2, Sg. 3/3. **OPMERKINGEN:** Zie onderstaande naaldenstand voor kabelpatr.:



6 t. breien. Een kabel van 3 x 3 over de met A aangegeven st. maken. 6 t. breien. Een kabel van 3 x 3 over de met B aangegeven st. maken. Van * tot * steeds herh. Bij het mind. en meer. worden alleen de HB-nld. als st. geteld.

ACHTERPAND

Met H, over 152 (158, 167, 176, 182) HB-nld. voor boordst. opzetten. 000. Tot TT 42 breien. Alle st. naar het HB overzetten. 2 (2, 1, 0, 2) st. meer. Op Naaldenstand overzetten (waar nodig st. bijmaken). 000. Sg. 9/7, van hieraf het kabelpatr. breien. Tot TT 68 breien. Aan weerskanten een merkdraadje aanbrengen. Tot TT 150 breien. Alle st. naar het HB overzetten. De middelste 50 st. rest-breien. De overbl. 52 (55, 59, 63, 67) st. aan weerskanten rest-breien (schouders).

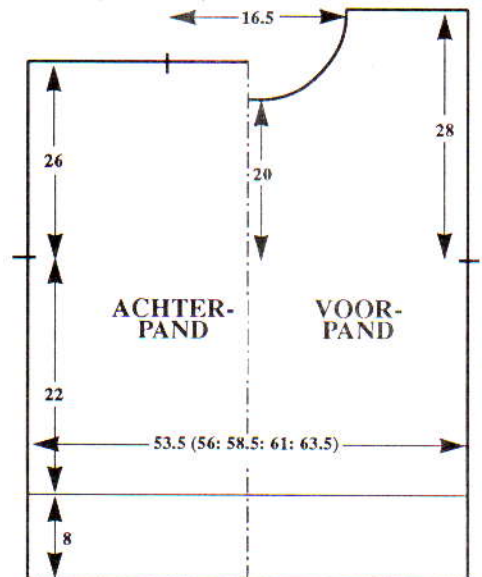

VOORPAND

Als ACHTERPAND tot TT 130. SAR.

Hals

De middelste 20 st. rest-breien. De st. links rest-breien. SAR. 1 t. breien. 1 x 4 st., 1 x 3 st. en 2 x 2 st. aan het beg. van de volg. en elke 2e t. afkanten. 4 x 1 st. aan het beg. van de volg. en elke 2e t. mind. Tot TT 156 breien en de overbl. 52

(55, 59, 63, 67) st. rest-breien. De st. links op nld. terugzetten en deze zijde in spiegelbeeld afbreien.

HALSBOORD

Eén schoudernaad sluiten door de st. van het voor- en achterpand op nld. terug te zetten, met de goede kant naar elkaar toe. Met H, Sg. 10, 1 t. breien en afkanten. Met H, 120 st. MHO. Sg. 7, 6 t. breien. Alle st. op boordst. overzetten. 000. Tot TT 24 breien. Alle st. naar het HB overzetten. Sg. 7, 1 t. breien en rest-breien. Het werk omdraaien en op nld. terugzetten. 1 t. breien. Met de verkeerde kant van het werk naar u toe, hetzelfde aantal st. langs de hals opnemen en op nld. zetten. Sg. 10, 1 t. breien en afkanten. Tweede schoudernaad sluiten. Halsboordnaad sluiten.

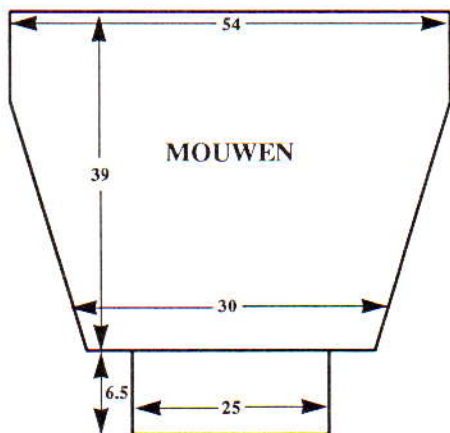

MOUWEN

164 HB-nld. naar de B-st. schuiven. Met de verkeerde kant van het werk naar u toe, hetzelfde aantal st. langs het armsgat tussen de merkdraadjes opnemen en op nld. zetten. Sg. 7, 1 t. breien. Op Naaldenstand overzetten (waar nodig st. bijmaken). 000. Sg. 9/7, van hieraf het kabelpatr. breien. Tot TT 9 breien. 37 x 1 st. aan weerskanten van de volg. en elke 3e t. mind. Tot TT 120 breien. Alle st. naar het HB overzetten. Sg. 7, 1 t. breien en rest-breien. **Mouwboorden:** 74 HB-nld. naar de B-st. schuiven. Met de verkeerde kant van het werk naar u toe, de st. van de mouw op nld. terugzetten, gelijk verdeeld over de t. Sg. 7, 1 t. breien. Op boordst. overzetten. 000. Tot TT 31 breien. Sg. 10/8, 1 t. breien. Alle st. naar het HB overzetten en met de tongennaald afkanten.

AFWERKING

Zij- en mouwnaden sluiten.

HAARBANDKNOOP

Met RG, over 20 HB-nld. opzetten en een paar t. breien. SAR. 000. Op H overgaan. Sg. 7, tot TT 30 breien en rest-breien. De uiteinden met de hand samenbreien.

HAARBAND

Met RG, over 60 HB-nld. opzetten en een paar t. breien. SAR. 000. Op H overgaan. Sg. 7, 1 t. breien. Op Naaldenstand overgaan (waar nodig st. bijmaken). Sg. 9/7, van hieraf het kabelpatr. breien. Tot TT 160 breien. Alle st. naar het HB overzetten. Sg. 7, 1 t. breien en rest-breien. De uiteinden van de band als volgt afwerken: 30 HB-nld. naar de B-st. schuiven. Met de verkeerde kant van het werk naar u toe, de st. op nld. terugzetten (2 st. per naald). Sg. 7, 1 t. breien en rest-breien.

AFWERKING

De band door de knoop rijgen. De uiteinden van de band met de hand samenbreien. Naad sluiten. De lus over de samengebreide naad van de band plaatsen.

SJAAL

Met H, over 100 HB-nld. MHO. 000. Sg. 7, 1 t. breien. Op Naaldenstand overgaan (waar nodig st. bijmaken). Sg. 9/7, van hieraf het kabelpatr. breien. Tot TT 382 breien. Alle st. naar het HB overzetten. Sg. 7, 1 t. breien en afkanten.

AFWERKING

Naad sluiten. Met de naad in het midden de uiteinden vastzetten. 2 pompoenen van ca. 14 cm doorsnede maken. De uiteinden plooiën en de pompoenen aanzetten.

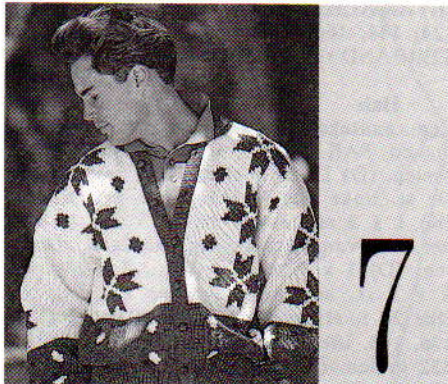

MACHINES: B1 met intarsia-faciliteit of B2 met intarsia-slede, DB en breigeleider. **BENODIGDHEDEN:** 100% acryl, 450 m/100 g - H: 420 (440, 460, 480, 500) g naturel; A: 280 (290, 300, 310, 320) g paars; B: 170 (180, 190, 200, 210) g donkergroen. 7 knopen. **MATEN:** Voor bovenwijdte 91 (96, 101, 106, 111) cm. **PROEFLAP:** Tr. st./intarsia - 20 st. = 14,3 en 30 t. = 14 cm (Sg. ca. 10). (Als u van de intarsia-slede gebruik gaat maken, maak de proeflap dan met de intarsia-slede - de steekgrootte voor de breislede kan afwijken van die van de intarsia-slede.) **BOORDSTEEK:** 1 x 1, Sg. 3/3. **OPMERKINGEN:** Zie patroonblad 3 (M).

■ A ⊗ B ⊙ H

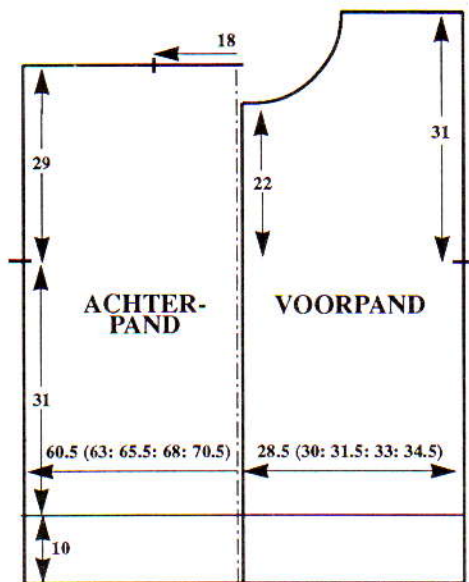

ACHTERPAND

Met A, over 85 (89, 93, 95, 99) HB-nld. voor boordst. opzetten. 000. Tot TT 24 breien. 000. Alle st. naar het HB overzetten. Sg. 10, van hieraf intarsia breien (het

patroonblad als teltekening gebruiken). Tot TT 66 breien. Aan weerskanten een merkdraadje aanbrengen. Tot TT 130 breien. De middelste 27 st. rest-breien. De overbl. 29 (31, 33, 34, 36) st. aan weerskanten rest-breien (schouders).

LINKER VOORPAND

Met A, over 41 (43, 45, 47, 49) HB-nld. voor boordst. opzetten. 000. Tot TT 24 breien. 000. Alle st. naar het HB overzetten. Sg. 10, van hieraf intarsia breien als ACHTERPAND maar nu alleen de sneeuwvlokken en spikkels (de gearceerde gedeelten op het patroonblad) breien en TEGELIJKERTIJD, als de TT op 66 staat, aan de linker kant een merkdraadje aanbrengen. Tot TT 114 breien. SAR.

Hals

1 x 4 (4, 4, 5, 5) st., 2 x 2 st. en 4 x 1 st. aan het beg. van de volg. en elke 2e t. afkanten. Tot TT 132 breien en rest-breien.

RECHTER VOORPAND

Als LINKER VOORPAND, in spiegelbeeld.

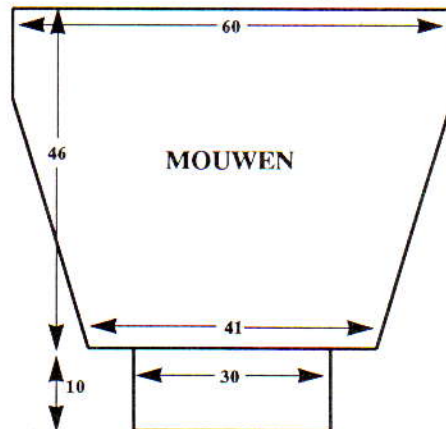

MOUWEN

De schouderaden sluiten door de st. van het voor- en achterpand op nld. terug te zetten, met de goede kant naar elkaar toe. Met H, Sg. 10, 1 t. breien en afkanten. 84 HB-nld. naar de B-st. schuiven. Met de verkeerde kant van het werk naar u toe, hetzelfde aantal st. langs het armsgat tussen de merkdraadjes opnemen en op nld. zetten. 000. Sg. 10, van hieraf intarsia breien als de bij voorpanden. Tot TT 9 breien. 13 x 1 st. aan weerskanten van de volg. en elke 7e t. mind. Tot TT 100 breien en rest-breien. **Mouwboorden:** 43 HB-nld. naar de B-st. schuiven. Met de verkeerde kant van het werk naar u toe, de st. van de mouw op nld. terugzetten, gelijk verdeeld over de t. Met A, Sg. 10, 1 t. breien. Op boordst. overzetten. 000. Tot TT 23 breien. Sg. 10/8, 1 t. breien. Alle st. naar het HB overzetten en met de tongennaald afkanten.

KNOPENBIES

Met RG, over 88 HB-nld. opzetten en een paar t. breien. SAR. 000. Met A, Sg. 7, tot TT 8 breien. Sg. 10, 1 t. breien. Sg. 7, tot TT 17 breien. De st. opnemen van de 1e t. die met A is gebreid en op nld. zetten (zoom). Sg. 10, 1 t. breien. Met de verkeerde kant van het werk naar u toe, hetzelfde aantal st. langs de rechter vooropening opnemen en op nld. zetten. Sg. 10, 1 t. breien en afkanten.

KNOOPSGATENBIES

Als KNOPENBIES, met 7 knoopsgaten van 2 st. gelijk verdeeld over de 4e en 13e t.

HALSBOORD

67 HB-nld. naar de B-st. schuiven. Met de goede kant van het werk naar u toe, hetzelfde aantal st. langs de hals opnemen en op nld. zetten. Met A, Sg. 8, 1 t. breien. Op boordst. overzetten. 000. 2 t. breien. Aan de andere kant van de slede, op de volg. en elke t., 8 x 3 nld. naar de E-st. schuiven. Aan de andere kant van de slede, op de volg. en elke t., 8 x 3 nld. naar de D-st. terugschuiven. 2 t. over alle nld. breien. Alle st. naar het HB overzetten. Sg. 8, 2 t. breien en rest-breien. De halsboord naar buiten slaan en met een stikst. vastzetten door de laatste t. die met A is gebreid.

AFWERKING

Zij- en mouwnaden sluiten. Knopen aanzetten.



MACHINES: A, C of D met intarsia-faciliteit of intarsia-slede en DB. **BENODIGDHEDEN:** 100% wol, 380 m/100 g - H: 150 (160, 170, 180, 195, 210, 225, 250, 275, 300, 325, 350, 375) g lila voor dames of roze voor kinderen; restjes A (wit); B (oranje); C (lichtroze) en D (lichtblauw). **MATEN:** Voor bovenwijdte 55 (57, 59, 62, 66, 70, 75, 81, 86, 91, 96, 101, 106) cm [lengtemaat voor kinderen ca. 90 (100, 110, 120, 130, 140, 150) cm]. **PROEFLAP:** Tr. st./-intarsia - 40 st. = 12,1 cm en 60 t. = 14,8 cm (Sg. ca. 5). (Als u van de intarsia-slede gebruik gaat maken, maak de proeflap dan met de intarsia-slede - de steekgrootte voor de breislede kan afwijken van die van de intarsia-slede.) **BOORDSTEEK:** 1 x 1, Sg. 0/0. **OPMERKINGEN:** Het achterpand en de mouwen worden met tr. st. gebreid. Zie patroonblad 1 (C). (K) = kindermaten; (D) = damesmaten.

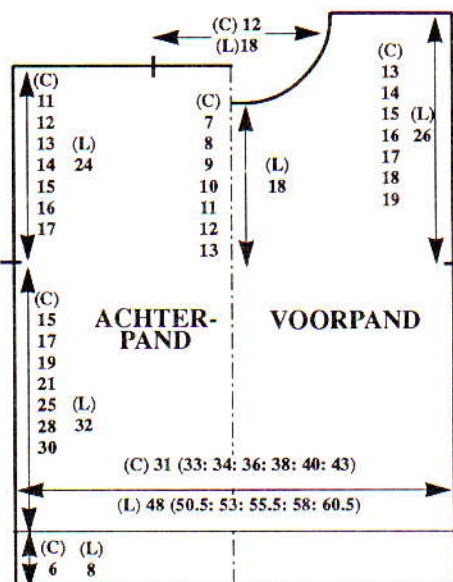

ACHTERPAND

Met H, over 103 (109, 113, 119, 125, 133, 143, 159, 167, 175, 183, 191, 199) HB-nld. voor boordst. opzetten. 000. (K) Tot TT 30 breien. (D) Tot TT 38 breien. 000. Alle st. naar het HB overzetten. Sg. 5. (K) Tot TT 60 (68, 76, 84, 100, 112, 122) breien. (D) Tot TT 128 breien. Aan weerskanten een merkdraadje aanbrengen. (K) Tot TT 104 (116, 128, 140, 160, 176, 188) breien. (D) Tot TT 224 breien. (K) De middelste 39 st. rest-breien. (D) De middelste 59 st. rest-breien. (K) De overbl. 32 (35, 37, 40, 43, 47, 52) st. aan weerskanten rest-breien (schouders). (D) De overbl. 50 (54, 58, 62, 66, 70) st. aan weerskanten rest-breien (schouders).

VOORPAND

(K) Als ACHTERPAND tot TT 88 (100, 112, 124, 144, 160, 174) breien. (D) Als ACHTERPAND tot TT 200 breien.

Hals

Een aantekening van de patroonpositie maken. SAR. (K) De middelste 15 st. rest-breien. (D) De middelste 25 st. rest-breien. De st. links rest-breien SAR. 1 t. breien. (K) 1 x 3 st., 2 x 2 st. en 5 x 1 st. aan het beg. van de volg. en elke 2e t. afkanten. (D) 1 x 4 st., 1 x 3 st., 2 x 2 st. en 6 x 1 st. aan het beg. van de volg. en elke 2e t. afkanten. (K) Tot TT 112 (124, 136, 148, 168, 184, 196) breien. (D) Tot TT 232 breien. (K) De overbl. 32 (35, 37, 40, 43, 47, 52) st. rest-breien. (D) De overbl. 50 (54, 58, 62, 66, 70) st. rest-breien. De st. links op nld. terugzetten en deze zijde in spiegelbeeld afbreien.

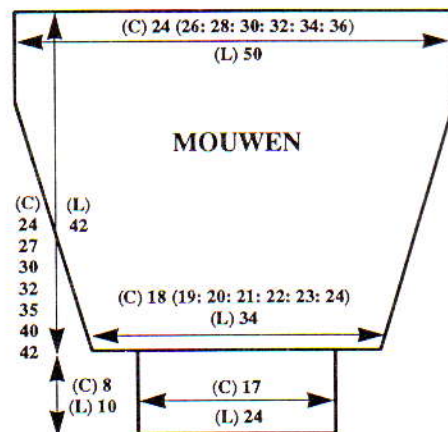

HALSBOORD

Eén schoudernaad sluiten door de st. van het voor- en achterpand op nld. terug te zetten, met de goede kant naar elkaar toe. Met H, Sg. 10, 1 t. breien en afkanten. (K) 109 HB-nld. naar de B-st. schuiven. (D) 149 HB-nld. naar de B-st. schuiven. Met de goede kant van het werk naar u toe, hetzelfde aantal st. langs de hals opnemen en op nld. zetten. Met H, Sg. 5, 1 t. breien. Op boordst. overzetten. 000. Sg. 0/0. (K) Tot TT 24 breien. (D) Tot TT 28 breien. Alle st. naar het HB overzetten. Sg. 5, 2 t. breien en rest-breien. Tweede schoudernaad sluiten. Halsboordnaad sluiten, boord naar buiten slaan en met een stikst. vastzetten door de laatste t. die met H gebreid is.

MOUWEN

(K) 79 (86, 92, 99, 106, 112, 119) HB-nld. naar de B-st. schuiven. (D) 165 HB-nld. naar de B-st. schuiven. Met de verkeerde kant van het werk naar u toe, hetzelfde aantal st. langs het armsgat tussen de

merkdraadjes opnemen en op nld. zetten. Sg. 5. 000. (K) Tot TT 8 (2, 5, 10, 6, 18, 10) breien. (D) Tot TT 14 breien. (K) 10 (12, 13, 15, 17, 18, 20) x 1 st. aan weerskanten van de volg. en elke 9e (9e, 9e, 8e, 8e, 8e) t. mind. (D) 26 x 1 st. aan weerskanten van de volg. en elke 6e t. mind. (K) Tot TT 98 (110, 122, 130, 142, 162, 170) breien. (D) Tot TT 170 breien. Rest-breien. **Mouwboorden:** (K) 55 HB-nld. naar de B-st. schuiven. (D) 79 HB-nld. naar de B-st. schuiven. Met de verkeerde kant van het werk naar u toe, de st. van de mouw op nld. terugzetten, gelijk verdeeld over de t. Sg. 5, 1 t. breien. Op boordst. overzetten. 000. Sg. 0/0. (K) Tot TT 39 breien. (D) Tot TT 49 breien. Sg. 10/8, 1 t. breien. Alle st. naar het HB overzetten en met de tongennaald afkanten.

AFWERKING

Delen opspelden en persen. Zij- en mouwnaden sluiten.

MUTS

(K) Met H over 147 HB-nld. voor boordst. opzetten. (D) Met H over 163 HB-nld. voor boordst. opzetten. 000. Tot TT 50 breien. Alle st. naar het HB overzetten. 000. Sg. 5, van hieraf intarsia breien. Tot TT 64 breien. (K) Met H, 2 t. breien. (D) Met H, 10 t. breien. Elke 2e st. op de nld. ernaast zetten (de lege nld. op de A-st. laten staan). Sg. 3, 2 t. breien. Sg. 2, 2 t. breien. Sg. 1, 2 t. breien. Garen afbreken en de draad door de lusjes van de laatste t. rijgen. Werk van de machine halen.

AFWERKING

Muts (behalve de boorden) opspelden en persen. Naad sluiten. Garen bij de kruin aantrekken en vastzetten. Een pompoen maken en aanzetten.



MACHINES: C of D met DB. **BENODIGDHEDEN:** 100% acryl, 460 m/100 g - H: 130 (140, 150) g blauw; A (lichtblauw) en B (roze): 15 g; C: 20 (25, 35) g marineblauw. 6 à 8 drukkers. **MATEN:** Voor bovenwijdte 44 (46, 48) cm [leeftijd ca. 0-4 (4-8, 8-12) maanden]. **PROEFLAP:** Tr. st. - 40 st. = 12,9 cm en 60 t. = 16,5 cm (Sg. ca. 7.2). **BOORDSTEEK:** 1 x 1, Sg. 1/1. **OPMERKINGEN:** Zie patroonblad 2 (C). Noorse streep-patr. - met H in TVO-A en C in TVO-B, 3 t. breien. Met B in TVO-A en C in TVO-B, 2 t. breien. Met C, 1 t. breien. Met A in TVO-A en C in TVO-B, 5 t. breien. Met H in TVO-A en C in TVO-B, 3 t. breien. Met C, 1 t. breien. Met B in TVO-A en C in TVO-B, 3 t. breien. Met H in TVO-A en C in TVO-B, 4 t. breien. **MOUWEN:** De strepen naar wens verdelen over de mouw behalve bij de raglanvorming - hier worden de strepen als bij het achter- en voorpand gebreid.

ACHTERPAND

Met RG, over 112 (121, 131) HB-nld. opzetten (72 rechts van '0' en de rest links) en een paar t. breien. SAL. Op H overgaan. 000. Sg. 7.2, 1 t. breien. Op de 1e patroontoer instellen en 1 t. breien om de nld. te selekteren. Van hieraf het noorse streppatr. breien (zie OPMERKINGEN) tot TT 24 en dan met A tr. st. breien en TEGELIJKERTIJD, als de TT op 14 staat ...

Raglan

SAL. 12 (14, 16) x 2 st. en 7 (8, 5) x 1 st. aan het beg. van de volg. en elke 2e t. opzetten. Tot TT 51 (55, 59) breien. SAR.

Pijpen

50 (59, 69) st. aan het beg. van de volg. t. afkanten. Hetzelfde aantal st. MHO. Tot TT 62 (68, 74) breien.

Raglan

SAL. 7 (8, 5) x 1 st. en 12 (14, 16) x 2 st. aan het beg. van de volg. en elke 2e t. afkanten en ***TEGELIJKERTIJD, als de TT op 80 (88, 96) staat, het noorse streppatr. ondersteboven breien (zie OPMERKINGEN). Tot TT 104 (112, 116) breien en rest-breien***.

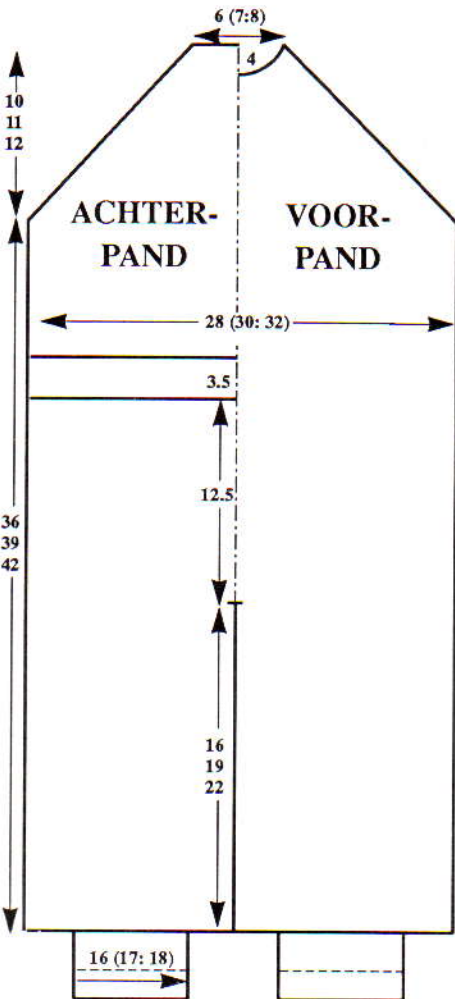

VOORPAND

Als ACHTERPAND van * tot * breien en TEGELIJKERTIJD, als de TT op 6 staat ...

Raglan

SAL. 14 (16, 18) x 2 st. en 3 (2, 1) x 1 st. aan het beg. van de volg. en elke 2e t. opzetten. Tot TT 40 (42, 44) breien. SAL.

Voorhals

2 x 3 st. en 3 x 2 st. aan het beg. van de volg. en elke 2e t. afkanten en TEGELIJKERTIJD, als de TT op 51 (55, 59) staat, van ** tot ** herh. Tot TT 54 (50, 66) breien. 3 x 2 st. en 2 x 3 st. aan het beg. van de volg. en elke 2e t. opzetten. Tot TT 62 (68, 74) breien.

KERTIJD, als de TT op 51 (55, 59) staat, van ** tot ** herh. Tot TT 54 (50, 66) breien. 3 x 2 st. en 2 x 3 st. aan het beg. van de volg. en elke 2e t. opzetten. Tot TT 62 (68, 74) breien.

Raglan

SAL. 3 (2, 1) x 1 st. en 14 (16, 18) x 2 st. aan het beg. van de volg. en elke 2e t. afkanten. Van *** tot *** herh.

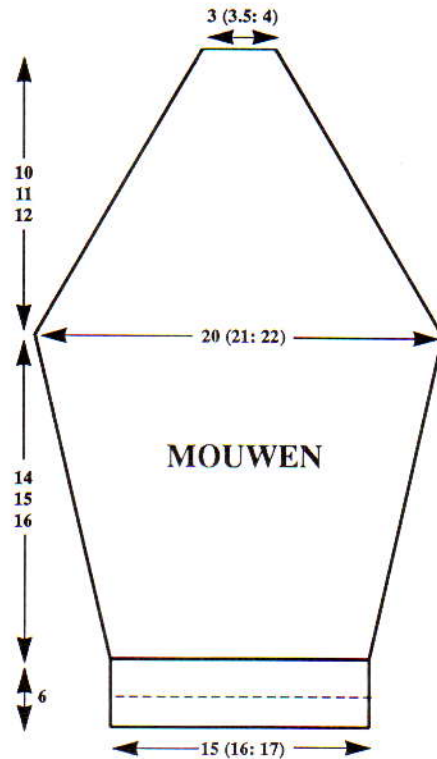

MOUWEN

Met H, over 47 (49, 53) HB-nld. voor boordst. opzetten. 000. Tot TT 30 breien. Alle st. naar het HB overzetten. 000. Sg. 7.2. Van hieraf het streppatr. breien (zie OPMERKINGEN). Tot TT 6 breien. 8 x 1 st. aan weerskanten van de volg. en elke 6e t. meerd. Tot TT 50 (54, 58) breien. 000.

Raglan

2 st. aan het beg. van de volg. 2 t. afkanten. 9 (13, 16) x 1 st. aan weerskanten van de volg. en elke 2e t. mind. 16 (12, 10) x 1 st. aan weerskanten van elke t. mind. Tot TT 36 (40, 44) breien. De overbl. 9 (11, 13) st. rest-breien.

KRUISJE

Met H, 13 st. MHO. 000. Sg. 7, 14 t. breien en afkanten.

AFWERKING

Achterraaglanaden sluiten. **Achterhalsboord:** Met H, over 37 (41, 45) HB-nld. voor boordst. opzetten. 000. Tot TT 8 breien. Alle st. naar het HB overzetten. Sg. 7, 1 t. breien. Met de goede kant van het werk naar u toe, hetzelfde aantal st. langs de halsrand van het achterpand en de mouwen opnemen en op nld. zetten. Sg. 7, 3 t. breien en rest-breien. De boord met een stikst. vastzetten door de laatste t. die met H gebreid is. **Voorhalsboord:** Met H, over 25 (27, 29) HB-nld. voor boordst. opzetten. 000. Tot TT 8 breien. Alle st. naar het HB overzetten. Sg. 7, 1 t. breien. Met de goede kant van het werk naar u toe, hetzelfde aantal st. langs de voorhals opnemen en op nld. zetten. 3 t. breien en rest-breien. De boord met een stikst.

vastzetten door de laatste t. die met H gebreid is. **Voorraglanbiezen:** Met H, over 47 (51, 55) HB-nld. voor boordst. opzetten. 000. Tot TT 8 breien. Alle st. naar het HB overzetten. Sg. 7, 1 t. breien. Met de verkeerde kant van het werk naar u toe, hetzelfde aantal st. langs de raglanopening en halsboord opnemen en op nld. zetten. Sg. 10, 1 t. breien en afkanten. De buitenpijlnaad sluiten door de st. van het voor- en achterpand op nld. terug te zetten, met de goede kant naar elkaar toe. Met H, Sg. 10, 1 t. breien en afkanten. De mouw- en mouwboordnaden sluiten. Mouwboorden naar binnen slaan en vastzetten. **Enkelboorden:** Met H, over 49 (53, 57) HB-nld. voor boordst. opzetten. 000. Tot TT 30 breien. Alle st. naar het HB overzetten. Sg. 7, 1 t. breien. Met de verkeerde kant van het werk naar u toe, hetzelfde aantal st. langs de onderkant van de pijp opnemen en op nld. zetten. Sg. 10, 1 t. breien en afkanten. Het kruisje inzetten. Binnenpijlnaden sluiten. Enkelboordnaden sluiten. Boord naar binnen slaan en vastzetten. Drukkers aan de voorraglanbiezen zetten.

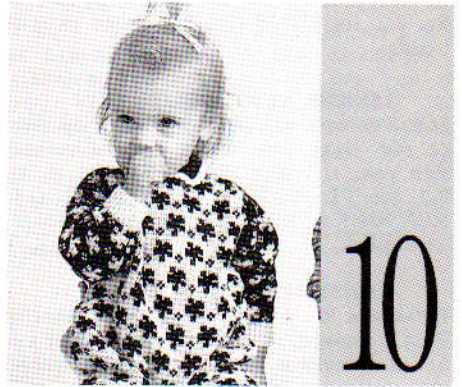

MACHINES: A, C of D met DB. **BENOEDIGDHEDEN:** 100% acryl, 460 m/100 g - H: 120 (130, 140) g roze; KK: 65 (70, 75) g marineblauw. Ca. 50 cm klitteband. **MATEN:** Voor bovenwijdte 44 (46, 48) cm [leeftijd ca. 0-4 (4-8, 8-12) maanden]. **PROEFLAP:** Noors/tr. st. - 40 st. = 12,9 cm en 60 t. = 16,5 cm (Sg. ca. 8 voor noors en ca. 7.2 voor tr. st.). **BOORDSTEEK:** 1 x 1, Sg. 1/1. **OPMERKINGEN:** Zie patroonblad 2 (B). Zie patroon 9 voor schematekening.

LINKER VOORPIJP

Met RG, over 45 (48, 51) HB-nld. opzetten (1 nld. rechts van '0' en de rest links). Een paar t. breien. SAL. Op de 1e patroontoer instellen. 000. Met H, Sg. 8, 1 t. breien om de nld. te selekteren. Met H in TVO-A en KK in TVO-B, van hieraf noors breien. Tot TT 59 (71, 81) breien en rest-breien.

RECHTER VOORPIJP

Als LINKER VOORPIJP, behalve dat er vanaf 1 nld. links van '0' en de rest rechts, wordt opgezet en NIET REST-BREIEN. SAR. 1 st. aan de linkerkant mind. Een aantekening van de patroonpositie maken.

BOVENLIJFJE - VOORPAND

Links van '0', 44 (47, 50) HB-nld. naar de B-st. schuiven. Met de verkeerde kant van het werk naar u toe, de st. van de laatste noorse toer van de linker voorpijp, op nld. terugzetten. 1 st. aan de rechterkant mind. SAL. [Alle nld. staan op de B-st.] Aan weerskanten een merkdraadje aanbrengen. Op de juiste patroontoer instellen. Beide

PART-toetsen indrukken en de breisleden naar rechts overhalen om de nld. te selekteren. [TT 59 (71, 81)] Beide PART-toetsen vrijmaken. Met H in TVO-A en KK in TVO-B, van hieraf noors breien. Tot TT 131 (143, 153) breien. 000.

Raglan

3 (4, 4) st. aan het beg. van de volg. 2 t. afkanten. 2 (6, 8) x 1 st. aan weerskanten van de volg. en elke 2e t. mind. 30 (26, 26) x 1 st. aan weerskanten van de volg. en elke t. mind. en TEGELIJKERTIJD, als de TT op 22 (26, 30) staat ...

Hals

Een aantekening van de patroonpositie maken. De middelste 4 (8, 10) st. rest-breien. De st. links rest-breien. SAR. 1 t. breien. 5 x 1 st. aan het beg. van de volg. en elke 2e t. mind. Tot TT 36 (40, 44) breien en de overbl. 2 st. afhechten. De st. links op nld. terugzetten en deze zijde in spiegelbeeld afbreien.

RECHTER ACHTERPIJP

Met RG, over 45 (48, 51) HB-nld. opzetten en een paar t. breien. SAR. 000. Met H, Sg. 7,2, tot TT 59 (71, 81) breien en rest-breien.

LINKER ACHTERPIJP

Met RG, over 45 (48, 51) HB-nld. opzetten (1 nld. links van '0' en de rest rechts). Een paar t. breien. SAL. 000. Met H, Sg. 7,2, tot TT 59 (71, 81) breien. SAR. GAREN NIET AFBREKEN. 1 st. aan de linker-kant mind.

ACHTERPAND

Links van '0', 44 (47, 50) HB-nld. naar de B-st. schuiven. Met de verkeerde kant van het werk naar u toe, de st. van de rechter achterpijp op nld. terugzetten. 1 st. aan de rechterkant mind. Aan weerskanten een merkdraadje aanbrengen. Tot TT 103 (115, 125) breien. SAR. Met KK, Sg. 6, 1 t. breien. Op de 1e patroontoe instellen en 1 t. breien om de nld. te selekteren. Met KK in TVO-A en H in TVO-B, 9 t. breien. Met KK, 2 t. breien. Sg. 10, 1 t. breien. Sg. 6, 13 t. breien. De st. van de laatste t. die met H gebreid is opnemen en op nld. zetten (zoom). Sg. 10, 1 t. breien en soepel afkanten.

BOVENLIJFJE - LINKER ACHTERPAND

Met H, 40 (43, 46) st. MHO. 000. SAR. Sg. 6, tot TT 13 breien. 17 st. aan het beg. van de volg. t. opzetten. Sg. 10, 1 t. breien. 000. Sg. 6, 13 t. breien. Sg. 7,2, tot TT 28 breien. 000.

Raglan

3 (4, 4) st. aan het beg. van de volg. t. afkanten. 1 t. breien. 2 (6, 8) x 1 st. aan de rechterkant van de volg. en elke 2e t. mind. 30 (26, 26) x 1 st. aan weerskanten van elke t. mind. Tot TT 36 (40, 44) breien en de overbl. 22 (24, 25) st. rest-breien.

BOVENLIJFJE - RECHTER ACHTERPAND

Als BOVENLIJFJE - LINKER ACHTERPAND, in spiegelbeeld.

MOUWEN

Met H, over 47 (49, 53) HB-nld. voor boordst. opzetten. 000. Tot TT 30 breien. Alle st. naar het HB overzetten. Op de 1e patroontoe instellen. Sg. 8, 1 t. breien om

de nld. te selekteren. 000. Met KK in TVO-A en H in TVO-B, tot TT 6 breien. 8 x 1 st. aan weerskanten van de volg. en elke 6e t. meer. Tot TT 50 (54, 58) t. breien. 000.

Raglan

3 (4, 4) st. aan het beg. van de volg. 2 t. afkanten. 10 (15, 18) x 1 st. aan weerskanten van de volg. en elke 2e t. mind. 14 (8, 6) x 1 st. aan weerskanten van elke t. mind. Tot TT 36 (40, 44) breien en de overbl. 9 (11, 13) st. rest-breien.

KRUISJE

Met H, 13 st. MHO. 000. Sg. 7, 14 t. breien en afkanten.

KRAAG (2 delen)

Met RG, over 33 (39, 43) HB-nld. opzetten en een paar t. breien. SAR. Met KK, Sg. 7, 1 t. breien. Op boordst. overzetten. 000. Tot TT 16 breien. Alle st. naar het HB overzetten. Sg. 7, 1 t. breien en rest-breien. **Bies:** Met RG, over 57 (63, 67) HB-nld. opzetten en een paar t. breien. SAR. Met H, Sg. 6, 4 t. breien. Elke 2e st. op de nld. ernaast zetten (lege nld. op de B-st. laten staan). 4 t. breien. De zoom vormen en 1 t. breien. SAL. Met de verkeerde kant van de kraag naar u toe, van links naar rechts werken en 12 st. langs één uiteinde opnemen en op nld. zetten. *De nld. met de hand naar voren schuiven tot de st. achter de tongen vallen. Draad in de tongen plaatsen en de nld. met de hand naar de B-st. schuiven tot er een steek gevormd wordt. Deze steken met de tongenaald afkanten*. 33 (39, 43) st. langs de buitenrand van de kraag opnemen en op de volg. 33 (39, 43) nld. zetten. Van * tot * herh. 12 st. langs het andere uiteinde van de kraag opnemen en op nld. zetten. Van * tot * herh.

AFWERKING

De 9e st. vanaf de bovenkant van midden-achteropening van het bovenlijfje tot de opgezette rand laten ladder. Met de goede kant van het werk naar u toe, de st. met de tongenaald ophaken (2 lusjes tegelijk) tot de laatste st. die met H gebreid is. Vervolgens de RG-st. ophaken. De st. van de laatste t. die met H gebreid is bij de hals met een stikst. afkanten. Het beleg naar binnen vouwen en vastzetten. De zoom omslaan en vastzetten. Raglan-naden sluiten. Mouwnaden sluiten. De mouwboorden naar binnen slaan en losjes vastzetten. Zijpijpnaden sluiten vanaf de onderkant van de pijp tot de merkdraadjes en vanaf de onderarm tot de zoom van het achter bovenlijfje. **Enkelboorden:** 49 (53, 57) HB-nld. naar de B-st. schuiven. Met de verkeerde kant van het werk naar u toe, de st. van de pijp op nld. terugzetten, gelijk verdeeld over de t. Met KK, Sg. 7, 1 t. breien. Op boordst. overzetten. 000. Tot TT 29 breien. Sg. 10/8, 1 t. breien. Alle st. naar het HB overzetten en met de tongenaald afkanten. Het kruisje inzetten. Binnenpijpnaden en enkelboorden sluiten. Enkelboorden naar binnen slaan en vastzetten. Langs de zij-opening haken. 66 (78, 86) HB-nld. naar de B-st. schuiven. Met de goede kant van de kraag naar u toe, hetzelfde aantal st. langs de hals opnemen en op nld. zetten. Met de goede kant van het werk naar u toe, hetzelfde aantal st. langs de hals opnemen en op nld. zetten. Met KK, Sg. 10, 1 t. breien en afkanten. Klitteband langs de achter-opening en overslag zetten.

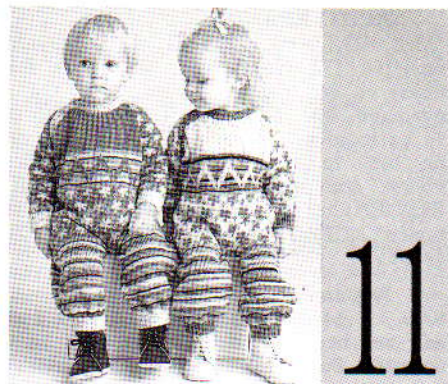

MACHINES: C of D met DB. **BENODIGDHEDEN:** 100% acryl, 460 m/100 g - H: 120 (130, 140) g naturel; A: 70 (80, 90) g blauw; B: restje lichtblauw; C: restje marineblauw. **Drukkers. MATEN:** Voor bovenwijdte 44 (46, 48) cm [leeftijd ca. 0-4 (4-8, 8-12) maanden]. **PROEFLAP:** Noors/tr. st. - 40 st. = 12,9 cm en 60 t. = 16,5 cm (Sg. ca. 8 voor noors en ca. 7,2 voor tr. st.). **BOORDSTEEK:** 1 x 1, Sg. 1/1. **OPMERKINGEN:** Zie patroonblad 2 (C) en 2 (B). Zie patroon 9 voor schematekening.

LINKER VOORPIJP

Met RG, over 45 (48, 51) HB-nld. opzetten (1 nld. rechts van '0' en de rest links) en een paar t. breien. SAL. 000. Sg. 7,2, van hieraf strepen breien (volgorde naar eigen wens). Tot TT 49 (61, 71) breien. Op de 1e patroontoe van patroonblad 2 (B) instellen en 1 t. breien om de nld. te selekteren. Sg. 8, met H in TVO-A en A in TVO-B, van hieraf noors breien. Tot TT 59 (71, 81) breien en rest-breien.

RECHTER VOORPIJP

Als LINKER VOORPIJP, behalve dat er over 1 nld. links van '0' en de rest rechts wordt opgezet en NIET REST-BREIEN. SAR. Een aantekening van de patroonpositie maken.

VOORPAND

De uiterst linkersteek op de naald rechts ernaast zetten. 44 (47, 50) HB-nld. (links van '0') naar de B-st. schuiven. Met de verkeerde kant van de linker voorpijp naar u toe, de st. op nld. terugzetten. 1 st. aan de rechterkant mind. SAL. Alle nld. staan op de B-st. Aan de linker kant een merkdraadje aanbrengen. Op de juiste patroontoe instellen. Beide PART-toetsen indrukken en de breisleden overhalen om de nld. te selekteren. [TT 59 (71, 81)] **4 st. aan het beg. van de volg. t. afkanten.** Van hieraf noors breien. Tot TT 101 (113, 123) breien. Met A, 3 t. breien. Op de Negatief functie instellen. Op de 1e patroontoe van patroonblad 2 (C) instellen en 1 t. breien om de nld. te selekteren. Met C in TVO-A, als volgt van kleur veranderen in TVO-B: 3 t. H, 5 t. B, 3 t. H. MC-knop vrijmaken. Met C alleen, 1 t. breien. MC-knop vrijmaken. Met C in TVO-A en B in TVO-B, 3 t. breien. Met C in TVO-A en H in TVO-B, 4 t. breien. Met A alleen, 4 t. breien. [TT 131 (143, 153)] 000.

Raglan

Met H, 1 t. breien. 3 (4, 4) st. aan het beg. van de volg. t. afkanten. *2 (6, 8) x 1 st. aan het beg. van de volg. en elke 2e t. mind., vervolgens 30 (26, 26) x 1 st. op elke t.* en TEGELIJKERTIJD, als de TT op 22 (26, 30) staat ...

Voorhals

De middelste 4 (8, 10) st. rest-breien. De st. links rest-breien. SAR. 1 t. breien. 5 x 1 st. aan het beg. van de volg. en elke 2e t. mind. Tot TT 36 (40, 44) breien en de overbl. 2 st. afhechten. De st. links op nld. terugzetten en deze zijde in spiegelbeeld afbreien.

ACITTERPAND

Als VOORPAND tot de raglanvorming, met uitzondering van ** tot **.

Raglan

Met H, 3 (4, 4) st. aan het beg. van de volg. 2 t. afkanten. Van * tot * herh. Tot TT 36 (40, 44) breien en de overbl. 18 (22, 24) st. rest-breien.

MOUWEN

Met A, over 47 (49, 53) HB-nld. voor boordst. opzetten. 000. Tot TT 30 breien. Alle st. naar het HB overzetten. Sg. 8. Op de 1e patroontoer van patroonblad 2 (B) instellen en 1 t. breien om de nld. te selekteren. 000. Met H in TVO-A en A in TVO-B, van hieraf noors breien. Tot TT 6 breien. 8 x 1 st. aan weerskanten van de volg. en elke 6e t. meerd. Tot TT 50 (54, 59) breien. 000.

Raglan

3 (4, 4) st. aan het beg. van de volg. 2 t. afkanten. 10 (15, 18) x 1 st. aan weerskanten van de volg. en elke 2e t. mind., vervolgens 14 (8, 6) x 1 st. op elke t. Tot TT 36 (40, 44) breien en de overbl. 9 (11, 13) st. rest-breien.

KRUISJE

Met H, 13 st. MHO. 000. Sg. 7, 14 t. breien en afkanten.

HALSBOORD

Drie raglannaden sluiten (de rechter voorraglan openlaten). Met A, over 55 (65, 75) HB-nld. voor boordst. opzetten. 000. Tot TT 8 breien. Alle st. naar het HB overzetten. Sg. 7.2, 1 t. breien. Met de verkeerde kant van het werk naar u toe, hetzelfde aantal st. langs de hals opnemen en op nld. zetten. Sg. 10, 1 t. breien en afkanten.

AFWERKING

Voor raglan/zijnaadopening: Met A, over 109 (113, 117) HB-nld. voor boordst. opzetten. 000. Tot TT 8 breien. Alle st. naar het HB overzetten. Sg. 7.2, 1 t. breien. Met de verkeerde kant van het voorpand naar u toe, hetzelfde aantal st. langs een zijnaad en raglanvorming opnemen tussen de 4 afgekante st. en de bovenkant van de halsboord en op nld. zetten. Sg. 10, 1 t. breien en afkanten. Een tweede bies maken (st. opnemen vanaf het achterpand merkdraadje tot de bovenkant van de halsboord). Buitenpijpnaden sluiten. Mouwnaden sluiten. Mouwboord naar binnen slaan en vastzetten. **Enkelboorden:** 49 (53, 57) HB-nld. naar de B-st. schuiven. Met de verkeerde kant van het werk naar u toe, de st. van de onderkant van de pijp op nld. terugzetten, gelijk verdeeld over de t. Met A, Sg. 7.2, 1 t. breien. Op boordst. overzetten. 000. Tot TT 29 breien. Sg. 10/8, 1 t. breien. Alle st. naar het HB overzetten en met de tongennaald afkanten. Het kruisje inzetten. Binnenpijp- en enkelboorden sluiten. Enkelboord naar binnen slaan en vastzetten. Drukkers aanzetten.

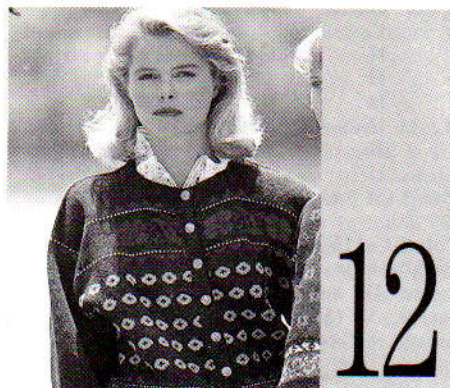

MACHINES: C of D met DB. **BENODIGDHEDEN:** 100% wol, 454 m/100 g - H: 400 (420, 440, 460, 480) g donkergroen; A: 90 (95, 100, 105, 110) g mosterdgroen; B (paars), C (wit), D (rood) en E (blauw): ca. 50 g. 10 knopen. **MATEN:** Voor bovenwijdte 86 (91, 96, 101, 106) cm. **PROEFLAP:** Noors (na wassen en persen) - 40 st. = 12,5 cm en 60 t. = 16,6 cm (Sg. ca. 8.2). **BOORDSTEEK:** 1 x 1, Sg. 2/2. **OPMERKINGEN:** Zie patroonblad 3 (A, B, C, D, E en F).

ACHTERPAND

Met H, over 161 (169, 177, 185, 193) HB-nld. voor boordst. opzetten. 000. *Tot TT 40 breien. Alle st. naar het HB overzetten. 000. Sg. 8.2, 1 t. breien. Op de 1e patroontoer instellen en 1 t. breien om de nld. te selekteren. Van hieraf het noorse streeppatr. breien:

Vlak	TVO-A	TVO-B	toer(en)
	B	-	1
A	A	B	8
	A	-	2
	B	-	1
B	B	C	1
	B	-	1
	H	-	4
C	H	D	15
	H	-	4
	B	-	1
B	B	C	1
	B	-	1
	E	-	2
D	E	A	5
	E	-	2
	B	-	1
B	B	C	1
	B	-	1
E	H	D	4
	H	-	8
**F	H	A	7
	H	-	8**

Van ** tot ** nog 4 maal herh. Instellen op het ondersteboven breien van het patr.

E	H	D	4
	B	-	1
B	B	C	1
	B	-	1
	H	-	4
C	H	D	15
	H	-	4
	B	-	1
B	B	C	1
	B	-	1
E	H	D	4

Op tr. st. instellen en met H doorbreien*.

Tot TT 116 breien. Aan weerskanten een merkdraadje aanbrengen. Tot TT 206 breien. De middelste 57 st. rest-breien. De overbl. 52 (56, 60, 64, 68) st. aan weerskanten rest-breien (schouders).

RECHTER VOORPAND

Met H, over 77 (81, 85, 89, 93) HB-nld.

voor boordst. opzetten. 000. Van * tot * herh. Tot TT 116 breien. Aan de linkerkant een merkdraadje aanbrengen. Tot TT 186 breien.

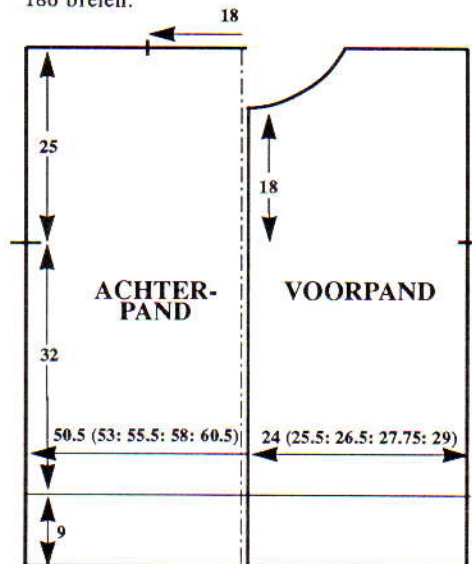

Hals

1 x 11 st., 1 x 4 st., 1 x 3 st. en 2 x 2 st. aan het beg. van de volg. en elke 2e t. afkanten. 3 x 1 st. aan het beg. van de volg. en elke 2e t. mind. Tot TT 206 breien en de overbl. 52 (56, 60, 64, 68) st. rest-breien.

LINKER VOORPAND

Als RECHTER VOORPAND, in spiegelbeeld.

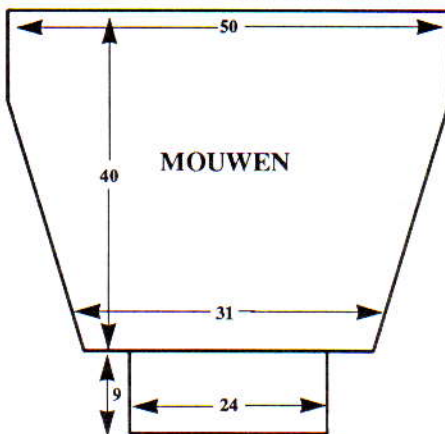

MOUWEN

De schouderaden sluiten door de st. van het voor- en achterpand op nld. terug te zetten, met de goede kant naar elkaar toe. Met H, Sg. 10, 1 t. breien en afkanten. 160 HB-nld. naar de B-st. schuiven. Met de verkeerde kant van het werk naar u toe, hetzelfde aantal st. langs het armsgat tussen de merkdraadjes opnemen en op nld. zetten. 000. Met B, Sg. 8.2, op de 1e patroontoer van vlak B instellen en 1 t. breien om de nld. te selekteren. Met B in TVO-A en C in TVO-B, 1 t. breien. Op de 1e patroontoer van vlak E instellen. Met B, 1 t. breien om de nld. te selekteren. Met H in TVO-A en D in TVO-B, 4 t. breien. Met H alleen doorgaan en tot TT 24 breien. 30 x 1 st. aan weerskanten van de volg. en elke 4e t. mind. Tot TT 144 breien en rest-breien. **Mouwboorden:** 77 HB-nld. naar de B-st. schuiven. Met de verkeerde kant van het werk naar u toe, de st. van de mouw op nld. terugzetten, gelijk verdeeld over de t. Sg. 8.2, 1 t. breien. Op boordst. overzetten. 000. Tot TT 39 breien. Sg. 10/8, 1 t. breien. Alle st. naar het HB overzetten en met de tongennaald afkanten.

HALSBOORD

129 HB-nld. naar de B-st. schuiven. Met de goede kant van het werk naar u toe, hetzelfde aantal st. langs de hals opnemen en op nld. zetten. Met H, Sg. 8.2, 1 t. breien. Op boordst. overzetten. 000. Tot TT 24 breien. Alle st. naar het HB overzetten. Sg. 8.2, 2 t. breien en rest-breien. De halsboord naar buiten slaan en met een stikst. vastzetten door de laatste t. die met H gebreid is.

KNOPENBIES

185 HB-nld. naar de B-st. schuiven. Met de goede kant van het werk naar u toe, hetzelfde aantal st. langs de linker vooropening opnemen en op nld. zetten. Met H, Sg. 8.2, 1 t. breien. Op boordst. overzetten. 000. Tot TT 24 breien. Alle st. naar het HB overzetten. Sg. 8.2, 1 t. breien en rest-breien. De bies naar buiten slaan en met een stikst. vastzetten door de laatste t. die met H gebreid is.

KNOOPSGATENBIES

Als KNOOPENBIES, met 10 knoopsgaten van 2 st. gelijk verdeeld over de 6e en 18e t.

AFWERKING

Delen wassen, opspelden en persen. Zij- en mouwnaden sluiten. Knopen aanzetten.

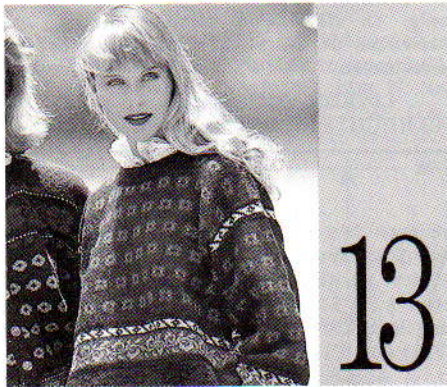

MACHINES: C of D met DB. **BENODIGDHEDEN:** 100% wol, 454 m/100 g - H: 300 (320, 340, 360, 380) g marineblauw; A (beige) en B (blauw): 100 (105, 110, 115, 120) g; C (rood), D (mosterdgroen) en E (donkergroen): ca. 50 g. **MATEN:** Voor bovenwijdte 86 (91, 96, 101, 106) cm. **PROEFLAP:** Noors (na wassen en persen)-40 st. = 12,5 cm en 60 t. = 16,6 cm (Sg. ca. 8.2). **BOORDSTEEK:** 1 x 1, Sg. 2/2. **OPMERKINGEN:** Zie patroonblad 3 (H, I, J, K en L).

ACHTERPAND

Met H, over 161 (169, 177, 185, 193) HB-nld. voor boordst. opzetten. 000. Tot TT 40 breien. Alle st. naar het HB overzetten. 000. Sg. 8.2, 1 t. breien. Op de 1e patroontoe instellen en 1 t. breien om de nld. te selekteren. Van hieraf het noorse streeppatr. breien:

Vlak	TVO-A	TVO-B	toer(en)
	C	-	1
H	A	E	5
	C	-	1
I	H	C	2
	H	-	4
J	H	C	31
	H	-	4
I	H	C	2
	C	-	1
	B	-	2
K	B	D	13
	B	-	2
	C	-	1

H	A	E	5
	C	-	1
I	H	C	2
	H	-	8
	H	B	3
*L	H	D	1
	H	B	3
	H	-	8*

Van * tot * tot aan de schouders herh.

Tot TT 116 breien. Aan weerskanten een merkdraadje aanbrengen. Tot TT 206 breien. De middelste 57 st. rest-breien. De overbl. 52 (56, 60, 64, 68) st. aan weerskanten rest-breien (schouders).

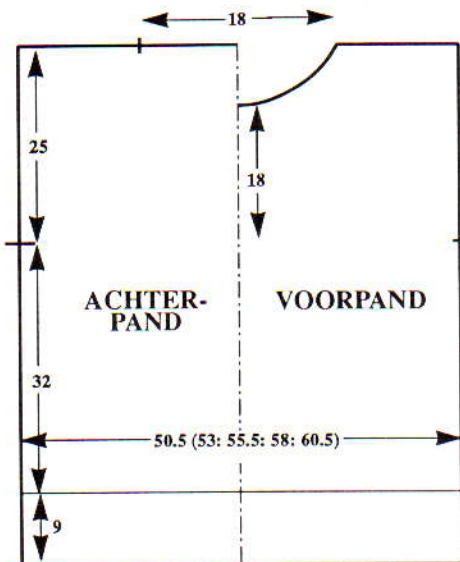

VOORPAND

Als ACHTERPAND tot TT 186. SAR.

Hals

Een aantekening van de patroonpositie maken. De middelste 17 st. rest-breien. De st. links rest-breien. SAR. 1 t. breien. 1 x 4 st., 2 x 3 st., 3 x 2 st. en 4 x 1 st. aan het beg. van de volg. en elke 2e t. afkanten. Tot TT 206 breien en de overbl. 52 (56, 60, 64, 68) st. rest-breien. De st. links op nld. terugzetten en deze zijde in spiegelbeeld afbreien.

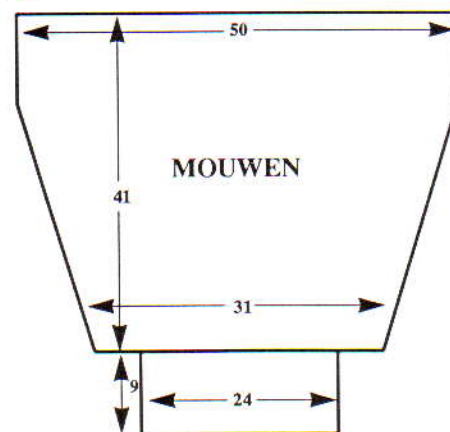

HALSBOORD

Eén schoudernaad sluiten door de st. van het voor- en achterpand op nld. terug te zetten, met de goede kant naar elkaar toe. Met H, Sg. 10, 1 t. breien en afkanten. 135 HB-nld. naar de B-st. schuiven. Met de goede kant van het werk naar u toe, hetzelfde aantal st. langs de hals opnemen en op nld. zetten. Met H, Sg. 8.2, 1 t. breien. Op boordst. overzetten. 000. Tot TT 24 breien. Alle st. naar het HB over-

zetten. Sg. 8.2, 2 t. breien en rest-breien. Tweede schoudernaad sluiten. Halsboordnaad sluiten, boord naar buiten slaan en met een stikst. vastzetten door de laatste t. die met H gebreid is.

MOUWEN

160 HB-nld. naar de B-st. schuiven. Met de verkeerde kant van het werk naar u toe hetzelfde aantal st. langs het armsga tussen de merkdraadjes opnemen en op nld. zetten. 000. Met H, Sg. 8.2, 2 t. breien. Op de 1e patroontoe instellen. Met C, 1 t. breien en de nld. selekteren. Van hieraf noors breien:

Vlak	TVO-A	TVO-B	toer(en)
H	A	E	5
	C	-	1
I	H	C	2
	H	-	8
	H	B	3
L	H	D	1
	H	B	3
	H	-	8
I	H	C	2
	C	-	1
H	A	E	5
	C	-	1
	B	-	2
K	B	D	13
	B	-	2
	C	-	1
H	A	E	5
	C	-	1
	H	-	2

en TEGELIJKERTIJD, als de TT op 24 staat, 30 x 1 st. aan weerskanten van de volg. en elke 4e t. mind. Tot TT 144 breien en rest-breien. **Mouwboorden:** 77 HB-nld. naar de B-st. schuiven. Met de verkeerde kant van het werk naar u toe, de st. van de mouw op nld. terugzetten, gelijk verdeeld over de t. Sg. 8.2, 1 t. breien. Op boordst. overzetten. 000. Tot TT 39 breien. Sg. 10/8, 1 t. breien. Alle st. naar het HB overzetten en met de tongennaald afkanten.

AFWERKING

Delen wassen, opspelden en persen. Zij- en mouwnaden sluiten.



MACHINES: D met DB. **BENODIGDHEDEN** 100% zuivere shetlandwol, 480 m/100 g - H: 325 (340, 355, 370, 385) g oranje. KK: 190 (200, 210, 220, 230) g groen. **MATEN:** Voor bovenwijdte 86 (91, 96, 101, 106) cm. **PROEFLAP:** Noors - 40 st. = 13,7 cm en 60 t. = 18,3 cm (Sg. ca. 10). **BOORDSTEEK:** 2 x 2, Sg. 2/2. **OPMERKINGEN:** Noorse patr.: *Op de Omgekeerd, Gespiegeld en Op-z'n-kop functies instellen. Tot TT 72 breien. De Op-z'n-kop functie buiten werking stellen. Tot TT 145 breien*. Van * tot * steeds herh. Zie patroonblad 3 (G).

ACHTERPAND

Met H, over 158 (166, 170, 178, 186) HB-nld. voor boordst. opzetten. 000. Tot TT 61 breien. Alle st. naar het HB overzetten. Op de 1e patroontoer instellen en met H, Sg. 10, 1 t. breien om de nld. te selekteren. 000. Met H in TVO-A en KK in TVO-B, van hieraf noors breien (zie OPMERKINGEN). Tot TT 46 breien. Aan weerskanten een merkdraadje aanbrengen. Tot TT 152 breien. De middelste 58 st. rest-breien. De overbl. 50 (54, 56, 60, 64) st. aan weerskanten rest-breien (schouderders).

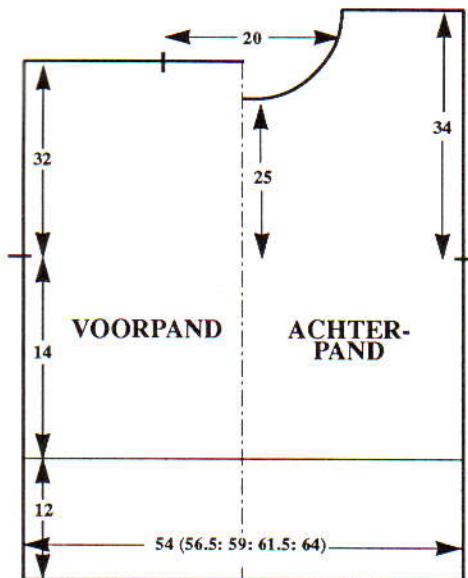

VOORPAND

Als ACHTERPAND tot TT 128 breien.

Hals

Een aantekening van de patroonpositie maken. De middelste 24 st. rest-breien. De st. links rest-breien. SAR. 1 t. breien. 1 x 4 st., 1 x 3 st. en 2 x 2 st. aan het beg. van de volg. en elke 2e t. afkanten, vervolgens 6 x 1 st. mind. Tot TT 158 breien en de overbl. 50 (54, 56, 60, 64) st. rest-breien. De st. links op nld. terugzetten en deze zijde in spiegelbeeld afbreien.

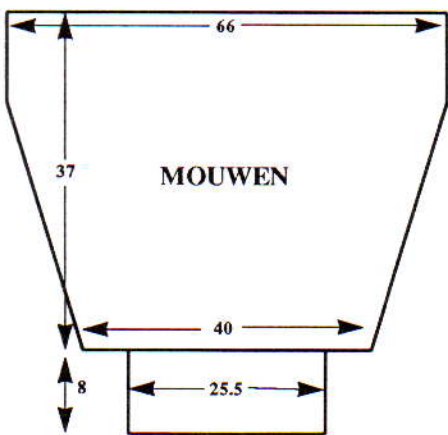

HALSBOORD

Eén schoudernaad sluiten door de st. van het voor- en achterpand op nld. terug te zetten, met de goede kant naar elkaar toe. Met H, Sg. 10, 1 t. breien en afkanten. Met H, over 142 HB-nld. voor boordst. opzetten. 000. Tot TT 60 breien. Alle st. naar het HB overzetten. Sg. 10, 1 t. breien. Met de goede kant van het werk naar u toe, hetzelfde aantal st. langs de hals opnemen en op nld. zetten. 2 t. breien en rest-breien. De tweede schoudernaad

sluiten. De halsboordnaad sluiten en de boord met een stikst. vastzetten door de laatste t. die met H gebreid is.

MOUWEN

192 HB-nld. naar de B-st. schuiven. Met de verkeerde kant van het werk naar u toe, hetzelfde aantal st. langs het armgat tussen de merkdraadjes opnemen en op nld. zetten. Op de 1e patroontoer instellen. Sg. 10, met H, 1 t. breien om de nld. te selekteren. Met H in TVO-A en A in TVO-B, tot TT 8 breien. 38 x 1 st. aan weerskanten van de volg. en elke 3e t. mind. Tot TT 122 breien en de overbl. 116 st. rest-breien. **Mouwboorden:** 74 HB-nld. naar de B-st. schuiven. Met de verkeerde kant van het werk naar u toe, de st. van de mouw op nld. terugzetten, gelijk verdeeld over de t. Met H, Sg. 10, 1 t. breien. Op boordst. overzetten. 000. 39 t. breien. Sg. 10/8, 1 t. breien. Alle st. naar het HB overzetten en met de tongennaald afkanten.

AFWERKING

Delen opspelden en persen. Zij- en mouwnaden sluiten.

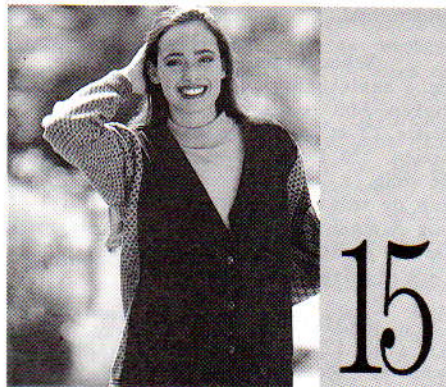

MACHINES: A, C of D met DB, enkel- en dubbelbeds-kleurenwisselaar. **BENODIGDHEDEN:** 75% zuivere scheerwol/15% katoen/10% nylon, 460 m/100 g - H: 300 (325, 350, 375, 400) g beige (gemeleerd); A: 40 g rood, 100% wol, 360 m/100 g - B: 40 g bruin. Een lapje imitatiesuède (mag niet rafelen) van 75 x 150 cm. 5 leren knopen. **MATEN:** Voor bovenwijdte 81 (86, 91, 96, 101) cm. **PROEFLAP:** Noorse slipsteekpatr. (na wassen en persen) - 40 st. = 13 cm en 60 t. = 8,8 cm (Sg. ca. 8). **BOORDSTEEK:** 1 x 1, Sg. 2/2. **OPMERKINGEN:** Slipsteekpatr. - De PART-toetsen indrukken. *Met A, 2 t. breien. Met H, 4 t. breien. Met B, 2 t. breien, Met H, 4 t. breien*. Van * tot * steeds herh. Er zijn 4 extra st. voor de naden. Als het kledingstuk af is, mag het niet meer gewassen worden (laat het stomen). Zie patroonblad 6 (B). Zie Stapvoor-Stap artikel voor afwerkingsinstructies.

ACHTERPAND

Met H, over 157 (165, 173, 179, 187) HB-nld. voor boordst. opzetten. 000. 1 t. breien. Van hieraf strepen breien van 2 t. A, 2 t. H, 2 t. B, 2 t. H. Tot TT 39 breien. Alle st. naar het HB overzetten. 000. Met H, Sg. 8, 1 t. breien. Op de 1e patroontoer instellen en 1 t. breien om de nld. te selekteren. Van hieraf het slipsteekpatr. breien (zie OPMERKINGEN). Tot TT 272 breien. Aan weerskanten een merkdraadje aanbrengen. Tot TT 442 breien. SAL. 000.

Schouder en achterhals

Met een aparte draad, de middelste 25 st. afkanten. De st. rechts rest-breien. SAL.

4 (5, 5, 5, 6) st. aan het beg. van de volg. t. afkanten. 2 st. aan het beg. van de volg. t. afkanten. Van ** tot ** nog 8 maal herh. De overbl. st. afkanten. De st. rechts op nld. terugzetten en deze zijde in spiegelbeeld afbreien.

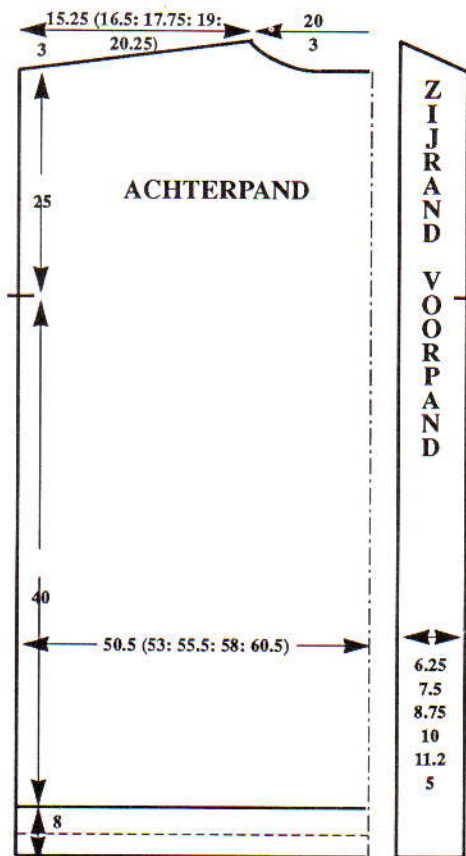

ACHTERHALSBOORD

Met H, over 61 HB-nld. voor boordst. opzetten. 000. Van hieraf strepen breien van 2 t. H, 2 t. B, 2 t. H, 2 t. A. Tot TT 28 breien. Alle st. naar het HB overzetten. Sg. 7, 1 t. breien. Met de verkeerde kant van het werk naar u toe, hetzelfde aantal st. langs de achterhals opnemen en op nld. zetten. Sg. 10, 1 t. breien en afkanten.

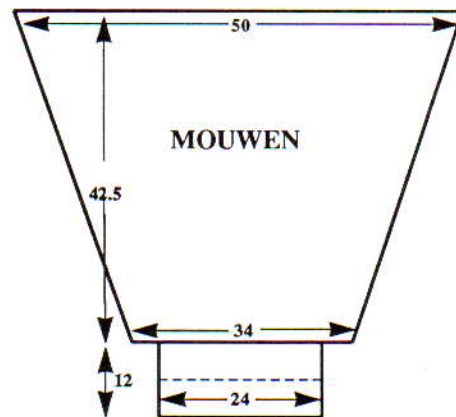

LINKER VOORPAND

Met H, over 19 (23, 27, 31, 35) HB-nld. voor boordst. opzetten. 000. 1 t. breien. Van hieraf strepen breien als bij de boord van het ACHTERPAND. Tot TT 39 breien. Alle st. naar het HB overzetten. 000. Sg. 8, als ACHTERPAND doorbreien tot TT 272. Aan de linkerkant een merkdraadje aanbrengen. Tot TT 422 breien. 000.

Schouder

4 (4, 4, 5, 5) x 4 (5, 5, 5, 6) st. aan het beg. van de volg. en elke 2e t. afkanten. De overbl. st. afkanten.

RECHTER VOORPAND

Als LINKER VOORPAND, in spiegelbeeld.

MOUWEN

De schouderleden sluiten. 155 HB-nld. naar de B-st. schuiven. Met de verkeerde kant van het werk naar u toe, hetzelfde aantal st. langs het armsgat tussen de merkdraadjes opnemen en op nld. zetten. 000. Met H, Sg. 8, 1 t. breien. Op de 1e patroontoer instellen en 1 t. breien om de nld. te selekteren. Van hieraf het slijpsteekpatr. breien (zie OPMERKINGEN). Tot TT 15 breien. 25 x 1 st. aan weerskanten van de volg. en elke 11e t. mind. Tot TT 290 breien en rest-breien. **Mouwboorden:** 75 HB-nld. naar de B-st. schuiven. Met de verkeerde kant van het werk naar u toe, de st. van de mouw op nld. terugzetten, gelijk verdeeld over de t. Met H, Sg. 8, 1 t. breien. Op boordst. overzetten. 000. De strepen als bij de boord van het ACHTERPAND breien. Tot TT 55 breien. Sg. 10/8, 1 t. breien. Alle st. naar het HB overzetten en afkanten.

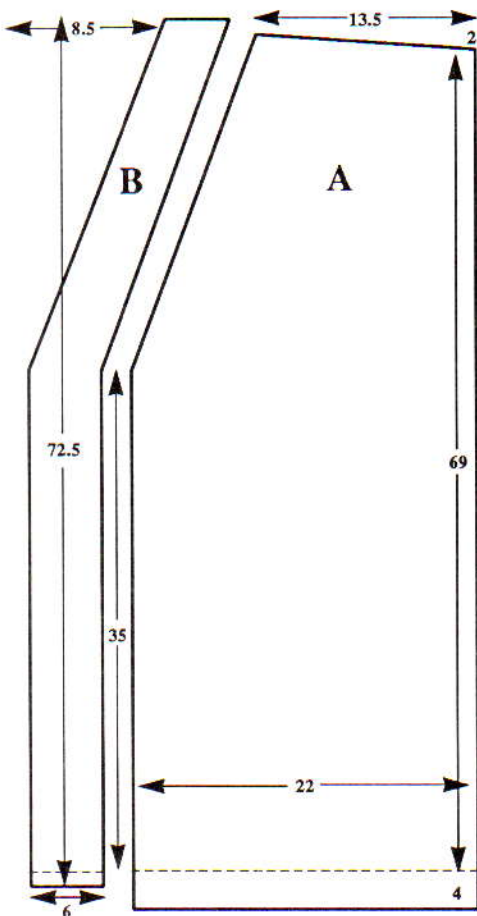

AFWERKING

De delen wassen, opspelden en persen.

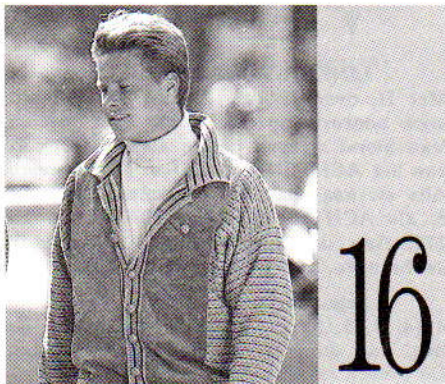

MACHINES: A, C of D met DB, enkel- en dubbelbeds-kleurenwisselaar. **BENODIGDHEDEN:** 75% wol/15% katoen/10% nylon, 450 m/100 g - H: 310 (330, 350, 370) g beige; A: ca. 40 g groen. 100% wol, 360 m/100 g - B: ca. 40 g bruin. Een lapje imitatiesuède (mag niet rafelen) van 100 x 150 cm. 10 knopen. **MATEN:** Voor bovenwijdte 91 (96, 101, 106) cm. **PROEFLAP:** Slijpsteekpatr. (na wassen en persen) - 40 st. = 13 cm en 60 t. = 8,8 cm (Sg. ca. 8). **BOORDSTEEK:** 1 x 1, Sg. 1/1. **OPMERKINGEN:** Zie patroonblad 6 (B). De averechte kant is de goede kant. Slijpsteekpatr.: Beide PART-toetsen indrukken. *Met A, 2 t. breien. Met H, 4 t. breien. Met B, 2 t. breien. Met H, 4 t. breien*. Van * tot * steeds herh.

ACHTERPAND

Met RG, over 172 (180, 186, 196) HB-nld. opzetten en een paar t. breien. SAR. Met H, Sg. 8,1 t. breien. 000. 1 t. breien. Op de 1e patroontoer instellen en 1 t. breien om de nld. te selekteren. Van hieraf het slijpsteekpatr. breien (zie OPMERKINGEN). Tot TT 238 breien. Aan weerskanten een merkdraadje aanbrengen. Tot TT 442 breien. SAL.

Schouder en achterhals

Een aantekening van de patroonpositie maken. Met een aparte draad H, de middelste 22 st. afkanten. De st. rechts rest-breien. **5 (5, 6, 6) st. aan het beg. van de volg. t. afkanten. 2 st. aan het beg. van de volg. t. afkanten**. Van ** tot ** nog 8 maal herh. De overbl. st. afkanten. De st. rechts op nld. terugzetten en deze zijde in spiegelbeeld afbreien.

ACHTER TAILLEBOORD

157 (165, 173, 179) HB-nld. naar de B-st. schuiven. Met de verkeerde kant van het werk naar u toe, de st. van het achterpand op nld. terugzetten, gelijk verdeeld over de t. ***SAR. Met H, Sg. 8, 1 t. breien. 000. Op boordst. overzetten en strepen breien van 2 t. B, 2 t. H, 2 t. A en 2 t. H. Tot TT 42 breien. Sg. 10/8, 1 t. breien. Alle st. naar het HB overzetten en met de tongennaald afkanten***.

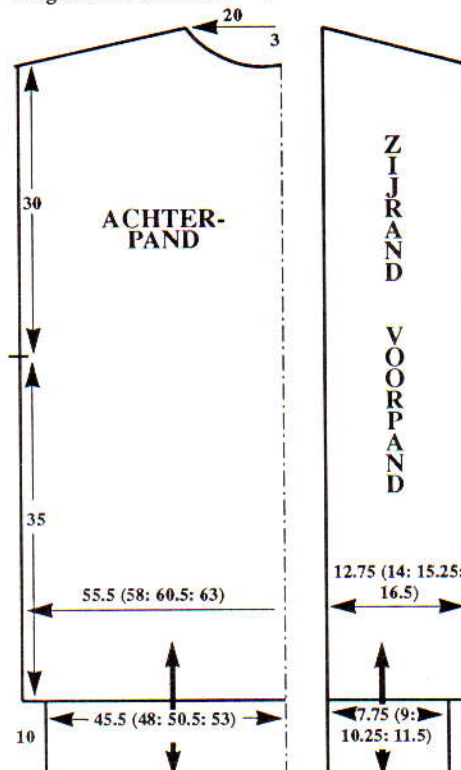

LINKER VOORPAND

Met RG, over 39 (43, 47, 51) HB-nld. opzetten en een paar t. breien. SAR. Met H, Sg. 8, 1 t. breien. 000. 1 t. breien. Op de 1e patroontoer instellen en 1 t. breien om de nld. te selekteren. Van hieraf het slijpsteekpatr. breien (zie OPMERKINGEN). Tot TT 238 breien. Aan de rechterkant een merkdraadje aanbrengen. Tot TT 443 breien. SAR.

Schouder

7 (8, 7, 8) x 5 (5, 6, 6) st. aan het beg. van de volg. en elke 2e t. afkanten. De overbl. st. afkanten.

RECHTER VOORPAND

Als LINKER VOORPAND, in spiegelbeeld.

VOOR TAILLEBOORDEN

31 (35, 39, 43) HB-nld. naar de B-st. schuiven. Met de verkeerde kant van het werk naar u toe, de st. van de voorpanden op nld. terugzetten, gelijk verdeeld over de t. Van *** tot *** herh.

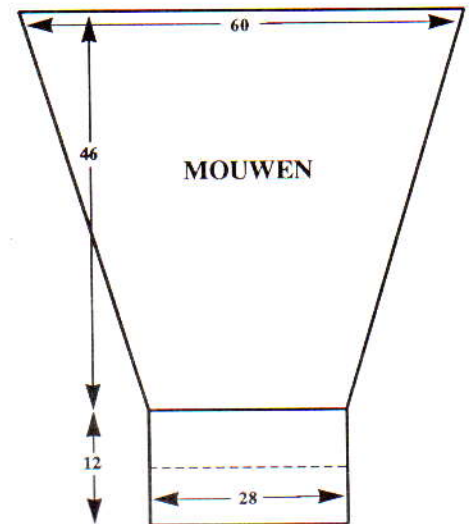

MOUWEN

De schouderleden sluiten. Met H, over 85 HB-nld. voor boordst. opzetten. 000. 1 t. breien. Van hieraf strepen breien van 2 t. A, 2 t. H, 2 t. B en 2 t. H. Tot TT 47 breien. SAL. Alle st. naar het HB overzetten. 000. Met H, Sg. 8, 1 t. breien. Op de 1e patroontoer instellen en 1 t. breien om de nld. te selekteren. Van hieraf het slijpsteekpatr. breien (zie OPMERKINGEN). Tot TT 6 breien. 50 x 1 st. aan weerskanten van de volg. en elke 6e t. meer. Tot TT 314 breien. Met de verkeerde kant van het VOOR/ACHTERPAND naar u toe, 185 st. langs het armsgat tussen de merkdraadjes opnemen en op nld. zetten. Met H, Sg. 10, 1 t. breien en soepel afkanten.

AFWERKING

Delen wassen, opspelden en persen. Zij- en mouwnaden sluiten. De tailleboord en mouwboorden naar binnen slaan en vastzetten. **Knopenbics:** Met H, over 177 HB-nld. voor boordst. opzetten. 000. 1 t. breien. Van hieraf strepen breien als bij de mouwboorden. Tot TT 17 breien. Alle st. naar het HB overzetten. Met H, Sg. 7, 2 t. breien. Sg. 10, 1 t. breien en soepel afkanten. **Knoopsgatenbics:** Als knopenbics, met 8 knoopsgaten van 2 st. op de 9e t.: van rechts naar links werken, het eerste knoopsgat over de 4e en 5e nld. maken. ****21 HB-nld. overslaan. Het volgende knoopsgat over de volg. 2 HB-nld. maken****. Van **** tot **** nog 7 maal herh. **Kraag:** Met H, over 129 HB-nld.

voor VB opzetten. 000. Sg. 4/4, 1 t. breien. Van hieraf strepen breien van 2 t. A, 2 t. H, 2 t. B en 2 t. H. Tot TT 41 breien. Alle st. naar het HB overzetten. Met H, Sg. 7, 2 t. breien. Sg. 10, 1 t. breien en afkanten.

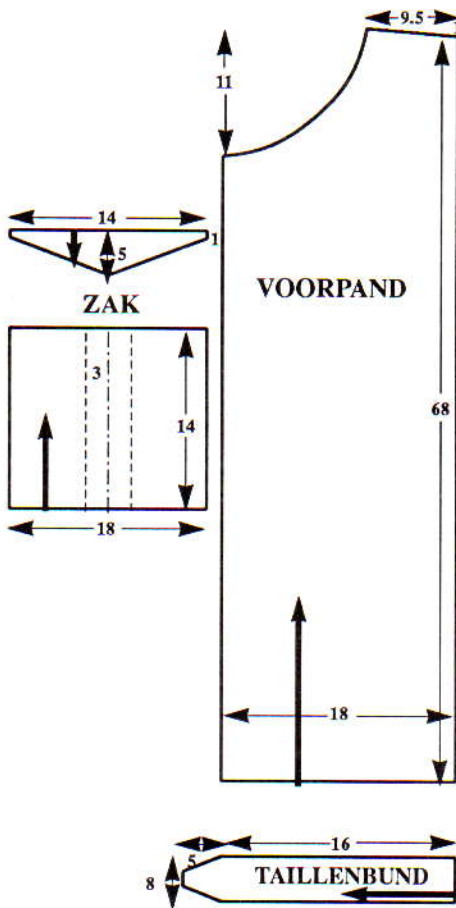

SUEDE-AFWERKING

Een knippatroon van de tekening maken voor de voorpanden en de zakken. De suède delen uitknippen (1,5 cm extra voor de naad). Aan het kledingstuk zetten bij de schouders en aan de zijkant. Met een stiksteekje langs de voorpanden naaien. Zak opzetten. Knoop op de zak zetten. De biezen aan de vooropening van de suède-delen zetten. Een tailleboord van 5 cm breed voor het voorpand uitknippen en aanzetten. Een knoopsgat in de tailleboord maken. Knoop aanzetten. Kraag aan de hals zetten.

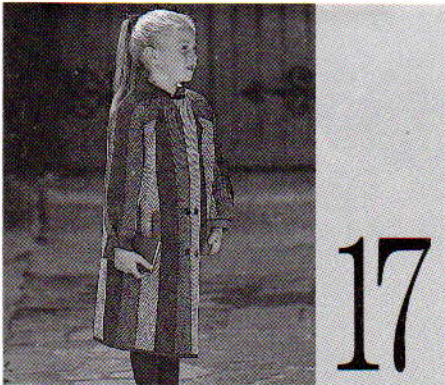

MACHINES: A, C of D. **BENODIGDIEDEN:** 100% wol, 380 m/100 g - H: 440 (460, 480, 500, 520) g marineblauw. 100 % wol, 140 m/100 g - A: 50 à 70 g donkerbeige; B: 40 à 60 g blauw; C: 35 à 50 g marineblauw. 6 drukkera. 4 sierknoopjes. **MATEN:** Voor lengtemaat 100 (110, 120, 130, 140) cm [bovenwijdte ca. 56 (59, 62, 66, 70) cm].

PROEFLAP: Weefpatr. - 40 st. = 16,6 cm en 60 t. = 13,6 cm (Sg. ca. 7). **OPMERKINGEN:** Weefpatr. - met H in TVO-A, 24 t. met afwisselend A, B en C weven. Zie patroonblad 2 (E).

RECHTER VOORPAND

Met H, 140 (152, 164, 180, 196) st. MHO. SAR. Sg. 7, 11 t. breien. Sg. 10, 1 t. breien en rest-breien. Werk omdraaien en op nld. terugzetten. SAL. Op de 1e patroontoer instellen. Met H, Sg. 7, 1 t. breien om de nld. te selekteren. 000. Van hieraf het weefpatr. breien (zie OPMERKINGEN). Tot TT 12 breien. Van links naar rechts werken, vanaf steeknr. 55 (59, 67, 73, 83) en steeknr. 81 (87, 95, 103, 113) twee knoopsgaten van 3 st. maken. Tot TT 38 breien. SAR.

Raglan

20 (22, 28, 32, 34) x 1 st. aan het beg. van de volg. en elke 2e t. mind. 12 (12, 10, 9, 9) x 2 st. aan het beg. van de volg. en elke 2e t. afkanten en TEGELIJKERTIJD, als de TT op 72 staat ...

Zak

Een aantekening van de patroonpositie maken. Van links naar rechts werken, eerst 58 (62, 70, 76, 86) st. rest-breien en vervolgens 22 (24, 24, 26, 26) st. (voor zak) rest-breien. De overbl. st. rest-breien. Met de verkeerde kant van het werk naar u toe, de middelste 22 (24, 24, 26, 26) st. op nld. terugzetten. Aan weerskanten 1 st. meer. 000. Met H, Sg. 10, 1 t. breien. Met B, Sg. 10, 10 t. breien. Met H, Sg. 10, 1 t. breien. Sg. 7, 12 t. breien. De st. van de 1e t. die met H is gebreid, opnemen en op nld. zetten (zoom). Sg. 7, 1 t. breien. Aan weerskanten 1 st. mind. Rest-breien. Het werk omdraaien en de st. op dezelfde nld. terugzetten. 000. Met H, 72 t. tr. st. breien en het garen afbreken. Alle st. op nld. terugzetten. SAL. Op de juiste patroontoer instellen (alle nld. staan op de B-st.). Beide PART-toetsen indrukken. De slede overhalen om de nld. te selekteren. [TT 72] Beide PART-toetsen vrijmaken. Sg. 7, van hieraf het weefpatr. breien. Tot TT 102 (106, 112, 120, 124) breien en rest-breien.

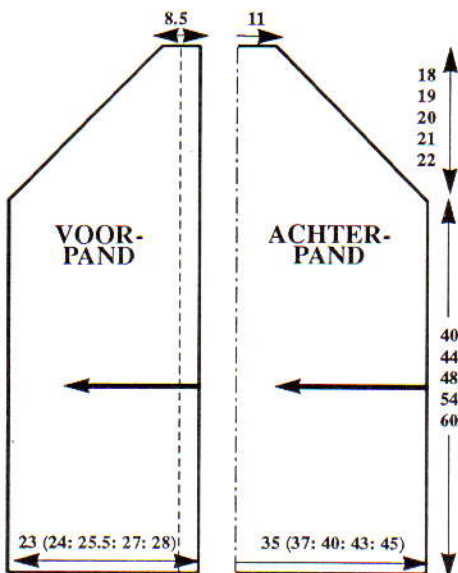

LINKER VOORPAND

Als RECHTER VOORPAND, in spiegelbeeld en zonder de knoopsgaten.

ACHTERPAND

Met RG, over 96 (106, 116, 130, 144) HB-

nld. opzetten [vanaf naaldnr. 70 (76, 82, 90, 98) links van '0' werken] en een paar t. breien. SAL. Op de 7e, 3e, 5e, 1e, 5e) t. van het weefpatr. instellen. Met H, Sg. 7, 1 t. breien om de nld. te selekteren. 000. Van hieraf het weefpatr. breien en als volgt van weefkleur veranderen: 6 (10, 16, 24, 4) t. C, 24 t. afwisselend A, B, C, A, B, A, en 6 (10, 16, 24, 4) t. C. Tot TT 2 breien. SAR.

Raglan

17 (17, 16, 14, 14) x 2 st. aan het beg. van de volg. en elke 2e t. opzetten. 10 (12, 16, 22, 24) x 1 st. aan het beg. van de volg. en elke 2e t. meer. Tot TT 102 (106, 112, 120, 124) breien. SAR.

Raglan

10 (12, 16, 22, 24) x 1 st. aan het beg. van de volg. en elke 2e t. mind. 17 (17, 16, 14, 14) x 2 st. aan het beg. van de volg. en elke 2e t. afkanten. Tot TT 156 (164, 176, 192, 200) breien en rest-breien.

LINKERMOUW

Met RG, over 41 (51, 55, 63, 70) HB-nld. opzetten en een paar t. breien. SAR. Op de 1e (5e, 9e, 1e, 5e) patroontoer instellen. Met H, Sg. 7, 1 t. breien om de nld. te selekteren. 000. Van hieraf het weefpatr. breien en als volgt van weefkleur veranderen: 12 (16, 20, 24, 28) t. C, 24 t. in afwisselend A, B, C, B en A, en 12 (16, 20, 24, 28) t. C en TEGELIJKERTIJD ...

Zijnaad

SAL. De kantenhendel op H zetten. Alle nld. [behalve de 8 (7, 11, 8, 4) nld. aan de linkerkant] naar de E-st. schuiven. De draad steeds om de kantnaald slaan, 2 t. breien. 11 x 3 (4, 4, 5, 6) nld. op de volg. en elke 2e t. naar de D-st. schuiven, en TEGELIJKERTIJD, als de TT op 2 staat ...

Voorraglan

19 (19, 20, 21, 21) x 2 st. aan het beg. van de volg. en elke 2e t. opzetten. 11 (13, 14, 15, 17) x 1 st. aan het beg. van de volg. en elke 2e t. meer. [TT 60 (64, 68, 72, 76)] [90 (102, 109, 120, 129) st.] 2 t. breien. SAL.

Hals

6 x 1 st. aan het beg. van de volg. en elke 2e t. mind. Tot TT 84 (88, 92, 96, 100) breien. SAL.

Achterraaglan

17 (19, 20, 21, 23) x 1 st. aan het beg. van de volg. en elke 2e t. mind. 13 (13, 14, 15, 15) x 2 st. aan het beg. van de volg. en elke 2e t. afkanten en TEGELIJKERTIJD, als de TT op 122 (130, 138, 146, 154) staat ...

Zijnaad

SAL. 11 x 3 (4, 4, 5, 6) nld. aan de rechterkant van de volg. en elke 2e t. naar de E-st. schuiven. [Er staan nu nog 8 (7, 11, 8, 4) nld. op de B-st.] Rest-breien.

RECHTERMouw

Als LINKERMouw, in spiegelbeeld.

MOUWBOORDEN

De mouwen opspelden en persen. 38 (40, 44, 48, 50) HB-nld. naar de B-st. schuiven. Met de goede kant van het werk naar u toe, de st. van de mouw op nld. terugzetten (de st. in het midden rimpelen). Met H, Sg. 6, 3 t. breien. Sg. 10, 1 t. breien. Met B, Sg. 10, 10 t. breien. Met H, Sg. 10, 1 t. breien. Sg. 7, 12 t. breien. Sg. 10, 1 t.

breien. Sg. 7, 6 t. breien en rest-breien. De mouwboord met een stikst. vastzetten door de laatste t. die met H gebreid is. Mouwboord naar buiten slaan en oppersen.

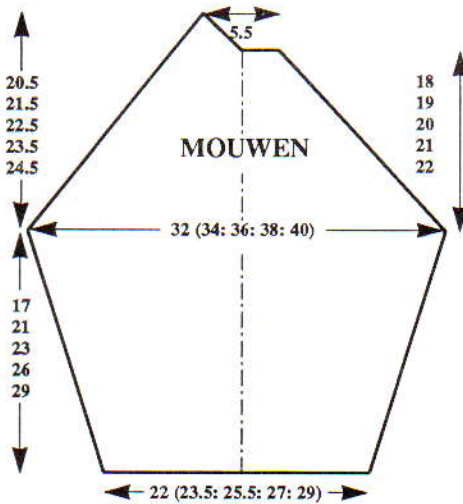

KRAAG

Zakken vastzetten. Achter- en voorpand opspelden en persen. Het voorbeleg naar binnen slaan en vastzetten. Raglannaden sluiten. Met RG, over 70 HB-nld. opzetten en een paar t. breien. SAR. Met H, Sg. 7, 1 t. breien. Met B, Sg. 10, 10 t. breien. Met H, 1 t. breien. Sg. 7, 12 t. breien. De st. van de 1e t. die met H gebreid is, opnemen en op nld. zetten om de zoom te vormen. 1 t. breien. De 14 nld. aan weerskanten hiervan naar de B-st. schuiven. Met de goede kant van het werk naar u toe, hetzelfde aantal st. langs de hals opnemen en op nld. zetten. 4 t. breien en rest-breien. De kraag met een stikst. vastzetten door de laatste t. die met H gebreid is.

AFWERKING

Zoombies achter: 84 (89, 96, 103, 108) HB-nld. naar de B-st. schuiven. Met de goede kant van het werk naar u toe, hetzelfde aantal st. langs de zoom opnemen en op nld. zetten. Sg. 7, met H, 2 t. breien. Sg. 10, 1 t. breien. Sg. 7, 4 t. breien en rest-breien. De bies met een stikst. vastzetten door de laatste t. die met H gebreid is. **Zoombies voor:** Als achter, met 55 (58, 61, 65, 67) HB-nld. Zij- en mouwnaden sluiten door de st. op nld. terug te zetten, met de goede kant naar elkaar toe. Met H, Sg. 10, 1 t. breien en afkanten. Mouwboordnaden sluiten. Drukkers en knopen aanzetten.

ca. 120 (130, 140, 150, 160) cm]. **PROEFLAP:** Tr. st. - 40 st. = 12 cm en 60 t. = 13,8 cm (Sg. ca. 6). **BOORDSTEEK:** 2 x 1 (zie Afkortingen), Sg. 1/1. **OPMERKINGEN:** Noorse streeppatr. - *veranderknop op KC zetten. **H in TVO-A, 4 t. met afwisselend A, B en C in TVO-B breien (12 t. in totaal)**. Met A, 22 t. breien. Van ** tot ** herh. Met B, 22 t. breien. Van ** tot ** herh. Met C, 22 t. breien*. Van * tot * steeds herh. Zie patroonblad 1 (B).

ACHTERPAND

Met H, over 119 (131, 137, 146, 158) HB-nld. voor boordst. opzetten. 000. Tot TT 15 breien. Alle st. naar het HB overzetten. 1 st. voor de 4e maat meerd. en 1 st. voor de 5e maat mind. Sg. 6, op de 1e patroontoer instellen en 1 t. breien om de nld. te selekteren. 000. Van hieraf het noorse streeppatr. breien (zie **OPMERKINGEN**). Tot TT 96 (114, 122, 130, 140) breien.

Armsgat

2 st. aan het beg. van de volg. 2 t. afkanten. 2 t. breien. 4 x 2 st. aan weerskanten van de volg. en elke 4e t. mind. [99 (111, 117, 127, 137) st.] Tot TT 170 (192, 204, 218, 236) breien. 30 (36, 39, 44, 49) st. aan het beg. van de volg. 2 t. afkanten. De overbl. 39 st. met een stikst. afkanten.

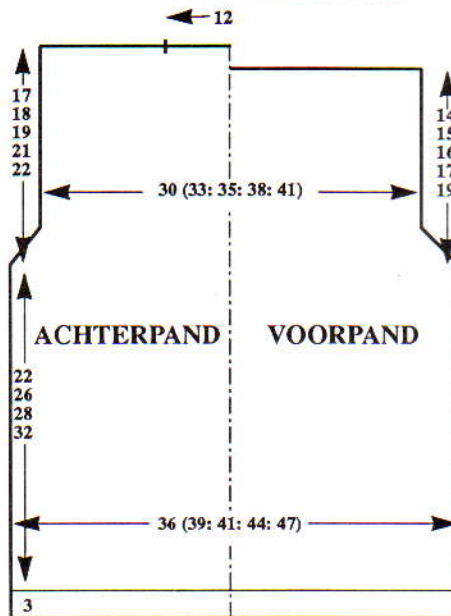

VOORPAND

Als **ACHTERPAND** tot TT 158 (180, 192, 204, 222) breien en afkanten.

MOUWEN

Met H, over 74 (80, 86, 92, 98) HB-nld voor boordst. opzetten. 000. Tot TT 15 breien. Alle st. naar het HB overzetten. Op de 1e patroontoer instellen, Sg. 6, 1 t. breien om de nld. te selekteren. 000. Van hieraf het noorse streeppatr. breien, maar beg. met 22 t. C (16 t. C, 18 t. C, 22 t. C, 12 t. noors EN 22 t. C). Tot TT 4 (5, 5, 5, 2) breien. 25 (25, 25, 26, 29) x 1 st. aan weerskanten van de volg. en elke 4e (5e, 5e, 5e, 6e) t. meerd. [124 (130, 136, 144, 156) st.] Tot TT 118 (130, 140, 152, 174) breien. SAR.

Mouwkop

2 st. aan het beg. van de volg. 2 t. afkanten. 2 t. breien. 4 x 2 st. aan weerskanten van de volg. en elke 4e t. mind. 1 t. breien. SAL. 47 (50, 53, 57, 63) st. aan het beg. van de volg. t. afkanten. 37 (40, 43, 47, 53) st. aan het beg. van de volg. t. afkanten. Met de overbl. 20 st. tot TT 175

(193, 207, 225, 255) breien. SAL. 8 st. aan het beg. van de volg. t. afkanten. 1 t. breien. 10 x 1 st. aan het beg. van de volg. en elke 2e t. mind. De overbl. 2 st. afkanten. De tweede mouw in spiegelbeeld breien.

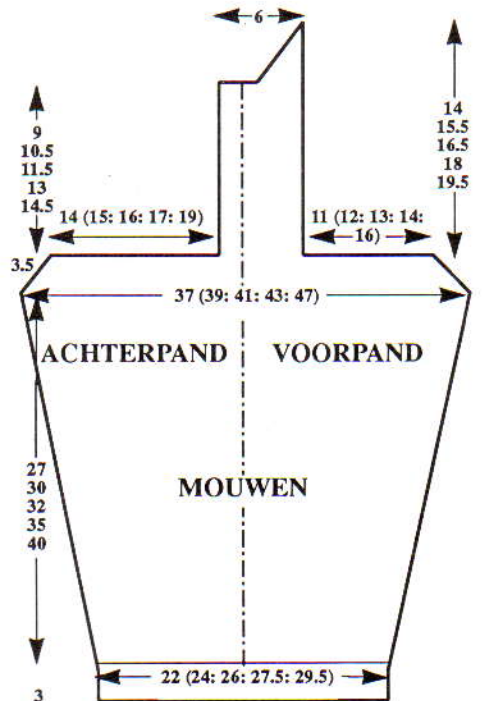

AFWERKING

De mouw inzetten. De schouders van het achterpand aan de epauletten zetten. De schouders van het voorpand aan de epauletten zetten (ca. 2,5 cm middenvoor openlaten). Delen opspelden en persen. Zij- en mouwnaden sluiten. **Siersluiting:** Met H, over 32 HB-nld. voor VB opzetten. 000. Sg. 2/2, 12 t. breien. Alle st. naar het HB overzetten. Sg. 6, 3 t. breien en rest-breien. Sluiting met een stikst. vastzetten. Knopen aanzetten. **Halsboord:** Met H, over 96 HB-nld. voor VB opzetten. Sg. 2/2, 2 t. breien. Alle kantenhendels op H zetten. Aan de andere kant van de sleden, 8 x 4 nld. (2 op het DB en 2 op het HB) op de volg. en elke t. naar de E-st. schuiven. Aan de andere kant van de sleden alle nld. op de volg. 2 t. naar de B-st. terugschuiven. Alle st. naar het HB overzetten. Sg. 6, 3 t. breien en rest-breien. De boord met een stikst. vastzetten door de laatste t. die met H gebreid is.

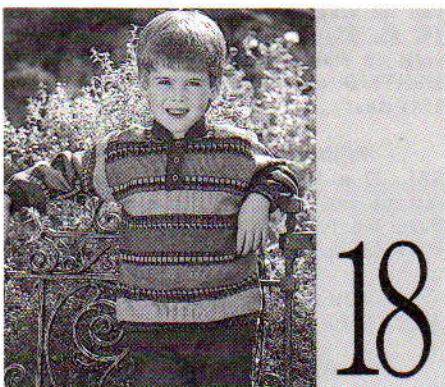

MACHINES: A, C of D met DB. **BENO-DIGDHIEDEN:** 100% wol, 460 m/100 g - H: 85 (95, 110, 125, 140) g marineblauw; A: 75 (75, 80, 85, 90) g caramel; B: 60 (65, 70, 75, 80) g blauw; C: 55 (60, 65, 70, 75) g roestbruin. 3 knopen. **MATEN:** Voor bovenwijdte 62 (66, 70, 75, 81) cm [lengemaat



MACHINES: A, C of D met DB. **BENO-DIGDHIEDEN:** 100% wol, 380 m/100 g - H: 235 (255, 275, 295, 315) g marineblauw; A: 110 (120, 130, 140, 150) g blauw; B: 25 (30, 35, 40, 45) g geel; C: 40 (45, 50, 55, 60) g rood. **MATEN:** Voor lengtemaat 120 (130, 140, 150, 160) cm [bovenwijdte ca. 62 (66, 70, 75, 81) cm]. **PROEFLAP:** Noors - 40

st. = 13,5 cm en 60 t. = 14,2 cm (Sg. ca. 6). **BOORDSTEEK:** 2 x 1 (zie Afkortingen), Sg. 2/2. **OPMERKINGEN:** Noorse streep-patr.: Met H in TVO-A, 20 t. met afwisselend A, B en C in TVO-B breien. Zie patroonblad 1 (A).

HALVE MOUW

Van links naar rechts werken en bij de 61e (61e, 61e, 61e, 85e) nld. links van '0' beginnen. Met RG, over 38 (42, 45, 47, 50) HB-nld. opzetten en een paar t. breien. SAL. Op de 1e patroontoe instellen en met H, Sg. 6, 1 t. breien om de nld. te selekteren. 000. Met H in TVO-A en beginnend met A (C, C, B, B) in TVO-B, van hieraf het noorse streep-patr. breien (zie **OPMERKINGEN**). Tot TT 4 (4, 4, 4, 3) breien. 30 (35, 38, 41, 56) x 1 st. aan de rechterkant van de volg. en elke 4e (4e, 4e, 3e) t. meerd. Tot TT 130 (144, 156, 170, 178) breien. SAR.

ACHTERPAND

36 (42, 47, 50, 59) st. aan het beg. van de volg. t. opzetten. Met H in TVO-A en A in TVO-B, van hieraf noors breien. Tot TT 181 (201, 219, 239, 249) breien. SAL.

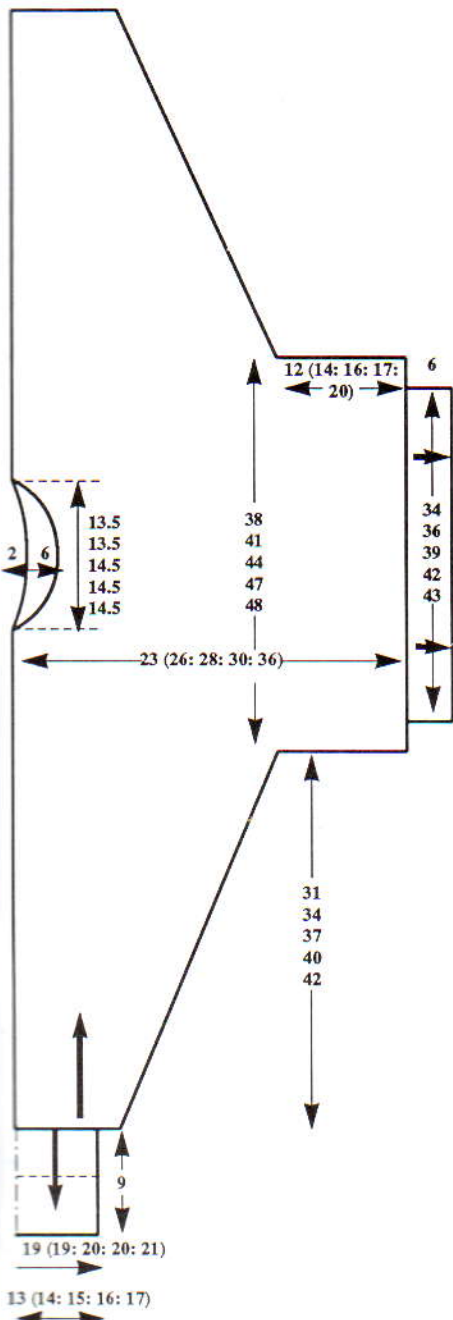

Hals

6 x 1 st. aan de linkerkant van de volg. en elke 3e t. mind. Tot TT 224 (234, 266, 286, 296) breien. 6 x 1 st. aan de linkerkant van de volg. en elke 3e t. meerd. [TT 239 (259, 281, 301, 311)] Tot TT 290 (316, 344, 370, 382) breien. SAR. 36 (42, 47, 50, 59) st. aan het beg. van de volg. t. afkanten.

HALVE MOUW

10 (4, 4, 6, 10) t. breien. 30 (35, 38, 41, 56) x 1 st. aan de rechterkant van de volg. en elke 4e (4e, 4e, 4e, 3e) t. mind. en **TEGELIJKERTIJD**, als de TT op 300 (320, 360, 380, 400) staat, met het noorse streep-patr. beginnen (de kleuren in omgekeerde volgorde gebruiken). Tot TT 420 (460, 500, 540, 560) breien. Met H, 1 t. breien en rest-breien.

VOORPAND

Als **ACHTERPAND** in spiegelbeeld, **BEHALVE** ...

Hals

SAR. 1 x 4 st., 2 x 2 st. en 10 x 1 st. aan de rechterkant van de volg. en elke 2e t. afkanten. Tot TT 215 (235, 257, 277, 287) breien. 10 x 1 st., 2 x 2 st. en 1 x 4 st. aan de rechterkant van de volg. en elke 2e t. meerd. [TT 239 (259, 281, 301, 311)]

TAILLEBOORDEN

Delen oppelden en persen. Met H, over 101 (107, 116, 125, 128) HB-nld. voor boordst. opzetten. 000. Tot TT 28 breien. Alle st. naar het HB overzetten. Sg. 6, 1 t. breien. Met de verkeerde kant van het werk naar u toe, de st. van het voor-/achterpand opnemen en op nld. zetten. Sg. 10, 1 t. breien en afkanten.

HALSBOORD

Eén bovenmouw-/schouder-naad sluiten. 107 (107, 116, 116, 116) HB-nld. naar de B-st. schuiven. Met de goede kant van het werk naar u toe, hetzelfde aantal st. langs de hals opnemen en op nld. zetten. Met H, Sg. 6, 1 t. breien. Op boordst. overzetten (waar nodig st. bijmaken). 000. Tot TT 20 breien. Alle st. naar het HB overzetten. Sg. 6, 2 t. breien en rest-breien. De tweede bovenmouw-/schouder-naad en de halsboordnaad sluiten. De boord naar buiten slaan en met een stikst. vastzetten door de laatste t. die met H gebreid is.

MOUWBOORDEN

Naden persen. 56 (56, 59, 59, 62) HB-nld. naar de B-st. schuiven. Met de verkeerde kant van het werk naar u toe, de st. van de mouw op nld. terugzetten, gelijk verdeeld over de t. Op boordst. overzetten. 000. Met H, tot TT 41 breien. Sg. 10/8, 1 t. breien. Alle st. naar het HB overzetten en met de tongennaald afkanten.

AFWERKING

Zij- en mouwnaden sluiten. Mouwboord- en tailleboordnaden sluiten. Nogmaals oppersen.

MUTS

Met H, over 146 HB-nld. voor boordst. opzetten. 000. Tot TT 50 breien. Alle st. naar het HB overzetten. Op de 1e patroontoe instellen. Sg. 6, 1 t. breien om de nld. te selekteren. 000. Van hieraf het noorse streep-patr. breien (zie **OPMERKINGEN**). Tot TT 64 breien. Op tr. st. instellen en met H, Sg. 5, 2 t. breien. Elke 2e st. op de nld. ernaast zetten (de lege nld. op de A-st. laten staan). Sg. 3, 4 t. breien.

Een draad door de lusjes van de laatste t. rijgen.

AFWERKING

Delen oppelden en persen. Naad sluiten. De draad bij de kruin aantrekken en vastzetten. Een pompoen maken en aanzetten.

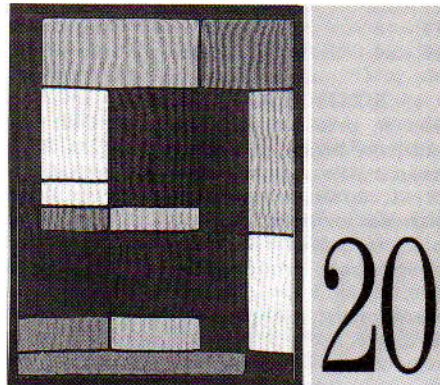

MACHIINES: A, C of D met intarsia-faciliteit of intarsia-slede en breigeleider. **BENODIGDHEDEN:** 100% wol, 380 m/100 g - A: 55 g zwart; B: 50 g rood; C: 45 g zilver; D: 35 g blauw; E: 20 g geel. Stukje vlieseline. **MATEN:** Ca. 62x80 cm. **PROEFLAP:** Tr. st./intarsia - 40 st. = 12,5 cm en 60 t. = 14,3 cm (Sg. ca. 6). (Als u van de intarsia-slede gebruik gaat maken, maak de proeflap dan met de intarsia-slede - de steekgrootte voor de breislede kan afwijken van die van de intarsia-slede.) Zie patroonblad 6(F) voor schematekening.

WERKWIJZE

Het motief op het transparant overnemen. Met A, het aantal benodigde st. opzetten en 4 t. breien. Van hieraf intarsia breien (erop letten dat de verticale strepen minstens 3 st. breed zijn). Als u bij de horizontale strepen komt, de breigeleider buiten werking stellen en 3 t. met A breien. Eindigen met 4 t. A en soepel afkanten.

AFWERKING

Oppelden en persen. Vlieseline op maat knippen en tegen de stof strijken. Het werk inlijsten.

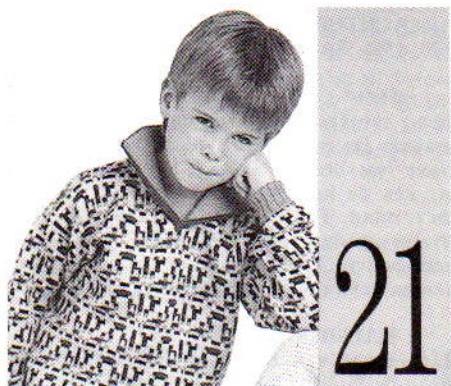

MACHIINES: A, C of D met DB. **BENODIGDHEDEN:** 100% wol, 380 m/100 g - H: 100 (110, 120, 130, 140) g zilver; A: 50 (55, 60, 65, 70) g zwart; B: 50 (55, 60, 65, 70) g rood; C: 30 (35, 40, 45, 50) g goud; D: 70 (75, 80, 85, 90) g blauw. **MATEN:** Voor lengtemaat 110 (120, 130, 140, 150) cm [bovenwijdte ca. 59 (62, 66, 70, 75) cm]. **PROEFLAP:** Noorse patr. - 40 st. = 12,1 cm en 60 t. = 16 cm (Sg. ca. 7). **BOORDSTEEK:** 2 x 1 (zie Afkortingen), Sg. 2/2. **OPMERKINGEN:** Zie patroonblad 6 (A). Noorse streep-patr.:

Toer	TVO-A	TVO-B
1 - 2	C	A
3 - 4	H	A
5 - 6	H	B
7 - 8	H	C
9 - 10	C	A
11 - 12	H	D
13 - 14	H	B
15 - 16	H	D
17 - 18	H	A
19 - 20	H	B

ACHTERPAND

Met D, over 116 (122, 128, 134, 143) HB-nld. voor boordst. opzetten. 000. Tot TT 29 breien. Alle st. naar het HB overzetten. 1 (1, 1, 1, 0) st. meer. Sg. 7. Op de 1e patroontoer instellen en 1 t. breien om de nld. te selekteren. 000. Van hieraf het noorse patr. breien. Tot TT 72 (78, 94, 106, 112) breien. Aan weerskanten een merkdraadje aanbrengen. Tot TT 124 (134, 154, 170, 180) breien. De middelste 39 st. rest-breien. De overbl. 39 (42, 45, 48, 52) st. aan weerskanten rest-breien (schouders).

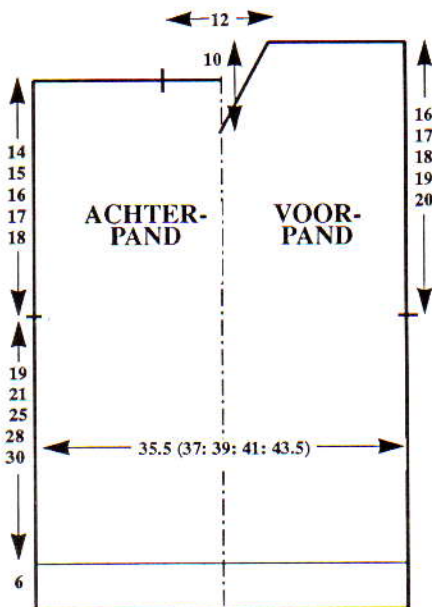

VOORPAND

Als ACHTERPAND tot TT 94 (104, 124, 140, 150). SAR.

Hals

Een aantekening van de patroonpositie maken. De middelste 3 st. afkanten. De st. links rest-breien. SAR. 2 t. breien. 18 x 1 st. aan de linkerkant van de volg. en elke 2e t. mind. Tot TT 132 (142, 162, 178, 188) breien en de overbl. 39 (42, 45, 48, 52) st. rest-breien. De st. links op nld. terugzetten en deze zijde in spiegelbeeld afbreien.

HALSBOORD

Linkerkant van het voorpand: 38 HB-nld. naar de B-st. schuiven. Met de goede kant van het werk naar u toe, hetzelfde aantal st. langs de linker voorhals opnemen en op nld. zetten. SAL. Met D, Sg. 7, 1 t. breien. Op boordst. overzetten. 000. 1 t. breien. SAL. Alle nld. behalve de 2 uiterst links naar de E-st. schuiven. De draad steeds om de kantnaald slaan, 2 t. breien. Op de volg. en elke 2e t. 2 nld. naar de D-st. terugschuiven tot alle nld. weer op de B-st. staan. 22 t. breien. Op B overgaan en 22 t. breien. SAL. 2 nld. aan de rechterkant van de volg. en elke 2e t. naar de E-st. schuiven tot er nog 2 nld. op de B-st.

staan. 1 t. over alle nld. breien. Alle st. naar het HB overzetten. Sg. 7, 2 t. breien en rest-breien. **Rechterkant van het voorpand:** Als Linkerkant, in spiegelbeeld. **Achterhals:** 41 HB-nld. naar de B-st. schuiven. Met de goede kant van het werk naar u toe, hetzelfde aantal st. langs de achterhals opnemen en op nld. zetten. Met D, Sg. 7, 1 t. breien. Op boordst. overzetten. 000. Tot TT 22 breien. Op B overgaan en 22 t. breien. Alle st. naar het HB overzetten. Sg. 7, 2 t. breien en rest-breien.

MOUWEN

De schouderaden sluiten door de st. van het voor- en achterpand op nld. terug te zetten, met de goede kant naar elkaar toe. Met H, Sg. 10, 1 t. breien en afkanten. 99 (106, 112, 119, 125) HB-nld. naar de B-st. schuiven. Met de verkeerde kant van het werk naar u toe, hetzelfde aantal st. langs het armsgat tussen de merkdraadjes opnemen en op nld. zetten. Op de 1e patroontoer instellen. Met H, Sg. 7, 1 t. breien om de nld. te selekteren. 000. Van hieraf het noorse streppatr. breien. Tot TT 10 (12, 12, 6, 12) breien. 16 (18, 20, 22, 23) x 1 st. aan weerskanten van de volg. en elke 6e t. mind. Tot TT 106 (120, 132, 138, 150) breien en de overbl. 67 (70, 72, 75, 79) st. rest-breien. **Mouwboorden:** 50 HB-nld. naar de B-st. schuiven. Met de verkeerde kant van het werk naar u toe, de st. van de mouw op nld. terugzetten, gelijk verdeeld over de t. Op boordst. overzetten. 000. Met D, tot TT 35 breien. Sg. 10/8, 1 t. breien. Alle st. naar het HB overzetten en met de tongennaald afkanten.

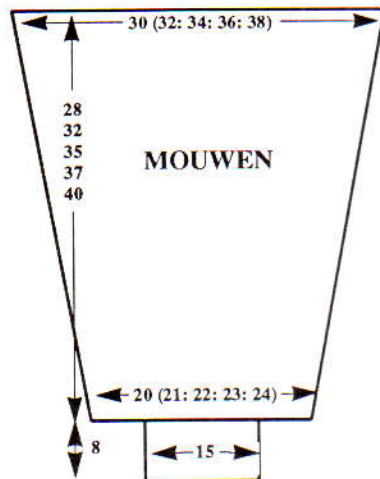

AFWERKING

De halsboordnaden sluiten. De halsboord naar buiten slaan en met een stikst. vastzetten door de laatste t. die met B gebreid is. Delen omspelden en persen. Zij- en mouwnaden sluiten.

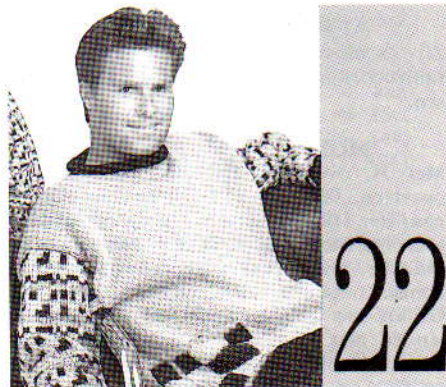

MACHINES: B2 met intarsia-slede en DB. **BENODIGDHEDEN:** 80% acryl/20% alpaca-wol, 142 m/100 g - H: 475 (500, 525, 550, 575) g grijs; A: 190 (210, 230, 250, 270) g zwart; B: 60 (70, 80, 90, 100) g rood; C: 80 (90, 100, 110, 120) g geel; D: 50 (55, 60, 65, 70) g blauw. **MATEN:** Voor bovenwijdte 91 (96, 101, 106, 111) cm. **PROEFLAP:** Tr. st./intarsia - 20 st. = 14,5 cm en 30 st. = 15 cm (Sg. ca. 10). (Als u van de intarsia-slede gebruik gaat maken, maak de proeflap dan met de intarsia-slede - de steekgrootte voor de breislede kan afwijken van die van de intarsia-slede.) Noors - 20 st. = 13,8 cm en 30 t. = 14,8 cm (Sg. ca. 10). **BOORDSTEEK:** 2 x 3, PH-knop op H, Sg. 3/3. **OPMERKINGEN:** Het voor- en achterpand worden met intarsia gebreid [zie patroonblad 6 (E)]. Begin op de 2e nld. vanaf de zijranden. De mouwen worden met noors gebreid [zie patroonblad 6 (A)]. Noorse streppatr.:

Toer	TVO-A	TVO-B
1 - 2	C	A
3 - 4	H	A
5 - 6	H	B
7 - 8	H	C
9 - 10	C	A
11 - 12	H	D
13 - 14	H	B
15 - 16	H	D
17 - 18	H	A
19 - 20	H	B

ACHTERPAND

Met RG, over 77 (81, 83, 87, 91) HB-nld. opzetten en een paar t. breien. SAR. Op A overgaan. Sg. 10, 1 t. breien. 000. Met B, 2 t. breien. Van hieraf intarsia breien (teltekening volgen voor 1 patroonherh.). Tot TT 38 breien*. Met B, 2 t. breien. Met H, tot TT 68 breien. Aan weerskanten een merkdraadje aanbrengen. Tot TT 126 breien. De middelste 25 st. rest-breien. De overbl. 26 (28, 29, 31, 33) st. aan weerskanten rest-breien (schouders).

BINNENZAKKEN (x 2)

Met RG, over 24 HB-nld. opzetten en een paar t. breien. SAR. 000. Op H overgaan, Sg. 9, 38 breien en rest-breien.

VOORPAND

Als ACHTERPAND tot *.

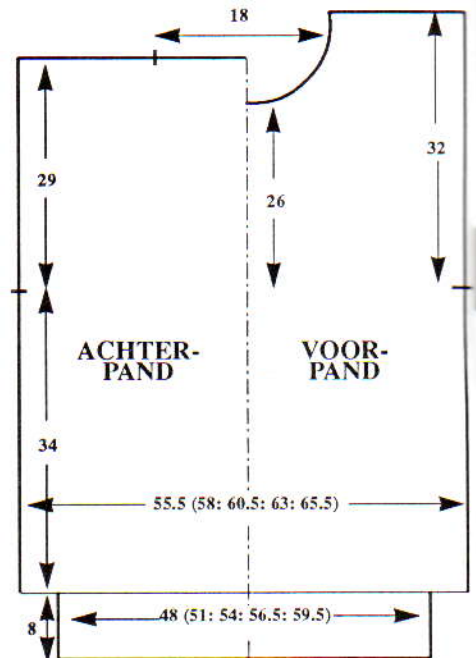

Binnenzakken plaatsen

25 st. aan weerskanten rest-breien. Met de verkeerde kant van het werk naar u toe, de st. van de bovenkant van de binnenzakken op nld. zetten (bij de zijnaden 1 kantnaald leeg laten). De kantst. van het voorpand op de lege kantnld. zetten. [TT 38] Met H, tot TT 68 breien. Aan weerskanten een merkdraadje aanbrengen. Tot TT 120 breien. SAR.

Hals

De middelste 11 st. rest-breien. De st. links rest-breien. SAR. 1 t. breien. 2 x 2 st. en 3 x 1 st. aan het beg. van de volg. en elke 2e t. afkanten. Tot TT 132 breien en de overbl. 26 (28, 29, 31, 33) st. rest-breien. De st. links op nld. terugzetten en deze zijde in spiegelbeeld afbreien.

TAILLEBOORDEN

66 (70, 74, 78, 82) HB-nld. naar de B-st. schuiven. Met de verkeerde kant van het werk naar u toe, de st. van de taille (met inbegrip van de st. van de onderkant van de binnenzak) op nld. terugzetten, gelijk verdeeld over de t. Op boordst. overzetten (waar nodig st. bijmaken). 000. Met A, tot TT 19 breien. Sg. 10/8, 1 t. breien. Alle st. naar het HB overzetten. en met de tongennaald afkanten.

HALSBOORD

Een schoudernaad sluiten door de st. van het voor- en achterpand op nld. terug te zetten, met de goede kant naar elkaar toe. Met H, Sg. 10, 1 t. breien en afkanten. 58 HB-nld. naar de B-st. schuiven. Met de verkeerde kant van het werk naar u toe, hetzelfde aantal st. langs de hals opnemen en op nld. zetten. 000. Met A, Sg. 9, 12 t. breien en soepel afkanten. De tweede schoudernaad sluiten. De halsboordnaad sluiten.

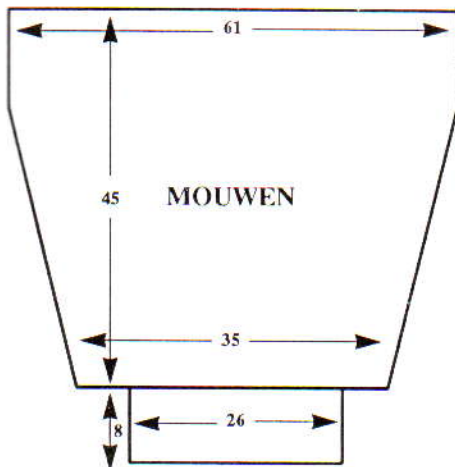

MOUWEN

88 HB-nld. naar de B-st. schuiven. Met de verkeerde kant van het werk naar u toe, hetzelfde aantal st. langs het armsgat tussen de merkdraadjes opnemen en op nld. zetten. Op de 1e patroontoer instellen. Met H, Sg. 10, 1 t. breien om de nld. te selecteren. 000. Van hieraf het noorse streep-patr. breien. Tot TT 16 breien. 19 x 1 st. aan weerskanten van de volg. en elke 4e t. mind. Tot TT 92 breien. Met A, 1 t. breien en rest-breien. **Mouwboorden:** 38 HB-nld. naar de B-st. schuiven. Met de verkeerde kant van het werk naar u toe, de st. van de mouw op nld. terugzetten, gelijk verdeeld over de t. Op boordst. overzetten (waar nodig st. bijmaken). 000. Tot TT 19 breien. Sg. 10/8, 1 t. breien. Alle st. naar

het HB overzetten en met de tongennaald afkanten.

AFWERKING

Zakboorden: 24 HB-nld. naar de B-st. schuiven. Met de verkeerde kant van het werk naar u toe, de st. van de zak op nld. terugzetten. Met B, Sg. 9, 1 t. breien. Op 1 x 1 boordst. overzetten. Met B, Sg. 2/2, 1 t. breien. Sg. 10/8, 1 t. breien. Alle st. naar het HB overzetten en met de tongennaald afkanten. Zij- en mouwnaden sluiten. De binnenzakken vastzetten.

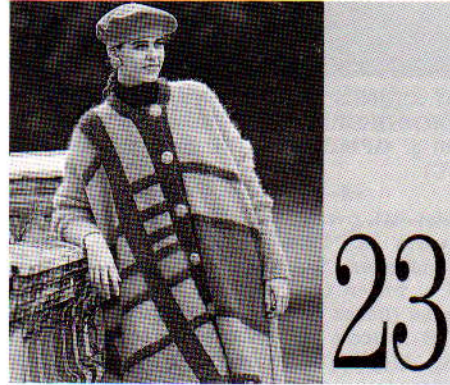

MACHINES: B1 met intarsia-faciliteit of B2 met intarsia-slede en DB. **BENODIGDHEDEN:** 81% mohair/11% wol/8% nylon, 200 m/100 g - H: 580 g zilvergrijs; A: 270 g donkergrijs; B: 80 g rood; C: 80 g blauw; D: 90 g geel. 10 knopen. **MATEN:** Voor één maat (86 - 106 cm bovenwijdte). **PROEFLAP:** Intarsia en tr. st. - 20 st. = 12,3 cm en 30 t. = 11,7 cm (Sg. ca. 6 met intarsia-slede en ca. 5 met de breislede). **BOORDSTEEK:** VB, Sg. 1/1. **OPMERKINGEN:** Voor het hele kledingstuk wordt intarsia gebruikt, behalve voor de tussenbanen. De gestreepte banen kunnen met de breislede worden gebreed maar let er wel op dat steekgrootten met elkaar overeenkomen.

ACHTERPAND - rechterbaan

Met B, over 20 HB-nld. MHO. SAR. 000. *1 t. breien. 1 x 8 st., 1 x 4 st., 1 x 3 st. 4 x 2 st. en 6 x 1 st. aan het beg. van de volg. en elke 2e t. opzetten. 3 x 1 st. aan het beg. van de volg. en elke 4e t. opzetten*. Tot TT 44 breien. Van hieraf strepen breien van 8 t. A, 30 t. C, 8 t. A, 14 t. H, 8 t. A, 24 t. H, 8 t. A, 50 t. H. Aan de linkerkant een merkdraadje aanbrengen. 8 t. A en 30 t. B. Tot TT 232 breien en rest-breien.

Linkerbaan

Van links naar rechts werken en vanaf naaldnr. 55 links van '0' - met H, over 77 HB-nld. MHO. SAL. 000. Van * tot * herh. Tot TT 44 breien. Met A, 8 t. breien. Van hieraf intarsia breien: van links naar rechts werken in rechthoeken van 32 st. H, 6 st. A, 51 st. C, 20 st. H. Tot TT 104 breien. Met A, 8 t. breien. Van links naar rechts werken in rechthoeken van 32 st. D, 6 st. A, 71 st. H. Tot TT 194 breien. Aan de rechterkant een merkdraadje aanbrengen. Met A, 8 t. breien. Met H, 30 t. breien en TEGELIJKERTIJD, als de TT op 224 staat ...

Achterhals

De kantenhendel op H zetten. SAL. Aan de rechterkant 93 nld. naar de E-st. schuiven. 2 t. breien. De draad steeds om de kantnld. slaan, en op de volg. en elke 2e t. 3 x 2 nld. naar de E-st. schuiven. Tot TT 232 breien en de overbl. 10 st. rest-breien. SAR. TT 224. Alle nld. behalve de 21 nld. uiterst links naar de D-st. schuiven. 2 t.

breien. De draad steeds om de kantnld. slaan, en op de volg. en elke 2e t. 3 x 2 nld. naar de E-st. schuiven. Tot TT 232 breien en de overbl. 72 st. rest-breien. De overbl. 27 st. rest-breien (achterhals). De verticale streep opmazen of met een kettingsteekje borduren (zie illustratie).

Tussenbaan

Met A, over 11 HB-nld. MHO. 000. Met de breislede, Sg. 5, 1 t. breien. **Met de verkeerde kant van de rechter- en linkerbaan naar u toe (van de zoom tot de schouder werken), een lus van elke 2e t. de linker- en rechterbaan opnemen en aan weerskanten van het werk zetten. 2 t. breien**. Van ** tot ** steeds herh. (zie Stap-voor-Stap). Tot TT 232 breien en rest-breien.

RECHTER VOORPAND - 2 banen

Rechterbaan

Met H, over 20 HB-nld. MHO. SAL. 000. Van * tot * herh. Tot TT 44 breien. Van hieraf strepen breien van 8 t. A, 30 t. D, 8 t. A, 14 t. B, 8 t. A, 24 t. H, 8 t. A, 50 t. H. Aan de rechterkant een merkdraadje aanbrengen. 8 t. H en 30 t. B. Tot TT 232 breien en rest-breien.

Linkerbaan

Met H, over 18 HB-nld. MHO. SAL. 000. Van hieraf strepen breien van 44 t. H, 8 t. A, 30 t. H, 8 t. A, 14 t. B, 8 t. A, 6 t. H, 8 t. A, 10 t. H, 8 t. A, 14 t. H, 8 t. A, 66 t. H, en TEGELIJKERTIJD, als de TT op 210 staat ...

Hals

SAL. 2 x 2 st. en 4 x 1 st. aan het beg. van de volg. en elke 2e t. afkanten. Tot TT 232 breien en de overbl. 10 st. rest-breien.

Tussenbaan

Als ACHTERPAND.

LINKER VOORPAND

Met H, over 48 HB-nld. MHO. SAR. 000. Van * tot * herh. Tot TT 44 breien. Van hieraf intarsia breien: van links naar rechts werken in intarsia in rechthoeken van 24 st. H, 36 st. A, 8 t. breien. 24 st. H, 36 st. C, 66 t. breien. 24 st. H, 36 st. A, 8 t. breien. Van hieraf strepen breien van 32 t. H, 8 t. A, 66 t. D en TEGELIJKERTIJD, als de TT op 194 staat, aan de linkerkant een merkdraadje aanbrengen en als de TT op 210 staat ...

Hals

Als RECHTER VOORPAND. De overbl. 72 st. rest-breien. De verticale lijn opmazen of met een kettingsteekje borduren.

MOUWEN

De schouderaden sluiten door de st. van het voor- en achterpand op nld. terug te zetten, met de goede kant naar elkaar toe. Met H, Sg. 10, 1 t. breien en afkanten. 49 HB-nld. naar de B-st. schuiven. Met de verkeerde kant van het werk naar u toe, hetzelfde aantal st. langs het armsgat tussen de merkdraadjes opnemen en op nld. zetten. Het DB op de werkstand zetten. Het aantal benodigde nld. voor VB naar de B-st. schuiven. Op VB instellen. Sg. 0/0. Met H, 1 t. breien. Kam en gewichten aanbrengen. 000. Sg. 1/1, 5 t. breien. 12 x 1 st. (op het HB en DB) aan weerskanten

van de volg. en elke 10e t. mind. Tot TT 125 breien. Sg. 8/8, 1 t. breien. Alle st. naar het HB overzetten en met de tongennaald afkanten.

HALSBOORD

Met A, over 55 HB-nld. voor VB opzetten. 000. Tot TT 8 breien. Alle st. naar het HB overzetten. Sg. 5, 1 t. breien. Met de verkeerde kant van het werk naar u toe, hetzelfde aantal st. langs de hals opnemen en op nld. zetten. Sg. 10, 1 t. breien en afkanten.

ZOOMBIEZEN

Voorpand: 88 HB-nld. naar de B-st. schuiven. Met de goede kant van het werk naar u toe, hetzelfde aantal st. langs de zoom (vanaf de middenvooropening tot het beg. van de 1e streep die met A gebreid is) opnemen en op nld. zetten. Met A, Sg. 4, 2 t. breien. Sg. 10, 1 t. breien. Sg. 4, 4 t. breien en rest-breien. De bies naar buiten slaan en met een stikst. vastzetten door de laatste t. die met H gebreid is. **Achterpand:** (2 delen) Als Voorpand, maar van middenachter tot het beg. van de 1e streep die met A gebreid is. De middenachternaad sluiten. De zijnaad aan de onderkant afwerken.

KNOOPSGATENBIES

Met A, over 11 HB-nld. voor VB opzetten. 000. Tot TT 4 breien. 10 knoopsgaten van 2 st. over de 4e HB- en DB-nld. van de linkerrand maken op de volg. en elke 20e t. Tot TT 220 breien. Alle st. naar het HB overzetten en met de tongennaald afkanten.

KNOPENBIES

Als KNOOPSGATENBIES zonder de knoopsgaten.

AFWERKING

Zij- en mouwnaden sluiten. De biezen aan de vooropeningen zetten (erop letten dat de knoopsgaten aan de buitenrand zitten). Knopen aanzetten.

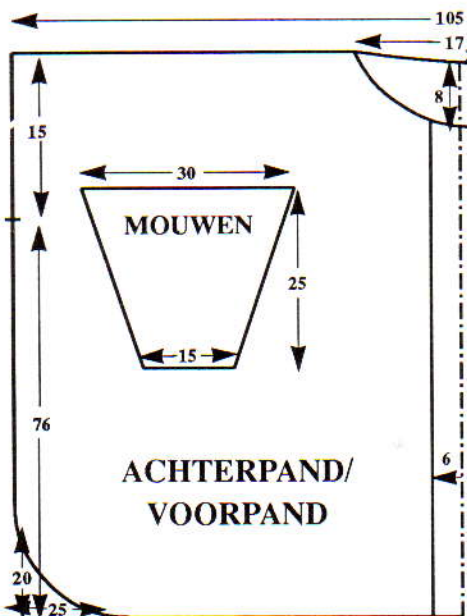

MACHINES: A, C of D met DB. **BENODIGDHEDEN:** 100% viscose, 346 m/100 g-50 g. **OPMERKINGEN:** Zie patroonblad 6 (C).

Met RG, over 23 HB-nld. voor VB opzetten (extra st. links van '0'). Een paar t. rondbreien. SAL. Op H overgaan. Sg. 0/0, 1 t. breien (zig-zag). Op rondbreien overgaan (linker PART-toets indrukken, rechter DB-heftoets op de bovenste stand zetten). Sg. 6/4, op de 1e patroontoer instellen, de veranderknop op KCII zetten, en 1 t. breien om de nld. te selekteren. SAL. 000. Beide PART-toetsen indrukken. Tot TT 100 breien. 5 x 1 st. aan weerskanten op het HB en DB op de volg. en elke 100e t. mind. Tot TT 1000 breien. Alle st. naar het HB overzetten. Sg. 10, 1 t. breien en afkanten. RG verwijderen.



MACHINES: A, C of D met DB. **BENODIGDHEDEN:** 100% acryl, 524 m/100 g - H: 360 (375, 390, 405, 420) g zwart. 2000 grote plastic pailletten. **MATEN:** Voor bovenwijdte 81 (86, 91, 96, 101) cm. **PROEFLAP:** Tr. st. - 40 st. = 13,8 cm en 60 t. = 15 cm (Sg. ca. 7). Tr. st. met pailletten - 40 st. = 14,3 cm en 60 t. = 14,3 cm (Sg. ca. 7). **BOORDSTEEK:** 1 x 1, Sg. 2/2. **OPMERKINGEN:** Tr. st. met pailletten: *Werk vanuit het midden naar de buitenranden - op de middelste st. en elke 6e st. een paillet (met de goede kant naar u toe) tegen het breiwerk leggen net onder de naalden. Met de hulpnaald 1 st. van 4 t. eronder opnemen en op de overeenkomstige nld. hangen (de paillet omsluiten). 6 t. breien. Nu met elke 3e st. aan weerskanten van het midden beginnen en pailletten aanbrengen als boven. 6 t. breien*. Van * tot * steed herh.

ACHTERPAND

Met H, over 199 HB-nld. voor boordst. opzetten. 000. Tot TT 6 breien. Alle st. naar het HB overzetten. 000. Sg. 7, 4 t. breien. Van hieraf het paillettenpatr. breien (zie OPMERKINGEN). Tot TT 7 (8, 9, 10, 12) breien. 32 (29, 25, 22, 18) x 1 st. aan weerskanten van de volg. en elke

7e (8e, 9e, 10e, 12e) t. mind. en TEGELIJKERTIJD, als de TT op 52 staat, zonder de pailletten doorbreien. 2 t. breien. SAR. De TT buiten werking stellen. De kantenhendel op H zetten. Alle nld. links van naaldnr. 40 naar de E-st. schuiven. 1 t. breien (de draad om de kantnld. slaan). Alle nld. rechts van naaldnr. 40 naar de E-st. schuiven. 1 t. breien. Aan de andere kant van de slede, 10 nld. op de volg. en elke t. naar de D-st. schuiven tot alleen het laatste groepje naalden nog op de E-st. staat. SAR. Aan de linkerkant, de overbl. nld. naar de D-st. schuiven. 1 t. breien. De kantenhendel op N zetten en 1 t. breien. SAR. De TT weer in werking stellen. [TT 54] Van hieraf tr. st. breien tot TT 108. Van hieraf het paillettenpatr. breien tot TT 210. Van hieraf tr. st. breien tot TT 290. [135 (141, 149, 155, 163) st.]

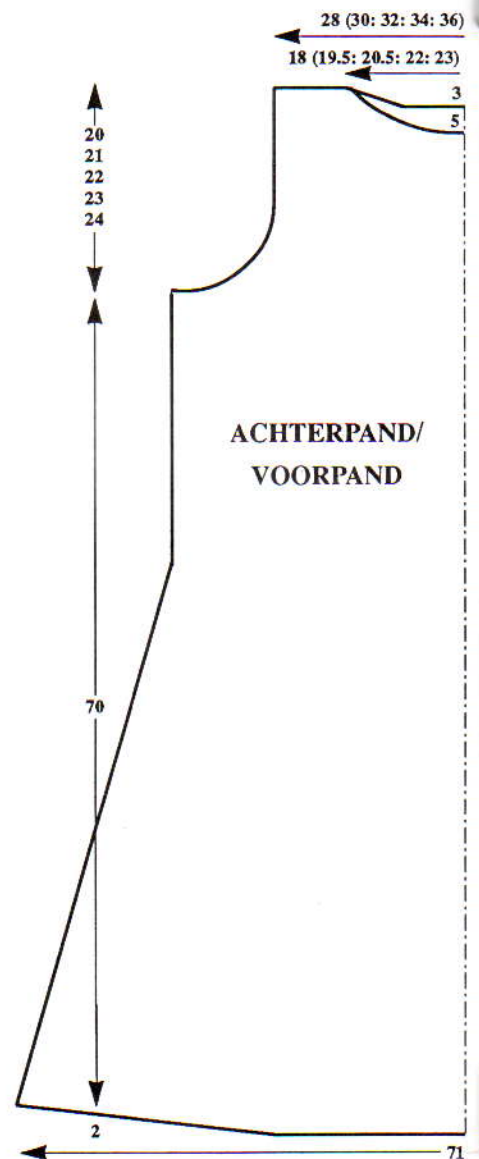

Armsgat

Van hieraf het paillettenpatr. breien. 2 x 4 (4, 5, 5, 6) st., 2 x 4 st., 4 x 3 st. en 6 x 2 st. aan het beg. van de volg. en elke t. afkanten. 8 x 1 st. aan weerskanten van elke 2e t. mind. Tot TT 362 (366, 370, 374, 378) breien.

Achterhals

De middelste 23 (29, 31, 33, 35) st. rest-breien. De st. links rest-breien. SAR. 1 t. breien. 4 x 1 st. en 2 x 1 st. aan het beg. van de volg. en elke 2e t. afkanten.

Tot TT 374 (378, 382, 386, 390) breien en de overbl. 14 (14, 15, 17, 18) st. rest-breien. De st. links op nld. terugzetten en deze zijde in spiegelbeeld afbreien.

VOORPAND

Als ACHTERPAND tot TT 352 (356, 360, 364, 368) breien.

Voorhals

De middelste 15 (21, 23, 25, 29) st. rest-breien. De st. links rest-breien. SAR. 1 t. breien. 1 x 4 st., 2 x 3 st., 2 x 2 st. en 4 x 1 st. aan het beg. van de volg. en elke 2e t. afkanten. Tot TT 374 (378, 382, 386, 390) breien en de overbl. 14 (14, 15, 17, 18) st. rest-breien. De st. links op nld. terugzetten en deze zijde in spiegelbeeld afbreien.

HALSBOORD

Eén schoudernaad sluiten door de st. van het voor- en achterpand op nld. terug te zetten, met de goede kant naar elkaar toe. Met H, Sg. 10, 1 t. breien en afkanten. Met H, over 131 (143, 147, 151, 155) HB-nld. voor boordst. opzetten. 000. Tot TT 6 breien. Alle st. naar het HB overzetten. Sg. 7, 1 t. breien. Met de verkeerde kant van het werk naar u toe, hetzelfde aantal st. langs de hals opnemen en op nld. zetten. Met H, Sg. 10, 1 t. breien en afkanten. De tweede schoudernaad sluiten. Halsboordnaad sluiten.

ARMSGATBIEZEN

Met H, over 117 (121, 127, 133, 139) HB-nld. voor boordst. opzetten. 000. Tot TT 6 breien. Alle st. naar het HB overzetten. Sg. 7, 1 t. breien. Met de verkeerde kant van het werk naar u toe, hetzelfde aantal st. langs het armsgat tussen de merkdraadjes opnemen en op nld. zetten. Sg. 10, 1 t. breien en afkanten.

AFWERKING

Zijnamen sluiten.



MACHINES: A, C of D met DB. **BENOEDIGDHEDEN:** 83% acryl/17% nylon, 764 m/100 g - H: 440 (450, 460, 470, 480) g wit. 80% viscose/20% gemetaliseerd polyester, 500g/100 m - KK ca. 40 g roze. Ca. 1500 grote plastic pailletten. 2,5 cm breed elastiek voor de taille. **MATEN:** Voor bovenwijdte 81 (86, 91, 96, 101) cm. **PROEFLAP:** Tr. st. met pailletten - 40 st. = 12,5 cm en 60 t. = 12,8 cm (Sg. ca. 4). **BOORDSTEEK:** 2 x 1 (zie Afkortingen), Sg. 3/3, met 2 draden H. **OPMERKINGEN:** Tr. st. met pailletten: * **6 t. breien. Vanuit het midden werken en op elke 12e naald aan weerskanten hiervan een paillet (met de verkeerde kant naar u toe) tegen het breiwerk onder de nld. plaatsen, een steek opnemen van 5 t. onder de laatste gebreide t. en op de overeenkomstige nld. hangen (de paillet omsluiten). 10 t. breien. Paillet

naar boven draaien (zodat de goede kant naar boven komt) en een steek opnemen van 5 t. onder de laatste gebreide t. en op de overeenkomstige nld. hangen (de paillet omsluiten)**. Van ** tot ** herh. en de positie van de paillet veranderen (zie foto)*. Van * tot * steeds herh.

JUMPER - ACHTERPAND

Met KK, over 167 (176, 182, 191, 200) HB-nld. voor boordst. opzetten. 000. ***1 t. breien. Met 2 draden H, tot TT 15 breien. Alle st. naar het HB overzetten. Met KK, Sg. 6, 3 t. breien***. 1 (0, 2, 1, 0) st. meerd. 000. Met H, Sg. 4, van hieraf het paillettenpatr. breien (zie OPMERKINGEN). Tot TT 188 breien. Aan weerskanten een merkdraadje aanbrengen. Tot TT 300 breien.

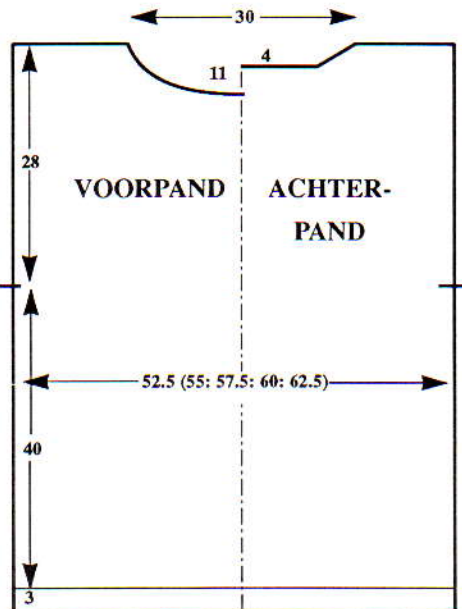

Achterhals

De middelste 60 st. rest-breien. De st. links rest-breien. SAR. 1 t. breien. 9 x 2 st. aan het beg. van de volg. en elke 2e t. afkanten. Tot TT 230 breien. De overbl. 36 (40, 44, 48, 52) st. rest-breien. De st. links op nld. terugzetten en deze zijde in spiegelbeeld afbreien.

VOORPAND

Als ACHTERPAND tot TT 268.

Voorhals

De middelste 36 st. rest-breien. De st. links rest-breien. SAR. 1 t. breien. 2 x 4 st., 3 x 3 st. en 4 x 2 st. aan het beg. van de volg. en elke 2e t. afkanten. 5 x 1 st. aan weerskanten van de volg. en elke 2e t. mind. Tot TT 320 breien en de overbl. 36 (40, 44, 48, 52) st. rest-breien. De st. links op nld. terugzetten en deze zijde in spiegelbeeld afbreien.

ACHTERHALSBOORD

Met KK, over 107 HB-nld. voor boordst. opzetten. 000. Sg. 2/2. 1 t. breien. Met 2 draden H, 3 t. breien. ****De steekgrootte met 1/3 vermeerden, 4 t. breien****. Van **** tot **** herh. tot TT 19. Alle st. naar het HB overzetten. Sg. 6, 1 t. breien. Met KK, 3 t. breien. Met de verkeerde kant van het werk naar u toe, hetzelfde aantal st. langs de achterhals opnemen en op nld. zetten. Sg. 9, met 1 draad H, 1 t. breien en met de tongennaald afkanten.

VOORHALSBOORD

Als ACHTERHALSBOORD, over 131 HB-nld.

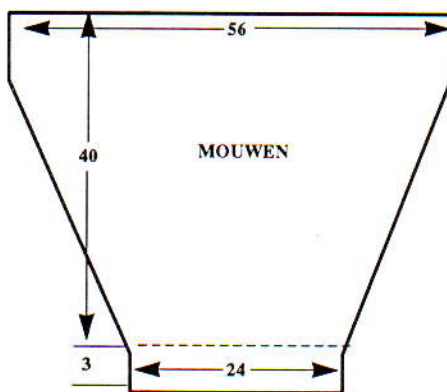

MOUWEN

De schouderaden sluiten door de st. van het voor- en achterpand op nld. terug te zetten, met de goede kant naar elkaar toe. Met H, Sg. 10, 1 t. breien en afkanten. Met KK, over 77 HB-nld. voor boordst. opzetten. 000. Van *** tot *** herh. 000. Met H, Sg. 4, van hieraf het paillettenpatr. breien. Tot TT 3 breien. 51 x 1 st. aan weerskanten van de volg. en elke 3e t. meerd. Tot TT 188 breien. Met de verkeerde kant van het werk naar u toe, hetzelfde aantal st. langs het armsgat tussen de merkdraadjes opnemen en op nld. zetten. Met H, Sg. 10, 1 t. breien en afkanten.

AFWERKING

Halsboordnaden sluiten. Zij- en mouwnaden sluiten.

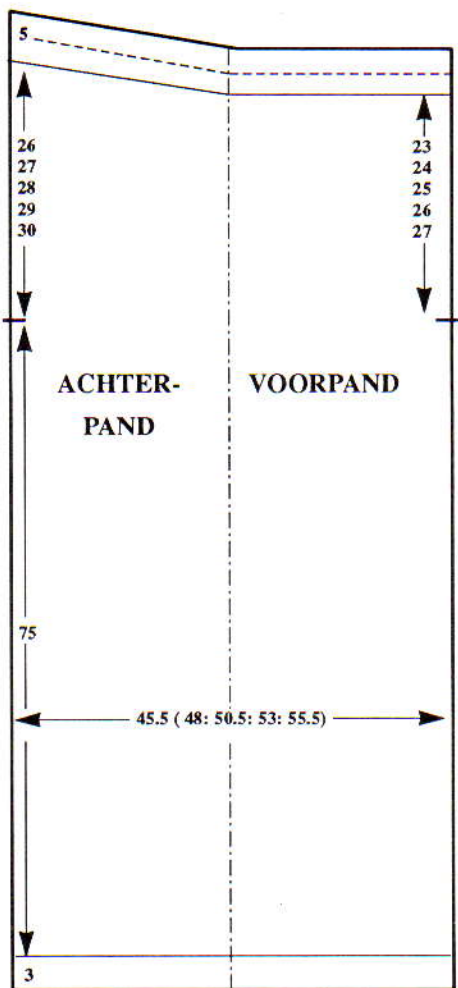

BROEK - RECHTERPIJP

Met KK, over 146 (152, 161, 170, 176) HB-nld. voor boordst. opzetten. 000. Van *** tot *** herh. 0 (2, 1, 0, 2) st. meerd. 000. Met H, Sg. 4, van hieraf het paillettenpatr. breien. Tot TT 352 breien (indien nodig de lengte hier aanpassen). Aan weerskanten een merkdraadje aanbrengen. Van hieraf tr. st. (zonder de pailletten) breien. Tot TT 460 (464, 470, 474, 478) breien. SAR.

Taillevorming - achterpand

De kantenhendel op H zetten. Aan de linkerkant, 73 (77, 81, 85, 89) nld. naar de E-st. schuiven. De draad steeds om de kantnaald slaan om gaatjes te voorkomen, 2 t. breien. 6 x 10 nld. aan de linkerkant van de volg. en elke 2e t. naar de E-st. schuiven. 1 t. over alle nld. breien.

Tailleboord

Sg. 2, 30 t. breien. Sg. 10, 1 t. breien en afkanten.

LINKERPIJP

Als RECHTERPIJP, in spiegelbeeld.

AFWERKING

De voor- en achterpandnaden tot aan de merkdraadjes sluiten. Tailleboordnaden sluiten. Binnenpijpnaden sluiten. Tailleboord naar binnen slaan en vastzetten (elastiek meenaaien).

Patroonbladen

De patroonbladen worden gebruikt met de brei-instructies in deze uitgave. Om de ontwerpen te kunnen breien, moeten ze zodanig gekopieerd worden, dat de machine ze begrijpt. Dit zal afhangen van het patroonsysteem van de machine, d.w.z. gaat het om een elektronisch systeem, een ponskaartsysteem of om minder geavanceerde machines, waarbij u handmatig moet selekteren of toetsen moet bedienen.

Sommige ontwerpen zijn echter niet voor alle machines geschikt en kunnen slechts op elektronische modellen worden gemaakt; u dient de door uw machine vereiste steekherhalingen dus te vergelijken met die van het patroon. Bent u in het bezit van een ponskaart-machine, dan heeft u ontwerpen nodig met herhaling voor 24 steken, d.w.z. 2, 3, 4, 6, 8, 12 of 24 en bij eenvoudige modellen heeft u herhalingen nodig voor 8 steken, d.w.z. 2, 4 of 8. Denk eraan, dat u complete ontwerpen

kopieert, anders zullen de patroengebieden niet goed uitkomen bij patroonherhalingen.

Soms is het mogelijk om het ontwerp enigzins te wijzigen door een tweetal steken toe te voegen, zodat het geschikt is voor uw machine. Is dit niet het geval, dan kunt u in de regel een soortgelijk ponskaart- of stekenpatroon vervangen, zodat u een acceptabel alternatief krijgt. Bij enkelvoudige motieven die breder zijn dan een ponskaart kunt u de patroonkaart gebruiken om handmatig andere steken te selekteren dan die reeds door de kaart zijn geselekteerd.

Vergeet bovendien niet dat de ontwerpen op de patroonbladen eveneens gebruikt kunnen worden als kaarten voor intarsia, mazen, etc. of voor eigen ideeën en dat een 4,5 mm ponskaart-ontwerp vaak gebruikt kan worden voor 9 mm ponskaart-machines en vice versa (behalve voor kant en draadkant).

Het maken van een ponskaart met behulp van de patroonbladen

KANTKAARTEN

Hieronder ziet u een voorbeeld van hoe u een kantponskaart kunt maken.

Stap 1. Kopieer het ontwerp op een blanco ponskaart.

We hebben het ontwerp voor de lengte van de kaart tweemaal herhaald.

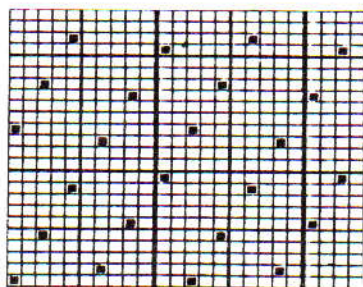

Stap 2. Pons daarna twee rijen gaatjes voor de overlapping.

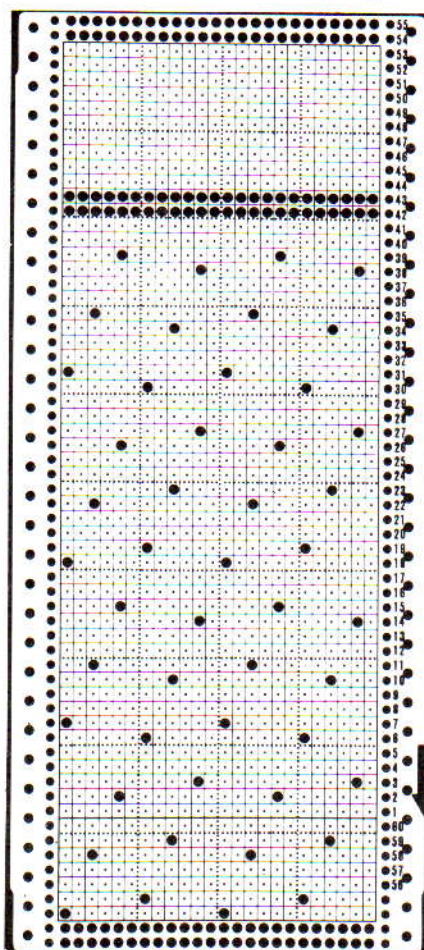

Stap 3. Knip nu de bovenrand van de kaart.

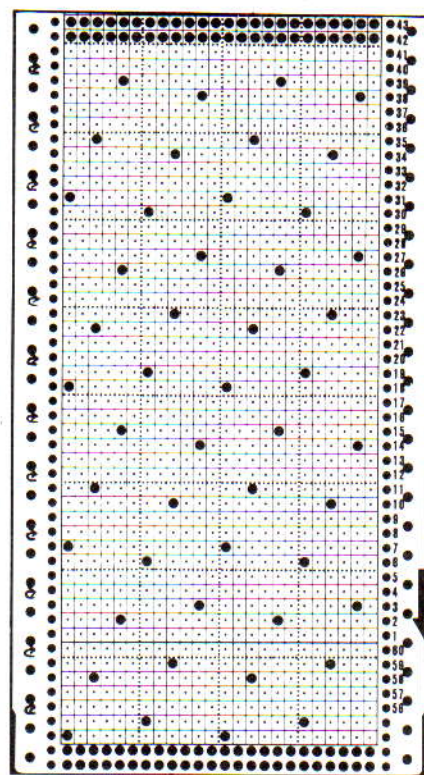

Stap 4. Markeer tenslotte de linkerzijde van de kaart met pijltjes, zodat u weet, wanneer u de breislede moet gebruiken.

Het markeren van een patroonblad voor het breien van kant

Kontroleer of het ontwerp geschikt is voor een ponskaart van 24 steken. Pons het ontwerpgebied, precies zoals aangegeven, op een blanco kaart, met inbegrip van eventuele lege steken of toeren. Herhaal het patroon zo vaak als nodig is om de breedte van de kaart te vullen en deze lang genoeg is om gekoppeld te worden en soepel door het mechanisme loopt. Zorg ervoor dat u complete patroonherhalingen pons. Eventuele overbodige toeren aan de bovenzijde van de kaart kunt u afknippen, maar vergeet niet eerst 2 complete toeren te ponsen voor de overlapping. In geval van zeer lange ontwerpen kunt u, voor het verkrijgen van extra lengte, 2 of meer kaarten met behulp van klemmetjes aan elkaar vast maken.

Schuif de kaart in de machine en vergrendel deze bij toer 1. Zet de breislede aan de rechterzijde en de kantslede aan de linkerzijde van het naaldenbed. Haal de breislede over van rechts naar links en vervolgens van links naar rechts, zodat de naalden op één lijn komen te staan. Haal nu de kantslede over naar rechts en ontgrendel de kaart. Wanneer u de slede voor de eerste keer overhaalt kan het zijn dat niet alle naalden worden geselecteerd. Dit dient echter wel te geschieden bij de tweede keer.

Ga verder met het overhalen van de kantslede totdat er geen naalden meer zijn geselecteerd. Staat de kantslede op dat moment aan de rechterzijde, schuif hem dan weer naar de beginpositie aan de linkerzijde. Worden er hierdoor geen naalden geselecteerd, markeer dan de linkerkant van de kaart met een pijltje, hetgeen wil zeggen: "brei 2 toeren met behulp van de breislede" of met een cijfer,

bijv. "6", hetgeen wil zeggen: "brei 6 toeren met behulp van de breislede". Werk de kaart zo verder af, totdat u weer bij toer 1 bent.

Bij de meeste volledige kantpatroon-ontwerpen worden steken in beide richtingen overgebracht. Het kan dan ook gebeuren dat de kantslede wordt overgehaald, zonder dat er naalden worden geselecteerd of steken worden overgebracht, terwijl het toch niet het moment is om de breislede te gebruiken. Door de kantslede over te halen komt deze, voor wat betreft de richting van overbrenging, aan de juiste zijde van het naaldenbed te staan (zie 10).

Een voorbeeld hiervan is stekenpatroon M op patroonblad nr. 1, waarbij u de kantslede aan de linkerzijde viermaal moet overhalen, voordat u de breislede aan de rechterzijde tweemaal kunt overhalen, d.w.z.:

- heen (van links naar rechts) — de naalden worden geselecteerd.
- terug (van rechts naar links) — de steken worden overgebracht op de naastliggende naalden (van rechts naar links), er worden gaatjes gemaakt, er zijn lege naaldkoppen en er worden nieuwe naalden geselecteerd.
- heen (van links naar rechts) — de steken worden overgebracht op de naastliggende naalden (van links naar rechts), er worden gaatjes gemaakt, er zijn lege naalden en er worden geen nieuwe naalden geselecteerd.
- terug (van rechts naar links) — er worden geen steken overgebracht of naalden geselecteerd. U moet dus nu de breislede gaan gebruiken.

Breien van een kantpatroon — Richtlijnen :

- De breislede maakt de steken. Het garen wordt door de breislede geregen.
- De kantslede zorgt voor het overbrengen van de steken, waardoor de gaatjes ontstaan. In de kantslede wordt geen garen geregen.
- De breislede bevindt zich aan de rechterzijde van het naaldenbed (startpositie).
- De kantslede bevindt zich aan de linkerzijde van het naaldenbed (startpositie).
- Bij het maken van een kantpatroon heeft de breislede geen invloed op de kaart.
- De kantslede laat de kaart doordraaien.
- De kant- of breislede moet in zijn startpositie worden gebracht, voordat de andere slede overgehaald kan worden.
- Voor het maken van een gaatje moet de kantslede tweemaal overgehaald worden. Bij de eerste keer wordt de naald geselecteerd met de steek die gevormd zal worden tot een gaatje. Bij de tweede keer wordt deze geselecteerde steek door de kantslede overgebracht op een naastliggende naald. Op de plaats waar het gaatje is gevormd, bevindt zich nu een lege naald.
- Wanneer alles is overgebracht, mogen er geen twee, naast elkaar liggende, lege naalden zijn.
- Steken worden altijd overgebracht in de richting die de kantslede uitgaat.
- De kantslede kan in één toer zowel steken overbrengen als naalden selekteren. De slede brengt één set geselecteerde steken over en tegelijkertijd kan hij de naalden voor de volgende toer selekteren.
- De kantkaart hoeft niet per se op het afgemaakte stekenontwerp te lijken (in tegenstelling tot bijvoorbeeld een noors patroon).
- Wanneer alle geselecteerde naalden zich weer op de werkstand bevinden en de kantslede links van het naaldenbed staat, is het tijd om de breislede te gaan gebruiken.
- In geval van de kantslede kunt u geen gebruik maken van de E-stand. Maak voor het breien van verkorte of verlengde toeren gebruik van de A-stand en het opzetkoordje of brei een stukje met restgaren.
- Voordat u met het selekteren van naalden en overbrengen van steken voor een kantpatroon begint, dient u twee toeren tricotsteek te breien met behulp van de breislede, zodat u enkele lusjes krijgt voor het overbrengen van steken.

Kaarten voor noors patroon en andere steken

Hieronder ziet u een voorbeeld van hoe u een ponskaart voor een noors patroon kunt maken.

Stap 1 1/m 3 is hetzelfde als bij de kantkaart. We hebben het ontwerp driemaal over de breedte van de kaart herhaald en zesmaal voor de lengte van de kaart.

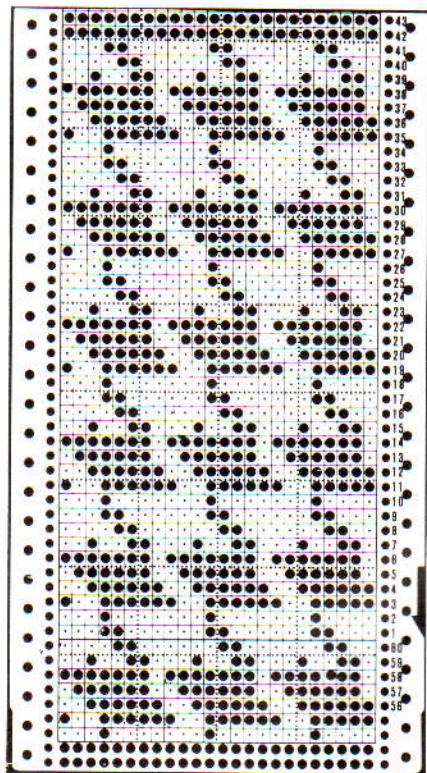
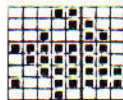

PATROONBLAD 1

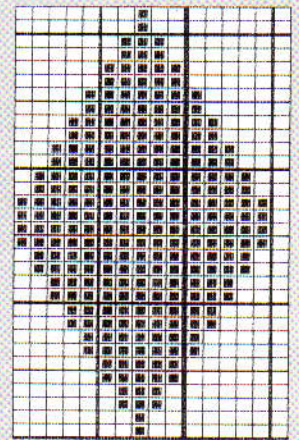
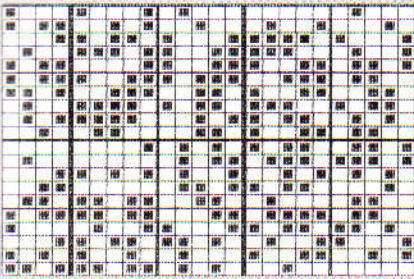

A

B

C

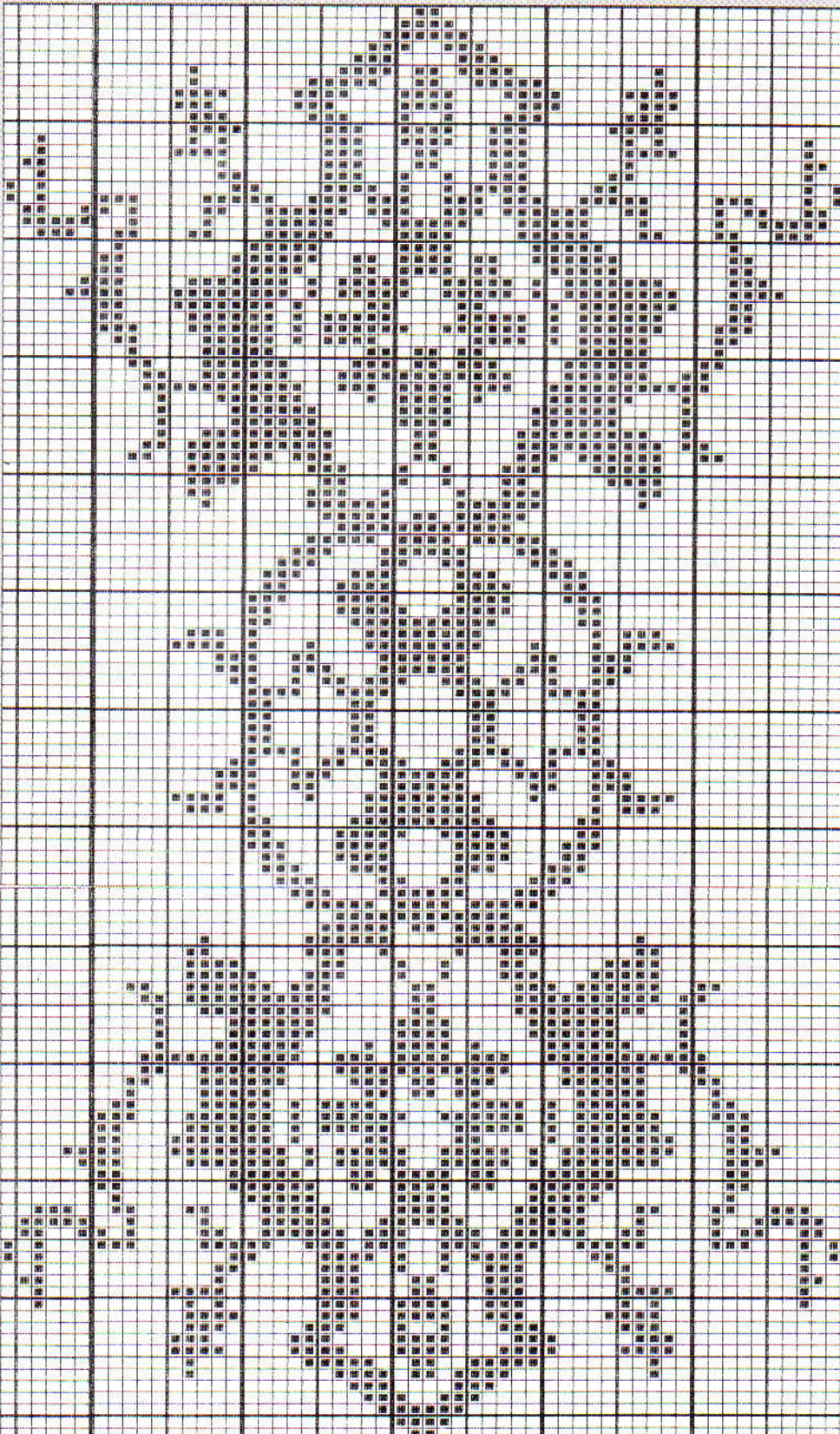

D

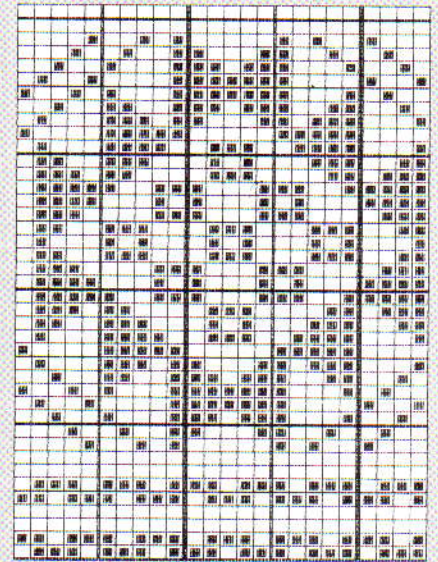

E

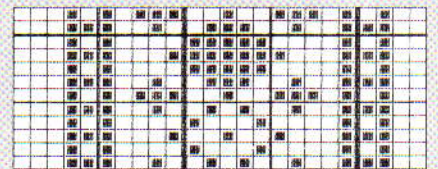

F

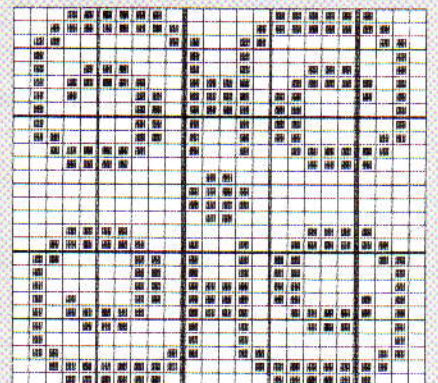

G

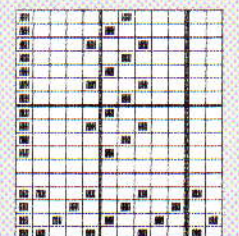

H

PATROONBLAD 2

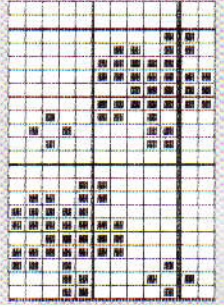
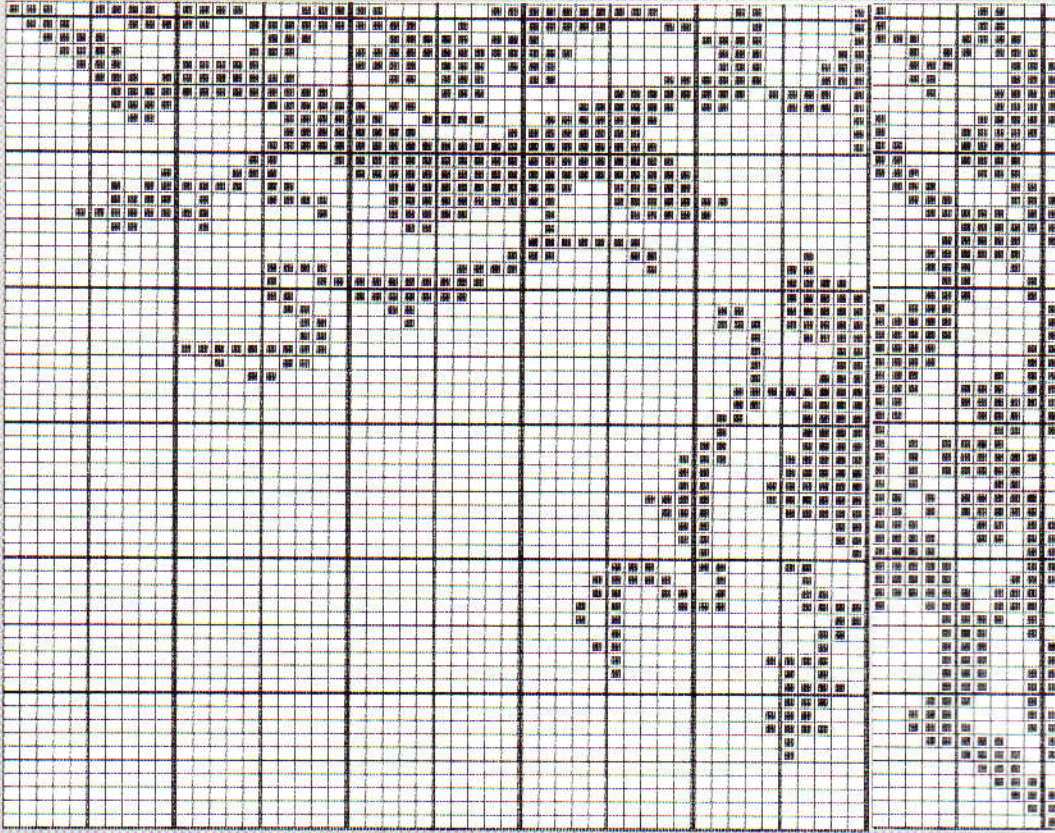

B

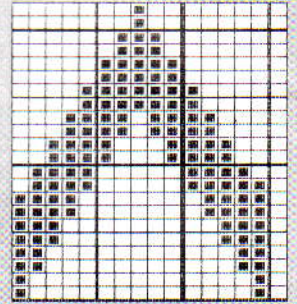

C

A

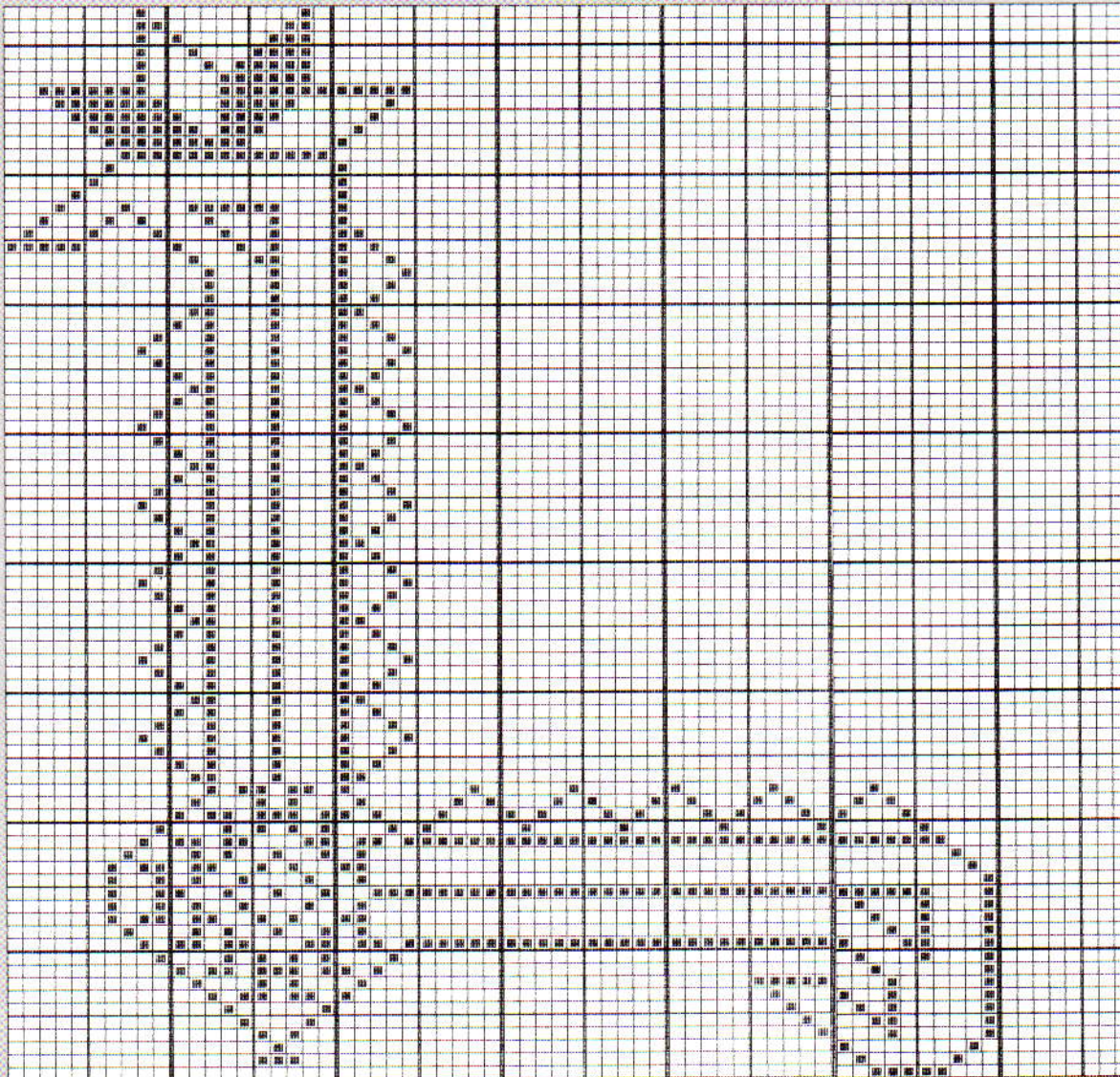

E

D

PATROONBLAD 3

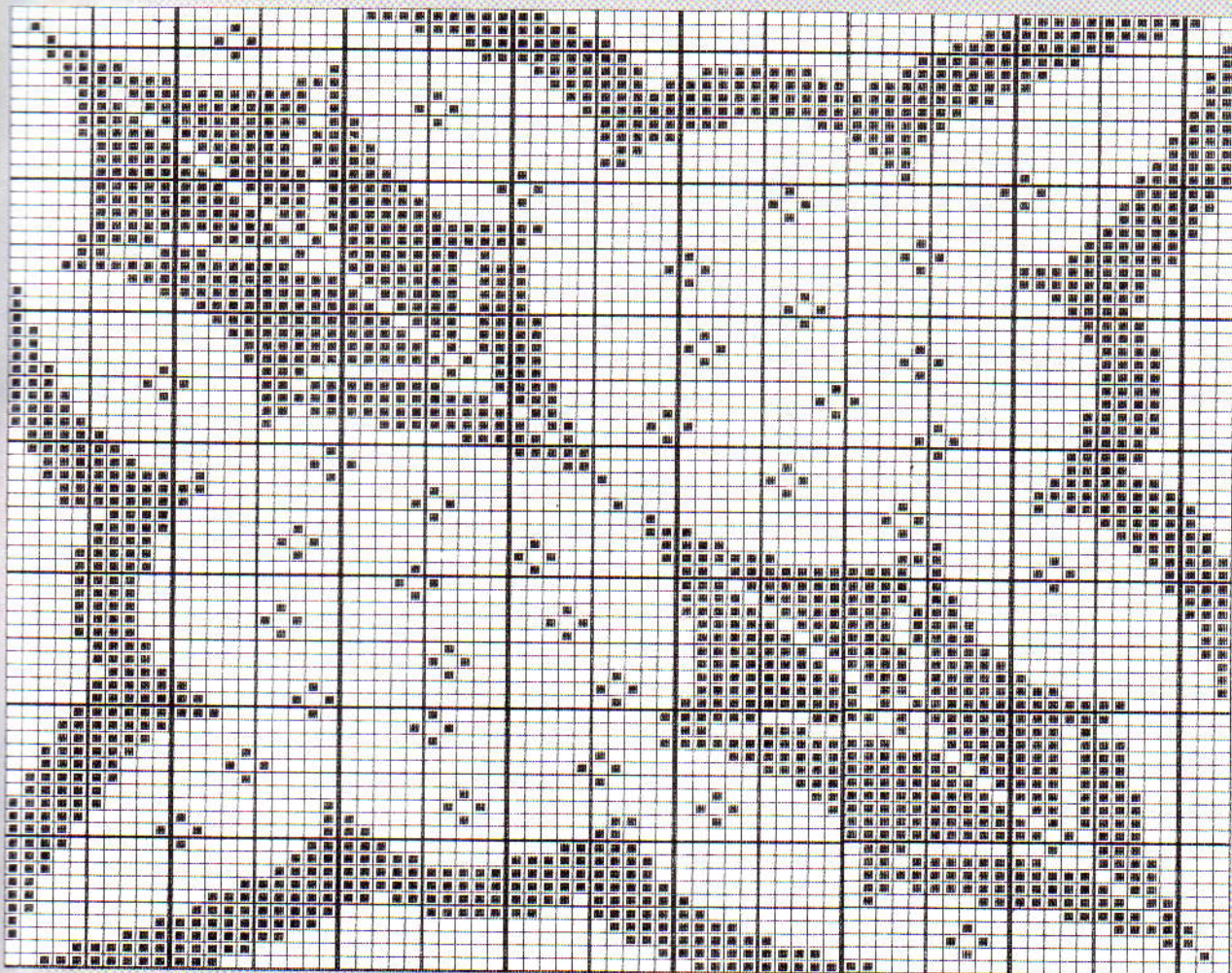

G

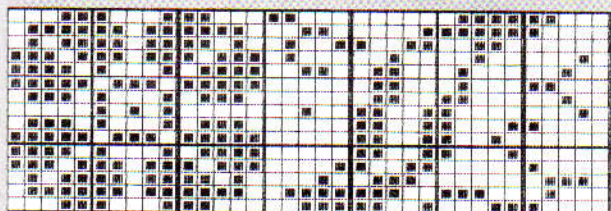

F

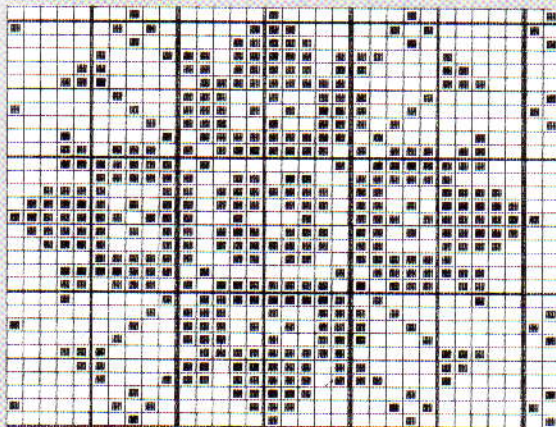

K

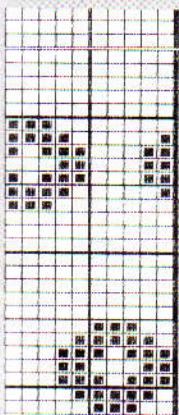

C



D



E

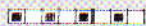

B

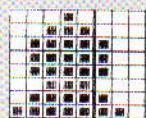

A

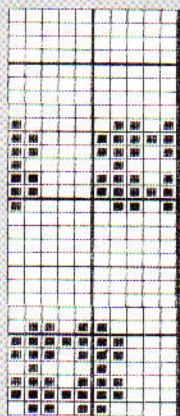

L



I



H

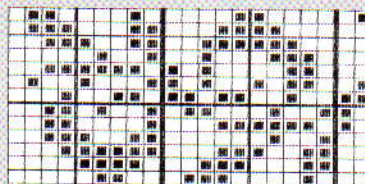

M

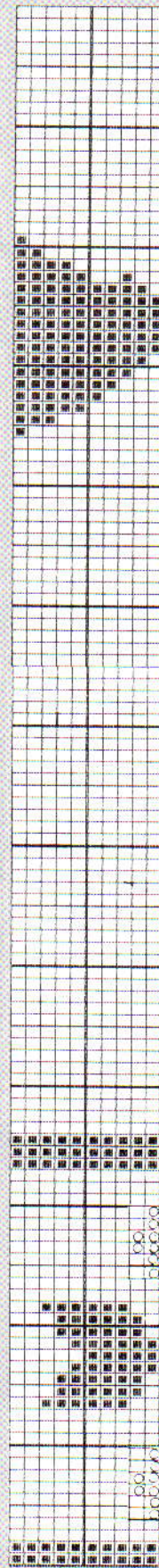

BOBBY

PATROONBLAD 4

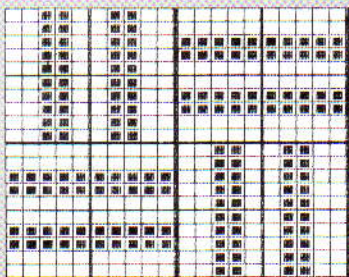
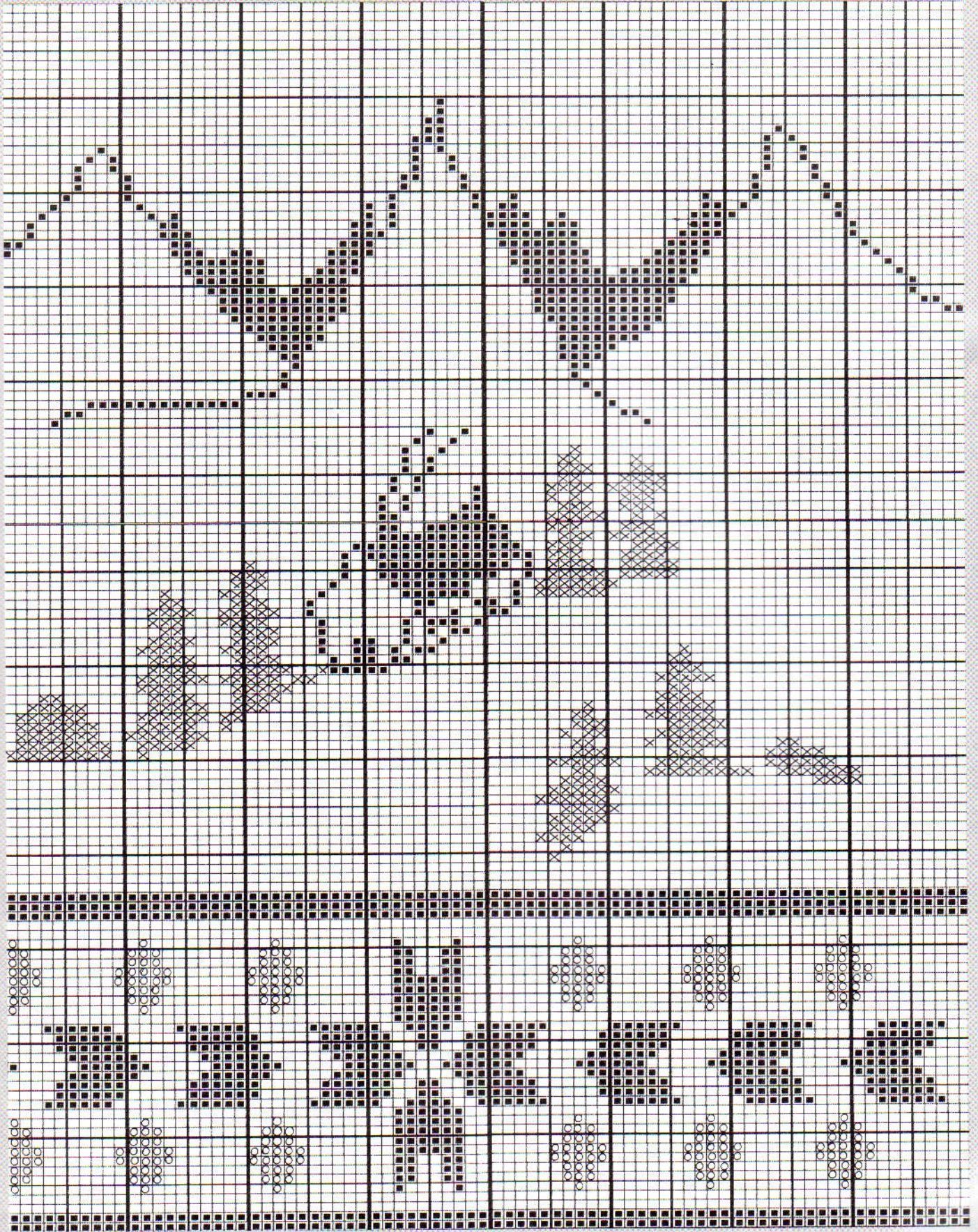

A

PATROONBLAD 5

This is a large grid pattern, labeled 'A' at the bottom right corner. It consists of a grid of small squares, with some squares shaded or filled in to form a complex, repeating pattern. The grid is approximately 30 columns wide and 30 rows high.

This is a large grid pattern, labeled 'C' at the bottom right corner. It consists of a grid of small squares, with some squares shaded or filled in to form a complex, repeating pattern. The grid is approximately 30 columns wide and 30 rows high.

This is a large grid pattern, labeled 'B' at the bottom right corner. It consists of a grid of small squares, with some squares shaded or filled in to form a complex, repeating pattern. The grid is approximately 30 columns wide and 30 rows high.

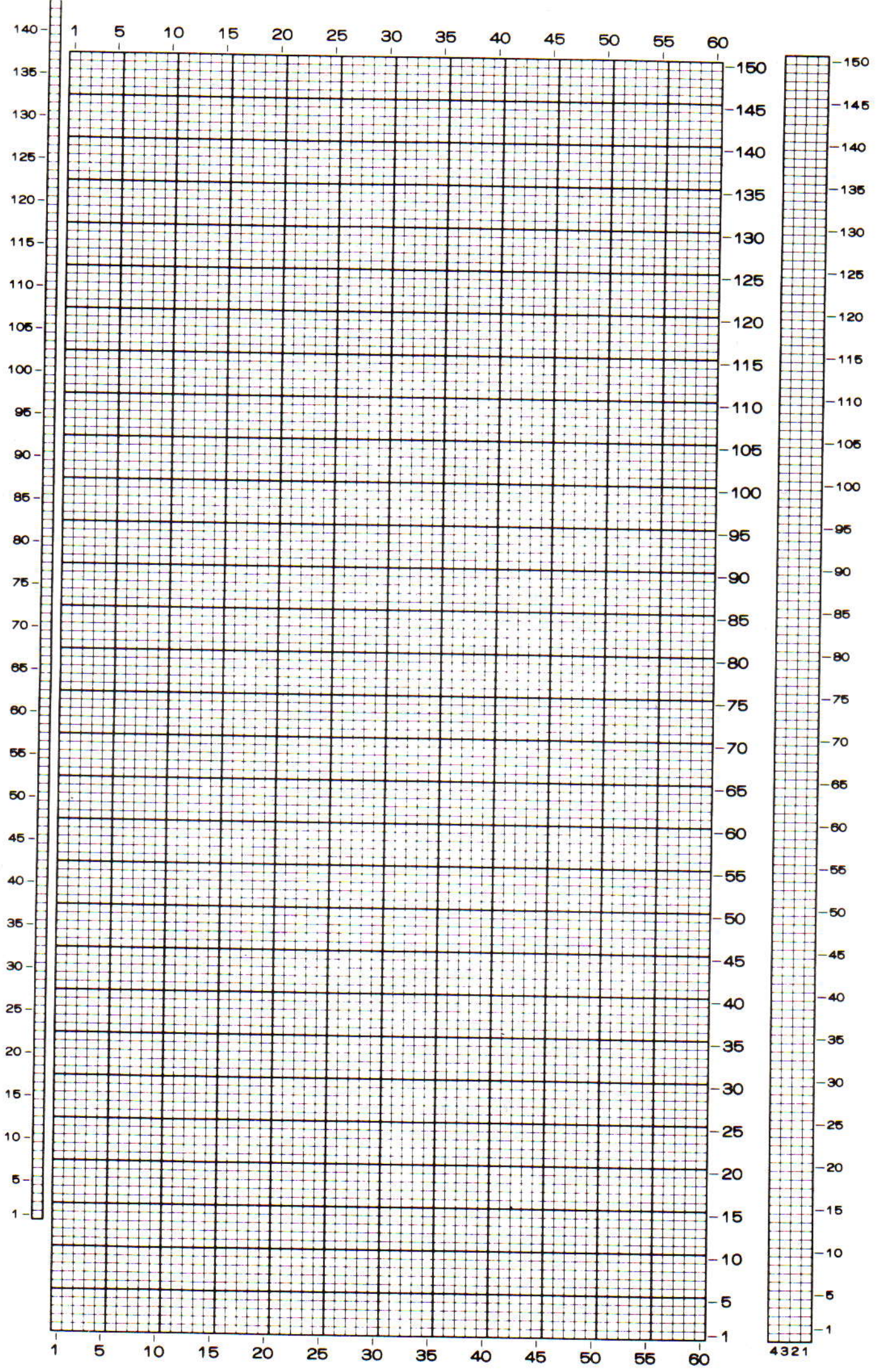

4321

AFKORTINGEN

A-st.	<i>Buitenwerkingstand</i>
B-st.	<i>Breistand</i>
beg.	<i>Begin</i>
(D)	<i>Dames</i>
D-st.	<i>Patroonbreistand</i>
DB	<i>Dubbelbedsaanvulling</i>
doorg.	<i>Doorgaan</i>
E-st.	<i>Ruststand</i>
G-slede	<i>Automatische breislede</i>
H	<i>Hoofdgaren en hoofdkleur</i>
(H)	<i>Heren</i>
HB	<i>Hoofdbed</i>
herh.	<i>Herhaal (herhalen)</i>
IBK	<i>Inbreikleur</i>
(K)	<i>Kinderen</i>
KK	<i>Kontrasterende kleur</i>
meerd.	<i>Meerdere</i>
MHO	<i>Met de hand opzetten</i>
mind.	<i>Minderen</i>
nld.	<i>Naald(en)</i>
overbl.	<i>Overblijvende</i>
patr.	<i>Patroon</i>
rest-breien	<i>Wat restgaren opzetten, een paar toeren breien en van machine afhaken</i>
RG	<i>Restje garen</i>
SAL	<i>Slede aan de linkerkant</i>
SAR	<i>Slede aan de rechterkant</i>
Sg.	<i>Steekgrootte</i>
st.	<i>Steek (steken)</i>
t.	<i>Toer(en)</i>
tr. st.	<i>Tricoosteek</i>
TT	<i>Toerenteller</i>
TVO	<i>Toevoerhoog</i>
VB	<i>Volle boordsteek, d.w.z. alle nld. op de B-stand</i>
volg.	<i>Volgende</i>
'0'	<i>Midden van het naaldenbed</i>
000	<i>Toerenteller op 000 zetten</i>

MACHINES

- A 4,5 mm naaldenafstand, met ponskaart-faciliteit — patroonherh. van 24 st.
- B1 9 mm naaldenafstand — handselectie.
- B2 9 mm naaldenafstand, met ponskaart-faciliteit — patroonherh. van 24 st.
- C 4,5 mm naaldenafstand, elektronische machine met programmablad — patroonherh. van maximaal 60 st.
- D 4,5 mm naaldenafstand, elektronische machine met disktestation — patroonherh. van maximaal 200 st.

OPMERKING

Alle maten worden in cm aangegeven.

Voordat u begint, altijd de steekgrootte controleren.

Succes hangt af van een korrekte stekenverhouding !

De letter vóór de cijfers op de elektronische breimachine (KH910) betekent het volgende:

O = orange = linkerkant van het bed

G = groen = rechterkant van het bed

2×1 BOORDSTEEK

PH-knop op H — naaldenstand:



(dit ziet er als een 2×2 boordst. uit)

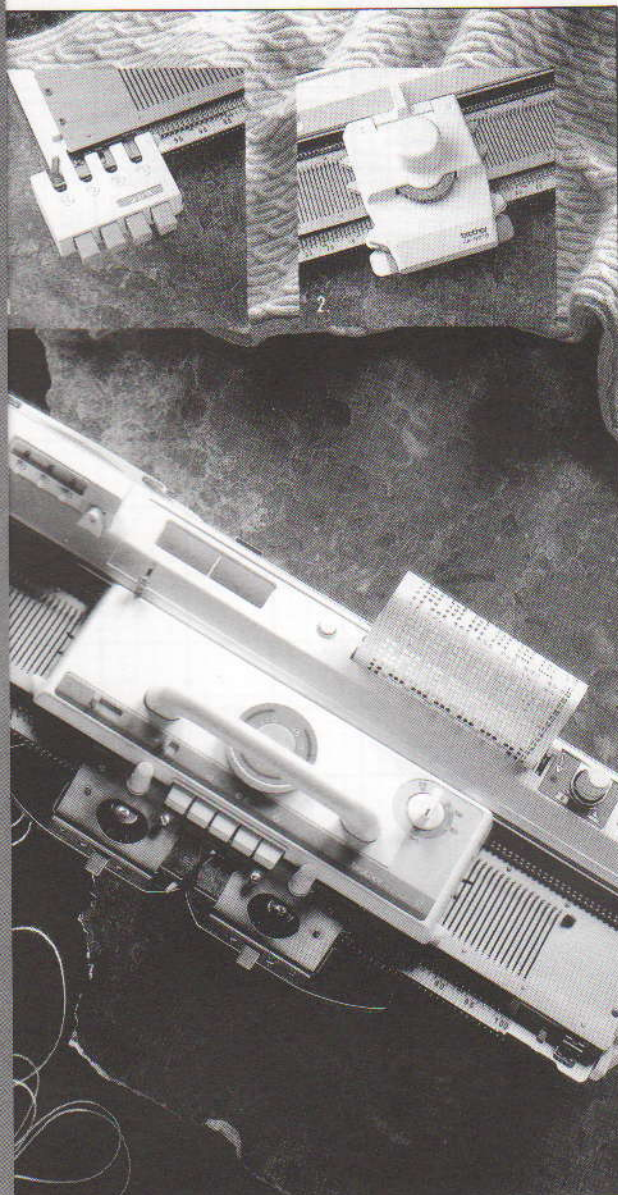

meerkleurige patronen.

2. INTARSIA-SLEDE — U kunt nu in één toer zoveel kleuren breien als u maar wilt.

3. DUBBELBEDSAANVULLING — Voor een nóg professioneler resultaat.

4. BREIGELEIDER — Het snelle en betrouwbare alternatief voor geschreven patrooninstructies.

Met deze toebehoeren van Brother zijn de uw breimogelijkheden werkelijk onbeperkt !

brother

Durf Groot Te Denken!



De KH260 is een automatische breimachine met **GROTE** naalden. U kunt breien met **GROTE** garens en kiezen uit een **GROTE** verzameling van stekenontwerpen. Het is geen **GROTE** moeite om hem te bedienen en verder heeft u geen **GROTE** ponskaart nodig. Nou, is het dan zo'n **GROTE** beslissing?

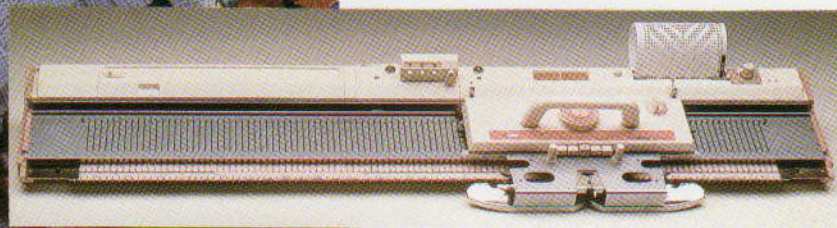

De Brother KH260 produceert slipsteken, tucksteken, Noorse patronen, weefpatronen en draadkantpatronen, jacquard en eenvoudige motieven. Extra leverbaar bij deze machine: een breigeleider, dubbelbed, kleurenwisselaar en intarsia-slede.

Breimachines van **brother**

BROTHER INDUSTRIES LTD., NAGOYA, JAPAN
BROTHER INTERNATIONAL EUROPE LTD., MANCHESTER, U.K.

De wol achter **SHETLAND**

De eerste schapen op de Shetland-eilanden waren klein, hadden een bruine en roomkleurige vacht en ruiden in het voorjaar. Door selectieve kruisingen echter is een schapenras ontstaan met een zachte witte vacht, die het gehele jaar door afgeschoren kan worden. Het woord "Shetland" wordt voor vele soorten garens gebruikt, maar dat wil nog niet zeggen - en dat zullen de eilandbewoners u desgevraagd zeker vertellen - dat al deze garens ook afkomstig zijn van de Shetland-eilanden. Jammer genoeg is men dit woord gaan gebruiken voor het globaal aanduiden van bepaalde soorten stekenpatronen en garens. Het waren in dit geval de mannen die het initiatief namen voor het breien van warme kleding, teneinde de vaak slechte weersomstandigheden tijdens het vissen op zee, het bewerken van het land of het hoeden van de schapen te kunnen weerstaan. Toen kooplui op hun routes de Shetland kleding eenmaal ontdekt hadden, werd het een veel gevraagd produkt. Vervolgens gingen ook de vrouwen het vak leren, om in bittere tijden de pacht van hun kleine boerderijen te kunnen betalen. Al doende ontwikkelden ze bepaalde, vaak geheim gehouden, methodes om hun handgesponnen wol te kleuren met behulp

van bloemen, bladeren of groenten en zo ontstond een schitterende verzameling tinten. Er zijn tijden geweest dat de vraag zo groot was, dat men een speciale "breiband" ging dragen. Deze band werd om het middel gedragen, waardoor de vrouwen niet alleen sneller, maar ook tijdens het lopen door konden gaan met breien!

Even bekend als de spektakulaire Noorse patronen is het Shetland-kant. Door de eeuwen heen werden de fijne kanten sjalen en de gebreide kleding door de adel gedragen - zo kreeg koningin Victoria ooit een paar kanten kousen kado. Maar het was pas tegen het einde van de Eerste Wereldoorlog, toen de vrouwen op de Shetland-eilanden ophielden met breien van truien en sokken voor soldaten, dat de Noorse ontwerpen over de hele wereld bekendheid kregen.

Tegenwoordig wordt 90% van de Shetland-kleding op breimachines geproduceerd met behulp van fabrieksmatig gesponnen wol van het vasteland, maar de passen voor bepaalde truien en de fijne kanten sjalen worden nog steeds met de hand gemaakt!

Gedetailleerde instructies voor vest en trui treft u aan in het middengedeelte (nr. 12 t/m 13).







B
R
E
I

Het idee om gebreide stoffen te combineren met geweven stoffen of andere materialen, biedt talloze ontwerpmogelijkheden, die zeker niet alledaags te noemen zijn. Zo kunt u gebreide kledingstukken afzetten met biezen van ander materiaal of vice versa. Ook kunt u voor een kledingstuk bijv. de ene helft suède en de andere helft wol gebruiken. Aangezien veel geweven en niet-geweven stoffen een andere "rek" hebben dan gebreide panden, moet u goed bekijken hoe u de verschillende materialen het beste kunt combineren. De rek en het draagcomfort van een gebreide mouw kan bijvoorbeeld anders zijn dan bij een geweven mouw. Wanneer geweven en niet-geweven panden of stukken eenmaal zijn vastgezet aan breiwerk dan moet u goed beseffen dat beide materialen ook op dezelfde wijze onderhouden - gewassen of chemisch gereinigd - moeten kunnen worden. Let er dus op, dat beide stoffen bij elkaar passen!

Onze jacks zijn opmerkelijk eenvoudig te maken - het gebruik van niet-geweven materiaal is handig, omdat de naden niet afgewerkt hoeven te worden - en het effect is bijzonder leuk!
jack met suède voorpanden

M

I

X

← Voor een trui met een seizoensgericht ontwerp verwijzen wij u naar het middengedeelte (nr. 14)

STAP - VOOR - STAP

Jack met suède voorpanden

STAP 1. Maak een patroon op papier met behulp van de maten op de schemateking - 1,5 cm zoombreedte inbegrepen. Knip twee voorpanden, biezen, een zak en zakklep en vier tailleboorden uit. Het niet-geweven materiaal heeft welliswaar geen lengte- of breedterichting, maar is wel voorzien van een vleug en daarom moeten de pijlen worden gevolgd. Speld de papieren patroondelen op het suède en knip ze uit.

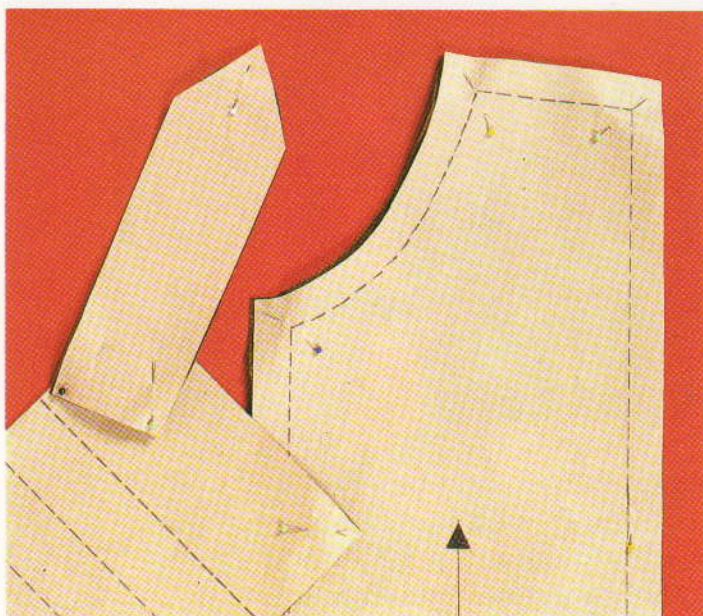

STAP 2. Geef de vouwlijnen op de zak met rijggaren aan. Zet de vouw bovenaan de zak vast.



De instructies en afbeeldingen hebben betrekking op het herenjack. Het damesjack moet op soortgelijke wijze worden gemaakt; voor nadere informatie hierover verwijzen wij u naar de laatste alinea.

STAP 3. Doe hetzelfde met de klep en maak het knoopsgat. Leg de zak met klep op het linkervoorpand en zet vast. Zet hierna de gebreide knoopsgaten- en knopenbies vast.



STAP 4. Nu gaan we de tailleboorden bevestigen - één aan de binnenkant en één aan de buitenkant (u moet een plooi in het voorpand maken zodat de boord past). De tailleboorden zetten we vast en aan de linkervoorzijde maken we een knoopsgat.



STAP 5. Maak vervolgens het suède linker- en rechterschouder vast aan de gebreide zijpanden. Sluit hierna de schouernaden en zet de kraag vast.

DAMESJACK - Het verschil met het herenjack is dat de knoopsgaten-/knopenbies van suède wordt gemaakt en het jack geen tailleboord aan de voorzijde en zak heeft. Knip vier knoopsgaten-/knopenbiezen uit. Leg de goede kant van de biezen van het voorpand tegen elkaar aan en zet ze vast langs de rand met inbegrip van de omslag in het midden. Zet het geheel vast met behulp van een naaimachine. Leg de goede kant van de biezen aan de voorzijde (B) op de middenvooropening (A). Zet de stukken stof eerst vast met spelden en vervolgens definitief met een naaimachine. Bevestig de suède delen aan het breiwerk, zoals u deed bij het herenjack. Vouw de biezen en achterhals naar binnen en zet alles vast. Knip het hoekpuntje van de zoom af en draai deze om. Zorg ervoor dat de extra stof van de naad tussen het voorpand en de voorbies naar de middenvooropening wijst en dat de binnenbies vlak ligt. Zet de mouwen in en sluit de zij- en mouwnaden. Sla de mouwboord naar binnen en zet deze vast. Sla de zoom om. Zet hierna ook de boord vast, draai het suède deel om en rijg het vast. Naai nu de buitenkant vanaf de schouder tot de zijkant van het suède voorstuk vast, maak knoopsgaten en zet de knopen aan.



Instructies voor de gebreide panden van beide jacks treft u aan in het middengedeelte (nr. 15 t/m 16).



Zuiverere wol



Het breien met zuivere wol heeft vele voordelen, vooral wanneer u gebruik maakt van een breimachine. Met wol gebreide kleding is niet alleen warm, comfortabel en slijtvast, maar ziet er bovendien leuk uit. In een aantal gevallen hoeft u wollen kleding niet langer met de hand te wassen, maar u dient wel voorzichtig te zijn en eerst te zoeken naar de vermelding dat machinewas inderdaad mogelijk is. Volgens sommige fabrikanten prikken hun wolsoorten ook niet meer op de huid. Aangezien wol een natuurlijk produkt is, neemt het kleurstoffen uitstekend op. Wol is dan ook in praktisch elke kleur verkrijgbaar, zodat ontwerpers hun hart kunnen ophalen. Dankzij de natuurlijke rek en soepelheid van het garen kunt u zonder problemen stevige, veerkrachtige boorden breien

Deze prachtige stof is gemaakt met behulp van twee soorten wol van verschillend gewicht - het lichtere garen voor het breien en het zwaardere garen voor het weven. Doordat de stof hierna nog werd geperst met een stoomstrijkijzer, valt het kledingstuk schitterend. Gedetailleerde instructies voor de jas treft u aan in het middengedeelte (nr. 17).

- ideaal voor mouw- en tailleboorden! Wollen kleding laat zich ook goed persen; als u voorzichtig te werk gaat, kunt u persen met een stoomstrijkijzer zonder het risico te lopen dat u de stof beschadigt. Het is zelfs mogelijk om gebreide panden die u reeds heeft geperst, weer uit te halen, opnieuw te breien en de wol vervolgens voor de tweede maal te persen, zonder dat er sporen achterblijven.

Het voor- en achterpand van deze trui zijn in één stuk gebreid, van manchet tot manchet. Behalve de trui kunt u ook een bijbehorende baret breien, waarvoor we u eveneens verwijzen naar het middengedeelte (nr. 19).



Epaulet-mouwen zijn comfortabel en maken het ontwerp compleet. Gedetailleerde instructies treft u aan in het middengedeelte (nr. 18).

M O N D R I A A N

Wanneer we aan moderne kunst denken, komen ons vanzelf de indrukwekkende schilderijen van Piet Mondriaan voor de geest. Het behoeft daarom ook geen uitleg, dat we ons voor onze moderne lijn hebben laten inspireren door zijn werken. De eenvoudige, elegante lijnen en grote kleurvlakken lenen zich perfect voor het ontwerpen van een wijde jas en zijn rijen kleurige blokjes zijn heel goed te gebruiken voor eenvoudige Noorse patronen.

Piet Mondriaan werd geboren in 1872 en beide ouders waren Calvinisten. Zijn vader, zelf een amateur-schilder, leerde zijn zoon de kneepjes van het vak en moedigde hem aan, totdat hij op 20-jarige leeftijd een driejarige studie begon aan de kunstakademie van Amsterdam. Zijn eerste landschappen waren rustig en uitgevoerd in diverse schakeringen grijs en groen, hetgeen ongetwijfeld het gevolg was van zijn ervaringen met de Haagse School. Het was in feite pas later, nadat hij was toegetreden tot de Theosofische Organisatie, dat zijn palet lichter van kleur werd. Hij ging zich daarna meer en meer toeleggen op grote, gekleurde vlakken, horizontale en verticale belijningen en het weglaten van details.

Zoals zoveel schilders betrok Mondriaan een studio in Parijs. Daar ondervond hij grote invloed van de ideeën van de kubisten, zoals Picasso en Braque. Door te experimenteren met frisse kleuren en rechthoekige vormen gaf Mondriaan een extra richting

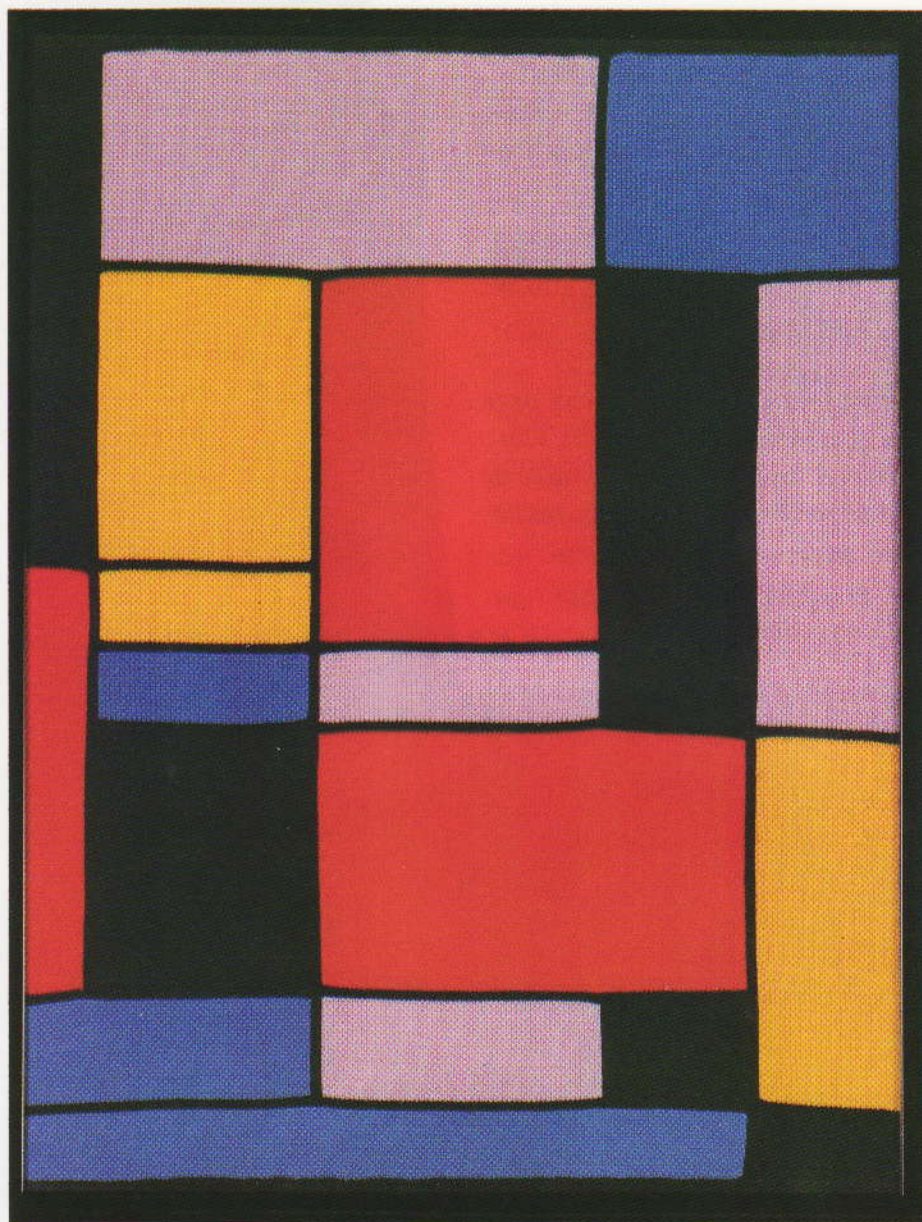

aan het kubisme, die hij *zuivere beelding* noemde.

Weer terug in Nederland, ontwikkelde Mondriaan al spoedig de stijl waarmee hij het meest bekend is geworden: rode, gele en blauwe vlakken in een grijs of zwart kader. Rond 1917 was Mondriaan de voorman van de stroming De Stijl, waartoe ook architecten en andere kunstenaars dan schilders behoorden. Hun doel was het creëren van oorspronkelijke

kunstwerken gebaseerd op natuurlijke situaties - door Mondriaan het *neo-plasticisme* genoemd. De werken die uit deze stroming zijn voortgekomen lijken vaak eerder gedrukt dan geschilderd met een kwast! De laatste vier jaar van zijn leven bracht Mondriaan door in New York, welk verblijf een grote invloed had op de oude man. Hij was ook toen nog bijzonder produktief en zijn

werk weerspiegelde een moderne vitaliteit en een gevoel voor humor, bijv. *Broadway Boogie Woogie*.

Ook nu nog heeft Mondriaan een enorme invloed op vele verschillende aspecten van ons leven, van hedendaags meubilair en grafische kunst tot architectuur - en nu zelfs op gebreide kleding!

Instructies voor de afbeelding, de Noorse jongenstrui en de Noorse/intarsia herentrui treft u aan in het middengedeelte (nr. 20 t/m 22).





STAP - VOOR - STAP

Losse panden samenvoegen

Misschien voelt u zich wel eens beperkt door het aantal naalden op uw breimachine, vooral wanneer u met de grofbreier werkt. Het is echter wel degelijk mogelijk om grote stukken te breien en, door een speciale techniek, kunt u tot schitterende ontwerpen komen. Nog "voortbordurend" op het Mondriaan-thema, breiden we onze wijde jas in vier grote stukken en maakten deze aan elkaar vast, waardoor het kledingstuk de vereiste afmetingen en het ontwerp vorm kreeg.



STAP 1. Zet met de hand het gewenste aantal steken op voor de *tussenbaan* in de kleur van uw keuze en brei 1 toer. Elke baan wordt van boven tot onderen langs de rand vastgemaakt. Houd het breiwerk met de verkeerde kant naar u toe en neem een verticale lus op van de eerste toer van het breiwerk en hang deze aan de kantnaalden van de *tussenbaan*. Brei 2 toeren.



STAP 2. Neem hierna een verticale lus op van de derde toer van het breiwerk en hang deze aan de kantnaalden van de *tussenbaan*; brei opnieuw 2 toeren. Ga zo door tot bovenaan de *tussenbaan*, waarbij u elke 2e verticale lus opneemt voor iedere 2 gebreide toeren.

Gedetailleerde instructies voor deze in het oog springende en veelzijdige jas treft u aan in het middengedeelte (nr. 23).

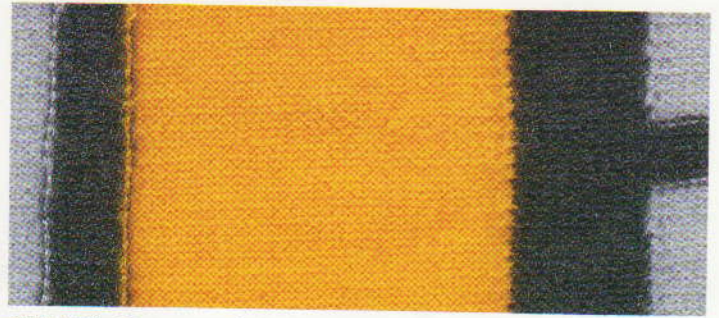

STAP 3. De *tussenbaan* is nu klaar en we hebben hierdoor één compleet patroonstuk.





Kadootjes

Brei een tas!

Brei twee rechthoekige panden van ongeveer 50 x 45 cm. Sluit (met de goede kant van de panden naar elkaar toe) één van de naden van 50 cm, en vervolgens de twee aangrenzende naden, maar laat aan de bovenkant 10 cm open. Schuif het gewenste aantal naalden voor 20 cm naar de B-stand. Houd de verkeerde kant van het werk naar u toe en neem hetzelfde aantal steken op langs de zij-opening en zet deze op de naalden. Brei 4 cm, neem de eerste toer op, zet deze op de naalden en kant af. Schuif het vereiste aantal naalden voor de breedte van de hengsels naar de B-stand. Houd de verkeerde kant van het werk naar u toe en neem het vereiste aantal steken op langs de opening, met inbegrip van de bovenzijde van de omslagen aan de zijkant, en zet deze op de naalden. Brei tot de gewenste hoogte voor het hengsel en kant af. Zet hierna het hengsel vast. Knip twee stukken voering uit en zet deze vast.

Stropdas

Brei een stropdas voor de man van uw leven! Gedetailleerde instructies treft u aan in het middengedeelte (nr. 24)

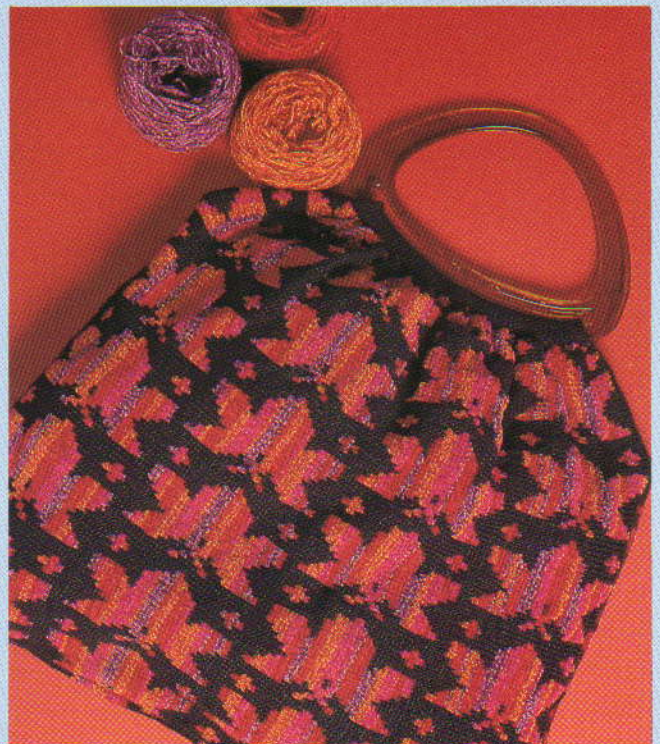
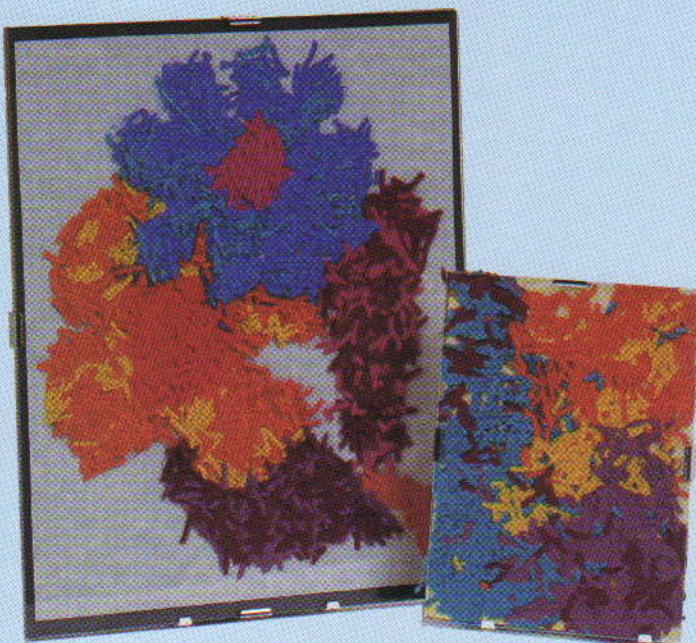

Gebruik hiervoor allerlei restjes garen - maak een eenvoudige tekening op papier, kleur deze in met eindjes garen en lijst het resultaat in.

Ceintuur

Neem een stuk geribd zijden lint van 5 cm breed. Bereken het vereiste aantal steken voor geweven stof van 8 cm breed. Kies hierna een eenvoudig stekenpatroon, dat geschikt is voor weven en brei tot de gewenste lengte. Leg het breiwer (met de goede zijde onder) op de strijkplank, vouw de randen 1 cm naar binnen en pers het. Leg vervolgens het lint op het geweven stuk, en wel 0,5 cm vanaf de rand, speld het vast en werk de uiteinden af (voor A touwtjes inrijgen). Versier tenslotte het geheel met een gesp, kralen of kwastjes.

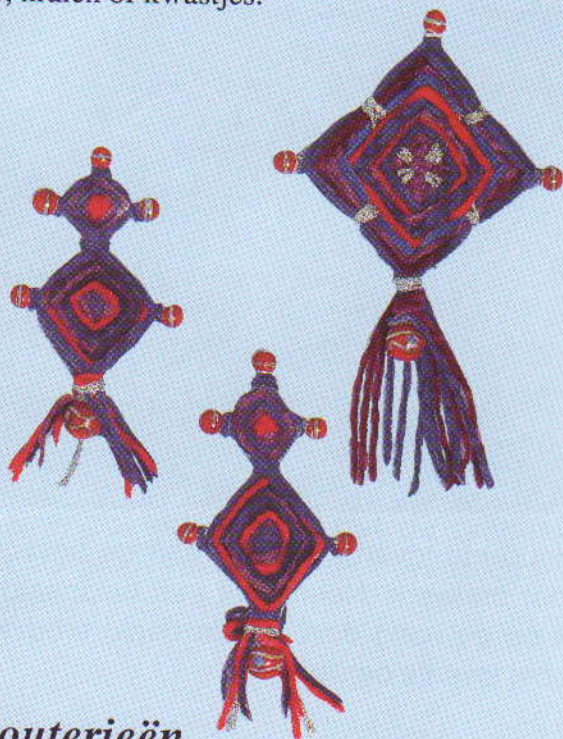

Bijoutherieën

Hierbij gebruiken we op lengte gesneden satéstokjes. Houd de stokjes vast in de vorm van een kruis, werk vanuit het midden naar buiten en sla het garen driekwart om een stokje, vervolgens om het volgende stokje en ga zo klokgewijs door. U heeft meer mogelijkheden en bent eerder klaar, indien u twee of drie draden tegelijk gebruikt. Werk de uiteinden af, naai of plak kraaltjes op ter decoratie en bevestig een speldje of klemmetje.



Inlijsten van een afbeelding

Maak een kader van karton, brei een proeflapje en stel de breigeleider overeenkomstig in. Leg het kader gelijk met de basislijn van het transparant en teken één zijde van het kader in geval van een vierkant en twee zijden, indien u een rechthoek heeft genomen. Teken vervolgens de V-hoeken op het transparant. Zet het gewenste aantal steken voor de buitenrand met restgaren op en brei enkele toeren. Ga hierna over op hoofdgaren en brei een noors op-z'n-kop patroon. Zet de breigeleider in werking en houd bij hoeveel steken u mindert voor de "V". Brei 2 toeren. Brei hierna in tricotsteek en meerder overeenkomstig het aantal geminderde steken. Brei 3 toeren. Sla de zoom om de juiste zijde van het kader en kant af.



De lovertjes worden alleen aan de bovenzijde vastgemaakt en, doordat ze elkaar gedeeltelijk overlappen, krijgt u een schitterend maliën-effekt. Gedetailleerde instructies treft u aan in het middengedeelte (nr. 25).

Lovertjes

Nu de feestdagen weer voor de deur staan, is het moment erg geschikt om uw kleding net iets anders te maken. Op zoek naar moole,

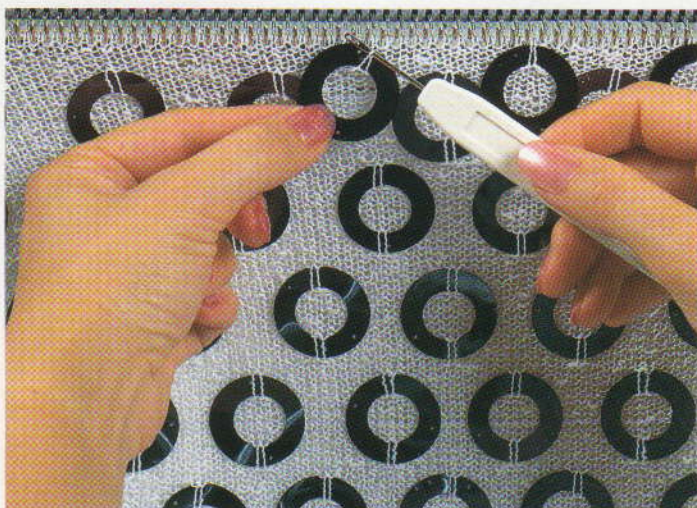

1. Houd het lovertje parallel aan de bovenzijde van het breiwerk. Neem met een hulpsnaal een steek op en hang deze op de naald erboven (u moet het lovertje omsluiten).

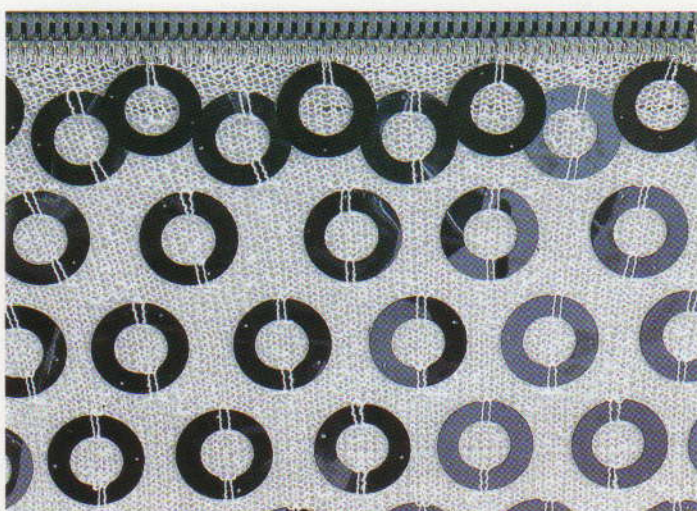

2. Hier ziet u een rij lovertjes die zijn bevestigd met behulp van een steek, zoals hierboven is beschreven - deze methode heeft betrekking op het rechts afgebeelde kledingstuk. Tot aan dit punt is dezelfde methode eveneens van toepassing op het kledingstuk links, alleen worden de lovertjes nu dichter bij elkaar geplaatst.

maar toch moeiteloos te breien, feestelijke kleding, vonden we een methode om eenvoudige, in tricotsteek gebreide, kledingstukken te voorzien van lovertjes. De lovertjes worden tijdens het breien bevestigd, waardoor u veel tijd en moeite bespaart. Het eindresultaat is verbazingwekkend.

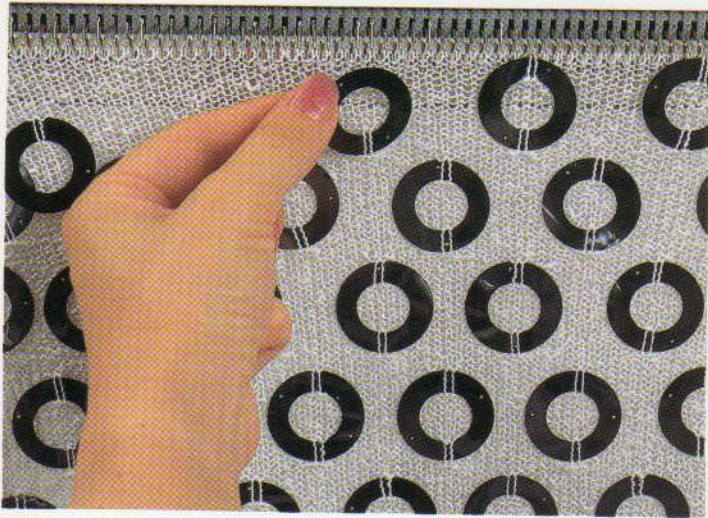

3. Brei zoveel toeren, dat de omgeslagen lovertjes gelijk vallen met de bovenzijde van het breiwerk.

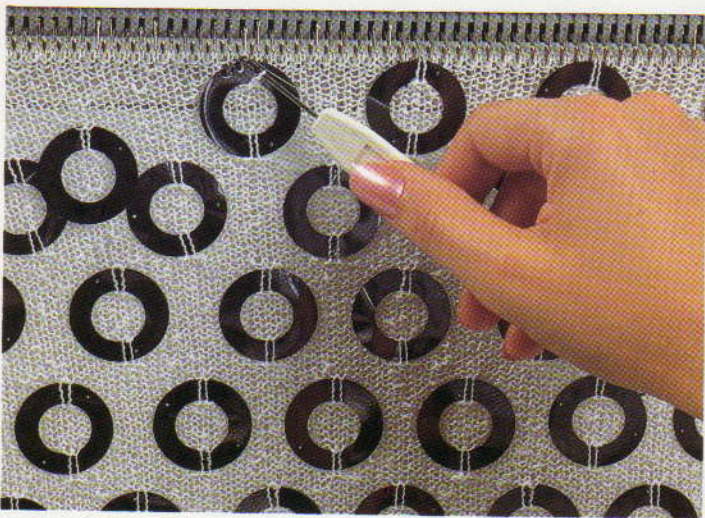

4. Neem met een hulpnaald een steek op en hang deze in de naaldkop erboven.

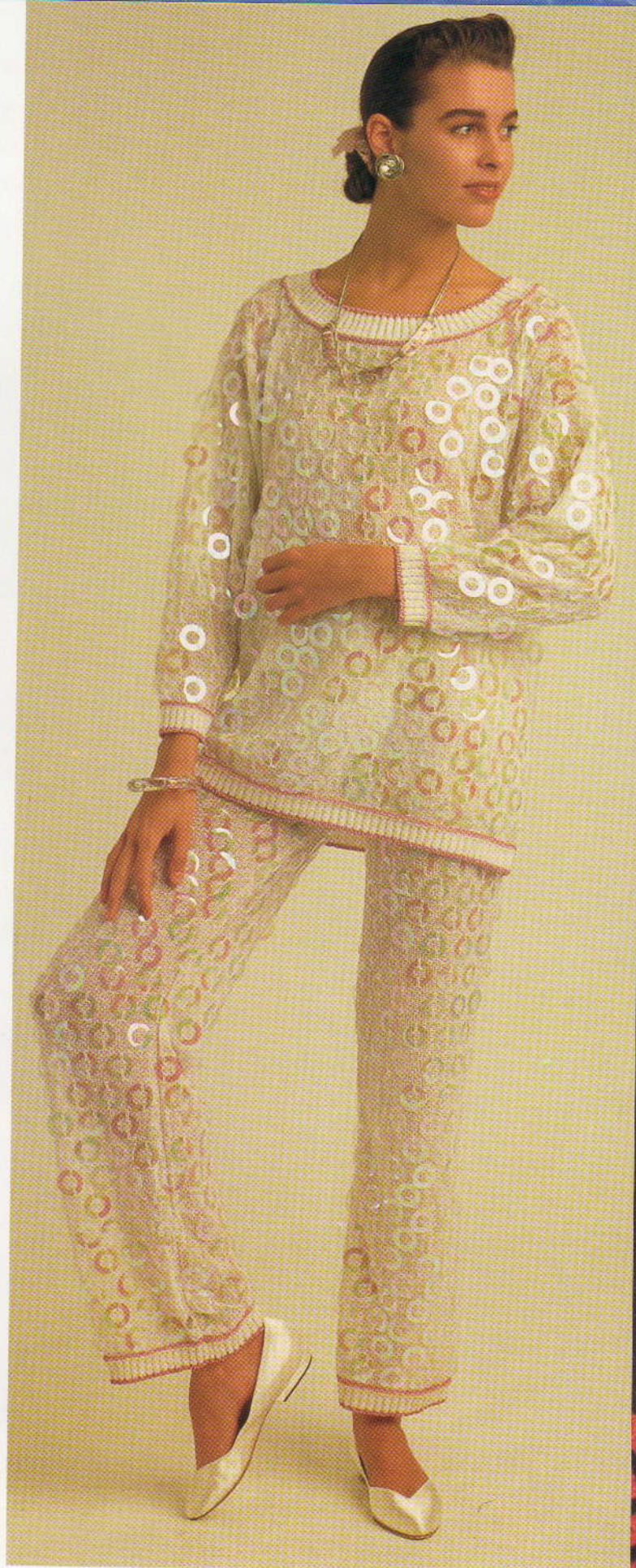

Hier zijn de lovertjes zowel van boven als van onderen bevestigd en kunnen zo ook op broeken worden vastgemaakt! - Gedetailleerde instructies treft u aan in het middengedeelte (nr. 26).

Een relatie zonder problemen

Mooi van lijn ... ziet er goed uit ... ik hou van wit en grijs. Misschien iets te modern, maar aan de andere kant is de hedendaagse technologie onweerstaanbaar! Hij loopt soepel en heeft aandacht voor detail; wij voelen elkaar aan. Vanavond ga ik hem aan mijn moeder voorstellen, ik kan bijna niet wachten! Na al die jaren ... eindelijk een overlock-machine waarmee je voor de dag kunt komen!

*Eenvoudig
en toch
geraffineerd*

BROTHER HOMELOCK M760DE

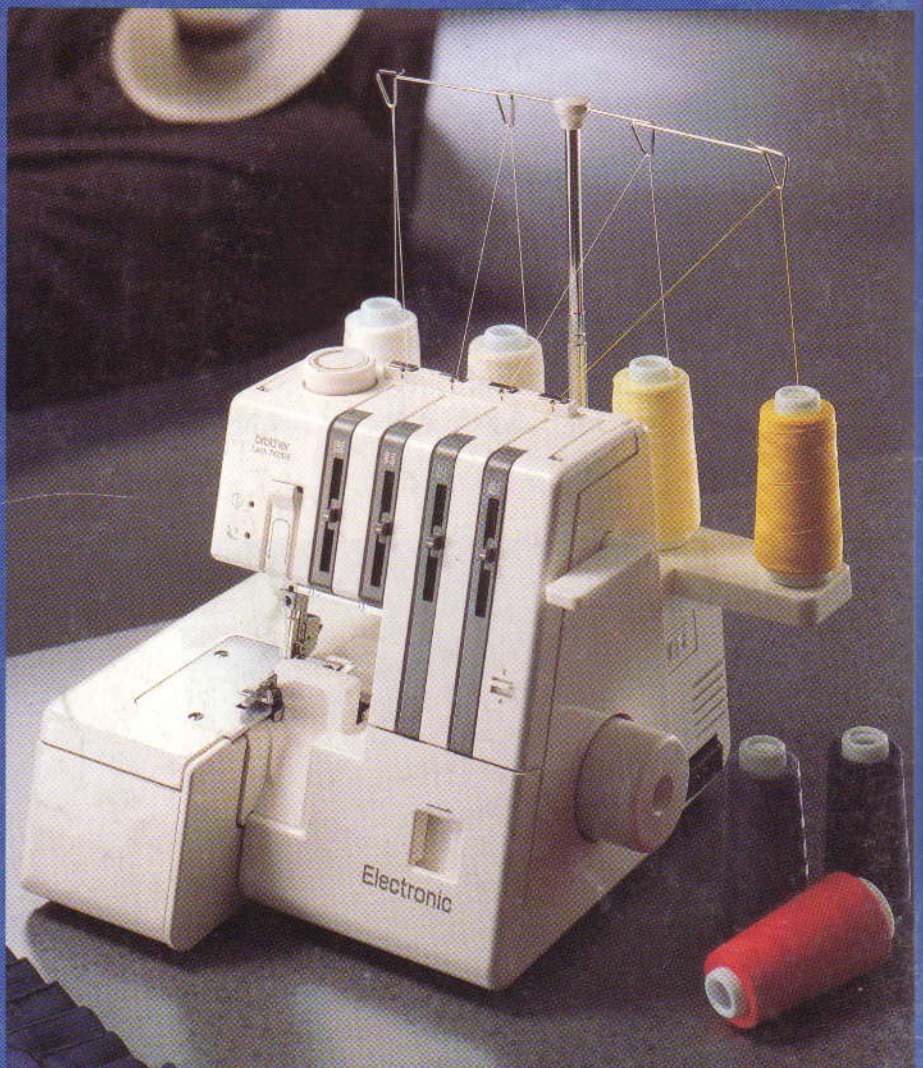

Maak vandaag nog een afspraak met uw dealer voor een demonstratie van de **BROTHER HOMELOCK M760DE**.

brother

BROTHER INDUSTRIES LTD., NAGOYA, JAPAN.

