



BREIMACHINE

Mode

*Onder invloed
van Warhol*

Schitterende ontwerpen gebaseerd op het werk van Andy Warhol

Beginners

Knoopsgaten en de breigeleider

Best geklede baby

Om te zoenen!

Haken

Stap-voor-Stap

Niet alleen voor zomen

Modeverslag

Wat staat er op het programma voor het volgende seizoen?

36 nieuwe patronen



Deel 6

Prijs f 9,95 / Bfr. 215

Beste lezers,

Tot voor kort heb ik me nooit echt geïnteresseerd voor haken. Hoewel ik de vaak schitterend gehaakte tafelkleden, beddespreien en gordijnen toch wel mooi vond, deed gehaakte kleding me verder niets – vooral felgele bikini's niet ! Het is me de laatste jaren echter opgevallen, dat de meest vooraanstaande modeontwerpers haakwerk zijn gaan toepassen in hun ontwerpen, en wel zodanig, dat ik mijn oorspronkelijke mening ben gaan herzien. Over het algemeen werd er alleen maar gebruik gemaakt van haaktechnieken bij het afwerken van boorden, knoopsgaten en vooral natuurlijk bij die lastige zomen. Het toepassen van deze technieken bij het breien van kleding was voor ons nieuw. Daarom zullen we in deze uitgave de diverse mogelijkheden eens gaan onderzoeken. Als u, net als ik, nooit eerder met haaktechnieken hebt gewerkt, behalve dan voor het afwerken van een kledingstuk, ga dan niet te haastig te werk, maar volg de gegeven instructies langzaam en nauwgezet op. Deze mogen in het begin wel wat verwarrend lijken, maar wanneer u eenmaal de haaknaald in uw handen heeft, zult u zien dat het erg meevalt.

Verder wil ik even uw aandacht vestigen op de wijze waarop we de intarsia-ontwerpen hebben weergegeven – zie hiervoor de patroonbladen. Elk hokje komt overeen met 0,5 cm². Indien u tijd wilt besparen of het uittekenen van de ontwerpen op schaal te moeilijk vindt, laat ze dan 100% vergroten tot hun werkelijke afmetingen.

Intarsia kunt u het beste breien met behulp van de breigeleider – voor beginnende breiliefhebbers hebben we stap-voor-stap instructies opgesteld. Hierdoor hoeft u geen gebruik te maken van ingewikkelde en soms verwarrende teltekeningen. Op het transparant kunt u zowel de afzonderlijke panden als de eigenlijke afbeeldingen tekenen. U kunt de breigeleider ook alleen voor het breien van de afbeelding gebruiken, en verder de werkbeschrijving volgen. Wilt u bovendien een kledingstuk breien dat net wat anders is, dan kunt u bijvoorbeeld de panden met behulp van de breigeleider diagonaal breien – voor breiliefhebbers met nog weinig ervaring zijn onze stap-voor-stap instructies zeer de moeite waard !

Brei met plezier !



Susan Nutbeam
Hoofdredaktrice

INHOUDSOPGAVE



SPECIALE ONDERWERPEN

Influenca Mexicana – Zuid-Amerikaanse landen hebben nog altijd grote invloed op het modebeeld. In deze uitgave vormt Mexico de inspiratiebron, 4, 5, 6, 7, 8, 9

Haken – Een goede afwerking is zeer belangrijk. Leer enkele steken en uw breiwerk ziet er ineens anders uit, 10, 11, 12, 13

Onder invloed van Warhol – Via noorse patronen en intarsia krijgt het werk van deze beroemde kunstenaar een nieuwe dimensie, 20, 21, 22, 23

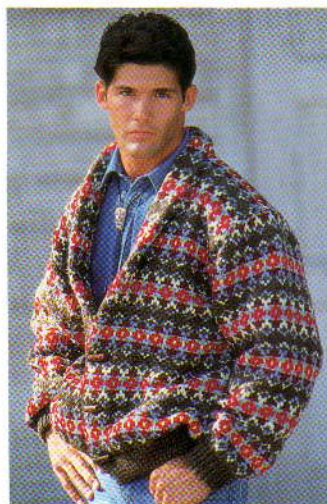

VASTE ONDERWERPEN

Modeverslag – Hemelse mode is het thema, 16, 17

Steek-o-Theek – Neem het basispatroon en kies intarsia of noors voor een niet alledaags ontwerp, opgevist van de zeebodem, 30, 31

VOOR HEM

Ruig vest – Zo gemakkelijk brei u een sjaalkraag, 5

Noorse trui – Onze versie van Andy Warhol's Coca-Cola flesjes, 21



BABY- BREIWERK

Trui, vest, jurk, hemd, broek en kruippakje – Dankzij de automatische breislede is het resultaat perfect, 14, 15

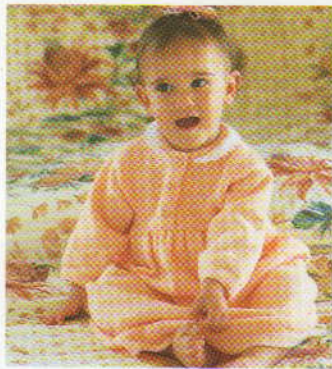

VOOR HAAR

Ruig mouwloos vest – U zult versteld staan, 4 en voorblad

Katoenen jasje – Met behulp van de breigeleider kan klassiek ook anders, 6

Exklusief pakje – Exotisch genoeg voor een speciale vakantie, 7

Typisch Mexicaans – Deze noorse trui spreekt boekdelen, 8

Spinnen – Noorse trui in zwart en goud, 9

Vest – Met gehaakte biezen, 11

Trui met korte mouwen – Met schitterend gehaakt inzetstukje, 11

Trui met vierkante hals – Gehaakte pas en mouwboorden, 13

Enkelvoudige motieven – Marilyn Monroe is nu echt onsterfelijk, 20

Schoenen – Toonaangevend en vlot, geïnspireerd door Andy Warhol, 22

Intarsia – Vlot katoen, 26

Als een legpuzzel – Eenvoudig intarsia in zwart of wit, 26

Molentjes – Enkelvoudige motieven, 27

Strepen – Eenvoudig te breien en te dragen, 27

Intarsia en noors samen – Klassiek patroon met tulpen in intarsia, 27

Strepen met een kronkel – Brei eenvoudige strepen of intarsia, 28

Geén visserslatijn – Een klassiek patroon opgevist van de zeebodem, 30

Frisse kleuren – Een klassiek vest met een modern tintje, 34

Enkelvoudige motieven – Een “aangekleed” basispatroon, 35

STAP-VOOR-STAP

Haken – Een eenvoudige hals kunt u nu ook afwerken met een mooie haaksteek. U kunt uw kledingstuk ook gedeeltelijk breien en haken – u hoeft alleen maar de instructies te volgen, 10, 11, 12, 13

Gebruik de breigeleider – Wanneer u eenmaal heeft leren werken met de breigeleider, wilt u niet meer zonder! Gebruik ons favoriete patroon samen met de gekozen breisteek zonder lastige berekeningen, 24, 25

Knoopsgaten – Twee verschillende soorten knoopsgaten voor de in deze uitgave afgebeelde kledingstukken, 32, 33

KLEUTER- BREIWERK

Voor de kleine revolverheld – Jongenstrui geïnspireerd door Andy Warhol, 21

Intarsia trui – Wat een plaatje! 23



Strepen met een kronkel – Perfecte vakantiekleiding voor de modebewuste jongeman, 29

Strepen en/of intarsia – Leuke combinatie voor de jongedame, van comfortabel katoen met klassieke strepen, 29

©Alle patronen, drukwerk en foto's in dit boek zijn en blijven onder copyright van BROTHER INTERNATIONAL EUROPE LTD en kunnen niet geheel of gedeeltelijk zonder toestemming worden gereproduceerd.

Breimachine Mode is een gezamenlijke uitgave van BROTHER INDUSTRIES LTD, 35, 9-chome, Horita-Dori, Mizuho-ku, Nagoya 467, Japan en BROTHER INTERNATIONAL EUROPE LTD, Shepley Street, Guide Bridge, Audenshaw, Manchester M34 5JD. Tel: 061 330 6531. *Breimachine Mode* accepteert geen aansprakelijkheid voor ongevraagde manuscripten en foto's en aangezien de grootste zorg in acht is genomen voor wat betreft de juistheid van de patronen, tel- en schematekeningen e.d. welke in deze uitgave van *Breimachine Mode* zijn afgebeeld, kan de uitgever op geen enkele wijze aansprakelijk worden gesteld voor enigerlei schade, verlies e.d. voorkomende uit het gebruik ervan. We behouden ons het recht voor om iedere, door ons ontvangen, brief aan te passen en te publiceren.

INFLUENCIA MEXICANA

Zuid-Amerikaanse invloeden domineren ook dit seizoen nog in de modewereld. Voor wat deze uitgave betreft, hebben we ons vooral gekoncentreerd op het grensgebied tussen Mexico en Amerika, dat een raakpunt vormt tussen "het wilde westen" en de indiaanse kultuur. Combineer de vesten met gebleekt denim, leren ceintuurs en laarzen, net als de vroegere "cowboys". Wanneer u gebruik maakt van een grofbreier, speelt iedere afzonderlijke steek een belangrijke rol in de mengeling van kleuren. De sjaalkraag en het beleg worden in één stuk gebreid, waardoor de kledingstukken een professioneel ogende en comfortabele afwerking krijgen.

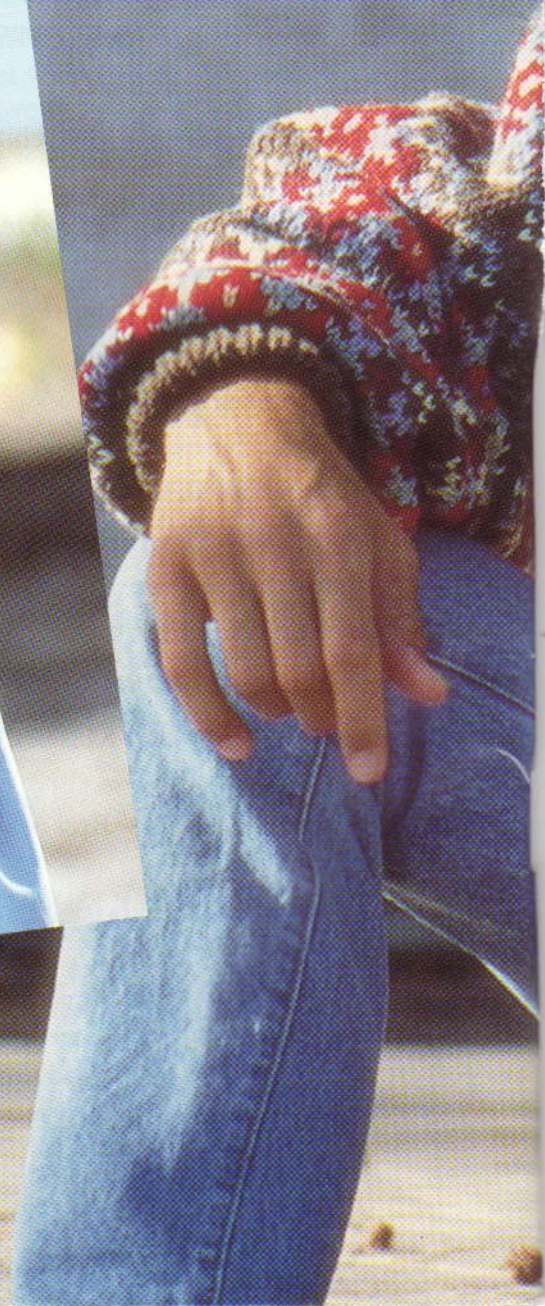

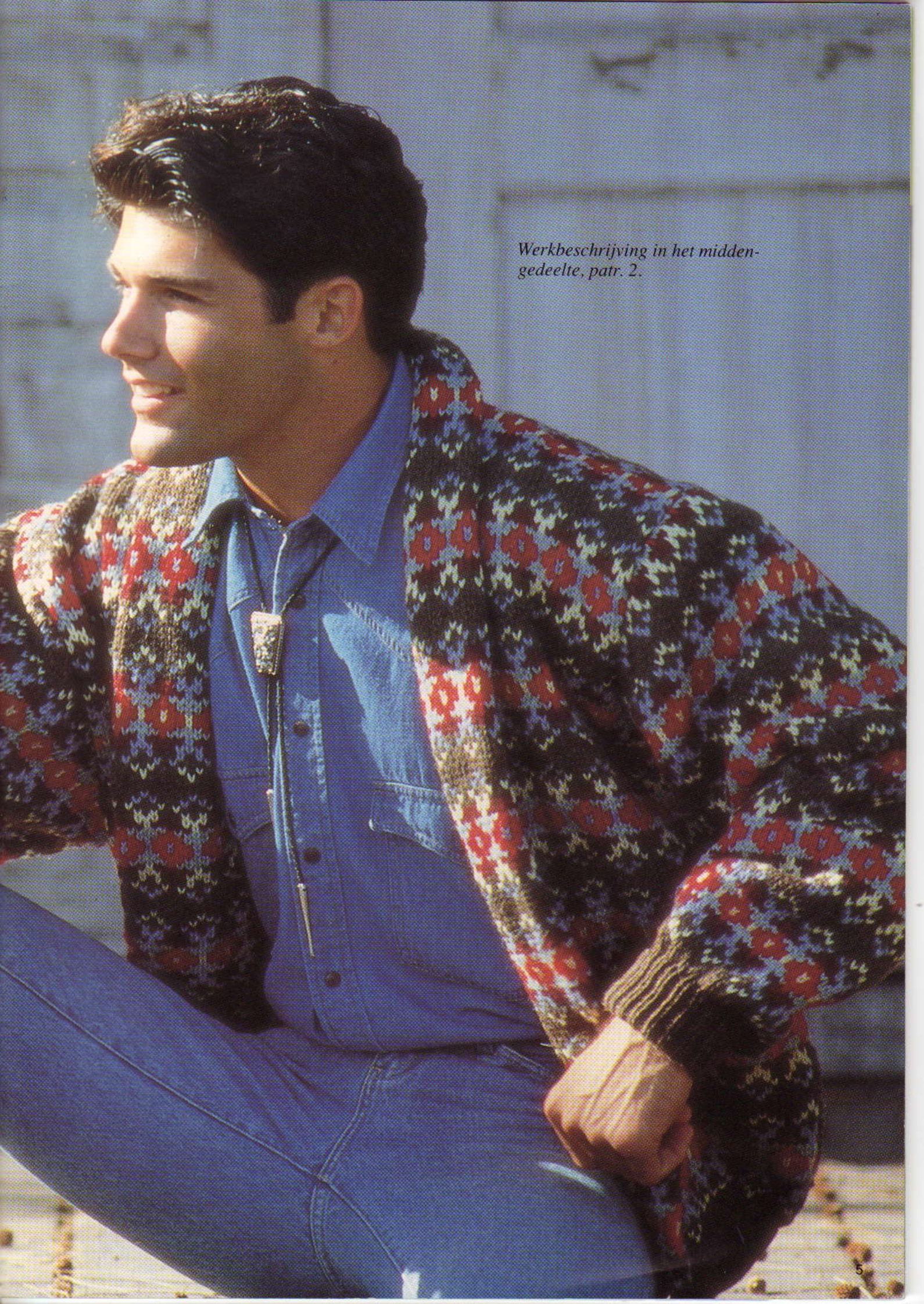
A man with dark hair is shown in profile, looking to the left. He is wearing a blue button-down shirt under a colorful, patterned knit sweater. The sweater features a mix of red, blue, and white geometric patterns on a dark background. He is sitting on a wooden surface, possibly a bench or a ledge, outdoors. The background is a light-colored, textured wall.

*Werkbeschrijving in het midden-
gedeelte, patr. 2.*

VESTEN UIT HET WILDE WESTEN

Indiaanse ontwerpen en kleuren vormen het uitgangspunt voor dit schitterende katoenen vest. Het wordt gebreid met behulp van de breigeleider, waarbij de patroongedeelten schuin op het transparant worden geplaatst. De schuine strepen op de pas zijn dus in feite gewoon recht gebreid! De kwastjes zorgen voor een Mexicaans tintje. Op blz. 24 en 25 vindt u een stap-voor-stap verslag van de wijze waarop u met behulp van de breigeleider dergelijke ontwerpen kunt breien. *Werkbeschrijving in het middengedeelte, patr. 5.*



Vlot, exotisch en los om de schouders. Dit eenvoudige tweedelige pakje is ideaal om mee te nemen naar uw vakantiebestemming. De overslagrok wordt overdwars gebreid. Het topje wordt gebreid met het dubbelbed.

Werkbeschrijving in het middengedeelte, patr. 3.



Brandend zand

Voor deze opvallende truien hebben we ons laten inspireren door de krachtige, goudkleurige en gloeiend hete woestijnzon. Beide truien worden gebreid op een elektronische Brother breimachine met gebruikmaking van de automatische noorse patroonfaciliteit. Voor het breien van het Mexicaanse ontwerp links is een patroonherhaling van 200 steken vereist. De trui wordt hierna afgewerkt met borduurwerk. *Werkbeschrijving in het middengedeelte, patr. 1.*

Voor de "spin" is een patroonherhaling van 60 steken genoeg! *Werkbeschrijving in het middengedeelte, patr. 4.*





HAKEN

en niet alleen voor zomen!

BEGINNERS – STAP-VOOR-STAP

Haakwerk heeft de laatste jaren in de kollekties van de topontwerpers een steeds belangrijkere rol gespeeld. Soms wordt het gebruikt voor het maken van een decoratieve rand, een inzetstukje of een opnaaide zak en soms voor het hele kledingstuk. Haakwerk is nooit beperkt geweest tot bepaalde soorten kledingstukken, integendeel zelfs. Het wordt gebruikt in het hele modespektrum – met denim en leder voor jassen en met chifon en zijde voor avondkleding. Bovendien komt haakwerk niet alleen bij dameskleding, maar ook bij herenkleding voor, bijvoorbeeld bij vesten.

De meeste mensen die met een breimachine breien, hebben de neiging om haaktechnieken alleen te gebruiken voor het afwerken van randen of knoopsgaten. Welnu, om de motivatie te prikkelen hebben we drie kledingstukken gemaakt, waarbij we haak-

technieken hebben gekombineerd met de tricotsteek, en waarin u zich op en top vrouw voelt!

Ook al heeft u nog nooit eerder gehaakt, u moet het gewoon eens proberen. Het is bijzonder de moeite waard, ook al wilt u volstaan met het afwerken van randen. Haakwerk lijkt misschien moeilijk, maar bestaat in feite uit verbazingwekkend weinig steken en is snel en moeiteloos te leren.

Voor de pas, de V-inzet en de afwerking langs de voorsluiting hebben we filethaaktechnieken toegepast. De gebruikte steken zijn precies hetzelfde, behalve dat ze met behulp van stokjes en lossen in series blokjes en gaatjes worden gemaakt, als een soort netwerk. Gedetailleerde instructies staan aangegeven bij iedere werkbeschrijving voor het breigedeelte.

STAP 1. HET EERSTE LUSJE EN LOSSEN

A. Door middel van het eerste lusje heeft u een basis om mee verder te gaan – Sla het garen stevig maar niet te strak om de haaknaald, zoals hieronder aangegeven.

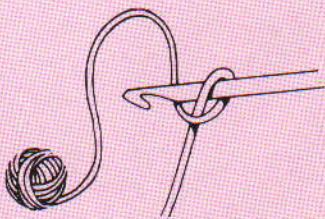

B. Wikkel het garen éénmaal rond de haaknaald en trek het hierna met behulp van het haakje door het eerste lusje.

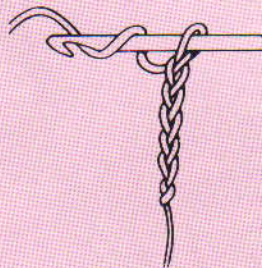
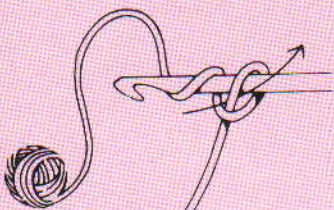

C. Wanneer u zo verder gaat, ontstaat er een ketting.

STAP 2. VASTEN

Wanneer u eenmaal een ketting heeft gehaakt, kunt u op diverse manieren doorgaan.



Voor het haken van vasten *moet u het laatste lusje van de ketting op de haaknaald houden en het haakje door het midden van de

volgende losse halen. Sla het garen eenmaal rond het haakje en trek het lusje door de losse – u heeft nu 2 lusjes op de haaknaald. Sla het garen nu weer eenmaal rond het haakje en trek het lusje door de 2 lusjes op de naald, zodat 1 lusje krijgt*. Steeds van * tot * herhalen.

STAP 3. HALVE STOKJES

Voor het haken van halve stokjes *moet u het laatste lusje van de ketting op de naald houden, het garen om het haakje slaan en het haakje door het midden van de volgende losse halen. Sla het garen hierna eenmaal om het haakje en trek dit door de losse – u heeft nu 3 lusjes op de naald. Wikkel het garen nu nog eens om het haakje en trek dit door alle 3 de lusjes op de naald, waardoor u slechts 1 lusje overhoudt*. Steeds van * tot * herhalen.





Vorige pagina en boven – Bij het vest met V-hals ziet u de gehaakte afwerking van de voorsluiting en het knoopsgaatje – werkbeschrijving in het middengedeelte, patr. 6.

De trui met korte mouwen heeft een gehaakte inzetstukje en een split aan de rugzijde – werkbeschrijving in het middengedeelte, patr. 7.

Op de pagina hiernaast – werkbeschrijving voor de gehaakte pas en mouwboorden in het middengedeelte, patr. 8.

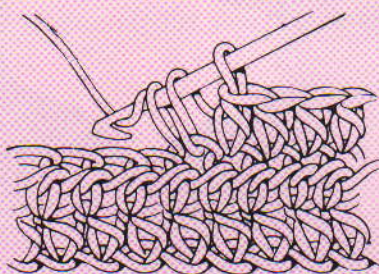
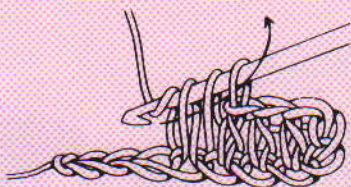

STAP 4. STOKJES

Voor het haken van stokjes *moet u het laatste lusje van de ketting op de naald houden, het garen eenmaal om het haakje slaan en dit door het midden van de volgende losse halen. Sla het garen hierna nog eenmaal om het haakje en trek het laatste lusje door de losse – u heeft nu 3 lusjes op de naald. Wikkel het garen eenmaal om het haakje en trek dit vervolgens door de eerste 2 lusjes op de naald. Sla het garen nog eenmaal om het haakje en trek dit door de resterende 2 lusjes, zodat u 1 lusje krijgt*. Steeds van * tot * herhalen.

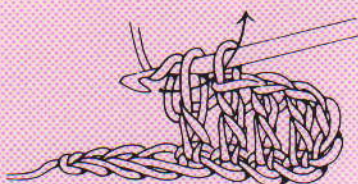
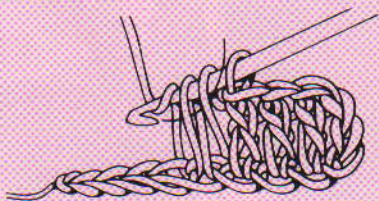

STAP 5. KRUIPSTEK (= HALVE VASTEN)

Voor het haken van kruipsteken *moet u het laatste lusje van de ketting op de haaknaald houden en

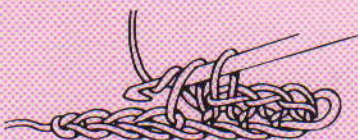

het haakje door het midden van de volgende losse halen. Sla het garen eenmaal om het haakje en trek dit door de losse en het lusje op de naald, zodat u 1 lusje krijgt*. Steeds van * tot * herhalen.

STAP 6. PICOTRANDJE

Een picotrandje krijgt u door lusjes van 3 of 4 lossen tot rondjes te vormen door een halve vaste te haken in de derde of vierde losse vanaf de haaknaald.

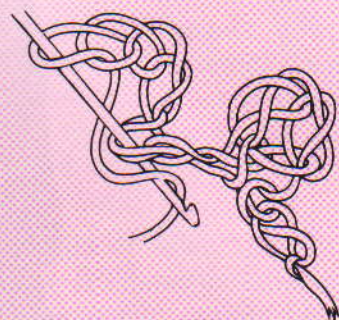

STAP 7. KREEFTESTEEL

Haak 1 toer vasten (van rechts naar links) als boven. HET WERK NIET OMDRAAIEN. Haak vervolgens 1 toer vasten van LINKS naar RECHTS.

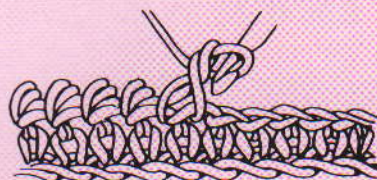



Alison Neill '90

Om te zoenen!

Wanneer je toevallig ergens mooie accessoires ziet, is het een "sport" om hierbij een leuk ontwerp te verzinnen – voor de hier afgebeelde babykleding vormde bijvoorbeeld een mooi knoopje het uitgangspunt! Wanneer u slechts één kleur garen gebruikt, dan is de structuur van de stof bijzonder belangrijk. Zoals u echter zelf kunt zien, wil dit niet zeggen, dat het stekenontwerp ingewikkeld moet zijn voor het verkrijgen van een mooi resultaat. We hebben gebruik gemaakt van de automatische breislede van Brother, waarmee we een ongelooflijk groot aantal mooie steken kunnen breien, waaronder uiteraard de ribbelsteek – bijzonder geschikt voor het breien van hempjes en broekjes, aangezien deze hierdoor aan twee kanten gedragen kunnen worden.





Werkbeschrijving voor alle kledingstukken treft u aan in het midden-gedeelte, patr. 9.

HEMELSE MODE!

“Luchtvaart” is een van de thema’s die de mode-ontwerpers voor het komende najaar gekozen hebben. En deze keer zullen alle leeftijdsgroepen en smaken aan bod komen. Dit thema kan op vele verschillende en opwindende wijzen worden benaderd, maar de achterliggende gedachte is er toch een van romantiek en glamour uit Hollywood.

Aan het thema “luchtvaart” zijn twee aspecten verbonden, welke we afzonderlijk nader zullen bekijken. Allereerst, tijdloze mannelijke elegantie voor de carrièrevrouw – “gevechtstenuue” maar wel met charme. De kleuren zijn zakelijk en vrijmoedig met diverse tinten blauw, zoals staal, grijs en marine, en verder inkt, grijs, antraciet, zilver, paars en wijnrood. Favoriete stoffen zijn gabardine, keperstof, kamgaren, whipcord,





denim en glanzend katoen met strepen, gekombineerd met geribbelde, wollen gebreide kleding met marmer-effekt. En dit alles voor kledingstukken als blazers, broekrokken, safarikleding, klassieke broeken met plooi en jassen. Maak e.e.a. compleet met een "militaire onderscheiding", metaalachtige tresjes en gouden of zilveren knopen. Draag bovendien rode nagellak en lipstick om het gevoel van raffinement en glamour compleet te maken. Gebreide kleding zal eenvoudig, maar toch stijlvol ogen met patronen in één effen kleur, waarbij kabels of steken worden gemaakt met behulp van de automatische breislede.

Het tweede aspect betreft natuurlijke kleuren en materialen, zoals zijde, leder, wol, koper, tin en goud. Dit zal zeker in de smaak vallen bij de jongeren onder ons, die gefascineerd zijn door de romantiek van piloten met hun bruine, lederen jacks met zijden sjaaltjes, die hun vliegtuig plachten op te smukken met afbeeldingen van pin-up girls – opnieuw een invloed uit Noord-Amerika. Zo zullen ze ook hun denim kleding – blauw of bruin – decoreren met gedenkwaardigheden uit de luchtvaart. Donkere tinten blauw en grijs zullen het zeker doen, samen met kaki, bruin, chocolade en taupe. Goud en koper worden gebruikt als decoratie.

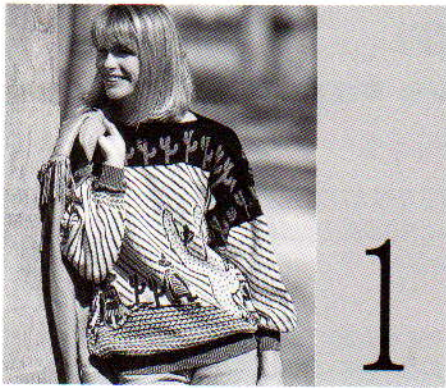

MACHINES: D met DB. **BENODIGDHEDEN:** 100% katoen, 300 m/100 g - H: 330 g geel; A: 220 g flessegroen; B: 125 g bruin; C: 60 g ecru; D: 140 g zwart; E: 55 g groen. Restjes rood, blauw, oranje en turquoise voor maaswerk en borduursel. **MATEN:** Eén maat (max. bovenwijdte 106 cm). **PROEFLAP:** Noors - 40 st. = 13,1 cm en 60 t. = 17,5 cm (Sg. ca. 9). **BOORDSTEEK:** 1 x 1, Sg. 2/2. **OPMERKINGEN:** Zie patroonblad 1, 2, 3 en 4.

ACHTERPAND

Met B, over 193 HB-nld. voor boordst. opzetten. 000. Tot TT 30 breien. Alle st. naar het HB overzetten. Sg. 9, op de 1e t. van noorse patr. 1 instellen en 1 t. breien om de nld. te selekteren. 000. Met B in TVO-A en C in TVO-B, tot TT 24 breien. Met H in TVO-A en A in TVO-B, tot TT 103 breien. Aan

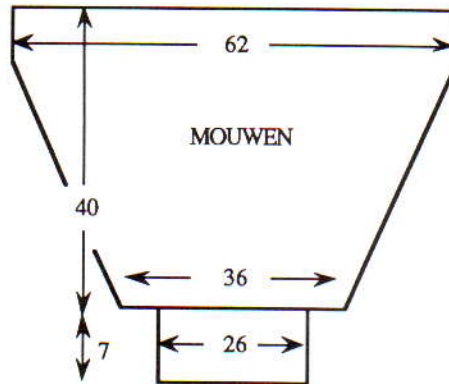
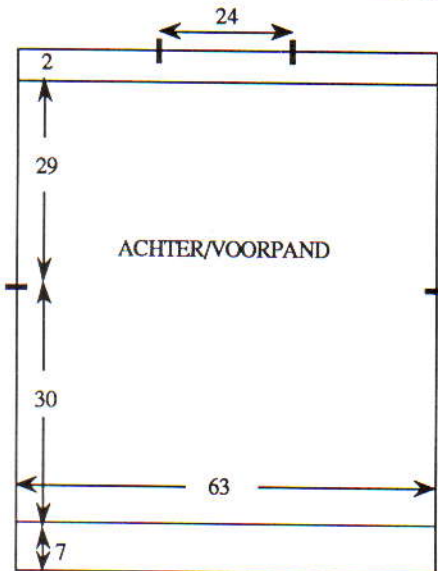

weerskanten een merkdraadje aanbrengen. Tot TT 168 breien. Met D, 2 t. breien. Met D in TVO-A en E in TVO-B, tot TT 201 breien. Met D, 2 t. breien. Op boordst. overzetten en tot TT 212 breien. Sg. 10/8, 1 t. breien. Alle st. naar het HB overzetten en met de tongennaald afkanten.

VOORPAND

Als ACHTERPAND, maar op de Omgekeerd-functie instellen.

MOUWEN

De schouderaden sluiten (in het midden 24 cm voor de hals openlaten). 189 HB-nld. naar de B-st. schuiven. Met de verkeerde kant van het werk naar u toe, hetzelfde aantal st. langs het armsgat tussen de merkdraadjes opnemen en op nld. zetten. Op het ondersteboven breien van noorse patr. 1 instellen. Sg. 9, met D, 1 t. breien om de nld. te selekteren. 000. Met D in TVO-A en E in TVO-B, tot TT 20 breien. 39 x 1 st. aan weerskanten van de volg. en elke 3e t. mind. en TEGELJKERTIJD als volgt van kleur verwisselen: als de TT op 31 staat, met D, 1 t. breien. Op de 1e toer van noorse patr. 2 instellen (zie patroonblad 4A) en 1 t. breien om de nld. te selekteren. Met H in TVO-A en A in TVO-B, tot TT 127 breien. Op de 1e toer van noorse patr. 1 instellen 1 t. breien om de nld. te selekteren. Met B in TVO-A en C in TVO-B, tot TT 137 breien. Met B, 1 t. breien. De overbl. 111 st. rest-breien. *Mouwboorden:* 79 HB-nld. naar de B-st. schuiven. Met de verkeerde kant van het werk naar u toe, de st. van de mouw op nld. terugzetten, gelijk verdeeld over de t. Met B, Sg. 9, 1 t. breien. Op boordst. overzetten. 000. Tot TT 29 breien. Sg. 10/8, 1 t. breien. Alle st. naar het HB overzetten en met de tongennaald afkanten.

AFWERKING

Zij- en mouwnaden sluiten. Maas- en borduurwerk uitvoeren.



MACHINES: B2 en DB. **BENODIGDHEDEN:** 100% wol, 194 m/100 g. **JASJE:** [D] - H: 225 (250, 275, 300, 325, 350) g bruin; 90 g A (citroengeel), B (blauw), C (wijnrood), D (lichtgroen) en E (rood). [H] - H: 275 (300, 325, 350, 375, 400) g bruin; 120 g A, B, C, D en E. **MOUWLOOS VEST:** [D] - H: 185 (200, 220, 240, 260, 280) g khaki; 60 g A, B, C, D en E. [H] - H: 230 (250, 270, 290, 310, 330) g khaki; 90 g A, B, C, D en E. 3 knopen. **MATEN:** Voor bovenwijdte 86 (91, 96, 101, 106, 111) cm. **PROEFLAP:** Noors - 20 st. = 11,7 cm en 30 st. = 15 cm (Sg. ca. 8). **BOORDSTEEK:** 1 x 1, Sg. 1/1. **OPMERKINGEN:** Zie patroonblad 6 (C). [D] = Damesmaten. [H] = Herenmaten. Noorse patr.:

TVO-A	TVO-B	Aantal toeren
H	A	2
H	B	2
C	B	2
D	E	2
A	E	2
D	E	2
C	B	2
H	B	2
H	A	2
H	-	2
H	B	2
H	A	2
C	A	2
D	E	2
B	E	2
D	E	2
C	A	2
H	A	2
H	B	2
H	-	2

JASJE - ACHTERPAND

Met RG, over 93 (97, 101, 105, 109, 113) HB-nld. opzetten en een paar t. breien. SAR. *Met H, Sg. 8, 1 t. breien. 000. 1 t. breien. Op de 1e noorse



**NEEM EEN
ABONNEMENT
OP
BREIMACHINE
MODE**

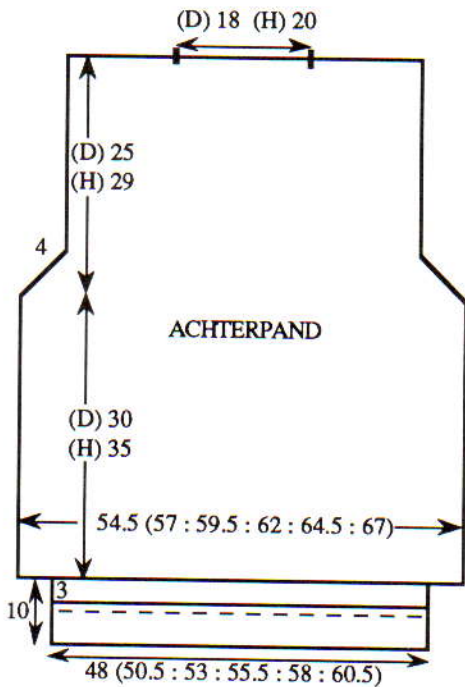

patroontoer instellen en 1 t. breien om de nld. te selecteren. Van hieraf noors breien. Tot TT 28 breien. Aan weerskanten een merkdraadje aanbrengen. [D] Tot TT 60 breien. [H] Tot TT 70 breien*.

Armsgat

2 st. aan het beg. van de volg. 2 t. afkanten. 5 x 1 st. aan weerskanten van de volg. en elke 2e t. mind. [D] Tot TT 110 breien en rest-breien. [H] Tot TT 128 breien en rest-breien. *Tailleboorden*: 81 (85, 91, 95, 99, 103) HB-nld. naar de B-st. schuiven. Met de verkeerde kant van het werk naar u toe, de st. van de taille op nld. terugzetten, gelijk verdeeld over de t. **Met H, Sg. 8, 1 t. breien. Op boordst. overzetten. 000. Tot TT 29 breien. Sg. 10/8, 1 t. breien. Alle st. naar het HB overzetten en met de tongennaald afkanten**.

LINKER VOORPAND

Met RG, over 76 (78, 80, 82, 84, 86) HB-nld. opzetten en een paar t. breien. SAR. Van * tot * herh., maar alleen aan de linkerkant een merkdraadje aanbrengen.

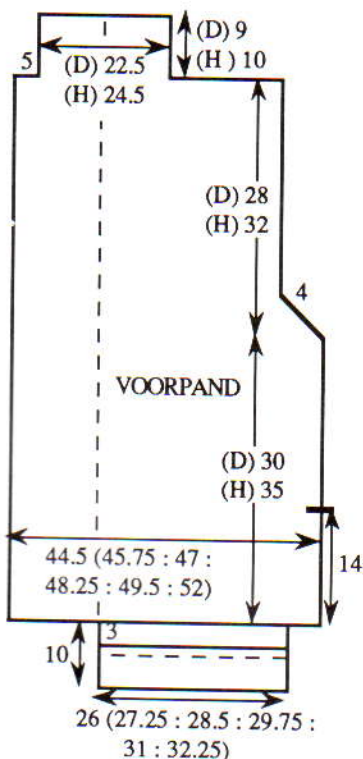

Armsgat

SAL. 2 st. aan het beg. van de volg. t. afkanten. 1 t. breien. 5 x 1 st. aan de linkerkant van de volg. en elke 2e t. mind. [D] Tot TT 115 breien. [H] Tot TT 133 breien. [D] Aan de linkerkant 24 (26, 28, 30, 32, 34) st. rest-breien (schouder). [H] Aan de linkerkant 22 (24, 26, 28, 30, 32) st. rest-breien (schouder). SAR. 8 st. aan het beg. van de volg. t. afkanten. *Kraag*: [D] Tot TT 134 breien en de overbl. 37 st. rest-breien. [H] Tot TT 154 breien en de overbl. 39 st. rest-breien. *Tailleboorden*: [D] 26, [H] 27 st. naar binnen slaan voor het beleg. 43 (45, 47, 49, 51, 53) HB-nld. naar de B-st. schuiven. Met de verkeerde kant van het werk naar u toe en vanaf middenvoor (vouwlijn) werkend, 2 st. (één van het beleg en één van het voorpand) op 1 nld. zetten - [D] over de eerste 26 nld., [H] over de eerste 27 nld. en de overbl. st. over de t. verdelen. Van ** tot ** herh.

RECHTER VOORPAND

Als LINKER VOORPAND, in spiegelbeeld en TEGELIJKERTIJD, als de TT op 1, 21 en 41 staat, 2 knoopsgaten van 2 st. over naaldnr. 22 & 23 en 32 & 33 maken (tellend vanaf de linkerkant). De kraagnaad sluiten door de st. op nld. terug te zetten, met de goede kant naar elkaar toe. Met de juiste kleur, Sg. 10, 1 t. breien en afkanten.

MOUWEN

[D] Met RG, over 45 HB-nld. opzetten en een paar t. breien. [H] Met RG, over 60 HB-nld. opzetten en een paar t. breien. Met H, Sg. 8, 1 t. breien. 000. 1 t. breien. Op de 1e patroontoer instellen en 1 t. breien om de nld. te selecteren. Van hieraf noors breien. [D] Tot TT 3 breien. [H] Tot TT 4 breien. [D] 23 x 1 st. aan weerskanten van de volg. en elke 3e t. meerd. [H] 22 x 1 st. aan weerskanten van de volg. en elke 4e t. meerd. [D] Tot TT 80 breien. [H] Tot TT 90 breien.

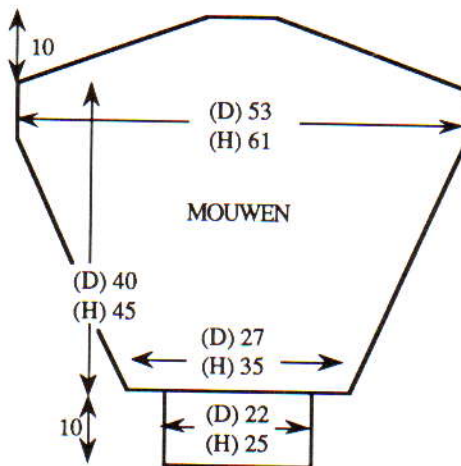

Mouwkop

20 x 4 st. aan het beg. van de volg. en elke t. afkanten. [D] De overbl. 11 st. afkanten. [H] De overbl. 24 st. afkanten. *Mouwboorden*: [D] 37 HB-nld. naar de B-st. schuiven. [H] 43 HB-nld. naar de B-st. schuiven. Met de verkeerde kant van het werk naar u toe, de st. van de mouw op nld. terugzetten, gelijk verdeeld over de t. Van ** tot ** herh.

BINNENZAK (x 2)

Met H, 24 st. MHO. 000. Tot TT 28 breien en afkanten.

AFWERKING

79 (83, 87, 91, 95, 99) HB-nld. naar de B-st. schuiven. Met de goede kant van het werk naar u toe, de st. van het achterpand op nld. terugzetten. Met de verkeerde kant van het werk naar u toe, de schouderst. van de voorpanden op overeenkomstige nld. zetten. De st. van de onderkant van de kraag opnemen en op nld. zetten. Met H, Sg. 10, 1 t. breien en afkanten. De bovenkant van de kraag aan de hals zetten. Delen opspelden en persen. De mouwen

inzetten. Eén kant van de binnenzak aan het achterpand zetten tussen het merkdraadje en de bovenkant van de tailleboord. *Zakboord*: 25 HB-nld. naar de B-st. schuiven. Met de verkeerde kant van het werk naar u toe, hetzelfde aantal st. langs de zijnaad opnemen tussen het merkdraadje en de bovenkant van de tailleboord en op nld. zetten. Met H, Sg. 8, 1 t. breien. Op boordst. overzetten. 000. Tot TT 5 breien. Sg. 10/8, 1 t. breien. Alle st. naar het HB overzetten en met de tongennaald afkanten. De zij- en mouwnaden sluiten. De binnenzakken vastzetten. De taille- en mouwboorden naar binnen slaan en vastzetten. Knopen aanzetten.

MOUWLOOS VEST - ACHTER- EN VOORPAND

Als JASJE, maar slechts 10 t. voor de tailleboorden breien, en zonder de zakken.

ARMSGATBIEZEN

[D] 91 HB-nld. naar de B-st. schuiven. [H] 104 HB-nld. naar de B-st. schuiven. Met de verkeerde kant van het werk naar u toe, hetzelfde aantal st. langs het armsgat tussen de merkdraadjes opnemen en op nld. zetten. Met H, Sg. 8, 1 t. breien. Op boordst. overzetten. 000. Tot TT 9 breien. Sg. 10/8, 1 t. breien. Alle st. naar het HB overzetten en met de tongennaald afkanten.

AFWERKING

Alle delen opspelden en persen. Zijnamen sluiten. Knopen aanzetten.

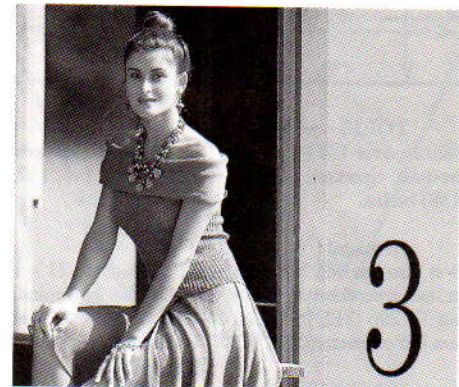

MACHINES: A, C of D met DB. **BENODIGDHEDEN**: 88% acryl/12% nylon, 1500 m/100 g - H: 450 (470, 490, 510, 530) g lichtbruin. 2,5 cm breed geribd zijden lint voor de taille. Klitteband. **MATEN**: Voor bovenwijdte 86 (91, 96, 101, 106) cm. Rok: Eén maat (max. heupbreedte 111 cm). **PROEFLAP**: Tr. st. - 40 st. = 15,4 cm en 60 t. = 12,5 cm (Sg. ca. 6). 2 x 1 boordsteek (zie Afkortingen) - 40 st. = 12 cm en 60 t. = 10,3 cm (Sg. ca. 2/2). **OPMERKINGEN**: Tenzij anders vermeld worden er steeds 2 draden gebruikt. Bij het meerderen, minderen enz. de HB-nld. als st. tellen en waar nodig de DB-st. aanpassen.

ROK

Van links naar rechts werken en vanaf de 84e nld. links van '0', met H, over 120 HB-nld. MHO. SAR. 000. Sg. 6, tot TT 16 breien. *De TT buiten werking stellen. Aan de rechterkant 1 st. meerd. De draad telkens om de kantnaald slaan. De kantenhendel op H zetten. 2 x 20 nld. aan de linkerkant van de volg. en elke 2e t. naar de E-st. schuiven, en vervolgens groepjes van 13 nld. (laatste groepje aanpassen) naar de E-st. schuiven totdat alle nld. op de E-st. staan. Aan de rechterkant 1 st. meerd. Dezelfde groepjes nld. (laatste groepje aanpassen) naar de D-st. schuiven tot er aan de linkerkant nog 20 nld. op de E-st. staan. Aan de rechterkant 1 st. meerd. De TT weer in werking stellen. De kantenhendel op N zetten en 16 t. over alle nld. breien*. Van * tot * nog 15 maal herh. [TT 272. 168 st.] Van * tot * 6 maal herh. zonder st. te meerd. [TT 368] Van * tot * 16 maal herh. maar nu st. mind. i.p.v. meerd. [TT 624. 120 st.] Soepel afkanten.

TAILLEBOORD

Met RG, over 200 HB-nld. opzetten en een paar t. breien. SAR. 000. Met H, Sg. 6, tot TT 24 breien. De zoom vormen en 1 t. breien. Met de verkeerde kant van het werk naar u toe, hetzelfde aantal st. langs de taille opnemen en op nld. zetten. Sg. 10, 1 t. breien en afkanten.

AFWERKING

Lint afknippen (taille plus 20 cm) en door de tailleboord rijgen. De rok oppersen. Klitteband aan de tailleboord zetten.

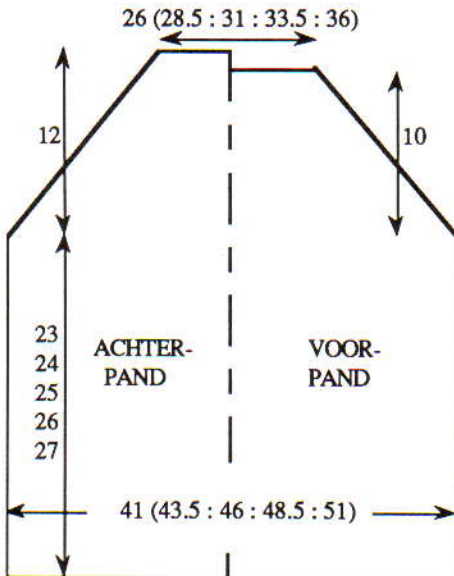

TOPJE - ACHTERPAND

Met H, over 137 (146, 152, 161, 167) HB-nld. voor boordst. opzetten. 000. Tot TT 134 (140, 146, 152, 158) breien.

Armsgat

3 st. aan het beg. van de volg. 2 t. afkanten. 21 x 1 st. aan weerskanten van de volg. en elke 2e t. mind. tot TT 206 (212, 218, 224, 230) breien. Alle st. naar het HB overzetten. Sg. 6, 1 t. breien en rest-breien.

VOORPAND

Als ACHTERPAND, tot TT 192 (198, 204, 210, 216) breien. Alle st. naar het HB overzetten. Sg. 6, 1 t. breien en rest-breien.



KRAAG

Met RG, over 130 HB-nld. opzetten en een paar t. breien. SAR. 000. Sg. 6, met H, tot TT 124 (136, 148, 160, 172) breien. Aan de rechterkant een merkdraadje aanbrengen. Tot TT 196 (208, 220, 232, 244) breien. Aan de rechterkant een merkdraadje aanbrengen. Tot TT 320 (344, 368, 392, 416) breien. Aan de rechterkant aan merkdraadje aanbrengen. Tot TT 392 (416, 440, 464, 488) breien en rest-breien.

AFWERKING

De uiteinden van de kraag aan elkaar zetten door de st. op nld. terug te zetten, met de goede kant naar elkaar toe. Sg. 10, 1 t. breien en afkanten. 89 (98, 104, 113, 119) HB-nld. naar de B-st. schuiven. Met de goede kant van het werk naar u toe, de st. van de achterhals op nld. terugzetten. Met de verkeerde kant van het werk naar u toe, hetzelfde aantal st.

langs de zijrand van de kraag vanaf de afgekante rand tot aan het 1e merkdraadje opnemen en op nld. zetten. Sg. 10, 1 t. breien en afkanten. Herh. voor het voorpand en st. tussen de andere twee merkdraadjes opnemen. Zijnaden sluiten.

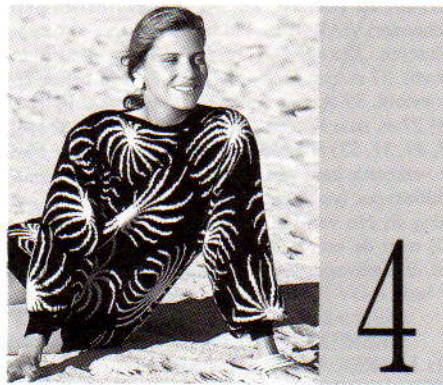

MACHINES: C of D met DB. **BENODIGDHEDEN:** 45% acryl/30% nylon/25% wol, 475 m/100 g - H: 300 (320, 340, 360, 380) g zwart; KK: 175 (190, 205, 220, 235) g geel. **MATEN:** Voor bovenwijdte 86 (91, 96, 101, 106) cm. **PROEFLAP:** Noors - 40 st. = 14,5 cm en 60 t. = 15,7 cm (Sg. ca. 8). **BOORDSTEEK:** 1 x 1, Sg. 2/2. **OPMERKINGEN:** Zie patroonblad 5 (A) en 6 (B).

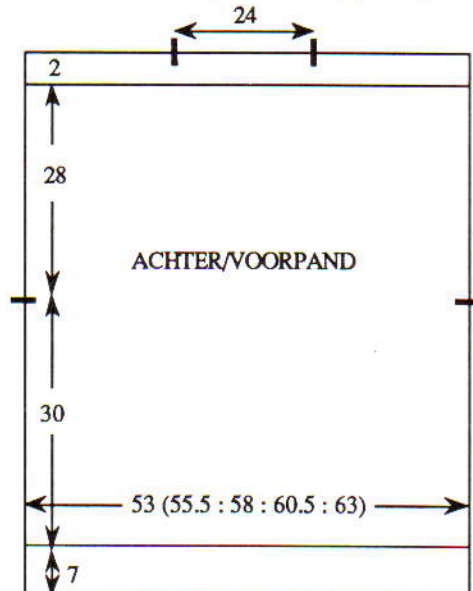

ACHTER/VOORPAND

Met H, over 145 (153, 159, 167, 173) HB-nld. voor boordst. opzetten. 000. Tot TT 35 breien. Alle st. naar het HB overzetten. Sg. 8. Op de 1e patroontoe instellen en 1 t. breien om de nld. te selekteren. 000. Met H in TVO-A en KK in TVO-B, van hieraf noors breien. Tot TT 114 breien. Aan weerskanten een merkdraadje aanbrengen. Tot TT 220 breien. Met H, 1 t. breien. Op boordst. overzetten. Tot TT 230 breien. Sg. 10/8, 1 t. breien. Alle st. naar het HB overzetten en met de tongennaald afkanten.

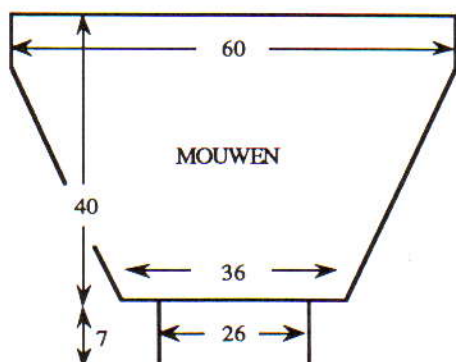

MOUWEN

De schouderaden sluiten (in het midden 24 cm voor de hals openlaten). 165 HB-nld. naar de B-st. schuiven. Met de verkeerde kant van het werk naar u toe, hetzelfde aantal st. langs het armsgat tussen de merkdraadjes opnemen en op nld. zetten. Met H, Sg. 8, op de 1e patroontoe instellen en 1 t. breien om de nld. te selekteren. 000. Met H in TVO-A en KK in TVO-B, van hieraf noors breien. Tot TT 20 breien. 33 x 1 st. aan weerskanten van de volg. en elke 4e t. mind. Tot TT 152 breien en de overbl. 99 st. rest-breien. **Mouwboorden:** 71 HB-nld. naar de B-st. schuiven. Met de verkeerde kant van het werk naar u toe, de st. van de mouw op nld. terugzetten, gelijk verdeeld over de t. Met H, Sg. 8, 1 t. breien. Op boordst. overzetten. 000. Tot TT 35 breien. Sg. 10/8, 1 t. breien. Alle st. naar het HB overzetten en met de tongennaald afkanten.

AFWERKING

Delen opspelden en persen. Zij- en mouwnaden sluiten.

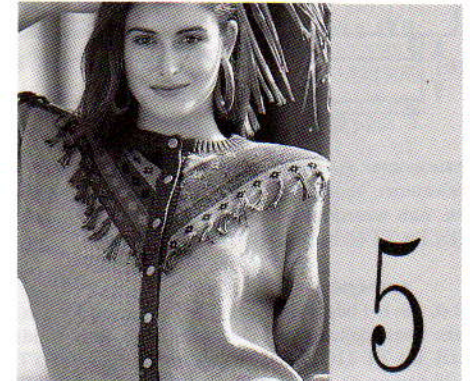

MACHINES: A, C of D met breigeleider en DB. **BENODIGDHEDEN:** 100% katoen, 300 m/100 g - H: 550 (570, 590, 610, 630) g mosterdgroen; A: 75 g chocoladebruin; ca. 50 g B (rood), C (oranje) en D (flessegroen); restje E (zwart). 10 knopen. **MATEN:** Voor bovenwijdte 86 (91, 96, 101, 106) cm. **PROEFLAP:** Noors en tr. st. - 40 st. = 13,8 cm en 60 t. = 17,1 cm (Sg. ca. 9 voor noors en ca. 10 voor tr. st.). **BOORDSTEEK:** 1 x 1, Sg. 3/3. **OPMERKINGEN:** Zie patroonblad 6 (D). Noorse streeppatr. - Met verschillende kleuren 2 t. tr. st. breien, 5 t. noors breien, 2 t. tr. st. breien.

WERKWIJZE (zie ook Stap-voor-Stap)

Een proeflapje maken en de breigeleider instellen. Een knippatroon maken van één voorpand en de helft van het achterpand. Dit patroon schuin op het transparant overnemen. Een horizontale lijn van het

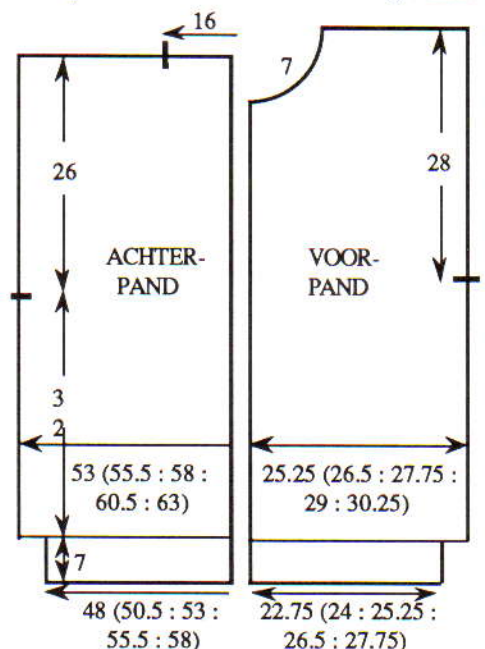

schouderpunt tot middenvoor/achter trekken om het begin van de noorse pas aan te geven. Een lijn in dezelfde richting als de breirichting trekken om de zakopening aan te geven en met een stippellijn de binnenzak aangeven. De mouw intekenen. De voorpanden en het achterpand breien en waar aangegeven merkdraadjes aanbrengen. De binnenzakken breien.

ZAKBOORDEN

Met de stekenmaatschaal het aantal benodigde st. uitrekenen. Hetzelfde aantal HB-nld. naar de B-st. schuiven. Met de goede kant van het werk naar u toe, hetzelfde aantal st. langs de zakopening opnemen en op nld. zetten. 000. Sg. 9, met H, tot TT 8 breien. 1 noorse streep breien en rest-breien. De boord naar buiten slaan en met een stikst. vastzetten door de laatste t. De uiteinden vastzetten. De binnenzakken vastzetten.

ACHTERTAILLEBOORD

De middenachternaad sluiten. Delen opspelden en persen. Met de stekenmaatschaal het aantal benodigde st. uitrekenen. Hetzelfde aantal HB-nld. naar de B-st. schuiven. Met de goede kant van het werk naar u toe, hetzelfde aantal st. langs de achtertaille opnemen en op nld. zetten. 000. Sg. 9, met H, tot TT 26 breien. 3 noorse strepen breien en rest-breien.

VOORTAILLEBOORDEN

Als ACHTERTAILLEBOORD.

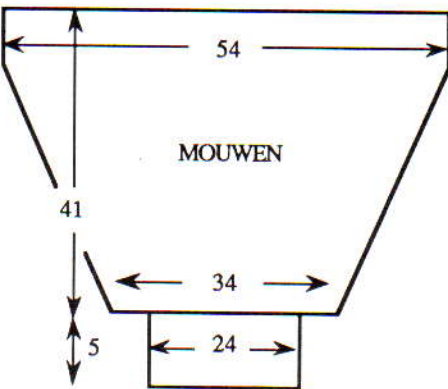

MOUWEN

De schouderaden sluiten. Het transparant volgen en het aantal benodigde st. langs het armsgat tussen de merkdraadjes opnemen en op nld. zetten. De mouwen breien en rest-breien. Delen opspelden en persen. **Mouwboorden:** Met de stekenmaatschaal het aantal benodigde st. uitrekenen. Hetzelfde aantal HB-nld. naar de B-st. schuiven. Met de goede kant van het werk naar u toe, de st. van de mouw op nld. terugzetten, gelijk verdeeld over de t. 000. Sg. 9, met H, tot TT 17 breien. 2 noorse strepen breien en rest-breien. Delen opspelden en persen.

HALSBOORD

Met de stekenmaatschaal het aantal benodigde st. uitrekenen. Hetzelfde aantal HB-nld. naar de B-st. schuiven. Met de goede kant van het werk naar u toe, hetzelfde aantal st. langs de hals opnemen en op nld. zetten. Met A, Sg. 9, 1 t. breien. Op boordst. overzetten. 000. Tot TT 26 breien. Alle st. naar het HB overzetten. Sg. 9, 2 t. breien en rest-breien. De boord naar buiten slaan en met een stikst. vastzetten door de laatste t. die met A gebreid is.

AFWERKING

Zij- en mouwnaden sluiten. De taille- en mouwboordnaden sluiten. De boorden naar buiten slaan en met een stikst. vastzetten door de laatste t. die met H gebreid is. **Knoopsgatenbies:** Met de stekenmaatschaal het aantal benodigde st. uitrekenen. Hetzelfde aantal HB-nld. naar de B-st. schuiven. Met de verkeerde kant van het werk naar u toe, hetzelfde aantal st. langs de rechter vooropening opnemen en op nld. zetten. Sg. 9, met A, 1 t. breien. Op

boordst. overzetten. 000. Tot TT 6 breien. 10 knoopsgaten van 2 st. gelijk verdeeld over de t. maken. Tot TT 12 breien. Sg. 10/8, 1 t. breien. Alle st. naar het HB overzetten en met de tongennaald afkanten. **Knopenbies:** Als knoopsgatenbies, zonder de knoopsgaten. Knopen aanzetten. Met A, kwastjes maken en aan het voor- en achterpand zetten.



MACHINES: A, C of D met DB. **BENODIGDHEDEN:** 100% acryl, 494 m/100 g - II: 400 (415, 430, 445, 460) g jadegroen. 1 knoop. **MATEN:** Voor bovenwijdte 86 (91, 96, 101, 106) cm. **PROEFLAP:** Tr. st. - 40 st. = 11,7 cm en 60 t. = 12,7 cm (Sg. ca. 5). **BOORDSTEEK:** 2 x 1 (zie Afkortingen), Sg. 2/2.

ACHTERPAND

Met RG, over 164 (172, 180, 188, 196) HB-nld. opzetten en een paar t. breien. SAR. 000. Met H, Sg. 5, tot TT 94 breien. SAR.

Armsgat

2 st. aan het beg. van de volg. 2 t. afkanten. 12 x 1 st. aan weerskanten van de volg. en elke 2e t. mind. Tot TT 208 breien. 51 (55, 59, 63, 67) st. aan het beg. van de volg. 2 t. afkanten. De overbl. 34 st. afkanten. **Tailleboord:** 131 (140, 149, 158, 167) HB-nld. naar de B-st. schuiven. *Met de verkeerde kant van het werk naar u toe, de st. van de taille op nld. terugzetten, gelijk verdeeld over de t. Op boordst. overzetten. 000. Tot TT 15 breien. Sg. 10/8, 1 t. breien. Alle st. naar het HB overzetten en elke st. apart met de tongennaald afkanten*.

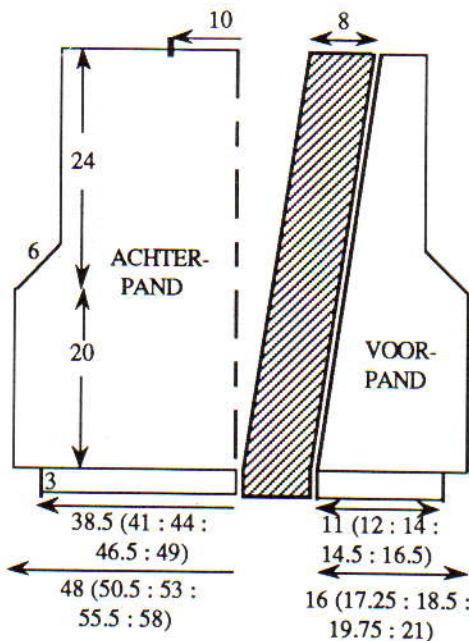

RECHTER VOORPAND

Met RG, over 55 (59, 63, 67, 71) HB-nld. opzetten en een paar t. breien. SAR. 000. Sg. 5, met H, tot TT 14 breien.

Hals

14 x 1 st. aan de linkerkant van de volg. en elke 14e

t. mind. en TEGELIJKERTIJD, als de TT op 94 staat ...

Armsgat

SAR. 2 st. aan het beg. van de volg. t. afkanten. 1 t. breien. 12 x 1 st. aan de rechterkant van de volg. en elke 2e t. mind. Tot TT 207 breien en de overbl. 27 (31, 35, 39, 43) st. afkanten. **Tailleboord:** 38 (41, 47, 50, 56) HB-nld. naar de B-st. schuiven. Van * tot * herh.

LINKER VOORPAND

Als RECHTER VOORPAND, in spiegelbeeld.

MOUWEN

Met RG, over 102 HB-nld. opzetten en een paar t. breien. SAR. 000. Met H, Sg. 5, tot TT 6 breien. 31 x 1 st. aan weerskanten van de volg. en elke 6e t. mind. Tot TT 190 breien.

Mouwkop

48 x 3 st. aan het beg. van de volg. en elke t. afkanten. De overbl. 22 st. afkanten. **Mouwboorden:** 68 HB-nld. naar de B-st. schuiven. Met de verkeerde kant van het werk naar u toe, de st. van de mouw op nld. terugzetten, gelijk verdeeld over de t. Op boordst. overzetten. 000. Tot TT 29 breien. Sg. 10/8, 1 t. breien. Alle st. naar het HB overzetten en elke st. apart met de tongennaald afkanten.

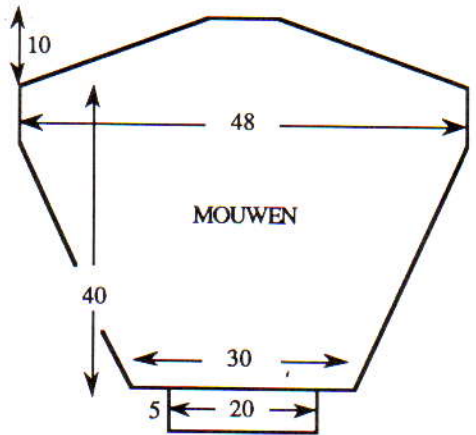

AFWERKING

De biezen haken en aan de vooropeningen zetten. De schouderaden sluiten. Mouwen inzetten. Zij- en mouwnaden sluiten. Knoop aanzetten.

GEHAAKTE BIEZEN



Opzettoer: Met haaknaaldnr. 2, 36 l. opzetten. Begin in de 3e steek te haken. 1 st. in elke l. haken. Werk nu als volgt van de teltekening: 1e toer: 5 l. (1 st. in 3e st., 2 l.) 2 maal, 1 st. in volg. 7 st., 2 l., 1 st. in 3e st., 1 st. in volg. 6 st., (2 l., 1 st. in 3e st.) 3 maal, 5 l. Keren. Maak de bies lang genoeg totdat zij van middenvoor tot de schouders past. Vastzetten. **PICOTRAND:** 1 toer v. langs de rechter vooropening, achterhals en linker vooropening haken. Keren. **Volg. toer:** *3 l., krst. in 3e l., 1 v. in de volg. 2 v.* Van * tot * steeds herh. tot de laatste 4 cm. Als volgt een knoopsgat maken: 10 l., krst. in 8e v., keren, krst. in 10 l., keren. Met picotrand doorgaan tot einde van de bies en afhechten.



MACHINES: A, C of D met DB. **BENODIGDHEDEN:** 100% acryl, 494 m/100 g - H: 350 (365, 380, 395, 410) g wit. **MATEN:** Voor bovenwijdte 86 (91, 96, 101, 106) cm. 3 knopen. **PROEFLAP:** Tr. st. - 40 st. = 11,7 cm en 60 t. = 12,7 cm (Sg. ca. 5). **BOORDSTEEK:** 2 x 1 (zie Afkortingen), Sg. 2/2.

ACHTERPAND

Met RG, over 164 (172, 180, 188, 196) HB-nld. opzetten en een paar t. breien. SAR. 000. Met H, Sg. 5, tot TT 94 breien.

Armsgat

2 x 4 st., 4 x 3 st. en 6 x 2 st. aan het beg. van de volg. en elke t. afkanten. 5 (7, 9, 11, 13) x 1 st. aan weerskanten van elke 2e t. mind. Tot TT 160 breien. SAR.

Achtersplit

Alle st. links van '0' rest-breien. Tot TT 208 breien en de overbl. 61 (63, 65, 67, 69) st. afkanten. De st. links op nld. terugzetten en deze zijde in spiegelbeeld afbreien. **Tailleboord:** 131 (140, 149, 158, 167) HB-nld. naar de B-st. schuiven. Met de verkeerde kant van het werk naar u toe, de st. langs de taille opnemen en op nld. zetten, gelijk verdeeld over de t. Op boordst. overzetten. 000. Tot TT 49 breien. Sg. 10/8, 1 t. breien. Alle st. naar het HB overzetten en elke st. apart met de tongennaald afkanten.

VOORPAND

Als ACHTERPAND, tot TT 94. SAR.

Armsgat en V-hals

Alle st. links van '0' rest-breien. Armsgat als ACHTERPAND vormen en TEGELIJKERTIJD, aan de halszijde 52 x 1 st. op elke 2e t. mind. Tot TT 208 breien en de overbl. 9 (11, 13, 15, 17) st. afkanten. De st. links op nld. terugzetten en deze zijde in spiegelbeeld afbreien.

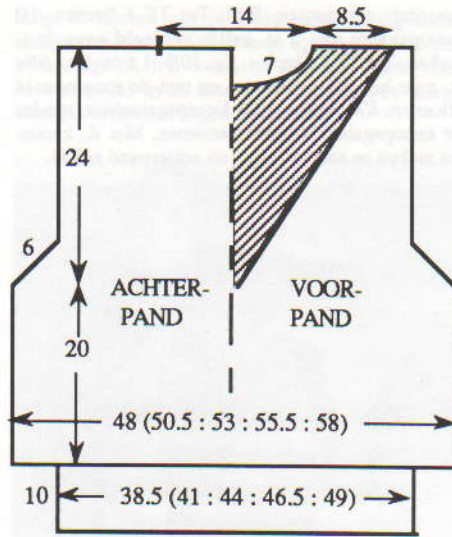

MOUWEN

Met RG, over 156 HB-nld. opzetten en een paar t. breien. SAR. 000. Met H, Sg. 5, tot TT 4 breien. 14 x 1 st. aan weerskanten van de volg. en elke 4e t. meer. Tot TT 66 breien.

Mouwkop

48 x 3 st. aan het beg. van de volg. en elke t. afkanten. De overbl. 40 st. afkanten. **Mouwboorden:** 95 HB-nld. naar de B-st. schuiven. Met de verkeerde kant van het werk naar u toe, de st. van de mouw op nld. terugzetten, (de extra steken over de middelste naalden verdelen). Op boordst. overzetten. 000. Tot TT 29 breien. Sg. 10/8, 1 t. breien. Alle st. naar het HB overzetten en met de tongennaald afkanten.

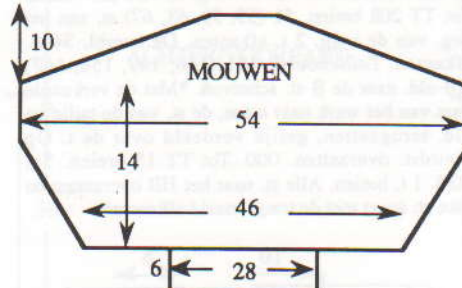

AFWERKING

Zij- en mouwnaden sluiten. Het inzetstukje haken. De mouwen inzetten. Langs het split haken en 3 knoopsgaten maken. Knopen aanzetten.

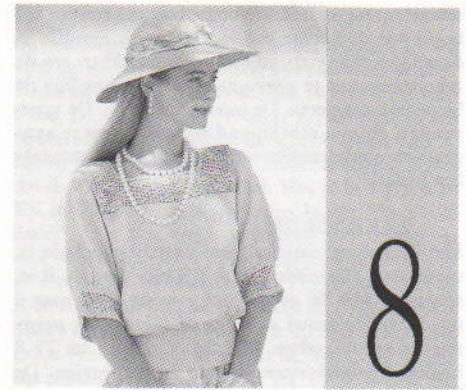

MACHINES: A, C of D met DB. **BENODIGDHEDEN:** 100% acryl, 494 m/100 g - H: 350 (365, 380, 395, 410) g lichtgroen. **MATEN:** Voor bovenwijdte 86 (91, 96, 101, 106) cm. **PROEFLAP:** Tr. st. - 40 st. = 11,7 cm en 60 t. = 12,7 cm (Sg. ca. 5). **BOORDSTEEK:** 2 x 1 (zie Afkortingen), Sg. 2/2.

ACHTERPAND

Met RG, over 164 (172, 180, 188, 196) HB-nld. opzetten en een paar t. breien. SAR. 000. Sg. 5, met H, tot TT 94 breien.

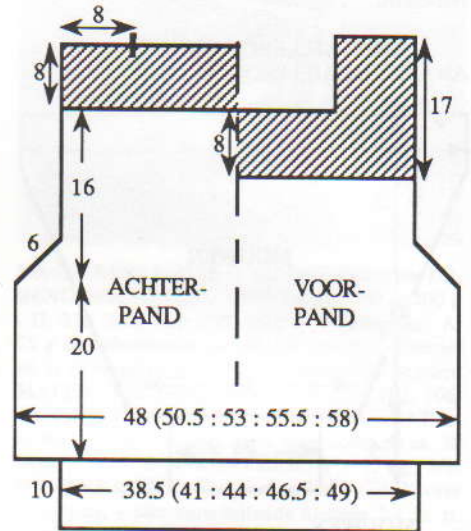

Armsgat

2 x 4 st., 4 x 3 st. en 6 x 2 st. aan het beg. van de volg. en elke t. afkanten. 5 (7, 9, 11, 13) x 1 st. aan weerskanten van de volg. en elke 2e t. mind.* Tot TT 170 breien en de overbl. 122 (126, 130, 134, 138) afkanten. **Tailleboorden:** 131 (140, 149, 158, 167) HB-nld. naar de B-st. schuiven. Met de verkeerde kant van het werk naar u toe, de st. van het achterpand op nld. terugzetten, gelijk verdeeld over de t. Op boordst. overzetten. 000. Tot TT 49 breien. Sg. 10/8, 1 t. breien. Alle st. naar het HB overzetten en elke st. apart met de tongennaald afkanten.

VOORPAND

Als ACHTERPAND tot *. Tot TT 132 breien en de overbl. 122 (126, 130, 134, 138) st. afkanten.

MOUWEN

Met H, over 156 HB-nld. MHO. 000. Sg. 5, tot TT 4 breien. 14 x 1 st. aan weerskanten van de volg. en elke 4e t. meer. Tot TT 66 breien.

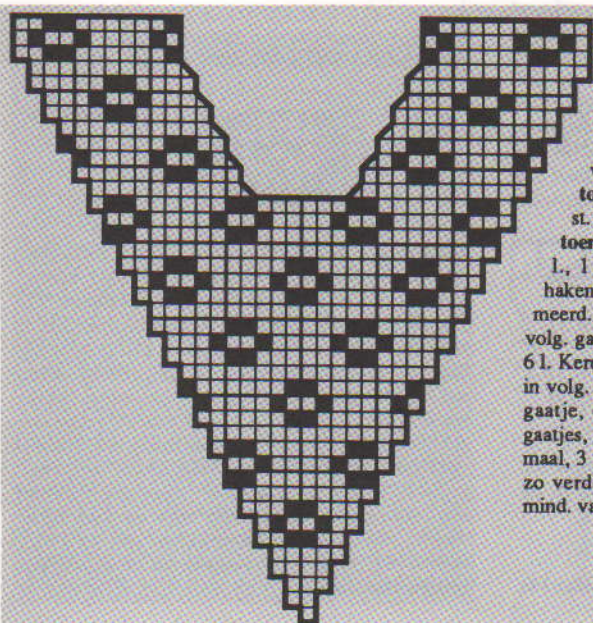
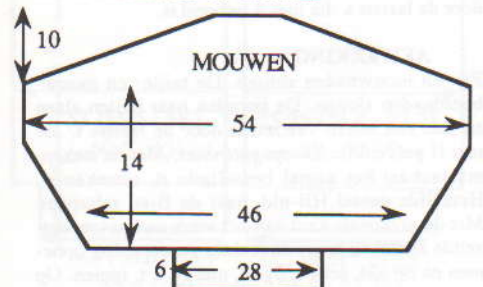

GEHAAKT INZETSTUKJE

Met haaknaaldnr. 2,5, 5 l. haken. Als volgt van de teltekening werken: 1e toer: 1 st. in 5e l., 6 l. Keren. 2e toer: 1 st. in 1e st., 2 l., 1 st. in 3e l., 6 l. Keren. 3e toer: 1 st. in 1e st., 2 l., 1 st. in volg. st., 2 l., 1 st. in 3e l. 6 l. Keren. Nog 2 toeren haken en 1 gaatje aan het beg. van elke toer meer. 6e toer: 1 st. in 1e st., 1 gaatje, (2 st. in volg. gaatje, 1 st. in volg. st.) 2 maal, 2 gaatjes, 6 l. Keren. 7e toer: 1 st. in 1e st., 1 gaatje, 2 st. in volg. gaatje, 2 gaatjes, 2 st. in volg. gaatje, 1 gaatje, 6 l. Keren. 8e toer: 1 st. in 1e st., 2 gaatjes, (2 st. in volg. gaatje, 1 st. in volg. st.) 2 maal, 3 gaatjes, 6 l. Keren. Werk de teltekening zo verder af. De halsvorming bestaat uit het mind. van 1 gaatje op elke 2e toer.

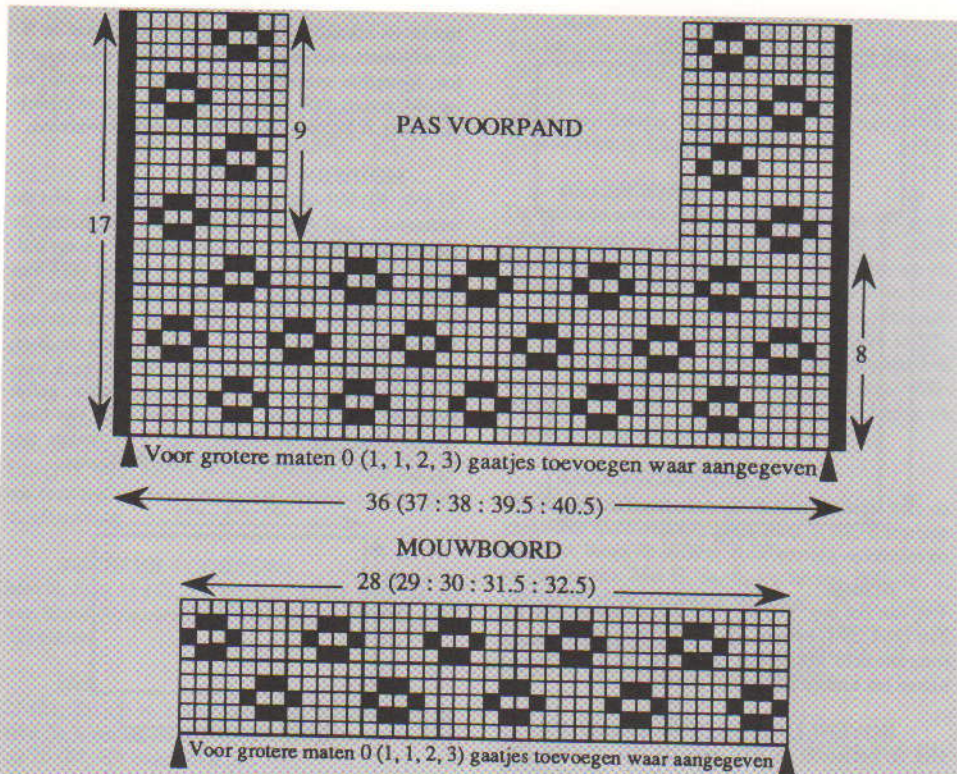

GEHAAKTE PAS - Voorpand

Met haaknaaldnr. 2, 145 (151, 151, 157, 163) v. langs het voorpand haken. 3 l. Keren. 1 toer st. haken. 3 l. Keren. Als volgt van de teltekening werken: 1e toer: 1 st. in volg. 3 st., 2 l. *1 st. in 3e st., 2 l.* Van * tot * herh. tot de laatste 4 st., 1 st. in elk st. tot einde, 3 l. Keren. 2e toer: 1 st. in de volg. 3 st. 6 (7, 7, 8, 9) gaatjes maken. *(2 st. in volg. gaatje, 1 st. in volg. st.) 2 maal, 6 gaatjes*. Van * tot * steeds herh., eindigend met 6 (7, 7, 8, 9) gaatjes, 1 st. in laatste 3 st., 3 l. Keren. Werk de teltekening zo verder af.

Achterpand - Als Voorpand, maar alleen de eerste 13 toeren van de teltekening afwerken.

MOUWBOORDEN

121 (127, 127, 133, 139) v. langs de mouwrand haken. 3 l. Keren. 1 toer st. haken. 5 l. Keren. Werk nu als volgt van de teltekening: 1e toer: *1 st. in 3e st., 2 l.* Van * tot * steeds herh., eindigend met 5 l. Keren. 2e toer: 5 (6, 6, 7, 8) gaatjes maken. *(2 st. in volg. gaatje, 1 st. in volg. st.) 2 maal, 6 gaatjes*. Van * tot * steeds herh., eindigend met 1 (2, 2, 3, 4) gaatjes, 5 l. Keren. Werk de teltekening zo verder af. **Picotrand:** Zie patr. 6.

Mouwkop

48 x 3 st. aan het beg. van de volg. en elke t. afkanten. De overbl. 40 st. afkanten.

AFWERKING

Schouderaden sluiten. De mouwen inzetten. Zij- en mouwnaden sluiten. **Picotrand:** Zie patr. 6.



MACHINES: A, C of D met G-slede. **BENODIGDHEDEN:** 80% acryl/20% nylon, 398 m/100 g - H: 340 (360, 380) g perzikkleur. 5 knopen. Een kanten kraagje en roesje. **MATEN:** Voor bovenwijdte 45 (48, 53) cm [leeftijd ca. 0-6 (6-12, 12-18) maanden]. **PROEFLAP:** Ribbelsteekpatr. A - 40 st. = 14 cm en 60 t. = 13 cm (Sg. ca. 7). Ribbelsteekpatr. B (1 t. recht, 1 t. averecht) - 40 st. = 14,8 cm en 60 t. = 10 cm (Sg. ca. 6). **OPMERKINGEN:** Zie patroonblad 7 (C) voor ribbelsteekpatr. A.

JURK - ROK ACHTERPAND

*Met H, over 126 (134, 146) HB-nld. opzetten.

het bovenlijfje op nld. terugzetten. Met de verkeerde kant van het werk naar u toe, de st. van de tailleraand van het rok op nld. terugzetten, gelijk verdeeld over de t. Met de breislede, Sg. 10, 1 t. breien en afkanten.

VOORPAND

Als ACHTERPAND van * tot * herh.

Bovenlijfje - rechter voorpand

Met RG, over 35 (37, 41) HB-nld. opzetten en een paar t. breien. SAL. Met H, Sg. 6, 1 t. breien. 000. Van hieraf ribbelsteekpatr. B breien. Tot TT 6 (10, 14) breien. Drie knoopsgaten van 1 st. aan de linker kant van de volg. en elke 13e (17e, 21e) t. maken door de 5e st. op de 4e nld. te zetten. Tot TT 37 (49, 61) breien.

Hals

SAL. 1 x 6 st. en 2 (3, 4) x 2 st. aan het beg. van de volg. en elke 2e t. afkanten, vervolgens 4 x 1 st. op elke 4e t. mind. Tot TT 66 (78, 90) breien en de overbl. 21 (21, 23) st. rest-breien.

Bovenlijfje - linker voorpand

Als rechter voorpand, in spiegelbeeld en zonder de knoopsgaten.

HALSBOORD

De schouderaden sluiten door de st. van het voor- en achterpand op nld. terug te zetten, met de goede kant naar elkaar toe. Met H, Sg. 10, 1 t. breien en afkanten. 57 (63, 67) HB-nld. naar de B-st. schuiven. Met de goede kant van het werk naar u toe, hetzelfde aantal st. langs de hals opnemen en op nld. zetten. 000. Sg. 6, tot TT 8 breien en rest-breien.

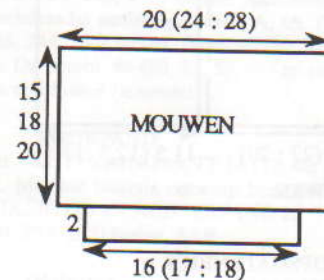

MOUWEN

Het linker- en rechter voorpand van het bovenlijfje aan de rok zetten als bij het achterpand (de rechterkant over de linker laten overlappen). 57 (68, 80) HB-nld. naar de B-st. schuiven. Met de verkeerde kant van het werk naar u toe, hetzelfde aantal st. langs het armgat van het bovenlijfje opnemen en op nld. zetten. Sg. 7, 1 t. breien. 000. Van hieraf ribbelsteekpatr. A ondersteboven breien. Tot TT 70 (82, 92) breien en rest-breien. **Mouwboorden:** 46 (49, 52) HB-nld. naar de B-st. schuiven. Met de verkeerde kant van het werk naar u toe, de st. van de mouw op nld. terugzetten, gelijk verdeeld over de t. Sg. 6, 1 t. breien. 000. Van hieraf ribbelsteekpatr. B breien. Tot TT 11 breien. Sg. 10, 1 t. breien en met de tongennaald afkanten.

AFWERKING

Zij- en mouwnaden sluiten. De halsrand van de kraag rimpelen zodat hij langs de halsrand van de jurk past. De halsboord naar buiten slaan en met een stikst. vastzetten door de laatste t. die met H gebreid is (de kraag meenaaien). De knopen aanzetten. Roesje langs de zoom zetten.

VEST - ACHTERPAND

Met H, over 73 (77, 83) HB-nld. MHO. 000. Sg. 6, van hieraf ribbelsteekpatr. B breien. Tot TT 12 breien. Sg. 7, van hieraf ribbelsteekpatr. A breien. Tot TT 90 (100, 108) breien. Aan weerskanten een merkdraadje aanbrengen. Tot TT 132 (150, 168) breien. De middelste 35 st. rest-breien. De overbl. 19 (21, 24) st. aan weerskanten rest-breien (schouder).

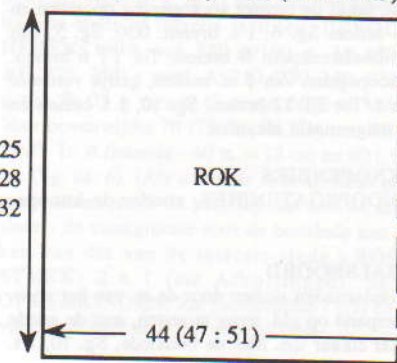
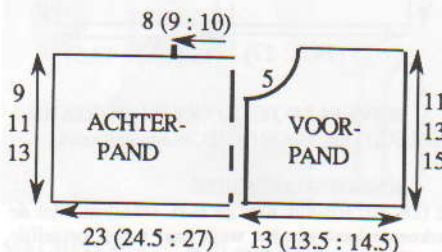

RECHTER VOORPAND

Van ** tot ** herh. over 33 (36, 39) HB-nld. Aan de rechterkant een merkdraadje aanbrengen. Tot TT 113 (133, 151) breien.

Hals

SAL. 1 x 4 (5, 5) st. en 2 x 2 st. aan het beg. van de volg. en elke 2e t. afkanten, vervolgens 6 x 1 st. mind. Tot TT 140(160, 178) breien en de overbl. 19 (21, 24) st. rest-breien.

LINKER VOORPAND

Als RECHTER VOORPAND, in spiegelbeeld.

HALSBOORD

De schoudermaden sluiten door de st. van het voor- en achterpand op nld. terug te zetten, met de goede kant naar elkaar toe. Met H, Sg. 10, 1 t. breien en afkanten. 81 HB-nld. naar de B-st. schuiven. Met de verkeerde kant van het werk naar u toe, hetzelfde aantal st. langs de hals opnemen en op nld. zetten. Sg. 6, 1 t. breien. 000. Van hieraf ribbelsteekpatr. B breien en op elke 2e t. de steekgrootte met \circ verminderen. Tot TT 12 breien. Sg. 10, 1 t. breien en met de tongennaald afkanten.

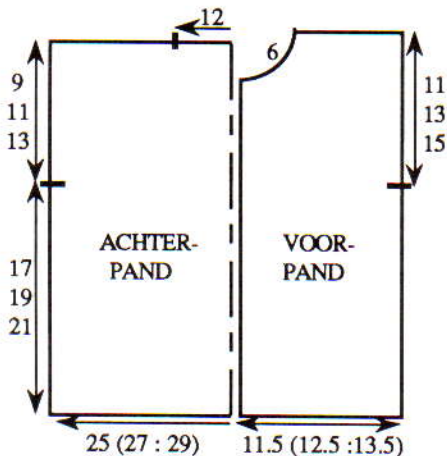

MOUWEN

Als JURK.

KNOOPSGATENBIES

70 (81, 92) HB-nld. naar de B-st. schuiven. Met de verkeerde kant van het werk naar u toe, hetzelfde aantal st. langs de rechter vooropening opnemen en op nld. zetten. Sg. 6, 1 t. breien. 000. Sg. 5, van hieraf ribbelsteekpatr. B breien. Tot TT 6 breien. Aan de rechterkant twee knoopsgaten van 1 st. maken over de 4e en 17e nld. Tot TT 12 breien. Sg. 10, 1 t. breien en met de tongennaald afkanten.

KNOPENBIES

Als KNOOPSGATENBIES, zonder de knoopsgaten.

AFWERKING

Zij- en mouwnaden sluiten. Knopen aanzetten.

KRUIPPAKJE

MACHINES: A, C of D met G-slede. **BENODIGDHEDEN:** 80% acryl/20% nylon, 398 m/100 g - H: 160 (180, 200) g perzikkleur. 3 knopen. Kanten kraagje. **MATEN:** Voor bovenwijdte 45 (48, 53) cm [leeftijd ca. 0-6 (6-12, 12-18) maanden]. **PROEFLAP:** Ribbelsteekpatr. A - 40 st. = 14 cm en 60 t. = 13 cm (Sg. ca. 7). Ribbelsteekpatr. B (1 t. recht, 1 t. averecht) - 40 st. = 14,8 cm en 60 t. = 10 cm (Sg. ca. 6). **OPMERKINGEN:** Zie patroonblad 7 (C).

BROEK

Met de breislede en RG, over 68 (74, 82) HB-nld. en een paar t. breien. SAL. Op H overgaan, Sg. 6, met de G-slede, 1 t. breien. 000. Van hieraf ribbelsteekpatr. B breien. Tot TT 84 (96, 102) breien.

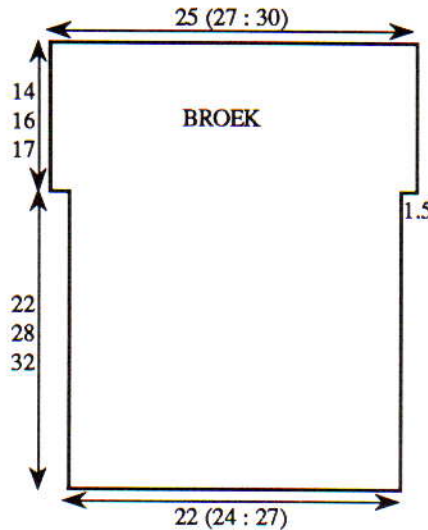

Kruisje

4 st. aan het beg. van de volg. 2 t. afkanten. Tot TT 216 (264, 294) breien. Sg. 10, 1 t. breien en met de tongennaald afkanten. De voor- en achternaad totaan het kruisje sluiten.

BOVENLIJFJE - ACHTERPAND

Met de breislede en RG, over 65 (69, 77) HB-nld. opzetten en een paar t. breien. SAL. Op H overgaan. Sg. 7, met de G-slede 1 t. breien. 000. Van hieraf ribbelsteekpatr. A breien. Tot TT 42 (50, 60) breien. Met de breislede, de middelste 23 (27, 29) st. rest-breien. De overbl. 21 (21, 24) st. aan weerskanten rest-breien (schouders).

BOVENLIJFJE - RECHTER VOORPAND

Met de breislede en RG, over 30 (33, 36) HB-nld. opzetten en een paar t. breien. SAL. Op H overgaan. Sg. 7, met de G-slede, 1 t. breien. 000. Van hieraf ribbelsteekpatr. A breien. Tot TT 27 (37, 47) breien.

Hals

SAL. 1 (2, 2) x 3 st. en 1 x 2 st. aan het beg. van de volg. en elke 2e t. afkanten, en vervolgens 4 x 1 st. mind. Tot TT 50 (60, 70) breien en de overbl. 21 (21, 24) st. rest-breien.

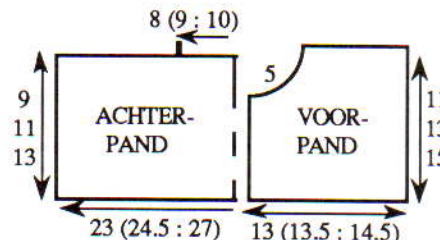

BOVENLIJFJE - LINKER VOORPAND

Als RECHTER VOORPAND, in spiegelbeeld.

KNOOPSGATENBIES

22 (28, 30) HB-nld. naar de B-st. schuiven. Met de verkeerde kant van het werk naar u toe, hetzelfde aantal st. langs de rechter vooropening opnemen en op nld. zetten. Sg. 6, 1 t. breien. 000. Sg. 5, van hieraf ribbelsteekpatr. B breien. Tot TT 6 breien. Drie knoopsgaten van 1 st. maken, gelijk verdeeld over de t. Tot TT 12 breien. Sg. 10, 1 t. breien en met de tongennaald afkanten.

KNOPENBIES

Als KNOOPSGATENBIES, zonder de knoopsgaten.

HALSBOORD

De schoudermaden sluiten door de st. van het voor- en achterpand op nld. terug te zetten, met de goede kant naar elkaar toe. Met de breislede, Sg. 10, 1 t.

breien en afkanten. 57 (63, 67) HB-nld. naar de B-st. schuiven. Met de goede kant van het werk naar u toe, hetzelfde aantal st. langs de hals opnemen en op nld. zetten. 000. Met H, Sg. 6, van hieraf ribbelsteekpatr. B breien. Tot TT 8 breien en rest-breien.

MOUWEN

57 (68, 80) HB-nld. naar de B-st. schuiven. Met de verkeerde kant van het werk naar u toe, hetzelfde aantal st. langs het armgat opnemen en op nld. zetten. Met de breislede, Sg. 7, 1 t. breien. 000. Van hieraf ribbelsteekpatr. A ondersteboven breien. Tot TT 70 (82, 92) breien en rest-breien. **Mouwboorden:** 46 (49, 52) HB-nld. naar de B-st. schuiven. Met de verkeerde kant van het werk naar u toe, de st. van de mouw op nld. terugzetten, gelijk verdeeld over de t. Sg. 7, 1 t. breien. 000. Van hieraf ribbelsteekpatr. B breien. Tot TT 11 breien. Sg. 10, 1 t. breien en met de tongennaald afkanten.

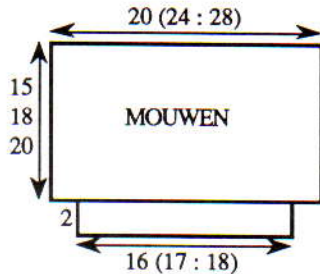

AFWERKING

64 (68, 76) HB-nld. naar de B-st. schuiven. Met de goede kant van het werk naar u toe, de st. van het bovenlijfje (achterpand) op nld. terugzetten. Met de verkeerde kant van het werk naar u toe en de middenachternaad in het midden van het naaldenbed plaatsen, de helft van de st. van de taille van de broek op nld. terugzetten, gelijk verdeeld over de t. Met de breislede, H, Sg. 10, 1 t. breien en afkanten. De werkwijze herh. voor de voorpanden (de biezen in het midden laten overlappen). De binnenpijpaad sluiten. Mouwnaad sluiten. De halsrand van de kraag rimpelen zodat hij langs de halsrand van het bovenlijfje past. De halsboord naar buiten slaan en met een stikst. vastzetten door de laatste t. die met H gebreed is (de kraag meenaaien). Knopen aanzetten.

BROEK, HEMD EN TRUI

MACHINES: A, C of D met G-slede. **BENODIGDHEDEN:** 80% acryl/20% nylon, 398 m/100 g - H: 260 (280, 300) g perzikkleur. 3 knopen. Elastiek voor de taille. Lint. Drukkers. **MATEN:** Voor bovenwijdte 45 (48, 53) cm [leeftijd ca. 0-6 (6-12, 12-18) maanden]. **PROEFLAP:** Ribbelsteekpatr. A - 40 st. = 14 cm en 60 t. = 13 cm (Sg. ca. 7). Ribbelsteekpatr. B (1 t. recht, 1 t. averecht) - 40 st. = 14,8 cm en 60 t. = 10 cm (Sg. ca. 6). **BOORDSTEEK:** 1 x 1, Sg. 4. **OPMERKINGEN:** Zie patroonblad 7 (C). Zie Kruippakje voor schematische van broek en mouwen.

BROEK

Met H, over 68 (74, 82) HB-nld. MHO. 000. Sg. 4, van hieraf 1 x 1 boordst. breien. Tot TT 20 breien. 000. Op ribbelsteekpatr. B overgaan. Sg. 6, tot TT 84 (96, 102) breien.

Kruisje

4 st. aan het beg. van de volg. 2 t. afkanten. Tot TT 216 (264, 294) breien. Sg. 10, 1 t. breien en met de tongennaald afkanten.

AFWERKING

De voor- en achternaden totaan het kruisje sluiten. Binnenpijpnaden sluiten. Tailleboord naar binnen slaan en vastzetten (elastiek meenaaien).

HEMD - ACHTERPAND

Met H, over 59 (65, 71) HB-nld. MHO. 000. Sg. 6,

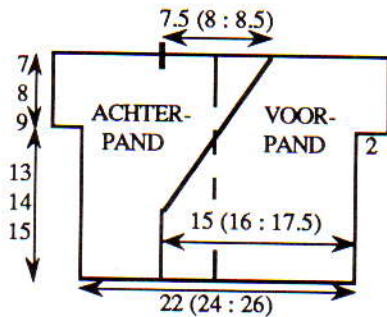

van hieraf ribbelsteekpatr. B breien. Tot TT 78 (84, 90) breien.

Mouw

5 st. aan het beg. van de volg. 2 t. opzetten. Tot TT 120 (132, 144) breien. 25 (27, 29) st. aan weerskanten rest-breien (schouders). De overbl. 19 (21, 23) st. afkanten.

RECHTER VOORPAND

Met H, over 41 (43, 47) HB-nld. MHO. 000. Sg. 6, van hieraf ribbelsteekpatr. B breien. Tot TT 56 (68, 72) breien.

Hals

21 (21, 23) x 1 st. aan de linkerkant van de volg. en elke 3e t. mind. en TEGELIJKERTIJD, als de TT op 78 (84, 90) staat, SAR ...

Mouw

5 st. aan het beg. van de volg. t. opzetten. Tot TT 120 (132, 144) breien en de overbl. 25 (27, 29) st. rest-breien.

LINKER VOORPAND

Als RECHTER VOORPAND, in spiegelbeeld.

AFWERKING

De schouderleden sluiten door de st. van het voor- en achterpand op nld. terug te zetten, met de goede kant naar elkaar toe. Met H en de breislede, Sg. 10, 1 t. breien en afkanten. Zij- en mouwnaden sluiten. Lint opnaaien. Drukkers opzetten.

TRUI - ACHTERPAND

Met H, over 73 (77, 83) HB-nld. MHO. 000. Sg. 6, van hieraf ribbelsteekpatr. B breien. Tot TT 12 breien. Sg. 7, van hieraf ribbelsteekpatr. A breien. Tot TT 90 (100, 108) breien. Aan weerskanten een merkdraadje aanbrengen. Tot TT 132 (150, 168) breien. De middelste 35 st. rest-breien. De overbl. 19 (21, 24) st. aan weerskanten rest-breien (schouders).

VOORPAND

Als ACHTERPAND van * tot *.

Vooropening

Een aantekening van de patroonpositie maken. De middelste 7 st. afkanten. De st. links rest-breien. SAR. Tot TT 113 (133, 157) breien.

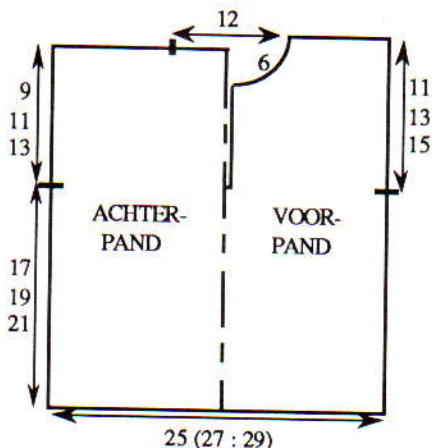

Hals

1 x 3 st. en 3 x 2 st. aan het beg. van de volg. en elke 2e t. afkanten, en vervolgens 5 x 1 st. mind. Tot TT 140 (160, 178) breien en de overbl. 19 (21, 24) st. rest-breien. De st. links op nld. terugzetten en deze zijde in spiegelbeeld afbreien.

HALSBOORD

De schouderleden sluiten door de st. van het voor- en achterpand op nld. terug te zetten, met de goede kant naar elkaar toe. Met H, Sg. 10, 1 t. breien en afkanten. 81 HB-nld. naar de B-st. schuiven. Met de verkeerde kant van het werk naar u toe, hetzelfde aantal st. langs de hals opnemen en op nld. zetten. Sg. 6, 1 t. breien. 000. Van hieraf ribbelsteekpatr. B breien en op elke 2e t, de steekgrootte met 0 verminderen. Tot TT 12 breien. Sg. 10, 1 t. breien en met de tongennaald afkanten.

KNOOPSGATENBIES

25 (31, 33) HB-nld. naar de B-st. schuiven. Met de verkeerde kant van het werk naar u toe, hetzelfde aantal st. langs de rechter vooropening opnemen en op nld. zetten. Met H, Sg. 6, 1 t. breien. 000. Sg. 5, van hieraf ribbelsteekpatr. B breien. Tot TT 6 breien. Drie knoopsgaten van 1 st. maken gelijk verdeeld over de t. Tot TT 12 breien. Sg. 10, 1 t. breien en met de tongennaald afkanten.

KNOPENBIES

Als KNOOPSGATENBIES, zonder de knoopsgaten.

MOUWEN

57 (68, 80) HB-nld. naar de B-st. schuiven. Met de verkeerde kant van het werk naar u toe, hetzelfde aantal st. langs het armgat tussen de merkdraadjes opnemen en op nld. zetten. Sg. 7, 1 t. breien. 000. Van hieraf ribbelsteekpatr. A ondersteboven breien. Tot TT 70 (82, 92) breien en rest-breien. *Mouwboorden:* 46 (49, 52) HB-nld. naar de B-st. schuiven. Met de verkeerde kant van het werk naar u toe, de st. van de mouw op nld. terugzetten, gelijk verdeeld over de t. Sg. 7, 1 t. breien. 000. Van hieraf ribbelsteekpatr. B breien. Tot TT 11 breien. Sg. 10, 1 t. breien en met de tongennaald afkanten.

AFWERKING

De zij- en mouwnaden sluiten. De biezen aan de afgekante rand van de vooropeningen zetten. Knopen aanzetten.

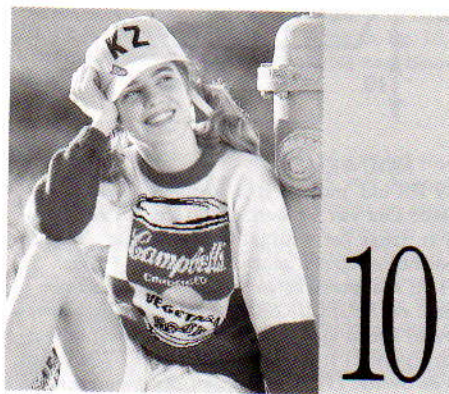

MACHINES: A, C of D met DB, breigeleider en intarsia-slede of intarsia-faciliteit. **BENODIGDHEDEN:** 100% wol, 380 m/100 g - H: 250 (275, 300, 325, 350) g rood; A: 210 (230, 250, 270, 290) g wit; B: 25 g zwart; C: restje felgeel. **MATEN:** Voor bovenwijdte 70 (75, 81, 86, 91) cm. **PROEFLAP:** Tr. st./intarsia - 40 st. = 12 cm en 60 t. = 13,8 cm (Sg. ca. 6). (Als u van de intarsia-slede gebruik gaat maken, maak de proeflap dan met de intarsia-slede - de steekgrootte voor de breislede kan afwijken van die van de intarsia-slede.) **BOORDSTEEK:** 2 x 1 (zie Afkortingen), Sg. 2/2. **OPMERKINGEN:** Zie patroonblad 7 (D) en 8 (A) voor maaswerk en 9 (A) voor intarsia.

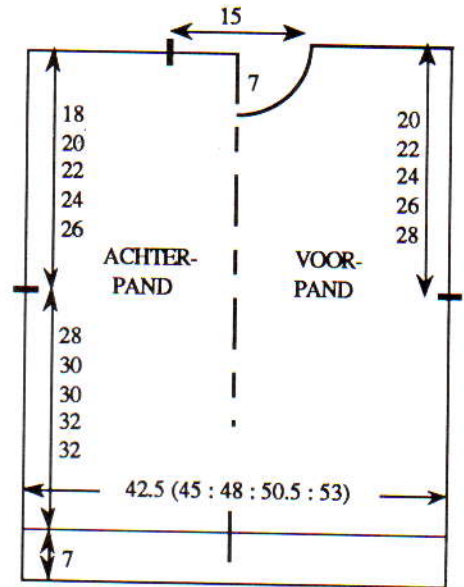

WERKWIJZE (zie ook Stap-voor-Stap)

Een proeflapje maken en de breigeleider instellen. Het blik en het voorpand op het transparant overnemen. Het transparant volgen om het blik te breien en tevens de werkbeschrijving volgen.

ACHTERPAND

Met H, over 140 (149, 158, 167, 176) HB-nld. voor boordst. opzetten. 000. Tot TT 36 breien. Alle st. naar het HB overzetten. 2 (1, 2, 1, 0) st. meer. 000. Sg. 6, van hieraf tr. st. breien. Tot TT 92 (110, 118, 136, 144) breien. Op A overgaan en tot TT 122 (130, 130, 140, 140) breien. Aan weerskanten een merkdraadje aanbrengen. Met A, tot TT 200 (218, 226, 244, 254) breien. De middelste 50 st. rest-breien. De overbl. 46 (50, 55, 59, 63) st. aan weerskanten rest-breien (schouders).

VOORPAND

Als ACHTERPAND tot TT 14 (32, 40, 58, 66) breien. Met het intarsia-ontwerp beginnen en TEGELIJKERTIJD als ACHTERPAND tot TT 180 (196, 204, 224, 232) breien. SAR.

Hals

De middelste 20 st. rest-breien. De st. links rest-breien. SAR. 1 t. breien. 1 x 4 st., 1 x 3 st., 2 x 2 st. en 4 x 1 st. aan het beg. van de volg. en elke 2e t. afkanten, en vervolgens 4 x 1 st. mind. Tot TT 210 (226, 234, 254, 262) breien en de overbl. 46 (50, 55, 59, 63) st. rest-breien. De st. links op nld. terugzetten en deze zijde in spiegelbeeld afbreien.

HALSBOORD

Eén schoudernaad sluiten door de st. van het voor- en achterpand op nld. terug te zetten, met de goede kant naar elkaar toe. Met A, Sg. 10, 1 t. breien en afkanten. 122 HB-nld. naar de B-st. schuiven. Met de goede kant van het werk naar u toe, hetzelfde aantal st. langs de hals opnemen en op nld. zetten. Met H, Sg. 6, 1 t. breien. Op boordst. overzetten (waar nodig st. bijmaken). 000. Tot TT 26 breien.

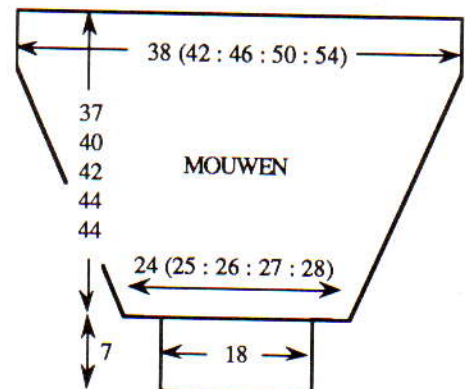

Alle st. naar het HB overzetten. Sg. 6, 2 t. breien en rest-breien. De tweede schoudernaad sluiten. Halsboordnaad sluiten, boord naar buiten slaan en met een stikst. vastzetten door de laatste t. die met H gebreid is.

MOUWEN

127 (140, 153, 167, 180) HB-nld. naar de B-st. schuiven. Met de verkeerde kant van het werk naar u toe, hetzelfde aantal st. langs het armsgat tussen de merkdraadjes opnemen en op nld. zetten. 000. Met A, Sg. 6, tot TT 16 (6, 17, 36, 20) breien. 24 (28, 33, 39, 43) x 1 st. aan weerskanten van de volg. en elke 6e (6e, 5e, 4e, 4e) t. mind. en TEGELIJKERTIJD, als de TT op 80 (87, 91, 96, 96) staat, op H overgaan en tot TT 160 (174, 182, 192, 192) breien. De overbl. 79 (84, 87, 89, 94) st. rest-breien. **Mouwboorden:** 62 HB-nld. naar de B-st. schuiven. Met de verkeerde kant van het werk naar u toe, de st. van de mouw op nld. terugzetten, gelijk verdeeld over de t. Op boordst. overzetten. 000. Met H, tot TT 35 breien. Sg. 10/8, 1 t. breien. Alle st. naar het HB overzetten en met de tongennaald afkanten.

AFWERKING

Alle delen opspelden en persen. Zij- en mouwnaden sluiten. De tekst op het soepblikke mazen.

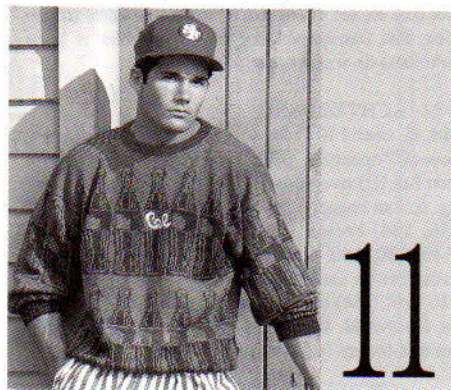

MACHINES: A, C of D met DB. **BENODIGDHEDEN:** 100% wol, 380 m/100 g - H: 315 (335, 355, 375, 395) g groen; A: 315 (330, 345, 360, 375) g bruin; B: 45 (50, 55, 60, 65) g rood. **MATEN:** Voor bovenwijdte 86 (91, 96, 101, 106, 111) cm. **PROEFLAP:** Noors - 40 st. = 12,7 cm en 60 t. = 13,9 cm (Sg. ca. 6). **BOORDSTEEK:** 2 x 1 (zie Afkortingen), Sg. 2/2. **OPMERKINGEN:** Zie patroonblad 3 (A).

ACHTERPAND

Met A, over 158 (167, 173, 182, 191, 197) HB-nld. voor boordst. opzetten. 000. Tot TT 40 breien. Alle st. naar het HB overzetten. 1 (0, 2, 1, 0, 2) st. meer. Als de TT op 172 staat, aan weerskanten een merkdraadje aanbrengen en TEGELIJKERTIJD, als volgt de flessen breien: ***Met H, Sg. 6, 11 t. breien. Op de 1e patroontoe instellen en 1 t. breien om de nld. te selekteren. Met H in TVO-A en A in TVO-B, 42 t. breien. **Met H in TVO-A en B in TVO-B, 18 t. breien**. Met H in TVO-A en A in TVO-B, 36 t. breien. Met H in TVO-A en B in TVO-B, 3 t. breien*. Van * tot * herh., maar het voor gedeelte van ** tot ** A i.p.v. B gebruiken. Met H, tot TT 296 tr. st. breien. De middelste 63 st. rest-breien. De overbl. 48 (52, 56, 60, 64, 68) st. aan weerskanten rest-breien (schouders).

VOORPAND

Als ACHTERPAND tot TT 270. SAR.

Hals

De middelste 23 st. rest-breien. De st. links rest-breien. SAR. 1 t. breien. 1 x 4 st., 2 x 3 st. en 2 x 2 st. aan het beg. van de volg. en elke 2e t. afkanten, vervolgens 6 x 1 st. mind. Tot TT 305 breien en de overbl. 48 (52, 56, 60, 64, 68) st. rest-breien. De st. links op nld. terugzetten en deze zijde in spiegelbeeld afbreien.

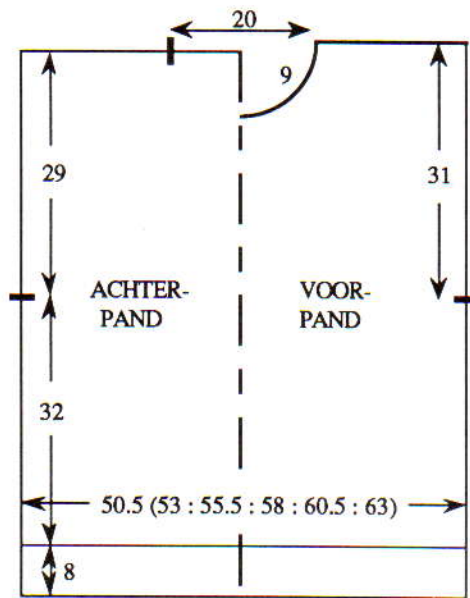

HALSBOORD

Eén schoudernaad sluiten door de st. van het voor- en achterpand op nld. terug te zetten, met de goede kant naar elkaar toe. Met H, Sg. 10, 1 t. breien en afkanten. 149 HB-nld. naar de B-st. schuiven. Met de goede kant van het werk naar u toe, hetzelfde aantal st. langs de hals opnemen en op nld. zetten. Met H, Sg. 6, 1 t. breien. Op boordst. overzetten (waar nodig st. bijmaken). 000. Tot TT 24 breien. Alle st. naar het HB overzetten. Sg. 6, 2 t. breien en rest-breien. De tweede schoudernaad sluiten. Halsboord sluiten, boord naar buiten slaan en met een stikst. vastzetten door de laatste t. die met B gebreid is.

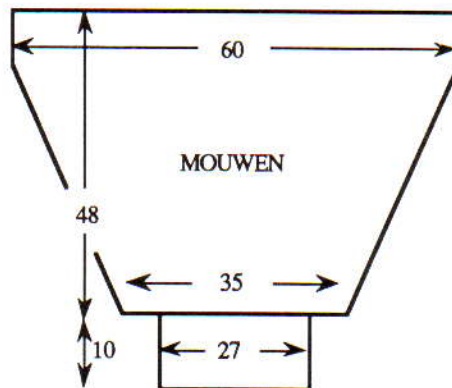

MOUWEN

189 HB-nld. naar de B-st. schuiven. Met de verkeerde kant van het werk naar u toe, hetzelfde aantal st. langs het armsgat tussen de merkdraadjes opnemen en op nld. zetten. 000. Tot TT 9 breien. 39 x 1 st. aan weerskanten van de volg. en elke 5e t. mind. en TEGELIJKERTIJD de flessen (ondersteboven) breien als bij het achterpand, maar er worden 6 i.p.v. 11 t. gebreid. Met H, tot TT 204 breien en de overbl. 111 st. rest-breien. **Mouwboorden:** 86 HB-nld. naar de B-st. schuiven. Met de verkeerde kant van het werk naar u toe, de st. van de mouw op nld. terugzetten, gelijk verdeeld over de t. Op boordst. overzetten (waar nodig st. bijmaken). 000. Met A, tot TT 49 breien. Sg. 10/8, 1 t. breien. Alle

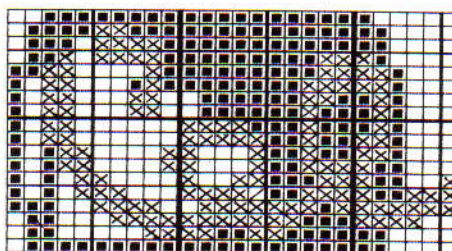

st. naar het HB overzetten en elke st. apart met de tongennaald afkanten.

AFWERKING

Delen opspelden en persen. Zij- en mouwnaden sluiten. Maaswerk uitvoeren.



MACHINES: C of D met DB. **BENODIGDHEDEN:** 45% acryl/30% nylon/25% wol, 475 m/100 g - H: 100 (115, 130, 145, 160, 175) g grijs; KK: 70 (80, 90, 100, 110, 120) g zwart. **MATEN:** Voor lengtemaat 116 (122, 128, 134, 140, 146) cm [bovenwijdte ca. 61 (63, 66, 69, 71, 74) cm]. **PROEFLAP:** Noors - 40 st. = 14,5 cm en 60 t. = 15,7 cm (Sg. ca. 8). **BOORDSTEEK:** 1 x 1, Sg. 2/2. **OPMERKINGEN:** Zie patroonblad 7 (A).

ACHTERPAND

Met H, over 97 (103, 107, 111, 115, 121) HB-nld. voor boordst. opzetten. 000. Tot TT 25 breien. Alle st. naar het HB overzetten. Sg. 8. Op de 1e noorse patroontoe instellen en 1 t. breien om de nld. te selekteren. 000. Met H in TVO-A en KK in TVO-B, van hieraf noors breien. Tot TT 64 (72, 80, 96, 106, 114) breien. Aan weerskanten een merkdraadje aanbrengen. Tot TT 114 (126, 138, 158, 170, 182) breien. De middelste 39 st. rest-breien. De overbl. 29 (32, 34, 36, 38, 41) st. aan weerskanten rest-breien (schouders).

VOORPAND

Als ACHTERPAND tot TT 96 (108, 118, 138, 152, 164). SAR.

Hals

Een aantekening van de patroonpositie maken. De middelste 15 st. rest-breien. De st. links rest-breien. SAR. 1 t. breien. 1 x 3 st. en 2 x 2 st. aan het beg. van de volg. en elke 2e t. afkanten, en vervolgens 5 x 1 st. mind. Tot TT 122 (134, 144, 164, 178, 190) breien en de overbl. 29 (32, 34, 36, 38, 41) st. rest-breien. De st. links op nld. terugzetten en deze zijde in spiegelbeeld afbreien.

HALSBOORD

Eén schoudernaad sluiten door de st. van het voor- en achterpand op nld. terug te zetten, met de goede

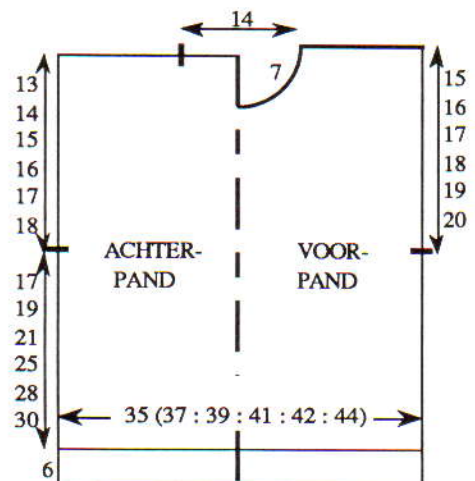

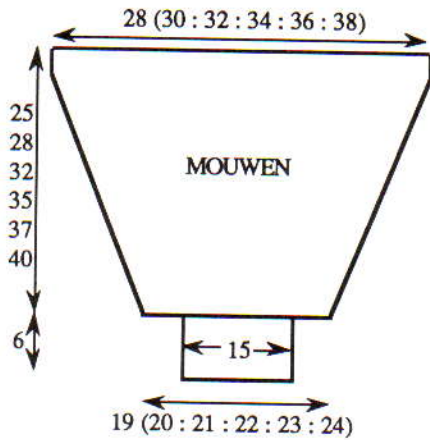

kant naar elkaar toe. Met H, Sg. 10, 1 t. breien en afkanten. 107 HB-nld. naar de B-st. schuiven. Met de goede kant van het werk naar u toe, hetzelfde aantal st. langs de hals opnemen en op nld. zetten. Met H, Sg. 7, 1 t. breien. Op boordst. overzetten. 000. Tot TT 20 breien. Alle st. naar het HB overzetten. Sg. 7, 2 t. breien en rest-breien. De tweede schoudernaad sluiten. Halsboordnaad sluiten, boord naar buiten slaan en met een stikst. vastzetten door de laatste t. die met H gebreid is.

MOUWEN

77 (81, 87, 91, 97, 103) HB-nld. naar de B-st. schuiven. Met de verkeerde kant van het werk naar u toe, hetzelfde aantal st. langs het armgat tussen de merkdraadjes opnemen en op nld. zetten. Instellen op het ondersteboven breien van het patr. Sg. 8, met H, 1 t. breien om de nld. te selekteren. 000. Met H in TVO-A en KK in TVO-B, van hieraf noors breien. Tot TT 4 (10, 10, 14, 4, 8) breien. 12 (12, 14, 15, 17, 18) x 1 st. aan weerskanten van de volg. en elke 8e t. mind. Tot TT 96 (106, 122, 134, 140, 152) breien en de overl. 53 (57, 59, 61, 63, 67) st. rest-breien. *Mouwboorden:* 47 HB-nld. naar de B-st. schuiven. Met de verkeerde kant van het werk naar u toe, de st. van de mouw op nld. terugzetten, gelijk verdeeld over de t. Met H, Sg. 7, 1 t. breien. Op boordst. overzetten. 000. Tot TT 25 breien. Sg. 10/8, 1 t. breien. Alle st. naar het HB overzetten en met de tongennaald afkanten.

AFWERKING

Alle delen opspelden en persen. Zij- en mouwnaden sluiten.

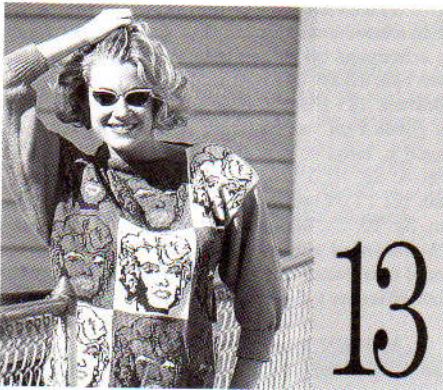

MACHINES: C of D met DB. **BENODIGDHEDEN:** 100% katoen, 300 m/100 g - H: 190 (210, 230, 250, 270) g donkerblauw; 100 (115, 130, 145, 160) g A (groen), B (blauw), (C geel); D: 125 g rood; E: 100 g turquoise. **MATEN:** Voor bovenwijdte 86 (91, 96, 101, 106) cm. **PROEFLAP:** Noors - 40 st. = 15 cm en 60 t. = 16,8 cm (Sg. ca. 9). Tr. st. - 40 st. = 13,8 en 60 t. = 19 cm (Sg. ca. 9). **BOORDSTEEK:** 1 x 1, Sg. 3/3. **OPMERKINGEN:** Zie patroonblad 6 (E).

ACHTER/VOORPAND

Met RG, over 52 (54, 56, 58, 60) HB-nld. opzetten en een paar t. breien. SAR. *000. Sg. 9, met A, 1 t.

breien. Op de 1e patroontoer instellen (veranderknop op II) en 1 t. breien om de nld. te selekteren. Met A in TVO-A en H in TVO-B, van hieraf het enkele motief breien. Tot TT 73 breien. Met A, 2 t. breien*. Van * tot * herh, maar B i.p.v. A gebruiken. Van * tot * herh, maar C i.p.v. A gebruiken. Rest-breien. Nog 2 vlakken breien (zoals getoond van kleur verwisselen) en TEGELTIJKERTIJD, als de TT op 43 van het tweede motief staat, aan de buitenrand een merkdraadje aanbrengen. De lippen en ogen opmazen. De vlakken met een matrasst. aan elkaar zetten. Delen opspelden en persen. *Tailleboorden:* 133 (139, 145, 151, 157) HB-nld. naar de B-st. schuiven. Met de verkeerde kant van het werk naar u toe, de st. van de onderkant van de trui op nld. terugzetten, gelijk verdeeld over de t. Met H, **Sg. 9, 1 t. breien. Op boordst. overzetten. 000. Tot TT 29 breien. Sg. 10/8, 1 t. breien. Alle st. naar het HB overzetten en met de tongennaald afkanten**.

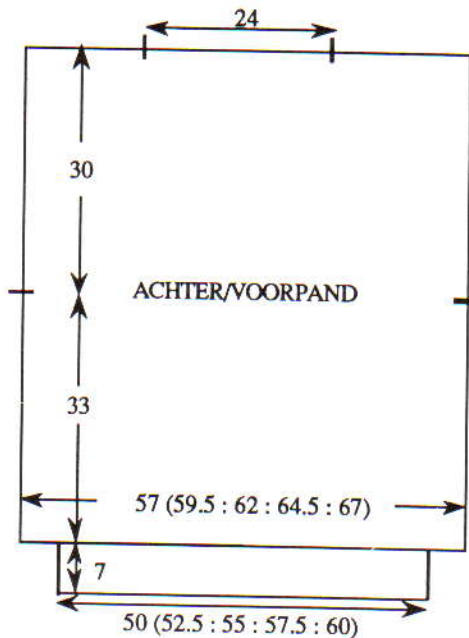

HALSBELEG

64 HB-nld. naar de B-st. schuiven. Met de verkeerde kant van het werk naar u toe, de middelste 64 st. van de hals op nld. terugzetten. Met A, B of C, Sg. 10, 1 t. breien. 000. Sg. 7, tot TT 9 breien. Sg. 10, 1 t. breien en soepel afkanten. Het beleg naar binnen slaan en vastzetten.

MOUWEN

De schoudermaden sluiten door de st. van het voor- en achterpand op nld. terug te zetten, met de goede kant naar elkaar toe. Sg. 10, 1 t. breien en soepel afkanten. 174 HB-nld. naar de B-st. schuiven. Met de verkeerde kant van het werk naar u toe, hetzelfde aantal st. langs het armgat tussen de merkdraadjes opnemen en op nld. zetten. 000. Met D, Sg. 9, tot TT 21 breien. 35 x 1 st. aan weerskanten van de volg. en elke 3e t. mind. Tot TT 126 breien en de overl. 104 st. rest-breien. *Mouwboorden:* 75 HB-

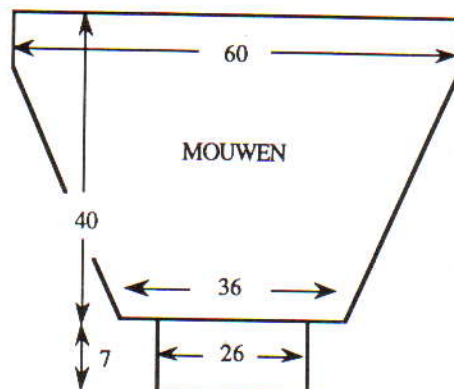

nld. naar de B-st. schuiven. Met de verkeerde kant van het werk naar u toe, de st. van de mouw op nld. terugzetten, gelijk verdeeld over de t. Met D, van ** tot ** herh. De tweede mouw met E breien.

AFWERKING

De mouwen opspelden en persen. Zij- en mouwnaden sluiten.

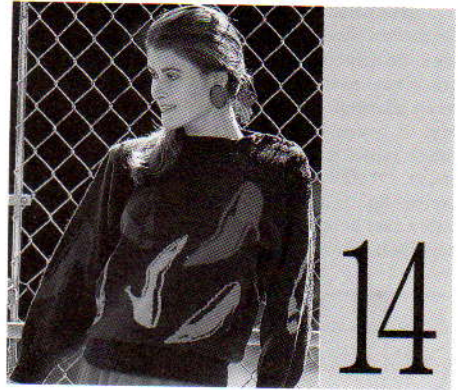

MACHINES: A, C of D met DB, breigeleider en intarsia-slede of intarsia-faciliteit. **BENODIGDHEDEN:** 100% wol, 380 m/100 g - H: 450 (470, 490, 510, 530) g marineblauw; restjes A (rood), B (lichtgroen), C (lila), D (blauw), E (hemelsblauw). 5 knopen. **MATEN:** Voor bovenwijdte 86 (91, 96, 101, 106) cm. **PROEFLAP:** Tr. st./intarsia - 40 st. = 12 cm en 60 t. = 13,8 cm (Sg. ca. 6). (Als u van de intarsia-slede gebruik gaat maken, maak de proeflap dan met de intarsia-slede - de steekgrootte voor de breislede kan afwijken van die van de intarsia-slede.) **BOORDSTEEK:** 2 x 1 (zie Afkortingen), Sg. 2/2) **OPMERKINGEN:** Zie patroonblad 9 (C, D, E en F).

WERKWIJZE (zie ook Stap-voor-Stap)

Een proeflapje maken en de breigeleider instellen. De schoenen en het kledingstuk op het transparant overnemen. Het transparant volgen om de schoenen te breien en tevens de werkbeschrijving volgen.

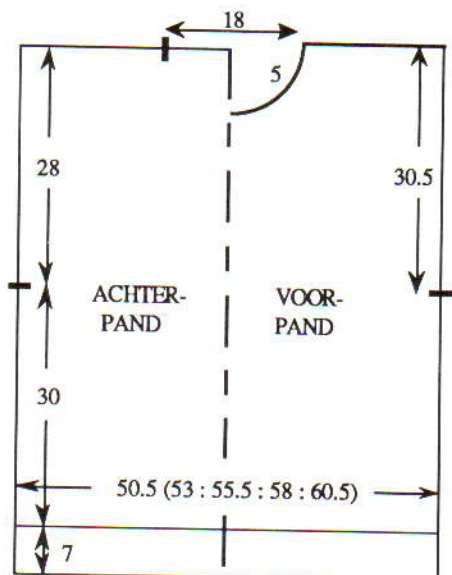

ACHTERPAND

Met H, over 167 (176, 182, 191, 200) HB-nld. voor boordst. opzetten. 000. Tot TT 36 breien. Alle st. naar het HB overzetten. 1 (0, 2, 1, 0) st. meer. 000. Sg. 6, tot TT 130 breien. Aan weerskanten een merkdraadje aanbrengen. Tot TT 252 breien. De middelste 60 st. rest-breien. De overl. 54 (58, 62, 66, 70) st. aan weerskanten rest-breien (schouders).

VOORPAND

Als ACHTERPAND tot TT 238. SAR.

Hals

De middelste 30 st. rest-breien. De st. links rest-breien. SAR. *1 t. breien. 3 x 3 st. en 2 x 2 st. aan het beg. van de volg. en elke 2e t. afkanten*. Tot TT 262 breien en de overbl. 54 (58, 62, 66, 70) st. rest-breien. De st. links op nld. terugzetten. SAL. [TT 238] Van * tot * herh. Tot TT 252 breien en de overbl. 54 (58, 62, 66, 70) st. rest-breien.

HALSBOORD

De rechter schoudernaad sluiten door de st. van het voor- en achterpand op nld. terug te zetten, met de goede kant naar elkaar toe. Met H, Sg. 10, 1 t. breien en afkanten. 129 HB-nld. naar de B-st. schuiven. Met de goede kant van het werk naar u toe, hetzelfde aantal st. langs de hals opnemen en op nld. zetten. **000. Sg. 5, tot TT 14 breien. Sg. 10, 1 t. breien. Sg. 5, tot TT 31 breien en rest-breien. De boord naar buiten slaan en met een stikst. vastzetten door de laatste t. die met H gebreid is**.

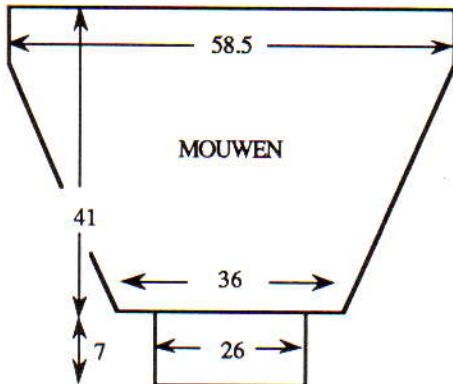

LINKER ACHTERSCHOUDE - SLUITING

63 (67, 71, 75, 79) HB-nld. naar de B-st. schuiven. Met de goede kant van het werk naar u toe, hetzelfde aantal st. langs de linker achterschouder en de halsboord opnemen en op nld. zetten. Van ** tot ** herh.

LINKER VOORSCHOUDE - SLUITING

Als LINKER ACHTERSCHOUDE - SLUITING, met 5 knoopgaten van 3 st. gelijk verdeeld over de 7e en 22e t.

RECHTERMOUW

194 HB-nld. naar de B-st. schuiven. Met de verkeerde kant van het werk naar u toe, hetzelfde aantal st. langs het armgat tussen de merkdraadjes opnemen en op nld. zetten. 000. Sg. 6, tot TT 30 breien. 37 x 1 st. aan weerskanten van de volg. en elke 4e t. mind. Tot TT 178 breien en de overbl. 120 st. rest-breien. *Mouwboorden:* 86 HB-nld. naar de B-st. schuiven. Met de verkeerde kant van het werk naar u toe, de st. van de mouw op nld. terugzetten, gelijk verdeeld over de t. Op boordst. overzetten. 000. Tot TT 35 breien. Sg. 10/8, 1 t. breien. Alle st. naar het HB overzetten en elke st. apart met de tongennaald afkanten.

LINKERMOUW

Als RECHTERMOUW (de schouderluitingen zoals getoond overlappen).

AFWERKING

Alle delen opspelden en persen. Zij- en mouwnaden sluiten. Knopen aanzetten.

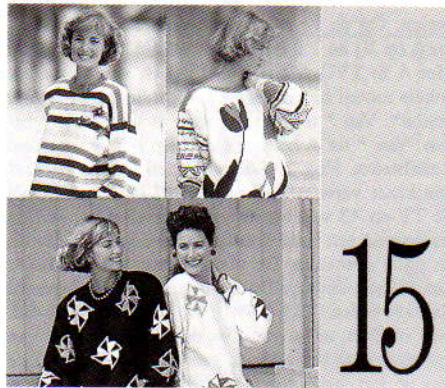

15

MACHINES: A (STREPEN en TULPEN), C of D met DB, breigeleider en intarsia-slede of intarsia-faciliteit. **BENODIGDHEDEN:** 100% acryl, 270 m/100 g. **STREPEN:** H: 175 (190, 205, 220, 235) g wit; A: 200 (210, 220, 230, 240) g roze; 40 à 50 g B (geel), C (marineblauw), D (turquoise), E (jade). **MOLEN:** H: 450 (475, 500, 525, 550) g zwart of wit; restjes A (roze), B (geel), C (turquoise), D (rood), E (jade). **TULPEN:** H: 350 (375, 400, 425, 450) g wit; restjes A (roze), B (geel), C (flessegroen), D (rood), E (bruin), F (jade), G (marineblauw), I (lichtgeel). **MATEN:** Voor bovenwijdte 86 (91, 96, 101, 106) cm. **PROEFLAP:** Tr. st./intarsia - 40 st. = 15,7 cm en 60 t. = 16,6 cm (Sg. ca. 10). (Als u van de intarsia-slede gebruik gaat maken, maak de proeflap dan met de intarsia-slede - de steekgrootte voor de breislede kan afwijken van die van de intarsia-slede.) Noors - 40 st. = 15,7 cm en 60 t. = 17,4 cm (Sg. ca. 10). **BOORD-STEELK:** **STREPEN** en **MOLEN:** 1 x 1, Sg. 3/3. **TULPEN:** 2 x 2, Sg. 4/4. **OPMERKINGEN:** Tenzij anders vermeld is de werkbeschrijving voor alle drie de truien. **STREPEN:** Afwisselend 10 t. met H en de andere kleuren breien. **MOLEN:** Zie patroonblad 8 (B); de enkele motieven speelt over het werk verdelen. **TULPEN:** Het achterpand wordt met tr. st. gebreid. Zie patroonblad 3 (B) voor mouwen. Zie tevens patroonblad 11 (B).

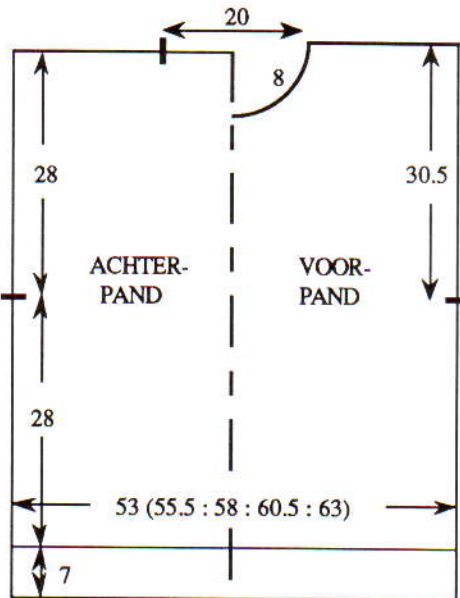

WERKWIJZE (zie ook Stap-voor-Stap)

Een proeflapje maken en de breigeleider instellen. De tulpen en het voorpand op het transparant overnemen. Het transparant volgen om de tulpen te breien en tevens de werkbeschrijving volgen.

ACHTERPAND

STREPEN - met A, **MOLEN** - met H, over 135 (141, 147, 155, 161) HB-nld. voor boordst. opzetten. **TULPEN** - met A, over 134 (142, 146, 154, 162) HB-nld. voor boordst. opzetten. 000. Tot TT 30 breien. Alle st. naar het HB overzetten. **TULPEN** - 2 (0, 2, 2, 0) st. meerd. 000. Sg. 10, tot

TT 100 breien. Aan weerskanten een merkdraadje aanbrengen. **STREPEN** en **MOLEN** - tot TT 200 breien. De middelste 51 st. breien. De overbl. 42 (45, 48, 52, 55) st. aan weerskanten rest-breien (schouder). **TULPEN** - tot TT 187 breien. Met A, 1 t. breien. Op boordst. overzetten (zie **BOORD-STEELK**). Sg. 5/5, tot TT 201 breien. Sg. 10/8, 1 t. breien. Alle st. naar het HB overzetten en met de tongennaald afkanten.

VOORPAND

STREPEN en **MOLEN** - als **ACHTERPAND** tot TT 180 breien. **TULPEN** - als **ACHTERPAND** tot TT 168 breien. SAR.

STREPEN en MOLEN - Hals

De middelste 19 st. rest-breien. De st. links rest-breien. SAR. 1 t. breien. 2 x 3 st. en 3 x 2 st. aan het beg. van de volg. en elke 2e t. afkanten, vervolgens 4 x 1 st. mind. Tot TT 210 breien en de overbl. 42 (45, 48, 52, 55) st. rest-breien. De st. links op nld. terugzetten en deze zijde in spiegelbeeld afbreien.

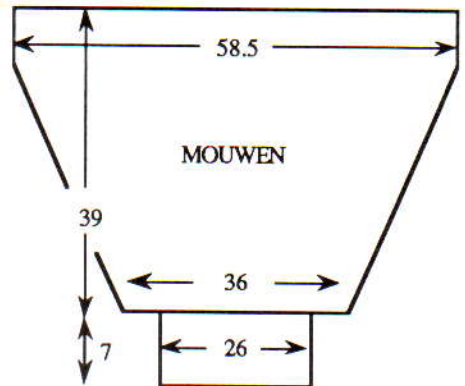

TULPEN - hals en halsboord

De middelste 26 nld. naar de E-st. schuiven. Alle nld. links naar de E-st. schuiven. De kantenhendel op H zetten. De draad steeds om de kantnaald slaan en 2 t. breien. 9 x 2 nld. aan de linkerkant van de volg. en elke 2e t. naar de E-st. schuiven. De overbl. nld. naar de E-st. schuiven (schouder). SAL. De nld. links naar de D-st. schuiven en deze zijde in spiegelbeeld afbreien. Met A, Sg. 10, 1 t. over alle nld. breien. Op boordst. overzetten. 000. Sg. 5/5, tot TT 11 breien. Sg. 10/8, 1 t. breien. Alle st. naar het HB overzetten en met de tongennaald afkanten.

STREPEN - HALSBOORD

Eén schoudernaad sluiten door de st. van het voor- en achterpand op nld. terug te zetten, met de goede kant naar elkaar toe. Met H, Sg. 10, 1 t. breien en afkanten. 123 HB-nld. naar de B-st. schuiven. Met de goede kant van het werk naar u toe, hetzelfde aantal st. langs de hals opnemen en op nld. zetten. Met A, Sg. 10, 1 t. breien. Op boordst. overzetten. 000. Tot TT 24 breien. Alle st. naar het HB overzetten. Sg. 10, 2 t. breien en rest-breien. **De tweede schoudernaad sluiten. De halsboordnaad sluiten, boord naar buiten slaan en met een stikst. vastzetten door de laatste t. die met A gebreid is**.

MOLEN - HALSBOORD

Van * tot * herh. 000. Met H, Sg. 10, de steekgrootte op elke 2e t. met ° verminderen. Tot TT 12 breien. Sg. 10, 1 t. breien. Sg. 8°, de steekgrootte op elke 2e t. met ° vermeerderen. Tot TT 27 breien en rest-breien. Van ** tot ** herh., maar nu H i.p.v. A gebruiken.

STREPEN - MOUWEN

149 HB-nld. naar de B-st. schuiven. Met de verkeerde kant van het werk naar u toe, hetzelfde aantal st. langs het armgat tussen de merkdraadjes opnemen en op nld. zetten. 000. Het streepjaar in omgekeerde volgorde afwerken. Tot TT 24 breien. 29 x 1 st. aan weerskanten van de volg. en elke 4e t. mind. Tot TT 140 breien en de overbl. 91 st. rest-breien. *Mouwboorden:* 67 HB-nld. naar de B-st.

schuiven. Met de verkeerde kant van het werk naar u toe, de st. van de mouw op nld. terugzetten, gelijk verdeeld over de t. Met A, Sg. 10, 1 t. breien. Op boordst. overzetten. 000. Tot TT 29 breien. Sg. 10/8, 1 t. breien. Alle st. naar het HB overzetten en met de tongennaald afkanten.

MOLEN - MOUWEN

Als STREPEN, maar alleen H gebruiken.

TULPEN - MOUWEN

De schouderaden sluiten (ca. 24 cm in het midden voor de hals openlaten). 153 HB-nld. naar de B-st. schuiven. Met de verkeerde kant van het werk naar u toe, hetzelfde aantal st. langs het armgat tussen de merkdraadjes opnemen en op nld. zetten. 000. Met H, tot TT 18 breien. 30 x 1 st. aan weerskanten van de volg. en elke 4e t. mind. en TEGELJKERTIJD, het noorse streeppatr. als volgt breien:

Aantal t.	TVO-A	TVO-B	Vlak
6	H	-	
5	H	B	1
5	H	C	1
4	H	-	
4	G	-	
2	H	-	
6	H	D	2
2	H	-	
6	I	-	
4	H	E	3
4	H	-	
6	H	A	4
2	H	-	
8	H	F	5
2	H	-	
4	H	B	6
4	H	-	
2	D	-	
13	H	G	7
2	H	-	
2	H	D	8
2	H	-	
2	H	D	8
3	H	-	
2	C	-	
2	F	-	
4	H	-	
7	H	I	9
1	H	-	
7	H	B	9
3	E	-	
3	H	-	
4	G	-	
3	H	-	

De overbl. 93 st. rest-breien. *Mouwboorden*: 66 HB-nld. naar de B-st. schuiven. Met de verkeerde kant van het werk naar u toe, de st. van de mouw op nld. terugzetten, gelijk verdeeld over de t. Met A, Sg. 10, 1 t. breien. Op boordst. overzetten. 000. Tot TT 29 breien. Sg. 10/8, 1 t. breien. Alle st. naar het HB overzetten en met de tongennaald afkanten.

AFWERKING

Zij- en mouwnaden sluiten.

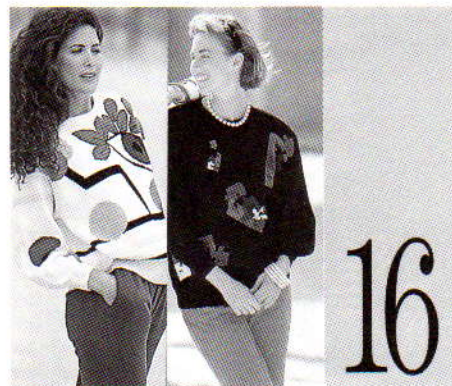

MACHINES: A, C of D met DB, breigeleider en intarsia-faciliteit of intarsia-slede. **BENODIGDHEDEN:** 100% katoen, 350 m/100 g. *OOG* - H: 700 (720, 740, 760, 780) g wit; restjes A (zwart), B (roze), C (paars), D (lila), E (roze), F (groen), G (blauw). *PUZZEL* - H: 700 (720, 740, 760, 780) g wit of zwart; restjes A (groen), B (blauw), C (turquoise), D (donkerrood), E (rood), F (geel). **MATEN:** Voor bovenwijdte 86 (91, 96, 101, 106) cm. **PROEFLAP:** Tr. st./intarsia (opgemeten na wassen en persen) - 40 st. = 12,6 cm en 60 t. = 14,3 cm (Sg. ca. 8). (Als u van de intarsia-slede gebruik gaat maken, maak de proeflap dan met de intarsia-slede - de steekgrootte voor de breislede kan afwijken van die van de intarsia-slede.) **BOORDSTEEK:** 1 x 1, Sg. 1/1. **OPMERKINGEN:** *OOG* en *PUZZEL* - het achterpand en de mouwen worden met tr. st. gebreid. *OOG* - de strepen op het achterpand zo breien dat ze overeenkomen met die op het voorpand. Tenzij anders vermeld is de werkbeschrijving voor beide truien. Zie patroonblad 10 (A en E). Zie patr. 15 voor schematekening.

WERKWIJZE (zie ook Stap-voor-Stap)

Een proeflapje maken en de breigeleider instellen. De oog of puzzel en het voorpand op het transparant overnemen. Het transparant volgen om het ontwerp te breien en tevens de werkbeschrijving volgen.

ACHTERPAND

Met H, over 169 (177, 185, 193, 199) HB-nld. voor boordst. opzetten. 000. Tot TT 36 breien. Alle st. naar het HB overzetten. 000. Sg. 8*. Tot TT 118 breien. Aan weerskanten een merkdraadje aanbrengen. Tot TT 236 breien. De middelste 63 st. rest-breien. De overbl. 53 (57, 61, 65, 68) st. aan weerskanten rest-breien (schouder).

VOORPAND

Als ACHTERPAND tot * breien. Van hieraf intarsia breien. Tot TT 118 breien. Aan weerskanten een merkdraadje aanbrengen. Tot TT 212 breien.

Hals

De middelste 23 st. rest-breien. De st. links rest-breien. SAR. 1 t. breien. 1 x 4 st., 2 x 3 st. en 3 x 2 st. aan het beg. van de volg. en elke 2e t. afkanten, en vervolgens 4 x 1 st. mind. Tot TT 256 breien en de overbl. 53 (57, 61, 65, 68) st. rest-breien. De st. links op nld. terugzetten en deze zijde in spiegelbeeld afbreien.

HALSBOORD

Eén schoudernaad sluiten door de st. van het voor- en achterpand op nld. terug te zetten, met de goede kant naar elkaar toe. Met H, Sg. 10, 1 t. breien en afkanten. 152 HB-nld. naar de B-st. schuiven. Met de goede kant van het werk naar u toe, hetzelfde aantal st. langs de hals opnemen en op nld. zetten. 000. Met H, Sg. 7, op elke 2e t. de steekgrootte met ° verminderen. Tot TT 12 breien. Sg. 10, 1 t. breien. Sg. 5°, de steekgrootte op elke 2e t. met ° vermeerderen. Tot TT 27 breien. Rest-breien. De tweede schoudernaad sluiten. De halsboordnaad sluiten, de boord naar buiten slaan en met een stikst. vastzetten door de laatste t. die met H gebreid is.

MOUWEN (OOG)

186 HB-nld. naar de B-st. schuiven. Met de verkeerde kant van het werk naar u toe, hetzelfde aantal st. langs het armgat tussen de merkdraadjes opnemen en op nld. zetten. 000. Met H, tot TT 20 breien. 36 x 1 st. aan weerskanten van de volg. en elke 4e t. mind. **en TEGELJKERTIJD met B, 10 t. breien, met H** tot TT 164 breien en de overbl. 114 st. rest-breien. *Mouwboorden*: 83 HB-nld. naar de B-st. schuiven. Met de verkeerde kant van het werk naar u toe, de st. van de mouw op nld. terugzetten, gelijk verdeeld over de t. Met H, Sg. 8, 1 t. breien. Op boordst. overzetten. 000. Tot TT 35 breien. Sg. 10/8, 1 t. breien. Alle st. naar het HB overzetten en met de tongennaald afkanten.

MOUWEN (PUZZEL)

Als MOUWEN (OOG), maar van ** tot ** eruit laten.

AFWERKING

Alle delen wassen, opspelden en persen. Zij- en mouwnaden sluiten. *Oog*: Met A, langs de bladeren borduren. *Puzzel*: met zwart, Franse knoopjes in het midden van elk stukje van de puzzel maken.



MACHINES: A, C of D met DB, breigeleider en intarsia-slede of intarsia-faciliteit. **BENODIGDHEDEN:** 100% katoen, 395 m/100 g - H: 300 (320, 340, 360, 380) g wit; A: 250 (270, 290, 310, 330) g zwart; restje B (blauw), C (paars), D (oranje), E (rood), F (geel), G (caramel). **MATEN:** Voor bovenwijdte 86 (91, 96, 101, 106) cm. **PROEFLAP:** Tr. st. /intarsia (opgemeten na wassen en persen) - 40 st. = 12,8 cm en 60 t. = 16 cm (Sg. ca. 9). (Als u van de intarsia-slede gebruik gaat maken, maak de proeflap dan met de intarsia-slede - de steekgrootte voor de breislede kan afwijken van die van de intarsia-slede.) **BOORDSTEEK:** 1 x 1, Sg. 2/2. **OPMERKINGEN:** *Streeppatr.* - 4 t. A, 4 t. H. De strepen voor de dieren zijn 4 t. H, 4 t. met een van de KK. Zie patroonblad 11 (C) en 12 (A, B, C en D).

WERKWIJZE

Een proeflapje maken en de breigeleider instellen. Het voorpand, de mouw en de dieren op het transparant overnemen. Het transparant volgen om de dieren te breien en tevens de werkbeschrijving volgen.

ACHTER/VOORPAND

Met H, over 165 (173, 181, 189, 197) HB-nld. voor boordst. opzetten. 000. Tot TT 37 breien. Alle st. naar het HB overzetten. Sg. 9, 1 t. breien. 000. Van hieraf het streeppatr. breien. Tot TT 112 breien. Aan weerskanten een merkdraadje aanbrengen. Tot TT 226 breien. 46 (50, 54, 58, 62) st. aan weerskanten rest-breien (schouder). Met A, Sg. 10, 1 t. breien. Sg. 7, 2 t. breien. Met H, 4 t. breien en de overbl. 73 st. soepel afkanten.

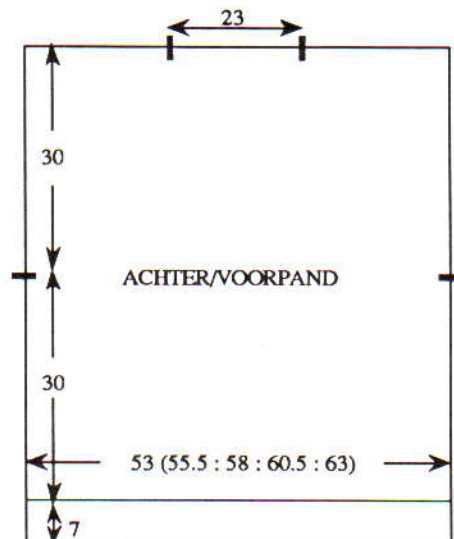

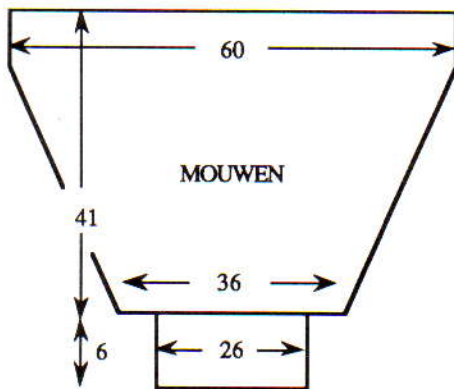

RECHTERMOUW

Met RG, over 128 HB-nld. opzetten en een paar t. breien. SAL. 000. Sg. 9, van hieraf het streeppatr. breien. Aan de rechterkant, 115 HB-nld. naar de E-st. schuiven (de draad om de kantnaald slaan), 2 t. breien. Aan de rechterkant van de volg. en elke 2e t. 23 x 5 HB-nld. naar de D-st. schuiven. Tot TT 182 breien. Aan de rechterkant van de volg. en elke 2e t. 23 x 5 HB-nld. naar de E-st. schuiven. Over alle st. rest-breien. *Mouwboorden:* 81 HB-nld. naar de B-st. schuiven. Met de verkeerde kant van het werk naar u toe, de st. van de mouw op nld. terugzetten, gelijk verdeeld over de t. Met H, Sg. 9, 1 t. breien. Op boordst. overzetten. 000. Tot TT 29 breien. Sg. 10/8, 1 t. breien. Alle st. naar het HB overzetten en met de tongennaald afkanten.

LINKERMOUW

Als RECHTERMOUW, in spiegelbeeld.

AFWERKING

De schoudermaden sluiten door de st. van het voor- en achterpand op nld. terug te zetten, met de goede kant naar elkaar toe. Met A, Sg. 10, 1 t. breien en afkanten. De mouwkap met een matrasst. in het armgat zetten tussen de restdraadjes (de strepen met elkaar laten overeenkomen). Het halsbeleg naar binnen slaan en vastzetten. Met A, langs elk dier borduren. Delen wassen, opspelden en persen. Zij- en mouwnaden sluiten.



MACHINES: A, C of D met DB, breigeleider en intarsia-slede of intarsia-faciliteit. **BENODIGDHEDEN:** 100% katoen, 395 m/100 g - H: 220 (230, 240, 250, 260) blauw; A: 170 (180, 190, 200, 210) g wit; restje B (oranje). Elastiek voor de taille. **MATEN:** Voor lengtemaat 110 (116, 122, 128, 134) cm [bovenwijdte ca. 59 (61, 63, 66, 69) cm]. **PROEFLAP:** Tr. st./intarsia (opgemeten na wassen en persen) - 40 st. = 12,8 cm en 60 t. = 16 cm (Sg. ca. 9). (Als u van de intarsia-slede gebruik gaat maken, maak de proeflap dan met de intarsia-slede - de steekgrootte voor de breislede kan afwijken van die van de intarsia-slede.) **BOORDSTEEK:** 1 x 1, Sg. 2/2. **OPMERKINGEN:** Streeppatr. - 4 t. A, 4 t. H. De strepen voor het schildpad zijn 4 t. A, 4 t. B. Zie patroonblad 9 (B).

WERKWIJZE (Zie ook Stap-voor-Stap)

Een proeflapje maken en de breigeleider instellen.

Het schildpad en het voorpand op het transparant overnemen. Het transparant volgen om het schildpad te breien en tevens de werkbeschrijving volgen.

TRUI - ACHTERPAND

Met A, over 103 (107, 109, 115, 121) HB-nld. voor boordst. opzetten. 000. Tot TT 11 breien. Alle st. naar het HB overzetten. Sg. 9, 1 t. breien. 000. Met H, tot TT 60 (68, 78, 90, 98) breien. Aan weerskanten een merkdraadje aanbrengen. Tot TT 112 (124, 138, 154, 166) breien. De middelste 43 st. rest-breien. De overbl. 30 (32, 33, 36, 39) st. aan weerskanten rest-breien (schouders).

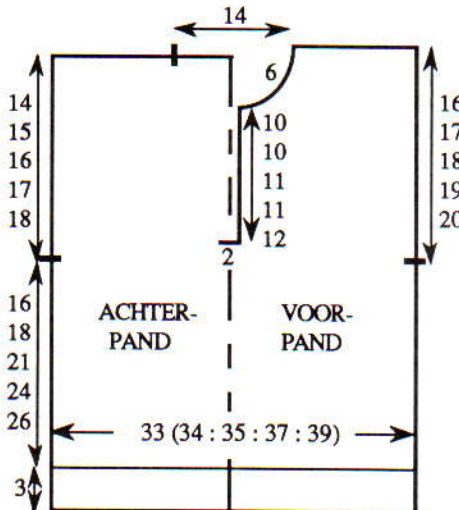

VOORPAND

Als ACHTERPAND tot TT 60 (72, 82, 98, 106) breien.

Vooropening

De middelste 7 st. afkanten. De st. links rest-breien. SAR. Tot TT 99 (111, 125, 141, 153) breien.

Hals

1 x 4 st., 2 x 3 st. en 2 x 2 st. aan het beg. van de volg. en elke 2e t. afkanten, en vervolgens 4 x 1 st. mind. Tot TT 120 (132, 146, 162, 174) breien en de overbl. 30 (32, 33, 36, 39) st. rest-breien. De st. links op nld. terugzetten en deze zijde in spiegelbeeld afbreien.

HALSBOORD

De schoudermaden sluiten door de st. van het voor- en achterpand op nld. terug te zetten, met de goede kant naar elkaar toe. Met H, Sg. 10, 1 t. breien en afkanten. Met A, over 99 HB-nld. voor boordst. opzetten. 000. Tot TT 8 breien. Alle st. naar het HB overzetten. Sg. 9, 1 t. breien. Met de verkeerde kant van het werk naar u toe, hetzelfde aantal st. langs de hals opnemen en op nld. zetten. Sg. 10, 1 t. breien en afkanten.

VOORBIEZEN

Met A, 37 (37, 41, 41, 45) HB-nld. voor boordst. opzetten. 000. Tot TT 8 breien. Alle st. naar het HB overzetten. Sg. 9, 1 t. breien. Met de verkeerde kant van het werk naar u toe, hetzelfde aantal st. langs de vooropening opnemen en op nld. zetten. Sg. 10, 1 t. breien en afkanten.

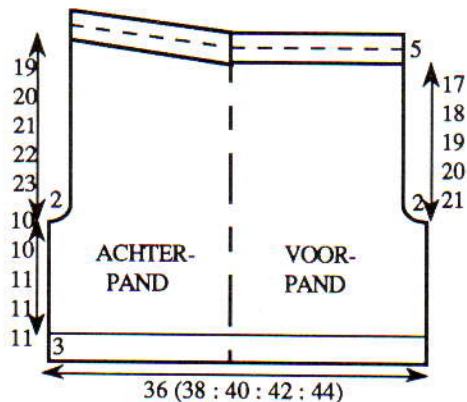
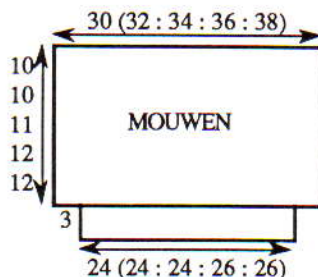

MOUWEN

93 (100, 106, 112, 118) HB-nld. naar de B-st. schuiven. Met de verkeerde kant van het werk naar u toe, hetzelfde aantal st. langs het armgat tussen de merkdraadjes opnemen en op nld. zetten. 000. Sg. 9, van hieraf het streeppatr. breien. Tot TT 38 (38, 42, 46, 46) breien en rest-breien. *Mouwboorden:* 75 (75, 75, 81, 81) HB-nld. naar de B-st. schuiven. Met de verkeerde kant van het werk naar u toe, de st. van de mouw op nld. terugzetten, gelijk verdeeld over de t. Met A, Sg. 9, 1 t. breien. Op boordst. overzetten. 000. Tot TT 11 breien. Sg. 10/8, 1 t. breien. Alle st. naar het HB overzetten en met de tongennaald afkanten.

AFWERKING

Delen wassen, opspelden en persen. Zij- en mouwnaden sluiten.

KORTE BROEK - RECHTERPIJP

Met A, over 113 (119, 125, 131, 137) HB-nld. voor boordst. opzetten. 000. Tot TT 11 breien. Alle st. naar het HB overzetten. Sg. 9, 1 t. breien. 000. Van hieraf het streeppatr. breien. Tot TT 38 (38, 42, 42, 42) breien.

Kruisje

2 st. aan het beg. van de volg. 2 t. afkanten. 5 x 1 st. aan weerskanten van de volg. en elke 2e t. mind. Tot TT 102 (106, 112, 116, 120) breien. SAR.

Achtertaille

De kantenhendel op H zetten. De draad steeds om de kantnaald slaan en 1 x 50 (53, 56, 59, 62) nld. en 3 x 10 nld. aan de linkerkant van de volg. en elke 2e t. naar de E-st. schuiven. De kantenhendel op N zetten. 1 t. over alle nld. breien. *Tailleboord:* Op boordst. overzetten. 000. Met A, tot TT 21 breien. Sg. 10/8, 1 t. breien. Alle st. naar het HB overzetten en met de tongennaald afkanten.

LINKERPIJP

Als RECHTERPIJP, in spiegelbeeld.

AFWERKING

Delen wassen, opspelden en persen. Voor- en achterpandnaden sluiten. Binnenpijpnaden sluiten. De tailleboord naar binnen slaan en vastzetten (elastiek meenaaien).



MACHINES: A, C of D met DB, breigeleider en intarsia-slede of intarsia-faciliteit. **BENODIGDHEDEN:** 100% katoen, 395 m/100 g - H: 220 (240, 260, 280, 300) rood; A: 100 (120, 140, 160, 180) g wit; restjes B (geel) en C (blauw). 7 knopen. Elastiek voor de taille. **MATEN:** Voor lengtemaat 110 (116, 122, 128, 134) cm [bovenwijdte ca. 59 (61, 63, 66, 69) cm]. **PROEFLAP:** Tr. st./intarsia (opgemeten na wassen en persen) - 40 st. = 12,8 cm en 60 t. = 16 cm (Sg. ca. 9). (Als u van de intarsia-slede gebruik gaat maken, maak de proeflap dan met de intarsia-slede - de steekgrootte voor de breislede kan afwijken van die van de intarsia-slede.) **BOORDSTEEK:** 1 x 1, Sg. 2/2. **OPMERKINGEN:** Streppatr. - 4 t. A, 4 t. H. De strepen voor de dieren zijn 4 t. A, 4 t. B of C. Zie patroonblad 9 (G) en 11 (A).

WERKWIJZE (Zie ook Stap-voor-Stap)

Een proeflapje maken en de breigeleider instellen. De dieren en het voorpand op het transparent overnemen. Het transparent volgen om de dieren te breien en tevens de werkbeschrijving volgen.

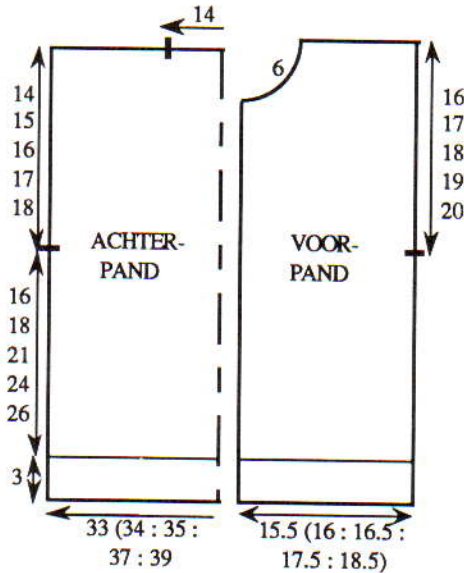

VEST - ACHTERPAND

Met A, over 103 (107, 109, 115, 121) HB-nld. voor boordst. opzetten. 000. *Tot TT 11 breien. Alle st. naar het HB overzetten. Sg. 9, 1 t. breien. 000. Met H, tot TT 60 (68, 78, 90, 98) breien*. Aan weerskanten een merkdraadje aanbrengen. Tot TT 112 (124, 138, 154, 166) breien. De middelste 43 st. rest-breien. De overbl. 30 (32, 33, 36, 39) st. aan weerskanten rest-breien (schouders).

RECHTER VOORPAND

Met A, over 49 (51, 53, 55, 59) HB-nld. voor boordst. opzetten. 000. Van * tot * herh. Aan de rechterkant een merkdraadje aanbrengen. Tot TT 99 (111, 125, 141, 153) breien. SAL.

Hals

1 x 5 (5, 6, 5, 6) st., 2 x 3 st. en 2 x 2 st. aan het beg. van de volg. en elke 2e t. afkanten, en vervolgens 4 x 1 st. mind. Tot TT 120 (132, 146, 162, 174) breien en de overbl. 30 (32, 33, 36, 39) st. rest-breien.

LINKER VOORPAND

Als RECHTER VOORPAND, in spiegelbeeld.

HALSBOORD

De schouderaden sluiten door de st. van het voor- en achterpand op nld. terug te zetten, met de goede kant naar elkaar toe. Met H, Sg. 10, 1 t. breien en afkanten. Met A, over 99 HB-nld. voor boordst. opzetten. 000. Tot TT 8 breien. Alle st. naar het HB overzetten. Sg. 9, 1 t. breien. Met de verkeerde kant van het werk naar u toe, hetzelfde aantal st. langs de hals opnemen en op nld. zetten. Sg. 10, 1 t. breien en afkanten.

KNOOPSGATENBIES

Met A, over 97 (107, 119, 131, 141) HB-nld. voor boordst. opzetten. 000. tot TT 4 breien. 7 knoopsgaten van 2 st. gelijk verdeeld over de t. maken. Tot TT 8 breien. Alle st. naar het HB overzetten. Sg. 9, 1 t. breien. Met de verkeerde kant van het werk naar u toe, hetzelfde aantal st. langs de rechter vooropening opnemen en op nld. zetten. Sg. 10, 1 t. breien en afkanten.

KNOPENBIES

Als KNOOPSGATENBIES, zonder de knoopsgaten.

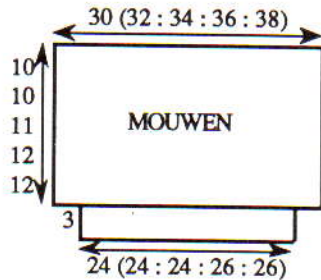

MOUWEN

93 (100, 106, 112, 118) HB-nld. naar de B-st. schuiven. Met de verkeerde kant van het werk naar u toe, hetzelfde aantal st. langs het armgat tussen de merkdraadjes opnemen en op nld. zetten. 000. Sg. 9, van hieraf het streppatr. breien. Tot TT 38 (38, 42, 46, 46) breien en rest-breien. **Mouwboorden:** 75 (75, 75, 81, 81) HB-nld. naar de B-st. schuiven. Met de verkeerde kant van het werk naar u toe, de st. van de mouw op nld. terugzetten, gelijk verdeeld over de t. Met A, Sg. 9, 1 t. breien. Op boordst. overzetten. 000. Tot TT 11 breien. Sg. 10/8, 1 t. breien. Alle st. naar het HB overzetten en met de tongennaald afkanten.

AFWERKING

Delen wassen, opspelden en persen. Zij- en mouwnaden sluiten. Knopen aanzetten.

ROK (x 2)

Met RG over 145 (151, 157, 161, 169) HB-nld. opzetten en een paar t. breien. 000. Met A, Sg. 8, tot TT 11 breien. Sg. 10, 1 t. breien. 000. Sg. 9, van hieraf het streppatr. breien. Tot TT 12 breien. De zoom vormen en tot TT 104 (112, 120, 128, 136) breien. **Tailleboord:** Elke 2e st. op de nld. ernaast zetten (de lege nld. op de A-st. laten staan). 000. Sg. 5, tot TT 15 breien. Alle nld. naar de B-st. schuiven. Sg. 10, 1 t. breien. De st. met de tongennaald afkanten en de lusjes die op de nld. ertussen hangen laten vallen.

AFWERKING

Delen wassen, opspelden en persen. Zijnaden sluiten. Tailleboord naar binnen slaan en vastzetten (elastiek meenaaien).

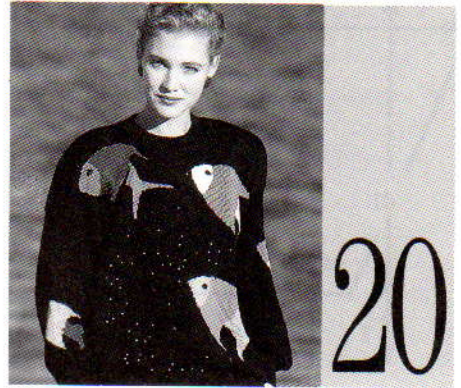
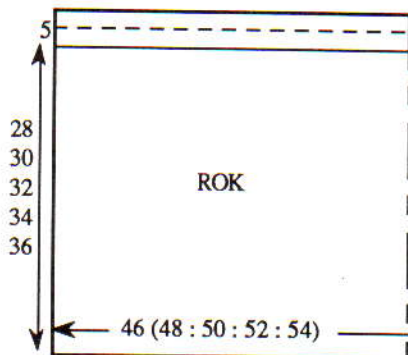

MACHINES: A, C of D met DB, breigeleider en intarsia-faciliteit of intarsia-slede. **BENODIGDHEDEN:** 100% katoen, 350 m/100 g - H: 700 (720, 740, 760, 780) g zwart; restjes A (groen), B (blauw), C (turquoise), D (geel), E (paars) en F (roze). Gele en rode kralen. **MATEN:** Voor bovenwijdte 86 (91, 96, 101, 106) cm. **PROEFLAP:** Tr. st./intarsia (opgemeten na wassen en persen) - 40 st. = 12,6 cm en 60 t. = 14,3 cm (Sg. ca. 8). (Als u van de intarsia-slede gebruik gaat maken, maak de proeflap dan met de intarsia-slede - de steekgrootte voor de breislede kan afwijken van die van de intarsia-slede.) **BOORDSTEEK:** 1 x 1, Sg. 1/1. Zie patroonblad 10 (B) of (C).

WERKWIJZE (zie ook Stap-voor-Stap)

Een proeflapje maken en de breigeleider instellen. De vissen en het voorpand op het transparent overnemen. Het transparent volgen om de vissen te breien en tevens de werkbeschrijving volgen.

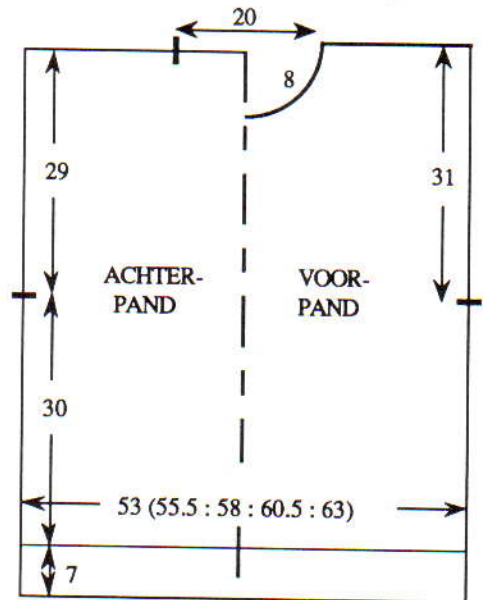

ACHTERPAND

Met H, over 169 (177, 185, 193, 199) HB-nld. voor boordst. opzetten. 000. Tot TT 36 breien. Alle st. naar het HB overzetten. 000. Sg. 8, van hieraf tr. st./intarsia breien. Tot TT 126 breien. Aan weerskanten een merkdraadje aanbrengen*. Tot TT 248 breien. De middelste 63 st. rest-breien. De overbl. 53 (57, 61, 65, 68) st. aan weerskanten rest-breien (schouders).

VOORPAND

Als ACHTERPAND tot *. Tot TT 222 breien.

Hals

De middelste 23 st. rest-breien. De st. links rest-breien. SAR. 1 t. breien. 1 x 4 st., 2 x 3 st. en 3 x 2 st. aan het beg. van de volg. en elke 2e t. afkanten, en vervolgens 4 x 1 st. mind. Tot TT 256 en de overbl. 53 (57, 61, 65, 68) st. rest-breien. De st. links op nld. terugzetten en deze zijde in spiegelbeeld afbreien.

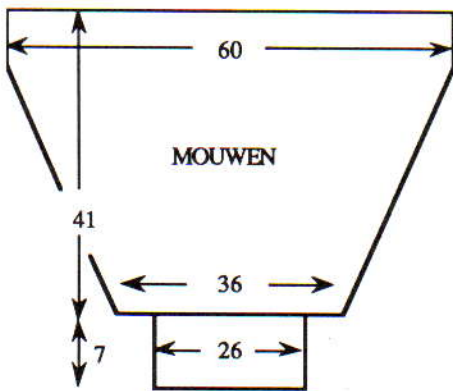

HALSBOORD

De schouderaden sluiten door de st. van het voor- en achterpand op nld. terug te zetten, met de goede kant naar elkaar toe. Met H, Sg. 10, 1 t. breien en afkanten. 153 HB-nld. naar de B-st. schuiven. Met de goede kant van het werk naar u toe, hetzelfde aantal st. langs de hals opnemen en op nld. zetten. Met H, Sg. 8, 1 t. breien. Op boordst. overzetten. 000. Tot TT 30 breien. Alle st. naar het HB overzetten. Sg. 8, 2 t. breien en rest-breien. De tweede schoudernaad sluiten. Halsboordnaad sluiten, de boord naar buiten slaan en met een stikst. vastzetten door de laatste t. die met H gebreid is.

MOUWEN

190 HB-nld. naar de B-st. schuiven. Met de verkeerde kant van het werk naar u toe, hetzelfde aantal st. langs het armgat tussen de merkdraadjes opnemen en op nld. zetten. 000. Met H, Sg. 8, tot TT 20 breien. 38 x 1 st. aan weerskanten van de volg. en elke 4e t. mind. Tot TT 172 breien en de overbl. 114 st. rest-breien. **Mouwboorden:** 83 HB-nld. naar de B-st. schuiven. Met de verkeerde kant van het werk naar u toe, de st. van de mouw op nld. terugzetten, gelijk verdeeld over de t. Met H, Sg. 8, 1 t. breien. Op boordst. overzetten. 000. Tot TT 35 breien. Sg. 10/8, 1 t. breien. Alle st. naar het HB overzetten en met de tongennaald afkanten.

AFWERKING

Delen wassen, opspelden en persen. Zij- en mouwnaden sluiten. De kralen opnaaien.

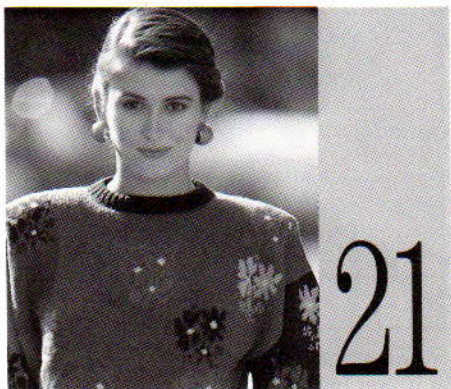

MACHINES: A, C of D met DB. **BENODIGDHEDEN:** 45% acryl/30% nylon/25% wol, 475 m/100 g - H: 150 (160, 170, 180, 190) g marineblauw; A: 185 (200, 215, 230, 245) g blauw; B: 80 g lichtbruin; restjes C (rood), D (groen), E (geel) en F (grijs). **MATEN:** Voor bovenwijdte 86 (91, 96, 101, 106) cm. **PROEFLAP:** Tr. st. - 40 st. = 13,5 cm en 60 t. = 15,8 cm (Sg. ca. 8). **BOORDSTEEK:** 2 x 1 (zie Afkortingen), Sg. 2/2. **OPMERKINGEN:** Zie patroonblad 5 (D).

ACHTERPAND

Met H, over 149 (155, 161, 170, 179) HB-nld. voor boordst. opzetten. 000. Tot TT 36 breien. Alle st. naar het HB overzetten. 0 (2, 2, 1, 0) st. meer. 000. Met A, Sg. 8, tot de plaats van het eerste enkele motief breien. Op de 1e patroontoer instellen en 1 t. breien om de nld. te selekteren. De enkele motieven

speels over de trui verdelen met H, B, C, D en F. Tot TT 122 breien. Aan weerskanten een merkdraadje aanbrengen. Tot TT 222 breien. De middelste 47 st. rest-breien. De overbl. 51 (55, 58, 62, 66) st. aan weerskanten rest-breien (schouders).

VOORPAND

Als ACHTERPAND tot TT 204.

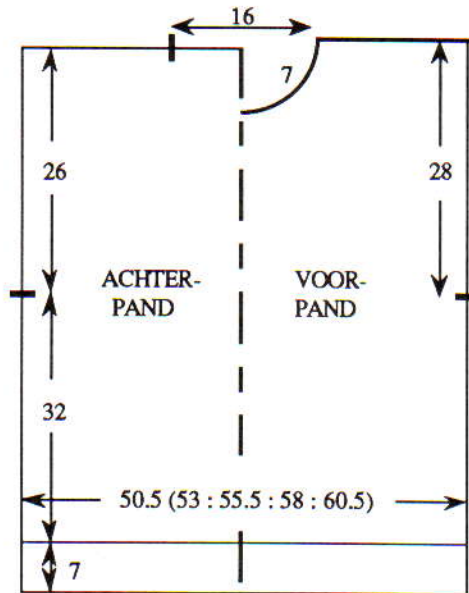

Hals

Indien van toepassing een aantekening van de patroonpositie maken. De middelste 13 st. rest-breien. De st. links rest-breien. SAR. 1 t. breien. 1 x 4 st., 1 x 3 st. en 3 x 2 st. aan het beg. van de volg. en elke 2e t. afkanten, en vervolgens 4 x 1 st. mind. Tot TT 230 breien en de overbl. 51 (55, 58, 62, 66) st. rest-breien. De st. links op nld. terugzetten en deze zijde in spiegelbeeld afbreien.

HALSBOORD

Eén schoudernaad sluiten door de st. van het voor- en achterpand op nld. terug te zetten, met de goede kant naar elkaar toe. Met A, Sg. 10, 1 t. breien en afkanten. 113 HB-nld. naar de B-st. schuiven. Met de goede kant van het werk naar u toe, hetzelfde aantal st. langs de hals opnemen en op nld. zetten. Met H, Sg. 8, 1 t. breien. Op boordst. overzetten (waar nodig st. bijmaken). 000. Tot TT 26 breien. Alle st. naar het HB overzetten. Sg. 8, 2 t. breien en rest-breien. De tweede schoudernaad sluiten. De halsboordnaad sluiten, de boord naar buiten slaan en met een stikst. vastzetten door de laatste t. die met H gebreid is.

LINKERMOUW

160 HB-nld. naar de B-st. schuiven. Met de verkeerde kant van het werk naar u toe, hetzelfde aantal st. langs het armgat tussen de merkdraadjes opnemen en op nld. zetten. 000. Met H de enkele motieven ondersteboven breien. Tot TT 6 breien. 30 x 1 st. aan weerskanten van de volg. en elke 5e t.

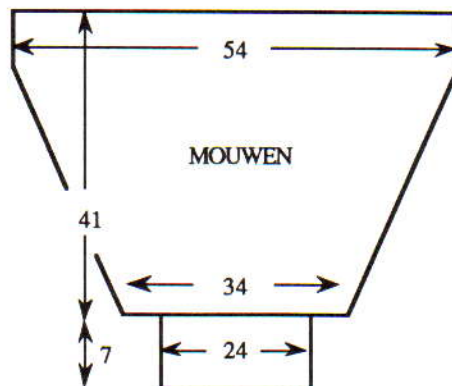

mind. Tot TT 156 breien en de overbl. 100 st. rest-breien. **Mouwboorden:** 71 HB-nld. naar de B-st. schuiven. Met de verkeerde kant van het werk naar u toe, de st. van de mouw op nld. terugzetten, gelijk verdeeld over de t. Op boordst. overzetten. 000. Met H, tot TT 35 breien. Sg. 10/8, 1 t. breien. Alle st. naar het HB overzetten en elke st. apart met de tongennaald afkanten.

RECHTERMOUW

Als LINKERMOUW, maar B i.p.v. H als achtergrondkleur gebruiken en H, A, C, D en F voor het enkele motief gebruiken.

AFWERKING

Met E, het hart van de bloemen opmazen. Zij- en mouwnaden sluiten.



MACHINES: A, C of D met DB. **BENODIGDHEDEN:** 45% acryl/30% nylon/25% wol, 475 m/100 g - H: 220 (230, 240, 250, 260) g blauw; A: 150 (160, 170, 180, 190) g rood; B: 130 (140, 150, 160, 170) g groen; C: 105 (115, 125, 135, 145) g geel; restje D (marineblauw). 9 knopen. **MATEN:** Voor bovenwijdte 86 (91, 96, 101, 106) cm. **PROEFLAP:** Noors - 40 st. = 13,2 cm en 60 t. = 16,9 cm (Sg. ca. 9). **BOORDSTEEK:** 2 x 1 (zie Afkortingen), Sg. 2/2. **OPMERKINGEN:** Zie patroonblad 5 (B). Zie patr. 21 voor schematekening van mouw.

LINKER ACHTERPAND

Met RG, over 80 (84, 88, 92, 96) HB-nld. opzetten en een paar t. breien. SAL. Met A, Sg. 8, 1 t. breien. 000. Tot TT 2 breien. Op de 1e patroontoer instellen en 1 t. breien om de nld. te selekteren. Van hieraf noors breien. *Met A in TVO-A en B in TVO-B, 6 t. breien. Met A in TVO-A en H in TVO-B, 15 t. breien. Met A, 3 t. breien*. Van * tot * steeds herh. Tot TT 114 breien. Aan de rechterkant een merkdraadje aanbrengen. Tot TT 206 breien. 24 st. aan de linkerkant rest-breien. De overbl. 56 (60, 64, 68, 72) st. rest-breien.

RECHTER ACHTERPAND

Als LINKER ACHTERPAND, in spiegelbeeld, en A i.p.v. H gebruiken en vice versa.

ACHTERTAILLEBOORD

De middenachternaad sluiten. 143 (149, 155, 161, 167) HB-nld. naar de B-st. schuiven. **Met de verkeerde kant van het werk naar u toe, de st. van de tailletrand op nld. terugzetten, gelijk verdeeld over de t. Op boordst. overzetten (waar nodig st. bijmaken). 000. Met H, tot TT 35 breien. Sg. 10/8, 1 t. breien. Alle st. naar het HB overzetten en elke st. apart met de tongennaald afkanten**.

RECHTER VOORPAND

Als LINKER ACHTERPAND, met 77 (81, 85, 89, 93) HB-nld., tot TT 191 breien. SAL.

Hals

1 x 7 st., 1 x 4 st., 1 x 3 st. en 2 x 2 st. aan het beg. van de volg. en elke 2e t. afkanten, en vervolgens 3 x 1 st. mind. Tot TT 214 breien en de overbl. 56 (60, 64, 68, 72) st. rest-breien.

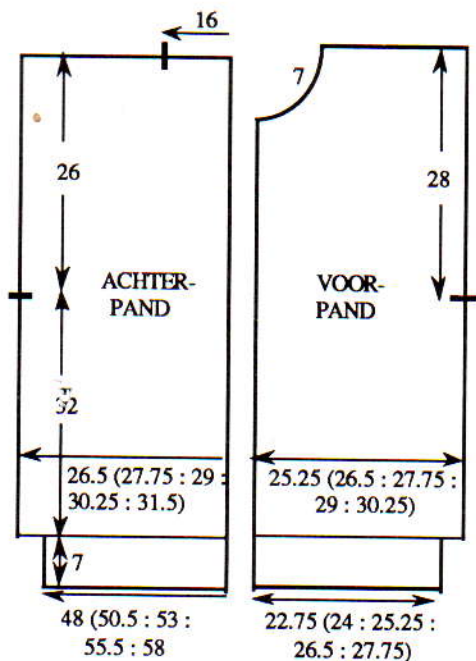

KNOPENBIES

Als KNOOPSGATENBIES, zonder de knoopsgaten.

AFWERKING

Zij- en mouwnaden sluiten. Knopen aanzetten. Het hart van de bloem opmazen (C voor het achter- en voorpand gebruiken, A voor de mouwen).

LINKER VOORPAND

Als RECHTER ACHTERPAND, met 77 (81, 85, 89, 93) HB-nld., tot TT 190 breien. SAR. Van *** tot *** herh.

VOORTAILLEBOORDEN

68 (71, 74, 77, 80) HB-nld. naar de B-st. schuiven. Van ** tot ** herh.

LINKERMOUW

De schouderaden sluiten door de st. van het voor- en achterpand op nld. terug te zetten, met de goede kant naar elkaar toe. Met H, Sg. 10, 1 t. breien en afkanten. 163 HB-nld. naar de B-st. schuiven. Met de verkeerde kant van het werk naar u toe, hetzelfde aantal st. langs het armsgat tussen de merkdraadjes opnemen en op nld. zetten. 000. Met C, tot TT 2 breien. Instellen op het ondersteboven breien van het steekpatr. en 1 t. breien om de nld. te selecteren. Van hieraf noors breien. ****Met C in TVO-A en B in TVO-B breien, 15 t. breien. Met C in TVO-A en D in TVO-B, 6 t. breien. Met C, 3 t. breien****. Van **** tot **** steeds herh. Tot TT 26 breien. 30 x 1 st. aan weerskanten van de volg. en elke 4e t. mind. Tot TT 146 breien en de overbl. 103 st. rest-breien. *Mouwboorden*: 74 HB-nld. naar de B-st. schuiven. Met de verkeerde kant van het werk naar u toe, de st. van de mouw op nld. terugzetten, gelijk verdeeld over de t. Op boordst. overzetten. 000. Met H, tot TT 35 breien. Sg. 10/8, 1 t. breien. Alle st. naar het HB overzetten en elke st. apart met de tongennaald afkanten.

RECHTERMOUW

Als LINKERMOUW, maar C i.p.v. B, B i.p.v. C en D i.p.v. H gebruiken.

HALSBOORD

Met H, over 110 HB-nld. voor boordst. opzetten. 000. Tot TT 12 breien. Alle st. naar het HB overzetten. Sg. 8, 1 t. breien. Met de verkeerde kant van het werk naar u toe, hetzelfde aantal st. langs de hals opnemen en op nld. zetten. Sg. 10, 1 t. breien en afkanten.

KNOOPSGATENBIES

Met H, over 185 HB-nld. voor boordst. opzetten. 000. Tot TT 6 breien. 9 knoopsgaten van 2 st. maken (beginnend met de 5e en 6e nld. van rechts en 20 nld. tussen elk knoopsgat overslaan). Tot TT 12 breien. Alle st. naar het HB overzetten. Sg. 8, 1 t. breien. Met de verkeerde kant van het werk naar u toe, hetzelfde aantal st. langs de rechter vooropening en halsboord opnemen en op nld. zetten. Sg. 10, 1 t. breien en afkanten.

Patroonbladen

De patroonbladen worden gebruikt met de brei-instructies in deze uitgave. Om de ontwerpen te kunnen breien, moeten ze zodanig gekopieerd worden, dat de machine ze begrijpt. Dit zal afhangen van het patroonsysteem van de machine, d.w.z. gaat het om een elektronisch systeem, een ponskaartsysteem of om minder geavanceerde machines, waarbij u handmatig moet selekteren of toetsen moet bedienen.

Sommige ontwerpen zijn echter niet voor alle machines geschikt en kunnen slechts op elektronische modellen worden gemaakt; u dient de door uw machine vereiste steekherhalingen dus te vergelijken met die van het patroon. Bent u in het bezit van een ponskaart-machine, dan heeft u ontwerpen nodig met herhaling voor 24 steken, d.w.z. 2, 3, 4, 6, 8, 12 of 24 en bij eenvoudige modellen heeft u herhalingen nodig voor 8 steken, d.w.z. 2, 4 of 8. Denk eraan, dat u complete ontwerpen

kopieert, anders zullen de patroengebieden niet goed uitkomen bij patroonherhalingen.

Soms is het mogelijk om het ontwerp enigzins te wijzigen door een tweetal steken toe te voegen, zodat het geschikt is voor uw machine. Is dit niet het geval, dan kunt u in de regel een soortgelijk ponskaart- of stekenpatroon vervangen, zodat u een acceptabel alternatief krijgt. Bij enkelvoudige motieven die breder zijn dan een ponskaart kunt u de patroonkaart gebruiken om handmatig andere steken te selekteren dan die reeds door de kaart zijn geselekteerd.

Vergeet bovendien niet dat de ontwerpen op de patroonbladen eveneens gebruikt kunnen worden als kaarten voor intarsia, mazen, etc. of voor eigen ideeën en dat een 4,5 mm ponskaart-ontwerp vaak gebruikt kan worden voor 9 mm ponskaart-machines en vice versa (behalve voor kant en draadkant).

Het maken van een ponskaart met behulp van de patroonbladen

KANTKAARTEN

Hieronder ziet u een voorbeeld van hoe u een kantponskaart kunt maken.

Stap 1. Kopieer het ontwerp op een blanco ponskaart.

We hebben het ontwerp voor de lengte van de kaart twee-maal herhaald.

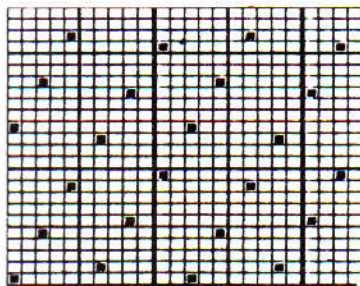

Stap 2. Pons daarna twee rijen gaatjes voor de overlapping.

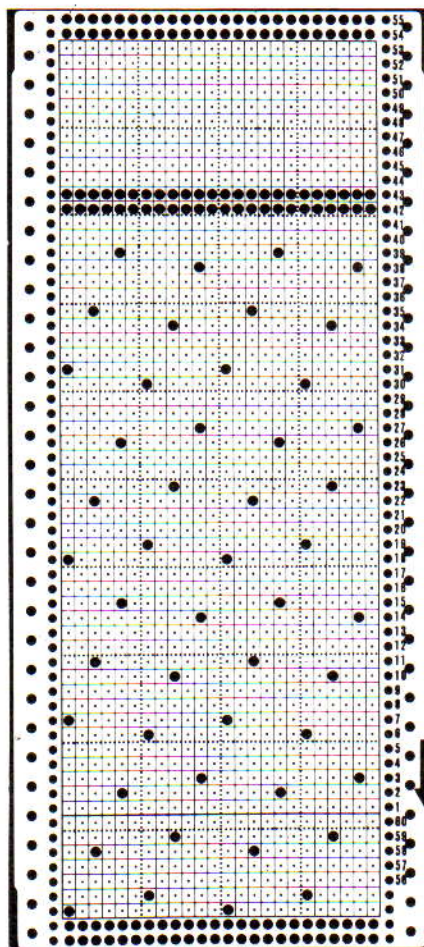

Stap 3. Knip nu de bovenrand van de kaart.

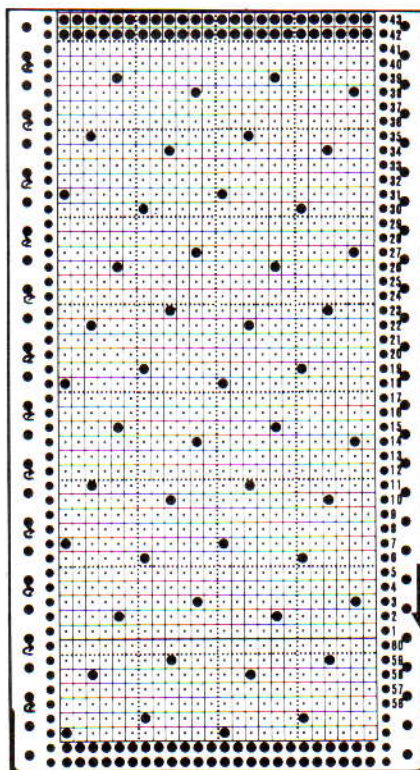

Stap 4. Markeer tenslotte de linkerzijde van de kaart met pijltjes, zodat u weet, wanneer u de breislede moet gebruiken.

Het markeren van een patroonblad voor het breien van kant

Kontroleer of het ontwerp geschikt is voor een ponskaart van 24 steken. Pons het ontwerpgebied, precies zoals aangegeven, op een blanco kaart, met inbegrip van eventuele lege steken of toeren. Herhaal het patroon zo vaak als nodig is om de breedte van de kaart te vullen en deze lang genoeg is om gekoppeld te worden en soepel door het mechanisme loopt. Zorg ervoor dat u complete patroonherhalingen pons. Eventuele overbodige toeren aan de bovenzijde van de kaart kunt u afknippen, maar vergeet niet eerst 2 complete toeren te ponsen voor de overlapping. In geval van zeer lange ontwerpen kunt u, voor het verkrijgen van extra lengte, 2 of meer kaarten met behulp van klemmetjes aan elkaar vast maken.

Schuif de kaart in de machine en vergrendel deze bij toer 1. Zet de breisledede aan de rechterzijde en de kantsledede aan de linkerzijde van het naaldenbed. Haal de breisledede over van rechts naar links en vervolgens van links naar rechts, zodat de naalden op één lijn komen te staan. Haal nu de kantsledede over naar rechts en ontgrendel de kaart. Wanneer u de sledede voor de eerste keer overhaalt kan het zijn dat niet alle naalden worden geselecteerd. Dit dient echter wel te geschieden bij de tweede keer.

Ga verder met het overhalen van de kantsledede totdat er geen naalden meer zijn geselecteerd. Staat de kantsledede op dat moment aan de rechterzijde, schuif hem dan weer naar de beginpositie aan de linkerzijde. Worden er hierdoor geen naalden geselecteerd, markeer dan de linkerkant van de kaart met een pijltje, hetgeen wil zeggen: "brei 2 toeren met behulp van de breisledede" of met een cijfer,

bijv. "6", hetgeen wil zeggen: "brei 6 toeren met behulp van de breisledede". Werk de kaart zo verder af, totdat u weer bij toer 1 bent.

Bij de meeste volledige kantpatroon-ontwerpen worden steken in beide richtingen overgebracht. Het kan dan ook gebeuren dat de kantsledede wordt overgehaald, zonder dat er naalden worden geselecteerd of steken worden overgebracht, terwijl het toch niet het moment is om de breisledede te gebruiken. Door de kantsledede over te halen komt deze, voor wat betreft de richting van overbrenging, aan de juiste zijde van het naaldenbed te staan (zie 10).

Een voorbeeld hiervan is stekenpatroon M op patroonblad nr. 1, waarbij u de kantsledede aan de linkerzijde viermaal moet overhalen, voordat u de breisledede aan de rechterzijde tweemaal kunt overhalen, d.w.z.:

- heen (van links naar rechts) — de naalden worden geselecteerd.
- terug (van rechts naar links) — de steken worden overgebracht op de naastliggende naalden (van rechts naar links), er worden gaatjes gemaakt, er zijn lege naaldkoppen en er worden nieuwe naalden geselecteerd.
- heen (van links naar rechts) — de steken worden overgebracht op de naastliggende naalden (van links naar rechts), er worden gaatjes gemaakt, er zijn lege naalden en er worden geen nieuwe naalden geselecteerd.
- terug (van rechts naar links) — er worden geen steken overgebracht of naalden geselecteerd. U moet dus nu de breisledede gaan gebruiken.

Breien van een kantpatroon — Richtlijnen:

1. De breisledede maakt de steken. Het garen wordt door de breisledede geregen.
2. De kantsledede zorgt voor het overbrengen van de steken, waardoor de gaatjes ontstaan. In de kantsledede wordt geen garen geregen.
3. De breisledede bevindt zich aan de rechterzijde van het naaldenbed (startpositie).
4. De kantsledede bevindt zich aan de linkerzijde van het naaldenbed (startpositie).
5. Bij het maken van een kantpatroon heeft de breisledede geen invloed op de kaart.
6. De kantsledede laat de kaart doordraaien.
7. De kant- of breisledede moet in zijn startpositie worden gebracht, voordat de andere sledede overgehaald kan worden.
8. Voor het maken van een gaatje moet de kantsledede tweemaal overgehaald worden. Bij de eerste keer wordt de naald geselecteerd met de steek die gevormd zal worden tot een gaatje. Bij de tweede keer wordt deze geselecteerde steek door de kantsledede overgebracht op een naastliggende naald. Op de plaats waar het gaatje is gevormd, bevindt zich nu een lege naald.
9. Wanneer alles is overgebracht, mogen er geen twee, naast elkaar liggende, lege naalden zijn.
10. Steken worden altijd overgebracht in de richting die de kantsledede uitgaat.
11. De kantsledede kan in één toer zowel steken overbrengen als naalden selecteren. De sledede brengt één set geselecteerde steken over en tegelijkertijd kan hij de naalden voor de volgende toer selecteren.
12. De kantkaart hoeft niet per se op het afgemaakte stekenontwerp te lijken (in tegenstelling tot bijvoorbeeld een noors patroon).
13. Wanneer alle geselecteerde naalden zich weer op de werkstand bevinden en de kantsledede links van het naaldenbed staat, is het tijd om de breisledede te gaan gebruiken.
14. In geval van de kantsledede kunt u geen gebruik maken van de E-stand. Maak voor het breien van verkorte of verlengde toeren gebruik van de A-stand en het opzetkoordje of brei een stukje met restgaren.
15. Voordat u met het selecteren van naalden en overbrengen van steken voor een kantpatroon begint, dient u twee toeren tricosteeck te breien met behulp van de breisledede, zodat u enkele lusjes krijgt voor het overbrengen van steken.

Kaarten voor noors patroon en andere steken

Hieronder ziet u een voorbeeld van hoe u een ponskaart voor een noors patroon kunt maken.

Stap 1 t/m 3 is hetzelfde als bij de kantkaart. We hebben het ontwerp driemaal over de breedte van de kaart herhaald en zesmaal voor de lengte van de kaart.

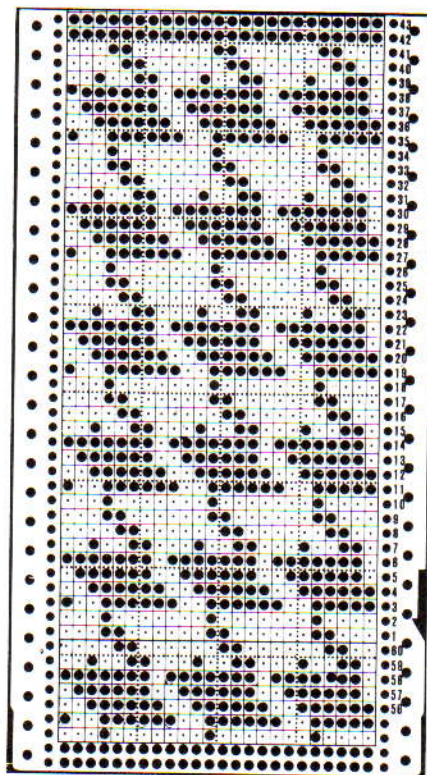

PATROONBLAD 1

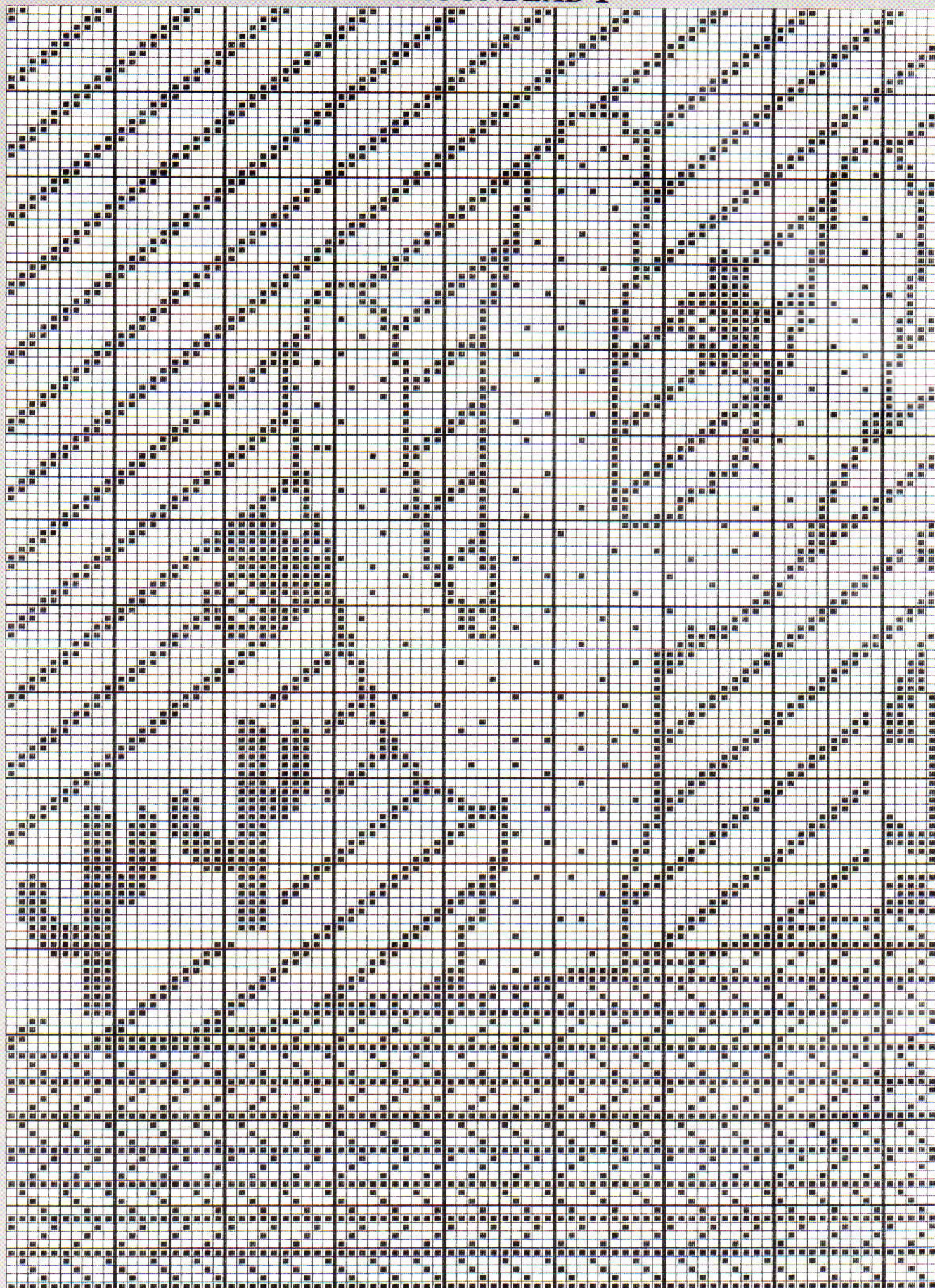

PATROONBLAD 2

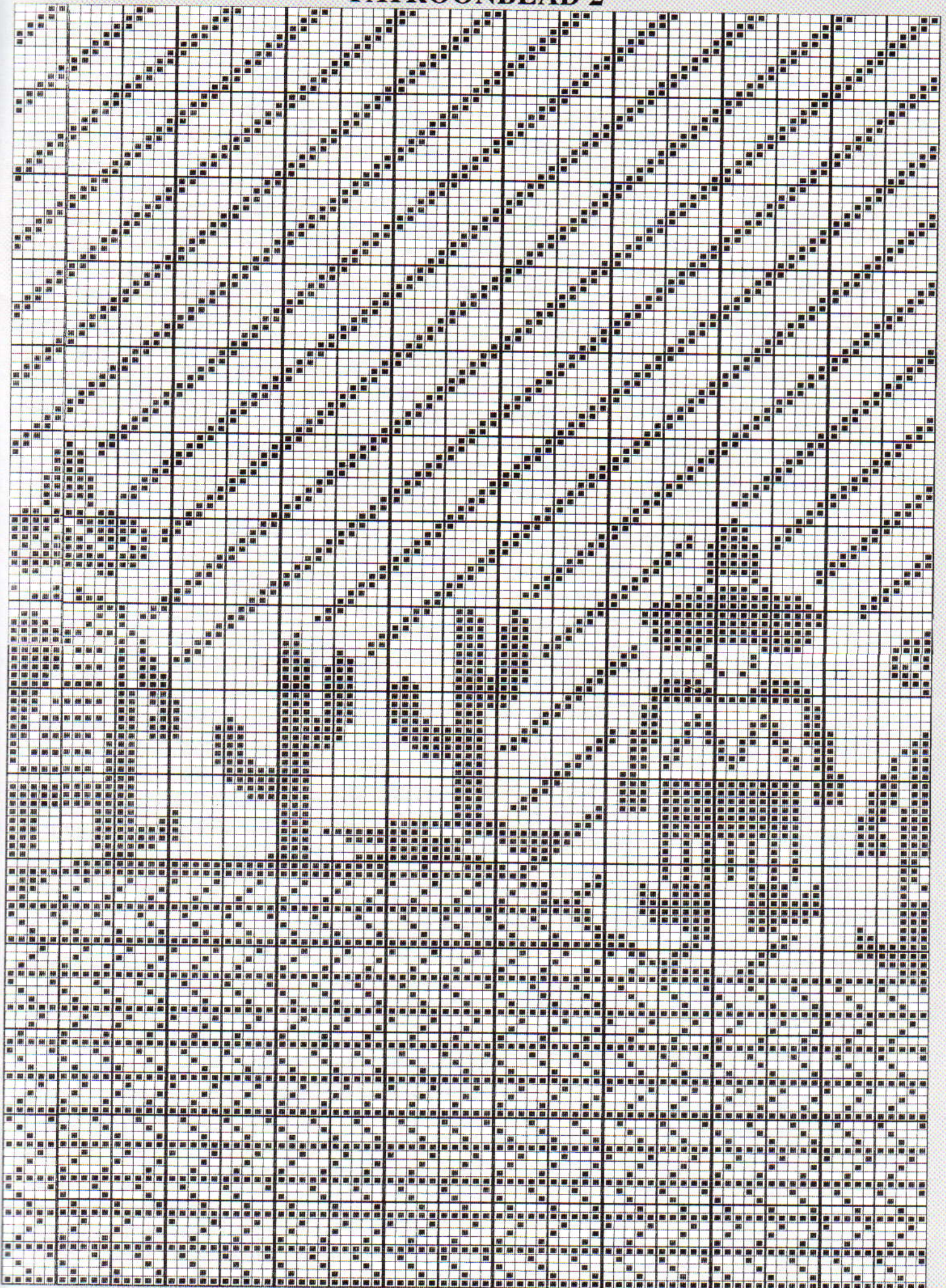

PATROONBLAD 3

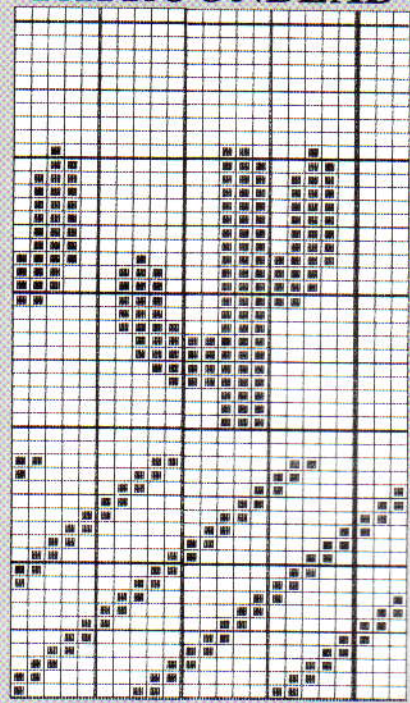
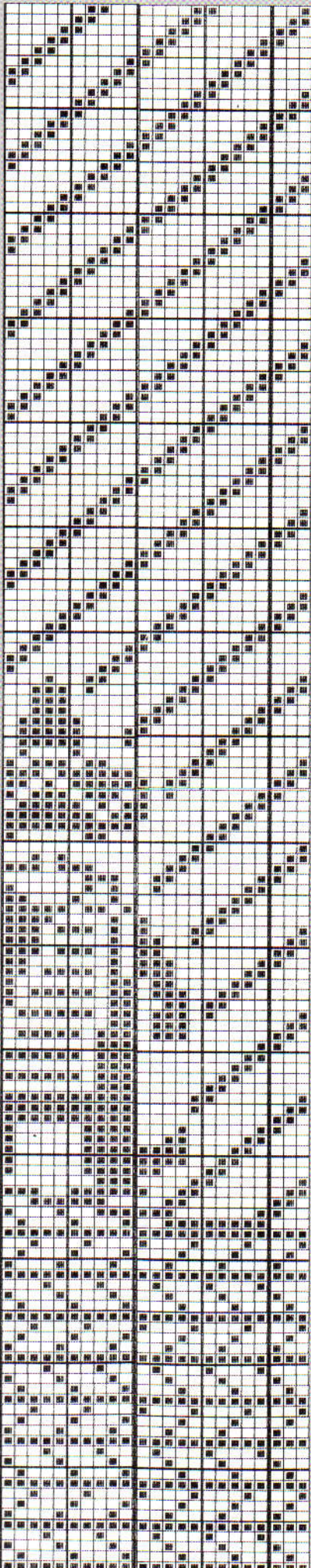

	4	4	3
D	E	F	
1	2	3	
A	B	C	

No 1

F

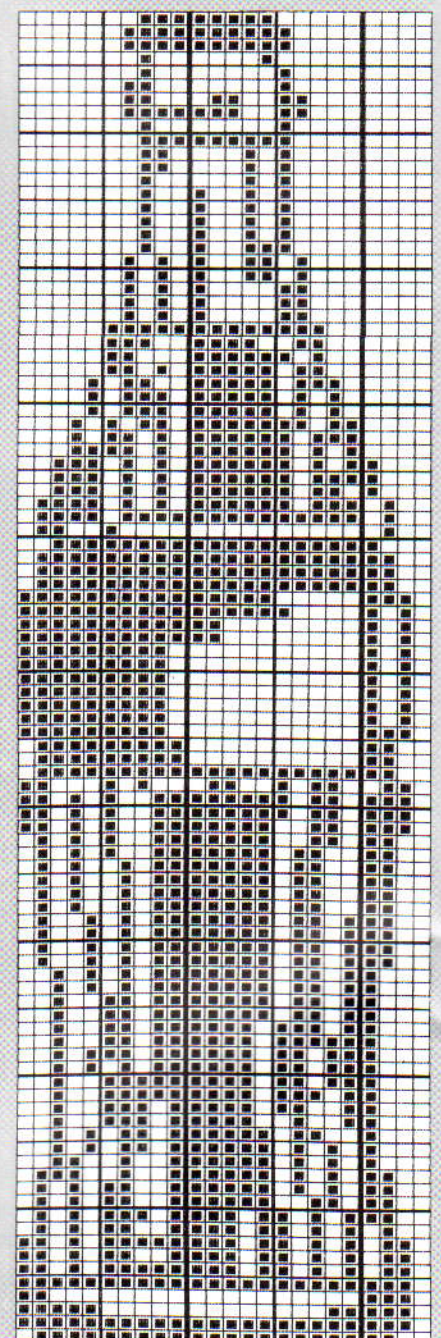
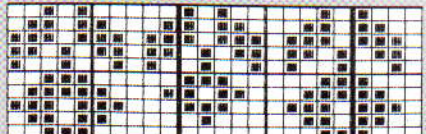
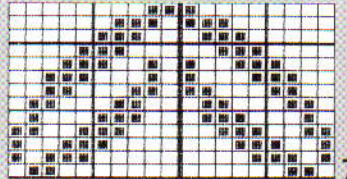
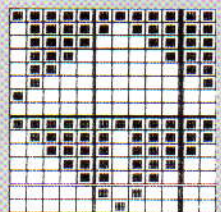

C

B

A

PATROONBLAD 4

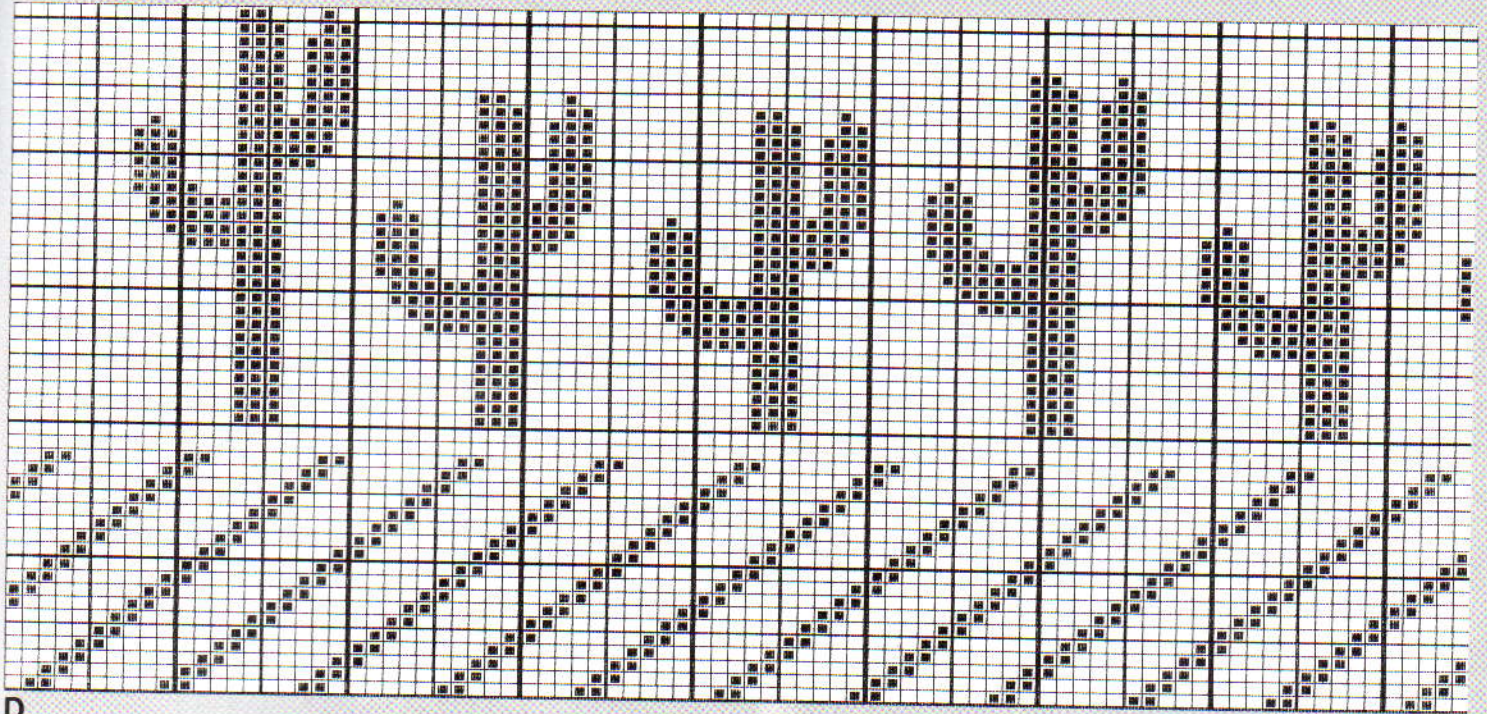

D

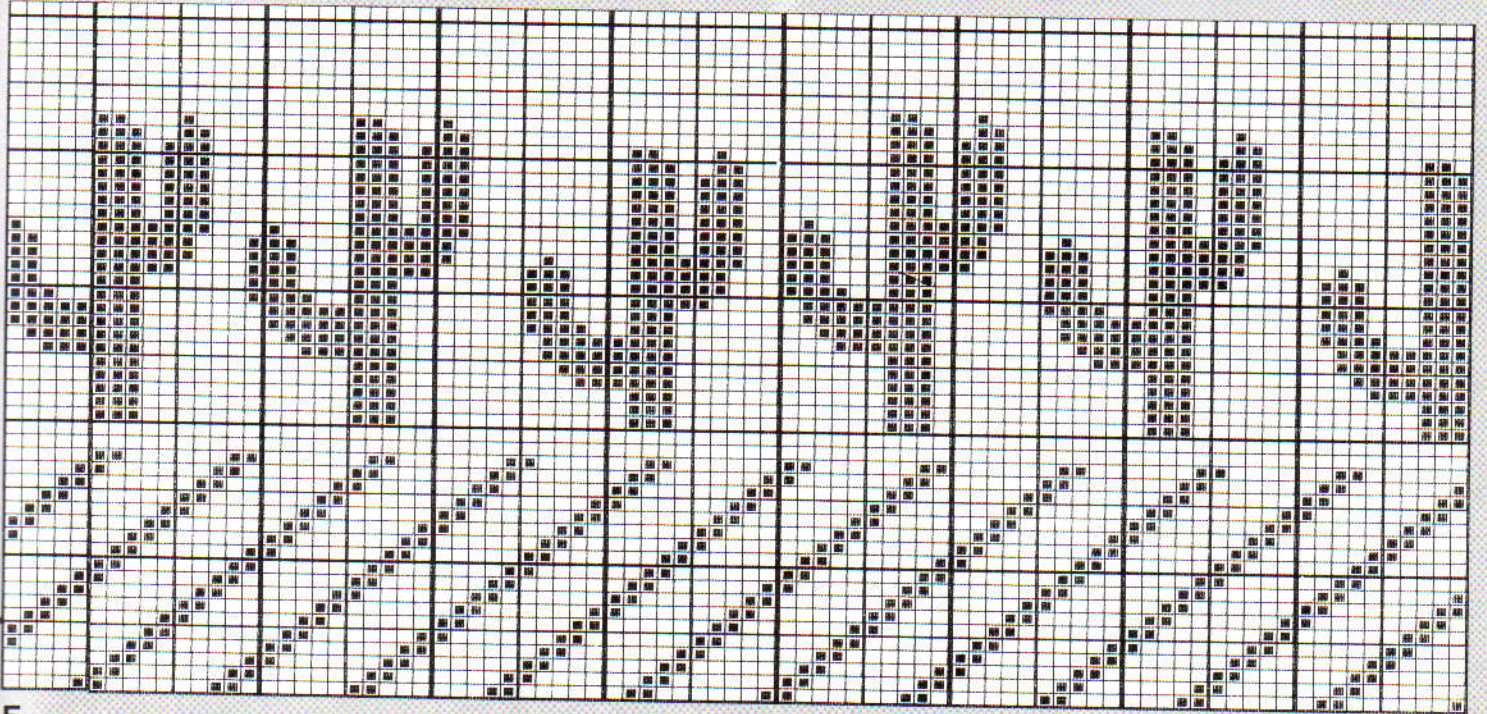

E

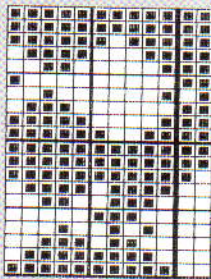

C

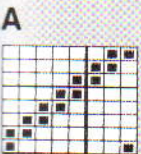

A

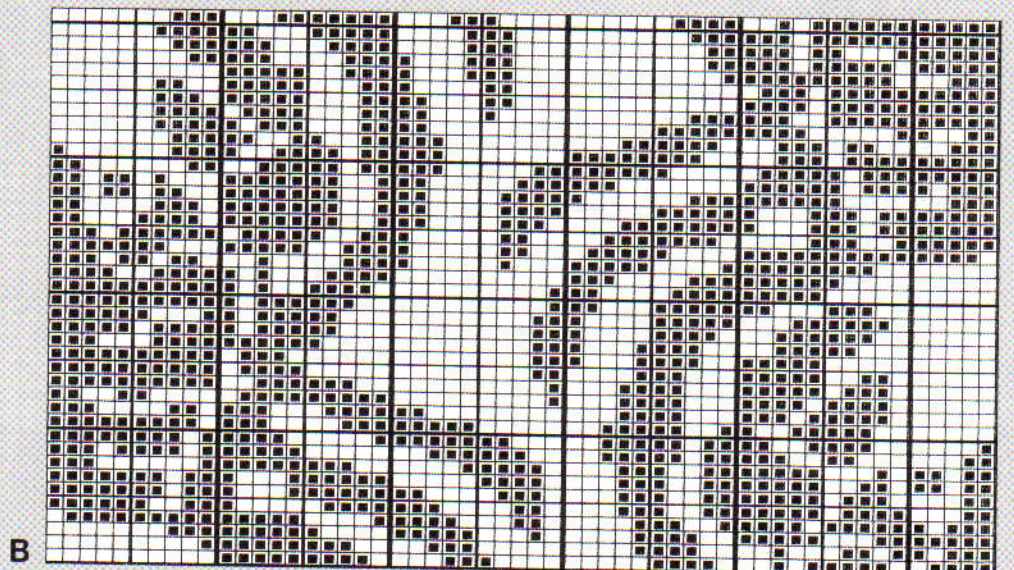

B

PATROONBLAD 5

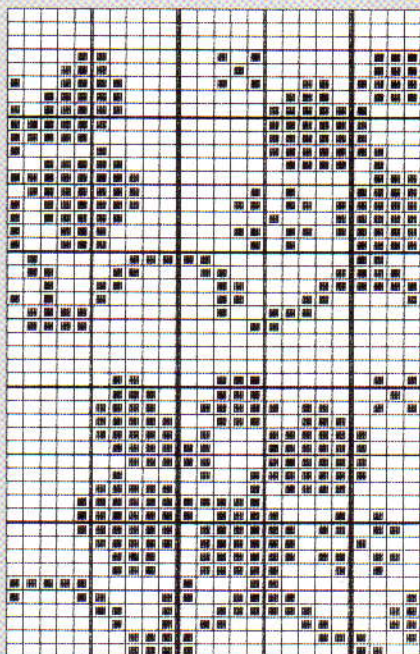

B

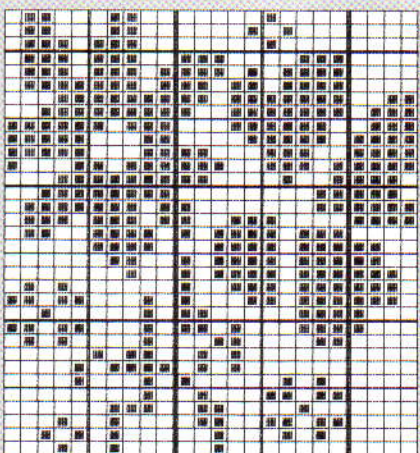

D

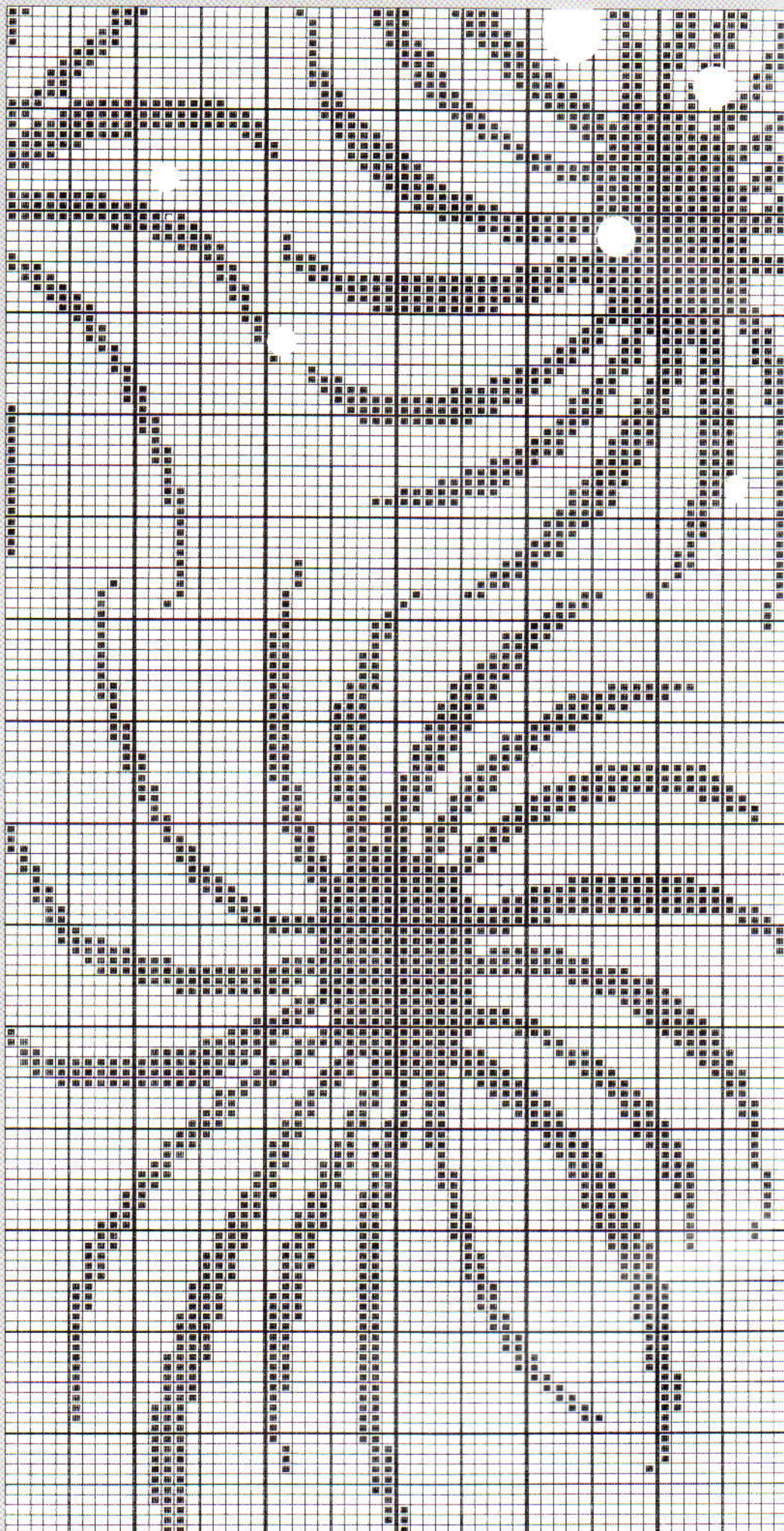

A

PATROONBLAD 6

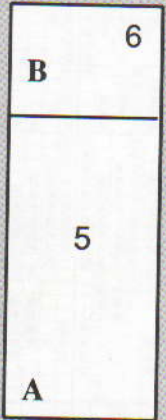
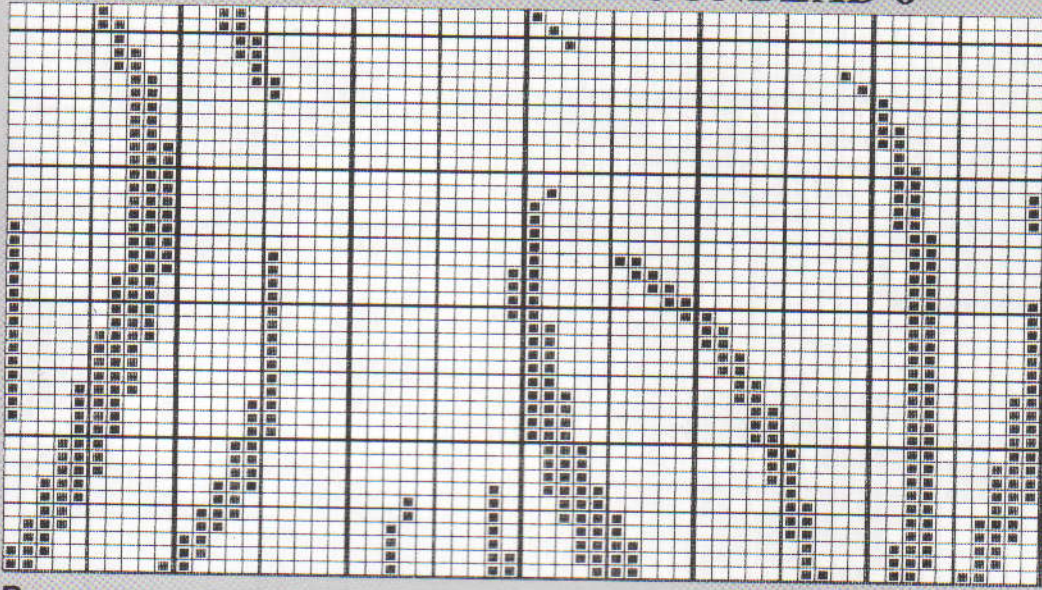

No 3

B



C

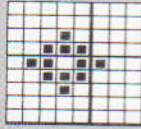

D

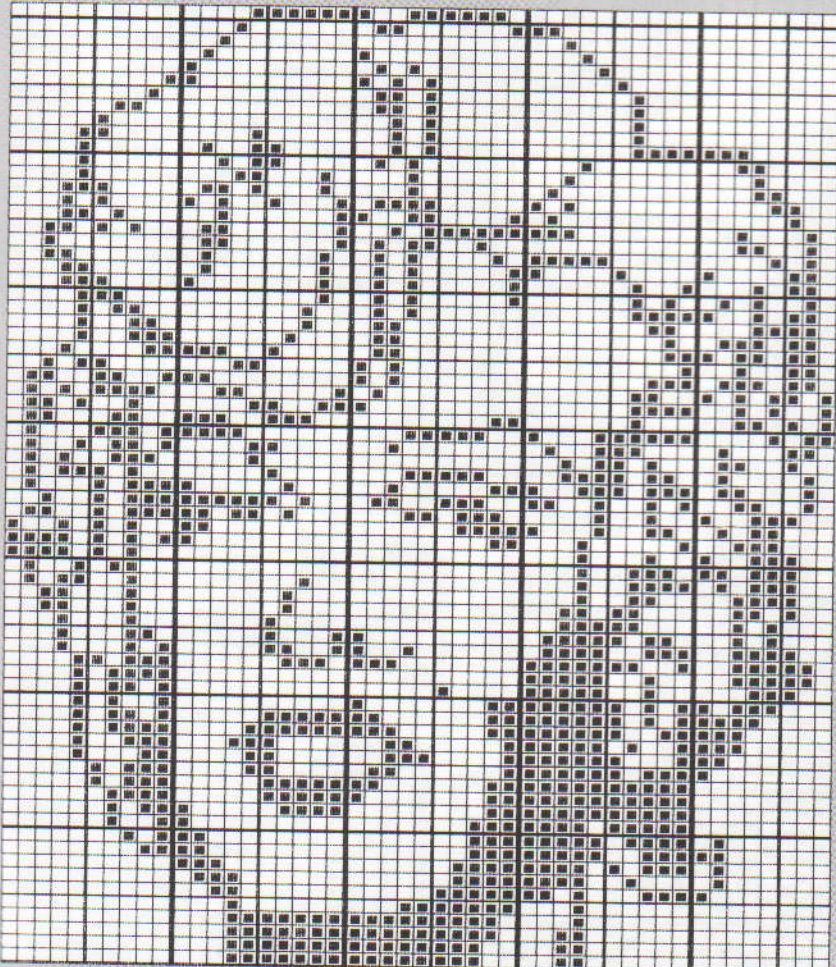

E

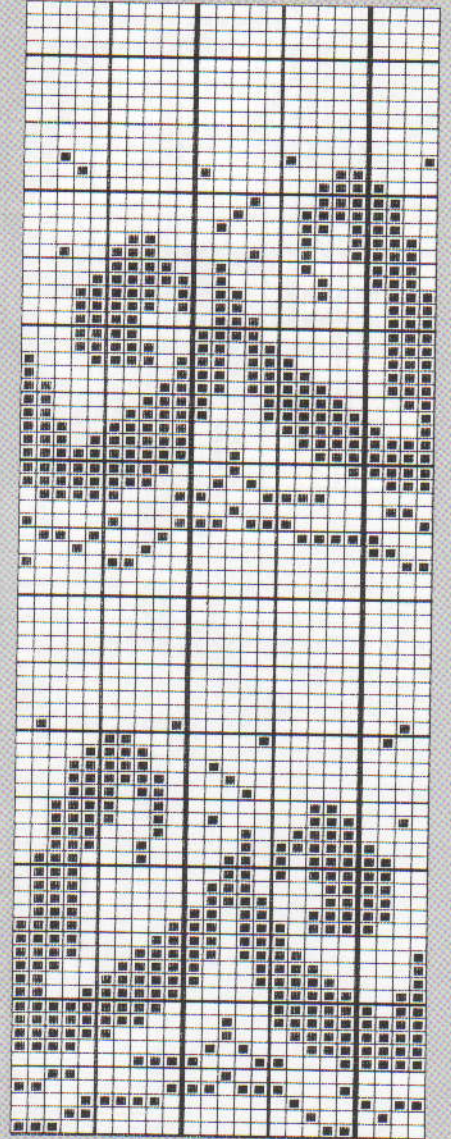

F

PATROONBLAD 7

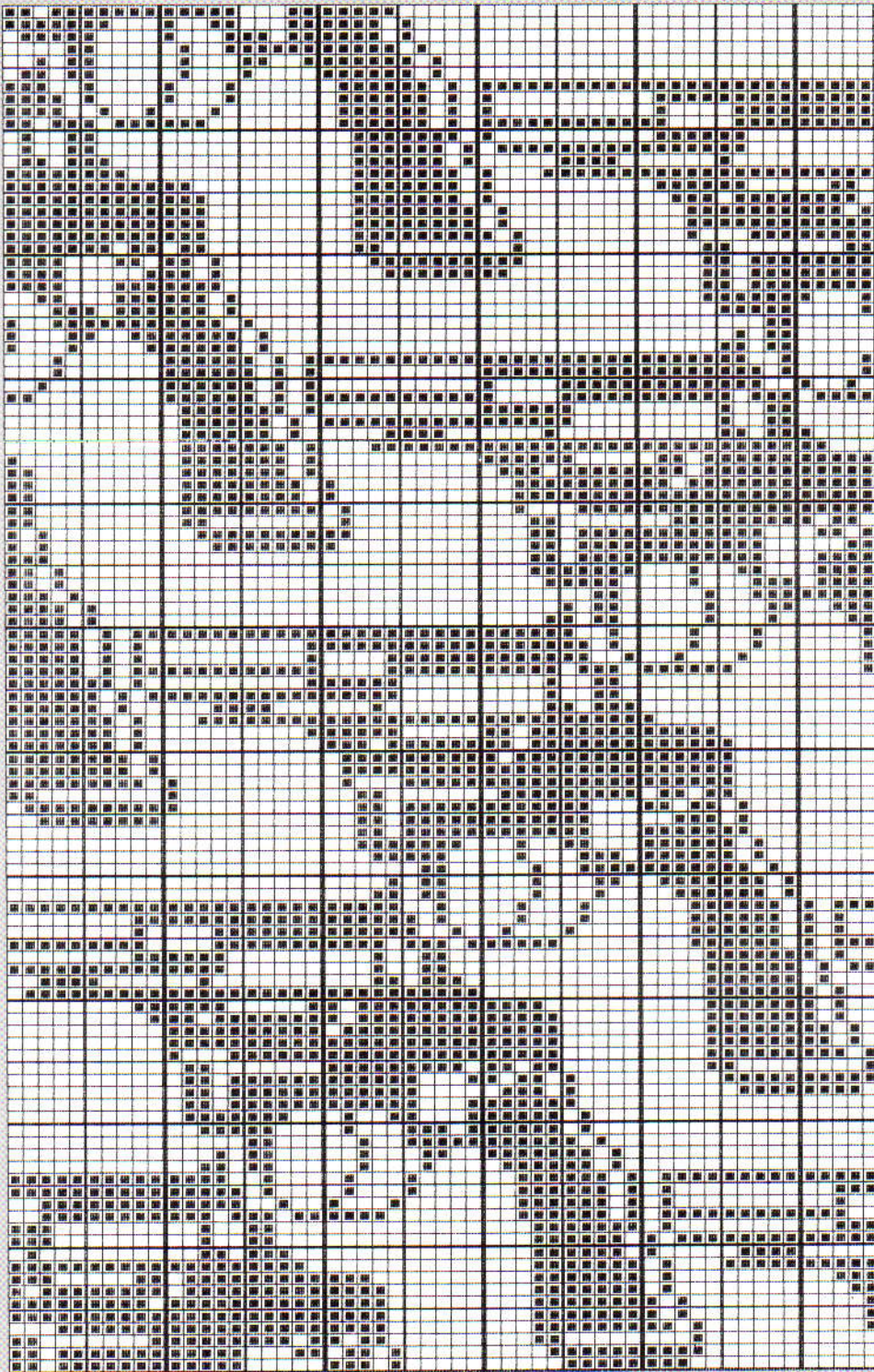

A

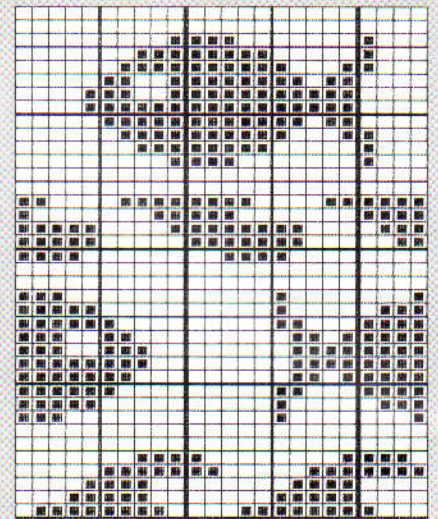

B

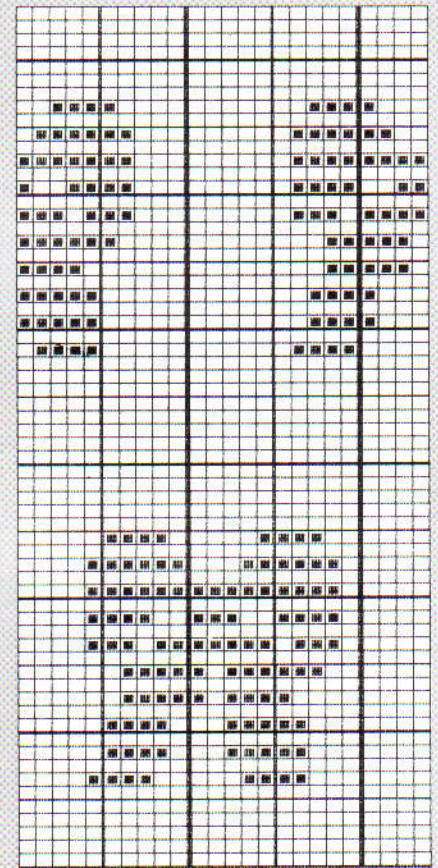

C

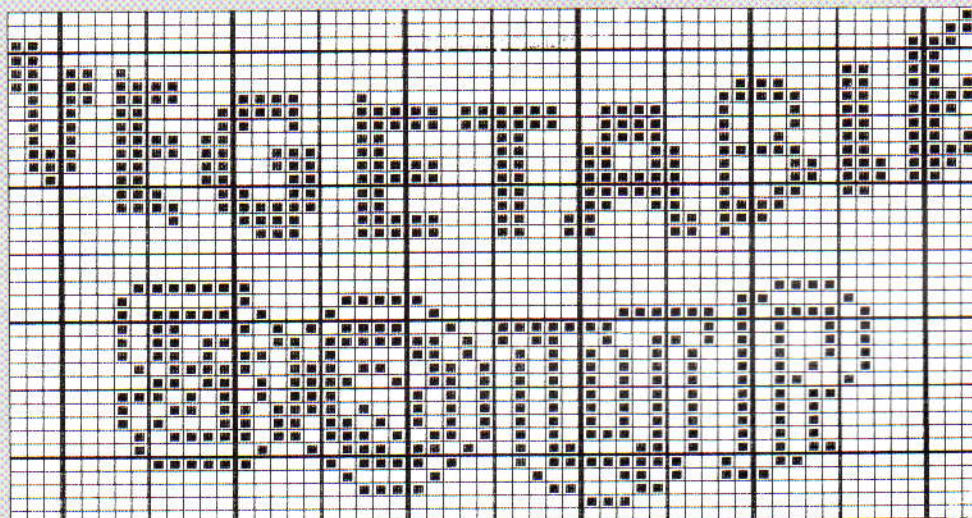

D

PATROONBLAD 8

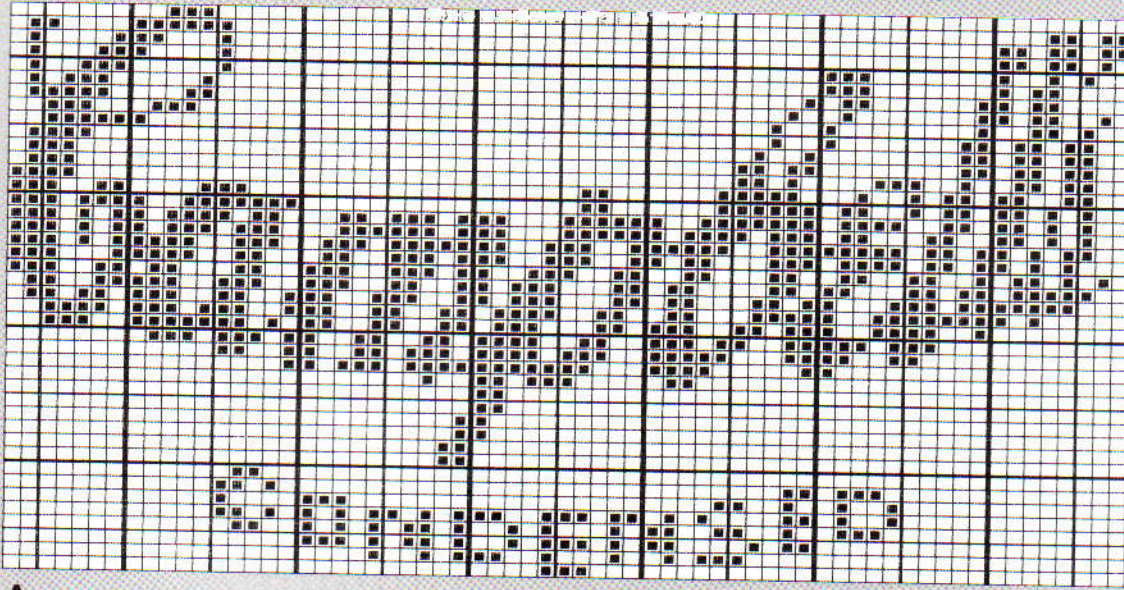

A

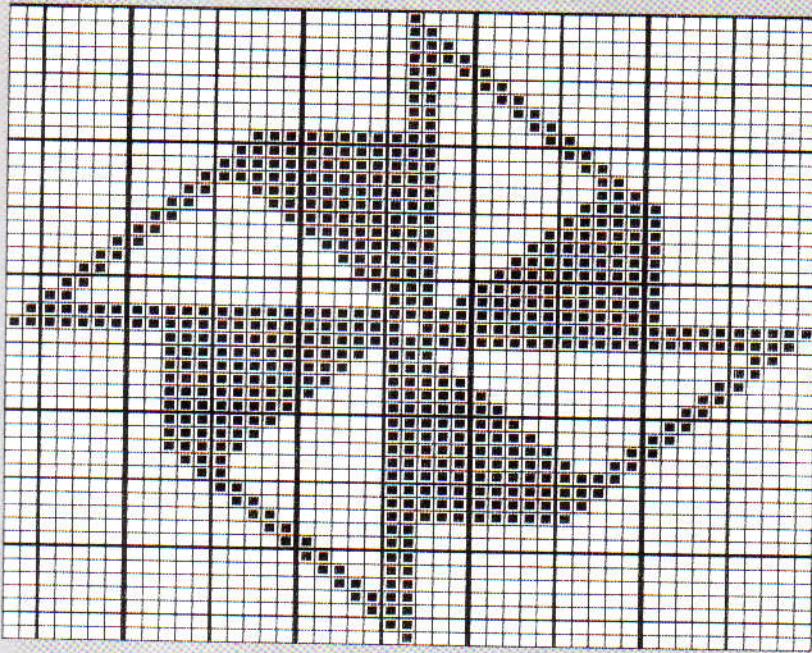

B

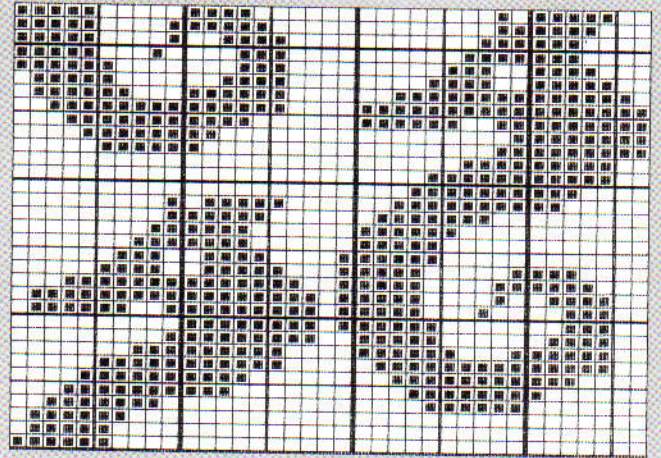

C

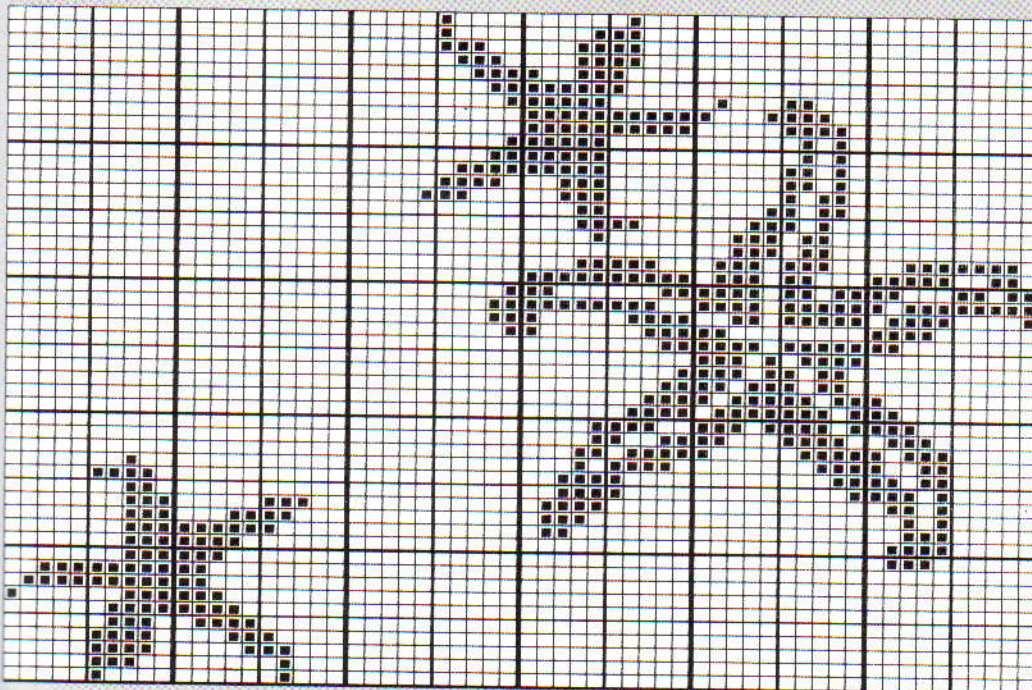

D

PATROONBLAD 9

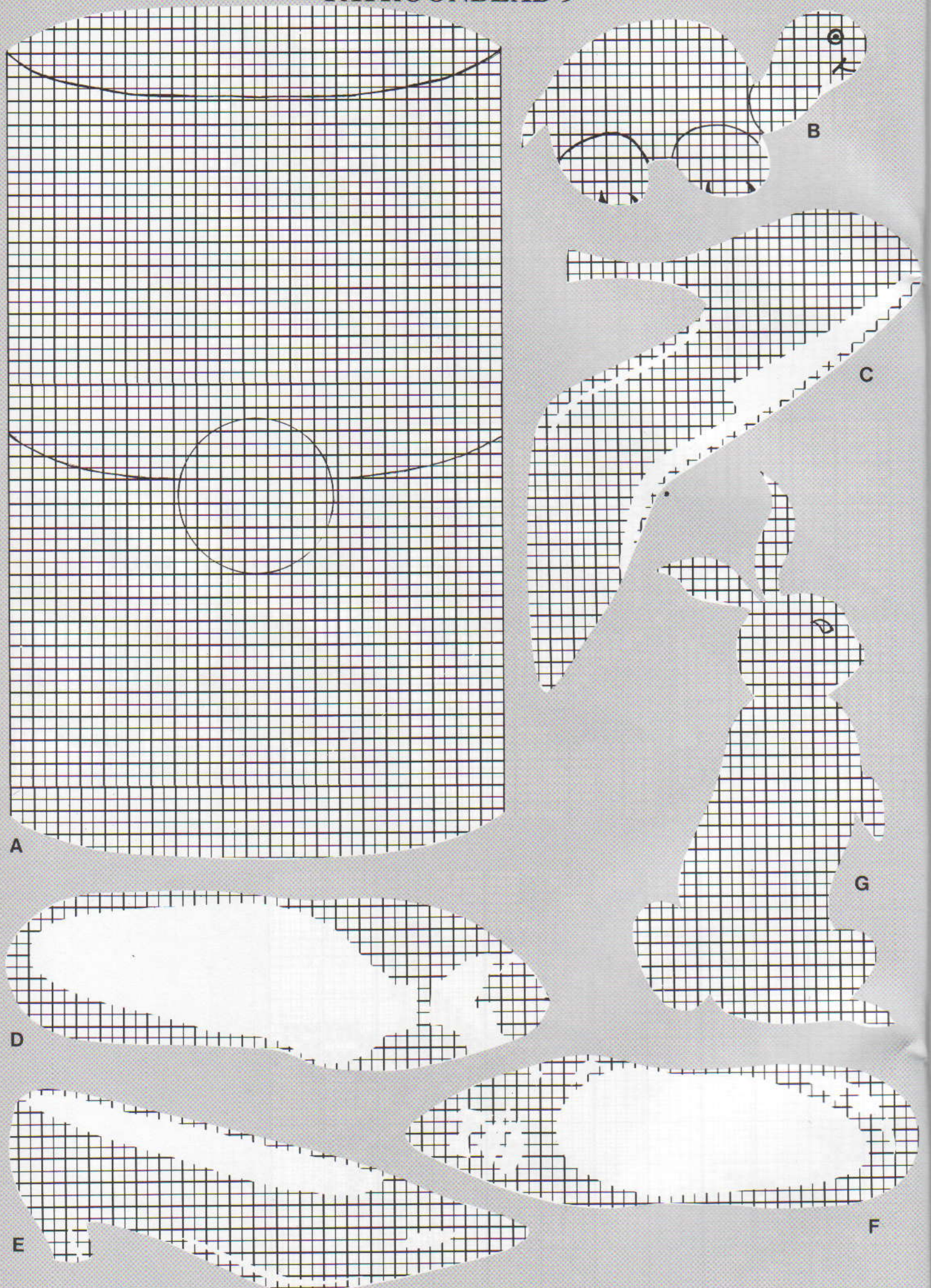

PATROONBLAD 10

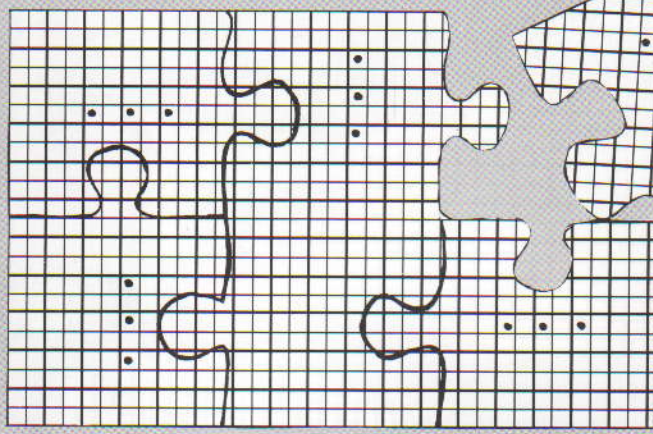

A

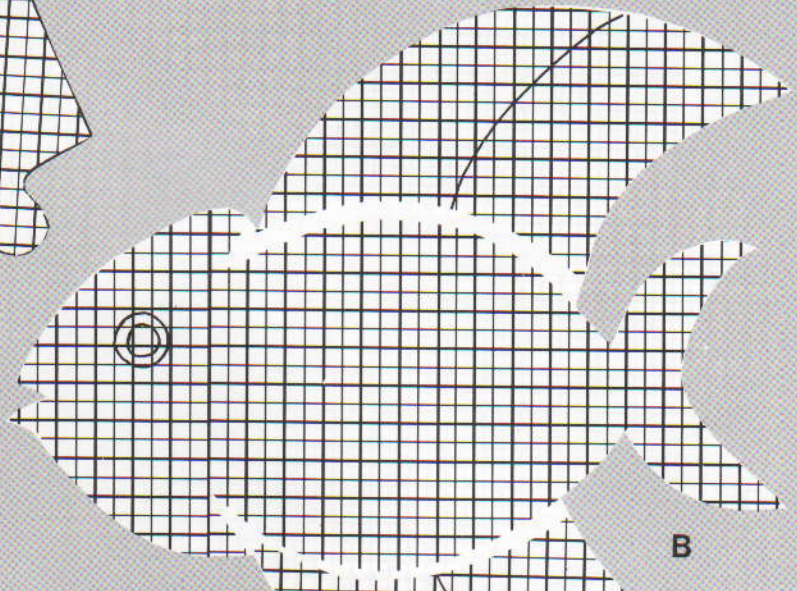

B

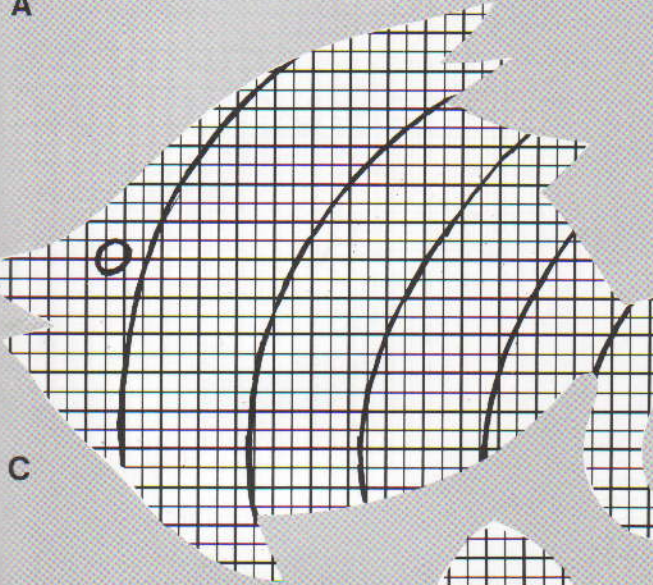

C

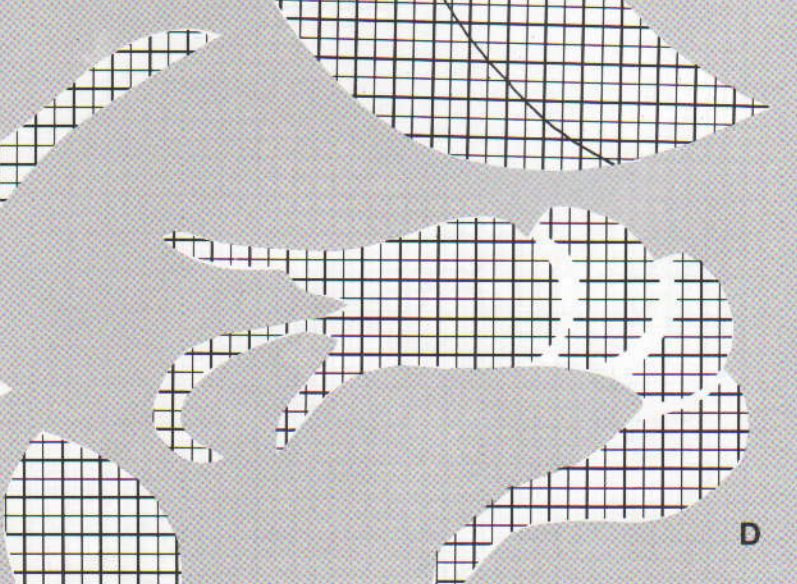

D

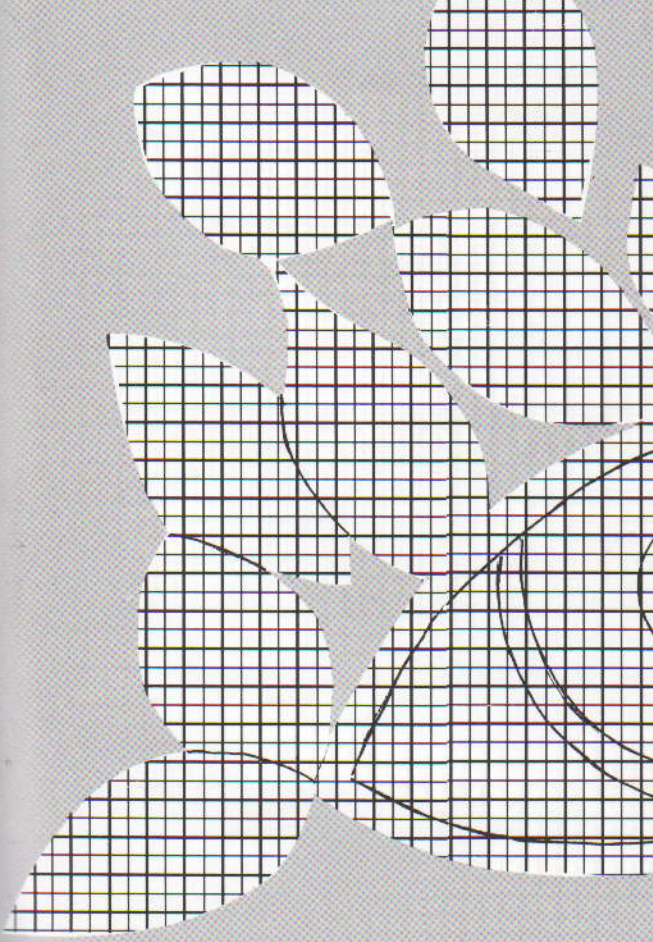

E

PATROONBLAD 11

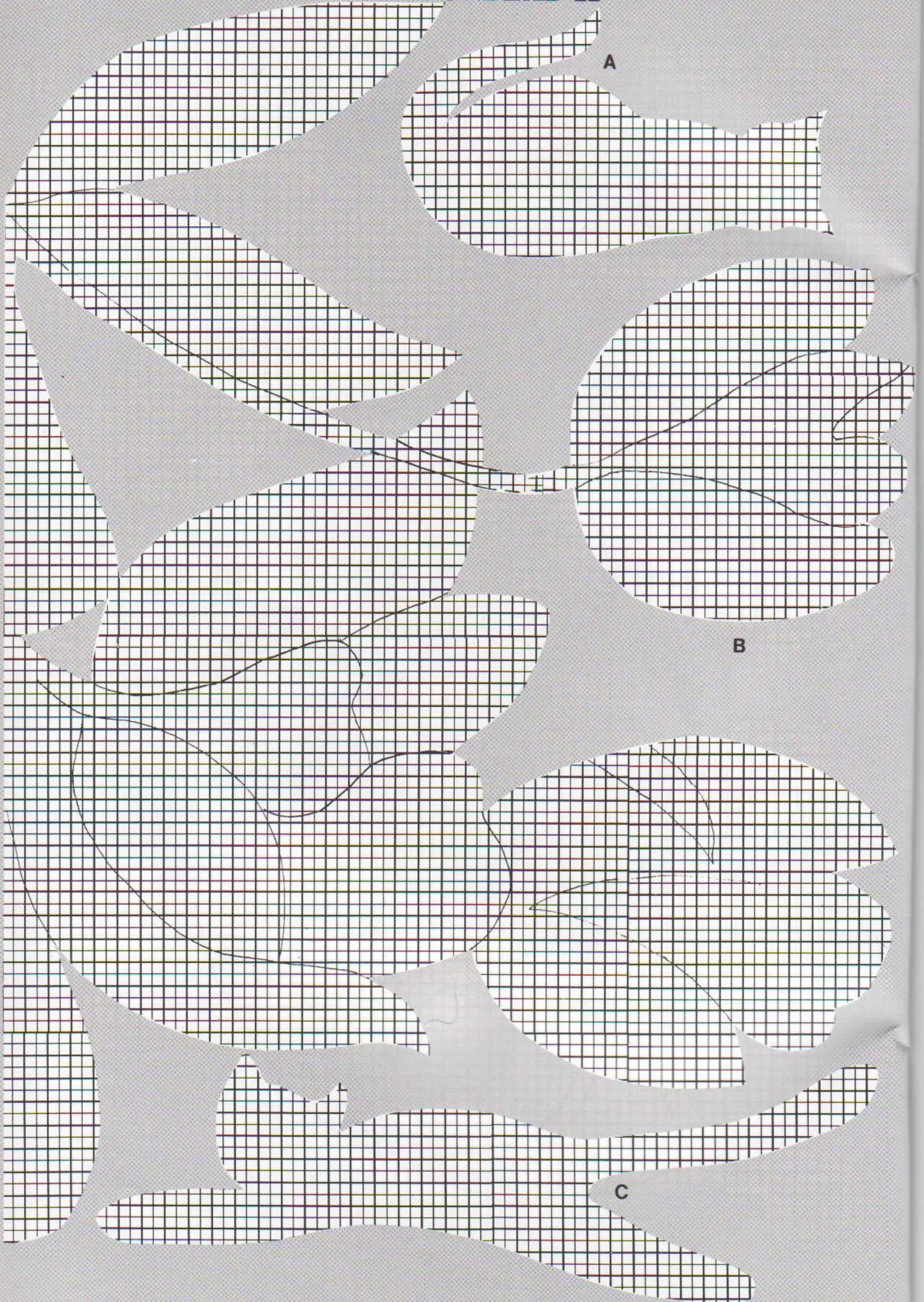

PATROONBLAD 12

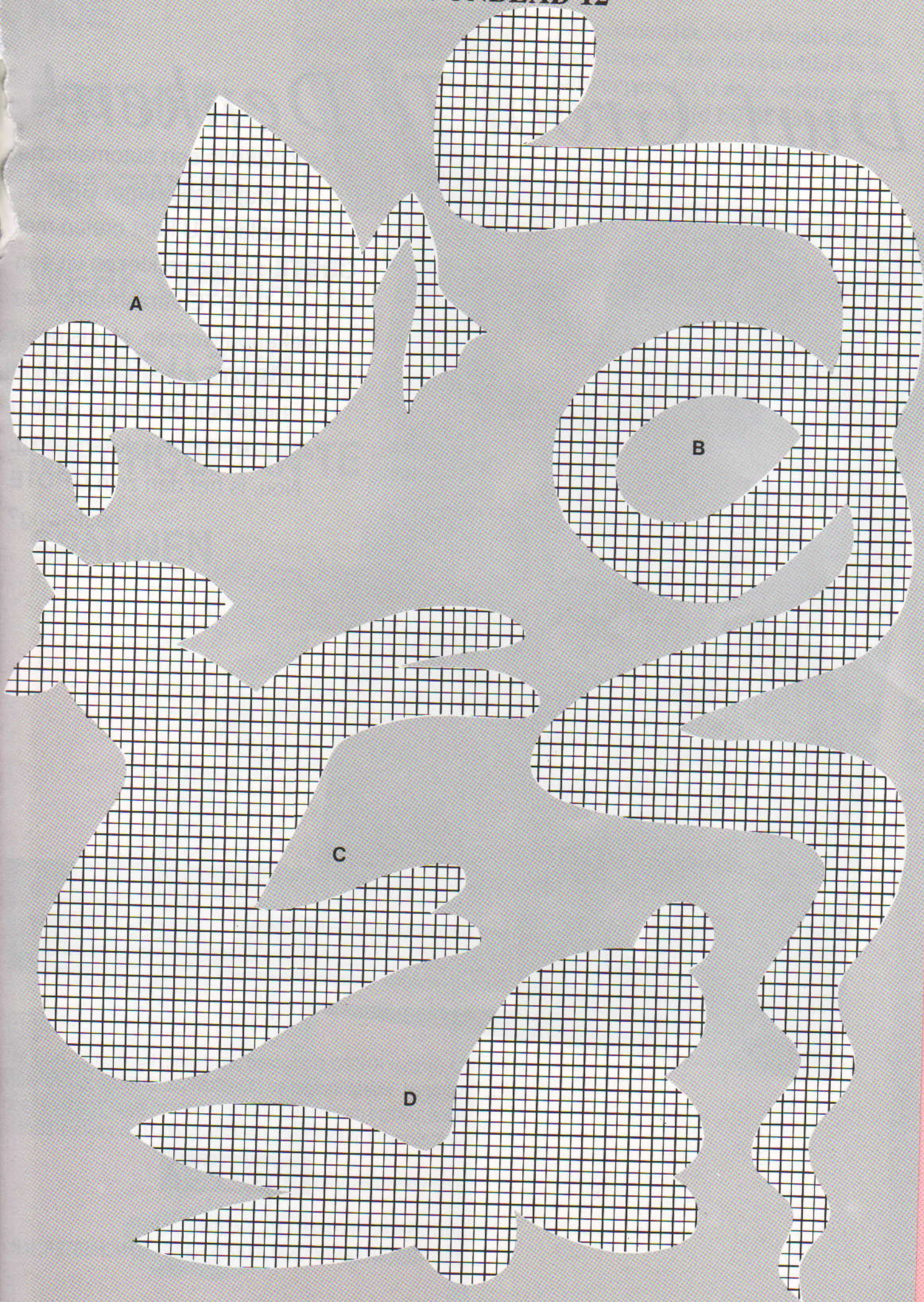

ANDY WARHOL

HOGE PRIESTER VAN DE POP-ART

Is het kunst of is het gewoonweg oplichterij? Rijen met blikjes soep van Campbell, felgekleurde afbeeldingen van Marilyn Monroe, diverse afbeeldingen van geweren, dollarbiljetten en flesjes Coca-Cola. In het oog springende schilderijen, schreeuwende kleuren, alledaagse voorwerpen en bekende gezichten, groot en kleurrijk. En niet zomaar een paar, maar massa's ! Dat is de stijl van de Amerikaanse pop-art kunstenaar Andy Warhol en dit alles vormt het thema dat we hebben gekozen voor deze kollektie. De meningen over Andy Warhol zijn lange tijd verdeeld geweest.



Andy Warhol drukte vaak een basismotief herhaaldelijk af en veranderde het dan totaal met kleine details. We hebben het overbekende gezicht van Marilyn Monroe voor een enkel motief gebruikt en de lippen en oogschaduw opgeborduurd voor een soortgelijk effect. Werkbeschrijving in het middengedeelte, patr. 13.

Was hij een genie, die een revolutionaire benaderingswijze van kunst had uitgedacht, waarbij hij steeds opnieuw bekende afbeeldingen gebruikte en hier slechts kleine, subtiële veranderingen in aanbracht, om aldus nieuwe werken te produceren ? Of was het een charlatan die zijn zakken vulde over de ruggen van de gemeenschap van New York in de 60er jaren, welke bereid was zich open te stellen voor creaties die volstrekt niets van doen hadden met de gangbare kunstvormen ?

Hoe dan ook, Warhol werd een cultfiguur in zowel de film- als de kunstwereld, zonder echter ooit iets van zijn eigen persoonlijkheid en karakter bloot te geven. Hij wordt ook wel gezien als een van de meest ondoorgrondelijke kunstenaars aller tijden. Volgens Warhol zelf hebben zijn werken geen diepere betekenis: "Indien u alles over Andy Warhol wilt weten, kijk dan gewoon oppervlakkig naar mijn schilderijen, mijn films en mijzelf; u ziet dan precies wie ik ben. Er zit verder niets achter". Zelfs zijn geboortedatum staat niet exakt vast. Men schat dat deze datum rond 6 augustus in een van de jaren tussen 1927 en 1930 moet liggen. In interviews ging hij nooit in op vragen over zijn persoonlijke achtergrond.

"Wat ik zeg, is toch maar verzonnen en bovendien vertel ik elke keer weer wat anders, wanneer ze me dergelijke vragen stellen", zei hij altijd.

Wat men echter wel, zij het niet zonder moeite, te weten is gekomen, is dat hij werd geboren als Andy Warhola, de zoon van Tsjechische ouders, die zich hadden gevestigd in Philadelphia, waar zijn vader werk vond als mijnwerker. Zijn moeder, die Julia heette, vertelde ooit eens dat Andy als kind verzet was op het uitknippen van plaatjes uit stripboeken en dat hij deze ook graag zelf tekende. Na eerder huis aan huis met de vrachtwagen fruit verkocht te hebben en enige tijd gewerkt te hebben als etaleur in een warenhuis in Pittsburgh, werd Warhol toegelaten tot het Carnegie Institute of Technology. In 1949 verhuisde hij naar New York, waar hij een tiental jaren werkte als grafisch kunstenaar - als modetekenaar en ontwerper van advertenties. Echt erkenning kreeg hij voor het eerst in 1957 toen hem een prijs werd toegekend voor een reclamestunt in de vorm van een reusachtige schoen.

Warhol begon pas in 1960 te schilderen en in het begin ging zijn voorkeur vooral uit naar reusachtige schilderijen van onderwerpen welke ontleend waren aan "grafische kunstwerken" of personages, die in die tijd erg populair waren - striphelden als bijvoorbeeld Dick Tracy, foto's van beroemde filmsterren en promotionele afbeeldingen van in massa geproduceerde consumptiegoederen.

Al snel vormden zijn werken, en die van zijn tijdgenoot Roy Lichtenstein, de basis voor een nieuwe kunstrichting, die "Pop-Art" werd genoemd - een rebellie tegen de, in die dagen bestaande, voorkeur voor abstract expressionisme.

Vervolgens begon Warhol het idee van her-

halingen toe te passen, hetgeen sindsdien een van zijn meest karakteristieke handelsmerken is geworden: hetzelfde beeld, gezicht, krantenknipsel, dollarbiljet, dezelfde foto, steeds maar weer herhaald, van links naar rechts en van onderen naar boven.

Andy Warhol schilderde in feite graag die voorwerpen, die door de meeste mensen als saai en oninteressant werden ervaren - hij vond ze mooi: alledaagse voorwerpen die niemand een tweede blik waardig gunde. Het soepblikje van Campbell was een van zijn eerste successen. Hij schilderde ze per stuk, of twee naast elkaar, of honderden tegelijk, zowel open als dicht, al dan niet met loslatende etiketten.

"Ik houd van saaie dingen", zei Warhol. "Ik vind het mooi, wanneer voorwerpen steeds maar weer precies hetzelfde zijn".

Een ander voorwerp waar hij op viel, was het Coca-Cola flesje - hij schilderde rij na rij, zowel groen als bruin. De reden voor deze wijze van schilderen wilde hij desgevraagd wel geven: hij wilde graag een machine zijn.

"Ik vind dat eigenlijk iedereen een machine zou moeten zijn en dat alle mensen hetzelfde zouden moeten zijn", zei hij eens en hij noemde zijn ateliers dan ook "fabrieken", waar hij en zijn leerlingen hun kunstwerken in massa produceerden.

De werkbeschrijving voor de herentruï rechts vindt u in het middengedeelte, patr. 11.

Andy Warhol experimenteerde met allerlei vormen, kleuren en onderwerpen. De door hem gebruikte herhalingen vormen een uitstekende bron van inspiratie voor breimachinepatronen. Werkbeschrijving voor onderstaande trui in het middengedeelte, patr. 12.

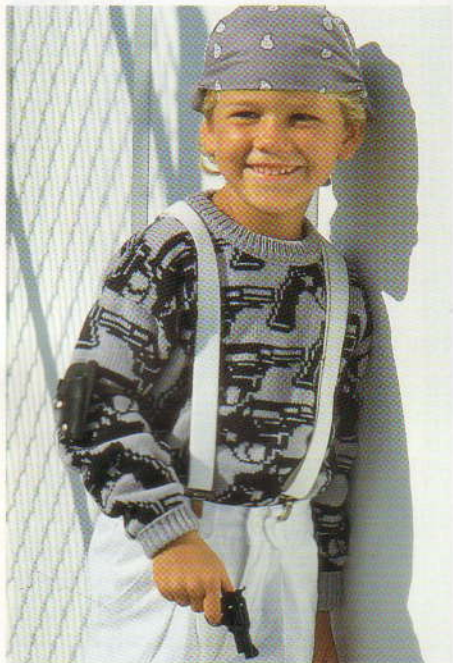
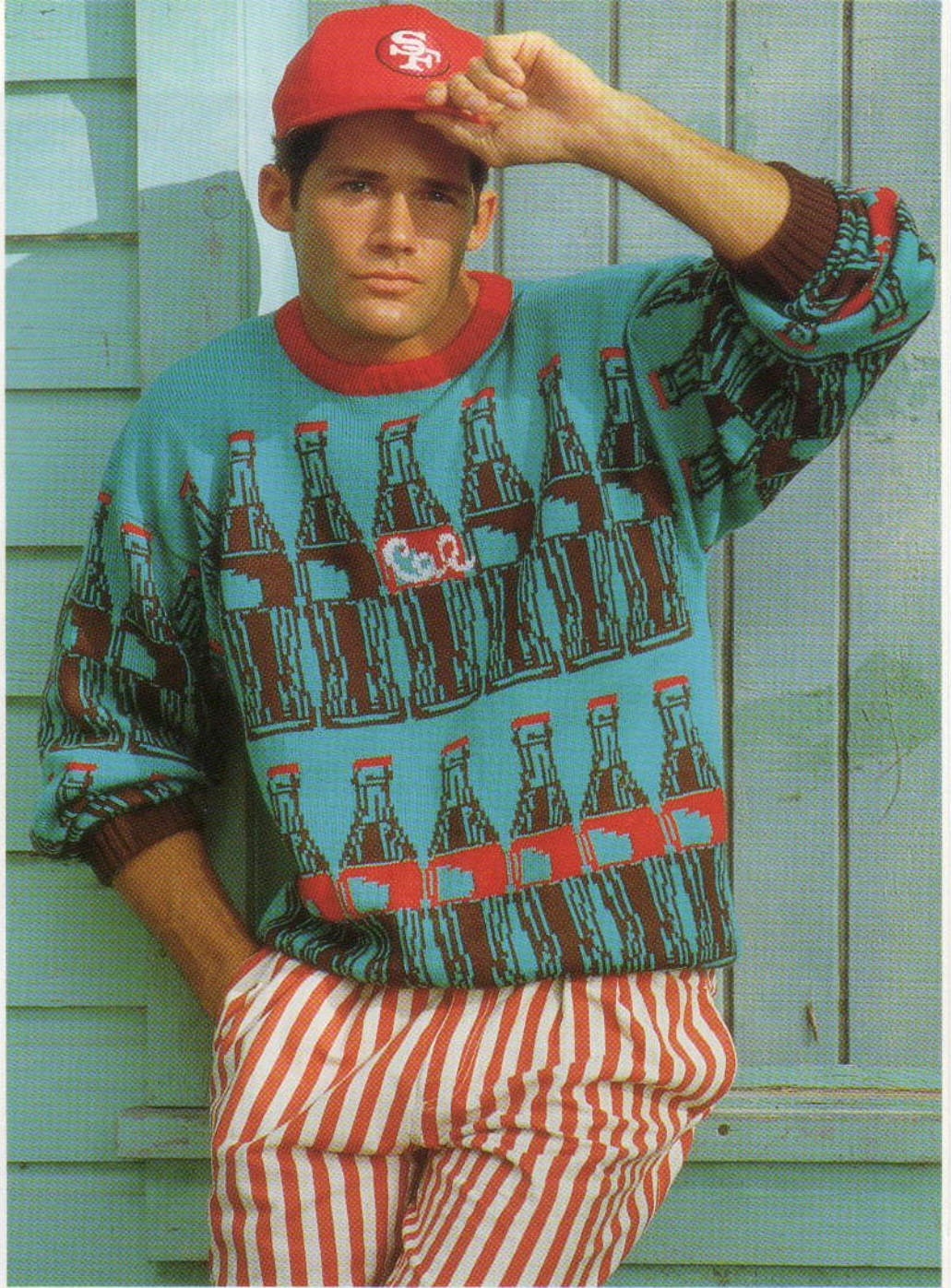



Ondanks zijn verlangen naar uniformiteit van mensen en schilderijen, was Warhol gefascineerd door het idee van bekendheid en roem, met name voor wat betreft de persoonlijkheden uit de filmwereld en de showbusiness van zijn generatie. Zo maakte hij bijvoorbeeld afbeeldingen van Marilyn Monroe, Jackie Onassis, Elizabeth Taylor, Liza Minelli, Elvis Presley, Mick Jagger en voorzitter Mao.

De beeldhouwwerken van Andy Warhol zijn niet minder controversieel dan zijn schilderijen. Ook hierbij werd het uitgangspunt gevormd door zijn thema's van alledaagse voorwerpen en herhalingen - zoals de rijen "Brillo" doosjes, die hij speciaal had gemaakt en die later te koop werden aangeboden voor 300 dollar per stuk!

In 1965 hing Warhol zijn schildersezal aan de wilgen, waarna hij zich ging bezighouden met het maken van films, en ook hier weer vormden herhalingen een hoofdthema - een van zijn meest karakteristieke producties bestond eenvoudigweg uit een opname van 8 uur van één zijde van het Empire State Building. Hij kwam hiertoe, omdat hij zo enorm werd geboeid door de spellingen van licht en schaduw op het gebouw gedurende een dag.

Vervolgens begon hij een nachtclub en verzorgde hij de reclame voor de popgroep "The Velvet Underground", welke een van de meest invloedrijke bands op het gebied van rockmuziek zou worden. Tenslotte riep hij het roddelblad "Andy Warhol's Interview" in het leven - alweer een nieuwe uitlaatklep voor zijn ideeën.

Maar het lijkt geen twijfel, dat Andy Warhol vooral door zijn schilderijen bekend is geworden en zal blijven. Deze zijn in feite bijna net zo herkenbaar als de werken van Picasso, Gauguin en Rembrandt. De vraag is alleen, of Warhol hier blij mee zou zijn geweest.

Zijn meest fameuze uitspraak is: "In de toekomst zal iedereen gedurende vijftien minuten wereldberoemd zijn".

Maar hijzelf is al veel langer beroemd en hoewel we zijn werken ook vandaag de dag nog als controversieel kunnen bestempelen, zullen ze nooit saai genoemd kunnen worden!

Andy Warhol was verzot op het omtoveren van alledaagse dingen - zijn schoenen spreken voor zich! Teken de schoen na en zoek er zelf een kleur bij. Werkbeschrijving in het middengedeelte, patr. 14.

Deze eenvoudige blikjesvorm wordt in intarsia gebreid, de rest wordt opgemaakt. Werkbeschrijving in het middengedeelte, patr. 10.



STAP-VOOR-STAP

WERKEN MET DE BREIGELEIDER

Het gebruik van de breigeleider heeft vele voordelen. U heeft geen werkbeschrijving nodig en u hoeft ook niet op zoek te gaan naar een bepaald soort garen dat in de patronen is aangegeven – u heeft dus ook geen excuus meer voor het niet opmaken van al het, in de uitverkoop gekochte, garen en voor wat ontwerp betreft, heeft u praktisch geen beperkingen. Patronen kunt u zowel recht op als schuin breien voor het verkrijgen van een speciaal effect en verder kunt u intarsia afbeeldingen op het transparant tekenen, waardoor u geen ingewikkelde teltekeningen meer hoeft te raadplegen. De breigeleider kan gebruikt worden in combinatie met alle standaard fijnbreiers (4,5 mm) en grofbreiers (9 mm). In dit artikelen behandelen we alleen de fijnbreier.

Wanneer u gebruik maakt van een breigeleider, hoeft u niet te kiezen voor een bepaalde steekgrootte. Dit in tegenstelling tot een werkbeschrijving, waarbij aangegeven is, welk garen u moet gebruiken, etc. U hoeft alleen maar de breigeleider in te stellen in overeenkomst met het gemaakte proeflapje. Voordat u met het eigenlijke breiwerk begint, moet u namelijk altijd eerst zo'n proeflapje maken, of u nu gebruik maakt van een breigeleider of niet. Wanneer u breit volgens een werkbeschrijving, dan zal de ontwerp(st)er u een steekgrootte adviseren, die naar haar/zijn mening geschikt is voor het betreffende garen. Wilt u echter gaan breien met een breigeleider, dan bent u niet gebonden om een bepaald soort garen te gebruiken, maar u moet dan wel zelf bepalen, welke spanning past bij het gekozen garen en ontwerp. Probeer gewoon een aantal mogelijkheden uit door een lange lap te breien, waarbij u bijvoorbeeld om de 20 toeren de steekgrootte wijzigt. Haal hierna het breiwerk van de machine en controleer het nauwgezet. U zult dan zien dat sommige stukken te los, en andere stukken weer te vast zijn gebreid, maar dit is de beste methode om te bepalen welke steekgrootte voor u het meest geschikt is. De zekerheid dat u een kledingstuk gaat breien, waar u tevreden over zult zijn, is zeker de tijd en de moeite van het uitproberen waard. Wanneer u eenmaal een proeflapje heeft gebreid, behandel het dan op dezelfde wijze als u zult doen met het te breien kledingstuk. Bent u van plan om het kledingstuk te persen, te wassen of chemisch te reinigen, doe dan hetzelfde met het proeflapje. Hoe groter het proeflapje, hoe nauwkeuriger u de afmetingen kunt vaststellen. Ons advies is, dat u een proeflapje breit van 100 steken en 100 toeren, en wel volgens onderstaande werkwijze:

STAP 1 – Zet met het gekozen garen, stekenpatroon en steekgrootte over 100 naalden op in het midden van het naaldenbed. Brei nu 20 toeren. Ga hierna over op restgaren – kies hetzelfde soort garen maar van een kontrasterende kleur – en brei 2 toeren. Zet de toerenteller op 000 en brei 30 toeren met het hoofdgaren. Schuif de 21ste naald aan beide zijden van "0" naar voren, waardoor de steek achter de open naaldtong valt – deze 2 naalden staan aangegeven op de naaldindingsstrip. Neem twee aparte draden restgaren en leg deze in de naaldtongen. Houd het restgaren niet te strak, maar wel stevig vast met één hand en trek de naald terug, zodat de steek over de nu gesloten naaldtong glijdt en het restgaren op de plaats van de steek een lusje vormt.

STAP 2 – Brei vervolgens weer 30 toeren. Ga hierna over op restgaren en brei 2 toeren. Brei nu weer 20 toeren met het gekozen garen, stekenpatroon en steekgrootte en kant af. Laat het proeflapje nu zo'n 24 uur liggen, zodat het zijn uiteindelijke vorm kan gaan aannemen. Hoe langer u het lapje laat liggen, hoe nauwkeuriger de overeenkomst met het te breien kledingstuk zal zijn. Indien u van plan bent om het kledingstuk te persen, te wassen of chemisch te reinigen, dat moet u dat eerst ook doen met het proeflapje.

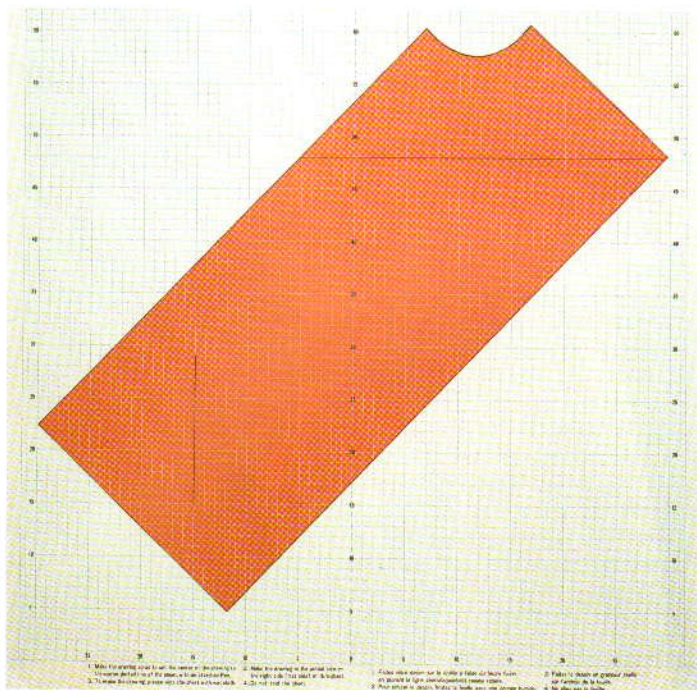

STAP 3 – Gedurende de tijd dat het proeflapje "rust" en zo zijn uiteindelijke vorm aanneemt, kunt u het patroon voorbereiden en de breigeleider op de machine zetten. Teken het patroon op het transparant. U kunt het beste eerst alle delen op papier tekenen. Hierdoor kunt u ze goed bewaren en kunt u ze vervolgens ook op diverse manieren gebruiken en/of wijzigen. Het vest op blz. 6 is een voorbeeld van een van de ontwerpmogelijkheden met de breigeleider – de schuine pas breit u door de vorm eenvoudigweg in een bepaalde hoek op het transparant te tekenen en daarna strepen te breien.

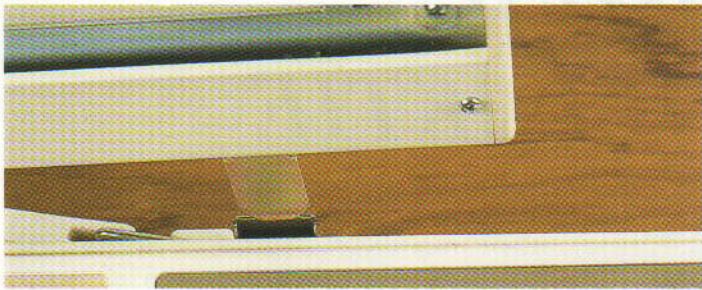

STAP 4 – Neem de steunen en schuif deze in de daarvoor bedoelde houders onder bij de breigeleider. Steek de steunen in de speciale openingen aan de achterzijde van de breimachine.

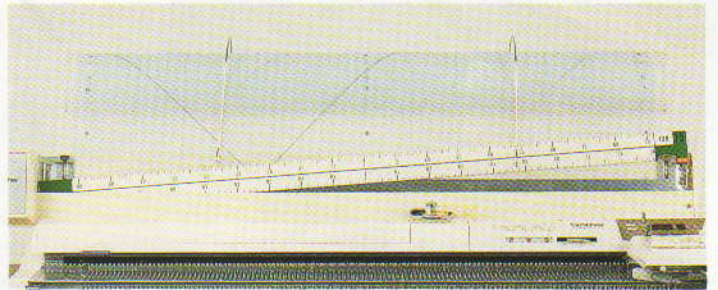

STAP 7 – Ga uit van de 40 steken en kies de juiste stekenmaatschaal – op de buitenzijde van de transporthouder ziet u een schaalverdeling. Plaats de stekenmaatschaal in de juiste positie.



STAP 5 – Breng nu de transparantgeleiders aan, één links en één rechts aan de achterzijde van de breigeleider. Rol het transparant van boven naar beneden, met de glimmende zijde naar binnen gekeerd. Schuif het transparant in de geleiders. Pak het uiteinde van het transparant vast, trek het voorzichtig naar beneden, houd het goed recht en zorg dat de perforaties over de tanden van het wiel-tje aan de linkerzijde vallen. Schuif nu het uiteinde van het transparant met behulp van de transparant-regelknop aan de rechterzijde in de gleuf over de lengte van de breigeleider. Draai vervolgens het linkertoevoerwiel kloksgewijs door, zodat het transparant zó ver naar voren komt, dat de onderlijn van het kledingstuk gelijk valt met de gleuf.



STAP 8 – Links van de breigeleider vindt u de toerenregulators. Druk de koppelingknop in en stel de cm- (boven) en de mm-regulator (onder) in op de afmeting van 60 toeren.

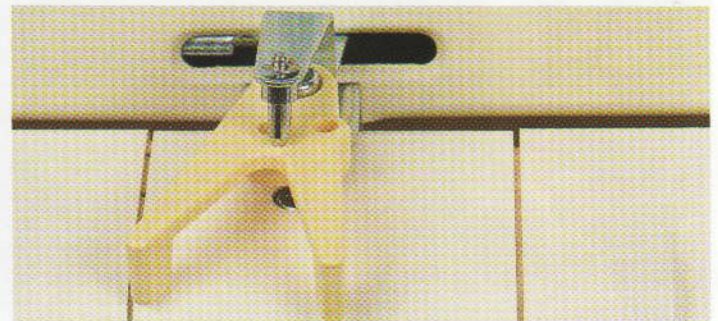

STAP 9 – Zet het pennetje in het linkergaatje (fijnbreistand). Zet tenslotte de transmissie voor de breigeleider aan de linkerzijde van de breislede op de B-stand.

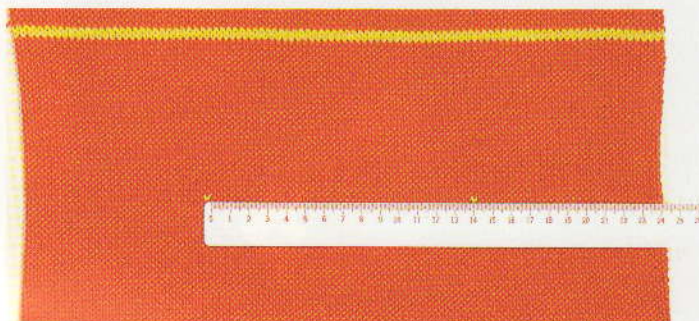

STAP 6 – Pak hierna het proeflapje en meet met behulp van de bijgeleverde lineaal, aan de averechte zijde van het lapje, de afstand tussen de twee restgarenlusjes – 40 steken. Meet vervolgens de afstand tussen de twee bovenste en onderste toeren die met restgaren zijn gebreid – 60 toeren.

ZOMER- KOLLEKTIE

Wanneer u eenmaal een basismodel heeft in de juiste maat, dan kunt u dit voor praktisch alle steken gebruiken. We hebben een eenvoudige klassieke trui met ronde hals genomen en deze achtereenvolgens in intarsia, enkelvoudige motieven, noors en gestreepte tricotsteek gebreid. Indien u gebruik maakt van de breigeleider, dan kunt u uw hart ophalen aan het naar wens verwisselen en combineren van onze ontwerpideeën.

Links – Gebruik het “oog”-ontwerp van patroonblad 10 en maak naar eigen inzicht cirkels en strepen – werkbeschrijving in het middengedeelte, patr. 16.

Onder – Maak een sjabloon van de “puzzelstukjes”, teken ze waar u ook wilt op het transparant en maak zo uw eigen versie van deze fantasievolle trui – werkbeschrijving in het middengedeelte, patr. 15.

Rechtsboven – Dankzij deze enkelvoudige molenmotieven in verschillende kleuren bent u met dit klassieke ontwerp weer helemaal bij de tijd – werkbeschrijving in het middengedeelte, patr. 15.





Uiterst rechts – Een klassiek ontwerp met eenvoudige strepen, wie vindt dit niet mooi? Werkbeschrijving in het middengedeelte, patr.15.

Rechts – Een avontuurlijk ontwerp, waarbij het voorpand in intarsia en de mouwen in noors zijn gebreid. De ronde hals wordt gebreid met gebruikmaking van de E-stand en vervolgens afgewerkt met een boordpatroon – werkbeschrijving in het middengedeelte, patr. 15.



EEN STREEPJE VOOR!

Een leuke streepjestrui van comfortabel katoen voor een dagje uitwaaien. U kunt deze kledingstukken alleen met strepen breien of, ter afwisseling, met intarsia diermotiefjes in afstekende kleuren.





De werkbeschrijving voor de damestrui (uiterst links) treft u aan in het middengedeelte, patr. 17; die voor het jongens- en meisjespakje in het middengedeelte, patr. 18 en 19.

STEEK-0-THEEK

Kies een intarsia of noors ontwerp "van de bodem van de zee" en dekoreer de trui met kralen. De patroonbladnummers voor de stekenontwerpen zijn als volgt: A - 7 (B), B - 4 (B), C - 10 (B), D - 8 (D), E - 4 (C), F - 6 (F), G - 8 (C) en H - 10 (C en D).

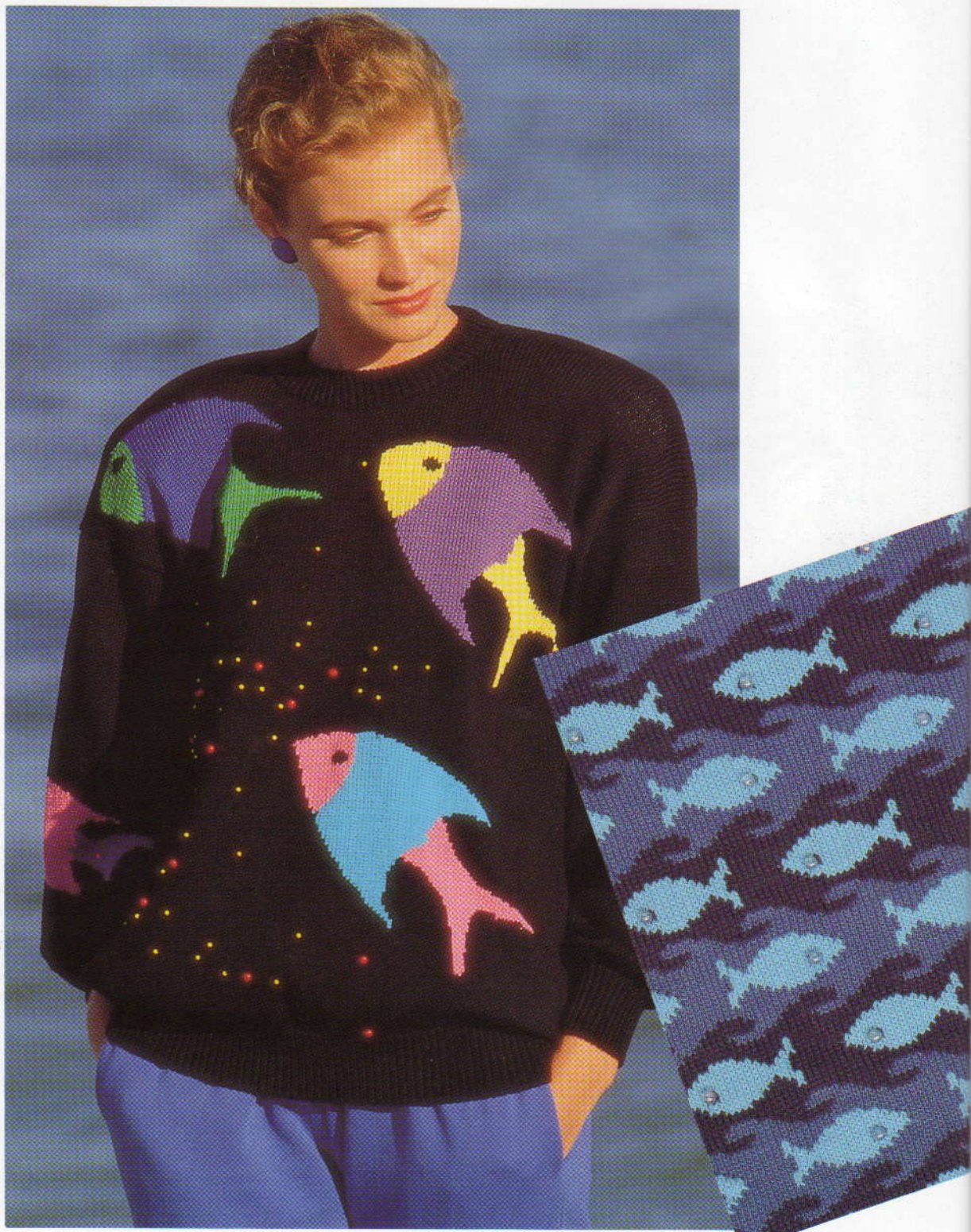

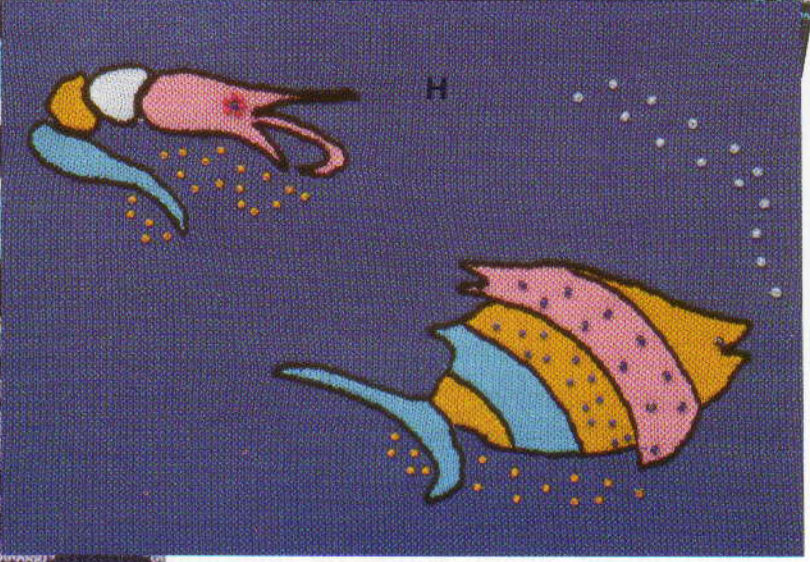
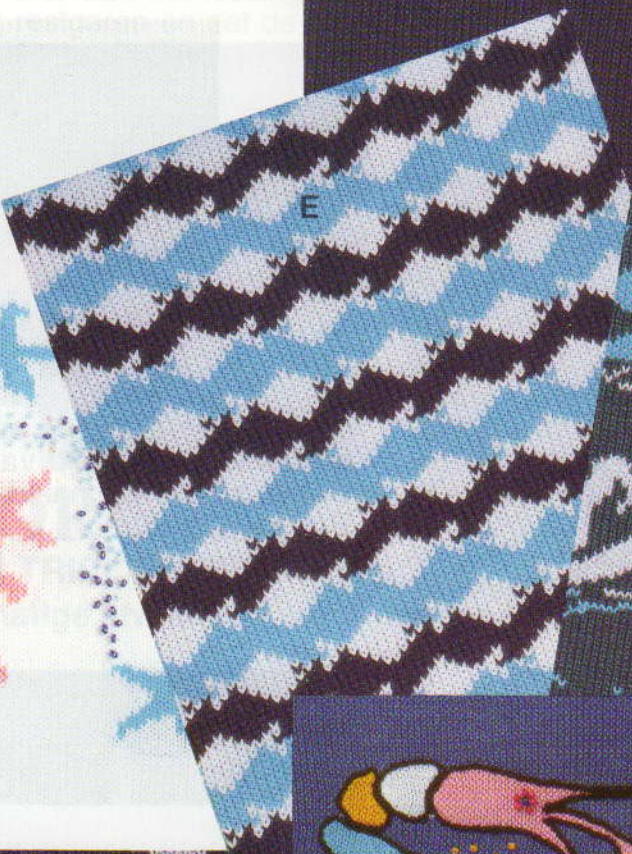
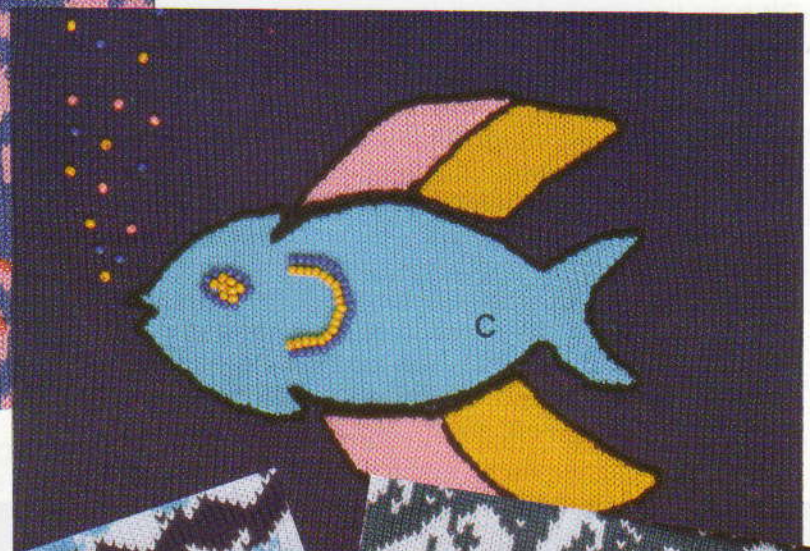

STAP-VOOR-STAP

KNOOPSGATEN IN TRICOTSTEEK

Methode A – (automatische afwerking)

Dit type knoopsgat wordt in een zoom gebreid en hebben we toegepast bij de schouderopening van de damestrui op blz. 22. Het kan echter ook zeer goed worden gebreid in de voorsluiting van een jasje of vest, waar een knoopsgatenbies in tricotsteek is vereist. De knoopsgaten worden ook bij deze methode in twee afzonderlijke delen gebreid, één aan weerskanten van de zoom, maar beide bevinden zich horizontaal ten opzichte van het breiwerk. Knoopsgaten worden normaal gesproken gelijk verdeeld over de knoopsgatenbies. U moet dus eerst hun positie berekenen, voordat u met breien begint – bepaal eerst hoe breed (aantal toeren) de knoopsgatenbies moet zijn.

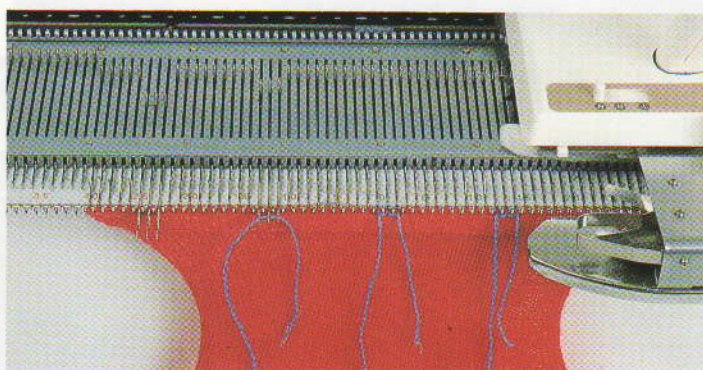

STAP 1 – Brei tot aan de toer, waar de knoopsgaten moeten komen. Schuif hierna alle benodigde naalden voor alle knoopsgaten naar de E-stand – in ons voorbeeld hebben we groepjes van drie naalden genomen. Maak vervolgens met de hand een nieuwe steek op de geselecteerde naalden.

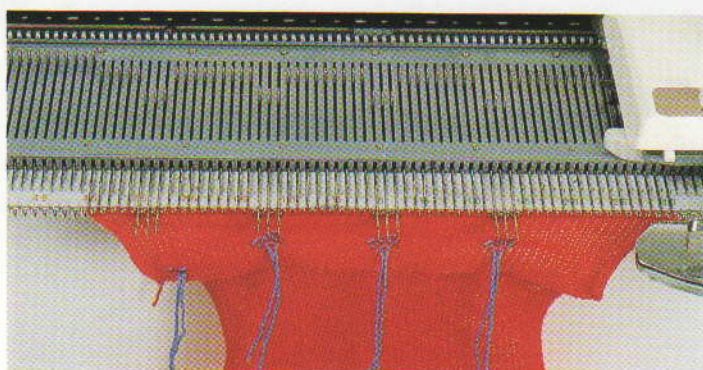

STAP 2 – Brei tot aan de vouwlijn. Vermeerder nu de steekgrootte, brei één toer en ga weer over op de oorspronkelijke steekgrootte. Brei nu verder tot de positie van de tweede helft van de knoopsgaten. Selecteer dezelfde groepjes naalden door ze naar de D-stand te schuiven en let erop dat de steken achter de naaldtongen glijden en de tongen open zijn. Neem vervolgens de 3 steken van de toer boven het restgaren op en hang ze in de open naaldkoppen.

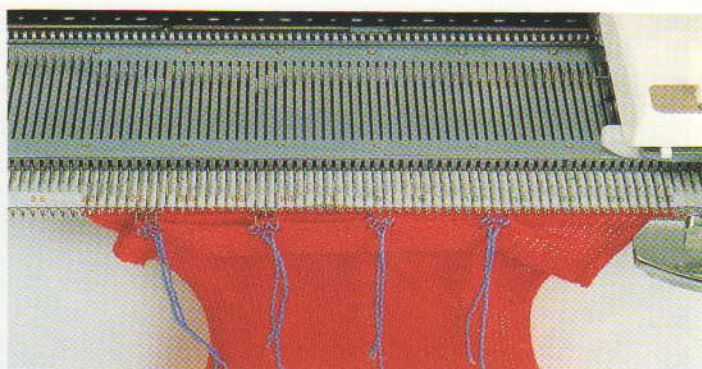

STAP 3 – Schuif nu de naalden één voor één naar de B-stand terug en zorg ervoor dat de steken in de naaldkoppen door de steken achter de naaldtongen worden getrokken en aldus één steek vormen.



STAP 4 – Neem een aparte draad hoofdgaren en kant elk groepje van de nieuw gevormde steken af; de lege naalden blijven gewoon op de B-stand staan.

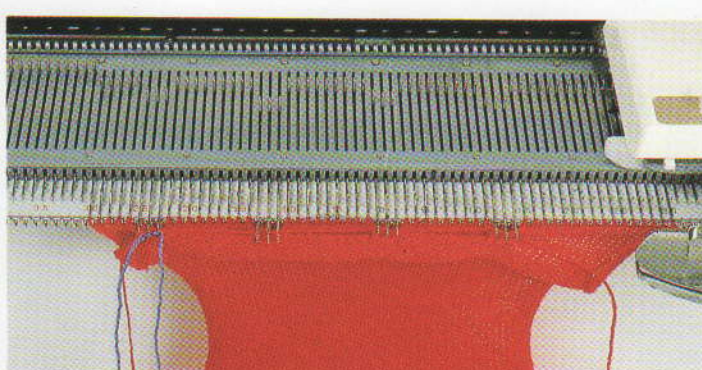

STAP 5 – Neem de steken onder het restgaren op, hang ze in de lege naaldkoppen en haal het restgaren uit het breiwerk.

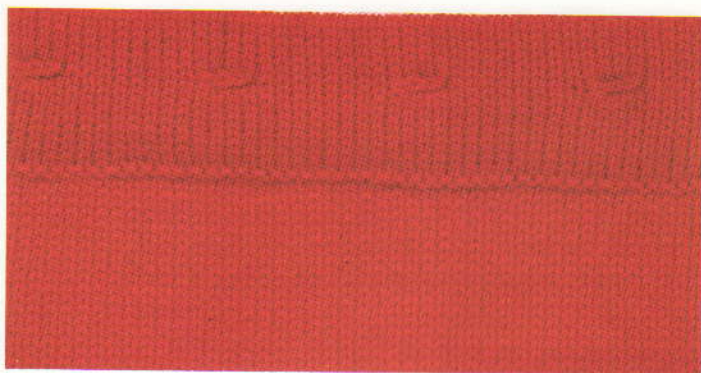

STAP 6 – Brei hierna verder, totdat de hele knoopsgatenbies klaar is. Nu kunt u kiezen uit drie mogelijkheden om de gebreide bies af te werken: – a) neem de eerste toer van de bies op, hang deze aan de naalden, vermeerder de steekgrootte, brei één toer en kant af, – b) kant af – u moet daarna de bies aan het kledingstuk zetten, of – c) brei met restgaren en zet de steken van de laatste toer die met hoofdgaren is gebreid, met een stikst. aan het kledingstuk vast.

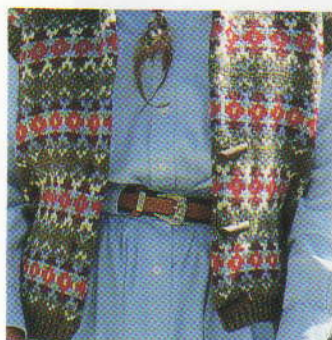

STAP-VOOR-STAP KNOOPSGATEN IN TRICOTSTEEK Methode B – (handmatige afwerking)

Elk afgewerkt knoopsgat van de vesten op blz. 4 en 5 bestaat in feite uit twee afzonderlijke, met twee steken gebreide, knoopsgaten. Ten opzichte van het kledingstuk zijn ze horizontaal gebreid, één in het beleg en één aan de voorzijde, beide op dezelfde toer. Wanneer het beleg naar binnen wordt geslagen, zullen de twee knoopsgaten samenvallen, waardoor er uiteindelijk één knoopsgat ontstaat. Wanneer het kledingstuk klaar is, moet u de knoopsgaten nog wel afwerken. Hoe u dit doet, hangt af van de grootte van het knoopsgat en de dikte van het garen. In ons voorbeeld hebben we een veel dünnere draad genomen en de twee eenvoudigweg samengenaaid, zodat de twee knoopsgaten precies over elkaar heenvallen.

Dit type knoopsgat kunt u met één, twee of meer steken breien, maar indien u meer dan twee steken toepast, dan moet u een aparte draad gebruiken en bij stap 1 met de hand afkanten.

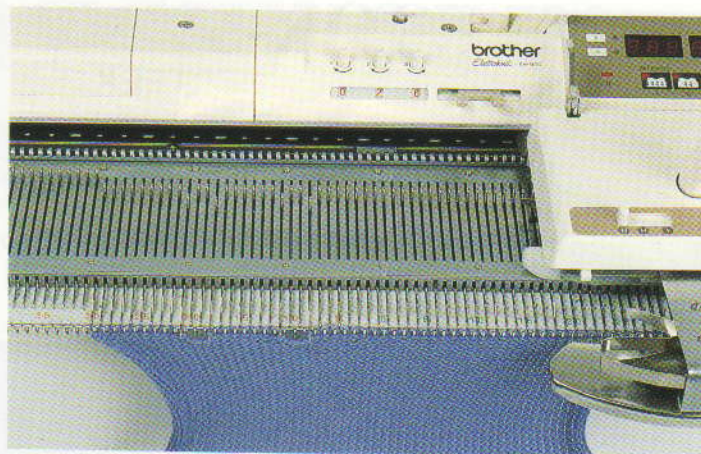

STAP 1 – *Brei tot aan de toer waar het knoopsgat moet komen. De knoopsgatsteken moet u naar buiten toe overbrengen op de naastliggende naalden, waarbij de lege naalden gewoon op de B-stand blijven staan.



STAP 2 – Brei nu één toer. De steken aan beide zijden van het knoopsgat zijn nu gebreid en de draad hangt in de lege naaldkopen.

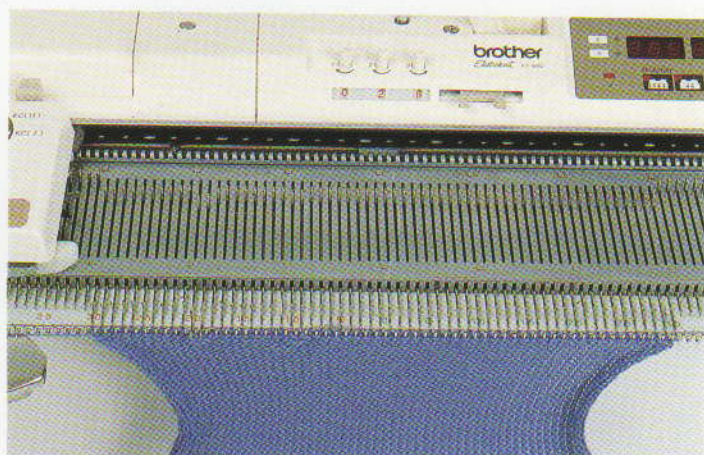

STAP 3 – Haal het garen uit de lege naaldkopen en maak met behulp van een hulpsnaal (in de vorm van de letter 'e') om de lege naalden.* Herhaal van * tot *.

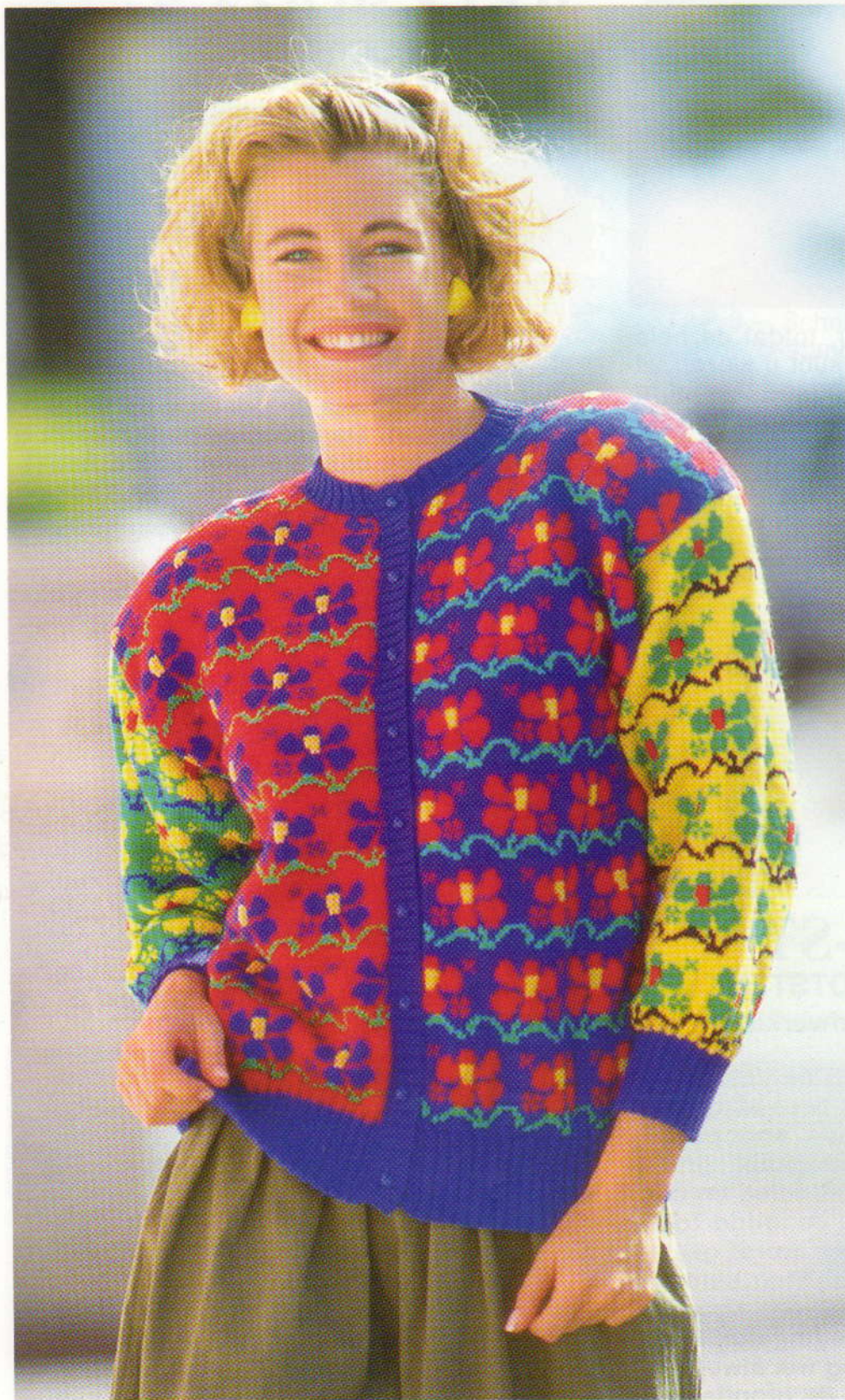

Een werkbeschrijving
voor dit "patchwork"
vest treft u aan in het
middengedeelte, patr. 22.

FLEURIG PATCHWORK!

Breng eens wat kleur in uw garderobe ! Door eenvoudigweg de achtergrondkleur van een kledingstuk te veranderen krijgt u bijvoorbeeld een heel ander effect. Het achterpand van ons noorse vest (links) wordt in twee gedeelten gebreid om het patchwork-effect na te bootsen, dat wordt verkregen door de voorpanden en mouwen met verschillende kleuren te breien. Een variatie op dit thema vormen enkelvoudige motieven op achtergronden van verschillende kleuren.

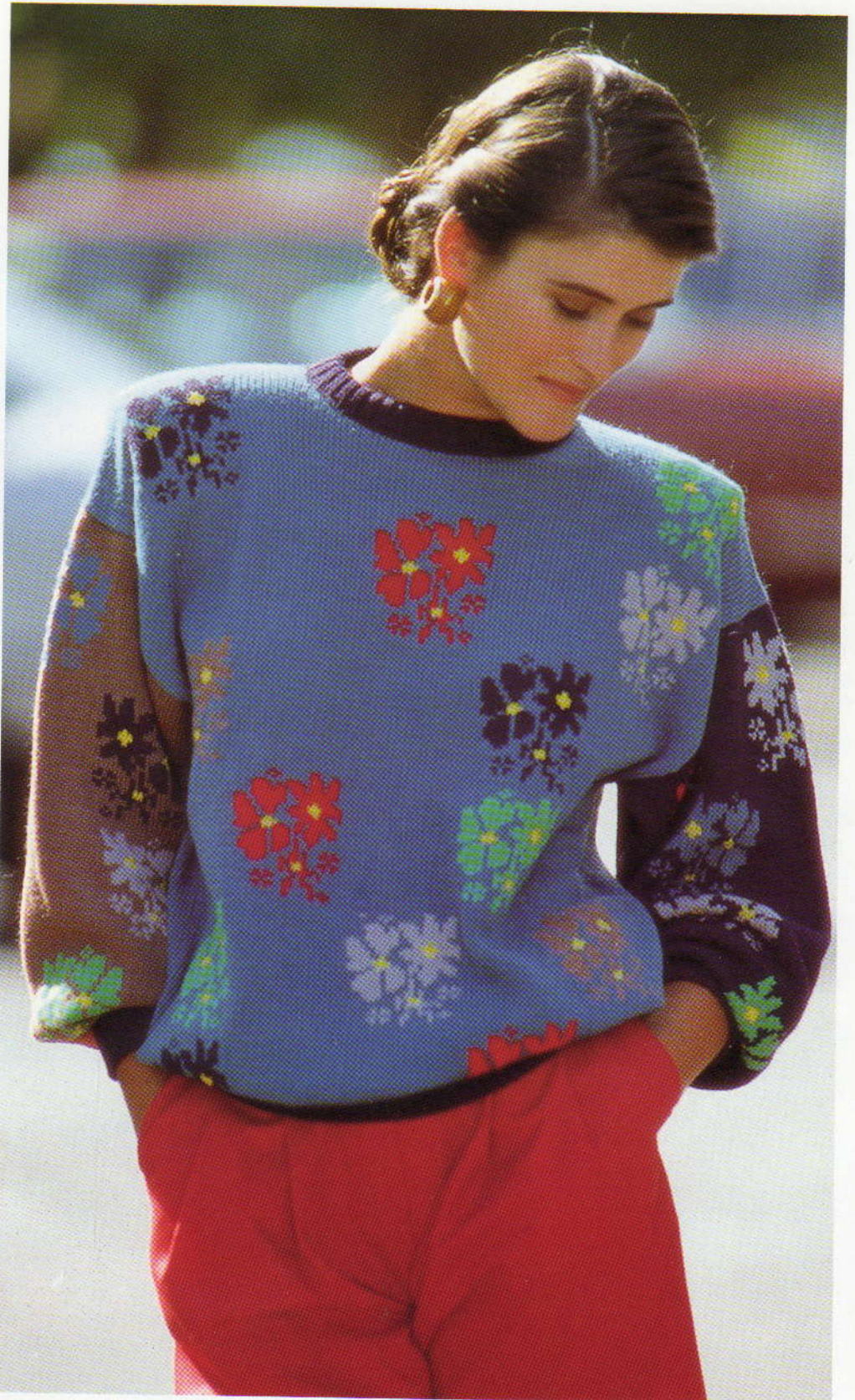

Een werkbeschrijving voor deze trui treft u aan in het middengedeelte, patr. 21.

Een relatie zonder problemen

Mooi van lijn ... ziet er goed uit ... ik hou van wit en grijs. Misschien iets te modern, maar aan de andere kant is de hedendaagse technologie onweerstaanbaar! Hij loopt soepel en heeft aandacht voor detail; wij voelen elkaar aan. Vanavond ga ik hem aan mijn moeder voorstellen, ik kan bijna niet wachten! Na al die jaren ... eindelijk een overlock-machine waarmee je voor de dag kunt komen!

*Eenvoudig
en toch
geraffineerd*

BROTHER HOMELOCK M760DE

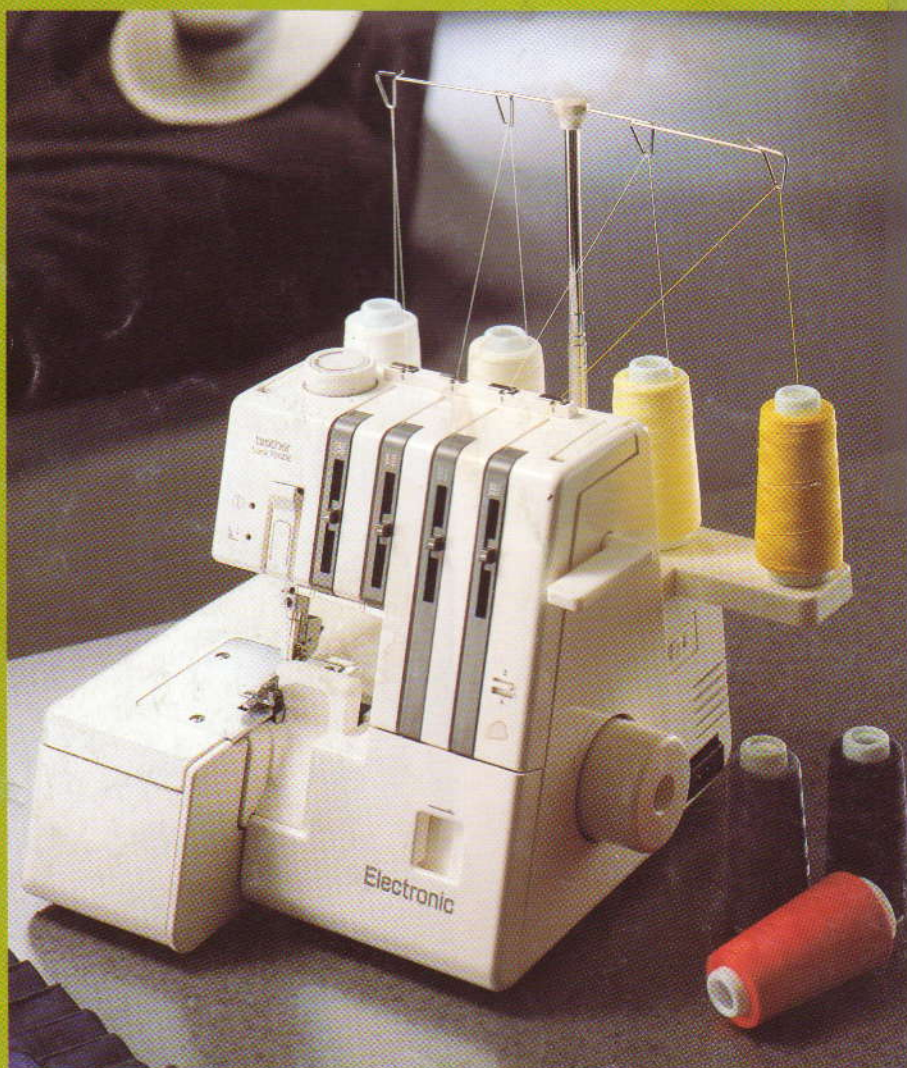
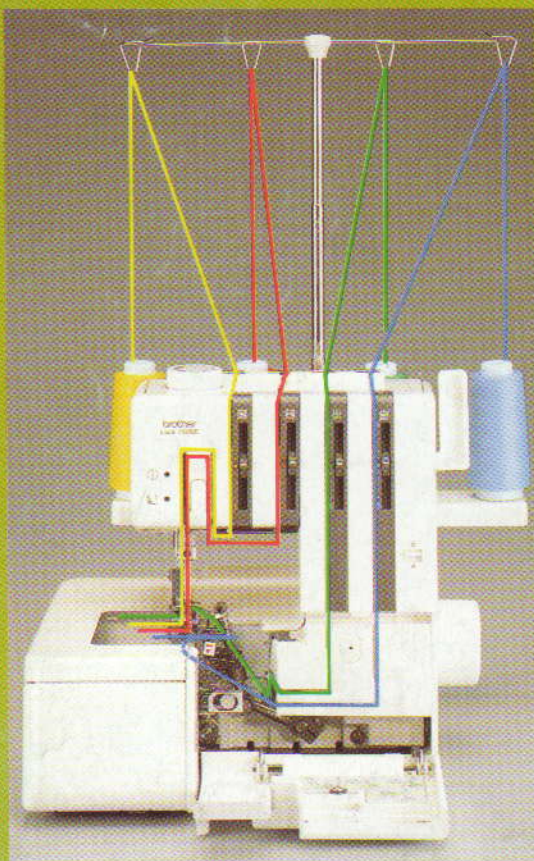

Maak vandaag nog een afspraak met uw dealer voor een demonstratie van de **BROTHER HOMELOCK M760DE**

brother

BROTHER INDUSTRIES LTD., NAGOYA, JAPAN.