

brother.

Diskettenstation für 3,5 Zoll/Disketten

FB-100

Bedienungsanleitung

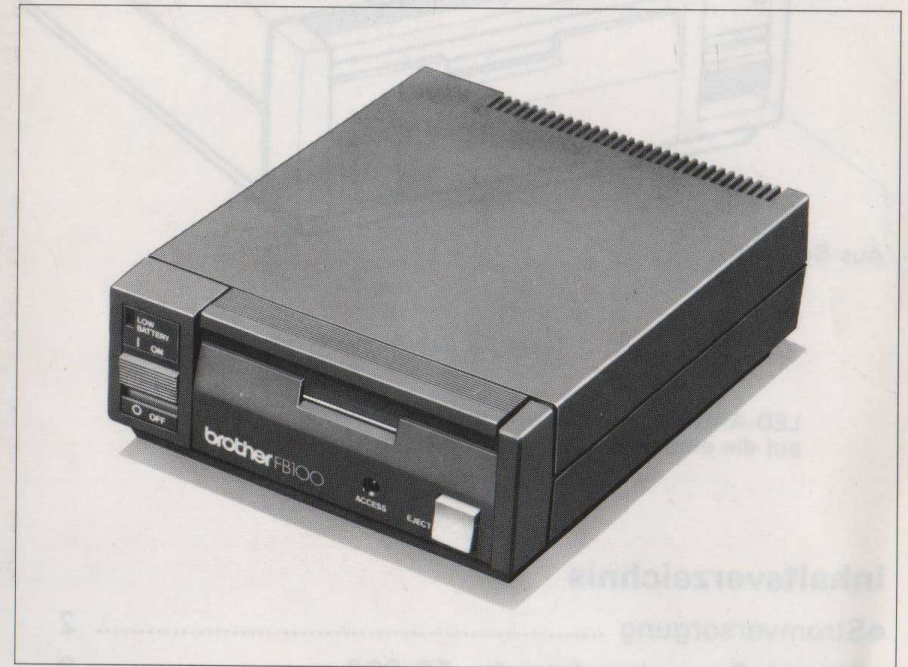

Funktionselemente

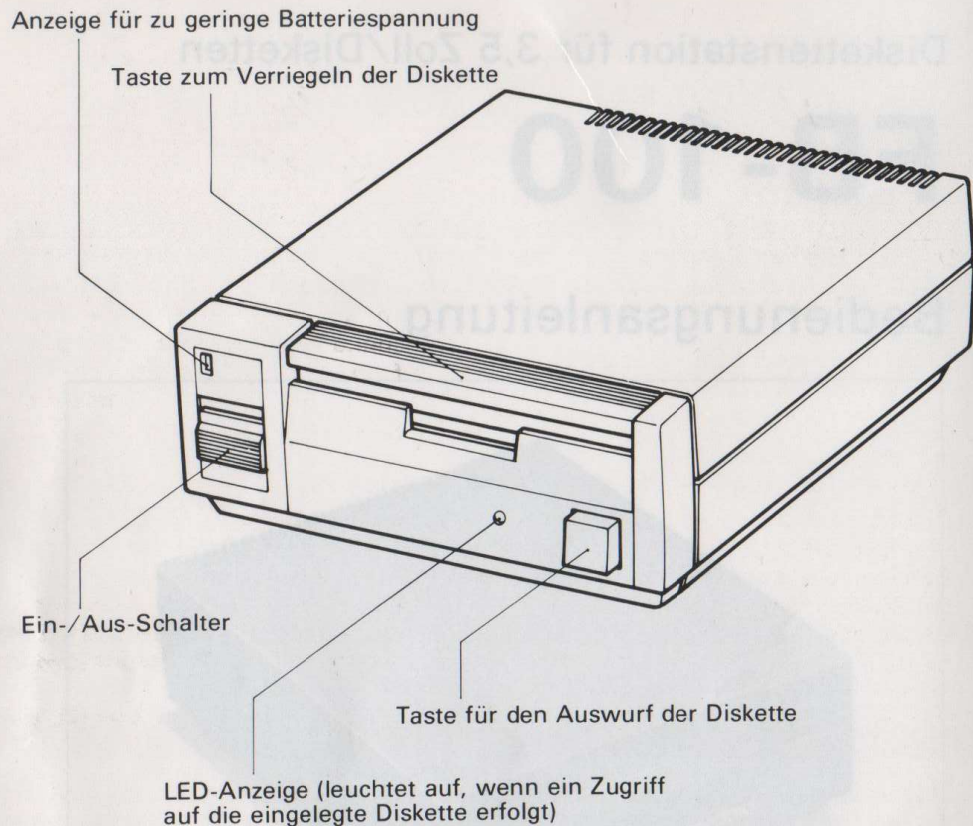

Stromversorgung

■ Batteriebetrieb

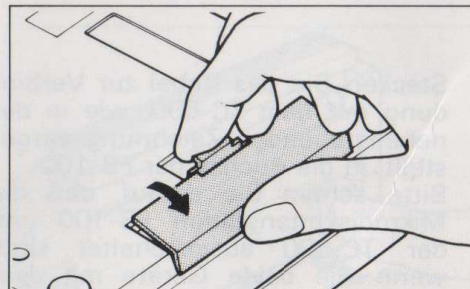

① Drücken Sie den Schnappverschluss nach vorn und entfernen die Abdeckung des Batteriefachs an der Unterseite des Gerätes.

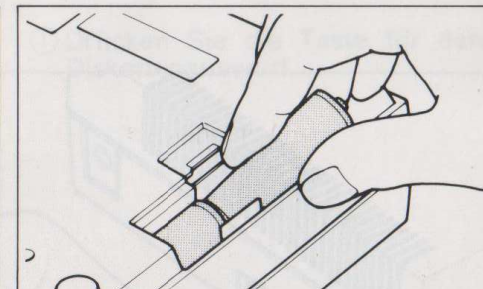

② Legen Sie vier auslaufsichere Batterien der Größe "Mignon" ein. Beachten Sie, daß die Batterien entsprechend der Zeichnung im Batteriefach eingelegt werden.

③ Schließen Sie die Abdeckung des Batteriefachs.

ANMERKUNG:

- 1: Bei nachlassender Batteriespannung, bei der die einwandfreie Funktion der Diskettenstation nicht mehr garantiert ist, leuchtet die LED-Anzeige auf. Ersetzen Sie bitte in diesem Falle alle vier Batterien durch neue.
- 2: Schalten Sie das Gerät nach Gebrauch mit dem Ein-/Aus-Schalter aus. Wenn die Diskettenstation über einen längeren Zeitraum nicht benutzt wird oder wenn das Gerät über einen längeren Zeitraum mit einem Netzadapter betrieben wird, entfernen Sie bitte die Batterien, um einen Schaden durch auslaufende Batterien zu vermeiden. (Beachten Sie, daß auch vom Hersteller als auslaufsicher klassifizierte Batterien manchmal auslaufen können.)

■ Netzadapter (Sonderzubehör)

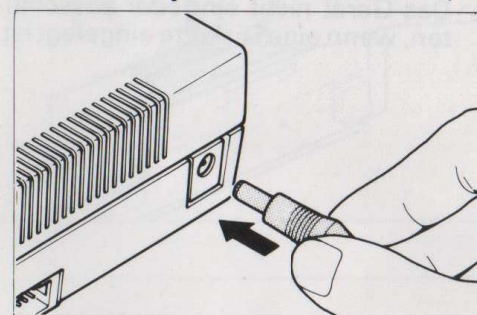

Verbinden Sie zuerst den Anschlußstecker des Netzgerätes mit der DC6V-Buchse der FB-100 und schließen erst dann das Netzgerät an das Stromnetz an.

ANMERKUNG:

- 1: Benutzen Sie nur einen Netzadapter, der eine Gleichstromspannung von 6 Volt liefert.
- 2: Wenn der Netzadapter mit der Diskettenstation FB-100 verbunden ist, wird automatisch die Versorgung durch den Batterienstrom unterbrochen.
- 3: Wenn Sie die Mikrodiskettenstation FB-100 für eine längere Zeit nicht nutzen, ziehen Sie den Netzadapter aus der Steckdose und das Anschlußkabel des Netzgerätes aus der Anschlußbuchse der Mikrodiskettenstation.
- 4: Bei eingelegter Diskette in die Mikrodiskettenstation darf weder das Anschlußkabel des Netzadapters in die Anschlußbuchse der Diskettenstation gesteckt werden, noch ein schon eingestecktes Verbindungskabel wieder herausgezogen werden.

Inhaltsverzeichnis

● Stromversorgung	2
● Anschluß zum Interface des TC-600	3
● Ein-/Aus-Schalter	3
● Einlegen einer Diskette	4
● Löschschutz	5
● Hinweise zur Behandlung der Diskette	5
● Hinweise zur Wartung und Pflege der FB-100	6
● Technische Daten	6

Anschluß zum Interface des TC-600

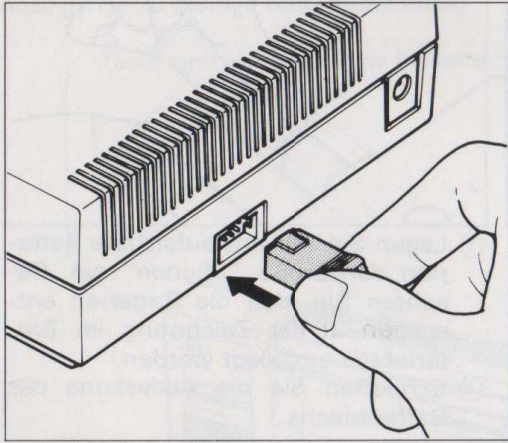

Stecken Sie das Kabel zur Verbindung mit dem TC-600, wie in der nebenstehenden Zeichnung dargestellt, in die Buchse der FB-100. Bitte achten Sie darauf, daß die Mikrodiskettenstation FB-100 und der TC-600 ausgeschaltet sind, wenn Sie beide Geräte mit dem Kabel verbinden. Dies gilt auch für den Fall, daß Sie das Kabel wieder aus einem der beiden Geräte ziehen.

ANMERKUNG:
Das verwendete Kabel sollte über einen Schutzstecker verfügen.

Ein-/Aus-Schalter

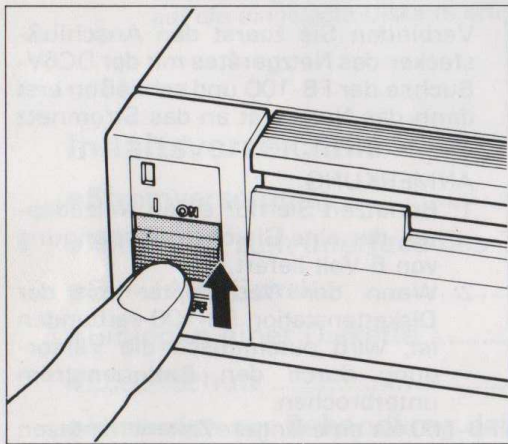

Das Gerät nicht ein- oder ausschalten, wenn eine Diskette eingelegt ist.

Einlegen einer Diskette

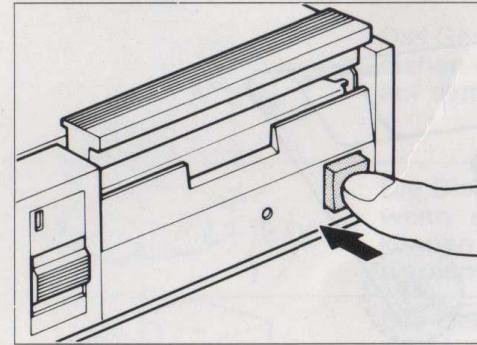

① Drücken Sie die Taste für den Diskettenauswurf.

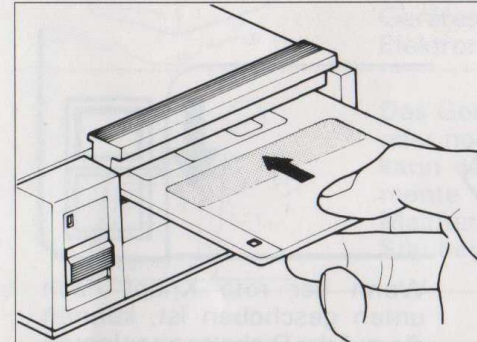

② Legen Sie eine Diskette so ein, wie dies in der nebenstehenden Zeichnung dargestellt ist.

ANMERKUNG:

- 1: Benutzen Sie nur 3,5 Zoll/Disketten.
- 2: Wenn Sie die Diskette mit der falschen Seite einlegen, so kann dies eine Beschädigung der Diskette oder des Gerätes verursachen.

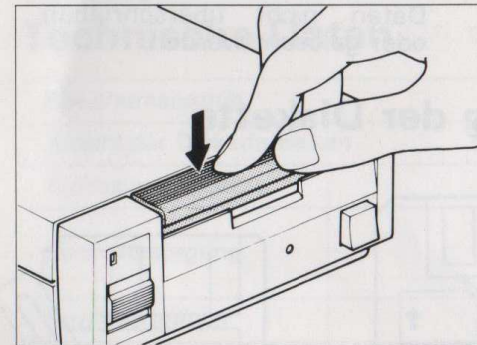

③ Drücken Sie die Taste zur Verriegelung der Diskette.

ANMERKUNG:

Zur Entnahme der Diskette aus der Diskettenstation drücken Sie bitte die Diskettenauswurf-taste.

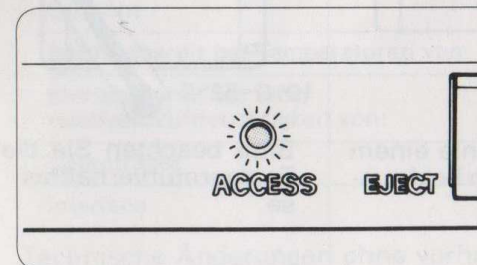

Wenn die "Access"-Kontrollleuchte aufleuchtet, darf die Diskette nicht herausgenommen werden.

Löschschutz (Speicherschutz)

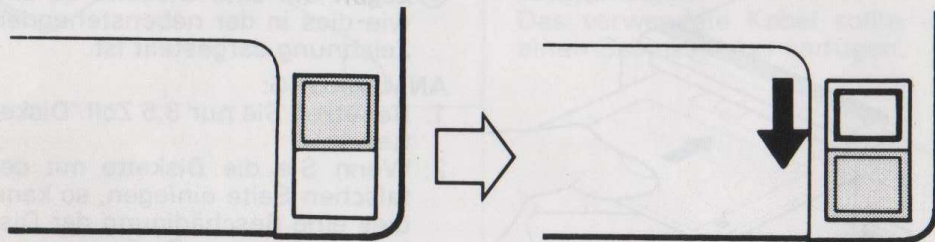
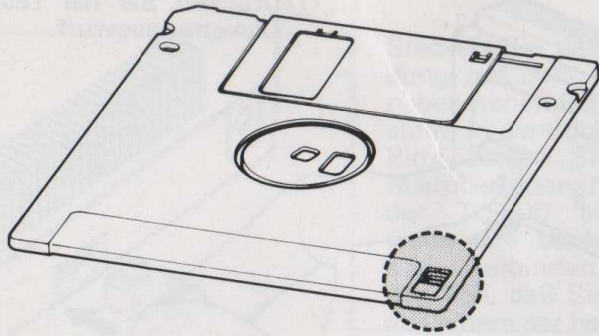

Wenn der rote Knopf oben steht, können die auf der Diskette abgelegten Daten gelöscht, bearbeitet und überschrieben werden.

Wenn der rote Knopf nach unten geschoben ist, können die auf der Diskette abgelegten Daten nicht überschrieben oder gelöscht werden.

Hinweise zur Behandlung der Diskette

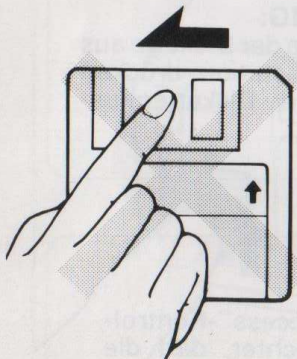

Nicht die Verschlusskappe der Diskette öffnen und nicht die Magnetfolie berühren.

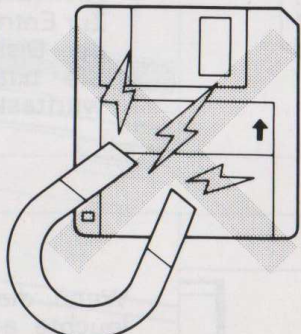

Die Diskette nie einem magnetischen Feld aussetzen.

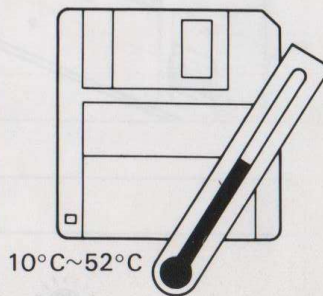

10°C~52°C

Bitte beachten Sie die Temperaturverhältnisse.

Hinweise zur Wartung und Pflege der FB-100



Das Gerät muß während des Betriebs waagrecht stehen und darf auf keinen Fall auf der Seite oder auf dem Kopf stehen.

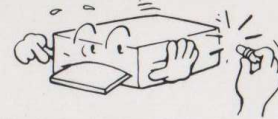

Die Diskettenstation nicht ein- oder ausschalten, wenn eine Diskette eingelegt ist; andernfalls können die abgespeicherten Daten gelöscht werden.

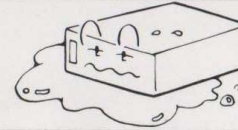

Das Gerät vor Nässe und jeder Art von Flüssigkeit schützen. Wenn Flüssigkeit in das Innere des Gerätes gelangt, kann es zu Beschädigungen der Elektronik kommen.

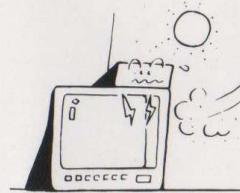

Das Gerät nicht der direkten Sonneneinstrahlung oder hohen Temperaturen aussetzen; andernfalls kann es zu Schäden der elektronischen Bauelemente kommen. Die Diskettenstation keinen Magnetfeldern aussetzen. Vor Feuchtigkeit und Staubeinwirkung schützen.

Technische Daten

Speicherkapazität	100 K bytes = ca. 100.000 Zeichen.
Anzahl der Diskettenseiten	1
Aufzeichnungsart	FM
Stromversorgung	4 Trockenbatterien der Größe "Mingnon" (AM-3, AA, LR6), AC 6V Gleichstromnetzadapter
Stromverbrauch	Max. 1,5 Watt
Abmessungen	165,5 (T) x 132,5 (B) x 55 (H) mm
Gewicht	850 g (einschl. 4 Batterien)
Betriebsbereit bei Temperaturen von:	5°C~40°C
Betriebsbereit bei einer relativen Luftfeuchtigkeit von:	20%~80%
Datenträger	3,5 Zoll/Mikrodisketten
Interface	V-24 (RS232C)

Technische Änderungen ohne vorherigen Ankündigung sind vorbehalten.