

KA-7100 KA-8300

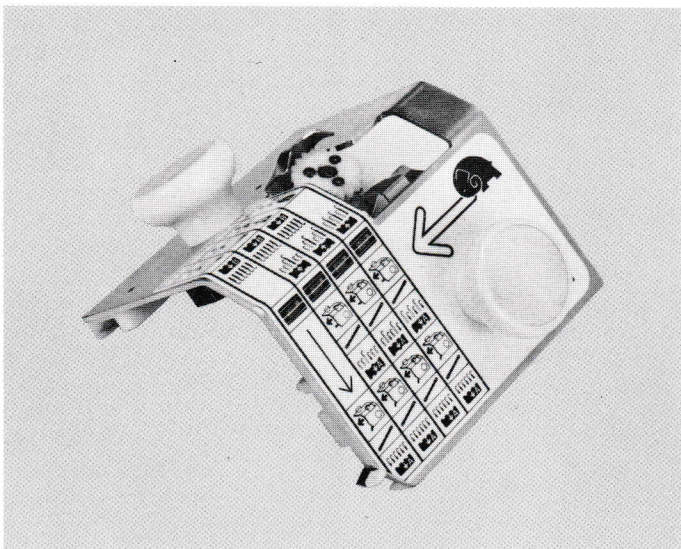

HOW TO USE TRANSFER CARRIAGE

BEDIENUNGSANLEITUNG

COMMENT UTILISER LE CHARIOT DE TRANSFERT

HET GEBRUIK VAN DE TRANSFER-SLEDE

COMO USAR CARRO TRANSLADADOR

COME USARE IL CARRELLO PASSAPUNTI

- You can use this transfer carriage with the following combinations;
- Der Umhängeschlitten paßt zu folgenden Strickmaschinen:
- Le chariot de transfert peut être utilisé avec les combinaisons suivantes:
- U kunt de transfer-slede gebruiken bij de volgende combinaties:
- Se puede usar este carro trasladador con las combinaciones siguientes;
- Potete usare questo Passapunti con le seguenti combinazioni:

KA-7100	KH588/KR710	KH680/KR710	KH710/KR710
KA-8300	KH830/KR830 KH881/KR830	KH840/KR830 KH910/KR830	KH860/KR830

**INDEX
INHAL
INDEX**

**INHOUD
INDICE
INDICE**

Name of parts Funktionsteile Nom des pièces	Onderdelen Nombre de piezas 1 ~ 3 Nome dei pezzi
Tension dial Maschenweite Disque de tension	Steekgrootteknop Dial de tensión 5 Regolatore di tensione
1 x 1 Rib Knitting 1 x 1 Rippen Côtes 1 x 1	1 x 1 Boordpatroon Tejido elástico 1 x 1 6 ~ 17 Lavoro a coste 1 x 1
2 x 2 Rib Knitting 2 x 2 Rippen Côtes 2 x 2	2 x 2 Boordpatroon Tejido elástico 2 x 2 18 ~ 29 Lavoro a coste 2 x 2
2 x 1 Rib Knitting 2 x 2 Rippen (2-1) Côtes 2 x 1	2 x 1 Boordpatroon Tejido elástico 2 x 1 30 ~ 31 Lavoro a coste 2 x 1
Full-needle Rib Knitting 1 Rechts- 1 Links m. jeder Nadel Côtes aiguilles pleines	Boordpatroon over all naalden Tejido elástico con todas las agujas 32 ~ 35 Lavoro a coste con tutti gli aghi (maglia unita)

NAME OF PARTS

FUNKTIONSTEILE

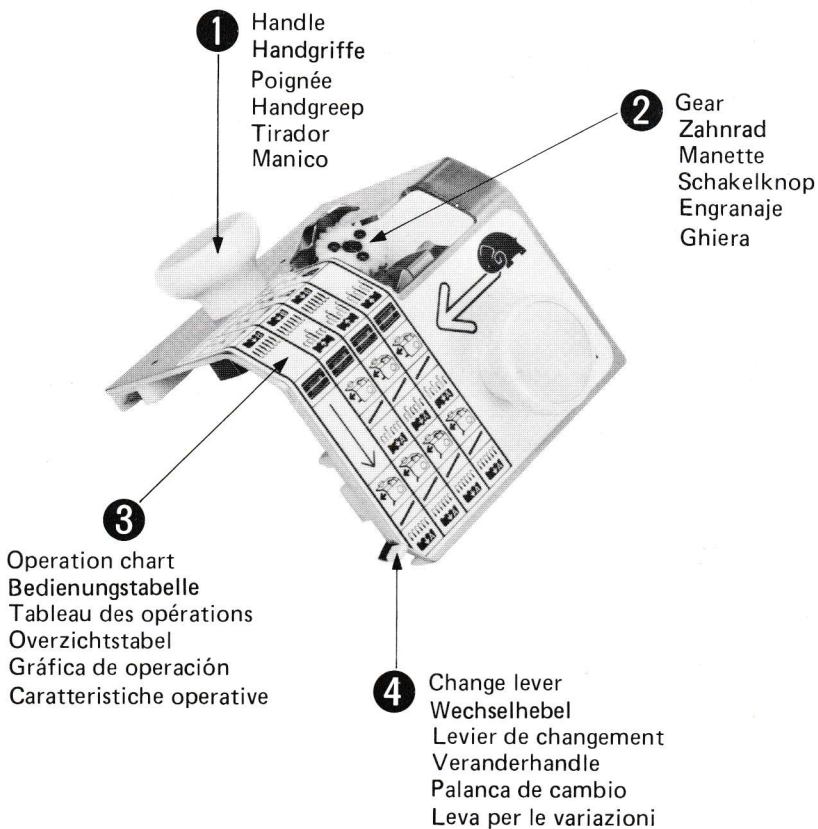

NOM DES PIÈCES

ONDERDELEN

1	2	3	4
Handle	Gear Adjust the position of the KH and KR needles.	Operation chart Indicate how to operate the transfer carriage	Change lever There are two position. Change the position of it according to the pattern.
Handgriffe	Zahnrad Justiert die Nadelpositionen beim Umhängen.	Bedienungstabelle Zeigt den Bedienungsablauf.	Wechselhebel Dieser hat zwei Positionen. Positionswechsel ist je nach Nadelstellung nötig.
Poignée	Manette Ajustez la position des aiguilles KH et KR	Tableau des opérations Indiquez comment réaliser le transfert	Lever de changement Il y a deux positions. Changez sa position suivant le point choisi.
Handgreep	Schakelknop Voor het bijstellen van de naaldstand van de naalden van de breimachine en van de dubbelbedsaanvulling	Overzichtstabel Geeft aan hoe met de slede moet worden gewerkt	Veranderhandle Er zijn twee standen: u verandert van positie overeenkomstig het patroon
Tirador	Engranaje Ajuste la posición de las agujas de KH y KR.	Gráfica de operación Indica la manera de operar el carro trasladador.	Palanca de cambio Hay dos posiciones. Cambie su posición según el diseño.
Manico	Ghiera Regola la posizione degli aghi KH e KR.	Caratteristiche operative Indica come lavorare con il Passapunti.	Leva per le variazioni Ci sono due posizioni. Cambiare la posizione a seconda del disegno che volete fa.

NOMBER DE PIEZAS

NOME DEI PEZZI

This transfer carriage is used for transferring the stitches of the following patterns;

1 x 1 RIB 2 x 2 RIB 2 x 1 RIB FULL-NEEDLE RIB

Der Umhängeschlitten hängt die Maschen vom KR-Nadelbett zum KH-Nadelbett bei:

1 x 1 RIPPEN 2 x 2 RIPPEN
2 x 2 RIPPEN (2-1) RIPPEN 1 RECHTS- 1 LINKS MIT JEDER NADEL.

Le chariot de transfert est utilisé pour le transfert des mailles dans les cas suivants:

CÔTES 1 x 1 CÔTES 2 x 2 CÔTES 2 x 1 CÔTES AIGUILLES PLEINES

Deze transfer-slede wordt gebruikt voor het overhangen van de steken bij de volgende patronen:

1 x 1 BOORDPATROON 2 x 2 BOORDPATROON
2 x 1 BOORDPATROON BOORDPATROON OVER ALLE NAALDEN

Este carro trasladador se usa para transferir los puntos de los diseños siguientes;

TEJIDO ELASTICO 1 x 1 TEJIDO ELASTICO 2 x 2
TEJIDO ELASTICO 2 x 1 TEJIDO ELASTICO CON TODAS LAS AGUJAS

Questo Passapunti viene usato per trasferire le maglie nella esecuzione delle seguenti lavorazioni:

MAGLIA COSTE 1 x 1 MAGLIA COSTE 2 x 2
MAGLIA COSTE 2 x 1 MAGLIA UNITA

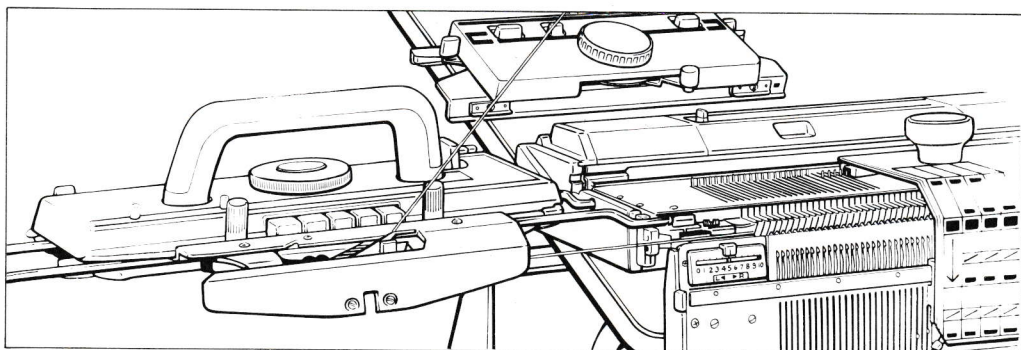

To avoid the mis-transferring the stitches, it is better to transfer the both end stitches by using the double eyelet transfer needle.

If the width of the knitting is more than 70 stitches on the left side, take out the both carriages from the needle beds before operating the transfer carriage.

Bei einigen Wollarten ist es sinnvoll, wenn beide Randmaschen vorher mit der Umhängenadel zum KH-Nadelbett gehängt werden.

Beachten Sie, daß beide Strickschlitten ab einer gewissen Strickbreite von den Nadelbetten gewonnen werden müssen.

Pour éviter des fautes en transférant les mailles, il est préférable de transférer les mailles des deux extrémités à l'aide de l'aiguille de transfert double-chas.

Si la largeur du tricot excède 70 mailles du côté gauche, enlevez les deux chariots avant d'utiliser le chariot de transfert.

Om te voorkomen, dat die steken niet worden overgehangen, kunt u beter de twee buitenste steken met een dubbelogige hulpsnaald overhangen.

Als het breiwerk aan de linkerkant breder is dan 70 steken, dient u de beide sleden van de naaldenbedden te halen voor u de transfer-slede overhaalt.

Para evitar la falla en transferir los puntos, será mejor trasladar los puntos de ambos extremos usando la aguja trasladadora de doble ojete.

Si el ancho del tejido es más de 70 puntos al lado izquierdo, saque afuera los dos carros de la cama de agujas antes de mover el carro trasladador.

Per evitare il trasferimento errato dei punti, è meglio trasferire entrambi i punti esterni usando il punzone.

Se la larghezza del lavoro è superiore a 70 punti sulla parte sinistra, togliere entrambi i carrelli dal letto degli aghi prima di usare il passapunti.

TENSION DIAL
MASCHENWEITE

DISQUE DE TENSION
STEEKGROOTTEKNOOP

DIAL DE TENSION
REGOLATORE DI
TENSIONE

STANDARD TENSION CHART FOR THE LAST ROW OF THE PATTERN KNITTING.
(In order to transfer the stitches easily, knit last row of the pattern knitting by referring to this chart.)

VORGESCHLAGENE MASCHENWEITE
(Für die letzte Strickreihe vor dem Umhängen sollten Sie die Maschenweite etwas erhöhen.)

TABLEAU DES TENSIONS UTILISEES POUR LE DERNIER RANG DU TRICOT A CÔTES.
(Pour transférer facilement les mailles, tricotez le dernier rang des côtes en vous référant à ce tableau)

TABLE VOOR DE STEEGGROOTTE VAN DE LAATSTE TOER VAN EEN BOORD-PATROON
(Voor een vlekkeloos verloop van het overhangen der steken dient u de laatste toer van het boordpatroon op onderstaande steeggroottes te breien)

GRAFICA DE TENSION NORMAL PARA LA ULTIMA FILA DE TEJIDO DE DISEÑOS.
(Para transferir los puntos fácilmente, teja la última fila del tejido de diseños refiriéndose a esta gráfica.)

TABELLA STANDARD DELLE TENSIONI PER L'ULTIMA RIGA DEL LAVORO.
(Per trasferire i punti facilmente, lavorate l'ultima riga del lavoro riferendo Vi alla seguente tabella).

		Pattern/Muster/Tricot			Patroon/Tejido/Disegno			
		Rib 1 x 1 Rippen Côtes	Rib 2 x 2 Rippen Côtes	Full needle rib 1 Recho-1 Links mit jeder nadel Côtes aiguilles pleines	1 x 1 Boord Elástico Costa	2 x 2 Boord Elástico Costa	Boord over alle stk Todas las agujas Maglia unita	
Yarn/Wolle/Fil	Very fine 600m/100g Fine trèsfin	1	2	1	1	2	1	
	Fine 250m/100g Fil fin	3	3	3	3	3	3	
	Medium 450m/100g Fil moyen	4	4	4	4	4	4	
Wol/Lana/Filato	Zeer dunne wol Hilo muy delgado Molto sottile				1	2	1	
	Dunne wol Hilo delgado Sottile				3	3	3	
	Middeldikke wol Hilo mediano Media grossezza				4	4	4	

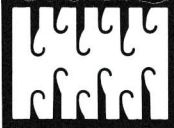
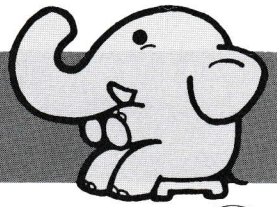

1

2

3

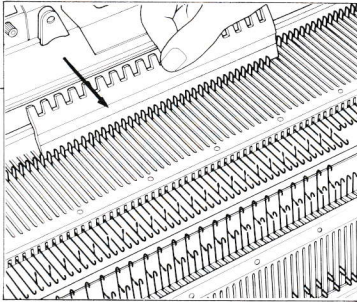

4

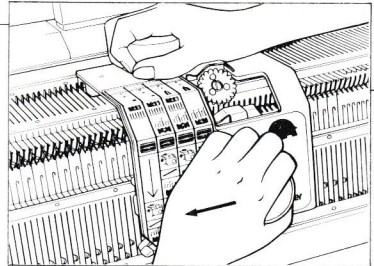

5

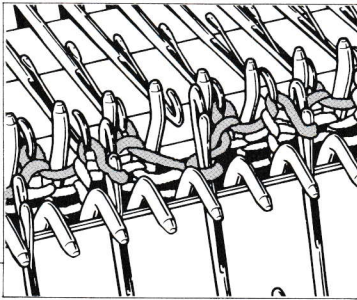

5

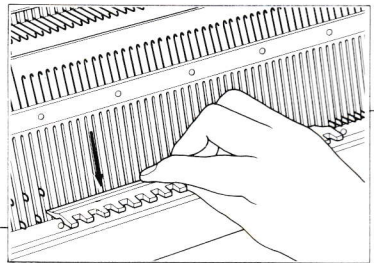

1 x 1 RIB KNITTING

1. Set the tension dial according to the thickness of yarn (refer to page 5) and the slide lever to position I.
Knit last row of the 1 x 1 rib knitting from right to left.
2. Set the half pitch lever to position H.
3. Bring forward the needles in position A of the knitting part on the knitter to position B. And also, bring forward two or three empty needles on the right side of the knitter to position B.
4. Set the change lever of the transfer carriage to the lower position and operate the transfer carriage from right to left slowly by pressing it down.
5. Make sure that all the stitches of the 1 x 1 rib knitting are transferred to the corresponding KH needles.
If some stitches are not transferred, transfer them to the corresponding KH needles by using the double eyelet transfer needle.
Bring back all the KR needles to position A and align KH needles on position B by using the needle pusher.
6. Bring back the empty needles on the right side of the knitter to position A.

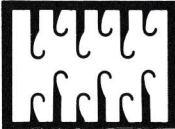
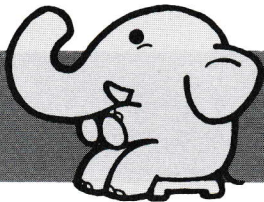

1

2

3

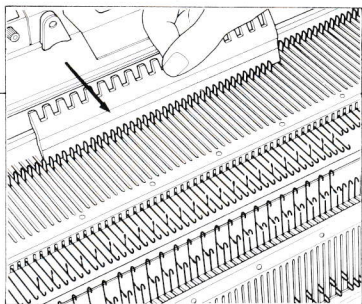

4

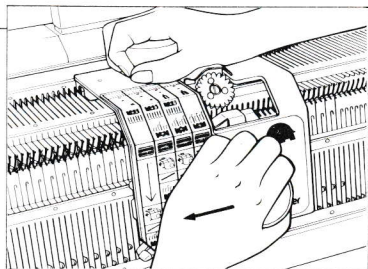

5

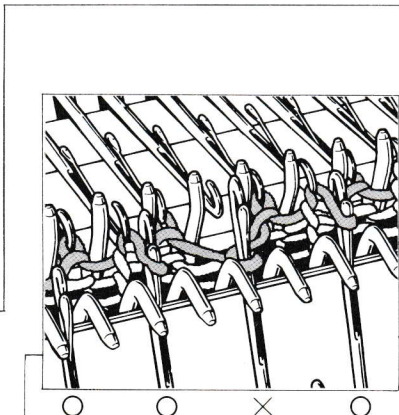

5

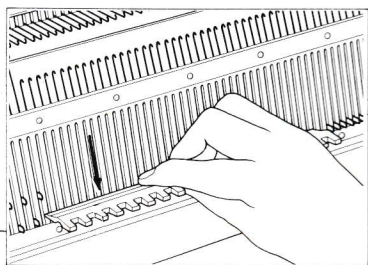

1 x 1 RIPPEN

1. Die Maschenweite wird entsprechend der Wollstärke eingestellt (Tabelle Seite 5). Die Feinstrickeinrichtung steht auf I.
Die letzte Reihe vor dem Umhängen von rechts nach links stricken.
2. Positionsschieber auf H stellen.
3. Am KH-Nadelbett die leeren Nadeln aus der A-Position in die B-Position schieben.
Außerdem 3 leere Nadeln rechts neben dem Gestrick auf dem KH-Nadelbett in B-Position dazuschieben.
4. Den Wechselhebel am Umhängeschlitten auf die untere Position stellen. Jetzt den Umhängeschlitten langsam von rechts nach links schieben. Dabei müssen Sie den Umhängeschlitten mit beiden Händen fest auf beide Nadelbetten drücken.
5. Überzeugen Sie sich, daß alle Maschen umgehängt sind.
Sollten einige Maschen noch auf den KR-Nadeln liegen, werden diese mit der Umhänge-
nadel auf die entsprechenden KH-Nadeln gehängt. Dann alle KR-Nadeln in A-Position
schieben und mit dem Nadelschieber die KH-Nadeln in der B-Position ausrichten.
6. Die drei leeren Nadeln an der rechten Strickseite auf dem KH-Nadelbett in A-Position
zurückschieben.

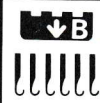
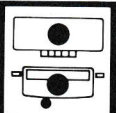
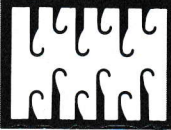
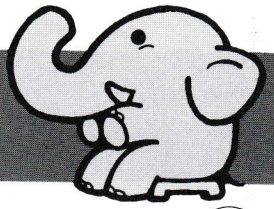

1

2

3

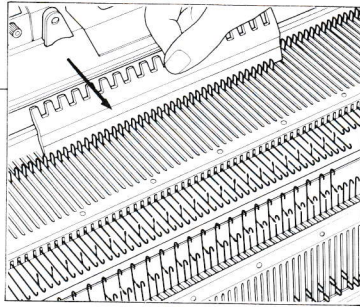

4

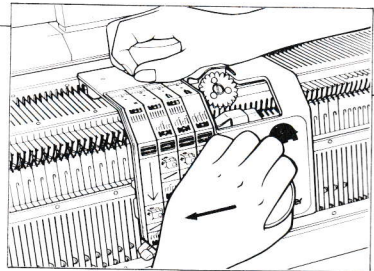

5

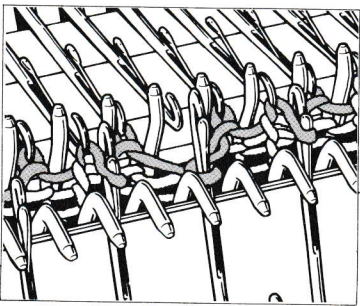

5

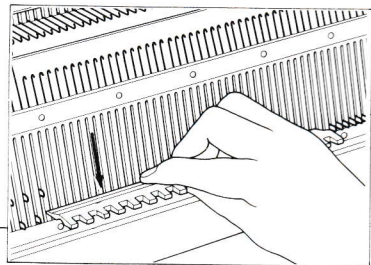

CÔTES 1 x 1

1. Réglez le disque de tension suivant l'épaisseur du fil (voir page 5) et placez le levier coulissant en position I.
Tricotez le dernier rang des côtes 1 x 1 de droite à gauche.
2. Mettez le levier PH en position H.
3. Avancez en position B les aiguilles du tricot qui se trouvent en position A sur la première fonture.
En plus, avancez en position B deux ou trois aiguilles vides du côté droit de la première fonture.
4. Mettez le levier de changement du chariot de transfert en position inférieure et déplacez le chariot de transfert lentement de droite à gauche, en appuyant vers le bas.
5. Assurez-vous que toutes les mailles des côtes 1 x 1 sont transférées sur les aiguilles KH correspondantes.
Si quelques mailles ne sont pas transférées, transférez-les sur les aiguilles KH correspondantes à l'aide de l'aiguille de transfert double-chas.
Repoussez toutes les aiguilles KR en position A et alignez en position B les aiguilles KH, à l'aide du poussoir.
6. Repoussez en position A les aiguilles vides du côté droit de la première fonture.

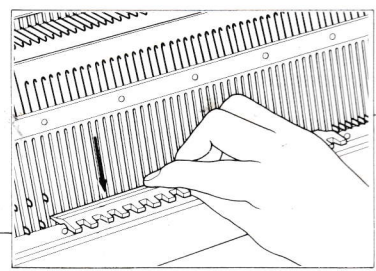
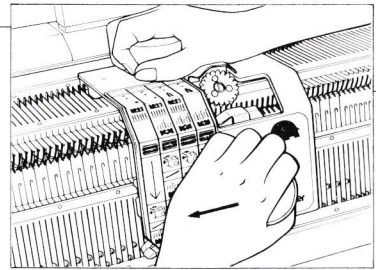
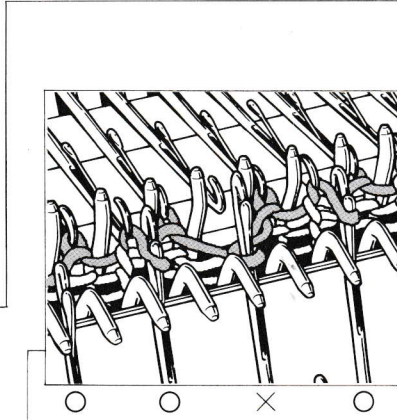
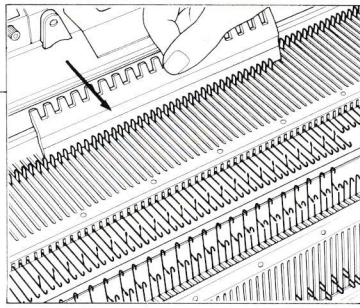
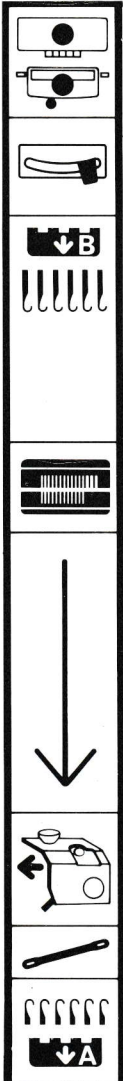
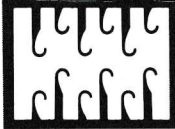
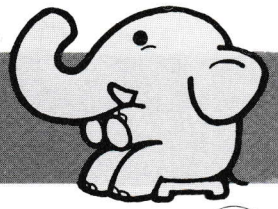

1

2

3

4

5

5

1 x 1 BOORDPATTERN

1. Stel de steekgrootteknoop in overeenkomstig de dikte van de wol (zie pag 5) en zet de regelaar voor stekendichtheid in stand I. *spanning 2 m: hoger dan laatste*
→ Brei de laatste toer van het 1 x 1 boordpatroon van rechts naar links. *spanning 3 à 4 m: hoger dan boord*
2. Zet de P-H-knop op H.
3. Zet de naalden op de breimachine, die in de A-stand staan nu in de B-stand. Schuif tevens twee of drie lege naalden aan de rechterkant op de breimachine in de B-stand.
4. Zet de veranderhandle van de transfer-slede in de onderste stand en haal de transfer-slede over van rechts naar links terwijl u hem voorzichtig naar beneden duwt.
5. Let erop, dat alle steken van het 1 x 1 boordpatroon op de corresponderende naalden van de breimachine zijn overgehangen. Als er enkele steken niet zijn overgehangen op de corresponderende naalden van de breimachine, doe dit dan alsnog met de dubbellogige hulpnaald. Zet alle naalden op de dubbelbedsaanvulling weer in de A-stand en zet de naalden op de breimachine netjes op een lijn in de B-stand met de patroonlineaal.
6. Zet de lege naalden aan de rechterkant van de breimachine in de A-stand.

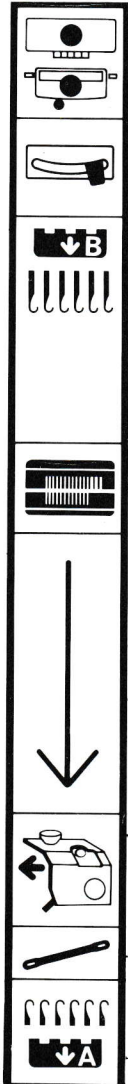
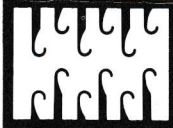
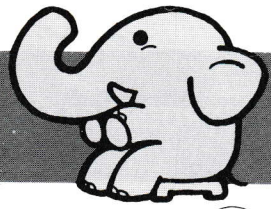

1

2

3

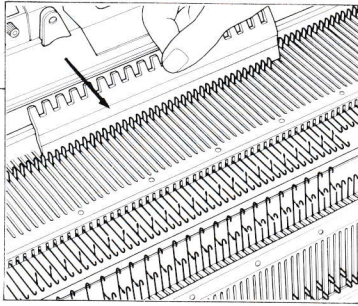

4

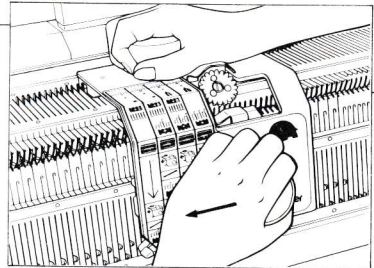

5

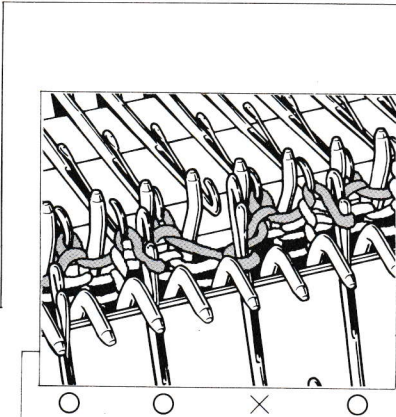

5

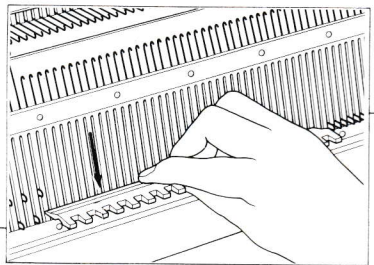

TEJIDO ELASTICO 1 x 1

1. Ajuste el dial de tensión según el grueso del hilo (Vea la pagina 5) y ponga la palanca a la posición I.
Teja la última fila del tejido elástico 1 x 1 de la derecha hacia la izquierda.
2. Coloque la palanca de medio punto a la posición H.
3. Ponga en frente las agujas en la posición A de la tejedora a la posición B.
También, coloque en frente dos o tres agujas vacías del lado derecho de la tejedora a la posición B.
4. Ponga la palanca de cambio del carro trasladador a la posición inferior y mueva lentamente el carro trasladador de la derecha hacia izquierda empujando para abajo.
5. Asegúrese de que todos los puntos del tejido elástico 1 x 1 se han transferido a las agujas correspondientes de KH.
En caso de que algunos puntos no se hayan transferido, trásélalos a las agujas correspondientes de KH usando la aguja trasladadora de doble ojete.
Devuelva todas las agujas de KR a la posición A y alinee las agujas en la posición B usando la regleta de agujas.
6. Devuelva las agujas vacías en el lado derecho de la tejedora a la posición A.

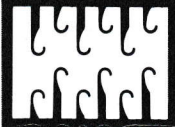
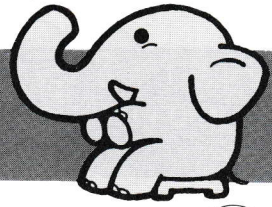

1

2

3

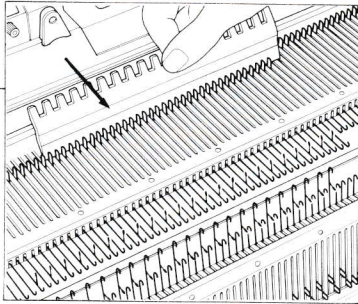

4

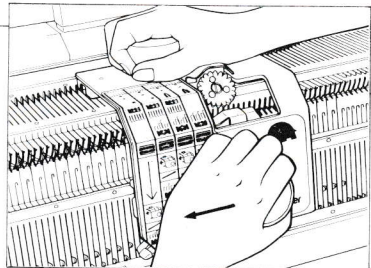

5

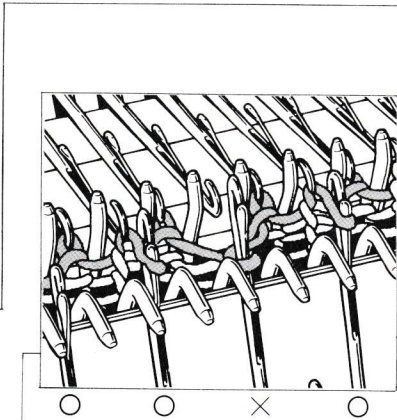

5

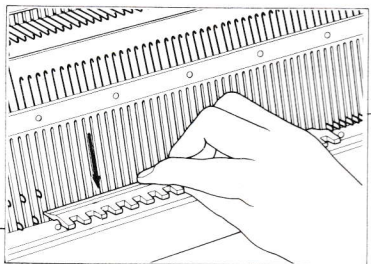

MAGLIA A COSTA 1 x 1

1. Regolate la tensione a seconda del filato usato (riferimento all'ultima pagina 5) e la leva cursore sulla posizione I.
Lavorate l'ultima riga della costa 1 x 1 de destra verso sinistra.
2. Mettete la leva mezzo spostamento in posizione H.
3. Portate avanti gli aghi che si trovano in posizione A del lavoro, verso la posizione B.
Portate avanti anche due o tre aghi vuoti sulla parte destra del lavoro in posizione B.
4. Fissate la leva per la variazione del passapunti sulla posizione inferiore e muovetelo da destra verso sinistra lentamente premendolo verso il basso.
5. Fate attenzione che tutti i punti del lavoro a costa 1 x 1 vengano trasferiti sui corrispondenti aghi della KH.
Se alcuni punti non sono stati trasferiti, trasferiteli sui corrispondenti aghi della KH. usando il punzone.
Portate indietro tutti gli aghi della KR. in posizione A e allineate gli aghi della KH. in posizione B usando lo spingi aghi.
6. Portate indietro gli aghi vuoti sulla parte destra del lavoro in posizione A.

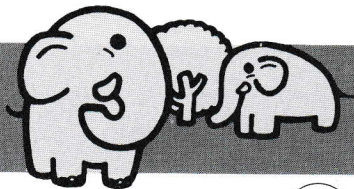
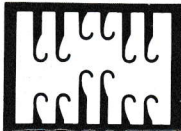

1

2

3

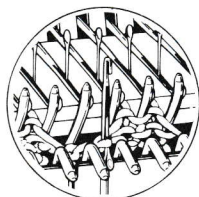
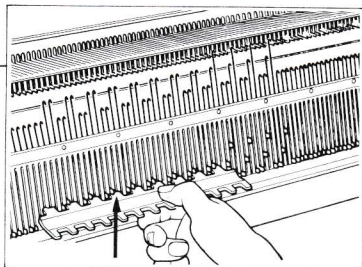

4

5

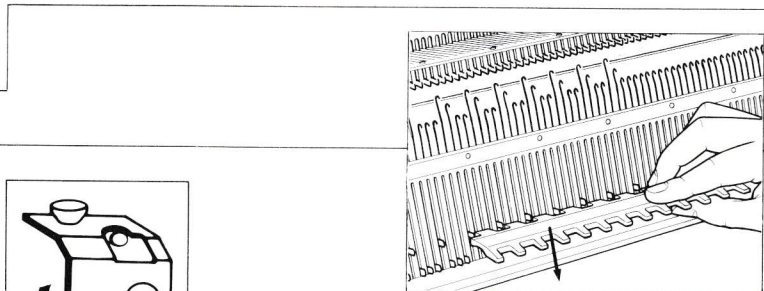

5

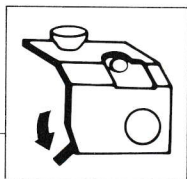

6

6

7

2 x 2 RIB KNITTING

1. Set the tension dial according to the thickness of yarn (refer to page 5) and the slide lever to position I.
Knit last row of the 2 x 2 rib knitting from right to left.
2. Set the half pitch lever to position H.
3. On the knitter, bring forward the needles in position A of the knitting part and two or three empty needles on the right side of the knitting to position B.
Starting with the right end needle, select every fourth B position's KR needles and bring them forward until the stitches do not go over the latches of the needles by using the 1/2 x 2/2 needle pusher.
4. Set the change lever of the transfer carriage to the upper position and operate the transfer carriage from right to left slowly by pressing it down.
All the stitches of the selected KR needles are transferred to the corresponding KH needles.
5. If some stitches are not transferred, transfer them to the corresponding KH needles by using the double eyelet transfer needle.
Bring back all the selected KR needles to position A and align KH needles on position B by using the needle pusher.
6. Set the change lever to the lower position and operate the transfer carriage from right to left slowly by pressing it down.
All the remaining stitches are transferred to the corresponding KH needles.
If some stitches are not transferred, transfer them to the corresponding KH needles by using the double eyelet transfer needle.
7. Bring back all the KR needles to position A and align KH needles on position B by using the needle pusher.
8. Bring back the empty needles on the right side of the knitter to position A.

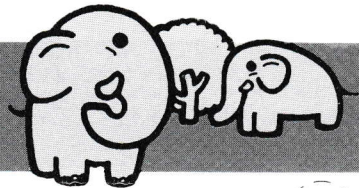
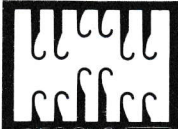

1

2

3

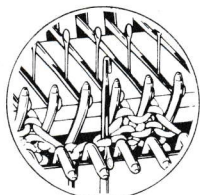
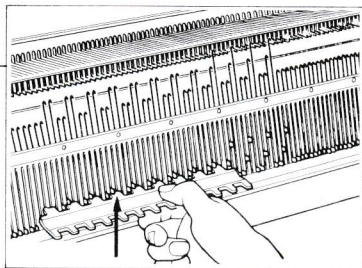

4

5

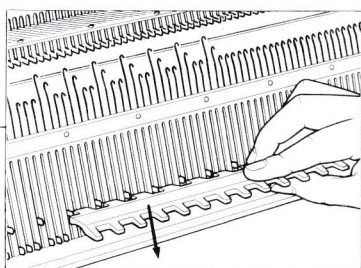
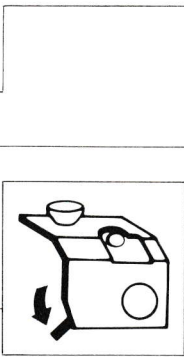

5

6

6

7

2 x 2 RIPPEN

1. Die Maschenweite wird nach der Wollstärke eingestellt (Tabelle Seite 5). Die Feinstrickeinrichtung steht auf I.
Die letzte Reihe vor dem Umhängen von rechts nach links stricken.
2. Den Positionsschieber auf H stellen.
3. Am KH-Nadelbett die leeren Nadeln aus der A-Position in die B-Position schieben.
Außerdem 3 leere Nadeln rechts neben dem Gestrick auf dem KH-Nadelbett in B-Position dazuschieben.
Jetzt mit dem 2/2 - Nadelschieber am KR-Nadelbett jede 4. Nadel soweit nach oben schieben, daß die Maschen noch auf den Nadelzungen liegen bleiben. Beginnen Sie dabei mit der rechten Randnadel.
4. Den Wechselhebel am Umhängeschlitten auf die obere Position stellen. Jetzt den Umhängeschlitten langsam von rechts nach links schieben, dabei fest auf beide Nadelbetten drücken.
Alle Maschen der vorher hochgeschobenen KR-Nadeln sind auf die entsprechenden KH-Nadeln umgehängt.
5. Sollten einige Maschen noch auf den KR-Nadeln liegen, werden diese mit der Umhängenadel auf die entsprechenden KH-Nadeln gehängt. Alle leeren KR-Nadeln in A-Position schieben und mit dem Nadelschieber die KH-Nadeln in der B-Position ausrichten.
6. Den Wechselhebel am Umhängeschlitten auf die untere Position stellen und den Umhängeschlitten langsam von rechts nach links schieben, dabei fest auf beide Nadelbetten drücken.
Alle Maschen der KR-Nadeln sind auf die entsprechenden KH-Nadeln umgehängt. Sollten einige Maschen noch auf den KR-Nadeln liegen, werden diese mit der Umhängenadel auf die entsprechenden KH-Nadeln gehängt.
7. Alle KR-Nadeln in A-Position schieben und mit dem Nadelschieber die KH-Nadeln in der B-Position ausrichten.
8. Die 3 leeren Nadeln an der rechten Strickseite auf dem KH-Nadelbett in A-Position zurückschieben.

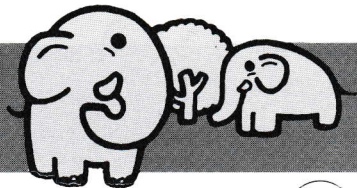
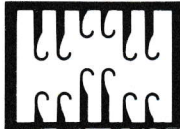

1

2

3

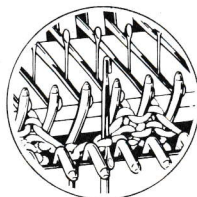
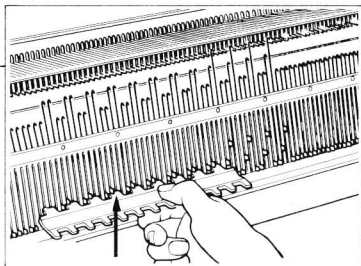

4

5

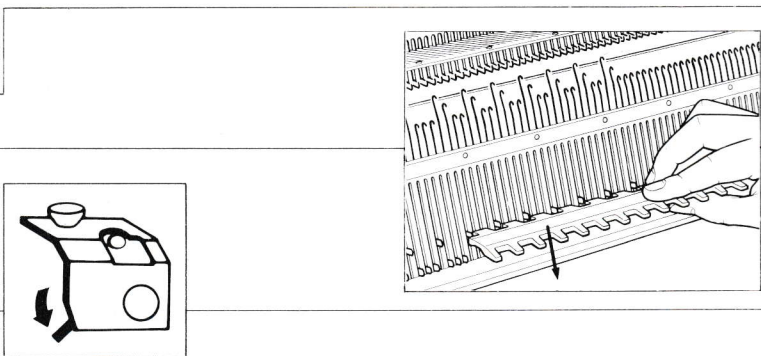

5

6

6

7

CÔTES 2 x 2

1. Réglez le disque de tension suivant l'épaisseur du fil (voir page 5) et placez le levier coulissant en position I.
Tricotez le dernier rang des côtes 2 x 2 de droite à gauche.
2. Placez le levier PH en position H.
3. Avancez en position B les aiguilles du tricot qui se trouvent en position A sur la première fonture, avec quelques aiguilles en plus du côté droit.
A l'aide du poussoir 1/2 x 2/2 et à partir de la dernière aiguille à droite, sélectionnez chaque quatrième aiguille en position B sur la fonture KR, et avancez-les de telle sorte que la maille ne passe pas derrière le clapet de l'aiguille.
4. Mettez le levier de changement du chariot de transfert en position supérieure et déplacez le chariot de transfert lentement de droite à gauche, en appuyant vers le bas.
Toutes les mailles sélectionnées de la fonture KR sont transférées sur les aiguilles KH correspondantes.
5. Si certaines aiguilles ne sont pas transférées, transférez-les sur les aiguilles KH correspondantes à l'aide de l'aiguille de transfert double-chas.
Repoussez en position A toutes les aiguilles KR sélectionnées, et alignez les aiguilles KH en position B, à l'aide du poussoir.
6. Mettez le levier de changement en position inférieure et déplacez le chariot de transfert lentement de droite à gauche, en appuyant vers le bas.
Toutes les mailles restantes sont transférées sur les aiguilles KH correspondantes.
Si quelques mailles ne sont pas transférées, transférez-les sur les aiguilles KH correspondantes à l'aide de l'aiguille de transfert double-chas.
7. Repoussez en position A toutes les aiguilles KR, et alignez en position B les aiguilles KH à l'aide du poussoir.
8. Repoussez en position A les aiguilles vides du côté droit de la fonture KH.

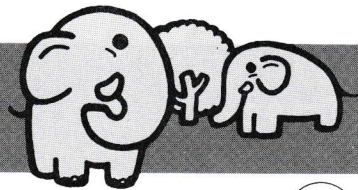
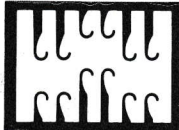

1

2

3

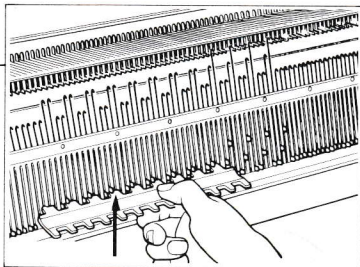

4

5

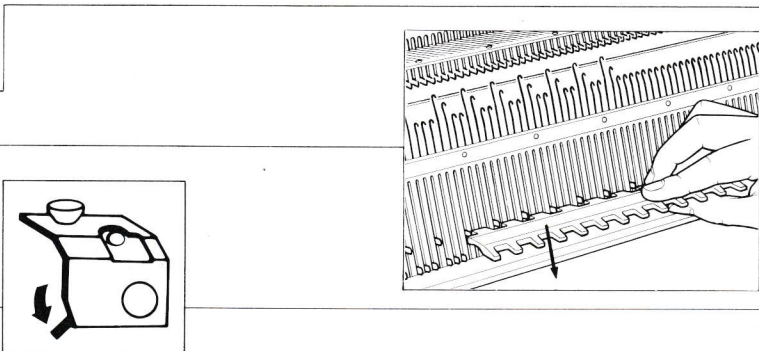

5

6

6

7

2 x 2 BOORDPATROON

1. Stel de steekgrootteknop in overeenkomstig de dikte van de wol (zie pag 5) en zet de regelaar voor stekendichtheid in stand I.
Brei de laatste toer van het 2 x 2 boordpatroon van rechts naar links.
2. Zet de P-H-knop op H.
3. Zet op de breimachine de naalden, die in de A-stand stonden nu in de B-stand, alsmede twee of drie lege naalden aan de rechterkant van het breiwerk.
Te beginnen met de rechter buitenste naald op de dubbelbedsaanvulling schuift u iedere vierde naald in de B-stand, naar voren, en wel zover, dat de lussen net niet achter de naaldtongen vallen. U doet dit met de 1/2 x 2/2 patroonlineaal.
4. Zet de veranderhandle van de transferslede in de bovenste stand en haal de transfer-slede over van rechts naar links, terwijl u hem voorzichtig naar beneden duwt.
Alle steken van de vooruitgeschoven naalden van de dubbelbedsaanvulling zijn nu op de corresponderende naalden van de breimachine overgehangen.
5. Als er enkele steken niet zijn overgehangen op de corresponderende naalden van de breimachine, doe dit dan als nog met de dubbelogige hulpnaald.
Zet alle geselecteerde naalden op de dubbelbedsaanvulling in de A-stand en zet de naalden op de breimachine netjes op een lijn in de B-stand met de patroonlineaal.
6. Zet de veranderhandle van de transfer-slede in de onderste stand en haal de slede over van rechts naar links, terwijl u hem voorzichtig naar beneden duwt.
Alle overige steken worden nu op de corresponderende naalden van de breimachine overgehangen.
Als er enkele steken nog niet zijn overgehangen op de breimachine, doe dit dan als nog met de dubbelogige hulpnaald.
7. Zet alle geselecteerde naalden op de dubbelbedsaanvulling in de A-stand en zet de naalden op de breimachine netjes op een lijn in de B-stand met de patroonlineaal.
8. Zet de lege naalden aan de rechterkant van het breiwerk in de A-stand

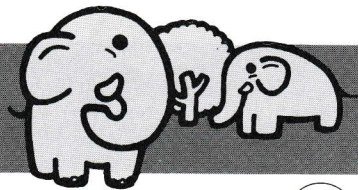
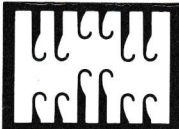

1

2

3

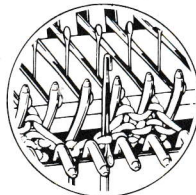
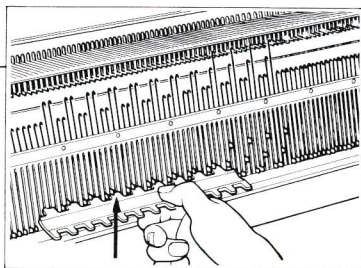

4

5

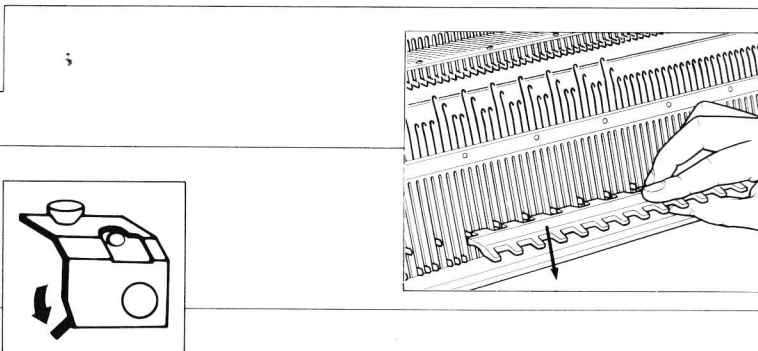

5

6

6

7

TEJIDO ELASTICO 2 x 2

1. Ajuste el dial de tensión según el grueso del hilo (Vea la pagina xx) y ponga la palanca a la posición I.
2. Coloque la palanca de medio punto a la posición H.
3. Ponga en adelante las agujas en la posición A de la tejedora y dos o tres agujas vacías del lado derecho del tejido a la posición B.
Comenzando desde la aguja del extremo derecho, elija cada cuartas agujas de la posición B de KR y póngalas en adelante hasta que los puntos no sobresalgan de las aldabas de las agujas usando regleta de agujas 1/2 x 2/2.
4. Ponga la palanca de cambio del carro trasladador a la posición superior y mueva lentamente el carro trasladador de la derecha hacia la izquierda empujando para abajo.
Todos los puntos de las agujas elegidas de KR se han transferido a las agujas correspondientes de KH.
5. En caso de que algunos puntos no se hayan transferido, trásládelos a las agujas correspondientes de KH usando la aguja trasladadora de doble ojete.
Devuelva todas las agujas de KR a la posición A y alinee las agujas en la posición B usando la regleta de agujas.
6. Ponga la palanca de cambio a la posición inferior y mueva lentamente el carro trasladador de la derecha hacia la izquierda empujando para abajo.
Todos los puntos del resto se han transferido a las agujas correspondientes de KH.
En caso de que algunos puntos no se hayan transferido, trásládelos a las agujas correspondientes de KH usando la aguja trasladadora de doble ojete.
7. Devuelva todas las agujas de KR a la posición A y alinee las agujas en la posición B usando la regleta de agujas.
8. Devuelva las agujas vacías en el lado derecho de la tejedora a la posición A.

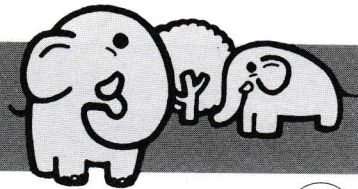
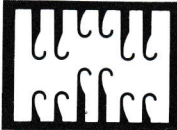

1

2

3

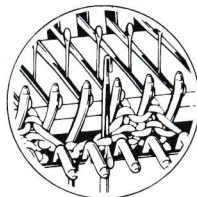
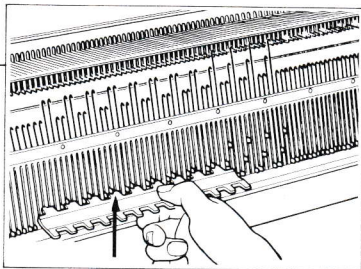

4

5

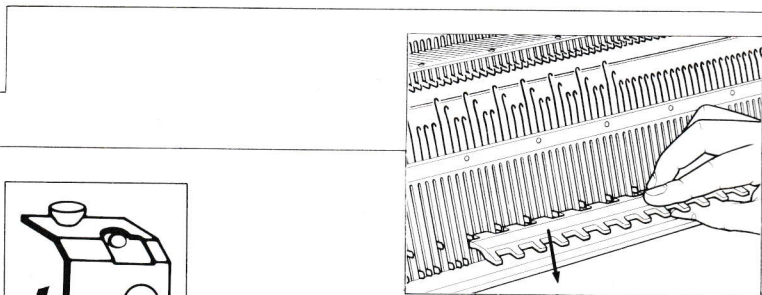

5

6

6

7

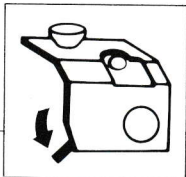

MAGLIA A COSTE 2 x 2

1. Regolate la tensione a seconda del filato usato (riferimenti all'ultima pagina 5) e la leva cursore sulla posizione I.
Lavorate l'ultima riga della costa 2 x 2 da destra verso sinistra.
2. Mettete la leva di mezzo spostamento in posizione H.
3. Portate avanti gli aghi che si trovano in posizione A della parte lavorata e due o tre aghi vuoti sulla parte destra del lavoro in posizione B.
Cominciando con l'ago terminale di destra, selezionate un ago ogni quattro della KR in posizione B e portateli avanti fino a che i punti non siano caduti sulla paletta degli aghi usando lo spingi aghi 1/2 x 2/2.
4. Fissate la leva per la variazione del passapunti sulla posizione superiore e passare da destra verso sinistra lentamente premendolo verso il basso.
Tutti i punti degli aghi della KR. selezionati vengono così trasferiti sui corrispondenti aghi della KH.
5. Se alcuni punti non sono stati trasferiti, trasferiteli sui corrispondenti aghi della KH. usando il punzone.
Portate indietro tutti gli aghi della KR. selezionati, in posizione A, e allineate gli aghi della KH. in posizione B usando lo spingi aghi.
6. Fissate la leva per la variazione sulla posizione inferiore e passate col passapunti da destra verso sinistra lentamente premendolo verso il basso.
Tutti i restanti punti sono trasferiti sui corrispondenti aghi della KH.
Se alcuni punti non sono stati trasferiti, trasferiteli sui corrispondenti aghi della KH. usando il punzone.
7. Portate indietro tutti gli aghi della KR. in posizione B e allineate gli aghi della KH in posizione B usando lo spingi aghi.
8. Portate indietro gli aghi vuoti sulla destra del lavoro in posizione A.

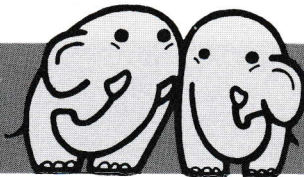
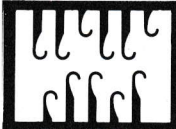

2 x 1 RIB KNITTING 2 x 2 RIPPEN (2-1 NADELSTELLUNG)



1

1. The operation is the same as for 2 x 2 rib knitting except the following points.

2

1. Die Arbeitsweise ist bis auf die folgenden Punkte die gleiche wie bei 2 x 2 Rippen (Seite 21).

3

2. Slide the ribber to right for one pitch by turning the racking grip handle to right.

2. Versetzen Sie das KR-Nadelbett mit dem Versatzdrehgriff um eine Stufe nach rechts.

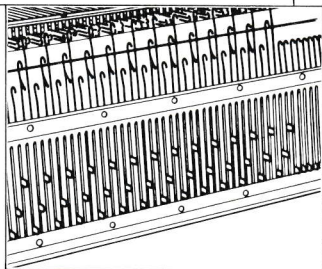

3. Starting with the right end needle, select every third B position's KR needles and bring them forward until the stitches do not go over the latches of the needles by using the 1/2 x 2/2 needle pusher.

3. Jetzt mit dem 1/2 - Nadelschieber am KR-Nadelbett jede 3. Nadel soweit nach oben schieben, daß die Maschen noch auf den Nadelzungen liegen bleiben. Beginnen Sie dabei mit der rechten Randnadel.

CÔTES 2 x 1

2 x 1 BOORDPATROON

1. L'opération est la même que pour les côtes 2 x 2, sauf pour les points suivants.

1. De handelingen zijn hetzelfde als voor 2 x 2 boordpatronen, behalve op de volgende punten.

2. Glissez le formeur de côtes vers la droite, d'un cran, en tournant la poignée de chevalement vers la droite.

2. Schuif de dubbelbedsaanvulling één stap naar rechts door de handle naar rechts te duwen.

3. A partir de la dernière aiguille de droite, sélectionnez chaque troisième aiguille en B sur la fonture KR et avancez-les, à l'aide du poussoir 1/2 x 2/2, de telle sorte que les mailles ne passent pas au-delà des clapets des aiguilles.

3. Te beginnen met de rechter buitenste naald op de dubbelbedsaanvulling schuift u iedere derde naald in de B-stand naar voren, en wel zover, dat de lussen net niet achter de naaldtongen vallen. U doet dit met de 1/2 x 2/2 patroonlineaal.

TEJIDO ELÁSTICO 2 x 1

MAGLIA A COSTE 2 x 1

1. La operación es la misma que para tejido elástico 2 x 2 excepto los puntos siguientes.

1. Il procedimento è lo stesso della maglia a coste 2 x 2 ad eccezione dei seguenti punti:

2. Deslice el equipo de tejido elástico a la derecha por un punto girando la palanca de vaivén a la derecha.

2. Spostate la seconda frontura, girando verso destra la manopola.

3. Comenzando desde la aguja del extremo derecho, elija cada terceras agujas de la posición B de KR y póngalas en adelante hasta que los puntos no sobresalgan de las aldabas de las agujas usando regleta de agujas 1/2 x 2/2.

3. Incominciando con l'ago estremo di destra, selezionate un ago ogni tre della KR. in posizione B e portateli avanti fino a che i punti non cadano sulle palette degli aghi usando lo spingi aghi 1/2 x 2/2.

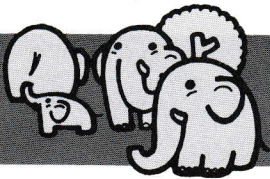
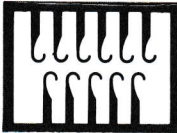

FULL-NEEDLE RIB KNITTING

1. The operation is the same as for 2 x 2 rib knitting except the following points.

2. Slide the ribber to right for one pitch by turning the racking grip handle to right.

3. Starting with the right end needle, select every alternate B position's KR needles and bring them forward until the stitches do not go over the latches of the needles by using the needle pusher.

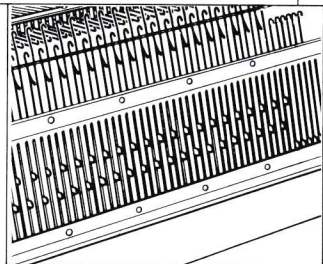
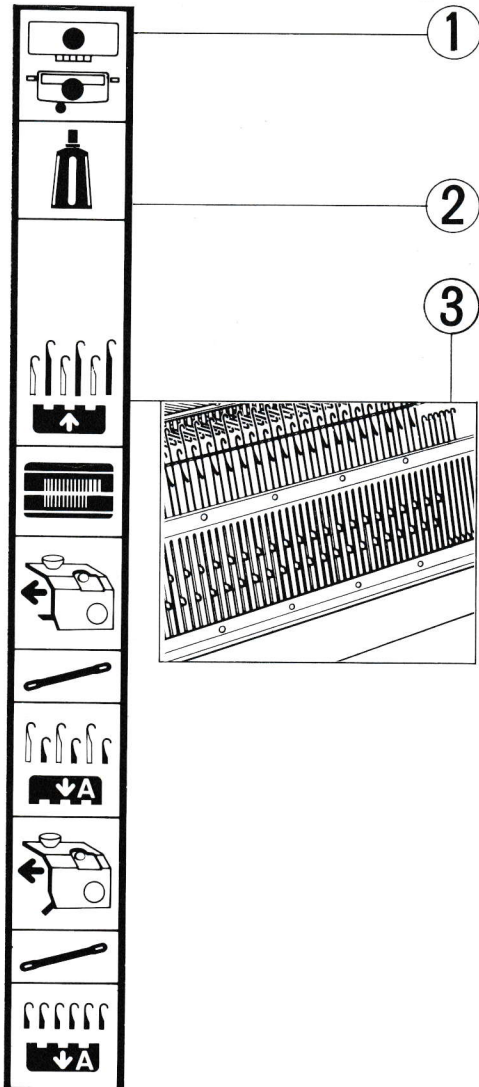

1 RECHTS- 1 LINKS MIT JEDER NADEL

1. Die Arbeitsweise ist bis auf die folgenden Punkte die gleiche wie bei 2 x 2 Rippen (Seite 21).
2. Versetzen Sie das KR-Nadelbett mit dem Versatzdrehgriff um eine Stufe nach rechts.
3. Jetzt mit dem 1/1 - Nadelschieber am KR-Nadelbett jede 2. Nadel soweit nach oben schieben, daß die Maschen noch auf den Nadelzungen liegen bleiben.
Beginnen Sie dabei mit der rechten Randnadel.

CÔTES AIGUILLES PLEINES

1. Le transfert s'exécute comme celui des côtes 2 x 2 sauf pour les points suivants.
2. Glissez le formeur de côtes vers la droite, d'un cran, en tournant la poignée de chevalement vers la droite.
3. A l'aide du poussoir et à partir de la dernière aiguille de droite, sélectionnez une aiguille sur deux, en position B sur la fonture KR, de telle manière que les mailles ne passent pas derrière les clapets des aiguilles.

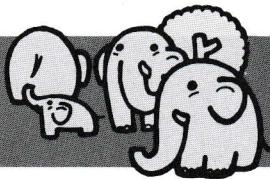
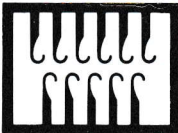

BOORDPATROON OVER ALLE NAALDEN



1

1. De handelingen zijn hetzelfde als voor 2 x 2 boordpatronen, behalve op de volgende punten.

2

2. Schuif de dubbelbedsaanvulling één stap naar rechts door de handle naar rechts te duwen.

3

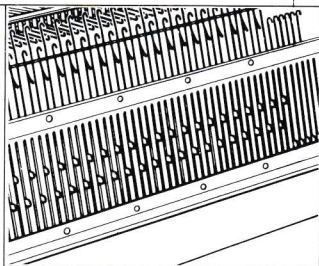

3. Te beginnen met de rechter buitenste naald op de dubbelbedsaanvulling schuift u iedere tweede naald in de B-stand naar voren, en wel zover, dat de lussen net niet achter de naaldtongen vallen. U doet dit met de patroonlineaal.

TEJIDO ELASTICO CON TODAS LAS AGUJAS

1. La operación es la misma que para tejido elástico 2 x 2 excepto los puntos siguientes.
2. Deslice el equipo de tejido elástico a la derecha por un punto girando la palanca de vaivén a la derecha.
3. Comenzando desde la aguja del extremo derecho, elija cada segundas agujas de la posición B de KR y póngalas en adelante hasta que los puntos no sobresalgan de las aldabas de las agujas usando regleta de agujas.

MAGLIA UNITA

1. Il procedimento è lo stesso della maglia a coste 2 x 2 ad eccezione dei seguenti punti:
2. Spostate la seconda frontura, girando verso destra la manopola.
3. Incominciando con l'ago estremo di destra, selezionate ogni ago della KR, in posizione B in modo alternato e portateli avanti fino a che i punti non cadono sulle palette degli aghi, usando lo spingi aghi.

