

An aerial photograph of a vast agricultural field, likely a rice paddy, showing a vibrant mosaic of green, yellow, and orange. A grid of white dots is overlaid on the image, creating a pattern that resembles a stylized sun or a starburst. The dots are arranged in a regular grid, with some dots missing or faded, creating a sense of depth and movement. The overall composition is dynamic and visually striking.

TOYOTA
KR501



INHOUD

NAMEN VAN DE ONDERDELEN.....	2
MONTEREN VAN DE MACHINE.....	6
BASIS RIBSTEKEN EN HUN OPZET:	
1R.1AV. BOORD	10
2R.2AV. BOORD	13
DUBBEL-JERSEY.....	17
RONDBREIEN.....	18
PATROONSTEKEN:	
HALVE PATENTSTEEK	20
HELE PATENTSTEEK	20
2R.21. RIBSTEEK	21
ZIG-ZAG STREEP.....	22
KABELS	23
FANTASIE-TUCKSTEEK	24
VERSPRONGEN PATENTSTEEK	25
PATROONSTEKEN MET PONSKAART:	
HONINGGRAATSTEEK.....	26
RELIËFPATROONSTEEK.....	27
AFKANTEN.....	28
SIMULKNIT	29
AFKANTEN	31
BREITECHNIEKEN:	
MEERDEREN (1 steek, verschillende steken).....	32
MINDEREN (1 steek, verschillende steken)	33
GEDEELTELIJK BREIEN (verkorte toeren)	35
GEDEELTELIJK BREIEN (randtoeren).....	36
GEDEELTELIJK BREIEN (bij gebruik van de verzethendel)	37
KNOOPSGAT	38
KNOOPSGAT 1 STEEK.....	39
ZOMEN	39
BREITECHNIEKEN BIJ HET SIMULKNITBREIEN:	
MEERDEREN (1 steek, verschillende steken).....	40
MINDEREN (1 steek, verschillende steken)	41
GEDEELTELIJK BREIEN (verkorte toeren)	42
GEDEELTELIJK BREIEN (coupnaden).....	43
SCHOUDERNADEN	44
AAN TWEE ZIJDEN DRAAGBARE KLEDING.....	45
TECHNISCHE RAADGEVINGEN.....	
SLEDE KLEMT	47
SLEDE KLEMT IN PONSKAARTPATROON	48
HOE DE DUBBEL-OGIGE OVERHANGNAALD TE GEBRUIKEN.....	49
GEVALLEN STEKEN	49
HET GEBRUIK VAN ENKELBED NA HET BREIEN VAN EEN BOORD	50
PROEFLAPJE	50
NAALDEN VERWISSELEN	51
KLEINE GEWICHTEN	51
GARENHOUDER	51
SCHOONHOUDEN VAN DE MACHINE	52
SIMULKNITBREIPATRONEN.....	
MOUWLOOSVEST	53
LANGE ROK	54
SCHOUDERTAS.....	56

NAMEN VAN DE ONDERDELEN

DUBBELBED

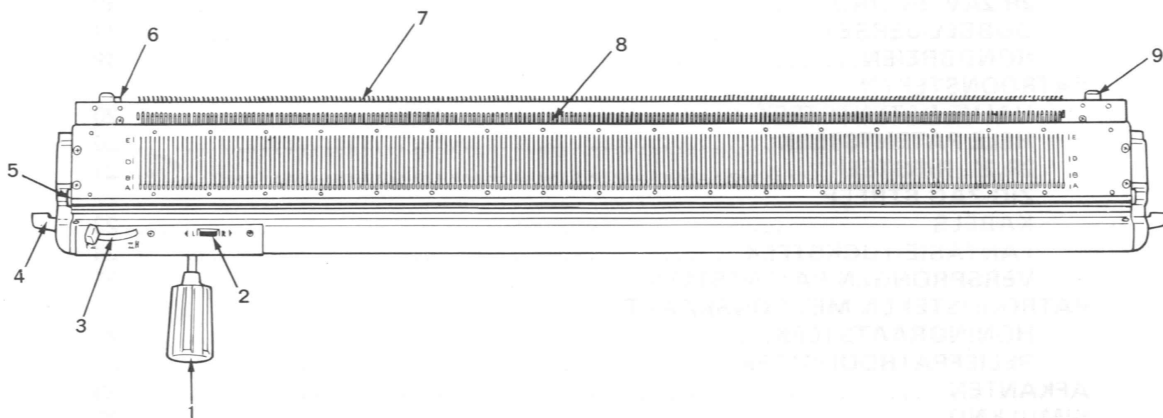

1 Verzethendel

Naar links of rechts bewegen.

5 Stopschroeven

Voorkomen dat de slede van het bed schuift.

2 Verzethendelwijzer

Geeft de stand van de verzethendel aan.

6 Stelschroeven

Voor het bevestigen van het ribbed.

3 Half-verzethendel

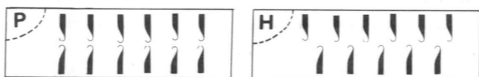

P... De naalden op beide naaldbedden staan recht tegenover elkaar.

H... De naalden op het ribbed worden een halve steek verzet.

7 Zinkhaken

8 Naalden

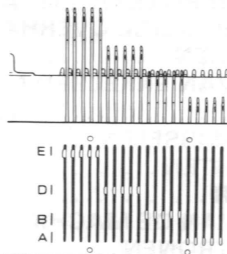

A... uitgeschakeld

B... breistand

D... de naalden staan bij het simulknitbreien in deze stand

E... stand voor gedeeltelijk breien

4 Neerlaatbeugels

Druk aan beide zijden de beugels naar beneden om het bed te laten zakken.

Voor het omhoogbrengen het bed aan beide zijden stevig omhoogduwen zodat het automatisch vastklemt.

9 Aansluitplaatje

Als het ribbed wordt aangekoppeld, moet dit aansluitplaatje het hoofdbed net raken.

RIBSLEDE

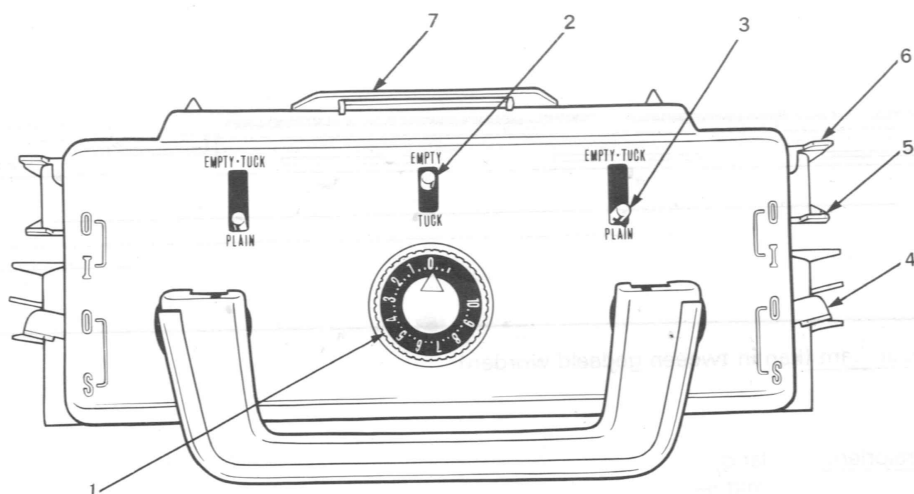

1 Spanningknop

Hiermee regelt u de garensparing.
Hoe hoger het cijfer, hoe losser de steken
zullen zijn.

2 Middentuckknop

Zorgt voor "TUCK" of "EMPTY" keuze
samen met de E-T hendels.
Altijd op empty laten behalve bij tuckpatronen.

3 E-T Hendels

EMPTY-TUCK ... De naalden in D en E stand
worden gebreid.

PLAIN Stand voor gewoon of
simulknitbreien.
De naalden in B, D en E
stand worden gebreid.

4 Simulknithendel (S hendel)

Op S zetten voor simulknitbreien.
Op "0" voor normaal breien.

5 Hendel voor gedeeltelijk breien

Op "I" zetten voor gedeeltelijk breien.
Op "0" voor normaal breien.

6 Sledeklemmen

Omhoog duwen om de slede van het bed
te kunnen nemen.

7 Sledehouder

Wordt gebruikt om de sledes te koppelen.

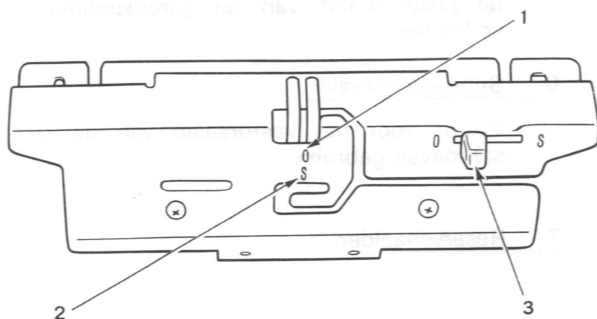

1 Gareninvoer 0

Invoer voor hoofdgaren.

2 Gareninvoer S

Bij Simulknitbreien wordt de 2^e kleur hier
ingevoerd.

3 Simulknithendel

Bij het simulknitbreien op S en bij normaal-
breien op "0".

HULPSTUKKEN

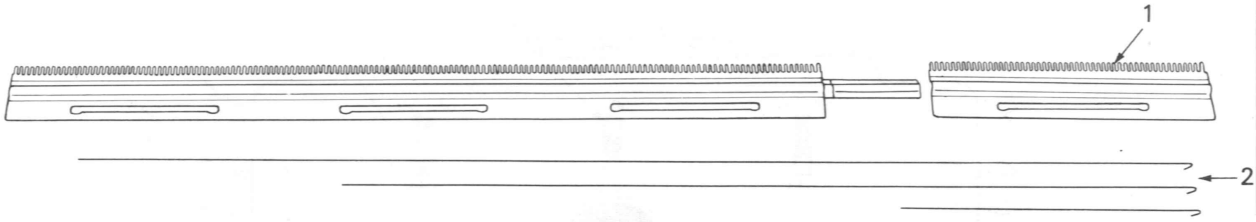

1 Opzetkam (kan in tweeën gedeeld worden)

2 Breipriem lang
middel
kort

3

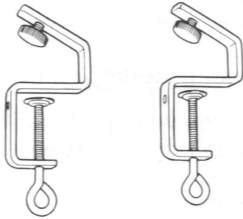

3 Klemmen

Voor het vastzetten van de machine op de tafel.

4

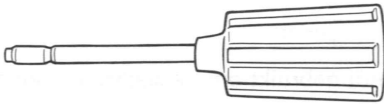

4 Verzethendel

Voor het verzetten van het ribbed.

5

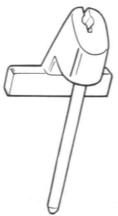

6



5 Houder voor garensparner

Moet op hoofdbed bevestigd worden om de juiste stand van de garensparner te verkrijgen.

6 Schroevendraaier

Wordt voor het vastdraaien van de stelschroeven gebruikt.

7

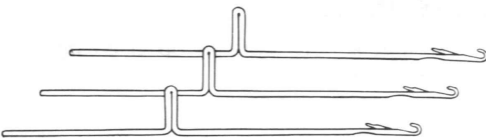

7 Reservenaalden

8

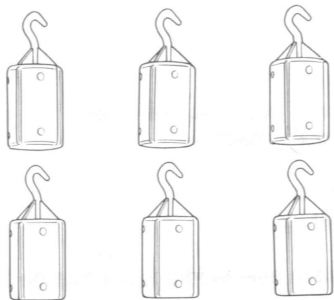

8 Grote gewichten

Hang deze in de openingen van de opzetkam.

9

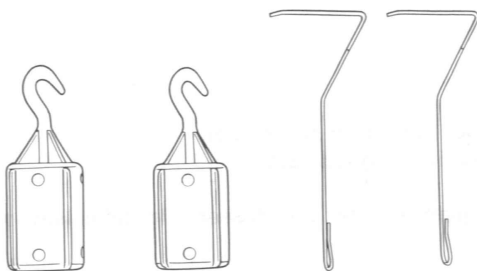

9 Kleine gewichten en haken

Hang deze aan de zijkant van het breiwerk om te voorkomen dat de randsteken vallen.

10



11



10 Dubbelogige overhangnaald

Deze wordt gebruikt om de steken van het dubbelbed naar het enkelbed over te hangen.

11 Stekenhaak

Voor het ophalen van gevallen steken.

12



12 Draaddoorsteker

Deze wordt gebruikt om de draad door de draadvoer te steken.

13

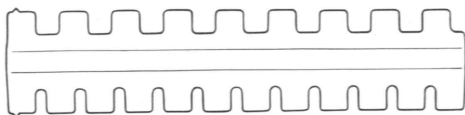

13 Stekenlineaal 2-1 2-2

Voor het selecteren van de naalden.

MONTEREN VAN DE MACHINE

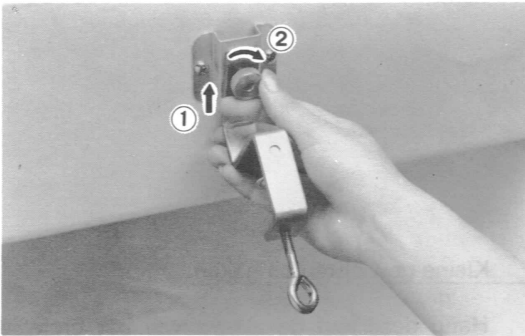

Schuif de schroeven van de tafelklem in de gaten van de houder onder de machine.

Schuif de klem omhoog. ①
Draai de schroef vast. ②

* Let er op dat de klem evenwijdig loopt met de houder.

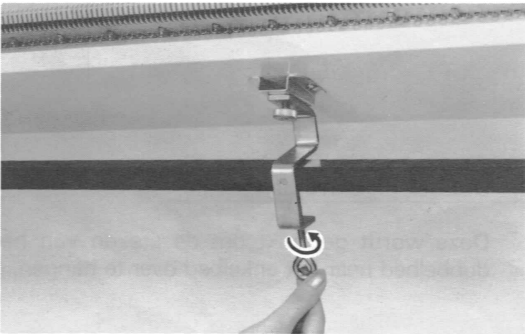

Bevestig het hoofdbed op de tafel.
Draai de klemmen goed vast.

Er mag geen ruimte zijn tussen de tafelklem en de tafel.

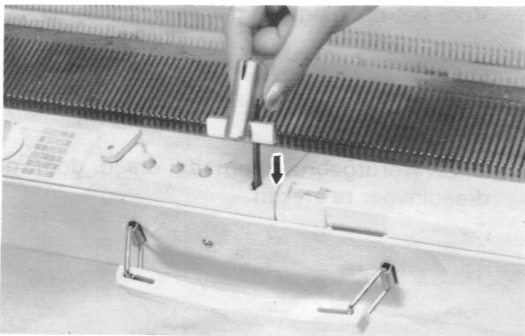

Bevestig de houder voor de garensparner.

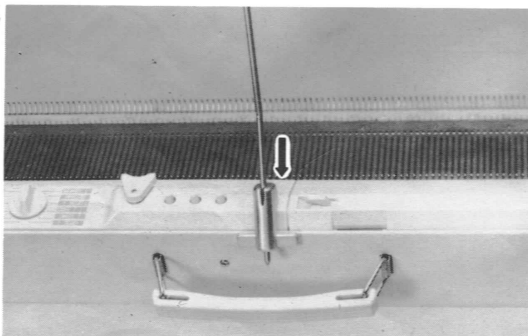

Plaats de garensparner in de houder.

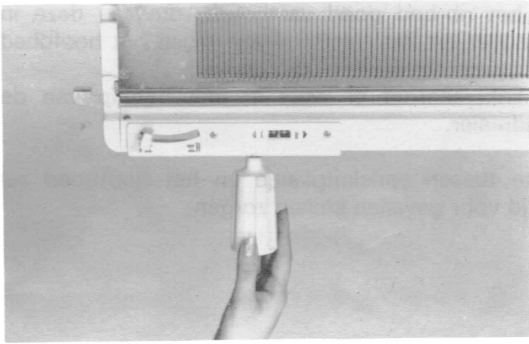

Duw de verzethendel in het gaatje aan de linkerkzijde van de machine.
Draai zachtjes tot de hendel vast zit.

Men hoort een "klik" als de hendel goed is bevestigd.

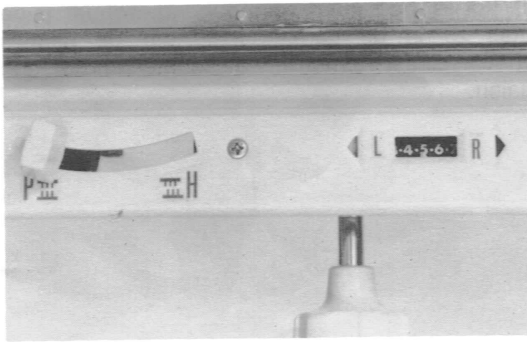

Zet de half-verzethendel op P.
De verzethendelwijzer op 5.

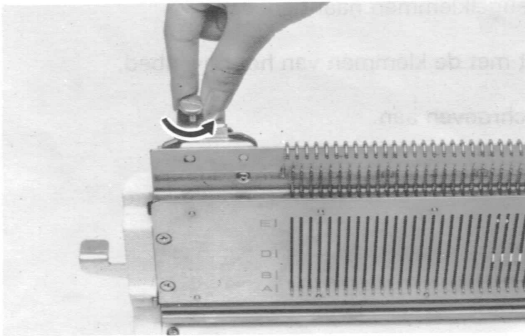

Maak de stelschroeven aan beide zijden los en haal ze uit de kantelbeugels.

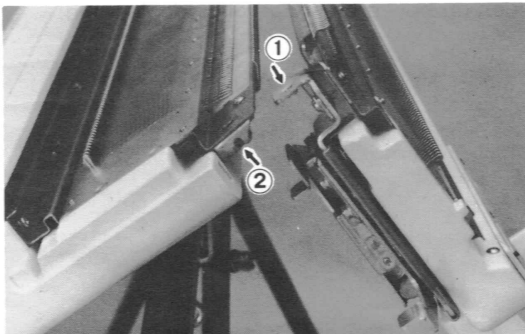

Hang de haken ① aan weerszijden van het ribbed in de garenhouders ② van het bovenbed.

Om beschadiging van de naalden te voorkomen dienen deze allemaal in de A-stand te staan.

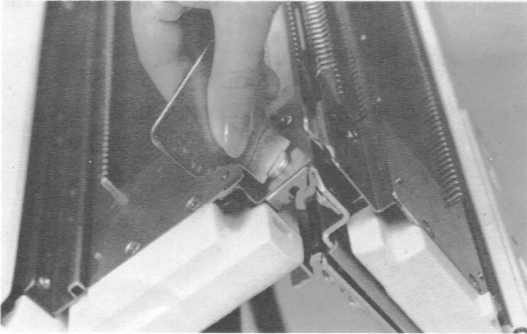

Terwijl u het rib-bed goed vasthoudt, duwt u deze in de garenhouder tot het aansluitplaatje tegen het hoofdbed komt.
Draai de linkerschroef er weer in met behulp van de schroevendraaier.

* Een ruimte tussen aansluitplaatje en het hoofdbed zal vrijwel altijd voor gevallen steken zorgen.

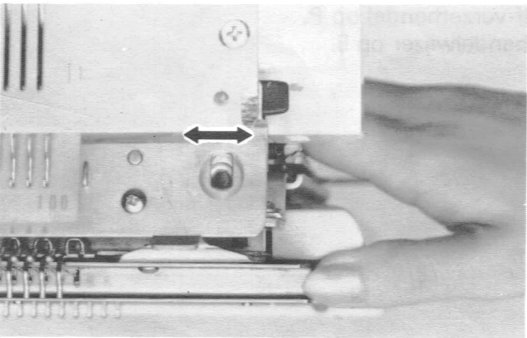

Nog steeds het rib-bed goed vasthoudend, schuift u de rechterbeugel zo in de garenhouder, dat de gaatjes recht tegenover elkaar komen en de rechterschroef ook in kunt draaien.

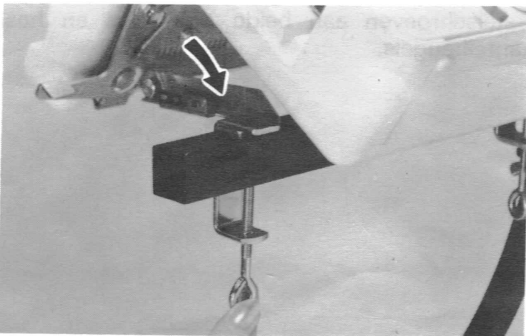

Duw de beugelklemmen naar beneden.

Zet ze vast met de klemmen van het bovenbed.

Draai de schroeven aan.

* In geen geval de beugelklemmen forceren.

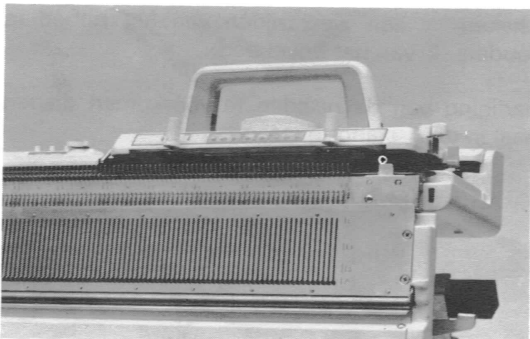

Zet de naalden op boven-en onderbed in de A-stand.

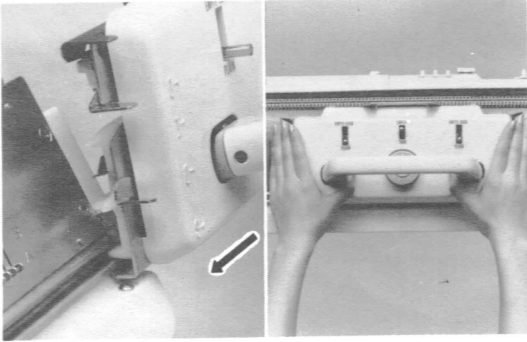

Duw het handvat op de ribslede omhoog.

Houdt de slede omhoog en schuif deze beneden op de rail, er op lettend dat de slede de stop-schroef niet raakt.

Schuif de slede voorbij de stop-schroef en duw de sledeklemmen omhoog en duw de slede op het bed.

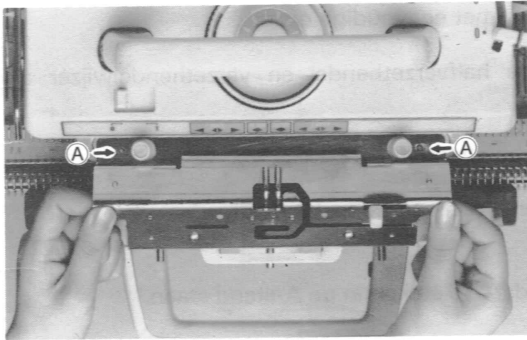

Plaats de beide sleden recht tegenover elkaar.
Maak de twee schroefknoppen van de hoofdslede los.

Schuif de twee sleuven in het koppelstuk om de twee schroefknoppen, zover dat de twee gaatjes **A** van het koppelstuk passen op de nokjes van de hoofdslede.

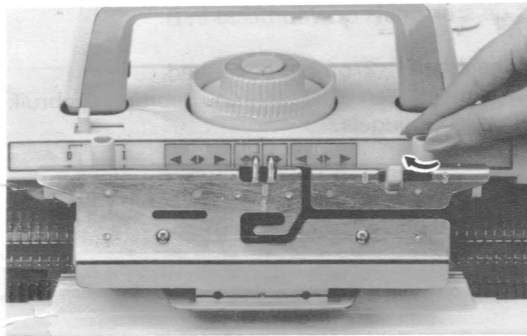

Duw zachtjes naar beneden er voor zorgend, dat het koppelstuk precies aansluit op de sledehouder van de ribslede.

Draai de schroefknoppen vast.

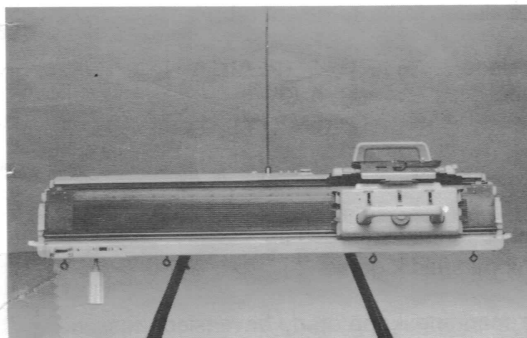

De machine is nu gebruiksklaar.

*Zet de paraffineblokjes op de garensparner van het hoofdbed.

BASIS RIBSTEKEN

1r.1av. STEEK

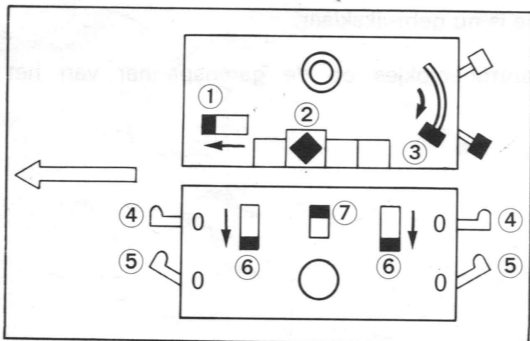
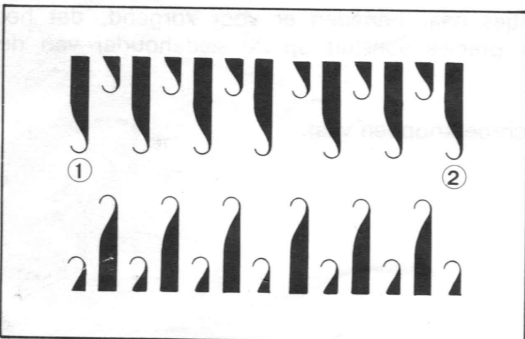
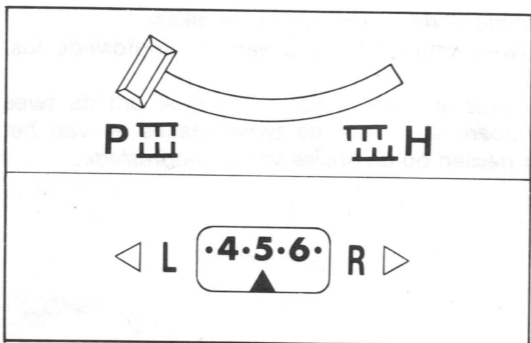
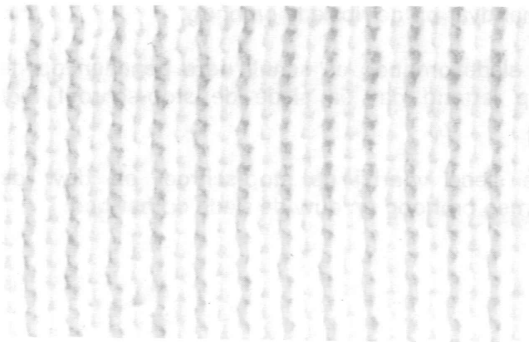

Methode I (met eenvoudige opzet)

- 1 Zet de halfverzethendel en verzethendelwijzer als volgt:

Halfverzethendel P

Verzethendelwijzer . . .

Sleden staan aan de rechterkant.

Zorg dat alle steken in de A-stand staan.

- 2 Schuif de steken als op voorbeeld in B.

* De randnaalden ① ② op het bovenbed.

* Indien u meer dan 180 steken gebruikt gebruik dan de verlengbeugels.

- 3 Stel de sleden in (voor gewoon breien)

Hoofdslede ①, ② (PLAIN \blacklozenge), ③

Ribsleden ④ ⑤ (0), ⑥
⑦ (EMPTY)

Zet de S-hendel op het koppelstuk op 0.

- 4 Stel de spanningsknoppen in.

(b.v. bij middeldik garen $\frac{0}{0}$)

* Zet de spanningsknop op de bovenslede tussen " \blacklozenge " en " - ".

* Gebruik paraffineblokjes.

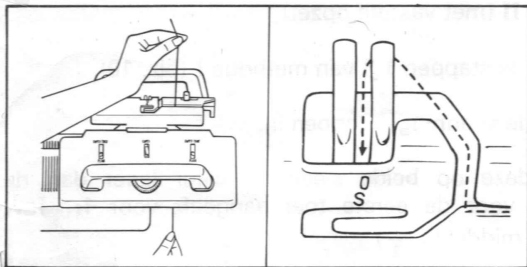

5 Rijg het garen in de garenspanner.

Schuif de sleden zover naar rechts, dat de garensleuf buiten het bed komt. Houdt het garen met de linkerhand van boven vast en met de rechterhand aan de onderkant. Trek het garen in de sleuf, vervolgens om de metalenpen van invoer "0". Trek de draad zover naar links, tot u een "klik" hoort.

Dan pas is het garen op de juiste manier ingereg.

* U kunt ook de draaddoorsteker gebruiken.

* Let er op, dat het garen goed in de invoer zit.

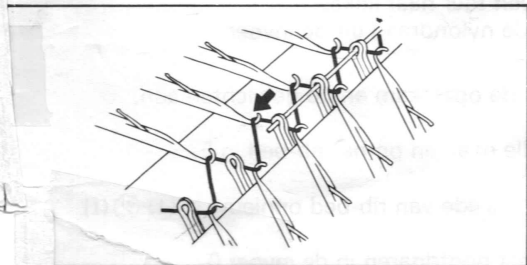

6 Terwijl u het einde van de draad vasthoudt, of aan de tafelklem bindt, beweegt u de sleden van rechts naar links.

Beweeg de sleden rustig, terwijl u ze zachtjes naar beneden drukt.

7 Haal de priem uit de opzetkam.

Duw de opzetkam tussen de steken op de beide bedden door omhoog en rijg de priem er door heen.

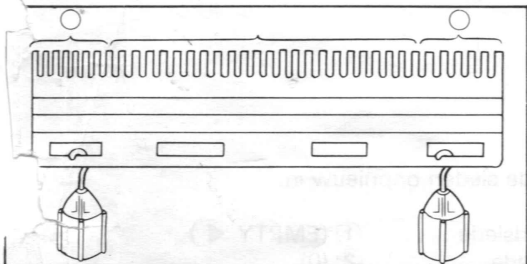

8 Hang de gewichten aan de opzetkam.

SCHEMA VOOR AANTAL STEKEN EN GEWICHTEN
(voor dubbeljersey en middeldik garen)

AANTAL STEKEN	AANTAL GEWICHTEN
tot 30 st.	1
van 30 st. - 60 st.	2
van 60 st. - 90 st.	3
van 90 st. - 120 st.	4
van 120 st. - 150 st.	5
van 150 st. - 200 st.	6

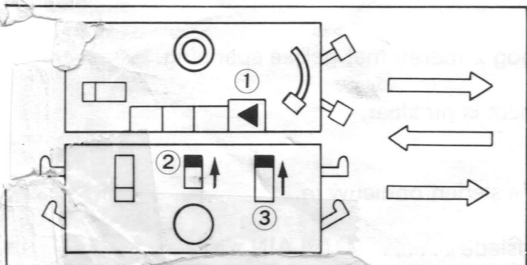

9 Sleden staan links.
Stel de sleden opnieuw in.

Hoofdslede ① (EMPTY ◀)

Ribsleden ② ③ (EMPTY)

10 Brei 3 toeren terwijl u de garensparing aanpast
(bv. ... $\frac{2}{0}$, $\frac{2}{2}$, $\frac{2}{2}$.)

DE OPZET IS NU KLAAR.

11 Stel nu de sleden weer als volgt in:

Hoofdslede ① (PLAIN ◆)

Ribsleden ② (PLAIN)

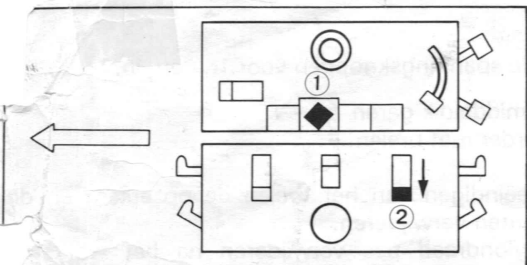

Handwritten notes:
 1. 2. 3. 4. 5. 6.
 1. 2. 3. 4. 5. 6.
 1. 2. 3. 4. 5. 6.

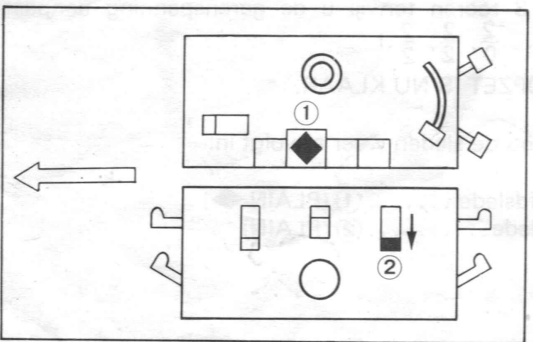
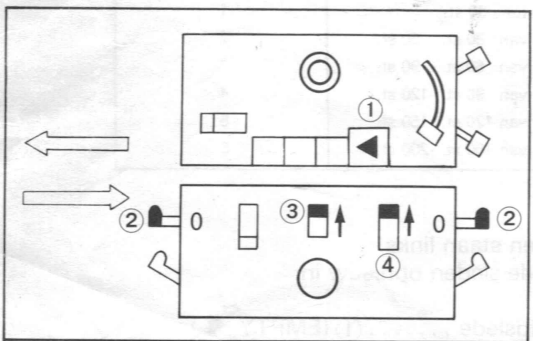
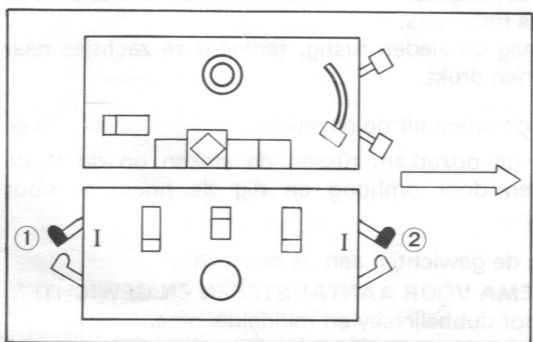
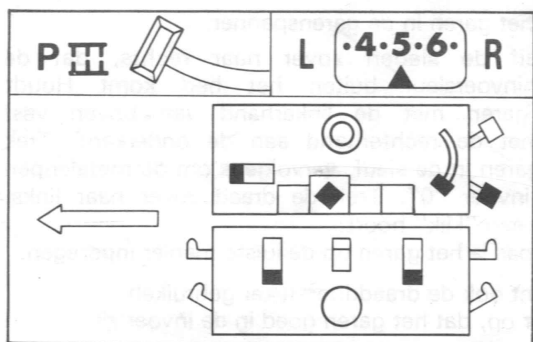

Methode II (met vastere opzet)

1-3 Volg de stappen 1-3 van methode I (blz. 10).

4 Stel de spanningsknoppen in.

Zet deze op beide sleden 1 cijfer lager dan de tabel voor de eerste toer aangeeft voor 1r. 1av. (bijv. middeldik $\frac{1}{1}$)

5 Rijg de nylondraad door de gareinvoer. Brei een toer naar links. Haal de nylondraad uit de invoer.

6 Hang de opzetkam en de gewichten aan.

7 Zet alle naalden op het rib-bed in E.

8 Stel de slede van rib-bed opnieuw in ① ② (I)

9 Rijg het hoofdgaren in de invoer 0. Verander de spanning en brei een toer naar rechts.

10 Stel de sleden opnieuw in.

Hoofdslede ① (EMPTY ◀)

Ribsleder..... ② (0)

③ ④ (EMPTY)

11 Brei nog 2 toeren met gelijke spanning.

De opzet is nu klaar.

12 Stel de sleden opnieuw in.

Hoofdslede ① (PLAIN ◆)

Ribsleder..... ② (PLAIN)

13 Stel de spanningsknoppen voor 1r. 1av. in.

(b.v. middeldik garen $\frac{2}{2}$)
Ga verder met breien.

14 Na beëindigen van het breien de opzetkam en de gewichten verwijderen.

De nylondraad pas verwijderen na het werkstuk opgeperst te hebben.

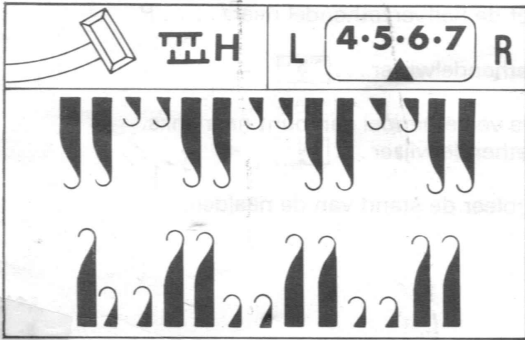
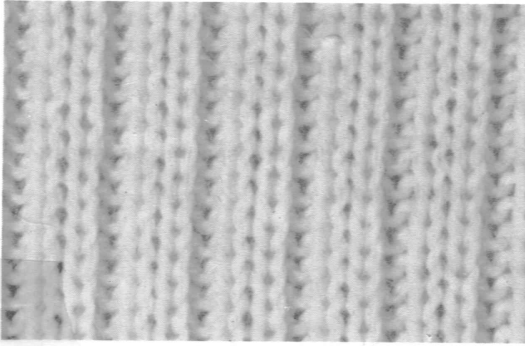

Methode I (eenvoudige methode)

- 1 Halfverzethendel H
Verzethendelwijzer . . . 5-6
Sleden staan rechts
- 2 Zet de naalden als op tekening.

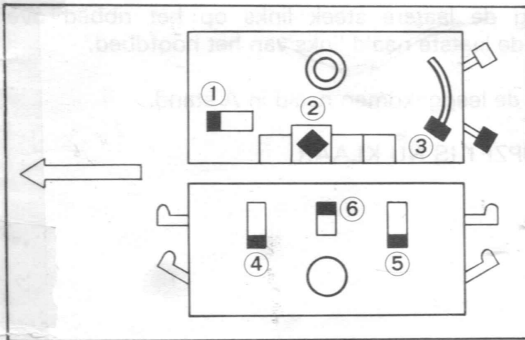
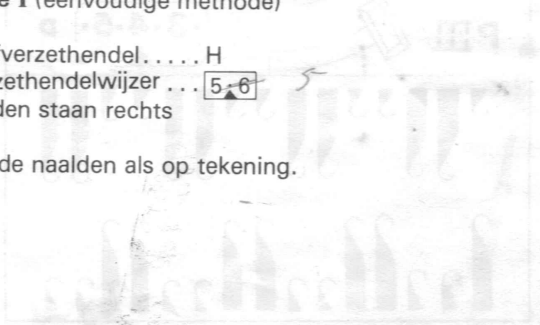

- 3 Stel de sleden in.
Hoofdslede ①, ② (PLAIN ◆), ③
Ribsleder ④, ⑤ (PLAIN), ⑥ (EMPTY)

* Om een vastere opzet te verkrijgen dient u de stappen 4-11 op blz. 12 te volgen.

- 4 Stel de spanningsknoppen in.
(bijv. Middeldik garen $\frac{2}{2}$)

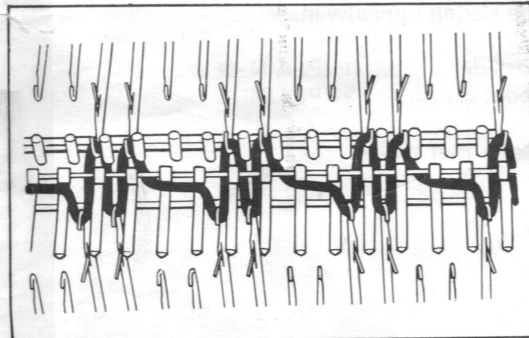

- 5 Rijg het garen in de invoer 0.
- 6 Brei een toer naar links.
Kijk hoe het garen om de naalden ligt.
- 7 Hang de opzetkam en gewichten aan.



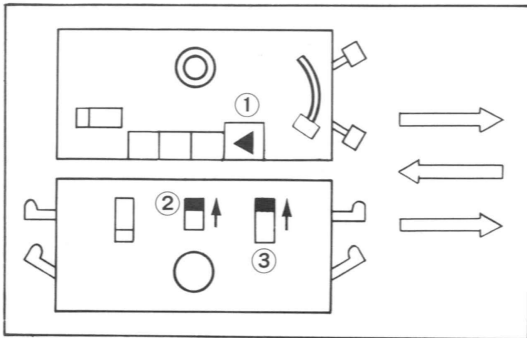

8 Stel de sleden opnieuw in.

Hoofdslede ① (EMPTY ◀)

Ribbslede ②, ③ (EMPTY)

9 Brei 3 toeren terwijl u de garensparing aanpast.

(Bijv. middeldik garen . . . $\frac{4}{2}, \frac{4}{4}, \frac{4}{4}$)

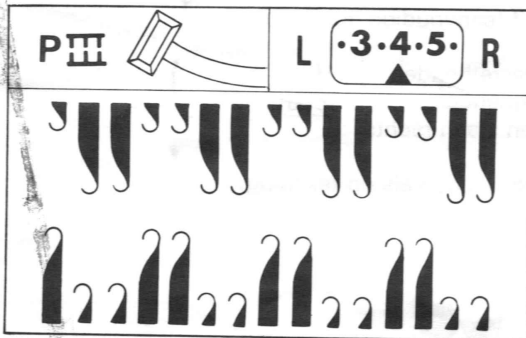

10 Verzet de halfverzethendel naar P

Verzethendelwijzer . . . ⑤

11 Zet de verzethendel een punt naar links.

Verzethendelwijzer . . . ④

* Controleer de stand van de naalden.

12 Breng de laatste steek links op het ribbed over naar de laatste naald links van het hoofdbed.

13 Duw de leeggekomen naald in A stand.

DE OPZET IS NU KLAAR.

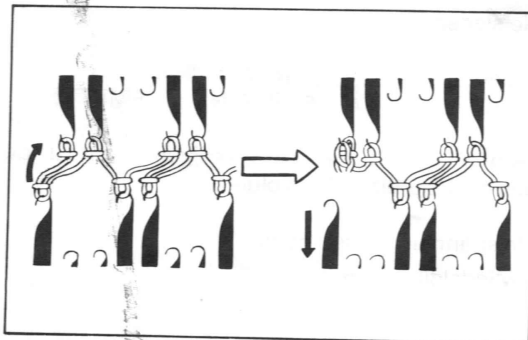

14 Stel de sleden opnieuw in.

Hoofdslede ① (PLAIN ◆)

Ribbslede ② (PLAIN)

Ga verder met breien.

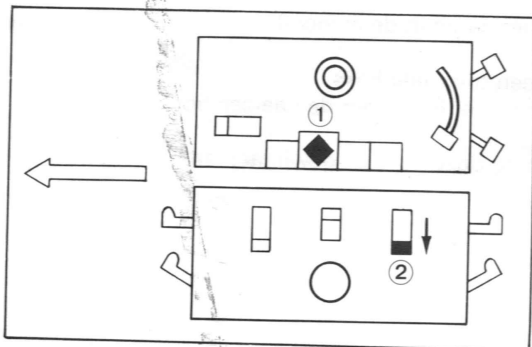

Methode II (vastere opzet)

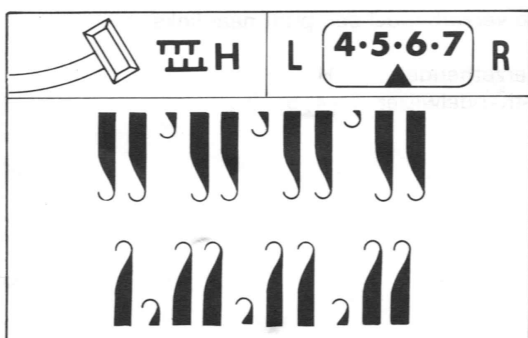
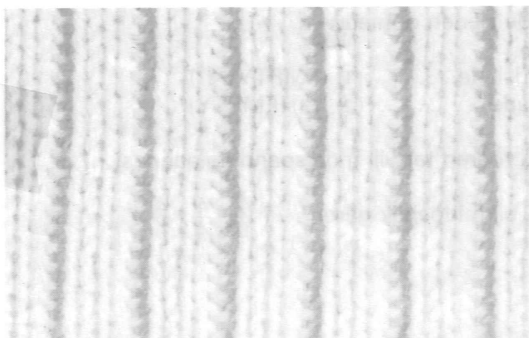

1 Halfverzethendel H
 Verzethendelwijzer . . . 5.6
 Sleden staan rechts.

2 Zet de naalden zoals in voorbeeld.

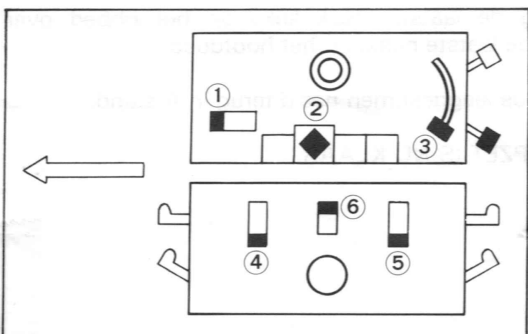

3 Stel de sleden in.

Hoofdslede ①, ② (PLAIN ◆), ③
 Ribslede ④, ⑤ (PLAIN), ⑥ (EMPTY)

4 Stel de spanningsknoppen in.
 (bijv. bij middeldik garen . . . $\frac{0}{0}$)

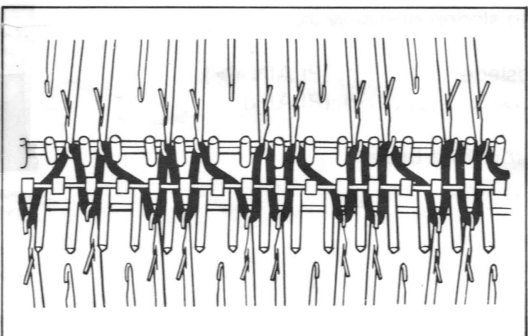

5 Rijg het garen in gareninvoer 0.

6 Brei de eerste toer naar links.
 Kijk hoe het garen om de naalden ligt.

7 Hang de opzetkam en gewichten aan.

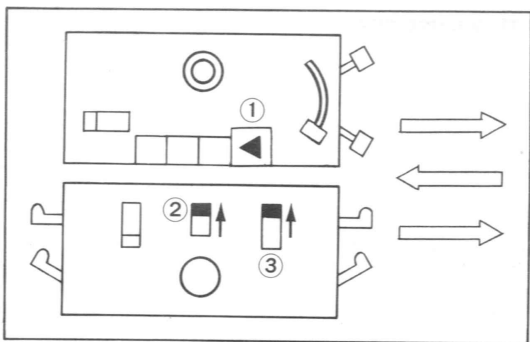

8 Stel de sleden opnieuw in.

Hoofdslede ① (EMPTY ◀)
 Ribslede ②, ③ (EMPTY)

9 Brei 3 toeren terwijl u de spanning aanpast.

(Bijv. bij middeldik garen . . . $\frac{4}{0}, \frac{4}{4}, \frac{4}{4}$.)

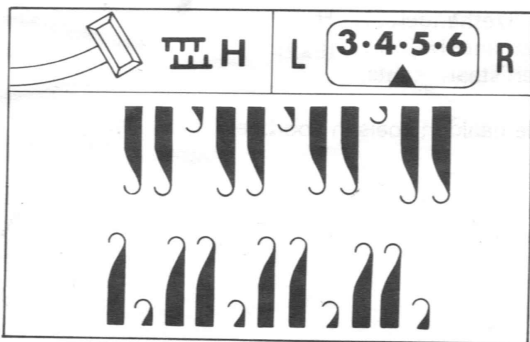

10 Zet de verzethendel een punt naar links.

Halfverzethendel H
 Verzethendelwijzer . . . [4·5]

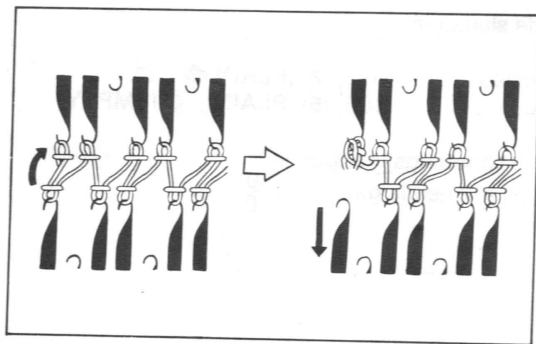

11 Breng de laatste steek links op het ribbed over naar de laatste naald op het hoofdbed.

12 Duw de leeggekomen naald terug in A stand.

DE OPZET IS NU KLAAR.

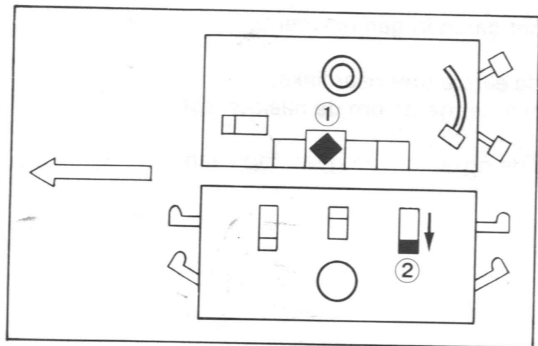

13 Stel de sleden opnieuw in.

Hoofdslede ① (PLAIN ◆)
 Ribslede ② (PLAIN)

Ga verder met breien.

DUBBEL JERSEY

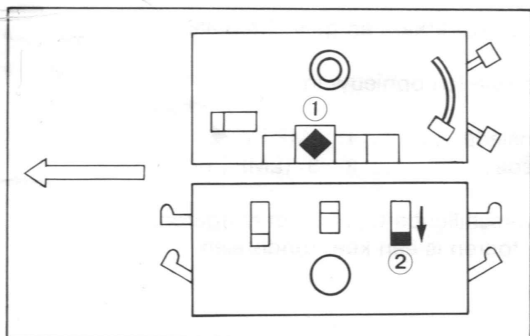
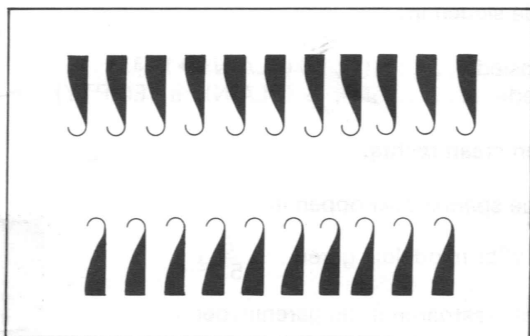
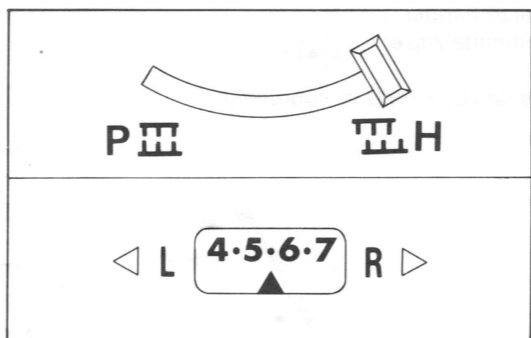
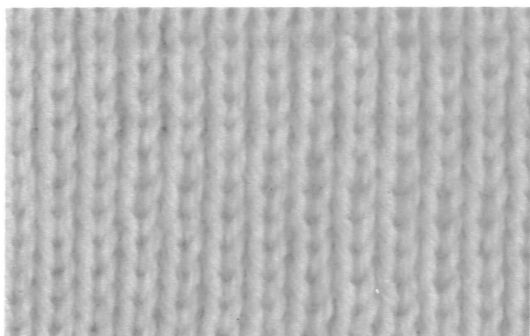

- 1 Halfverzethendel H
Verzethendelwijzer . . . 5.6 6
Sleden staan rechts.

- 2 Zet de naalden zoals op voorbeeld.
- 3 Volg de stappen 3—9 zoals bij de 1r.1av. boord op blz. 10—11.
- 10 Brei 3 toeren terwijl u de spanning aanpast.
(bijv. middeldik garen . . . $\frac{1}{1}, \frac{4}{1}, \frac{4}{4}$)

DE OPZET IS NU KLAAR.

- 11 Sleden staan rechts.
Stel ze opnieuw in.
Hoofdslede ① (PLAIN \blacklozenge)
Ribsleder ② (PLAIN)
- Ga verder met breien.

RONDBREIEN

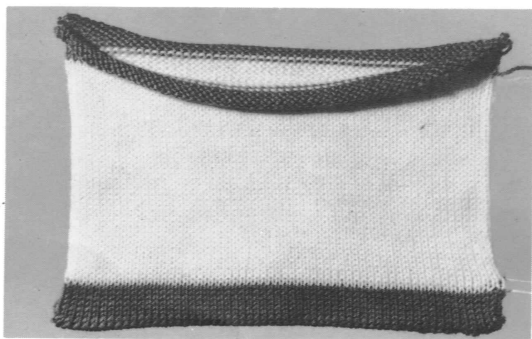

* Voor u met breiwerk begint, de spanningsknoppen op hoofdbed en ribbed zo instellen dat u gelijke steken krijgt.

* Gebruik 2 grote gewichten als u 50 steken breit.

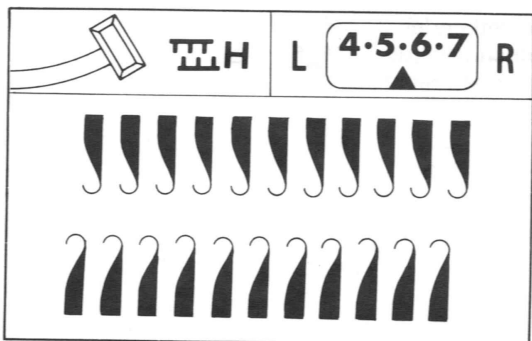

- 1 Halfverzethendel H
Verzethendelwijzer . . . 5:6
- 2 Zet de naalden zoals in voorbeeld.

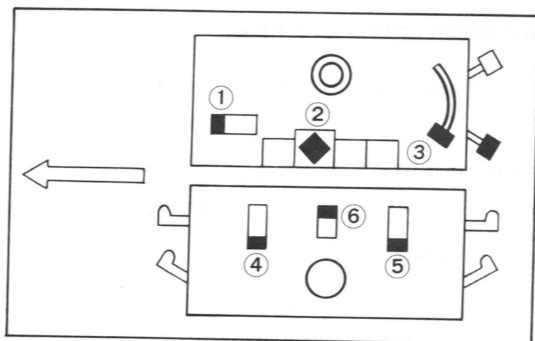

- 3 Stel de sleden in.
Hoofdslede ①, ② (PLAIN ◀), ③
Ribsleder ④, ⑤ (PLAIN), ⑥ (EMPTY)

Sleden staan rechts.

- 4 Stel de spanningsknoppen in.
(bijv. voor middeldik garen . . . $\frac{5}{5.2}$)
- 5 Rijg het restgaren in de gareninvoer 0.

- 6 Brei een toer naar links.
- 7 Hang de opzetkam en gewichten aan.
- 8 Stel de sleden opnieuw in.

Hoofdslede ① (EMPTY ◀)
Ribsleder ② ③ (EMPTY)

- 9 Brei verschillende toeren met restgaren.
Twee toeren is één keer rondbreien.

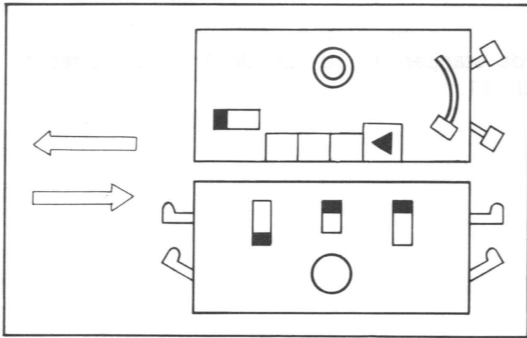

- 10 · Sleden staan rechts.
Brei twee toeren met nylonkoord.
Haal het nylonkoord uit de invoer.

* Wanneer de randsteken tijdens het breien omhoogkomen de zijgewichten aanhangen.

* Om rondbreiwerk met een afgewerkte opzet te krijgen zowel beginnen als eindigen met enkele toeren restgaren.

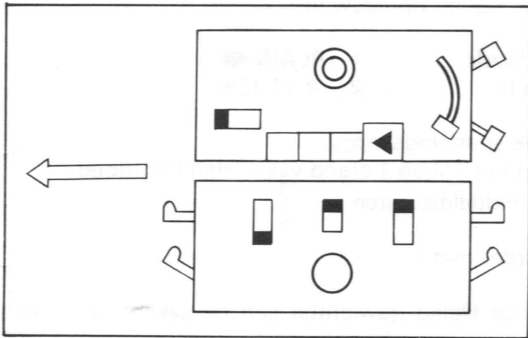

- 11 Rijg het hoofdgaren door de garensparner en daarna door de gareninvoer.

- 12 Om de opzet te kunnen afhaken, moet u een draadeind nemen dat 3 maal zo lang is als uw breiwerk breed is.

Brei het vereiste aantal toeren.

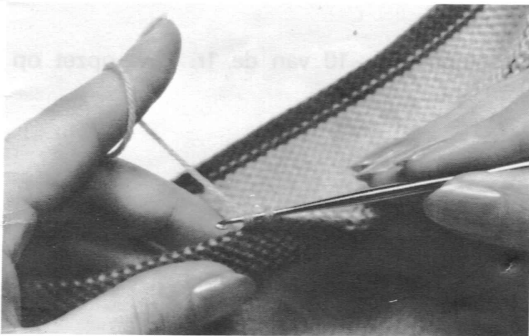

- 13 Neem ook weer een einddraad van 3 keer de breedte van uw breiwerk.
Verwijder het hoofdgaren.

- 14 Rijg het restgaren in.
Brei verschillende toeren met het restgaren.

Haal het breiwerk van de machine.

Haak aan weerszijden de opzet-resp.eindtoer af.



- 15 Verwijder het restgaren.

PATENTSTEЕК

HALVE PATENTSTEЕК

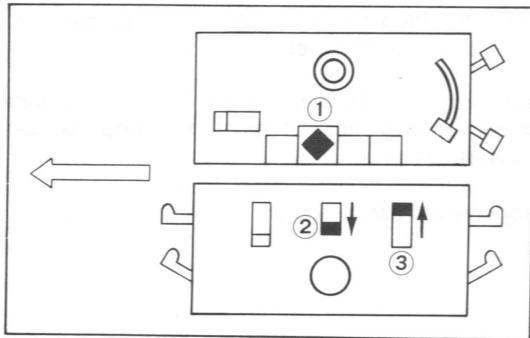
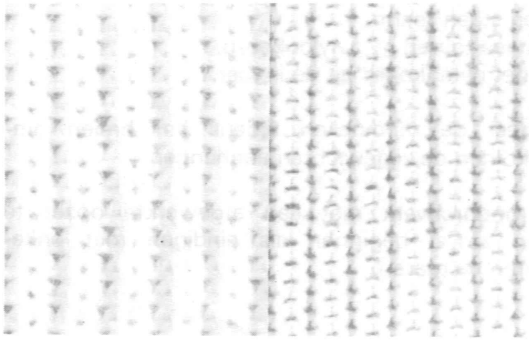

1 Opzet

Volg de stappen 1–10 van de 1r. 1av. opzet op blz. 10–11.

11 Stel de sleden opnieuw in.

Hoofdslede ① (PLAIN ◆)

Ribsledes ②, ③ (TUCK)

12 Stel de spanningsknoppen in.

Die op het ribbed 1 stand vaster dan hoofdbed.
(bijv. middeldik garen . . . $\frac{3}{2}$)

13 Ga verder met breien.

* Hang de kleine gewichten aan de zijkant, wanneer de randsteken omhoogkomen.

HELE PATENTSTEЕК

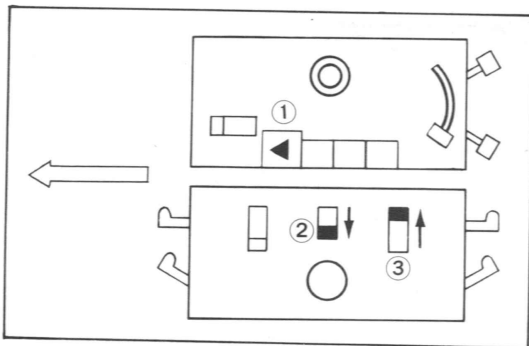
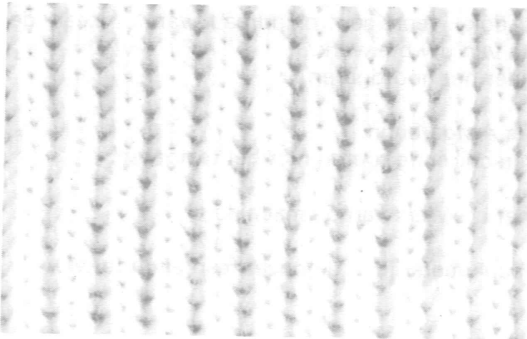

1 Opzet

Volg de stappen 1–10 van de 1r. 1av. opzet op blz. 10–11.

11 Stel de sleden opnieuw in.

Hoofdslede ① (TUCK ◀)

Ribsledes ②, ③ (TUCK)

12 Stel de spanningsknoppen in.

(bijv. bij middeldik garen . . . $\frac{3}{3}$)

13 Ga verder met breien.

RIBSTEЕК 2r.21.

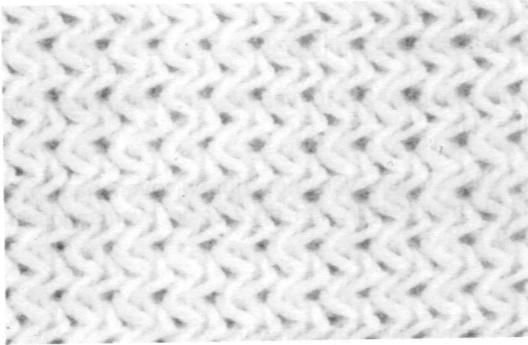

- 1 Opzet
 Volg de stappen 1–10 van de 1r. 1av. opzet op
 blz. 10–11.

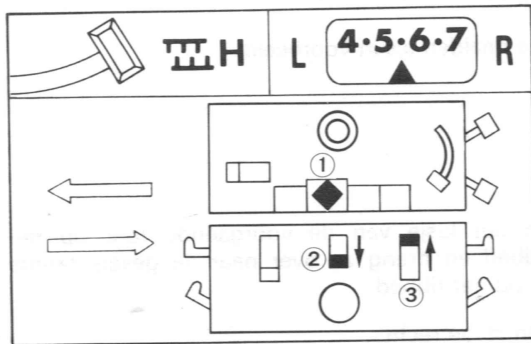

- 11 Stel de sleden opnieuw in.

Hoofdslede ① (PLAIN ◆)
 Ribslede..... ②, ③ (TUCK)

- 12 Stel de spanningsknoppen in.
 (bijv. middeldik garen ... $\frac{4}{4}$)

- 13 Stel de verzethendel als volgt:

Halfverzethendel..... H
 Verzethendelwijzer ... 5▲6

- 14 Brei 2 toeren.
 Sleden staan rechts.

- 15 Zet de verzethendel een punt naar rechts.

Verzethendelwijzer ... 6▲7

- 16 Brei 2 toeren.

- 17 Zet de verzethendel een punt naar links.

- 18 Herhaal de stappen 14–17.

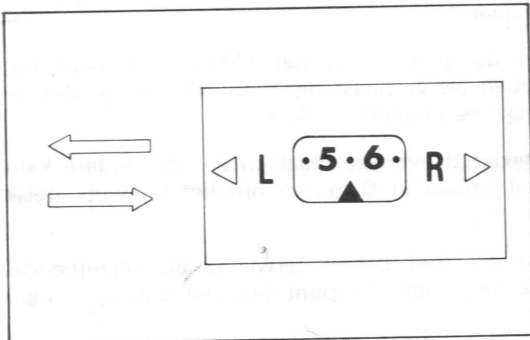
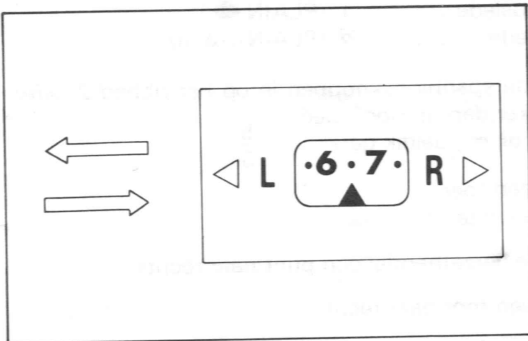

ZIG-ZAGSTREPEN

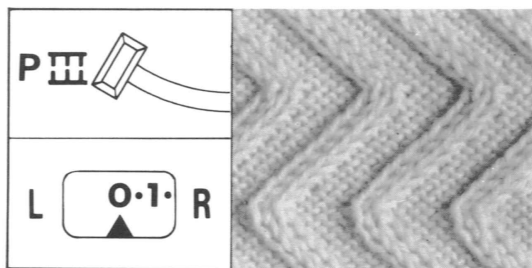

- 1 Halfverzethendel P
Verzethendelwijzer . . .
- 2 Volg de stappen 2—10 van de 1r. 1av. opzet op blz. 10—11.
- 11 Breng alle steken van het ribbed over naar het hoofdbed, met behulp van de 2-ogige overhangnaald. (blz. 49)

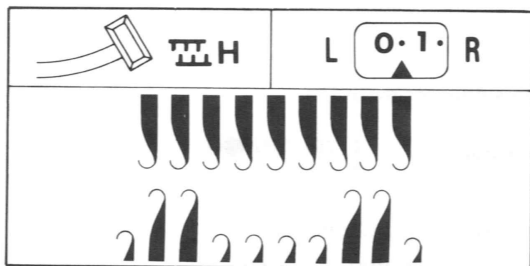

- 12 Stel de verzethendel opnieuw in.
Halfverzethendel H
- 13 Zet de naalden als in voorbeeld.

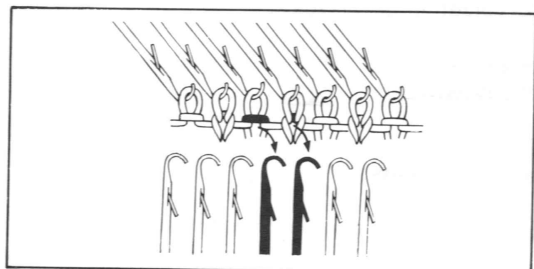

- 14 Neem het lusje van de voorgaande toer op het hoofdbed en breng ze over naar de geselecteerde naald op het ribbed.

- 15 Sleden staan rechts.
Stel de sleden opnieuw in (gew.breien).

Hoofdslede ① (PLAIN ◆)
Ribbslede ② (PLAIN), ③ (0)

- 16 Stel de spanningsknoppen in; op het ribbed 2 cijfers strakker dan op hoofdbed. (bijv. bij middeldik garen . . . $\frac{5}{3}$)

- 17 Brei een toer.
Sleden staan nu links.
- 18 Zet de verzethendel een punt naar rechts.

- 19 Brei een toer naar rechts.
- 20 Blijf nu de verzethendel na elke toer een punt naar rechts schuiven tot de verzethendelwijzer op staat.

* Breng de steken van het ribbed over naar het hoofdbed als zij naast het breiwerk komen. Zet de leeggekomen naalden in A.

* Tegelijkertijd evenveel naalden aan de andere kant op het ribbed in B zetten om het breiwerk gelijk te houden.

- 21 Ga verder met breien terwijl u de verzethendel nu na elke toer een punt terugzet van naar .

- 22 Herhaal de stappen 17—21.

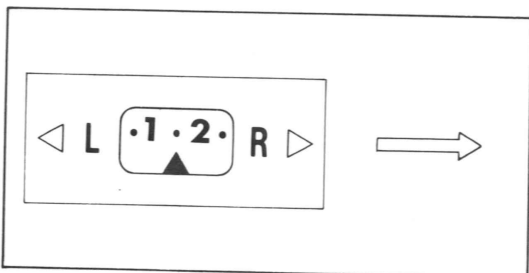

* Zet aan weerszijden enkele steken in E voor u een toer breit.

KABELS

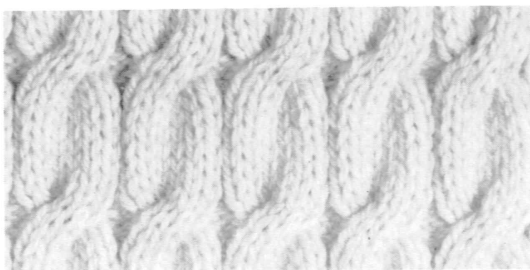

1 Opzet

Volg de stappen 1—10 van de 1r. 1av. opzet op blz. 10—11.

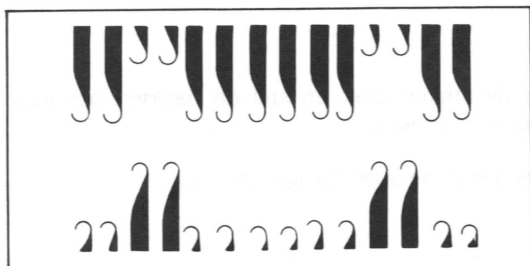

- 11 Breng alle steken over met de dubbelogigeoverhangnaald en zet de naalden opnieuw in de stand als op voorbeeld.
(Voor het gebruik overhangnaald zie blz. 49)

* Zet alle lege naalden terug in A stand.

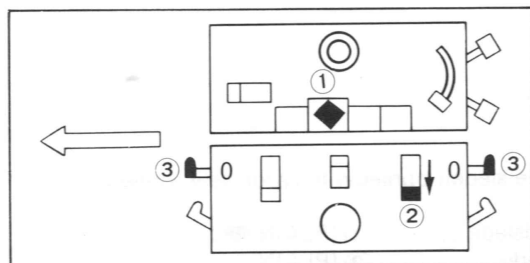

- 12 Stel de sleden opnieuw in. (voor gewoon breien)

Hoofdslede ① (PLAIN \blacklozenge)
Ribslede ② (PLAIN), ③ (0)

- 13 Stel de spanningsknoppen in.
(Bijv. bij middeldik garen 8dr . . . $\frac{9}{9}$)

- 14 Brei het vereiste aantal toeren.
(bijv. 10 t.)

- 15 Neem 6 steken met behulp van 2 drie-ogige overhangpennen van hun naalden.

- 16 Hang de 3 steken op de rechterpen naar de 3 lege naalden links. De 3 steken op de linkerpen naar de 3 lege naalden rechts.

- 17 Duw deze 6 naalden nu in E-stand.

- 18 Herhaal de stappen 14—17.

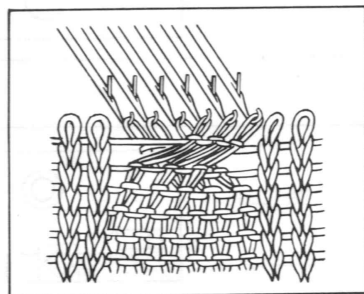
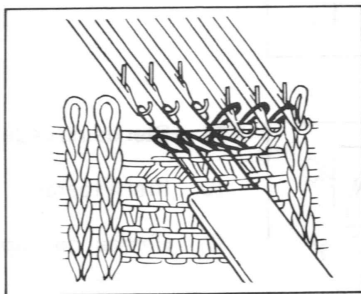
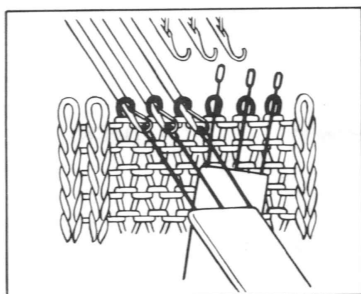

FANTASIE TUCKSTEEK

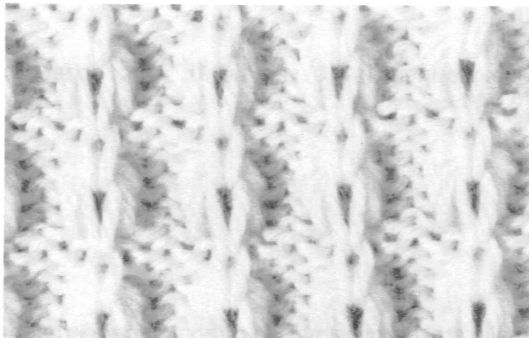

1 Opzet

Volg de stappen 1–10 van de 1r. 1av. opzet op blz. 10–11.

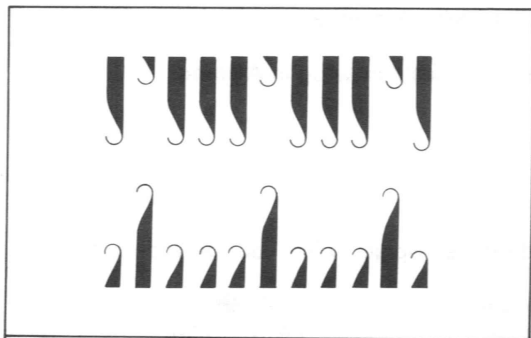

11 Breng de steken over en stel de naalden opnieuw in zoals in voorbeeld.

* Duw alle lege naalden terug in A stand.

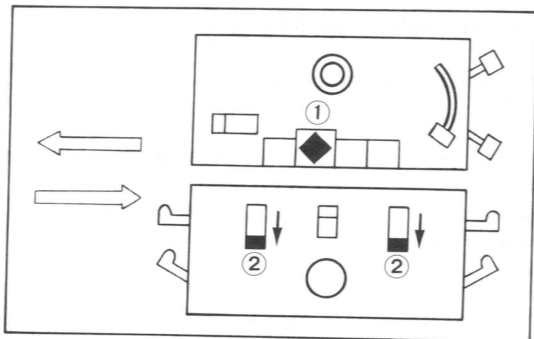

12 Stel de sleden opnieuw in (voor gew. breien).

Hoofdslede ① (PLAIN ◆)
Ribslede ② (PLAIN)

13 Zet de spanningsknop op de ribslede 2 cijfers strakker dan op hoofdslede.
(bijv. middeldik garen . . . $\frac{5}{3}$)

14 Brei 2 toeren.

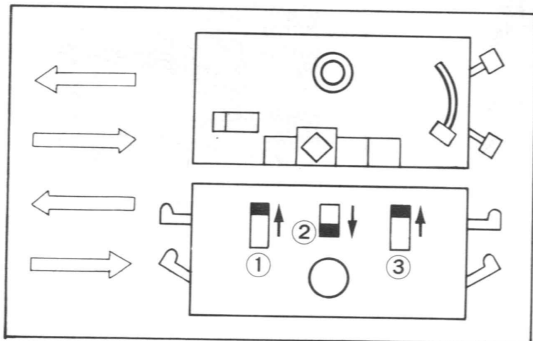

15 Stel de ribslede opnieuw in . . ① ② ③ (TUCK)

16 Brei 4 toeren.

17 Herhaal de stappen 12–16.

VERSPRONGEN PATENTSTEEK

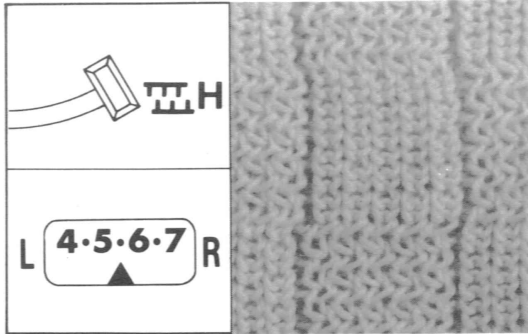

- 1 Opzet
Volg de stappen 1–10 van de 1r. 1av. opzet op blz. 10–11.
- 11 Verzet de hendel.
Halfverzethendel H
Verzethendelwijzer . . . 5.6
- 12 Zet de naalden zoals op voorbeeld hieronder.
Breng de linkerrandsteek op het hoofdbed naar de randnaald van het ribbed.

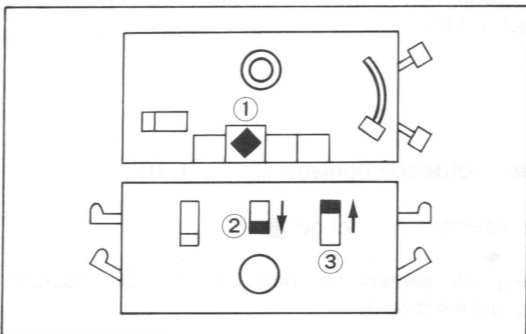
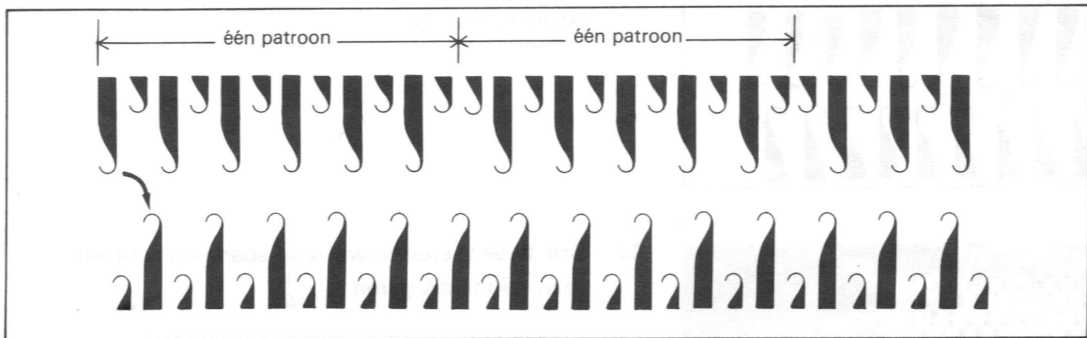

- 13 Sleden staan rechts.
Stel ze opnieuw in.
Hoofdslede ① (PLAIN ◆)
Ribsleder ② ③ (TUCK)
Zet de toerenteller op 000.
- 14 Zet de spanningsknop op de ribsleder 1 cijfer strakker dan op de hoofdslede.
(bijv. middeldik garen . . . $\frac{4}{3}$)
- 15 Brei twee toeren.
* Zet aan weerszijden steeds de randnaalden van het hoofdbed in E stand.
- 16 Zet de verzethendel een punt naar links.
- 17 Brei twee toeren.
- 18 Zet de verzethendel een punt naar rechts.
- 19 Herhaal de stappen 15–18 tot de toerenteller op 20 staat.
- 20 Brei twee toeren.
- 21 Zet de verzethendel een punt naar rechts.
- 22 Brei twee toeren.
- 23 Zet de verzethendel een punt naar links.
- 24 Herhaal de stappen 20–23 tot de toerenteller op 40 staat.
Stap 15–24 is een patroon.

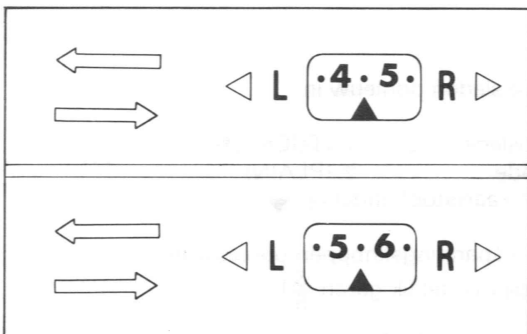

PATROONSTEEK MET PONSKAART

HONINGRAATSTEEK

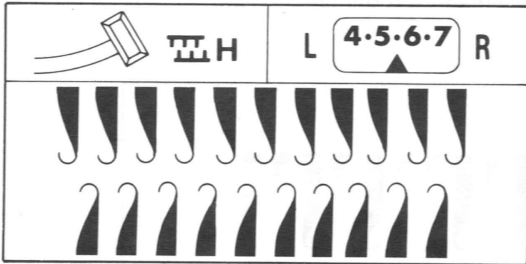
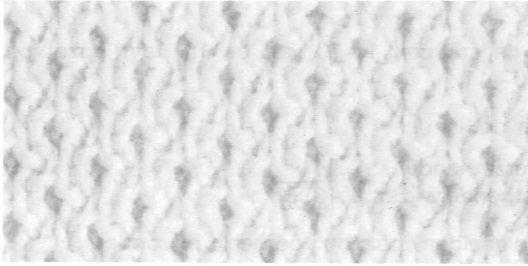

1 Opzet

Volg de stappen 1–9 van de opzet voor dubbel jersey op blz. 17.

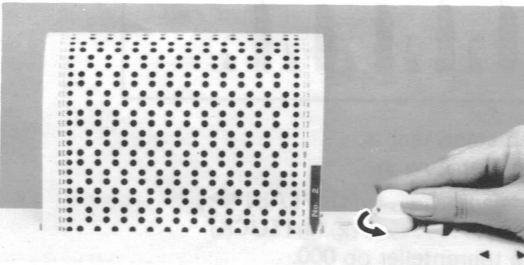

10 Brei twee toeren terwijl u de spanning aanpast.
(b.v. middeldik garen $\frac{4}{1}, \frac{4}{4}$)

Sleden staan links.

11 Draai ponskaart nr.2 in. U kunt ook ponskaart nr.3 gebruiken.

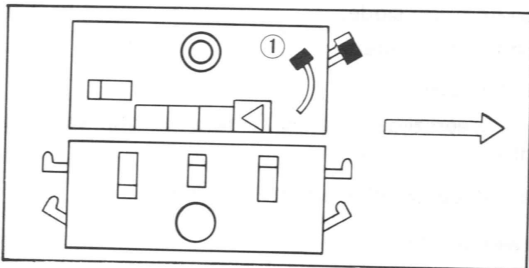

12 Stel de hoofdslede opnieuw in . . . ① (C)

Zet de kaartstophendel op ■ .

Beweeg de sleden nu naar rechts. De naalden zijn nu geselecteerd.

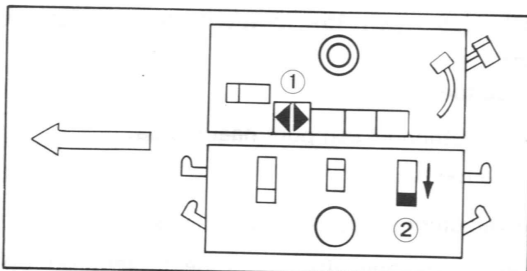

13 Stel de sleden opnieuw in.

Hoofdslede ① (TUCK ◀▶)

Ribslider ② (PLAIN)

Zet de kaartstophendel op ▼ .

14 Stel de spanningsknoppen opnieuw in.
(b.v. bij middeldik garen $\frac{5}{5}$)

15 Ga verder met breien.

RELIEFPATROONSTEEK

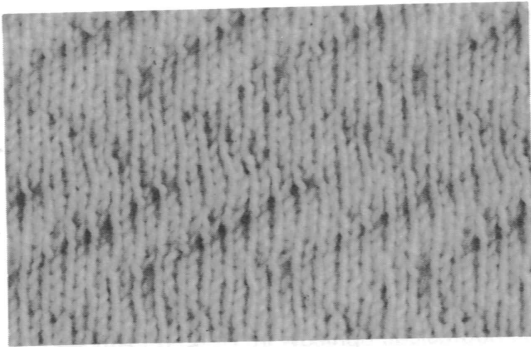

1 Opzet

Volg de stappen 1—9 van de opzet voor dubbel jersey op blz. 17.

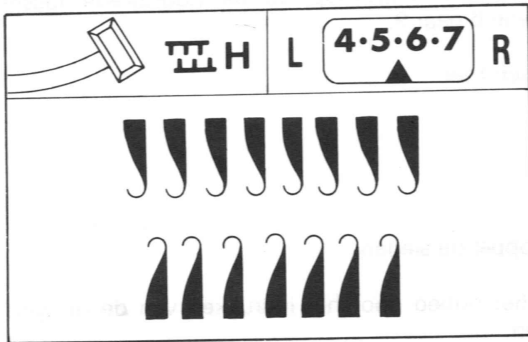

- 10 Brei twee toeren terwijl u de spanning aanpast.
(bijv. middeldik garen . . . $\frac{4}{1}, \frac{4}{4}$)

Sleden staan links.

- 11 Draai ponskaart nr. 4 in.
U kunt ook ponskaart nr. 15 gebruiken.

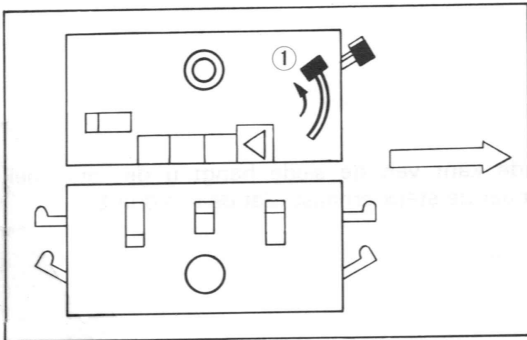

- 12 Stel de hoofdslede opnieuw in . . . ① (C)

Zet de kaartstophendel op ■ .

Brei nu naar rechts.
De naalden zijn nu geselecteerd.

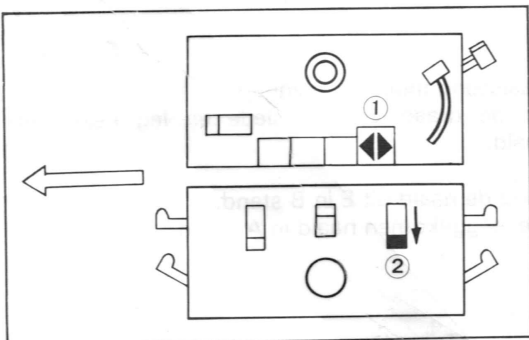

- 13 Stel de sleden opnieuw in.

Hoofdslede ① (EMPTY ◀▶)

Ribslide ② (PLAIN)

Zet de kaartstophendel op ▼ .

- 14 Stel de spanningsknoppen opnieuw in.
(bijv. middeldikgaren $\frac{5}{5}$)

- 15 Ga verder met breien.

AFKANTEN

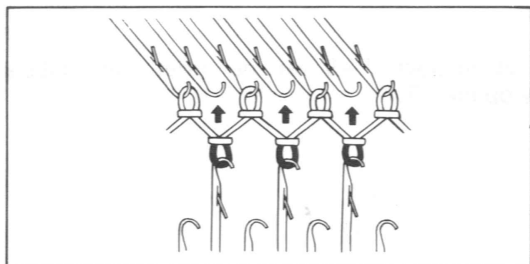

1 Breng alle steken van het rib-bed over naar het hoofdbed met behulp van de dubbelgige overhangnaald. (zie blz. 49)

2 Stel de naalden als volgt in:

Hoofdbed B-stand
Ribbed A-stand.

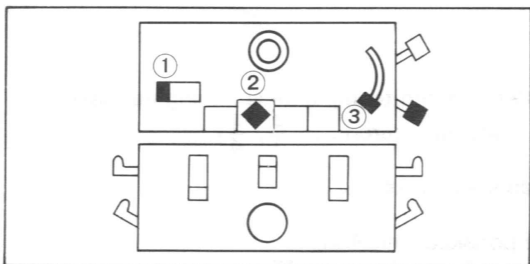

3 Stel de hoofdslede opnieuw in ①, ② (PLAIN \blacklozenge), ③

Stel de spanningsknop op de hoofdslede losser bijv. van 6 naar 9.

4 Brei een toer.

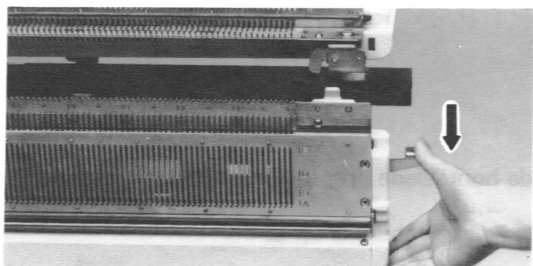

5 Ontkoppel de sleden.

6 Laat het ribbed door het indrukken van de beugels zakken.

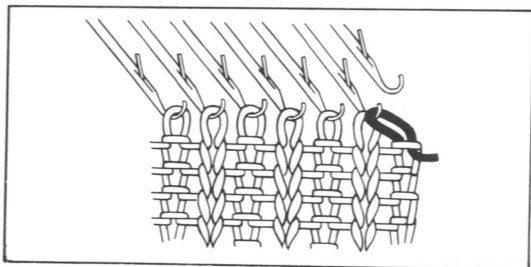

7 Aan de kant van de slede hangt u de randsteek over naar de steek ernaast. Zet de naald in E.

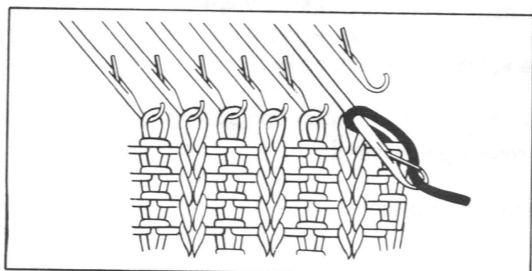

8 De naaldtong moet open liggen. Neem de draad van de slede en leg deze over de naald.

Duw nu de naald uit E in B stand.
Zet de leeggekomen naald in A stand.

SIMULKNIT

OPZET

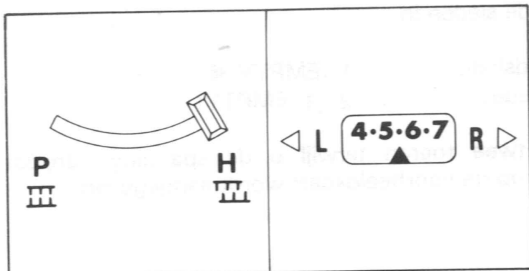

- 1 Halfverzethendel H
Verzethendelwijzer . . . 5.6

Sleden staan rechts.

Zet de spanningsknop op de hoofdslede tussen "▲" en "—".
Gebruik paraffineblokjes.

- 2 Zet de naalden als in voorbeeld.
Beide randnaalden moeten op het ribbed zijn.

* Voor het maken van tweezijdig te dragen breiwerk op dezelfde manier opzetten. (zie blz. 45)

- 3 Stel de sleden in.

Hoofdslede ①, ② (PLAIN ◆), ③
Ribbslede ④ ⑤(0), ⑥ (PLAIN), ⑦

Zet de Simulknithendel op het koppelstuk op 0.
Zet beide spanningsknoppen zoals op het voorbeeld op de kaart.

- 4 Rijg de hoofdkleur in de linkerkant van de garenspanner en in de invoer 0.

- 5 Brei een toer naar links.

- 6 Bevestig de opzetkam en gewichten.

* Gebruik de kleine gewichten om te voorkomen dat de randsteken vallen.

* Gebruik garenspray wat het Simulknitbreien erg gemakkelijk maakt.

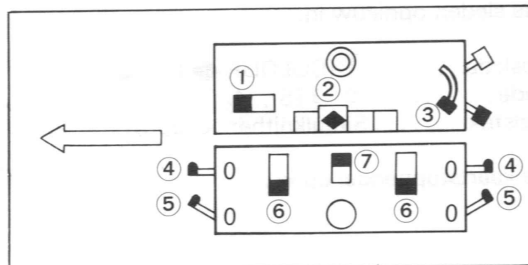
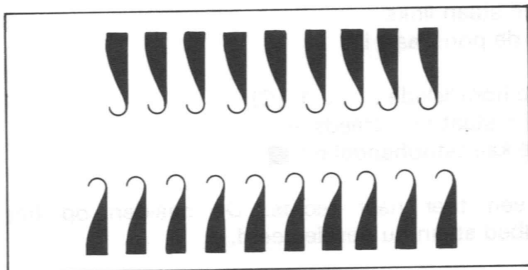

		1	2	3
GARENSOORTEN DIE VEEL GEBRUIKT WORDEN				
NAMEN		2 draads	3 draads	4 dr.mid.
OPZET	1 ^e toer	0 0	0 0	1 1
	2 ^e toer	1 0	2 0	4 1
	3 ^e en 4 ^e t.	1 1	2 2	4 4
SIMULKNIT		2 3	4 5	5 6

(De namen van de garensorten zullen in elk land verschillen.)

* Het verdient de voorkeur garen zoals links wordt aangegeven voor het Simulknitbreien te gebruiken.

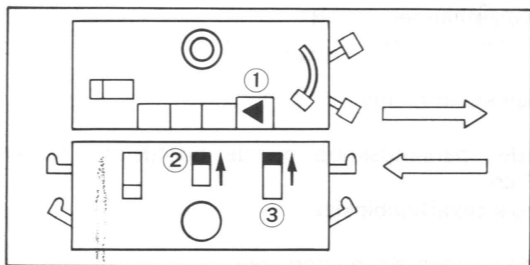

7 Stel de sleden in

Hoofdslede ① (EMPTY ◀)
 Ribsleder..... ② ③ (EMPTY)

8 Brei twee toeren terwijl u de spanning aanpast zoals op de voorbeeldkaart wordt aangegeven.

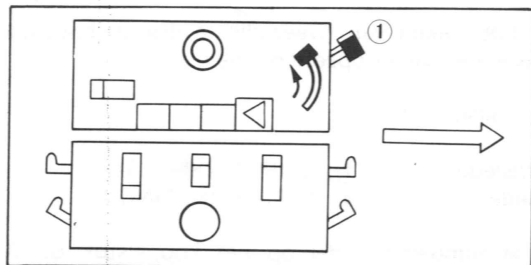

9 Sleden staan links.
 Draai de ponskaart in.

10 Zet de hoofdslede ① (C)
 EMPTY staat nog steeds in.
 Zet de kaartstophendel op ■ .

11 Brei een toer naar rechts. De naalden op het hoofdbed staan nu geselecteerd.

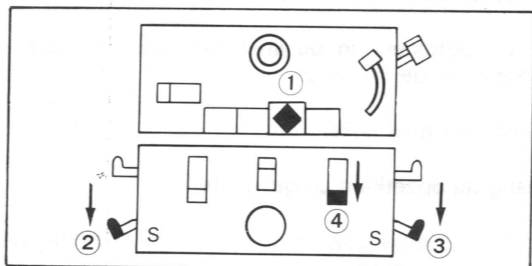

12 Stel de sleden opnieuw in.

Hoofdslede ① (COLOUR ◆)
 Ribsleder..... ② ③ (S), ④
 Koppelstuk Simulknithendel op S.

Zet de kaartstophendel op ▼ .

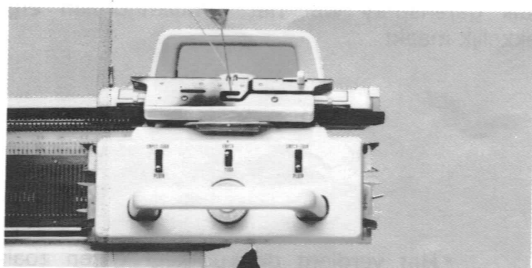

13 Rijg de 2^e kleurdraad door de rechterzijde van de garenspanner en in de invoer S op dezelfde manier als de hoofdkleur, of gebruik de draad-doorsteker.

* Brei geen knopen in.

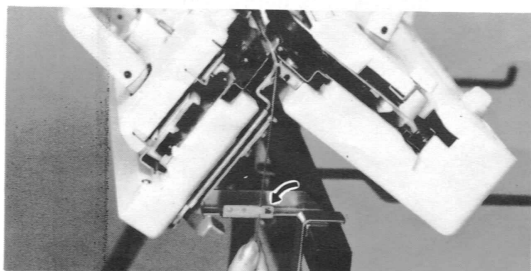

14 Zet het eind van de 2^e kleurdraad vast.
 Brei een toer.

Maak het draadeind weer los.
 Ga verder met breien.

Zet de randnaalden op het hoofdbed elke toer in D stand.

* Het verdient geen aanbeveling de automatisch-motiefknop te gebruiken bij het simulknitbreien.

* Hang de zijgewichten elke 60 toeren mee omhoog, of doe dit telkens als een hele ponskaart is ingebreed.

AFKANTEN

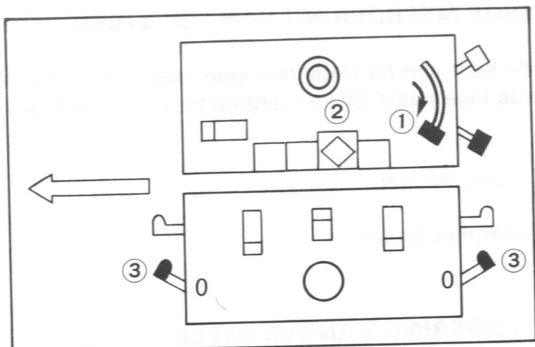

Methode I

Nette afwerking met restgaren, bruikbaar voor schouder- en andere naden.

- 1 Sleden staan rechts.

Hoofdslede... ① (0)

② (COLOUR \blacklozenge) staat nog steeds in.

Ribbslede... ③ (0)

Allebei de spanningsknoppen worden een cijfer losser gezet. Als er naalden in D stand staan op het hoofdbed, moeten deze in B stand gezet worden. (gebruik de overhangpen)

- 2 Brei een toer.

Breek beide draden op 30–50 cm van de gareninvoer af. Haal ze allebei uit de garenspanner.

- 3 Rijg twee restkleuren, één links en één rechts in de garenspanner in.

* De kleuren van het restgaren moeten goed afsteken tegen de kleuren van het breiwerk. Dit maakt het afwerken veel gemakkelijker.

- 4 Bindt één restgarenkleur aan de hoofdkleur en één aan de 2^e kleur vast.

Trek de beide draden onder de sleden.

Brei een toer terwijl u de draden bij het knooppunt vasthoudt met de linkerhand.

Brei enkele toeren met restgaren.

Haal het breiwerk van de machine. Voor het aaneenzetten zie blz. 44.

Methode II

Breng alle steken van het ribbed over naar het hoofdbed. Kant de steken af d.m.v. een losse toer of de afkantmethode zoals beschreven in de gebruiksaanwijzing van het hoofdbed.

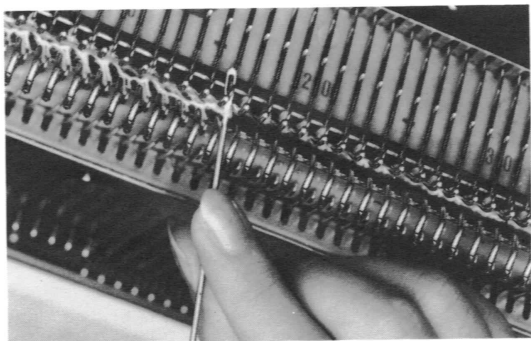
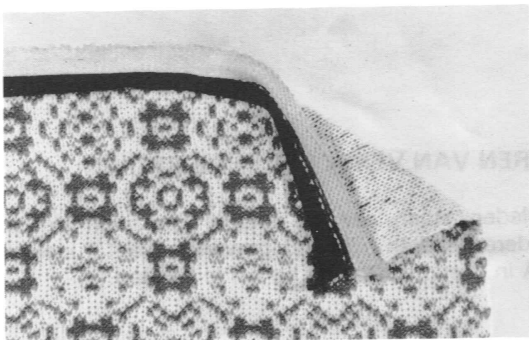
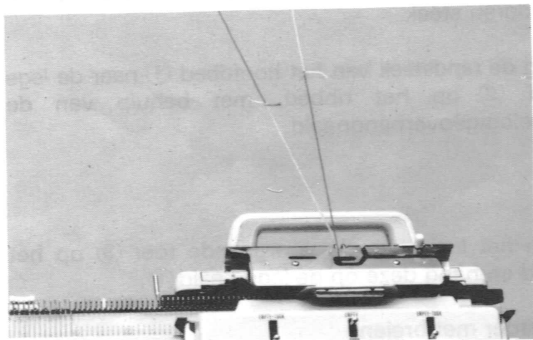

BREITECHNIEKEN

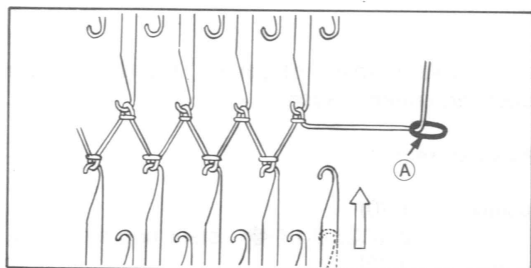

EENVOUDIGE MEERDERING VAN EEN STEEK

Aan de kant van de slede een lege naald (de dichtstbijzijnde lege naald bij een gebruikte) in B stand zetten.

Ⓐ . . . draadvoer.

Ga verder met breien.

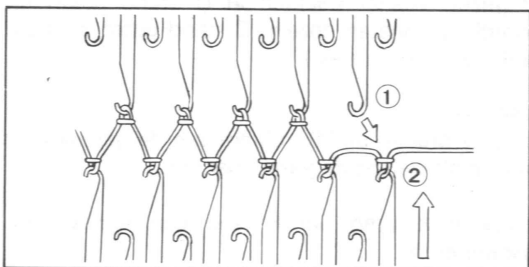

NETTE MEERDERING VAN EEN STEEK

- 1 Sleden staan aan de andere kant van de te meerderen steek.

Breng de randsteek van het hoofdbed ① naar de lege naald ② op het ribbed, met behulp van de dubbellogigeoverhangnaald.

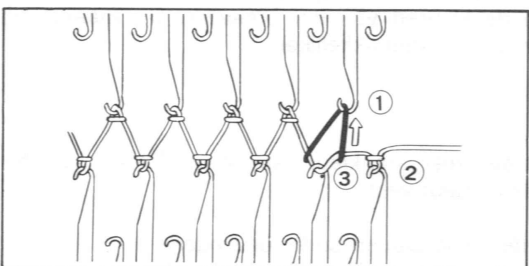

- 2 Neem het lusje van de voorgaande toer ③ op het ribbed en hang deze op de lege naald ①.

Ga verder met breien.

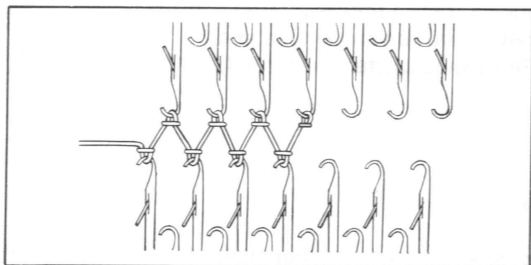

MEERDEREN VAN VERSCHILLENDE STEKEN

- 1 De sleden staan aan de andere kant van de te meerderen steken. Zet het gewenste aantal steken van A in B stand. Doe dit op beide bedden.

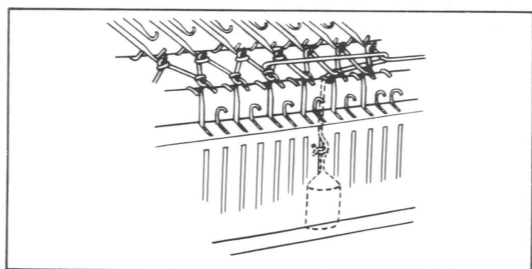

- 2 Brei een toer en het garen zal over de naalden liggen. Hang de kleine gewichten aan de haken en plaats deze over de gemeerderde steken.

Ga verder met breien.

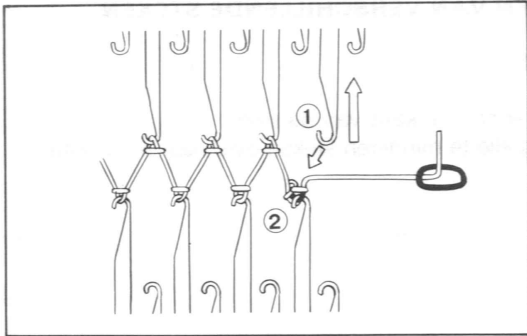

EENVOUDIGE MINDERING VAN EEN STEEK

Breng de randsteek van het hoofbed ① over naar de randsteek ② van het ribbed.

Zet de leeggekomen naald ① in A stand.

Ga verder met breien.

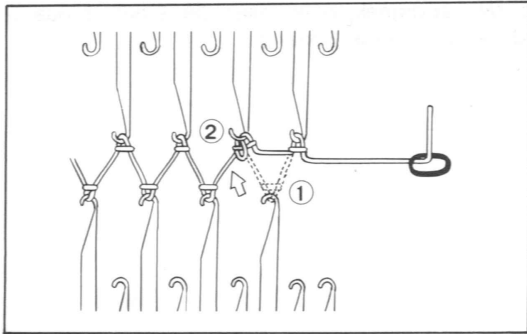

NETTE MINDERING VAN EEN STEEK

1 Breng de randsteek ① van het ribbed over naar de 2^e - steek ② op het hoofbed.

2 Breng de randsteek ③ op het hoofbed over naar de lege naald ① op het ribbed.

Zet de lege naald ③ terug in A stand.

Ga verder met breien.

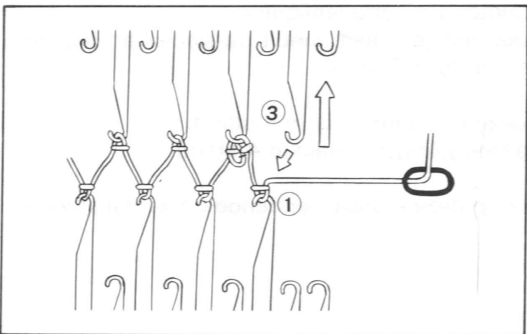

MINDEREN VAN VERSCHILLENDE STEKEN

Methode I

- 1 Minder aan de kant van de slede.
Breng alle te minderen steken over naar het hoofdbed.

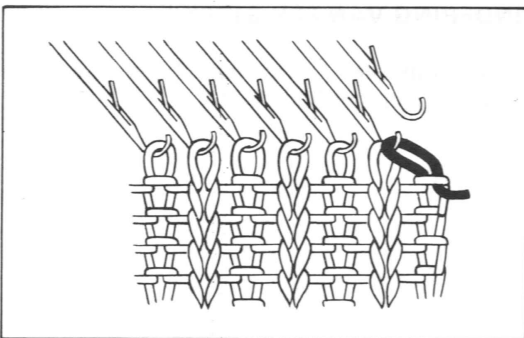
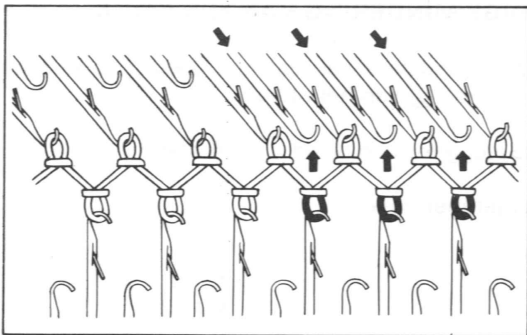

- 2 Breng de randsteek over naar de steek ernaast.
Duw deze naald nu in E stand.

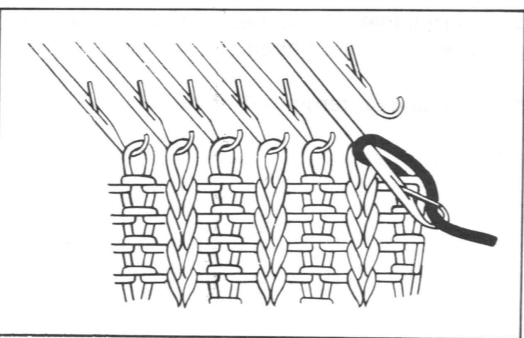

- 3 De naaldtong moet openliggen.
Trek een eindje draad vanuit de sleden en leg deze over de naald in E stand.
- 4 Duw deze naald nu weer in B stand.
Zet de leeggekomen naald in A stand.
- 5 Minder op deze manier het benodigd aantal steken.

Methode II

- 1 Minder aan de tegenovergestelde kant van de slede.
Neem de te minderen steken op met een stukje restgaren. (gebruik de maasnaald)
- 2 De steken zullen later bij het afwerken van het breiwerk opgenomen worden.

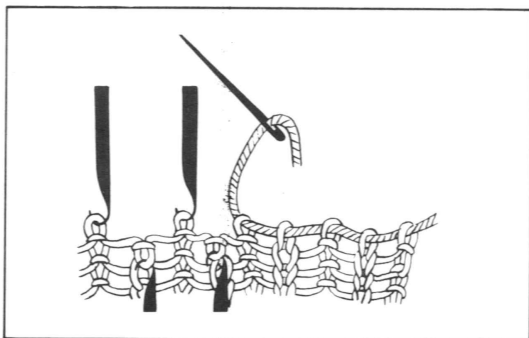

GEDEELTELIJK BREIEN

VERKORTE TOEREN

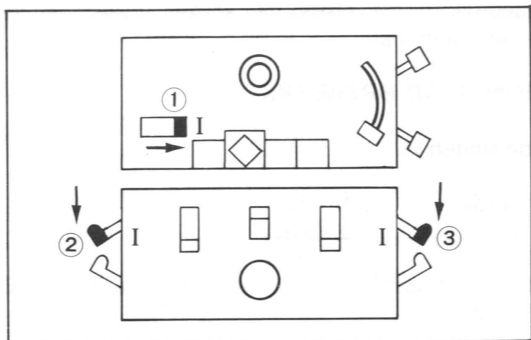

Dit wordt gebruikt voor het maken van verkorte toeren, schouderafkantingen en hielen in sokken.

1 Stel de sleden in.

Hoofdslede ① (I)
Ribsleder..... ② ③ (I)

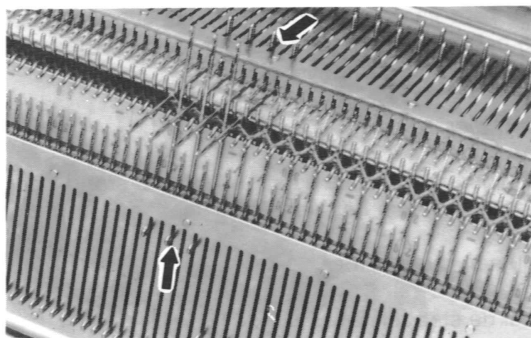

2 Breng het aantal naalden dat uw patroon aangeeft in E stand. (aan de tegenovergestelde kant van de slede)

De laatste steek die gebreid wordt, moet zich altijd op het ribbed bevinden.

3 Brei een toer.

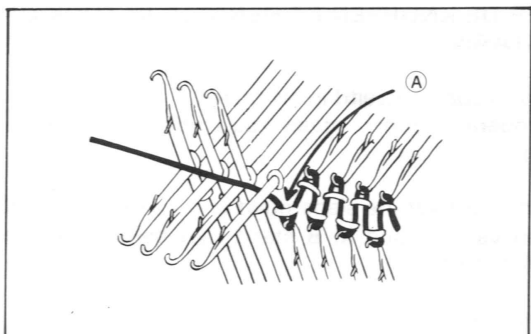

4 Leg de draad onder de eerste in E stand staande naald door en leg ze over de andere naalden.

5 Brei nu een tweede toer.
Herhaal de stappen 2—5.

Veranderen van garen tijdens het gedeeltelijke breien: Breek het gareneind \pm 30 cm. boven de garensvoeder af. Haal het uit de garensvoeder en rijg de andere kleur in. Bind het aan de vorige draad. Trek de knoop tussen de laatste naald in de breistand en de eerste naald in E-stand naar beneden. A

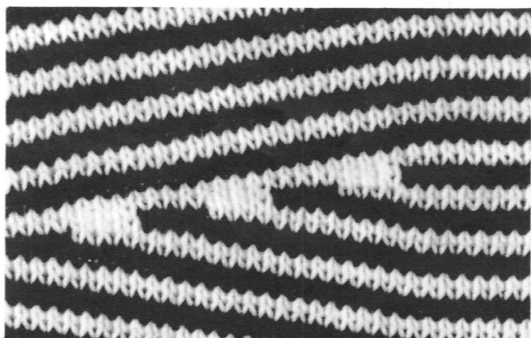

6 Wanneer u voldoende verkorte toeren hebt gebreid, zet dan de gedeeltelijkebreihendels ① ② ③ weer op 0.

7 Ga verder met breien.

*Brei op dezelfde manier als u de Tuck of Emptyknoppen gebruikt.

*Wanneer u aan beide zijden verkorte toeren breit, hang dan de haken met de kleine gewichten aan beide zijden over de steken in B stand.

Hang elke 5 of 6 toeren de hanggewichten mee omhoog.

VERKORTE TOEREN (Randtoer)

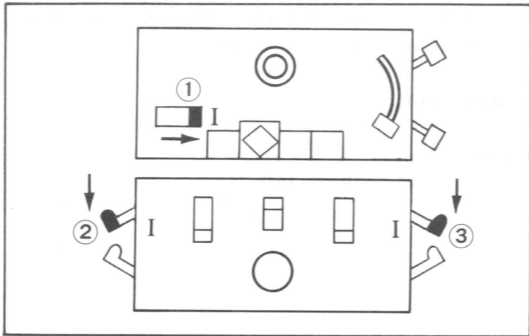

Dit wordt gebruikt bij het breien van sokken (hielen) en de onderkant van rokken etc.

IN GEWOON GLAD BREIWERK

- 1 Stel de sleden in.

Hoofdslede ① (I)
 Ribsleder..... ② ③ (I)

Ga er van uit, dat in dit geval al enkele naalden in E stand staan.

- 2 Aan de kant van de slede het vereiste aantal steken dat op beide bedden verder gebreed moet worden van E stand in D stand schuiven.

- 3 Brei één toer.

- 4 Leg het garen onder de eerste naald in E stand door en over de rest van het aantal naalden.

- 5 Brei nu een tweede toer.

Herhaal de stappen 2-5.

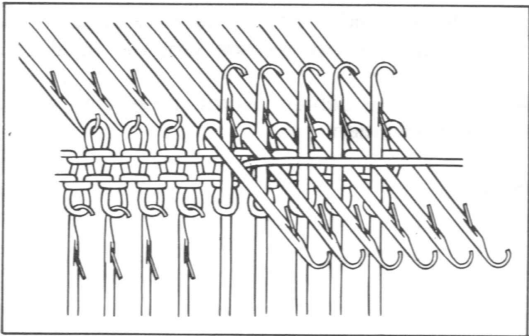

WANNEER DE KNOPPEN OF HENDELS IN TUCK OF EMPTY STAAN

- 1 Stel de sleden hetzelfde in als boven. De andere knoppen staan zoals voor het patroon nodig is.

- 2 Aan de kant van de slede duwt u het vereiste aantal steken van E stand in B stand met behulp van de overhangpen.

- 3 Brei een toer.

- 4 Leg het einde van de draad onder de eerste steek in E stand door en over de rest van het aantal naalden.

- 5 Brei nu een tweede toer.

Herhaal de stappen 2-5.

* Indien u aan beide zijden van het breiwerk gedeeltelijk breit, hang dan de haken met de kleine gewichten over de randnaalden in B stand. Hang ze elke 5-6 toeren mee omhoog.

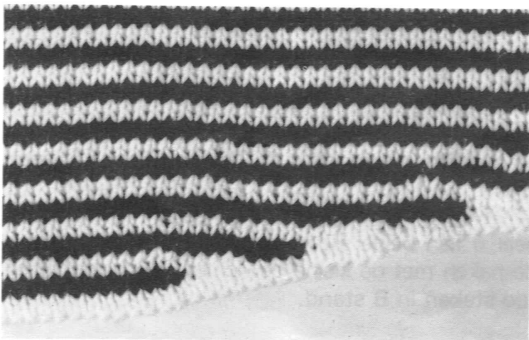
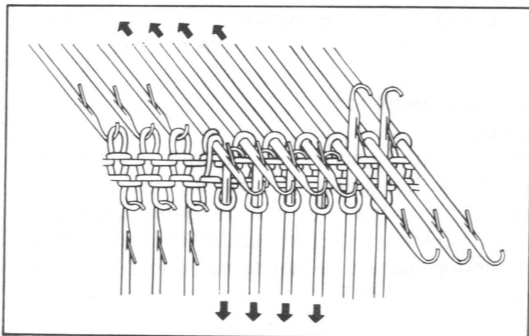

BIJ HET GEBRUIK VAN DE VERZETHENDEL

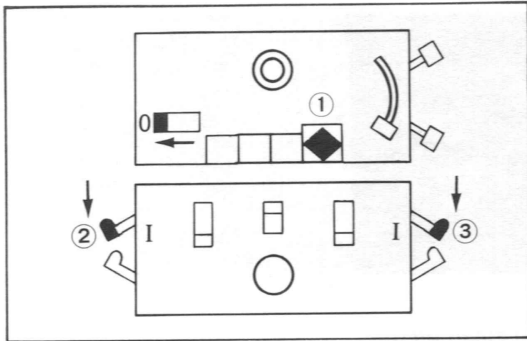

COUPENADEN

- 1 Stel de sleden in. Sleden staan rechts.

Hoofdslede ① (EMPTY ◆)
Ribslede..... ② ③ (I)

De andere knoppen en hendels op de ribslede staan zoals ze voor de gewenste steek moeten staan.

- 2 Verzet de verzethendel zoals voor het patroon nodig is.

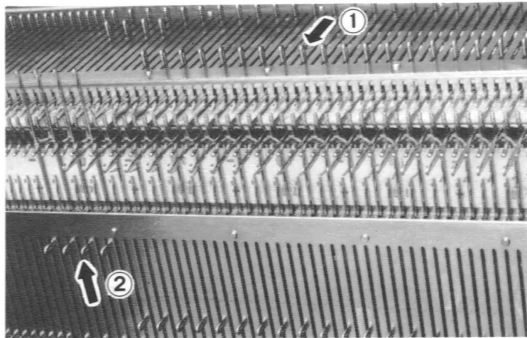

- 3 Werk aan de tegenovergestelde kant van de slede.

Hoofdbed Duw alle benodigde naalden die gebreid moeten worden in E stand. ①

Ribbed Duw alle steken die NIET gebreid moeten worden in E stand. ②

- 4 Brei nu een toer naar links.

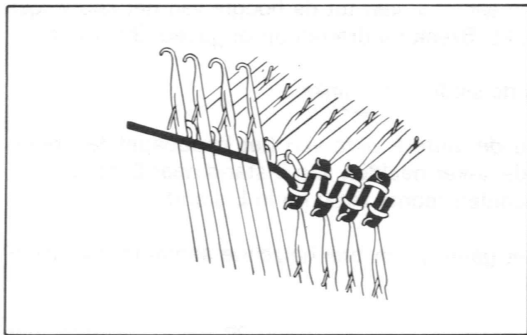

- 5 Leg de draad onder de eerste naald in E stand door en over de andere naalden heen.

- 6 Zet nu weer alle naalden die gebreid moeten worden in E stand.

- 7 Brei een toer naar rechts.

Herhaal de stappen 2-7.

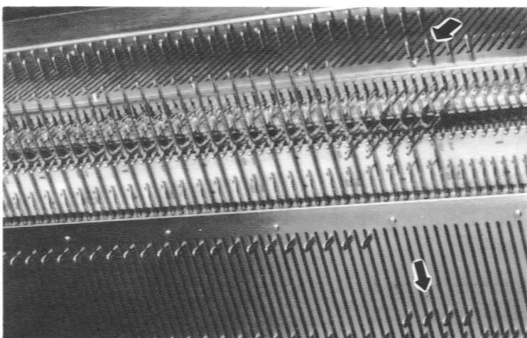

VERKORTE RANDTOEREN

Ga er vanuit, dat er al verschillende steken in E stand staan. Brei zoals boven is vermeld, behalve stap 3. Stap 3 moet als volgt:

- 3 Hoofdbed Duw het vereiste aantal steken dat gebreid moet worden in E stand.

Ribbed Met behulp van de overhangpen het aantal steken wat gebreid moet worden in B stand zetten.

KNOOPSGAT

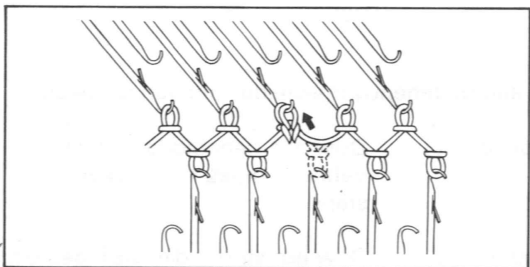
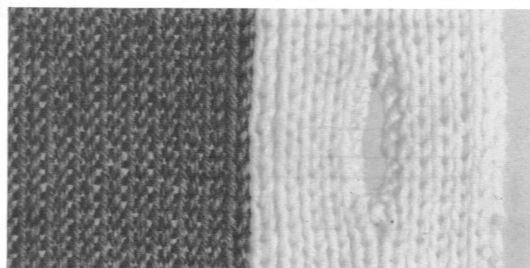
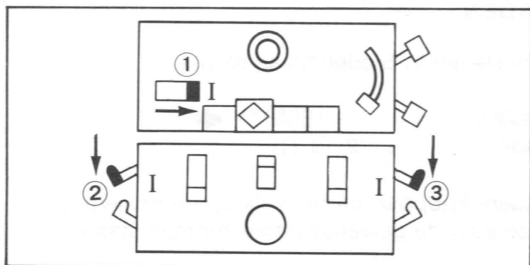

- 1 Sleden staan rechts.
Stel de sleden in.

Hoofdslede ① (I)
Ribslede ② ③ (I)

- 2 Breng op de plaats van het knoopsgat 1 steek van het ribbed over naar het hoofdbed.

Duw de leeggekomen naald in A stand.

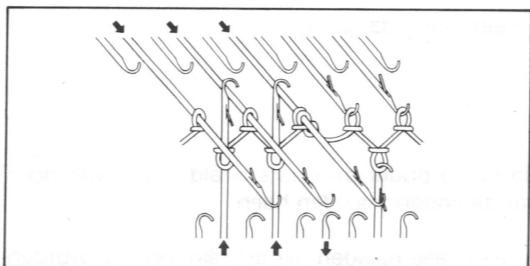

- 3 Zet alle naalden links van het knoopsgat in E.

- 4 Brei een aantal toeren tot de hoogte van het knoopsgat is bereikt. Breek de draden op ongeveer 30 cm af.

- 5 Breng de sleden naar links.

- 6 Om nu de andere zijde van het knoopsgat te breien zet u de linker naalden van E stand naar D stand. Alle naalden rechts zet u nu in E stand.

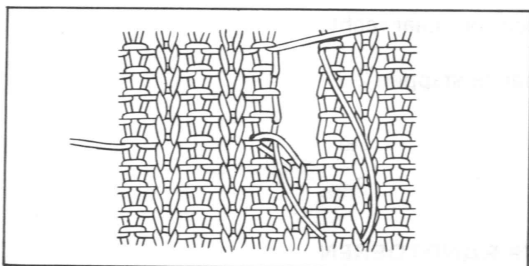

- 7 Rijg het garen in en brei hetzelfde aantal toeren als in stap 4.

- 8 Breek de draden op ongeveer 30 cm af om later het knoopsgat te kunnen afwerken.

- 9 Neem het lusje van de voorgaande toer van het hoofdbed op en leg deze over de lege naald van het ribbed.

- 10 Stel beide sleden voor normaal breien in en ga verder met breien.

- 11 Werk het knoopsgat af met de gareneinden. (zie stap 8)

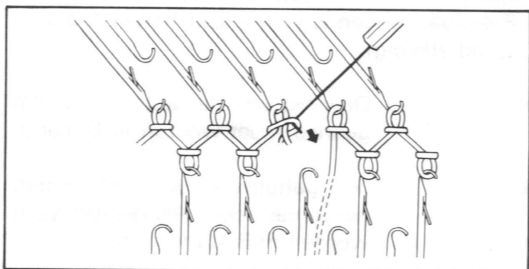

KNOOPSGAT VAN 1 STEEK

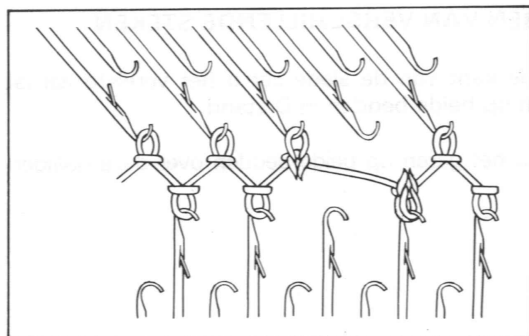
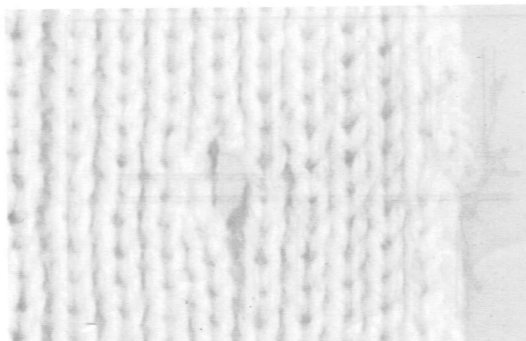
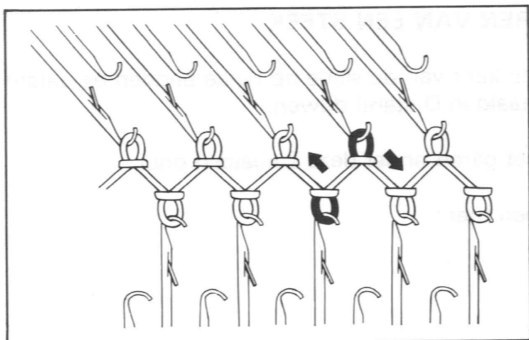

- 1 Zet ter hoogte van het knoopsgaatje 2 steken naar de naalden ernaast zoals is aangegeven in de tekening.
- 2 Laat de leeggekomen naalden in B stand staan. Ga verder met breien.

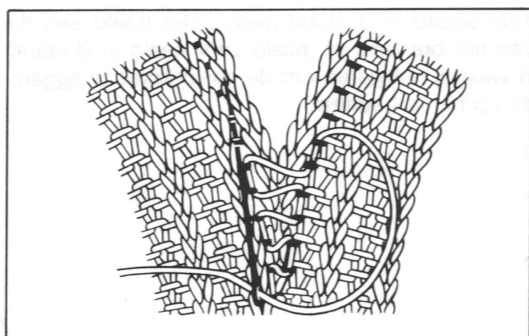

1R.1AV. BOORD

Neem steeds 2 tussendraadjes op; de goede kant van het werk is naar u toegekeerd.

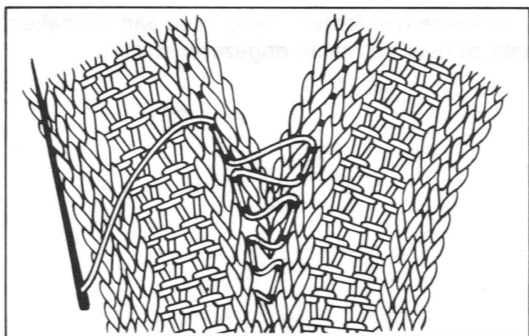

2R.2AV.

BREITECHNIEKEN BIJ HET SIMULKNITBREIEN

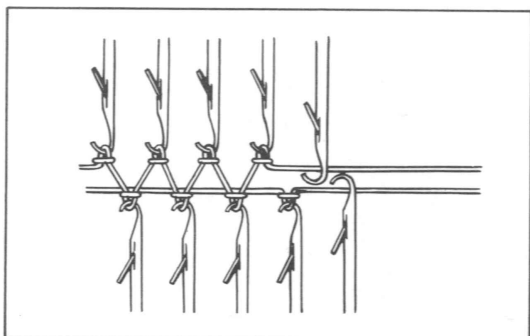

MEERDEREN VAN EEN STEEK

- 1 Aan de kant van de slede op beide bedden de eerste lege naald in D stand duwen.

Leg het garen onder deze 2 naalden door.

- 2 Brei een toer

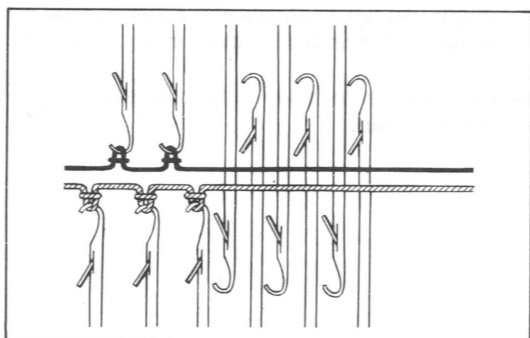

MEERDEREN VAN VERSCHILLENDE STEKEN

- 1 Aan de kant van de slede zet u het vereiste aantal steken op beide bedden in D stand.

- 2 Leg nu het garen op beide bedden over deze naalden heen.

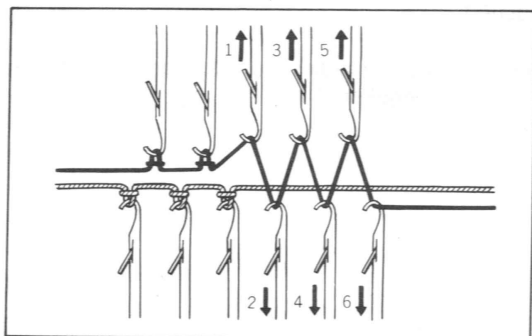

- 3 Vanaf de eerste in D stand geschoven naald aan de kant van het breiwerk af, naald voor naald in B stand duwen waarbij het garen om de naald komt te liggen. Doe dit op beide bedden.

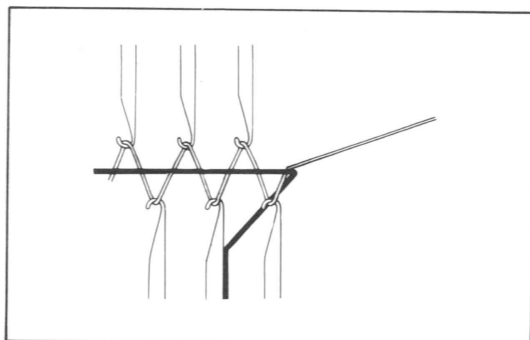

- 4 Neem de kleine gewichten, hang deze aan de haken en plaats ze over de nieuw opgezette steken.

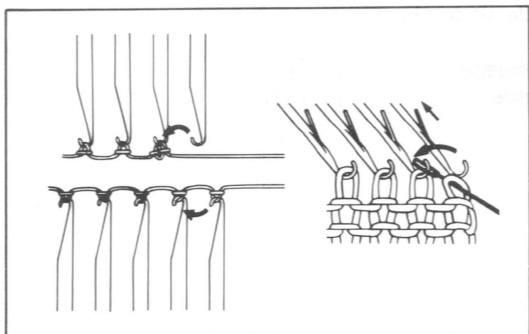

EENVOUDIGE MINDERING VAN EEN STEEK

Breng de laatste randsteed over naar de naald ernaast zowel op hoofdbed als op ribbed.

Zet de leeggekomen naalden terug in A stand.

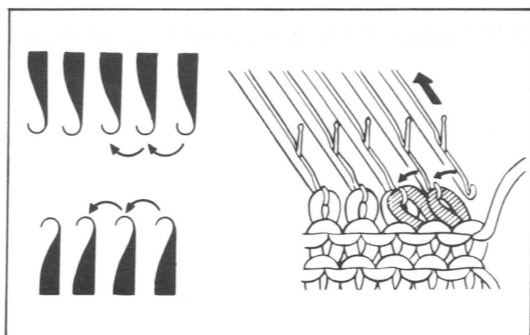

NETTE MINDERING VAN EEN STEEK

Met de dubbele overhangpen de laatste 2 randsteken naar de 2^e en 3^e naald overhangen. (zie tekening)

Zet de leeggekomen naalden in A stand.

MINDEREN VAN VERSCHILLENDE STEKEN

Werk aan de kant van de slede.

Kant steek voor steek op hoofdbed en ribbed afzonderlijk af.

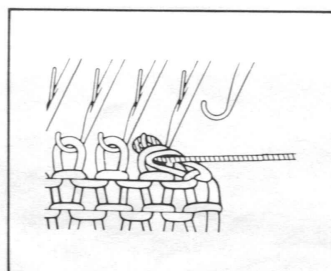
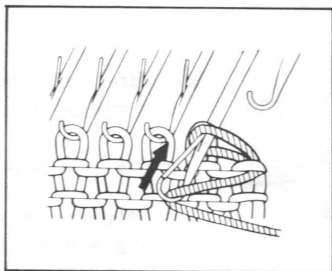
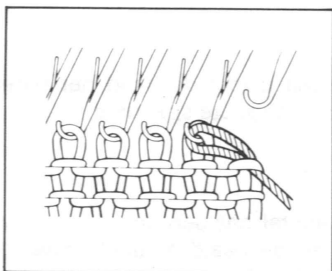

GEDEELTELIJK BREIEN

COUPENADEN

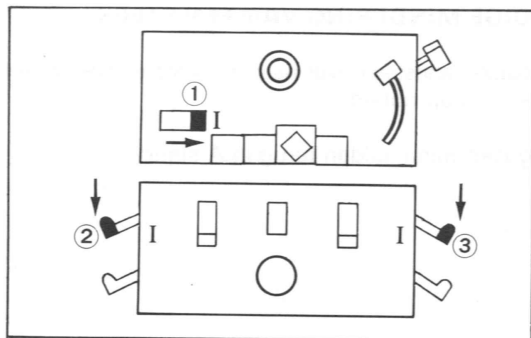

1 Stel de sleden in.

Hoofdslede ① (I)
Ribsleder..... ② ③ (I)

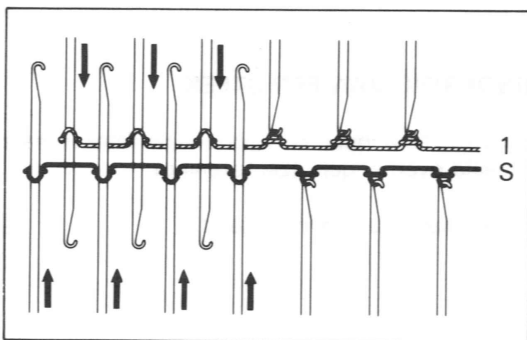

2 Aan de tegenovergestelde kant van de slede het vereiste aantal steken in E stand duwen.

* LAATSTE naald in E stand moet altijd op het ribbed staan.

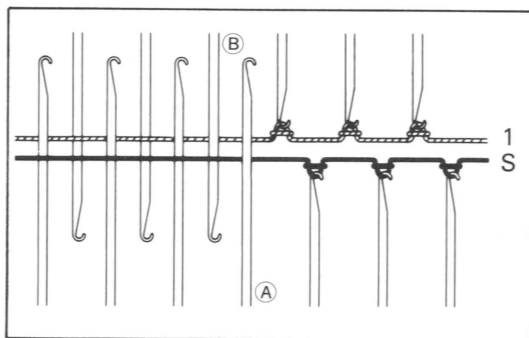

3 Brei een toer.

Hoofdkleur en 2^e kleur liggen allebei over de naalden in E stand.

Leg de kleurdraad onder naald ① .

Duw naald B naar achteren om de hoofdkleur onder de naald door te kunnen leggen. Zet hierna de naald weer in E stand.

Overtuig u ervan, dat de kleurdraad over naald ② ligt.

4 Brei een toer, terwijl u met de hand het garen iets omhoog houdt voor de juiste spanning.

Herhaal stap 2-4.

Wanneer er een aantal naalden aan de kant van de slede in E staan en de naald er direkt naast wordt geselecteerd, duw dan die naald terug in B stand.

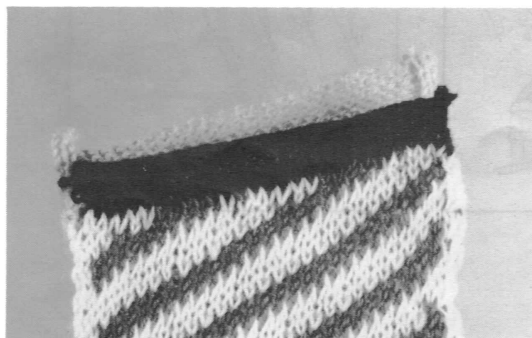

VERKORTE TOEREN RANDNAAD

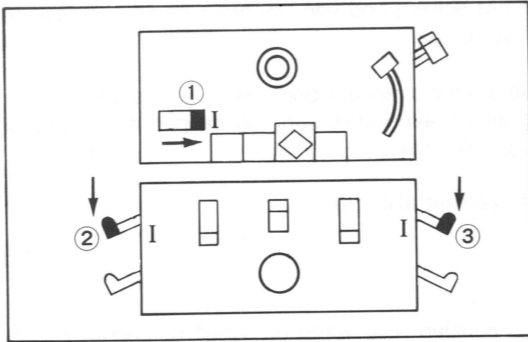

- 1 Stel de sleden in.

Hoofdslede ① (I)
 Ribsleder..... ② ③ (I)

In dit geval staan er al enkele steken in E stand.

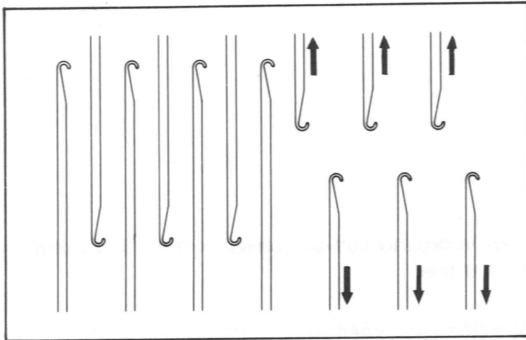

- 2 Aan de tegenovergestelde zijde van de slede moet het vereiste aantal steken van de hoofdkleur in B stand geschoven worden en van de 2^e kleur in D stand volgens het patroon.
 Op het ribbed alle steken in D stand zetten.

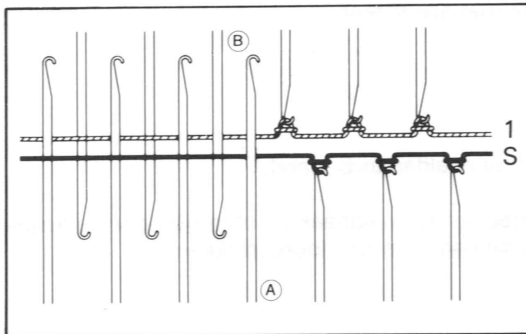

- 3 Brei een toer.

De hoofdkleur en de 2^e kleur liggen over de naalden in E stand.

Leg de 2^e kleur onder naald ① A .
 Duw naald ② B naar achteren om de hoofdkleur onder de naald door te kunnen leiden en zet naald ② B dan weer in E stand.

Let er op dat de 2^e kleurdraad over de naald ② B ligt.

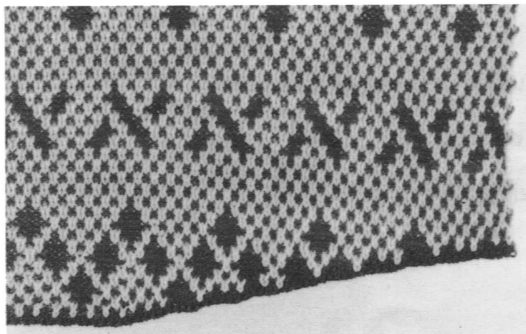

- 4 Brei een toer, terwijl u met de hand het garen omhoog houdt om een juiste garensparing te krijgen.

Herhaal stap 2-4.

SCHOUDERNADEN AAN ELKAAR GEBREID

— Eindig het breiwerk met enkele toeren restgaren. (zie blz. 31)

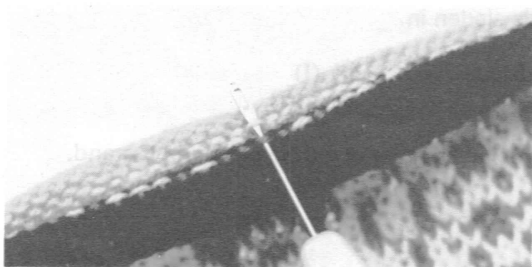

- 1 Houdt het achterpand van uw breiwerk met de goede kant naar u toe.

Met de enkele overhangpen pakt u elke steek van de goede en de averechte kant op de pen en hangt ze beide op een naald.

Doe dit zo met alle steken.

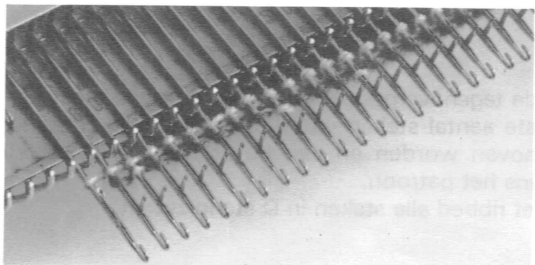

- 2 Duw de naalden naar voren en schuif de steken achter de naaldtongen.

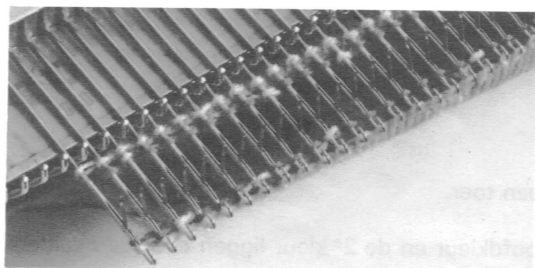

- 3 Houdt het voorpand van uw breiwerk met de verkeerde kant naar u toe.

Pak de steken op dezelfde manier op en hang ze op de naalden, waar reeds 2 lusjes op zitten.

Doe dit met alle steken.

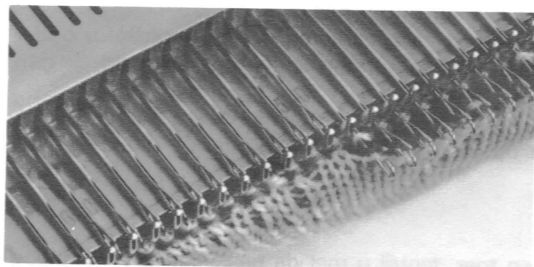

- 4 Schuif de naalden in B stand.

De lusjes op de naaldhaak worden nu door de lusjes achter de naaldtongen doorgetrokken.

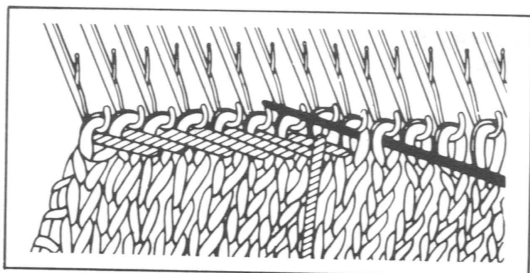

- 5 Rijg nu een draad in de maasnaald.

Werk de steken als op de tekening af.

* Voor zijnaden zie blz. 39.

HET MAKEN VAN AAN TWEE ZIJDEN TE DRAGEN KLEDING

Brei en werk uw breiwerk op de nette manier als in methode I uitgelegd af, of doe dit op de snelle en eenvoudige manier van methode II. (zie blz. 31)

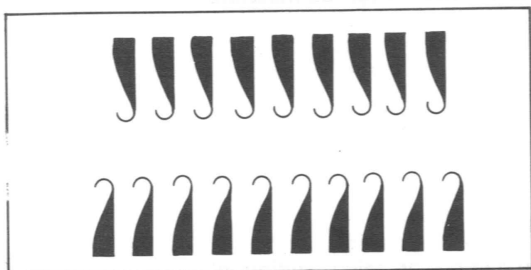

AANEENZETTEN VAN EFFEN KANT

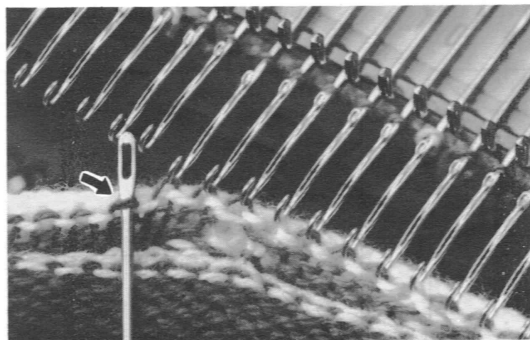
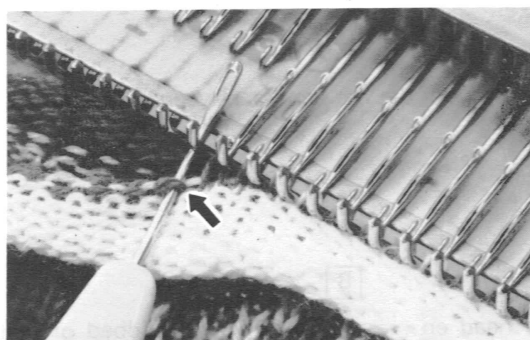
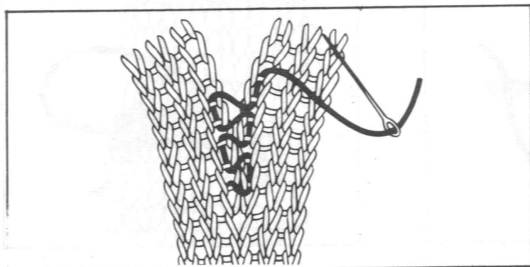

Methode I (nette manier)

1 OPZETTEN EN BREIEN

Zet de naalden als in tekening.

De randnaalden moeten op het ribbed staan.

2 ZIJNADEN

Zet de patroonkant aan de patroonkant en de effen kant aan de effen kant.

AANEENZETTEN VAN PATROONKANT

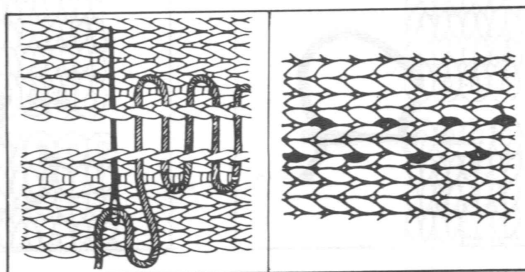

3 SCHOUDERNADEN

— Eindig het breiwerk met enkele toeren restgaren in 2 kleuren.

Schakel het ribbed uit.

① Houdt het rugpand met de goede kant naar u toe.

Pak de steken van de patroonkant op en hang ze op de naalden.

Haal het restgaren uit.

② Duw de naalden naar voren en laat de steken achter de naaldtongen schuiven.

③ Houdt de verkeerde zijde van het voorpand naar u toe.

Pak de steken van de patroonkant op en hang ze op de naalden (waar reeds een lusje op ligt)

Haal het restgaren uit.

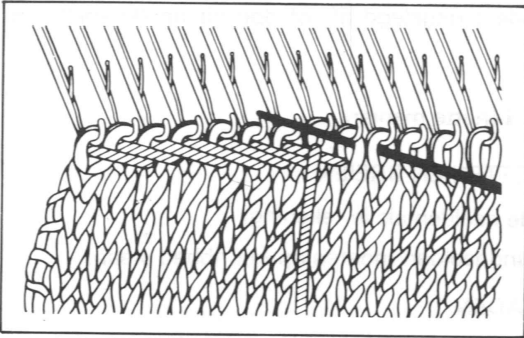

- ④ Zet de beide delen met de maasnaald aan elkaar zoals in tekening.

Haal het breiwerk van de machine.

- ⑤ Zet hierna de effen kant van het breiwerk met maassteken aan elkaar. (zie tekeningen)

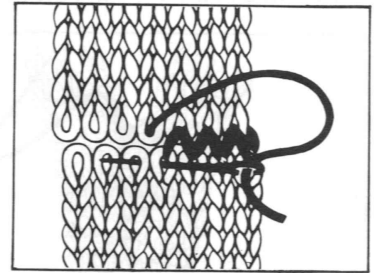
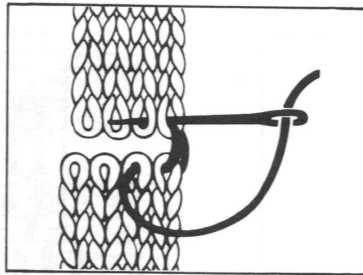
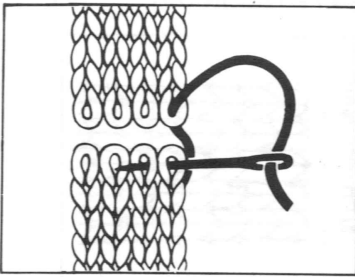

Methode II (snelle en eenvoudige manier)

Brei twee steken extra en enkele toeren extra voor de naden.

Neem band en stik dit mee met de naden van het breiwerk. Zorg ervoor dat het band aan weerszijden van de panden even lang is. Er zijn vele soorten afwerkband verkrijgbaar.

B.v. synthetische suede, wollen band of koordband.

Ook smalle reepjes stof kunnen worden gebruikt, mits niet te dik.

A

- 1 Naai met stikkende zig-zag. Of gebruik de stiksteek en vouw de naad daarna open.

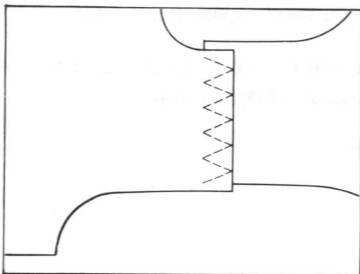

- 2 Zet band over de naad en naai dit vast. Werk het band aan beide kanten van het breiwerk over de naden.

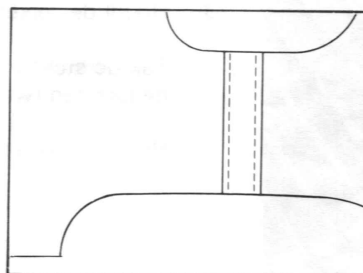

B

- 1 Brei met hoofdbed of met ribbed samen afwerkband. Naai dit aan beide zijden van uw breiwerk over de naden.

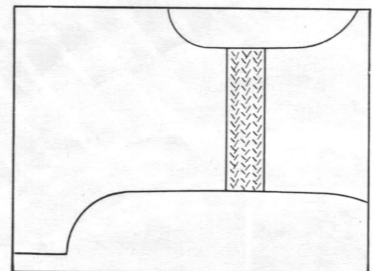

12 TECHNISCHE RAADGEVINGEN

SLEDE KLEMT

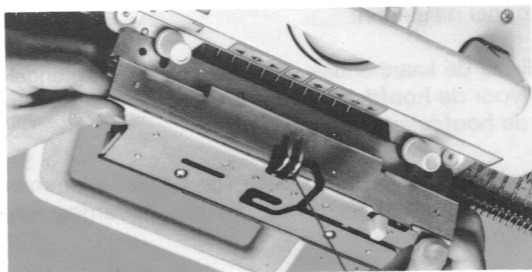

- 1 Forceer nooit de beweging van de sleden.

Draai de schroefknoppen los.

Verwijder het koppelstuk door het recht omhoog te tillen zonder de naalden te beschadigen.



- 2 Duw de ontgrendelknop van de slede naar voren.

Til de slede eerst van de achterste rail en daarna pas van de voorkant.

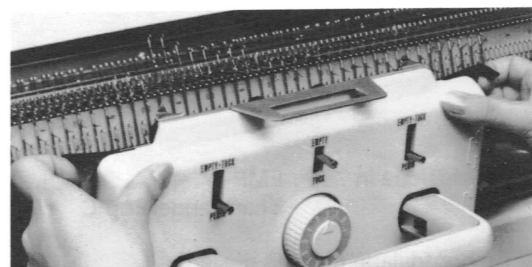

- 3 Duw de beide sledeklemmen van de ribslede omhoog.

Houdt ze omhoog terwijl u de slede naar u toe kantelt. Hierna schuift u de slede naar de zijkant, naast het breiwerk.

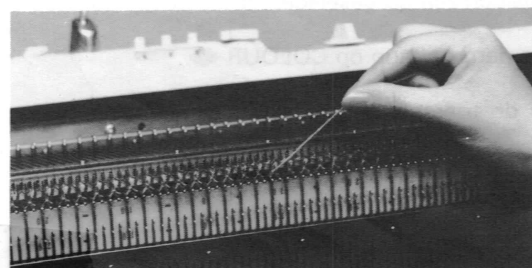

- 4 Wanneer er gevallen steken zijn, zie blz. 49. Zet met behulp van de overhangpen alle naalden in B stand.

Verwissel een naald als deze gebroken of verbogen is.

Haal de steken voorzichtig uit tot het begin van de toer.

Indien nodig haalt u een aantal toeren uit.

Let er op, dat u de toerenteller eenzelfde aantal terugzet.

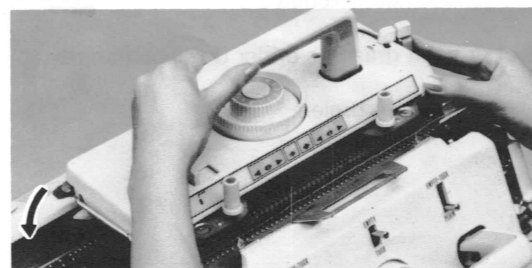

- 5 Duw de ontgrendelknop van de hoofdslede in en zet deze weer op het bed; eerst de voorkant daarna de achterste rail.

Zet ook de ribslede weer goed en koppel ze aan elkaar.

SLEDE KLEMT TIJDENS PONSKAARTPATROON



- 1 Ontkoppel de sleden.
- 2 Zet allebei de kaarthendels op 0 en trek de ontgrendelknop voor de hoofdslede naar u toe. Haal de hoofdslede van het bed.
- 3 Til de rib-slede door het optillen van de sledeklemmen omhoog en schuif deze naar de tegenovergestelde kant van het breien.

Zet alle steken terug in B stand.

Haal de steken voorzichtig uit tot het begin van de toer aan de kant van de slede.

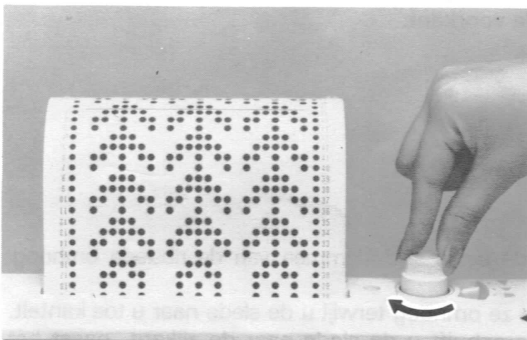

- 4 Draai de ponskaart een toer verder terug dan het aantal toeren dat u hebt uitgehaald.
- 5 Zet de hoofdslede aan de andere kant van de ribslede.

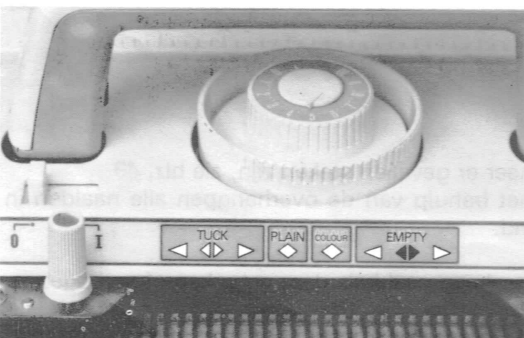

- 6 Stel de hoofdslede in EMPTY ◀▶
Kaarthendels op C

Schuif de hoofdslede naar de ribslede.

De naalden zijn nu geselecteerd.

Zet de patroonknop op COLOUR ◀▶.

Draai de toerenteller het aantal uitgehaalde toeren terug. Zet de toerentelhendel weer in werking.



- 7 Plaats het koppelstuk weer.
Rijg het garen in de gareninvoer.
Ga na of er geen draadlus onder de slede hangt.
Ga weer verder met breien.

HOE DE DUBBELOGIGE OVERHANGNAALD TE GEBRUIKEN

(Wanneer u de steken van het ribbed moet overhangen naar het hoofdbed.)

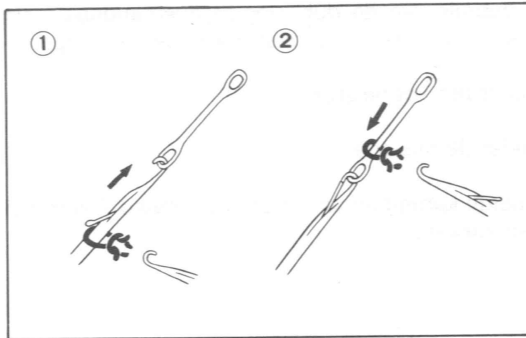

- 1 Trek de naald naar voren.

De tong zal openvallen en de steek zal er achter komen te liggen.

- 2 Duw de naald terug.

De steek zal nu op de overhangnaald geschoven zijn.

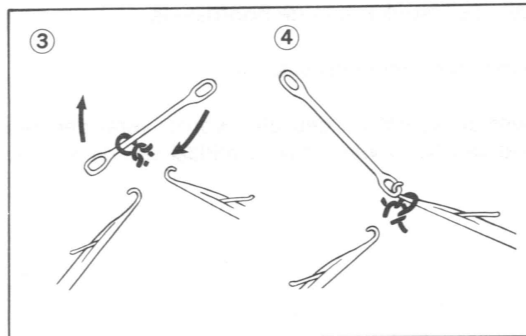

- 3 Kantel de overhangnaald en laat de steek naar de andere kant glijden.

- 4 Hang de overhangnaald om de haak van de naald op het hoofdbed en laat de steek hierop glijden.

GEVALLEN STEKEN

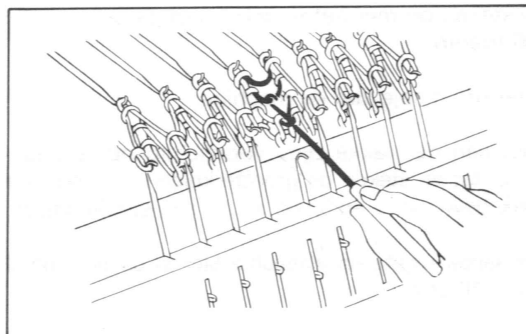

- 1 Verwijder de hanggewichten om te voorkomen dat de steek te ver valt.

Draai de schroefknoppen los en verwijder het kop-pelstuk.

Laat het ribbed één stand zakken door de kantelbeugels aan weerszijden in te drukken. (Zie blz. 50)

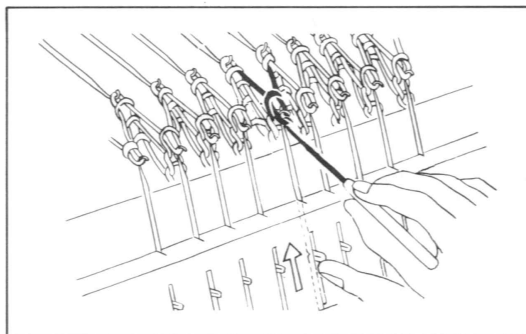

- 2 Schuif de tonghaaknaald 2 toeren onder de gevallen steek.

Steek de tonghaaknaald er in.

Wanneer een steek op het ribbed is gevallen van buiten naar binnen, wanneer een steek op het hoofdbed is gevallen van binnen naar buiten.

- 3 Neem het eerste verbindingslusje en haal de haaknaald door.

Herhaal dit tot alle lusjes zijn opgehaald.

- 4 Hang de steek op de lege naald.

De steek is nu opgehaald.

HET GEBRUIK VAN ENKELBED NA HET BREIEN OP DUBBELBED

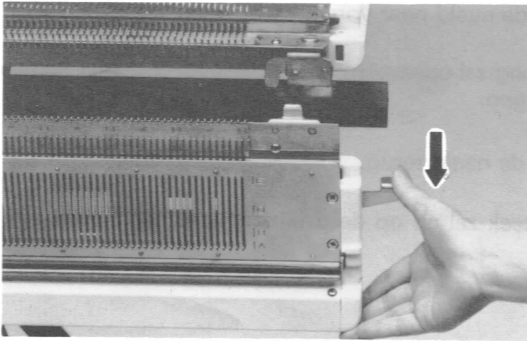

- 1 Maak gebruik van de dubbelogige overhangnaald om de steken van het ribbed naar hoofdbed te hangen.
- 2 Verwijder het koppelstuk.
- 3 Verwijder de ribslede.
- 4 Druk beide kantelbeugels in om het ribbed 2 standen te laten zakken.

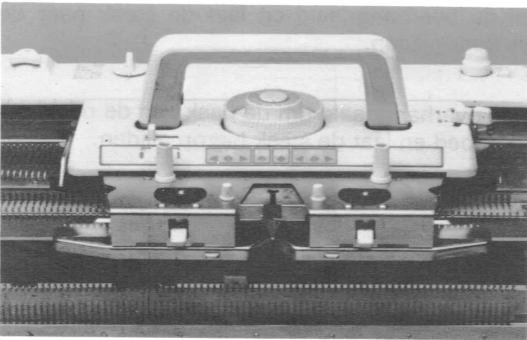

- 5 Bevestig de afstrijker aan de hoofdslede.
Begin met het breien op enkelbed.

* Wanneer de kantslede gebruikt wordt, verander dan de stand van het hoofdbed door middel van de hendel.

PROEFLAPJE

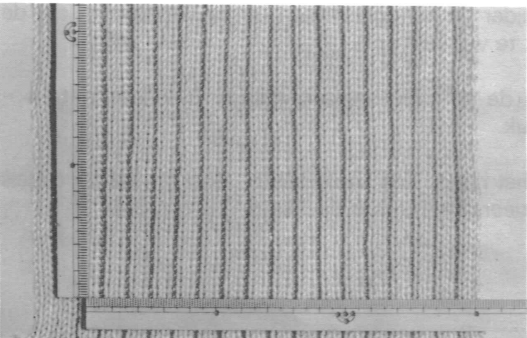

- 1 Zet 60 steken op met het te gebruiken garen.
Brei 80 toeren.
- 2 Haal het proeflapje van de machine.
- 3 Rek het aan de vlakke zijde voorzichtig op, er voor zorgend, dat de steken de grootte krijgen die voor het breiwerk gewenst is en speld ze op een stukje papier.
- 4 Tel het aantal rechte en averechte steken en het aantal toeren in 10 cm².

HET VERWISSELEN VAN NAALDEN

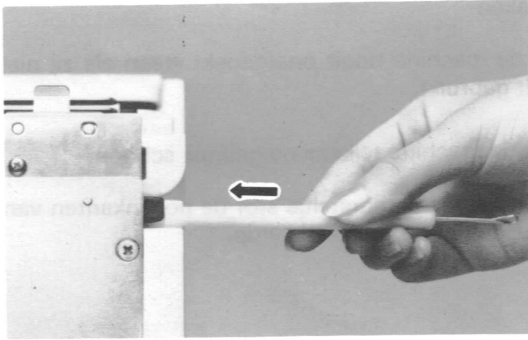

- 1 Duw de staaf met de achterzijde van de tonghaaknaald naar binnen en trek aan de andere zijde tot de te verwisselen naald vrij ligt.



- 2 Druk de tong van de naald dicht en duw de naald omhoog, daarna naar beneden.

Haal hem uit de naaldplaat.

- 3 Breng de nieuwe naald met open tong op zijn plaats.

* Gebruik nooit naalden van het ribbed voor het hoofdbed en andersom.

- 4 Schuif de staaf weer over de naalden terwijl u de naalden licht naar beneden duwt.

HET GEBRUIK VAN DE KLEINE GEWICHTEN

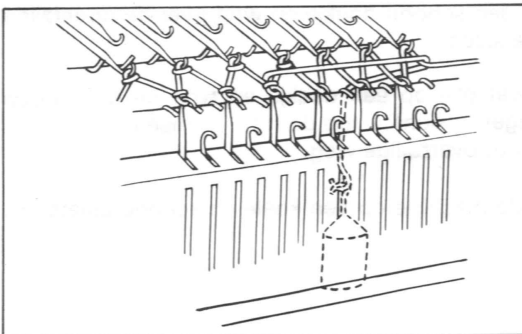

Hang de gewichtenhaak over de eindsteken en bevestig de kleine gewichten er aan.

Hang elke 10 tot 15 toeren de haken mee omhoog.

Bij gedeeltelijk breien dient u ze elke 5 tot 6 toeren mee omhoog te hangen.

HOE DE GARENHOUDER TE GEBRUIKEN

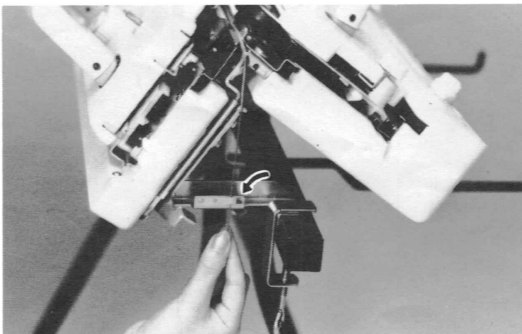

Wanneer er van garen gewisseld wordt of het garen wordt overgehouden, haak het garen in de garenhouder aan de buitenkant van de veerklemmen.

SCHOONHOUDEN VAN DE MACHINE

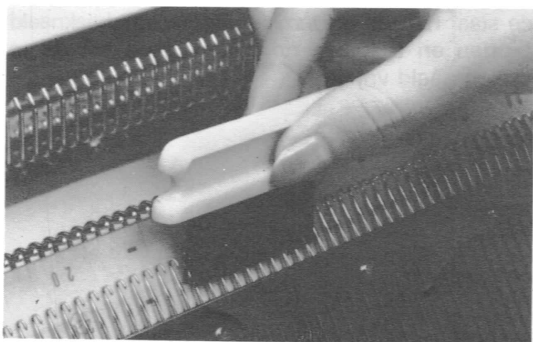

Schoonmaken

Laat de machine nooit onafgedekt staan als zij niet wordt gebruikt.

Maak de machine telkens na gebruik schoon.

Gebruik het kleine borsteltje stof de bovenkanten van de naalden af op de plastic strip.

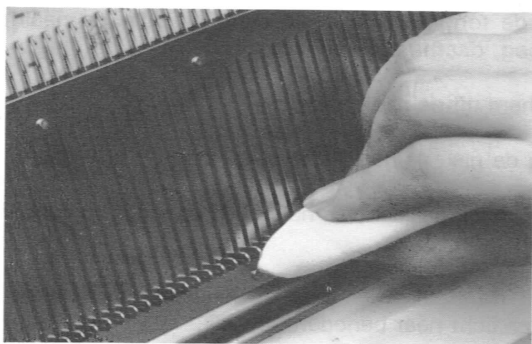

Maak met een doekje het naaldenbed en de rail van het naaldenbed schoon.

Olie

Doe wat olie op een doekje, veeg licht over de naaldkoppen en de rails op het bed.

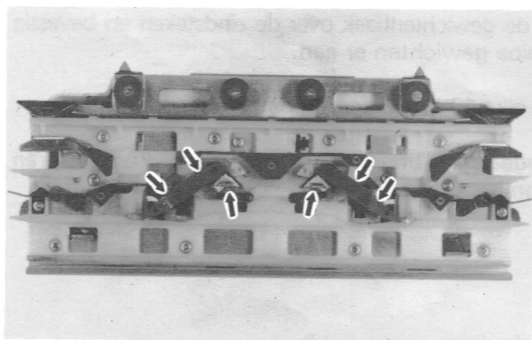

Neem een schoon doekje en wrijf over de onderzijde van de slede.

Doe wat olie op een doekje en wrijf de door pijlen aangegeven punten (op de foto) er mee in. Veeg het overtollige weg.

Berg de machine op een koele en schone plaats op.

SIMULKNIT BREIPATRONEN

Afkortingen

LGE = Leg Garen onder eerste naald in E
cm = centimeter
meerd. = meerderen
mind. = minderen
B = brei
std. = stand

Tt. = toerenteller
St. = steek
Sp.kn. = spanningsknop
2.2 = spanning . 2 . ! 3
1.1 = spanning . 1 . . 2

Let op

Sp.kn. 2.1/4 betekent, spanning hoofdslede 2.1 en ribslede 4.
Voor grotere maat de getallen tussen de haakjes aanhouden.
Wanneer slechts een cijfer wordt gegeven, geldt dit voor alle maten.

MOUWLOOS VEST

MAAT Bovenwijdte 83 (87, 98)
In patroon maat A, B en C

MATERIAAL 3 draads middelfijne wol.
Neem 100gr. van kleur 1 en 220 gram van kleur 2.

PONSKAART 1014 (kant en klare kaart)
PROEFLAPJE 31 st. en 46 t. = 10 cm²

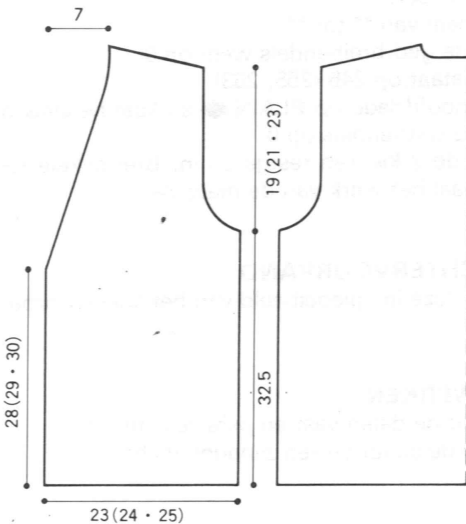

RUGPAND

Zet 150 (156, 166) naalden op het hoofdbed en 151 (157, 167) naalden op het ribbed.
Zet op met hoofdkleur (stap 1-8 op blz. 29-30)
Draai ponskaart nr. 1014 in. Zet de kaartstophendel op ■. Breng de sleden naar rechts.
Stel de spanning voor Simulknit breien en de 3 Simulknithendels op S. Zet t.t. op 000.
Stel de kaartstophendel nu op ▼ en de hoofdslede op kleur ◆. Rijk de 2^e kleur in. Brei 146 t.

ARMSGATMINDERINGEN

Kant rechts 3 st. af. Brei 1 t.
Kant links 3 st. af. Brei 1 t.
* Kant rechts 2 st. af. Brei 1 t.
Kant links 2 st. af. Brei 1 t.*
- herhaal dit 2 keer.
** Minder aan beide zijden 1 st. B. 2 t.**
herhaal van ** tot ** 2 keer.
*** Minder rechts 1 st. Brei 1 toer.
Minder links 1 st. Brei 3 toeren.***
Herhaal van *** tot *** 2 keer.
**** Minder rechts 1 st. Brei 1 toer.
Minder links 1 st. Brei 5 toeren.****
Herhaal van **** tot **** 3 keer voor maat C.
Minder aan beide zijden 1 st. voor A en B Brei 2 t.
Brei 52 (62, 54) t. T.t. staat op 232 (242, 250)

SCHOUDERMINDERINGEN

Zet de gedeeltelijke breihendels op beide sleden op I.
*Zet links 5 (6, 6) nld. in E stand.
Brei 1 t. LGE.
Zet rechts 5 (6, 6) nld. in E stand.
Brei 1 t. LGE.*
Herhaal van * tot * 2 keer. t.t. staat op 238 (248, 256).

HALSLIJNMINDERINGEN RECHTS

Slede staat rechts. Noteer t.t. en ponskaarttoer.
Zet 18nld rechts van 0 en alle st. Links van 0 in E stand.
Zet rechts 5 (5, 6) nld. in E stand.
Brei 1 toer. LGE.
Zet links 3 (3, 3) nld in E stand.
Brei 1 toer. LGE.
Zet rechts 5 (5, 6) nld in E stand.
Brei 1 t. LGE.
Zet links 2 (2, 2) nld in E stand.
Brei een toer. LGE.
Zet rechts 5 (5, 6) nld in E stand.
Brei 1 t. LGE.

Brei 1 t. T.t. staat op 245 (255, 263). Zet de 24^e nld r. van 0 en alle nld. r. hiervan B. Brei 1 t. T.t. 246 (256, 264). Zet kaartstophendels op 0 en de 3 Simulknithendels op 0. Rijk 2 kl. restgaren in, brei enkele t. en haal de rechterhalskant van de mach. Zet alle leeggekomen naalden in A stand.

LINKERZIJDJE VAN DE HALS

Zet allebei de sleden op EMPTY.

Schuif de sleden naar rechts. Ged. breihendels op l. Zet de t.t. op 238 (248, 256). Zet de 21^e tot 39^e nld links in B stand. Alle andere nld. op hoofdbed staan in E. Alle nld op ribbed staan in E stand.

Zet de hoofdslede op EMPTY \blacklozen en kaartstophendel op \blacksquare . Schuif de sleden naar rechts. Zet kaartstophendel op \blacktriangledown , en de 3 Simulknithendels op S. Duw het vereiste aantal nld. dat gebreid moet worden op het ribbed in D stand. Rijk kleur 1 en 2 in. Brei 1 t. naar links.

Zet rechts 3 (3, 3) nld in E.

Brei 1 t. LGE.

Zet links 5 (5, 6) nld in E stand.

Brei 1 t. LGE.

Zet rechts 2 (2, 2) nld in E stand.

Brei 1 t. LGE.

Zet links 5 (5, 6) nld in E stand.

Brei 1 t. LGE.

Brei 1 t. Zet de 24^e nld links van 0 en alle nld links hiervan in B stand.

Brei 1 t. T.t. staat op 245 (255, 263).

Zet hoofdslede op PLAIN \blacklozen , en kaarthendels op 0. Ged. breihendels op 0.

Rijk de 2 restkleuren in en brei enkele t. Haal het werk van de machine.

Zet alle lege nld. terug in A stand. Sleden staan links. Zet op hoofdbed nld in B stand. Breng alle st. van ribbed over naar hoofdbed.

Verwijder de 2^e kleur uit de invoer. Zet de spanning-sknoppen 3-5 standen lossen en brei 1 t. naar rechts. Kant de steken af.

LINKER'VOORPAND

Zet 75 (78, 83) st. links van 0 op op het hoofdbed.

Zet 76 (79, 84) st. op op het ribbed.

Zet op met kleur 1.

Draai de ponskaart in en stel de sleden in voor Simulknit breien en de juiste spanning.

Selecteer de nld. en rijk de 2^e kleur in. (blz. 29-30)

Zet de t.t. op 000. Zet de randnaald r. op het hoofdbed en brei 129 (133, 135) t.

V-HALS -MINDERINGEN

Minder rechts 1 st.

Brei tot t. 146 (146, 146) terwijl u elke 5 toeren 1 st. mindert rechts. (op beide bedden)

ARMSGATMINDERINGEN

Minder elke 5 t. een steek rechts terwijl u links het armsgat als volgt mindert:

Kant 5 st. af, Brei 2 t. Kant 3 st. af. B 2 t.

Kant 2 st. af. B 2 t.

* Minder 1 st. B 2 t.* Herhaal van * tot * 1 k.

** Minder 1 st B 4 t.** Herhaal van ** tot ** 1 (1, 3) keer.

Minder 1 st. B 66 (76, 76) t. T.t. op 232 (242, 250).

SCHOUDERMINDERINGEN

Zet de ged. breihendels op beide bedden op l.

Zet links 5 (6, 6) nld in E stand.

Brei 1 t. LGE. Brei 1 t.

* Zet links 5 (6, 6) nld in E stand. B 1 t. LGE. B 1 t.* Herhaal van * tot * 1 keer.

** Zet links 5 (5, 6) nld in E stand. B 1 t. LGE.

Brei 1 toer.**

Herhaal van ** tot **.

Zet de ged. breihendels weer op 0.

T.t. staat op 245 (255, 263).

Zet hoofdslede op PLAIN \blacklozen en kaarthendels op 0; Simulknithendels op 0.

Rijk de 2 kleuren restgaren in. Brei enkele toeren en haal het werk van de machine.

RECHTERVOORPAND

Brei deze in spiegelbeeld van het linkervoorpand.

AFWERKEN

Speld de delen vast en pers ze licht op.

Naai de schouder- en zijnaden dicht.

LANGE ROK

MAAT Voor. heupwijdte 92 (96 en 100)

Taillewijdte 66 (70, 74).

Afgew. lengte 97 (102, 107)

MATERIAAL 3 draads middelfijn garen

Neem ongeveer 520 gr. van kleur 1 en 600 gr. van kl.2.

PONSKAART 1019 (gebruiksklare kaart)

PROEFLAPJE 31 st breed en 46 t. hoog = 10 cm².

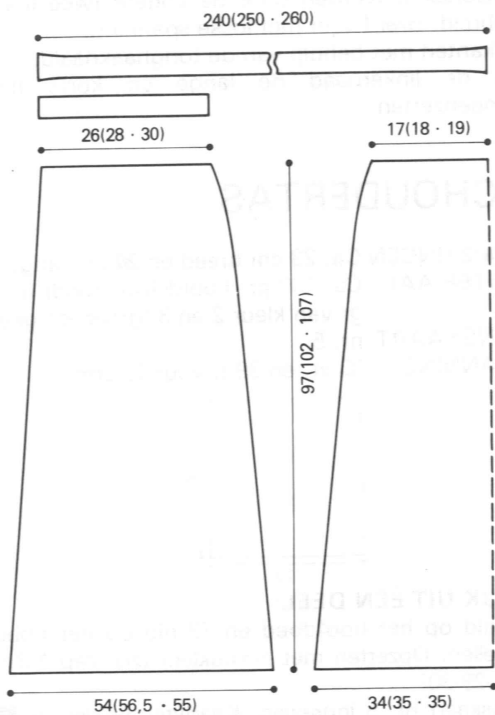

Brei het achterpand in één stuk en het voorpand in twee stukken. De onderzijde van de panden lopen uit door de spanning te veranderen.

ACHTERPAND

Zet 95 (99, 99) st. aan weerszijden van 0 op het hoofdbed en 96 (100, 100) st. op het ribbed.

* Zet op met kleur 1. (stap 1-8 op blz. 29-30)

Zet de t.t. op 000, sp.kn. 3.2/3.2; brei 6 t. dubbeljersey. Draai de ponskaart in en stel de machine voor simulknitbreien in.

Rijg de 2^e kleur in.

Sp.kn. 5/6.2 en B 28 t.

Sp.kn. 4.2/6.1; brei 28 t.

Sp.kn. 4.1/6 brei 28 t.

Sp.kn. 4/5.2 brei 28 t.

Sp.kn. 3.2/5.1 brei 28 t.

Sp.kn. 3.1/5 brei 28 t.

T.t. staat op 174. Zet sp.kn. op 3/4.2.

Minder op beide bedden 1 st.

Brei 10 (10, 13) t. en minder op beide bedden 1 st. herhaal dit 9 (21, 6) keer.

Brei 9 (14, 12) t. en minder 1 steek; herhaal dit 10 (0, 11) keer.*

** Brei 10 (11, 13) t. minder 1 st. Brei 8 (9, 12) t. minder 1 st. en herhaal dit 1 (0, 1) keer.

B 6 (6, 8) t. minder 1 st. en herhaal 2 (1, 0) keer.

Brei 5 t. mind. 1 st. en herh. 2 (1, 1)k.

B 4 t. mind. 1 st. en herh. 3 (3, 6) keer.

Alleen voor maat B: B3 t. minder 1 st. en herh. 1 keer. T.t. staat op 448 (472, 492).

Zet beide sleden op PLAIN.**

Hang zowel op hoofdbed als op ribbed 9 st. over naar de binnenste ernaastliggende naald zowel links als rechts volgens onderstaand schema.

Maat A: nld 27-29-31-33-35-37-39-41-43 vanaf het midden gerekend.

Maat B: nld 29-31-33-35-37-39-41-43-45. vanaf het midden gerekend.

Maat C: nld 31-33-35-37-39-41-43-45-47. vanaf het midden gerekend.

Brei enkele toeren met restgaren en haal het werk van de machine.

LINKER VOORPAND

Zet 149 (157, 161) nld op het hoofdbed en 150 (158, 162) nld. op het ribbed.

Gebruik voor de minderingen rechts de dubbele overhangpen. Brei zoals achterpand van * tot *.

Duw de laatste rechterkantnaald op het hoofdbed elke toer in D stand.

T.t. staat op 373 (394, 409). Minder links zoals bij achterpand van ** tot **.

Tegelijkertijd rechts als volgt:

Brei 13 (13, 9) t. mind. 1 st. herh. 2 (4, 2) keer.

Brei 12 (0, 8) t. mind. 1 st. herh. 1 (0, 5) keer.

Hang links van het midden 0 op beide bedden 9 steken naar de aangrenzende nld volgens onderstaand schema.

Maat A: nld 27-29-31-33-35-37-39-41-43.

Maat B: nld 29-31-33-35-37-39-41-43-45.

Maat C: nld 31-33-35-37-39-41-43-45-47.

Brei enkele toeren met restgaren en haal het werk van de machine.

RECHTER VOORPAND

Als Linker Voorpand, echter in spiegelbeeld.

BANDEN

Brei twee banden één lang en één kort.

Lange Band:

* Zet op als voor dubbeljersey. (zei blz. 17)

Gebruik twee kleuren garen, rijg het ene links en het andere rechts door de garenschanter, maar samen door de invoer op de machine.

Zet 14 nld op het hoofdbed en 15 op het ribbed in B stand. Na het beëindigen van de opzet aan weerszijden de 2^e naald vanaf de kant overhangen naar de ernaastliggende naald. Lege naald in A stand duwen.*

Zet sp.kn. op 9 op beide sleden en B 50 t.

Sp.kn.8; brei 50 toeren.
 Sp.kn.7; brei 50 toeren.
 Sp.kn.6; brei 50 toeren.
 Sp.kn.5; brei 50 toeren.
 Sp.kn.4; brei 37 (50, 64) toeren.
 De laatste steek rechts merken.
 120 (128, 138) t. breien. De laatste steek rechts merken. 156 (165, 174) t. breien.
 De laatste steek rechts merken.
 77 (91, 105) t. breien.
 Sp.kn. 5; brei 54 toeren.
 Sp.kn. 6; brei 54 toeren.
 Sp.kn. 7; brei 54 toeren.
 Sp.kn. 8; brei 54 toeren.
 Sp.kn. 9; brei 54 toeren.
 T.t. staat op 910 (954, 001). Afkanten.

Korte band:

Opzetten zoals van *tot* van lange band.
 Sp.kn.4 brei 120 (128, 138) t. Afkanten.

AAN ELKAAR ZETTEN:

De stukken opspelden en licht persen.
 De linker en rechterzijnden sluiten.
 Het linkervoorstuk van de aaneengezette rok met de voorkant naar u toe houden.
 De st. van de laatste in kleur 1 en 2 gebreide toer opnemen en op de nld zetten.
 Over de tongen schuiven. De korte band met de verkeerde zijde naar u toe houden, de merken tegenover elkaar leggen en twee lussen van de laatste toer op de naalden zetten. Alle nld in B stand duwen. De lussen in de naaldhaken worden door de twee andere lussen gebreid.
 Brei 1 toer met losse spanning.
 Afkanten met behulp van de tonghaaknaald.
 De rok met de voorzijde naar u toe houden.
 De st. van het achterstuk en het rechter voorstuk op de nld zetten. Over de tongen schuiven. De lange strook met de achterzijde naar u toe houden en de st. op naalden zetten te beginnen met de eerste gemerkte steek tot de derde gemerkte steek. Nagaan of de tweede gemerkte steek op de rechterkant van de rok valt en de derde gemerkte steek op de linkerkantnaad.

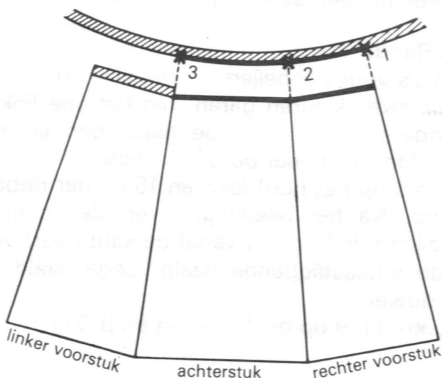

De nld in B-stand terugduwen en de lussen in de naaldhaken worden door de andere twee lussen gebreid. Brei 1 toer met losse spanning.
 Afkanten met behulp van de tonghaaknaald.
 Bij de linkernaad de lange en korte band aaneenzetten.

SCHOUDERTAS

AFMETINGEN Ca. 23 cm breed en 24 cm lang.
 MATERIAAL Ca. 100 gr. hoofdkleur (rood) en 70 gr van kleur 2 en 3 (groen en geel)
 PONSKAART nr. 5
 SPANNING 30 st. en 39 t. voor 10 cm²

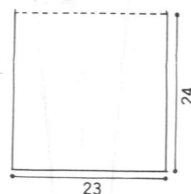

STUK UIT ÉÉN DEEL:

72 nld op het hoofdbed en 73 nld op het ribbed instellen. Opzetten met hoofdkleur (zie stap 1-8 op blz. 29-30)
 Ponskaart nr. 5 indraaien. Kaartstophendel op ■ . De sleden naar rechts schuiven. De spanningsknoppen instellen op 4.2/6.1 en de 3 simulknithendels op S. Tt. op 000 zetten. Kaartstophendel op ▼ . Hoofdslede op COLOUR ◆ . Kleur 2 inrijgen.
 Brei 20 toeren waarbij u beide randsteken op het hoofdbed steeds in D-stand zet.
 Brei 18 toeren met kleur 3.
 Brei 42 toeren met kleur 2.
 Brei 9 toeren met kleur 3.
 Kaarhendels op 0. Brei 6 toeren.
 Kaarhendels weer instellen op C. Brei 9 toeren met kleur 3.
 Brei 42 toeren met kleur 2.
 Brei 18 toeren met kleur 3.
 Brei 22 toeren met kleur 2.
 Hang alle steken van het ribbed over naar het hoofdbed.
 Hoofdslede instellen voor gewoon breien. Brei 1 toer met losse spanning. Kant af met behulp van de tonghaaknaald.

IN ELKAAR ZETTEN:

Het stuk opspelden en licht persen. Dubbelvouwen en de zijnden sluiten. De garenuiteinden wegwerken.

DRAAGBAND:

Neem 16 draden van 2.5. meter van de hoofdkleur. Maak een vlecht met de uiteinden los. Deze knopen en op gelijke lengte afsnijden tot een kwast.
 De band op de zijnden van de tas vastzetten.

Voorbeeld $\frac{1}{0}$ Steekgrootte slee 1 (enkelbed KS 901) op 1.
 Steekgrootte slee 2 (dubbelbed KR 501) op 0.

Soort draad												
Steek		Maximaal gemiddeld 3 draden	Gemiddeld 4 draden	2 grove draden	3 grove draden	Kettingsteek 4 draden	6 draden	Kettingsteek 8 draden	Bouclé	Mohair	Tweed	
① Rib 1x1	Opzet (le toer)	$\frac{0}{0}$	$\frac{0}{0}$	$\frac{0}{0}$	$\frac{0}{0}$	$\frac{0}{0}$	$\frac{1}{1}$	$\frac{3}{3}$	$\frac{0}{0}$	$\frac{0}{0}$	$\frac{0}{0}$	
	Opzet 3 volgende toeren	2e toer	$\frac{1}{0}$	$\frac{2}{0}$	$\frac{2}{0}$	$\frac{2}{0}$	$\frac{3}{0}$	$\frac{6}{1}$	$\frac{8}{3}$	$\frac{3}{0}$	$\frac{2}{0}$	$\frac{3}{0}$
		3e en 4e toer	$\frac{1}{1}$	$\frac{2}{2}$	$\frac{2}{2}$	$\frac{2}{2}$	$\frac{3}{3}$	$\frac{6}{6}$	$\frac{8}{8}$	$\frac{3}{3}$	$\frac{2}{2}$	$\frac{3}{3}$
	Rib	$\frac{1}{1}$	$\frac{2}{2}$	$\frac{2}{2}$	$\frac{2}{2}$	$\frac{3}{3}$	$\frac{6}{6}$	$\frac{8}{8}$	$\frac{3}{3}$	$\frac{2}{2}$	$\frac{3}{3}$	
② Rib 2x2	Opzet (le toer)	$\frac{0}{0}$	$\frac{2}{2}$	$\frac{1}{1}$	$\frac{1}{1}$	$\frac{2}{2}$	$\frac{3}{3}$	$\frac{3}{3}$	$\frac{1}{1}$	$\frac{1}{1}$	$\frac{2}{2}$	
	Opzet 3 volgende toeren	2e toer	$\frac{2}{0}$	$\frac{4}{2}$	$\frac{4}{1}$	$\frac{4}{1}$	$\frac{5}{2}$	$\frac{7}{3}$	$\frac{8}{3}$	$\frac{5}{1}$	$\frac{4}{1}$	$\frac{5}{2}$
		3e en 4e toer	$\frac{2}{2}$	$\frac{4}{4}$	$\frac{4}{4}$	$\frac{4}{4}$	$\frac{5}{5}$	$\frac{7}{7}$	$\frac{8}{8}$	$\frac{5}{5}$	$\frac{4}{4}$	$\frac{5}{5}$
	Rib	$\frac{2}{2}$	$\frac{4}{4}$	$\frac{4}{4}$	$\frac{4}{4}$	$\frac{5}{5}$	$\frac{7}{7}$	$\frac{8}{8}$	$\frac{5}{5}$	$\frac{4}{4}$	$\frac{5}{5}$	
③ Dubbel recht	Opzet (le toer)	$\frac{0}{0}$	$\frac{1}{1}$	$\frac{1}{1}$	$\frac{1}{1}$	$\frac{1}{1}$	—	—	—	$\frac{1}{1}$	—	
	Opzet 3 volgende toeren	2e toer	$\frac{2}{0}$	$\frac{4}{1}$	$\frac{4}{1}$	$\frac{4}{1}$	$\frac{5}{1}$	—	—	—	$\frac{5}{1}$	—
		3e en 4e toer	$\frac{2}{2}$	$\frac{4}{4}$	$\frac{4}{4}$	$\frac{4}{4}$	$\frac{5}{5}$	—	—	—	$\frac{5}{5}$	—
	Rib	$\frac{2}{2}$	$\frac{4}{4}$	$\frac{4}{4}$	$\frac{4}{4}$	$\frac{5}{5}$	—	—	—	$\frac{5}{5}$	—	
④ Rondbreien		$\frac{4}{4.2}$	$\frac{5}{5.2}$	$\frac{5}{5.2}$	$\frac{5}{5.2}$	$\frac{6}{6.2}$	$\frac{7}{7.2}$	$\frac{8}{8.2}$	$\frac{6}{6.2}$	$\frac{5}{5.2}$	$\frac{6}{6.2}$	



AISIN SEIKI CO., LTD.

3140989-111-B

DUTCH

GEDRUKT IN JAPAN