

# PASSAP<sup>®</sup> duomatics

français



# Le mode d'emploi

---

## PASSAP<sup>®</sup> duomatic S

# Table des matières

## Première prise de contact

- 4 **Le déballage de la machine à tricoter**
- 8 **Le montage du PASSAP deco**
- 10 **La machine**
- 14 **Le chariot**
- 18 **Les aiguilles, les poussoirs**
- 20 **Enfilage de la laine**
- 23 **Le sélecteur**
- 24 **Le porte-carte**

## Les procédés d'utilisation

- 26 **Points de base**  
Jersey, côte bonneterie, côte 1:1, côte 2:2, côte anglaise, côte perlée, tubulaire, semi-tubulaire, maille longue.
- 29 **Transfert de mailles**  
Une maille sur aiguille voisine, passage de côte en jersey, transfert avec peigne-reporteur.
- 31 **Montages**  
Double fonture: montage chevalé, montage tubulaire, montage tubulaire en côte 1:1, montage tubulaire en côte 2:2.  
Une fonture: montage simple, montage avec poussoirs, montage tubulaire fermé, montage tubulaire ouvert.

- 35 Arrêt des mailles**  
Double fonture: en transférant les mailles, sans transfert de mailles.  
Simple fonture: avec crochet jaune, à la main.
- 38 Augmentations**  
Une maille à la lisière, une maille avec aiguille à 3 chas, une maille au milieu du tricot, plusieurs mailles en tricot double fonture, plusieurs mailles en tricot simple fonture, plusieurs mailles à l'aide d'un tricot contrastant.
- 41 Diminutions**  
Une maille à la lisière, une maille avec aiguille à 3 chas, une maille au milieu du tricot, plusieurs mailles en tricot simple fonture, plusieurs mailles en tricot double fonture.
- 43 Dégradés**  
Diminutions de droite, diminutions de gauche, augmentations de gauche, augmentations de droite, pinces de poitrine, tricoter simultanément 2 couleurs en diagonale.
- 47 Encolures**  
Fente verticale, encolure en V, encolure ronde.
- 49 Boutonnière**
- 50 Points de fantaisie sans deco**
- 56 Points de fantaisie avec deco**  
A Jacquard, B Dessins à jetés, C Dessins de tissage envers, D Nervures, E Dessins en côte anglaise, F Dessins avec chariot à jours, G Dessins tricotés avec Color
- 68 Motif positionné en jacquard**
- 70 Variations de dessins en hauteur**
- 71 Conseils pratiques**  
Partager l'ouvrage en tricotant avec cartes perforées, détricotage de rangs tricotés.
- 73 Montage**  
Repasser à la pâttemouille, couture.
- 75 Calcul des modèles**  
Echantillon de tricot, calcul des mailles et des rangs, calcul pour augmentations et diminutions.
- 79 Conseils**  
Chariot bloqué, mailles coulées, formation de boucles en lisière, mailles de lisière trop serrées, poussoirs en désordre.  
Nettoyage.

# Le déballage

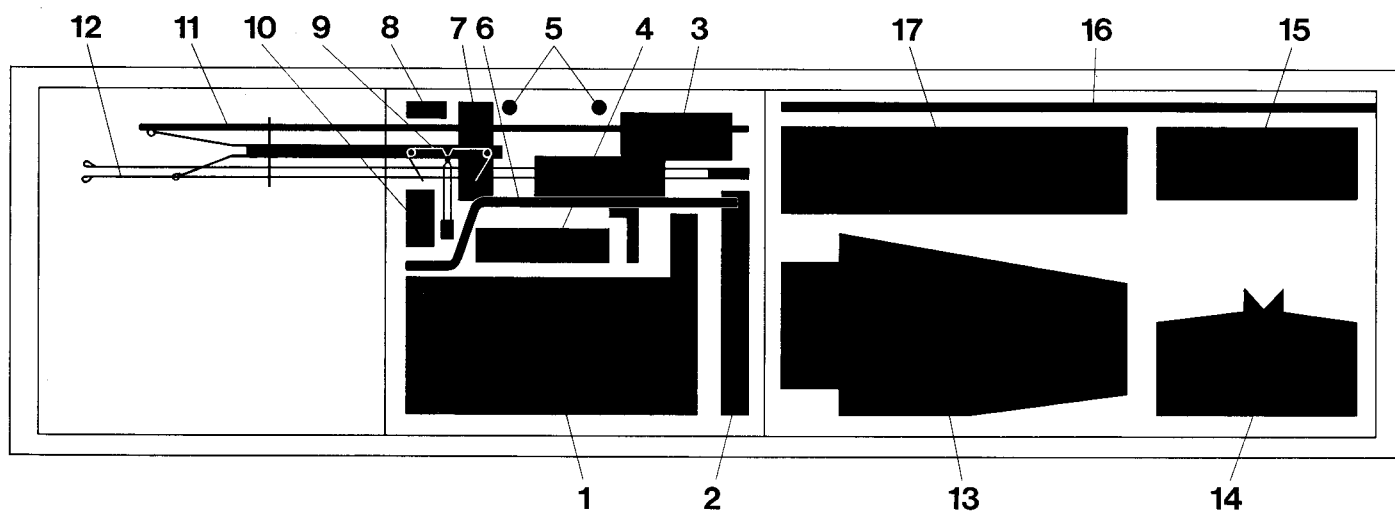

Le bloc d'embourrage gauche contient les pièces suivantes de la machine à tricoter:

- 1 Chariot avant**
- 2 Deux abaisseurs noirs et deux abaisseurs orange**
- 3 Changeur deux couleurs**
- 4 Deux serrre-joints**
- 5 Deux bec-fils**
- 6 Manivelle de chevalement**
- 7 Support du guide-fil**
- 8 Tube d'huile**
- 9 Pince du guide-fil**
- 10 Pain de paraffine**
- 11 Mât du guide-fil**
- 12 Ressorts de rappel**

Le bloc d'embourrage droit contient les pièces suivantes du PASSAP deco:

- 13 Prolongement gauche de la fonture**
- 14 Sélecteur**
- 15 Une pochette contenant les accessoires suivants:**  
3 coulisseaux de positionnement, 1 prolongement pour le bouton du rail bloqueur.  
Autre contenu, voir à la page suivante.
- 16 Crémaillère gauche et crémaillère droite**
- 17 Porte-carte**

Dans l'emballage se trouve aussi: le mode d'emploi pour DUOMATIC S et 10 cartes perforées.

# La pochette contient les accessoires suivants:



09.802.03  
**Crochet orange**



09.232.12  
**3 aiguilles à clapet**

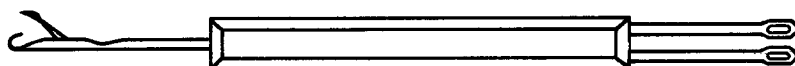

09.942.03  
**Crochet jaune**



09.803.03  
**Crochet à trois chas**

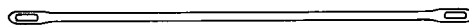

09.941.02  
**Aiguille à deux chas**

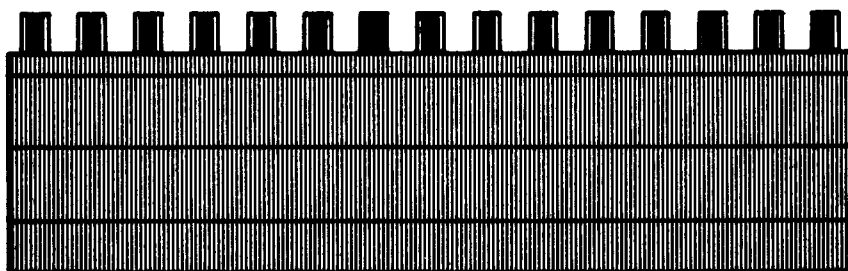

09.809.02  
**Règle dentée orange**

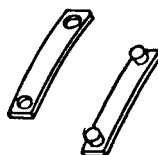

**16.831.02**  
4 goupilles de positionnement

**16.644.02**  
4 clips en plastique pour cartes perforées

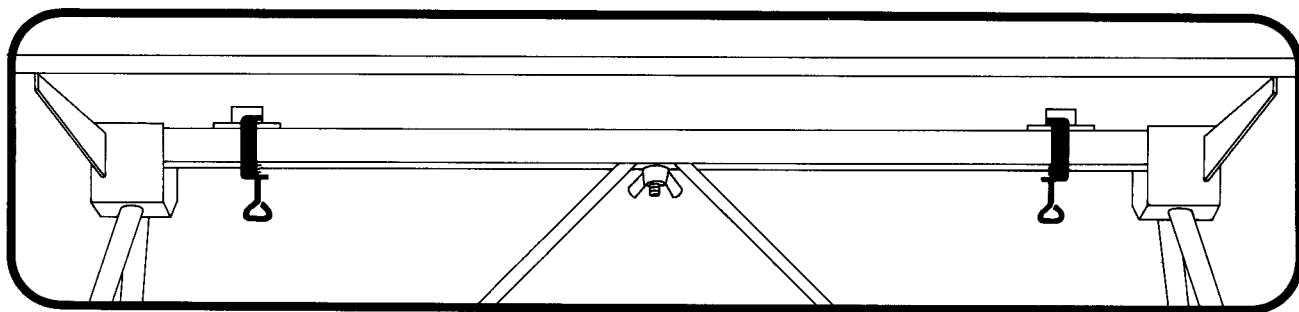

Placer la machine sur la table support et la fixer avec les deux serre-joints selon illustration.

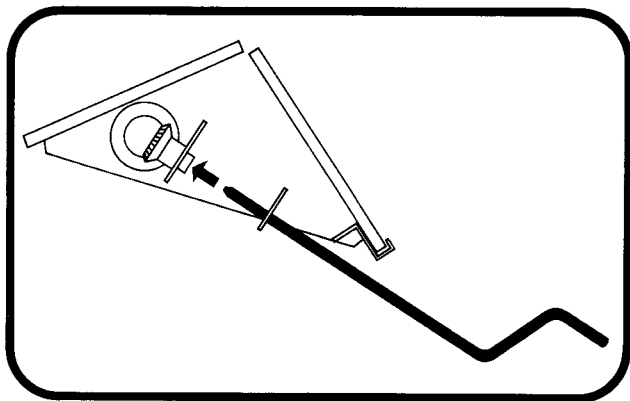

Introduire la manivelle de chevalemment, poignée en haut dans son logement, qui se trouve à gauche en dessous des fontures.

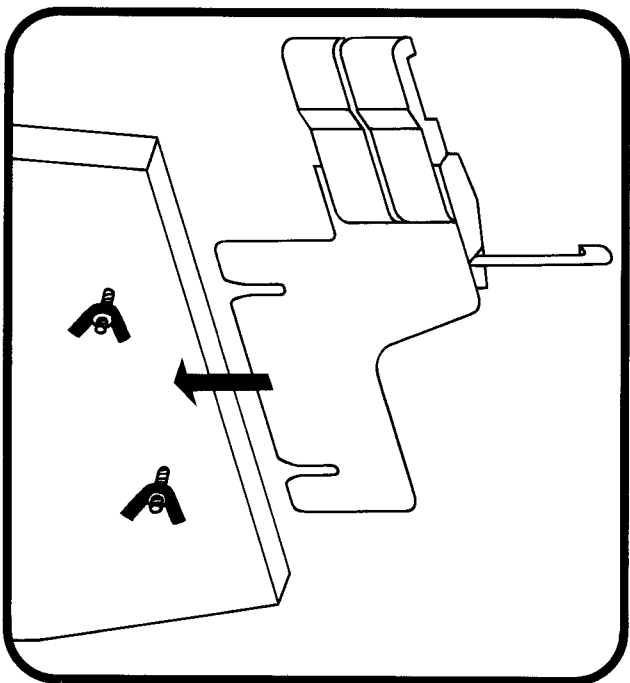

Fixer le changeur de couleurs à droite sous la fonture arrière et serrer les écrous à oreilles.

## Important

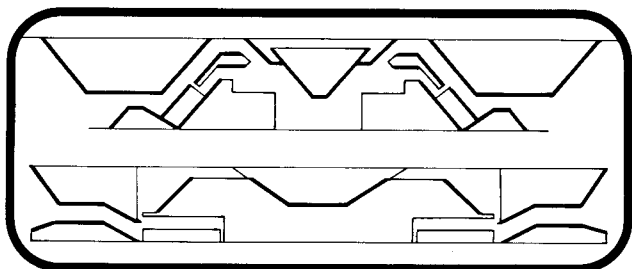

### Indications pour l'huilage

Avant de commencer à tricoter **huiler** s.v.p. les parties suivantes:

1. talons des aiguilles
2. talons des poussoirs
3. rails des fontures
4. cames du chariot suivant schéma  
(3-4 gouttes d'huile sur le pinceau)

# Montage du guide-fil

**Le haut du mât** du guide-fil est la partie légèrement incurvée.

**Le bas** est la partie droite.

- 1 Mettre la pince en place, les œillets vers l'arrière.
- 2 Fixer le support du guide-fil sur le haut du mât, jusqu'à ce que le mât soit enclenché dans la pièce plastique du support.
- 3 Insérer les deux ressorts de rappel de haut en bas dans la rainure à l'arrière du support du guide-fil.
- 4 Insérer le bas du mât dans son logement se trouvant derrière la fontaine arrière.

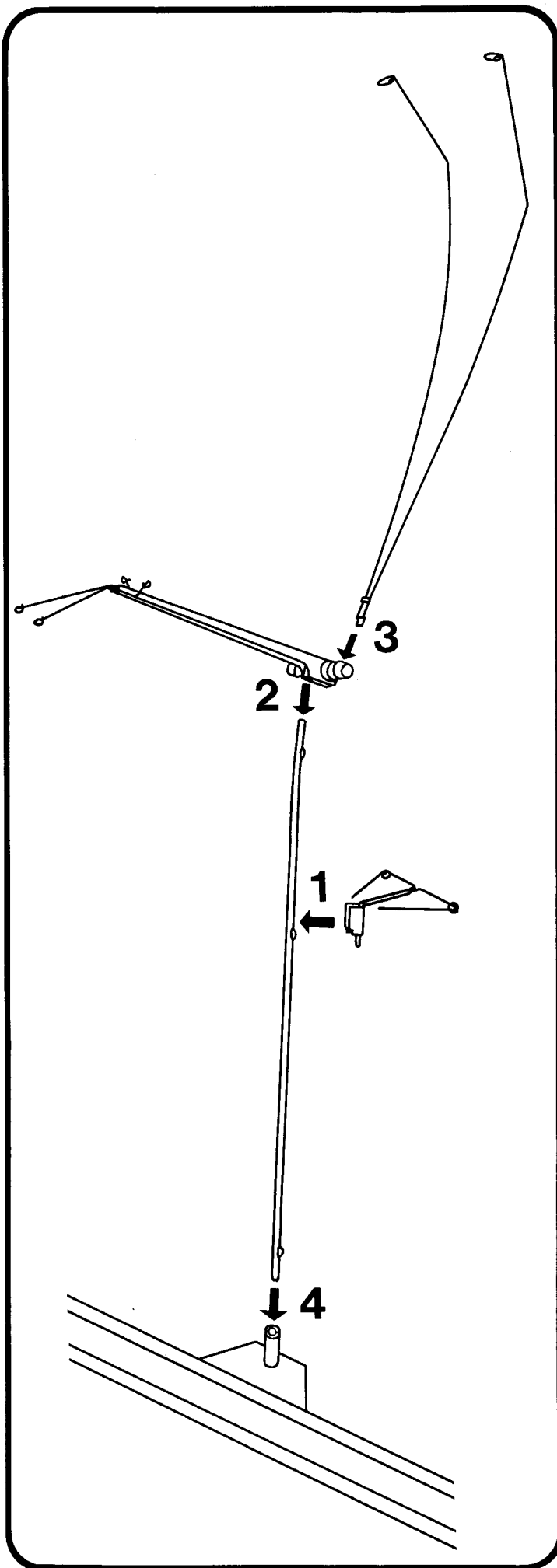



# Montage de la crémaillère

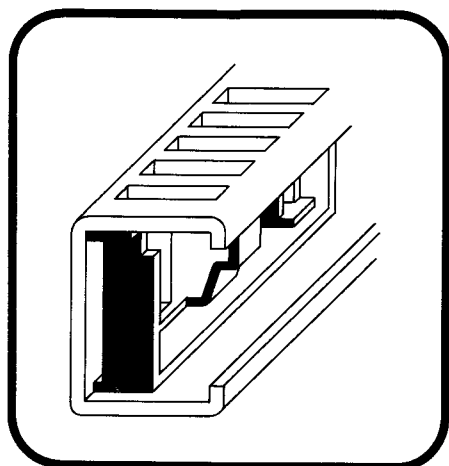

**Introduire selon dessin les trois coulisseaux de positionnement dans la crémaillère droite, en poussant leur manette en forme de «U» vers le bas.**

Veiller à ce que les deux dents plus petites du coulisseau soient à droite et la dent plus grande à gauche, selon dessin page 68.

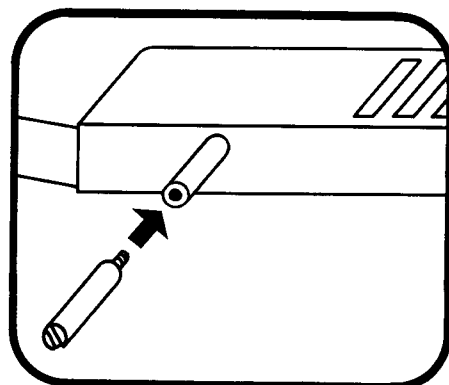

**– Visser le prolongement sur le bouton du rail bloqueur.**

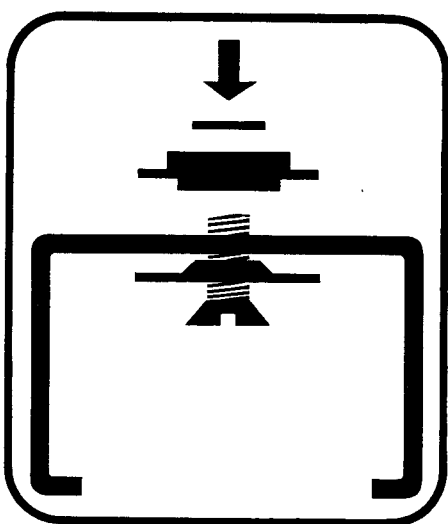
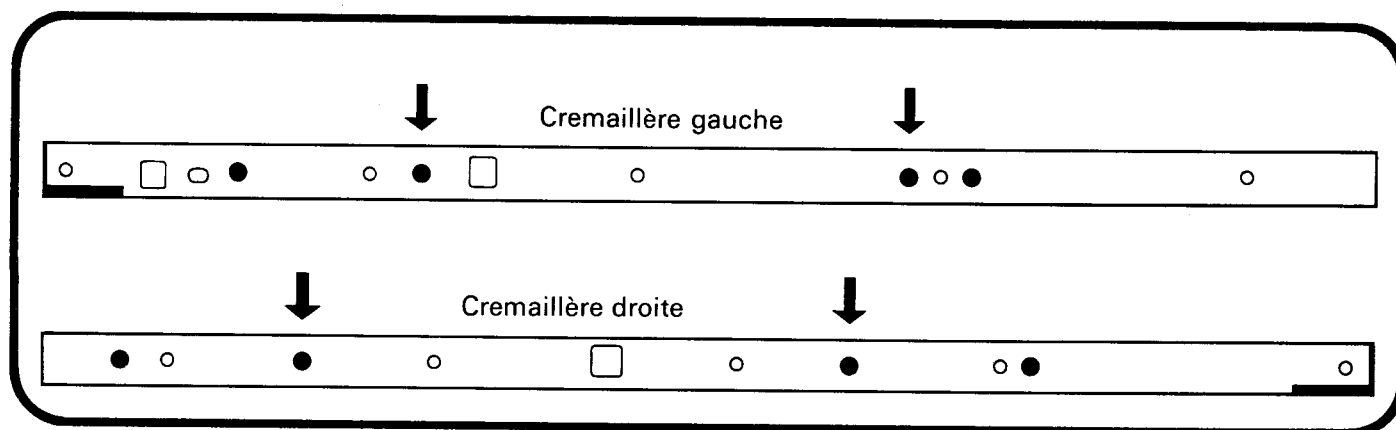

2 vis se trouvent déjà fixées aux deux moitiés de la crémaillère.

Si les vis ne sont plus dans la crémaillère, les réinsérer dans les trous indiqués par les flèches.

Introduire la vis et la rondelle à ressort selon dessin.

Ensuite placer la rondelle en acier et celle en carton par-dessus la vis.

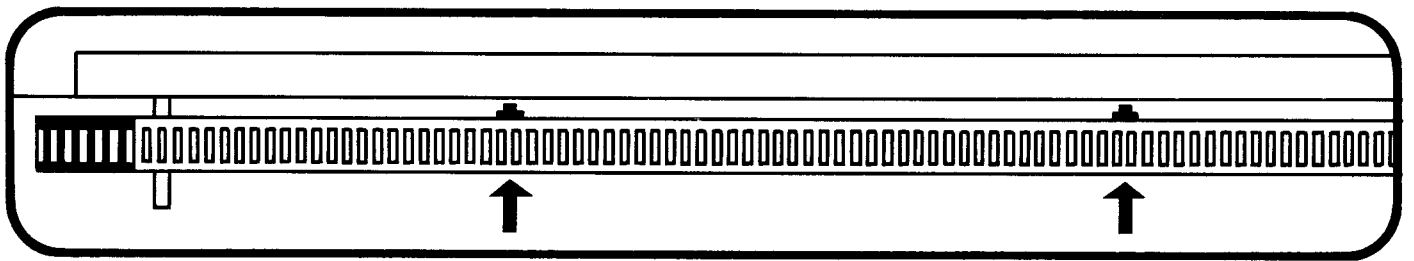

- **Visser la moitié gauche de la crémaillère**, échelle devant soi, au bord avant de la fonture.  
Le bouton du rail bloqueur passe par le grand trou à gauche de la crémaillère.
- **Fixer la moitié droite de la crémaillère de la même façon.**

## Montage du prolongement gauche de la fonture

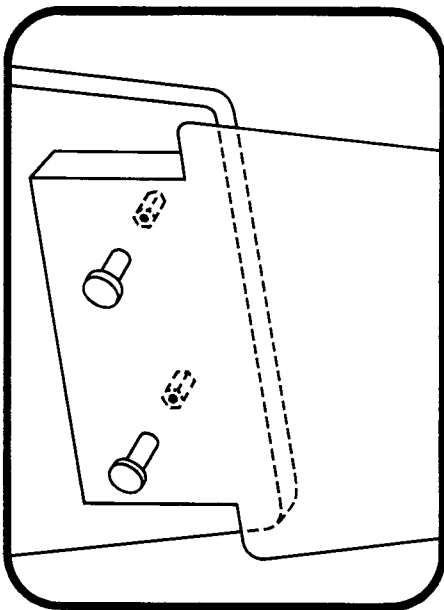

- **Fixer le prolongement de la fonture avec les boulons spéciaux.**

# La machine

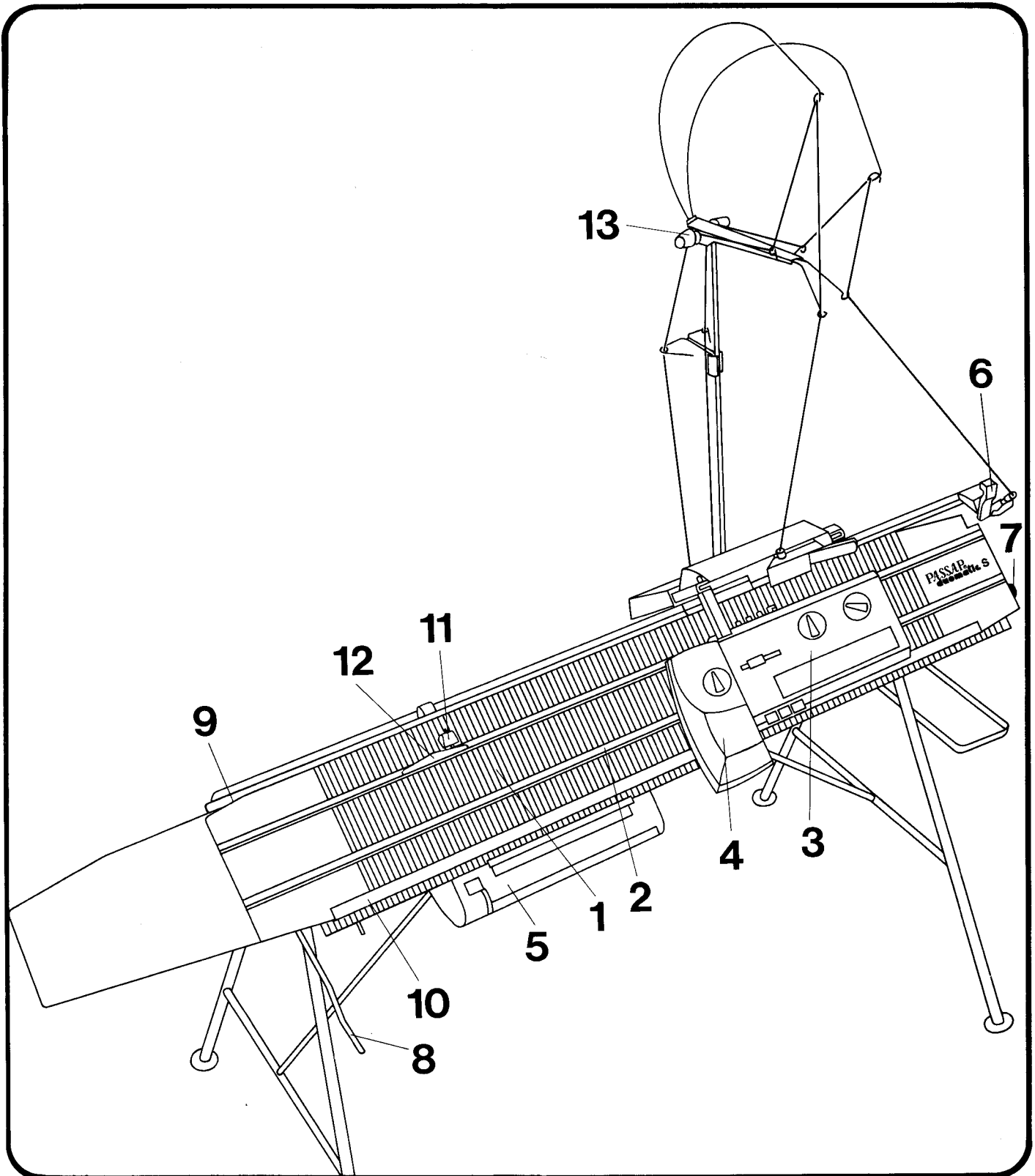

Parties les plus importantes de la machine:

## 1 Les fontures

Fonture avant et fonture arrière possédant chacune 179 aiguilles.

## 2 L'échelle des mailles

Les aiguilles sont numérotées à partir du milieu de la fonture pour qu'on puisse compter plus facilement les mailles.

## 3 Les chariots

Ils sont les parties maîtresses de la machine. Leurs fonctions sont expliquées pages 14 à 17.

## 4 Le selecteur

Il sélectionne les poussoirs et les aiguilles pour le tricotage automatique des dessins. Sa fonction est expliquée page 23

## 5 Le porte carte

les cartes perforées doivent être insérées ici:  
Sa fonction est expliquée pages 24 et 25

## 6 Le changeur de couleurs

change automatiquement de laine.  
Sa fonction est expliquée page 22.

## 7 Bouton d'écartement des fontures

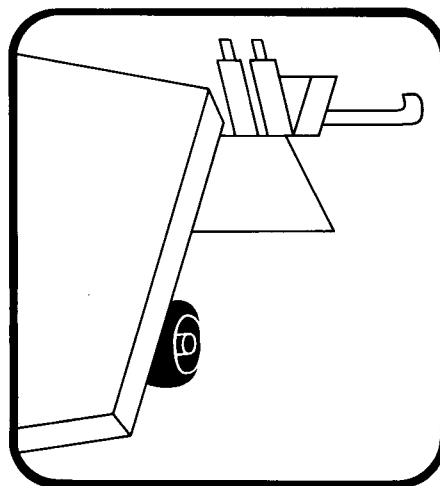

Il est situé à droite sous la fonture avant.  
**Pour écarter les fontures**, tirer le bouton à droite.  
**Pour les remettre en position normale**, pousser simultanément la fonture avant vers le haut et le bouton à gauche.

## 8 La manivelle de chevalement

sert à déplacer latéralement la fonture arrière par rapport à la fonture avant dans les deux sens.

**La manivelle a deux positions de tricotage: en haut ou en bas.**

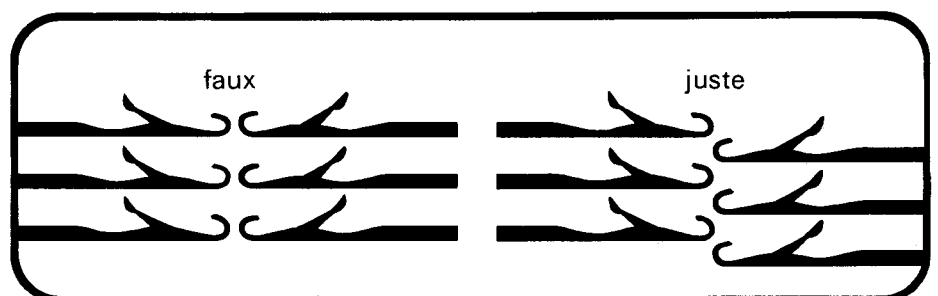

**Important: Lorsque la manivelle est en haut ne jamais tricoter en même temps avec les aiguilles en vis-à-vis car celles-ci se heurteraient et pourraient se casser.**

# La machine

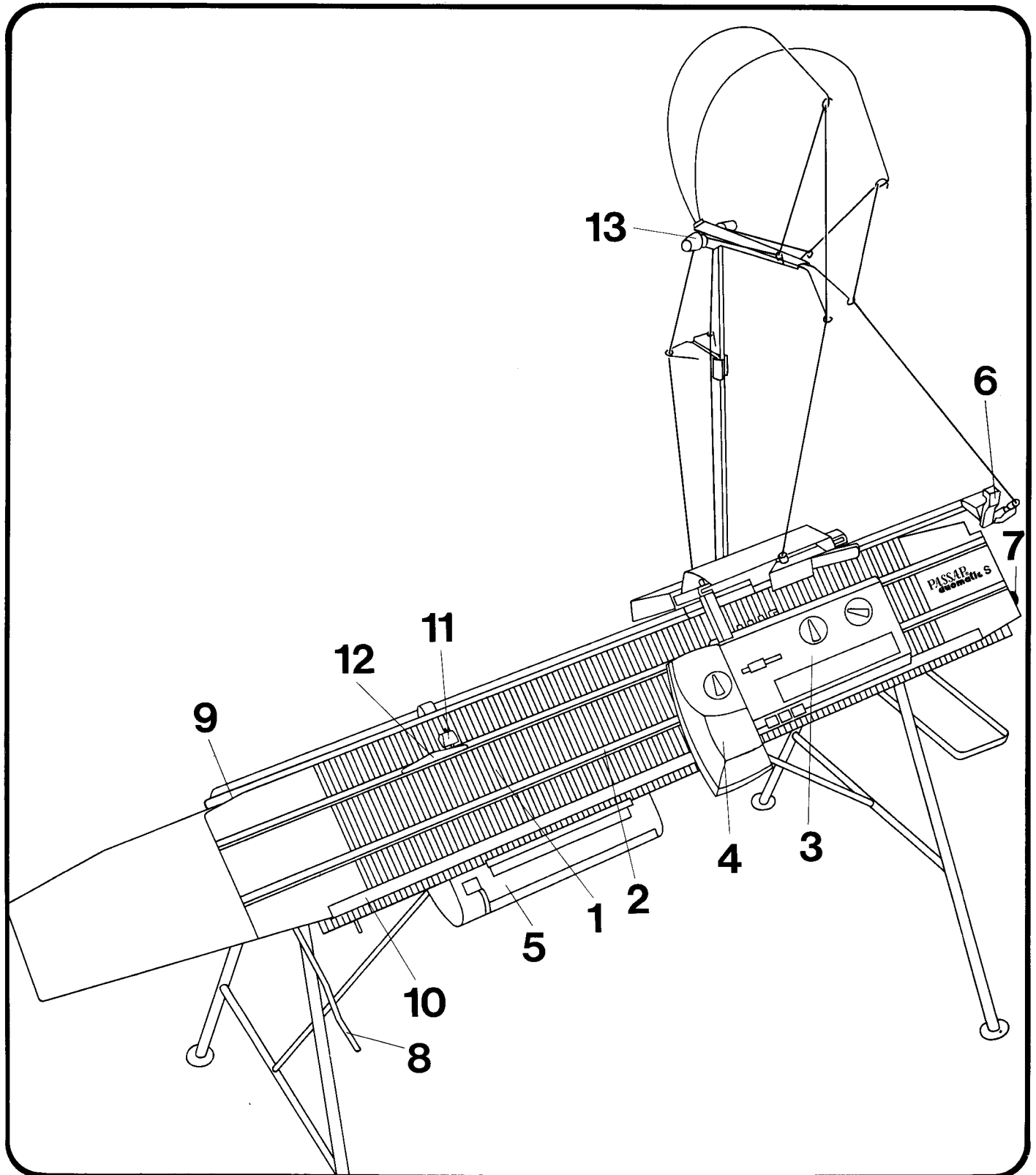

## 9 L'indicateur de chevalement

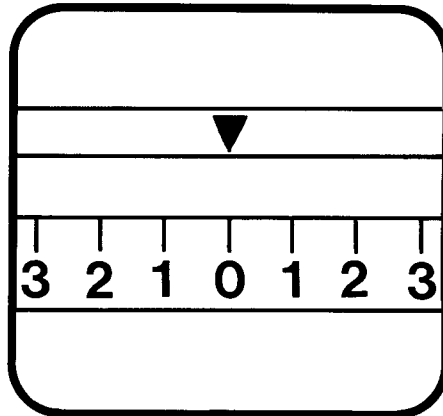

En haut à gauche de la fonture avant se trouve une graduation qui indique le nombre des chevalements possibles à gauche ou à droite. La position normale est au milieu.

## 10 Le rail bloqueur

Sa fonction est expliquée page 19

## 11 Les 2 ressorts de lisière

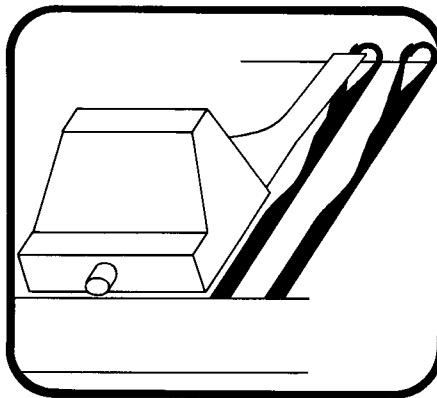

Ils doivent toujours être placés à gauche sur les dernières aiguilles en travail, **clapets fermés**.

## 12 Le coulisseau du compte-rangs

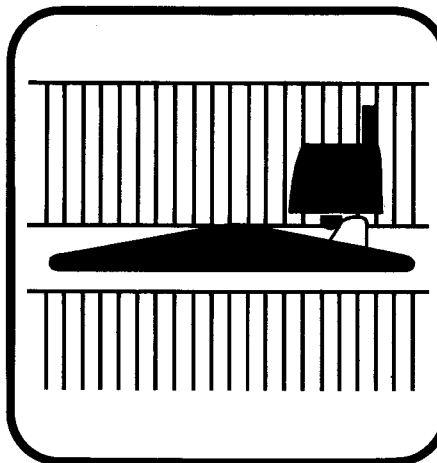

actionne celui-ci à chaque passage du chariot.

Sa position normale est à gauche du tricot, touchant le ressort de lisière qui est placé sur la dernière aiguille en travail.

## 13 Les guide-fils

L'enfilage de la laine et le réglage sont expliqués pages 20 et 21.

# Le chariot

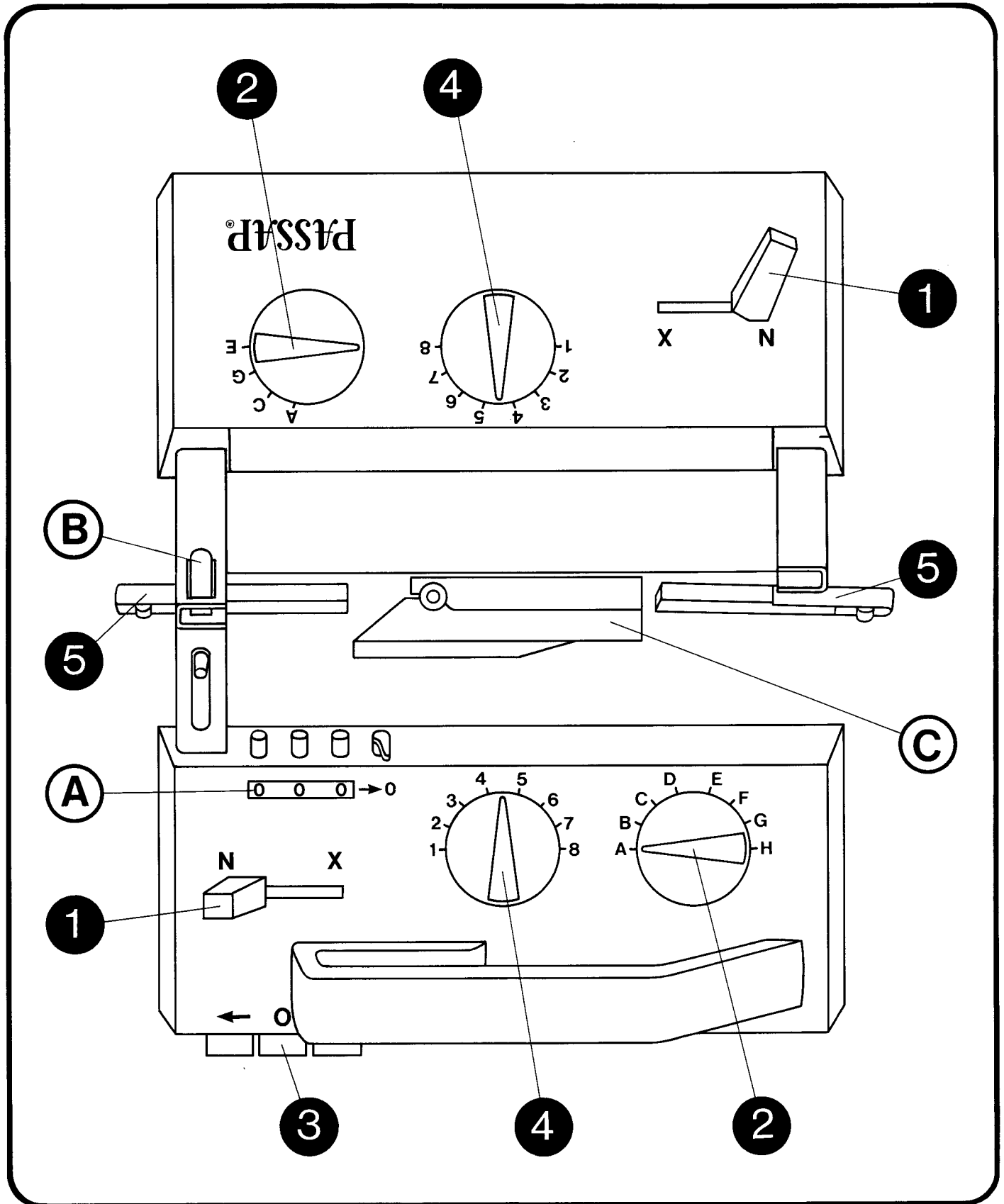

Parties les plus importantes du chariot:

## 1 Levier N-X

**Position N:** La machine tricote des mailles endroits (Jersey).

Dans cette position le disque sélecteur n'a aucune action, sa position n'a donc pas d'importance.

**Position X:** Pour tricoter avec le disque sélecteur.

Abréviations:

**Chariot**  $\frac{N}{N}$  = chariot arrière, levier N-X sur N  
 $\frac{N}{N}$  = chariot avant, levier N-X sur N

## 2 Disque sélecteur

Il sert à tricoter différents points et fonctionne uniquement, quand le levier N-X est en position X.

Pour tourner le disque sélecteur, mettre le levier N-X en position N.

Abréviations:

**Chariot**  $\frac{CX}{N}$  = chariot arrière, disque sélecteur C, levier N-X sur X  
 $\frac{N}{N}$  = chariot avant, levier N-X sur N

## 3 Touches à flèches

Selon l'indication, pousser la touche gauche ou droite ou les deux ensemble.

Pour les déclencher, pousser la touche O.

Abréviations:

**Chariot**  $\frac{N}{BX \leftarrow}$  = chariot arrière, levier N-X sur N  
 $\frac{N}{BX \leftarrow}$  = chariot avant, disque sélecteur B, levier N-X sur X touche à flèche gauche

## 4 Grandeur de maille

Le réglage de la grandeur de maille dépend du fil et du dessin.

Le tableau suivant donne quelques indications approximatives valables pour une laine courante.

Fournitures	Métrage par 100 g	Aiguilles mains	Grandeur de maille		
			Jersey	Côtes bonneterie	Côtes 1:1
Laine sport	310-320 m	3-4	5 <sup>3</sup> / <sub>4</sub> -6 <sup>1</sup> / <sub>4</sub>	4 <sup>1</sup> / <sub>2</sub> -4 <sup>3</sup> / <sub>4</sub>	3 <sup>1</sup> / <sub>2</sub> -4
Laine moyenne	430-440 m	2 <sup>1</sup> / <sub>2</sub> -3	4 <sup>3</sup> / <sub>4</sub> -5 <sup>1</sup> / <sub>4</sub>	3 <sup>1</sup> / <sub>4</sub> -3 <sup>1</sup> / <sub>2</sub>	2 <sup>1</sup> / <sub>2</sub> -3
Fils industriels	800 m		3 <sup>3</sup> / <sub>4</sub> -4 <sup>1</sup> / <sub>4</sub>	1 <sup>3</sup> / <sub>4</sub> -2	

## 5 Abaisseurs

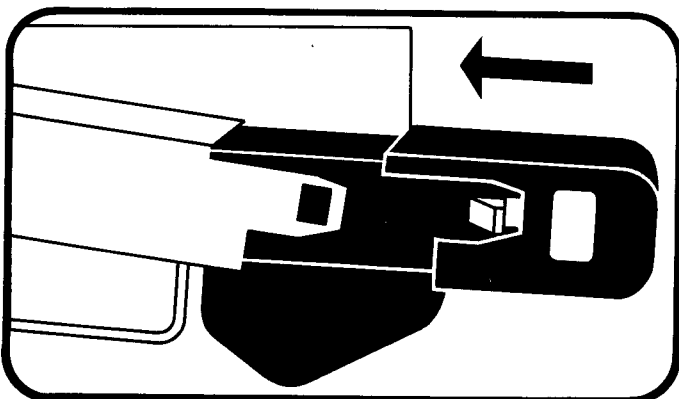

Pour tricoter il est absolument nécessaire que deux abaisseurs semblables soient placés dans leur support respectif.

Insérer les abaisseurs dans leur support en les poussant en direction du chariot jusqu'à ce qu'ils s'enclenchent.

Pour les sortir appuyer sur la petite touche et les tirer.

**Abaisseurs orange pour tricot en double fonture.**

**Abaisseurs noirs pour tricot en simple fonture ou tubulaire.** Pour points spéciaux, se référer aux indications.



# Le chariot

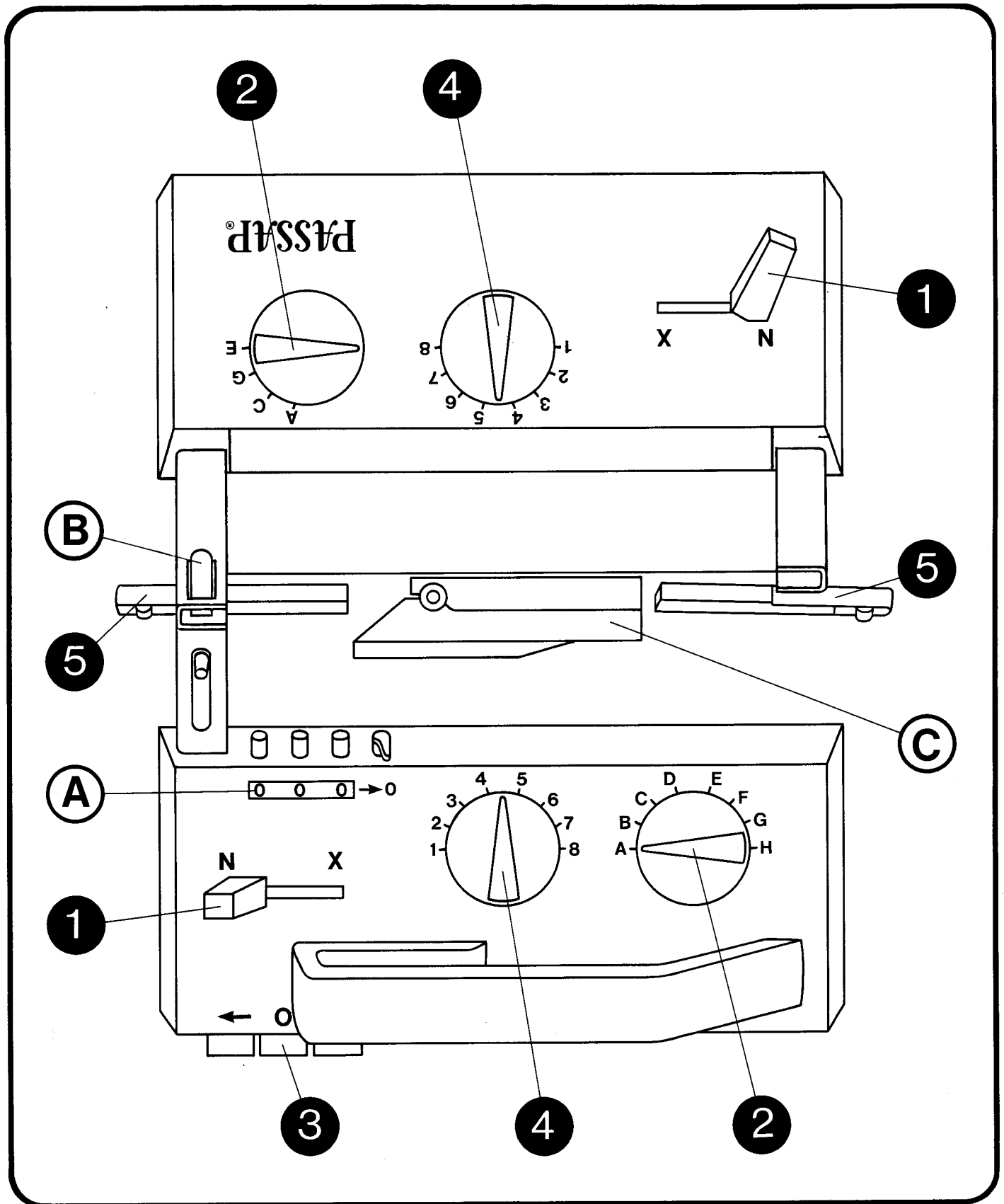

## A Compte-rangs

Chaque chiffre peut être réglé individuellement au moyen du bouton correspondant.

Tous les chiffres peuvent être ramenés à zéro en même temps en poussant vers la droite la manette située à côté des trois boutons.

**N'oubliez jamais de remettre le compte-rangs à zéro avant de commencer à tricoter.**

## B Accouplement des chariots

Pousser le verrou vers le bas pour séparer les deux chariots.

Pousser le verrou vers le haut pour accoupler les deux chariots.

## C Pince pour bec-fil

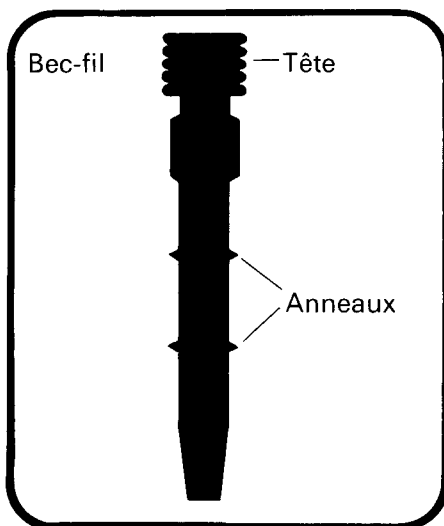

Le bec-fil est mis automatiquement en place dans la pince par le changeur de couleurs.

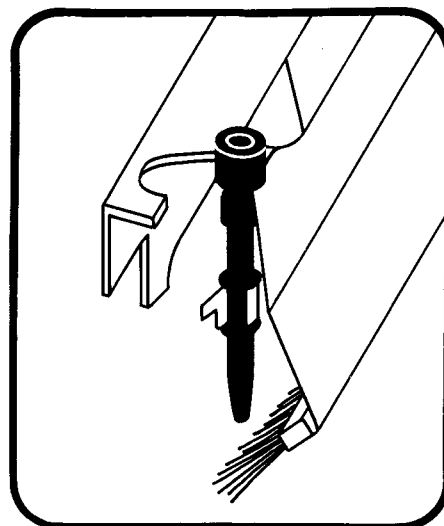

Si l'on est obligé d'insérer le bec-fil à la main, ouvrir la pince et introduire le bec-fil de façon à ce que la pince le tienne entre les deux anneaux.

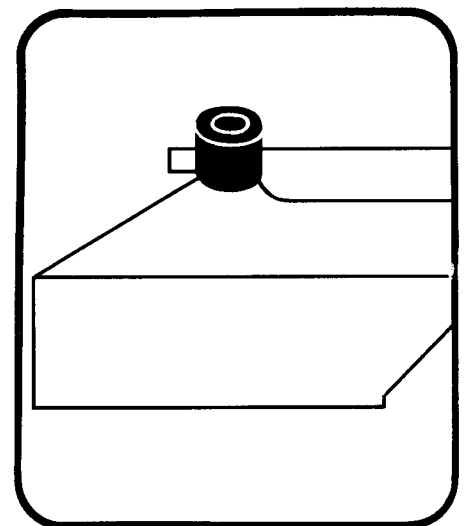

**Important: Une fois la pince fermée seule la tête du bec-fil doit dépasser.**

# Les aiguilles, les poussoirs

## La position des aiguilles

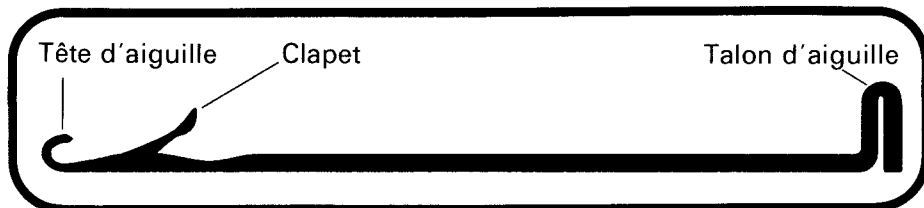

Les aiguilles ont deux positions

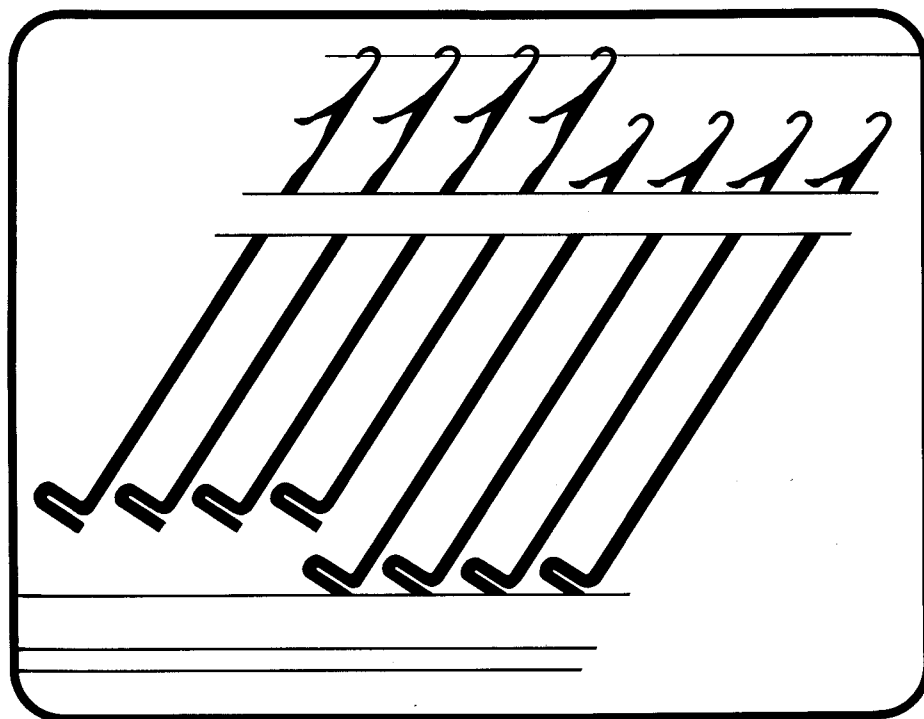

### Position travail:

Les talons des aiguilles sont à environ 1,5 cm du rail d'aiguille. Les têtes d'aiguilles doivent être au même niveau que le haut des fontures.

### Position hors travail:

Les talons d'aiguilles touchent le rail.

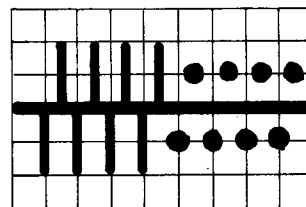

### Présentation schématique:

Trait vertical au dessus de la ligne horizontale = aiguilles en travail sur fonture arrière.

Trait vertical en dessous du trait horizontal = aiguilles en travail sur fonture avant.

• = aiguilles hors travail.

## Règle des aiguilles:

En tricotant sur les deux fontures, il faut absolument suivre cette règle.

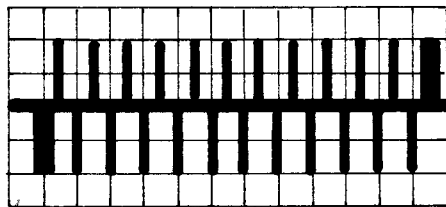

**Dernière aiguille à droite = sur fonture arrière**

**Dernière aiguille à gauche = sur fonture avant**

# Les aiguilles, les poussoirs

## Position des poussoirs

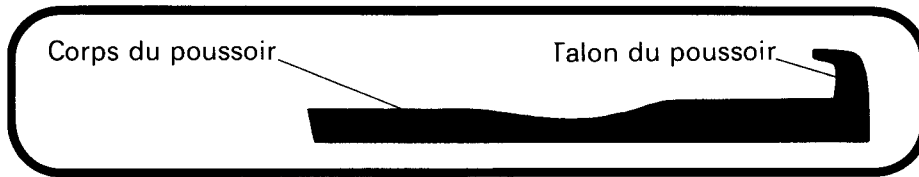

Les poussoirs ont trois positions

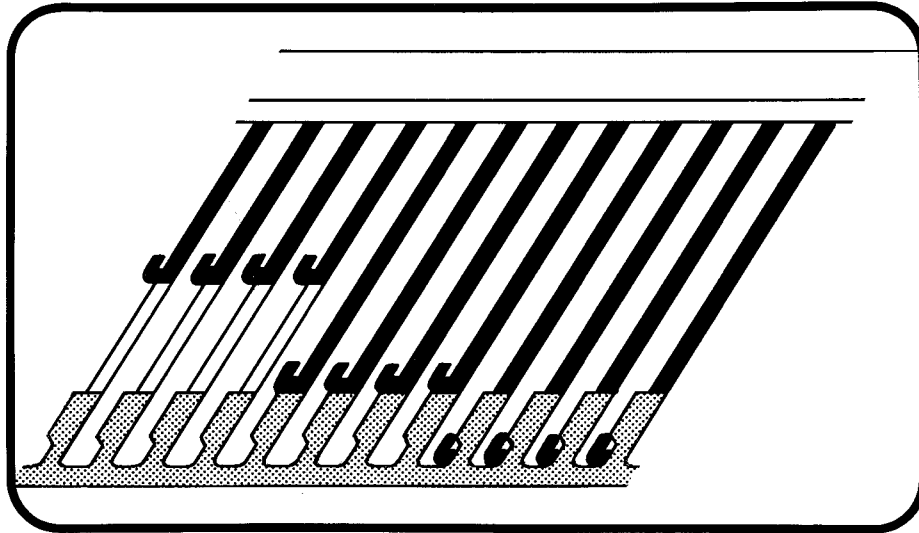

### Position travail:

Les talons des poussoirs sont à environ 1,5 cm du rail bloqueur.

### Position attente:

Les talons des poussoirs touchent le rail bloqueur.

### Position hors travail = Dans le rail bloqueur:

Les talons des poussoirs sont dans le rail bloqueur.

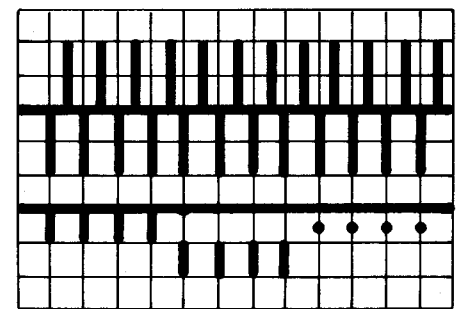

### Présentation schématique:

Pour la présentation schématique la position des poussoirs est indiquée derrière un trait fin et horizontal.

Un court trait vertical touchant cette ligne horizontale = poussoirs en position travail.  
Court trait vertical éloigné d'un carré de cette ligne horizontale = poussoirs en position attente.

• = poussoirs hors travail = dans le rail bloqueur.

## Sortir les poussoirs du rail bloqueur ou les rentrer

Le rail bloqueur a un bouton à son extrémité gauche. Le pousser vers la droite et le maintenir.

Maintenant les poussoirs peuvent être sortis du rail bloqueur ou rentrés. En lâchant le rail bloqueur il se ferme automatiquement.

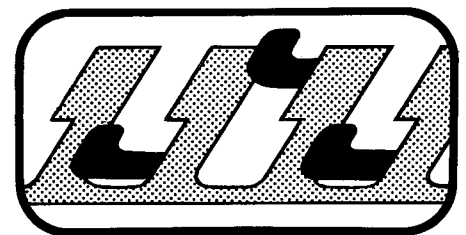

**Important:** Si un poussoir est coincé dans la partie supérieure du rail bloqueur, il l'empêche de se fermer correctement et ceci peut occasionner des fautes au tricot.

# Enfilage de la laine

## Paraffiner et bobiner la laine

Il est extrêmement important de paraffiner et bobiner correctement la laine.

Pour faire la pelote avec une bobineuse laissez glisser la laine sur le pain de paraffine qui fait partie des accessoires.

Faites attention de ne pas serrer trop fort la laine pour obtenir une pelote souple.

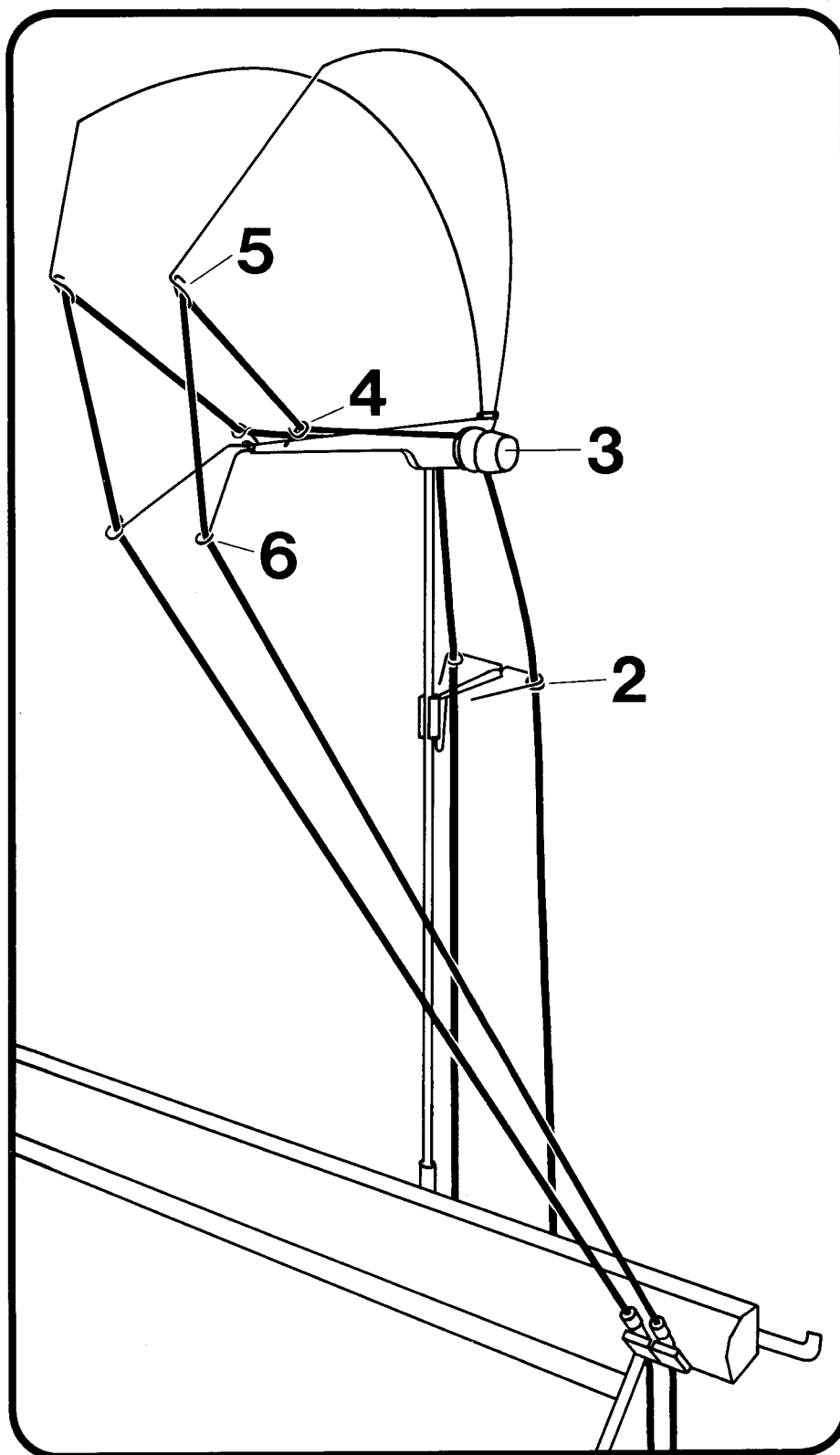
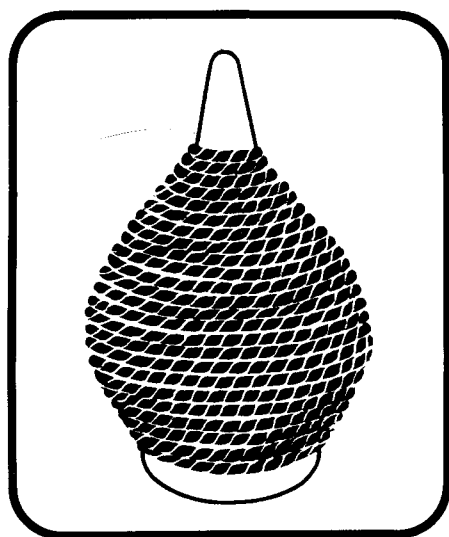

# Enfilage de la laine

## Enfiler la laine dans le guide-fil

- Passez le fil dans l'œillet 2.
- Passez-le ensuite entre les deux disques de freinage 3 en écartant le disque extérieur.

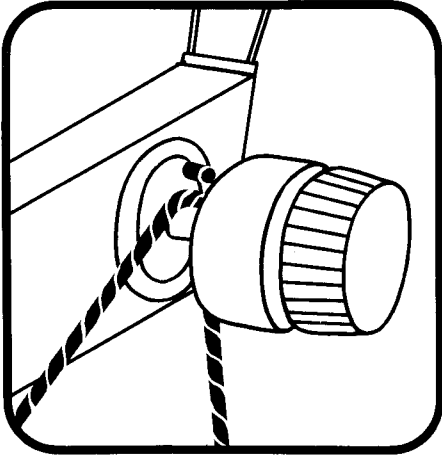

Veillez à ce que le fil passe en dessous du petit ergot.

- Passez le fil dans l'œillet 4
- Dans l'œillet 5
- Dans l'œillet 6

**Les disques de freinage** sont numérotés de 1 à 7. Ils sont réglés à  $3\frac{1}{2}$ , ce qui convient à la majorité des fils. Ils faut adopter un réglage différent uniquement pour des fils très gros ou très fins.

### Règle générale:

**Si des boucles se forment à la lisière du tricot, régler le disque de freinage sur un numéro plus élevé.**

**Si les mailles de lisière sont trop serrées ou ne sont même pas tricotées, régler le disque de freinage sur un numéro plus petit.**

## Enfiler la laine dans les bec-fils

**Important:** La laine du guide-fil droit dans le bec-fil droit et la laine du guide-fil gauche dans le bec-fil gauche.

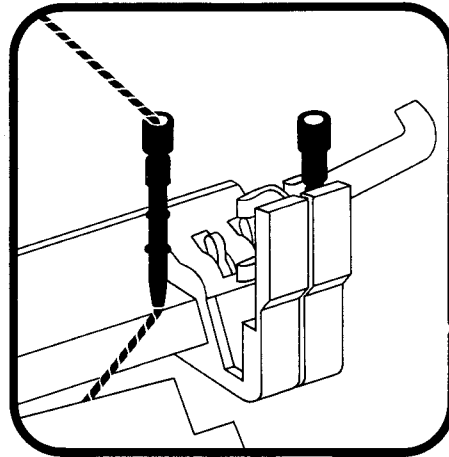

- Tirer deux fois le crochet du changeur de couleurs vers la droite.  
Les deux bec-fils sont en haut.
- Sortir le bec-fil gauche de son support en le poussant vers la gauche.
- Enfiler la laine en tenant bien le bout.
- Remettre le bec-fil dans le support.

**Attention:** les deux anneaux du bec-fil doivent se trouver entre les 2 pinces du support.

- Faire passer le bout de laine entre les deux fontures et le fixer au pince-laine, qui se trouve à droite de la fonture avant.
- Pousser le support du bec-fil gauche vers le bas.

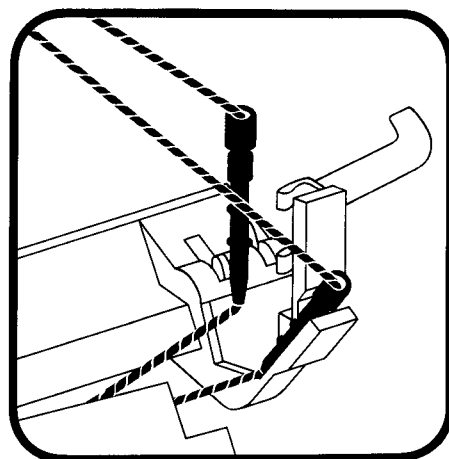

A présent on peut enfiler la laine dans le bec-fil droit de la même façon.

# Enfilage de la laine

## Prendre le bec-fil dans la pince du chariot

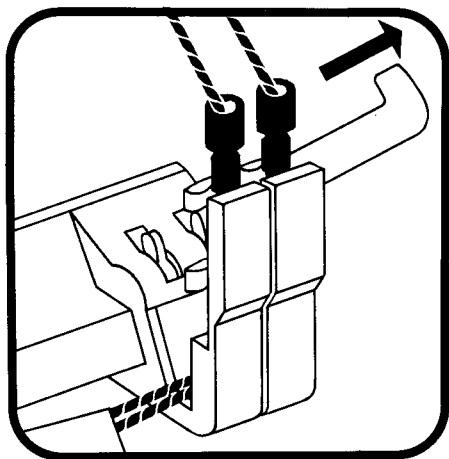

— Tirez deux fois le crochet du changeur de couleurs vers la droite.  
Les deux bec-fils sont en haut.

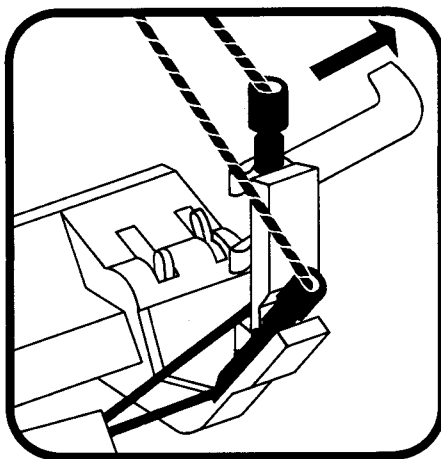

— Poussez le bec-fil avec lequel vous voulez d'abord tricoter vers le bas.  
— Tirez une fois le crochet du changeur de couleurs vers la droite.

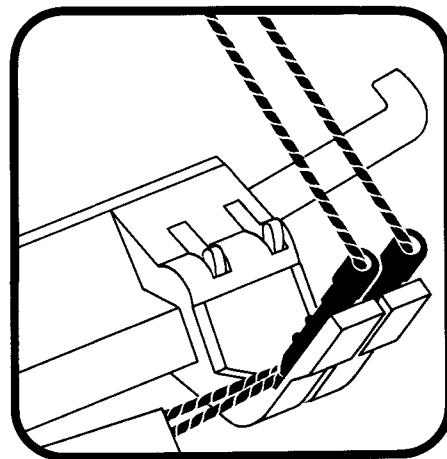

— Poussez le deuxième bec-fil vers le bas.

Vous pouvez maintenant conduire le chariot vers la droite jusqu'à ce que le crochet du changeur de couleurs soit actionné, le bec-fil désiré est ainsi mis automatiquement dans la pince du chariot.

## Changement de couleur automatique

Conduisez le chariot à droite jusqu'à ce que le crochet soit actionné. Si vous ne voulez pas changer de couleur n'amenez pas le chariot en bout de course.

Ne jamais bouger le chariot quand un bec-fil vide se trouve dans la pince du chariot.

**Important: Ne jamais conduire le chariot en bout de course à droite, quand un support avec bec-fil ou deux supports sont en haut. Dans ce cas mettre les deux bec-fils à la main dans leurs supports et recommencer.**

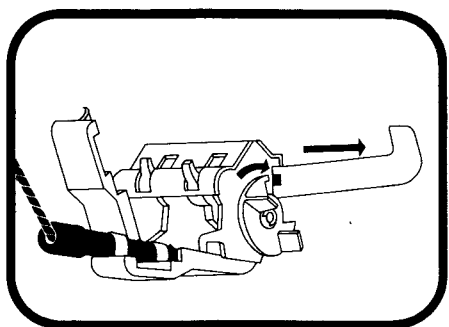

## Mettre le changeur deux couleurs hors travail

- Prenez le bec-fil avec lequel vous voulez tricoter dans la pince du chariot.
- Tirez une fois le crochet du changeur de couleur vers la droite.
- Poussez les deux supports de bec-fil vers le bas.
- Tirez le crochet vers la droite et tournez le disque d'arrêt vers l'arrière.

## Chariot vide pour faire tomber les mailles

Pour faire tomber votre ouvrage sans arrêter les mailles conduisez le chariot à droite en bout de course, abaisser le support avec le bec-fil et passer le chariot à vide.

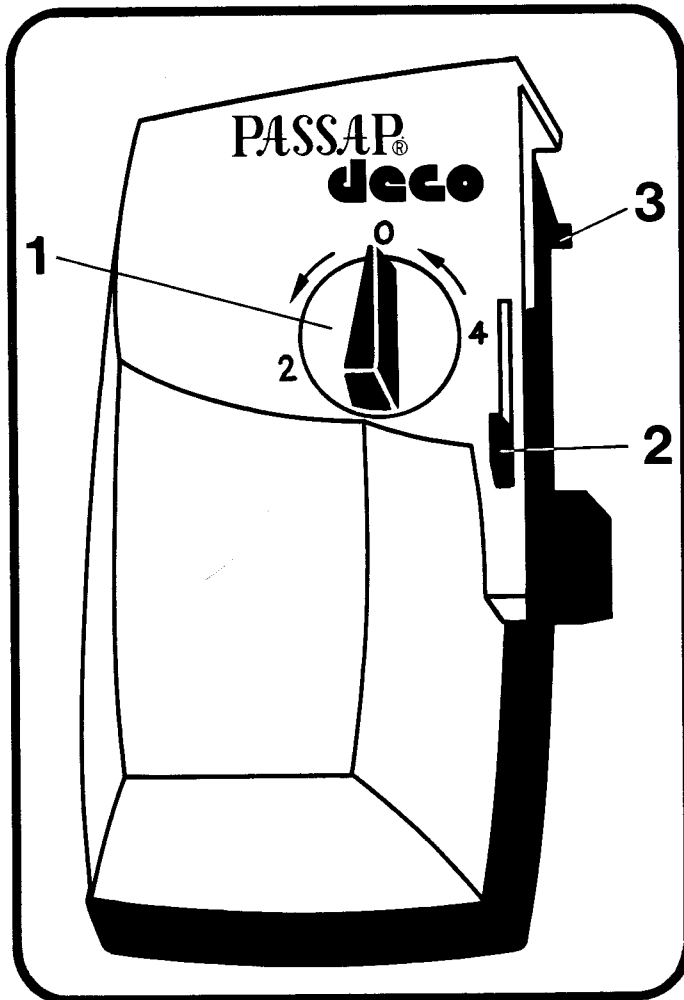

## 1 Le disque sélecteur

Il ne peut être tourné qu'à gauche, c.-à-d. dans le sens contraire des aiguilles d'une montre.

0 = hors travail

2 = la carte perforée tourne tous les deux rangs.

4 = la carte perforée tourne tous les quatre rangs.

## 2 Le bouton d'accouplement

Il sert à fixer le sélecteur au chariot.

## 3 Le rail supérieur du sélecteur

Le profil du haut à l'arrière du sélecteur.

# Mise en place du sélecteur

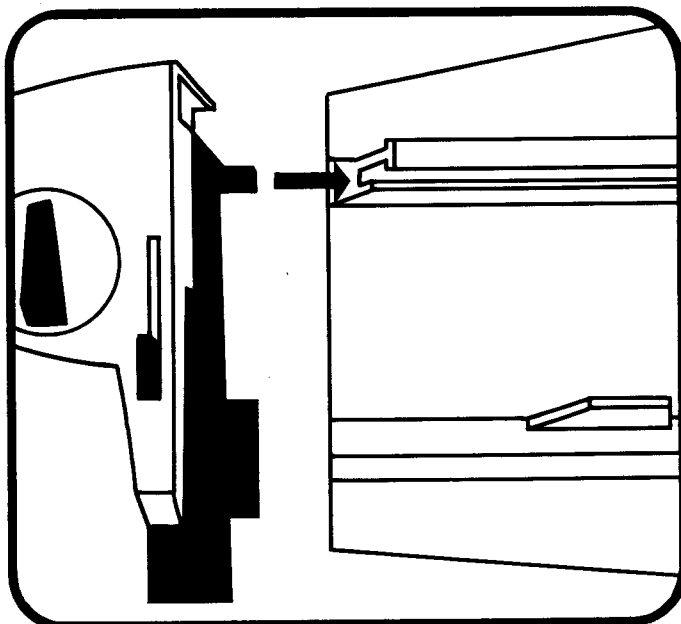

– Disque du sélecteur sur 0.

– Introduire le rail du sélecteur dans le rail supérieur du prolongement de la fonture.

– Pousser le sélecteur vers la droite en le faisant glisser par-dessus l'arrêt du prolongement de la fonture, le pousser ensuite légèrement contre la fonture pour l'introduire dans le rail inférieur de celle-ci.

– Pour fixer le sélecteur au chariot, pousser le bouton d'accouplement vers le haut, tout en approchant en même temps le sélecteur du chariot. Pousser le bouton vers le bas, il s'enclenche et le sélecteur est fixé au chariot.



# Le porte carte

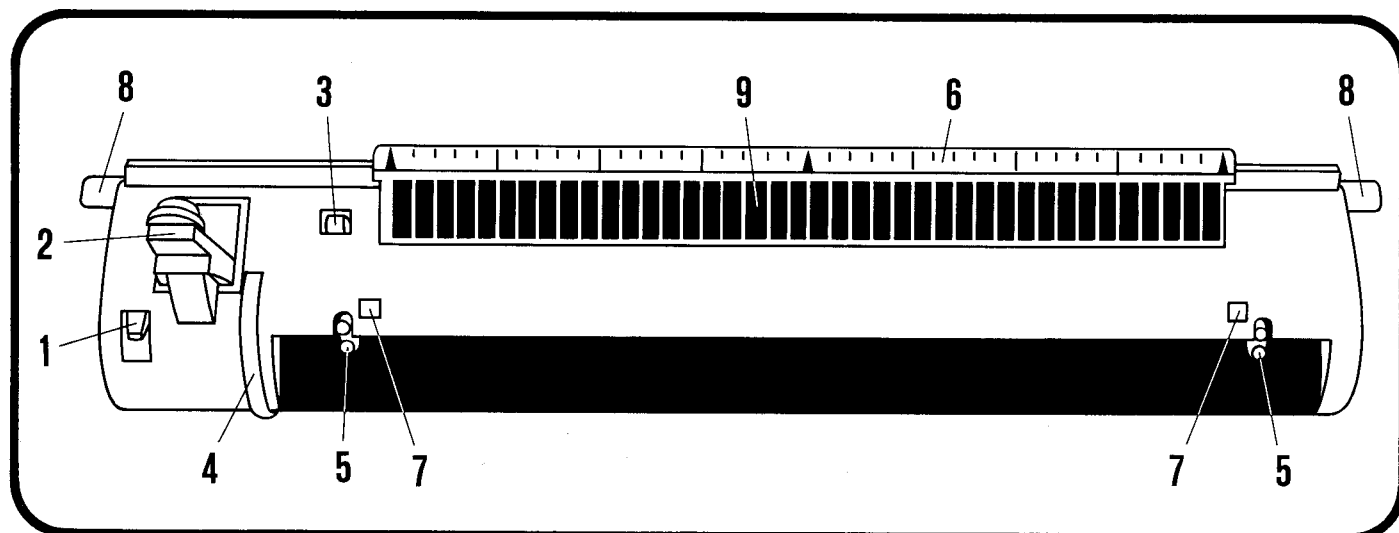

## 1 La manette de déblocage

Avec la manette de déblocage on débloque la carte perforée pour la tourner manuellement.

## 2 Levier de transport automatique

Ce levier fait tourner la carte automatiquement.

## 3 Le bouton de blocage

Avec ce bouton on peut mettre les touches du sélecteurs en position B (repos).

## 4 La roue de transport

Avec cette roue la carte perforée peut être tournée manuellement quand elle est débloquée.

## 5 Les roues dentées

Les dents des roues doivent s'enclencher dans les trous de transport de la carte perforée.

## 6 Echelle graduée

Le milieu est indiqué par une flèche qui correspond au milieu du dessin. Normalement la flèche doit être placée face à un repère de la crémaillère.

## 7 Voyant du porte carte

Ici sont visibles le numéro des rangs et autres indications.

## 8 Système de verrouillage

Pour la fixation du porte carte.

## 9 Les touches sélecteurs

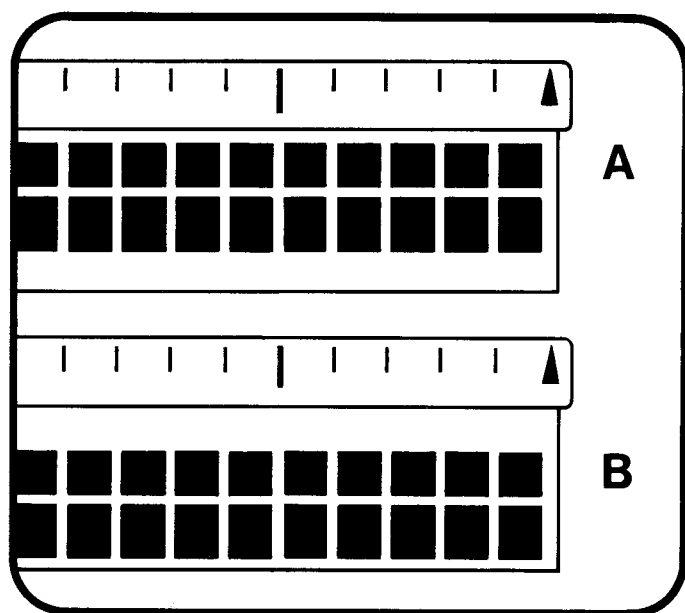

Quand le porte carte est vide les touches ont deux positions.

**Position A:** toutes les touches sont alignées contre l'échelle graduée. Dans cette position on peut introduire la carte perforée.

**Position B (repos):** les touches sélecteurs sont alignées contre le bord avant de la fente.

Quand on ne travaille pas avec PASSAP DECO les touches doivent être dans cette position.

En tricotant avec la carte perforée les touches sélecteurs sont soit en position A ou B.

(Position A = pas de perforation de la carte)

(Position B = perforation de la carte)

## Mise en place du porte carte

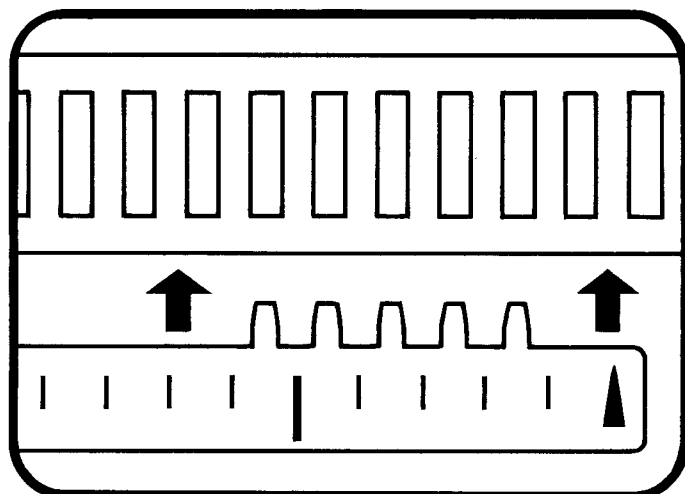

– Introduire les dents qui se trouvent à gauche et à droite derrière l'échelle graduée, depuis le haut dans les fentes de la crémaillère, de telle façon que la flèche centrale soit disposée face au repère de la crémaillère.

– Pousser le bas du porte carte en arrière jusqu'à ce qu'il s'enclenche.

Pour enlever le porte carte pousser les boutons de verrouillage vers le haut.

## Tricotage sans cartes perforées

Même si le porte carte et le sélecteur sont fixés à la machine, on peut tricoter sans cartes perforées de la façon suivante:

– **Disque du sélecteur 0.**

– **Les touches du porte carte en position B.** Si elles ne sont pas en position B, appuyer sur le bouton de blocage.

# Points de base

## Jersey, une fonture

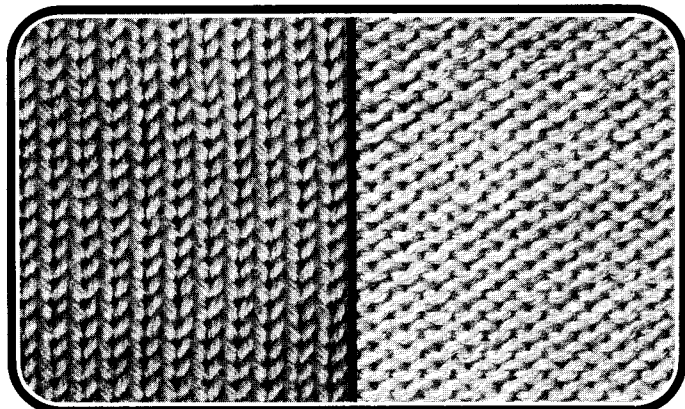

Côté endroit

Côté envers

### Abaisseurs noirs



Ce tricot se travaille avec toutes les aiguilles sur une fonture.

Le jersey a un côté endroit et un côté envers.

## Côte bonneterie, double fonture

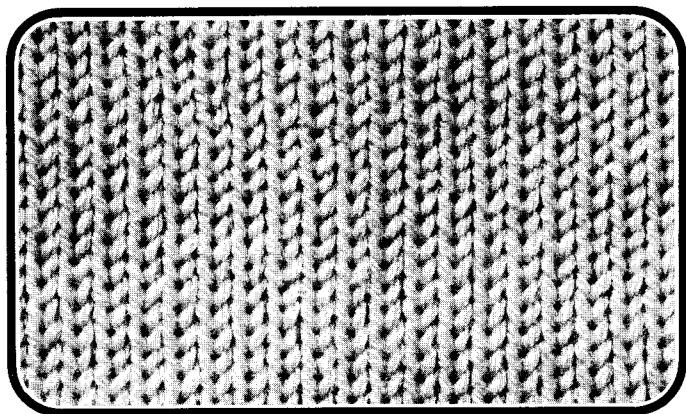

### Abaisseurs orange, manivelle en bas



La côte bonneterie se tricote avec toutes les aiguilles sur les deux fontures.

Elle a le même aspect des deux cotés; elle n'est pas conseillée comme bord pour les tricots en jersey.

## Côte 1:1, double fonture

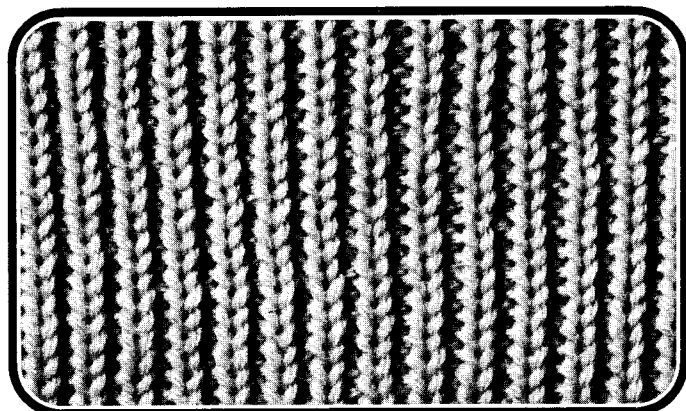

### Abaisseurs orange, manivelle en haut

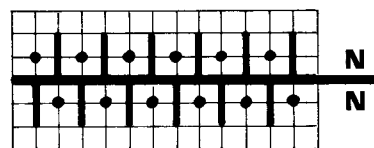

La côte 1:1 se tricote avec chaque 2e aiguille sur les deux fontures.

Elle a le même aspect des deux côtés, elle est plus élastique que la côte bonneterie et pour cette raison plus indiquée comme bord de pullover.

## Côte 2:2, double fonture

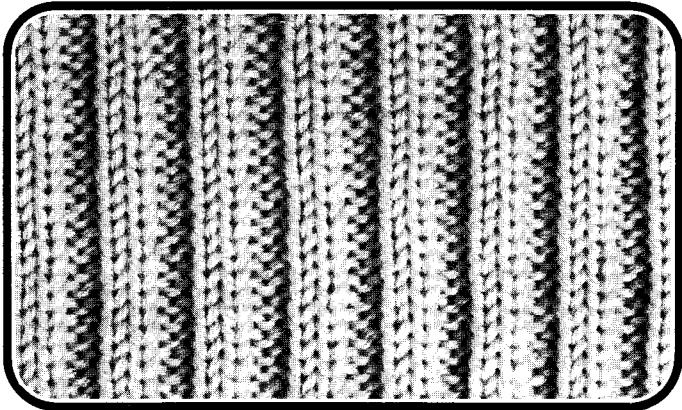

### Abaisseurs orange, manivelle en bas

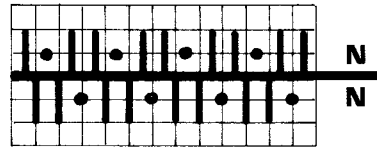

Pour la côte 2:2, chaque 3e aiguille sur fonture avant et arrière reste hors travail.

Elle a le même aspect des deux côtés. Elle est spécialement élastique et convient donc parfaitement pour des bords.

## Côte anglaise, double fonture

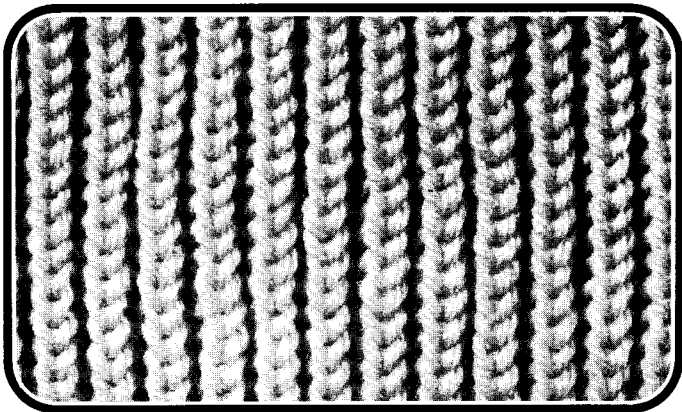

### Abaisseurs orange, manivelle en bas

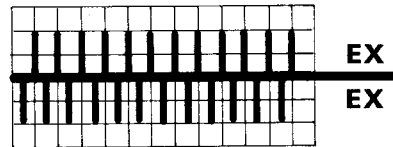

La côte anglaise se tricote avec toutes les aiguilles sur les deux fontures.

Elle a le même aspect des deux côtés.

## Côte perlée, double fonture

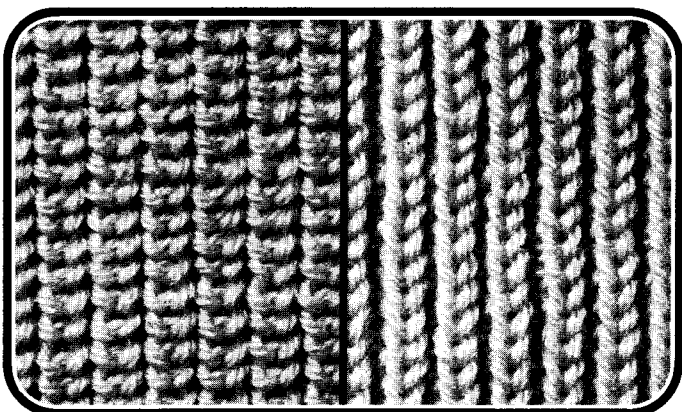

### Abaisseurs orange, manivelle en bas



Du côté où le chariot est réglé sur N, apparaît un dessin perlé et de l'autre côté, un aspect de côte anglaise.

# Points de base

## Tubulaire

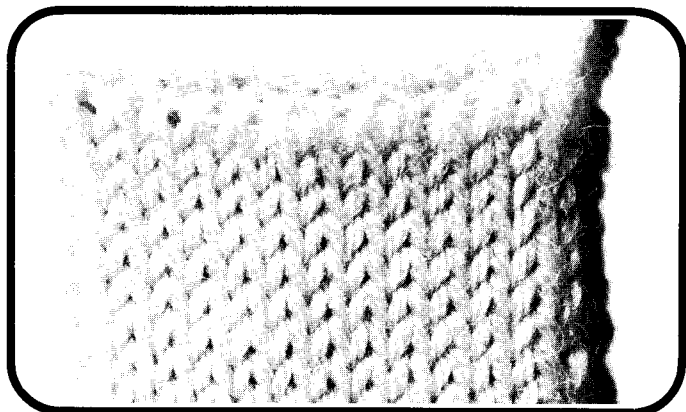

### Abaisseurs noirs, manivelle en haut

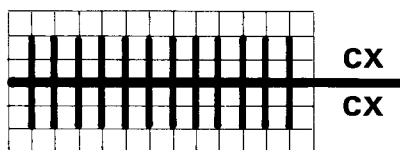

Tricote de droite à gauche sur fonture avant et de gauche à droite sur fonture arrière.

## Semi-tubulaire, ouvert à droite

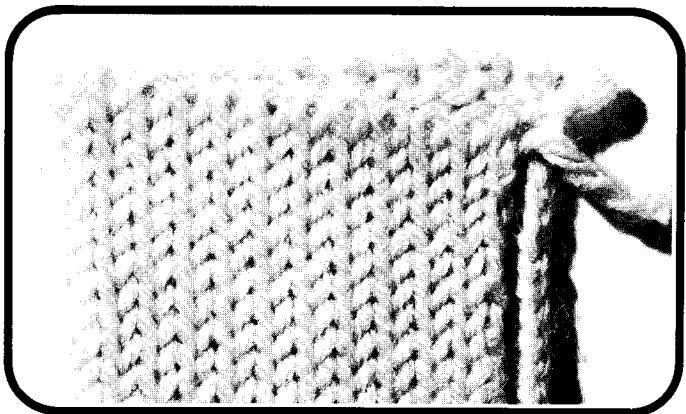

### Abaisseurs noirs, manivelle en haut

Disposition des aiguilles et des poussoirs suivant schéma:

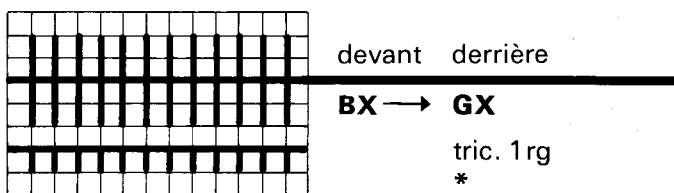

tric. 1 rg

\*

**N**

tric. 2 rgs

**GX**

tric. 2 rgs

répéter à partir de \*

Le semi tubulaire est un tricot ouvert à droite ce qui donne la possibilité d'obtenir une pièce en Jersey d'une largeur ayant le double de la largeur de la machine. Ceci peut être très utile pour des robes et des jupes.

## Maille longue, double fonture

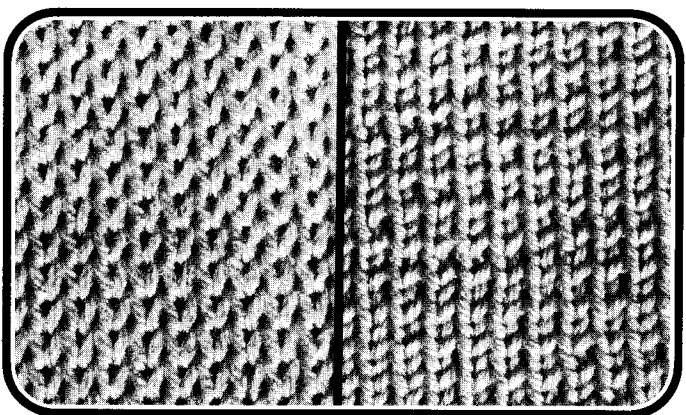

### Abaisseurs orange, manivelle en bas

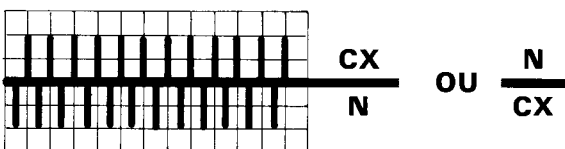

La maille longue se tricote avec toutes les aiguilles. Du côté où le chariot est réglé sur CX la maille est plus longue.

Ce point est spécialement indiqué pour des vêtements qui doivent très bien garder leur forme.

# Transfert de mailles

## Transfert d'une maille sur l'aiguille voisine

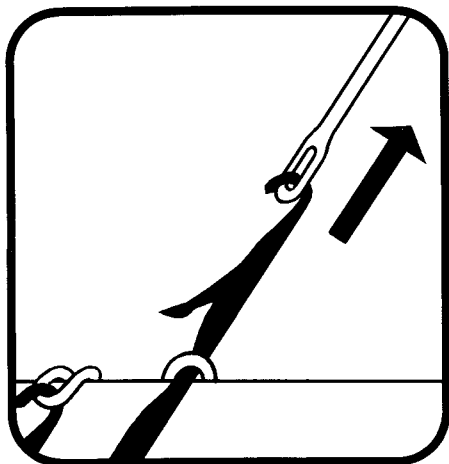

Insérer l'œillet du crochet orange dans la tête d'aiguille où se trouve la maille à transférer. Tirer l'aiguille vers le haut jusqu'à ce que la maille soit derrière le clapet ouvert.

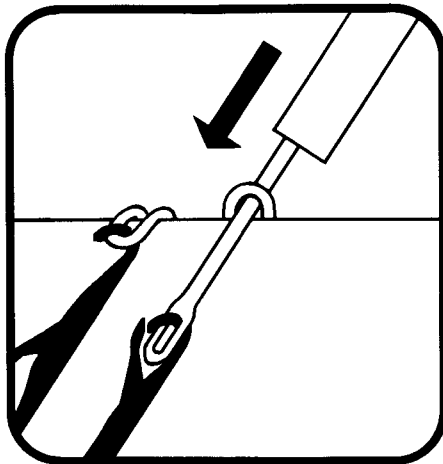

Pousser l'aiguille vers le bas jusqu'à ce que la maille passe par dessus le clapet fermé sur le crochet orange.

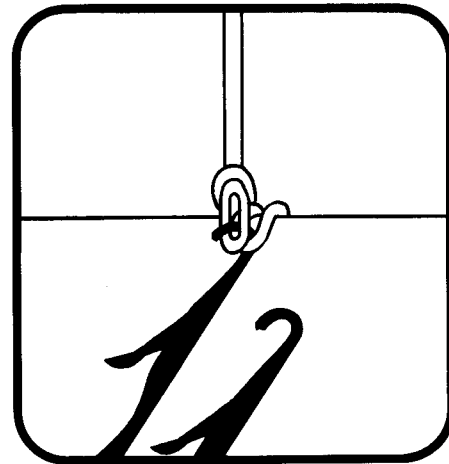

Décrocher l'aiguille orange et insérer son œillet dans la tête d'aiguille voisine.

Basculer le crochet orange en avant pour faire glisser la maille dans la nouvelle tête d'aiguille. Aiguille vide hors travail.

---

## Transfert des mailles pour passage de côte en jersey

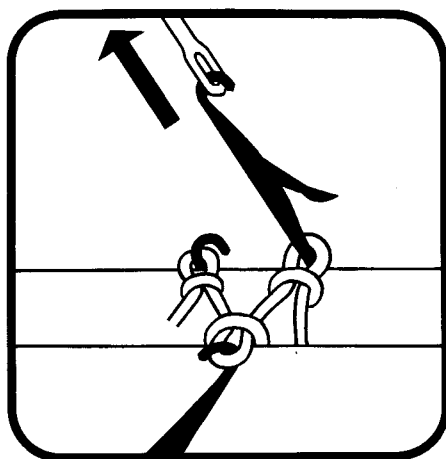

Insérer un œillet de l'aiguille à deux chas dans la tête d'aiguille où se trouve la maille à transférer. Tirer l'aiguille vers le haut jusqu'à ce que la maille soit derrière le clapet ouvert.

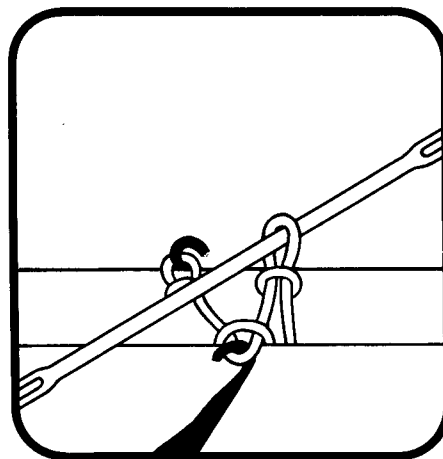

Pousser l'aiguille vers le bas jusqu'à ce que la maille passe par dessus le clapet fermé sur l'aiguille à 2 chas. Dégager l'aiguille à deux chas et faire glisser la maille à l'autre extrémité.

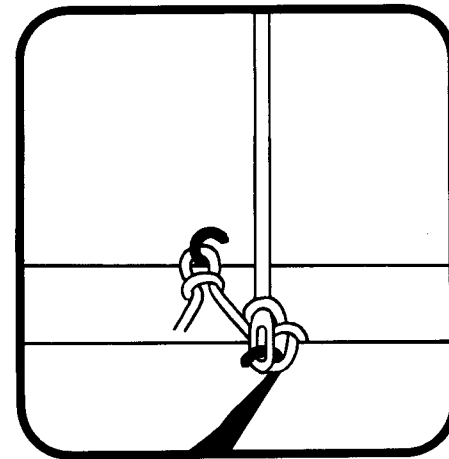

Introduire l'œillet dans la tête d'aiguille en vis-à-vis. Basculer l'aiguille en avant pour faire glisser la maille dans la tête d'aiguille. Aiguille vide sur fonture arrière hors travail.

# Transfert de mailles

## Transfert de mailles avec peigne-reporteur

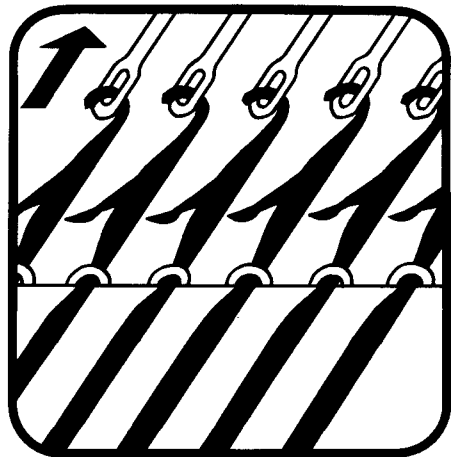

Enlever le rail de protection du peigne-reporteur. Insérer les œillets dans le nombre désiré de têtes d'aiguilles en veillant à ce que chaque œillet soit bien inséré dans sa tête d'aiguille. Tirer les aiguilles vers le haut jusqu'à ce que les mailles soient derrière les clapets ouverts.

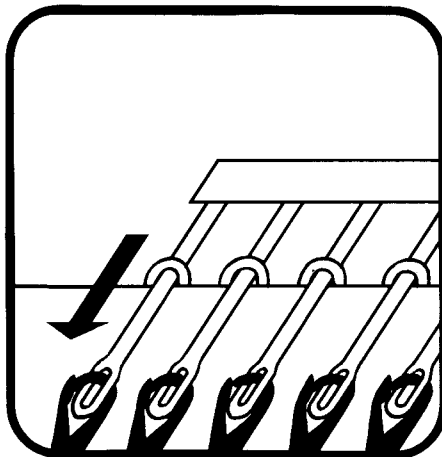

Pousser les aiguilles vers le bas jusqu'à ce que les mailles passent par-dessus les clapets fermés sur le peigne-reporteur. Dégager le peigne-reporteur, remettre le rail de protection si on ne veut pas transférer tout de suite les mailles.

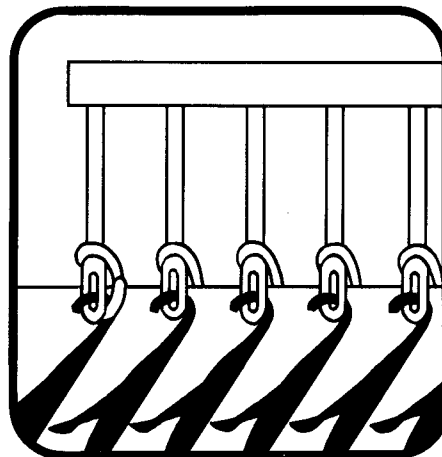

En insérant les œillets dans les nouvelles têtes d'aiguilles, veiller à ce que celles-ci soient bien prises. Basculer le peigne en avant en tirant un peu le tricot vers le bas. Aiguilles vides hors travail.

## Double fonture

### Montage chevalé avec toutes les aiguilles

Celui-ci donne un montage souple.

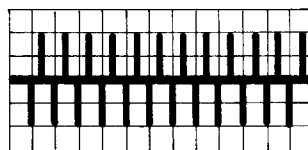
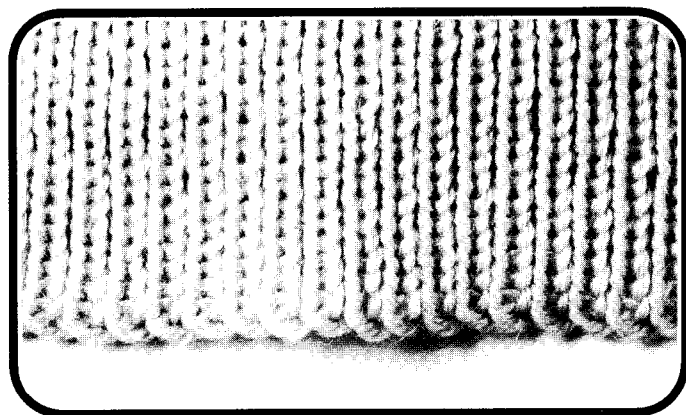

– **Toutes les aiguilles derrière et devant en travail.**

Observer la règle des aiguilles

- Manivelle en bas
- Abaisseurs orange

– Chariot  $\frac{N}{N}$

- Même GM que le tricot
  - Manivelle de chevalement 1 tour à gauche
  - Tricoter 1 rang
  - Manivelle de chevalement 1 tour à droite
  - Tricoter 1 rang
- continuer à tricoter.

### Montage tubulaire avec toutes les aiguilles

Celui-ci donne un très beau montage. Idéal pour les bords.

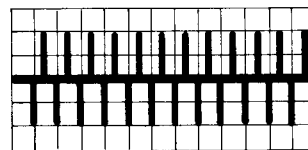
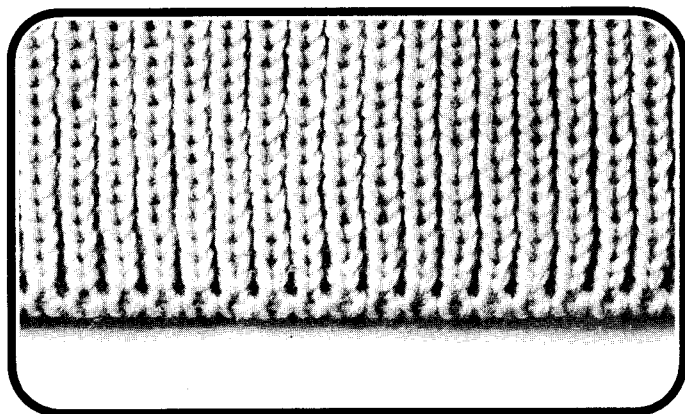

– **Toutes les aiguilles derrière et devant en travail.**

Observer règle des aiguilles.

- Manivelle en bas
- Abaisseurs orange

– Chariot  $\frac{N}{N}$

- GM  $1\frac{1}{2}$
- Tricoter 1 rang

– Chariot  $\frac{CX}{CX}$

- Mettre GM sur environ  $\frac{3}{4}$  de la GM employée pour le tricot.
- Tricoter 2 rangs

– Chariot  $\frac{N}{N}$

- GM du tricot
  - Tricoter 1 rang
- continuer à tricoter.



## Montage tubulaire en côte 1:1

Pour côte 1:1 le montage tubulaire est recommandé.

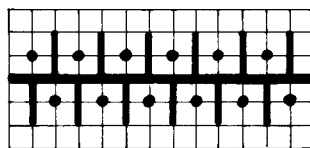
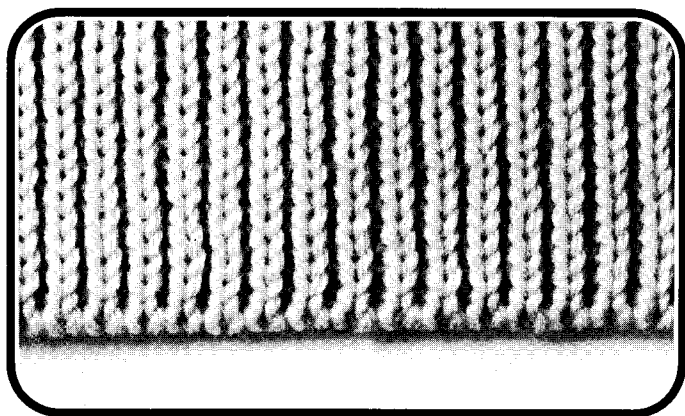

– Disposer les aiguilles selon schéma.

Observer règle des aiguilles.

- Manivelle en haut
- Abaisseurs orange

– Chariot  $\frac{N}{N}$

- GM  $1\frac{1}{2}$
- Tricoter 1 rang

– Chariot  $\frac{CX}{CX}$

- Mettre GM sur environ  $\frac{3}{4}$  de la GM employée pour le tricot.

- Tricoter 2 rangs

– Chariot  $\frac{N}{N}$

- GM du tricot
- Tricoter 1 rang
- continuer à tricoter.

## Montage tubulaire en côte 2:2

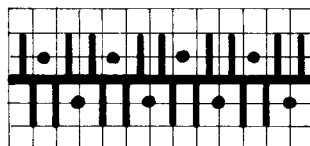
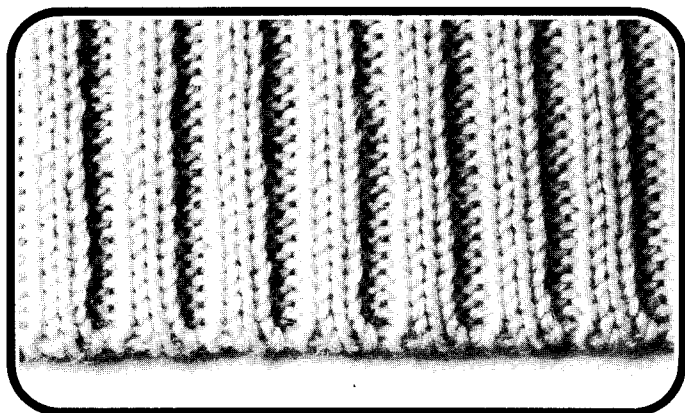

– Disposer les aiguilles suivant schéma.

Observer règle des aiguilles.

- Manivelle en bas
- Abaisseurs orange

– Chariot  $\frac{N}{N}$

- GM  $1\frac{1}{2}$

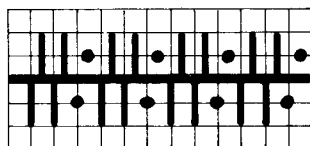

– Manivelle un tour à gauche selon schéma

- Tricoter 1 rang

– Chariot  $\frac{CX}{CX}$

- GM du tricot
- Tricoter 2 rangs
- Manivelle un tour à droite

– Chariot  $\frac{N}{N}$

- Tricoter 1 rang
- continuer à tricoter.

## Une fonture

### Jersey, montage simple

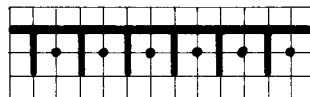
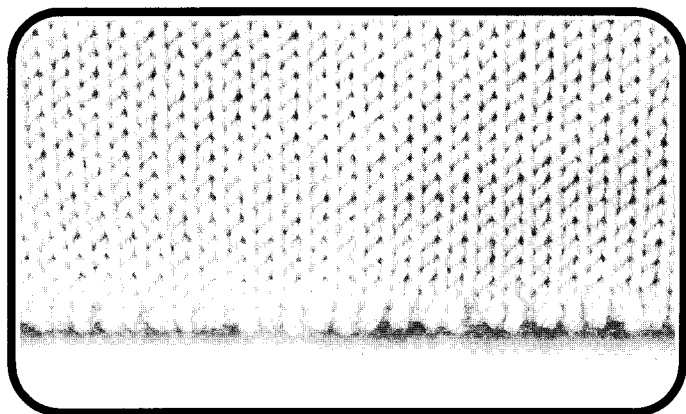

- Disposer les aiguilles selon schéma.
- Abaisseurs noirs
- Chariot  $\frac{GX}{N}$
- GM 1
- Tricoter 1 rang
- Mettre la 2e moitié des aiguilles en travail.
- GM du tricot
- Tricoter 1 rang  
continuer à tricoter.

### Montage en jersey avec poussoirs

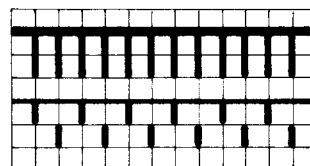
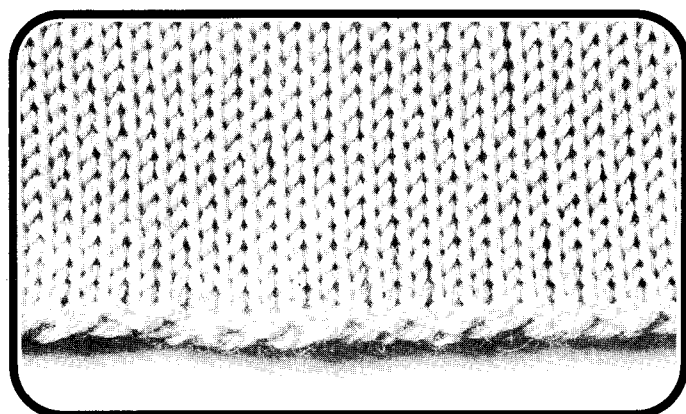

- Disposer les aiguilles et les poussoirs selon schéma.
- Abaisseurs noirs
- Chariot  $\frac{GX}{BX \leftrightarrow}$
- GM du tricot moins un numéro
- Tricoter 4 rangs
- GM du tricot
- Chariot  $\frac{GX}{N}$   
continuer à tricoter.

## Montage tubulaire fermé

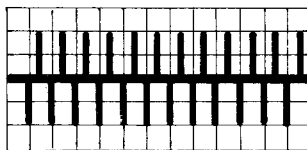
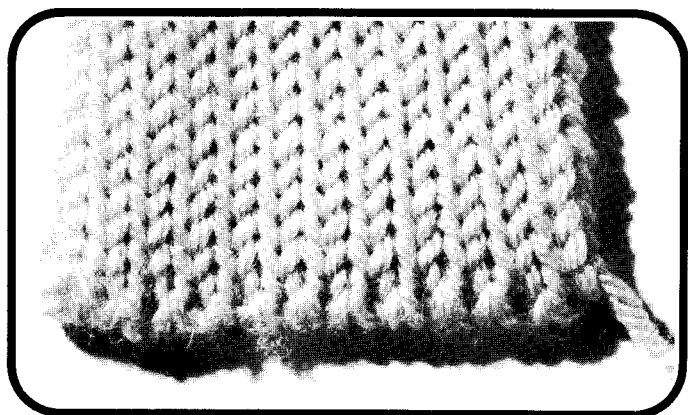

- Disposer les aiguilles selon schéma.
- Manivelle en bas
- Abaisseurs noirs
- Chariot  $\frac{N}{N}$
- GM  $1\frac{1}{2}$
- Tricoter 1 rang
- Chariot  $\frac{CX}{CX}$
- Mettre GM sur environ  $\frac{3}{4}$  de la GM employée pour le tricot.
- Tricoter 2 rangs
- GM du tricot  
continuer à tricoter en tubulaire.

## Montage tubulaire ouvert

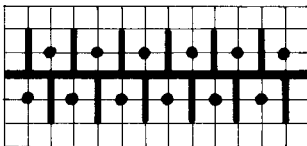
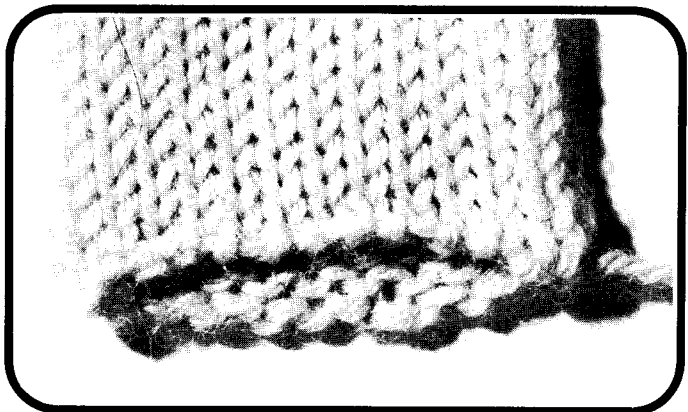

- Disposer les aiguilles selon schéma.  
Ecartement contraire à la règle des aiguilles.
- Manivelle en haut
- Abaisseurs noirs
- Chariot  $\frac{CX}{CX}$
- GM 1
- Tricoter 2 rangs
- Monter la 2e moitié des aiguilles en position travail
- GM du tricot  
continuer à tricoter.

## Double fonture

### Arrêter en transférant les mailles

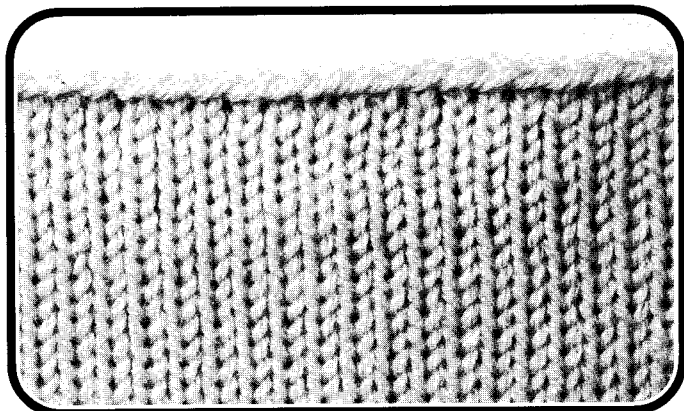

Cette méthode donne une très belle finition. On peut procéder de cette manière pour tous les tricotés double fonture.

– **Transférer toutes les mailles sur la fonture avant.**

Si on a tricoté des côtes, il peut être nécessaire de mettre sur la fonture avant des aiguilles vides en travail pour y mettre les mailles de la fonture arrière.

– **Derrière augmenter grandeur de maille d'un numéro.**

(Derrière toutes les aiguilles en travail.)

– **Tricoter 1 rang**

– **Ecarter les fontures**

Pousser le tricot vers la fonture arrière pour allonger les mailles sur les aiguilles de la fonture avant.

– **Avec le crochet jaune crocheter les mailles qui sont sur les aiguilles de la fonture avant.**

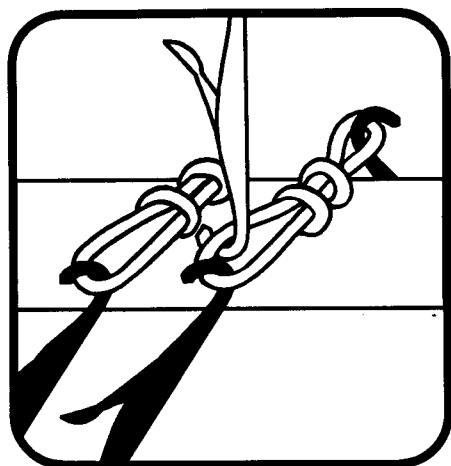

Insérer l'aiguille à clapet ouverte dans la première maille à droite.

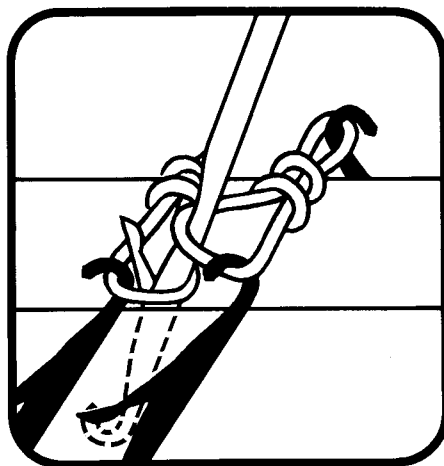

Ensuite insérer l'aiguille jaune dans la deuxième maille et la pousser vers le bas jusqu'à ce que la première maille passe derrière le clapet ouvert.

**Important:** La deuxième maille ne doit en aucun cas passer derrière le clapet.

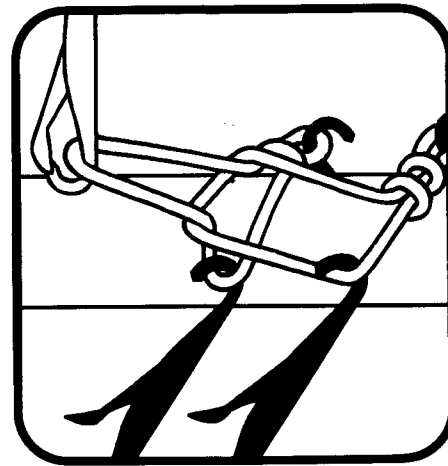

Ensuite tirer l'aiguille jaune vers le haut, jusqu'à ce que la première maille passe par dessus le clapet fermé. Continuer comme décrit ci-dessus en insérant l'aiguille jaune dans la maille suivante.

**A la fin casser le fil et le faire glisser à travers la dernière maille.**

Pour certains fils qui ne sont pas élastiques comme par exemple le coton ou la soie artificielle, ou au cas où vous voulez arrêter très souple, il peut être nécessaire d'augmenter la grandeur de maille sur fonture arrière de plus d'un numéro.

# Arrêt des mailles

## Arrêt sans transfert des mailles

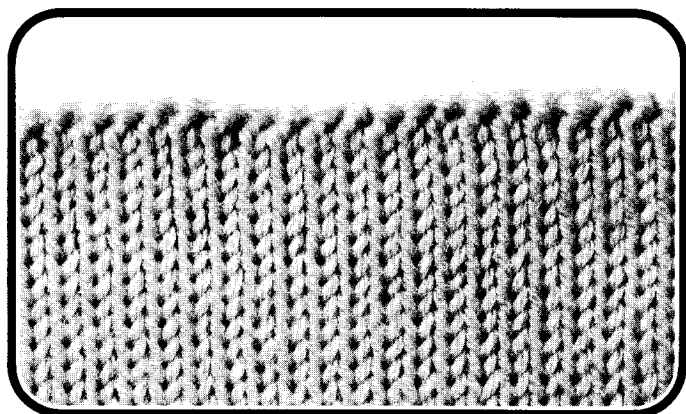

- Augmenter la grandeur de maille jusqu'au double de la GM du tricot.
- Tricoter le dernier rang.
- Ecarter les fontures.
- Ensuite avec le crochet jaune crocheter en zig-zag les mailles comme suit:

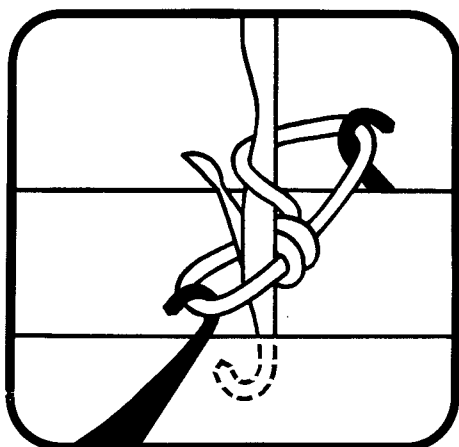

Avec aiguille à clapet ouverte prenez la dernière maille de droite derrière, ensuite insérer l'aiguille verte dans la première maille devant et la pousser vers le bas, jusqu'à ce que la première maille passe derrière le clapet. Maintenant tirer l'aiguille verte vers le haut jusqu'à ce que la première maille passe par dessus le clapet fermé. Maintenant vous n'avez plus qu'une seule maille dans l'aiguille, continuez comme décrit ci-dessus en introduisant l'aiguille verte dans la maille suivante sur la fonture arrière. A la fin casser le fil et le faire glisser à travers la dernière maille.

---

## Simple fonture

### Arrêt avec crochet jaune

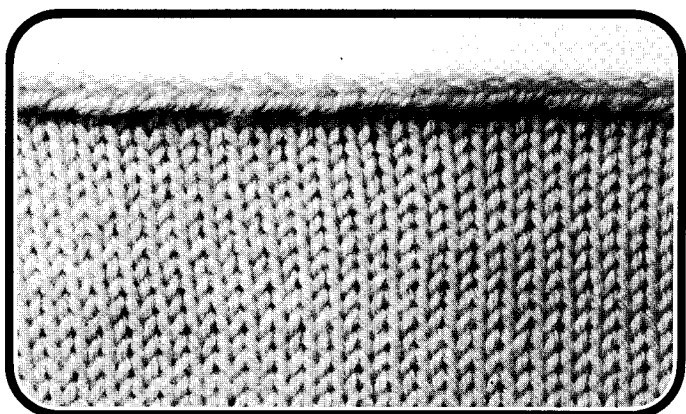

- Pour chaque aiguille en travail sur fonture avant, mettre une aiguille en travail sur fonture arrière.
- Manivelle en bas
- Chariot arrière N
- GM arrière 1
- Tricoter 1 rang
- Ecarter les fontures
- Avec le crochet jaune crocheter les mailles sur les aiguilles de la fonture avant, comme décrit page 35

## Arrêt à la main

Cette finition sera un peu plus serrée que celle décrite ci-dessus.

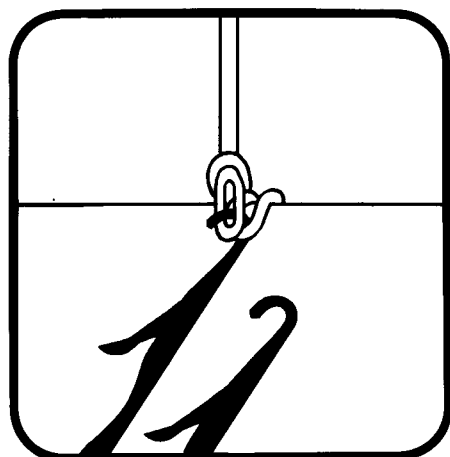
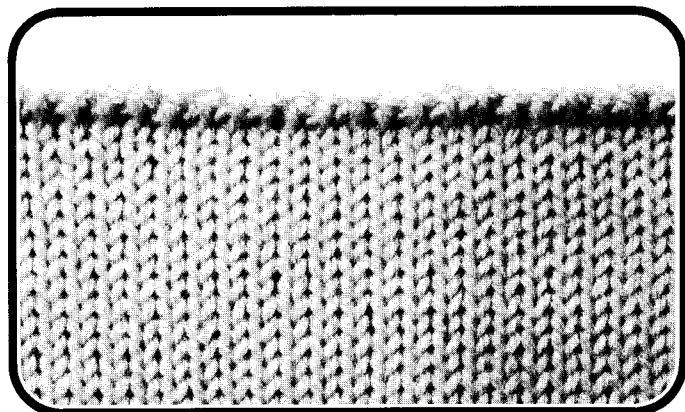

- Reporter la première maille de droite sur l'aiguille voisine de gauche.
- Tirer cette aiguille vers le haut jusqu'à ce que les deux mailles passent derrière le clapet.

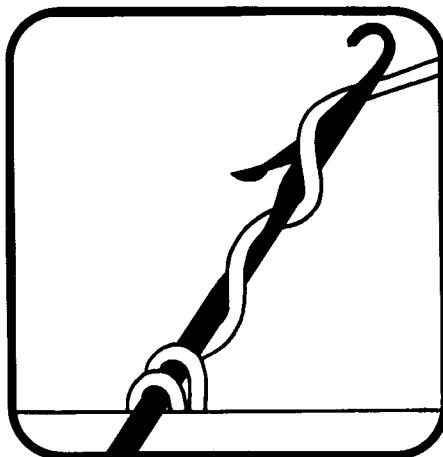

- Enrouler deux fois autour de l'aiguille le fil avec lequel on a tricoté, de façon à ce qu'il soit placé une fois derrière et une fois devant le clapet.

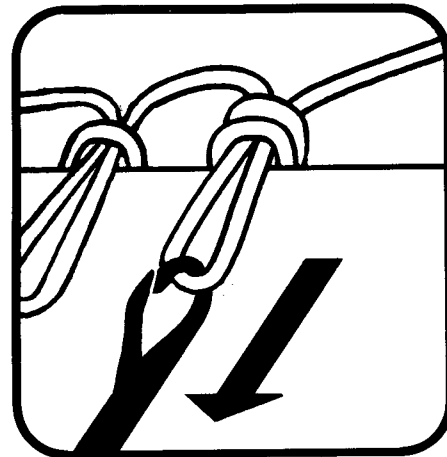

- Pousser l'aiguille vers le bas jusqu'à ce que les deux mailles passent par-dessus le clapet fermé et le fil, pour former une nouvelle maille.
- Tirer l'aiguille vers le bas afin que la nouvelle maille soit plus longue que les mailles voisines. Plus vous allongez la nouvelle maille plus souple sera l'arrêt.

Reporter maintenant la nouvelle maille sur l'aiguille voisine de gauche et continuer comme décrit.

- Mettre les aiguilles vides en position hors travail.

# Augmentations

## Augmentation d'une maille à la lisière

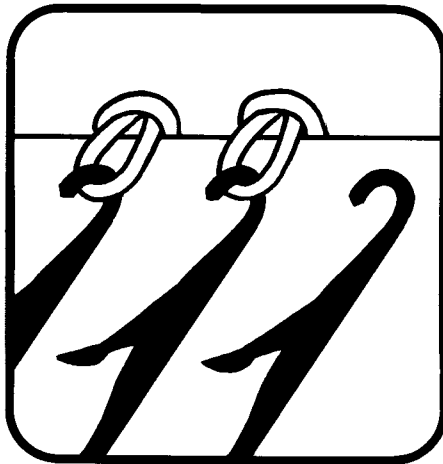
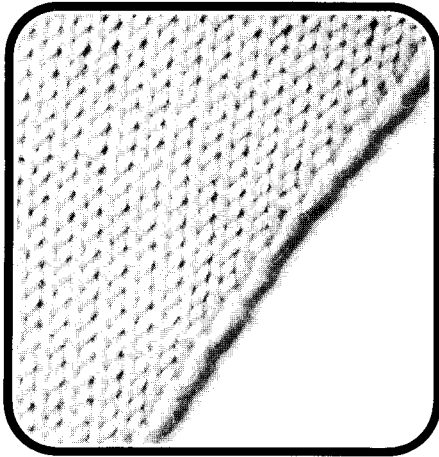

- Du côté du chariot, mettre une aiguille vide en position travail.  
Continuer à tricoter.
- Pour le tricot en double fonture procéder de la même façon sur les fontures avant et arrière en même temps.

---

## Augmentation d'une maille à trois mailles de la lisière

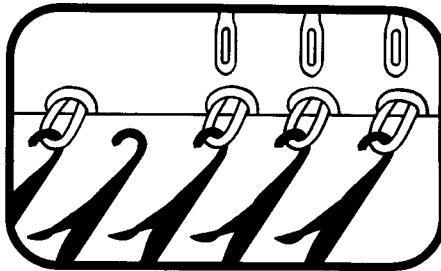
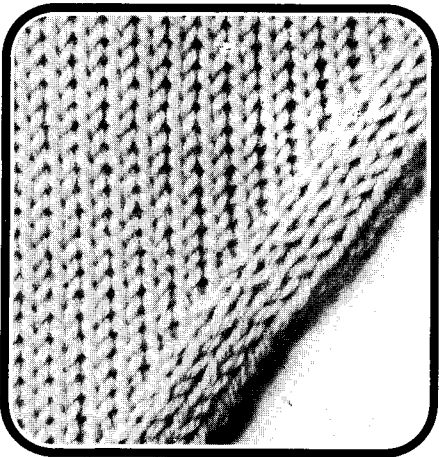

- A la lisière mettre une aiguille vide en position travail.
- Avec le crochet à trois chas transférer les trois dernières mailles d'une aiguille à l'extérieur.

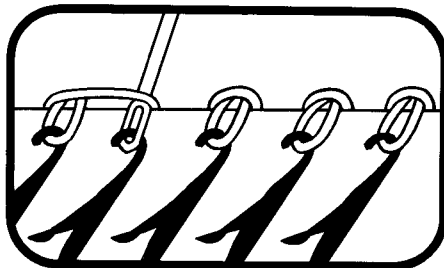

- Reporter sur l'aiguille vide la boucle de l'envers de la maille voisine de gauche selon illustration.  
Continuer à tricoter.  
Cette augmentation peut se faire du côté du chariot ou du côté opposé au chariot.  
Le procédé reste le même.

## Augmentation d'une maille au milieu du tricot

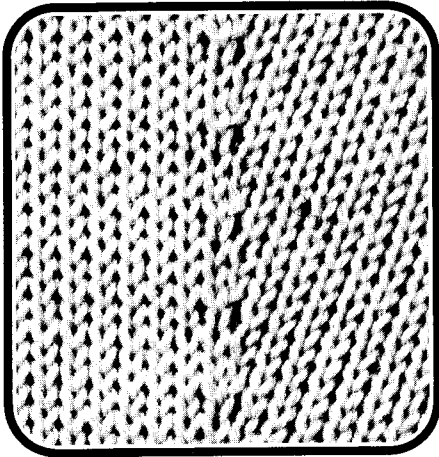

- **Marquer l'aiguille à partir de laquelle on fait les augmentations** (par ex. la 20e aiguille).  
Pour marquer l'aiguille procéder comme suit: Si vous travaillez sans poussoirs (par ex. en Jersey), mettez un poussoir en position attente sous l'aiguille qui doit servir de repère. Si vous tricotez un dessin à l'aide des poussoirs, marquez le talon du poussoir avec un peu de vernis à ongle.
- **Mettre à la lisière 1 aiguille en position travail**
- **Prendre toutes les mailles sur le peigne-reporteur** entre l'aiguille marquée et la lisière et les transférer d'une aiguille vers l'extérieur.
- **Sur l'aiguille devenue vide mettre la boucle de la maille voisine.**  
Avec cette méthode on transfère à chaque augmentation une maille de plus à l'extérieur.  
Ces augmentations sont utilisées pour des pinces de poitrine par exemple.

## Augmentation de plusieurs mailles en même temps en tricot double fonture

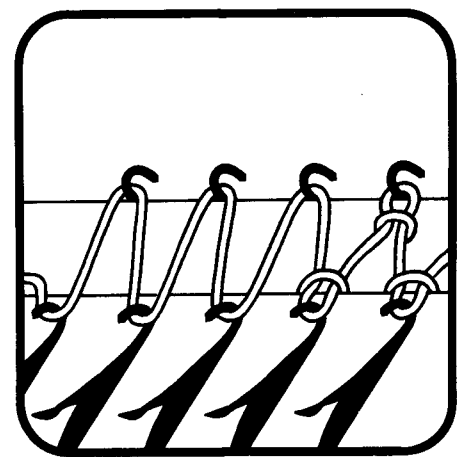
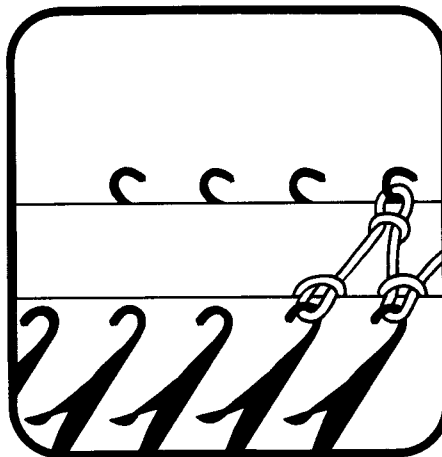
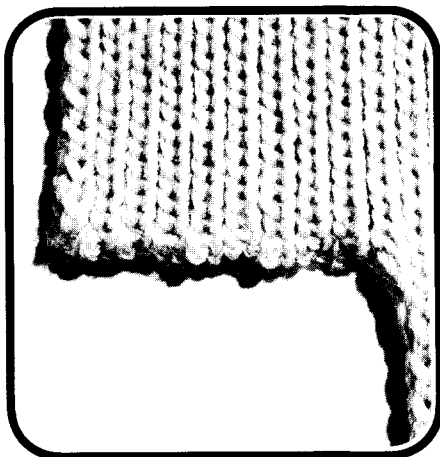

- **Du côté opposé au chariot mettre le nombre d'aiguilles désiré en position travail à l'arrière et à l'avant.**  
Continuer à tricoter.

On peut procéder de cette façon uniquement pour du tricot en côte bonneterie ou côte 1:1 ou chaque autre disposition d'aiguille qui garantit qu'après un rang tricoté le fil sera en zigzag entre les deux fontures.

Quand le chariot est réglé autrement que sur N, il faut mettre deux aiguilles supplémentaires en position travail du côté du chariot après avoir tricoté un rang.



# Augmentations

## Augmentations de plusieurs mailles en même temps en tricot simple fonture

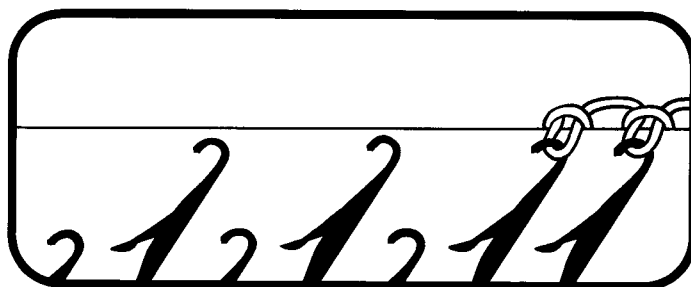
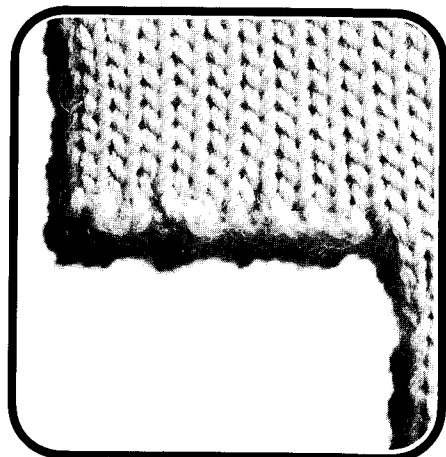

- Du côté opposé au chariot mettre chaque 2e aiguille en position travail (= la moitié des aiguilles désirées).
- Tricoter 1 rang

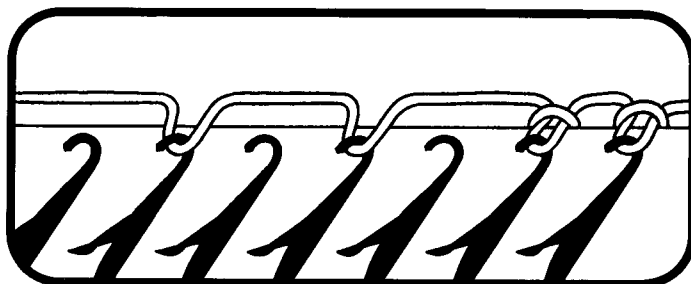

- Du côté du chariot remonter la 2e moitié des aiguilles.

**Important:** Veillez à ce que l'aiguille de lisière soit mise en position travail avec le deuxième groupe d'aiguilles, c.-à-d. pour un chiffre pair commencer avec la première aiguille après la lisière, pour un chiffre impair avec la 2e aiguille après la lisière.

Tricoter 1 rang.

---

## Augmentation de plusieurs mailles à l'aide d'un tricot contrastant

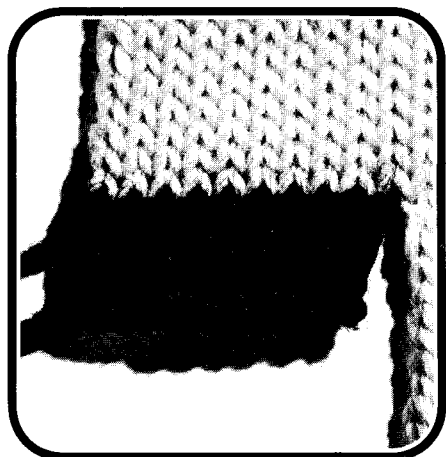

Cette méthode est recommandée, lorsque le bord doit être cousu pour obtenir une très belle couture.  
(Exemple: manches kimono.)

- Prenez un échantillon de tricot dont vous n'avez plus besoin, par exemple un ancien échantillon dont vous défaites quelques rangs.
- Mettez avec le crochet orange le nombre de mailles à augmenter sur les aiguilles de la machine.

Ce procédé est possible uniquement du côté opposé au chariot. Lors du montage vous déferez les rangs de tricot contrastant pour coudre les mailles libres.

## Diminution d'une maille à la lisière

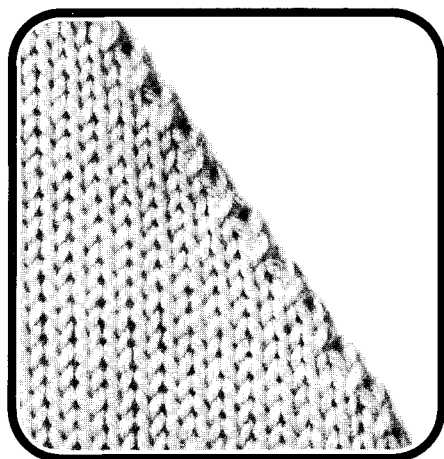

- Reporter la maille de lisière avec le crochet orange sur l'aiguille voisine.
- Mettre l'aiguille vide hors travail.  
Continuer à tricoter.

Ce procédé est possible aussi bien du côté du chariot que du côté opposé.

- En double fonture procéder de la même façon en transférant la maille de lisière sur la fonture avant et arrière en même temps.

## Diminution d'une maille à trois mailles de la lisière

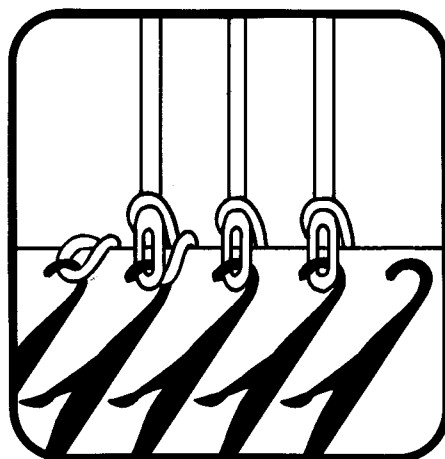
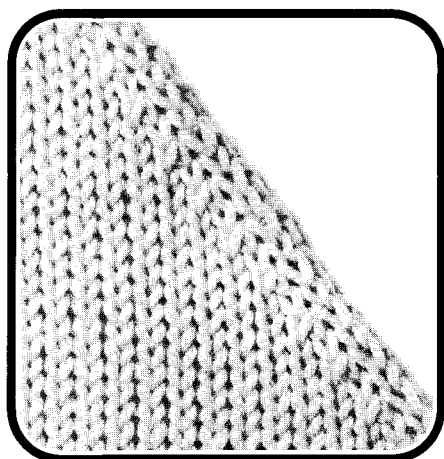

- Prendre les trois dernières mailles sur le crochet à trois chas, les transférer d'une aiguille à l'intérieur (c.-à-d. que sur la 3e aiguille il y a deux mailles).
- Mettre l'aiguille vide hors travail.  
Continuer à tricoter.  
Ce procédé est possible aussi bien du côté du chariot que du côté opposé.

## Diminution au milieu du tricot en simple fonture

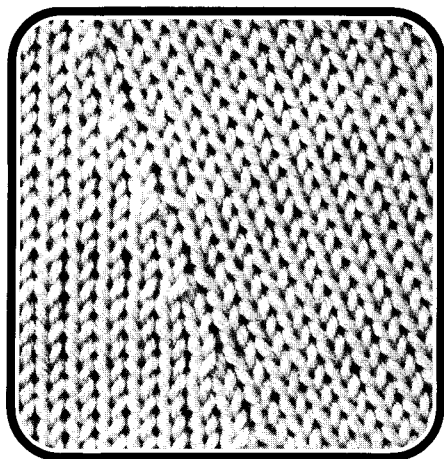

- Reporter le nombre de mailles désiré avec le peigne reporteur d'une aiguille à l'intérieur.
- Mettre l'aiguille vide hors travail.

Pour ces diminutions on reporte chaque fois le même nombre de mailles à l'intérieur.

Ce procédé est possible aussi bien du côté du chariot que du côté opposé.

Cette méthode est utilisée avant tout pour des jupes, car elles auront une meilleure forme qu'avec des diminutions en lisière.

# Diminutions

## Diminution de plusieurs mailles en simple fonture

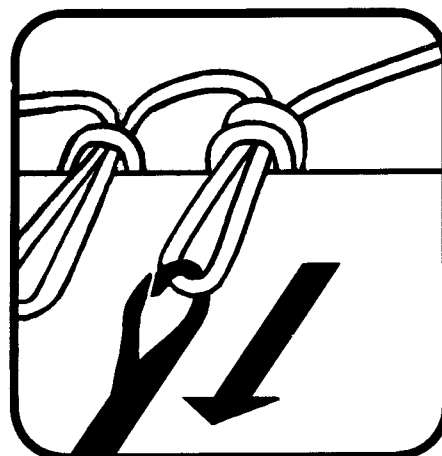
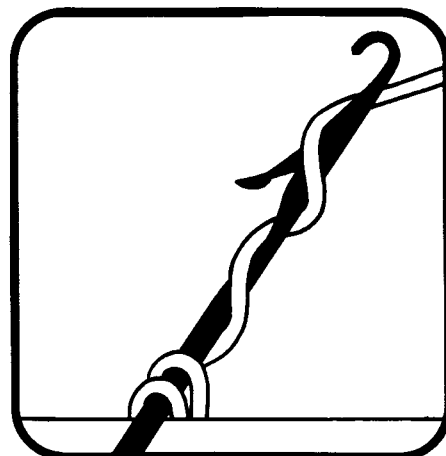
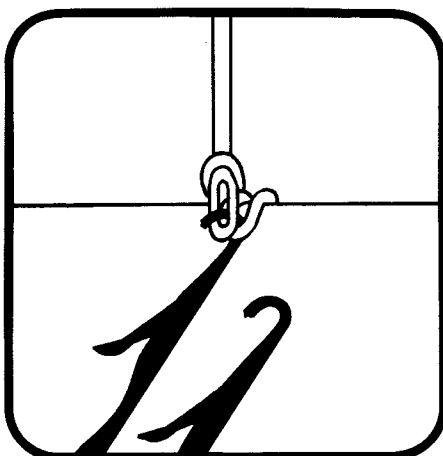
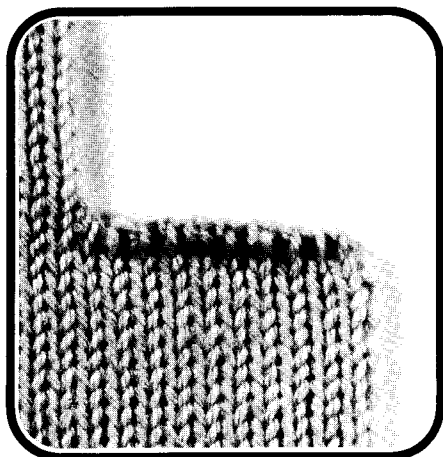

- **Transférer la première maille du côté du chariot sur l'aiguille voisine.**
- **Tirer cette aiguille vers le haut,** jusqu'à ce que les deux mailles passent derrière le clapet.

- **Enrouler le fil avec lequel on tricote deux fois autour de l'aiguille** pour qu'il se trouve une fois derrière et une fois devant le clapet.

- **Tirer l'aiguille vers le bas,** jusqu'à ce que l'ancienne maille et le fil passent par dessus le clapet fermé pour former une nouvelle maille.
- **Reporter la nouvelle maille sur l'aiguille suivante** et continuer de la même façon. Ce procédé n'est possible que du côté du chariot.

## Diminution de plusieurs mailles en double fonture

- **Du côté du chariot avec aiguille à deux chas reporter le nombre désiré de mailles de la fonture arrière sur les aiguilles de la fonture avant.**  
Ensuite procéder comme pour simple fonture.

Les dégradés sont toujours tricotés avec le chariot réglé sur BX et avec les poussoirs. Le principe de base est le suivant: Avec BX seules les aiguilles avec poussoirs en position travail tricotent.

Ce principe peut être utilisé de différentes manières:

## Diminutions de droite en dégradés

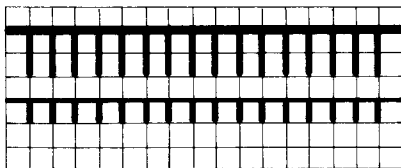
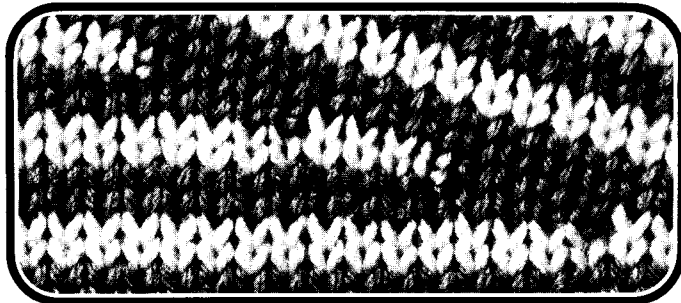

- Pour chaque aiguille en travail un poussoir en position travail.
- Chariot BX
- Tricoter un rang (chariot à gauche).

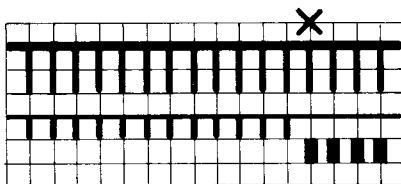

- A droite le premier groupe de poussoirs en position attente.

Le nombre de poussoirs dépend de la forme que l'on veut donner au dégradé (sur notre illustration ce sont 4 poussoirs).

- Tricoter 2 rangs.

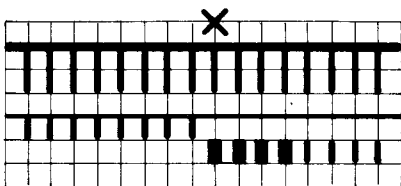

- A droite mettre le groupe de poussoirs suivant en position attente, etc.
- A la fin mettre tous les poussoirs en position attente.
- Chariot N

Continuer à tricoter.  
Maintenant toutes les aiguilles tricotent.

## Diminutions de gauche en dégradés

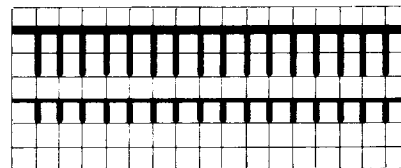
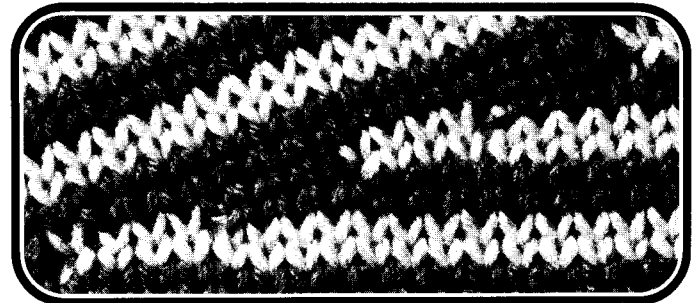

- Pour chaque aiguille en travail un poussoir en position travail.
- Chariot BX (chariot à droite)

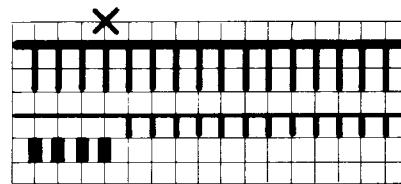

- A gauche le premier groupe de poussoirs en position attente.

- Tricoter 2 rangs.

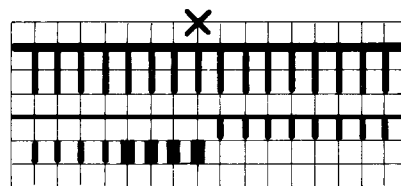

- A gauche mettre le groupe de poussoirs suivant en position attente, etc.
- A la fin mettre tous les poussoirs en position attente.
- Chariot N

Continuer à tricoter.

# Dégradés

## Augmentations de gauche en dégradés

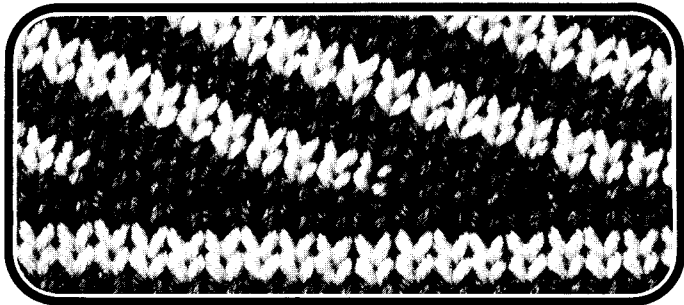

– Tricoter un rang. Chariot à gauche.

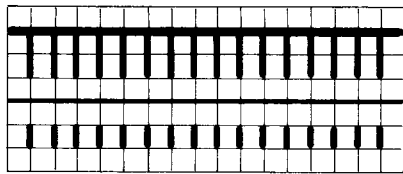

– Pour chaque aiguille en travail un poussoir en position attente.

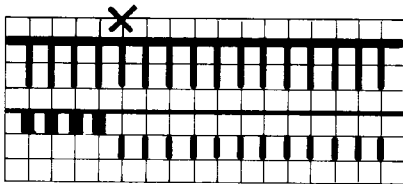

– A gauche mettre le premier groupe de poussoirs en position travail.

– Tricoter 2 rangs.

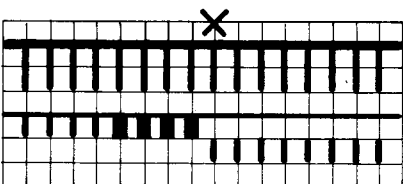

– A droite mettre le groupe de poussoirs suivant en position travail, etc.

– A la fin mettre tous les poussoirs en position attente.

– Chariot N  
Continuer à tricoter.

## Augmentations de droite en dégradés

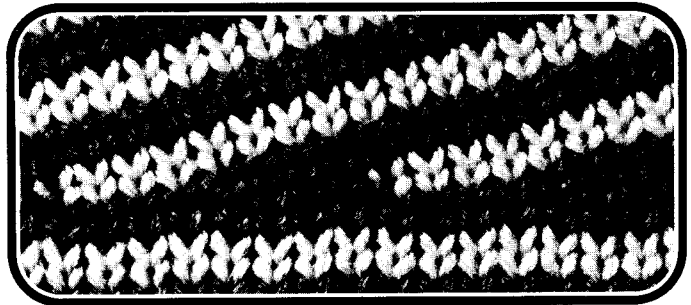

Chariot à droite.

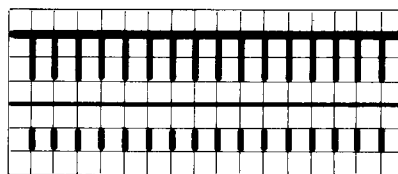

– Pour chaque aiguille en travail un poussoir en position attente.

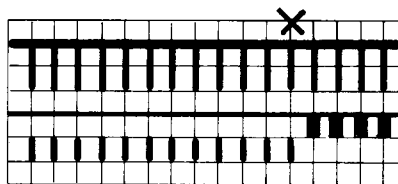

– A droite mettre le premier groupe de poussoirs en position travail.

– Tricoter 2 rangs.

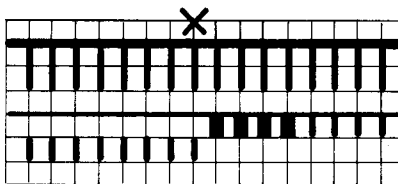

– A gauche mettre le groupe de poussoirs suivant en position travail, etc.

– A la fin mettre tous les poussoirs en position attente.

– Chariot N  
Continuer à tricoter.

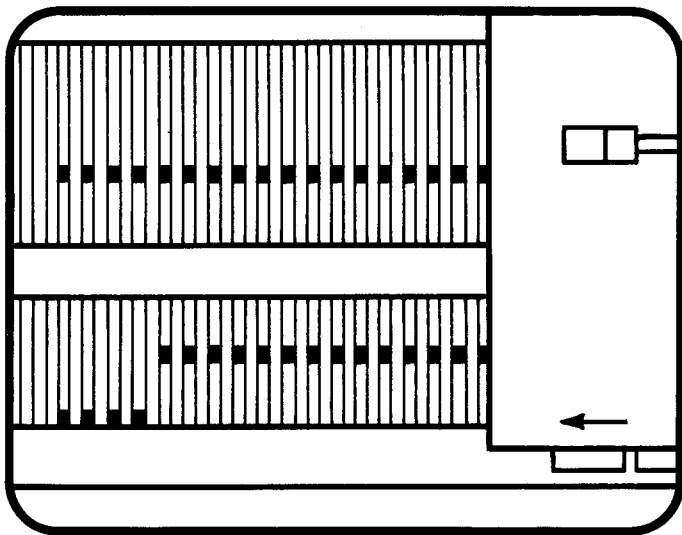

## Règle générale:

Changer la position de plusieurs poussoirs toujours du côté opposé au chariot.

### Abréviations:

Des augmentations ou diminutions en dégradés sont toujours indiquées par ▲. Par exemple ▲ –8 × 4 • 2. R ▲ veut dire: diminuer en dégradés huit fois quatre mailles tous les deux rangs.

Si vous voulez éviter les petits trous qui résultent des dégradés, procédez de la façon suivante: Du côté du chariot enroulez le fil autour de l'aiguille dont le poussoir vient d'être mis en position attente du côté opposé au chariot. (Aiguilles marquées par une croix sur nos schémas.)

## Pinces de poitrine = diminuer en dégradés des deux côtés

- Chariot BX
- Pour chaque aiguille en travail, mettre un poussoir en travail.  
Chariot à droite
- A gauche mettre le premier groupe de poussoirs en position attente.
- Tricoter 1 rang.
- A droite mettre le premier groupe de poussoirs en position attente.
- Tricoter 1 rang, etc.  
A la fin le chariot se trouve à droite.
- A gauche mettre tous les poussoirs en position travail.
- Tricoter 1 rang.
- A droite mettre tous les poussoirs en position travail.
- Tricoter 1 rang.
- Chariot N  
A la fin mettre tous les poussoirs en position attente.  
Continuer à tricoter.

## Tricoter simultanément deux couleurs en diagonale

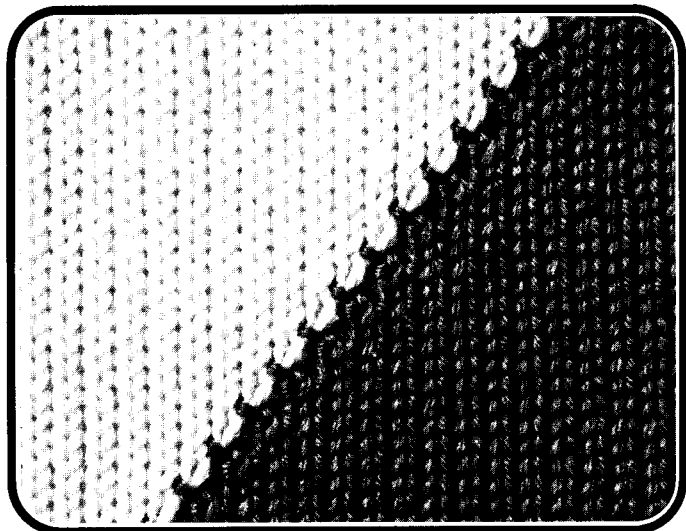

– **Enfiler la couleur pour la moitié droite** du tricot dans le bec-fil **gauche**, enfiler la couleur pour la moitié **gauche** du tricot dans le bec-fil **droit**.

– **Chariot BX ←**

Touche à flèche gauche enfoncée.

Pour chaque aiguille en travail sortir un poussoir du rail bloqueur:

– **Premier poussoir de gauche en position travail, tous les autres poussoirs en position attente.**

– **Bec-fil gauche dans la pince du chariot. Tricoter 2 rangs.**

– **Changer de couleur. Tricoter 2 rangs.**

– **Deuxième poussoir de gauche en position travail.**

– **Changer de couleur. Tricoter 2 rangs.**

– **Changer de couleur. Tricoter 2 rangs.**

Continuer ainsi c.-à-d. changer de couleur après chaque 2e rang, mettre à gauche un poussoir de plus en travail après chaque 4e rang.

Si on veut changer la direction de la ligne qui sépare les couleurs, il faut mettre tous les 4 rangs le dernier poussoir de la moitié gauche en position attente. On peut changer la position de plusieurs poussoirs en même temps. La ligne qui sépare les couleurs sera alors moins accentuée.

Pour partager les mailles, ce qui est nécessaire pour les encolures, on utilise également les poussoirs et le réglage du chariot sur BX. Il y a trois méthodes possibles:

**1° Tricoter les deux moitiés simultanément.**

**2° Tricoter à l'aide des poussoirs, d'abord la première moitié, ensuite la deuxième.**

**3° Prendre les mailles de la deuxième moitié sur peignes-reporteurs pendant que l'on tricote la première moitié.**

## 1° Tricoter les deux moitiés de l'encolure simultanément

Cette méthode est uniquement conseillée pour des fentes verticales ou pour des encolures en pointe dans le tricot jersey.

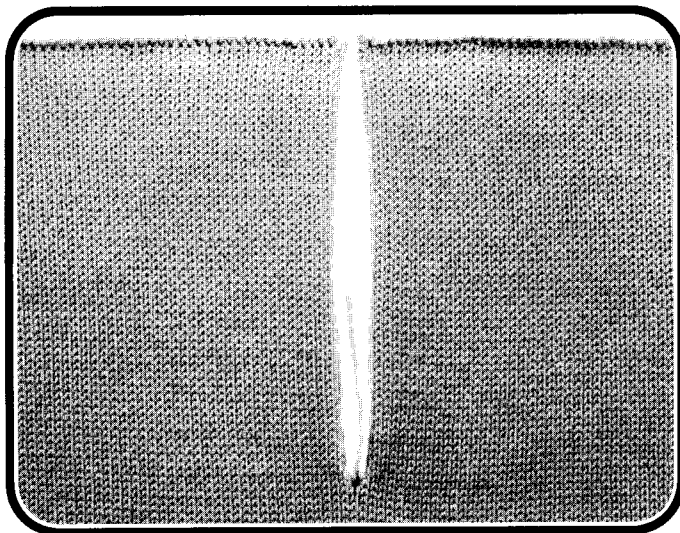

**Exemple: fente verticale**

– **Chariot BX ←**

– **Laine pour la moitié droite dans le bec-fil gauche.**

**Laine pour moitié gauche dans le bec-fil droit.**

– **Mettre les poussoirs pour la moitié gauche en position travail.**

– **Mettre les poussoirs pour la moitié droite en position attente.**

– **Bec-fil de gauche dans la pince du chariot.**

– **Tricoter 2 rangs.**

(2 rangs de la moitié droite sont tricotés)

– **Changer de bec-fil.**

– **Tricoter 2 rangs.**

(2 rangs de la moitié gauche sont tricotés)

**Remarque:** N'oubliez pas que le compte-rangs indique le double des rangs qui ont été tricotés en réalité, car vous avez tricoté 2 rangs de la première moitié et ensuite 2 rangs de la deuxième moitié. Si vous voulez tricoter une encolure en V diminuez aux bords correspondants.



## 2° A l'aide des poussoirs tricoter d'abord la première moitié puis la deuxième

Cette méthode ne peut être employée que pour le jersey. Elle est conseillée pour toutes les formes d'encolures.

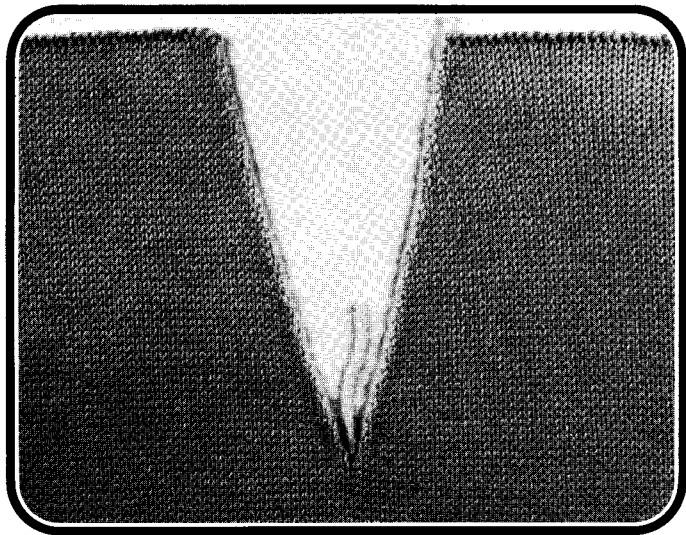

**Exemple: Encolure en V**

- **Pour la moitié droite du tricot, mettre les poussoirs en position travail.**
- **Chariot BX**
- **Tricoter la première moitié en diminuant à gauche pour l'encolure.**  
Mettre les aiguilles vides et poussoirs correspondants en position attente.  
(Notre exemple  $-1 \bullet 4$ . R)  
(Ne pas oublier de diminuer à droite en même temps pour l'emmanchure.)  
Arrêter les mailles.  
Casser le fil.
- **Mettre les poussoirs pour la moitié droite dans le rail bloqueur.**
- **Pour tricoter la moitié gauche chariot N.**  
Tricoter la moitié gauche en sens inverse, c.-à-d. diminuer du côté droit pour encolure.  
Arrêter les mailles.

## 3° Prendre les mailles de la deuxième moitié sur peignes-reporteurs pendant que l'on tricote la première moitié

Cette méthode est la plus simple lorsqu'on tricote des dessins. Elle est conseillée pour toutes les formes d'encolures.

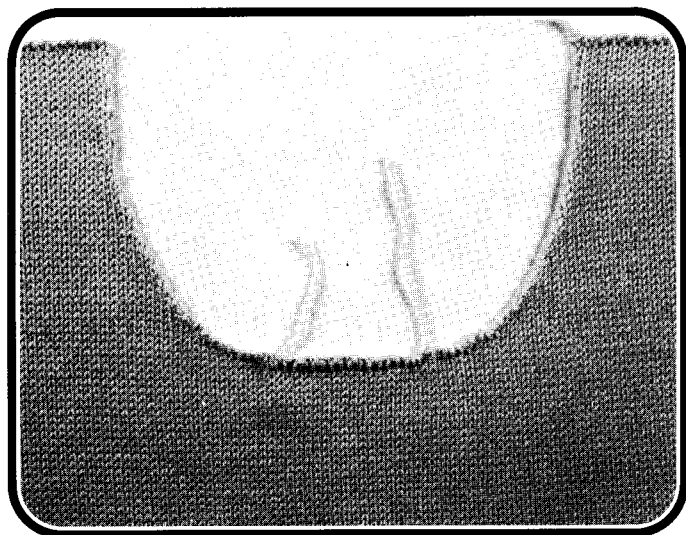

**Exemple: Encolure ronde**

- **Pour le milieu de l'encolure arrêter les mailles du milieu** comme suit  
(notre exemple 20 mailles):  
Prendre un bout du même fil avec lequel on tricote.  
Arrêter le nombre de mailles nécessaire comme décrit page 37 pour arrêter à la main les mailles en jersey. Pour finir tirer les deux bouts de fil vers le bas.
- **Prendre sur le peigne-reporteur les mailles se trouvant à gauche des mailles déjà arrêtées.**  
Mettre le rail de protection sur le peigne-reporteur.
- **A droite continuer à tricoter.**  
(Si vous avez tricoté en dessin, notez à quel motif vous en êtes.)  
Diminuer à gauche  
(notre exemple  $-5, -4, -3, -2, -2 \times 1 \bullet 2$ . R).  
Tricoter le nombre nécessaire de rangs (42).  
Arrêter
- **Remettre les mailles des peignes-reporteurs à nouveau sur les aiguilles.**  
Tricoter côté gauche en sens inverse, c.-à-d. en diminuant à droite.  
A la fin arrêter les mailles.

## Boutonnière en tricot double fonture

Il est recommandé dans la plupart des cas de choisir un tricot double fonture pour une bande de boutonnage, par exemple côte bonneterie, maille longue.

La boutonnière horizontale de notre exemple a 8 mailles de largeur.

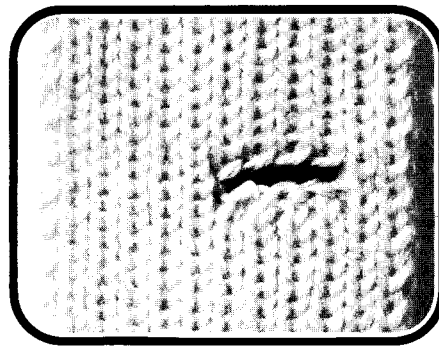

- **Transférer 4 mailles de la fonture avant sur la fonture arrière.**
- **Tricoter ces mailles avec celles des aiguilles de la fonture arrière.** C.-à-d., pousser l'aiguille vers le haut jusqu'à ce que la première maille passe derrière le clapet ouvert **mais pas la deuxième.** Maintenant tirer l'aiguille vers le bas, jusqu'à ce que la première maille passe par-dessus le clapet fermé. Il ne reste plus qu'une seule maille dans la tête de l'aiguille.

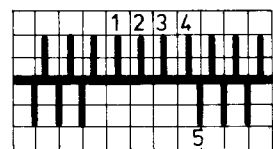
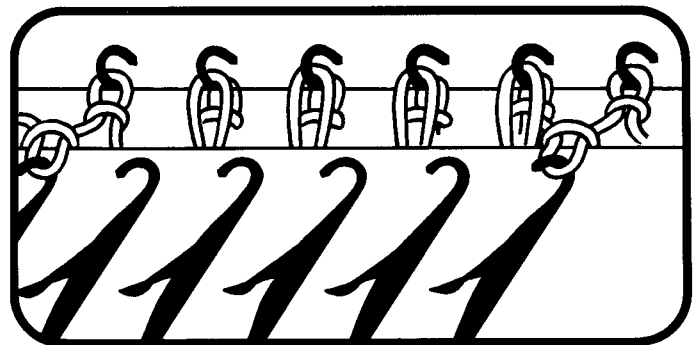

- **Reporter la maille no 2 sur aiguille no 1 et tricoter les deux mailles ensemble.**
- **Remettre à nouveau la maille sur l'aiguille no 2.**
- **Reporter la maille no 3 sur l'aiguille no 2, tricoter, et ainsi de suite.**

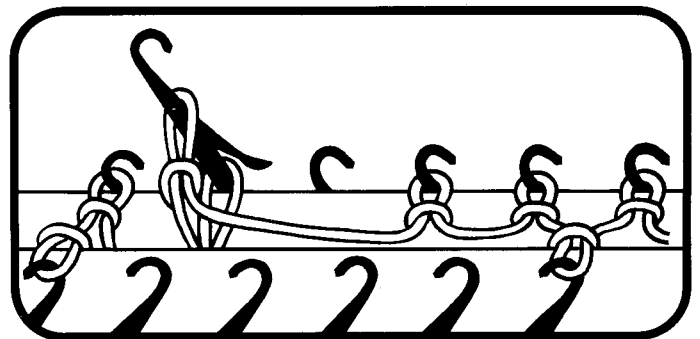

- **Pour finir reporter la dernière maille de la boutonnière sur l'aiguille no 5 de la fonture avant.**
- **Laisser toutes les aiguilles vides en travail.**
- **Tricoter 1 rang.**

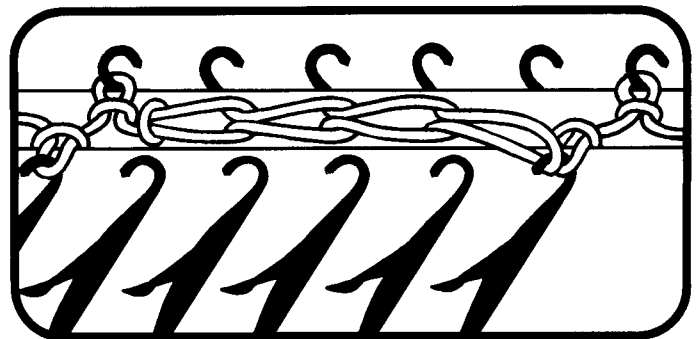

- **Croiser le fil zigzag sur les aiguilles.**  
Continuer à tricoter.  
Cette boutonnière ne doit plus être renforcée.

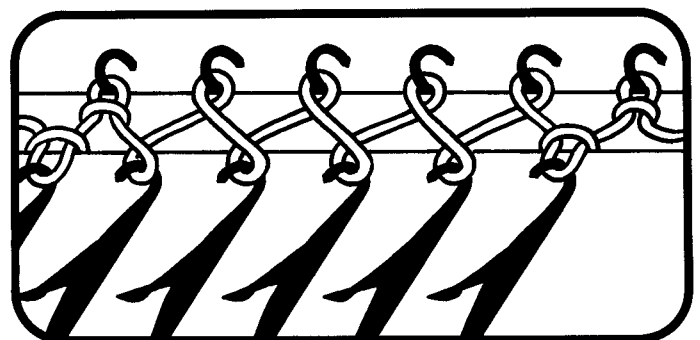

# Points fantaisie sans deco

Les différents réglages du disque sélecteur permettent de tricoter un grand nombre de dessins.

Sur cette page figurent les explications des différents réglages du disque sélecteur.

Sur les pages suivantes se trouve un choix important de points fantaisie.

<b>AX</b>	Avec poussoirs en travail = tricote normalement.	Avec poussoirs en position attente = forme des jetées.	
<b>BX</b>	Avec poussoirs en travail = tricote normalement.	Avec poussoirs en position attente = ne tricote pas.	
<b>CX</b>	Tricote sans poussoirs.	Tricote tubulaire en Jersey.	De droite à gauche: tricote sur fonture avant.  De gauche à droite: tricote sur fonture arrière.
<b>DX</b>	Avec poussoirs en travail = tricote Jersey sur fonture avant de droite à gauche.	Avec poussoirs en position attente = forme des jetées sur fonture avant de droite à gauche	
<b>EX</b>	Tricote sans poussoirs.	Tricote côte anglaise.	Deux chariots EX = côte anglaise  Un chariot EX, l'autre N = côte perlée.
<b>FX</b>	Avec poussoirs en travail = tricote normalement.	Avec poussoirs en position attente = tricote côte anglaise.	
<b>GX</b>	Hors travail total Passage à vide		
<b>HX</b>	Avec poussoirs en travail = tricote mailles normales sur fonture avant de droite à gauche.	Avec poussoirs en position attente = ne tricote pas.	

# Points fantaisie sans deco

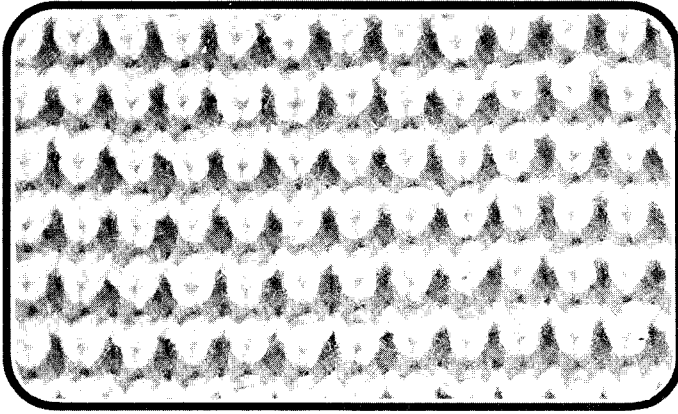

Manivelle en bas, abaisseurs orange

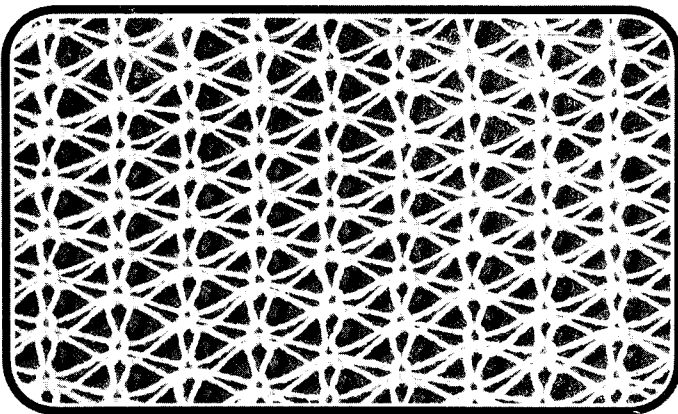
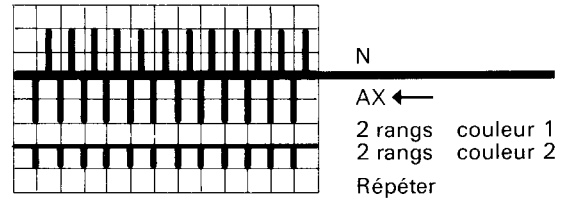

Manivelle en bas, abaisseurs noirs

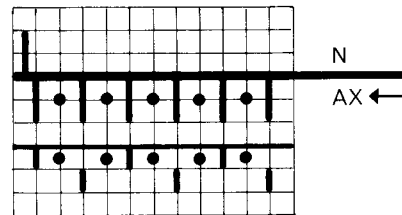

Pour avoir une lisière nette, mettre à gauche sur la fonture arrière une aiguille supplémentaire en travail.

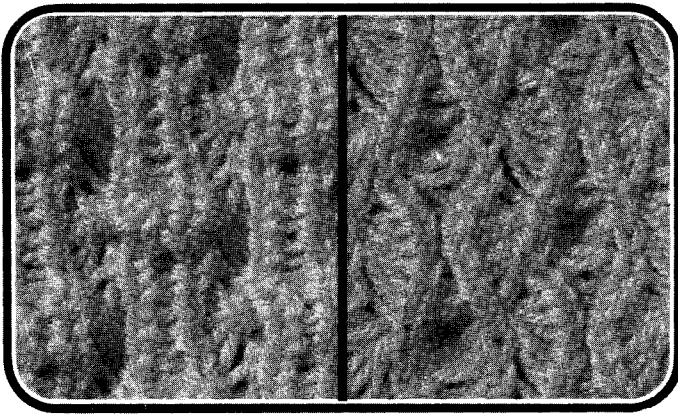

Manivelle en bas, abaisseurs orange

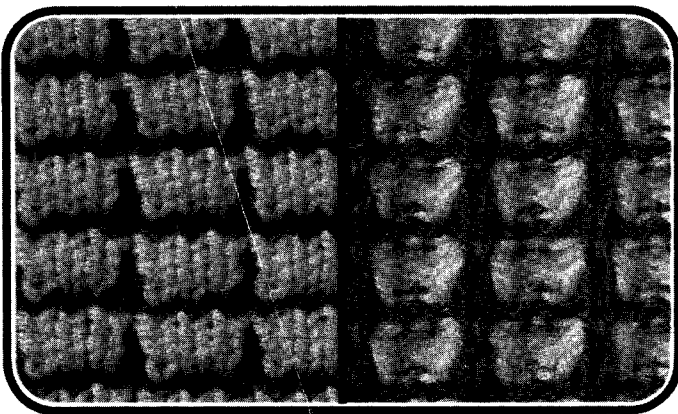
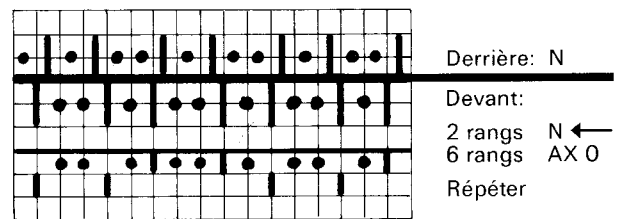

Manivelle en bas, abaisseurs orange

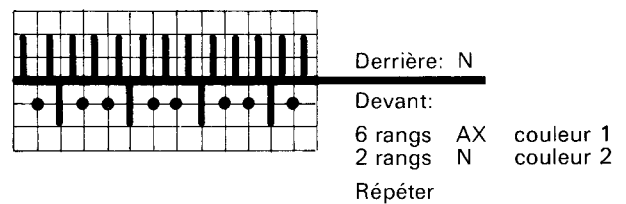

# Points fantaisie sans deco

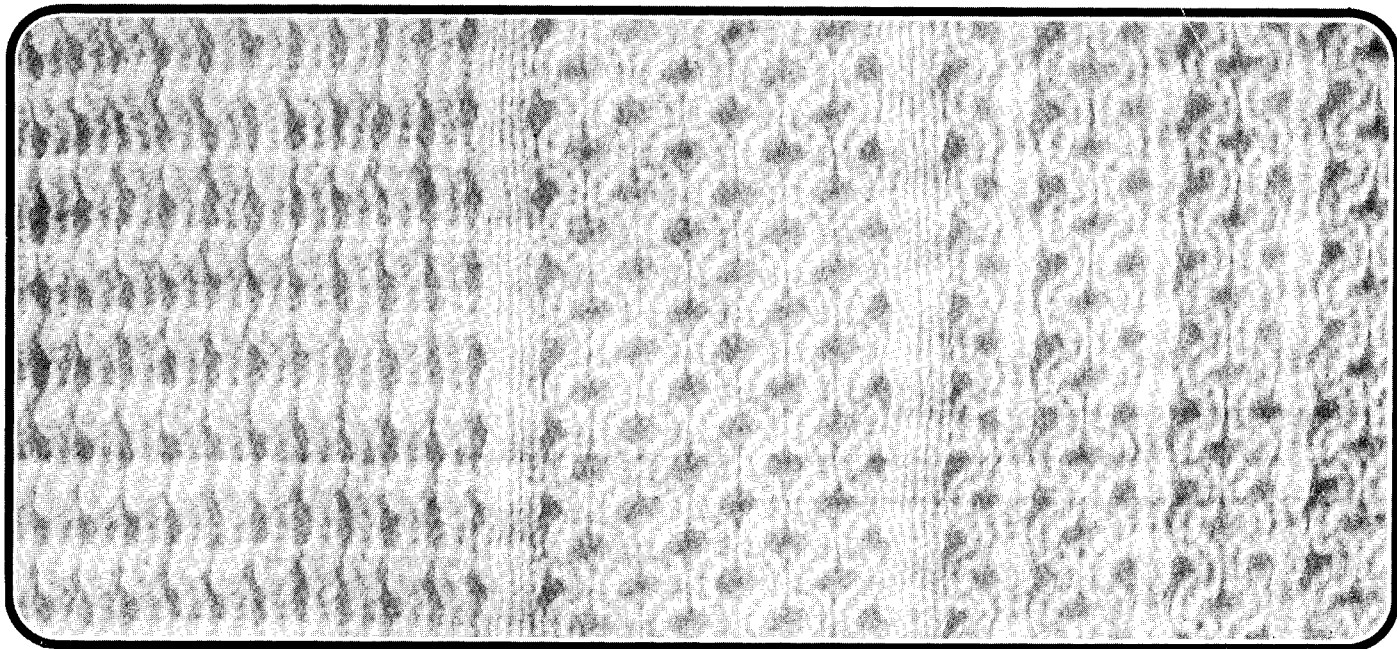

## Point irlandais

Manivelle en haut, abaisseurs orange

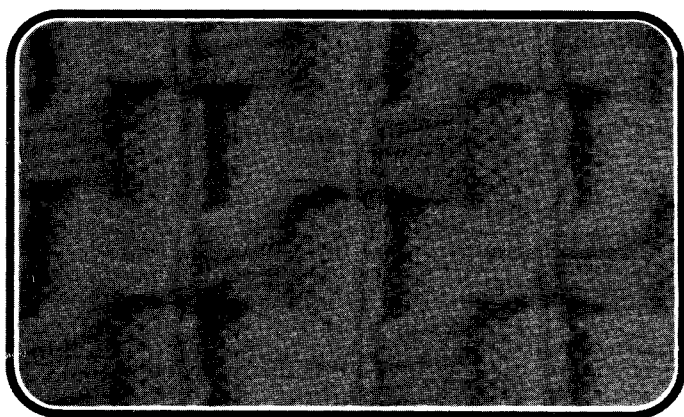
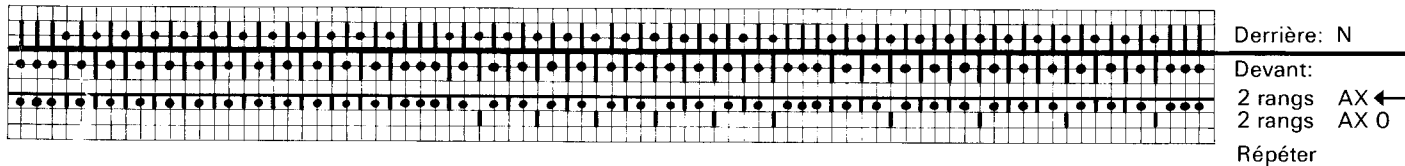

Manivelle en bas, abaisseurs noirs

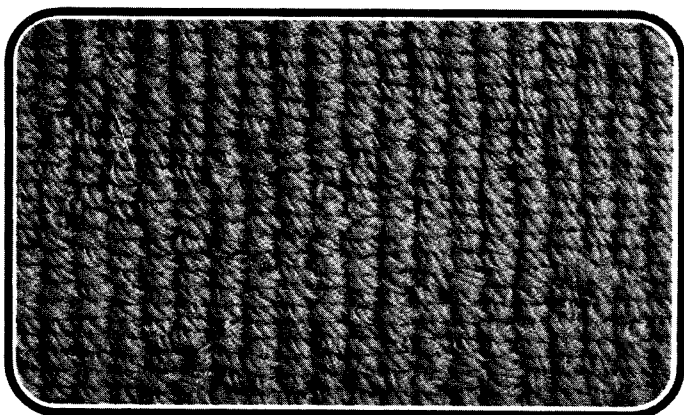
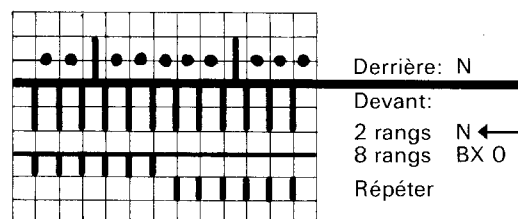

## Point tapis

Manivelle en bas, abaisseurs noirs

Grandeur de maille sur chariot arrière 2 à 3 numéros plus petite, que sur chariot avant

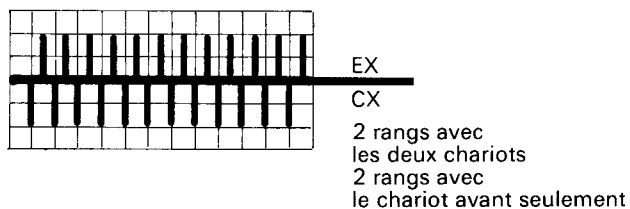

## Dessin à jours

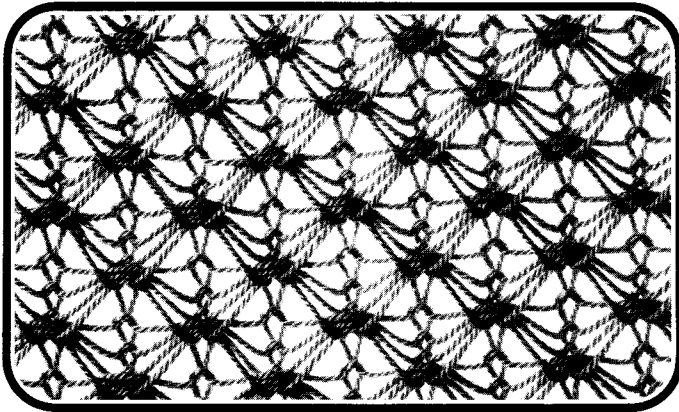

Abaisseurs noirs

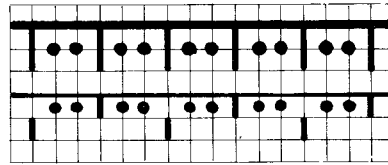

3 rangs AX 0  
1 rang AX →  
Répéter

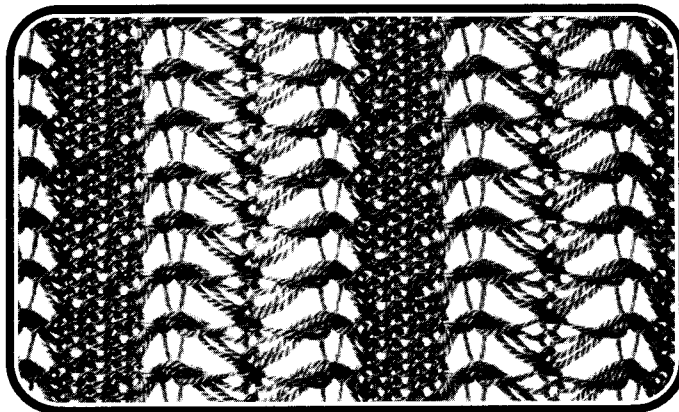

Abaisseurs noirs

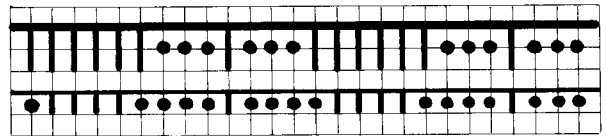

3 rangs AX  
1 rang N  
Répéter

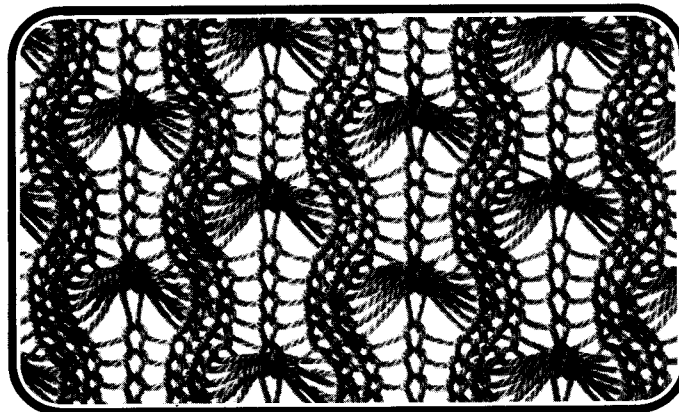

Abaisseurs noirs

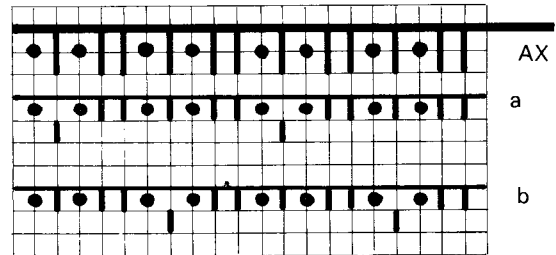

6 rangs avec position des poussoirs a  
6 rangs avec position des poussoirs b  
Répéter

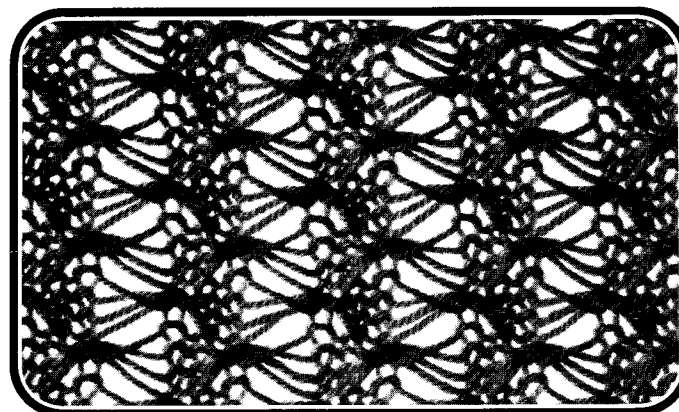

Abaisseurs noirs

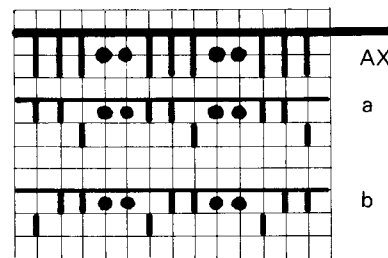

4 rangs avec position des poussoirs a  
4 rangs avec position des poussoirs b  
Répéter

# Points fantaisie sans deco

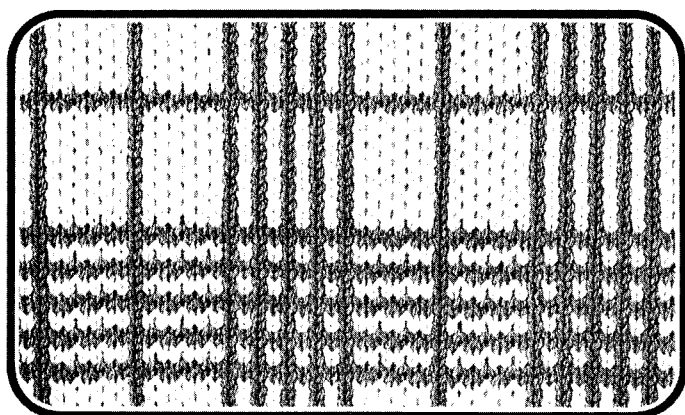

## Jacquard

Manivelle en bas, abaisseurs orange

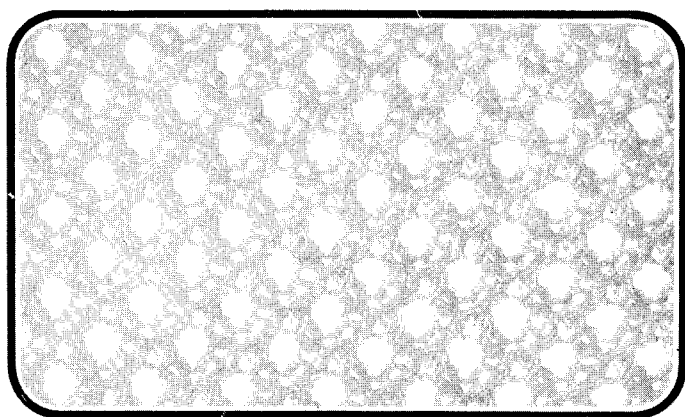
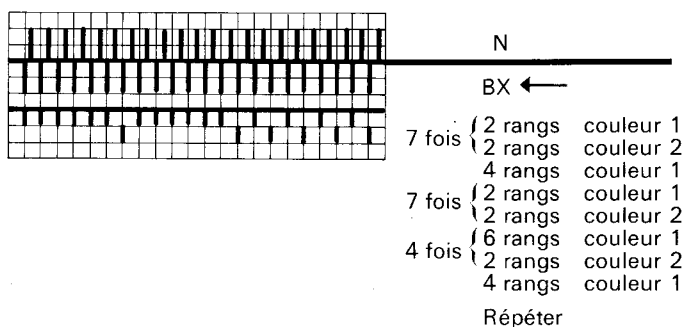

## A réaliser avec U 70

Manivelle en bas, abaisseurs orange

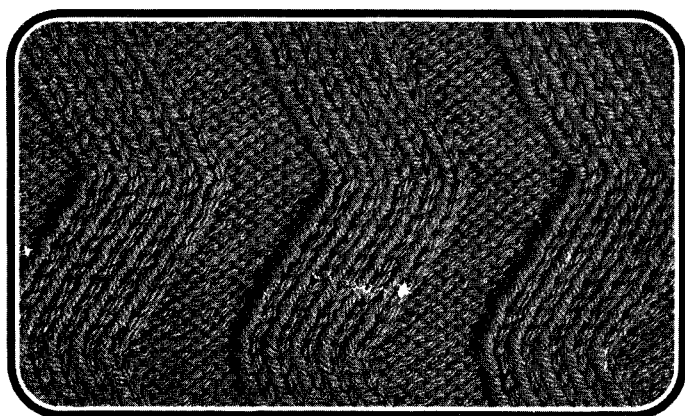
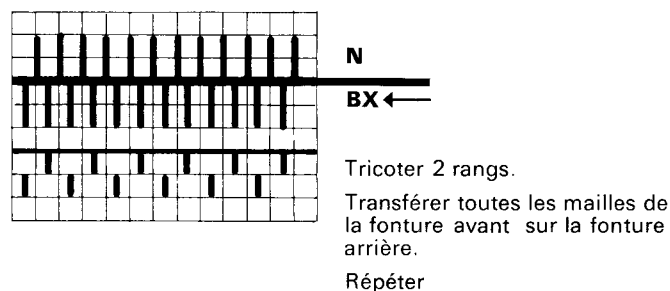

Avant de commencer déplacer la fonture arrière complètement vers la droite

Manivelle en bas, abaisseurs noirs

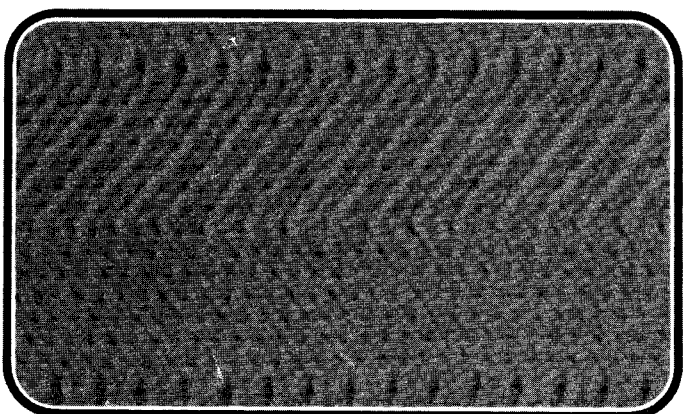
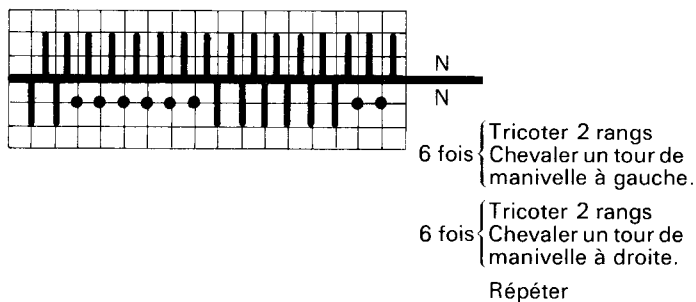

Manivelle en bas, abaisseurs orange

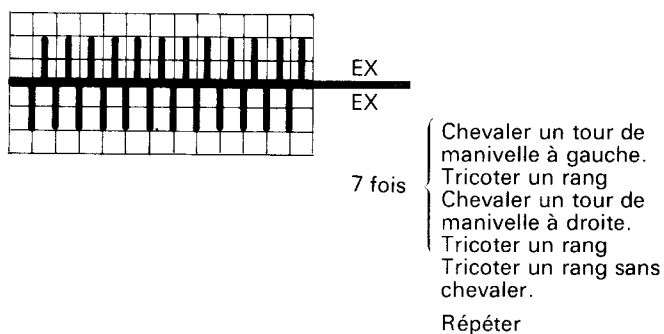





# Points fantaisie avec deco

## La carte perforée

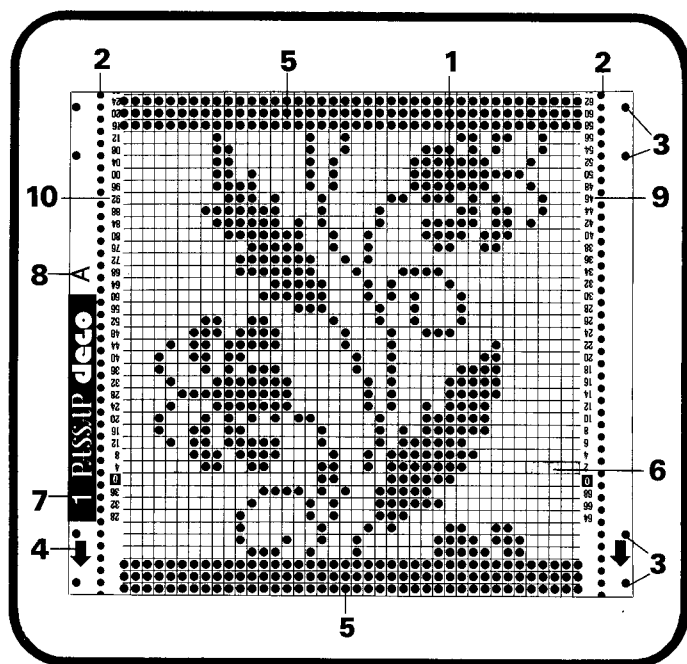

- 1 Perforation pour le dessin
- 2 Trous de transport
- 3 Trous pour clips en plastique
- 4 Flèche indiquant le début de la carte
- 5 3 rangs entièrement perforés
- 6 Ligne indiquant le commencement du dessin
- 7 Numéro de la carte
- 8 Indications pour le tricotage
- 9 Numéros de rangs en tricotant avec disque du sélecteur sur 2
- 10 Numéros de rangs en tricotant avec disque du sélecteur sur 4

## Introduire la carte perforée:

- Pousser la manette de déblocage vers le bas jusqu'à ce que les touches s'enclenchent en position A.

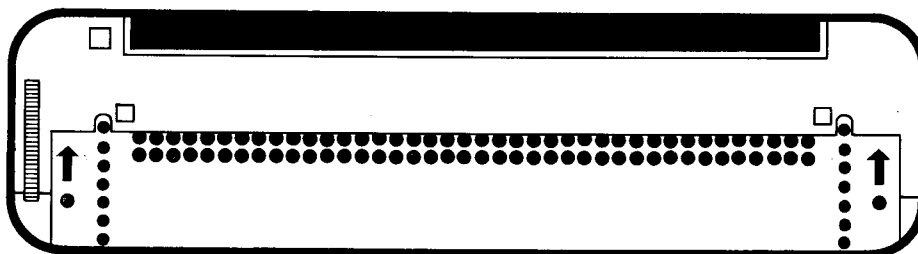

- Introduire la carte perforée en direction de la flèche par-dessus les roues dentées jusqu'au premier trou de transport.
- Veiller à ce qu'elle soit parfaitement horizontale.
- Tourner la roue de transport jusqu'à ce que les touches s'enclenchent dans le premier rang perforé à ce moment le numéro 0 apparaît dans le voyant du porte carte et la ligne indiquant le premier rang du dessin se trouve au bord de la fente.

## Joindre les deux extrémités de la carte perforée

– **Pousser la manette de déblocage vers le bas et la maintenir**, en même temps, tourner la roue de transport jusqu'à ce qu'il en reste 5 cm env.

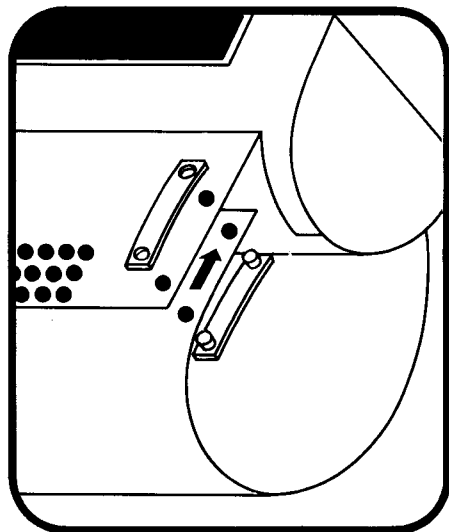

– **Placer la carte de façon à ce que la flèche soit disposée en dessous du reste de la carte**. Les six premiers et les six derniers trous seront superposés. Introduire et fermer les clips selon dessin.

Si un dessin est tricoté avec plusieurs cartes perforées, les fixer les unes aux autres de la même façon, c.-à-d. toujours la première au-dessus de la deuxième.

– **Pousser la manette de déblocage vers le bas et faire tourner la carte dans la même direction** jusqu'à ce que le 0 soit à nouveau visible dans le voyant et la ligne verticale près de la fente.

---

## Tricotage en dessin automatique

– **Séparer le sélecteur du chariot et le conduire à gauche jusqu'à ce qu'il dépasse le coulisseau du compte-rangs**: le ramener à droite et le fixer à nouveau au chariot.

Le premier rang du dessin est ainsi programmé dans le sélecteur.

– **Sortir les poussoirs du rail bloqueur**

Les dessins automatiques avec DECO se tricotent **toujours avec poussoirs**.

Pour chaque aiguille en travail sortir 1 poussoir du rail bloqueur de la fonture avant.

**Pour augmenter**, sortir un poussoir du rail bloqueur pour chaque aiguille qui est mise en travail.

**Pour diminuer**, mettre 1 poussoir dans le rail bloqueur pour chaque aiguille qui est mise hors travail.

– **Disque du sélecteur sur 2 ou 4** selon indication.

**Attention**, en commençant, le point rouge doit être visible sur le disque du sélecteur, sinon la carte ne sera pas transportée de façon correcte. Si le point rouge n'est pas visible en commençant, tourner encore une fois le disque du sélecteur en le poussant légèrement vers la fonture.

# Points fantaisie avec deco

## Réglage du chariot selon dessin

Sur chaque **carte perforée** et sur chaque **illustration** du dessin se trouve le numéro de la carte perforée en blanc sur fond noir avant **1 PASSAP deco**

**La lettre noire** avec le chiffre après PASSAP DECO donne l'indication pour le réglage du chariot, nécessaire pour tricoter le dessin en question.

**Le schéma d'aiguilles** indique si ce dessin se tricote sur une ou deux fontures.

Sur les pages suivantes figurent les explications de ces lettres et chiffres.

## A Jacquard

En tricotant du jacquard **on change toujours la couleur tous les 2 rangs**. Pour cette raison il n'y a pas d'explication sur les illustrations concernant le changement de couleur.

**Attention: commencer toujours avec la couleur de base.**

(La couleur de base correspond aux endroits de la carte, où il n'y a pas de trous dans la carte.)

(La couleur de contraste correspond aux endroits où il y a des trous dans la carte.)

Manivelle en bas, abaisseurs orange

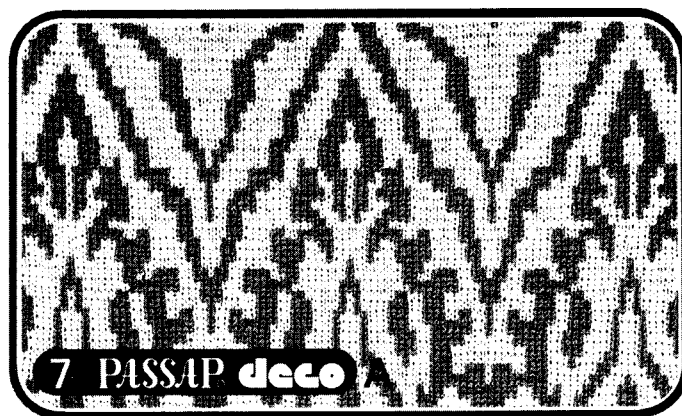
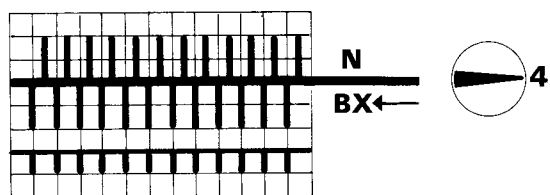

Chaque carte perforée où se trouve la lettre A peut être tricotée en jacquard simple fonture.

Manivelle en bas, abaisseurs noirs

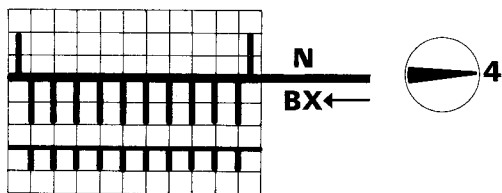

Pour assurer une belle lisière, en tricotant le jacquard simple fonture, il est conseillé de mettre à chaque lisière une aiguille supplémentaire en travail sur la fonture arrière.

## Particularités

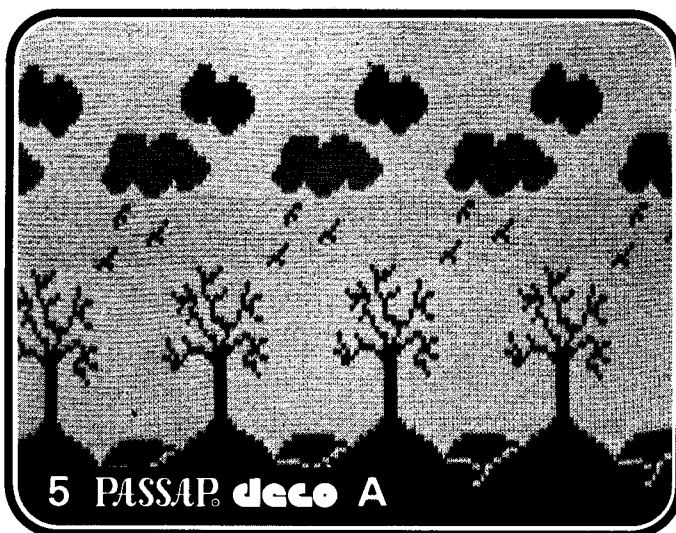
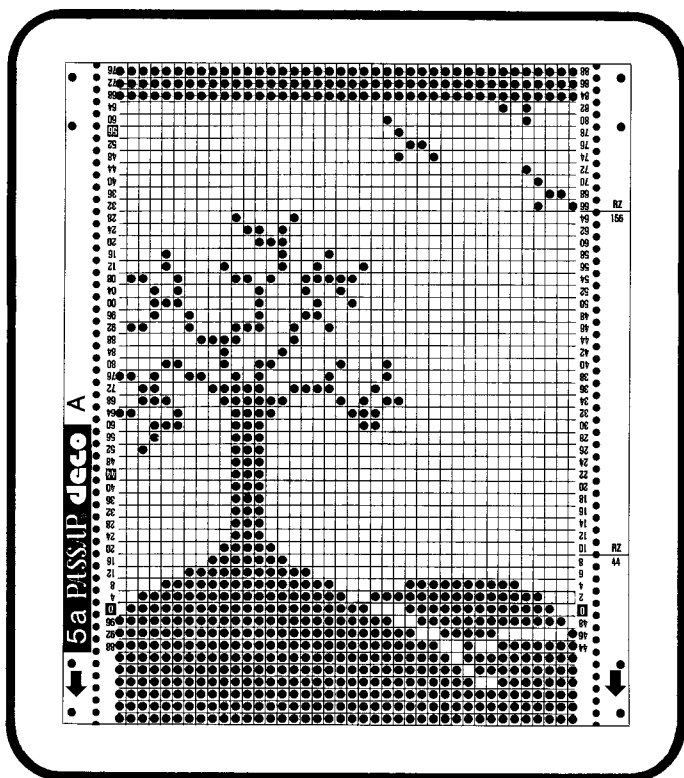

Sur quelques cartes jacquard se trouvent des lignes horizontales dépassant les carreaux; sur le bord à cet endroit figure l'inscription RZ avec un chiffre.

Il s'agit de cartes perforées où plusieurs couleurs de contraste peuvent être tricotées. RZ indique le changement de couleur.

Pour faciliter encore davantage le changement de couleur, le numéro du rang qui apparaîtra dans le voyant du porte carte sera à cet endroit blanc sur fond noir.

Il va de soi que toutes les cartes peuvent aussi bien être tricotées avec deux couleurs seulement.

# A Jacquard

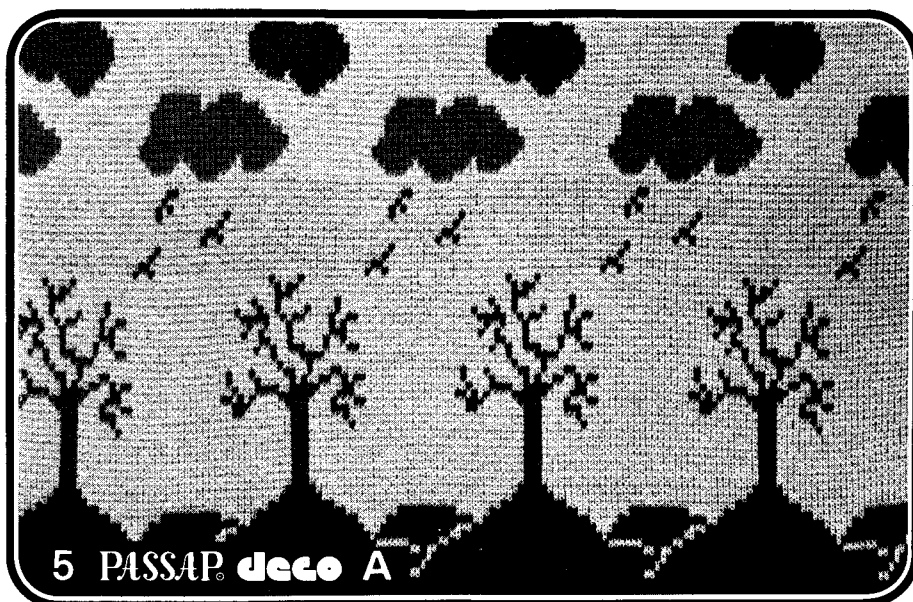
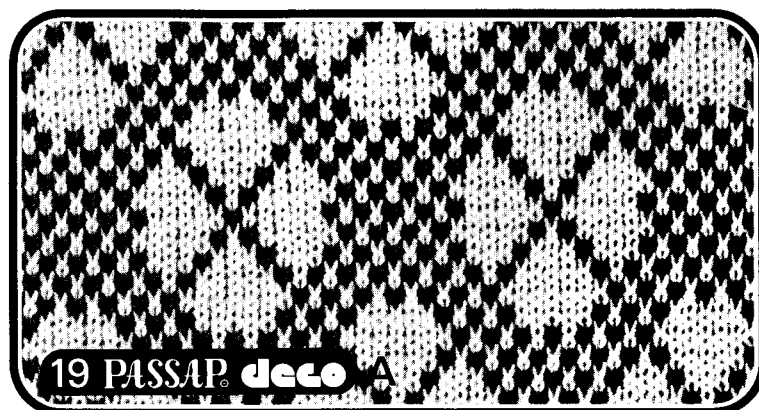
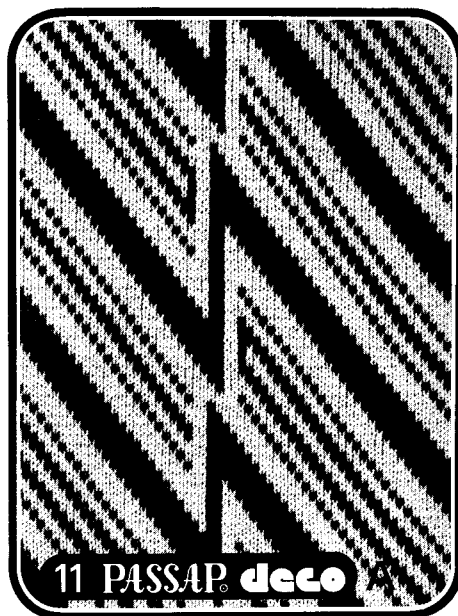
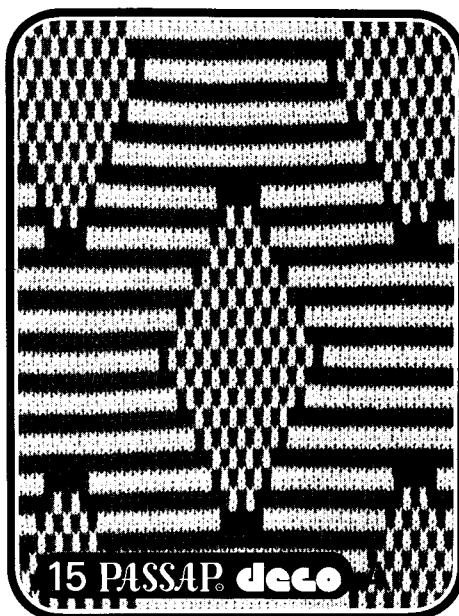

# B Dessins à jetés

Il y a des dessins à jetés simple fonture et double fonture, aussi bien unicolores que bicolores.

**Pour les dessins à jetés bicolores**, le changement de couleur s'effectue quelquefois d'une façon irrégulière et pour cette raison, il y a sous les illustrations des indications concernant le changement de couleur.

**Col 8/8** = changement de couleur tous les 8 rangs

**Col 2/6** = commencer la première couleur avec 2 rangs, tricoter ensuite 6 rangs de la deuxième couleur, répéter.

## B1

Manivelle en bas, abaisseurs noirs

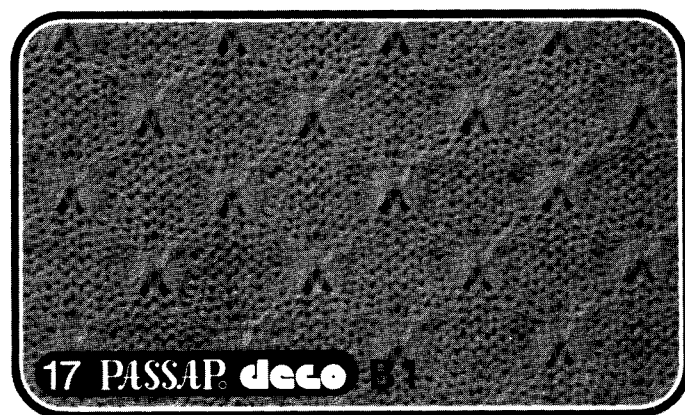
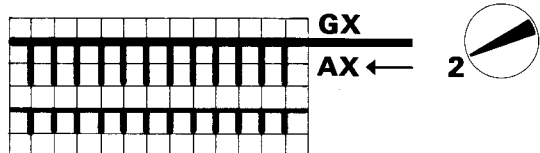

Dessin à jetés simple fonture.

Ils sont toujours tricotés avec touche à flèche gauche enclenchée.

**Attention:** Quand on tricote avec touche à flèche, le disque du sélecteur doit toujours être réglé sur 2.

Chaque carte perforée où se trouve la lettre B 1 peut aussi être tricotée sur **double fonture**.

Manivelle en bas, abaisseurs orange

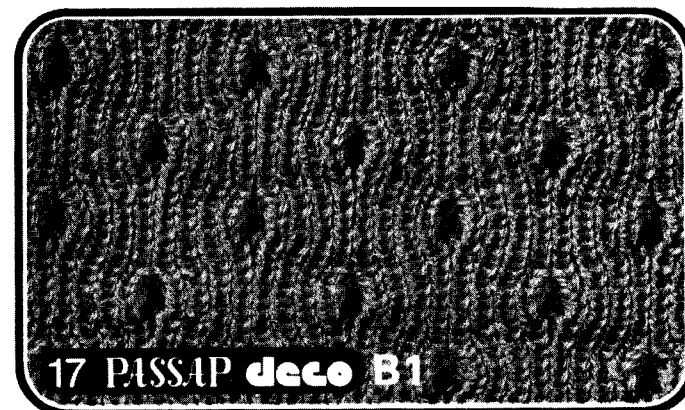
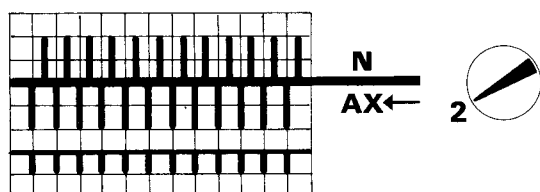

# B Dessins à jetés

Manivelle en bas, abaisseurs orange

## B2

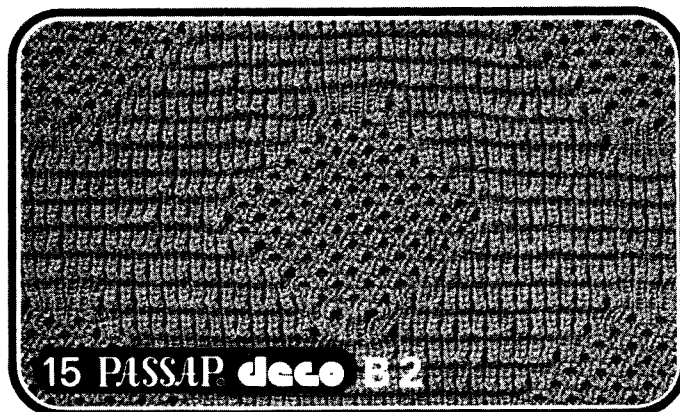
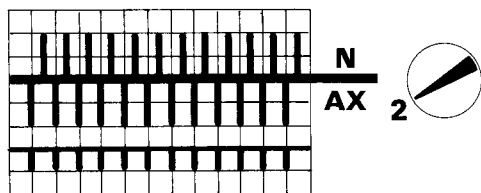

Tous les dessins à jetés à double fonture qui se tricotent sans flèche peuvent être tricotés avec le disque sélecteur sur 2 ou sur 4.

Manivelle en bas, abaisseurs orange

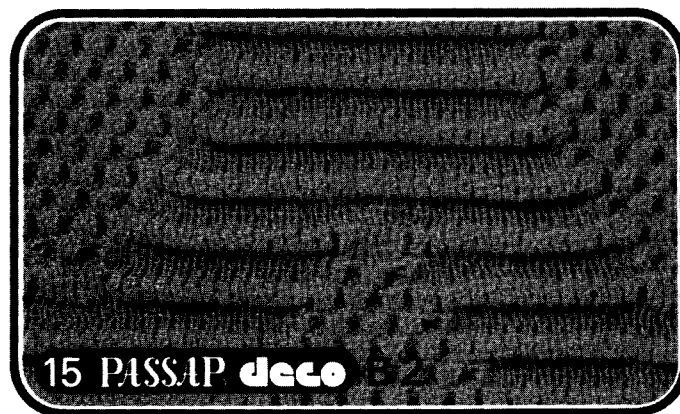
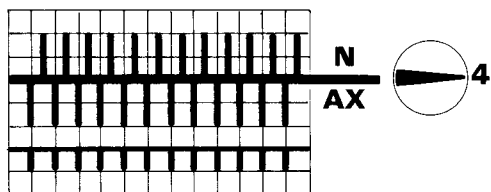

Le relief sera beaucoup plus prononcé qu'avec le disque sélecteur sur 2.

Manivelle en haut, abaisseurs orange

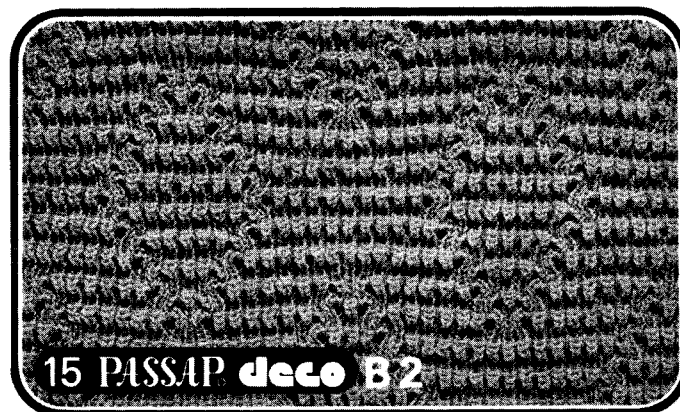
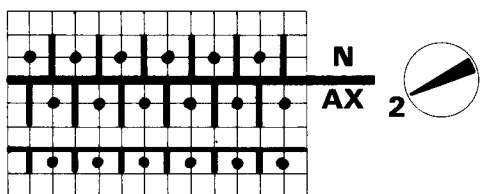

Il y a des dessins à jetés double fonture qui peuvent être tricotés avec chaque deuxième aiguille selon schéma. Ceci est particulièrement conseillé pour des laines un peu plus grosses.

# B Dessins à jetés

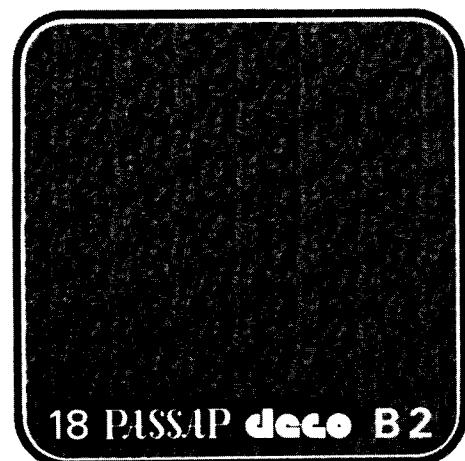
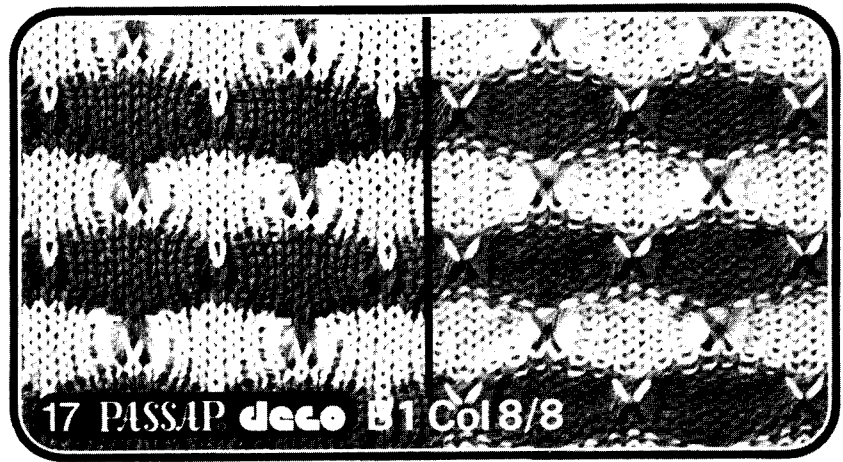
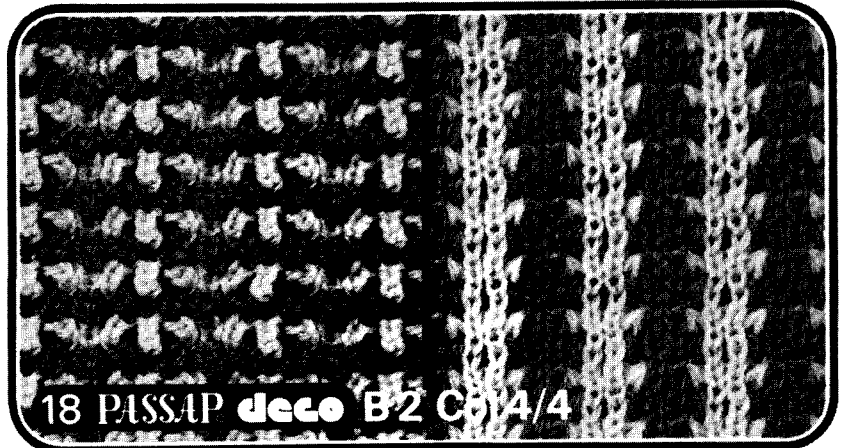
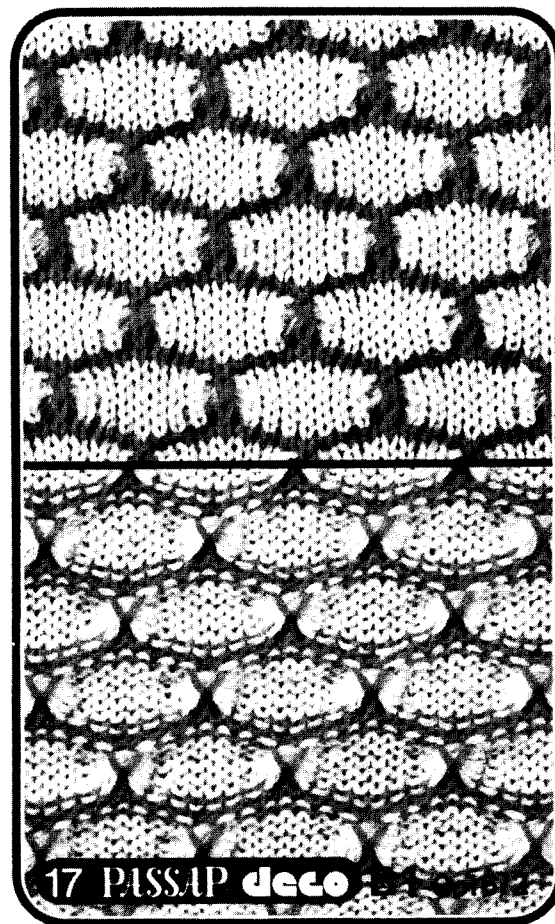
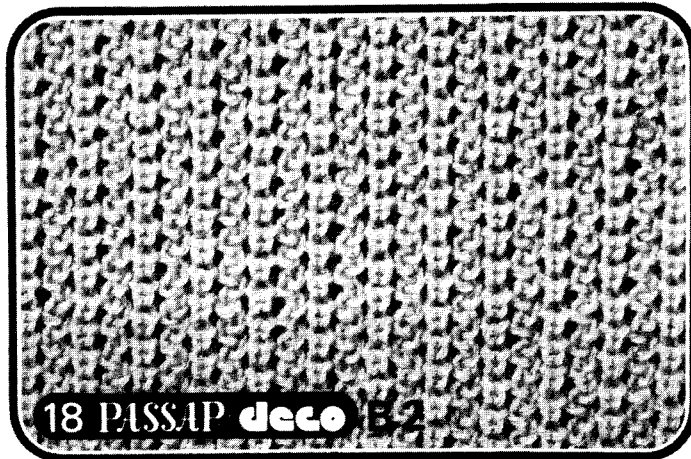



# C Dessins de tissage envers

Ces dessins se tricotent la plupart du temps d'une couleur et toujours sur une fonture.

Toutes les cartes perforées où se trouve la lettre C peuvent être tricotées avec disque sélecteur sur 2 ou sur 4.

**C**

Manivelle en bas, abaisseurs noirs

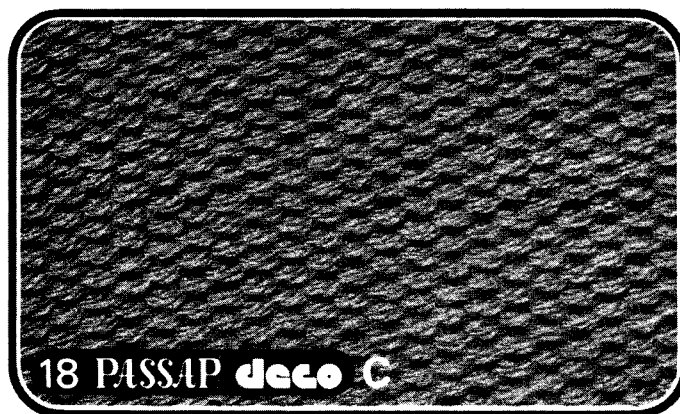
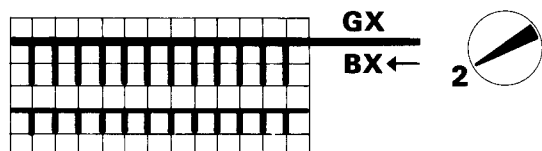

Dessin en tissage à l'envers avec le disque sélecteur sur 2.

Manivelle en bas, abaisseurs noirs

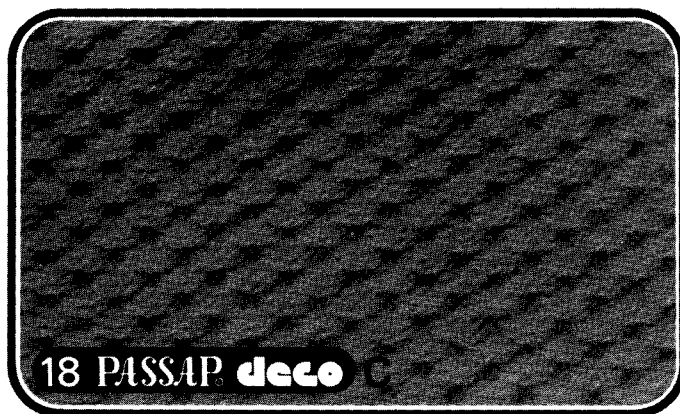
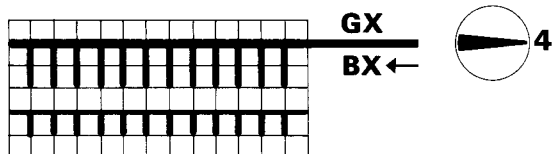

Dessin de tissage à l'envers avec le disque sélecteur sur 4.

Les dessins à nervures ne peuvent être tricotés que sur double fonture.

Manivelle en bas, abaisseurs noirs

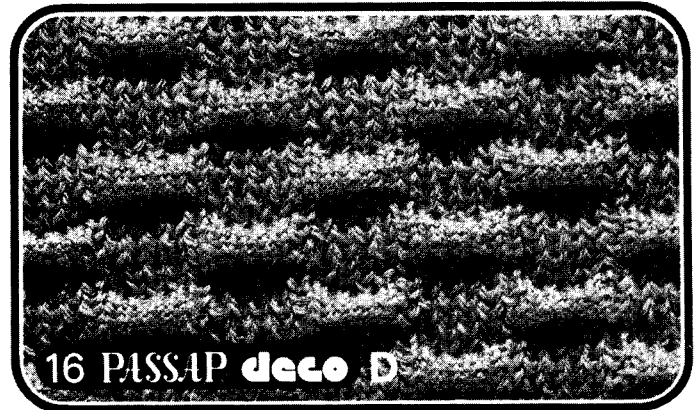
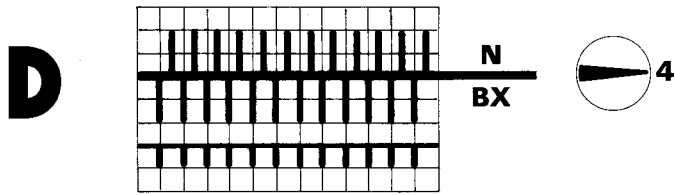

## E Dessins en côte anglaise

Les dessins en côte anglaise se font en alternant la côte bonneterie et la côte anglaise; ils sont toujours tricotés en double fonture.

Manivelle en bas, abaisseurs noirs

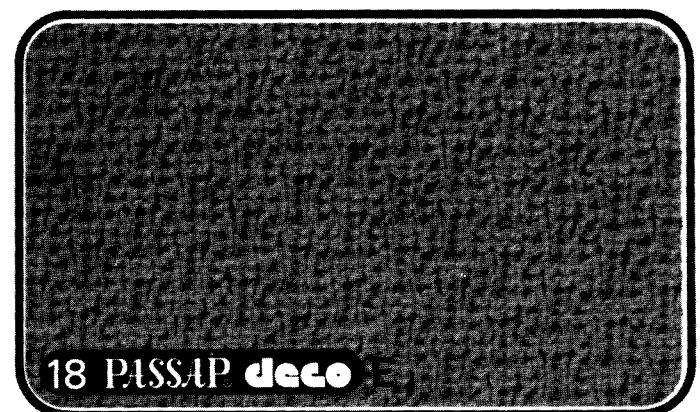
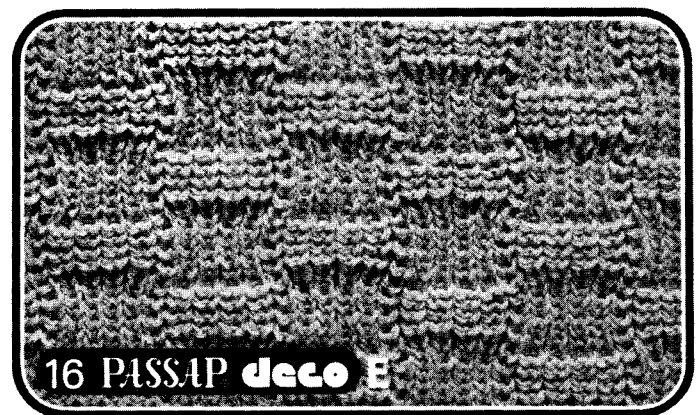
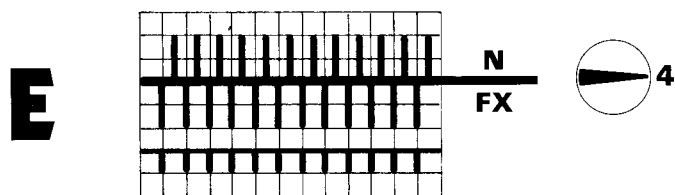

# F Dessins avec chariot à jours

**Il s'agit avant tout de dessins ajourés et de dessins en relief.**

Il existe des cartes perforés spéciales pour l'utilisation du chariot à jours U 70. Ces cartes portent l'inscription PASSAP DECO F.

Comme les mailles ne sont pas toujours transférées tous les 2 rangs, **il y a sur chaque illustration des indications concernant le transfert des mailles.**

$2/2$  = transférer les mailles tous les 2 rangs

$4/4$  = transférer les mailles tous les 4 rangs

**En tricotant avec DECO, il faut toujours transférer les mailles de la fonture avant sur la fonture arrière.** Pour cela, il faut mettre la manivelle de chevalement dans la même position que pour le transfert des mailles de l'arrière à l'avant (voir mode d'emploi). Le chariot de transfert sera passé de droite à gauche.

Manivelle en bas, abaisseurs noirs

**F**

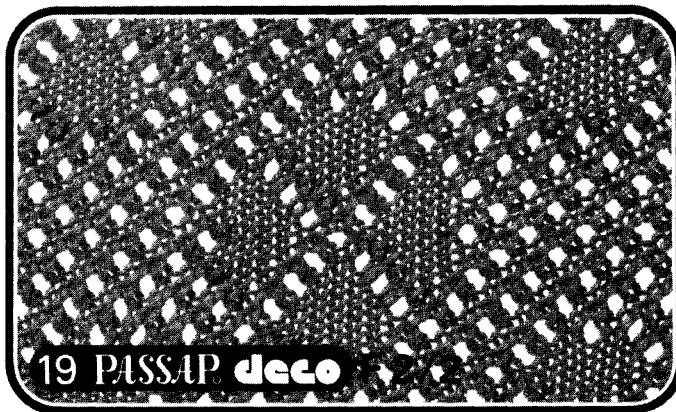
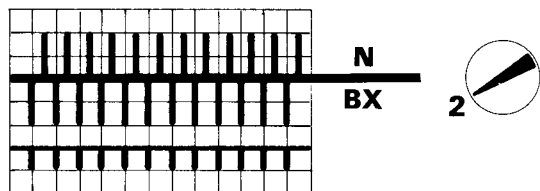

Dessin à jours ou à relief avec disque sélecteur sur 2.

Manivelle en bas, abaisseurs noirs

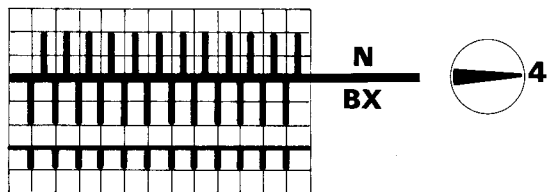

Disque sélecteur sur 4.

Généralement toutes ces cartes peuvent être tricotées avec le disque sélecteur sur 2 ou sur 4.

Toutes ces cartes peuvent aussi être employées sans le chariot à jours U 70, par exemple comme dessin jacquard.

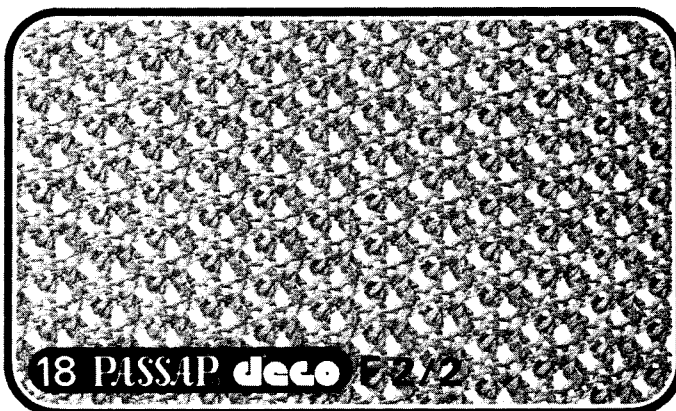

# G Dessins tricotés avec Color

Il y a des cartes spéciales pour les dessins qui se tricotent avec PASSAP COLOR. **Ce sont des dessins où il y a 3 ou 4 couleurs différentes dans le même rang.**

Ces cartes portent l'inscription **PASSAP deco** 

**Changement de couleur toujours à chaque deuxième rang**, la suite des couleurs est indiquée spécialement pour chaque carte perforée.

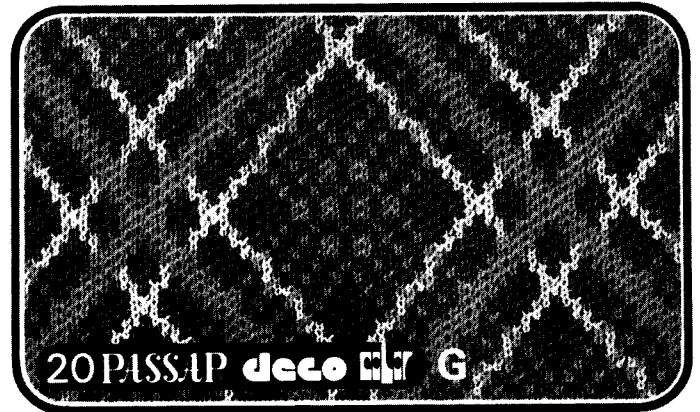
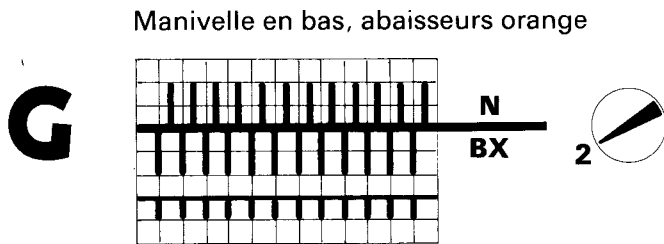

Suite des couleurs comme indiquée sur la carte perforée:

A = vert  
B = rouge  
C = jaune

Il y a des cartes qui permettent de tricoter un motif isolé. Sur ces cartes apparaît une flèche au lieu de la lettre A. En tricotant avec ces cartes, il faut toujours enclencher la touche à flèche gauche de la fonture avant en tricotant la couleur de base. Pour les autres couleurs elle n'est pas enclenchée. Quand il faut enclencher la touche à flèche, une flèche apparaît dans le voyant du porte carte.

Ceci signifie: tricoter vert quand la lettre A est visible dans le voyant droit du porte carte (rang 1 + 2), tricoter rouge quand la lettre B est visible (rang 3 + 4), tricoter jaune quand la lettre C est visible (rang 5 + 6).

## Continuer à tricoter après un motif isolé

Si le fond uni doit avoir le même aspect avant et après le motif, comme à gauche et à droite du motif, il faut continuer à changer la couleur dans le même ordre que pour le motif.

Procéder comme suit:

Sur la fonture avant tous les poussoirs en position attente, chariot avant BX ←.  
Tricoter 2 rangs couleur de base, 2 rangs première couleur de contraste. Chariot BX O.  
Tricoter 2 rangs, deuxième et éventuellement troisième couleur de contraste.  
Répéter.  
Pour les principes du tricotage des motifs isolés, voir page 20.

# Motif positionné en jacquard

## Délimitation du motif:

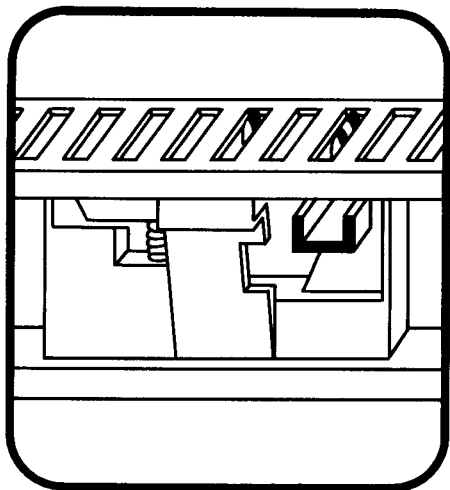

**Coulisseau de positionnement:**  
Dans la crémaillère se trouvent trois coulisseaux de positionnement qui peuvent être déplacés latéralement en poussant leur manette en forme d'U vers le bas.

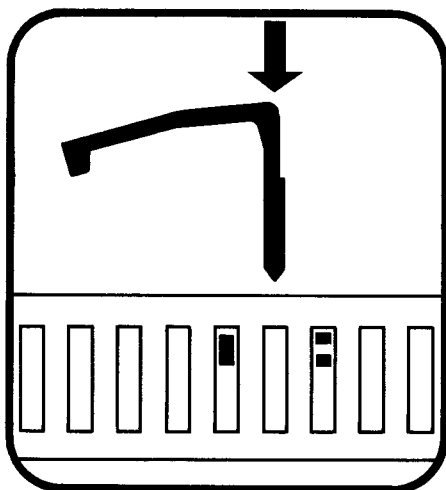

**Goupille de positionnement:**  
Pousser la tige droite de la goupille entre la dent plus grande et les deux dents plus petites du coulisseau, visibles par les fentes de la crémaillère. Pousser la goupille bien vers le bas jusqu'à ce qu'elle s'enclenche.

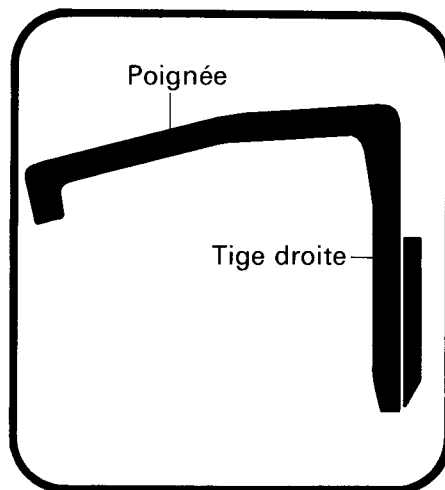

**La petite poignée de la goupille doit toujours être dirigée vers la gauche.**

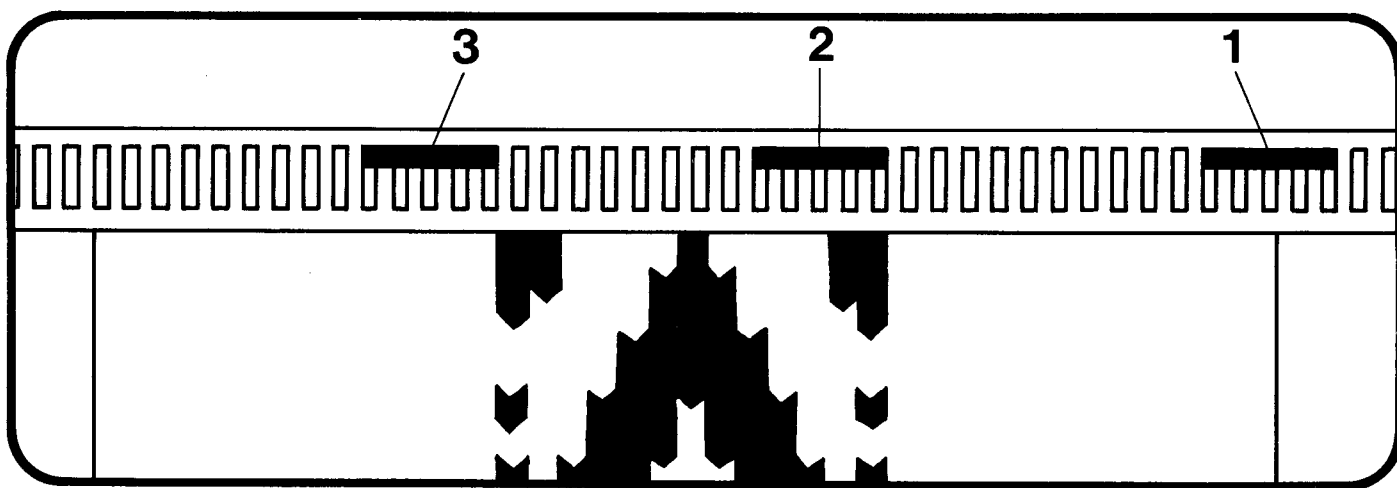

**Fonctionnement:** En partant de droite la première goupille de positionnement élimine le dessin, la deuxième goupille rétablit le dessin, la troisième l'élimine à nouveau, etc.

Chaque goupille de positionnement cause le changement du genre de tricot (dessin ou tricot uni). A partir de droite apparaît un nouveau genre de tricot avec l'aiguille qui se trouve verticalement au-dessus de la fente où est placée la tige de la goupille de positionnement.

### Exemple:

Dans un tricot plus grand on désire tricoter un motif avec les aiguilles de 12 à 52 à droite.

- 1. Goupille de positionnement:** placer une goupille de positionnement 2 ou 3 aiguilles à droite de la lisière du tricot afin que le dessin soit éliminé et le fond uni tricoté.
- 2.** Placer une goupille de positionnement verticalement en dessous de **la 52e aiguille.**
- 3.** Placer une goupille de positionnement verticalement en dessous de **la 11e aiguille.**

# Motif positionné en jacquard

## Placement du porte carte

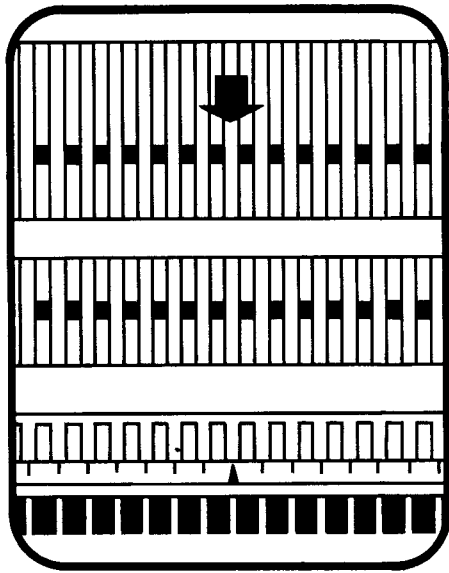

Normalement le milieu du dessin est tricoté avec les aiguilles du milieu de la fonture. En tricotant un motif isolé, il est souvent souhaitable de faire apparaître le milieu du dessin au milieu des deux goupilles de positionnement. A cet effet procéder de la façon suivante:

- Sur la fonture repérer les 2 aiguilles qui doivent tricoter le milieu du motif.
- Ajuster le milieu de l'échelle graduée sur l'échelon se trouvant verticalement en dessous de ces deux aiguilles.

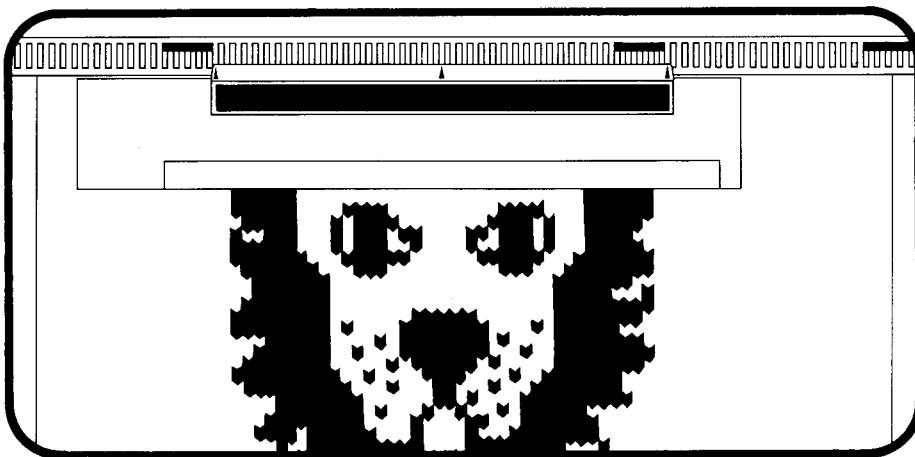

Le dessin apparaît exactement à la verticale en dessus du porte-carte.

Si en procédant ainsi le porte carte se trouve à un endroit où il pourrait être gênant pour le travail, on peut le déplacer d'exactly 40 ou 80 échelons à gauche ou à droite.

### Procédé à la fin du dessin isolé

Pour la plupart des cartes perforées qui sont spécialement appropriées au tricot de motifs isolés, il y a un rang non perforé à la fin du motif. Ceci a pour effet de positionner les poussoirs comme il faut, en mettant ensuite le disque sélecteur sur zéro; continuer à tricoter au point jacquard sans dessin.

Si toutefois il n'y a pas de rang perforé, procéder de la façon suivante:

- **Disque du sélecteur 0.**
- **Tous les poussoirs en position attente.**
- **Continuer à tricoter avec le même réglage du chariot.**

### Le jacquard simple fonture

Pour assurer une belle jonction entre le dessin et le tricot uni, enrouler le fil de contraste à gauche et à droite du dessin autour de la première aiguille tricotant uni.

### Positionnement d'autres dessins

De la même façon on peut **positionner** d'autres dessins, par exemple des dessins à jetés.

# Variations de dessins en hauteur

- **Préparation pour le tricotage des dessins** comme décrit page 57.
- **Tricoter au moins CR 4**
- **Disque du sélecteur sur 0**
- **Tricoter CR 4, 8, 12**  
Si l'on tricote davantage de rangs avec disque du sélecteur 0, le dessin sera plus étiré en hauteur.
- **Disque du sélecteur 4, quand on tricote avec une nouvelle position des poussoirs.**

**Règle:** Quand on tricote avec disque sélecteur 4, changer la position du disque sélecteur uniquement après 4 rangs ou un multiple de quatre.  
Quand on tricote avec disque sélecteur 2, changer la position du disque sélecteur après 2 rangs ou un multiple de deux.

## Exemple:

Carte perforée 11 PASSAP DECO

CR 4 disque sélecteur 4

CR 8 disque sélecteur 0

Répéter



Le même dessin tricoté normalement.

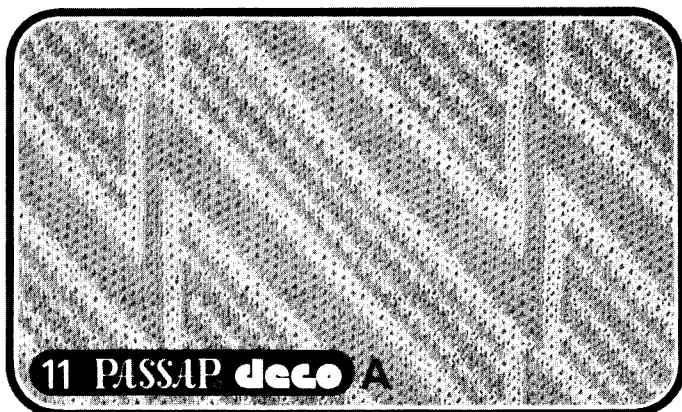

## Partager l'ouvrage en tricotant des dessins avec cartes perforées

On peut utiliser les méthodes décrites, pages 47 et 48.

Si vous laissez les mailles de la deuxième moitié sur les aiguilles de la machine en tricotant la première moitié, vous devez mettre tous les poussoirs de la 2e moitié dans le rail bloqueur.

Pour continuer le dessin en tricotant la 2e moitié, procéder comme suit:

- **En partageant l'ouvrage notez le numéro de rang apparaissant dans le voyant du porte carte.**
- **Pour tricoter la 2e moitié tourner la carte perforée jusqu'à l'apparition du même numéro dans le voyant.**
- **Disque sélecteur 0.**
- **Déclencher le sélecteur du chariot et le passer à gauche jusqu'à ce qu'il ait dépassé le coulisseau du compte-rangs, le ramener vers le chariot et le fixer à nouveau.**
- **Disque sélecteur sur 2 ou 4 selon le dessin.**  
Contrôler si le point rouge est visible sur le disque du sélecteur, sinon, tourner le disque du sélecteur encore une fois en le poussant légèrement vers la fonture.

Continuer à tricoter selon patron.

---

## Passage à vide en tricotant avec deco

Si vous désirez dégager le chariot du tricot en le mettant en marche à vide, si nécessaire détacher PASSAP DECO du chariot et le conduire dans la direction dans laquelle vous avez tricoté en dernier.

**En tricotant avec PASSAP DECO, ne jamais changer de direction, quand PASSAP deco n'a pas encore dépassé les aiguilles en travail.**



## Détricotage de rangs tricotés avec cartes perforées

Si l'on veut détricoter quelques rangs, procéder de la façon suivante:

### Disque sélecteur sur 2

Si l'on a tricoté en dernier **de gauche à droite**, détricoter 2 rangs.

Si l'on a tricoté en dernier **de droite à gauche**, détricoter 1 rang.

Reculer la carte perforée d'un rang.

Si nécessaire, continuer en reculant la carte perforée d'un rang chaque fois après avoir détricoté 2 rangs.

### Disque sélecteur sur 4:

#### Dessin jacquard

Si vous avez tricoté en dernier lieu avec **couleur contrastante de gauche à droite**, détricoter 2 rangs couleur de contraste et 2 rangs couleur de base, ensuite reculer la carte perforée d'un rang.

Si vous avez tricoté en dernier lieu avec **couleur de contraste de droite à gauche**, détricoter un rang de couleur contrastante et 2 rangs de couleur de base; si à gauche vous avez déjà dépassé le levier de transport automatique du porte carte, reculer la carte perforée d'un rang.

Si en dernier lieu vous avez tricoté avec la **couleur de base de gauche à droite**, détricoter 2 rangs couleur de base.

Ne pas reculer la carte perforée.

Si en dernier lieu vous avez tricoté avec la **couleur de base de droite à gauche**, détricoter un rang de couleur de base. Ne pas reculer la carte perforée.

Si nécessaire, revenir en arrière d'un rang chaque fois que vous aurez défait 4 rangs de tricot.

#### Dessin unicolore tricoté avec disque sélecteur 4

- Détricoter des rangs qui ont été tricotés avec la même position des poussoirs. (Tout au plus 4)
- Si vous avez déjà tricoté 4 rangs ou si vous avez dépassé le levier de transport automatique du porte carte en tricotant le 3e rang, reculez la carte perforée d'un rang.
- Si vous n'avez tricoté qu'un ou deux rangs ne pas reculer la carte perforée.

Si nécessaire, revenir en arrière d'un rang en reculant la carte perforée chaque fois que vous avez détricoté 4 rangs.

**Attention:** en tout cas avant de continuer à tricoter:

- **Disque sélecteur 0.**
- **Détacher le sélecteur du chariot et le mener à gauche, jusqu'à ce qu'il ait passé par-dessus le coulisseau du compte-rangs, le ramener à droite et le fixer à nouveau au chariot.**
- **Disque sélecteur 2 ou 4 selon dessin.**
- **Continuer à tricoter.**

## Repassage à la pattemouille

Avant l'assemblage, presque tous les tricots en laine et aussi en différents fils synthétiques doivent être repassés à la pattemouille.

**Exception pour la laine:** Les dessins en relief ne doivent jamais être repassés.

**Pour fils synthétiques:** On devrait toujours faire un essai sur l'échantillon pour voir comment ils se comporte au repassage. Voir à ce sujet le chapitre «échantillon de tricot» page 75.

### Epinglage sur mesure

Pour le repassage à la pattemouille les pièces doivent être épinglées sur mesure sur une planche à repasser.

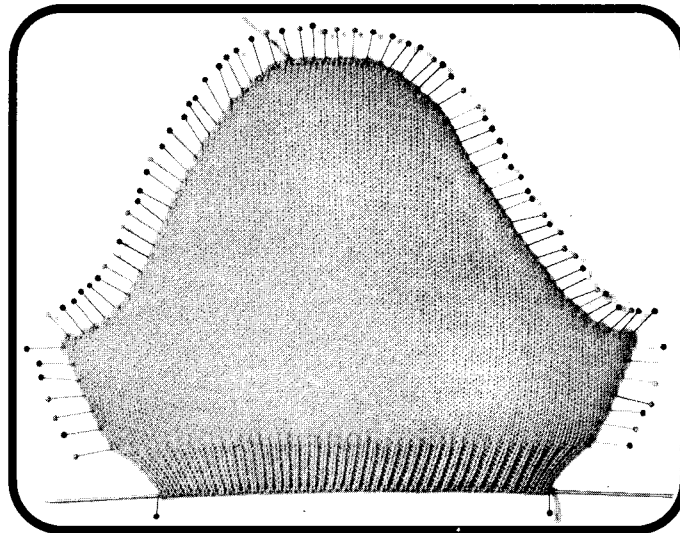

Le mieux est de procéder comme suit: sur la planche à repasser on indique les mesures du patron en épinglant d'abord les coins des pièces à repasser.

S'il s'agit d'un bord droit, on peut avec l'ongle marquer la ligne droite sur la planche à repasser. Après avoir épinglé les deux coins, mettez l'épingle suivante au milieu de la ligne et ainsi de suite. Vous évitez ainsi que votre tricot soit déformé. Les épingles doivent être à un intervalle d'un cm env.

### Repassage

Vous prenez pour cela un linge humide. Mettez-le sur les parties tricotées et repassez très légèrement avec un fer chaud. Vous ne devez jamais appuyer. Ensuite n'enlevez pas immédiatement les parties de la planche à repasser, mais au contraire attendez jusqu'à ce qu'elles soient bien sèches.

### Repassage des bords à la pattemouille

Pour que les bords des pullovers gardent leur élasticité, ils doivent être repassés de la façon suivante:

Insérer une aiguille à tricoter fine dans les rangs tubulaires du bord et fixer les deux extrémités de l'aiguille sur la planche à repasser avec des épingles. Etirer le bord dans le sens de la longueur. Tenir le bord dans cette position pendant le repassage à la pattemouille.

# Montage

## Coutures

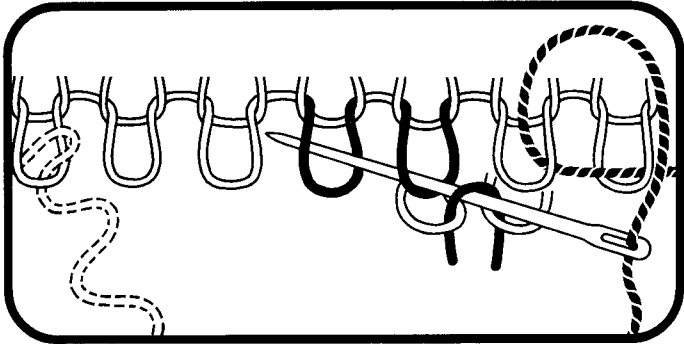

### Ourler

Maille par maille coudre le rang ouvert tout en piquant chaque fois 2 mailles et en défaisant le fil contrastant maille par maille.

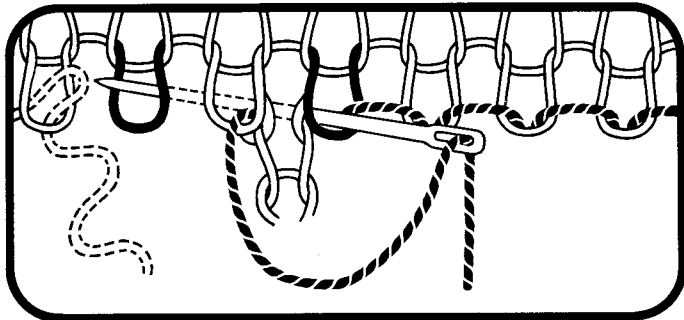

### Maille par maille à points arrières

Piquer dans la maille, à droite de celle qui a été cousue auparavant et sortir l'aiguille vers la maille ouverte à gauche de celle-ci. En même temps défais le fil contrastant maille par maille.

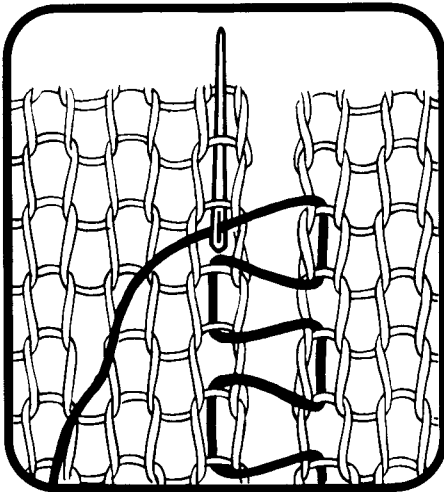

### Le point matelas sur l'endroit de l'ouvrage

Très indiqué pour les coutures invisibles le long des côtés de l'ouvrage.  
Coudre sur l'endroit de tricot.

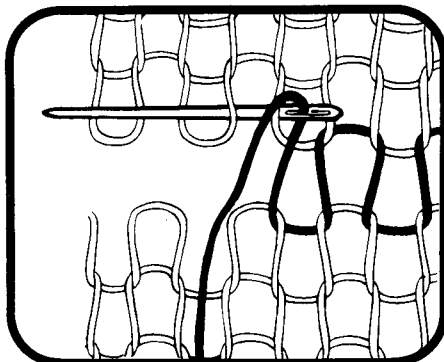

### Point de maille

Sur l'endroit du tricot, imiter la rangée de mailles manquante.

# Calcul des modèles

Si vous voulez tricoter vos propres modèles, il est indispensable de commencer par un échantillon de mailles. Uniquement avec son aide vous pouvez calculer le nombre de mailles et de rangs que vous aurez à tricoter.

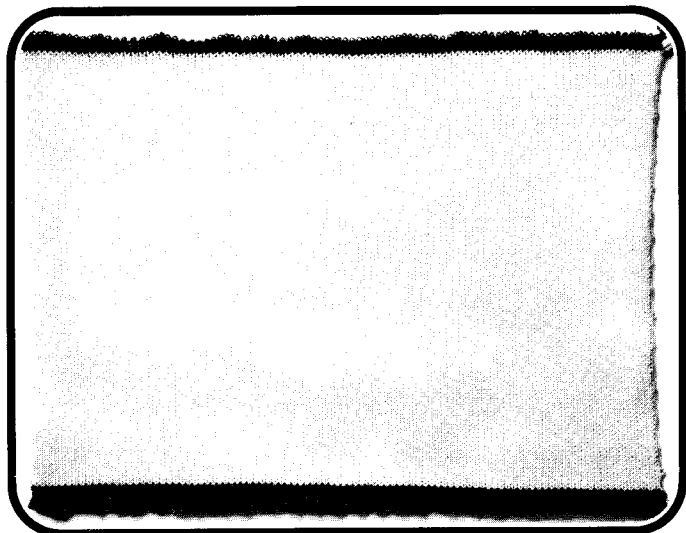

**L'échantillon** est toujours tricoté avec la laine, le dessin, la grandeur de maille et la tension du fil que vous utiliserez pour votre modèle.

On tricote **100 rangs et 100 mailles**, car seul un si grand échantillon vous donnera la certitude que vos calculs sont exacts.

**N'oubliez pas que seront comptées toutes les mailles effectivement tricotées**, par conséquent, sur double fonture également celles de la fonture arrière. De même pour des dessins où l'on ne tricote pas avec toutes les aiguilles, les aiguilles vides ne sont pas comptées. Si vous tricotez avec chaque 2e aiguille, tricotez seulement 50 mailles. Pour calculer doublez vos mesures pour les mailles.

**Monter et finir toujours avec fil contrastant.**

Après le montage tricotez encore 6 à 10 rangs environ avec le fil contrastant avant de prendre le fil original. Pour finir changez à nouveau et tricotez avec le fil contrastant encore 10 à 12 rangs, ensuite faites tomber les mailles.

**S'il s'agit d'un matériel qui doit être repassé à la pattemouille**, repassez votre échantillon avant de le mesurer.

**Pour les fils synthétiques** il est avantageux de mesurer votre échantillon avant de le repasser. Puis repassez-le pour voir comme il se comporte. Si la qualité de votre échantillon vous plaît davantage, avant le repassage, utilisez alors les mesures que vous avez notées. Sinon mesurez-le encore une fois après le repassage, car les mesures peuvent avoir changé.

## Calcul des mailles et des rangs

Pour calculer on se sert des 4 tables de calcul Passap, qui figurent sur les deux pages suivantes.

Dans la **colonne supérieure horizontale**, cherchez la mesure que vous avez obtenue pour votre échantillon, la colonne verticale en dessous est seulement là pour vos calculations.

Dans la **première colonne verticale** à droite ou à gauche cherchez la mesure dont vous avez besoin pour votre patron.

Le procédé pour calculer les mailles et les rangs est le même. Le plus simple est que vous calculiez d'abord tous les nombres de mailles et ensuite tous les rangs.

# Calcul des modèles

## Un exemple

**Votre échantillon a donné pour 100 mailles 36 cm.**

**Cherchez dans la colonne supérieure horizontale le chiffre 36** et marquez la colonne en dessous.

A présent vous voulez savoir combien de mailles vous devez monter pour une manche, qui doit être au bas de 29 cm de large. **Cherchez dans la colonne verticale extérieure d'abord le 20**, en partant de là vous

arrivez au chiffre 56 marqué sur la colonne verticale, soit 20 cm = 56 mailles.

**Continuez de même pour trouver 9 cm.** Le résultat 9 cm = 25 mailles.

Calculez encore  $56 + 25 = 81$  et vous savez, que vous devez monter 81 mailles pour une manche d'une largeur de 29 cm.

Pour échantillons mesurant de 30 à 39,5 cm

cm	30	30,5	31	31,5	32	32,5	33	33,5	34	34,5	35	35,5	36	36,5	37	37,5	38	38,5	39	39,5	cm
0,5	1-2	1-2	1-2	1-2	1-2	1-2	1-2	1-2	1-2	1-2	1-2	1-2	1-2	1-2	1-2	1-2	1-2	1-2	1-2	1-2	0,5
1	3-4	3-4	3-4	3-4	3	3	3	3	2-3	2-3	2-3	2-3	2-3	2-3	2-3	2-3	2-3	2-3	2-3	2-3	1
2	7	7	6	6	6	6	6	6	6	6	6	6	6	5	5	5	5	5	5	5	2
3	10	10	10	10	9	9	9	9	9	9	9	8	8	8	8	8	8	8	8	8	3
4	13	13	13	13	13	12	12	12	12	12	11	11	11	11	11	11	11	10	10	10	4
5	17	16	16	16	16	15	15	15	15	14	14	14	14	14	14	13	13	13	13	13	5
6	20	20	19	19	19	18	18	18	18	17	17	17	17	16	16	16	16	16	15	15	6
7	23	23	23	22	22	22	21	21	21	20	20	20	19	19	19	19	18	18	18	18	7
8	27	26	26	25	25	25	24	24	24	23	23	23	22	22	22	21	21	21	21	20	8
9	30	30	29	29	28	28	27	27	26	26	26	25	25	25	24	24	24	23	23	23	9
10	33	33	32	32	31	31	30	30	29	29	29	28	28	27	27	27	26	26	26	25	10
20	67	66	65	64	63	62	61	60	59	58	57	56	56	55	54	53	53	52	51	51	20
30	100	98	97	95	94	92	91	90	88	87	86	85	83	82	81	80	79	78	77	76	30
40	133	131	129	127	125	123	121	119	118	116	114	113	111	110	108	107	105	104	103	101	40
50	167	164	161	159	156	154	151	149	147	145	143	141	139	137	135	133	132	130	128	127	50
60	200	197	194	191	188	185	181	179	176	174	171	169	167	164	162	160	158	156	154	152	60
70	233	230	226	222	219	215	212	209	206	203	200	197	194	192	189	187	184	182	179	177	70
80	267	262	258	254	250	246	242	239	235	232	229	225	222	219	216	213	211	208	205	203	80
90	300	295	290	286	281	277	273	269	265	261	257	254	250	247	243	240	237	234	231	228	90

## Calcul pour augmentations et diminutions

Maintenant il reste encore à calculer comment augmenter ou diminuer.

L'exemple ci-après vous le montrera:

Vos mesures ont indiqué que vos manches en bas auront une largeur de 29 cm et 38 cm sous les aiselles. Le résultat de votre calcul donne

**29 cm = 81 mailles**

**38 cm = 105 mailles**

La longueur des manches du bas jusqu'au dessous des épaules est de

**44 cm = 152 rangs**

Vous devez donc en tricotant 152 rangs augmenter 24 mailles, c'est-à-dire de chaque côté des manches 12 mailles.

Ce qui donne:

**152 rangs : 12 = 12, reste 8**

Cela veut dire que vous devez augmenter tous les 12 rangs 1 maille de chaque côté.

**+12 x 1 = 12. R**

Tricotez d'abord 4 rangs avant de commencer les augmentations.

Le mieux serait d'établir une petite liste sur laquelle vous inscrivez le numéro visible au compte-rangs au moment où vous devez augmenter.

Cela se présente ainsi:

4	Vous avez maintenant la certitude
16	de toujours savoir comment continuer,
28	même si vous êtes interrompue pendant le tricotage. Un
40	coup d'œil sur le compte-rangs et
52	sur votre liste vous indiquera
64	quand vous devez augmenter.
76	
88	
100 etc.	

# Calcul des modèles

Pour échantillons mesurant de 10 à 19,5 cm

cm	10	10,5	11	11,5	12	12,5	13	13,5	14	14,5	15	15,5	16	16,5	17	17,5	18	18,5	19	19,5	cm	
0,5	5	4-5	4-5	4-5	4-5	4	3-4	3-4	3-4	3-4	3-4	3-4	3	3	3	2-3	2-3	2-3	2-3	2-3	0,5	
1	10	10	9	8-9	8	8	7-8	7-8	7	7	6-7	6-7	6-7	6	6	5-6	5-6	5-6	5-6	5	1	
2	20	19	18	17	16	16	15	15	14	14	13	13	13	12	12	11	11	11	11	10	2	
3	30	29	27	26	25	24	23	22	21	21	20	19	19	18	18	17	17	16	16	15	3	
4	40	38	36	35	33	32	31	30	28	28	27	26	25	24	24	23	22	22	21	21	4	
5	50	48	45	43	42	40	38	37	36	34	33	32	31	30	29	29	28	27	26	26	5	
6	60	57	55	52	50	48	46	44	43	41	40	39	38	36	35	34	33	32	32	31	6	
7	70	67	64	61	58	56	54	52	50	48	47	45	44	42	41	40	39	38	37	36	7	
8	80	76	73	70	67	64	62	59	57	55	53	52	50	48	47	46	44	43	42	41	8	
9	90	86	82	78	75	72	69	67	64	62	60	58	56	55	53	51	50	49	47	46	9	
10	100	95	91	87	83	80	77	74	71	69	67	65	63	61	59	57	56	54	53	51	10	
20	200	190	182	174	167	160	154	148	143	138	133	129	125	121	118	114	111	108	105	103	20	
30	300	286	273	261	250	240	231	222	214	207	200	194	188	182	176	171	167	162	158	154	30	
40				348	333	320	308	296	285	276	267	258	250	242	235	229	222	216	211	205	40	
50									357	345	333	323	313	303	294	286	278	270	263	256	50	
60																353	343	333	324	316	308	60
70																					358	70
80																						80
90																						90

Pour échantillons mesurant de 20 à 29,5 cm

cm	20	20,5	21	21,5	22	22,5	23	23,5	24	24,5	25	25,5	26	26,5	27	27,5	28	28,5	29	29,5	cm
0,5	2-3	2-3	2-3	2-3	2-3	2	2	2	2	2	2	1-2	1-2	1-2	1-2	1-2	1-2	1-2	1-2	1-2	0,5
1	5	4-5	4-5	4-5	4-5	4-5	4-5	4-5	4	4	4	4	3-4	3-4	3-4	3-4	3-4	3-4	3-4	3-4	1
2	10	10	10	9	9	9	9	9	8	8	8	8	8	8	7	7	7	7	7	7	2
3	15	15	14	14	14	13	13	13	13	12	12	12	12	11	11	11	11	11	10	10	3
4	20	20	19	19	18	18	17	17	17	16	16	16	15	15	15	15	14	14	14	14	4
5	25	24	24	23	23	22	22	21	21	20	20	20	19	19	19	18	18	18	17	17	5
6	30	29	29	28	27	27	26	26	25	24	24	24	23	23	22	22	21	21	21	20	6
7	35	34	33	33	32	31	30	30	29	29	28	27	27	26	26	25	25	25	24	24	7
8	40	39	38	37	36	36	35	34	33	33	32	31	31	30	30	29	29	28	28	27	8
9	45	44	43	42	41	40	39	38	38	37	36	35	35	34	33	33	32	32	31	31	9
10	50	49	48	47	45	44	43	43	42	41	40	39	38	38	37	36	36	35	34	34	10
20	100	98	95	93	91	89	87	85	83	82	80	78	77	75	74	73	71	70	69	68	20
30	150	146	143	140	136	133	130	128	125	122	120	118	115	113	111	109	107	105	103	102	30
40	200	195	190	186	182	178	174	170	167	163	160	157	154	151	148	145	143	140	138	136	40
50	250	244	238	233	227	222	217	213	208	204	200	196	192	189	185	182	179	175	172	169	50
60	300	293	286	279	273	267	261	255	250	245	240	235	231	226	222	218	214	211	207	203	60
70	350	341	333	326	318	311	304	298	292	286	280	274	269	264	259	255	250	246	241	237	70
80						356	348	340	333	327	320	313	308	302	296	291	286	281	276	271	80
90												353	346	340	333	327	321	316	310	305	90

# Calcul des modèles

Pour échantillons mesurant de 30 à 39,5cm

cm	30	30,5	31	31,5	32	32,5	33	33,5	34	34,5	35	35,5	36	36,5	37	37,5	38	38,5	39	39,5	cm
0,5	1-2	1-2	1-2	1-2	1-2	1-2	1-2	1-2	1-2	1-2	1-2	1-2	1-2	1-2	1-2	1-2	1-2	1-2	1-2	1-2	0,5
1	3-4	3-4	3-4	3-4	3	3	3	3	2-3	2-3	2-3	2-3	2-3	2-3	2-3	2-3	2-3	2-3	2-3	2-3	1
2	7	7	6	6	6	6	6	6	6	6	6	6	6	5	5	5	5	5	5	5	2
3	10	10	10	10	9	9	9	9	9	9	9	8	8	8	8	8	8	8	8	8	3
4	13	13	13	13	13	12	12	12	12	12	11	11	11	11	11	11	11	10	10	10	4
5	17	16	16	16	16	15	15	15	15	14	14	14	14	14	14	13	13	13	13	13	5
6	20	20	19	19	19	18	18	18	18	17	17	17	17	16	16	16	16	16	15	15	6
7	23	23	23	22	22	22	21	21	21	20	20	20	19	19	19	19	18	18	18	18	7
8	27	26	26	25	25	25	24	24	24	23	23	23	22	22	22	21	21	21	21	20	8
9	30	30	29	29	28	28	27	27	26	26	26	25	25	25	24	24	24	23	23	23	9
10	33	33	32	32	31	31	30	30	29	29	29	28	28	27	27	27	26	26	26	25	10
20	67	66	65	64	63	62	61	60	59	58	57	56	56	55	54	53	53	52	51	51	20
30	100	98	97	95	94	92	91	90	88	87	86	85	83	82	81	80	79	78	77	76	30
40	133	131	129	127	125	123	121	119	118	116	114	113	111	110	108	107	105	104	103	101	40
50	167	164	161	159	156	154	151	149	147	145	143	141	139	137	135	133	132	130	128	127	50
60	200	197	194	191	188	185	181	179	176	174	171	169	167	164	162	160	158	156	154	152	60
70	233	230	226	222	219	215	212	209	206	203	200	197	194	192	189	187	184	182	179	177	70
80	267	262	258	254	250	246	242	239	235	232	229	225	222	219	216	213	211	208	205	203	80
90	300	295	290	286	281	277	273	269	265	261	257	254	250	247	243	240	237	234	231	228	90

Pour échantillons mesurant de 40 à 50cm

cm	40	40,5	41	41,5	42	42,5	43	43,5	44	44,5	45	45,5	46	46,5	47	47,5	48	48,5	49	49,5	50	cm
0,5	1-2	1-2	1-2	1-2	1-2	1-2	1-2	1-2	1-2	1-2	1-2	1	1	1	1	1	1	1	1	1	1	0,5
1	2-3	2-3	2-3	2-3	2-3	2-3	2-3	2-3	2-3	2-3	2-3	2	2	2	2	2	2	2	2	2	2	1
2	5	5	5	5	5	5	5	5	5	4	4	4	4	4	4	4	4	4	4	4	4	2
3	8	7	7	7	7	7	7	7	7	7	7	7	7	6	6	6	6	6	6	6	6	3
4	10	10	10	10	10	9	9	9	9	9	9	9	9	9	9	8	8	8	8	8	8	4
5	13	12	12	12	12	12	12	11	11	11	11	11	11	11	11	10	10	10	10	10	10	5
6	15	15	15	14	14	14	14	14	14	13	13	13	13	13	13	12	12	12	12	12	12	6
7	18	17	17	17	17	16	16	16	16	16	16	15	15	15	15	15	15	14	14	14	14	7
8	20	20	20	19	19	19	19	18	18	18	18	18	17	17	17	17	17	16	16	16	16	8
9	23	22	22	22	21	21	21	21	20	20	20	20	20	19	19	19	19	19	18	18	18	9
10	25	25	25	24	24	24	23	23	23	22	22	22	22	22	21	21	21	21	20	20	20	10
20	50	49	49	48	48	47	47	46	45	45	44	44	43	43	43	42	42	41	41	40	40	20
30	75	74	73	72	71	71	70	69	68	67	67	66	65	65	64	63	62	62	61	61	60	30
40	100	99	98	96	95	94	93	92	91	90	89	88	87	86	85	84	83	82	82	81	80	40
50	125	123	122	121	119	118	116	115	114	112	111	110	109	108	106	105	104	103	102	101	100	50
60	150	148	146	145	143	141	140	138	136	135	133	132	130	129	128	126	125	124	122	121	120	60
70	175	173	171	169	167	165	163	161	159	157	156	154	152	151	149	147	146	144	143	141	140	70
80	200	198	195	193	190	188	186	184	181	180	178	176	174	172	170	168	167	165	163	162	160	80
90	225	222	220	217	214	212	209	207	205	202	200	198	196	194	192	189	187	186	184	182	180	90

## Conseils utiles et techniques

### Chariot bloqué

Passage à vide: Chariot  $\frac{GX}{GX}$

Enlever les abaisseurs et le bec-fil.  
Dégager le chariot avec précaution.  
N'oubliez pas de noter la position du compte-rangs si vous défaites quelques rangs du tricot.

Le blocage du chariot peut provenir:

- a) d'un réglage incorrect
- b) de l'emploi incorrect des abaisseurs
- c) de l'absence d'abaisseur
- d) d'un mauvais dévidage du fil

### Mailles coulées

PASSAP DUOMATIC S tricotant sans poids, des mailles coulées ne se défont jamais entièrement. Il est donc le plus facile de les remonter au crochet une fois la pièce finie.

Des mailles coulées peuvent provenir

- a) d'une grandeur de maille trop grande
- b) d'un clapet d'aiguille déformé

### Formation de boucles en lisière

Cela peut se produire quand le freinage est réglé trop lâche. Dans ce cas le régler sur un numéro plus élevé.

### Mailles de lisière trop serrées ou non tricotées

Cela peut se produire quand le freinage est réglé sur un numéro trop élevé, dans ce cas le régler à un numéro plus bas.

### Poussoirs en désordre

- a) Un poussoir peut être bloqué dans la partie supérieure du rail bloqueur.
- b) Des poussoirs peuvent être encrassés, et bougent difficilement; dans ce cas il faut les nettoyer, page 80.
- c) En tricotant on ne dépasse pas suffisamment le bord du tricot (10 cm environ).

### Remplacement d'une aiguille

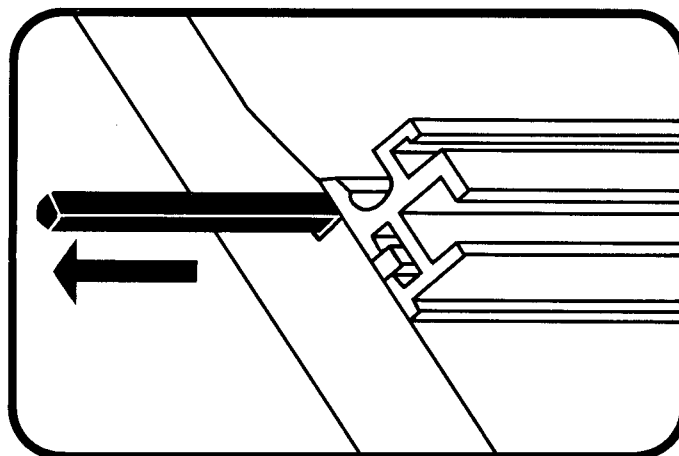

1. Sous le rail supérieur se trouve une réglette qu'il faut retirer jusqu'à ce que l'aiguille défectueuse soit libre. On pousse la réglette d'un côté jusqu'à ce qu'elle sorte de l'autre côté suffisamment pour qu'on puisse la saisir. Sur fonture arrière il faut d'abord retirer le changeur deux couleurs pour pouvoir sortir la réglette.
2. Si la tête d'aiguille ou le clapet sont déformés **il faut d'abord les casser avec une pince plate pour éviter la détérioration du ressort de freinage.**

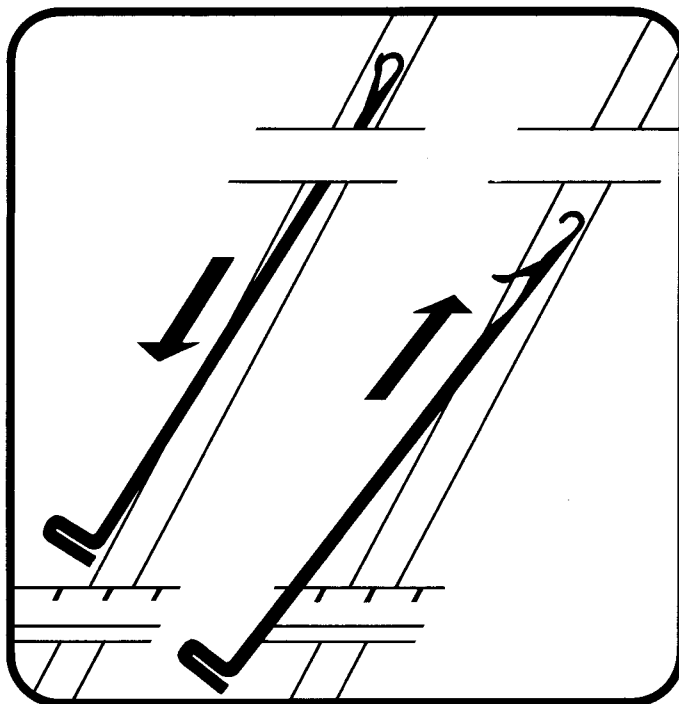

3. Maintenant on peut retirer l'aiguille de la glissière par son talon. Si vous n'avez pas enlevé la tête d'aiguille, il est indispensable de **fermer le clapet.**
4. Insérez la nouvelle aiguille avec **le clapet ouvert** depuis le bas dans la glissière.
5. Remettre la réglette à sa place.



## Laine abimée

Cela peut se produire quand la tige de l'abaisseur noir est défectueuse.

On la remplace selon illustration.

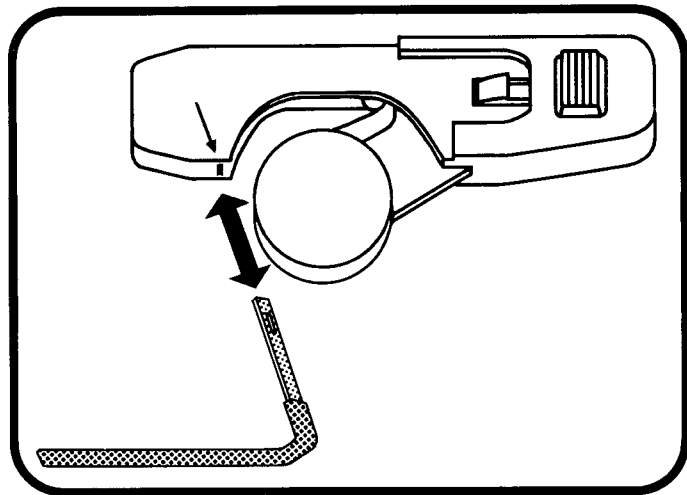

## Nettoyage de la PASSAP DUOMATIC S

Nettoyer et huiler seulement quand il n'y a pas d'ouvrage sur la machine. Une machine qui n'est pas en service doit toujours être protégée de la poussière. Couvrez-la donc avec une housse ou un linge.

### Nettoyage

Après chaque travail, ou chaque jour d'un usage constant, vous devez nettoyer votre machine comme suit:

1. Essuyer toute huile excessive ou devenue noire des chariots et des fontures.
2. A l'aide d'un pinceau enlever toutes les poussières ou fibres de laines pouvant s'être introduites dans les fontures et à l'intérieur des chariots.
3. Nettoyer très soigneusement l'intérieur des rails. Une couche de crasse provenant de poussière et résidu d'huile peut provoquer une dureté de manœuvre des chariots.

De temps en temps, et en tout cas si la machine est fortement encrassée ou recouverte d'une couche résineuse (mouvement difficile des chariots), en plus des points 1 à 3, procéder comme suit:

### Procédé de nettoyage

A la maison. Laver avec un pinceau les aiguilles, les glissières et pièces des chariots; puis frotter avec un chiffon légèrement imbibé de liquide.

N'utilisez que le liquide de nettoyage prescrit.

A l'atelier. Avec un pinceau et le liquide de nettoyage, laver les glissières des chariots et des cames. Ensuite

les frotter avec un chiffon imbibé du liquide de nettoyage.

Enlever les aiguilles des fontures et les laver dans le liquide de nettoyage, ensuite les frotter avec un chiffon imbibé du liquide. Avec un chiffon sec, frotter les rails et ensuite les laver avec un pinceau et le liquide de nettoyage. A l'aide d'un pinceau humide, laver les rainures. Avec un pinceau sec, enlever les fibres de laine du peigne fixe.

Nettoyer encore une fois avec un pinceau sec et frotter la machine avec un chiffon sec.

Replacer les aiguilles dans les fontures.

### Attention!

N'employez jamais de benzine ou liquide semblable car ils sont nuisibles à la matière plastique. De l'eau savonneuse est la plus appropriée.

Ne jamais frotter les lettres des chariots et des recouvrements avec un chiffon humide ou un pinceau.

### Liquide de nettoyage

Le meilleur nettoyage est obtenu avec du pétrole pur (pétrole inodore), qui peut être acheté dans toutes les drogueries.

Avec ce produit les pièces de la machine ne sont pas attaquées. Pour le nettoyage il est à conseiller d'ajouter au pétrole pur de l'huile PASSAP-BELLODOR, car ainsi, les pièces de la machine sont en même temps un peu huilées et ne peuvent pas trop se dessécher. De même par cette adjonction d'huile PASSAP-BELLODOR, vous protégez en quelque sorte les pièces nettoyées contre la rouille. Bien observer la préparation du mélange:

Pour 1 litre de pétrole pur ajouter  $\frac{1}{2}$  décilitre d'huile PASSAP-BELLODOR.

### Huiler la machine après nettoyage

1. Chariots  
Répartir 3 à 4 gouttes d'huile Bellodor tout autour des glissières. Huiler avec un pinceau ou un chiffon imbibé d'huile les pièces des chariots le long desquelles glissent les aiguilles.
2. Rails  
Répartir 2 à 3 gouttes d'huile PASSAP-BELLODOR par rail aux places de glissement au centre de la machine.
3. Aiguilles et poussoirs  
Mettre les aiguilles et les poussoirs en position travail, ensuite passer un pinceau ou un chiffon imbibé d'huile sur tous les talons des aiguilles.

### Attention!

Employez seulement de l'huile PASSAP-BELLODOR. Les autres huiles peuvent contenir des éléments nuisibles aux pièces en matière plastique.

# PASSAP®

## Accessoires spéciaux pour PASSAP DUOMATIC S

### FORM COMPUTER

Tricotez sans compter avec le mini-ordinateur FORM COMPUTER. Sans calcul, sans erreur, votre ouvrage aura non seulement la forme que vous aurez choisie, dans le point désiré, mais il sera aussi très exactement à vos mesures.

### Peignes reporteurs

à 20 ou à 40 chas. Utiles pour former les modèles tricotés.  
à 20 chas 09.823.02  
à 40 chas 11.200.02

### U 70

le chariot de transfert qui permet de transférer en un tour de main toutes les mailles d'une fonture à l'autre; il sert aussi comme chariot ajoureur et peut être utilisé avec ou sans DECO. 11.300.00

### Color

Permet le changement automatique de quatre couleurs, 14.655.00

### Electra

L'entraînement électrique qui rend le tricotage plus aisé et plus agréable, il peut être adapté à la DUOMATIC S quand elle est déjà muni d'un Color. 12.009.00

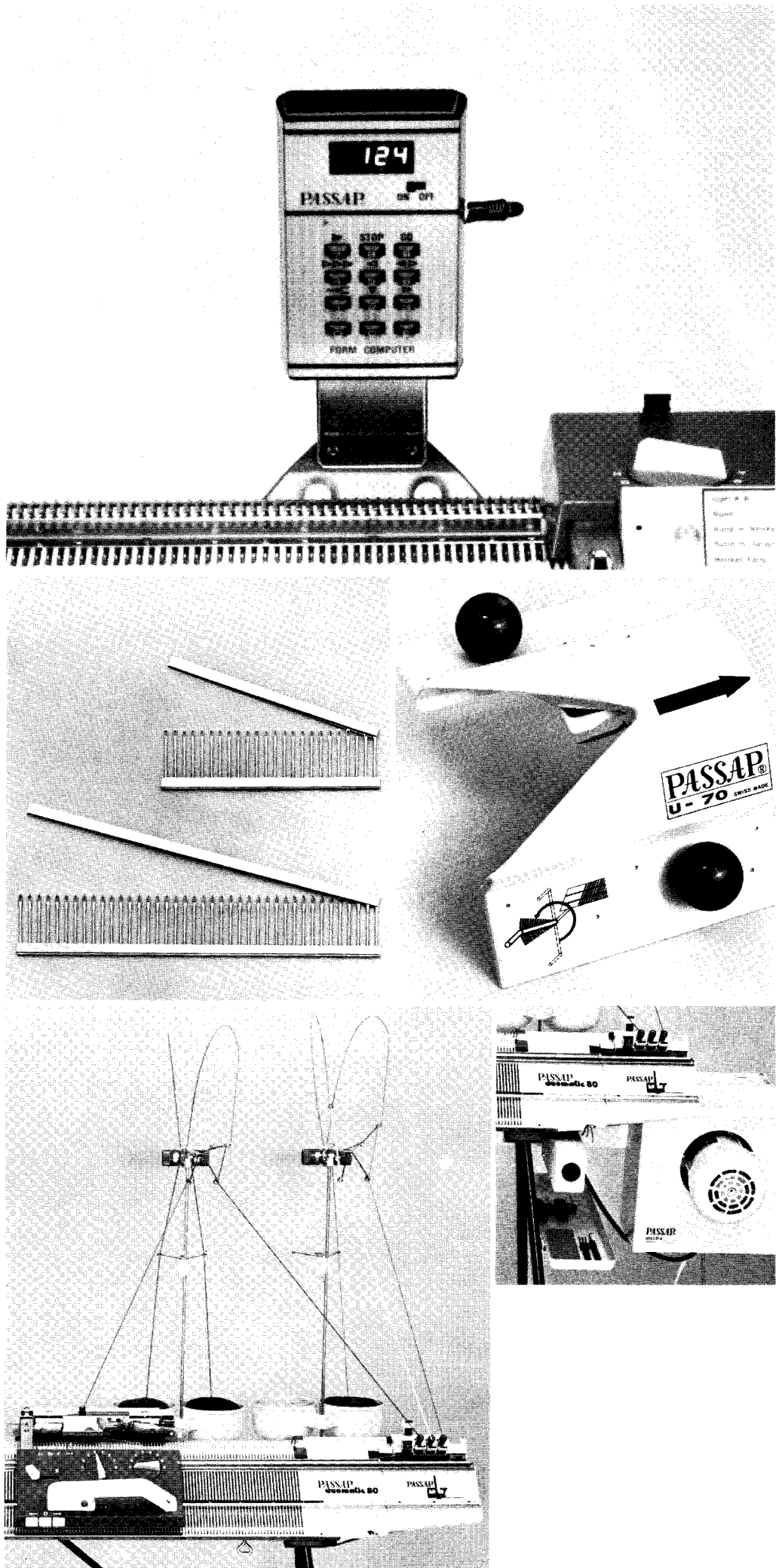

**PASSAP**<sup>®</sup>

MADAG Maschinen- und Apparatebau Dietikon AG  
CH-8953 DIETIKON/Schweiz-Suisse-Suiza-Switzerland

33.200.53 französisch