

Copyright:
Nordiska Textil Co.
Stockholm, (Sweden).

Form. 144.
Eftertryck förbjudes.

AUTOMATISK SPECIALSTICKMASKIN

SVENSK TILLVERKNING SVENSKT PATENT



Tionde upplagan

NORDISKA TEXTILKOMPANIET

58 KLARABERGSGATAN 58

TELEFON 2994 - FABRIKEN: BROMMA 115

TELEGRAMADR.: »ARE»

STOCKHOLM

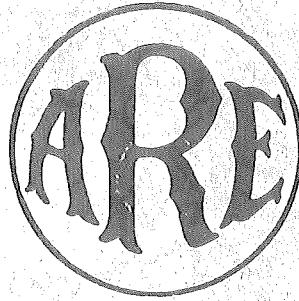

Lagligen skyddat varumärke.

Föreliggande instruktionsbok är avsedd att tjäna till vägledning för var och en, som önskar lära sig sticka strumpor och andra tricotvaror på Specialstickmaskinen "Are". Vi hoppas att denna bok fullt ut skall motsvara sitt ändamål, nämligen att på ett lättfattligt och klarläggande sätt förhjälpa alla intresserade till ett snabbt och tillfredsställande resultat.

Hemarbete är en nationalbesparing och genom anskaffandet av Specialstickmaskinen "Are" erhåller varje husmor en värdefull hjälp att billigt och praktiskt förfärdiga hållbara, slitstarka strumpor och andra tricotvaror.

NORDISKA TEXTILKOMPANIET

58 KLARABERGGATAN 58

STOCKHOLM.

MASKININSTRUKTIONER.

Innan maskinen tages i bruk böra dessa instruktioner noga genomläsas.

1. För att komma till ett gott resultat med maskinen gäller det i första hand att ordentligt sätta sig in i maskinens mekaniska funktion, så att man verkligen förstår hur maskinen arbetar. Härigenom undvikas bl. a. onödigt förstörande av nålar.
2. Då maskinen packats upp bör den skruvas fast vid ett stadigt bord med lämplig höjd. Därefter skall man avlägsna allt damm, träull och »ludd» från densamma, m. a. o. putsa maskinen väl.
3. Till en början bör maskinen lämpligast arbetas in på »tomgång», d. v. s. utan garn. Sätt i alla nålarne i exempelvis Cylindern med 84 spår. Skruva därefter loss och avtag Överdelen på Trådföraren, fig. A, 10. Borttagandet av Överdelen är en säkerhetsåtgärd för att förhindra Nåltungornas förstörande, då maskinen arbetar på tomgång.
4. Olja maskinen med god, tunnflytande symaskinsolja, runt om Cylindern, mellan Manteln och Cylindern. Det är bättre att, till en början, olja för mycket än för litet. Låt t. ex. ett par droppar rinna ned i varje Cylinderspår. Härigenom arbetas nålarne lätt in i en ny maskin.
5. Dryp riktigt mycket olja, uppifrån, på själva Kurvbanan, som sitter innanför Manteln, fig. L, 13.
6. Olja Varvräknarens alla tänder, fig. A, 20. Även de »ring»-formiga spårren i vilka Kugghjulet på Varvräknaren ingriper böra noga oljas.
7. Olja Randapparatusens båda tappar, fig. B, 25 och 26. Dessa Tappar skola glida lätt ned i Tapphålen på Manteln, fig. D, 85 och 86.
8. Olja alla Nålsparren i Randskivan, fig. Q, 2.
9. Om Varvräknaren skulle visa benägenhet att »stoppa upp» och ej räkna varven ordentligt, beror detta på att Varvräknarens Kugghjulständer kommit litet för långt från »ring»-spårren. Varvräknaren skall då justeras in i sitt rätta läge igen. Lossa Muttern på Drivaxeln, fig. L, 6. Skjut själva Kugghjulet litet närmare, så att kuggarne gripa in i »ring»-spårren. Sätt ej Kugghjulet så nära »ring»-spårren att kuggarne »bromsa upp» Varvräknaren och kuggarne förstöras. Kuggarne skola arbeta lätt och ledigt och samtidigt gripa tag i »ring»-spårren. Då Muttern, L, 6, på Drivaxeln skall lossas, bör man med en skruvnyckel eller annat lämpligt verktyg hålla emot den stora Muttern, som sitter bakom Skyddsplåten på Drivhjulaxeln. Iakttages ej detta kan den stora Muttern lätt lossas litet och Drivhjulaxeln falla ned eller flyttas ur sitt rätta läge.
10. Igångsätt maskinen utan garn och drag sakt ett varv runt. Fortsätt därefter cirka 100 varv, så att Cylindernålarne »arbeta in sig» ordentligt i sina respektive spår. Vart och ett av de hundra varven böra fullbordas på cirka 10 sekunder. Så kallade »hack» kunna, om man är oförsiktig, uppstå i Nålfötterna på en ny maskin och göra dem obrukbara. Dessa hack, knappast synliga små märken, förorsakas i allmänhet genom att den blankdragna, kallvalsade och härdade Kurvbanan, vilken besitter en glashård nästan outslitlig yta, stöter emot nålarnes fötter alldeles för hårt, om man rör Veven runt för **hastigt**. På en ny maskin äro Nålsparren alltid i någon mån »råa» och nålarne kunna därför röra sig litet trögt, vilket, med litet försiktighet, lätt bortarbetas.
11. Om nu maskinen, på grund av någon oförsiktighet, »stoppas upp», så har i regel en Nålfot slagit för hårt mot Kurvbanans spets. För att åter få maskinen igång, oljar man först Kurvbanan och slår med handen några lätta slag på vevens handtag tills maskinen åter börja röra sig. Hjälper det ej med oljning och några lätta slag på handtaget, för man Trådföraren sakt bakåt, cirka en decimeter, så att Nålfoten vid Kurvbanans spets frigöres. Med spets menas här den djupast utskjutande delen av Kurvbanan, som ligger längst ned i Nålbanans botten. Därefter lyftes den skadade nålen med Arbetskroken ur sitt spår och en ny nål isättes istället. Den urlyftade nålen kan då hava ett knäpast synligt litet »hack» i själva foten. Om nålen blott är litet skadad kan den oftast användas igen och arbeta bra, om man sätter in den i ett annat spår. Om således nål n:o 40, se diagrammet, fig. D, stoppat maskinen, urlyftes densamma. Man försöker denna nål i ett annat spår, exempelvis spår n:o 2 på motsatta sidan. Låt nålarne 40 och 2 byta plats. Drag veven runt. Det kan då ofta visa sig att nålen som ej arbetade bra i spår 40, istället glider lätt i spår 2. Om den ej arbetar i spår 2 kan man försöka andra spår Hjälper det ej med att låta nålarne byta spår, är nålen n:o 40 för mycket skadad och kan ej mera användas. När maskinen arbetat 100 varv **framåt**, upprepar man samma procedur genom att låta maskinen arbeta 100 varv **bakåt**. Så snart man känner att alla nålarne glida lätt i sina spår utan motstånd, kan man påbörja uppläggningsen av garnet; dock skall dessförinnan överdelen på Trådföraren skruvas fast i sitt rätta läge.
12. I händelse någon nål sätter sig fast under Kurvbanan, då stickningen påbörjats, kan man i »ARE»-maskinen till motsats mot andra maskiner lätt urtaga nålen utan att behöva skruva loss och lyfta ur hela cylindern. Detta tillgår så: Maskan på den skadade nålen överföres med tillhjälp av Arbetskroken, fig. B 1, på närmast bredvid liggande nål. Sistnämnda nål får då tillfälligtvis **två** maskor. Skruva loss skruven, som fasthåller Visaren vid den förnicklade Skalan å Manteln, fig. C. Lyft ur hela Kurvbanan och därefter den skadade nålen. En ny nål isättes och maskan återföres på denna. Isätt åter Kurvbanan i sitt läge med iakttagande av att Visaren står på samma Spänningsgrad som före borttagandet av Kurvbanan.
13. Dryp litet olja, då och då, runt om, mellan Kuggringens ytterkont, fig. V, 1, och Sockelns innerkant, så att ej Kuggringen bliver alldeles torr, ty då arbetar den tungt och onödig förslitning inträder.

14. Månghörningarne, fig. L, 10 och 11, skola även oljas väl. Dryp olja mellan Manteln och Cylindern rätt över månghörningarne.
15. Vid stickning bakåt eller framåt exempelvis häll- eller tåstickning, skola Månghörningarne automatiskt och lätt, löpa upp på Trådförarfoten, varefter trådförarfoten skall »slå an» mot anslaget på Manteln, **innan** Manteln kommer i rörelse. Arbetar någon Månghörning trögt och Trådförarfoten slår emot Tappen på Månghörningen **utan** att Månghörningen **höjer sig** i fullt överläge, kommer Manteln i rörelse, innan Trådförarfoten hunnit träffa anslaget på Manteln. Vid sådant förhållande tappas ofelbart maskor. Detta beror på att Månghörningarne ej äro tillräckligt oliade eller att smutspartiklar, damm o. d., kommit in i Månghörningarnes banor och förhindra deras automatiska funktion. Dammet måste i så fall borttagas, så att Månghörningarne alltid falla lätt ned och gå lätt upp igen.
16. Om veven på en ny maskin till en början föres för hastigt runt, så att maskinen får för stor fart, riskerar man att slå av en eller flera Nälfötter. Dessa måste då avlägsnas genom att skruva loss Cylindern och lyfta ur densamma. De trasiga nålarnes fötter ligga då i allmänhet innanför Manteln. Nya nålar sättas och Cylindern fastskruvas åter i sitt läge.
17. Vid »öppen» stickning, ej rundstickning, kan man hänga fast en lämplig vikt vid arbetet för att därigenom underlätta stickningen. Då några decimeter öppen stickning färdigstickats, ihänges den med maskinen följande Vikthållaren, men om denna ej är tillräckligt tung, kan man hänga fast annan lämplig tyngd, exempelvis ett mindre stryckjärn, som väl torde vara till hands i nästan varje hem. Tyngden skall motverka maskornas krypande uppåt mot Nålhuvudena, särskilt vid »stad»-kanterna. Iakttag att lagom spänning användes. Uraktlåtes detta och spänningen är får hård, krypa maskorna, oaktat vikten, ändå upp mot Nålhuvudena. Man bör då använda litet lösare spänning.
18. Vid provning på tomgång och även vid provning med garn i maskinen, bör man lämpligast ställa Spänningen på n:o 5 eller 6. Se Skalan och Visaren å fig. C, 6. Ställes Visaren högre upp, t. ex. på Grad 2 eller 1, innebär detta att spänningen bliver, vid provning, alldeles för hård och maskinen arbetar då onödigt tungt.
19. När man provat maskinen med slätstickning, lösgör man stickningen genom att avslita garnet och föra Veven ett varv runt samtidigt som man håller stickningen **ordentligt nere** med vänster hand. Glömmar man att hålla stickningen ner riktigt, **krypa maskorna genast upp mot Nålhuvudena och Nåltungorna sprätta rätt ut, så att Trådföraren lätt kan förstöra alla Nåltungor**. Då slätstickningen nedtagits från maskinen, lyfter man ur varannan Cylindernål med tillhjälp av arbetskroken. Trådförarens Överdel borttages återigen, varefter Randapparaten skall provas.
20. Randapparaten isättes i Manteln. Alla spår i Randskivan oljas och Randnålarne stickas in i Randskivan i sina respektive spår. Visaren på Randapparaten, fig. C. 3., skall då stå i Nollläge, m. a. o., nålarne skola icke arbeta. Visarens ställning vid Nolläge är motsatt den som framgår av fig. C. 3. Den står skjuten inåt, så långt den går mot Randapparatens centrum. Å fig. C. 3. befinna sig Randnålarne i arbetsläge. Visaren är dragen **utåt** mot Randapparatens periferi. Låt nu maskinen arbeta sakt framåt tills Randskivans Stoppklack, fig. B. 22, slår emot Justeringsständeren innanför Cylindern. Justeringsständeren synes något litet å fig. E. **Observera** att maskinen kan ej arbeta bakåt, då Randapparaten når äro inställda i arbetsläge. Däremot går det väl för sig att draga Veven **bakåt**, då Randnålarne äro ur arbetsläge, således i Nolläge och inget garn finnes i desamma. Reglera eller justera in Randnålarne så att dessa komma att ligga mitt över varje **tomt** spår i Cylindern. Denna injustering verkställas med tillhjälp av Justeringshandtaget, fig. A. 24. Efter verkställd injustering av Randapparaten sättas Randnålarne i arbete på sätt som redan beskrivits. Låt nu maskinen arbeta **framåt på tomgång** cirka 100 varv. Varje varv bör taga cirka 10 sekunder i anspråk. Därefter kan man påbörja stickning med Randapparaten och åter fastskruva Trådförarens Överdel i sitt rätta läge. Om Randnålarne »stoppa upp» beror detta på att Visaren ej är förd tillräckligt långt ut. Randlåset har då stannat i Randnålarne spår och hindrar dem att komma fram. Vid inställning i Nolläge är det lika viktigt att skjuta in Visaren ordentligt mot Randapparatens centrum, ty om detta uraktlåtes hindrar Randlåset även vid ett sådant tillfälle Randnålarne att komma fram i Nålbanan.
21. Med maskinen följer **två** garnspolar, ej tre. Den tredje Ständeren å Häl- och Tåapparaten, fig. U. 4, är avsedd för en mindre spole på vilken s. k. Förstärkningsgarn skall spolas upp. Detta Förstärkningsgarn användes bl. a. vid förstärkning av häll och tå. Om en sådan spole önskas, finnes den att köpa hos oss.
22. »Halvmånens» användning finnes beskriven i Läroboken, fig. R. 6.
23. Spola garnet fast och **jämnt**, varken för löst eller för hårt. Stickar man exempelvis ett ben på en herrstrumpa med spänning 3 och cirka 75 varv och därefter stickar ännu ett ben med samma spänning och samma varvantal, så kunna ändock benen bli olika långa. Detta beror ej på maskinen utan på den ojämna spolningen av garnet eller på ojämn nedhållning av arbetet med vänster hand. Om garnet spolas för **hårt**, bliva maskorna **kortare** än då garnet spolas löst. Förekommer en ojämn spolning av garnet å en och samma garnspole, komma följaktligen maskorna att bli ömsom korta och ömsom långa. Hela stickningen bliver ojämn. Det är av yttersta vikt att man alltid spolar garnet **jämnt**, ty endast på så sätt kan man erhålla en vacker stickning.
24. Om maskor tappas vid slätstickning, så kan detta ha sin orsak däri att **alla** Nåltungor **ej** varit nedfälda vid stickningens början. Är en eller flere Nålar stängda, d. v. s. med Nåltungorna riktade uppåt mot Nålarne huvuden, går garnet givetvis förbi sådana Nålar utan att sticka några nya maskor. Nålarne kasta istället av de föregående maskorna. Tappade maskor kunna åter tagas upp utan att det synes. Man använder sig då av en Cylindernål, som man håller i handen, då man verkställer uppmaskningen. Om Trådförarens Överdel står för högt, för lågt eller för långt ifrån Cylindernålarne bildas ej heller några maskor. Justera in Överdelen, så att densamma ligger så nära Cylindernålarne som möjligt, dock **utan** att snudda vid dessa, ty då kunna Nålarne lätt bli skadade. Trådföraren skall hava ett sådant höjdläge, att träden eller garnet matas direkt in i nålen, **innan** Nåltungorna hunnit överskrida en vinkel av 90 grader, d. v. s. innan Nåltungorna hunnit »sluta sig». Kommer garnet för sent fram till nålen, så innebär detta att Trådföraren står antingen för högt eller för lågt, varför den bör injusteras i sitt rätta höjdläge.
25. Vid Häl- och tåstickning även vid öppen stickning, lägges garnet in i spännfjädern, fig. A. 2. Använder man ett grövre garn, exempelvis 3/12, måste Spännfjädern spänna kraftigare, hårdare, än då ett finare garn användes, så att ej garnet, då Trådföraren går **bakåt**, »slår öglor». Om öglor uppstå beror detta i vanligaste fall på att Spännfjädern är för slapp, varför den bör spännas om. så att den spänner hårdare. Lossa Spännfjäderskraven, fig. B vid n:o 8. och vrid hela spiralen på Spännfjädern lagom bakåt. Fasthåll greppet om Spännfjäderspirlen och skruva åt skruven

- igen. Om greppet släppes efter något, innan skruven åtdragits, kan Spännfjädern lätt glida tillbaka i sitt förut slappa läge. Hugga nålarne av garnet vid häl- eller tåstickning, kan detta ha sin orsak i att Spännfjädern spänner för hårt. Man skall då »ge efter» litet på Spännfjädern genom att åter lossa skruven och föra spiralen något framåt samt därefter fastskruva Spännfjädern igen. När man använder finare garner exempelvis 3/32 till den fina cylindern med 132 spår, kan man ej bibehålla samma spänning på Spännfjädern som vid stickning med garn 3/12 på den grövre cylindern med 84 spår. Spännfjäders rätta spänning bör nogga anpassas efter respektive garners grov- eller finlek.
26. I händelse stickningen kryper upp mot Nålhuvudena kan detta bero på att man ej håller ned stickningen ordentligt med vänster hand, eller också kan spänningen i Manteln vara för nård i förhållande till garnets grov- eller finlek. Vid sådant förhållande bör man hålla ned arbetet bättre och spänna exempelvis 1 grad lösare genom att föra Visaren å Manteln från grad 3 till grad 4.
27. Står Spänningen vid slätstickning på den fina cylindern med 132 spår på exempelvis grad 1 och denna spänning befinnes för lös, för man Visaren å Gradskalan **över** 1 tills man erhållit passande täthet i stickningen.
28. Vid resårstickning med Randapparaten kan man i regel, då finare garner brukas, använda litet hårdare spänning i Manteln än då bara slätstickning utföres. Står Visaren på Randapparats Gradskala på n:o 3 och stickningen är för lös ökas stickningens täthet genom att ställa Visaren på grad 2 eller 1. Är spänningen däremot för hård eller för tät blir stickningen lösare, om Visaren å Manteln föres nedåt mot grad 10 och till grad 6 å Randapparaten. Här är att märka att man helst **ej** bör ställa sagda visare **utanför** resp. grad 6 eller 10, ty om man gör detta, riskerar man att Nålbanorna **stängas** och nålar skadas.
29. Skulle Randapparaten »stoppa upp», då Randnålarne befinna sig i eller ur arbetsläge beror detta i vanliga fall på att Visaren å Randapparats Lås **icke** är dragen **utåt** mot periferien eller **inåt** mot Randapparats centrum **ordentligt**.
30. Om vid häl- eller tåstickning exempelvis nålarne 43 och 84, fig. G., tappa eller ej taga maskor, ligger felet oftast däri att arbetet ej nedhålls fast och jämnt. Denna nedhållning fordrar litet övning och bör inläras med omsorg. Går garnet däremot **av** vid sagda nålar, spänner Spännfjädern för mycket eller nedhålls arbetet för hårt eller för stramt. Man bör då släppa efter på Spännfjädern något eller »ge efter» litet med vänster hand. Använd ingen Vikthållare eller annan tyngd vid stickning av häl eller tå, ty detta bara hindrar och skadar mången gång stickningen. Man skall så fort som möjligt lära sig hålla ned arbetet med vänstra handen istället, ty därigenom uppnår man snabbast ett bra resultat och ökar hastigheten vid stickningens utförande.
31. Går garnet förbi någon nål vid stickning av sista hälhalvan, detta gäller vid stickning med finare garner såsom 3/16, 3/20, 3/32 o. s. v., beror detta i regel på att den nedfällda Nältungan ligger för högt i förhållande till Trådföraren. Garnet går således förbi, **under**, ej **bakom** den nedfällda Nältungan, som det skall göra utan att bilda någon maska. Så kan förhållandet vara i det fall Cylindernålarne, vid stickning av den **senare** hälhalvan med **finare** garner, skjutas ned på **samma** sida som garltråden befinner sig. Trådföraren står i förenämnda fall för **lågt**, varför den bör **höjas** en eller annan millimeter, så att Nältungan, **innan** den »slår ihop», verkligen fattar garltråden. Trådföraren får ej heller inställas alltför högt, ty då kommer den att stå för **långt** över Randnålarne, då dessa skola sticka. Här bör nämnas att då man sticker den sista hälhalvan med grövre garner, skjuter man ned Cylindernålarne på **motsatt** sida som garltråden befinner sig.
32. Använd **alltid paraffin** vid spolning av garnet. Garnet glider då lätt och smidigt genom nålarne.
33. Därest Randnålarne visa benägenhet att tappa maskor kan detta bero på ofullräcklig nedhållning av arbetet eller ojämn nedhållning, eller hava Nältungorna »slagit ihop», slutit sig, eller gå nålarne **ut** eller **in** för **tidigt** eller för **sent**. Om Randnålarne **ej gå ut** och **in** i det rätta ögonblicket, ett förhållande som kan bero blott på bråkdelen av en sekund, vid ordinär stickning, måste en liten justering vidtagas. Till vänster om den löstagbara Sprinten å Randapparaten, fig. B. 24, sitter Justeringsskruven för Randnålarne. Om nämnda Justeringsskruv lossas och skjutes en eller flera millimeter för **långt framåt** kan detta innebära, att Randnålarne **gå ut** och **in** för **tidigt**. Om Justeringsskruven däremot skjutes för **mycket** åt **motsatt** håll, således närmare Visaren på Randapparaten, komma Randnålarne att **gå ut** och **in** för **sent**. Har justeringsskruven av en eller annan anledning rubbats ur sitt rätta läge måste man tillse att densamma justeras i **precis** på den rätta punkten igen. Skruva därefter fast Justeringsskruven **mycket** hårt, så att den **ej** rubbas ur sitt läge. Trådföraren måste **alltid**, med garltråden, hinna fram till Randnålen, **innan** Nältungan »slår igen». Sluter sig Nältungan, innan Tråden hunnit fram, så tappas maskan, beroende på att Randnålen gått **ut** och **in** för **tidigt** eller står Trådföraren för **högt** över Randnålarne. En omställning eller injustering av Justeringsskruven måste verkställas nogga. Det kan ofta vara tillräckligt med att sagda skruv blott flyttas en tiondels millimeter. Inställes Justeringsskruven aldrig så litet felaktigt, kan detta innebära, fast maskor ej tappas, att Randapparaten arbetar stramt och trögt och resårstickningen bliver för hård och för tät.
34. Randapparaten skall alltid ställas in i sitt rätta höjdläge. Då man vill sticka en tät resårstickning, måste hela Randapparaten **sänkas** eller inställas så att Randskivans periferi ligger så nära överkanten på Cylindern som möjligt. Inställningen verkställs på det sätt att stickningen, just lagom, utan att tränga eller packa ihop sig, lätt glider ned i »Springan» mellan Randskivan och Cylindern. Vid grövre stickning med t. ex. garn 3/12, 3/16, skall Springan vara större än då man sticker med finare garner såsom 3/32 på den fina cylindern med 132 nålspår. Står Randapparaten för **högt** hjälper det icke med någon spänning, emedan maskorna då alltid bliva för **långa**, beroende på att avståndet mellan Randskivan och Cylindern är för **stort**. Således **höjes** Randapparaten då **grovt** garn användes och **sänkas**, när man sticker med **fint** garn. Denna höjning och sänkning verkställs genom att med Skruvnyckeln, som medföljer maskinen, lossa på muttern. Därefter tager man den medföljande mejseln och ändrar skruvens läge. Mutter och skruv sitta på Randarmen, fig. B. 23. Om skruven skruvas **till**, **höjer** sig Randapparaten och om skruven skruvas **ifrån**, **sänker** sig Randapparaten. Då det rätta höjdläget erhållits, drages muttern åt ordentligt, så att skruven ej ändrar sig under det maskinen sticker. Om Randapparaten höjts exempelvis två millimeter följer därav att **Trådföraren även måste höjas** två millimeter. Sker ej detta kan det hända att Randnålarne skrapa emot undersidan på Trådförarens Överdel och skada Randnålarne samt omöjliggöra resårstickning. Skall Randapparaten däremot sänkas två millimeter, **måste även Trådföraren sänkas** två millimeter, ty annars kunna Randnålarne tappa maskor. Randnålarne skola — i arbetsläge — **gå ut** och **under** Överdelen på Trådföraren så **nära** som möjligt, dock **utan** att **skrapa** emot densamma. Höjning och sänkning av Trådföraren tillgår så att man lossar två skruvar, fig. L. 4 och L. 17.

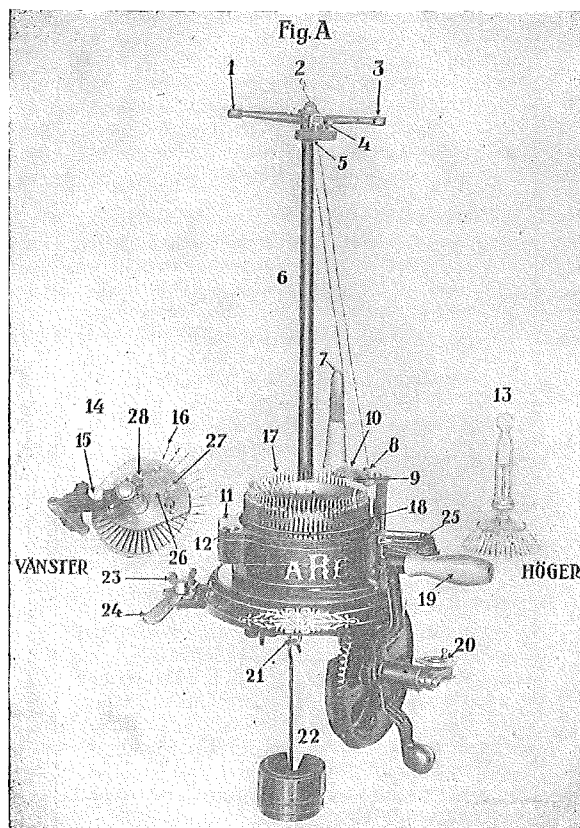

SPECIALSTICKMASKINEN
"ARE".

Höjd c:a 48 cm. Cylinderdiametr c:a 11 cm.
Nettovikt, incl. alla tillbehör, c:a 16 kg.
(4½" ø 84/42.)

Maskindelar.

- | | |
|--|--|
| 1 och 3) Öglor för garnet. | 7) Garnspole. |
| 2) Spänmfjäder. Användes alltid vid häll- och tåstickning. | 8) Ögla i löparen. Garnet föres in i denna från N:o 5. |
| 4) Ringögla för genomförandet av garnet. | 9) Ögla för garnet, som ledes från N:o 8. |
| 5) Ögla genom vilken garnet ledes. | 10) Löpare, vilken för garnet till Cylinder nålarne. |
| 6) Garnståndare. | |

- | | |
|--|--|
| 11) Tapphål för Randapparaten. | 21) Paraplyöglan. Paraplyet trädes underifrån och upp mot Cylindernålarne vid uppläggning för stickning. |
| 12) D:o " " | 22) Vikthållare. Påhänges Paraplyöglan för att genom sin tygd hålla stickningen nere, så att densamma ej kryper upp på Cylindernålarnes "Huvuden". |
| 13) "Paraply" för uppläggning av garnet på nålarne. | 23) Skruv för fastsättandet av Regleringsspaken. |
| 14) Randapparat för avigstickning. | 24) Regleringsspak. Användes för att reglera Randapparatus inställning. |
| 15) Sprint för reglerandet av Randapparaten. | 25) Nålfat. |
| 16) Randnålar. | 26) och 27) Visare för justering av lösare och tätare avigstickning. |
| 17) Cylindernålar. | 28) Visare för att sätta Randnålarne i och ur verksamhet. |
| 18) Spiralfjäder för fasthållandet av Cylindernålarne. | |
| 19) Vev för drivandet av maskinen. | |
| 20) Varvräknare för räknandet av antal stickade varv. | |

Uppackning.

Lossa alla skurvar på lådans utsidor. Maskinen fastskruvas vid ett lämpligt bord, göres fri från damm och dyl. Olja maskinen lagom med parafinolja före användandet. Rengör maskinen då och då med fotogen.

Vid inövandandet av stickning, bör man noga sätta sig in i maskinens konstruktion och dess arbetssätt. Om detta studium verkställes grundligt, undviker man skadandet och förstörandet av nålar. Glöm ej, att, så snart maskinen sättes i rörelse, *hålla ned* stickningen ordentligt med *vänster* hand. Låt handen vila på själva vikthållaren.

- | | |
|---|--|
| 1) Arbetskrok. | 7) Skruv för fastsättandet av Garnarmen på ståndaren. |
| 2) Gaffel. (Användes ej numera). | 13) och 14) Öglor. Dessa komma till användning vid stickning med finare garner, exempelvis bigarn vid förstärkning av hälar och tår. |
| 3) 4, 8, 9, 10, 11 och 12) Öglor genom vilka garnet passerar. | 15) Garnände. |
| | 16) Hållare för Garnvindan. |
| | 17) Varvräknare. Samma som Fig. A, N:o 20. |
| | 18) Kamm att klämmas om strumpskäftet, när stickningen blivit så pass lång att "Paraplyet" med lätthet kan avtagas. När man fått litet övning, är det bättre att hålla ned stickningen med vänstra handen. |
| | 19) Sprint. Samma som å Fig. A, N:o 15. |
| | 20) Visare. Samma som å Fig. A, N:o 26 och 27. |

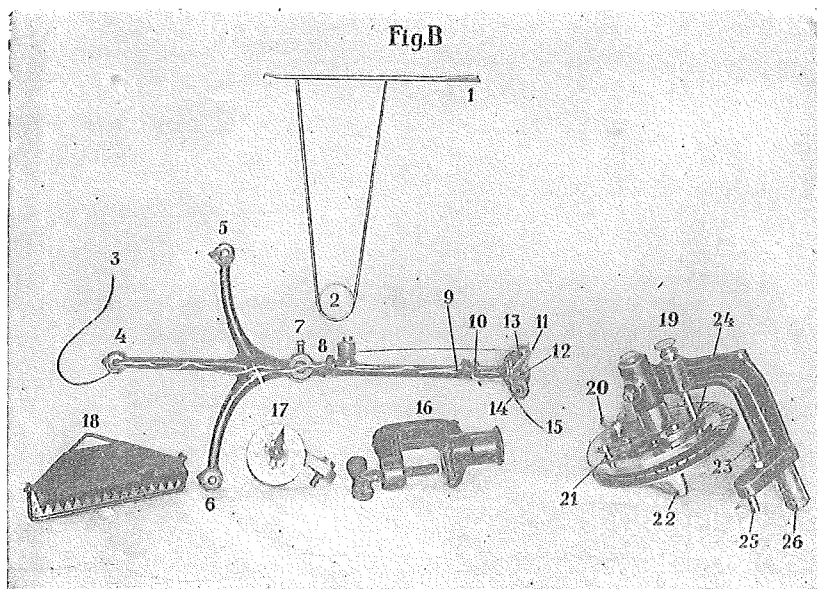

Fig. B. Garnledare, Randapparat m. m.

- | | |
|--|---|
| 21) Visare. Samma som å Fig. A. No. 28. | 24) Sprinthål i vilket Sprinten införes för justering av Randapparaten. |
| 22) Stoppklack. Tjänar till att reglera Randapparaten | 25) Tapp. Införes i Tapphål No. 11, Fig. A. |
| 23) Skruv för höjning eller sänkning av Randapparaten. | 26) " " " " " " 12, " " |

Garnets isättning.

Garnet ledes från Garnspolen, som tänkes placerad vid N:o 3 Fig. B, genom öglorna 4—8 och 9, under Garnringen vid N:o 10, genom Garnringen N:o 11, och ner genom Öglan 12. Garnänden, se N:o 15.

fortsätter sedan fram till Löparen, varest den passerar genom Öglorna 8 och 9, se Fig. A. Löparen synes tydligt i förstoring å Fig. F.

Uppläggnig.

Då garnet förts genom alla Öglorna på sätt som beskrivits, drager man fram garnänden c:a 1 meter, så att densamma räcker till för uppläggnig.

Man tager nu "Paraplyet". Fig. A, N:o 13, och för detta under maskinen och upp emot Cylinderns överkant. Paraplyet fastshålles med vänster hand,

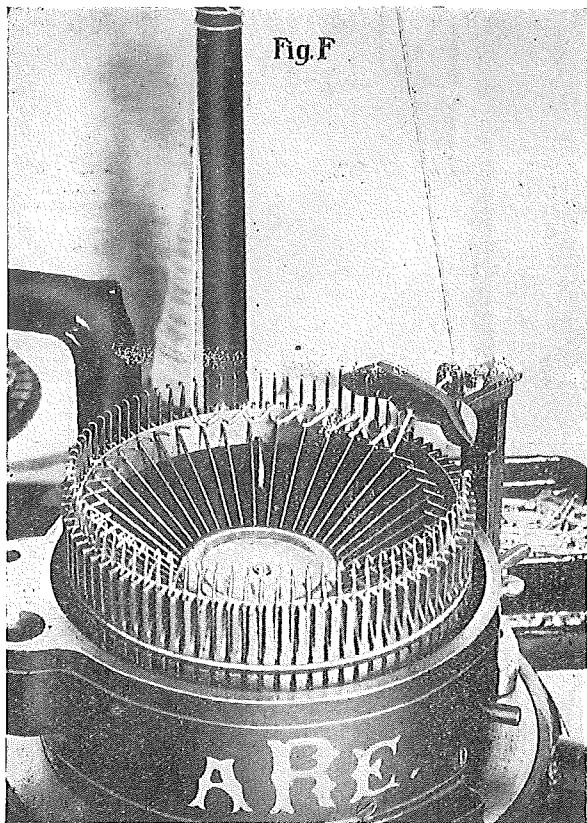

Fig. F. Uppläggning av garnet.

bör man slå sakta på Vevhandtaget. Se till att alla Cylindernålar erhålla maskor. Efter några varv bör varje Cylindernål ha sin maska. Om så ej är fallet, tager man garnet med Arbetskroken och lyfter detta över de event. överhoppade Cylindernålarna. Uppläggningsen bör ske med bomullsgarn; detta för att ej onödigtvis förstöra yllegarnet. När maskor bildats på varje Cylindernål, avslites bomullsgarnet under Öglan No. 4, se Fig. B. Yllegarnet fastknytes därefter och själva slätstickningen kan taga sin början. Täta maskor erhållas genom att föra Visaren Fig. C, No. 6, gradvis upp mot No. 1. Omvänt, ned mot No. 10, bliva maskorna lösa. Stickar man med grovt garn användes lös spänning. Vid stickning med fint garn använder man hård spänning.

Stickning av en slät Damstrumpa av ordinär storlek.

Å fig. E. synes att några varv först stickats med vitt bomullsgarn. Därefter följer c:a 20 varv, stickade med t. ex. spänning No. 7 och med vårt yllegarn No. 3/12. Tag nu med Arbetskroken en maska ur det första varvet, räknat nedifrån,

och med höger hand fattar man den framdragna garnändan. Löparen bör vid uppläggningsen ställas under Ständaren eller i dess närhet. För **garnet** från **höger sida** under närmast liggande Paraplykrok; sedan **till vänster** omkring den närmaste Cylindernålen. Fortsätt uppläggningsen på detta sätt runt om hela Cylindern, så att garnöglor bildas omkring **varannan** Cylindernål. Den garnände, som blir över, när uppläggningsen fullbordats, fästes genom att lägga ännu några öglor om ett par Cylindernålar. Studera uppläggningsen å Fig. F.

Slätstickning.

Ställ in Visaren t. ex. på spänning N:o 6, se Fig. C, N:o 6. Se till att alla Nåltungor äro ordentligt nedfälda, annars bildas inga maskor. Häng fast några vikter i ringen på Paraplyet. Se Fig. A, N:o 21. Skulle maskorna visa benägenhet att, trots de påhängda vikterna, vilja krypa uppåt mot Nålhuvudena, bör man med vänstra handen hjälpa till att hålla stickningen ordentligt nere.

Vrid Vevn sakta framåt. Skulle den gå trögt,

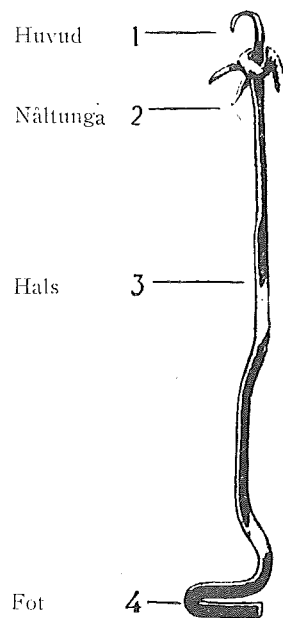

Fig. H. Cylindernål i förstoring.

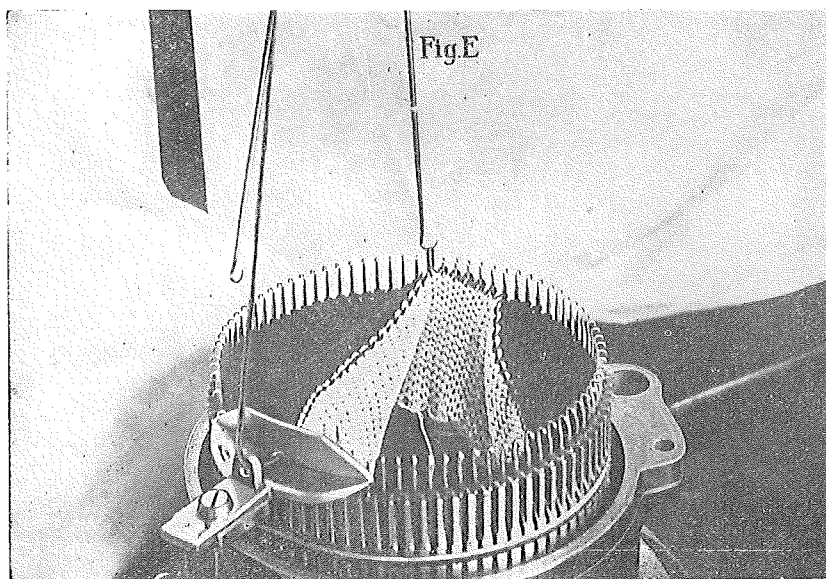

Fig. E. Ovanstående kliché visar hur »Kanten» på en damstrumpa stickas.

som är stickat med svart garn och för densamma över Cylindernålen. Här bör observeras att den första maskan, som tränges över Cylindernålen, är den, som ligger precis rätt under nålen. Detta måste noga iakttagas, ty i annat fall bliver kanten ej jämn. När alla maskorna trängts över resp. Cylindernålar, stickas c:a 50 varv med spänning No. 7 och ytterligare 50 varv med spänning No. 6. Därefter 100 varv med spänning No. 5 och ytterligare 100 varv med spänning No. 3. För häl och tå bör spänningen lossas c:a 2 grader och i detta fall stickas med spänning No. 5. Vid häl och tåstickning lägges garnet alltid in i spännfjädern. Se fig. A. No. 2. Foten stickas med spänning No. 3 och 65 varv, men dessförinnan skall naturligtvis hälen stickas. Se stickning av häl och tå.

OBS ! Alla i denna bok upptagna anvisningar och schema för olika slags stickning äro icke att betrakta som exakta, utan tjäna dessa anvisningar endast som exempel på hur man i allmänhet går tillväga vid stickning av olika plagg. Exemplen äro sammanställda för stickning av ett fåtal olika garngrovlekar såsom 3/12 och 3/16 m. fl. Då det i marknaden fin-

nes tusentals varianter på garner, finare och grövre, är det praktiskt omöjligt och ej heller behöfligt, uppställa schema för varje särskild garngrovlek. Tydligt är att då man stickat med grovt garn t. ex. 3/12 och sedermera brukar finare garner såsom 3/16 och 3/20 m. fl., bör spänningen för såväl *avig* som *rät* stickning göras hårdare för att erhålla tillräcklig *tät* stickning. Med litet övning utexperimenterar man lätt den spänning, man anser lämplig för eget behov. Detta göres lättast genom att sticka vanlig slät stickning och variera med spänningarna från 1 till 10. Se skalan Fig. C. No. 6. Då man vill variera med spänningen för *avig*stickning, bör man skifta randapparatusens spänning mellan 1 och 6. Se skalan å Fig. C. No. 5.

Önskas ytterligt hård och tät spänning, kan man, vid rundstickning, låta garnet ligga kvar i spännfjädern

För *aldrig* Löparen bakåt vid rundstickning, ty då tappas ofelbart maskor och stickningen bliver lätt tilltrasslad.

Fig. G

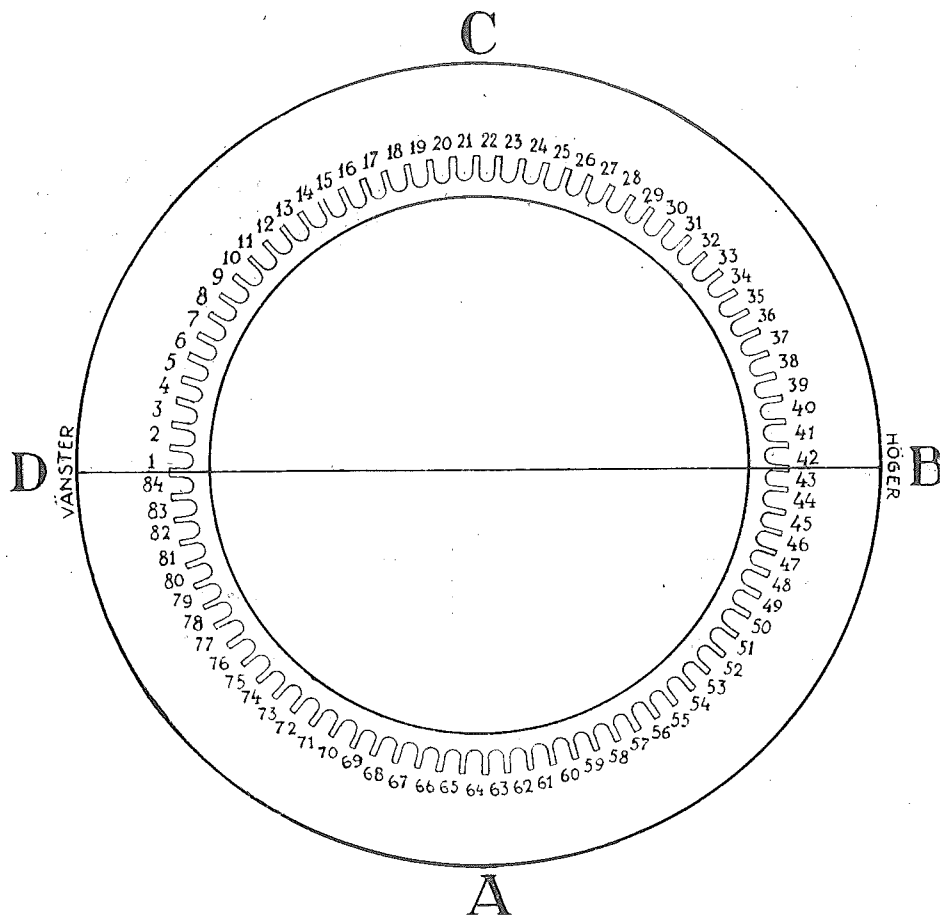

Fig. G. Cylinderdiagram. I Cylinderen sitter 84 nålar.

Stickning av häl och tå.

Följande beskrivning på hälstickning gäller även för tåstickning, enär häl och tå stickas på precis samma sätt.

Å Fig. G. får man föreställa sig att vid varje siffra en Cylinder nål finnes placerad. Linjen B—D är centrum, utmärkt med röda streck på Cylinderskärorna 1 och 42. På båda sidor av nämnda linje finnes 42 Cylinder nålar. Vid bokstaven A befinner sig Löparen, vilken går i riktning A—B—C—D. På motsatta sidan, vid bokstaven C, finnes Ståndaren med Garnänden placerad. Vid B på höger sida sitter

Veven. Den som sticker är placerad vid A och har följaktligen Löparen mitt framför sig.

När strumpskaftet är färdigstickat, avlyftes Vikthållaren och Paraplyet lösgöres från stickningen. Träd in vänster hand genom strumpskaftet och håll på detta sätt arbetet ordentligt nere, så att maskorna vid häl- och tåstickning ej glida av nålarna. En för stark åtstramning, då man håller ned stickningen, kan förorsaka att hål uppstå och garnet skäres av. Därför måste nedhållandet av arbetet modereras, så att maskinen arbetar lätt.

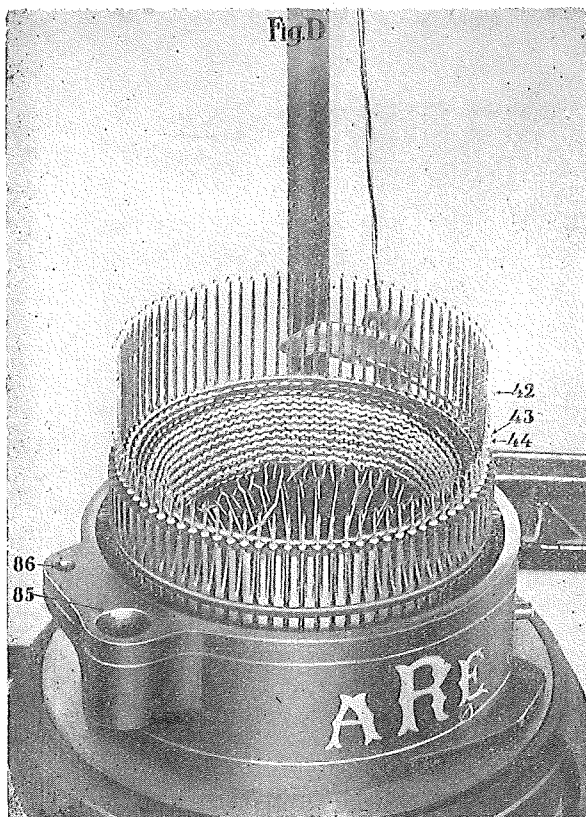

Fig. D. Visar maskinen färdig för påbörjandet av första halvan av hälstickning.

42) Nål i »Uppläge». 43—44) Nålar i Nedläge.
85—86) Hål för isättandet av Randapparatus Sprintar.

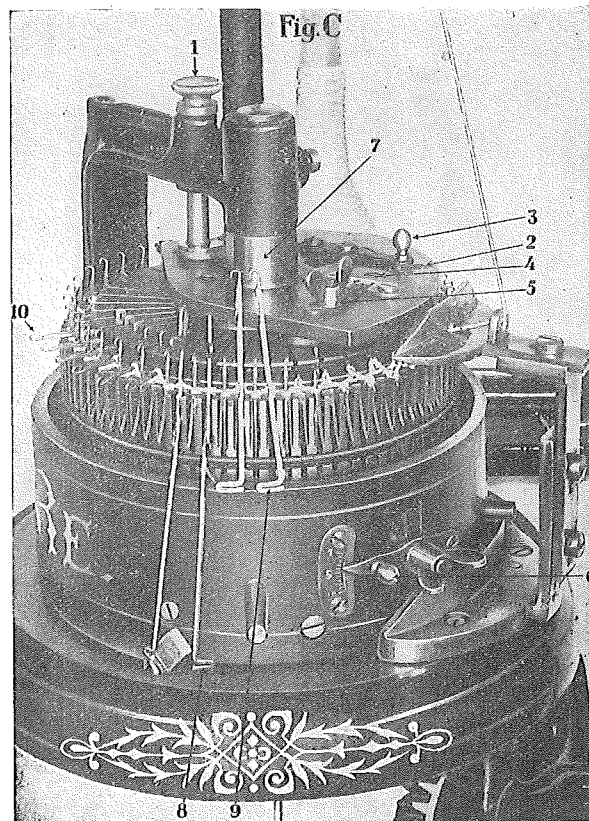

Fig. C. Visar maskinen med Randapparaten i arbete.

Löparen placeras vid A. Spänningen lossas 1 grad och inställes på grad No. 3. Halva antalet Cylinder-nålar fr. o. m. No. 1 t. o. m. No. 42 föras med Arbetskroken i »Uppläge», se fig. D. Övriga cylinder-nålar; fr. o. m. 43 t. o. m. 84 befinna sig i »Nedläge». **Tillse alltid att alla Nåltungor äro riktigt nedfälda, annars bildas inga maskor.** Låt Löparen gå i riktning A—B—C. Den sticker på så sätt maskor, t. o. m. Cylindernål No. 43. Nästa Nål No. 42 är i »Uppläge», och här går garnet fritt bakom alla nålar i »Uppläge» utan att bilda några maskor. Fatta garnänden mellan No. 4 och 5. Fig. A, och lägg garnet i *Spännfjäders* Klo, se Fig. A, No. 2. Spännfjädern skall vara lagom hårt reglerad, så att densamma håller det fria garnet mellan Löparen och fram till Nål No. 43 alldeles sträckt. Om garnet är slakt går det förbi nålarna 43, 44 o. s. v.

utan att bilda några maskor. Drag upp Nål No. 43 med Arbetskroken tills nålen kommer i samma läge som Nål No. 42, d. v. s. i »Uppläge»; se Fig. D. För Löparen bakåt i riktning B—A—D och stanna Löparen återigen vid C, se Fig. G. Drag nu upp Nål No. 84, så att densamma kommer i jämnhöjd med Nål No. 1, d. v. s. i »Uppläge». För Löparen framåt i riktning D—A—B och stanna densamma återigen vid C. Därefter försättes Nål No. 44 i Uppläge. Vrid Löparen bakåt i riktning B—A—D och låt den återigen stanna vid C. Försätt nu Nål No. 83 i Uppläge; vrid Löparen i riktning D—A—B fram till C igen. Fortsätt nu att växelvis föra de följande Nålarne i Uppläge till endast 18 nålar äro kvar i Nedläge. När denna operation fullbordats är halva hälen stickad.

Nästa halva av hälen stickas på samma sätt, dock

måste man härvid i stället med pekfingret trycka ned nålarna i "Nedläge". Denna nedtryckning sker växelvis, varvid man börjar med den nål som befinner sig på *motsatt sida* om garnet. Om Löparen med garnet befinner sig på höger sida, se Fig. D, så tryckes t. ex. nål No. 72, se Fig. G. i nedläge. I detta fall befinner sig garnet till höger, varför första nålen till vänster försättes i Nedläge. Vid nästa operation befinner sig Löparen med garnet på vänster sida, varvid den närmast liggande nålen som befinner sig i Uppläge till höger, tryckes ned med pekfingret. Här är följaktligen förhållandet omvänt mot förfarandet vid stickning av den första hälhalvan, i vilket senare fall nålarna dragas upp med Nålkroken på *samma sida* som garnet befinner sig. När alla nålar fr. o. m. 43 t. o. m. 84 försatts i Nedläge, är den andra halvan av hälen färdig. För nu Löparen omedelbart tillbaka till A i den riktning varifrån garnet kommer. Samma operation utföres

som redan sagts då det gäller tåstickning. Vid tåstickning skjutes även nålarna 43 och 84 i Nedläge för att de tvenne "hälen", ett på var sida om tån, tydligt må markeras. Därefter stickas tre varv extra med bomullsgarn. Läs närmare härom under rubrik "Hoptagning av tån". Önskas en mindre häl, kan man sticka tills 14 nålar äro kvar i Nedläge, och t. ex. 20 nålar om man vill ha en mycket stor häl. **Bemärk** att då man använder finare garn, t. ex. 3/16—3/20, stickas *sista* hälhalvan genom att trycka ned nålarna på *samma sida* som Löparen och garnet befinna sig, alltså motsatt förhållande till vad som förut beskrivits för **grovt** garn. Vid nedtryckning av nålarna på samma sida som garnet befinner sig, bör iakttagas noga, att nåltungorna *hänga ned över* garnet och ej stå uppfällda. Äro nåltungorna uppfällda, bildas givetvis inga maskor. För undvikande av "hål" vid *hålvinklarna*, bör man icke skjuta ned nålarna 43 och 84.

Hoptagning av tån.

När strumpan lösts från maskinen, lägges densamma på ett strykbräde, fuktas med en våt lapp, och pressas med ett lagom varmt strykjärn vid den öppna tån. *De trenne extra stickande varven repas nu upp.*

På vardera sidan av tån synes ett litet "hål". Dessa utmärka den verkliga avslutningen av stickningen. Till denna punkt måste följaktligen garnet repas upp. Träd garnänden på en stoppnål och för denna (se Fig. 1) ned genom öglan A, upp genom B, åter genom A, in genom C, ned genom B, in genom D, upp genom C, in genom E, ned genom D, in genom F, upp genom E och in genom G. Fortsätt på detta sätt tills tån blivit hoptagen. Maskorna skola tagas ihop så att dessa bliva precis lika stora som övriga maskor i stickningen. Det är en god övning att lära sig hopmaskning av tån genom att föra t. ex. en svart tråd genom vita maskor. Man ser då tydligt

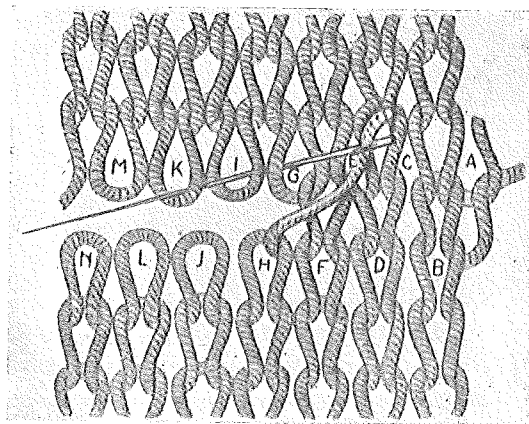

Fig. 1. Visar hur tån skall maskas ihop.

huru hopmaskningen verkställts. Det bör bemärkas att maskorna ej få vridas eller korsas, ty då blir hoptagningen ful. Repa upp precis samma antal varv, som stickas extra. Bliver varvantalet mindre, uppstår en "Kant" på varje sida om bindningen.

Schema för stickning av en damstrumpa.

Nedanstående schema visar i sammandrag hur en ordinär damstrumpa (Garn 3/12) stickas.

- 1) Uppläggning.
- 2) Sticka några varv med bomullsgarn.
- 3) Fastknyt yllegärnet till bomullsgarnänden.
- 4) Sticka 20 varv med spänning 7, för bildandet av kanten.
- 5) Lyft upp maskorna på nålarna, så att kanten bliver dubbel.
- 6) Sticka 50 varv, spänning No. 7.
- 7) Sticka 50 varv, spänning No. 6.
- 8) Sticka 100 varv, spänning No. 5.
- 9) Sticka 100 varv, spänning No. 3.
- 10) Lossa spänningen för häl och tå 2 grader, således lösare spänning No. 5.
- 11) Sticka hälen, men lägg först in garnet i Spännfjädersn.
- 12) Sticka foten, 65 varv, med spänning 3, men lösgör dessförinnan garnet från Spännfjädersn.
- 13) Sticka tån på samma sätt som hälen och med spänning 5.
- 14) Sticka 3 extra varv.
- 15) Lösgör strumpan från maskinen.
- 16) Fukta tån med en våt lapp och pressa ut den samma riktigt slätt.
- 17) Repa upp de extra stickade varven.
- 18) Sy ihop tån.
- 19) Forma och pressa strumpan.

Formning kan ske medelst en trä- eller tjock pappmodell, vilken trädes in i strumpan.

Vid räknandet av antalet varv, bör Varvräknaren varje gång inställas på 100.

Stickning av en ordinär herrstrumpa med vårt yllegarn No. 3/12.

Plocka ur varannan Cylindernål. Verkställ uppläggningsen med bomullsgarn på vanligt sätt. Sticka några varv med bomullsgarn. Tillse att alla nålarna bilda maskor. Skjut in alla Randnålarna ordentligt i Randapparaten. Iakttag därvid att Randnålarnas tungor äro nedfällda och att resp. Nålhuvuden ligga vända uppåt. Se Fig. C, No. 10. Randapparaten påsättes och tryckes *ordentligt* men försiktigt ned, så att ej Cylindernålarna skadas. Håll *ned* stickningen ordentligt med vänster hand och sticka ett par varv tills Randskivan stannar. Känn efter med Justeringsspaken (Fig. A, No. 24) att Nabben (Fig. B, No. 22) stöter emot ståndaren inuti Cylindern. Justera samtidigt in Randnålarna, så att dessa komma att ligga precis mitt över varje tomt spår i Cylindern. Göres ej detta, kunna Randnålarna mycket lätt komma i kollision med Cylindernålarna. Avslit bom-

ullsgarnet och bind fast yllegärnet med en ordentlig knut. Ställ in Cylindervisaren på spänning 6. Visaren på Randapparaten är justerad från fabriken och bör helst icke ändras förrän man blivit mera van. Sticka tills knuten, som förbinder bomulls- med yllegärnet, kommer ned till Löparen. Randapparaten ställes nu i verksamhet och på så sätt att Visaren No. 3 å Fig. C skjutes från skruven No. 4 över till No. 2. Drag sakta *ett varv*. Tillse att alla nålar erhålla maskor. Randapparaten sättes ur funktion genom att föra Visaren till No. 4; se Fig. C. Sticka tre varv. Sätt Randapparaten åter i arbete. Ställ in Varvräknaren på 100. Sticka c:a 60 varv med spänning No. 2. Härmed är resårkragen på en herrstrumpa färdig. Insätt Cylindernålarna undan för undan i de tomma cylinderspårerna och börja exempelvis med 5 å 6 stycken nålar. Dessa isatta Cylin-

dernålar ligga nu mitt framför Randnålarna. Reglera om Randskivan med Justeringsspaken, så att Randnålarna komma att ligga en liten aning till vänster om de isatta tomma Cylindernålarna. Skjut fram 5 à 6 Randnålar med arbetskroken så pass långt att maskorna stöta mot Randnålarnas fötter. Fatta sålunda den Randnål, som ligger längst till vänster, med vänster hand, lägg högra handens pek-fingerspets mot nämnda Randnåls huvud och drag med vänster hand Randnålen tillbaka, så att maskan slår igen Randnålens tunga och stannar vid högra handens pek-fingerspets utan att glida av. Haka fast Randnålen i den bredvid sittande tomma Cylindernålen och kräng därefter Randnålens maska över på den tomma Cylindernålen. Då denna operation verk-

ställts med 5 à 6 Randnålar, stickas sakta framåt, under ordentligt nedhållande av stickningen, så att ej maskorna glida av, till nästa serie Randnålar 5 à 6 stycken, vilkas maskor överföras på samma sätt. Fortsätt därmed tills alla Randnålar urtagits ur Randskivan. Bemärk att under hela denna procedur skall Randapparaten vara i **arbetsläge**. Avlyft sedan Randapparaten och placera densamma i hålet på maskinens Sockel, vilken befinner sig till vänster om Ståndaren. Sticka därefter 75 varv vanlig slätstickning, med spänning N:o 3. Fortsätt med hälstickning, som beskrivits under rubrik "Häl- och tåstickning". Därefter stickas foten med 85 varv och spänning No. 3 och till sist tån.

Schema för stickning av en ordinär herrstrumpa med vårt yllegarn No. 3/12.

- 1) Efter upplägningen stickas resårkragen med tillhjälp av Randapparaten. Sticka c:a 60 varv med spänning 2.
- 2) Avlyft Randapparaten och sticka benet med vanlig slätstickning, c:a 75 varv, spänning No. 3.
- 3) Sticka hälen på vanligt sätt och lämna 18 nålar i Nedläge. Hälen stickas med något lösare Spänning t. ex. 4 eller 5, alltefter garnets grovlek.
- 4) Sticka foten med spänning No. 3 och c:a 85 varv.
- 5) Sticka tån på samma sätt som hälen och dessutom **3 varv extra**.
- 6) Lösgör strumpan och sy ihop tån.
- 7) Pressning och formning.

Barnstrumpa för en 3-åring, yllegarn No. 3/12.

Början göres på precis samma sätt som vid stickning av kragen på en herrstrumpa. Sticka 100 varv med spänning No. 6 och 90 varv med spänning No. 5. (Om finare garn användes, bör stickningen ske med hårdare spänning t. ex. No. 4.) När benet är färdigt, verkställs överföringen av maskorna för hälstickning. Härvid iakttages att den 3:e Randnålen, (Obs. Randapparaten avlyftes ej.) vilken ligger mitt över spår 79 (Se Fig. G.) skall överföras på en tom Cylindernål, Fortsätt på detta sätt tills 17 Randnålar urtagits och vilkas maskor överförts på tomma Cylindernålar. Kvar bli således tvenne Randnålar på varje sida framför centrumlinjen. Till *vänster* ligga

Randnålarna mitt över Cylinderspären N:ris 83 och 81. Till höger mitt över N:ris 43 och 45 (se Fig. G). Sticka ytterligare 10 varv, så att hälen ej blir för **kort** på barnstrumpan. Stanna Löparen vid A, Fig. G. Placera som vanligt, vid hälstickning, alla **Cylindernålar** bakom Centrumlinjen i **Uppläge**. Alltså från och med No. 1 t. o. m. No. 42. Drag upp 3 **Cylindernålar**, till **vänster** N:ris 84—82 och 80, till **höger** 2 stycken, N:ris 44 och 46.

Fortsätt **Randnålarna** ur arbete. Tag även ur **Sprinten** (Fig. C, No. 1) så att **Randapparaten** **icke kommer i rörelse**. För garnet över Spännfjädersnålen på garnarmen.

Observera! Den första **Cylindernålen**, som skall försättas i **Uppläge** vid hälstickning, befinner sig i spår No. 48 till höger. Början göres alltid från höger sida.

Sticka nu fram och tillbaka. Försätt Cylindernålarna i Uppläge, alltid iakttagande att resp. Nål drages upp på samma sida som garnet befinner sig.

Fortsätt till 14 Cylindernålar äro kvar i Nedläge. Skjut därefter ned Cylindernålarna växelvis. Börja med den Cylindernål, som befinner sig på motsatt sida av garnänden, ifall det är grövre garn. Om fint garn användes, tryckas Cylindernålarna ned på samma sida som Löparen och garnet befinner sig. Den andra hälften av hälen påbörjas med att skjuta ned den första nålen på vänster sida. När hälen är färdig, lyftes garnet ur Spännfjäders. Isätt Sprinten (Fig. C, No. 1) och ställ Randapparaten i

arbete. Nedskjut alla Cylindernålar. Tillse därvid noga att nåltungorna äro nedfällda. Fatta strumpan med vänster hand, helst hälen, och håll arbetet stadig och jämnt. Foten stickas med spänning c:a 3 och 50 varv. Tån stickas på samma sätt som hälen, dock med de undantag att på den lilla barnstrumpan lämnas endast 12 Cylindernålar kvar i Nedläge. Sticka 3 varv extra. Lösgör strumpan. Vid stickning av små barnstrumpor måste hopmaskningen ske på annorlunda sätt än vid hoptagningen av herr- och damstrumpor.

Maskornas antal på en liten barnstrumpa är större över än under foten. Därav följer att man, vid vissa tillfällen, måste träda nålen exempelvis genom 2 nya maskor på en gång å fotens översida, då man samtidigt endast träder nålen genom en enda maska på fotens undersida. På så sätt får man maskningen att gå jämnt ihop.

GARNET skall alltid spolat upp fast och jämnt. Då tjockt och strävt garn användes, bör man vid spolning låta garnet löpa genom ett stycke paraffin, som lämpligast hålles i vänster hand. Stickningen går då mycket lättare.

Förstärkning av häl och tå.

Genom användandet av bigarn kunna häl och tå förstärkas. Bigarnet införes i öglan No. 1 Fig. A och fastknytes med det andra garnet framför öglan No. 8 (se Fig. B). När bigarnet skall avlägsnas, avslites detta vid Löparen och drages ur Garnarmen. Nålar, som böjts eller på annat sätt skadats, böra ersättas med nya. Dessa finnas på lager hos oss och säljas f. n. till Kr. 2:— pr dussin.

Påsättning av tappade maskor.

Därest någon eller några maskor skulle glida av Cylindernålarna, måste dessa maskas upp igen med Arbetskroken eller en Virknål, och trängas över nålarna. Man kan för detta ändamål även använda sig av en Cylindernål.

Stickning av nya fötter på gamla skaft.

Klipp av den gamla foten och pressa skaftet, så att ett varv klara maskor framträda. För maskorna över nålarna och sticka några varv slätstickning, innan hälen påbörjas. Om strumpskaftets maskor överstiga nålarnas antal, så trädës en garnände genom alla maskor, vilken sedan föres över nålarna. Äro maskorna färre än nålarnas antal, måste man låta den garnände som förts genom strumpskaftets maskor bilda extra maskor. Detta tillgår på så sätt att garnet tränges över nålen i form av en ögla.

Större eller mindre häl.

För en vanlig häl till en herrstrumpa lämnas 18 nålar kvar i Nedläge. Vill man ha hälen större, måste man draga upp en nål mindre på varje sida och således lämna 20 nålar kvar i Nedläge.

Spetsig tå.

Man stickar i detta fall så att om man t. ex. haft 16 nålar i Nedläge för hälen, lämnar man för tån 4 nålar mindre, alltså 12 nålar i Nedläge. Härigenom bliver tån spetsigare.

Vanlig kapphæl.

Kapphælen stickas på samma ställe i Cylindern som den vanliga hælen. Tag upp halva antalet Cylindernålar fr. o. m. 1 t. o. m. 42. Sticka fram och tillbaka 28 varv med spänning 3 eller 4, då garn 3/12 användes, utan att draga upp några nålar. Stanna Löparen vid nål 64 punkt A. Drag upp 14 nålar fr. o. m. 43 t. o. m. 56 och för Löparen vidare till punkt C. Dessa sistnämnda nålar dragas upp för att Löparen sedermera skall kunna komma tillbaka obehindrat till nål 57 från vilken sistnämnda nål hop-tagningen skall börja. Cylindernålarna fr. o. m. 43 t. o. m. 56 lyftas ur sina spår och hänga sedan **innanför** Cylinder med maskorna på. Förfar på samma sätt med ytterligare 14 Cylindernålar fr. o. m. 71 t. o. m. 84. Överför maskan från den innanför Cylindern hängande nålen No. 56 till 57. För Löparen över till vänster sida och stanna densamma

ungefär vid punkt D. Överför på samma sätt maskan 71 till 70. Fortsätt att sticka på detta vis tills alla lösa maskor innanför Cylindern blivit överförda på sina respektive nålar i Cylinderspåren. Då detta är gjort skall Löparen vara placerad vid punkt C. Isätt 14 nålar i de tomma Cylinderspåren fr. o. m. 43 t. o. m. 56. Maska upp "staden" på hæleens ena långsida och börja härvid med nål 43 tills hela staden blivit uppmaskad. Härvid märkes att varannan maska i staden icke maskas på några nålar utan lämnas dessa opåmaskade. Garnet befinner sig nu vid nål 70. För fram Löparen till punkt A. Skjut ned alla i Uppläge varande nålar. Isätt 14 Cylindernålar fr. o. m. 71 t. o. m. 84. Maska upp den andra långsidan av hælen på dessa 14 nålar precis på samma sätt som förfarits med den första långsidan av hælen. Kapphælen är nu färdig och foten stickas på vanligt sätt.

Liten barnstrumpa med »öppen» stickning.

Tag bort ca 10 à 12 nålar mitt för hälstoppet. Uppläggningsen göres på vanligt sätt med en kant som på en damstrumpa. Sticka därefter benet i önskad längd, "öppen" stickning (alltså fram och tillbaka) med garnet i spännfjädersn. Hoptagning i

smalbenet kan även göras om så önskas. Hælen stickas, halva på vardera sidan om hälstoppet, så att sömmen kommer mitt bak. Tån stickas som vanligt, men blir hopmaskningen vid denna stickning **under** foten i stället för över densamma.

Ungefärligt schema på olika storlekar av barnstrumpor med 4/20 garn.

1)	50 v. m. 3 spn:	80 v. m. 2 spn:	fot, 25 v. m. 1 spn.
2)	» » » » »	90 » » » »	30 » » 2 »
3)	25 » » 5 »	130 » » 3 »	» 35 » » » »
4)	50 » » » »	120 » » » »	» 40 » » » »
5)	100 » » » »	90 » » » »	» 45 » » » »
6)	» » » » »	120 » » » »	» 48 » » » »
7)	50 v. m. 6 spn:	75 v. m. 5 spn:	100 v. m. 3 spn: fot, 50 v. m. 2 spn.
8)	75 » » » »	» » » » »	85 » » » » » 53 » » » »
9)	100 » » 5 »	100 » » 4 »	45 » » » » » 54 » » » »
10)	» » » 6 »	» » » 5 »	50 » » » » » 55 » » » »

Som regel i allmänhet bör man iakttaga följande: Barnstrumpor i storlekar från 1 till 5 behöva mindre hälar, varför 12 nålar lämnas kvar i Nedläge.

De övriga storlekarna från 6 till 10 kunna stickas med något större hälar, varför 14 à 16 nålar lämnas kvar i Nedläge.

Herrstrumpa.

(Randning 4—1 uppmaskning med "korstaging". Garn 3/20.)

Börja med att sticka kragen som på en vanlig herrstrumpa. Övergången till randning 4—1 verkställes på följande sätt. Sätt in cylindernålarna — undan för undan — i de tomma spåren. Justera där efter om med regleringsspaken, randnålarna, så att dessa komma att ligga mitt emellan cylindernålarna t. ex. cylindernålarna 83—84. Se diagrammet i instruktionsboken. Tag garnmaskan å randnålen, som är placerad mellan cylindernålarna 83—84, och för denna maska över på den tomma isatta cylindernålen nr. 83. Därmed är den första gruppen av tre cylindernålar försedda med mas-

kor, d. v. s. 82, 83, 84. Observera att cylindernål 81 är utan maska. Mellan cylindernålarna 82 och 81 befinner sig den första randnålen med sin maska. För arbetskroken rätt emot sistnämnda randnål och tillse samtidigt att arbetskroken erhåller två garntrådar, observera, ej endast en tråd, ty då uppstår hål i stickningen. För maskan över på cylindernålen nr. 81, dock med iakttagande av att en och samma maska finnes uppsatt på såväl ovanmända randnål som cylindernål nr 81. Denna uppmaskning kallas 4—1 rand med "korstaging". Så snart överföringarna äro färdiga påbörjas stickningen av skaftet.

Damstrumpa.

(Ribbning 4/1).

Upplägningen göres som vanligt över alla nålar. Kanten på en damstrumpa stickas som beskrivet i instruktionsboken. Därefter påsättes randapparaten med nålar i vartannat spår och injusteras så att

randapparartens spår kommer mitt emellan två cylindernålar. Randapparaten sättes i funktion och stickas benet i önskad längd. Foten stickas som vanligt.

Slätsticknig façonerad damstrumpa delvis »öppen» stickning, intagning i vaden och försedd med specialkapphäl.

(Zephyrgarn 4/28).

Benet stickas som vanligt till önskad längd. Därefter verkställes intagningen.

Stanna trådföraren vid A. Maskan på cylindernål 19 överflyttas på nål nr. 18. Maskan på cylindernål 20 och 21 överflyttas på cylindernålarna 19 och 20. Maskan på cylindernål 24 överföres på cylindernål 25, 23 på 24, 22 på 23. Cylindernålarna 21 och 22 förbliva tomma och tagas ur. Drag upp cylindernålarna fr. o. m. 11 t. o. m. 20 c:a 10 st. eller event. några flera, så att garnet kan fritt passera och trådföraren kan vända tillbaka i riktning C—B och stanna vid A. Skjut ned alla cylindernålarna fr. o. m. 11 t. o. m. 20. Cylindernålarna

fr. o. m. 23 t. o. m. 32 försätts i uppläge. För löparen i riktning A—D—C—B och vänd mellan C—B tillbaka i riktning B—C—D sam skjut därefter ned de i uppläge befintliga nålarna. Sticka därefter 10 varv "öppen" stickning på ovan beskrivet sätt. Därefter sker hoptagning på samma sätt som förut beskrivits. Sticka återigen 10 varv och så vidare tills 6 hoptagningar verkställts på varje sida. Nu kvarstå 72 cylindernålar. Cylindernålarna fr. o. m. 16 t. o. m. 27 äro urtagna. Sticka smalbenet med c:a 12 cm. "öppen" stickning. Fortsätt därefter med *Specialkapphälen*. Stanna Löparen vid C. Drag upp alla nålar utom 18 fr. o. m. 28 t. o. m. 45, på högra sidan.

Sticka högra första halvan av hälen 30 varv med spänning 2 eller 3 allt efter behag. Skjut ned 18 nålar fr. o. m. 15 t. o. m. 82 och drag upp cylindernålarna 28—45. Sticka sedan andra halvan av hälen. Stanna Löparen vid A. Tag nålarna ur spiralremmen och låt dessa hänga lösa med maskorna på d. v. s. 18 till vänster och 18 till höger. Överför cylindernål 15 till det tomma spåret 21; nålen 14 till 20, 13 till 19, 12 till 18, 11 till 17, 10 till 16. På motsatta sidan no. 28 till tomma spåret 22; 29 till 23, 30 till 24, 31 till 25, 32 till 26, 33 till 27. Lägg in följande cylindernålar med maskorna **på**, *innanför* cylindern, d. v. s. till höger 12 st. fr. o. m. 34 till och med 45, till vänster 12 st., d. v. s. fr. o. m. 82 t. o. m. 9. Löparen befinner sig på vänster sida ungefär vid D. Densamma föres nu i riktning D—C—B, varvid alltså ett varv maskor stickas på de 12 cylindernålarna fr. o. m. 16 t. o. m. 27. Tag den innanför cylindern hängande nålen, d. v. s. 28 och överför dennes maska på cylindernål 27, som befinner sig i sitt spår. Sticka därefter ett varv över dessa 12 nålar. På motsatta sidan överföres på samma sätt maskan

på nål 15 till nål 16. Sticka ett varv. Förfar på samma sätt tills alla innanför cylindern hängande nålarnas maskor blivit påmaskade på resp. cylindernålar.

Isätt cylindernålar i alla tomma spår, d. v. s. med början på vänstra sidan fr. o. m. 15 t. o. m. 82. Löparen befinner sig vid detta tillfälle mittför cylindernål 27. Hälens långa sida, d. v. s. stickningen med "stadkanten", ligger lös innanför cylindern. Alla maskor med sagda stadkant lyftes på cylindernålarna 15—82. Försätt nu alla uppdragna nålar i nedläge. För fram löparen i riktning C—D—A och stanna densamma ungefär vid A. Löparen har således stickat maskor från en punkt ungefär vid nål 27 till en punkt ungefär vid nål 65. Isätt på höger sida nålarna i alla tomma cylinderspår, d. v. s. fr. o. m. 28 t. o. m. 45.

Tag nu den andra långsidan och maska upp densamma på nålarna fr. o. m. 28 t. o. m. 45 d. v. s. 18 nålar. För nu fram löparen i riktning A—D—C och sticka foten på vanligt sätt. Höpmaskningen av tån sker i detta fall **under** foten.

Sportstrumpa.

Intagning av smalbenet, utan söm.

(Randning 4/1, 4½" ϕ 84/42.)

Då intagning påbörjas, skall cylindermaskan 66 flyttas över på cylindernål 65, vidare 67 på 66. Cylindernål 67 är tom och tages ur. 62 överflyttas på 61, 63 på 62. Nål 63 är tom och tages ur. Därmed är första hoptagningen verkställd. Rätt över de två tomma spåren 63 och 67 ligga randnålar med sina

maskor. Sticka ca 6 varv. Löparen stannar vid B. Maska 70 påföres cylindernål 69 och maska 71 på 70. 71 är tom och tages ur. Maska 58 överföres på 57, 59 över på 58, 59 tages ur. Sticka 6 varv. Stanna löparen vid B.

Cylindernål 74 överföres på cylindernål 73.

»	75	»	»	»	74.	(75 tom. Tages ur.)
»	54	»	»	»	53.	
»	55	»	»	»	54.	(55 är tom. Sticka 6 varv. Stanna löparen mitt emellan A och B.)
»	78	»	»	»	77.	
»	79	»	»	»	78.	(79 är tom. Stanna löparen mellan C och B.)
»	50	»	»	»	49.	
»	51	»	»	»	50.	(51 tom. Sticka 6 varv. Stanna löparen mellan A och B.)

Cylindernål	82	överföres	på	cylindernål	81.	
»	83	»	»	»	82.	(83 tom. Stanna löparen mellan B och C.)
»	46	»	»	»	45.	
»	47	»	»	»	46.	(47 tom. Sticka 6 varv och stanna vid A.)
»	2	»	»	»	1.	
»	3	»	»	»	2.	(3 tom. Stanna vid C.)
»	42	»	»	»	41.	
»	43	»	»	»	42.	(43 tom. Sticka 6 varv. Stanna vid A.)
»	6	»	»	»	5.	
»	7	»	»	»	6.	(7 är tom. Stanna mellan C—D.)
»	38	»	»	»	37.	
»	39	»	»	»	38.	(39 är tom. Sticka 6 varv. Stanna vid A.)
»	10	»	»	»	9.	
»	11	»	»	»	10.	(11 är tom. Stanna vid D.)
»	34	»	»	»	33.	
»	35	»	»	»	34.	(35 är tom. Sticka 6 varv. Stanna vid D—A.)
»	14	»	»	»	13.	
»	15	»	»	»	14.	(15 är tom. Stanna vid D—A.)
»	30	»	»	»	29.	
»	31	»	»	»	30.	(31 är tom. Sticka 6 varv. Stanna vid A.)
»	18	»	»	»	17.	
»	19	»	»	»	18.	(19 är tom. Stanna vid D.)
»	26	»	»	»	25.	
»	27	»	»	»	26.	(27 är tom. Sticka 6 varv. Stanna vid B.)
»	22	»	»	»	21.	
»	23	»	»	»	22.	(23 är tom.)

Strumpan har nu övergått från 4/1 till randning 3/1. Sticka c:a 45 varv med hårdare spänning än i benet (exempelvis sp. 1). Innan hälstickningen påbörjas, överföres randnålarnas maskor till följande cylindernålar, som åter insätts, d. v. s. 43—47, 51—55—59—63—67—71—75—79—83, alltså i vart 4:e spår insättes en cylindernål. Fortsätt därefter

och sticka c:a 12 varv med sp. 1. Nu påbörjas hälstickningen på vanligt sätt. Dessförinnan *skall drivtappen* (fig. A no. 15, instruktionsboken) i *randapparaten urtagas*. Då hälstickningen är färdig isättes åter drivtappen. Därefter stickas foten på vanligt sätt.

Sportstrumpa.

Intagning av smalbenet, utan söm.

(Randning 6/1, 4½" ø 84/42.)

Alla cylindernålarna finnas insatta i resp. cylinderspår. I vart 3:dje spår i randskivan finnas randnålarna placerade. Övriga spår i randskivan äro tomma. Sticka med denna randning tills hoptagningen i vaden skall påbörjas.

Hoptagning av smalbenet med rand 6/1. Maskan på cylindernålen no. 63 överflyttas på cylindernål no. 64. Sistnämnda cylindernål erhåller således 2 st. cylindermaskor.

Cylindernålens maska no. 62 överföres till cylindernål no. 63.

Cylindernålens maska no. 61 överföres till cylindernål no. 62.

Cylindernål no. 61 är tom och urtages. Därmed är första hoptagningen avslutad.

Andra hoptagningen verkställs på följande sätt:

Cylindernålens maska no. 69 överföres till cylindernål no. 70.

Cylindernålens maska no. 68 överföres till cylindernål no. 69.

Cylindernålens maska no. 67 överföres till cylindernål no. 68.

Cylindernål no. 67 blir tom och urtages. För att hoptagningen av smalbenet ej skall bli "tvär", stickas exempelvis 6 varv efter varje hoptagning eller mera, alltefter behag.

Tredje hoptagningen påbörjas med cylindernål 57, vars maska överföres till cylindernål 58.

Fortsätt enligt ovanstående beskrivning tills alla hoptagningar runt hela cylindern fullbordats, d. v. s. 14 hoptagningar tillsammans. Då hoptagningarna äro färdiga, fortsättes stickningen med randning 5/1 i smalbenet. Därefter verkställs hälstickningen på vanligt sätt.

Mönster till sportstrumpa med prickig krage.

Cyl. 4½" ø 84/42 nålar.

Sticka först kanten som på en damstrumpa, c:a 25 varv. Därefter stickas 8 varv. Försätt varannan nål i uppläge och tillknyt garnet, som är avsett för mönstret, t. ex. grönt garn. Sticka precis 3 varv. Skjut ned de i uppläge varande nålarna och försätt de nålar i uppläge, som sticka med grönt garn, således varannan nål. Tillknyt själva strumpgarnet och sticka 2 varv. Skjut ned alla nålarna och sticka 3 à 5 varv med strumpgarnet. Nästa rand stickas som

ovan beskrivits. Dock bör man tillse, att de nålar, som, vid förutvarande rand, stickade med det gröna garnet, nu sticka med själva strumpgarnet. så att de gröna prickarna komma i zig-zag. Därefter stickas kvadraterna enl. beskrivningen under rubr. "Sportstrumpa med rutig krage". När kvadraterna äro färdiga, stickas återigen 3 à 5 varv med strumpgarnet. Därefter stickas 2 ränder med prickar, likadant som beskrivits här ovan.

Sportstrumpa med rutig krage.

Randning 5/1, utan intagning i vaden.)

Cyl. 4½" ø 84/42 nålar.

Sticka en vanlig kant som på en damstrumpa (c:a 25 varv med lämplig spänning) med svart garn. Knyt i randgarnet, exempelvis grönt och sticka med detta 3 varv. Återknyt det svarta garnet och sticka med detta tre varv samt stanna vid D. Drag upp alla cylindernålar fr. o. m. 1 t. o. m. 70, dock måste början göras med nål 70 varefter nålarna dragas upp, exempelvis till cylindernål 20, skall löparen föras fram i riktning D—A—B, så att cylindernålarna 1—20 frigöras och kunna dragas upp. Härmed har självfallet de 14 cylindernålarna stickat 1 varv. Lö-

paren står vid B och garnet befinner sig vid cylindernål 71. Placera garnet i spännfjädern. Lyft upp cylindernål 71 och sticka tillbaka 1 varv i riktning D—C. Lyft upp cylindernål 84, sticka ett varv och fortsätt på detta sätt, alldeles som vid hälstickning, tills alla 14 cylindernålarna äro uppdragna, då löparen befinner sig mellan D—C och garnet är vid cylindernål 78. Vid detta tillfälle befinner sig alla cylindernålarna i uppläge. Skjut återigen ned 14 cylindernålar fr. o. m. 57 t. o. m. 70 och sticka den kil precis på samma sätt som den första. Såväl

vid kil- som kvadratstickning torde observeras, att garnet vid vissa tillfällen kommer att ligga *fritt*, utanför i uppläge varande cylindernålar. Exempelvis utanför cylindernålarna 77, 76, 75, 74, 73, 72 och 71. Därefter skjutas nästa 14 cylindernålar ned (tredje rutan) fr. o. m. 43 t. o. m. 56. Sticka denna ruta. Skjut ned 42—29; 5:te rutan 15—28; 6:te rutan 1—14. Då sjätte rutan är färdig äro alla nålar uppe och löparen står ungefär vid nål 29 och garnet ligger

vid cylindernål 8 i mitten på rutan. Knyt vid det gröna garnet så nära nål 8 som möjligt. Skjut ned cylindernål 1 och låt endast sagda nål sticka *en maska*. Löparen ligger nu ungefär vid punkt A. Nu skola de 6 gröna rutorna stickas. Skjut ned nål 84, sticka ett varv maskor över de båda nedskjutna nålarna, d. v. s. 1—84. Skjut ned nål 2, sticka 1 varv över de 3 nedskjutna nålarna.

Löparen står vid punkt C och garnet ligger om cylindernål 7.

Skjut ned nål 83, sticka ett varv.

»	»	»	3,	»	»	»
»	»	»	82,	»	»	»
»	»	»	4,	»	»	»
»	»	»	81,	»	»	»
»	»	»	5,	»	»	»
»	»	»	80,	»	»	»
»	»	»	6,	»	»	»
»	»	»	79,	»	»	»
»	»	»	7,	»	»	»
»	»	»	78,	»	»	»

(14 nålar.)

Lyft upp nål 7, sticka ett varv.

»	»	»	78,	»	»	»
»	»	»	6,	»	»	»
»	»	»	79,	»	»	»
»	»	»	5,	»	»	»
»	»	»	80,	»	»	»
»	»	»	4,	»	»	»
»	»	»	81,	»	»	»
»	»	»	3,	»	»	»
»	»	»	82,	»	»	»
»	»	»	2,	»	»	»
»	»	»	83,	»	»	»
»	»	»	1,	»	»	»

Löparen står vid punkt A och garnet ligger om Cylindernål 84 och den första gröna rutan är härmed färdigstickad. Lyft upp cylindernål 84 och för löparen i riktning A—D—C. Nu återstår alltså 5

gröna rutor. Gröna rutan no. 2 stickas på samma sätt som beskrivits för rutan no. 1, dock över de 14 cylindernålarna 64—77.

Grön ruta no. 3 stickas över nålar 50—63.

»	»	»	4	»	»	»	36—49.
»	»	»	5	»	»	»	22—35
»	»	»	6	»	»	»	8—21.

När den gröna 6:te rutan färdigstickats, ligger garnet om cylindernål 14 och löparen står mellan punkterna A—D. Alla nålar äro i uppläge. Knyt vid

svart garn. De 6 sista kilarna skola stickas. Löparen föres till C—B.

Observera! Denna gång nedskjutas *två* nålar, 7 och 8, sticka ett varv.

Skjut ned nål 6, sticka ett varv.

»	»	»	9,	»	»	»
»	»	»	5,	»	»	»
»	»	»	10,	»	»	»
»	»	»	4,	»	»	»
»	»	»	11,	»	»	»
»	»	»	3,	»	»	»
»	»	»	12,	»	»	»
»	»	»	2,	»	»	»
»	»	»	13,	»	»	»
»	»	»	1,	»	»	»
»	»	»	14,	»	»	»

Garnet ligger om nål 1 och löparen ligger mellan punkterna A—B. Härmed är första kilen av de 6 sista kilarna, som skola stickas, färdig. För att kunna fortsätta och sticka till no. 2 måste nålarna till den

redan färdigstickade kilen no. 1 sättas i uppläge, ty i motsatt fall kan ej kil 2 stickas. Löparen föres till D—C och andra kilen stickas över nålarna 71—84.

Kil 3 arbeta	nålarna	57—70.
» 4 »	»	43—56.
» 5 »	»	29—42.
» 6 »	»	15—28.

Då sista nålen i kil 6 skjutits ned, står löparen vid punkt D och garnet ligger om nål 15. Drag upp nålarna 15—28 och för löparen tillbaka till C—B. Skjut ned alla i uppläge varande nålar. Dock måste början göras med cylindernål 14 och vartefter nålarna skjutas ned skall löparen föras fram i riktning C—D—A. Lösgör garnet från spännfjädern. Sticka

runt *tre* varv. Knyt vid grönt garn. Sticka 3 varv. Knyt vid svart garn, sticka 50 varv. Tag arbetet ut maskinen. Vänd kragen och maska upp densamma i maskinen, så att den aviga sidan kommer att ligga *närmast* cylindern. Sätt på randapparaten. Justera in denna som vanligt. Sticka exempelvis randning 5/1, d. v. s. 5 räta och 1 avig.

Krage till sportstrumpa (med 36 kvadrater).

Sticka en vanlig kant som på en damstrumpa (c:a 25 varv med lämplig spänning). Sticka därefter 10 varv med samma färg som i kanten och stanna vid D. Drag upp alla cylindernålar fr. o. m. 1 t. o. m. 77, dock måste början göras med cylindernål 77 och vartefter nålarna dragas upp, exempelvis till cylindernål 20, skall löparen föras fram i riktning D—A—B, så att cylindernål 1—20 frigöres och kunna dragas upp. Härmed har självfallet de 7 cylindernålarna stickat 1 varv. Löparen står vid B och garnet befinner sig vid cylindernål 78. Placera garnet i spännfjädern. Lyft upp cylindernål 78 och sticka tillbaka ett varv, i riktning A—D—C. Lyft upp cylin-

dernål 84. Sticka 1 varv och fortsatt på detta sätt, alldeles som vid hälstickning tills alla 7 cylindernålarna äro uppdragna, då löparen befinner sig mellan D—C och garnet är vid cylindernål 81. Vid detta tillfälle befinna sig alla cylindernålar i uppläge. Skjut ned 7 cylindernålar fr. o. m. 71 t. o. m. 77 och sticka denna kil precis på samma sätt som den första. Såväl vid kil- som kvadratstickning torde observeras att garnet vid vissa tillfällen kommer att ligga fritt utanför i uppläge varande nålar. Exempelvis utanför cylindernålarna 80—79—78. Därefter skjutes nästa 7 cylindernålar ned fr. o. m. 64 t. o. m. 70 och tredje kilen stickas.

4:de kilen stickas över	cylindernålarna	57—63
5:te » » »	»	50—56
6:te » » »	»	43—49
7:de » » »	»	36—42
8:de » » »	»	29—35
9:de » » »	»	22—28
10:de » » »	»	21—15
11:te » » »	»	14—8
12:te » » »	»	7—1

Då 12:te kilen är stickad äro alla nålar i uppläge; löparen står ungefär vid C och garnet ligger om nål 4. Knyt vid det garn, som är avsett för mönstrets

första kvadratrand. Skjut ned nål 1 och låt sagda nål sticka en maska. Skjut ned nål 84, sticka tillbaka ett varv över de båda nedskjutna cylindernålarna.

Skjut ned nål 2, sticka ett varv.

» » » 83, » » »
 » » » 3, » » »
 » » » 82, » » »
 » » » 4, » » »

Löparen står nu vid punkt C och garnet ligger om cylindernål 14.

Lyft upp nål 4, sticka ett varv.

» » » 82, » » »
 » » » 3, » » »
 » » » 83, » » »
 » » » 2, » » »
 » » » 84, » » »

Löparen står vid punkt A, garnet ligger om cylindernål 84 och den första rutan är härmed färdigstickad. Lyft upp cylindernål 1 och för löparen i riktning A—D till C. Rutan no. 2 stickas på samma sätt som beskrivits för rutan no. 1, dock över de 7 cylindernålarna 75—81.

3:dje rutan stickas över cylindernålarna 68—74.
4:de » » » » 61—67.
5:te » » » » 54—60.
6:te » » » » 47—53.
7:de » » » » 40—46.
8:de » » » » 33—39.
9:de » » » » 26—32.
10:de » » » » 19—25.
11:te » » » » 12—18.
12:te » » » » 11—5.

När den 12:te rutan färdigstickats ligger garnet om cylindernål 8 och löparen står mellan punkterna A—D. Alla nålar äro i uppläge. Knyt vid annat garn så nära nål 8 som möjligt. Nu skall kvadratrand no. 2 stickas. Löparen föres till C—B.

Skjut ned nål 4, sticka ett varv.

» » » 3, » » »
 » » » 5, » » »
 » » » 2, » » »
 » » » 6, » » »
 » » » 1, » » »
 » » » 7, » » »

Lyft upp nål 1, sticka ett varv.

» » » 7, » » »
 » » » 2, » » »
 » » » 6, » » »
 » » » 3, » » »
 » » » 5, » » »
 » » » 4, » » »

Härmed är första rutan i andra kvadratranden färdigstickad. Nu fortsättes på samma sätt som ovan beskrivits till alla 12 rutorna stickats i kvadratrand 2. Sedan tillknytes samma garn som i kvadratrand no. 1 och stickas den 3:dje kvadratranden precis som beskrivits för den första. Sedan 3:dje randen färdigstickats tillknytes själva strumpgarnet och de 12 sista kilarna stickas. Därefter stickas slätstickning c:a 8 cm.

Krage till sportstrumpa. (2/1 rand.)

(Zig-Zag-system.)

Börja med vanlig slätstickning. Sticka 25 varv som en dubbel kant, alldeles som början på en damstrumpa. Sticka 1 varv sedan kanten är upplagd. Mönstret stickas med randning 2/1, d. v. s. nålar i alla spår i cylindern och randapparaten. Nu isättes randapparaten med nålar i alla spår och injusteras densamma, så att randnålarna komma att ligga mitt emellan cylindernålarna t. ex. 83—84 (se diagrammet i instruktionsboken). Tag med arbetskroken upp, *obs. 2 trådar* från cylindernålen 84 och överför på randnålen som ligger emellan cylindernålarna 83—84. På samma sätt förfäres tills alla randnålarna fått maskor. Det kulörta garnet tillknytes så nära löparen som möjligt. Nu sättes randappara-

ten i funktion och stickas 3 varv. Randapparaten försättes ur funktion och stickas 1 varv *precis*. Justera om med regleringsspak 1 så att randnålen som ligger emellan t. ex. cylindernålarna 83—84 nu kommer emellan cylindernål 84—1. Randapparaterna sättes *i* arbete och 3 varv stickas. Randapparaten sättes *ur* arbete och stickas 1 varv. Justera om randapparaten så att randnålen, som ligger emellan cylindernålarna 84—1 föres tillbaka till cylindernål 83—84. Försätt randapparaten i *funktion* och sticka 3 varv. Sticka sedan som ovan beskrivits c:a 40 varv. Övergå därefter till slätstickning och sticka c:a 40 varv med lämplig spänning. Sticka några varv med bomullsgarn och lösgör kragen ur maskinen.

Gosskostym för en 3-åring i grått och grönt.

(Garn No. 3/12.)

Tag ur var 9:de cylindernål. Tag ur vidare fr. 16 t. o. m. 28 cylindernålarna för öppen stickning (13 st.) Lägga upp och sticka kanten som på en damstrumpa öppen stickning. Sticka 2 stycken, bredd c:a 15 cm. och längd c:a 80 cm. Längden inbegriper även fäll. Över axeln förekomma inga sömmar. Maska ihop hela ryggen och framsidan c:a 20 cm. Sticka bröstslappen i grönt, slätstickning i bredd c:a 4 cm., längd 14 cm. Spetsen på bröstslappen stickas med vanlig hoptagning tills en maska är kvar. Kra-

gen stickas i grönt — slätstickning — 12 cm. bred och 26 cm. lång, som sedan vikas dubbel. Gör urringning för halsen och sy fast krage och bröstslapp.

Ärmar. Sticka manschetten på samma sätt som kragen på en herrstrumpa, d. v. s. randning 1—1, c:a 40 varv. Sticka ärmen med randning 7/1, d. v. s. var 8:de cylindernål är urtagen och i randapparaten arbetar en randnål, vilken motsvarar varje urtagen cylindernål. Sticka c:a 20 cm. (100 varv). Maska i ärmarna och maska även ihop sidorna.

Byxor till gosströjan.

Sticka byxorna i samma randning som ovan beskrivna kolt, d. v. s. var 9:de cylindernål urtages, varvid cylindernålarna fr. o. m. 16 t. o. m. 28 även tages ur för att kunna sticka öppen stickning. Sticka kanten som på en damstrumpa, bredd 4 cm. inkl. fäll. Sticka nu ett knapphål på följande sätt:

Knapphål. Då kanten på byxlinningen färdigstickats, skola cylindernålarna fr. o. m. 29 t. o. m. 63 dragas upp. Sticka fram och tillbaka 10 varv över

cylindernålarna fr. o. m. 15 t. o. m. 64, d. v. s. alla som befinna sig i nedläge. Vid 10:de varvet stannas löparen precis vid D. Skjut ned cylindernålarna fr. o. m. 29 t. o. m. 63, för fram löparen till B. Drag upp cylindernålarna fr. o. m. 15 t. o. m. 64. Sticka likaledes på denna sida 10 varv. Vid sista varvet går löparen i riktning C—B—A. Stanna löparen vid B. Tryck ned cylindernålarna fr. o. m. 15 t. o. m. 64. Knapphålet är nu färdigt. Sy vanlig knapphålssöm

omkring detsamma. Fortsätt sedan öppen stickning på vanligt sätt.

Sticka nu c:a 25 cm., vilket är början till en del av framstycket. Härefter fortsättes med intagning på ena sidan för att få fason på benet. Intagning sker ungefär var 3:dje gång löparen kommer över på den sida intagning skall verkställas. Själva intagningen går till som vanligt, d. v. s. överför den yttre maskan på närmast liggande o. s. v. Fortsätt på detta vis till c:a 65 varv (inkl. fäll) blivit stickade. Fyra stycken, som det beskrivna, skola stickas, varvid intagningen på två stycken sker på vänster sida och

intagningen på de andra två styckena sker på höger sida i maskinen. Sticka en vanlig öppen slätstickning, fyrkant bredd och längd c:a 9 cm., d. v. s. 45 varv över 33 cylindernålar. Maska ihop de båda framstyckena c:a 17 cm. Gör på samma sätt med bakstyckena. Isätt fyrkanten, d. v. s. kilen. Maska ihop benen på in- och utsidor. Sy i lämpliga knappar i koltan, 2 fram och 2 bak, samt en knapp för bröststycket. Pressa och forma hela kostymen. *Obs! Vid hopmaskning av styckena* böra dessa fuktas och pressas ut i kanterna för att underlätta hopmaskningen.

Underklänning för en 4-åring.

(Garn 3/12.)

Tag ur 13 cylindernålar. Tag vidare ur var 9:de cylindernål. Lägg upp som vanligt och sticka kanten, bredd c:a 2 cm. Knyt vid garn av annan färg och sticka 7 varv, byt garn igen och sticka 7 varv med samma garn som kanten; sticka åter 7 varv med samma garn som den **första** randen. Fastknyt det första garnet igen och sticka nu c:a 25 cm. Tag ur var 3:dje cylindernål och över-

för maskan på den närmast bredvid liggande cylindernålen. Sticka nu imiterad randning 3/1 c:a 32 cm. Övergå igen till imiterad randning 8/1 och sticka c:a 25 cm., sticka de två färgade ränderna på samma sätt som i början. Två sådana längder stickas som här beskrivits. Maska ihop dem. Gör uringning för hals och ärmhål. Virka uddar om halsen och ärmhålen.

Tumvante stickad med garn 4/20.

(Randning 3/1. 1 avig och 3 räta.)

Sticka kragen på precis samma sätt som på en vanlig herstrumpa, c:a 45 varv eller kortare eller längre, allt efter behag. Övergå därefter till 3—1 randning, sticka c:a 25 varv. Isätt cylindernålar i alla tomma spår och börja med cylindernål 78. (Se diagrammet i instruktionsboken.) Maskorna på randnålarna överförs på de tomma cylindernålarna. Löparen stannar vid punkt A. Lyft av randapparaten. Försätt cylindernålarna i uppläge fr. o. m. 79 t. o. m. 48. Sticka tummen över cylindernålarna 49—78 till önskad längd. Avsluta tummen med några

varv bomullsgarn och lösgör densamma från sina resp. cylindernålar. Maskorna på tummens båda långsidor påmaskas cylindernålarna fr. o. m. 49 t. o. m. 78. Isätt randapparaten och placera randnålarna i densamma i vartannat spår. Överför maskorna på sina resp. randnålar, d. v. s. de maskor som stickas före tummen. Sticka c:a 70 varv. Lösgör arbetet från maskinen. Mask ihop vanten på så sätt att toppen drages ihop, så att avslutningen blir rund. Därefter maskas tummen ihop. Förestående beskrivning gäller en barnvante.

Klänning för en 3-åring, i blått och vitt, med »kråkspark».

Tag ur var 8:de cylindernål. Lägg upp garnet som vanligt och sticka en kant c:a 3 cm. på samma sätt som kragen på en damstrumpa. Styckets bredd bör vara 13 cm. och längden c:a 33 cm. Sticka 6 sådana längder för själva klänningen. Sticka ytterligare två likadana längder till besparing och ärmar. *Obs!* Längderna stickas bekvämast allesamman i en enda längd blott med inlägg av ett varv bomullsgarn för

varje längd så att dessa kunna skiljas åt. Varje av dessa två längder bör vara 53 cm. *Obs!* Randningen i ärmar och besparing går horisontalt och ränderna i klänningen äro vertikala. Maska ihop alla längderna. Gör lämplig urklippning för halsen. Ärmar och hals kantas lämpligast med vitt silke, vilket virkas i langettstyng och bårderna över hopmaskningen sys med "kråkspark".

Jumpers i marinblått.

Sticka över 71 cylindernålar, var 9:de cylindernål urtagen, öppen stickning, *en enda längd* (för att vinna tid) 4 mtr och 40 cm. Dela upp denna längd på följande sätt, 3 längder à 120 cm. vardera. Maska ihop dessa och lämna öppet för ärmhålerna. Till är-

marna klippas två längder om 40 cm. vardera. Dessa hopmaskas och isättes med sömmen under ärmen. Gör urringning för halsen, vik in till en kant. Virka garneringar med silke.

Damaskbyxor till en 4-åring.

(Grått garn no. 3/12.)

Tag ur 13 cylindernålar och sticka över 71 cylindernålar. Börja med kantstickning som på en damstrumpa. Sticka sedan c:a 33 cm. (framstycke på högra benet). Därefter begynner hoptagningen vid ena sidan vid D. Vid hoptagning plockas naturligtvis alla tomma nålar ur cylindern. Lyft över maska 15 på maska 14, sticka nu c:a 6 varv och lyft sedan över maska 14 på maska 13. Fortsätt på detta vis till 70 varv stickats. Därefter börjar hoptagning på båda sidor samtidigt. På höger sida göres början med att lyfta maska 29 över på maska 30. Sticka nu c:a 30 varv med hoptagningar på varje sida. Därefter stickas över alla kvarvarande cylindernålar, *utan*

hoptagning, c:a 45 varv. Sticka plösen med c:a 45 varv och med lämpliga hoptagningar på båda sidor tills c:a 15 cylindernålar kvarstå. Lösgör stickningen och bind maskorna, så att dessa ej repas upp. Virka uddar runt plös och ben. Virka även ett smalare band att sätta under foten. Sticka vänstra benets framstycke på samma sätt, dock bör märkas, att här börjar första hoptagningen på höger sida med nål 29. De båda bakstyckena stickas på samma sätt som framstyckena, dock bortfalla plösarna på bakstyckena. Maska hop alla 4 delarna. Sticka nu en fyrkant att användas som kil. Sticka över c:a 55 cylindernålar c:a 60 varv. Maska fast kilen vid byxorna.

Klänning för en 18-åring.

(Garn i melerat blått No. 4/20).

(JUMPERS OCH KJOL.)

Kjolen. Tag ur cylindernålarna fr. o. m. 16 t. o. m. 28 Tag vidare ur var 9:de cylindernål. Börja

sticka en kant på vanligt sätt. Sticka öppen stickning imiterad randning 8/1, 8 längder, varje längd c:a 75

cm. inkl. fäll. Pressa och maska ihop dessa. Rynka ihop kjolen vid midjan och sy på en lämplig linning med symaskin. Lämna öppning bak med c:a 22 cm.

Jumpers. Sticka öppen stickning med samma imiterade randning som i kjolen — ett enda stycke — längd c:a 42 cm. Sticka 2 axelstycken dubbel längd alltså vardera c:a 84 cm. Sticka *rundstickning* 2 längder, c:a 42 cm. att användas till framstycken. Klipp ej upp dessa utan pressa dem hårt med skarpa kanter. Dessa skola vara dubbla för att kunna "föra sig" bättre och för att få samma utseende på

"slagen" på båda sidor. Sticka för ärmarna 2 längder öppna, längd 36 cm., bredd över 71 cylindernålar. Sticka vanlig slätstickning öppen över 65 cylindernålar och en enda längd om c:a 230 cm. Denna längd klippes av i mindre stycken. Kragen c:a 46 cm., skärpet c:a 110 cm., ärmuppslag 2 st. å c:a 36 cm. vardera, 2 cm. äro över, vilka beräknas för *sömsmän*. Maskas nu ihop alla bitarna. Brodera med vitt silke; 4 knappar och silkessnoddar isättas. Två st. tryckknappar isättas för skärpet.

Flickklänning till en 5-åring.

(Garn No. 4/20, grön färg.)

Tag ur 13 cylindernålar och sticka öppen stickning med 71 cylindernålar, imiterad randning 8/1, alltså var 9:de cylindernål urtagen. Börja med vanlig uppläggning och sticka **ingen** kant som beskrivits förut utan fortsätt med att sticka en enda längd om c:a 3 mtr och 12 cm. Dela upp denna längd i 3 lika långa längder och maska ihop dessa, vilka då utgöra klänningens fram- och bakstycken. Klipp ur för halsen och sy kanten på symaskin, så att ej maskorna gå upp. Sy kanten nedtill på klänningen på samma sätt och fodra hals- och klänningskant med grön satin.

Ärmar. Sticka imiterad randning 8/1 och c:a 50 cm. Dela upp stickningen i två lika hälfter. Vik in ärmkanten och maska ihop, så ärmens längd i färdigt skick blir c:a 10 cm. Maskas fast ärmarna vid klänningen. Garnera med svarta sammetsband. Sticka snodden med tofsarna i vanlig öppen stickning över 12 cylindernålar. Klipp sedan tillräckligt antal garnändar c:a 5 cm. långa och sätt ihop dessa till tofsar. Söljorna, 2 st., i klänningen för att tråda snodden igenom, sys som en vanlig knapphålsträns.

Fingervante.

(Garn 4/20.)

Sticka kragen i önskad längd på samma sätt som kragen på en vanlig herrstrumpa. Övergå därefter till slätstickning och sticka c:a 25 varv. Stanna löparen vid D. Försätt cylindernålarna i uppläge fr. o. m. 16 t. o. m. 69. Sticka tummen över cylindernålarna 70—15 önskad längd. Avsluta tummen med några varv bomullsgarn och lösgör densamma från sina resp. cylindernålar. Nu påmaskas från tummens långsidor maskor på cylindernålarna 70—15. Sticka därefter vanlig rundstickning önskad längd för handen. Stanna löparen vid D. Försätt cylindernålarna fr. o. m. 12 t. o. m. 73 i uppläge. Sticka pekfingeret över cylindernålarna 74—11 önskad längd. Avsluta desamma som ovan beskrivits vid tummen. Försätt

de tomma cylindernålarna 74—11 i uppläge; skjut ned cylindernålarna fr. o. m. 63 t. o. m. 73 och sticka ena halvan av nästa finger över desamma. Andra halvan av samma finger stickas över Cylindernålarna 12—22 önskad längd och lösgöres från sina resp. cylindernålar. Försätt de tomma cylindernålarna i uppläge. Skjut ned cylindernålarna 52—62 och sticka ena halvan av nästa finger över desamma. Andra halvan till samma finger stickas över cylindernålarna 23—33. Därefter lösgöres sistnämnda finger från sina cylindernålar. Slutligen stickas lillfingeret över de återstående 18 cylindernålarna alltså 34—51. Arbetet tages ur maskinen. Fingrarna hopmaskas och drages ihop i fingertopparna.

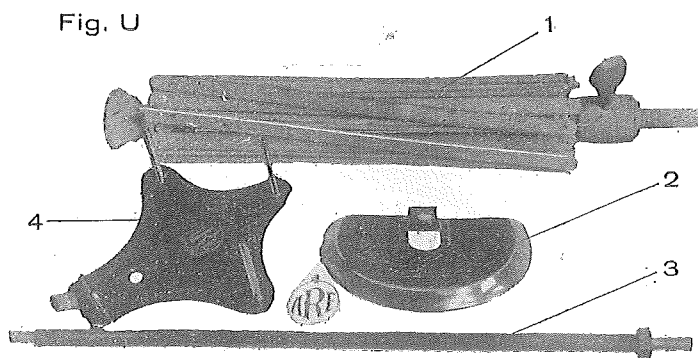

Fig. U. 1. Garnvinda.
 » U. 2. Skyddsplåt för drivhjulet.
 » U. 3. Stolpe för garnledaren.

Fig. U. 4. Häl- & Tåapparat.

Häl- och tåapparat. (Fig. U NO. 4.)

Denna är en av oss såväl i Sverige som utlandet patenterad, praktisk uppfinning. Garnspolarne finnas uppsatta på resp. sprintar och kunna härigenom ej på något sätt rubbas ur sitt läge. Detta har den fördelen att garnmatningen sker jämnt och tillförlitligt. Klaffen med gummiringen nedfälls då häl eller tå skola stickas. Härigenom tvingas trådföraren alltid i rätt riktning och någon felstickning vid hälar och får är icke möjlig. Vidare kommer denna klaff eller stoppanordning till stor användning då det gäller att sticka "öppen" stickning på ett **hastigt** och **bekvämt** sätt. Genom att fälla ned stoppanordningen

vid öppen stickning och sticka fram och tillbaka, så att trådföraren varje gång slår emot gummiringen, erhålles just en **bredare** stickning än på andra maskiner, om man samtidigt med vänstra handen vrider manteln så långt tills densamma slår emot trådförarens fot. Innan öppen stickning påbörjas med ARE-maskinen, bör man för bekvämlighets skull taga ur c:a 7 à 8 cylindernålar. På andra maskiner är man tvungen taga ur minst 15 cylindernålar. Genom denna patenterade anordning på ARE-maskinen, erhåller man vid "öppen" stickning **bredare** plagg än på andra maskiner.



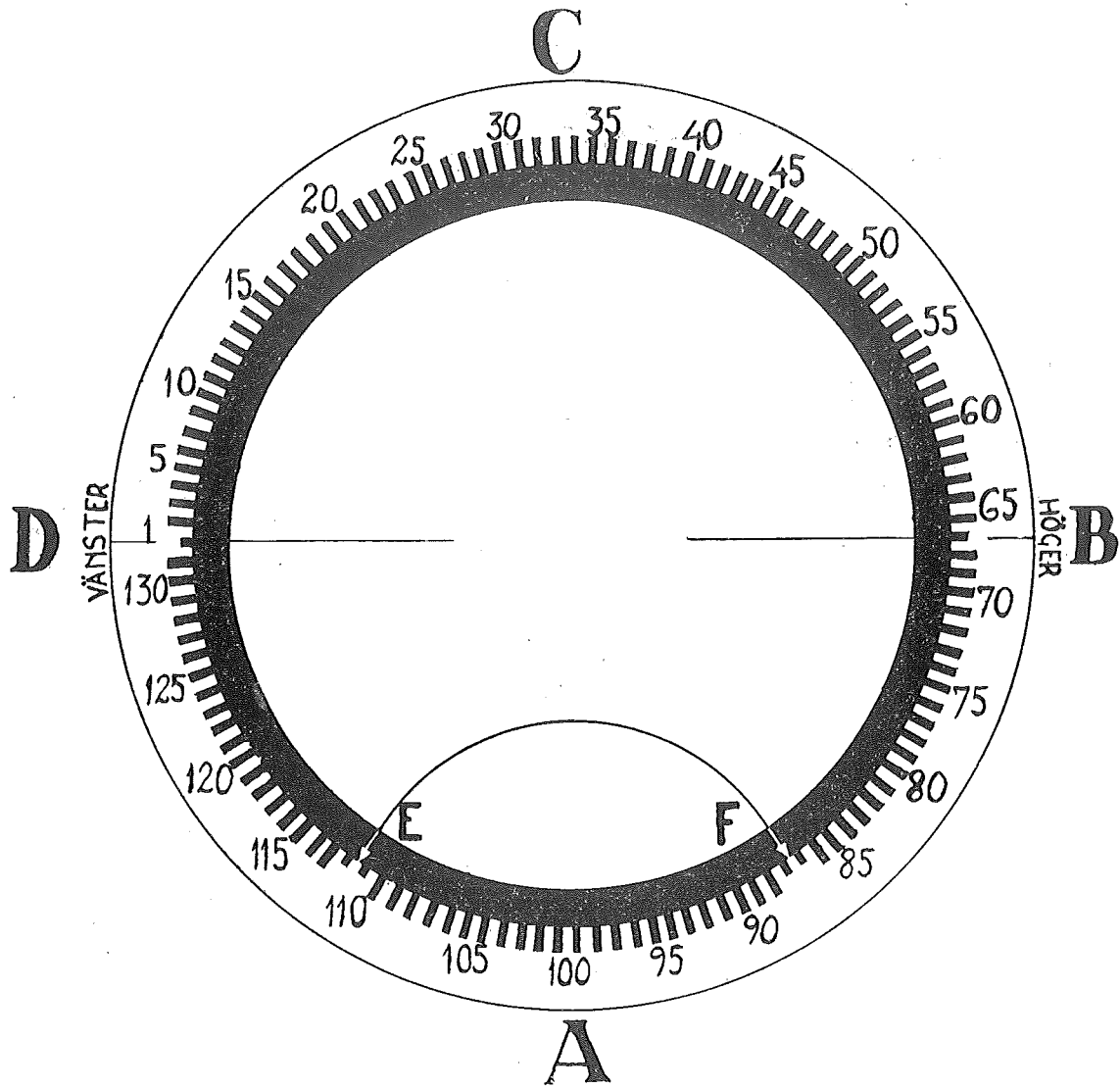

Cylinder med 132 spår. Delning no. 10.

Diagram

utvisande nålspår, 132 st., i den fina cylindern. När man skall använda denna cylinder är det av vikt, att man först gjort sig förtrogen med cylindern, som har 84 spår, så att man åtminstone kan

sticka en herrstrumpa ordentligt på den sistnämnda cylindern med tillhörande Resårskiva för 42 spår. Har man lärt sig detta, är stickning med den fina cylindern relativt lätt.

Ungefärligt

schema för stickning av en herrstrumpa med garn 3/32 i cylinder/randskiva med 132/66 nålar.

Kragen. Längd 13 cm. Ställ in randapparaten på spänning 1 och spänningen för cylindern ställes in på det allra översta strecket å gradskalan på manteln, d. v. s. spänning 0., eventuellt högre om det är nödvändigt. Sticka c:a 100 varv.

Benet. Längd 18 cm. Verkställ övergång från krage till ben på samma sätt som förut beskrivits i denna lärobok för herrstrumpa, stickad på cylinder med 84 spår. Sticka vanlig slätstickning med spänning 2 eller event. spänning 1 i cylindern och c:a 140 varv.

Hälen stickas som vanligt, alltså på sätt som beskrivits vid stickning å cylinder med 84 spår.

Dock bör här märkas att 26 nålar skola lämnas kvar i nedläge, vid stickning av **första** hälhalvan. Detta gäller naturligtvis för en häl, som är avsedd att stickas på en herrstrumpa.

Foten. Längd 24 å 25 cm., räknat från hälvinkeln och fram till tåspetsen. Foten stickas med spänning 2 event. spänning 1 i cylindern och c:a 140 varv.

Tån stickas som vanligt, dock bör man — för erhållande av en spetsig tå — låta **endast 24 nålar** bli kvar i nedläge.

Beakta noga spänningar och varvantal vid olika garngrovlekar.

Det har tidigare påpekats i denna lärobok under rubr. "Obs!" och i maskininstruktionerna, punkt 23, att det är — praktiskt taget — omöjligt, att exakt angiva spänningar och varvantal, så att dessa alltid passa var och en. Spänningar och varvantal äro att betrakta såsom individuella och måste man själv noga praktisera sig till de **speciellt lämpliga** antalet varv och spänningar. Garnets grov- eller finlekar variera i tusentals olika nummer och om man skulle "ge sig på" att försöka uppställa schema för alla dessa 1000-tals garner, så skulle följderna bli en orimligt vidlyftig och dyrbar lärobok, i vilken ingen till sist skulle kunna finna sig till rätta. Om man använder en cylinder med 84 spår och ett garn, låt oss säga, 3/10, så är det givet att detta tjocka garn fordrar **långa** maskor. För att erhålla sådana maskor, måste man öka spänningarna i manteln och i randapparaten. Detta innebär, att ju djupare man skju-

ter ned visaren i manteln, exempelvis ned till nr. 10, ju djupare går även nålen ned i sitt spår, varav följer att maskan blir längre än om visaren varit inställd på exempelvis nr. 5. Samma är förhållandet med randapparaten. Står visaren på nr. 6, blixa maskorna långa, och skjutes visaren grad för grad upp mot nr. 1, blixa maskorna kortare. Generellt gäller således; ju grövre garn ju längre maskor; ju finare garn ju kortare maskor. Som ett exempel kan nämnas att personerna A och B äro båda fullständigt perfekta i stickning och båda sticka på en och samma maskin, låt oss säga, en herrstrumpa med garn 3/16 och med cylinder/randskiva 84/42 spår. A stickar först sin strumpa färdig och får fram densamma i precis exakta mått, d. v. s. fot 23 cm., ben 18 cm. och krage 13 cm. samt i övrigt lagom vidd å strumpan, vanken för smal eller för vid. Nu stickar B och spolar upp samma sorts garn, alltså 3/16, på en spole och

använder vid stickning samma spänningar och samma varvantal som A. När strumpan är färdig, visar det sig att den strumpa, som B stickat i samma maskin, med samma varvtal, med samma spänningar och med samma garn, ändock blivit **längre** än den strumpa, som A stickat. Varpå beror nu detta? B har vid spolning av sitt garn, spolat detsamma **mycket lösare** än A gjort och kanske dessutom hållit ned arbetet med vänster hand **litet hårdare** än vad A gjorde. Maskorna hava i följd härav, trots samma varvtal och trots samma spänningar, blivit **längre**, vilket således berott på spolningen av garnet och nedhållningen av arbetet. Om B hade gjort motsatsen, spolat garnet **hårdare** och hållit ned arbetet **lösare** än A, så hade

den strumpa, B stickat, i stället blivit **kortare** än den som A utförde. Av det sagda torde framgå att B, som stickade en strumpa **längre** än A, borde i detta fall, för att komma till samma resultat som A, hava använt sig av en **hårdare** spänning i cylinder och randapparat än vad A använde, enär B spolat sitt garn **lösare** och hållit ned arbetet **hårdare**. Om A och B icke blott använt samma varvantal och samma spänningar och samma garn utan även **spolat upp garnet** och **hållit ned** arbetet **precis** på samma sätt, så skulle både A och B fått sina strumpor exakt lika långa. **Olika** längder och vidder på ett och samma par strumpor bero således **icke** på något fel i maskinen. Maskinen arbetar **alltid** exakt.

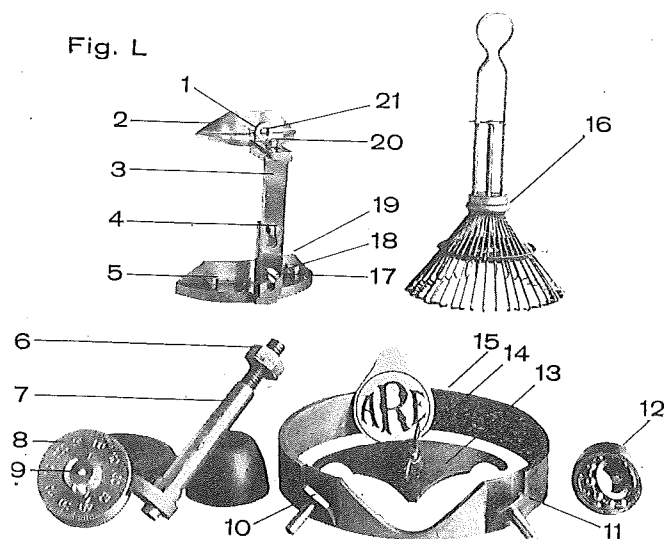

Fig. L. 1. Inneröglan på trådföraren.
 » L. 2. Trådförarens överdel.
 » L. 3. Trådförarens mellandel.
 » L. 4. Skruv å mellandelen (Trådföraren.)
 » L. 5. Skruv å trådförarens fot (vänster).
 » L. 6. Mutter till drivaxeln.
 » L. 7. Drivaxeln.
 » L. 8. Varvräknaren.
 » L. 9. Visare å varvräknaren.
 » L. 10. Månghörning (vänster).
 » L. 11. Månghörning (höger).

Fig. L. 12. Kullager. Finnes *endast* i ARE maskinerna.
 » L. 13. Kurbana.
 » L. 14. Vingmutter till kurbanan.
 » L. 15. Mantelring för Cylindernålarna.
 » L. 16. Uppläggningskorg.
 » L. 17. Nedre skruven å trådförarens mellandel.
 » L. 18. Högerskruv å trådförarfoten.
 » L. 19. Trådförarfoten.
 » L. 20. Skruv å trådförarens överdel.
 » L. 21. Yttre garnögla å trådföraren.

Uppläggningskorg. Fig. L. No. 16.

Då man inköpt en ARE-maskin med exempelvis 84 spår i cylindern och 42 spår i resårskivan, medföljer avbildade uppläggningskorg, som är försedd med 42 hakar. Har man även inköpt en finare cylinder med t. ex. 132 spår, så använder man, vid uppläggning av garnet, samma uppläggningskorg. Man

lägger i sistnämnda fall garnet om en och samma hake flera gånger, när så är behövt.

OBS! Olja nålspåren i såväl cylinder som resårskiva ordentligt. Kurvbanan, fig. L. 13, måste också oljas väl. Arbetar Kurvbanan torr, blir den lätt skadad.

Fig. J. 1. Cylindernål, mycket förstörd.
 » J. 2. Nåltunga.
 » J. 3. Nålhuvud.

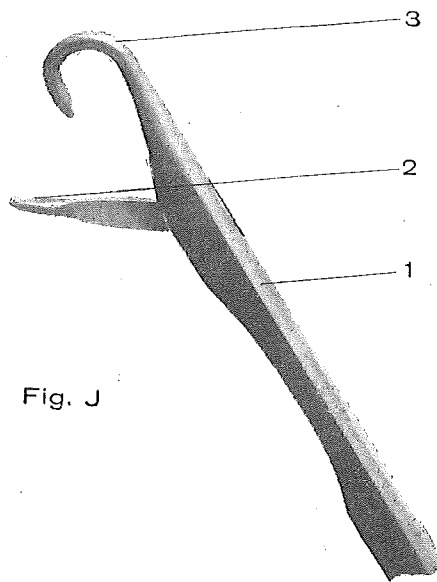

Fig. J

Fig. J. N:o 2.

Giv mycket noga akt på att då maskinen går på tomgång, således drages runt utan garn, måste *alla nåltungor vara ordentligt nedfällda*. Om så ej är förhållandet kunna nåltungorna mycket lätt slänga emot trådförarens överdel, höjas, bliva alldeles skeva och därmed är nålen också förstörd, varför den

måste ersättas med en ny. Då garn sitter i, måste man noga iakttaga, att stickningen nedhålls ordentligt med vänster hand, så att stickningen icke "flyter upp" mot nålhuvudena och nåltungorna stå rätt ut. Om ej detta kontrolleras förstör man nålar onödigtvis.

Fig. Q. 1. Vikthållare.

- » Q. 2. Randskiva, för 66 nålar.
- » Q. 3. Cylinder, för 84 nålar.
- » Q. 4. Extracylinder, för 132 nålar.

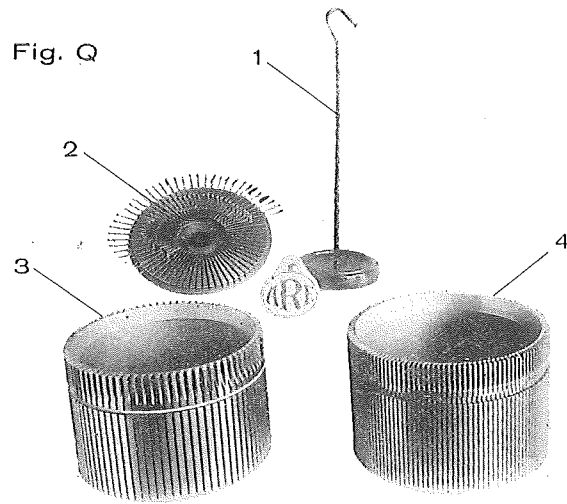
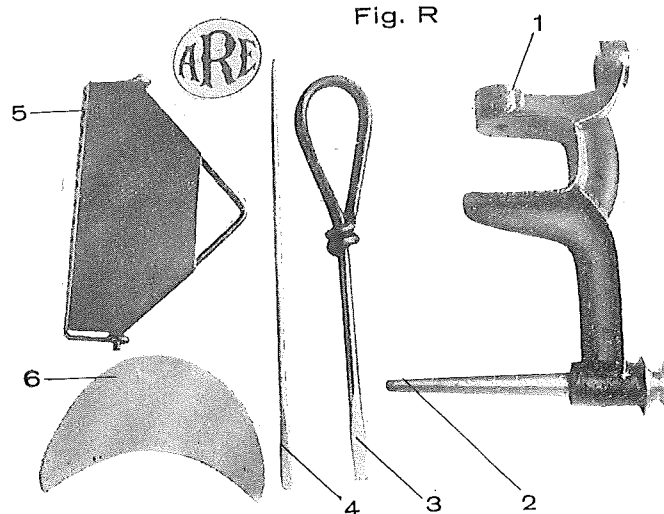

Fig. Q. N:o 4 och 2.

Cylinder och resårskiva för finare arbeten, exempelvis fina, täta "engelska" herrstrumpor i slät eller ribbad stickning. Denna cylinder med 132 spår motsvarar en maskin no. 10. Cylinder och resårskiva med respektive 132 och 66 spår levereras numera

med maskinen utan extra kostnad. Denna anordning, att på mindre än fem minuter kunna omändra maskinen från grövre stickning till finare, har uppenbart stora fördelar.



- Fig. R. 1. Ram för spolmaskinen.
- » R. 2. Axel för spolmaskinen.
 - » R. 3. Mejsel.
 - » R. 4. Arbetskrok.

- Fig. R. 5. Kam för nedhållandet av stickarbeten.
- » R. 6. Halvmåne av plåt för att draga upp cylindernålarne vid häl- & tåstickning.

Halvmåne. Fig. R. N:o 6.

Vidstående halvmåne, som medföljer maskinen, användes vid försättandet av nålarne i cylindern ur arbetsläge. Då en hæl eller tå skola stickas, tager man halvmånen till hjälp, hakar fast denna under cylindernålarne och drager exempelvis upp nålarne fr. o. m. 1 t. o. m. 21 på en gång, samt därefter

nålarne 22—42 på en gång. Således har man, med tillhjälp av denna enkla halvmåneformiga plåt, med endast tvenne operationer, försatt nålarne 1 till 42 ur arbetsläge. Då cylindern med 132 nålar kommer till användning, kan man försätta flera nålar, exempelvis 1 till 33, ur arbetsläge på en gång.

Kam. Fig. R. N:o 5.

Denna kam kommer särskilt till användning, då man skall sticka rundstickning och s. k. öppen stickning i långa längder. Arbetet skall, vid sådana till-

fällen, trädas igenom Kammen, så att Kammens tänder, vid fasthängandet av vikthållaren, gripa ordentligt fast i arbetet.

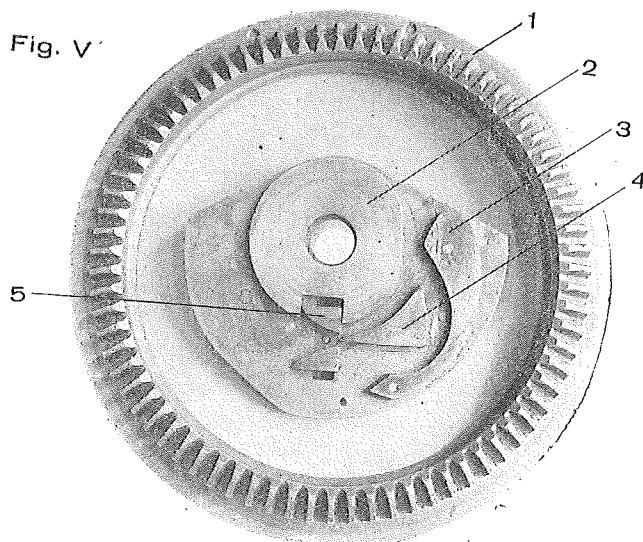

Fig. V. 1. Kuggring.

- » V. 2. Cirkelstyrstycke.
- » V. 3. Bågforms-styrstycke
- » V. 4. Trekant-styrstycke.

Fig. V. 5. Lås, obs. i *stoppläge*, så att inga nålar kunna sticka. På detta sätt skall Låset aldrig stå.

Fig. V. N:o 5.

Randlås å Överstycket. Figuren visar hur låset är inställt, så att Trekantstyrstyckets spets ligger mitt i nålbanan, vilket hindrar Randnålarne att komma fram vare sig i nolläge eller stickläge. Låset måste alltid noga skjutas *inåt* mot centrum, i s. k. nolläge,

eller *utåt* mot periferien i s. k. stickläge. Om detta uraktflåtes haka Randnålarne fast sig och komma ej fram i någon av nålbanorna. Således måste alltid tillses att Låset skjutes *inåt* eller *utåt* ordentligt på det att Randnålarne icke må förstöras eller skadas.

Herrstrumpa stickad med silke.

Cylinder och Resårskiva, 132/66, delning, no. 10.

Sticka en vanlig *kant* med fint yllegarn, exempelvis 3—32. Kanten stickas med ylle för att få kragen mera elastisk. Fortsätt därefter och sticka med silke en vanlig resårkrage till en herrstrumpa i lämplig längd, som förut beskrivits i denna bok. Se till att spänningen i cylindern och Randapparaten blir lagom, ej för lös. Verkställ sedan övergång från avig till slät stickning och sticka benet samt därefter hälen, foten och tån på samma sätt som vanlig herrstrumpa i ylle. Lämpligt är att inlägga förstärkningsgarn i häl och tå. Passande silke i exempelvis

beige färg m. fl. kan erhållas hos oss till vanligt marknadspris. Silket är särskilt spunnet för våra maskiner. Använd t. ex. silke no. 300 den. och sticka med två trådar på en gång. Skulle man vilja sticka med ännu finare silke, kan man hos oss inköpa en specialcylinder och resårskiva för detta ändamål, t. ex. med 156/78 nålar. Med vårt silke och på våra maskiner, som även äro speciellt inrättade och konstruerade för silke, kan man erhålla synnerligen trevliga silkesstrumpor.

Herr-Pull-Over med vitt yllegarn och silke.

Följande beskrivning är lämplig för stickning av en Pull Over att användas vid segling m. m. Garnet är vit zéphyr, 3/32 och blått silke. Arbetet utföres på vår maskin med cylinder och resårskiva no. 10, d. v. s. 132/66 nålar.

Isätt alla nålarne i cylindern och resårskivan. Verkställ vanlig uppläggning för slätstickning. Isätt Randapparaten. Justera in densamma i lämpligt höjdläge, så att Randnålarne komma att ligga mitt över spårväggarne i cylindern. Vid stickning få Randnålarne absolut icke kollidera med Cylindernålarne. Knyt fast det blå silket. Spänningen är givetvis beroende på vilken grovlek på silket som användes. I detta fall har blått silke i tre trådar med no. 300 den. kommit till användning. Spänningen har varit no. 2 i såväl cylinder som resårskiva. Sätt Randapparaten i verksamhet. Sticka runt cirka 60 varv och mera, så att bården blir åtminstone cirka 8 centimeter bred. Denna silkebård skall sitta långt ned på plagget. Fastknyt det vita garnet och sticka

runt, *nu* med spänning c:a no. 3 i cylindern. Sticka c:a 50 varv med sistnämnda spänning, så att plagget blir litet smalare nedtill och sitter åt bättre. Efter 50 varv bör spänningen i Cylindern göras lösare, exempelvis no. 4 eller 5. Sticka en längd av ungefär 55 centimeter med sistnämnda spänning. *Observera att här uppgivna mått äro beräknade efter det plagget monterats och pressats, således i fullt färdigt skick.* Alltså måste arbetet hava en större längd i maskinen, enär plagget efteråt, vid pressning, bliver kortare än då det sitter i maskinen. När denna längd är färdig, avsedd för framstycket i plagget, stickas ännu en längd, *precis* likadan till plaggets bakstycke. För tids vinnande kan framstycket mycket väl sitta kvar i maskinen, varvid man fastknyter det blå silket och sticker ännu en blå bård, och därefter fortsättes med vitt garn tills bakstycket blivit färdigt. Därefter stickas återigen, *utan* att arbetet urtages ur maskinen, en blå silkebård, 8 centimeter i färdigpressat skick, med spänning c:a no. 2

i såväl cylinder som resårskiva. Isätt därefter vanligt bomullsgarn eller vad slags garn som helst, som finnes till hands, och sticka med detta några varv som "mellanlägg", så att man lätt kan skilja bårderna åt. Sticka ännu en silkebård på 8 cm, som beskrivits. De tvenne sistnämnda silkebårderna skola användas som garnering kring halsen. Nedtag arbetet ur maskinen. Ärmarna stickas nu. Ärm no. 1. Inställ maskinen på samma sätt som vid stickning av en resårkrage på en herrstrumpa. Således urtages varannan nål ur cylindern. Verkställ uppläggning med vanligt bomullsgarn. Sticka därefter en manschett med lagom spänning och i lagom längd ca 70 varv. *Observera* mycket tät spänning. Isätt cylindernålarna i alla tomma spår. Justera in Randnålarna, så att dessa ligga mitt över varje spårvägg i cylindern. Fastknyt det vita garnet. Verkställ övergång från resårstickning till 2/1 randning medelst "korstagning", som finnes beskrivet under rubrik "Herrstrumpa ribbning, 4/1" i denna lärobok. Korstagningen skall göras för att undvika "hål" mellan manschetten och ärmen. Ställ in maskinen på t. ex. spänning 2 för både cylinder och resårskiva. Sticka nu ärmen, dock med något lösare spänning ju högre upp man kommer. Ärmens längd i pressat skick skall vara ungefär 65 cm., manschetten inberäknad. Nedtag arbetet ur maskinen. Ärm no. 2 stickas på samma sätt. Här efter påbörjas monteringen. För att kunna pressa fram- och bakstyckena, som äro stickade i en enda längd, anskaffas en *stadig* pappskiva, som bör vara cirka 25 centimeter bred. Hela längden våtpressas, undan för undan, på denna pappskiva. Sy därefter, på symaskin, *tvenne* "stad"-kanter och klipp sedan upp arbetet *mellan* nämnda "stad"-kanter. Verkställ lagom urringning för både hals och ärmar. Å beskrivna plagg är urringningen i halsen, räknat från nacken till spetsen, fram, cirka 30 centimeter.

Urringningen kan givetvis göras större eller mindre, allt efter tycke och smak. De stickade blå silkebårderna fastsys runt halsen, så att ribbningen eller "ränderna", för utseendets skull, komma att ligga på *tvären*. Själva syningen kan mycket väl utföras på maskin. Montera och fastsy därefter de båda ärmarna. För att få en snygg och bra, tøjbar, kant vid plaggets nedre del, bör denna sys, maskas eller vir-

kas för *hand*. Om man vill, går det även för sig att fälla en kant på symaskin, vilket dock ej är så bra som det förstnämnda sättet.

Här beskrivna Pull Over, eller kanske rättare, Segel-tröja, är synnerligen smakfull. Användandet av silke giver stil och elegans åt hela tröjan. Silke användes ej i vanliga fall, enär sådana tröjor, importerade från utlandet, skulle ställa sig alldeles för dyra på grund av den höga tullen på silke i färdiga varor. Till tröjan, som skall bäras tillsammans med vita flanelbyxor, kan man sticka blå silkestrumpor i samma färg som bården å tröjan. Vita skor bör det vara. Vidare förhöjes effekten, om man dessutom vill sticka en **SILKETRICOTMÖSSA** även i blått.

Denna stickas med alla nålar i cylindern och randskiva, således med randning 2/1 i lagom längd. Kanten viktes upp och fällas i lämplig bredd, varefter en silkestofs i vitt tillverkas och påsättes. Man kan även sticka en dammössa, rund, på samma sätt exempelvis i vit zéphyr 3/32, och pressa ut denna, *rund* och *platt*, samt göra 4 intagningar vid tofsen, upptill. Blå silkestofs är i detta fall lämplig.

CHARMANTA SCARFS

i olika silkekulörer utföras synnerligen snabbt och enkelt. Man använder exempelvis alla nålar i cylinder och resårskiva och stickar förstås runt samt pressar därefter halsduken eller krag skyddaren, då den stickats till lagom längd. Därefter påsättes fransar. Man kan utföra samma stickning med endast cylindernålarna, om man särskilt önskar blott slät stickning, vilket för detta ändamål "gör sig" bättre i silke.

SILKEBAND OCH SILKESNODDER

stickas också på våra maskiner. Dessa användas som garnering eller annan prydnad på t. ex. jumpers eller andra lämpliga stickalster.

DAM-JUMPER I YLLE OCH SILKE.

"Cerise" — således körsbärsfärgat yllegarn, 2/20. Krage och manschetter stickas i gult silke. Denna färgsammansättning är synnerligen effektiv. Läs beskrivningen om hur en Herr Pull Over stickas i vitt med blått silke. Ni kan sticka en Jumper på precis samma sätt. Sticka både fram- och bakstycken i

ett enda stycke med alla nålar, alltså 198 nålar. Ni erhåller blott *en enda söm i varje sida* med denna stickning, således en bra *bredd*. Därefter stickas båda ärmarna. Den gula silkekragen för halsen utföres i *slät rundstickning*.

Att observera vid stickning med silke.

Tillse att nålarne, hals, huvud och nåltungor samt alla nålspår, äro väl putsade, rena från damm och olja, så att ej nålarne eller några andra delar i maskinen solka eller fläcka ned silket. Endast själva Kurvbanans blankputsade del får oljas litet med tunnflytande olja. Skruva loss kurvbanan. Tag litet olja på pekfingret och stryk oljan på nyssnämnda

blankputsade yta å Kurvbanan, varefter densamma åter insättes. Bli arbetet ändå fläckigt, bör detsamma tvättas med t. ex. Lux tvättmedel i lagom ljumt vatten, varefter arbetet torkas. Därefter pressas strumpan och formäs väl å en lagom tjock trämodell.

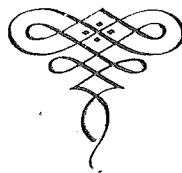

E. Cedergrens Tryckeri
Stockholm
1932.