

# Tricot Products

## INTARSIA-multi-YARN BRAKE INSTRUCTIONS

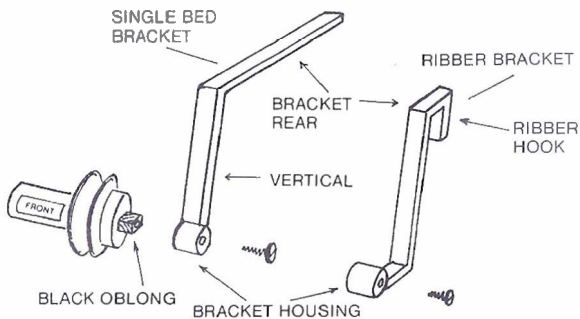

**ASSEMBLY** Select Single Bed Brackets or Ribber Brackets as appropriate. With 'FRONT' label facing towards you, place Bracket Housing on Black Oblong with Bracket Rear away from you. Insert Screw and tighten (see diagram).

**SINGLE BED MACHINES** Slide Rear of Brackets on to table beneath machine and push back until Vertical is against table edge.

**DOUBLE BED MACHINES** Place Ribber Hooks over Sinker Edge of Ribber.

**Intarsia Knitting** using the Intarsia-multi-Yarn Brake:

With yarn cones or balls on floor below machine in the normal way, each yarn is fed upwards through an appropriate Yarn Brake Unit, feeding yarn behind retaining click. The yarn is then fed to the needles in the normal Intarsia method. A second yarn per Yarn Brake Unit may be fed to rear of same when required. For best results it is advisable to feed the first yarn through the front of one Yarn Brake Unit, then the second yarn through the back of same unit; the third yarn through the front of adjoining Yarn Brake Unit and fourth yarn through the back of same unit. This sequence then continues with as many yarns as required. Before knitting second (2nd) row of pattern move brackets of Intarsia-multi-Yarn Brake as far as possible towards Intarsia Carriage, leaving yarns in same Yarn Brake Units. This is to ensure minimum angle between cross over yarns; Intarsia-multi-Yarn Brake remains in this position throughout pattern knitting.

In exceptional cases where more than 16 yarns are required, it is possible to place 2 yarns in the front and 2 yarns in the back of one Yarn Brake Unit.

**INTARSIA YARN TOOL** Each yarn is picked up with the hook, with the tip of the Tool pointing in the direction in which the Intarsia Carriage will move. The yarn is then carried along the needles and placed between the needles at a desired distance by lowering the Hook between the needles.

**NOTE** If stitch size with Intarsia Carriage does not match stitches with Main Carriage, it is necessary to have cam depth of Intarsia Carriage checked and adjusted, or to knit entire garment with Intarsia Carriage.

## Tricot Products INTARSIEN-Mehr-FADENBREMSE GEBRAUCHSANLEITUNGEN

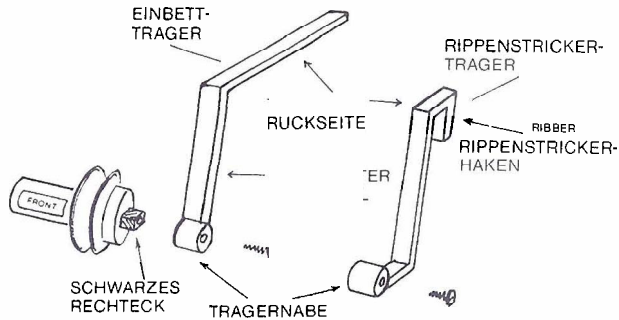

**MONTAGE** Wähle Einbettträger oder Rippenstrickerträger, wie zutreffend. Nun wird mit der Aufschrift 'FRONT' auf Sie gerichtet die Trägernabe mit der Trägerrückseite von Ihnen weggerichtet auf das schwarze Rechteck aufgeschoben, bis der aufrechte Schenkel des Trägers an der Tischkante anliegt.

**EINBETT-MASCHINEN** Die Träger mit der Rückseite auf den Tisch unterhalb der Maschine aufschieben und soweit zurückschieben, bis der aufrechte Schenkel des Trägers an der Tischkante anliegt.

**ZWEIBETT-MASCHINEN** Setze Rippenstrickerhaken über die Kante der Platine des Rippenstrickers.

Intarsien-Strickverfahren mit der INTARSIEN-Mehr-Fadenbremse:

Mit Garnkegeln bzw. -Knäueln in her üblicher Art und Weise auf dem Boden unter der Maschine liegend, wird jeder Faden nach oben durch eine entsprechende Fadenbremse hinter die Sperrklinke geführt und dann weiter zu den Nadeln in her üblichen Intarsien-Strickweise. Im Bedarfsfall kann für jede Fadenbremse ein zweiter Faden hinter diese Bremse geführt werden. Für beste Ergebnisse empfiehlt es sich den ersten Faden vorn durch eine Fadenbremse zu fädeln und dann den zweiten Faden hinten durch dieselbe Fadenbremse; dann wird der dritte Faden vorn durch die nächste Fadenbremse gefädelt und der vierte Faden hinten durch diese Fadenbremse. Dieses Verfahren gilt dann für die Anzahl der benötigten Fäden. Bevor die zweite (2.) Reihe des Modells gestrickt wird, müssen erst die Träger der Intarsien-Mehr-Fadenbremse soweit wie möglich zum Intarsienschlitten geschoben werden, wobei die Fäden in den gleichen Fadenbremsen bleiben. Das ist nötig, um den kleinsten Winkel zwischen sich überkreuzenden Fäden zu gewährleisten. Die Intarsien-Mehr-Fadenbremse bleibt in dieser Stellung während des ganzen Strickvorganges nach dem Muster.

In außergewöhnlichen Fällen, wenn mehr als 16 Fäden benötigt werden, können 2 Fäden vor und 2 Fäden hinter eine Fadenbremse gelegt werden.

**INTARSIEN-FADENWERKZEUG** Jeder Faden wird mit dem Haken aufgenommen, wobei die Spitze des Werkzeuges in die Richtung weist, in welcher der Intarsienschlitten fahren wird. Der Faden wird dann entlang den Nadeln genommen und in einem gewünschten Abstand zwischen den Nadeln abgelegt, indem sich der Haken zwischen die Nadeln absenkt.

**MERKE** Stimmt die Maschengröße mit dem Intarsienschlitten nicht mit denen des Hauptschlittens überein, muß entweder das Tiefenmaß des Nockens des Intarsienschlittens überprüft und nachgestellte oder das ganze Kleidungsstück mit dem Intarsienschlitten gestrickt werden.

## Tricot Products FREIN A FIL multiple INTARSIA INSTRUCTIONS

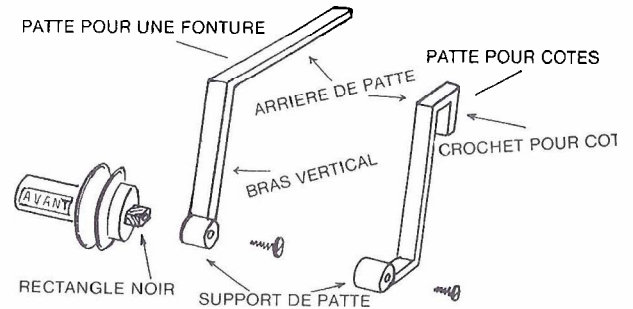

**ASSEMBLAGE** Choisir des Pattes pour Une Fonture ou des Pattes pour Côtes suivant le cas. Avec l'étiquette marquée avant orientée vers vous, placer le Support de la Patte sur le Rectangle Noir avec l'Arrière de la Patte écarté de vous. Insérer la Vis et serrer (voir le schéma).

**MACHINES A UNE FONTURE** Glisser l'Arrière des Pattes sur la table en dessous de la machine et pousser vers l'arrière jusqu'à ce que le Bras Vertical soit contre le bord de la table.

**MACHINES A DEUX FONTURES** Placer les Crochets pour Côtes au-dessus du Bord de la Platine Cueilante.

Tricotage Intarsia en utilisant le Frein à Fil multiple Intarsia:

Les cônes ou bobines de fil étant placés sous la machine de la façon normale, chaque fil est alimenté vers le haut à travers un Frein à Fil approprié, qui alimente le fil derrière le cliquet de retenue. Le fil est ensuite alimenté aux aiguilles selon la méthode Intarsia normale. Un deuxième fil peut être alimenté à l'arrière de chaque Frein à Fil si besoin est. Pour obtenir les meilleurs résultats, il est conseillé d'alimenter le premier fil à travers l'avant d'un Frein à Fil puis de passer le deuxième fil à travers l'arrière du même frein; puis de passer le 3ème fil à travers l'avant du Frein adjacent et le 4ème à travers l'arrière du même Frein. On continue cette même séquence avec autant de fils qu'il en faut. Avant de tricoter la deuxième (2ème) rangée du modèle, déplacer les pattes du Frein à Fil multiple Intarsia le plus près possible dans la direction du Chariot Intarsia, en laissant les fils dans les mêmes Freins à Fil pour réduire au minimum l'angle entre les fils de croisement. Le Frein à Fil multiple Intarsia reste alors dans cette position pendant tout le tricotage du modèle.

Dans certains cas exceptionnels où plus de 16 fils sont nécessaires, il est possible de placer 2 fils à l'avant et 2 fils à l'arrière de chaque Frein à Fil.

**OUTIL A FIL INTARSIA** Chaque fil est pris avec le crochet, avec le bout de l'Outil tourne dans la direction dans laquelle le Chariot Intarsia se déplacera. Le fil est alors porté le long des aiguilles et placé entre les aiguilles à la distance désirée en abaissant le Crochet entre les aiguilles.

**REMARQUE** Si la taille des boucles obtenues avec le Chariot Intarsia ne correspond pas à celle des boucles obtenues avec le Chariot Principal, il faut vérifier et ajuster la profondeur de came du Chariot Intarsia ou tricoter le vêtement tout entier avec le Chariot Intarsia.

## Tricot Products INTARSIA-multi-DRAAD-GELEIDER INSTRUKTIES

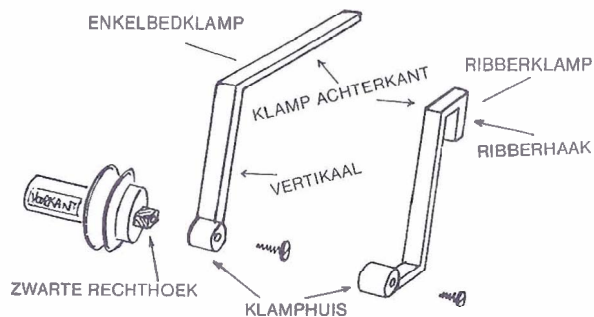

**MONTAGE** Kies de juiste enkelbed- of ribberklampen. Het label met de voorkante (FRONT) naar u toe houden en het klamphuis met de achterkant van de klamp van u vandaan op de zwarte rechthoek plaatsen. De schroef aanbrengen en aandraaien (zie schets).

**ENKELBED MACHINES** Schuif de achterkant van de klampen op de tafel onder de machine en duw ze naar achteren totdat het vertikaal tegen de tafelfrand aankomt.

**DUBBELBE MACHINES** Plaats de ribberhaken over de zinkerrand van de ribber.

Intarsia breiwerk met gebruik van de Intarsia-multi-Draad-Geleider:

Met de cones of knotten vol op de gebruikelijke manier op de grond onder de machine, wordt iedere draad in opwaartse richting door de betreffende draadgeleider heen ingezet, waarbij de draad achter de terughouderpal gespannen wordt. De draad wordt vervolgens p' de gebruikelijke Intarsia manier naar de naalden toe gespannen. Per draadgeleider mag, indien gewenst, een tweede draad aan de achterkant hiervan gespannen worden. Voor het beste resultaat is het aan te raden de eerste draad door de voorkant van één draadgeleider te spannen, dan de tweede draad door de achterkant hiervan; de derde draad door de voorkant van de aangrenzende draadgeleider en de vierde door de achterkant hiervan. Deze volgorde wordt dan aangehouden met zoveel draden als gewenst. Voordat de tweede naald van een patroon gebreed wordt, de klampen van de Intarsia-multi-Draad-Geleider zo ver mogelijk naar de Intarsia wagen verplaatsen en daarbij de draden in dezelfde draadgeleider laten. Dit is om voor minimale inclinatie tussen kruisende draden te zorgen. De Intarsia multi-Draad-Geleider blijft in deze stand door het gehele patroon breien. In uitzonderlijke gevallen waar meer dan 16 draden nodig zijn, is het mogelijk om 2 draden aan de voorkant en 2 draden aan de achterkant van één draadgeleider te plaatsen.

**INTARSIA DRAAD-GEREED-SCHAP** Iedere draad wordt met de haak opgepakt, met de punt van het gereedschap in de richting waarin de Intarsia wagen gaat lopen. De draad wordt dan langs de naalden gespannen en tussen de naalden op de gewenste afstand geplaatst door de haak tussen de naalden te laten zakken.

**N.B.** Als de grootte van de steken op de Intarsia wagen niet gelijk is aan de steken van de hoofdwagen, is het nodig de nokhoogte van de Intarsia wagen te laten controleren en verstellen, of het gehele breiwerk met de Intarsia wagen te breien.

## Tricot Products FRENO MULTIFILI PER INTARSIA ISTRUZIONI

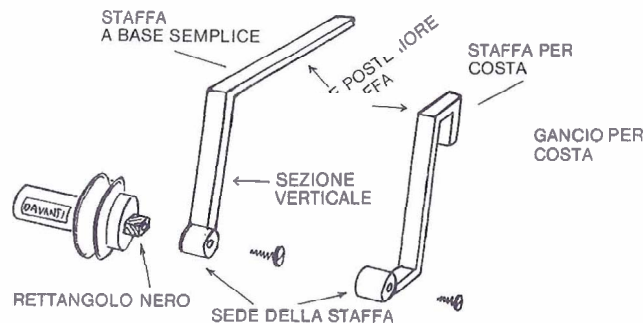

**MONTAGGIO** Prendete le staffe per la base semplice o le staffe per le coste come indicato. Con la dicitura "FRONT" (davanti) rivolta verso di voi, ponete la sede della staffa sul rettangolo nero, tenendo la sezione posteriore della staffa lontana da voi. Inserite la vite e serrate (vedi schema).

**MACCHINE A BASE SEMPLICE** Fate scorrere la sezione posteriore delle staffe sulla base sotto la macchina e spingete fino a che la sezione verticale tocca il bordo della tavola.

**MACCHINE A DOPPIA BASE** Collocatè i ganci per le coste sul bordo della platina della macchina per coste.

Lavorazione a intarsi usando il Freno Multifili per Intarsia:

Ponete le bobine coniche o i gomitolari sul piano sottostante la macchina come di consueto, e fate passare ciascun filo verso l'alto attraverso il pertinente frenafilo, passando il filo dietro il dente d'arresto. Il filo va poi infilato negli aghi con il normale metodo usato per l'intarsia. Quando necessario, è possibile infilare un secondo filo dalla sezione posteriore di ogni frenafilo. Per ottenere i migliori risultati si consiglia di far passare il primo filo attraverso la sezione anteriore di un frenafilo, poi il secondo filo attraverso la parte posteriore della stesso frenafilo; il terzo filo deve passare attraverso la sezione anteriore del frenafilo contiguo, ed il quarto filo attraverso la sezione posteriore di questo stesso frenafilo. Continuate tale sequenza con qualsiasi numero di fili.

Prima di lavorare la seconda (2.) riga del disegno, spostate le staffe del Freno Multifili per Intarsia il più possibile verso il carrello della macchina per intarsi, lasciando i fili negli stessi frenafili. Quanto sopra assicura un angolo minimo tra i fili incrociati; il Freno Multifili per Intarsia rimane in questa posizione durante tutta la lavorazione del disegno.

In casi eccezionali ove sono necessari più di 16 fili, si possono mettere 2 fili davanti e 2 fili dietro ogni frenafilo.

**UTENSILE PER IL FILO DELL'INTARSIA**

Ogni filo viene raccolto col gancio, puntando la cima dell'utensile verso la direzione di spostamento del carrello dell'intarsia. Il filo viene poi portato lungo gli aghi, ed è messo tra gli aghi stessi, alla distanza necessaria, abbassando il gancio tra gli aghi.

**NOTA**

Se le dimensioni dei punti del carrello dell'intarsia non corrispondono ai punti del carrello principale, bisogna controllare e regolare la profondità della camma del carrello dell'intarsia, oppure si dovrà lavorare il capo completo con il carrello per intarsi.

## A PREFERRED WAY OF LAYING YARNS USING INTARSIA-multi-YARN BRAKE

INTARSTA-multi-YARN-BRAKE remains in centre of needle bed throughout. Each half of number of yarns (colours) goes to opposite side of Yarn Brake. Always start Intarsia on left of machine.

1. Lay first yarn over appropriate needle hooks on left of knitting and place cone end through Yarn Brake discs at extreme right of INTARSIA-multi-YARN BRAKE. Secure loose end in any Yarn Brake discs on left side.
2. Place second, third, fourth yarns etc. over appropriate hooks, feeding cone ends through Yarn Brake discs working consecutively inwards from extreme right side.
3. When yarns from knitting reach the middle of the needle bed, next yarn must be fed through Yarn Brake discs on other side of INTARSIA-multi-YARN BRAKE label (i.e. left side) then continue with remaining yarns from knitting working outwards towards left hand end of INTARSIA-multi-YARN BRAKE.

### Introducing one or more additional yarns

New yarn must be placed in correct position relative to the sequence described above. To do this the following procedure should be followed:-

1. It is necessary to cut and restart adjacent yarns on both sides of new yarn(s) position.
2. Cut adjacent yarns either side of new yarn position. Leave tails for sewing in.
3. If carriage is on left side lay yarns over appropriate needle hooks linking yarns normally with the exception of the restart and new yarn. **DO NOT MOVE CARRIAGE.** If carriage is on right side do not lay yarns on needles.
4. Pull yarns in front of restart and new yarns position towards you and place restart and new yarns beneath these and onto appropriate needles. **DO NOT LINK**
5. Carriage on left side - move carriage over needle bed. Carriage on right side lay remainder of yarns on needles linking normally with the exception of restart and new yarns. Move carriage over needle bed.
6. Continue knitting normal

## EINE BEVORZUGTE METHODE ZUM EINLEGEN VON GARNEN MIT DER INTARSIEN-Mehrfach-GARNBREMSE.

Die INTARSIEN-Mehrfach-GARNBREMSE bleibt während des ganzen Vorganges in der Mitte des Nadelbettes. Jeweils die Hälfte der Fäden (Farben) geht auf entgegengesetzte Seiten der Garnbremse. Fange die Intarsienarbeit immer an der linken Seite der Maschine an.

1. Lege den ersten Faden über die entsprechenden Nadelhaken an der linken Seite der Strickarbeit und führe das vom Knäuel ablaufende Ende durch die Garnbremsenscheiben an der äußersten rechten Seite der INTARSIEN-Mehrfach-GARNBREMSE. Befestige das lose Ende in irgendeiner der Garnbremsenscheiben an der linken Seite.
2. Lege den zweiten, dritten, vierten Faden usw. über die entsprechenden Haken, wobei die vom Knäuel ablaufenden Enden durch die Garnbremsenscheiben geführt und der Reihe nach von der äußersten rechten Seite einwärts vorgegangen wird.
3. Wenn die Fäden der Strickarbeit die Mitte des Nadelbettes erreichen, muß der nächste Faden durch die Garnbremsenscheiben an der anderen Seite des Etikettes der INTARSIEN-Mehrfach-GARNBREMSE (d.h. links) geführt werden, dann wird mit den übrigen Fäden der Strickarbeit nach außen in Richtung auf die linke Seite der INTARSIEN-Mehrfach-GARNBREMSE weitergestrickt.

### Einlegen eines oder mehrerer zusätzlicher Fäden

Der neue Faden muß in der richtigen Lage relativ zu dem oben beschriebenen Vorgang eingelegt werden. Dafür gilt das folgende Verfahren:

1. Nebeneinanderliegende Fäden zu beiden Seiten der neuen Fadenlage müssen abgeschnitten und neu angefangen werden.
2. Schneide nebeneinanderliegende Fäden zu beiden Seiten der neuen Fadenlage ab. Lasse die Schmittenden zum Einnähen zurück.
3. Steht der Schlitten an der linken Seite, lege die Fäden über die entsprechenden Nadelhaken und verknüpfe die Fäden in der üblichen Weise, ausgenommen den (die) neu anzufangenden und die neuen Fäden. **DER SCHLITTEN DARF NICHT VERSCHOBEN WERDEN.**  
Steht der Schlitten an der rechten Seite, sind keine Fäden auf die Nadeln zu legen.
4. Nun zieht man die Fäden, die sich vor dem (den) neu anzufangenden und den neuen Fäden befinden auf sich zu und legt den (die) neu anzufangenden und die neuen Fäden darunter und auf entsprechende Nadeln. **FÄDEN NICHT VERKNÜPFEN.**
5. Schlitten an der linken Seite - Verfahre den Schlitten über das Nadelbett Schlitten an der rechten Seite - Lege die übrigen Fäden auf die Nadeln und verknüpfe sie in der üblichen Weise, ausgenommen den (die) neu anzufangenden und die neuen Fäden. Verfahre den Schlitten über das Nadelbett
6. Setze die Strickarbeit in der normalen Weise fort.

## METHODE PREFEREE DE POSER DES FILS EN UTILISANT LE FREIN MULTI-FILS INTARSIA

Le FREIN MULTI-FILS INTARSIA reste tout le temps au centre de la planche des aiguilles. Chaque moitié du nombre de fils (couleurs) va au côté opposé du frein de fil. Commencer toujours avec Intarsia sur la gauche de la machine.

1. Poser le premier fil au-dessus des crochets d'aiguille appropriés sur la gauche du tricot et placer l'extrémité du cône à travers les disques du frein de fil à l'extrême droite du FREIN MULTI-FILS INTARSIA. Fixer l'extrémité libre sans s'importer lequel des disques de frein de fil sur le côté gauche.
2. Placer le deuxième, troisième, quatrième fil etc... au-dessus des crochets appropriés, en faisant passer les extrémités des cônes à travers les disques de frein de fil en travaillant de façon consecutive vers l'intérieur en partant du côté extrême droit.
3. Quand les fils du tricot atteignent le milieu de la planche des aiguilles, le fil suivant doit être inséré à travers les disques du frein de fil de l'autre côté de l'étiquette du FREIN MULTI-FILS INTARSIA (c'est à dire du côté gauche), puis continuer avec les fils restants du tricot en travaillant vers l'extérieur vers la gauche du FREIN MULTI-FILS INTARSIA.

### Introduction d'un ou de plusieurs file supplémentaires

Le nouveau fil doit être placé dans la position correcte par rapport à la séquence décrite ci-dessus. Pour ce faire, suivre la méthode suivante:-

1. Il est nécessaire de couper et de recommencer les fils adjacents des deux côtés de la position du (des) nouveau(x) fil(s).
2. Couper les fils adjacents de chaque côté de la position du nouveau fil. Laisser des queues pour les insérer dans le tricot.
3. Si le chariot est sur le côté gauche, poser les fils sur les crochets d'aiguilles appropriés en joignant les file normalement à l'exception du nouveau bout et du nouveau fil. NE PAS DÉPLACER LE CHARIOT.  
Si le chariot est sur le côté droit, ne pas poser les fils sur les aiguilles.
4. Tirer les fils avant le nouveau bout et la position des nouveaux fils vers vous et placer le nouveau bout et les nouveaux file en dessous de ceux-ci et sur les aiguilles appropriées. NE PAS LES JOINDRE.
5. Chariot sur la gauche - mettre le chariot au-dessus de la planche des aiguilles.  
Chariot sur la droite - poser le reste des fils sur les aiguilles en les joignant normalement à l'exception du nouveau bout et des nouveaux file. Mettre le chariot au-dessus de la planche des aiguilles.

## METODO PREFERITO PER INSERIRE I FILI USANDO IL FRENO MULTIFILI INTARSIA

Il freno multifili INTARSIA rimane sempre al centro della tavola ad aghi, e ciascuna metà del titolo del filato (colori) viene diretta verso la parte opposta del freno. L'Intarsia deve essere sempre avviata a sinistra delle macchine.

1. Inserite il primo filo nei ganci degli aghi pertinenti, a sinistra del lavoro a maglia, e mettete il capo della bobina conica tra i dischi del frenafili, all'estrema destra dell'INTARSIA. Fissate il capo libero in uno qualsiasi dei dischi frenafilo a sinistra.
2. Mettete il secondo, terzo, quarto filo, ecc., nei ganci idonei, facendo passare il capo delle bobine coniche tra i dischi frenafilo, e procedendo consecutivamente verso il centro dall'estrema destra.
3. Quando i fili del lavoro raggiungono il centro della tavola ad aghi, il filo successivo deve passare attraverso i dischi frenafilo dall'altro lato dell'etichetta del freno INTARSIA (ossia a sinistra); continuate poi con i restanti fili della maglia, lavorando verso l'esterno, verso l'estremità sinistra del freno INTARSIA.

### Introduzione di uno o più fili supplementari

Mettete i nuovi fili nella posizione giusta rispetto alla sequenza qui sopra descritta. A tal fine si dovrà osservare la seguente procedura:

1. E' necessario tagliare ed avviare di nuovo i fili contigui da ambo i lati della posizione riservata al nuovo filo (o fili).
2. Tagliate i fili contigui da ambo i lati della posizione del nuovo filo; lasciate le code per poterle cucire.
3. Se il carrello si trova a sinistra, innettete i fili nei ganci degli aghi idonei, collegando i fili normalmente ad eccezione di quello appena introdotto e quelli da avviare di nuovo. NON SPOSTATE IL CARRELLO.  
Se il carrello si trova a destra, non si devono innettare fili negli aghi.
4. Tirate verso di voi i fili che si trovano davanti ai fili nuovi ed ai fili da avviare di nuovo, e mettete i fili nuovi e quelli da avviare di nuovo sotto questi e sugli aghi pertinenti. NON COLLEGATELI.
5. Con il carrello a sinistra: spostate il carrello sopra la tavola ad aghi.  
Con il carrello a destra: inserite i rimanenti fili negli aghi collegandoli normalmente, ad eccezione dei fili appena introdotti e di quelli da avviare di nuovo. Spostate il carrello sulla tavola ad aghi.
6. Proseguite normalmente il lavoro.

## AANBEVOLEN WIJZE VOOR PLAATSEN VAN DRADEN M.B.V. DE INTARSIA-multi-DRAAD REM

De INTARSIA-multi-DRAAD REM blijft de gehele tijd in het midden van het naaldenbank staan. Elke helft van het aantal draden (kleuren) gaat naar de andere kant van de draadrem. Intarsia altijd links van de machine starten.

1. Eerste draad over de betreffende naaldhaken links van het breiwerk plaatsen en het cone-einde via de draadremschijven uiterst rechts van de INTARSIA-multi-DRAAD REM. Losse einden in willekeurige draadremschijven aan de linkerzijde vastmaken.
2. Tweede, derde, vierde draden enz. over betreffende haken heen zetten, hierbij de cone-einden door de draadremschijven heen inleggen en, van de rechterkant beginnend, een voor een naar binnen werken.
3. Wanneer de draden van het breiwerk het midden van de naaldenbank bereiken moet de volgende draad aan de andere kant van het INTARSIA-multi-DRAAD REM eliket (d.w.z. de linkerkant) door de draadremschijven heen ingelegd worden; daarna doorgaan met de overige draden en hierbij van buiten naar het linker einde van de INTARSIA-multi-DRAAD REM toe werken.

### Bijvoegen van een of meer extra draden

Nieuwe draad moet op zijn juiste plaats t.o.v. de hierboven beschreven bewerking gezet worden. Hiertoe dient men de onderstaande procedure op te volgen:

1. Draden aan beide zijden van de plaats van de nieuwe draad(en) moeten afgeknipt en opnieuw begonnen worden.
2. Draden aan beide zijden naast nieuwe draad afknippen. Losse einden laten zitten en later met naald inwerken.
3. Als de wagen links staat, draden over de betreffende naaldhaken heen leggen en draden normaal aan elkaar lassen, m.u.v. de opnieuw begonnen en nieuwe draad. WAGEN NIET VERZETTEN!  
Als wagen rechts staat, draden niet op naalden leggen.
4. Draden vóór de plaats van opnieuw begonnen en nieuwe draden naar u toe trekken en de opnieuw begonnen en nieuwe draden onder deze en op de betreffende naalden plaatsen. NIET LASSEN!
5. Wagen links - wagen over naaldenbank heen verzetten.  
Wagen rechts - rest van draden op naalden leggen en normaal lassen, m.u.v. opnieuw begonnen en nieuwe draden. Wagen over naaldenbank heen verzetten.
6. Met normaal breien doorgaan.