

français

PASSAP®
VARIO

Contenu:

Déballage et montage de la machine	2
Montage	8
Façonnage	12
Tricoter des dessins	17
Dessins à jetés	17
Dessins à effet de tissage à l'envers	19
Dessins ajourés	19
Dessins à effet de tissage	20
Jacquard	21
Incrustations	22
Tricoter un pullover	23
Que faire si...	24

Déballage

En premier lieu, vérifiez si la boîte et la machine sont intactes.

Au cas où, contre toute attente, votre machine aurait été endommagée lors du transport, annoncez immédiatement les dégâts à la poste ou aux chemins de fer.

Veillez bien conserver cet emballage spécial afin de pouvoir emballer correctement votre machine si besoin en est. La poste ou les chemins de fer ne répondent d'aucun dommage qui serait provoqué par suite d'un emballage non approprié.

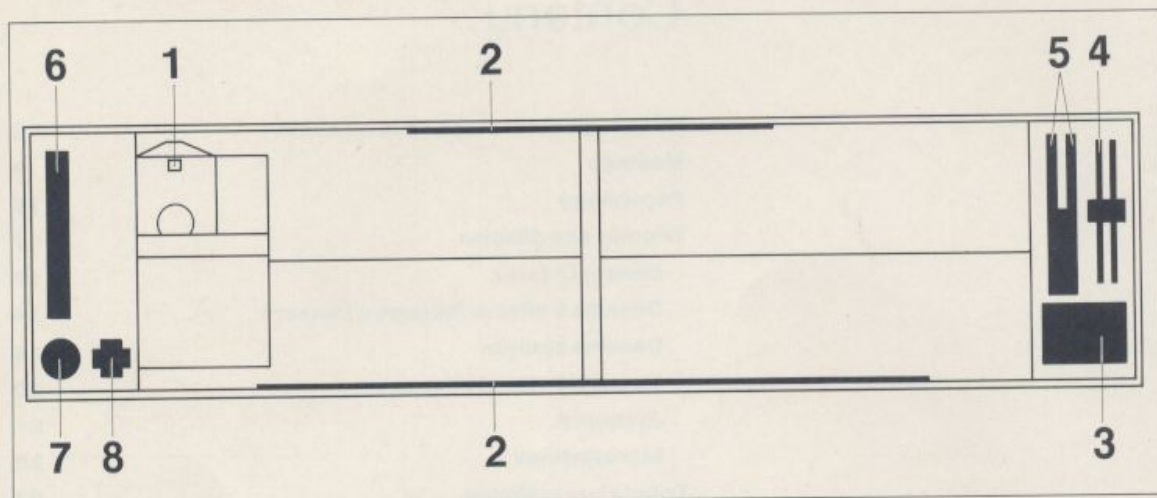

Sur le couvercle, vous trouverez le mode d'emploi et le grand sachet d'accessoires.

- 1 le chariot**
- 2 le peigne fixe en trois parties**
- 3 le compte-rangs**
- 4 2 poids de lisière**
- 5 2 serre-joints**
- 6 le petit sachet d'accessoires**
- 7 1 tube d'huile**
- 8 1 morceau de paraffine**

Le grand sachet contient:

1 règle dentée B/C

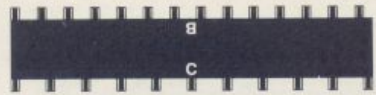

1 règle dentée D/E

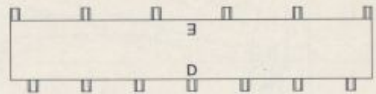

4 peignes fixes fine jauge

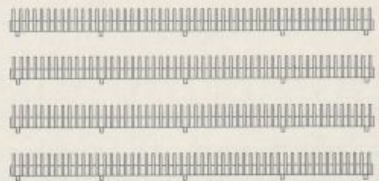

Le petit sachet contient:

3 aiguilles à clapet

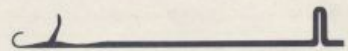

1 aiguille auxiliaire avec crochet et clapet

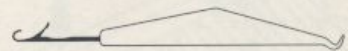

2 manches pour les aiguilles à chas

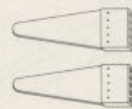

6 aiguilles à chas

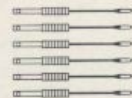

1 règle dentée A

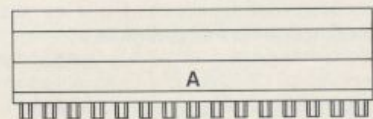

Montage de la machine

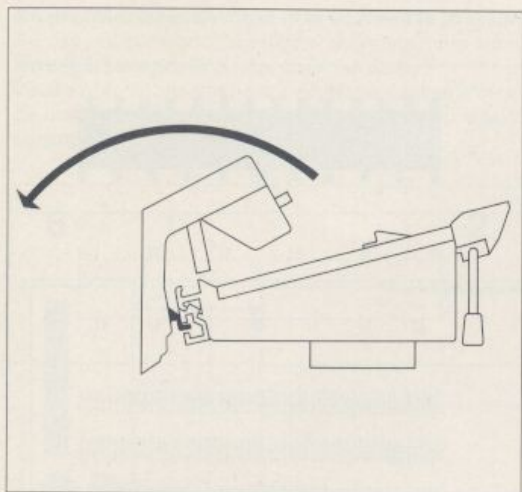

Dans la partie inférieure du rail qui se trouve au bord arrière de la fonture, il y a un rail de guidage en plastic. Placez le rail de fixation du compte-rangs dans ce rail de guidage en penchant le compte-rangs bien vers l'avant. Puis, basculez-le bien vers l'arrière jusqu'à ce qu'il s'enclenche.

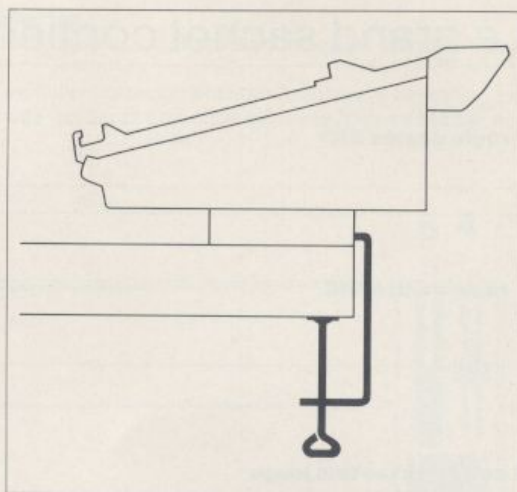

Posez la fonture sur le bord d'une table de façon à ce qu'elle soit légèrement inclinée vers l'arrière. Fixez-la au bord de table au moyen des deux serre-joints.

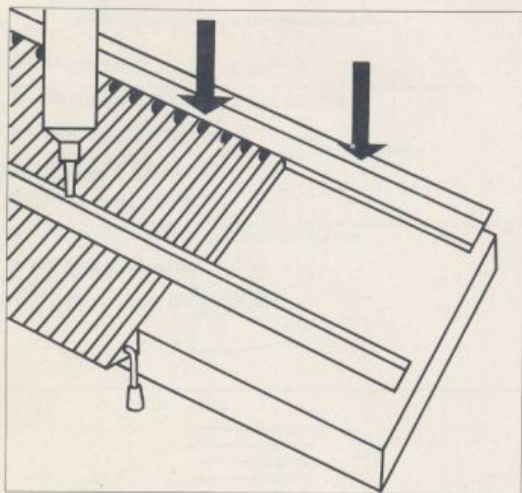

Enlevez le chariot pour huiler la fonture. Utilisez uniquement l'huile se trouvant parmi les accessoires. Huilez les talons des aiguilles ainsi que les rails de guidage avant et arrière de la fonture.

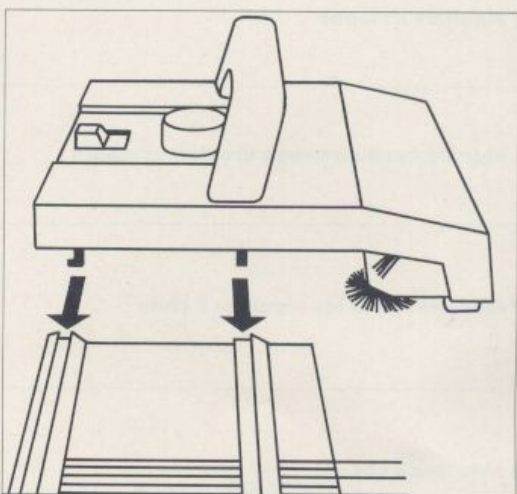

Faites glisser le chariot sur la fonture par le côté. Contrôlez que le rail de guidage sous le bord arrière du chariot soit bien inséré dans le rail de guidage arrière de la fonture. Les brosses se trouvant à l'avant de la fonture doivent être sous le bord avant de la fonture.

Montage de la machine

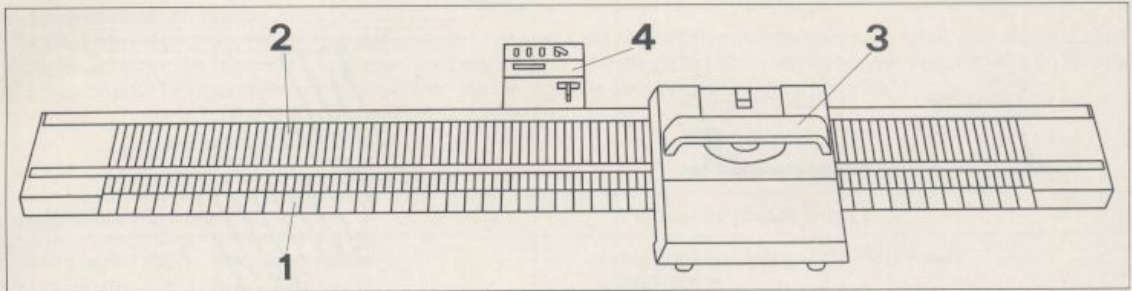

1 Les peignes fixes

La machine à tricoter est équipée de deux peignes fixes interchangeables se composant de 4 parties chacune.

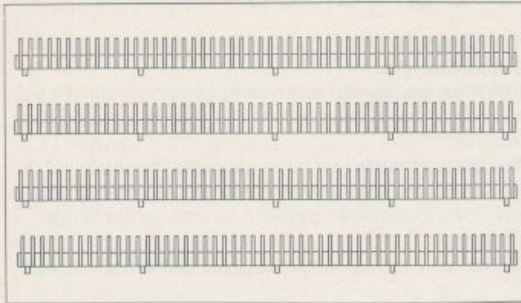

Le peigne fixe fine jauge ayant une distance de 5 mm entre les dents est utilisé pour les laines plutôt fines: 100 g = env. 500-200 m.

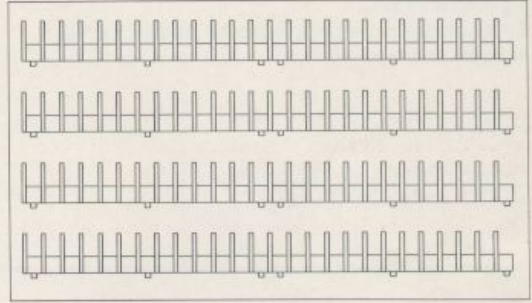

Le peigne fixe grosse jauge ayant une distance de 10 mm entre les dents est utilisé pour les laines épaisses: 100 g = 200-100 m.

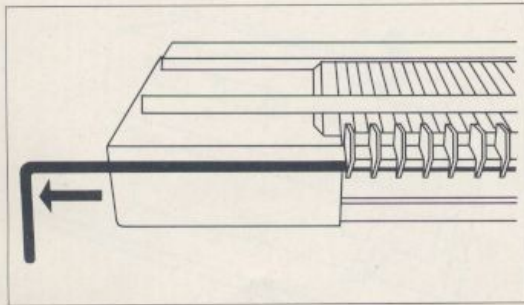

Changement des peignes fixes

Enlevez le chariot de la fonture en le poussant vers le côté. Tirez les deux barres de retenue vers les deux côtés. Pour mieux les tenir, vous pouvez tourner les bouts des barres vers l'avant.

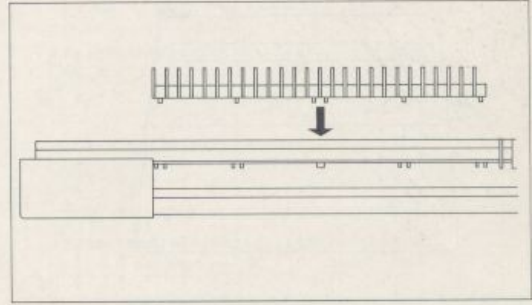

Enlevez les quatre parties du peigne fixe en les soulevant des fentes. Vous pouvez placer maintenant les quatre parties de l'autre peigne fixe en introduisant leurs supports dans les fentes au bord avant de la fonture.

(En ce qui concerne le peigne à grosse jauge, procédez de gauche à droite, c'est-à-dire placez en premier la partie gauche du peigne.) Introduisez à nouveau les deux barres de retenue dans les trous qui se trouvent dans les supports des peignes.

Montage de la machine

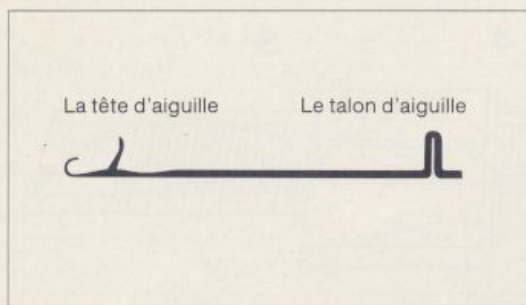

2 L'aiguille

En tricotant avec le peigne fixe fine jauge, il y a 207 aiguilles en travail.

En tricotant avec le peigne grosse jauge, il y a 103 aiguilles en travail.

La position des aiguilles

Hors travail: Le talon d'aiguille touche le rail de guidage arrière.

Position de travail avancée: Le talon d'aiguille est ajusté à la marque sur la fonture, c'est la position pour tricoter.

Position attente: Le talon d'aiguille touche le rail de guidage avant. Dans cette position, l'aiguille ne tricote pas, mais des mailles peuvent se trouver sur la tige d'aiguille.

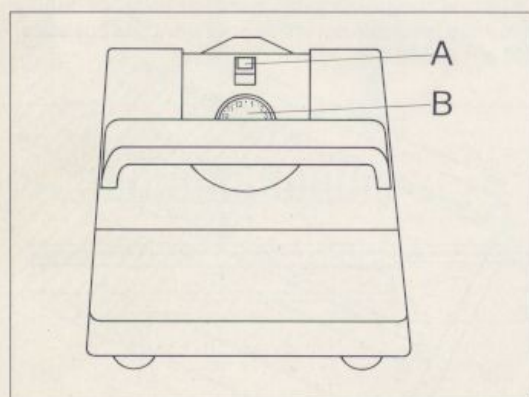

3 Le chariot

A. Le levier principal

Il a deux positions:

position arrière = tricoter

position avant = montage

Montage de la machine

B. La grandeur de maille

Elle peut être réglée de 1 à 12. Elle dépend de l'épaisseur du fil et également du genre de tricot que vous désirez (souple ou ferme). Le tableau suivant vous donne quelques indications approximatives qui correspondent à un fil lisse et sans noppes. Les grandeurs de mailles pour des fils fantaisie sont en général plus grandes.

Peigne fixe fine jauge		Peigne fixe grosse jauge	
métrage par 100 g	grandeur maille	métrage par 100 g	grandeur maille
400-500 m	2-4	150-200 m	5-7
300-400 m	3-5	100-150 m	7-9
250-300 m	4-6		
200-250 m	5-7		

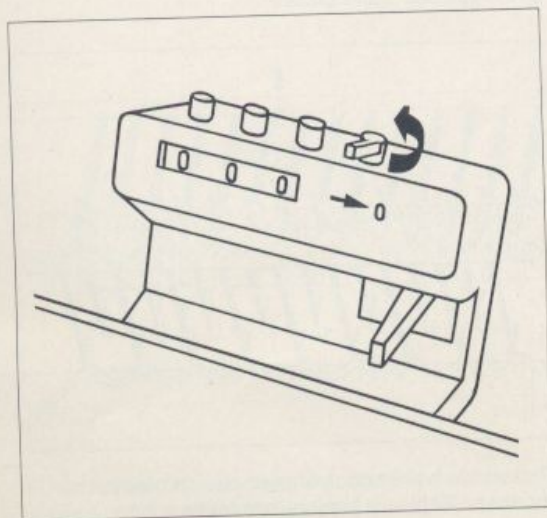

4 Le compte-rangs

A l'aide des trois boutons, vous pouvez changer chacun des chiffres à volonté. Si vous tirez la petite manette vers la droite, tous les chiffres se remettent à zéro.

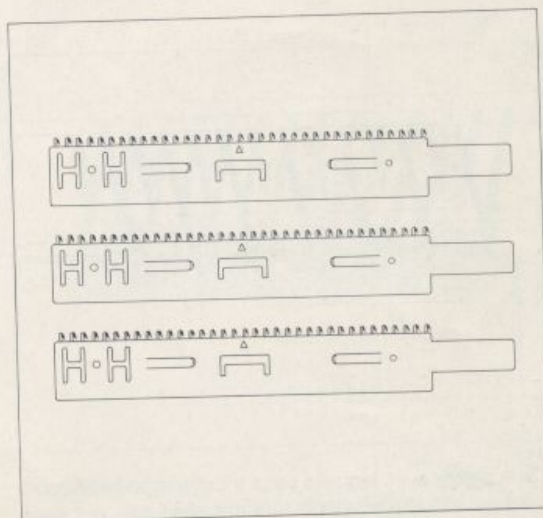

Les peignes de montage

Les trois peignes de montage peuvent être assemblés. Prenez le nombre de peignes qui correspond au minimum à la largeur de votre tricot.

Montage

Le montage pour jersey

Il est plus simple au début d'équiper la machine du peigne fixe grosse jauge, car vous verrez mieux ce qui se passe et vous avancerez plus vite.

Pour votre premier essai, utilisez une laine lisse dont le métrage pour 100 g est env. 160 à 180 m.

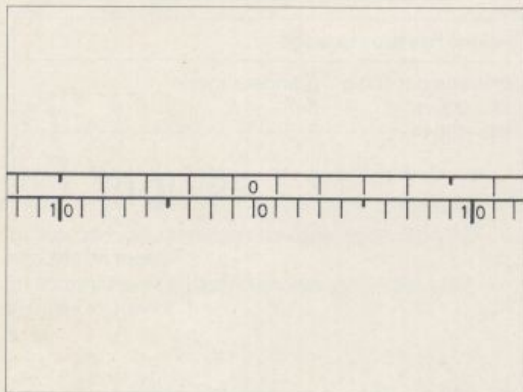

Regardez la graduation sur le rail de guidage avant. La partie supérieure compte les aiguilles en travail lorsque vous tricotez avec le peigne fixe grosse jauge. La partie inférieure compte les aiguilles en travail lorsque vous tricotez avec le peigne fixe fine jauge. Le zéro désigne le milieu de la fonture.

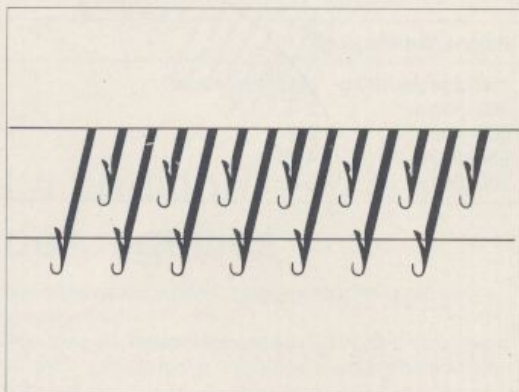

A partir de l'aiguille 14 à droite du milieu jusqu'à l'aiguille 15 à gauche du milieu, mettez une aiguille sur deux en position de travail avancée (talons alignés sur les marques sur la fonture) en vous servant de la règle dentée C.

Veillez très exactement à ce que tous les clapets des aiguilles soient ouverts (chaque clapet fermé provoque une maille coulée).

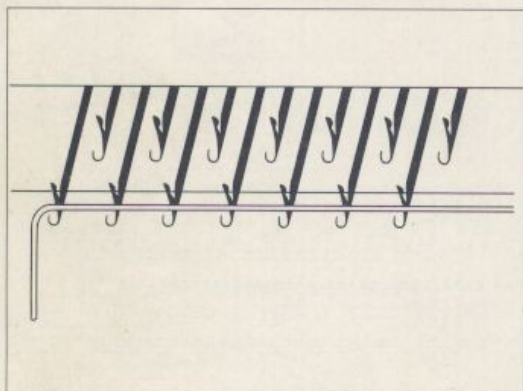

De la pelote avec laquelle vous tricotez, dévidez un bout qui mesure env. trois fois la largeur de votre tricot.

Placez-le depuis la droite dans les têtes des aiguilles ouvertes de sorte que le bout du fil soit à gauche.

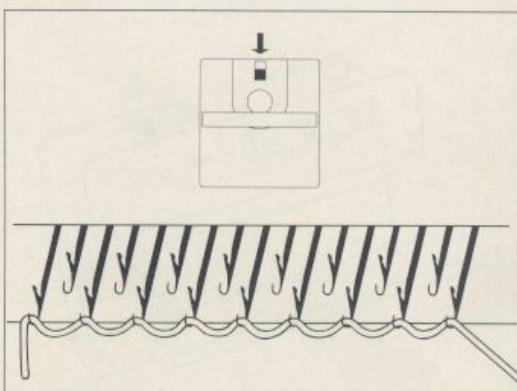

Poussez le levier principal vers vous en position de montage. Réglez la grandeur de maille sur 4.

Amenez le chariot de droite à gauche par-dessus les aiguilles en position de travail avancée.

(Tenez le bout du fil à droite, jusqu'à ce que le chariot ait passé par-dessus les premières aiguilles.)

Montage

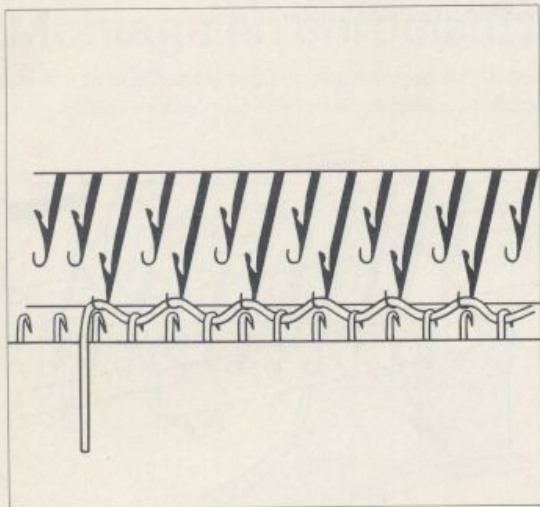

Tenez le peigne de montage, les crochets contre la machine. (Une partie suffit pour votre échantillon de tricot.)

Ajustez le milieu du peigne de montage sur le milieu du tricot. Accrochez le peigne : chaque crochet doit prendre dans une boucle qui se forme là où il y a une aiguille hors travail.

Fixez le bout du fil flottant à gauche dans le pince-laine du peigne de montage. Le bout du fil droit doit être placé devant le peigne.

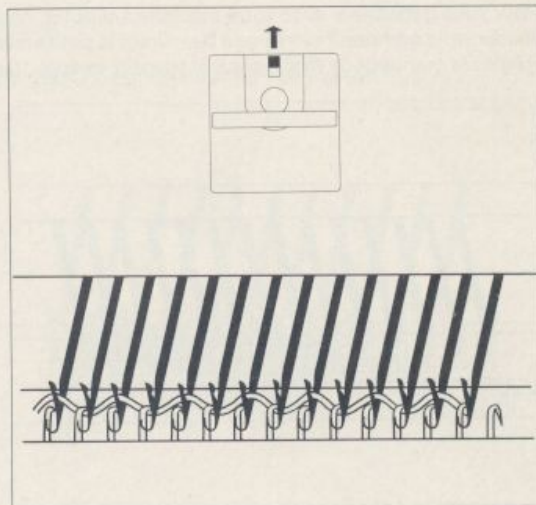

Poussez le levier principal vers l'arrière en position de tricotage. Passez le chariot de gauche à droite par-dessus les aiguilles.

Mettez en position de travail avancée également les aiguilles qui se trouvent entre celles déjà en position de travail avancée. Au bord droit, mettez une aiguille en plus en position de travail avancée.

Tous les clapets des aiguilles sont ouverts.

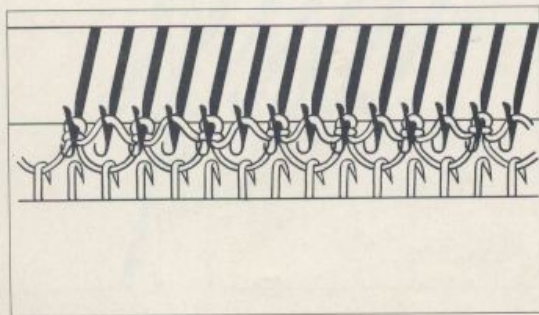

Posez la laine dans les têtes des aiguilles ouverts de droite à gauche et passez le chariot par-dessus les aiguilles de droite à gauche.

Maintenant, votre montage est terminé, et vous pouvez tricoter en jersey.

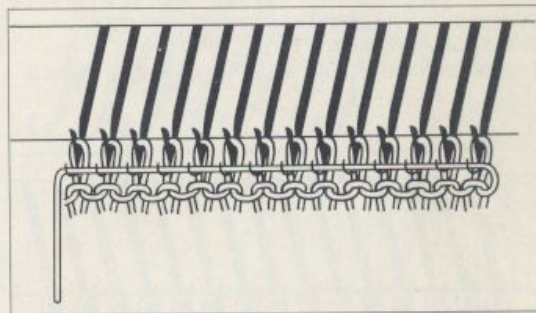

Tricoter jersey

Posez la laine dans les têtes d'aiguilles ouvertes.

Veillez à ce que tous les clapets soient ouverts.

Amener le chariot par-dessus les aiguilles = tricoter un rang.

Assurez-vous que la dernière maille soit tricotée correctement.

Montage

Pour vous familiariser avec votre machine à tricoter, nous vous recommandons de tricoter 10 rangs. Ramenez le compteur de rangs à 0 en tirant la petite manette vers la droite. Réglez la grandeur de maille sur 5 et tricotez encore 10 rangs.

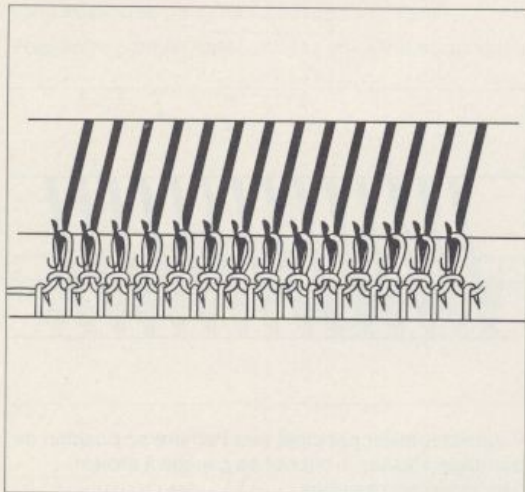

Déplacer le peigne de montage au fur et à mesure

Afin que le tricot soit tiré vers le bas d'une façon bien régulière, accrochez le peigne plus haut après env. 20 rangs, au plus tard toutefois quand il se pose sur vos genoux.

Décrochez le peigne des boucles.

Posez le fil avec lequel vous tricotez sur la fonture vers l'arrière, pour qu'il ne soit pas pris dans le peigne.

Ajustez les crochets du peigne de montage exactement sur les dents du peigne fixe. Accrochez le peigne dans les boucles qui se trouvent droit en dessous de ces dents.

Tricotez encore 10 rangs avec la grandeur de maille 6.

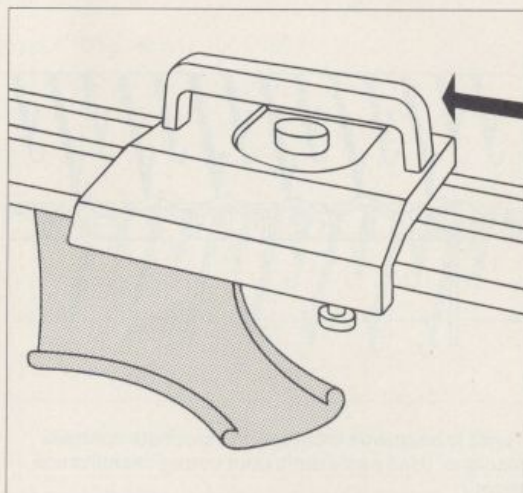

Faire tomber les mailles

Vu qu'il ne s'agit que d'un exercice, faites tomber les mailles de votre tricot sans les arrêter.

Passez le chariot par-dessus la fonture sans avoir mis le fil dans les aiguilles ouvertes.

En regardant votre échantillon de tricot, vous verrez très bien qu'à la suite de l'augmentation de la grandeur de maille, le tricot est devenu plus souple. Choisissez la grandeur de maille qui vous convient le mieux.

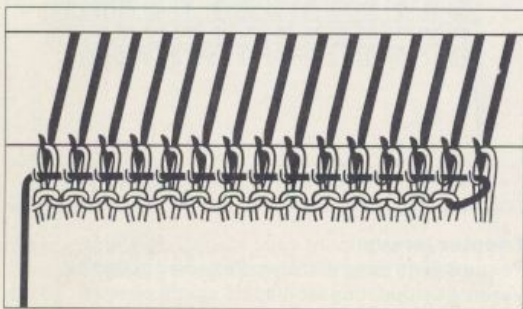

En utilisant certains fils, la dernière maille d'un rang ne sera éventuellement pas tricotée. Dans ce cas-là, enroulez le fil depuis en bas autour de la dernière aiguille et posez-le dans les têtes d'aiguilles ouvertes.

Montage en enroulant le fil

Ce montage est spécialement recommandé si la largeur de votre tricot ne compte que peu de mailles.

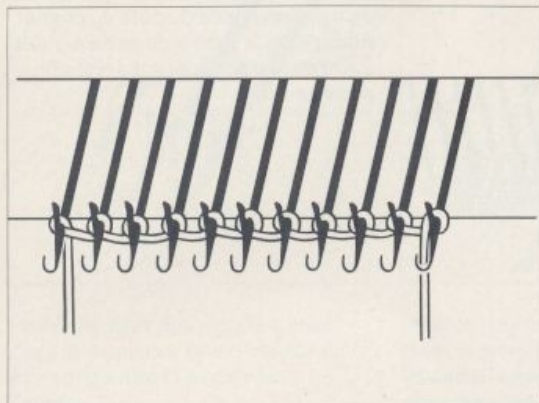

Mettez en position de travail avancée toutes les aiguilles avec lesquelles vous voulez tricoter. Enroulez le fil autour des aiguilles en sens inverse des aiguilles d'une montre et en partant de la gauche.

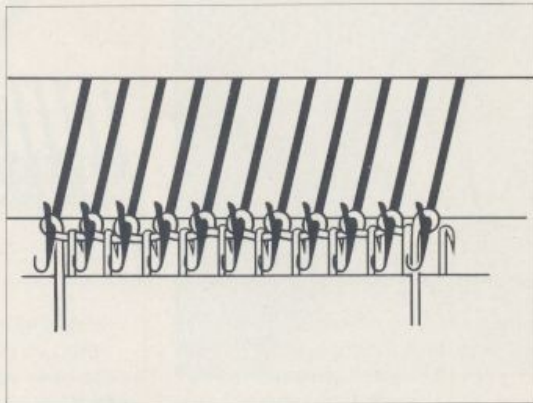

Accrochez le peigne de montage dans les boucles entre les aiguilles. Contrôlez: tous les clapets des aiguilles sont ouverts et les boucles se trouvent derrière les clapets. Posez le fil dans les têtes des aiguilles ouvertes et tricotez.

Montage chaînette

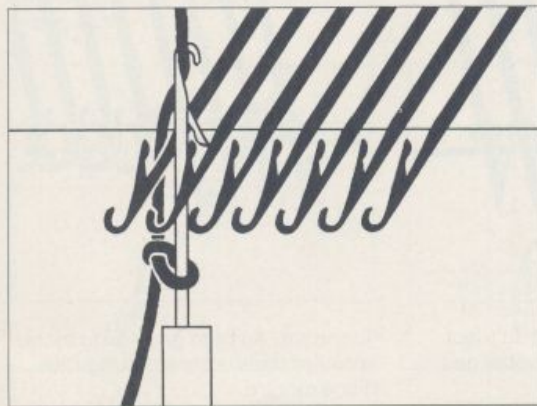

Mettez en position attente toutes les aiguilles avec lesquelles vous voulez tricoter. Formez une maille sur l'aiguille auxiliaire. Passez l'aiguille auxiliaire entre la première et la deuxième aiguille à gauche. La maille reste sous l'aiguille, le fil est mis dans la tête de l'aiguille auxiliaire depuis le haut. Crochetez cette maille.

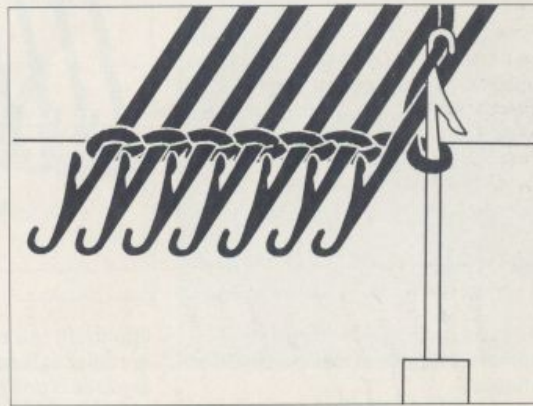

Répétez cela pour toutes les autres aiguilles en position attente. Reportez la dernière maille sur la dernière aiguille à droite. Mettez les aiguilles en position de travail avancée et accrochez le peigne. Tous les clapets des aiguilles doivent être ouverts. Posez le fil dans les têtes des aiguilles ouvertes et tricotez.

Façonnage

Augmenter une maille à la lisière

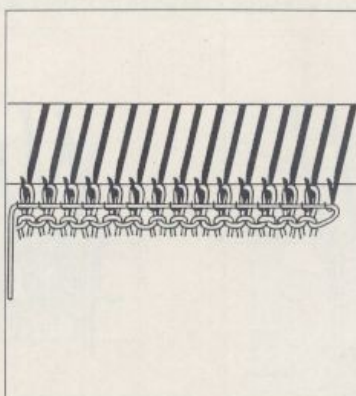
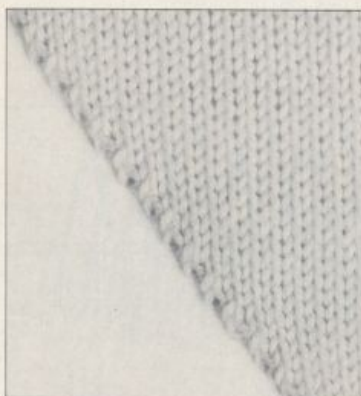

Mettez une aiguille vide en position de travail avancée du côté du chariot. Enroulez le fil autour de cette aiguille avant de le placer dans les têtes des aiguilles vides.

Augmenter plusieurs mailles

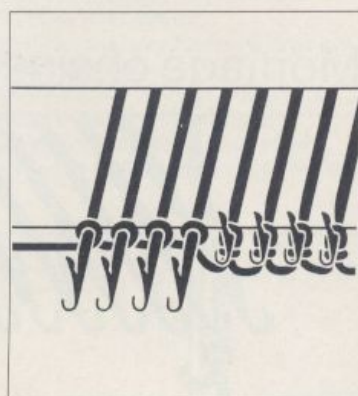
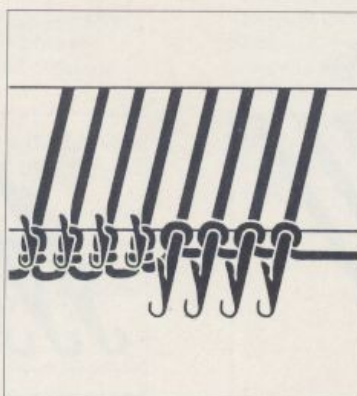
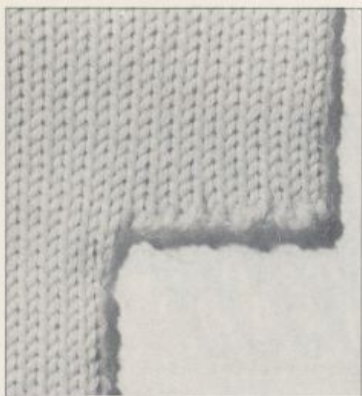

Du côté du chariot, poussez le nombre d'aiguilles désiré en position attente.

Enroulez le fil venant du tricot autour de ces aiguilles.

Important: Au bord droit du tricot, enroulez le fil en sens inverse des aiguilles d'une montre.

Important: Au bord gauche du tricot, enroulez dans le sens des aiguilles d'une montre.

Raccrochez à nouveau le peigne dans les boucles menant d'une aiguille à l'autre.

Si le peigne n'est pas assez long, ajoutez-en une autre partie. Les dents du peigne doivent aussi être accrochées dans les boucles entre les aiguilles enroulées.

Diminuer une maille



Insérez l'œillet de l'aiguille à chas dans la deuxième tête d'aiguille du bord et poussez l'aiguille vers l'arrière.

Faites glisser la maille sur la tige de l'aiguille à chas, tirez celle-ci vers le haut afin de placer la maille dans la tête de l'aiguille.

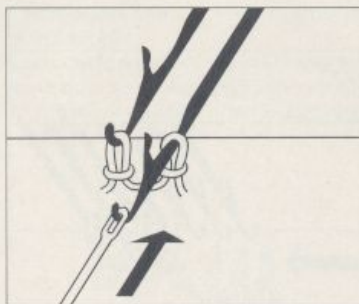

Insérez l'œillet de l'aiguille à chas dans la première aiguille du bord. Poussez l'aiguille à chas vers l'arrière pour faire glisser la maille sur la tige.

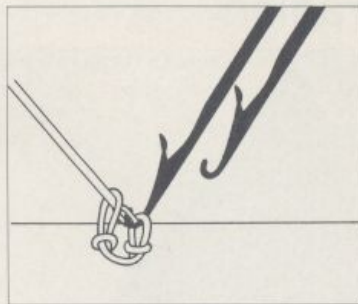

Décrochez l'aiguille à chas et insérez son œillet dans la tête de l'aiguille voisine. Basculez l'aiguille à chas vers l'arrière pour faire glisser la maille dans la nouvelle tête d'aiguille. Mettez l'aiguille avec les deux mailles en position de travail avancée. Mettez l'aiguille vide en position hors travail.

Diminuer / arrêter plusieurs mailles

Pour diminuer ou arrêter plusieurs mailles, diminuez la première maille comme décrit ci-dessus et continuez comme suit:

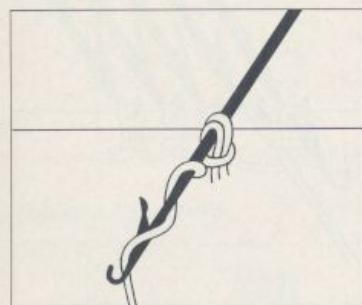

Tirez vers l'avant l'aiguille avec les deux mailles jusqu'à ce que les mailles glissent derrière le clapet ouvert.

- Enroulez deux fois autour de l'aiguille le fil avec lequel vous avez tricoté, de façon à ce qu'il soit placé une fois devant et une fois derrière le clapet.

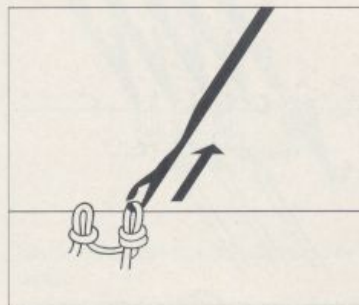

- Tirez l'aiguille vers l'arrière jusqu'à ce que les deux anciennes mailles passent par-dessus le clapet fermé et le fil pour former une nouvelle maille.
- Tirez l'aiguille vers l'arrière pour allonger un peu la nouvelle maille. Plus vous allongez la nouvelle maille, plus l'arrêt sera souple.



Continuez en reportant d'abord la maille voisine dans la tête d'aiguille et en reportant ensuite la nouvelle maille dans cette aiguille voisine.

Si vous désirez arrêter un plus grand nombre ou toutes les mailles, nous vous recommandons de tricoter le dernier rang avant de rabattre avec le levier principal en position de tricotage. Toutes les mailles seront ainsi déjà dans les têtes des aiguilles.

Façonnage

Diminuer une maille avec l'aiguille à trois chas = raglan

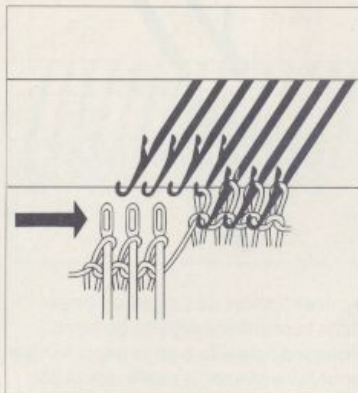
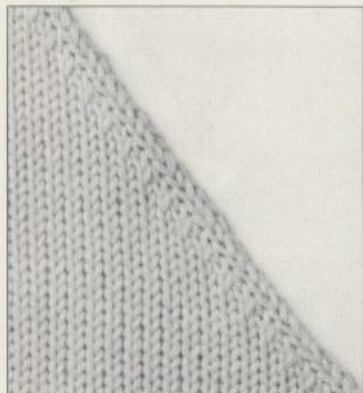

Reportez la quatrième maille depuis le bord dans la tête d'aiguille. Fixez trois aiguilles à chas dans un manche. (Laissez un vide en utilisant le peigne fixe grosse jauge). Prenez les trois dernières mailles sur les aiguilles à chas et déplacez-les d'une maille vers l'intérieur. Remettez en position de travail avancée les aiguilles tenant des mailles. Mettez les aiguilles vides en position hors travail.

Augmenter une maille avec l'aiguille à trois chas

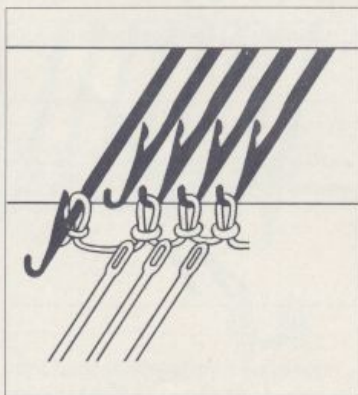

Mettez en travail une aiguille au bord du tricot. Déplacez trois mailles d'une aiguille vers l'extérieur.

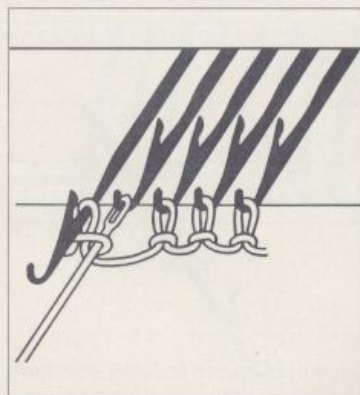

Transférez sur l'aiguille vide la boucle de la maille à l'envers.

La position attente des aiguilles

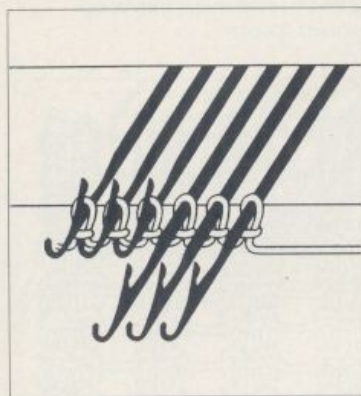

Les aiguilles sont en position attente lorsqu'elles ont été poussées en avant au maximum.

Dans cette position, les mailles se trouvent sur la tige de l'aiguille sans qu'elles soient toutefois tricotées.

On utilise la position attente dans les cas suivants:

Augmenter et diminuer en dégradés

(si vous tricotez un talon ou un bonnet)

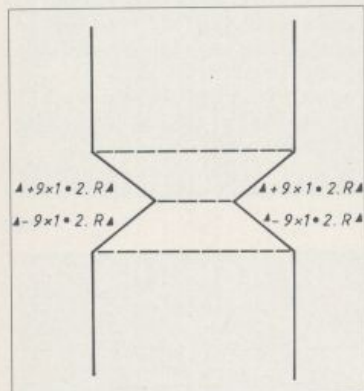

Diminuer 9 fois 1 maille tous les 2 rangs. Augmenter 9 fois 1 maille tous les 2 rangs.

C'est-à-dire lorsque le chariot est à droite, mettez une aiguille en position attente à gauche, et lorsque le chariot est à gauche, mettez une aiguille en position attente à droite.

Pour augmenter, mettez les aiguilles de la même façon en position de travail avancée.

Tricoter l'encolure

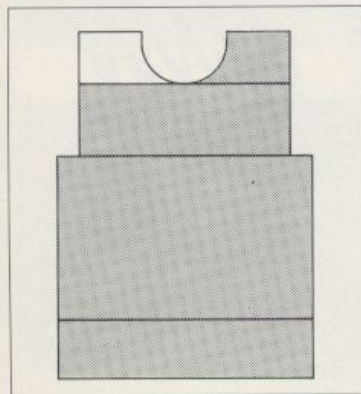

Mettez la moitié gauche des aiguilles en position attente. Terminez la moitié droite.

Remettez les aiguilles de la moitié gauche en position de travail avancée et terminez la partie du devant.

Façonnage

L'ourlet

Faites le montage comme décrit aux pages 8-9 avec un fil contrastant. Ce fil peut être un reste quelconque, qui devrait avoir la même épaisseur mais une autre couleur que le fil avec lequel vous voulez tricoter.

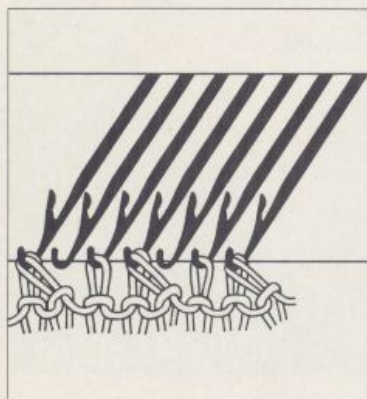

Tricotez env. 6 rangs, dont le dernier avec le levier principal en position de montage. Transférez chaque troisième aiguille sur l'aiguille voisine. Mettez les aiguilles tenant des mailles en position de travail avancée, les aiguilles vides en position hors travail.

Tricotez quelques rangs avec du fil contrastant, puis les rangs nécessaires avec le fil original. Tricotez le dernier rang de l'ourlet avec le levier en position de montage.

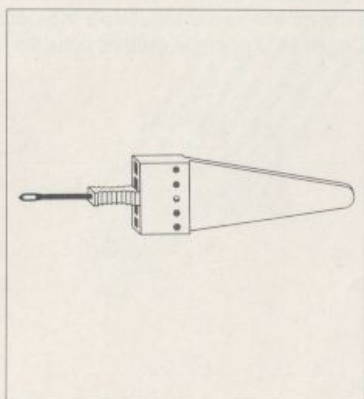

Mettez en avant aussi les aiguilles vides se trouvant entre les aiguilles. Fixez une aiguille à chas dans le manche.

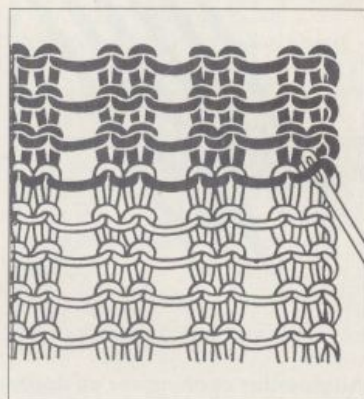

Regardez le premier rang tricoté avec la couleur du fond, vous y voyez des boucles plus longues et des boucles plus courtes. Prenez la première boucle à droite sur l'aiguille à un chas en la poussant de bas en haut.

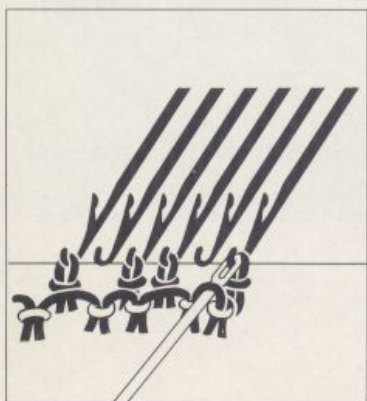

Veillez à ce que tous les clapets d'aiguilles soient ouverts. Mettez la boucle sur la première aiguille en travail.

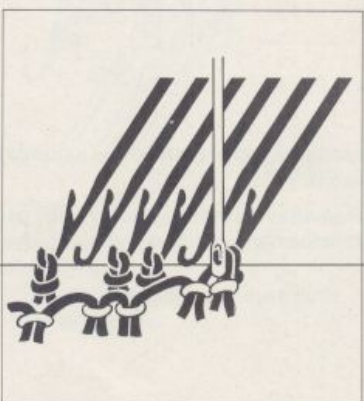

Basculez l'aiguille à chas vers l'arrière pour faire glisser la maille dans la tête d'aiguille.

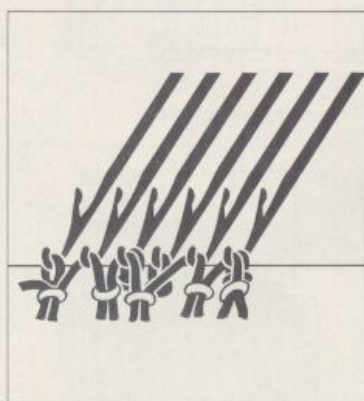

Continuez en transférant à chaque fois la boucle plus longue dans une aiguille vide et la boucle plus courte dans une des deux aiguilles avec maille.

A la fin, mettez toutes les aiguilles en position de travail avancée, raccrochez le peigne et continuez à tricoter.

Tricoter des dessins

Dessins à jetés

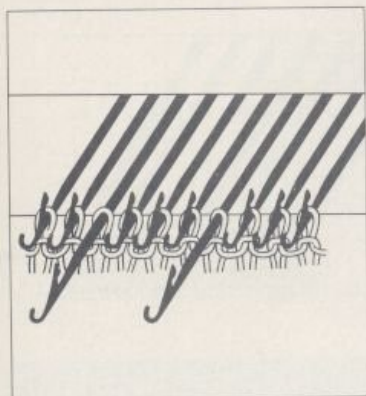

Mettez en position attente les aiguilles qui devront tricoter les jetés.

Tricotez autant de rangs que vous désirez tricoter de jetés.

Règle fondamentale: Plus la laine est épaisse, moins on peut tricoter de jetés.

Schéma pour dessin à jetés:

1 carreau vide = 1 aiguille en position de travail avancée

1 croix = 1 aiguille en position attente

1 ligne de croix horizontale = tricoter 1 rang

(commencez par la première ligne de carreaux tout en bas)

Attention: ne jamais tricoter des dessins à jetés avec une grandeur de mailles plus petite que 4.

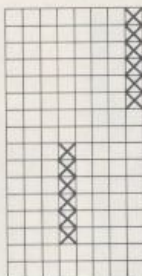
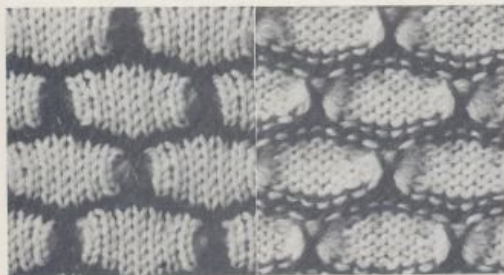

Tricoté avec le peigne fixe fine jauge.

2 R laine foncée
6 R laine claire

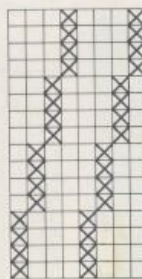

Tricoté avec le peigne fixe fine jauge.

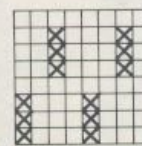

Tricoté avec le peigne fixe grosse jauge.

Tricoter des dessins

Dessins à jetés avec des aiguilles hors travail

Pour ces dessins, quelques aiguilles se trouvent hors travail.

Dans le schéma, elles sont représentées par un trait vertical interrompu.

Si vous avez tricoté jersey, transférez les mailles correspondantes sur l'aiguille voisine.

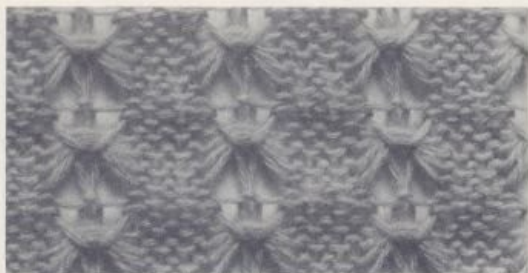

Tricoté avec le peigne fixe fine jauge.

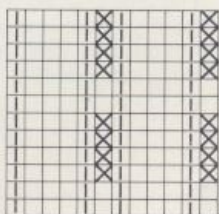

Tricoté avec le peigne fixe fine jauge.

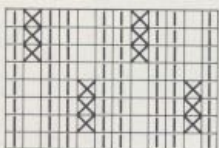

Tricoté avec le peigne fixe fine jauge.

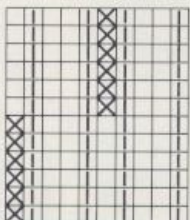

Tricoté avec le peigne fixe grosse jauge.

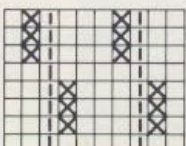

Tricoter des dessins

Tissage à l'envers

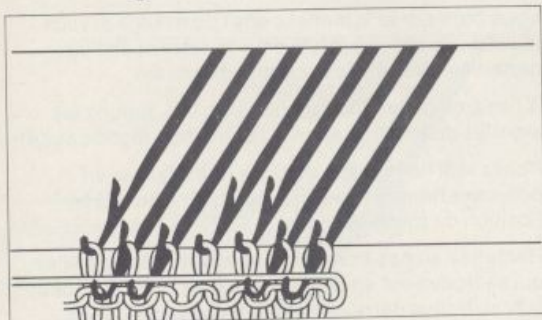

Le dessin se forme par des fils flottants.
La maille est transférée dans la tête d'aiguille à l'endroit où un fil flottant devra apparaître. (S'il y a beaucoup de fils flottants dans le dessin que vous désirez tricoter, nous vous recommandons ce qui suit: Poussez le levier principal en position de montage et les aiguilles avec lesquelles vous tricotez en position de travail avancée.)

Schéma pour tissage à l'envers:

1 carreau vide = 1 aiguille en position de travail avancée

1 croix = 1 maille dans la tête d'aiguille

1 ligne de carreaux horizontale = tricoter 1 rang (commencez par la 1re ligne de carreaux tout en bas)



Tricoté avec le peigne fixe fine jauge.

Dessin ajouré

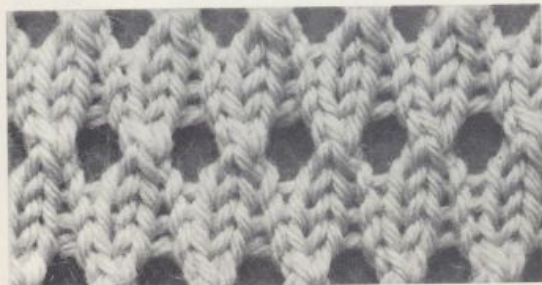
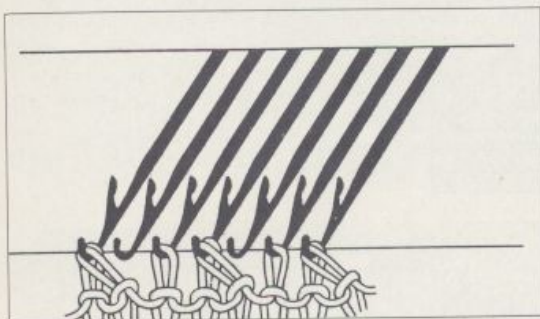

Si vous tricotez plusieurs ajourés dans le même rang, poussez le levier principal en position de montage pour ce rang.

Transférez la maille sur l'aiguille voisine à l'endroit de l'ajouré. Mettez toutes les aiguilles en position de travail avancée.

Veillez à ce que toutes les mailles se trouvent derrière les clapets ouverts. Posez la laine dans les têtes d'aiguilles ouvertes. Tricotez 1 rang.

Schéma pour dessin ajouré:

1 carreau vide = 1 aiguille en position de travail avancée

1 croix = transférer la maille sur l'aiguille voisine, l'aiguille reste en position de travail avancée

1 ligne de carreaux horizontale = tricoter 1 rang

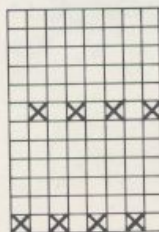

Tricoté avec le peigne fixe grosse jauge.

Tricoter des dessins

Dessins à effet de tissage

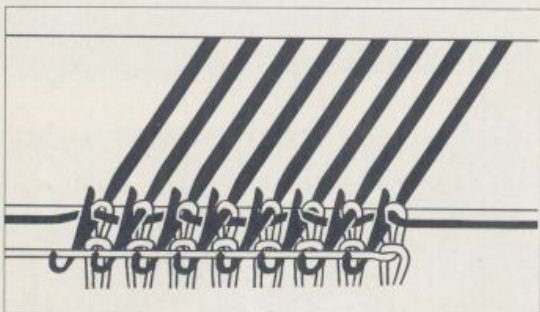
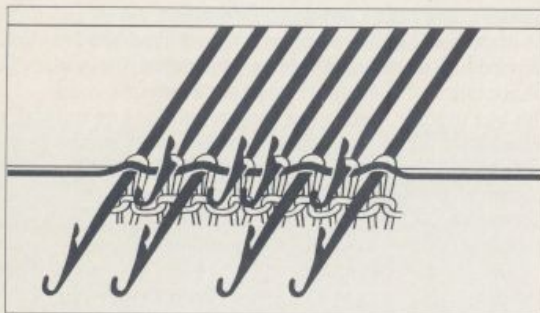

Vous obtiendrez le meilleur effet de tissage si vous utilisez une laine plus fine pour tricoter et une laine nettement plus épaisse comme fil flottant.

A l'endroit où le fil flottant doit être fixé, mettez les aiguilles en position attente (au moins 1 aiguille sur 4).

Posez le fil flottant sur les tiges des aiguilles en position attente et sous les tiges des aiguilles en position de travail avancée.

Remettez en position de travail avancée les aiguilles qui se trouvaient en position attente. Très important: le fil se trouve derrière le clapet et le clapet reste ouvert.

Posez la laine avec laquelle vous tricotez dans les aiguilles ouvertes et tricotez un rang.

Schéma pour dessin de tissage:

1 carreau vide = fil flottant sous l'aiguille

1 croix = fil flottant sur l'aiguille

1 ligne de carreaux horizontale = tricoter 1 rang

Tricoté avec le peigne fixe grosse jauge.

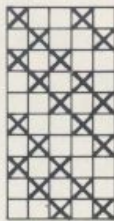

Tricoter des dessins

Jacquard

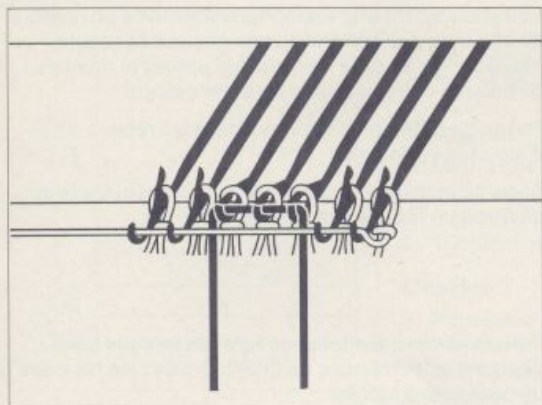

Posez la laine couleur de garniture dans les têtes des aiguilles qui tricoteront cette couleur. Repoussez ces aiguilles jusqu'à ce que les clapets soient fermés. Posez la laine couleur de fond dans les têtes d'aiguilles restées ouvertes.

Tricotez un rang.

De cette manière, vous pouvez également tricoter avec plus de deux couleurs.

Schéma pour jacquard:

1 carreau vide = 1 aiguille en position de travail avancée tricotant la couleur de fond
1 carreau noir = poser la laine couleur de garniture, fermer le clapet

1 ligne de carreaux horizontale = tricoter 1 rang (commencer par la 1re ligne de carreaux tout en bas)

Si vous ne tricotez qu'une partie de la largeur avec la laine de garniture, enroulez-la, à l'endroit où vous désirez l'arrêter, autour de la tige de l'aiguille voisine tricotant la couleur de fond.

Important: Dans ce cas-là, la laine de garniture doit se trouver derrière le clapet ouvert.

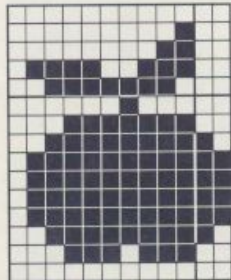
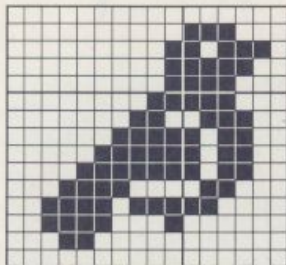

Tricoter des dessins

Incrustations/motifs

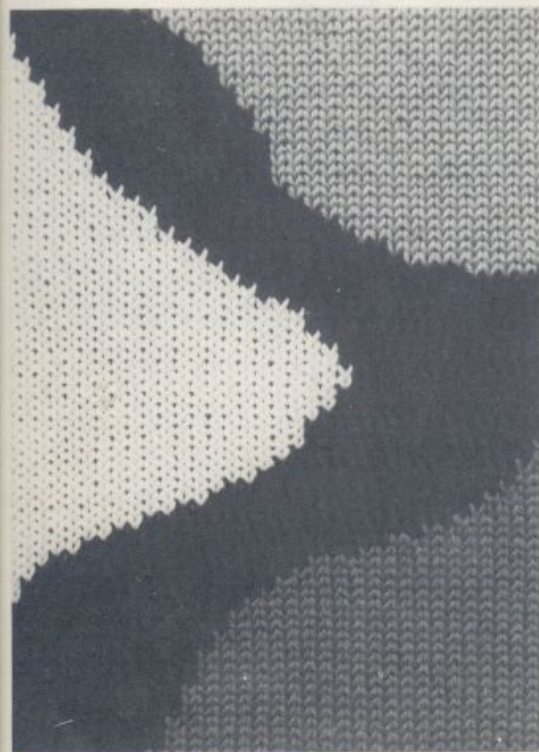
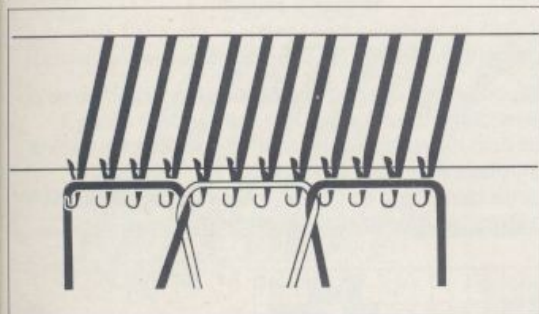
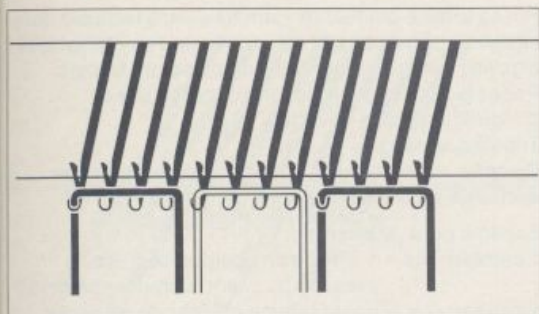

Vous pouvez tricoter les incrustations avec un nombre de couleurs quelconque. Si une couleur se répète plusieurs fois dans le même rang, utilisez le nombre de pelotes correspondant de cette couleur.

Posez les différentes couleurs dans les têtes d'aiguilles y relatives.

Assurez-vous que tous les clapets soient ouverts et qu'il y ait un fil dans chaque tête d'aiguille.

Pour éviter que des trous se forment lorsque deux couleurs différentes se touchent, croisez les fils avant de continuer à tricoter.

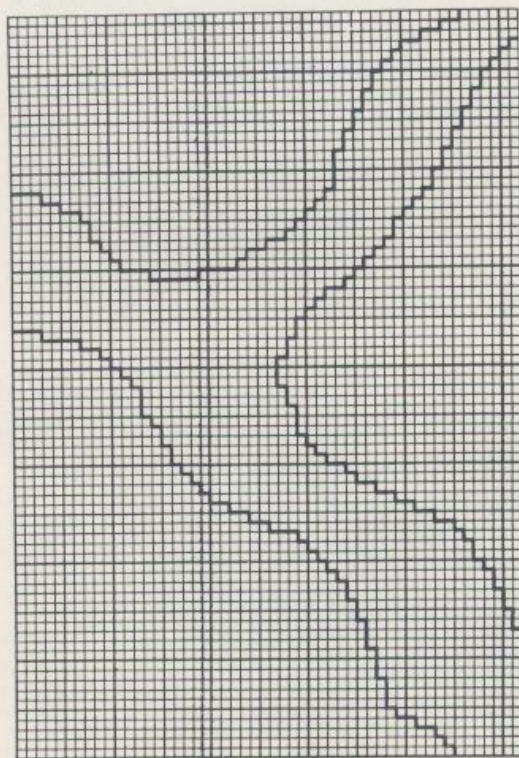

Tricoter un pullover

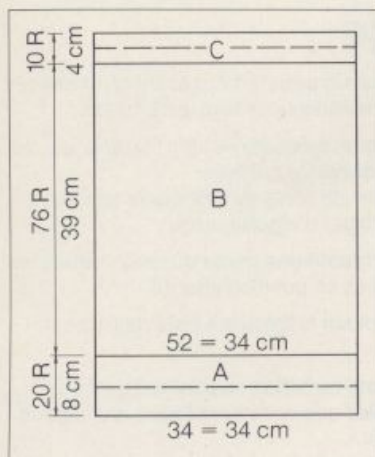

280 g de laine, métrage par 100 g = 150 m. Tricoter avec le peigne fixe grosse jauge. Le pullover est pour un enfant d'environ cinq ou six ans.

Le dos et le devant

Montage

1. Mettre une aiguille sur deux en position de travail avancée sur une largeur de 52 aiguilles. Faire le montage en fil contrastant comme décrit aux pages 8-9.
2. Tricoter 5 rangs en fil contrastant.

L'ourlet

3. Pousser le levier principal en position de montage et tricoter le 6e rang. Transférer chaque 3e maille sur son aiguille voisine et tricoter comme décrit page 16. Tricoter 2 rangs en fil contrastant.
4. Tricoter 19 rangs en fil original. Tricoter 20e rang en position montage.
5. Suspendre les mailles de l'ourlet comme décrit page 16. Mettre toutes les aiguilles en position de travail avancée.

La partie principale

6. Tricoter 75 rangs en jersey avec toutes les aiguilles. Pousser le levier principal en position de montage et tricoter le 76e rang.

Le bord supérieur

7. Transférer chaque 3e maille sur son aiguille voisine. Mettre en position de travail avancée les aiguilles tenant des mailles.
 8. Tricoter 10 rangs.
 9. Tricoter 6 rangs en fil contrastant, faire tomber les mailles.
- Selon désir, vous pouvez tricoter comme partie principale du devant l'incrustation décrite à la page 22.

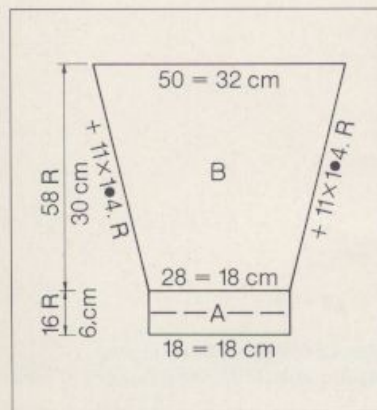

La manche

Tricoter 2 parties identiques 1.-5. Tricoter comme pour le dos mais sur une largeur de 28 aiguilles.

La partie principale

6. Tricoter 57 rangs en jersey en augmentant 11 fois 1 maille de chaque côté dans chaque 4e rang comme décrit page 12.
7. Pousser le levier principal en position de montage et tricoter le 58e rang. Arrêter toutes les mailles comme décrit page 13.

Le montage

1. Étirer en longueur et repasser à la vapeur l'ourlet et le bord supérieur.
2. Défaire le fil contrastant de l'ourlet.
3. Ourler le bord supérieur à l'intérieur en défaisant le fil contrastant.
4. Fermer les épaules sur env. 5 cm en superposant les bords supérieurs du dos et du devant.
5. Coudre les manches côté endroit contre côté endroit.
6. Fermer les coutures des manches et des côtés.

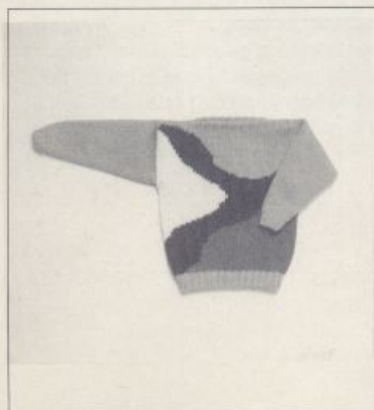

Que faire si...

Le chariot se bloque dans l'ouvrage

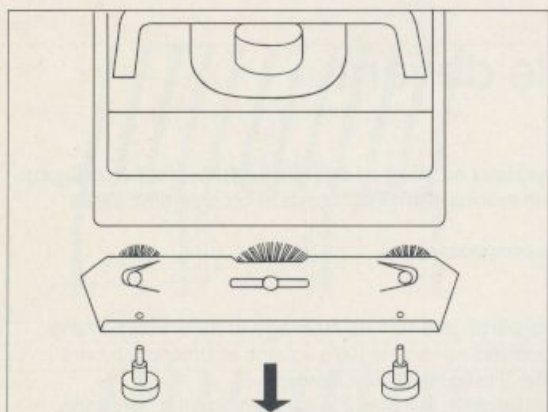

Desserrez les deux vis sous le bord avant du chariot et enlevez la plaque métallique tenant les brosses.

Soulevez le chariot et basculez-le vers l'arrière afin de pouvoir l'enlever du rail de guidage.

Ranguez les aiguilles de sorte qu'une maille se trouve derrière chaque clapet d'aiguille ouvert.

Si vous avez déjà tricoté une partie du rang, mettez les aiguilles concernées en position attente.

Remplacez le chariot sur la fonture à côté du tricot et finissez le rang.

Pour le rang suivant, remettez en position de travail avancée les aiguilles que vous avez mises en position attente auparavant.

Une aiguille doit être remplacée

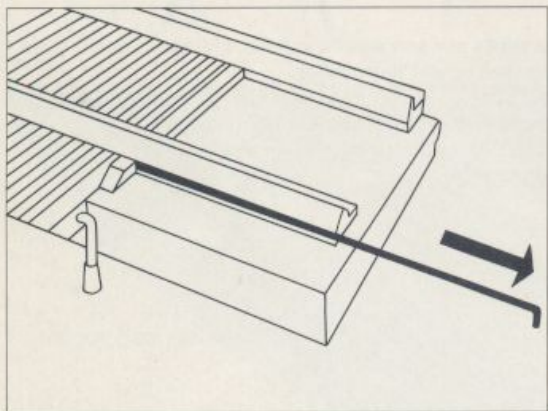

Pour remplacer une aiguille, retirez la réglette se trouvant sous le rail supérieur vers la droite jusqu'à ce que l'aiguille défectueuse soit libre.

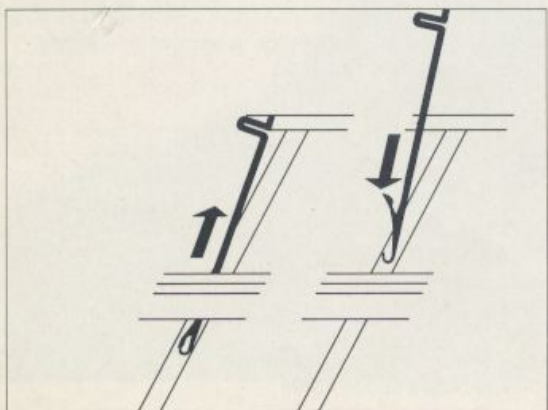

Fermez le clapet, tenez l'aiguille par le talon et sortez-la de la glissière en la tirant vers l'arrière et vers en haut.

Ouvrez le clapet de la nouvelle aiguille que vous placez dans la glissière depuis l'arrière.

Repoussez la reglette vers la gauche. (Si vous ne pouvez plus fermer l'aiguille parce que le clapet est déformé, cassez-le avec une pince plate avant de retirer l'aiguille de la glissière.)